



Uluslararası Erzincan



TARİHİ SEMPOZYUMU

INTERNATIONAL SYMPOSIUM OF ERZİNCAN HISTORY

26-28 EYLÜL 2019

26-28 SEPTEMBER 2019

BİLDİRİLER



Bu sempozyum, bir şehrin doğal afetler ve beşeri sebeplerden dolayı kaybolmuş geçmişine yapılacak bir atıftır.



Erzincan Deprem
Œhitlerinin Aziz Hatrasına...

ERZİNCAN BİNALİ YILDIRIM ÜNİVERSİTESİ
ULUSLARARASI ERZİNCAN TARİHİ SEMPOZYUMU
26- 28 EYLÜL 2019 ERZİNCAN
BİLDİRİLER KİTABI

EDİTÖRLER

Dr. Öğr. Üyesi Kemal Taşcı

Dr. Öğr. Üyesi Kader Altın

Dr. Öğr. Üyesi Salih Kaymakçı

ERZİNCAN 2019

ERZİNCAN BİNALİ YILDIRIM ÜNİVERSİTESİ
ULUSLARARASI ERZİNCAN TARİHİ SEMPOZYUMU
26-28 EYLÜL ERZİNCAN
BİLDİRİLER KİTABI

EDİTÖRLER

Dr. Öğr. Üyesi Kemal Taşçı

Dr. Öğr. Üyesi Kader Altın

Dr. Öğr. Üyesi Salih Kaymakçı

Bu kitabın tüm hakları Erzincan Valiliği'ne aittir. Kitapta yer alan bildirimlerdeki tüm sorumluluk yazarlarına aittir. Kaynak gösterilerek alıntı yapılabilir.

Haberleşme Adresi:

Erzincan İl Kültür ve Turizm Müdürlüğü
Atatürk Mahallesi Kültür Merkezi
Barış Manço Park İçi
Telefon:0 446 214 30 79
Faks:0 446 214 80 22
E-Posta:iktm24@kulturturizm.gov.tr

ISBN: 978-975-17-4432-6

Onur Kurulu

- Ali Arslantaş** Erzincan Valisi
Prof. Dr. Akın Levent Erzincan Binali Yıldırım Üniversitesi Rektörü
Prof. Dr. Refik Turan Türk Tarih Kurumu Başkanı

Editör

- Dr. Öğr. Üyesi Kemal Taşcı
Dr. Öğr. Üyesi Kader Altın
Dr. Öğr. Üyesi Salih Kaymakçı

Düzenleme Kurulu

- Çağlayan Aydın / Vali Yardımcısı
Prof. Dr. Abdulkadir Gül
Doç. Dr. İbrahim Caner Türk
Doç. Dr. İbrahim Üngör
Dr. Öğr. Üyesi Ferit Bayata
Dr. Öğr. Üyesi Kemal Taşcı
Dr. Öğr. Üyesi Salih Kaymakçı
Dr. Öğr. Üyesi Muhammed Köse
Dr. Öğr. Üyesi Süleyman Lokmacı
Dr. Öğr. Üyesi Kader Altın
Dr. Öğr. Üyesi Yusuf Ziya Keskin
Dr. Öğr. Üyesi Songül Alşan
Dr. Öğr. Üyesi Süha Konuk
Dr. Öğr. Üyesi Asuman Karabulut
Dr. Öğr. Üyesi Hüseyin Öznülür
Arş. Gör. Fatih Çiçek
Öğr. Gör. Önder Sakal
Arş. Gör. İbrahim Kurtcebe Akkuş
Volkan Burak Mumcu / Gençlik ve Spor İl Müdürü
Arda Heb / Kültür ve Turizm İl Müdürü

Abdurrahim Gülsevgi - Valilik / Sekreteryaya
Murat Baz - Valilik / Sosyal Medya ve Veri Güvenliği Uzmanı
Battal Atalay / Yüksek Lisans Öğrencisi

Bilim Kurulu

- Prof. Dr. Abdulkadir Gül** Erzincan Binali Yıldırım Üniversitesi
Prof. Dr. Abdulkadir Özcan İstanbul 29 Mayıs Üniversitesi
Prof. Dr. Ahmet Aksın Fırat Üniversitesi
Prof. Dr. Ahmet Ali Gazel Afyon Kocatepe Üniversitesi
Prof. Dr. Ali Demirsoy Emekli Öğretim Üyesi
Prof. Dr. Alpaslan Ceylan Atatürk Üniversitesi
Prof. Dr. Alparslan Demir Tokat Gaziosmanpaşa Üniversitesi
Prof. Dr. Ayşe Dudu Kuşçu Necmettin Erbakan Üniversitesi
Prof. Dr. Bayram Nazır Gümüşhane Üniversitesi
Prof. Dr. Besim Özcan Atatürk Üniversitesi
Prof. Dr. Cemil Hasanlı Xhazar Üniversitesi / Azerbaycan
Prof. Dr. Erdal Açıkşes Fırat Üniversitesi
Prof. Dr. Erol Kürkcüoğlu Atatürk Üniversitesi
Prof. Dr. Ersan Çiftçi İnönü üniversitesi
Prof. Dr. Ersin Gülsoy Uludağ Üniversitesi
Prof. Dr. Fahamettin Başar İstanbul 29 Mayıs Üniversitesi
Prof. Dr. Feridun Emecen İstanbul 29 Mayıs Üniversitesi
Prof. Dr. Haldun Özkan Atatürk Üniversitesi
Prof. Dr. Hamdi Şahin İstanbul Üniversitesi
Prof. Dr. Hasan Bahar Selçuk Üniversitesi
Prof. Dr. Hüseyin Muşmal Karamanoğlu Mehmet Bey Üniversitesi
Prof. Dr. Hüseyin Yurttaş Atatürk Üniversitesi
Prof. Dr. İbrahim Ethem Atnur Milli Savunma Üniversitesi
Prof. Dr. İbrahim Tellioglu Ondokuz Mayıs Üniversitesi
Prof. Dr. İbrahim Yılmazçelik Fırat Üniversitesi

Prof. Dr. İhsan Sabri Balkaya	Atatürk Üniversitesi
Prof. Dr. Kenan İnan	Avrasya Üniversitesi
Prof. Dr. Kenan Ziya Taş	Balıkesir Üniversitesi
Prof. Dr. M. Ertekin Doksanaltı	Selçuk Üniversitesi
Prof. Dr. M. Hanefi Palabıyık	Atatürk Üniversitesi
Prof. Dr. Mehmet Ali Hacigökmen	Selçuk Üniversitesi
Prof. Dr. Mehmet Ersan	Ege Üniversitesi
Prof. Dr. Mehmet İnbacı	Erciyes Üniversitesi
Prof. Dr. Mehmet Karagöz	İnönü Üniversitesi
Prof. Dr. Mehmet Karaosmanoğlu	Atatürk Üniversitesi
Prof. Dr. Mehmet Serhat Yılmaz	Kastamonu Üniversitesi
Prof. Dr. Mehmet Tezcan	Uludağ Üniversitesi
Prof. Dr. Mualla Uydu Yücel	İstanbul Üniversitesi
Prof. Dr. Muammer Demirel	Uludağ Üniversitesi
Prof. Dr. Mustafa Demirci	Selçuk Üniversitesi
Prof. Dr. Mustafa Öztürk	İzmir Demokrasi Üniversitesi
Prof. Dr. Musa Şamil Yüksel	Yıldırım Beyazıt Üniversitesi
Prof. Dr. Nakış Karamağaralı	Gazi Üniversitesi
Prof. Dr. Necati Fahri Taş	Erzincan Binali Yıldırım Üniversitesi
Prof. Dr. Nizamettin Parlak	Erzincan Binali Yıldırım Üniversitesi
Prof. Dr. Nuri Kavak	Eskişehir Osmangazi Üniversitesi
Prof. Dr. Orhan Kılıç	Fırat Üniversitesi
Prof. Dr. Orhan Yazıcı	İnönü Üniversitesi
Prof. Dr. Osman Gazi Özgüdenli	Marmara Üniversitesi
Prof. Dr. Osman Köse	Polis Akademisi
Prof. Dr. Özdemir Koçak	Selçuk Üniversitesi
Prof. Dr. S. Esin Derinsu Dayı	Atatürk Üniversitesi
Prof. Dr. Saadettin Gömeç	Ankara Üniversitesi
Prof. Dr. Selami Kılıç	Atatürk Üniversitesi
Prof. Dr. Selçuk Günay	Atatürk Üniversitesi

- Prof. Dr. Seyfullah Kara** Zonguldak Bülent Ecevit Üniversitesi
- Prof. Dr. Süheyl Sapan** Suudi Arabistan, Kral Suud Üniversitesi
- Prof. Dr. Süleyman Çiğdem** Atatürk Üniversitesi
- Prof. Dr. Süleyman Tülücü** Erzincan Binali Yıldırım Üniversitesi
- Prof. Dr. Şenol Kantarcı** Akdeniz Üniversitesi
- Prof. Dr. Şevket Dönmez** İstanbul Üniversitesi
- Prof. Dr. Tuncer Baykara** Emekli Öğretim Üyesi
- Prof. Dr. Ümit Kılıç** Atatürk Üniversitesi
- Prof. Dr. Veli Bahşaliyev** Azerbaycan Milli Bilimler Akademisi Nahcivan / Azerbaycan
- Prof. Dr. Veli Ünsal** Ahi Evran Üniversitesi
- Prof. Dr. Yılmaz Kurt** Emekli Öğretim Üyesi
- Prof. Dr. Yusuf Kılıç** Pamukkale Üniversitesi
- Prof. Dr. Yunus Özger** Bozok Üniversitesi
- Doç. Dr. Abbas Ghadimi Gheydari** İran, Tebriz Üniversitesi
- Doç. Dr. Abdullah Kaya** Sivas Cumhuriyet Üniversitesi
- Doç. Dr. Akın Bingöl** Kafkas Üniversitesi
- Doç. Dr. Aliakbar Jafari** İran, Mazandaran Üniversitesi
- Doç. Dr. Altay Tayfun Özcan** Dumlupınar Üniversitesi
- Doç. Dr. Arash Eftekhari** İran, Kerec Azad Üniversitesi
- Doç. Dr. Cengiz Kartın** Erciyes Üniversitesi
- Doç. Dr. E. Emine Naza Dönmez** İstanbul Üniversitesi
- Doç. Dr. Erdem Yavuz** Erzincan Binali Yıldırım Üniversitesi
- Doç. Dr. Erkan Göksu** Dokuz Eylül Üniversitesi
- Doç. Dr. Eyüp Kul** Recep Tayyip Erdoğan Üniversitesi
- Doç. Dr. Fatih Demirel** Uludağ Üniversitesi
- Doç. Dr. Halil Özşavh** Türkiye Büyük Millet Meclisi
- Doç. Dr. İbrahim Caner Türk** Erzincan Binali Yıldırım Üniversitesi
- Doç. Dr. İbrahim Etem Çakır** Atatürk Üniversitesi
- Doç. Dr. İbrahim Üngör** Erzincan Binali Yıldırım Üniversitesi
- Doç. Dr. Maosumeh Daei** Tabriz Payame Noor University, İran

Doç. Dr. Mehmet Özmenli	Giresun Üniversitesi
Doç. Dr. Mustafa Alican	Muş Alparslan Üniversitesi
Doç. Dr. Nezahat Ceylan	Atatürk Üniversitesi
Doç. Dr. Nursaule Aytbayeva	Kazakistan, Ahmet Yesevi Üniversitesi
Doç. Dr. Oktay Özgül	Atatürk Üniversitesi
Doç. Dr. Ömer Subaşı	Artvin Çoruh Üniversitesi
Doç. Dr. Sefer Solmaz	Selçuk Üniversitesi
Doç. Dr. Songül Keçeci Kurt	Amasya Üniversitesi
Doç. Dr. Uğur Akbulut	Erzurum Teknik Üniversitesi
Doç. Dr. Yasin Topaloğlu	Atatürk Üniversitesi
Doç. Dr. Yavuz Günaşdı	Atatürk Üniversitesi
Doç. Dr. Yılmaz Karadeniz	Amasya Üniversitesi
Doç. Dr. Yahya Yeşilyurt	Kastamonu Üniversitesi
Dr. Öğr. Üyesi Asuman Karabulut	Erzincan Binali Yıldırım Üniversitesi
Dr. Öğr. Üyesi Bayram Arif Köse	Artvin Çoruh Üniversitesi
Dr. Öğr. Üyesi Esat Aktaş	Bayburt Üniversitesi
Dr. Öğr. Üyesi Funda Naldan	Erzincan Binali Yıldırım Üniversitesi
Dr. Öğr. Üyesi Harun Oy	Ordu Üniversitesi
Dr. Öğr. Üyesi Hatice Gül Küçükbezi	Selçuk Üniversitesi
Dr. Öğr. Üyesi Hüseyin Kalemli	Nevşehir Hacı Bektaş Veli Üniversitesi
Dr. Öğr. Üyesi İsmail Baytak	Dicle Üniversitesi
Dr. Öğr. Üyesi Kader Altın	Erzincan Binali Yıldırım Üniversitesi
Dr. Öğr. Üyesi Kemal Taşcı	Erzincan Binali Yıldırım Üniversitesi
Dr. Öğr. Üyesi M. Yasin Taşkesenlioğlu	Atatürk Üniversitesi
Dr. Öğr. Üyesi Mehmet Ali Yılmaz	Uşak Üniversitesi
Dr. Öğr. Üyesi Mevlüt Yüksel	Atatürk Üniversitesi
Dr. Öğr. Üyesi Muhammed Köse	Erzincan Binali Yıldırım Üniversitesi
Dr. Öğr. Üyesi Mustafa Karageçi	Kafkas Üniversitesi
Dr. Öğr. Üyesi Nurettin Birol	Erzincan Binali Yıldırım Üniversitesi
Dr. Öğr. Üyesi Osman Emir	Karadeniz Teknik Üniversitesi

- Dr. Öğr. Üyesi Özgür Tokan** Bartın Üniversitesi
Dr. Öğr. Üyesi Özkan Dayı Bayburt Üniversitesi
Dr. Öğr. Üyesi Salih Kaymakçı Erzincan Binali Yıldırım Üniversitesi
Dr. Öğr. Üyesi Songül Alşan Erzincan Binali Yıldırım Üniversitesi
Dr. Öğr. Üyesi Süha Konuk Erzincan Binali Yıldırım Üniversitesi
Dr. Öğr. Üyesi Süleyman Lokmacı Erzincan Binali Yıldırım Üniversitesi
Dr. Öğr. Üyesi Ufuk Erdem Ardahan Üniversitesi
Dr. Öğr. Üyesi Yasemin Aktaş Bayburt Üniversitesi
Dr. Öğr. Üyesi Yusuf Ziya Keskin Erzincan Binali Yıldırım Üniversitesi
Dr. Rasoul Arabkhani İran, Zencan Peyam-e Nur Üniversitesi
Dr. Tahir Erdoğan Şahin Emekli Öğretim Üyesi
Farid Bin Massoud University Of Karachi / Pakistan

Sekreteryaya

- Dr. Öğr. Üyesi Kemal Taşcı
Dr.Ogr.Uyesi Kader Altın
Arş. Gör. Fatih Çiçek
Arş. Gör. Mehmet Akif Çetin
Arş. Gör. Özgür Aydın Bekar
Öğr. Gör. Emrah Özbay
Öğr. Gör. Mehmet Akif Ayvaz
Öğr. Gör. Mesut Çağrı Yılmaz
Öğr. Gör. Muharrem Uslu
İsmail Doğan
Battal Atalay

İÇİNDEKİLER

CİLT I

TAKDİM.....	21
URARTU'DA KAYA İŞARETLİ KALELERDEN ÇADIRKAYA KALESİ ALPASLAN CEYLAN	27
KEMAH'TA BİR URARTU VARLIĞI: TAŞBULAK KALESİ VE KAYA MEZARI İBRAHİM ÜNGÖR	55
ERZİNCAN'DA KAYA BASAMAKLI SU TÜNELLİ URARTU KALELERİNDEN BİRİ: KALENİNSIRTI KALESİ NEZAHAT CEYLAN	73
YOK EDİLEN TARİH; YOLLARÜSTÜ KALESİ OKTAY ÖZGÜL.....	89
URARTU'NUN UÇ KALELERİNDEN CENGERLİ KALESİ YAVUZ GÜNAŞDI	108
ARKEOLOJİK BULGULAR IŞIĞINDA ERZİNCAN'A PHRYG GÖÇLERİ ŞEVKET DÖNMEZ	129
ANTİK KAYNAKLARDA ERZİNCAN VE ÇEVRESİ SALİH KAYMAKÇI.....	190
HİTİT ÇİVİ YAZILI KAYNAKLARINA GÖRE KUMMAHA (KEMAH)'NİN SİYASİ VE KÜLTÜREL TARİHİ SERKAN ERDOĞAN.....	203
KEMAH KÜLTÜR VARLIKLARI VE KEMAH KALESİ KAZILARI HÜSEYİN YURTTAŞ -HALDUN ÖZKAN -ZERRİN KÖŞKLÜ -MUHAMMET LÜTFÜ KINDIĞILI -SÜLEYMAN ÇİĞDEM -YASİN TOPALOĞLU	214
XIV.YÜZYILDA ERZİNCAN'IN EKONOMİK CANLILIĞI (NÜMİZMATİK VERİLERE GÖRE) PROF. DR. TUNCER BAYKARA.....	233
XIII-XV. YÜZYILLARDA ANADOLU TİCARET YOLLARI ÜZERİNDE ERZİNCAN AHMET SAFA YILDIRIM	238

MENGÜCÜK BEYİ FAHREDDİN BEHRAM ŞAH DÖNEMİNDE ERZİNCAN VE HAVALİSİ (1165-1225)	
GÖNÜL BAYRAM	258
XIII-XV YÜZYIL SEYAHATNAMELERİNDE ERZİNCAN VE ÇEVRESİ	
KURBAN DURMUŞOĞLU	274
BAYCU NOYAN'IN ANADOLU'DAKİ FAALİYETLERİ	
YUSUF ZİYA KARAASLAN MEHMET TEZCAN	294
TİMURLU KAYNAKLARINA GÖRE ERZİNCAN	
DİLARA ALTAŞ.....	316
ERZİNCAN VE ÇEVRESİNDE MENGÜCEKLİLER DÖNEMİ İLMÎ HAYAT VE İLİM ADAMLARI	
ABDULLAH KAYA	326
MENGÜCEKLİLER DÖNEMİNDE ERZİNCAN'DA KURULAN KÜLTÜREL MÜESSESELER	
ELİF KÖMÜRCÜ	340
MOĞOL İSTİLASI DÖNEMİNDE ERZİNCAN	
NAZAN AYDOĞDU	356
ERZİNCAN'IN İSLAM TOPRAKLARINA KATILMASI	
A. KERİM ÖNER	364
VECİHUDDİN ÖMER B. ABDULMUHSİN EL-ERZİNCÂNÎ'YE NİSBET EDİLEN HÂŞİYE 'ALE'L-FEVÂİDİ'Z-ZİYÂİYYE	
AHMET ŞEN-BAHATTİN ABAK.....	375
ORTAÇAĞ SEYYAHLARININ ANLATIMLARINDA ERZİNCAN'IN KİMLİĞİ	
DERYA COŞKUN	380
ERZİNCAN EMİRLİĞİ'NİN AKKOYUNLU VE KARA KOYUNLU TÜRKMENLERİ İLE İLİŞKİLERİ	
ENSAR MACİT	388
ERZİNCAN VE YASSI-ÇİMEN SAVAŞI	
HASAN GEYİKOĞLU.....	401
VECİHUDDİN ÖMER B. ABDÜLMUHSİN EL-ERZİNCÂNÎ'NİN ET-TEKMİL Fİ İLMÎ'L-USUL ADLI ESERİ	
MÜCAHİT ÇOLAK	417
MUHAMMED BAHAUDDİN ERZİNCÂNÎ	
OSMAN KARAAĞAÇ	436

ERZİNCANLI ÂLİM MUHAMED B. ALİ EL-KARAMANİ EL-ERZİNCANİ'YE AİT "RİSÂLE-İ MERGÛBE-İ SAHÎHA Lİ EBEVEYNİ RESULİLLAH" İSİMLİ ESERİNİN TANITILMASI VE DEĞERLENDİRİLMESİ RAMAZAN ÖNAL	444
ÖMER VECİHÜDDİN İBN-İ ABDULMUHSİN ERZİNCÂNÎ'NİN EDEBÎ KİŞİLİĞİ VE ARAPÇA ESERLERİ RUMEYSA BAKIR DAYI	451
MENGÜCÜK BEYİ II. ALÂEDDİN DÂVUD ŞAH DÖNEMİ (1225-1228) ERZİNCAN BÖLGESİ SAVAŞ EĞİLMEZ	462
ERZİNCAN'IN COĞRAFİ KONUMUNUN ORTAÇAĞ DÖNEMİ ANADOLU SİYASETİNE ETKİSİ KEMAL TAŞCI	474
KIL/SAÇ MOTİFİNİN ERZİNCAN HALK KÜLTÜRÜNDEKİ MİTOLOJİK İZLERİ (NAZAR-BÜYÜ-FAL BAĞLAMINDA KARA İYELER) YAŞAR KALAFAT	476
FAHREDDİN BEHRAMŞAH'IN KİŞİLİĞİNİN TÜRKİYE SELÇUKLU- MENGÜCEKLİ İLİŞKİLERİNE TESİRİ <i>MESUT ÇITAK</i>	492
İLHANLI VE ERATNA DEVLETİ DÖNEMİNDE ERZİNCAN'IN SOSYO EKONOMİSİ SİNAN DOĞAN	503
MEVLEVİ KAYNAKLARINA GÖRE ORTAÇAĞ'DA ERZİNCAN BERNA GÜLŞAH KARATAŞ	524
AHMED EFLAKİ'NİN MENÂKİBÜ'L- ARİFİN ADLI ESERİNDE YER ALAN ALAEDDİN'İ ERZİNCANİ'NİN FAALİYETLERİ MELEK OMAÇ	535
TÜRKİYE SELÇUKLU DEVLETİ HÂKİMİYETİNDE ERZİNCAN VE ÇEVRESİNDE İKTİSADÎ VE İÇTİMAÎ DURUM RÜVEYDA KILIÇ	545
TÜRK MİTOLOJİSİNDEKİ HAYAT AĞACI VE HAYVAN ÜSLUBUNUN ERZİNCAN'DAKİ KÜLTÜR ÖĞELERİNE YANSIMASI BATTAL ATALAY - PROF. DR. NAJAT SAYEM KHALİL.....	557

MENGÜCÜKLÜ BEYLİĞİNİN SİYASİ VE SOSYAL HAYATINDA KADININ YERİ VE EVLİLİK YOLUYLA KURULAN DÖNEMİN SİYASİ İLİŞKİLERİ COŞKUN ERDOĞAN	578
TARİHİ COĞRAFYA AÇISINDAN ERZİNCAN KAZASININ YERLEŞME ÖZELLİKLERİ ABDULKADİR GÜL.....	590
BİR TARİHÇİLİK YAKLAŞIMI: TURSUN BEY'İN <i>TARİH-İ EBÜ'L-FETH</i> 'İ (1488) ÜZERİNDEN 1473 OTLUKBELİ SAVAŞI OKUMASI KENAN İNAN	620
16.YÜZYIL SONLARINDA ERZİNCAN'IN TAŞRASI PROF.DR.ÜÇLER BULDUK	638
OSMANLI DEVLETİ'NDE ERZİNCAN'DA KADIN VE VAKIF İLİŞKİSİ PROF. DR. ÜMİT KILIÇ	654
1555-1645 TARİHLERİNDE TRABZON KADI SİCİLLERİNDE ERZİNCANLILAR İLE İLGİLİ KAYITLAR TEMEL ÖZTÜRK.....	666
OSMANLI NÜFUS KAYITLARINA GÖRE ERZİNCAN ŞEHRİNDE YABANCILAR (1264/1848) SÜHEYL SAPAN.....	678
SELÇUKLU'DAN GÜNÜMÜZE ERZİNCAN VAKIFLARI RIFAT GÜNALAN	703
SAFEVÎLERİN ERZİNCAN VALİSİ NUR ALİ HALİFE RURLU VE ANADOLU'DAKİ FAALİYETLERİ NAMİQ MUSALI	719
XVIII. YÜZYILIN İKİNCİ YARISINDA ERZİNCAN'DAKİ YENİÇERİLERİN ASAYİŞSİZLİĞİNE DAİR TESPİTLER İBRAHİM YILMAZÇELİK- ÖZCAN TATAR.....	752
SON DÖNEM ERZİNCAN NÜFUS DEFTERLERİNE DAİR BAZI DEĞERLENDİRMELER BESİM ÖZCAN	773
MATRAKÇI NASUH'UN ERZİNCAN MİNYATÜRLERİ AYÇA ALPER AKÇAY	800
İNGİLİZLERİN GÖZÜNDEN ERZİNCAN VE YÖRESİ (1893-1906) CENGİZ KARTIN	808

CİLT II

ULUSLARARSI TİCARİ İLİŞKİLERDE ERZİNCANIN ROLÜNE DAİR (XV.- XVII.YÜZYILLAR)	
DİLAVER AZİMLİ	827
ERZİNCAN'DA AÇILAN ASKERİ OKULLAR	
EFDAL AS	833
ERZİNCAN SANCAĞINDA UZUN HASAN KANUNLARININ OSMANLI KANUNLARIYLA İKAMESİ	
ARİF SARI	859
ERZİNCAN'IN XIX. ASIR DİNİ-TASAVVUFİ TARİHİNE DÂİR BİR KAYNAK: <i>RİSÂLE-İ TERCÜME-İ AHVÂL-İ AŞÇI DEDE-İ NAKŞİ-MEVLEVİ</i>	
HALİL BALTAÇI.....	867
ERZİNCAN SANCAĞI'NDA AÇILAN ERKEK RÜŞDİYE MEKTEBLERİ VE MODERN EĞİTİMİN GELİŞİMİNE KATKISI	
HATİP YILDIZ.....	878
YAKINÇAĞ SEYAHATNAMELERİNDE EĞİN (COĞRAFİ, SİYASİ, EKONOMİK VE KÜLTÜREL AÇIDAN İNCELENMESİ)	
İBRAHİM CANER TÜRK.....	913
1758-1765 YILLARI ARASINDA KEMAH KAZASINDAN MERKEZE YANSIYAN DAVALAR (4 NO'LU ERZURUM AHKÂM DEFTERİNE GÖRE)	
MEHMET EMİN ÜNER.....	927
40 NOLU TAHRİR DEFTERİNE GÖRE ERZİNCAN'IN ÇAYIRLI İLÇESİNE BAĞLI BÖLÜKOVA (KISMISOR) KÖYÜNE İSKÂN EDİLEN OĞUZ TÜRKLERİ VE YAKIN DÖNEM NÜFUS HAREKETLİLİĞİ	
NİZAMETTİN PARLAK.....	945
XIX. YÜZYILIN SONLARINDA ERZİNCAN VE ÇEVRESİNDE MÜSLÜMANLAR İLE ERMENİLER ARASINDAKİ MÜNASEBETLER	
OKTAY BOZAN.....	953
ARZ VE MAHZARLAR IŞIĞINDA ERZİNCAN AHALİSİNİN TALEPLERİ	
YAKUP KARATAŞ	972
OSMANLI DÖNEMİ ERZİNCAN KAZASINDAKİ ŞAHİS İSİMLERİNİN MUKAYESELİ BİR DEĞERLENDİRMESİ	
MR. FARİD BİN MASOOD BATTAL ATALAY-ABDULKADİR GÜL.....	990
XVI VE XVII. YÜZYILLARDA ERZİNCAN ŞEHRİNİN NÜFUSU	

AHMET AYDIN	1008
ŞEVKİSTAN ADLI YAZMA ESER VE ERZİNCAN TASAVVUF TARİHİ AÇISINDAN ÖNEMİ	
ALPARSLAN KARTAL	1021
OSMANLI ARŞİV KAYITLARINA GÖRE PETROL İŞLETMECİLİĞİ: ERZİNCAN, PÜLK	
MURAT BAZ	1029
ERZİNCANLI ÜVEYS VEFA EFENDİ’NİN MEDRESE ISLAHI HAKKINDAKİ GÖRÜŞLERİ	
ARZU GÜLDÖŞÜREN	1046
ERZURUM VİLAYET SALNAMESİNE GÖRE ERZİNCAN SANCAĞI	
ASUMAN KARABULUT.....	1057
SEYYAHLARIN VE COĞRAFYACILARIN KALEMİNDEN XVI-XVII. YÜZYILLARDA ERZİNCAN	
AZİZ ALTI	1086
İRAN SEFERLERİNDE ERZİNCAN VE ÇEVRESİNDEN YAPILAN KATKILAR(1722-1725)	
BEKİR GÖKPINAR.....	1097
19. YÜZYILDA EĞİTİM ALANINDAKİ FAALİYETLERE VE AÇILAN MEKTEPLERE ERZİNCAN SANCAĞINDAN ÖRNEKLER	
ELA ÖZKAN.....	1110
ERZİNCAN OVASI’NDA FIRAT (KARASU) NEHRİ’NİN 1896 YILI TAŞKINI VE ISLAH PROJESİ	
ESAT AKTAŞ	1126
MUHAMMED EL-ME’MUN B. ABDÜLVAHHAB EL-ERZİNCÂNÎ’NİN MODERN PSİKOLOJİYE VE DİN PSİKOLOJİSİNE DAİR BAZI TESPİTLERİ	
FATİH KANDEMİR	1144
EVLİYALAR ŞEHİRİ ERZİNCAN TÜRBELERİ	
FUNDA NALDAN.....	1153
MAARİF MÜFETTİŞİ ALİ RIZA EFENDİ’NİN GÖZLEMLERİYLE 1900 YILINDA ERZİNCAN	
M. YASİN TAŞKESENLİOĞLU	1176
İRAN- TÜRKİYE TİCARİ MÜNASİBETLERİNDE, TEBRİZ- ERZİNCAN TRANSİT TİCARİ YOLU	

MAOSUMEH DAEİ	1188
2617 NUMARALI 1841 TARİHLİ GERCANİS (REFAHİYE) NÜFUS DEFTERİNE GÖRE GERCANİS KAZASININ DEMOGRAFİK VE SOSYO İKTİSADİ YAPISI	
MUHAMMED KÖSE-İ. KURTCEBE AKKUŞ-İSMAİL DOĞAN.....	1196
2611 NUMARALI 1841 TARİHLİ EĞİN (KEMALİYE) NÜFUS DEFTERİNE GÖRE EĞİN KAZASINDAKİ MÜSLÜMAN AHALİNİN DEMOGRAFİK VE SOSYO İKTİSADİ YAPISI	
OSMAN GÜRÇAN-MUHAMMED KÖSE	1215
2753, 2754 VE 3823 NUMARALI TERCAN NÜFUS DEFTERLERİNİN TAHLİL VE DEĞERLENDİRMESİ	
MUHAMMED KÖSE- MERVE ŞADIYE KAYSER.....	1232
19. YÜZYIL SONLARINDA ERZİNCAN'DA İDARÎ, SİYASÎ SOSYAL VE DİNÎ HAYAT	
NURETTİN BİROL.....	1248
16. YÜZYIL OSMANLI TARİHÇİLERE GÖRE OTLUKBELİ SAVAŞI SÜLEYMAN LOKMACI-İSMAİL DOĞAN-YUNUS YANAR.....	1287
ERZİNCANLI MÜFTÜZÂDE MEHMED (MUHAMMED) SÂDİK'IN MANTIK ÇALIŞMALARI	
TURGUT AKYÜZ.....	1299
ERZİNCAN VAKFIYELERİ VE DEĞERLENDİRMESİ	
YASİN TAŞ	1313
HURUFAT DEFTERLERİNE GÖRE ERZİNCAN KAZASINDA VAKIF HİZMETLERİ	
YASİN TAŞ	1327
TARİHÎ SEYİR İÇİNDE ERZİNCAN'DA MEVLEVİLİK VE SON POSTNİŞİN KEMAHLI İBRAHİM HAKKI EFENDİ	
YUSUF BABÜR	1348
ŞEYH CÜNEYT'TEN ŞAH İSMAİL'E KIZILBAŞ VARSAKLAR KEMAH FEDAİLERİ)	
HÜSEYİN DEMİRBAĞ-ALİ SİNAN BİLGİLİ	1359
OSMANLI DEVLETİ'NİN SON DÖNEMLERİNDE ERZİNCAN HAPİSHANESİ MUHARREM USLU	1388
BİR TAŞRA ZORBASI: TERCANLI HALİT VE FAALİYETLERİ	

MURAT ALANDAĞLI	1422
ERZURUM AHKÂM DEFTERLERİNE GÖRE XVIII. YÜZYILIN İKİNCİ YARISINDA ERZİNCAN SANCAĞINDA BORÇ- ALACAK İLİŞKİLERİ (H 1155-1198 / M 1742-1796)	
RUKİYE ÖZDEMİR	1442
ERZİNCAN MEDRESELERİ	
HACI HASAN İÇLİ.....	1457
OSMANLI'DAN CUMHURİYET'E TERCANLI DEVLET ADAMLARI	
ÖMER FERİT İMLAK	1474
XVIII.-XIX. YÜZYILLARDA ERZİNCAN TARİHİ İÇİN ÖNEMLİ BİR KAYNAK: ERZURUM AHKÂM DEFTERLERİ	
HİKMET ÇİÇEK.....	1488
SULTAN II. ABDÜLHAMİD DEVRİNDE ERZİNCAN SANCAĞI	
SERTAÇ DEMİR.....	1499
HACI İZZET PAŞA VE ERZİNCAN DAKİ ESERLERİ	
KADİR AŞCI.....	1517
OSMANLI DÖNEMİ ERZİNCAN'DA PARA VAKIFLARI	
FATİH ÇİÇEK.....	1549
OSMANLI KRONİKLERİNE GÖRE ŞAH İSMAİLİN ERZİNCAN VE HAVALİSİNDEKİ FALİYETLERİ	
MEHMET KOÇYİĞİT	1559
02720 NUMARALI NÜFUS DEFTERLERİNİN TANITIMI VE DEĞERLENDİRİLMESİ	
ESRA HAVZA.....	1568
2612 NO'LU EĞİN NÜFUS DEFTERİ'NİN TANITIMI VE DEĞERLENDİRİLMESİ	
ÖZGE ÖZDEMİR.....	1576
KURULUŞUNDAN OSMANLI İMPARATORLUĞU'NA SOSYAL, SİYASAL VE KÜLTÜREL DÖNÜŞÜME BİR ÖRNEK: KEMALİYE (EĞİN) KASABASI	
CEM İDEM	1585
ERZURUM AHKÂM DEFTERLERİNE GÖRE XVIII. YÜZYIL ORTALARINDA ERZİNCAN'DAKİ ASAYİŞ SORUNLARI VE DEVLET MERKEZİNİN BU SORUNLARA GETİRDİĞİ ÇÖZÜM ÖNERİLERİ (1155-1171/1742-1757)	
GÜRSEL DURMUŞ.....	1602

CİLT III

BAŞBAKAN DR. REFİK SAYDAM'IN 1939 ERZİNCAN DEPREMİ SONRASINDA ERZİNCAN SEYAHATI	
HİKMET ZEKİ KAPCI.....	1623
CUMHURİYET TARİHİNDE TERCAN'IN İDARİ-SOSYAL VE EKONOMİK YAŞAMINI ETKİLEYEN GELİŞMELER	
İSMAİL EYYUPOĞLU- DOĞAN KOÇAK	1635
BİRİNCİ DÜNYA SAVAŞI'NDA, ERZİNCAN BÖLGESİNDE TÜRK ORDUSUNUN ASKERİ HAREKÂTI	
HÜSNÜ ÖZLÜ	1657
DEMOKRAT PARTİ DÖNEMİNDE ERZİNCAN'IN İDARİ YAPISI VE NÜFUSU (1950-1960)	
BİLAL TUNÇ	1676
ERZİNCAN'DA ÇOK PARTİLİ SÜREÇTE PARTİLER ARASI MÜCADELE (1946-1960)	
ERDEM YAVUZ.....	1689
1939 DEPREMİ SONRASI ERZİNCAN YENİŞEHİR ALANINDA YAPILAN BİR HEYKEL: İNÖNÜ ANITI	
ERDEM YAVUZ.....	1708
ERZİNCAN NÜFUSUNUN İSTATİSTİKSEL ANALİZİ	
SELAHATTİN YAVUZ	1719
SÜMERBANK ERZİNCAN İPLİK FABRİKASI'NIN KURULUŞU	
CELALEDDİN ERDOĞAN.....	1732
1925-1928 YILLARI ARASI DEVLET SALNAMESLERİNDE ERZİNCAN VİLAYETİ	
RECEP KANKAL.....	1745
BİRİNCİ DÖNEM TBMM'DE ERZİNCAN MİLLETVEKİLLERİ VE SİYASİ FAALİYETLERİ	
ALİ ÇAKIRBAŞ	1774
ERZİNCAN TARİHİNDE YURT GEZİLERİ; ŞEREF AKDİK	
ALPASLAN AKPINAR	1794
DİN EĞİTİMİ ÖZELİNDE ERZİNCAN: DÜNÜ VE BUGÜNÜ	
MEHMET ZEKİ GÖKSU- SÜMEYYE YAMAK.....	1816

I. DÜNYA HARBİ'NDE KAFKAS CEPHESİ'NDE TEHCİR VE ERZİNCAN ERMENİ MEZALİMİ	
NURAN KILAVUZ.....	1835
20. YÜZYILIN BAŞLARINDA ERZİNCAN'DA KURULAN ERMENİ KOMİTESİ "ARZONYAN" ÜZERİNE BİR DEĞERLENDİRME	
RUHAT ALP	1847
ERZİNCAN'DA BULUNAN 3'ÜNCÜ ORDU'NUN; KURULUŞU, FAALİYETLERİ, ERZİNCAN'DA KONUŞLANDIRILMASI VE ASKERİ KIŞLA- OKUL ALANLARI	
SONGÜL ALŞAN-AHMET KÖSEM	1884
27 MAYIS 1960 ASKERÎ DARBESİ'NİN ERZİNCAN BASININA YANSIMALARI SÜLEYMAN ÂŞIK	1898
ERZİNCAN'IN YETİŞTİRDİĞİ HATTAT VE RESSAM: RAFET KAVUKÇU	
ADEM DÖLEK	1909
<i>ERZİNCAN SÜRGÜNÜ: SÜRGÜNÜ İÇİNDE TAŞIYAN CEMAL SUREYA</i>	
LÜTVİYYE ASGERZADE.....	1920
HARF İNKILÂBININ YAYGINLAŞTIRILMASINDA ERZİNCAN'DA KURULAN HALKODALARININ TÜRKÇE OKUMA-YAZMA FAALİYETLERİ	
NURİ YAVUZ- ABDULLAH KARA.....	1931
ROMANYA'DAN ERZİNCAN'A 1939 DEPREMİNDE UZANAN YARDIMELİ SEBAHATTİN ŞİMŞİR	1956
ERZİNCAN SÜMERBANK BEZ FABRİKASI YERLEŞKESİ ÜZERİNE BİR DEĞERLENDİRME	
MERVE UMA Y KEÇECİ.....	1971
ERZİNCAN VALİLERİNDEN ALİ KEMALİ BEY (AKSÜT)	
ÖMER FARUK KAYSER	1988
ŞEYH HACI FEVZİ EFENDİ'NİN (1864 - 1924) SİYASİ GİRİŞİMLERİ, MİLLİ MÜCADELE VE TBMM'DEKİ ROLÜ ÜZERİNE BİR DEĞERLENDİRME	
SEMİN GÜNAYDIN.....	1996
1939 BÜYÜK ANADOLU DEPREMİ VE ULUSLARARASI İNSANİ YARDIM SEFERBERLİĞİ	
RESUL KÖSE	2004
12 EYLÜL 1980 DARBESİ SÜRECİNDE ERZİNCAN İLİNDEKİ SOSYO EKONOMİK GELİŞMELERİN YEREL BASINDAKİ YANSIMALARI	

YUSUF ZİYA KESKİN-MURAT YAŞAR ŞENGÜL	2030
1980 ASKERİ DARBESİ ÖNCESİ ERZİNCAN'DA TOPLUMSAL KAOS:	
ERZİNCAN OLAYLARI	
AYŞEGÜL AYDIN-ZÜHRE AYVAZ	2048
ERZİNCAN İLİ ÜZÜMLÜ İLÇESİ GÖLLER KÖYÜNÜN TARİHİ VE BU	
KÖYDE YAŞAYAN OCAK VE AŞİRETLERİN ETNİK KÖKENLERİ	
ALİRIZA ÖZDEMİR	2072
ERZİNCAN' DA MEVCUT BİNALARIN BÖLGESEL AFET RİSK	
DAĞILIMININ SOKAKTAN TARAMA YÖNTEMİYLE BELİRLENMESİ:	
FATİH MAHALLESİ ÖRNEĞİ	
AYŞE BAŞGÖZE-ARZU GÜNCÜ	2086
ERZİNCANIN TARİHİ MESELELERİ ARAP VE FARS KAYNAKLARINDA.....	
<i>ARAŞ İFTİHARİ</i>	2104
ERZİNCAN'DAN YOLU GEÇEN ÜÇ SANATÇI: CEMAL TOLLU, REFİK	
EPİKMAN, NEŞ'E ERDOK	
EVREN KAVUKCU	2111
KEMALİYE KAPI TOKMAKLARI	
<i>AYŞE ASLİHAN EROĞLU-TÜRKAN SARP</i>	2129
ÜNİVERSİTE ÖĞRENCİLERİNİN TARİHİ DİZİLERİ SEYRETMELERİNDEKİ	
KÜLTÜREL ETKENLER VE YAŞAM DOYUMLARI	
FİKRET GÜLAÇTI-ZEYNEP ÇİFTÇİ	2154
ERZİNCAN HALK KÜLTÜRÜNDE GEÇİŞ DÖNEMİ TÖRENLERİ (DOĞUM-	
EVLENME-ÖLÜM)	
NECDET TOZLU	2174
ERZİNCAN KENT HAFIZASININ İMGE MEKANLARI: MUVAKKAT KENT	
ARZU GÜNCÜ-AYŞEGÜL AYDIN	2214
TRT REPERTUARINDAKİ ERZİNCAN TÜRKÜLERİ	
DOĞAN KAYA	2236
ERZİNCAN'IN TARİHSEL GEÇMİŞİNİN ANAHLARI	
TAHİR ERDOĞAN ŞAHİN.....	2247
YUKARI FIRAT HAVZASI DOKUMACILIK KÜLTÜRÜNE AİT ETNOGRAFİK	
BİR NESNE OLAN AĞIRŞAKLAR VE SERAMİK SANATI BAĞLAMINDA	
KİŞİSEL UYGULAMALAR	
YASEMİN GÜL	2285

FRANSIZ BASININDA ERZİNCAN	
HİCABETTİN SARI.....	2311
VOLKAN BURAK MUMCU.....	2324
GENÇLİK VE SPOR İL MÜDÜRÜ	
ERZİNCAN'DAKİ BAZI ETNOGRAFİK EŞYALAR ÜZERİNE	
DEĞERLENDİRMELER	
ABDULKADİR GÜL GÜL YILDIRIM	2326
ERZİNCAN İLİ ÜZÜMLÜ İLÇESİNE BAĞLI GÖLLER KÖYÜNDEN	
DERLENEN ANLATI VE İNANÇ UNSURLARININ TÜRK KÜLTÜRÜNDEKİ	
YERİ	
ÖZLEM DAĞDELEN	2377
TABU VE CEZA BAĞLAMINDA ERZİNCAN EFSANELERİ	
ÖZLEM DAĞDELEN	2383
ERZİNCAN İLİ BİYOLOJİK ÇEŞİTLİLİĞİNİN TARİHSEL ARKA PLANI VE	
TÜRKİYE'NİN BİYOLOJİK ÇEŞİTLİLİĞİNE KATKISI	
ÜMİT İNCEKARA-SALİH DOĞAN	2394
ERZİNCAN'IN BİYOLOJİK ÇEŞİTLİLİĞİ	
ALİ DEMİRSOY.....	2409
ERZİNCAN TÜRKÜLERİNDE KAYNAK KİŞİLER	
ERSAN ÇİFTÇİ, FERDİ KARAÖNÇEL, MESUT ERCAN	2439
ERZİNCAN TÜRKÜLERİNİN İLÇELERE GÖRE RİTMİK ANALİZİ	
ERSAN ÇİFTÇİ, FERDİ KARAÖNÇEL, MESUT ERCAN	2469
KENT TARİHÇİLİĞİNE KATKI: ERZİNCAN TARİHİ ÜZERİNE YAPILMIŞ	
LİSANSÜSTÜ ÇALIŞMALARA DAİR DEĞERLENDİRMELER	
HAKAN KORKMAZ	2481
POPÜLER GÖRSEL KÜLTÜRDE İMGELERİN İNCELENMESİ: ÇEVİRİMİÇİ	
ORTAMLAR	
EBRU GÜLER	2493
TARİHSEL SÜREÇ İÇERİSİNDE TASVİR SANATINDA ERZİNCAN	
SELMA TAŞKESEN	2502
ÖZETLER	2519
FOTOĞRAFLAR.....	2579

TAKDİM

Erzincan Valiliği ve Erzincan Binali Yıldırım Üniversitesi'nin ortak programı olan Uluslararası Erzincan Tarihi Sempozyumu, 26 Eylül 2019 Perşembe günü "Erzincan Binali Yıldırım Üniversitesi Erdoğan Büyükkasap Kongre Merkezinde" başlayacak ve 28 Eylül Cumartesi günü sona erecektir. Sempozyumumuz akademik, sanatsal ve sosyal etkinlikler olmak üzere üç ana başlıkta icra edilecektir. Program; Gazi Mustafa Kemal ATATÜRK salonunda 26 Eylül günü sabah 09:00'da bu açılış programı ile başlamıştır. Akabinde Erzincan Valiliği Fotoğraf Sergisi ve iki kişisel serginin açılışı yapılacaktır. 14 ülke ve 60 üniversiteden 270 bilim insanının katılımıyla, 8 salonda toplam 54 oturum halinde yaklaşık 250 tebliğ sunulacak, sempozyumun akademik adımı 27 Eylül tarihinde kapanış ve değerlendirme oturumu ile sona erecektir. Aynı gün Üzümlü İlçesinde bağbozumu ve Altıntepe gezisi ile sosyal etkinlikler devam edecektir. Aynı günün akşamı sanatçı Oğuz Aksaç konseri kongre merkezimizde gerçekleşecektir. 28 Eylül Cumartesi günü Kemah, İliç ve Kemaliye gezileri ve diğer sosyal faaliyetler yapılacaktır. Sempozyumun akademik adımı dışındaki sosyal ve gezi faaliyetleriyle Erzincan'ın tanıtımı hedeflenmiştir. Bu sempozyumun akademik boyutu ise Erzincan ve çevresi tarihine dair bilinmeyenleri ortaya çıkarmak, eksik olanları ikmal etmek ve yanlış bilinenleri ise tashih etmeğe matuftur. Kısaca bu sempozyum, bir şehrin doğal afetler ve beşeri sebeplerden dolayı kaybolmuş geçmişine yapılacak bir atıftır.

Bu sempozyum'un gerçekleşmesi fikrini ifade eden, değerli imkânlar sunan, destek ve yardımlarını hep yanımızda gördüğümüz Valimiz Sayın Ali Arslantaş'a ve Rektörümüz Sayın Pof. Dr. Akın Levent'e şükranlarımı arz ediyorum. Ayrıca Vali Yardımcımız ve Düzenleme Kurulu Başkanımız Çağlayan Aydın'a, Rektör Yardımcımız Prof. Dr. Ahmet Uğur Nalcıoğlu'na ve Genel Sekreterimiz Dr. Öğr. Üyesi Halim Ferit Bayata'ya teşekkür ediyorum. Diğer taraftan çok kıymetli katkılar sunan Düzenleme ve Bilim Kurulu üyelerine, Sempozyum Sekreteriyasına, valilik, üniversite ve farklı kurum çalışanlarına, görev alan arkadaşlarıma, öğrencilerime ve adını zikredemediklerime teşekkürü bir borç biliyorum. Sempozyum neticesinin üniversitemize, şehrimize ve bilim dünyasına hayırlı olmasını diliyorum, saygılar sunuyorum.

Prof. Dr. Abdulkadir GÜL
Düzenleme Kurulu Adına

TAKDİM

İnsanlık, tarih boyunca hayatını geçmiş üzerinden anlamlandırmakta, geçmişteki eğilimlerin analizini yaparak gelecek hakkında doğru veya doğruya yakın tahminlerde bulunmaktadır. Tarih; hakkında oldukça fazla tanım yapılan, ne olduğuna veya ne olmadığına dair fikirler beyan edilen, tartışmalar yapılan, üzerinde çokça kafa yorulan, öznesi de nesnesi de insan olan bir disiplindir. Tarih, “ şu olay ne zaman olmuştur?” sorusundan daha ötedir. İnsanoğlunun belge romanıdır tarih. Bizlerin hafızasıdır, bilgiye giden yoldur tarih. Tarih; çevreye ibret gözüyle bakarak günümüze ve geleceğe hazırlıklı olmaktır. Çünkü “ bugün”, “dün”ün sonucudur. İşte tarih, geçmişi, magazine indirgemek değil, bilakis onu referans bir kaynağa dönüştürmektir. Tarih, kişiyi tecrübeli ve tedbirli kılarken aynı zamanda onu, analitik düşünmeye sevk eder. Erbabına ise keskin ve kibar bir zeka katar. Tarih bilimi bütün topluma şamil bir disiplindir.

Erzincan’a ve bölgemize hasrettiğimiz bu sempozyum, bu şehrin doğal afetler ve beşeri sebeplerden dolayı kaybolmuş geçmişine yapılacak bir atıftır. Biz bu atıfı, bu bilim şöleninin toplanma gayesi olarak görüyoruz. Erzincan tarihine siz kıymetli tarihçilerimiz tarafından bir projektör tutulacağını düşünüyor, şehrimiz ve bölgemiz için tertip edilecek daha nice bilgi şölenlerinin çitasını yükseltmesine de vesile olmasını arzu ediyoruz. Niyetimiz, “ Erzincan ve bölgemiz için ne yapabilir, nasıl faydalı olabiliriz? Sorusuna verilecek cevapların sınırlarını zorlamaktır.

Bilindiği üzere, Doğu Anadolu Bölgesi’nin Yukarı Fırat Bölümü’nde yer alan Erzincan şehrimiz, kendi adı ile anılan ovanın tamamından oluşmaktadır. İdari yapılanmasını büyük ölçüde coğrafi şartların belirlediği Erzincan ve muhtelif dönemlerde ona bağlı idari birimler, tarihi süreçte farklı millet ya da toplulukların yerleşim alanı olmuştur. Erzincan, birkaç bin yılı aşkın süredir üzerinde yaşadığımız coğrafyanın en zengin tarihi ve kültürel kaynaklarını bağrında barındıran yerleşim alanlarından birisidir. Erzincan Tarihi üzerine yapılan çalışmalara ilave olarak, bu sempozyum ile ortaya konulacak yeni yorumlar, şehrin geçmişine ait değerlerinin tespit edilmesi, gelecek nesillere aktarılması ve tanıtılması açısından önemli bir adım olacaktır. Diğer taraftan sempozyum programına baktığımda birbirinden değerli moderatör ve konuşmacıların olduğunu görüyorum. Çok ilgimizi çeken ilginç konuların irdeleneceği, analiz edileceği, tartışılacağı bu bilgi şöleni karşısında heyecanlanmamak gerçekten mümkün değil.

Saygıdeğer Konuklar, Uluslararası Erzincan Tarih Sempozyumu'nun tertip edilmesinde her türlü imkânı bizlere sunan başta Sayın Valimizi Ali Arslantaş'a ve Vali Yardımcımız Çağlayan Aydın'a şükranlarımı sunuyorum. Davetimizi geri çevirmeyip Üniversitemize teşrif eden, sempozyum onur Kurulu Üyesi Türk Tarih Kurumu Başkanı Prof. Dr. Sayın Refik Turan'a özellikle teşekkür ediyorum. Bu bilgi şöleninin vücut bulmasında büyük katkıları olan Fen Edebiyat Fakültesi Tarih Bölümü Öğretim Üyesi Prof. Dr. Sayın Abdulkadir Gül ve ekibini bu güzel sempozyum için tebrik ediyorum.

Çok değerli Katılımcılar, Sizleri Erzincan Binali Yıldırım Üniversitesinde ağırlamak bize kıvanç veriyor. Üniversitemize teşrifleriniz ve bu bilgi şölenine katkılarınız bizi bahtiyar kılıyor. Hepinize ayrı ayrı teşekkürü bir borç biliyorum. Son olarak Kıymetli Misafirlerimiz, Uluslararası Erzincan Tarihi Sempozyumu'nun şimdiden Erzincan tarihine daha güçlü bir ışık tutacağını görüyor, Erzincan'ımız ve Üniversitemiz adına çok verimli geçmesini temenni ediyor, sizleri en kalbi duygularıyla selamlıyorum. Saygılarımla.

Prof. Dr. Akın LEVENT

Erzincan Binali Yıldırım Üniversitesi Rektörü

TAKDİM

Platon “insanın en büyük hikmeti şehir kurma hikmetidir” demişti. Bir şehir, ister büyük olsun ister küçük; içindeki evlerin, anıtların, sokakların toplamından çok daha başka bir şeydir. Sadece bir ekonomi, ticaret, endüstri merkezi de değildir. Toplumsal ilişkilerin mekândaki izdüşümü olarak şehir; dünyevî olanı kutsal olandan, çalışmayı eğlenceden, kamuya ait olanı özel olandan, erkekleri kadınlardan, aileyi ona yabancı olan her şeyden ayıran sınır çizgileri ağının kendi içinde kesiştiği, aynı zamanda da onun yapısını oluşturduğu bir mekân görünümüyle karşımıza çıkar. Yaşadığımız şehri sadece bir mekân olarak algılamak, şehrin ruhuna aykırı bir tutumdur. Bir şehrin tarihi, o şehrin gelecekteki konumunu da belirler. Geçmiş geçmişte kalmıştır belki ama tarih, şehrin potansiyelini ortaya çıkaran, insanların hangi alanlarda başarılı olabileceğini hatırlatan, özgüven aşılayan belgeler sunar. Bu bilinçle düzenlediğimiz Uluslararası Erzincan Tarihi Sempozyumu, derin tarihi bakiyesi olan Erzincan’ın bilim insanlarımız tarafından çeşitli yönleriyle ele alınmasına imkân sağladı.

Doğu Anadolu Bölgesi’nin Yukarı Fırat Bölümü’nde yer alan Erzincan, tarihi süreçte birçok farklı millet ya da toplulukların yerleşim alanı olmuştur. Tarih boyunca sayısız bilgin, şair, mutasavvıf ve önemli devlet adamları yetiştiren bu aziz şehrin değerlerini hatırd tutacak, gün yüzüne çıkaracak Uluslararası Erzincan Tarihi Sempozyumu’nu çok geniş bir katılımı, değerli bilim insanlarının bildirimleriyle tamamladık.

Uluslararası Erzincan Tarihi Sempozyumu, Erzincan ve çevresi tarihine dair bilinmeyenleri ortaya çıkarmak, eksik olanları ikmal etmek ve yanlış bilinenleri ise tashih etmeye matuftur. Doğal afetler ve beşeri sebeplerden dolayı bir şehrin kaybolmuş geçmişine yapılan bir atıf olan bu sempozyuma bildirimleriyle katkıda bulunan tüm bilim insanlarımıza canı gönülden teşekkür ediyorum.

Tarih boyunca birçok yıkıcı depremle yüz yüze gelmiş, ama dirayetli ve metanetli duruşuyla ayakta kalmayı başarabilmiş; dokusu, kimliği, engin medeniyet birikimi, sağlam kodları, sakinliği, huzuru, edası ve insanı büyüleyen muhteşem doğasıyla Erzincan’ın her yönüyle tanınmasına, tanıtılmasına büyük katkısı olacağına inandığımız bu önemli kitap, şehrimiz tarihinin gelecek nesillere aktarılması ve tanıtılması açısından önemli bir kaynak olacaktır.

Ali ARSLANTAŞ

Erzincan Valisi

BİLDİRİLER

CİLT I

URARTU'DA KAYA İŞARETLİ KALELERDEN ÇADIRKAYA KALESİ

ALPASLAN CEYLAN*

Kıymetli Ağabeyim Hüseyin SEÇER'e

ÖZET

Doğu Anadolu Bölgesi konum itibarı ile önemli uygarlıklara ev sahipliği yapmıştır. Bölge, bol su taşıyan akarsuların suladığı verimli ovalar açısından oldukça zengindir. Otlak ve meraların bolluğu hayvancılığı elverişli hale getirmiştir. Bölgenin önemli alanlarından biri de Erzincan ilidir.

Erzincan Bölgesi'nin tarihiyle ilgili bilgilerimiz Geç Kalkolitik Çağ'dan itibaren başlamaktadır. Ayrıca Erzincan Karaz Kültürü yayılım sahası içerisinde kalmaktadır. Ekip olarak 1998'den itibaren yaptığımız çalışmalarda Urartu varlığını tescilleyen pek çok veriye ulaşma imkânımız oldu. M.Ö. I. binden itibaren Urartu, varlığını bölgede göstermiştir. Urartu'nun burada bilinen en önemli merkezi Altın-tepe'dir. Urartu'nun burayı yönetim merkezi olarak kullandığı bilinmektedir. Etrafı yüksek dağlarla çevrili bulunan Erzincan, doğal korumalı bir alanda yer almaktadır. Bölgede yapılan kaleler genellikle anakayanın tıraşlanması sonucu inşa edilmiştir. Bu durum kalelerin kuvvetli bir savunma sisteminin olmasını sağlamıştır. Urartu Dönemine ait birçok kaleyi bölgede görmek mümkündür. Bunlardan biri de Çadırkaya Kalesidir. Urartu ve Diauehi Krallıkları da Erzincan bölgesinde etkili olmuştur. Çadırkaya Kalesi, su sarnıcı, kaya mezarları, anıtsal kaya işaretleri ve su tüneli ile dikkat çekmektedir.

Çadırkaya Kalesi Urartu Krallarından II. Argiştî döneminde inşa edilmiştir. Kalede yer alan kaya işaretleri kalenin eğimli kısmında yer almaktadır. Urartu Kalelerindeki kaya işaretlerine, Doğu Anadolu, İran ve Ermenistan'da rastlanmaktadır.

Anahtar Kelimeler: Erzincan, Urartu, Diauehi, Çadırkaya Kalesi, Kaya İşaretleri, Kaya Basamaklı Su Tüneli, Kaya Mezarları.

SUMMARY

The Eastern Anatolia Region has been home to important civilizations. The region is rich in fertile plains irrigated by streams carrying plenty of water. The abundance of grasslands and pastures made animal husbandry favorable. One of the important areas of the region is Erzincan.

Our knowledge about the history of the Erzincan Region begins from the Late Chalcolithic Age. In addition, this area remains within the Karaz Culture extension area. As a team, since 1998, we have had the opportunity to access a lot of data registering the Urartian existence. Urartian from the first millennium BC showed its presence in the region. The most important center of Urartian is Altın-tepe. It is known that Urartian used it as the administrative center. Surrounded by high mountains, Erzincan is located in a natural protected area. The castles built in the region were generally built by shaving the bedrock. This situation has provided a strong defense system. Numerous castles from the Urartian Period can be seen in the region. One of them is Çadırkaya Castle. Urartian and Diauehi Kingdoms were also effective in Erzincan region. Çadırkaya Castle attracts attention with its water cistern, rock tombs, monumental rock signs and water tunnel.

* Prof. Dr. - Atatürk Üniversitesi, Edebiyat Fakültesi, Tarih Bölümü, Erzurum/TÜRKİYE, bceylanerzurum@hotmail.com.

Çadırkaya Castle Urartian King It was built during the II. Argisthi period. The rock signs in the castle are located on the sloping part of the castle. Rock signs are known to have mystical and religious features. Rock marks in Urartian Fortresses are found in Eastern Anatolia, Iran and Armenia.

Keywords: Erzincan, Urartian, Diauehi, Çadırkaya Castle, Rock Signs, Rock Stepped Water Tunnel, Rock Tombs.

GİRİŞ

Doğu Anadolu'nun Bölgesi sınırları içerisinde yer alan Erzincan ilinin önemli ilçelerinden birini de Tercan ilçesi oluşturmaktadır. Tercan, Erzincan'ın 93 km doğusunda konumlanmaktadır. İlçede yer alan Tercan ovası, tarım ve hayvancılığa oldukça elverişlidir. Ova ve çevresinde bulunan akarsular, sularını Fırat Irmağı'nın kolu olan ve kaynağını Erzurum Dumlu Dağları'ndan alan Karasu'ya boşaltmaktadırlar. Tercan Ovası, Doğu Anadolu Bölgesi'nin Yukarı Fırat Bölümü'nde yer almaktadır. Ova Kuzeyde Otlukbeli Dağları (2260 m.) ve Serçelik Dağları (3078 m.) doğuda Dumlu Dağları ve Kılıçkaya Dağları (2669 m.) ile çevrilidir¹.

Tercan Ovası, Doğu Anadolu'daki coğrafyanın geneli gibi karasal iklime sahiptir. Erzincan Ovası'ndan yüksek olması sebebi ile daha soğuktur. Rakımının Erzurum Ovasından düşük olması sebebiyle daha sıcak bir hava durumuna sahiptir. Tercan Ovası ve yakın çevresinde “doğal step vejetasyonu”, yüksek kesimlerinde ise “ağaç stepleri” ile yer yer “orman kümeleri” bulunmaktadır. Karadivan, Balıklı, Tuzla ve Kırdım Çayları, Tercan'ın akarsu kaynaklarıdır. Bu akarsular, Tercan Ovası'nı sulayarak Karasu'ya karışmaktadırlar. Çadırkaya Ovası'nın kuzey kenarında, yer yer bataklıklarla kaplı olan ve “Göller Mevkii” adı ile anılan bölge, Köy Hizmetleri Müdürlüğüne yapılan proje sonucu gölet haline getirilmiştir. Bölgenin geçim kaynağını tarım ve hayvancılık oluşturmaktadır. Bölgede çayır ve otlak arazilerinin çokluğu, hayvancılık faaliyetleri için elverişli bir ortam oluşturmaktadır. Bölgede krom, linyit, manyezit, manganez ve tuz gibi madenler bulunmaktadır².

Erzincan Bölgesi'nin tarihiyle ilgili bilgilerimiz Geç Kalkolitik Çağ'dan itibaren başlamaktadır. Erzincan Bölgesi, Geç Kalkolitik Çağ'dan günümüze kadar kesintisiz yerleşim görmüştür. Erzincan Coğrafyasının yerleşime uygunluğu prehistorik dönemde de yerleşim görmesini gerektirmektedir. Prehistorik buluntuların olmayışı yokluğundan ziyade, araştırılmamış olması ile ilgilidir. Erzincan Bölgesi, M.Ö. 3250 –1750 tarihleri arasında varlığını bildiğimiz, Karaz Kültürü'nün yayılım sahasındadır. Transkafkasya'dan bugünkü Filistin'e; İran Yaylalarından, Malatya – Elazığ'a kadar yayılan bu zengin kültür verilerine Erzincan çevresinde rastlanmaktadır. Tercan Bölgesi'nde Başbudak Kalesi³,

¹ Sırrı Erinc, *Doğu Anadolu Coğrafyası*, İstanbul 1953, s. 153; Hakkı Yazıcı, *Tercan ve Çevresinin Coğrafi Etüdü*, (Yayımlanmamış Doktora Tezi), Atatürk Üniversitesi Sosyal Bilimler Enstitüsü, Erzurum 1991, s. 266.

² Yazıcı, a.g.e., s. 281; Alpaslan Ceylan – İbrahim Üngör, *Eskiçağda Erzincan Kaleleri*, Erzurum 2018, s. 27.

³ Alpaslan Ceylan, *Doğu Anadolu Araştırmaları, Erzurum-Erzincan-Kars-Iğdır* (1998-2008), Erzurum 2008, s. 289; Ceylan – Üngör, *Eskiçağda Erzincan Kaleleri*, s. 173.

Harabetepe Kalesi⁴, Toprakkale⁵ ve Saygılı Höyük'te⁶ bu döneme ait bulgular yaptığımız yüzey araştırmalarında tespit edilmiştir⁷ (Harita I).

Erzincan Bölgesi'nin en zengin tarihi ve arkeolojik verilerinin bulunduğu dönemlerden biri de M.Ö I. Binde Doğu Anadolu'ya egemen olan Urartu Devleti'dir. 1998 yılından itibaren bölgede yaptığımız yüzey araştırmalarında Urartu Dönemi'ne ait sayısız yerleşme keşfedilmiştir.

Urartu Krallığı'nın erken evrelerine denk gelen dönemde Kuzeydoğu Anadolu'da Diauehi Krallığı kurulmuştur. Kars – Sarıkamış ile Erzincan – Tercan arasında kalan bölge şimdilik bildiğimiz sınırları oluşturmaktadır. Diauehi Krallığı, Van Gölü çevresinde var olan Hurri Boyları'nın büyük bölümünü oluşturan Uruatri – Nairi Konfederasyonları ile komşudur. M.Ö. IX. yüzyılda bu konfederasyonun, güçlü komşuları Asur'a karşı birleşmiş ve Urartu Devleti'nin kurulmasıyla birlikte Diauehi Krallığı zor durumda kalmıştır (Harita II). Genişleme politikası izleyen Urartular Kuzeydoğu Anadolu'da Asur'a nispeten çok zayıf durumda olan komşusu üzerine özellikle Urartu kralı Menua (M.Ö. 810 - 786) döneminde sık sık seferler düzenlemiştir. Uratular, Diauehi'yi vassal krallık haline dönüştürmüşlerdir⁸. Menua'nın yerine tahta çıkan I. Arğişti (M.Ö. 786 - 764) döneminde

⁴ Ceylan, *DAA I*, s. 287; Ceylan – Üngör, *Eskiçağda Erzincan Kaleleri*, s. 171.

⁵ Ceylan, *DAA I*, s. 95; Ceylan – Üngör, *Eskiçağda Erzincan Kaleleri*, s. 128.

⁶ Ceylan, *DAA I*, s. 76; Nezahat Ceylan, “Saygılı Höyük”, Baskıda.

⁷ Alpaslan Ceylan, “1998 yılı Erzincan Yüzey Araştırması”, *Araştırma Sonuçları Toplantısı II/17*, Ankara 2000, s. 181 – 192; Alpaslan Ceylan, “1999 Yılı Erzincan ve Erzurum Yüzey Araştırmaları”, *Araştırma Sonuçları Toplantısı II/18*, İzmir 2001, s. 71 – 82; Alpaslan Ceylan, “2000 Yılı Erzincan ve Erzurum İlleri Yüzey Araştırmaları”, *Araştırma Sonuçları Toplantısı II/19*, Ankara 2002, s. 165 – 178; Alpaslan Ceylan, “2001 Yılı Erzincan, Erzurum ve Kars İlleri Yüzey Araştırmaları”, *Araştırma Sonuçları Toplantısı II/20*, Ankara 2003, s. 311 – 324; Alpaslan Ceylan, “2002 Yılı Erzincan, Erzurum, Kars ve Iğdır İlleri Yüzey Araştırmaları”, *Araştırma Sonuçları Toplantısı II/21*, Ankara 2004, s. 263 – 272; Alpaslan Ceylan, “2003 Yılı Erzincan, Erzurum, Kars ve Iğdır İlleri Yüzey Araştırmaları”, *Araştırma Sonuçları Toplantısı II/22*, Ankara 2005, s. 189 – 200; Alpaslan Ceylan, “2005 Yılı Erzincan, Erzurum, Kars ve Iğdır İlleri Yüzey Araştırmaları”, *Araştırma Sonuçları Toplantısı I/24*, Ankara 2007, s. 163 – 182; Alpaslan Ceylan, “2002 Yılı Erzincan, Erzurum, Kars ve Iğdır İlleri Yüzey Araştırmaları”, *Araştırma Sonuçları Toplantısı II/21*, Ankara 2004, s. 263-272; Alpaslan Ceylan, “2003 Yılı Erzincan, Erzurum, Kars ve Iğdır İlleri Yüzey Araştırmaları”, *Araştırma Sonuçları Toplantısı II/22*, Ankara 2005, s. 189-200; Alpaslan Ceylan, “2005 Yılı Erzincan, Erzurum, Kars ve Iğdır İlleri Yüzey Araştırmaları”, *Araştırma Sonuçları Toplantısı I/24*, Ankara 2007, s. 163-182; Alpaslan Ceylan - Akın Bingöl, “2006 Yılı Erzincan-Erzurum-Kars ve Iğdır İlleri Yüzey Araştırmaları”, *Araştırma Sonuçları Toplantısı III/25*, Ankara 2008, s. 129-149; Alpaslan Ceylan - Akın Bingöl vd. “2007 Yılı Erzincan-Erzurum-Kars-Iğdır İlleri Yüzey Araştırmaları”, *Araştırma Sonuçları Toplantısı II/26*, Ankara 2009, s. 133-151; Alpaslan Ceylan - Akın Bingöl vd. “2008 Yılı Erzurum-Erzincan-Kars-Iğdır İlleri Yüzey Araştırmaları”, *Araştırma Sonuçları Toplantısı II/27*, Ankara 2010, s. 375-399; Nezahat Ceylan - Yavuz Günaşdı vd. “2013 Yılı Erzincan-Erzurum İlleri Yüzey Araştırmaları”, *Araştırma Sonuçları Toplantısı II/32*, Ankara 2015, s. 71-92; Yavuz Günaşdı vd., “2010 Yılı Erzurum-Erzincan- Kars-Iğdır İlleri Yüzey Araştırmaları”, *Araştırma Sonuçları Toplantısı III/29*, Ankara 2012, s. 49-71; Oktay Özgül - Alpaslan Ceylan vd. “2011 Yılı Erzincan, Erzurum, Kars ve Iğdır İlleri Yüzey Araştırmaları”, *Araştırma Sonuçları Toplantısı II/30*, Ankara 2013, s. 277-292; İbrahim Üngör - Akın Bingöl vd. “2012 Yılı Erzincan-Erzurum İlleri Yüzey Araştırmaları”, *Araştırma Sonuçları Toplantısı I/31*, Muğla 2014, s. 61-77; Nezahat Ceylan - Yavuz Günaşdı vd., “2013 Yılı Erzincan-Erzurum İlleri Yüzey Araştırmaları”, *Araştırma Sonuçları Toplantısı II/32*, Ankara 2015, s. 71-92; Alpaslan Ceylan, - Akın Bingöl vd, “2014 Yılı Erzincan-Erzurum İlleri Yüzey Araştırması”, *Araştırma Sonuçları Toplantısı I/33*, Ankara 2016, s. 447-472; İbrahim Üngör-Oktay Özgül, “Otlukbeli'nde Tarihi ve Arkeolojik Araştırmalar”, *Kafkas Üniversitesi Sosyal Bilimler Enstitüsü Dergisi* 17, Kars 2016, s. 267 vd; Alpaslan Ceylan - İbrahim Üngör vd., “2015 Yılı Erzincan-Erzurum İlleri Yüzey Araştırmaları”, *Araştırma Sonuçları Toplantısı II/34*, Ankara 2017, s. 25-50; Alpaslan Ceylan -Yavuz Günaşdı vd. “Erzincan-Erzurum İlleri Yüzey Araştırması (2016)”, *Araştırma Sonuçları Toplantısı I/35*, Bursa 2017a, s. 85-102; N. Ceylan, “Saygılı Höyük” Baskıda.

⁸ Giorgi Melikişvili, “Diauehi”, *Vestnik Drenaj İstorii* 34/4, 1950, s. 26-42; Mahmut Pehlivan, *Daya (e) ni /Diauehi*, Erzurum 1991, s. 1 vdd.; Alpaslan Ceylan, “Horasan ve Çevresi Araştırmaları Işığında Yazılıtaş Yazıtı”, *Çağlayan Aras* 1/1, Erzurum 2002, s. 14-16; Alpaslan Ceylan, “Yeni Bulgular Işığında Kuzeydoğu Anadolu'da Diauehi Krallığı ve Urartular”, *Kafkas Üniversitesi Sosyal Bilimler Enstitüsü Dergisi* 20, 2016, s.

yeniden ayaklanan ve bağımsızlıklarını kazanmaya çalışan Diauehi Krallığı üzerine sefer düzenlenmiştir. I. Arğişti, Diauehi Krallığı'nı yenilgiye uğratarak tamamen ortadan kaldırmıştır. Bölgeyi merkezden gönderdiği valiler (^{lu}EN-NAM) tarafından idare etmeye başlamıştır⁹. Urartu Kralları Menua ve I. Arğişti'nin Tercan çevresine kadar ulaşım ulaşamadıklarına dair elimizde herhangi bir veri bulunmamaktadır. Genel anlamda Erzincan bölgesindeki Urartu varlığı ile ilgili bilgilerimiz kral II. Arğişti (M.Ö. 714 -685) dönemine aittir. Urartu Devleti, kuzeyden gelen Kimmer tehlikesine karşı sefere çıkmış ve bilinmeyen bir yerde Kimmerler'e yenilmiştir (M.Ö. 707). Urartu topraklarından geçen Kimmerler, Frig başkenti Gordion'u yağmalamışlardır. Kimmerler'in, Doğu Anadolu Bölgesi'ne tekrar gelmelerine karşı savunma amacıyla yapılan kalelerden biride Erzincan – Altıntepe'dir. Kaynak bilgilerine göre Altıntepe Kalesi'nin II. Arğişti döneminde yapıldığı kesindir. Erzincan bölgesindeki Urartu kale ve yerleşmelerinin bu dönemden kaldığı değerlendirilmektedir¹⁰. Bölgede yaptığımız yüzey araştırmalarında tespit ettiğimiz yeni Urartu yerleşmelerinin de II. Arğişti döneminde inşa edildiğini düşünmekteyiz.

Urartu Devleti'nin yıkılışından sonraki bakiyeleri, Kızılırmak Savaşı'na giden Med ordusu tarafından ortadan kaldırılmış olmalıdır. Med – Lidya Devletleri arasında yapılan Kızılırmak Barışı (M.Ö. 585) Anadolu tarihi için de bir dönüm noktası olmuştur. Erzincan Bölgesi, Med ve Pers egemenliğinden sonra Helen – Roma – Doğu Roma – Arap akınları – Selçuklular- Mengücekliler – Moğollar – Eratna Beyliği – Timur Devleti – Karakoyunlular – Akkoyunlular – Osmanlı Devleti'nin toprakları olmuştur¹¹.

ÇADIRKAYA KALESİ

Çadirkaya Kalesi Erzincan ilinin 104 km. kuzeydoğusunda bulunan Çadirkaya beldesinin içerisinde yer almaktadır. Tercan ilçesine bağlı olan Çadirkaya'nın ilçeye

517-568; Alpaslan Ceylan, "The Kingdom of Diauehi and the Urartians in Northeast Anatolia in Light of New Findings", *Urartians a Civilization in the Eastern Anatolia*, ed. K. Köroğlu, A. Çilingiroğlu, vd. İstanbul 2018, s. 139 – 168.

⁹ Friedrich Eduard Schulz, Memoire sur le lac de Van et ses environs, *JA* 3(9), 1840, s. 257 - 323; Archibald Henry Sayce, The Cuneiform Inscriptions of Van, *JRAS* 14, 1882, (no. 1-57), s. 377- 732; Archibald Henry Sayce, The Cuneiform Inscriptions of Van, 3, *JRAS* 20, 148, 1888, (no. 58- 68), s. 1-48; Archibald Henry Sayce, *The Great Inscription of Argistis on the Rock of Van*, Records of the Past 4, 1890, s.117-119; Archibald Henry Sayce, The Cuneiform Inscriptions of Van, part 4, *JRAS* 25, 1893, (no. 69- 79), s. 28; Margaret Rosalie Payne, *Urartu Çivi Yazılı Belgeler Kataloğu*, İstanbul 2006, s. 150 vd; Ceylan, "Yeni Bulgular Işığında Kuzeydoğu Anadolu'da Diauehi Krallığı ve Urartular", s. 517 – 568; Ceylan – Üngör, *Eskiçağ'da Erzincan Kaleleri*, s. 62 vd.

¹⁰ Giorgi Melikişvili, *Urartskie Klinoobraznye Nadpisi*, Moskova 1960, s. 127; Tahsin Özgüç, "Altıntepe Kazıları-Excavations at Altıntepe", *Bulleten XXV/98*, 1961, s. 253-267; Tahsin Özgüç, "Altıntepe'de Urartu Mimarlık Eserleri-The Urartian Architecture on the Summit Of Altıntepe", *Anatolia* 7, 1963, s. 43-57; Tahsin Özgüç, *Altıntepe I: Mimarlık Anıtları ve Duvar Resimleri-Arcitectural Monuments and Wall Paintings*, Ankara 1966; Tahsin Özgüç, "Ancient Ararat", *Scientific American March* 216, 1967, s. 38-46; Tahsin Özgüç, *Altıntepe II: Mezarlar, Depo Binası ve Fildişi Eserler-Tombs, Storehouse and Ivories*, Ankara 1969; Tahsin Özgüç, "Urartu and Altıntepe", *Archaeology* 22/4, 1969, s. 256-263; David Frankel, *The Ancient Kingdom of Urartu*, London 1979, s. 11; Afif Erzen, *Doğu Anadolu ve Urartular*, Ankara 1992, s. 31; Alpaslan Ceylan, *M.Ö. II ve I. Binde Devletlerarası İlişkiler*, (Yayımlanmamış Doktora Tezi), Atatürk Üniversitesi Sosyal Bilimler Enstitüsü, Erzurum 1994, s. 210 – 211; Altan Çilingiroğlu, *Urartu Tarihi*, İzmir 1994, 66 vd; Nezahat Ceylan, *Kuzeybatı İran'da Önemli Urartu Yerleşmeleri*, (Yayımlanmamış Doktora Tezi), Kafkas Üniversitesi Sosyal Bilimler Enstitüsü, Kars 2015, s. 111; Ceylan – Üngör, *Eskiçağ'da Erzincan Kaleleri*, s. 69 vd.

¹¹ Enver Konukçu, "Tercan Tarihi", *Cumhuriyetin 75. Yılında Tercan*, s 34-38; İsmet Miroğlu, *Kemah Sancağı ve Erzincan Kazası (1520-1566)*, Ankara 1990, s. 1-18; İsmail Aka, *Timur ve Devleti*, Ankara 1991, s. 26; Faruk Sümer, "Mengücekliler", *İslam Ansiklopedisi* VII, İstanbul 1993, s. 713 – 718; Fahrettin Kırzioğlu, *Osmanlılar'ın Kafkas-Ellerini Fethi (1451-1590)*, Ankara 1993, s. 8 vdd.; Kemal Göde, *Eratnalılar*, (1327-1387), Ankara 1994, s. 67; Celalzade Mustafa, *Seliname*, (Haz. Uğur, A.-M. Çuhadar), İstanbul 1997, s. 575 – 576; Osman Turan, *Selçuklu Tarihi ve Türk İslam Medeniyeti*, İstanbul 1999, s. 131; Abdulkadir Gül – Adem Başibüyük, *Bir Tarihi Coğrafya İncelemesi Osmanlı'dan Cumhuriyet'e Erzincan Kazası*, Salkımsöğüt Yayınevi, Erzurum 2011, s. 44; Ceylan – Üngör, *Eskiçağ'da Erzincan Kaleleri*, s. 72.

uzaklığı ise 22 km.'dir. Tıpkı Altın-tepe Kale'si gibi ovanın ortasında yer alan bir kayalık üzerine inşa edilmiştir. Yerden yüksekliği yaklaşık 50 m.'dir (Hatita III, Kroki I, Resim I). Çadırkaya Kalesi kayıtlarda Pekerç olarak da adlandırılmaktadır. İlk defa 1998 yılında incelemeye başladığımız Çadırkaya Kalesi'ne defalarca giderek incelemelerimizi sürdürdük. Yaptığımız incelemelerde Çadırkaya Kalesi günümüze kadar ulaşan verileriyle Erzincan Bölgesi'ndeki Urartu kaleleri içinde Altın-tepe'den sonra gelen en önemli kaledir¹². Bölgede yaptığımız yüzey araştırmalarında tespit ettiğimiz önemli Urartu kalelerinden biri de Çadırkaya Kalesi'ne çok yakın olan Sıraşlar Kalesi'dir¹³. Görüleceği üzere Urartular bölgeye özel bir önem vermişlerdir.

Çadırkaya Kalesi'nin yapılış tarihiyle ilgili yanlış bir bilgi bulunmaktadır. Kalenin Hitit döneminde yapıldığı ifade edilmişse de¹⁴ bu bilgi tamamen yanlıştır. Hitit Devleti hiçbir dönemde Tercan Bölgesi'ne hâkim olmamıştır. Erzincan'da, M.Ö. 3250 – 1750 tarihleri arasında “Karaz Kültürü” görülmüştür. M.Ö. II. binde Hayaşa Krallığı daha sonra ise Diauhei ve Urartu Krallıkları bölgeye hâkim olmuştur¹⁵.

¹² Hubertus von Gall, “Zu den Kleinasiatichen Treppentunneln”, *Archaeologischer Anzeiger*, 1967, s. 504 vd.; Özgüç, “Altın-tepe Kazıları” s. 253-267; Özgüç, “Altın-tepe'de Urartu Mimarlık Eserleri-The Urartian Architecture on the Summit of Altın-tepe”, s. 43-57; Özgüç, *Altın-tepe I: Mimarlık Anıtları ve Duvar Resimleri-Architectural Monuments and Wall Paintings*, s. 1 vdd.; Özgüç, “Ancient Ararat”, s. 38-46; Özgüç, *Altın-tepe II: Mezarlar, Depo Binası ve Fildişi Eserler-Tombs, Storehouse and Ivories*, s. 1 vd.; Işık Fahri, “Şirinlikale, Bilinmeyen Bir Urartu Kalesi ve Doğu Anadolu'daki Yaratıcı Dağ Topluluğunun Kaya Anıtları Hakkında İzlenimler - Şirinlikale, Eine Unbekannte urartöische Burg und Beobachtungen zu den Felsdenkmälern eines schqoferischen Bergvolks ostanatoliens”, *Belleten* LI-200, 1987, s. 497 vd.; Ceylan, “1998 yılı Erzincan Yüzey Araştırması”, s. 181 vd.; Alpaslan Ceylan, “Çayırılı'da Tarihi ve Arkeolojik Araştırmalar”, *Atatürk Üniversitesi Türkiyat Araştırmaları Enstitüsü Dergisi* 15, Erzurum 2000, s. 277 vd.; Birol Can -Sevda Özel, “2006 Yılı Altın-tepe Jeofizik Araştırmaları”, *23. Arkeometri Sonuçları Toplantısı*, Ankara 2008, s. 1-16; Mehmet Karaosmanoğlu – Birol Can – Halim Korucu vd. “Altın-tepe Urartu Kalesi 2006 Yılı Kazı ve Onarım Çalışmaları”, *Kazı Sonuçları Toplantısı I/29*, Ankara 2008, s. 497-514; Mehmet Karaosmanoğlu – Haldun Özkan, “Altın-tepe Kazısı 2003”, *Kazı Sonuçları Toplantısı I/26*, Ankara 2004, s. 128-136; Mehmet Karaosmanoğlu, “Altın-tepe Kalesi İkinci Dönem Kazıları”, *Atatürk Üniversitesi 50. Kuruluş Yıldönümü Arkeoloji Bölümü Armağanı (Doğudan Yükselen Işık Arkeoloji Yazıları)*, 2008, s. 69-83; Mehmet Karaosmanoğlu, “Erzincan Altın-tepe Kalesi-Erzincan Altın-tepe Fortress”, *Urartu, Doğu'da Değişim-Transformation in the East*, (ed. K. Köroğlu-E. Konyar), İstanbul 2011, s. 366-373; Mehmet Karaosmanoğlu, “Yeni Bulgular Işığında Altın-tepe Urartu Tapınağı”, *XV. Türk Tarih Kongresi I*, 2010, s. 209-220; Mehmet Karaosmanoğlu, “Erzincan-Altın-tepe Urartu Kalesinden Günümüze Yansımalar”, *Aktüel Arkeoloji Dergisi* 30, Kasım-Aralık 2012, s. 122-125; Mehmet Karaosmanoğlu-Halim Korucu, “Altın-tepe Urartu Kalesi 2008 Yılı Kazı ve Onarım Çalışmaları”, *Kazı Sonuçları Toplantısı II/31*, 2010, s. 17-34; Mehmet Karaosmanoğlu, “The Apadana of Altın-tepe in the Light of the Second Season of Excavations”, *Anatolian Iron Ages 7 the Proceedings of the Seventh Anatolian Iron Ages Colloquium Held at Edirne* (19-24 April 2010), (ed. A. Çilingiroğlu – A. Sagona), 2012, s. 131-148; Mehmet Karaosmanoğlu, “Erzincan Altın-tepe Kalesi”, *Atatürk Üniversitesi Güzel Sanatlar Enstitüsü Dergisi* 35, Erzurum 2015, s. 36-59.

¹³ Ceylan, DAA I, s. 73; Kozbe, Gülriz –Alpaslan Ceylan vd. *Türkiye Arkeolojik Yerleşmeleri - 6a-b Demir Çağları*, İstanbul 2008, Sıraşlar; Yavuz Günaşdı, “Erzincan Sıraşlar Kalesi”, *Trakya Üniversitesi Edebiyat Fakültesi Dergisi* 5/9, Edirne 2015, s. 113-131; Ceylan – Üngör, *Eskiçağ'da Erzincan Kaleleri*, s. 117 – 120.

¹⁴ Hamza Gündoğdu, “Tercan ve Çevresindeki Tarihi Kalıntılar”, *Cumhuriyetin 75. Yılında Tercan*, Ankara 1998, s. 240.

¹⁵ Alpaslan Ceylan, “Çayırılı'da Tarihi ve Arkeolojik Araştırmalar”, s. 277-291; Alpaslan Ceylan, “The Erzincan, Erzurum and Kars Region in The Iron Age”, *Anatolian Iron Ages V*, London 2005, s. 21-29; Ceylan, *Doğu Anadolu Araştırmaları, Erzurum-Erzincan-Kars-Iğdır (1998-2008)*, s. 23 vdd; Akın Bingöl, “Hurrilerin Siyasi Organizasyonu”, *Erzincan Üniversitesi Sosyal Bilimler Enstitüsü Dergisi* VI/1, Erzincan 2013, s. 115-133; Alpaslan Ceylan, “Kuzeydoğu Anadolu Yüzey Araştırmalarında Keşfettiğimiz Kaya Mezarları”, *BELGÜ* 3, 2016, s. 7-63; Alpaslan Ceylan – Oktay Özgül, “Erzincan ve Çevresinde Urartular”, *Uluslararası Erzincan Sempozyumu I*, Erzincan 2016, s. 127-148; Oktay Özgül, “Erzurum'da Stratejik Bir Urartu Kalesi: Tepeköy (Pir Ali Baba)-A Strategic Urartian Fortress in Erzurum: Tepeköy (Pir Ali Baba)”, *Tüba-Ar* 19, 2016, s. 137-159; Alpaslan Ceylan, *Doğu Anadolu Araştırmaları II, Erzurum-Erzincan-Kars-Iğdır (2008 - 2014)*, Erzurum 2015, s. 39; Günaşdı, “Erzincan Sıraşlar Kalesi”, s. 113 – 131; Ceylan – Üngör, *Eskiçağ'da Erzincan Kaleleri*, s. 17 vdd; Alpaslan Ceylan – Yavuz Günaşdı, *Erzurum'un Eskiçağ Kaleleri*, Erzurum 2018, s. 19 vdd; Alpaslan

Urartu Kralı II. Arğişti'nin (M.Ö. 714 - 685) bölgeyi imar ettiğini yazılı kaynaklardan bilmekteyiz¹⁶. Altın-tepe Kale'si gibi Çadırkaya Kalesini de II. Arğişti döneminde inşa edildiğini ifade edebiliriz. Kalede yaptığımız incelemelerde kuzey ve doğu köşelerinde sur duvar kalıntılarına rastlanılmıştır. Sağlam sur kalıntıları Ortaçağ'dan kalma Horasan Harcı ile yapılmıştır. Anakayanın yapısına uygun olarak kalenin inşa edildiği görülmektedir. Kaleyi özellikli kılan hususlar ise anakayaya yapılan sarnıçlar, kaya mezarları, kaya basamaklı su tüneli ile kaya işaretleridir¹⁷.

Urartu döneminden kaldığı anlaşılan sarnıçlar kalenin ihtiyaçlarını gidermek için ana kayaya oyularak oluşturulmuştur. Sarnıç, kaya basamaklı su tünelinin 50m. kadar yukarısında yer almaktadır. Ağız çapı 1.10 cm., derinliği yaklaşık 3m. olan sarnıç su, şarap veya yağ depolamak için kullanıldığı bilinmektedir (Resim II). Urartular'da benzer örneklerini Erzincan Bölgesi'nde, Altın-tepe¹⁸ ve Şirinlikale'de¹⁹ Van Bölgesi'nde Urartular'a başkentlik yapmış olan Çavuş-tepe Kalesi²⁰ ile Toprakkale²¹ Kalesi'nde görmekteyiz.

Ceylan – Oktay Özgül, *Eskiçağ'da İğdır Kaleleri*, Erzurum 2018; s. 17 vdd.; Alpaslan Ceylan – Akın Bingöl – Mustafa Karakeçi, *Eskiçağ'da Kars Kaleleri*, Erzurum 2018, s. 21 vdd.

¹⁶ Özgüç, "Altın-tepe Kazıları", s. 253-267; Özgüç, "Altın-tepe'de Urartu Mimarlık Eserleri-The Urartian Architecture on the Summit of Altın-tepe", s. 43-57; Özgüç, *Altın-tepe I: Mimarlık Anıtları ve Duvar Resimleri-Architectural Monuments and Wall Paintings*, s. 1 vdd.; Özgüç, "Ancient Ararat", s. 38-46; Özgüç, *Altın-tepe II: Mezarlar, Depo Binası ve Fildişi Eserler-Tombs, Storehouse and Ivories*, s. 1 vd.; Ceylan, *Doğu Anadolu Araştırmaları, Erzurum-Erzincan-Kars-İğdır (1998-2008)*, s. 23 vdd.; Ceylan, *Doğu Anadolu Araştırmaları II, Erzurum-Erzincan-Kars-İğdır (2008 - 2014)*, s. 39; Ceylan – Üngör, *Eskiçağ'da Erzincan Kaleleri*, s. 17 vdd.; Ceylan – Günaşdı, *Erzurum'un Eskiçağ Kaleleri*, s. 19 vdd.; Ceylan - Özgül, *Eskiçağ'da İğdır Kaleleri*, s. 17 vdd.; Ceylan – Bingöl – Karakeçi, *Eskiçağ'da Kars Kaleleri*, s. 21 vdd.; Ceylan, *M.Ö. II ve I. Binde Devletlerarası İlişkiler*, s. 210 vd; Melikişvili, *Urartskie Klinoobraznye Nadpisi*, no: 275 – 277.

¹⁷ Ceylan "1998 yılı Erzincan Yüzey Araştırması", s. 181 – 192; Ceylan, *DAA I*, s. 55; Kozbe – Ceylan, *Türkiye Arkeolojik Yerleşmeleri - 6a-b Demir Çağları, Çadırkaya (Pekeric)*; Ceylan – Üngör, *Eskiçağ'da Erzincan Kaleleri*, s. 117 – 123.

¹⁸ Özgüç, "Altın-tepe Kazıları", s. 253-267; Özgüç, "Altın-tepe'de Urartu Mimarlık Eserleri-The Urartian Architecture on the Summit of Altın-tepe", s. 43-57; Özgüç, *Altın-tepe I: Mimarlık Anıtları ve Duvar Resimleri-Architectural Monuments and Wall Paintings*, s. 1 vdd.; Özgüç, "Ancient Ararat", s. 38-46; Özgüç, *Altın-tepe II: Mezarlar, Depo Binası ve Fildişi Eserler-Tombs, Storehouse and Ivories*, s. 1 vd.; Can - Özel, "2006 Yılı Altın-tepe Jeofizik Araştırmaları", *23. Arkeometri Sonuçları Toplantısı*, Ankara 2008, s. 1-16; Karaosmanoğlu – Can – Korucu vd, "Altın-tepe Urartu Kalesi 2006 Yılı Kazı ve Onarım Çalışmaları", *Kazı Sonuçları Toplantısı I/29*, Ankara 2008, s. 497-514; Karaosmanoğlu – Özkan, "Altın-tepe Kazısı 2003", *Kazı Sonuçları Toplantısı I/26*, Ankara 2004, s. 128-136; Karaosmanoğlu, "Altın-tepe Kalesi İkinci Dönem Kazıları", *Atatürk Üniversitesi 50. Kuruluş Yıldönümü Arkeoloji Bölümü Armağanı (Doğudan Yükselen Işık Arkeoloji Yazıları)*, 2008, s. 69-83; Karaosmanoğlu, "Erzincan Altın-tepe Kalesi-Erzincan Altın-tepe Fortress", *Urartu, Doğu'da Değişim-Transformation in the East*, (ed. K. Köroğlu-E. Konyar), İstanbul 2011, s. 366-373; Karaosmanoğlu, "Yeni Bulgular Işığında Altın-tepe Urartu Tapınağı", *XV. Türk Tarih Kongresi I*, 2010, s. 209-220; Karaosmanoğlu, "Erzincan-Altın-tepe Urartu Kalesinden Günümüze Yansımalar", *Aktüel Arkeoloji Dergisi* 30, Kasım-Aralık 2012, s. 122-125; Karaosmanoğlu – Korucu, "Altın-tepe Urartu Kalesi 2008 Yılı Kazı ve Onarım Çalışmaları", *Kazı Sonuçları Toplantısı II/31*, 2010, s. 17-34; Karaosmanoğlu, "The Apadana of Altın-tepe in the Light of the Second Season of Excavations", *Anatolian Iron Ages 7 the Proceedings of the Seventh Anatolian Iron Ages Colloquium Held at Edirne (19-24 April 2010)*, (ed. A. Çilingiroğlu – A. Sagona), 2012, s. 131-148; Karaosmanoğlu, "Erzincan Altın-tepe Kalesi", *Atatürk Üniversitesi Güzel Sanatlar Enstitüsü Dergisi* 35, Erzurum 2015, s. 36-59.

¹⁹ Ceylan, *DAA I*, s. 265 – 266, Ceylan – Üngör, *Eskiçağ'da Erzincan Kaleleri*, 165 – 169.

²⁰ Afif Erzen, *Çavuş-tepe I, M.Ö 7. ve 6. yy Urartu Mimarlık Anıtları ve Ortaçağ Nekropolü*, Ankara 1978; Afif Erzen, *Doğu Anadolu ve Urartular*, Ankara 1992; Oktay Belli, "Aşağı ve Yukarı Anzaf Urartu Kaleleri Kazısı", *Türkiye Arkeolojisi ve İstanbul Üniversitesi*, Ankara 2000, s. 210 - 216.

²¹ Richard David Barnett, *The Excavations of the British Museum at Toprakkale near Van, Iraq XII*, London 1950, s. 1-43; Friedrich Wilhelm, *Handbuch der Chaldischen Inschriften, Archiv für Orientforschung herausgegeben von Ernst Weidner*, Beiheft 8, Graz 1955-57; David Frankel, *The Ancient Kingdom of Urartu*, 1 vdd; Erzen, *Doğu Anadolu ve Urartular*, s. 53-64; Oktay Belli, "Urartular", *Anadolu Uygarlıkları Ansiklopedisi I*, Görsel Yayınlar, İstanbul 1982, s. 139-208.

Kalede Urartu dönemine ait olduğunu bildiğimiz kaya işaretleri bulunmaktadır. Kaya işaretlerini kalenin güneydoğusundaki eğimli kayalık alanda yer almaktadır. Kaya işaretlerinin kökeni hakkında şimdilik herhangi bir bilgiye sahip değiliz. Urartu Devlet'i döneminde var olduğunu bildiğimiz kaya işaretleri, Urartular'ın tarih sahnesinden çekilmesinden sonra tamamen terk edilmiştir. Geleneğin devam etmemesi ise ilginçtir. Kaya işaretleri dağılımına baktığımızda Urartu'nun merkezi olan Van Bölgesi ve Kuzeydoğu Anadolu'da yaygınlaştığı görülür. Anadolu Coğrafyası dışında, İran Coğrafyası ve Ermenistan'da kaya işaretlerinin varlığı bilinmektedir²².

Kaya işaretleri genellikle "U", "V", "O", daire "L", "Y" biçimindedir, işaretler çoğunlukla 1 -10 cm. derinlikte, 10 ile 15 cm. genişliğindeki oluklardan oluşmaktadır. Dairesel işaretler 90 -120 cm. çapında "V" ve "U" biçiminde olanların uzunlukları 60 -70 cm, ağız genişlikleri 50 – 60 cm. arasındadır. Çengel şeklinde olanlar ise 100 -120 cm. uzunluğa sahiptir²³. Çadırkaya, kaya işaretlerinde "V", "∩" hilal ve "∩", "I" şekilleri görülmektedir. Kalede kaya işaretlerinden 11 adet tespit edilmiştir (Resim III, IV, V)²⁴.

Bilim insanları tarafından kaya işaretlerinin dini ve mistik işlevleri olduğu hakkında görüşler ileri sürülmüştür. Bu görüşlere göre kaya işareti alanları; kurban kanlarının akıtıldığı kaya olukları, kaleleri kutsamak için mistik işaretler, tehlikeleri uzaklaştırmak için oluşturulmuş alanlar gibi anlamlar taşımaktadır²⁵. E. Konyar ise bu alanların herhangi bir dini-kült veya mistik işlevlerinin olmadığını ve buna yönelik arkeolojik, etnografik veya filolojik kanıtın da olmadığını görüşünü savunmaktadır. Ona göre "Anıtsal Kaya İşareti" olarak değerlendirilen şekiller, tekerlek, boyunduruk ve diğer atlı araba aksamalarının üretimi için kullanılan kalıplardır²⁶. Kaya işaretlerinin kale surlarının dışında yapılması E. Konyar'ın görüşünü destekler niteliktedir. Kalenin gerek mimari yapısı gerekse diğer özellikleri bu kalenin Urartular Dönemi'nde bölgenin idaresi ve özellikle Karadeniz'e ulaşan yolların güvenliği açısından çok önemli bir merkez olduğunu göstermektedir.

Urartular'la ilgili yapılan yüzey araştırmalarında şimdiye kadar tespit edilen merkezler Van kalesi, Çavuştepe, Yukarı Anzaf, Edremit, Deliçay, Keçikıran, Panz, Tatvan, Atabindi, Bahçecik, Palu, Kuh-i Sambil, Bastam, Aliçeyrek, Hasanbey, Mağara Tepe, Suveren ve Pekerç'tir. Yapılacak yüzey araştırmalarının bu sayıyı artıracığından hiç şüphe etmemekteyiz²⁷.

²² Oktay Belli, "Urartu Kalelerindeki Anıtsal Kaya İşaretleri, Monumentale Felszeichen im Bereich Urartäischer Festungsanlagen", *Anadolu Araştırmaları* 11, 1989, s. 65 vd.; Wolfram Kleiss, "Felszeichen im Bereich urartäische Anlagen", *Archäologische Mitteilungen aus Iran* 14, 1981, s. 23 vd.; Neziha Başgelen, "Kars ve Ağrı İllerinden Bazı Kaleler Hakkında Gözlemler", *Arkeoloji ve Sanat* 40-41, 1998, s. 14-17; Erkan Konyar, "Urartu coğrafyasında 'anıtsal kaya işaretleri': İşlevleri üzerine etno-arkeolojik bir yaklaşım", *Muhibbe Darga Armağanı*, İstanbul 2008, s. 312.

²³ Konyar, "Urartu coğrafyasında 'anıtsal kaya işaretleri'", s. 311; Ceylan – Üngör, *Eskiçağ'da Erzincan Kaleleri*, s. 217; Erkan Konyar, "Urartu Kaya Kalıpları: Araba Tekerlekleri", *Tarhan Armağanı*, ed. O. Tekin, M. H. Sayar, E. Konyar, İstanbul 2013, s. 239 – 245; Harun Danışmaz, "Palu Kalesi'ndeki Urartu Kaya İşaretleri", *Uluslararası Palu Sempozyumu Bildiriler Kitabı – 1*, ed. E. Çakar, K. Çelik, Y. Kısa, Elazığ 2018, s. 193 vd.

²⁴ Ceylan, "1998 yılı Erzincan Yüzey Araştırması", s. 185; Kozbe – Ceylan, *Türkiye Arkeolojik Yerleşmeleri - 6a-b Demir Çağları, Çadırkaya (Pekerç)*; Ceylan – Üngör, *Eskiçağ'da Erzincan Kaleleri*, s. 217 vd.

²⁵ Oktay Belli, "Urartu Kalelerindeki Anıtsal Kaya İşaretleri, Monumentale Felszeichen im Bereich Urartäischer Festungsanlagen", s. 65-121; Oktay Belli, "Van-Anzaf Urartu Kaleleri Kazısı/Die Ausgrabungen an de Urartäischen Festung Anzaf Bei Van", *Arkeoloji ve Sanat* LIV-LV, 1992, s. 13-29; Oktay Belli, "Surveys of Monumental Urartian Rock Sign In East Anatolia", *Istanbul University's Contributions to Archaeology in Turkey* (1932-2000), (ed. O. Belli), İstanbul 2001, s. 365-369.

²⁶ Konyar, "Urartu coğrafyasında 'anıtsal kaya işaretleri'", s. 311-320.

²⁷ Wolfram Kleiss, "Urartäische Plätze in Iranisch-Azerbaidjan", *Istanbuler Mitteilungen* 18, 1968, s. 1-44; Wolfram Kleiss, "Planaufnahmen urartäischer Burgen und urartäische Neufunde in Iranisch-Azerbaidjan im

Çadırkaya Kalesi'nde Urartu Dönemi yapılarından biri de kaya basamaklı su tünelidir (Resim VI, VII). Urartular, kalelerinin savunmalarını güçlü kılmak için çaba göstermişlerdir. Özellikle kalenin kuşatılması sırasında en çok ihtiyaç duyulan hususların başında su ihtiyacı gelmektedir. Depolanması ve saklanması oldukça zor olan bu ihtiyacı karşılayabilmek için Urartular bazı kalelerde kaya basamaklı su tünelleri yapmışlardır. Kaya basamaklı su tünellerinin inşa edildiği kalelerin hemen altında bir akarsu veya su kaynağı bulunmaktadır. Urartu kalelerinden kaya basamaklı su tünelleri olanlar, düşman saldırısına uğradıkları ve kuşatıldıkları zaman kalelerin su ihtiyacını güvenli bir şekilde inşa edilen su tünellerinden karşılamaktaydılar. Bu tüneller genellikle 2-3 m. genişliğinde ve 4-5 m. yüksekliğinde dış mekâna kapalı kalenin anakayası oyularak inşa edilmiştir. Basamaklar genellikle 20-25 cm. yükseklikte yapılmıştır. Kaya basamaklarının sayısı kaya basamaklı su tünellerine göre değişmektedir. Kaya basamaklı su tünellerinde aydınlatmayı sağlayabilmek için küçük pencereler açılmıştır²⁸. Bu pencereler hem aydınlatmayı hem de havalandırmayı sağlamışlardır²⁹.

Çadırkaya Kalesi'ndeki kaya basamaklı su tüneli, kalenin batı tarafında yer almaktadır. Su kaynağına en yakın noktadan inşa edilen kaya basamaklı su tünelinin kale tarafındaki üst girişi günümüze kadar sağlam ulaşmasına rağmen maalesef su kaynağı tarafında yer alan çıkış bölümü tamamen tahrip edilmiştir. Kaya basamaklı su tünelinin derinliği 40 m., genişliği 2.55 m., yüksekliği ise 2.60 m.'dir. Su tüneline toplam 95 basamak bulunmaktadır. Bu basamakların 12 tanesi giriş kısmında üstü açık vaziyette bulunurken 83 tanesi ise tünelin kapalı kısmında bulunmaktadır³⁰.

Erzincan – Erzurum Bölgesi'nde tespit etmiş olduğumuz kaya basamaklı su tünelleri Harami Kalesi, Küçük Çağdarış Kalesi, Oltu Kalesi, Pasinler Kalesi, Çadırkaya (Pekeriç) Kalesi, Karakaya Kalesi, Kemah Kalesi, Üçpınar Kalesi, Bakacak Kalesi, Mahmut Çavuş Kalesi, Şıpsıp Kalesi, Kalecik Kalesi, Kaleninsırtı Kalesi, Şirinlikale Kalesi, Sırataşlar Kalesi, Ozanlı Kalesi, Sıfırın Boğazı Kaya Basamaklı Su Tüneli, Kaptır Kalesi ve Hasanbey Kalesi'dir³¹.

Çadırkaya Kalesi'nde Urartu Dönemi'ne tarihlendirdiğimiz diğer yapı kalıntıları kaya mezarlarıdır (Resim VIII, IX, Çizim I). Urartular'ın zengin gömü kültürü ve çeşitliliği Türkiye'de ve dünyada birçok müzede sergilenen Urartu mezar buluntuları ile kendini

Jahre 1974", *Archäologische Mitteilungen aus Iran* 8, 1975, s. 51-70; Belli, *Aşağı ve Yukarı Anzaf Urartu Kaleleri Kazısı*, s. 1 vd.; Başgelen, "Kars ve Ağrı İllerinden Bazı Kaleler Hakkında Gözlemler", s. 14-17; Alpaslan Ceylan, "2004 Yılı Erzincan, Erzurum-Kars-Iğdır İlleri Yüzey Araştırmaları", 23. *Araştırma Sonuçları Toplantısı*, Ankara 2006; Kozbe - Ceylan vd. *Türkiye Arkeolojik Yerleşmeleri - 6a-b Demir Çağları*, Suveren Kalesi; Ceylan, *DAA I*, s. 234; Üngör - Bingöl vd. "2012 Yılı Erzincan-Erzurum İlleri Yüzey Araştırmaları", s. 61 vd; Vecihi Özkaya, "Erzurum/Horasan Aliçeyrek Köyü Arkeolojik Kalıntıları", H. Kasapoğlu, M. A. Yılmaz (ed), *Anadolu'nun Zirvesinde Türk Arkeolojisinin 40 Yılı*, Ankara 2014, s. 403-418; Nezahat Ceylan, *Kuzeybatı İran'da Önemli Urartu Yerleşmeleri*, (Yayımlanmamış Doktora Tezi), Kafkas Üniversitesi Sosyal Bilimler Enstitüsü, Kars 2015, s. 176.

²⁸ Ana kayaya pencere açılan su tüneline örnek olarak Dellal Kaya Basamaklı Su Tüneli gösterilebilir. Detaylı bilgi için bak; Ceylan, *DAA II*, s. 158.

²⁹ Kaya basamaklı su tünelleri ile ilgili bilgi için bak; Ceylan N. TTK Kong, Baskıda.

³⁰ Işık, "Şirinlikale, Bilinmeyen Bir Urartu Kalesi ve Doğu Anadolu'daki Yaratıcı Dağ Topluluğunun Kaya Anıtları Hakkında İzlenimler - Sirinlikale, Eine Unbekannte urartöische Burg und Beobachtungen zu den Felsdenkmälern eines schqoferischen Bergvolks ostanatoliens", s. 497 vd.; Ceylan, "The Erzincan, Erzurum and Kars Region in The Iron Age", s. 23; Kozbe - Ceylan vd. *Türkiye Arkeolojik Yerleşmeleri - 6a-b Demir Çağları, Çadırkaya (Pekeriç)*.

³¹ Ceylan, *DAA I*, s. 23 vdd.; Ceylan, *DAA II*, s. 39 vd.; Ceylan - Üngör, *Eskiçağ'da Erzincan Kaleleri*, s. 17 vd.; Ceylan - Günaşdı, *Erzurum'un Eskiçağ Kaleleri*, s. 19 vd.; Ceylan - Özgül, "Erzincan ve Çevresinde Urartular", s. 127 vd.; İbrahim Üngör, "Yeni Araştırmalar Işığında Erzincan'ın Eskiçağ Tarihi", *XVII. Türk Tarih Kongresi*, 15-17 Eylül 2014, c. 1, Ankara 2018, s. 207 - 233; Günaşdı, "Erzincan Sırataşlar Kalesi", s. 113 vd, Ceylan N., TTK Kong, Baskıda.

göstermektedir. Urartu mezarlığından çıkarılan altın ve gümüş kemerler, gümüş bakraçlar, tunç kazanlar, göğüslükler, iğne ve fibulalar müzelerin ve koleksiyoncuların önemli eserleri arasında yer almaktadır³². Bilindiği gibi Urartular'ın ölümden sonra, öteki dünya inancı bulunmaktadır. Urartular gelişmiş kültürlerini gösteren mezar tipolojisini ortaya çıkarmışlardır. Başkent Tuşpa'da mezar ve ölü gömme gelenekleri daha görkemli ve anıtsal yapılmışken merkezden uzaklaştıkça daha sıradanlaşmıştır. Başkentte ve yönetim merkezlerinde çok odalı anıtsal mezarlar inşa edilmiştir. Urartu coğrafyasındaki diğer yerleşmelerde tek odalı küçük kaya mezarları yaygındır³³.

Urartu araştırma tarihine geçen ilk kaya mezarları XIX. yüzyılın ortalarında Verachram'da (İran) keşfedilmiştir³⁴. Urartu mezar geleneğini kaya mezarları, taş sandık mezarları, oda mezarları, urne mezarlar ve toprak mezarlar olarak sınıflandırabiliriz. Urartu Devletinin anıtsal kaya mimarlığının en önemli eserleri görkemli kral mezarlarıdır. Van kayalığının güneyinde iç kalenin hemen altında inşa edilmişlerdir. Mezarlığın cephesi güneydeki uçuruma doğrudur. Plan olarak büyük bir ana salon ve bu salona bağlantılı mezar odalarından oluşmaktadır³⁵. Urartu kaya mezarları ile ilgili önemli araştırmalar yapılmıştır. Başarılı çalışmalar yürüten bilim adamlarından bazıları; B. Piotrovsky, U. Calmeyer-Seidl, B. Ögün, M. T. Tarhan, F. Işık, B. A. Kuftin, F. W. König, D. Huff, S. Kroll, W. Kleiss, J. K. Hoffman, T. Özgüç, C. Burney, V. Sevin, N. Çevik, A. Ceylan, N. Ceylan, O. Özgül, Y. Günaşdı, A. Bingöl, İ. Üngör'dür.

Söz konusu bilim insanlarının yapmış oldukları çalışmalar, belirli kitap, tez ve makalelerde toplu olarak verilmiştir. Bunlardan bazılarını burada vermek gerekmektedir. N. Çevik tarafından yazılan "Urartu Kaya Mezarları ve Ölü Gömme Gelenekleri" 36, N. Ceylan, "Kuzeybatı İran'da Urartu Yerleşmeleri"³⁷, S. Erdoğan, "Doğu Anadolu Bölgesi Tek Odalı Kaya Mezarları: Kökeni, Gelişimi ve Mimari Tipolojisi"³⁸, A. Ceylan,

³² Recep Yıldırım, *Urartu İğneleri*, Ankara 1989, s. 1 vdd.; Rivka Merhav, *Urartu. A Metalworking Center in the First Millennium B.C.E.*, Jerusalem 1991, s. 1 vdd; Alpaslan Ceylan, "Van Bölge Müzesinde Bulunan İki Yeni Urartu Bakracı", *Atatürk Üniversitesi Güzel Sanatlar Enstitüsü Dergisi IV*, Erzurum 1998, s. 59-65; Alpaslan Ceylan, "Van Müzesi'nde Bulunan Urartu Bronz Çıngırakları", *Atatürk Üniversitesi Fen-Edebiyat Fakültesi Edebiyat Bilimleri Araştırma Dergisi XXVI*, Erzurum 2001, s. 1-27; Alpaslan Ceylan, "Van ve Erzurum Müzelerinde Bulunan Urartu Bronz Testileri", *Atatürk Üniversitesi Fen-Edebiyat Fakültesi Edebiyat Bilimleri Araştırma Dergisi XXVI*, Erzurum 2001, s. 43-56; Necla Arslan Sevin, "Urartu Takı Sanatı", *Tarih Öncesinden Demir Çağına Anadolu'nun Arkeoloji Atlası*, 2011, s. 472-473; Alpaslan Ceylan, "Kuzeydoğu Anadolu Yüzev Araştırmalarında Keşfettiğimiz Kaya Mezarları", *BELGÜ 2/III*, 2016, s. 7-63.

³³ Veli Sevin, "Urartu Oda-Mezar Mimarisinin Kökeni Üzerine Bazı Gözlemler", *Anatolian Iran Ages 1*, İzmir 1987, s. 36 vdd; Mehmet Taner Tarhan, "Recent Research at the Urartian Capital Tushpa", *Tel Aviv XXI/1*, 1994, s. 22 vdd.; Nevzat Çevik, *Urartu Kaya Mezarları ve Ölü Gömme Gelenekleri*, Ankara 2000, s. 6; Mehmet Karaosmanoğlu, "Urartu Kaya Mezarlarının Kökeni Üzerine", *Anadolu'da Doğdu 60. Yaşında Fahri Işık'a Armağan*, İstanbul 2004, s. 419 vd.; Erkan Konyar, "Urartu'da Mezar Tipleri ve Gömü Adetleri", *Urartu Doğu'da Değişim*, İstanbul 2011, s. 206 vd.; Mirjo Salvini, *Urartu Tarihi ve Kültürü*, İstanbul 2006, s. 106; Ceylan, "Kuzeydoğu Anadolu Yüzev Araştırmalarında Keşfettiğimiz Kaya Mezarları", s. 7 vd.

³⁴ Boris Piotrovsky, *Il Regno Di Van Urartu*, Roma 1966, s. 312; Salvini, *Urartu Tarihi ve Kültürü*, s. 166; N. Ceylan, *Kuzeybatı İran'da Önemli Urartu Yerleşmeleri*, s. 251. Bu keşif başkent Tuşpa dışında yapılan ilk keşiftir.

³⁵ Boris Piotrovsky, *Il Regno Di Van Urartu*, s. 303; Mehmet Taner Tarhan, "Van Kalesi'nin ve Eski Van Şehri'nin Tarihi-Millî Park Projesi Üzerine Ön Çalışmalar", *Kültür ve Turizm Bakanlığı Eski Eserler ve Müzeler Genel Müdürlüğü VI. Kazı ve Araştırma Sempozyumu- II. Araştırma Sonuçları Toplantısı: İzmir 16-20 Nisan 1984*, Ankara 1985, s. 179 vd; Mehmet Taner Tarhan, "Van Kalesi'nin ve Eski Van Şehri'nin Tarihi-Millî Park Projesi Üzerine Ön Çalışmalar (I): Anıt Yapılar", *Kültür ve Turizm Bakanlığı Eski Eserler ve Müzeler Genel Müdürlüğü VII. Kazı, Araştırma ve Arkeometri Sempozyumu - III. Araştırma Sonuçları Toplantısı: Ankara 20-24 Mayıs 1985*, Ankara 1986, s. 297-355; Salvini, *Urartu Tarihi ve Kültürü*, s.164.

³⁶ Nevzat Çevik, *Urartu Kaya Mezarları ve Ölü Gömme Gelenekleri*, Ankara 2000.

³⁷ Nezahat Ceylan, *Kuzeybatı İran'da Önemli Urartu Yerleşmeleri*, 2015.

³⁸ Sebahattin Erdoğan, *Doğu Anadolu Bölgesi Tek Odalı Kaya Mezarları: Kökeni, Gelişimi ve Mimari Tipolojisi*, (Yayımlanmamış Doktora Tezi), Yüzüncü Yıl Üniversitesi Sosyal Bilimler Enstitüsü, Van 2017.

“Kuzeydoğu Anadolu Yüzey Araştırmalarında Keşfettiğimiz Kaya Mezarları”³⁹, E. Konyar, “Urartu Mezar Tiplemesi ve Gömü Adetleri”⁴⁰, A. Çilingiroğlu, “Urartu’da Tapınma ve Tapınak Yerleri”⁴¹, olarak sıralanabilir.

Erzincan Bölgesi’nde, Urartu Dönemi kaya mezarları bulunmaktadır. Altın-tepe⁴², Yollarüstü Kalesi⁴³, Şirinlikale⁴⁴, Çengerli⁴⁵, Taşbulak⁴⁶ ve Çadırkaya Kalesi⁴⁷ şimdiki kadar tespit edilenlerdir. Makale konumuz olan Çadırkaya Kaya Mezarlarını incelediğimizde, kalenin güneydoğu kesiminde yer aldıkları görülmektedir. Anakaya üzerinde birbirine yakın bir şekilde oluşturulmuşlardır. *Birinci mezar* iki kısımdan oluşmaktadır. Bu mezarın giriş kısmı doğudadır. Giriş kısmından sonraki alan doğu-batı doğrultulu 2,50 m., kuzey-güney doğrultulu ise 2,65 m. ölçülerindedir. İkinci oval kısma 1 m. genişliğindeki bir alan ile geçilmektedir. Bu alan doğu-batı doğrultulu 1,90 m., kuzey-güney doğrultulu ise 2,70 m. ölçülerindedir. *İkinci mezar* iki kısımda oluşmaktadır. Bu mezarın giriş kısmı güneydoğudadır. Giriş kısmından sonraki alan 2,75 m. uzunluğunda ve 2,25 m. genişliğindedir. Bu mezarın ikinci kısmına 80 cm. genişliğindeki bir alan ile geçilmektedir. Bu alan ise 2,30 m. uzunluğunda ve 3,10 m. genişliğindedir. *Üçüncü mezar*

³⁹ Alpaslan Ceylan, “Kuzeydoğu Anadolu Yüzey Araştırmalarında Keşfettiğimiz Kaya Mezarları”, *BELGÜ* 2/III, 2016, s. 7-63.

⁴⁰ Erkan Konyar, “Urartu’da Mezar Tipleri ve Gömü Adetleri”, *Urartu Doğu’da Değişim*, İstanbul 2011, s. 206-231.

⁴¹ Altan Çilingiroğlu, “Urartu’da Tapınma ve Tapınma Yerleri”, *Halet Çambel Anı Kitabı: Karatepe’de Işık*, İstanbul 1998, s. 229 - 239.

⁴² Özgüç, “Altın-tepe Kazıları”, s. 253-267; Özgüç, “Altın-tepe’de Urartu Mimarlık Eserleri-The Urartian Architecture on the Summit of Altın-tepe”, s. 43-57; Özgüç, *Altın-tepe I: Mimarlık Anıtları ve Duvar Resimleri-Architectural Monuments and Wall Paintings*, s. 1 vdd.; Özgüç, “Ancient Ararat”, s. 38-46; Özgüç, *Altın-tepe II: Mezarlar, Depo Binası ve Fildişi Eserler-Tombs, Storehouse and Ivories*, s. 1 vd.; Can - Özel, “2006 Yılı Altın-tepe Jeofizik Araştırmaları”, 23. *Arkeometri Sonuçları Toplantısı*, Ankara 2008, s. 1-16; Karaosmanoğlu -Can -Korucu vd. “Altın-tepe Urartu Kalesi 2006 Yılı Kazı ve Onarım Çalışmaları”, *Kazı Sonuçları Toplantısı* I/29, Ankara 2008, s. 497-514; Karaosmanoğlu - Özkan, “Altın-tepe Kazısı 2003”, *Kazı Sonuçları Toplantısı* I/26, Ankara 2004, s. 128-136; Karaosmanoğlu, “Altın-tepe Kalesi İkinci Dönem Kazıları”, *Atatürk Üniversitesi 50. Kuruluş Yıldönümü Arkeoloji Bölümü Armağanı (Doğudan Yükselen Işık Arkeoloji Yazıları*, 2008, s. 69-83; Karaosmanoğlu, “Erzincan Altın-tepe Kalesi-Erzincan Altın-tepe Fortress”, *Urartu, Doğu’da Değişim-Transformation in the East*, (ed. K. Köroğlu-E. Konyar), İstanbul 2011, s. 366-373; Karaosmanoğlu, “Yeni Bulgular Işığında Altın-tepe Urartu Tapınağı”, *XV. Türk Tarih Kongresi I*, 2010, s. 209-220; Karaosmanoğlu, “Erzincan-Altın-tepe Urartu Kalesinden Günümüze Yansımalar”, *Aktüel Arkeoloji Dergisi* 30, Kasım-Aralık 2012, s. 122-125; Karaosmanoğlu - Korucu, “Altın-tepe Urartu Kalesi 2008 Yılı Kazı ve Onarım Çalışmaları”, *Kazı Sonuçları Toplantısı* II/31, 2010, s. 17-34; Karaosmanoğlu, “The Apadana of Altın-tepe in the Light of the Second Season of Excavations”, *Anatolian Iron Ages 7 the Proceedings of the Seventh Anatolian Iron Ages Colloquium Held at Edirne* (19-24 April 2010), (ed. A. Çilingiroğlu - A. Sagona), 2012, s. 131-148; Karaosmanoğlu, “Erzincan Altın-tepe Kalesi”, *Atatürk Üniversitesi Güzel Sanatlar Enstitüsü Dergisi* 35, Erzurum 2015, s. 36-59.

⁴³ Ceylan, “2001 Yılı Erzincan, Erzurum ve Kars İlleri Yüzey Araştırmaları”, s. 312; Kozbe - Ceylan vd. *Türkiye Arkeolojik Yerleşmeleri - 6a-b Demir Çağları, Yollarüstü*; Ceylan, *DAA II*, s. 343.

⁴⁴ Işık, “Şirinlikale, Bilinmeyen Bir Urartu Kalesi ve Doğu Anadolu’daki Yaratıcı Dağ Topluluğunun Kaya Anıtları Hakkında İzlenimler - Şirinlikale, Eine Unbekannte urartöische Burg und Beobachtungen zu den Felsdenkmälern eines schqoferischen Bergvolks ostanatoliens”, s. 167; Nevzat Çevik, “Urartu Kaya Mezarlarında Ölü Kültüne İlişkin Mimari Elemanlar”, *Türk Arkeoloji Dergisi* XXXI, Ankara 1997, s. 419; Çevik, *Urartu Kaya Mezarları ve Ölü Gömme Gelenekleri*, 120 vd.; Alpaslan Ceylan, “The Erzincan, Erzurum and Kars Region in The Iron Age”, *Anatolian Iron Ages V*, s. 24; Ceylan, *DAA I*, s. 265 vd.; Ceylan, Alpaslan - Akın Bingöl vd., “2008 Yılı Erzurum-Erzincan-Kars-Iğdır İlleri Yüzey Araştırmaları”, 131 vd.; Kozbe - Ceylan vd., *Türkiye Arkeolojik Yerleşmeleri - 6a-b Demir Çağları, Şirinlikale*.

⁴⁵ Ceylan, *DAA II*, s. 146; Günaşdı, “Erzincan Sıraşlar Kalesi”, s. 116; Ceylan - Özgül, “Erzincan ve Çevresinde Urartular”, s. 132; Üngör, “Yeni Araştırmalar Işığında Erzincan’ın Eskiçağ Tarihi”, s. 207.

⁴⁶ Özgül - Ceylan vd. “2011 Yılı Erzincan, Erzurum, Kars ve Iğdır İlleri Yüzey Araştırmaları”, s. 282; Ceylan, *DAA II*, s. 250 vd.; Ceylan - Özgül, “Erzincan ve Çevresinde Urartular”, s. 133.

⁴⁷ Ceylan, “1998 yılı Erzincan Yüzey Araştırması”, s. 185; Ceylan, “The Erzincan, Erzurum and Kars Region in The Iron Age”, s. 23; Ceylan, *DAA I*, s. 55; Kozbe - Ceylan vd., *Türkiye Arkeolojik Yerleşmeleri - 6a-b Demir Çağları, Çadırkaya (Pekeriç)*.

ise üç bölmelidir. Bu mezarın giriş kısmı güney taraftadır. Giriş kısmından sonraki ilk alan 2,40 x 2,40 m. ölçülerindedir. İkinci alana 1,20 m. genişliğindeki bir kısım ile geçilir. İkinci alan kuzey-güney doğrultulu 4,60 m., doğu-batı doğrultulu ise 3,50 m. ölçülerindedir. Bu mezarın üçüncü alanına 1,20 m. genişliğindeki bir alan ile geçilmektedir. Bu alan ise kuzey-güney doğrultulu 2,60 m., doğu-batı doğrultulu ise 2,40 m. ölçülerindedir⁴⁸.

SONUÇ

Erzincan Bölgesi, tarihi ve arkeolojik açıdan Türkiye'nin zengin şehirlerinden biridir. Erzurum Bölgesi, Geç Kalkolitik Çağ'dan başlayarak günümüze kadar aralıksız yerleşim görmüştür. Erzincan ilinin bilinirliği olan en önemli yerleşmesi Altıntepe'dir. 1938 yılında fark edilen kalede ilk dönem kazıları 1959 yılında başlamıştır. Kalenin eyalet merkezi olduğuna şüphe yoktur. Altıntepe'de yapılan kazı çalışmalarının ikinci etabı, M. Karaosmanoğlu tarafından 2003 yılında başlatılmış ve halen devam etmektedir. Erzincan Bölgesi'nin önemli tarihi ve arkeolojik merkezlerinden biri de Çadirkaya'dır. Urartu kralı II. Argiştı tarafından yaptırıldığını bildiğimiz kale Urartu'dan sonra da kullanılmıştır. Sur duvar kalıntısından ve keramik verilerinden bu kullanım izlenebilmektedir (Resim X, Çizim II, III). Ancak Urartu döneminden kalan kaya basamaklı su tüneli, kaya mezarları, sarnıçlar ve kaya işaretleri çok önemlidir. Gerek kaçak kazılar gerekse hayvan tahribatları bu önemli merkezi yok etmektedir. Bir daha yerine konulması mümkün olmayan yapıların biran evvel korunması elzemdir. Kanımca bu konuda yapılacak en önemli iş, Çadirkaya Kalesi'nin acilen **arkeopark** projesine dönüştürülmesidir.

Oluşturulacak bilimsel bir ekiple, kale içerisinde gerekli temizlik ve restorasyon yapılmalıdır. Kale çevresinde kamulaştırmaların yapılması ve kalenin çitle çevrilmesi gerekmektedir. Kale, Çadirkaya'nın merkezinde olduğu için korunması oldukça kolaydır. Korumanın sürekli yapılabilmesi için kaleye bir bekçi tutulması şarttır. Bu şartların yerine getirilmeye başlanması ile birlikte, hızlı bir şekilde ışıklandırma çalışmaları yapılmalı ve tanıtım bültenleri hazırlanmalıdır. Erzincan için kıymetli bir cevher olan Çadirkaya, mutlaka ülke turizmine kazandırılmalıdır.

⁴⁸ Nevzat Çevik, *Urartu Kaya Mezarları ve Ölü Gömme Gelenekleri*, Levha: 65a, 65b, 65c.

KAYNAKÇA

Barnett Richard David, "The Excavations of the British Museum at Toprakkale near Van", Iraq XII, 1-43, London 1950.

Başgelen Nezh, "Kars ve Ağrı İllerinden Bazı Kaleler Hakkında Gözlemler", Arkeoloji ve Sanat 40-41, 1998, s. 14-17.

Belli Oktay, "Urartular", Anadolu Uygarlıkları Ansiklopedisi I, Görsel Yayınlar, İstanbul 1982, s. 139-208,

Belli Oktay, "Urartu Kalelerindeki Anıtsal Kaya İşaretleri, Monumentale Felszeichen im Bereich Urartäischer Festungsanlagen", Anadolu Araştırmaları 11, 1989, s. 65-121.

Belli Oktay, "Van-Anzaf Urartu Kaleleri Kazısı/Die Ausgrabungen an de Urartaischen Festung Anzaf Bei Van", Arkeoloji ve Sanat LIV-LV, 1992, s. 13-29.

Belli Oktay, "Aşağı ve Yukarı Anzaf Urartu Kaleleri Kazısı", Türkiye Arkeolojisi ve İstanbul Üniversitesi, Ankara 2000.

Belli Oktay, "Surveys of Monumantel Urartian Rock Sign İn East Anatolia", İstanbul University's Contributions to Archaeology in Turkey (1932-2000), (ed. O. Belli), İstanbul 2001, s. 365-369.

Bingöl Akın, "Hurrilerin Siyasi Organizasyonu", Erzincan Üniversitesi Sosyal Bilimler Enstitüsü Dergisi 6/1, Erzincan 2013, 115-133.

Can Birol - Özel Sevda, "2006 Yılı Altıntepe Jeofizik Araştırmaları", 23. Arkeometri Sonuçları Toplantısı, Ankara 2008, s. 1-16.

Ceylan Alpaslan, M.Ö. II ve I. Binde Devletlerarası İlişkiler, (Yayımlanmamış Doktora Tezi), Atatürk Üniversitesi Sosyal Bilimler Enstitüsü, Erzurum 1994.

Ceylan Alpaslan, "Van Bölge Müzesinde Bulunan İki Yeni Urartu Bakracı", Atatürk Üniversitesi Güzel Sanatlar Enstitüsü Dergisi IV, Erzurum 1998, s. 59-65.

Ceylan Alpaslan, "1998 yılı Erzincan Yüzey Araştırması", Araştırma Sonuçları Toplantısı II/17, Ankara 2000, s. 181-192.

Ceylan Alpaslan, "Çayırılı'da Tarihi ve Arkeolojik Araştırmalar", Atatürk Üniversitesi Türkiyat Araştırmaları Enstitüsü Dergisi 15, Erzurum 2000, s. 277-291.

Ceylan Alpaslan, "1999 Yılı Erzincan ve Erzurum Yüzey Araştırmaları", Araştırma Sonuçları Toplantısı II/18, İzmir 2001, s. 71 – 82.

Ceylan Alpaslan, "Van ve Erzurum Müzelerinde Bulunan Urartu Bronz Testileri", Atatürk Üniversitesi Fen-Edebiyat Fakültesi Edebiyat Bilimleri Araştırma Dergisi XXVI, Erzurum 2001, s. 43-56.

Ceylan Alpaslan, "Van Müzesi'nde Bulunan Urartu Bronz Çingirakları", Atatürk Üniversitesi Fen-Edebiyat Fakültesi Edebiyat Bilimleri Araştırma Dergisi XXVI, Erzurum 2001, s. 1-27.

Ceylan Alpaslan, "Horasan ve Çevresi Araştırmaları Işığında Yazılıtaş Yazıtı", Çağlayan Aras I/1, Erzurum 2002, s. 14-16.

Ceylan Alpaslan, "2000 Yılı Erzincan ve Erzurum İlleri Yüzey Araştırmaları", Araştırma Sonuçları Toplantısı II/19, Ankara 2002, s. 165 – 178.

- Ceylan Alpaslan , “2001 Yılı Erzincan, Erzurum ve Kars İlleri Yüzey Araştırmaları”, Araştırma Sonuçları Toplantısı II/20, Ankara 2003, s. 311 – 324.
- Ceylan Alpaslan, “2002 Yılı Erzincan, Erzurum, Kars ve Iğdır İlleri Yüzey Araştırmaları, Araştırma Sonuçları Toplantısı II/21, Ankara 2004, s. 263 – 272.
- Ceylan Alpaslan, “The Erzincan, Erzurum and Kars Region in the Iron Age”, Anatolian Iron Ages V, London 2005, s. 21-29.
- Ceylan Alpaslan, “2003 Yılı Erzincan, Erzurum, Kars ve Iğdır İlleri Yüzey Araştırmaları, Yüzey Araştırması Sonuçları II/22, Ankara 2005, s. 189 – 200.
- Ceylan Alpaslan, “2004 Yılı Erzincan, Erzurum-Kars-Iğdır İlleri Yüzey Araştırmaları” 23. Araştırma Sonuçları Toplantısı, Ankara 2006.
- Ceylan Alpaslan, “2005 Yılı Erzincan, Erzurum, Kars ve Iğdır İlleri Yüzey Araştırmaları”, Araştırma Sonuçları Toplantısı I/24, Ankara 2007, s. 163 – 182.
- Ceylan Alpaslan - Bingöl Akın, “2006 Yılı Erzincan-Erzurum-Kars ve Iğdır İlleri Yüzey Araştırmaları”, Araştırma Sonuçları Toplantısı III/25, Ankara 2008, s. 129-149.
- Ceylan Alpaslan, Doğu Anadolu Araştırmaları, Erzurum-Erzincan-Kars-Iğdır (1998-2008), Erzurum 2008.
- Ceylan Alpaslan - Akın Bingöl vd. “2007 Yılı Erzincan-Erzurum-Kars-Iğdır İlleri Yüzey Araştırmaları”, Araştırma Sonuçları Toplantısı II/26, Ankara 2009, s. 133-151.
- Ceylan Alpaslan - Akın Bingöl vd., “2008 Yılı Erzurum-Erzincan-Kars-Iğdır İlleri Yüzey Araştırmaları”, Araştırma Sonuçları Toplantısı II/27, Ankara 2010, s. 375-399.
- Ceylan Alpaslan, Doğu Anadolu Araştırmaları, Erzurum-Erzincan-Kars-Iğdır (2008 - 2014), Erzurum 2015.
- Ceylan Alpaslan, “Yeni Bulgular Işığında Kuzeydoğu Anadolu’da Diauehi Krallığı ve Urartular”, Kafkas Üniversitesi Sosyal Bilimler Enstitüsü Dergisi 20, 2016, s. 517-568.
- Ceylan Alpaslan, “Kuzeydoğu Anadolu Yüzey Araştırmalarında Keşfettiğimiz Kaya Mezarları”, BELGÜ 3, 2016, s. 7-63.
- Ceylan Alpaslan , “The Kingdom of Diauehi and the Urartians in Northeast Anatolia in Light of New Findings”, Urartians a Civilization in the Eastern Anatolia, ed. K. Köroğlu, A. Çilingiroğlu, vd., İstanbul 2018, s. 139 – 168.
- Ceylan Alpaslan - Bingöl Akın vd., “2014 Yılı Erzincan-Erzurum İlleri Yüzey Araştırması”, Araştırma Sonuçları Toplantısı I/33, Ankara 2016, s. 447-472.
- Ceylan Alpaslan –Bingöl Akın –Karakeçi Mustafa, Eskiçağ’da Kars Kaleleri, Erzurum 2018.
- Ceylan Alpaslan –Günaşdı Yavuz vd. “Erzincan-Erzurum İlleri Yüzey Araştırması (2016)”, Araştırma Sonuçları Toplantısı I/35, Bursa 2017, s. 85-102.
- Ceylan Alpaslan –Günaşdı Yavuz, Eskiçağda Erzurum Kaleleri, Erzurum 2018.
- Ceylan Alpaslan –Özgül Oktay, “Erzincan ve Çevresinde Urartular”, Uluslararası Erzincan Sempozyumu I, Erzincan 2016, s. 127-148.
- Ceylan Alpaslan –Özgül Oktay, Eskiçağ’da Iğdır Kaleleri, Erzurum 2018.
- Ceylan Alpaslan –Üngör İbrahim vd, “2015 Yılı Erzincan-Erzurum İlleri Yüzey Araştırmaları”, Araştırma Sonuçları Toplantısı II/34, Ankara 2017, s. 25-50.

- Ceylan Alpaslan –Üngör İbrahim, Eskiçağda Erzincan Kaleleri, Erzurum 2018.
- Ceylan Nezahat, Kuzeybatı İran’da Önemli Urartu Yerleşmeleri, (Yayımlanmamış Doktora Tezi), Kafkas Üniversitesi Sosyal Bilimler Enstitüsü, Kars 2015.
- Ceylan Nezahat, “Erzurum Ve Erzincan Çevresindeki Urartu Dönemi Kaya Basamaklı Su Tünelleri”, XVIII TTK Kongresi, 1 – 5 Ekim 2018, Baskıda.
- Ceylan Nezahat - Yavuz Günaşdı vd., “2013 Yılı Erzincan-Erzurum İlleri Yüzey Araştırmaları”, Araştırma Sonuçları Toplantısı II/32, Ankara 2014, s. 71-92.
- Çevik Nevzat, “Urartu Kaya Mezarlarında Ölü Kültüne İlişkin Mimari Elemanlar”, Türk Arkeoloji Dergisi XXXI, Ankara 1997, s. 419-459.
- Çevik Nevzat, Urartu Kaya Mezarları ve Ölü Gömme Gelenekleri, Ankara 2000.
- Çilingiroğlu Altan, Urartu Tarihi, İzmir 1994.
- Çilingiroğlu Altan, “Urartu’da Tapınma ve Tapınma Yerleri”, Halet Çambel Anı Kitabı: Karatepe’de Işık, İstanbul 1998, s. 229 - 239.
- Danışmaz Harun, “Palu Kalesi’ndeki Urartu Kaya İşaretleri”, Uluslararası Palu Sempozyumu Bildiriler Kitabı – 1, ed. E. Çakar, K. Çelik, Y. Kısa, Elazığ 2018, s. 193 – 199.
- Erdoğan Sebahattin, Doğu Anadolu Bölgesi Tek Odalı Kaya Mezarları: Kökeni, Gelişimi ve Mimari Tipolojisi, (Yayımlanmamış Doktora Tezi), Yüzüncü Yıl Üniversitesi Sosyal Bilimler Enstitüsü, Van 2017.
- Erinç Sırrı, Doğu Anadolu Coğrafyası, İstanbul 1953.
- Erzen Afif, Çavuştepe I, M.Ö 7. ve 6. yy Urartu Mimarlık Anıtları ve Ortaçağ Nekropolü, Ankara 1978.
- Erzen Afif, Doğu Anadolu ve Urartular, Ankara 1992.
- Frankel David, The Ancient Kingdom of Urartu, London 1979.
- Gül Abdulkadir – Adem Başıbüyük, Bir Tarihi Coğrafya İncelemesi (Osmanlı’dan Cumhuriyet’e Erzincan Kazası), Salkımsöğüt Yayınevi, Erzurum 2011.
- Günaşdı Yavuz, “Erzincan Sırataşlar Kalesi”, Trakya Üniversitesi Edebiyat Fakültesi Dergisi 5/9, Edirne 2015, s. 113-131.
- Günaşdı Yavuz vd., “2010 Yılı Erzurum-Erzincan- Kars-Iğdır İlleri Yüzey Araştırmaları”, Araştırma Sonuçları Toplantısı III/29, Ankara 2012, s. 49-71.
- Gündoğdu Hamza, “Tercan ve Çevresindeki Tarihi Kalıntılar”, Cumhuriyetin 75. Yılında Tercan, Ankara 1998, s. 215-264.
- Işık Fahri, “Şirinlikale, Bilinmeyen Bir Urartu Kalesi ve Doğu Anadolu’daki Yaratıcı Dağ Topluluğunun Kaya Anıtları Hakkında İzlenimler - Şirinlikale, Eine Unbekamle urartöische Burg und Beobachtungen zu dan Felsdenkmölern eines schqoferischen Bergvolks ostanatoliens”, Belleten LI-200, 1987, s. 497- 534.
- Karaosmanoğlu Mehmet, “Urartu Kaya Mezarlarının Kökeni Üzerine”, Anadolu’da Doğdu 60. Yaşında Fahri Işık’a Armağan, İstanbul 2004, s. 419-423.
- Karaosmanoğlu Mehmet, “Altıntepe Kalesi İkinci Dönem Kazıları”, Atatürk Üniversitesi 50. Kuruluş Yıldönümü Arkeoloji Bölümü Armağanı (Doğudan Yükselen Işık Arkeoloji Yazıları, 2008, s. 69-83.

Karaosmanoğlu Mehmet, “Yeni Bulgular Işığında Altın-tepe Urartu Tapınağı”, Türk Tarih Kongresi I/15, Ankara 2010, s. 209-220.

Karaosmanoğlu Mehmet, “Erzincan Altın-tepe Kalesi-Erzincan Altın-tepe Fortress”, Urartu, Doğu’da Değişim-Transformation in the East, (ed. K. Köroğlu-E. Konyar), İstanbul 2011, s. 366-373.

Karaosmanoğlu Mehmet, “The Apadana of Altın-tepe in the Light of the Second Season of Excavations”, Anatolian Iron Ages 7 the Proceedings of the Seventh Anatolian Iron Ages Colloquium Held at Edirne (19-24 April 2010), (ed. A. Çilingiroğlu – A. Sagona), 2012, s. 131-148.

Karaosmanoğlu Mehmet, “Erzincan-Altın-tepe Urartu Kalesinden Günümüze Yansımalar”, Aktüel Arkeoloji Dergisi 30, Kasım-Aralık 2012, s. 122-125.

Karaosmanoğlu Mehmet, “Erzincan Altın-tepe Kalesi”, Atatürk Üniversitesi Güzel Sanatlar Enstitüsü Dergisi 35, Erzurum 2015, s. 36-59.

Karaosmanoğlu Mehmet – Birol Can – Halim Korucu vd. “Altın-tepe Urartu Kalesi 2006 Yılı Kazı ve Onarım Çalışmaları”, Kazı Sonuçları Toplantısı I/29, Ankara 2008, s. 497-514.

Karaosmanoğlu Mehmet – Haldun Özkan, “Altın-tepe Kazısı 2003”, Kazı Sonuçları Toplantısı I/26, Ankara 2004, s. 128-136.

Karaosmanoğlu Mehmet – Halim Korucu, “Altın-tepe Urartu Kalesi 2008 Yılı Kazı ve Onarım Çalışmaları”, Kazı Sonuçları Toplantısı II/31, 2010, s. 17-34.

Kleiss Wolfram “Urartaische Plätze in Iranisch-Azerbaidjan”, Istanbuler Mitteilungen, 18, 1968, s. 1-44.

Kleiss Wolfram, “Planaufnahmen urartäischer Burgen und urartäische Neufunde in Iranisch-Azerbaidjan im Jahre 1974”, Archäologische Mitteilungen aus Iran 8, 1975, s. 51-70.

Kleiss Wolfram, “Felszeichen im Bereich urartäische Anlagen”, Archäologische Mitteilungen aus Iran 14, 1981, s. 23-26.

Konyar Erkan, “Urartu coğrafyasında ‘anıt-sal kaya işaretleri’: İşlevleri üzerine etno- arkeolojik bir yaklaşım”, Muhibbe Darga Armağanı, İstanbul 2008, s. 311-320.

Konyar Erkan, “Urartu’da Mezar Tipleri ve Gömü Adetleri”, Urartu Doğu’da Değişim, İstanbul 2011, s. 206-231.

Konyar Erkan, “Urartu Kaya Kalıpları: Araba Tekerlekleri”, Tarhan Armağanı, ed. O. Tekin, M. H. Sayar, E. Konyar, İstanbul 2013, s. 239 – 245.

Kozbe Gülriz – Alpaslan Ceylan vd. Türkiye Arkeolojik Yerleşmeleri - 6a-b Demir Çağları, İstanbul 2008.

König Friedrich Wilhelm, Handbuch der Chaldischen Inschriften, Archiv für Orientforschung herausgegeben von Ernst Weidner, Beiheft 8, Graz 195557.

Melikişvili Giorgi, “Diauehi”, Vestnik Drenaj İstorii 34/4, 1950, s. 26-42.

Melikişvili Giorgi, Urartskie Klinoobraznye Nadpisi, Moskova 1960.

Merhav Rivka, Urartu. A Metalworking Center in the First Millennium B.C.E., Jerusalem 1991.

- Özgüç Tahsin, “Altın-tepe Kazıları” Belleten XXV/98, 1961, s. 253-267.
- Özgüç Tahsin, “Altın-tepe’de Urartu Mimarlık Eserleri-The Urartian Architecture on the Summit of Altın-tepe”, *Anatolia* 7, 1963, s. 43-57.
- Özgüç Tahsin, *Altın-tepe I: Mimarlık Anıtları ve Duvar Resimleri-Arcitectural Monuments and Wall Paintings*, Ankara 1966.
- Özgüç Tahsin, “Ancient Ararat”, *Scientific American March* 216, 1967, s. 38-46.
- Özgüç Tahsin, “Urartu and Altın-tepe”, *Archaeology* 22/4, 1969, s. 256-263.
- Özgüç Tahsin, *Altın-tepe II: Mezarlar, Depo Binası ve Fildişi Eserler-Tombs, Storehouse and Ivories*, Ankara 1969.
- Özgül Oktay, “Erzurum’da Stratejik Bir Urartu Kalesi: Tepeköy (Pir Ali Baba)-A Strategic Urartian Fortress in Erzurum: Tepeköy (Pir Ali Baba)”, *Tüba-Ar* 19, 2016, s. 137-159.
- Özgül Oktay - Ceylan Alpaslan vd. “2011 Yılı Erzincan, Erzurum, Kars ve Iğdır İlleri Yüzey Araştırmaları”, *Araştırma Sonuçları Toplantısı II/30*, Ankara 2013, s. 277-292.
- Özkaya Vecihi, “Erzurum/Horasan Aliçeyrek Köyü Arkeolojik Kalıntıları”, H. Kasapoğlu, M. A. Yılmaz (ed), *Anadolu’nun Zirvesinde Türk Arkeolojisinin 40 Yılı*, Ankara 2014, s. 403-418.
- Payne Margaret Rosalie, *Urartu Çivi Yazılı Belgeler Kataloğu*, İstanbul 2006.
- Pehlivan Mahmut, *Daya (e) ni /Diau(e)hi*, Erzurum 1991.
- Piotrovsky Boris, *Il Regno Di Van Urartu*, Roma 1966.
- Salvini Mirjo, *Urartu Tarihi ve Kültürü*, İstanbul 2006.
- Sayce Archibald Henry, *The Cuneiform Inscriptions of Van*, *JRAS* 14, 1882, (no. 1-57), s. 377- 732.
- Sayce Archibald Henry, *The Cuneiform Inscriptions of Van*, 3, *JRAS* 20, 148, 1888, (no. 58- 68), s. 1-48.
- Sayce Archibald Henry, *The Great Inscription of Argistis on the Rock of Van*, *Records of the Past* 4, 1890, s. 117-119.
- Sayce Archibald Henry, *The Cuneiform Inscriptions of Van*, part 4, *JRAS* 25, 1893, (no. 69- 79), s. 28.
- Schulz Friedrich Eduard, *Memoire sur le lac de Van et ses Environs*, *JA* 3(9), 1840, s. 257-323.
- Sevin Arslan Necla, “F Sanatı”, *Tarih Öncesinden Demir Çağına Anadolu’nun Arkeoloji Atlası*, 2011, s. 472-473.
- Sevin Veli, “Urartu Oda-Mezar Mimarisinin Kökeni Üzerine Bazı Gözlemler”, *Anatolian Iran Ages* 1, İzmir 1987, s. 35-55.
- Tarhan Mehmet Taner, “Van Kalesi’nin ve Eski Van Şehri’nin Tarihî-Millî Park Projesi Üzerine Ön Çalışmalar”, *Kültür ve Turizm Bakanlığı Eski Eserler ve Müzeler Genel Müdürlüğü VI. Kazı ve Araştırma Sempozyumu- II. Araştırma Sonuçları Toplantısı: İzmir 16-20 Nisan 1984*, Ankara 1985, s. 179-203.
- Tarhan Mehmet Taner, “Van Kalesi’nin ve Eski Van Şehri’nin Tarihî-Millî Park Projesi Üzerine Ön Çalışmalar (I): Anıt Yapılar”, *Kültür ve Turizm Bakanlığı Eski Eserler ve*

Müzeler Genel Müdürlüğü VII. Kazı, Araştırma ve Arkeometri Sempozyumu - III. Araştırma Sonuçları Toplantısı: Ankara 20-24 Mayıs 1985, Ankara 1986, s. 297-355.

Tarhan Mehmet Taner, "Recent Research at the Urartian Capital Tushpa", Tel Aviv XXI/1, 1994, s. 22-57.

Üngör İbrahim - Akın Bingöl vd. "2012 Yılı Erzincan-Erzurum İlleri Yüzey Araştırmaları", Araştırma Sonuçları Toplantısı I/31., Muğla 2014, s. 61-77.

Üngör İbrahim – Özgül Oktay, "Otlukbeli'nde Tarihi ve Arkeolojik Araştırmalar", Kafkas Üniversitesi Sosyal Bilimler Enstitüsü Dergisi 17, Kars 2016, s. 267 – 289.

Üngör İbrahim, "Yeni Araştırmalar Işığında Erzincan'ın Eskiçağ Tarihi", XVII. Türk Tarih Kongresi, 15-17 Eylül 2014, c. 1, Ankara 2018, s. 207 – 233.

von Gall Hubertus, "Zu den Kleinasiatichen Treppentunneln", Archaologischer Anzeiger 1967, s. 504-527.

Yazıcı Hakkı, Tercan ve Çevresinin Coğrafi Etüdü, (Yayımlanmamış Doktora Tezi), Atatürk Üniversitesi Sosyal Bilimler Enstitüsü, Erzurum 1991.

Yıldırım Recep, Urartu İğneleri, Ankara 1989.

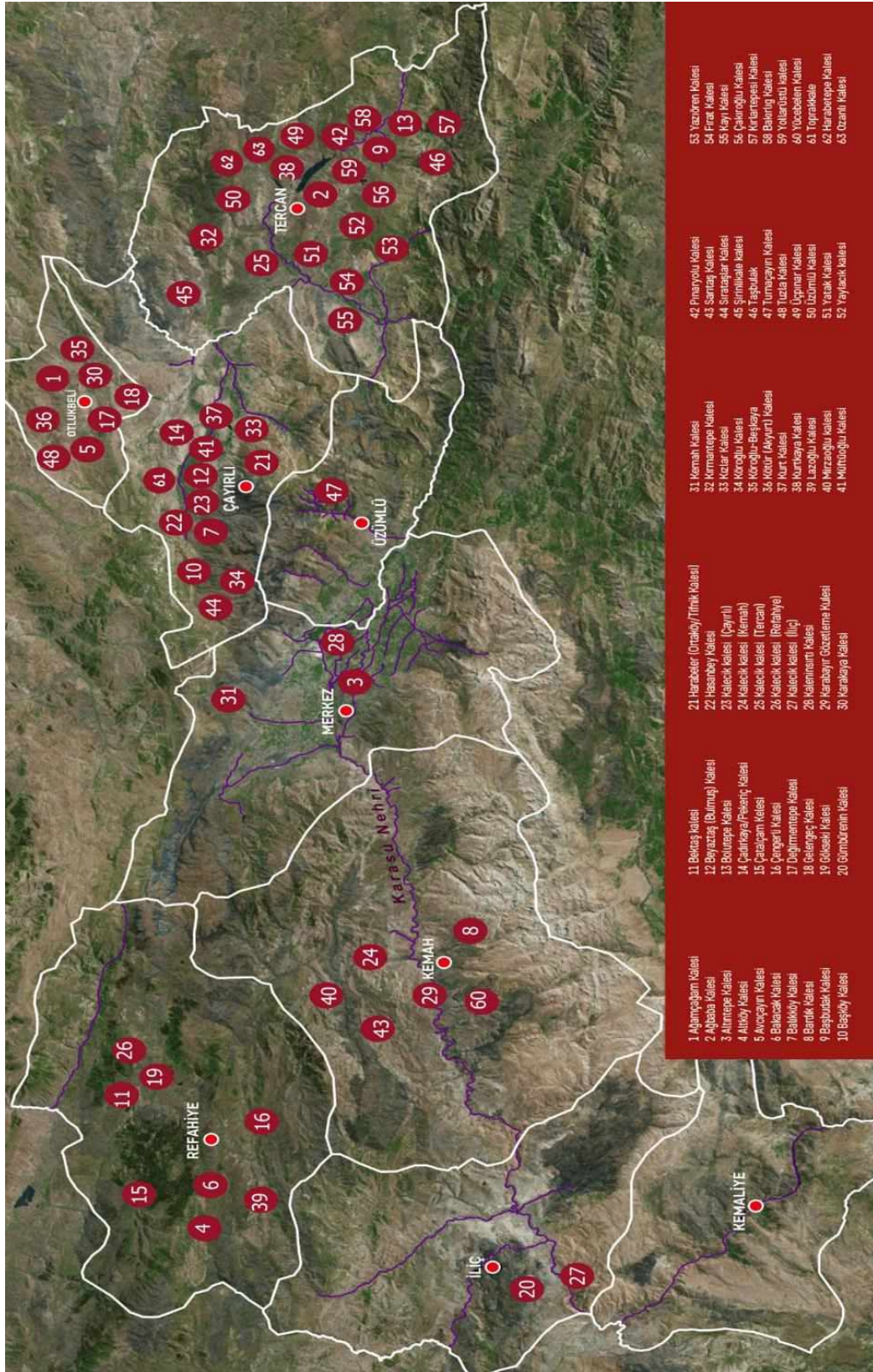

Harita I: Erzincan İli Haritası ve Arkeolojik Merkezlerin Dağılımı

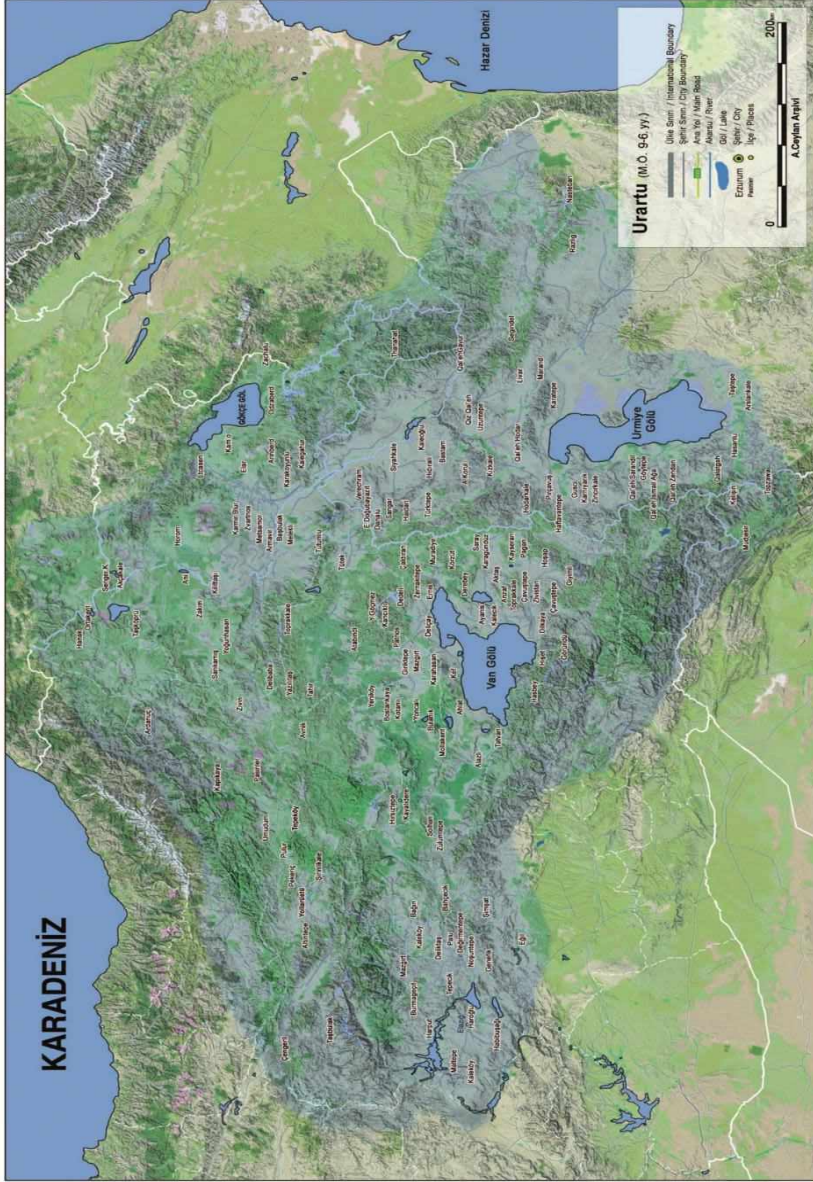

Harita II: Urartu Yayılım Coğrafyası



Harita III: Çadırkaya (Pekeriç) Uydu Görünümü

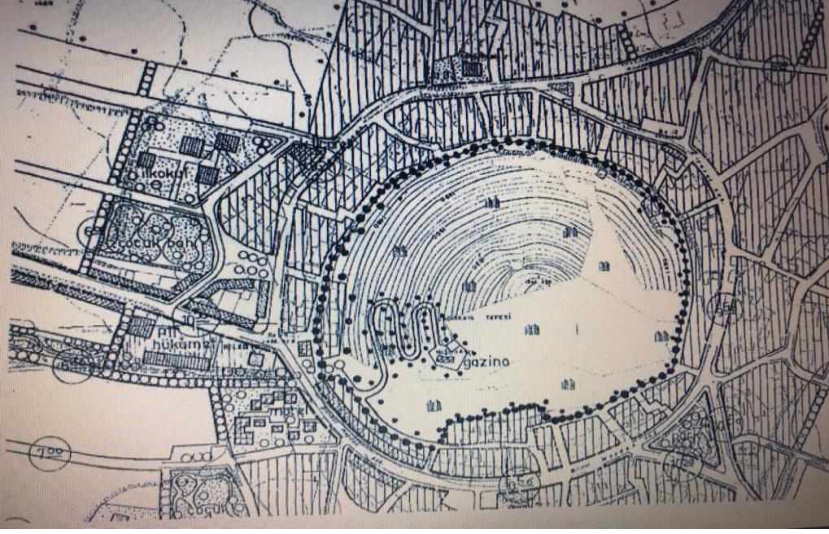

Kroki I: Çadırkaya (Pekeriç) Kalesi Krokisi



Resim I: Çadırkaya (Pekeriç) Kalesi Genel Görünüm



Resim II: Çadirkaya (Pekeriç) Kalesi Sarnıç Ağızı



Resim III;



Resim IV;



Resim III, IV, V: Çadırkaya (Pekeriç) Kalesi, Anıtsal Kaya İşaretleri



Resim VI;



Resim VI, VII: Çadirkaya (Pekeriç) Kalesi, Kaya Basamaklı Su Tüneli

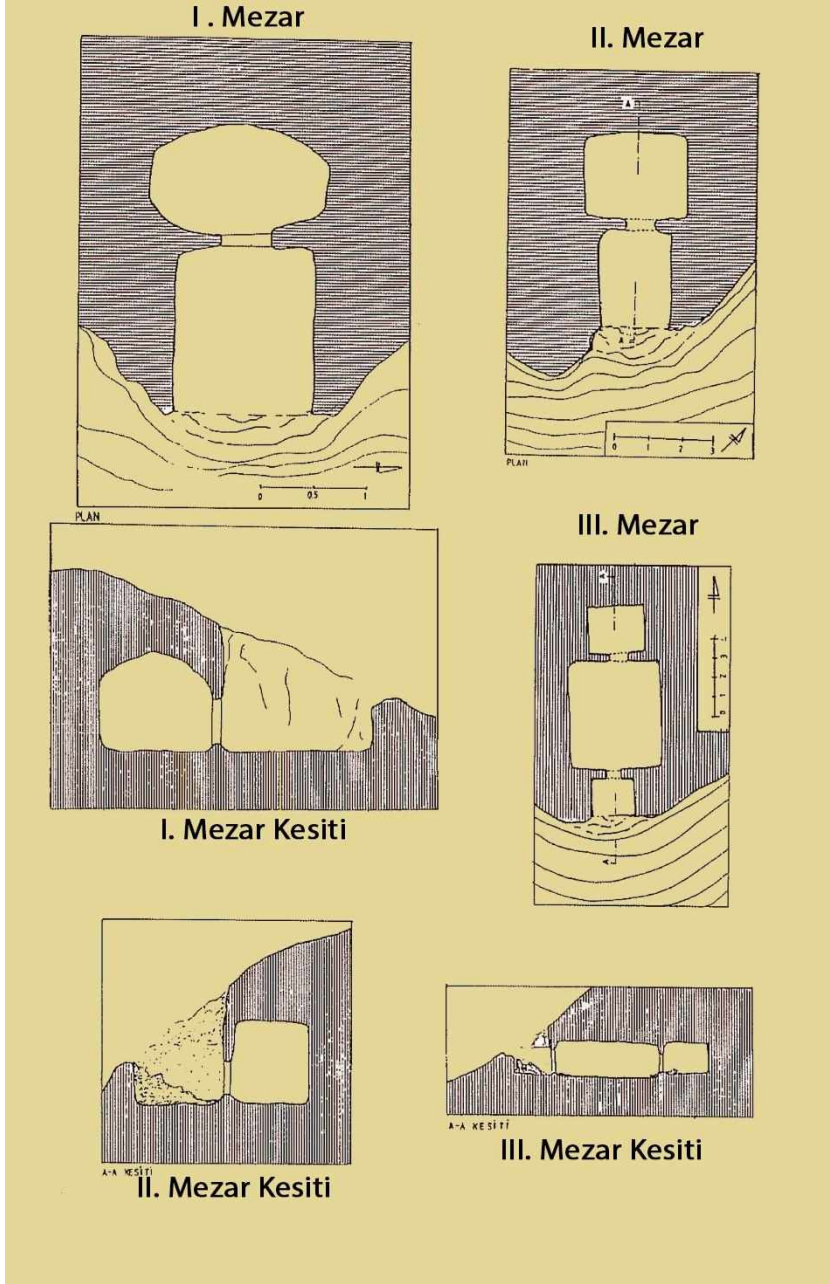

Çizim I: Çadırkaya (Pekeriç) Kalesi, Kaya Mezarları Çizimi



Resim X: Çadırkaya(Pekeriç) Kalesi, Keramik Örnekleri

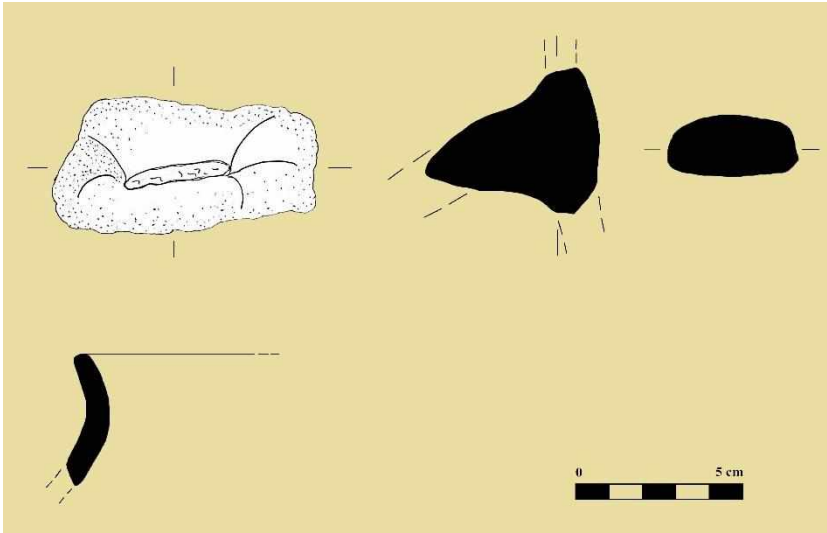

Çizim II:

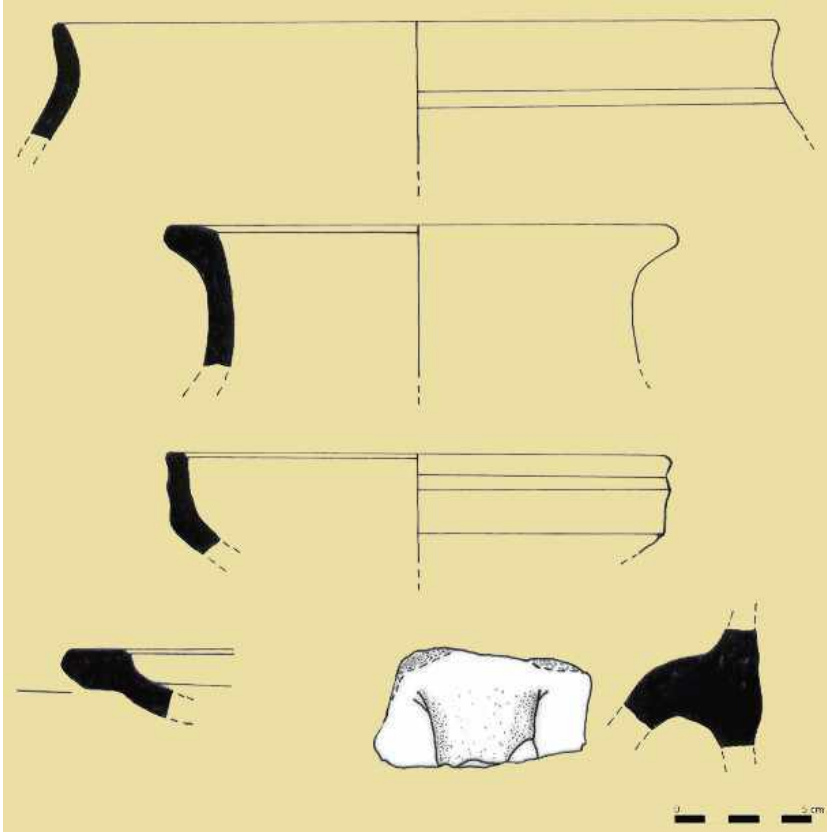

Çizim II, III: Çadırkaya (Pekeriç) Kalesi, Keramik Çizimleri

KEMAH'TA BİR URARTU VARLIĞI: TAŞBULAK KALESİ VE KAYA MEZARI

İbrahim ÜNGÖR¹

Özet

Doğu Anadolu'nun kuzeyinde bulunan en önemli su kaynağı Karasu/Fırat'tır. Bu ırmak kaynağını Erzurum'da bulunan Dumlu Dağları'ndan alarak; Aşkale, Tercan Ovası, Erzincan Ovası, İliç, Kemah ve Kemaliye'den geçtikten sonra Erzincan il sınırını terk eder. Bundan sonra ise Mezopotamya'ya hayat vererek Basra Körfezi'nde denize dökülür. Karasu Irmağı en eski çağlardan itibaren Doğu Anadolu Bölgesi'nde geçtiği yerlerde yerleşim, ulaşım, ekonomik yapı gibi birçok yönden belirleyici etki taşımıştır. Urartu Devleti ise MÖ 9. yüzyılda kuruluşunu tamamlamıştır. Tarım, hayvancılık ve madencilik gibi özellikleri ile öne çıkan Urartu, tüm bunlara sahip olan ve Tunç çağlarından itibaren bilinen Kemah, İliç, Kemaliye bölgelerine sahip olmak için mücadele etmiştir. Urartular bölgede kurdukları hâkimiyeti yönetim merkezleri kurarak kökleştirmişlerdir. Kemah ilçesinin Taşbulak köyü yakınlarında bulunan Taşbulak Kalesi, Urartu kalelerinde bulunan ortak mimari ve kültürel özelliklerin tamamını taşımaktadır. Kalenin, mimarisi, kaya mezarları, konumu ve tarihi önemi bu çalışmanın konusunu oluşturmaktadır.

Anahtar Kelimeler: Azzi-Hayaşa, Urartu, Kummaha, Taşbulak Kalesi, Kaya Mezarı.

GİRİŞ

İnsanoğlu dünya üzerinde var olduğu ilk zamanlardan itibaren sürekli gelişim göstererek diğer canlılardan farklılaşmış ve onlar üzerinde kontrol sağlamıştır. Neolitik Çağ'dan itibaren doğaya hâkim olma ve onu kendine göre değiştirme eğiliminde olan insanoğlu, üzerinde yaşadığı coğrafyaya göre yaşam ve barınma biçimini belirlemiştir. Bunlar: Göçebe, yarı göçebe ve yerleşik olarak üç ana başlıkta değerlendirilebilecek biçiminde ortaya çıkmıştır. Üzerinde yaşanan coğrafyanın özellikleri ve alışılacağı ekonomik yapı bu durumun en önemli belirleyicisi olmuştur. Kalkolitik Çağ'ın sonlarından itibaren yerleşim gördüğü anlaşılan Erzincan'ın yerleşim biçimlerini de bu özellikler belirlemiştir.

Erzincan ili geneline bakıldığında, Doğu Anadolu'nun coğrafya koşulları kendini açıkça göstermektedir. Erzincan geneli son derece dağlık bir coğrafyadır. Uzun süren kış koşulları yaşam şartlarını zorlaştırmaktadır. Dağlık coğrafyanın arasında kalan ovalar ve plâtolar ise tarım açısından son derece bereketli alanlardır. Bunların başında Tercan ve Erzincan Ovaları gelmektedir. Yine Otlukbeli, Çayırılı, Üzümlü, Refahiye, Kemah, İliç ve Kemaliye ilçelerinde dağlık alanlar arasında yer alan vadiler de tarım açısından nispeten verimli alanlar olarak sayılabilir. Fakat asıl tarım bölgeleri Karasu Irmağı'nın geçtiği kısımlarda oluşan ovalık alanlardır.

¹ Erzincan Binali Yıldırım Üniversitesi, Fen Edebiyat Fakültesi Tarih Bölümü, Erzincan
ibrahimungor@gmail.com

Otlukbeli, Çayırılı, Refahiye de ise öne çıkan ekonomik faaliyet alanı hayvancılıktır². Bunların dışında il genelinde insanoğlunu bu coğrafyaya bağlayan bir başka zenginlik ise maden varlığıdır³. Erzincan ili, en eski devirlerden itibaren insanoğlunun kullandığı çeşitli madenler bakımından oldukça zengindir. Bunların başında altın, gümüş, bakır ve demir madenleri gelir⁴. Erzincan ve çevresinde, tüm Doğu Anadolu ile birlikte, Kalkolitik Çağ'dan sonra homojen bir şekilde varlık gösteren ve yarı göçebe yaşam kültürü süren insanların bölgenin madenlerini kullandığı uzun yıllardır sürdürdüğümüz yüzey araştırmaları ve diğer bilimsel çalışmalarımız sonucunda açıkça görülmüştür⁵. Bölgenin maden varlığı sadece Doğu Anadolu merkezli ortaya çıkan devletlerin değil, komşu bölgelerin, özellikle de Mezopotamya'da ortaya çıkan ve hammadde fakiri olan devletlerin dikkatinden kaçmamıştır. Bölge sürekli olarak bu devletlerin hedefi haline gelmiştir⁶. Özellikle MÖ ikinci binyılın ikinci yarısında ve birinci binyılın ilk yarısında Asurlular bölgeye sık sık yağma seferleri düzenlemişlerdir⁷. Maden üretim teknolojisinin ilerlemesi hammadde bakımından oldukça zengin olan Erzincan bölgesini MÖ ikinci binin sonları ve MÖ birinci binyılda çok daha önemli bir bölge haline getirmiştir. MÖ 14. ve 13. yüzyıllarda Azzi-Hayaşa, MÖ 12. yüzyıldan MÖ 8. yüzyıla kadar Diauehi ve MÖ 8. yüzyıldan, MÖ 6. yüzyılın ilk çeyreğine kadar da Urartu Devleti bölgenin madenlerine sahip olmuş ve bölgede maden üretimi yapmışlardır⁸. Bölgenin maden varlığı günümüzde de önemini korumaktadır.

Erzincan ili genelinde ilk arkeolojik veriler Kalkolitik Çağ sonu ile başlamakla birlikte bu çağı yansıtan veriler azdır. Yaygın olarak görülen arkeolojik veriler İlk Tunç Çağı'nı yansıtanlardır. 1959 yılında Altıntepe'de T. Özgüç tarafından başlatılan ilk dönem kazılarında az miktarda İlk Tunç Çağı buluntusu varken⁹, son yıllarda il genelinde yapılan yüzey araştırmaları ve devam eden Altıntepe kazı çalışmalarında Karaz türü parlak-siyah renkli keramiklerin yoğunluğu dikkat çekmiştir¹⁰. Bilindiği

² Alpaslan Ceylan ve İbrahim Üngör, *Eskiçağ'da Erzincan Kaleleri*, Atatürk Üniversitesi Yayınları, Erzurum 2018, s. 1 vdd.

³ İbrahim Üngör, Urartu Maden Ergitme Sahası "Kurtderesi" İliç (Erzincan), *Uluslararası Sosyal Araştırmalar Dergisi*, Cilt: 9 Sayı: 43, 2016, s.955-969.

⁴ Alpaslan Ceylan ve İbrahim Üngör, a.g.e., s.50-51.; İbrahim Üngör, a.g.e., s. 955-969.

⁵ Alpaslan Ceylan, *Doğu Anadolu Araştırmaları Erzurum-Erzincan-Kars-Iğdır (1998-2008)*, Güneş Vakfı Yayınları, Erzurum 2008, s. 1 vdd.; Alpaslan Ceylan, *Doğu Anadolu Araştırmaları Erzurum-Erzincan-Kars-Iğdır (2008-2014)*, Atatürk Üniversitesi Yayınları, Erzurum 2015, s. 1 vdd.; İbrahim Üngör ve Yavuz Günaşdı, "Yüzey Araştırmaları Işığında Erzincan İli Höyükleri", *Uluslararası Erzincan Sempozyumu*, 2016, s. 423-441.

⁶ Alpaslan Ceylan ve Oktay Özgül, "Erzincan ve Çevresinde Urartular", *Uluslararası Erzincan Sempozyumu*, C. I, 2016, s. 127-148.

⁷ M. Taner Tarhan, "Urartu Devleti'nin Yapısal Karakteri", *IX. Türk Tarih Kongresi*, (1986). s.285-301.; Oktay Belli, "Van Gölü'nün Güneyi ile Hakkâri Bölgesi'nde İşletilen Maden Kaynakları", III. Uluslararası Van Gölü Havzası Sempozyumu, 06-08 Haziran 2007 (ed. O. Belli), Ankara: Hakkâri Valiliği İl Kültür ve Turizm Müdürlüğü Yayını 2008, s. 91-106. ; Altan Çilingiroğlu, "Sargon'un Sekizinci Seferi Ve Bazı Öneriler", *Anadolu Araştırmaları* (1977). S. 4-5, s. 235-271.

⁸ Alpaslan Ceylan-İbrahim Üngör, a. g. e., 1 vdd.; Oktay Özgül, Erzurum'da Stratejik Bir Urartu Kalesi: Tepeköy (Pir Ali Baba), *Tüba-Ar*, S 19, 2016, s. 137-157.

⁹ Tahsin Özgüç, "Altıntepe Kazıları" *Bellekten XXV*, Sayı: 97-100, 1961, s. 253-267.

¹⁰ Mehmet Karaosmanoğlu-Halim Korucu ve Mehmet Ali Yılmaz, "Altıntepe Urartu Kalesi Kazısı ve Onarım Çalışmaları 2003-2013", *Anadolu'nun Zirvesinde Türk Arkeolojisinin 40 Yılı*, Atatürk Üniversitesi Yayınları, 2014, s. 78 vd.; Alpaslan Ceylan ve Oktay Özgül, a.g.m., s. 128.

üzere Asya kökenli olan Karaz/Hurri Kültürü MÖ 2. binyılın ortalarından itibaren Kuzey Suriye ve oradan da Filistin coğrafyasına kadar yayılım göstermiştir¹¹.

Bölgede ilk Tunç Çağı'ndan sonra etkili olan Karaz Kültürü insanların MÖ XV. yüzyılda nüfus, araç gereç ve silah potansiyeli bakımından yeterli duruma geldiklerinde kendi siyasi organizasyonlarını kurma başarısını göstermişlerdir. MÖ XV. yüzyılda Kuzeydoğu Anadolu'da önemli siyasi gelişmeler meydana gelmiştir. Hitit kralı III. Tuthalya'nın (MÖ 1410-1390) son saltanat yıllarında, Hayaşalılar, Karanni/Karanniş adında bir liderin önderliğinde toparlanarak Hitit kült merkezi olan Şamuha'nın kapılarına kadar ulaşmışlardır¹².

Azzi-Hayaşa Devleti'nin lokalizasyonu meselesi ise tartışmalıdır. Buna rağmen bu tartışmaların çoğunun önerisinin keşiştiği bir coğrafyayı tespit etmek de mümkün olmuştur. Bunu şöyle belirtmek mümkündür: Azzi-Hayaşa'nın Kuzeydoğu Anadolu'nun dağlık kesimlerini içine alan ve zaman zaman Elazığ bölgesine kadar güneye inen bir coğrafyada hüküm sürdüğü, Erzincan'ın da bu sınırlar içinde olduğu rahatlıkla söylenebilmektedir¹³.

Erzincan ilinin Azzi-Hayaşa Devleti'nin sınırları içinde olduğu bilinmekle birlikte, Hitit kayıtlarında adı geçen ve lokalizasyonu hakkında bilimsel bir tartışma olmayan ve genel olarak Kummaha ile eşleştirilen tek yer Kemah'tır¹⁴. Kemah, İliç ve Kemaliye hattı ise Doğu Anadolu'nun iç kesimlerinden Erzincan Ovası'na, oradan da Karadeniz sahillerine ulaşan tarihî doğal yol güzergâhı üzerinde yer alır. Burada tespit ettiğimiz Eskiçağ yerleşim birimleri çoğunlukla korunaklı kalelerdir. Bahsettiğimiz bölgelerde özellikle büyük boyutlu sayılabilecek kalelerin olması, hem Azzi-Hayaşa'nın hem de Urartu'nun buradan geçen ticari ve askeri yolun korunmasına önem verdiğini göstermesi açısından oldukça önemlidir. Bunlardan bazılarının İlk Tunç Çağı'ndan itibaren önemli şehirlerin idari merkezleri konumunda olduğunu düşünmekteyiz¹⁵.

Hayaşa adı, Murşili'nin MÖ 1334 tarihindeki seferinden sonra, Hitit kayıtlarında sadece bir kez geçer. IV. Tuthalya'nın (MÖ 1260-1230)' sınır komutanlarına hitaben yazdığı metinde şu şekilde geçer.

“Azzi (=Hayaşa), Kaška ve Lukka ülkelerinden hiç kimsenin giriş çıkış yapmaması...”¹⁶.

IV. Tuthalya'dan sonra Hitit kayıtlarında Hayaşalılar ile ilgili herhangi bir bilgi tespit edilmemiştir¹⁷.

¹¹ Adil Alpman, “Hurriler”, *AÜDTCF Tarih Araştırmaları Dergisi*, 14/25, (1981), s. 284-312.; Ceylan-Üngör, a.g.e., s. 48; Akın Bingöl, “Hurrilerin Siyasi Organizasyonu”, *Erzincan Üniversitesi Sosyal Bilimler Enstitüsü Dergisi* 6/1, (2013), Erzincan, s. 115-133.

¹² Mahmut Pehlivan, Hayaşa,, Atatürk Üniversitesi Fen-edebiyat Fak. Yayınları, Erzurum 1991, s. 24vdd..

¹³ Jak Yakar, *The Archaeology Beyond the Eastern Borders of the Hittite Empire*. In H. Otten, E. Akurgal, H. Ertem and A. Süel, A, eds., *Hittite and Other Anatolian Studies in Honor of Sedat Alp*, TTKY, Ankara 1992, s. 507-520. ; Pehlivan, a.g.e., s. 44-45.

¹⁴ J. Garstan, *Hittite Military Roads in Asia Minor, A Study in Imperial Strategy*, *AJA* 47,s. 35-62; Pehlivan, a.g.e., s. 24vd.; G.F. del Monte & J. Tischler, *Die Orts und Gewässernamen der hethitischen Texte*, RGTC 6. Wiesbaden 1978, s. 220.; Şafak Bozgun, “İÖ 2. Binyılda Hitit Çiviyazlı Belgelere Göre Erzincan ve Çevresi”, *Uluslararası Erzincan Sempozyumu*, C. I, 2016, s. 113-126; Ceylan ve Üngör, a.g.e., 48 vd.

¹⁵ Ceylan ve Üngör, a.g.e., s. 19.

¹⁶ Forrer, E., *Hajasa-Azzi*, *Caucasica IX*, Leipzig, s. 1-24.

¹⁷ Pehlivan, a.g.e., s.67-68.; Ceylan ve Üngör, a.g.e., s. 56.

Azzi-Hayaşa Devleti'nin son bulması ile Erzincan'ın doğusunda, Azzi-Hayaşa Devleti'ni kuran aynı yerli halkın, özellikle Erzincan'ın doğu kesimini sınırları içinde bulunduran çok önemli devletlerden biri olarak tanımlanabilecek Daiaeni/Diauehi Krallığı/Beyliği'ni kurduğunu düşünmekteyiz¹⁸. Yoncalı Yazıtı'nda geçen Daiaeni ve Tumme yer adlarının yerleştiği coğrafya hakkında bilim dünyasında ciddi tartışmalar olmuştur¹⁹. Salvini bu tartışmalı konuda görüş belirterek Daiaeni'nin lokalizasyonunun Erzurum ve çevresi olduğunu belirtmiştir²⁰. Bizim bu çalışmamız için Diauehi hakkında en önemli husus ise Erzincan için Diauehi Krallığı'nın sınırları ve etki sahasıdır. Erzurum-Erzincan-Kars-Iğdır illerinde uzun yıllar yüzey araştırması ve diğer bilimsel çalışmaları yürütmüş olan Alpaslan Ceylan, bu konuda Erzincan'ın özellikle doğu kesiminin, yani Tercan, Çayırılı ve Otlukbeli ilçelerinin yer aldığı coğrafyanın Diauehi "Krallığı'nın sınırları içinde olduğunu bildirmektedir²¹. Biz de uzun yıllardır Ceylan başkanlığında Erzincan ilinde yürüttüğümüz çalışmalar ışığında aynı görüşü paylaşıyoruz. Azzi-Hayaşa Devleti'nden sonra, Urartu Devleti'nin Erzincan'da hâkim olduğu döneme kadar bölgede başka bir siyasi gücün olmamasını da hesaba katarak Diauehi Krallığı'nın bugünkü Erzincan ili genelinde etkili olduğunu söylemenin doğru olacağı görüşünü ileri sürüyoruz²².

Erzincan'ın tarihine bakıldığında bölgede en önemli siyasi organizasyonlardan birinin de Urartu Krallığı olduğu anlaşılır. 1938 yılında Erzincan merkezinin 16 km doğusunda bulunan Altın-tepe'de bir Urartu prensine ait mezarın bulunması ile başlayan ve günümüzde halen devam eden bilimsel çalışmaların ortaya çıkardığı sonuçlar, Urartuların Erzincan'a özellikle maden varlığı, ulaşım ağlarının kontrolü, ülkenin kuzeyinin kontrolü ve güvenliği nedeni ile çok önem verdikleri görüşünü doğrulamaktadır²³. MÖ I. binde Doğu Anadolu genelinde olduğu gibi Erzincan'a da Urartular egemen olmuştur²⁴.

IX. yüzyılda Uruatri ve Nairi konfederasyonları güçlü beyleri önderliğinde birleşerek Urartu Krallığı'nı kurmuşlardır. Bu devlet, Doğu Anadolu'nun siyasi, ekonomik ve sosyal yapısını değiştirmiştir. Urartu Devleti, Erzurum-Erzincan çevresindeki Diauehi gibi yerel güçleri ortadan kaldırdıktan sonra bölgede kale ve garnizonlar inşa etmiş, daha önce var olanları ise güçlendirmiştir.²⁵ Böylece tüm bölgenin yönetimini eline almayı başarmıştır. Bölgede Urartu Devleti'nden geriye

¹⁸ Mahmut Pehlivan, *Daya(e)ni/Diau(e)hiCeylan*, Atatürk Üniversitesi Fen Edebiyat Fak. Yayınları, Erzurum 1991, s. 1vdd.; Alpaslan Ceylan, "Yeni Bulgular Işığında Kuzeydoğu Anadolu'da Diauehi Krallığı ve Urartular", *Kafkas Üniversitesi Sosyal Bilimler Enstitüsü Dergisi*, 20, s. 517-568.

¹⁹ Ceylan-Üngör a.g.e., s.56.

²⁰ Mirjo Salvini, *Urartu Tarihi ve Kültürü, Arkeoloji ve Santa yayınları, İstanbul 2006, 64.; Alpaslan Ceylan-Yavuz Günaşdı*, Erzurum ve Çevresindeki Urartu Yazıtlarının Tarihi Açısından Değerlendirilmesi, *Akademik Tarih ve Düşünce Dergisi*, Cilt:IVSayı:XIII/Aralık/MMXVII, 2017, s. 313-350.

²¹ Ceylan, Yeni Bulgular Işığında Kuzeydoğu Anadolu'da Diauehi Krallığı ve Urartular, 2017, s.517-568.

²² Ceylan-Üngör, a.g.e., s.56-72.

²³ Tahsin Özgüç, *Altın-tepe I: Mimarlık Anıtları ve Duvar Resimleri-Arcitectural Monuments and Wall Paintings*, TTKY, Ankara 1966, s. 1vdd.; Tahsin Özgüç, *Altın-tepe II: Mezarlar, Depo Binası ve Fildişi Eserler-Tombs, Storehouse and Ivories*, TTKY Ankara 1969, s.1vdd., Ceylan-Üngör, a.g.e., s.64 vd.; Mehmet Karaoşmanoğlu-Mehmet Ali Yılmaz, "Altın-tepe Urartu Kalesi 2007 Yılı Kazı ve Onarım Çalışmaları-Tapınak ve Batı Odalarındaki Çalışmalar", *30. Kazı Sonuçları Toplantısı 1*, s.120-122.; Nezahat Ceylan, "Pasin Ovasının Kuzeye Açılan İki Tarihi Yolu", *Uluslararası Sosyal Araştırmalar Dergisi*, Cilt: 9 Sayı: 43, 2016, s. 656-671.

²⁴ İbrahim Üngör, "Urartu Devleti'nin Kuzey Bölgesinde Önemli bir Kale: Tuzla Kalesi", *Akademik Tarih ve Düşünce Dergisi*, 2018, 5 (17 Ek Özel Sayı), s.93-129.

²⁵ Nezahat Ceylan, *Kuzeybatı İran'da Urartu Yerleşmeleri. Yayınlanmamış Doktora Tezi*, Kafkas Üniversitesi, Sosyal Bilimler Enstitüsü, 2015, Kars.

kalan çok sayıda kültür mirası tespit edilmiştir²⁶. Ceylan başkanlığında 1998 yılından itibaren Erzincan genelinde yapılan kapsamlı yüzey araştırmalarında Urartu döneminden kalma çok sayıda kale, yerleşim yeri, maden ergitme sahası vb. kültürel miras tespit edilmiştir²⁷.

TAŞBULAK KALESİ

Taşbulak Kalesi, Kemah ilçesinde bulunmaktadır. Kale, Kemah merkezinin 16 km kadar kuzeybatısında yer almaktadır. Taşbulak Kalesi, 2003 yılında Ceylan ve ekibi tarafından tespit edilmiştir. Ancak bu tespit sırasında sadece ön incelemeler yapılabilmektedir. Kale ve çevresinde 2011 yılında detaylı çalışmalar yapılmış ve kalede tespit edilen tipik Urartu kaya mezarının çizimleri de yapılmıştır²⁸. Taşbulak Kalesi, İlk Tunç Çağı'ndan itibaren aktif olduğu bilinen askeri ve ticari yollara yakın bir konumda bulunmaktadır. Kalenin yapılmasının asıl amacının; Mezopotamya üzerinden önce Doğu Anadolu'ya, oradan da Kemaliye, İliç ve Kemah üzerinden Erzincan merkeze ve ayrı bir yoldan yine Kemah üzerinden Refahiye'ye ulaşan ve buradan da Anadolu'nun içlerine varan yolu kontrol altında tutmak olduğunu düşünmekteyiz²⁹. Taşbulak Kalesi'ne çok yakın bir konumda Kemah üzerinden geçen tarihi yol birçok açıdan önem taşımaktadır. Bu yol Urartular öncesinde de bilinen bir yoldur. I.Şuppiluliuma, Azzi-Hayaşa yöneticisi Karanni ile Kummaha'da savaşmışlardır. Bu savaş Kemah'ta meydana gelmiştir. Hititlerin bu savaşa gelirken Sivas Divriği-Pingan üzerinden gelmiş olduğu önemli bazı bilim insanlarınca düşünülmektedir³⁰. Biz burada güneyden, Elazığ bölgesinden Karasu vadisini takip ederek kuzeye ulaşan Kemah yolunun bu savaş için kullanılmış olduğunu düşünmekteyiz. Değişmeyen şey ise Kemah'ın bir savaş/güvenlik yolu üzerinde bulunmuş olması ve Son Tunç Çağı'nın önemli bir merkezi olmuş olmasıdır. Bu yol aynı zamanda ticaret yoludur. Kemaliye, İliç ve Kemah Erzincan bölgesinin maden bakımından en zengin kısmını oluşturmaktadır. Buralardan elde edilen hammaddenin; Azzi-Hayaşa, Diauehi ve Urartu dönemlerinde belli merkezlerde ergitilerek metal elde edildiği ve bu metallerin Altın-tepe, Şirinli Kale ve Pekerçiç gibi önemli merkezlerde işlendiğini düşünmekteyiz³¹.

Taşbulak Kalesi, deniz seviyesinden 1601 m yüksektedir. Kale, güneydoğu, kuzeybatı doğrultuludur. Aynı isimdeki köyün hemen güneyinde yer alan kayalık alanın üzerine inşa edilmiştir. Bu büyük kaya kütlesi iki kısımdan oluşur. Kale kayalığın güney kısmındaki kaya kütlesi üzerine inşa edilmiştir. Kalenin batı tarafında çok iri kayalarla yapıldığı anlaşılan kiklopik sur kalıntıları görülmektedir. Kalenin güney ve doğu tarafları son derece sarpdır. Bu nedenle kale bu yönlerden savunma açısından son derece güvenlidir. Kalenin kuzey kısmı da sarp olmakla birlikte inilip çıkılabilecek bir eğime sahiptir. Kalenin güney etekleri traşlanarak yerleşim alanlarının oluşturulmuş olduğu anlaşılmıştır. Kalenin doğu tarafında derin bir

²⁶ Taner Tarhan, *MÖ. XIII. Yüzyılda 'Uruatri' ve 'Nairi' Konfederasyonları*, İstanbul Üniversitesi Sosyal Bilimler Enstitüsü Yayınlanmamış Doçentlik Tezi, 1978, s. 5 vdd.; Haluk Sağlamtimur, *Urartu Devleti'nde Sosyal ve Ekonomik Yapılanma*, ArkeoAtlas, 2001, s. 476-480.; Yavuz Günaşdı, "Geçitler Ülkesinde Önemli Bir Urartu Kalesi: Avnik", *Tüba-Ar* 19, 2016, s. 113-135.

²⁷ Ceylan, *Doğu Anadolu Araştırmaları I*, s. 1vdd.; Ceylan, *Doğu Anadolu Araştırmaları II*, s. 1vdd.; Alpaslan Ceylan-Akın Bingöl vd., "2014 Yılı Erzincan-Erzurum İlleri Yüzey Araştırmaları", *33. Araştırma Sonuçları Toplantısı*, I, 2016, s. 447-472.

²⁸ Ceylan, *Doğu Anadolu Araştırmaları II*, s. 250-251.

²⁹ Duygu Canan, *Eskiçağ'da Erzincan'ın Ulaşım Ağları*, Basılmamış Yüksek Lisans tezi, 2019, s. 117-126.

³⁰ Garstang, a.g.m., 35-62.; Bozgun, a.g.t., s. 113-126.

³¹ Üngör a.g.m., 2016, s.955-969.

vadiden sonra Yoğurtçu Dağı yer almaktadır. Taşbulak Kalesi, kalenin doğu tarafında bulunan vadiyi kontrol altında tutabilmek amacıyla yapılmış olmalıdır. Bu vadiden aynı zamanda tarihi doğal yolun da geçiyor olması çok önemlidir. Kale ayrıca Karasu Irmağı'na çok yakın bir konumda yer almaktadır. Bu da kalenin stratejik önemi açısından son derece önemlidir. Çünkü Kemah üzerinden Elazığ'a ulaşan tarihi yol, büyük oranda Karasu Irmağı'nın yatağını takip etmektedir.

Su Sarnıcı

Taşbulak Kalesi'nde Urartu kale mimari yapılarında sıkça karşımıza çıkan su sarnıçlarından bir örneğin tespit edilmiş olması önemli olmuştur³². Kalenin güney tarafında sert kayanın üzerine yapılan sarnıç, 70 cm. çapındadır. Sarnıcın derinliği ise 90 cm'dir. Erzincan'da bu tip sarnıçların örneklerine; Çayırılı ilçesinde Mirzaoğlu Kalesi, Sırataşlar Kalesi, Kemah ilçesinde Yücebelen Kalesi, Tercan ilçesinde Üçpınar Kalesi, Şirinlikale Kalesi gibi yerlerde rastlanılmaktadır³³.

Kaya Mezarı

Urartular'ın, Doğu Anadolu'nun ekonomisini, siyasi yapısını, mimarisini yani topyekün kültürel görünümünü değiştirdiğini ifade etmiştik. Bu yeni siyasi yapının değiştirdiği en önemli unsurlardan biri de ölü gömme gelenekleri ve buna dair mezar mimarisi olmuştur³⁴. Özellikle yönetici ve soylu kesim için yapılan anıtsal kaya mezarları MÖ I. binde Urartular ile birlikte ortaya çıkmıştır³⁵. Soyluların görkemli mezarlar yaptırılmalarının ana nedeni; bu dünyada seçilmiş kişiliklerini öbür dünyada da koruma düşüncesinden kaynaklanıyor olmalıdır. Bunun yanında halkın, yöneticilerini güçlü bir şekilde sahiplenme durumunu anıtsal kaya mezarları ile gösterme duygusu da etkili olmuş olmalıdır³⁶. Başta Urartu başkenti Tuşpa'nın yer aldığı Van'da olmak üzere Urartuların sınırları içinde kalan çok sayıda merkezde anıtsal kaya mezarları tespit edilmiştir. Erzincan'da ise Pekerçi, Şirinli Kale, Cengerli, Altıntepe, Taşbulak, Yollarüstü gibi Urartu yönetim merkezleri olduğunu düşündüğümüz kalelerde kaya mezarları tespit edilmiştir³⁷.

Taşbulak Kalesi'nin güney tarafında, iç kale alanının dışında bir kaya mezarı tespit edilmiştir. Bu kaya mezarı tipik Urartu kaya mezarlarının özelliklerini taşımaktadır. Kaya mezarının giriş kapısı 1.45 x 0.98 m ölçülerindedir. Buradan girilen mezar odasının kuzeybatı duvar uzunluğu 2.53 m'dir. İlk mezar odasının tavan yüksekliği 1.80 m'dir. Bu mezar odasının ölçüleri: 124-163x245-253x180-188 cm'dir. İlk mezar odasından 138 cm yüksekliğindeki eşikli bir kapı ile ikinci bir odaya giriş yapılabilmektedir. Yüksekliği 194-222 cm olan ikinci odanın güneydoğu

³² Oktay Belli, *Dünya'nın En Büyük Hidrolik Uygarlığı: Urartular*, Türkiye Arkeolojisi ve İstanbul Üniversitesi (1932-1999), (Ed. O. Belli). Ankara 2000, s. 394-402.; Ceylan, Doğu Anadolu Araştırmaları I, s. 171 vd.; Ceylan, Doğu Anadolu Araştırmaları I, s. 302.; Günaşdı a.g.m., s.125.; Oktay Özgül, "Erzurum Tortum'da Önemli Bir Urartu Kalesi: Kapıkaya", *Trakya Üniversitesi Edebiyat Fakültesi Dergisi*, 5/9: s. 69-92.

³³ Ceylan-Üngör, a.g.e., s. 1vdd. ; Yavuz Günaşdı, "Erzincan Sırataşlar Kalesi" Trakya Üniversitesi Edebiyat Fakültesi Dergisi, 5/9, s. 113-131.

Urartularda kaya mezarları, örme mezarlar, kaya oyma mezarlar (kaya oyukları), yeraltı odaları, umeler, ve doğrudan toprağa gömü türü mezarlar da vardır bak. Çevik, a.g.e., s.7; B. B. Piotrovski, *Il Regno di Van: Urartu (Incunabula Graeca 12)*. Rome, 196 1966, s. 56.; Baki Ögün, *Urartu Halk Mezarları*, Cumhuriyetin 50. Yıldönümü Anma Kitabı, AÜDTCF 1974, s. 443-468.; Altan Çilingiroğlu, *Urartu Krallığı Tarihi ve Sanatı*, İzmir 1997, s. 87-106.

³⁵ Bu konu ile ilgili geniş bilgi için bak, Nevzat Çevik, *Urartu Kaya Mezarları ve Ölü Gömme Gelenekleri*, TTKY, Ankara 2000, s. 1vdd.

³⁶ Çevik, a.g.e., s.6.

³⁷ Ceylan-Üngör, a.g.e., s. 1vdd.

duvarında 4 tane, kuzeybatı duvarında ise 3 tane nişin varlığı tespit edilmiştir. Mezaradaki ilk odada; odanın güney köşesinde 35 cm derinliğe sahip 55x65 cm ölçülerinde bir sunu çanağı tespit edilmiştir. Bu sunu çanağına 36 cm mesafede 13 ve 16 cm çapa sahip olan iki küçük oyuk vardır. Kaya mezarının güneybatısından kuzeydoğusuna doğru artan bir eğime sahip olduğu anlaşılmıştır. Kuzeydoğu duvarı önünde mezar tavanının 1 m genişlediği ve 30 cm kadar da yükseldiği tespit edilmiştir. Kaya mezarının bulunduğu alanda 70-90 cm çaplı çukurlar bulunmaktadır. Bu bölümün kutsal bir mekân olduğu anlaşılmıştır³⁸.

Sonuç ve Değerlendirme

Erzincan ili, Kalkolitik Çağ'ın sonlarından itibaren ağırlıklı hayvancılık yapan ve yarı göçebe oldukları düşünülen insanlar tarafından yerleşim görmüştür. Bu halk, uygun şartlar oluştuğunda beylerinin önderliğinde küçük büyük siyasi organizasyonlar kurabilmişlerdir. Bölgede yaptığımız yüzey araştırmalarında tespit ettiğimiz kale ve yerleşmelerin özellikle İlk Tunç Çağı'na tarihlendirilenlerin bu kültürün insanlarına ait olduğu anlaşılmıştır. Tercan ilçesinde yer alan Polat Kalesi, Erzincan Ovası'nda tespit edilen Aktepe Höyük, Otlukbeli ilçesindeki Turnatepe Höyük, Kemah ilçesindeki Sarıtaş Kalesi, Üzümlü ilçesindeki Karakaya Kalesi ve Altıntepe Kalesi gibi daha birçok kale ve yerleşmede de bu kültürün izleri tespit edilmiştir. Bu kültürün insanları daha güçlü ve sınırları oldukça geniş sayılabilecek siyasi yapılar da kurmuşlardır. Son Tunç Çağı'nda ortaya çıkan Azzi-Hayaşa Devleti bunun örneğidir. Azzi-Hayaşa Devleti, Hititlere kafa tutabilecek kadar güçlenmiştir. Öyle ki Hititler, Azzi-Hayaşa Devleti ile I.Şuppiluliuma (MÖ.1380-1345) zamanında Azzi-Hayaşa kralı Hukkana ile Hukkana Antlaşması'nı yapmak zorunda kalmıştır³⁹. Bazen de bu devletin krallarına, Hitit sarayından kız verip iki devlet arasında politik evlilikler gerçekleştirmişlerdir⁴⁰. Yine I.Şuppiluliuma'nın övgülerle anlatıldığı Hitit metinlerinde; Azzi-Hayaşa kralı ile I. Şuppiluliuma'nın savaştığı ve savaşın Kummaha'da meydana geldiği anlatılmaktadır⁴¹. Bu savaşın meydana geldiği yer konusunda bilim insanlarının görüş birliği hâkimdir. Bizim burada itirazımız savaşın meydana geldiği yer ile ilgili değil, savaşa gelen Hitit ordusunun güzergâhı ile ilgilidir. Garstang bu savaşın güzergâhı konusunda Sivas, Divriği-Pingan yolunu önermektedir. Biz bu konuda; Hitit ordusunun Karasu vadisini kullanarak güneyden kuzeye, Kemaliye-İliç hattından hareket ederek Kemah bölgesine ulaştıklarını düşünmekteyiz.

Azzi-Hayaşa Devleti, yönetim gücünü kaybettikten sonra dışarıdan gelen baskıların da etkisi ile Erzurum merkez olmak üzere bölgede yeni bir devletin/beyliğin siyasi yapılanmasını oluşturduğunu görmekteyiz. Dayaeni/Diauehi olarak bilinen bu devlet Erzincan'ın doğusunda; Otlukbeli, Çayırılı ve Tercan ilçelerinin olduğu bölgeyi sınırları içinde bulundurmıştır⁴². Aynı devletin, Erzincan'ın o günkü siyasi boşluğu

³⁸ Ceylan, Doğu Anadolu Araştırmaları II, s. 250vd.; Ceylan-Üngör, a.g.e., s. 192-196.; Oktay Özgül-Alpaslan Ceylan vd., "2011 Yılı Erzincan, Erzurum, Kars ve Iğdır İlleri Yüzey Araştırmaları", 30. Araştırma Sonuçları Toplantısı II, Ankara, s. 277-292.

³⁹ Burada iki devlet arasında yapılan ilk yazılı antlaşmanın Mısır ve Hitit Devletleri arasında yapılan Kadeş Antlaşması olduğu yanlış bilgisini hatırlatmak isteriz. Azzi-Hayaşa ve Hitit Devleti arasında yapılan Hukkana Antlaşması'ndan önce de devletlerarası antlaşmalar vardır Hukkana Antlaşması'nın tercüme ve yorumu için bak. J. Friedrich, "Staatsvertrage des Hatti-Reiches in Hethitischer Sprache", MVAeG 34/1, Leipzig, s.103-161.

⁴⁰ Ahmet Ünal, *Hititler Devrinde Anadolu*, İstanbul 2002, s.158-159.

⁴¹ del Monte Giuseppe F., – Tischer Johann, *Die Orts und Gewässernamen der Hethitischen Texte*, RGTC 6, 1978, s. 220 vd.

⁴² Ceylan a.g.m., s.517-568.

göz önüne alındığında, Erzincan'ın tamamında etki sağlamış olabileceğini düşünmekteyiz. Urartu kralı I. Argiştı (MÖ 786-764) döneminde "Diauehi" Daya(e)ni adının son kez geçmesi Diauehi'nin bu dönemde Urartu topraklarına kesin bir şekilde katıldığını göstermektedir⁴³.

MÖ 8. Yüzyılda Erzincan bölgesi de tüm Doğu Anadolu gibi Urartu hâkimiyetine girmiş ve bölgede birçok yönden hızlı bir yapılaşmaya gidilmiştir. İl genelinde Orta Demir Çağı'na tarihlenen kaleler, maden ergitme sahaları, kaya mezarları ve yerleşim yerlerinin çoğu Urartu dönemine tarihlenmektedir. Bu çalışmada ele aldığımız Taşbulak Kalesi'nin de Urartu döneminden kaldığını gösteren çok önemli bulgular vardır. Bölgenin tarihini aydınlatan yazılı kaynakların yanında, Taşbulak Kalesi'nde kullanılan mimari üslup, kalede tespit edilmiş olan su sarnıcı, kaya mezarı ve kalede tespit edilerek incelenen keramik bulguları bu kalenin Orta Demir Çağı'nda Urartular tarafından inşa edildiğini göstermektedir. Taşbulak Kalesi ve çevresinde yaptığımız bilimsel çalışmalar ve tespitlerin birçok yönden Erzincan'ın Eskiçağ Tarihi'nin aydınlatılmasına katkı sağladığı açıktır. Taşbulak Kalesi'nde ve çevresinde yapılacak arkeolojik bir kazının çok yararlı olacağını belirtmek isteriz.

⁴³ Pehlivan a.g.e., s. 32 vd.

KAYNAKÇA

- Alpman Adil, “Hurriler”, AÜDTCF Tarih Araştırmaları Dergisi, S.14, C.25, (1981), s. 284-312.
- Belli Oktay, Dünya'nın En Büyük Hidrolik Uygarlığı: Urartular, Türkiye Arkeolojisi ve İstanbul Üniversitesi (1932-1999), (Ed. O. Belli). Ankara 2000, s. 394-402.
- Belli Oktay, “Van Gölü'nün Güneyi ile Hakkâri Bölgesi'nde İşletilen Maden Kaynakları”, III. Uluslararası Van Gölü Havzası Sempozyumu, 06-08 Haziran 2007 (ed. O. Belli), Ankara: Hakkâri Valiliği İl Kültür ve Turizm Müdürlüğü Yayını 2008, s. 91-106.
- Bingöl Akın, “Hurrilerin Siyasi Organizasyonu”, Erzincan Üniversitesi Sosyal Bilimler Enstitüsü Dergisi ,S.6, C.1, (2013), Erzincan, s. 115-133.
- Bozgun Şafak, “İÖ 2. Binyılda Hitit Çiviyazılı Belgelere Göre Erzincan ve Çevresi”, Uluslararası Erzincan Sempozyumu, C. I, 2016, s. 113-126.
- Canan Duygu, Eskiçağ'da Erzincan'ın Ulaşım Ağları, Basılmamış Yüksek Lisans Tezi, 2019, s. 117-126.
- Ceylan Alpaslan-Üngör İbrahim, Eskiçağ'da Erzincan Kaleleri, Atatürk Üniversitesi Yayınları, Erzurum 2018,
- Ceylan Alpaslan, Doğu Anadolu Araştırmaları Erzurum-Erzincan-Kars-Iğdır (1998-2008), Güneş Vakfı Yayınları, Erzurum 2008, s. 1
- Ceylan Alpaslan, Doğu Anadolu Araştırmaları Erzurum-Erzincan-Kars-Iğdır (2008-2014), Atatürk Üniversitesi Yayınları, Erzurum 2015, s. 1.
- Ceylan Alpaslan - Özgül Oktay, “Erzincan ve Çevresinde Urartular”, Uluslararası Erzincan Sempozyumu, C. I, 2016, s. 127-148.
- Ceylan Alpaslan - Günaşdı Yavuz, “Erzurum ve Çevresindeki Urartu Yazıtlarının Tarihi Açısından Değerlendirilmesi”, Akademik Tarih ve Düşünce Dergisi, Cilt:IV, Sayı:XIII/Aralık MMXVII, 2017, s. 313-350.
- Ceylan Alpaslan, Yeni Bulgular Işığında Kuzeydoğu Anadolu'da Diauehi Krallığı ve Urartular, 2017, s.517-568.
- Ceylan Alpaslan, “Yeni Bulgular Işığında Kuzeydoğu Anadolu'da Diauehi Krallığı ve Urartular”, *Kafkas Üniversitesi Sosyal Bilimler Enstitüsü Dergisi*, 20, s. 517-568.
- Ceylan Alpaslan, Doğu Anadolu Araştırmaları I., Atatürk Üniversitesi Yayınları, Erzurum
- Ceylan Alpaslan, Doğu Anadolu Araştırmaları II, Atatürk Üniversitesi Yayınları, Erzurum
- Ceylan Alpaslan, Bingöl -Akın vd., “2014 Yılı Erzincan-Erzurum İleri Yüzey Araştırmaları”, 33. *Araştırma Sonuçları Toplantısı*, I, 2016, s. 447-472.
- Ceylan Nezahat., Kuzeybatı İran'da Urartu yerleşmeleri. Yayınlanmamış Doktora Tezi, Kafkas Üniversitesi, Sosyal Bilimler Enstitüsü, 2015, Kars.
- Ceylan Nezahat, “Pasin Ovasının Kuzeye Açılan İki Tarihi Yolu”, Uluslararası Sosyal Araştırmalar Dergisi, Cilt: 9 Sayı: 43, 2016, s. 656-671.

- Çevik Nevzat, Urartu Kaya Mezarları ve Ölü Gömme Gelenekleri, TTKY, Ankara 2000.
- Çilingiroğlu Altan, Urartu Krallığı Tarihi ve Sanatı, İzmir 1997, s. 87-106.
- Çilingiroğlu Altan “Sargon’un Sekizinci Seferi Ve Bazı Öneriler”, *Anadolu Araştırmaları (1977)*, S. 4-5, s. 235-271.
- del Monte G.F. - Tischler J., Die Orts und Gewässernamen der hethitischen Texte, RGTC 6. Wiesbaden 1978, s. 220.
- Forrer, E. Hajasa-Azzi, Caucasia IX, Leipzig 1931,s. 1-24.
- Friedrich J., “Staatsvertrage des Hatti-Reiches in Hethitischer Sprache”, *MVAeG* 34/1, Leipzig, s.103-161.
- Garstang John ,“Hittite Military Roads in Asia Minor”, A Study in Imperial Strategy, *AJA* 47,s. 35-62.
- Giuseppe F. del Monte– Tischer Johann, Die Orts und Gewässernamen der Hethitischen Texte, RGTC 6, 1978, s. 220.
- Yavuz Günaşdı, “Erzincan Sırataşlar Kalesi” Trakya Üniversitesi Edebiyat Fakültesi Dergisi, 5/9, 2015, s. 113-131.
- Günaşdı Yavuz, “Geçitler Ülkesinde Önemli Bir Urartu Kalesi: Avnik”, *Tüba-Ar* 19, 2016, s. 113-135.
- Karaosmanoğlu Mehmet - Korucu Halim ve Yılmaz Mehmet Ali, “Altın-tepe Urartu Kalesi Kazı ve Onarım Çalışmaları 2003-2013”, *Anadolu’nun Zirvesinde Türk Arkeolojisinin 40 Yılı*, Atatürk Üniversitesi Yayınları, 2014, s. 78.
- Karaosmanoğlu Mehmet - Yılmaz Mehmet Ali, “Altın-tepe Urartu Kalesi 2007 Yılı Kazı ve Onarım Çalışmaları-Tapınak ve Batı Odalarındaki Çalışmalar”, *30. Kazı Sonuçları Toplantısı I*, s.120-122.
- Öğün Baki, Urartu Halk Mezarları, Cumhuriyetin 50. Yıldönümü Anma Kitabı, *AÜDTCF* 1974, s. 443-468.
- Özgüç Tahsin, “Altın-tepe Kazıları”, *Belleten*, C.XXV, Sayı: 97-100, 1961, s. 253-267.
- Özgüç Tahsin, Altın-tepe I: Mimarlık Anıtları ve Duvar Resimleri-Arcitectural Monuments and Wall Paintings, TTKY, Ankara 1966, s. 1vdd.
- Özgül Oktay, “Erzurum Tortum’da Önemli Bir Urartu Kalesi: Kapıkaya”, *Trakya Üniversitesi Edebiyat Fakültesi Dergisi*, 5/9: s. 69-92.
- Özgül Oktay - Ceylan Alpaslan vd., “2011 Yılı Erzincan, Erzurum, Kars ve Iğdır İlleri Yüzey Araştırmaları”, *30. Araştırma Sonuçları Toplantısı II*, Ankara, s. 277-292.
- Özgül Oktay, “Erzurum’da Stratejik Bir Urartu Kalesi: Tepeköy (Pir Ali Baba)”, *Tüba-Ar*,S. 19, 2016, s. 137-157.
- Pehlivan Mahmut, Hayaşa, Atatürk Üniversitesi Fen-edebiyat Fak. Yayınları, Erzurum 1991.
- Pehlivan Mahmut, Daya(e)ni/Diau(e)hiCeylan, Atatürk Üniversitesi Fen Edebiyat Fak. Yayınları, Erzurum 1991, s. 1vdd.

- Piotrovski B. B., *II Regno di Van: Urartu (Incunabula Graeca 12)*. Rome, 196 1966.
- Sağlamtimur Haluk, “Urartu Devleti’nde Sosyal ve Ekonomik Yapılanma”, *Arkeoatlas Dergisi*, 2001, s. 476-480.
- Salvini Mirjo, *Urartu Tarihi ve Kültürü*, Arkeoloji ve Santa yayınları, İstanbul 2006, 64.
- Tarhan Taner, “Urartu Devleti’nin Yapısal Karakteri”, *IX. Türk Tarih Kongresi*, (1986). s.285-301.
- Tarhan Taner, MÖ. XIII. Yüzyılda ‘Uruatri’ ve ‘Nairi’ Konfederasyonları, İstanbul Üniversitesi Sosyal Bilimler Enstitüsü Yayınlanmamış Doçentlik Tezi, 1978, s. 5
- Ünal Ahmet, *Hititler Devrinde Anadolu*, İstanbul 2002, s.158-159.
- Üngör İbrahim, “Urartu Maden Ergitme Sahası “Kurtderesi” İliç (Erzincan)”, *Uluslararası Sosyal Araştırmalar Dergisi*, Cilt: 9 Sayı: 43 (2016), s.955-969.
- Üngör İbrahim - Günaşdı Yavuz, “ Yüzey Araştırmaları Işığında Erzincan İli Höyükleri”, *Uluslararası Erzincan Sempozyumu*, 2016, s. 423-441.
- Üngör İbrahim, “Urartu Devleti’nin Kuzey Bölgesinde Önemli bir Kale: Tuzla Kalesi”, *Akademik Tarih ve Düşünce Dergisi*, 2018, 5 (17 Ek Özel Sayı), s.93-129.
- Yakar Jak , *The Archaeology Beyond the Eastern Borders of the Hittite Empire*. In H. Otten, E. Akurgal, H. Ertem and A. Süel, A, eds., *Hittite and Other Anatolian Studies in Honor of Sedat Alp*, TTKY, Ankara 1992, s. 507-520.

EKLER



Harita 1: Sivas-Zara-Refahiye-Kemah Tarihi Yol Ağı.



Harita 2: Hitit ve Azzi-Hayaşa Devletleri Arasında Yapılan Kummaha Savaşı'nda kullanılması Muhtemel Sivas-Divriği-Kemah Tarihi Yolu.



Harita 3: Elazığ-Kemah Tarihi, Askeri ve Ticari Yol Ağı.



Foto 1. Taşbulak Kalesi.



Foto 2. Taşbulak Kalesi İç Kısım Görünüşü.



Foto 3. Taşbulak Kalesi Kiklopik Sur Temeli.



Foto 4. Taşbulak Kalesi Su Sarnıcı.



Foto 5. Taşbulak Kalesi Kaya Mezarı Giriş.



Foto 6. Taşbulak Kalesi Kaya Mezar Odası.

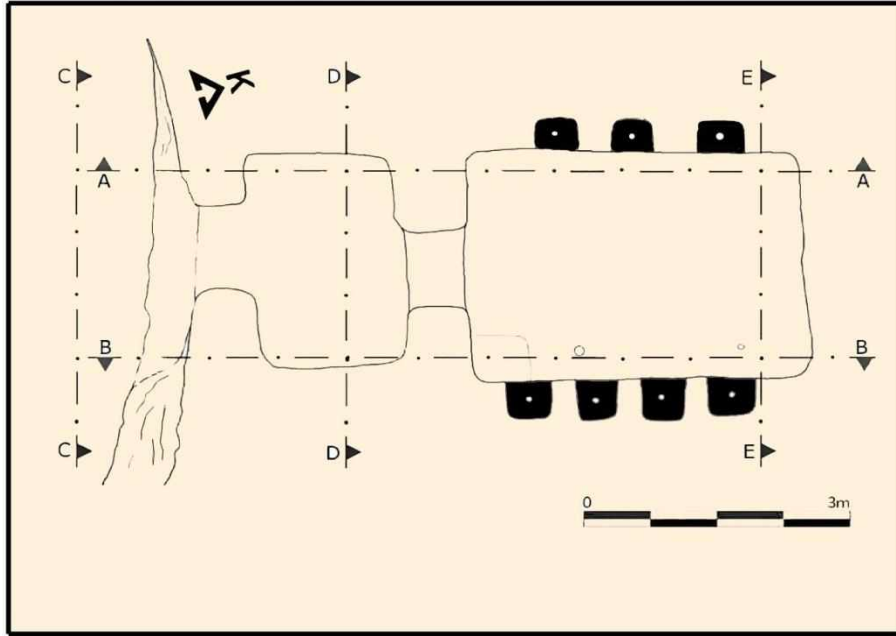

Çizim 1: Taşbulak Kalesi Kaya Mezar Odası Çizimleri.

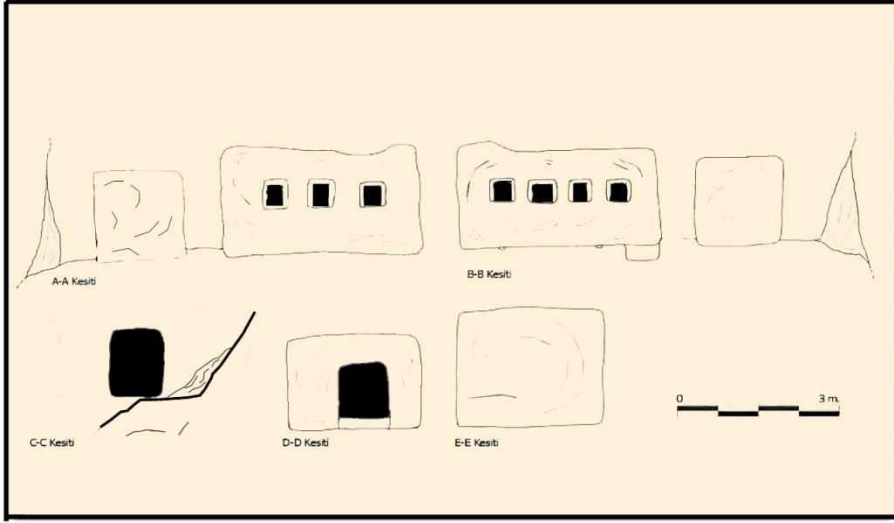

Çizim 2: Taşbulak Kalesi Kaya Mezar Odası Çizimleri.



Foto 7. Taşbulak Kalesi Keramik Örnekleri.

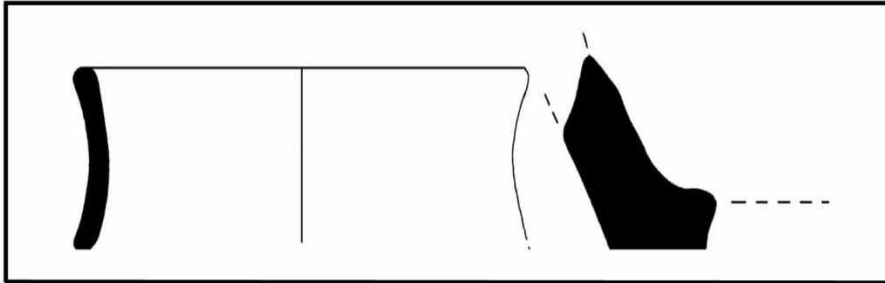

Çizim 3: Taşbulak Kalesi Keramik Çizimi.

ERZİNCAN'DA KAYA BASAMAKLI SU TÜNELLİ URARTU KALELERİNDEN BİRİ: KALENİNSIRTI KALESİ

NEZAHAT CEYLAN*

Özet

Anadolu binlerce yıldır birçok uygarlığın kurulması için ev sahipliği yapmıştır. Ticari ve askeri yolların kavşak noktasında bulunan Anadolu'da kurulan uygarlıklardan birisi de Urartu uygarlığıdır. Doğu Anadolu Bölgesi'nde hayat bulan uygarlığın merkezi Tuşpa (Van)'dır. Tuşpa'dan diğer alanlara yayılcı politika uygulayan Urartu, Erzincan Bölgesi'ne kadar ilerlemiştir. Erzincan'nın verimli ovaları, Doğu Anadolu'nun sert karasal iklimine benzemeyen uygun iklim koşulları, hayvancılık ve maden kaynakları ile Urartu için cazibe alanı olmuştur. Urartu Kralı II. Argişti döneminde bölgeye seferler düzenlenmiştir. Seferlerden sonra geldiği bölgelere kaleler inşa eden Urartu, böylelikle hâkimiyetini sağlamlaştırmış oluyordu. Savunma kalesi olduğu gibi bu kaleler idari kaleler de olabiliyordu. Kalelerden bazılarında su tünelleri mevcuttu. Urartular, su tünelleri vasıtasıyla düşman saldırısı esnasında su kaynağına güvenli şekilde ulaşmayı başarmışlardır. Urartular, Urartu'nun kuzeybatıdaki en uç noktası olması özelliğini taşıyan Kaleninsırtı Kalesi'ni de bu şekilde, su tünelli bir kale olarak inşa etmişlerdir.

Çalışmalarımız sonucu Urartu'nun kuzeybatıdaki sınırlarının, Erzincan ili, Refahiye ilçesinin 24 km. kuzeydoğusunda Çatalçam Köyü sınırları içerisinde yer alan, Kaleninsırtı Kalesi'ne kadar ulaştığını tespit etmiş olduk. Dolayısıyla Urartu'nun kuzeybatıdaki en uç sınırı Kaleninsırtı Kalesi'dir. Şimdiye kadar Urartu'nun kuzeybatı sınırı, Erzincan Altıntepe Kalesi olarak ifade edilmekteydi. Makalemizle Urartu sınırı Refahiye ilçesine kadar genişlemiş oldu. Yine araştırma sahamız olan Refahiye'de olan Cengerli Kalesi'nde Urartu kalelerinden olduğu kesinlik kazanmıştır.

Anahtar Kelimeler: Erzincan, Urartu, su tünelli kaleler, Altıntepe, Kalenin Sırtı Kalesi.

Summary

Anatolia has been the home of many civilizations for thousands of years. One of the civilizations established in Anatolia at the junction of commercial and military roads is the Urartian civilization. The center of the civilization that came to life in Eastern Anatolia Region is Tuspa (Van). Urartian, which applies expansionist policy from Tuspa to other areas, has advanced to Erzincan region. The fertile plains of Erzincan have been very attractive for Urartian in terms of favorable climatic conditions, animal husbandry and mineral resources unlike the harsh continental climate of Eastern Anatolia. Urartian kings Menua and Argisthi period of the frequent flights to the region was organized. Urartian, who built castles in the regions he came from after the campaigns, thus strengthened his rule. It could be a fortress of defense, as well as administrative fortresses. Some of the castles had water tunnels. The Urartians managed to reach the water source safely during the enemy attack through water tunnels. The Urartians built the Kaleninsırtı of Castle, which is the most extreme point of Urartian in the northwest, as a fortress with a water tunnel.

* Doç. Dr., Atatürk Üniversitesi Edebiyat Fakültesi Tarih Bölümü, bceylanerzurum@hotmail.com. ERZURUM.

As a result of our studies, Urartian's northwest borders, Erzincan, 24 km. northeast of the village of Çatalçam. Therefore, the most extreme border of Urartian in the northwest is the Kaleninsırtı of Castle. Until now, the northwestern border of Urartu was called Erzincan Altın-tepe Castle. With this article, the border of Urartian expanded to Refahiye district.

Keywords: Erzincan, Urartian, Castles Water Tunnels, Altın-tepe, Kaleninsırtı Castle.

Giriş

Erzincan, Doğu Anadolu Bölgesi'nin kuzeybatısında yer almaktadır. Yukarı Fırat bölümü sınırları içerisinde yer alan Erzincan; Doğu Anadolu, İç Anadolu ve Karadeniz Bölgeleri'nin birbirlerine yaklaştığı bir konumda bulunmaktadır. Erzincan'ın kuzeyinde Bayburt, Gümüşhane, Giresun, doğusunda Erzurum; güneyinde Bingöl ve Tunceli, güneybatısında Elazığ ve Malatya, batısında ise Sivas ili ile çevrilidir. Erzincan ilinde ovalık kesimlerin yükseltisi ortalama 1200 m. rakıma sahiptir. İlin morfolojisini şekillendiren Munzur Dağları, Esence Dağları ve Otlukbeli Dağları'nın zirveleri 3500 m. rakıma kadar ulaşmaktadır¹.

Matematiksel konum olarak yaklaşık 39° 02' 40" 05' kuzey enlemleri ile 38° 16' 40" 45' boylamları arasında yer alan Erzincan'ın yüzölçümü 11.903 km²'dir. İl, yüzölçümü olarak bölge şehirleri içerisinde Erzurum, Van ve Malatya'dan sonra 4. il durumundadır. Erzincan il toprakları doğu - batı yönünde uzanmaktadır. Erzincan ilinin doğusu ve batısı arasındaki kuş uçuşu uzaklık yaklaşık olarak 206 km. kadardır². Erzincan il arazilerini oluşturan topoğrafik yapının ana hatları değerlendirildiğinde doğu-batı uzantılı sıradağlar göze çarpmaktadır. Tektonik ve volkanik hareketler Doğu Anadolu Bölgesi'ni oldukça yüksek ve engebeli bir yer haline getirmiştir. Erzincan İli, yeryüzü şekilleri bakımından Doğu Anadolu'nun genelinde görülen benzer özelliklere sahiptir. Erzincan'ın genel jeomorfolojik yapısı incelendiğinde ilin sınırları içerisinde Erzincan Ovası ve Tercan Ovası dışında, geniş düzlüklerin yer almadığı görülmektedir. Erzincan Ovası yalnız batısındaki Sansa Boğazı adı verilen Fırat Vadisi'yle Tercan Ovası'na, kuzeybatısındaki Çardaklı Boğazı ile de Refahiye'ye açılır³. Anadolu'yu kuzeyden ve güneyden kuşatan orojenik kıvrım dağları, Doğu Anadolu Bölgesi'ni de tamamen kaplamıştır. İl genelinin % 60'lık gibi büyük bir kısmı dağlık alanlardan oluşmaktadır. Güneybatıdan Munzur, kuzeybatıdan Refahiye Dağları il sınırlarını oluşturmaktadır⁴.

Doğu Anadolu Bölgesi, genel olarak sert karasal iklime sahip bir bölgedir. Ancak Erzincan konumlandığı yer şekillerinden dolayı Doğu Anadolu Bölgesi'nin genelinden daha yüksek ısı değerlerine sahiptir. Bölgede yer alan ovalık alanlar, Erzincan'ı yaşamaya elverişli duruma getirmiştir. Erzincan, tarihin ilk dönemlerinden beri insanlığı tarafından yerleşim yeri olarak tercih edilmiştir. Zengin akarsu ve yeraltı su kaynakları, verimli araziler ve dağlık arazilerde bulunan yayla sahaları Erzincan'ın yerleşim yeri olarak tercih edilmesinin sebepleri arasında sayılabilir.

¹ Tefik Tarkan, "Ana Çizgileriyle Doğu Anadolu Bölgesi ve Çevresi", *Atatürk Üniversitesi 50. Yıl Armağanı*, Erzurum 1974, s. 7 vd.; Hüseyin Saraçoğlu, *Doğu Anadolu Bölgesi*, İstanbul 1989, s. 1 vd.; Alpaslan Ceylan-İbrahim Üngör, *Eskiçağ'da Erzincan Kaleleri*, Atatürk Üniversitesi Yayınları, Erzurum 2018, s.27 vd.

² Vedat Karadeniz, Samet Altınbilek, "Erzincan İlinin Topoğrafik Analizi ve İdari Sınırlar İlişkisi, Bazı Sorunlar", *Erzincan Üniversitesi Sosyal Bilimler Enstitüsü Dergisi*, (ERZSOSDE) XI-1: 2018, s. 283-304.

³ Erdoğan Akkan, *Erzincan Ovası ve Çevresinin Jeomorfolojisi*, Ankara Üniversitesi Dil ve Tarih-Coğrafya Fakültesi Yayınları, Ankara 1964, s. 14 vd.

⁴ Ceylan – Üngör, *Eskiçağ'da Erzincan Kaleleri*, s. 27.

Günümüzde, önemli yollar vasıtasıyla Güney Kafkasya, İran, Doğu Anadolu ve Orta Anadolu bozkırlarının kesişme noktasında yer alan Erzincan, Trabzon limanına bağlanmaktadır⁵. Ayrıca Eskiçağ'da yine çeşitli yol güzergâhlarının üzerinde yer alarak önemli bir yerleşim alanı olmuştur. Özellikle, Urartular zamanında Van'dan (Tuşpa) başlayıp, Erciş – Patnos - Tahir Gediği – Horasan – Hasankale - Erzurum ve Erzincan'a kadar ulaşan yolla, ticari ve askeri açıdan önemi oldukça belirginleşmiştir⁶.

Erzincan ve çevresine ait alanlarda bilimsel çalışmalar, 1959 yılında Altın-tepe'de T. Özgüç tarafından başlatılmıştır. Çalışmalarda ilk olarak Tunç Dönemine ait arkeolojik veriler tespit edilmiştir. İlk dönem kazılarında çok az miktarda veri elde edilmiştir. Ancak son yıllarda yapılan kazı çalışmalarında Karaz türü (parlak- siyah perdahlı) keramik örneklerinin varlığı dikkat çekmektedir⁷.

MÖ XIV. yüzyılın ikinci yarısından itibaren Anadolu da bir takım değişiklikler olmaya başlamıştır. Mezopotamya'da yer alan Asur Devleti'nin komşu ülkelere karşı izlemiş olduğu saldırgan tutumunun neticesinde Doğu Anadolu'nun siyasi yapısı da değişmeye başlamıştır. Ortak düşman Asur'a karşı beraber hareket etmeye mecbur olan Anadolu'daki feodal beyler Van başta olmak üzere bir araya gelerek, Uruatri - Nairi Konfederasyonları'nı oluşturdular⁸. Doğu Anadolu'daki "Uruatri" olarak adlandırılan bu siyasi yapı, Asur kralı, Tukulti Ninurta I. (MÖ 1244-1208) zamanında "Nairi Ülkeleri" olarak isimlendirilmiştir. Yine Doğu Anadolu Bölgesi'nde Asur kaynakları tarafından Daya(e)ni olarak bahsi geçen Diauehi Ülkesi bulunmaktadır (Harita I). Ülkenin sınırlarını, Fırat Nehri'nin doğduğu alan (Dumlu Dağları ve civarı) ile Çoruh, Kelkit Vadisi arasında kalan topraklar oluşturmaktadır. Erzincan-Tercan arası ve Tercan-Erzurum arası bölgelerin de bu yerel krallığın etkisi altında kalıp kalmadığı bilim insanları tarafından farklı görüşlerin sunulmasına imkan sağlamıştır⁹. Erzincan'ın Daya(e)ni-Diauehi'nin sınırlarını dâhil olup olmadığı konusunda görüş bildiren Pehlivan, Diauehi'nin sınırlarını Sarıkamış ile Aşkale arasına yerleştirir. En geniş topraklarının ise, kuzeyde Çoruh Vadisi, güneyde Erzincan-Varto arasına çizilecek sahanın içerisinde kaldığı görüşünü savunmaktadır¹⁰.

⁵ Yavuz Günaşdı, "Erzincan Sırataşlar Kalesi", *Trakya Üniversitesi Edebiyat Fakültesi Dergisi* 5/9, Edirne 2015, s. 115.

⁶ Oktay Belli, "Doğu Anadolu'da Urartu Yol Şebekesinin Araştırılması", *Türkiye Arkeolojisi ve İstanbul Üniversitesi*, Ankara 2000, s. 409; Alpaslan Ceylan, *Doğu Anadolu Araştırmaları II, Erzurum-Erzincan-Kars-İğdir (2008 - 2014)*, Atatürk Üniversitesi Yayınları, Erzurum 2015, s. 77-78.

⁷ Tahsin Özgüç, "Altın-tepe Kazıları", *Belleten* XXV/98, 1961, s. 253-267; Tahsin Özgüç, *Altın-tepe I: Mimari Anıtları ve Duvar Resimleri-Arcitectural Monuments and Wall Paintings*, Ankara 1966, s. 1 vdd.; Tahsin Özgüç, *Altın-tepe II: Mezarlar, Depo Binası ve Fildişi Eserler-Tombs, Storehouse and Ivories*, Ankara 1969, s. 1 vd.; Mehmet Karaosmanoğlu – Haldun Özkan, "Altın-tepe Kazısı 2003", *Kazı Sonuçları Toplantısı* I/26, Ankara 2004, s. 128-136; Birol Can-Sevda Özel, "2006 Yılı Altın-tepe Jeofizik Araştırmaları", *23. Arkeometri Sonuçları Toplantısı*, Ankara 2008, s. 1-16; Mehmet Karaosmanoğlu – Birol Can – Halim Korucu vd., "Altın-tepe Urartu Kalesi 2006 Yılı Kazı ve Onarım Çalışmaları", *Kazı Sonuçları Toplantısı* I/29, Ankara 2008, s. 497-514; Mehmet Karaosmanoğlu, "Erzincan Altın-tepe Kalesi-Erzincan Altın-tepe Fortress", *Urartu, Doğu'da Değişim-Transformation in the East*, (ed. K. Köroğlu-E. Konyar), İstanbul 2011, s. 366-373; Ceylan, *DAA II*, s. 43- 48.

⁸ Mehmet Taner Tarhan, *M.Ö. XIII. Yüzyılda Uruatri ve Nairi Konfederasyonları*, (Yayımlanmamış Doçentlik Tezi), İstanbul Üniversitesi Edebiyat Fakültesi, İstanbul 1978, s. 1 vd.; Altan Çilingiroğlu, *Urartu Krallığı Tarihi ve Sanatı*, Yaşar Eğitim ve Kültür Vakfı, İzmir 1997, s. 18.

⁹ Giorgi Melikişvili, "Diauehi", *Vestnik Drenaj İstori* 34/4, 1950, s. 26-42; Mahmut Pehlivan, *Daya (e) ni /Diau(e)hi*, Erzurum 1991, s. 1vdd.; Alpaslan Ceylan, "Horasan ve Çevresi Araştırmaları Işığında Yazılıtaş Yazıtı", *Çağlayan Aras* I/1, Erzurum 2002, s. 14-16; Alpaslan Ceylan, "Yeni Bulgular Işığında Kuzeydoğu Anadolu'da Diauehi Krallığı ve Urartular", *Kafkas Üniversitesi Sosyal Bilimler Enstitüsü Dergisi* 20, 2016, s. 517-568; Alpaslan Ceylan, "The Kingdom of Diauehi and the Urartians in Northeast Anatolia in Light of New Findings", *Urartians a Civilization in the Eastern Anatolia*, ed. K. Köroğlu, A. Çilingiroğlu, vd., İstanbul 2018, s. 139 – 168.

¹⁰ Pehlivan, *Daya (e) ni /Diau(e)hi*, s. 31.

Doğu Anadolu Bölgesinde 20 yılı aşkın süredir çalışmalarda bulunan Ceylan, Diauehi'nin sınırlarını Tercan-Sarıkamış arasında kalan topraklar olduğunu belirtmektedir¹¹. MÖ IX-VI yüzyıllar içerisinde Doğu Anadolu'da Urartu Devleti gibi önemli bir siyasi güç ortaya çıkmıştır (Harita II). Doğu Anadolu'nun siyasi, ekonomik ve sosyal yapısını değiştiren Urartu Devleti, Erzurum-Erzincan çevresindeki Diauehi ile mücadele edip, yerel güçleri ortadan kaldırdıktan sonra bölgede kale ve garnizonlar inşa etmek suretiyle hâkimiyetini tesis etmiştir. Doğu Anadolu Bölgesi'nde Tuşpa merkezli bir hâkimiyet kuran Urartu, kültür ve uygarlığının izlerini bölgeye bırakmayı ihmal etmemiştir. Menua ve I. Argiştî dönemlerinde Diauehi ile sıkı mücadeleler yapan Urartu bölgede, kaleler, höyükler, yerleşimler, mezarlık alanları tesis etmiştir. Bölgede bu açıdan yoğun araştırmalar yapılmaktadır¹².

Urartular için Erzurum - Erzincan Ovalar'ı askeri ve ekonomik açıdan oldukça önemliydi. Bu verimli ovaların güvenliğini sağlamak Urartu için oldukça önemli olmuştur. Bölge maden kaynakları açısından da oldukça zengindir¹³. Urartu Krallığı gücünü artırıp, siyasi düzeni sağlar sağlamaz, yayılcı politika uygulamaya başlamıştır. Erzincan bölgesine kısa sürede yayılan Urartu bu alanlara kaleler kurmuştur. Kaleyi kurarken çevreyi kontrol edebileceği yüksek alanları tercih eden Urartular su kaynaklarına yakın olmayı da ihmal etmemiştir. Urartular'ın kuzeybatıya doğru yayılmalarında Erzincan önemli bir merkez olarak görülmüştür.

Erzincan Bölgesi'nde, 1998 yılından 2019 yılına kadar yapmış olduğumuz yüzey araştırmalarında Urartu dönemine ait 65 kale tespit edilmiştir (Harita III). Görevleri farklı olan bu kaleler bazen savunma bazen de idari bir kale olma özelliğini taşımaktaydı. Erzincan kalelerinin bazıları kaya basamaklı su tüneline sahip olması nedeniyle göze çarpmaktadır.

¹¹ Ceylan, *DAA II*, s.488; Ceylan, "Yeni Bulgular Işığında Kuzeydoğu Anadolu'da Diauehi Krallığı ve Urartular", s. 517-568.

¹² Alpaslan Ceylan, "2002 Yılı Erzincan, Erzurum, Kars ve Iğdır İlleri Yüzey Araştırmaları", *Araştırma Sonuçları Toplantısı II/21*, Ankara 2004, s. 263-272; Alpaslan Ceylan, "2003 Yılı Erzincan, Erzurum, Kars ve Iğdır İlleri Yüzey Araştırmaları", *Araştırma Sonuçları Toplantısı II/22*, Ankara 2005, s. 189-200; Alpaslan Ceylan, "2005 Yılı Erzincan, Erzurum, Kars ve Iğdır İlleri Yüzey Araştırmaları", *Araştırma Sonuçları Toplantısı I/24*, Ankara 2007, s. 163-182; Alpaslan Ceylan, "Kuzeydoğu Anadolu Yüzey Araştırmalarının Bir Değerlendirilmesi", *Atatürk Üniversitesi Fen-Edebiyat Fakültesi Sosyal Bilimler Dergisi 7/39*, Erzurum 2007, s. 103-117; Alpaslan Ceylan - Akın Bingöl, "2006 Yılı Erzincan-Erzurum-Kars ve Iğdır İlleri Yüzey Araştırmaları", *Araştırma Sonuçları Toplantısı III/25*, Ankara 2008, s. 129-149; Alpaslan Ceylan - Akın Bingöl vd., "2007 Yılı Erzincan-Erzurum-Kars-Iğdır İlleri Yüzey Araştırmaları", *Araştırma Sonuçları Toplantısı II/26*, Ankara 2009, s. 133-151; Alpaslan Ceylan - Akın Bingöl vd., "2008 Yılı Erzurum-Erzincan-Kars-Iğdır İlleri Yüzey Araştırmaları", *Araştırma Sonuçları Toplantısı II/27*, Ankara 2010, s. 375-399; Yavuz Günaşdı vd. 2010 yılı Erzurum-Erzincan-Kars-Iğdır İlleri Yüzey Araştırmaları, *Araştırma Sonuçları Toplantısı III/29*, Ankara 2012, s. 49-71; Oktay Özgül - Alpaslan Ceylan vd. "2011 yılı Erzincan, Erzurum, Kars ve Iğdır İlleri Yüzey Araştırmaları", *Araştırma Sonuçları Toplantısı II/30*, Ankara 2013, s. 277- 292; Ceylan, *DAA I*, s. 1 vdd.; Ceylan - Üngör, *Eskiçağ'da Erzincan Kaleleri*, s. 1 vdd.; Yavuz Günaşdı, "Erzincan Sırataşlar Kalesi", *Trakya Üniversitesi Edebiyat Fakültesi Dergisi 5/9*, Edirne 2015, s. 113-131; Ceylan, *DAA II*, s. 1 vdd.; İbrahim Üngör - Yavuz Günaşdı, "Yüzey Araştırmaları Işığında Erzincan İli Höyükleri", *Uluslararası Erzincan Sempozyumu 1*, 2016, s. 423-442; Alpaslan Ceylan - Oktay Özgül, "Erzincan Ve Çevresinde Urartular", *Uluslararası Erzincan Sempozyumu 1*, 2016, s. 127 vd.; İbrahim Üngör - Oktay Özgül, "Otlukbeli'nde Tarihi ve Arkeolojik Araştırmalar", *Kafkas Üniversitesi Sosyal Bilimler Enstitüsü Dergisi 17*, Kars 2016, s. 267 vd.

¹³ Pehlivan, , *Daya (e) ni /Diau(e)hi*, s.32 vd; İbrahim Üngör, "Urartu Maden Ergitme Sahası 'Kurt Deresi' İliç (Erzincan)", *Uluslararası Sosyal Araştırmalar Dergisi*, IX/43, s. 955-969.

Kaleninsırtı Kalesi

Kaleninsırtı Kalesi su tüneline sahip Urartu kalelerinden birisidir. Kale, Refahiye ilçesinin 24 km. kuzeydoğusundaki Çatalçam Köyünün 3 km. kuzeydoğusunda bulunmaktadır (Resim I, Harita IV). Kızılınış Deresi'nin üzerinde yükselen 250 m. yüksekliğindeki oldukça sarp bir kayalığın üzerine kurulan kale, bölgeye hâkim bir yerde bulunur. Güney bölgesi yayvan olan kalenin girişi de bu kısımda yer almaktadır (Resim II). Kalenin bulunduğu kayalığın tıraşlanarak düz bir alan elde edildiği, sur temelleri için yataklar oluşturulduğu anlaşılmaktadır (Resim III). Kaçak kazılarla büyük ölçüde tahrip olan kalenin ortasında kaya basamaklı bir su tüneli bulunmasına rağmen sadece girişi ve birkaç basamağı görülebilmektedir (Resim IV - V). Kale mimari özelliği, güney bölümünde yer yer tespit edilebilen kiklopi teknikteki sur duvarları, kaya basamaklı su tüneli ve keramik kalıntıları ile Urartu özelliği göstermektedir (Resim VI, Çizim I).

Urartularda kaya basamaklı su tünelleri, kale düşman tarafından kuşatıldığı esnada kalede bulunanların su ihtiyaçlarını güvenli bir şekilde karşılamak amacıyla inşa edilmiştir. Urartular, su tünelleri ile düşman saldırısına uğramadan gizlice doğal su kaynağına ulaşabilmiştir. Bu tünellerin mimari özellikleri incelendiğinde genellikle 2-3 m. genişliğinde ve 4-5 m. yüksekliğinde inşa edildiği görülür. Su tünelleri, dış mekâna kapalı, ana kaya oyularak yapılmıştır. Su taşıyanların doğal su kaynağına rahat inip çıkabilmeleri için kaya basamakları inşa edilmiştir. Basamaklar genellikle 25 cm. yüksekliğindedir. Basamakların sayısı kalenin yüksekliğine ve zirvenin su kaynağına uzaklığına göre değişmektedir. Su tünellerinin aydınlatılmasını sağlamak için ana kayaya küçük pencereler açılmıştır. Aynı zamanda bu pencereler ile hem de havalandırma sağlanmış oluyordu. Su tünelleri ile kalede bulunanlar güvenli bir şekilde su kaynağına ulaşmış oluyordu.

Erzincan Bölgesi'nde tespit etmiş olduğumuz kaya basamaklı su tünelleri; Çadrkaya (Pekerîç) Kalesi, Karakaya Kalesi, Bakacak Kalesi, Kalecik Kalesi, Şirinlikale, Şırataşlar Kalesi, Mirzaoğlu Kalesi, Üçpınar Kalesi, Kemah Kalesi ve Kaleninsırtı Kalesi'dir¹⁴.

Sonuç

Kaleninsırtı kalesi su tüneline sahip bir kale olmakla birlikte, özellikle Urartu Devletinin kuzeybatı uç noktasındaki en son kale olma özelliğini taşımaktadır. Kaleninsırtı Kalesi Urartu'nun kuzeybatı sınırını yeniden belirlemiştir. Erzincan Bölgesinde özellikle Altıntepe, II. Arğıştı dönemi inşa edilen bir kale olarak bilinmektedir. Ayrıca Çadrkaya / Pekerîç¹⁵ Refahiye Bölgesi'ndeki Çengerli Kalesi¹⁶ gibi kaleler Urartu'nun bölgedeki varlığına örnek olarak gösterilebilir. Kaleninsırtı Kalesi ile bu tür kalelere bir yenisi daha eklenmiş oldu. Kaleninsırtı Kalesi hem stratejik konumuyla hem de Erzincan Bölgesini Karadeniz'e bağlayan yolları kontrol etmesi ile önemli bir kale olduğunu ortaya koymaktadır.

Yerleşmeye yakınlığı nedeni ile maalesef bu kalede kaçak kazılardan nasibini almıştır. Özellikle tarihi açıdan son derece önemli olan kaya basamaklı su tüneli neredeyse tamamen tahrip edilmiş ve doldurulmuştur. Kalede biran önce kurtarma kazısı yapılması elzemdir. Yapılacak kurtarma kazısı sonucunda Kaya Basamaklı su tüneli ve kale hakkında

¹⁴ Ceylan, *DAA I*, s. 23 vdd.; Ceylan, *DAA II*, s. 39 vdd.; Alpaslan Ceylan– Oktay Özgül, “Erzincan ve Çevresinde Urartular”, s. 127 vdd.; Günaşdı, “Erzincan Sırataşlar Kalesi”, s. 113 vd.; İbrahim Üngör, “Yeni Araştırmalar Işığında Erzincan'ın Eskiçağ Tarihi”, *XVII. Türk Tarih Kongresi*, 15-17 Eylül 2014, c. 1, Ankara 2018, s. 207 vd.; Ceylan – Üngör, Eskiçağda Erzincan Kaleleri, s. 76 vd.; Nezahat Ceylan, “Erzurum ve Erzincan Çevresindeki Urartu Dönemi Kaya Basamaklı Su Tünelleri”, *XVIII TTK Kongresi, 1 – 5 Ekim 2018*, Baskıda.

¹⁵ Ceylan, *DAA I*, s. 55; Ceylan – Üngör, *Eskiçağda Erzincan Kaleleri*, s. 217.

¹⁶ Ceylan, *DAA II*, s. 146 -149; Üngör, *Eskiçağda Erzincan Kaleleri*, s. 175 – 177.

bilgilerimiz artacaktır. Ayrıca kale çevresindeki yerleşim yerleri hakkında da yeni bilgi ve bulgulara sahip olunacaktır. Yetkilileri, biran önce Kaleninsırtı Kalesi'nde kurtarma kazısı yapmaya davet ediyoruz.

Kaynakça

- Akkan Erdoğan, *Erzincan Ovası ve Çevresinin Jeomorfolojisi*, Ankara 1964.
- Belli Oktay, “Doğu Anadolu’da Urartu Yol Şebekesinin Araştırılması”, *Türkiye Arkeolojisi ve İstanbul Üniversitesi*, Ankara, 2000, s. 409-414.
- Can Birol - Sevda Özel, “2006 Yılı Altıntepe Jeofizik Araştırmaları”, 23. Arkeometri Sonuçları Toplantısı, Ankara 2008, s. 1-16.
- Ceylan Alpaslan, “Çayırılı’da Tarihi ve Arkeolojik Araştırmalar”, *Atatürk Üniversitesi Türkiyat Araştırmaları Enstitüsü Dergisi* 15, 2000, s. 277-291.
- Ceylan Alpaslan, “2002 Yılı Erzincan, Erzurum, Kars ve Iğdır İlleri Yüze Araştırmaları”, *Araştırma Sonuçları Toplantısı II/21*, Ankara 2004, s. 263-272.
- Ceylan Alpaslan, “2003 Yılı Erzincan, Erzurum, Kars ve Iğdır İlleri Yüze Araştırmaları”, *Araştırma Sonuçları Toplantısı II/22*, 2005 Ankara, s. 189-200.
- Ceylan Alpaslan, “2005 Yılı Erzincan, Erzurum, Kars ve Iğdır İlleri Yüze Araştırmaları”, *Araştırma Sonuçları Toplantısı I/24*, Ankara 2007, s. 163-182.
- Ceylan Alpaslan, “Kuzeydoğu Anadolu Yüze Araştırmalarının Bir Değerlendirilmesi”, *Atatürk Üniversitesi Fen-Edebiyat Fakültesi Sosyal Bilimler Dergisi VII/39*, Erzurum 2007, s. 103-117.
- Ceylan Alpaslan, *Doğu Anadolu Araştırmaları II, Erzurum-Erzincan-Kars-Iğdır (2008 - 2014)*, Atatürk Üniversitesi Yayınları, Erzurum 2015.
- Ceylan Alpaslan, “Yeni Bulgular Işığında Kuzeydoğu Anadolu’da Diauehi Krallığı ve Urartular”, *Kafkas Üniversitesi Sosyal Bilimler Enstitüsü Dergisi* 20, 2016, s. 517-568.
- Ceylan Alpaslan, “The Kingdom of Diauehi and the Urartians in Northeast Anatolia in Light of New Findings”, *Urartians a Civilization in the Eastern Anatolia*, ed. K. Köroğlu, A. Çilingiroğlu, vd., İstanbul 2018, s. 139 – 168.
- Ceylan Alpaslan - Bingöl Akın, “2006 Yılı Erzincan-Erzurum-Kars ve Iğdır İlleri Yüze Araştırmaları”, *Araştırma Sonuçları Toplantısı III/25*, Ankara 2008, s. 129-149.
- Ceylan Alpaslan –Bingöl Akın vd., “2007 Yılı Erzincan-Erzurum-Kars-Iğdır İlleri Yüze Araştırmaları”, *Araştırma Sonuçları Toplantısı II/26*, Ankara 2009, s. 133-151.
- Ceylan Alpaslan - Bingöl Akın vd., “2008 Yılı Erzurum-Erzincan-Kars- Iğdır İlleri Yüze Araştırmaları”, *Araştırma Sonuçları Toplantısı II/27*, Ankara 2010, s. 375-399.
- Ceylan Alpaslan - Özgül Oktay, “Erzincan ve Çevresinde Urartular”, *Uluslararası Erzincan Sempozyumu* 1, 2016, s. 127 – 147.
- Ceylan Alpaslan - Üngör İbrahim, *Eskiçağ’da Erzincan Kaleleri*, Atatürk Üniversitesi Yayınları, Erzurum 2018.
- Ceylan Nezahat, “Erzurum ve Erzincan Çevresindeki Urartu Dönemi Kaya Basamaklı Su Tünelleri”, XVIII. TTK Kongresi, 1 – 5 Ekim 2018, Baskıda.
- Çilingiroğlu Altan, *Urartu Krallığı Tarihi ve Sanatı, Yaşar Eğitim ve Kültür Vakfı*, İzmir 1997.
- Günaşdı Yavuz, “Erzincan Sırataşlar Kalesi”, *Trakya Üniversitesi Edebiyat Fakültesi Dergisi* 5/9, Edirne 2015, s. 113-131.

- Günaşdı Yavuz vd. “2010 yılı Erzurum-Erzincan- Kars-Iğdır İlleri Yüzey Araştırmaları”, Araştırma Sonuçları Toplantısı III/29, Ankara 2012, s. 49-71.
- Karaosmanoğlu Mehmet, “Erzincan Altın-tepe Kalesi-Erzincan Altın-tepe Fortress”, Urartu, Doğu’da Değişim-Transformation in the East, (ed. K. Köroğlu-E. Konyar), İstanbul 2011, s. 366-373.
- Karaosmanoğlu Mehmet –Can Birol –Korucu Halim vd., “Altın-tepe Urartu Kalesi 2006 Yılı Kazı ve Onarım Çalışmaları”, Kazı Sonuçları Toplantısı I/29, Ankara 2008, s. 497-514.
- Karaosmanoğlu Mehmet –Korucu Halim, “Altın-tepe Urartu Kalesi 2008 Yılı Kazı ve Onarım Çalışmaları”, Kazı Sonuçları Toplantısı II/31, Ankara 2010, s. 17-34.
- Karaosmanoğlu Mehmet – Özkan Haldun, “Altın-tepe Kazısı 2003”, Kazı Sonuçları Toplantısı I/26, Ankara 2004, s. 128-136.
- Melikişvili Giorgi, “Diauehi”, Vestnik Drenaj İstorii 34/4, 1950, s. 26-42.
- Özgüç Tahsin, “Altın-tepe Kazıları”, Belleten XXV/98, 1961, s. 253-267.
- Özgüç Tahsin, Altın-tepe I: Mimarlık Anıtları ve Duvar Resimleri-Arcitectural Monuments and Wall Paintings, Ankara 1966.
- Özgüç Tahsin, Altın-tepe II: Mezarlar, Depo Binası ve Fildişi Eserler-Tombs, Storehouse and Ivories, Ankara 1969.
- Özgül Oktay - Alpaslan Ceylan vd. “2011 yılı Erzincan, Erzurum, Kars ve Iğdır İlleri Yüzey Araştırmaları”, Araştırma Sonuçları Toplantısı II/30, Ankara 2013, s. 277- 292.
- Pehlivan Mahmut, *Daya (e) ni /Diau(e)hi*, Erzurum 1991.
- Saraçoğlu Hüseyin, *Doğu Anadolu Bölgesi*, İstanbul 1989.
- Tarhan Mehmet Taner, M.Ö. XIII. Yüzyılda Uruatri ve Nairi Konfederasyonları, (Yayımlanmamış Doçentlik Tezi), İstanbul Üniversitesi Edebiyat Fakültesi, İstanbul 1978.
- Tarkan Tevfik, “Ana Çizgileriyle Doğu Anadolu Bölgesi ve Çevresi”, Atatürk Üniversitesi 50. Yıl Armağanı, Erzurum 1974, s. 7-22.
- Üngör İbrahim, “Urartu Maden Ergitme Sahası ‘Kurt Deresi’ İliç (Erzincan)”, Uluslararası Sosyal Araştırmalar Dergisi IX/43, 2016, s. 955-969.
- Üngör İbrahim – Özgül Oktay, “Otlukbeli’nde Tarihi ve Arkeolojik Araştırmalar”, Kafkas Üniversitesi Sosyal Bilimler Enstitüsü Dergisi 17, Kars 2016, s. 267 – 289.
- Üngör İbrahim, “Yeni Araştırmalar Işığında Erzincan’ın Eskiçağ Tarihi”, XVII. Türk Tarih Kongresi, 15-17 Eylül 2014, c. 1, Ankara 2018, s. 207 – 233.

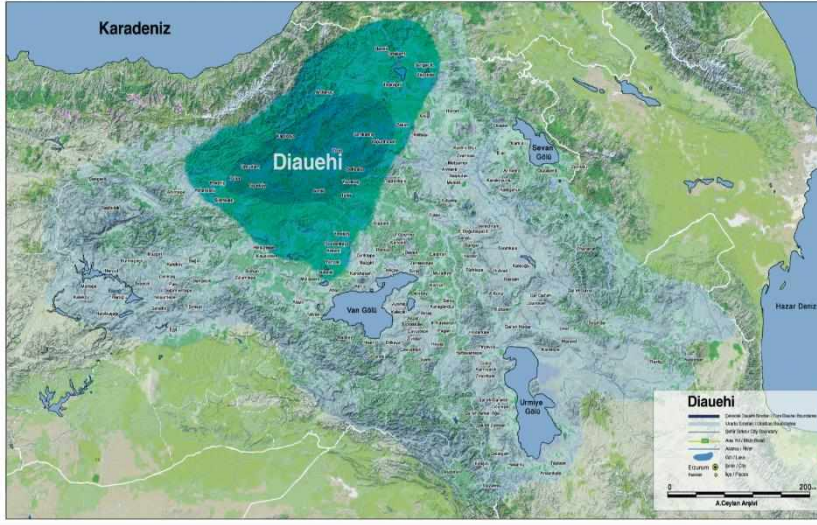

Harita I: Diauehi Sınırları

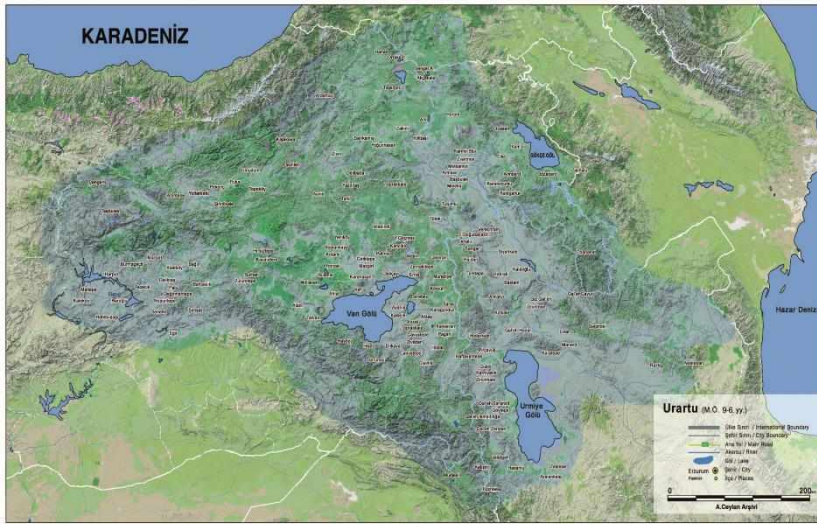

Harita II: Urartu Devleti Sınırları



Harita III: Erzincan İl ve İlçelerinde Tespit Edilen Kaleler



Resim I: Kaleninsirtı Kalesi, Genel Görünüm



Harita IV: Kaleninsirtı Kalesi



Resim II: Kaleninsırtı Kalesi, Giriş Bölümü



Resim III: Kaleninsırtı Kalesi, Sur Duvarları İçin Oluşturulan Yataklar



Resim IV: Kaleninsirtı Kalesi, Kaya Basamakları



Resim V: Kaleninsırtı Kalesi, Kaya Basamaklı Su Tüneli Girişi



Resim VI,



Resim VI – VI: Kaleninsırtı Keramik Örnekleri

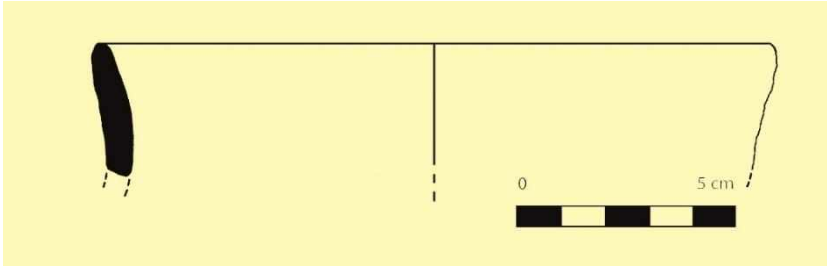

Çizim I: Kaleninsırtı, Keramik Çizimi

YOK EDİLEN TARİH; YOLLARÜSTÜ KALESİ**OKTAY ÖZGÜL*****ÖZET**

I. Sarduri zamanında Van ve çevresinde siyasi oluşumunu tamamlayan Urartu Devleti zamanla sınırlarını genişletmiş ve bölgenin tamamına hâkim olmuştur. Urartu Devleti, Erzincan'ın büyük bir kısmında hâkimiyeti bulunan Diauehi Krallığı'na M.Ö. 8. veya en geç M.Ö.7. yüzyılın başlarında tamamıyla son vermiştir. Bundan sonra Urartular stratejik doğal yollara, tarım için uygun topraklara ve demir, bakır, altın gibi zengin maden yataklarına sahip olan Erzincan bölgesinde hâkimiyetlerini kalıcı kılmak için faaliyetlere başlamıştır. Daha önceden var olan kaleleri tamir ederek güçlendiren Urartular, bununla birlikte yeni kaleleri de inşa etmişlerdir. Tercan Ovası'nın batı kısmında Yollarüstü Kalesi de bu faaliyetlerin bir sonucu olarak inşa edilmiştir. Kalede yaptığımız ilk çalışmalarda Urartu merkezi yönetim birimlerinde karşımıza çıkan kaya mezarının varlığı tespit edilmiştir. Ancak kalenin eteklerinden geçirilen yol çalışmalarında iş makinaları tarafından kaya mezarının yok edildiğini üzüntüyle gördük.

Anahtar kelimeler: Urartu Devleti, Yollar, Kaleler, Kaya Mezarları, Kültürel Mirasın Tahribatı.

DESTROYED HISTORY; YOLLARÜSTÜ CASTLE**ABSTRACT**

Urartu State, which completed its political formation in Van and its environs during the reign of I. Sarduri, expanded its borders and dominated the whole region. The Urartian State was dominated by the Diauehi Kingdom, which dominated most of Erzincan in the 8th century BC or at the latest. Completed in the beginning of the century. After that, the Urartians started their activities in the Erzincan region, which has strategic natural roads, suitable land for agriculture and rich mineral deposits such as iron, copper and gold. The Urartians strengthened by repairing the existing castles and built new castles. Yollarüstü Castle was built as a result of these activities in the western part of Tercan Plain. In the first studies we conducted in the castle, the presence of rock tomb found in the Urartian central administration units were determined. However, in the road works passed through the skirts of the castle, we sadly saw that the rock tomb was destroyed by the construction machinery.

Key Words: Urartian State, Roads, Castles, Rock Tombs, Destruction of Cultural Heritage.

Erzincan ili, Doğu Anadolu Bölgesinin kuzeybatısında yer almaktadır. Erzincan, kuzeyde Bayburt, Gümüşhane, Giresun illeri; doğuda Erzurum, güneyde Bingöl ve Tunceli; güneybatıda Elazığ ve Malatya; batıda ise Sivas ili ile sınır komşusudur. Bulunduğu yer itibari ile Doğu Anadolu, İç Anadolu ve Karadeniz bölgelerinin birbirlerine yaklaştığı konumda yer alan Erzincan, bu konumu sayesinde kendine has coğrafi ve

*Doç. Dr., Atatürk Üniversitesi, Edebiyat Fakültesi, Tarih Bölümü, oktayozgul@hotmail.com, ERZURUM.

stratejik özelliklere sahip olmuştur. Erzincan, en eski zamanlardan günümüze hem Anadolu'nun iç kesimlerinden güney - kuzey geçiş noktasında, hem de Anadolu yarımadasından Asya'nın içlerine kadar ulaşan doğu-batı yönlü en eski yol güzergâhlarının kesişme noktasında yer almaktadır¹ (Harita I).

Güney Kafkasya, İran, Doğu Anadolu ile Orta Anadolu bozkırlarının kesişme noktasında yer alan Erzincan, önemli yollar vasıtasıyla Trabzon limanına bağlanmaktadır.² Çeşitli yol güzergâhlarının üzerinde yer alan Erzincan, özellikle, Urartular zamanında Van'dan (Tuşpa) başlayıp Erciş-Patnos-Tahir Gediği-Horasan- Hasankale- Erzurum ve Erzincan'a kadar ulaşan yolla, Demir Çağı'ndaki askeri ve ticari konumunu iyice kuvvetlendirmiştir³.

Erzincan Ovası'nın doğu kısmını meydana getiren Tercan Ovası, kuzeyden ve batıdan Otlukbeli Dağları'nın doğu kolu olan Kop Dağları'nın uzantılarıyla kuşatılmıştır. Tercan Ovası'nda sık sık meydana gelen depremler, Eskiçağ'dan itibaren sosyo-ekonomik hayatı olumsuz yönde etkilemiştir. Bölgede meydana gelen depremler, yaptığımız yüzey araştırmalarda tespit ettiğimiz arkeolojik merkezlerin mimari yapılarının bozulmasında da birinci derecede etkili olmuştur.

Erzincan ve çevresine ait ilk arkeolojik veriler, İlk Tunç Çağı'na kadar gitmektedir. 1959 yılında Altıntepe'de T. Özgüç tarafından başlatılan ilk dönem kazılarında az miktarda veri olmasına rağmen⁴ son yıllarda yapılan kazı çalışmalarında Karaz türü (parlak- siyah perdahlı) keramik örneklerinin varlığı dikkat çekmektedir⁵.

M.Ö. III. Binden itibaren bölgede görülmeye başlanan Karaz Kültürü'nün etkileri, M. Ö. II. binin ortalarından itibaren Asyanik Hurri topluluklar ile Fırat'ı takip ederek Amik Ovası üzerinden Kuzey Suriye ve Filistin'e kadar taşınmıştır⁶.

¹ Abdulkadir Gül – Adem Başbüyük, *Bir Tarihi Coğrafya İncelemesi (Osmanlı'dan Cumhuriyet'e Erzincan Kazası)*, Salkımsöğüt Yayınevi, Erzurum 2011, s. 7.

² Yavuz Günaşdı, "Erzincan Sıraşlar Kalesi", *Trakya Üniversitesi Edebiyat Fakültesi Dergisi* 5/9, Edirne 2015, s. 115; Alpaslan Ceylan – Oktay Özgül, "Erzincan ve Çevresinde Urartular", *Uluslararası Erzincan Sempozyumu*, 28 Eylül-1 Ekim 2016, c. 1, s. 128.

³ Oktay Belli, "Doğu Anadolu'da Urartu Yol Şebekesinin Araştırılması", *Türkiye Arkeolojisi ve İstanbul Üniversitesi*, Ankara 2000, s. 409 vd.; Alpaslan Ceylan, *Doğu Anadolu Araştırmaları II, Erzurum-Erzincan-Kars-İğdır (2008 - 2014)*, Erzurum 2015, s. 77 – 78.; Yavuz GÜNAŞDI, "Geçitler Ülkesinde Önemli Bir Urartu Kalesi: Avnik", *TÜBA-AR* 19, 2016, s. 113-137.

⁴ Tahsin Özgüç, "Altıntepe Kazıları", *Belleten* XXV/98, 1961, s. 267.

⁵ Mehmet Karaosmanoğlu – Halim Korucu - Mehmet Ali Yılmaz, "Altıntepe Urartu Kalesi Kazı ve Onarım Çalışmaları 2003-2013", *Anadolu'nun zirvesinde Türk Arkeolojisinin 40 Yılı*, Erzurum 2014, s 78 vd.

⁶ Charles Burney - David Marshall Lang, *The Peoples of the Hills*, London 1971, s. 1 vd.; Mahmut Pehlivan, *En Eski Çağlardan Urartu'nun Yıkılışına Kadar Erzurum ve Çevresi*, (Atatürk Üniversitesi Yayınlanmamış Doktora Tezi), Erzurum 1984, s. 43 vd.; Ekrem Memiş, *Eskiçağda Mezopotamya: En Eski Çağlardan Asur İmparatorluğu'nun Yıkılışına Kadar*, İstanbul 2007, s 32 vd.; Adam Smith, "The Prehistory of an Urartian Landscape", *Biainili- Urartu The Proceedings of the Symposium held in Munich 12-14 October 2007*: (Eds.S. Kroll/C. Gruber/U. Hellwag/M. Roaf/P. Zimansky), Münih 2012, s. 39-52.

Erzincan ve çevresi ile birlikte İlk Tunç Çağı'ndan itibaren yerleşim gören Tercan ve çevresi⁷, M.Ö. II. binden itibaren Hitit yazılı kaynaklarından edindiğimiz bilgilere göre Azzi-Hayaşa Krallığı'nın yayılım alanına girmiştir⁸.

Bölgede yazılı kaynaklardan varlığı bilinen Diauehi vb. yerel krallıklar⁹, M.Ö. I. Binden itibaren Urartu Devleti'nin ortaya çıkması ile beraber, etkisizleşmeye başlamışlardır. Horasan Yazılıtaş Yazıtı, Urartu kralı Menua (M.Ö. 810 - 786)'nın Erzurum-Aşkale-Tercan bölgesini Diauehi'nin kontrolünden almak için yaptığı seferde bölgeyi nasıl ele geçirdiğini anlatmaktadır¹⁰. Bu durumun doğal sonucu olarak Demir Çağ'ında bölgeye Urartular hâkim olmuş, M.Ö. 9-6. yüzyıllar arasında bütün Doğu Anadolu'da olduğu gibi Erzincan ve çevresinde de büyük bir iskân ve imar hareketi başlamıştır¹¹. Bölgenin doğal zenginliklerinden ve maden kaynaklarından faydalanmak isteyen Urartular'ın Erzincan ve çevresinde yoğun bir biçimde askeri ve siyasi faaliyetlerde bulunduğu, bölgedeki Urartu yerleşim birimlerinin çokluğundan anlaşılmaktadır¹².

Doğu Anadolu'nun siyasi, ekonomik ve sosyal yapısını değiştiren Urartu Devleti, Erzurum - Erzincan çevresindeki Diauehi gibi yerel güçleri ortadan kaldırdıktan sonra bölgede kale ve garnizonlar inşa etmek suretiyle hâkimiyetini tesis etme yoluna gitmiştir.

Urartular'ın stratejik mevkiileri ve yol ağları kontrol etmek için yaptıkları bu tür kaleler, merkezden uzak bir noktada buldukları için işçilik ve mimari bakımdan özensiz olan yapılardır. Kabaca tıraşlanan iri taşlardan oluşturulan kalelerin başlıca özelliği, askeri amaçlı kullanılmalarıdır¹³. Zaten bu tür özelliklerinden dolayı kendilerinden sonra gelen diğer topluluklar tarafından da kullanılmışlardır. Özellikle Ortaçağ'a ait keramik

⁷ Bölgede 1998 yılından itibaren A. Ceylan başkanlığında yürütmüş olduğumuz yüzey araştırmasında tespit ettiğimiz pek çok arkeolojik merkezde (kale, höyük, yerleşme vb) İlk Tunç-Orta Tunç-Geç Tunç Çağı özelliği gösteren keramik verileri ve Tunç Çağı mimarisini yansıtan yapılar tespit edilmiştir. Konu hakkında ayrıntılı bilgi için bkn: Alpaslan Ceylan – İbrahim Üngör, *Eskiçağda Erzincan Kaleleri*, Erzurum 2018, s. 1-297.

⁸ Götze Albrecht, *Kizuwatna and the Problem of Hittite Geography*, New Haven 1940, s. 21 vd.; Mahmut Pehlivan, *Daya(e)ni /Diau(e)hi*, Erzurum 1991, s. 39; Bryce Trevor, *The Kingdom of the Hittites*, Oxford University Press, New York 2005, s. 146.

⁹ Eugène Cavaignac, *Le Probleme Hittite*, Paris 1936, s. 51 vd.; Pehlivan Mahmut, *Daya(e)ni / Diau(e)hi*, s. 67; Ceylan Alpaslan, *M.Ö. II ve I. Binde Devletlerarası İlişkiler*, (Yayımlanmamış Doktora Tezi), Atatürk Üniversitesi Sosyal Bilimler Enstitüsü, Erzurum 1994, s. 76 vd.; Ceylan, *DAA II*, s. 485. Erzincan'ın Daya(e)ni-Diauehi'nin sınırlana dâhil olup olmadığı konusunda farklı görüşleri bir araya getiren M. Pehlivan, Diauehi'nin sınırlarını Sarıkamış ile Aşkale arasına yerleştirir. En geniş topraklarının ise, kuzeyde Çoruh Vadisi, güneyde Erzincan-Varto arasına çizilecek sahanın içerisinde kaldığı görüşündedir Pehlivan, *Daya(e)ni /Diau(e)hi*, s. 31 vd. Bu görüşe katılmakla birlikte biz, Diau-ehi'nin sınırlarının Tercan-Sarıkamış arasında kalan topraklar olduğunu düşünmekteyiz. Ceylan, *DAA II*, s. 488; Ceylan-Özgül, *a.g.m.*, s. 128; Alpaslan Ceylan, “Yeni Bulgular Işığında Kuzeydoğu Anadolu'da Diauehi Krallığı ve Urartular”, *Kafkas Üniversitesi Sosyal Bilimler Enstitüsü Dergisi* 20, 2016, s. 517-568.

¹⁰ Friedrich Wilhelm König, *Handbuch Der Chaldischen Inschriften, Archiv Für Orientforschung Herausgegeben Von Ernst Weidner*, Beiheft 8, Graz, s. 23 vd.; Alpaslan Ceylan, “Horasan ve Çevresi Araştırmaları Işığında Yazılıtaş Yazıtı”, *Çağlayan Aras* 1/1, Erzurum 2002, s. 14-16.; Margaret Rosalie Payne, *Urartu Çivi Yazılı Belgeler Kataloğu*, İstanbul 2006, s. 68.

¹¹ Mehmet Taner Tarhan, *Eskiçağda Kimmerler Problemi*, (Yayımlanmamış Doktora Tezi), İstanbul Üniversitesi Edebiyat Fakültesi, İstanbul 1972, s. 112 vd; Mehmet Taner Tarhan, “Eski Anadolu Tarihinde Kimmerler”, *Araştırma Sonuçları Toplantısı* 1, Ankara 1984, s. 109 vd.; Ceylan-Özgül, *a.g.m.*, s. 130; Ceylan-Üngör, *a.g.e.*, s. 71.

¹² Son yıllarda Urartular'ın Erzincan'daki madencilik faaliyetlerini ortaya çıkarabilecek maden cüraf alanları tespit edilmiştir. Konu hakkında ayrıntılı bilgi için bkn: İbrahim Üngör, “Urartu Maden Ergitme Sahası ‘Kurt Deresi’ İliç (Erzincan)”, *Uluslararası Sosyal Araştırmalar Dergisi* IX/43, s. 955-969.

¹³ Bu tür askeri nitelik taşıyan kale ve garnizonlar, hemen hemen bütün Doğu Anadolu'da görülür. Özellikle Erzurum ve çevresindeki bu tür yapıların çokluğunu Erzincan ve çevresinde de görmek mümkündür. Geniş bilgi için bkn: Oktay Özgül, “Erzurum Tortum'da Önemli Bir Urartu Kalesi: Kapıkaya”, *Trakya Üniversitesi Edebiyat Fakültesi Dergisi* 5/9, Edirne 2015, s. 69-92; Oktay Özgül, “Erzurum'da Stratejik Bir Urartu Kalesi: Tepeköy (Pir Ali Baba)”, *Tübaar* 19, Ankara 2016, s. 137-159.

verilerinin il genelinde görülmesi bu konudaki düşüncelerimizi doğrulamaktadır¹⁴. Bölgedeki bu özensiz Urartu yapılarının istisnası Altın-tepe'dir¹⁵. Urartular'ın kuzeybatıdaki en önemli idari merkezi olan Altın-tepe'de Urartu saray mimarisinin en güzel örneklerinden birine şahit oluruz.

Kendilerini güvende hissettikleri bölgelerde ovalık alanlara kale inşa eden Urartular tıpkı Tuşpa'da olduğu gibi Altın-tepe'de de aynı yolu izlemişlerdir. Altın-tepe'nin etrafında inşa edilen kale ve garnizonların Altın-tepe gibi idari bir merkezi koruma amacı güttükleri söylenebilir. Çift duvar sistemi ile korunan kale, Urartu'nun özellikle kuzeybatı bölgesinin yönetimi, denetimi ve güvenliği açısından son derece önemli bir merkez konumundadır.

Saray kompleksi, kabul salonları, açık hava mabedi, havuz, kanalizasyon sistemi, mutfak, depo, Urartu kültürüne ışık tutacak kadar değerli küçük büyük buluntuları, çift sistemli sur duvarları, anıtsal mezar odaları ve daha birçok özelliği ile çıkan Altın-tepe, Urartu Devleti'nin kuzey bölgesindeki en önemli ve gösterişli yapısı olarak ortaya çıkar¹⁶.

Çoğu zaman yerel ulaşım ağları ile Altın-tepe'ye bağlanan ve kontrolü sağlanan kalelerde yapmış olduğumuz çalışmalarda, kale yapılarının çoğunun definciler tarafından tahrip edildiğini ve kültürel mirasın yok edildiğine şahit olduk. Zaten deprem bölgesi olduğu için ayakta kalmakta zorlanan pek çok yapı, kaçak kazıcılar tarafından yok edilerek mimari yapılar iyice tanınmaz hale gelmiştir.

Yollarüstü Kalesi

Bu duruma iyi bir örnek Yollarüstü Kalesi ve kaya mezarı gösterilebilir. Kale, Erzincan-Erzurum karayolu üzerinde bulunan Kargın (Altunkent) beldesinin 3 km. batısında bulunan Yollarüstü Köyü'nün hemen güneyinde yer almaktadır¹⁷. İşlenmiş kesme taşlardan inşa edilen kalenin kesme taşları yerinden sökülerek köy evlerinin yapımında kullanılmıştır (Harita II, Resim I).

Kale, Erzincan-Erzurum karayolunu kontrol altında tutabilen bir mevkide yer alır. Sansa Deresi'nin Tercan Ovası'na açıldığı bir yerde bulunması ve hemen kenarından Karasu Irmağı'nın geçmesi, kaleyi daha da stratejik bir hale getirir.

Kale anakayanın yapısına uygun bir planda inşa edilmiştir. Zeminden yaklaşık 150 m. yüksekliğinde doğal bir tepenin üzerinde, ana kayalık alandaki taşların düzeltilmesi ile inşa edilen kalenin güney kısmındaki sur duvarlarının mimari izleri takip edilebilmektedir (Resim II). Diğer kısımlara göre nispeten eğimin daha az olduğu batı kısmında 40 cm. yüksekliğinde 1.80 cm. genişliğinde 3 sıra halinde merdiven basamakları gözlenebilmektedir (Resim III). Kalenin tepe kısmında sur yataklarından sökülen kesme taşlar dikkati çekmektedir. Yine aynı alanda kaçak kazı izlerinin yoğunluğu, bu kısımda keramiklerin gün yüzüne çıkmasına sebep olmuştur. Depremlerden dolayı üst kısımda yer alan sur duvar taşlarının yıkılıp aşağı doğru sürüklendiği tespit edilmiştir.

¹⁴ Ceylan-Özgül, a.g.m. s. 134.

¹⁵ Özgüç, a.g.m., s. 267; Alpaslan Ceylan, "The Erzincan, Erzurum and Kars Region in The Iron Age", *Anatolian Iron Ages V*, London 2005, s. 23; Karaosmanoğlu – Korucu – Yılmaz, a.g.m., s. 78.

¹⁶ Mehmet Karaosmanoğlu, "Altın-tepe Kalesi İkinci Dönem Kazıları", *Atatürk Üniversitesi 50. Kuruluş Yıldönümü Arkeoloji Bölümü Armağanı (Doğudan Yükselen Işık Arkeoloji Yazıları)*, İstanbul 2007, s. 69-83.

¹⁷ Alpaslan Ceylan, "2001 Yılı Erzincan, Erzurum ve Kars İleri Yüzey Araştırmaları", *Araştırma Sonuçları Toplantısı II/20*, 2003, s. 313; Gülriz Kozbe - Alpaslan Ceylan, - Yasemin Polat, - Sivas Taciser –Hakan Sivas, Işık Şahin -, Duygu Akar Tanriver vd., *Türkiye Arkeolojik Yerleşmeleri 4 (TAY) Demir Çağları*, Cilt 1-2, İstanbul 2008, s. 1 vd; Alpaslan Ceylan, *Doğu Anadolu Araştırmaları I Erzurum-Erzincan-Kars-İğdır* (1998-2008), Güneş Vakfı Yayınları, Erzurum 2008, s. 97; Ceylan-Özgül, a.g.m., s.130; Ceylan-Üngör, a.g.e., s.134.

Kalenin güneybatısında bir kaya odası tespit edilmiştir. Giriş bölümü tahrip edilmiş olan kaya odasının büyük bir bölümü toprakla dolmuş durumdadır. Bu nedenle kaya mezarının içine çok zor bir şekilde girilebilmiştir. 0.40-0.45 m.'lik girişi bulunan kaya mezarının içinin toprak dolgu ile kaplanması nedeni ile mezar odası içinde ancak 0.80-0.90 m.'lik yükseklik tespit edilebilmiştir. Tek odalı kaya mezarı 3.5 x 3.15 m. ölçülere sahiptir (Resim IV – V, Çizim I).

Bilindiği üzere tek odalı kaya mezarları, Urartu'da yaygın olan bir ölü gömme uygulamasıdır¹⁸. Bölgede benzer yapıdaki kaya mezarlarına, Çengerli¹⁹, Çadirkaya²⁰, Üzümlü²¹ ve Taşbulak'ta²² da rastlanır.

Mezar odasının görünen kısımda herhangi bir niş bulunmamaktadır. Özenli bir işçilikle oluşturulmuş düz duvarlı kaya mezarı Urartu dönemine özelliği göstermektedir. Kaleden elde edilen Orta Demir Çağı keramikleri de bu düşüncemizi desteklemektedir. Bununla birlikte İlk Tunç Çağı ve Ortaçağ keramikleri de kale ve çevresinde sürekli bir yerleşimin olduğunu doğrulamaktadır (Resim VI – VII, Çizim II).

Oval bir plana sahip olan kalenin güneybatı kısmı daha çok tahribata uğramakla birlikte, kaya mezarının tüm uyarılara rağmen tahrip edilmesi bizim açımızdan esefle karşılanacak bir durum olmuştur. Bu şekilde yapılan tahribat sadece kültürel mirasın yok edilmesine sebep olmakla kalmıyor, aynı zamanda Urartu gibi bölgenin önemli bir siyasal gücü hakkındaki mimari kanıtların da yok olmasına sebep olmaktadır.

Erzincan ve çevresinde kültürel mirasın yok edilmesi sadece Yollarüstü Kalesi ile sınırlı kalmamıştır. Urartu Devleti'nin kuzey batı yayılımındaki son sınırlardan bir tanesi olan Refahiye'de de pek çok arkeolojik merkezde kültürel tahribatın izlerine şahit olmaktadır. 2011 yılında bölgede gerçekleştirdiğimiz yüzey araştırmalarında Refahiye'nin 14 km. kuzeybatısındaki Ortagöze Höyük'te Doğu Anadolu'nun en büyük kaçak kazı alanına rastladık. İş makinaları ile yapıldığı anlaşılan kaçak kazı alanını 17x12 m. boyutlarında ve 10 m. derinliktedir²³.

¹⁸ Nevzat Çevik, *Urartu Kaya Mezarları Ölü Gömme Gelenekleri*, Ankara 2000, s. 26; Alpaslan Ceylan, "Kuzeydoğu Anadolu Yüzey Araştırmalarında Keşfettiğimiz Kaya Mezarları", *BELGÜ* 3, 2016, s. 9.

¹⁹ Ceylan-Üngör, *a.g.e.*, s. 175; Ceylan, "Kuzeydoğu Anadolu Yüzey Araştırmalarında Keşfettiğimiz Kaya Mezarları", s. 17.

²⁰ Ceylan-Üngör, *a.g.e.*, s. 217.

²¹ Ceylan-Üngör, *a.g.e.*, s. 108.

²² Ceylan-Üngör, *a.g.e.*, s. 192.; Ceylan, "Kuzeydoğu Anadolu Yüzey Araştırmalarında Keşfettiğimiz Kaya Mezarları", s. 18

²³ Ceylan, *DAA II*, s. 193.

Sonuç

Bütün Doğu Anadolu'da olduğu gibi, Tercan'dan başlayıp, batıya Refahiye'ye oradan güneye İliç ve Kemaliye ilçelerine kadar uzanan coğrafyada varlığını güçlü bir şekilde hissettiren Urartular, bölgedeki hâkimiyetlerini, sağlam kale ve garnizonlar inşa ederek sağlamışlardır. Urartular'ın inşa ettikleri bu tür kaleler, merkezden uzak bir noktada buldukları için işçilik ve mimari bakımdan özensiz olan yapılardır. Kabaca traşlanan iri taşlardan oluşturulan kalelerin başlıca özelliği, askeri amaçlı kullanılmalarıdır. Zaten bu tür özelliklerinden dolayı kendilerinden sonra gelen diğer topluluklar tarafından da kullanılmışlardır. Özellikle Ortaçağ'a ait keramik verilerinin il genelinde görülmesi bu konudaki düşüncelerimizi doğrulamaktadır.

Yer altı ve yer üstü kaynaklarını tamamıyla ele geçirmeyi düşünen Urartular için Erzincan, stratejik manada çok değerli bir bölgeydi. Bölgedeki yüzey araştırmalarımızda değerlendirdiğimiz birçok maden alanı ve maden ergitme sahasındaki çalışmalarımız, şunu ortaya koymuştur ki; Urartular için kuzeydeki en önemli maden kaynaklarının merkezi Erzincan'dır. Bunu çok iyi değerlendiren Urartular, bu maden sahalarındaki maden cevherini Altıntepe'de işleyerek Tuşpa'ya kadar taşıyorlardı. Bu sistem, Urartu Devleti'nin ele geçirdiği birçok yerde uyguladığı bir sistemdi. Sistemin güvenliğini ve lojistik desteğini ise, inşa ettikleri irili ufaklı kale ve garnizonlardan sağlıyorlardı. Urartular'ın kuzeydeki askeri ve ekonomik temellerinin ve aynı zamanda bölgeden topladığı yüksek miktardaki verginin başkente sağlıklı bir şekilde ulaştırılabilmesi için korunaklı yollara ve askeri garnizonlara ihtiyacı vardı. Özellikle, Urartular zamanında Van'dan (Tuşpa) başlayıp Erciş-Patnos-Tahir Gediği-Horasan-Hasankale-Erzurum ve Erzincan'a kadar ulaşan yol, kral Menua (M. Ö. 810-786) döneminde yapılmış olan önemli bir ticari-askeri yoldu. Bu yolun güvenliğini sağlamak amacıyla askeri mimari yöntemleri geliştiren Urartular, genelde bu tür savunma yerleri için yüksek ve sarp yerleri tercih etmişlerdir.

Urartular'ın Erzincan ve çevresindeki faaliyetlerini kalıcı manada sürdürmek için topografyayı çok iyi kullandıkları görülmektedir. Özellikle yol ağlarının kontrolünü yapmak ve maden alanlarının güvenliğini sağlamak için yakın yerlerde savunma birimleri inşa ettiği görülür. Bu kale ve garnizonlar kapsamında çalışmasını yaptığımız Yollarüstü Kalesi ve Kaya Mezarı, Urartu Devleti'nin Tercan ve çevresindeki önemli bir merkezi konumundadır.

Urartu Devleti'nin idari yapılanmasında önemli kaleler etrafında beyler için inşa ettikleri kaya mezarı geleneği tek odalı ve çok odalı olarak ortaya çıkar. Tek odalı kaya mezarı geleneğine bağlı olarak inşa edilen Yollarüstü Kaya Mezarının yol çalışmaları kapsamında yok edilmesi, kalenin mimari boyutunun ortaya çıkarılmasına büyük oranda engel olmuştur (Harita III, Resim VIII - IX). Gerekli kurumlara ikazların yapılmasına rağmen duyarlılık gösterilmemesi de ayrıca üzerinde düşünülmesi gereken bir durumdur. Her türlü tahribat ve olumsuz duruma rağmen böylesinde stratejik bir öneme sahip kalede kazı yapılması, Urartu'nun bölgedeki askeri mimarisinin açıklığa kavuşturulmasında son derece önemli olacaktır.

Kaynakça

- Belli Oktay, “Doğu Anadolu’da Urartu Yol Şebekesinin Araştırılması”, Türkiye Arkeolojisi ve İstanbul Üniversitesi, Ankara 2000, s. 409-414.
- Bryce Trevor, *The Kingdom of the Hittites*. Oxford University Press, New York 2005.
- Burney Charles - David Marshall Lang, *The Peoples of the Hills*, London 1971.
- Cavaignac Eugène, *Le Probleme Hittite*, Paris 1936.
- Ceylan Alpaslan, M.Ö. II ve I. Binde Devletlerarası İlişkiler, (Yayımlanmamış Doktora Tezi), Atatürk Üniversitesi Sosyal Bilimler Enstitüsü, Erzurum 1994.
- Ceylan Alpaslan, “Horasan ve Çevresi Araştırmaları Işığında Yazılıtaş Yazıtı”, Çağlayan Aras I/1, Erzurum 2002, s. 14-16.
- Ceylan Alpaslan, “2001 Yılı Erzincan, Erzurum ve Kars İlleri Yüzey Araştırmaları”, Araştırma Sonuçları Toplantısı II/20, 2003, s. 311-324.
- Ceylan Alpaslan, “The Erzincan, Erzurum and Kars Region in the Iron Age”, *Anatolian Iron Ages V*, London 2005, s. 21-29.
- Ceylan Alpaslan, *Doğu Anadolu Araştırmaları I*, Erzurum-Erzincan-Kars-Iğdır (1998-2008), Güneş Vakfı Yayınları, Erzurum 2008.
- Ceylan Alpaslan, *Doğu Anadolu Araştırmaları II*, Erzurum-Erzincan-Kars-Iğdır (2008-2014), Erzurum 2015.
- Ceylan Alpaslan, “Yeni Bulgular Işığında Kuzeydoğu Anadolu’da Diauehi Krallığı ve Urartular”, *Kafkas Üniversitesi Sosyal Bilimler Enstitüsü Dergisi* 20, 2016, s. 517-568.
- Ceylan Alpaslan, “Kuzeydoğu Anadolu Yüzey Araştırmalarında Keşfettiğimiz Kaya Mezarları”, *BELGÜ* 3, 2016, s.7-63.
- Ceylan Alpaslan –Özgül Oktay, “Erzincan ve Çevresinde Urartular”, *Uluslararası Erzincan Sempozyumu*, 28 Eylül-1 Ekim 2016, c. 1, s. 127 – 147.
- Ceylan Alpaslan –Üngör İbrahim, *Eskiçağda Erzincan Kaleleri*, Erzurum 2018.
- Çevik Nevzat, *Urartu Kaya Mezarları Ölü Gömme Gelenekleri*, Ankara 2000.
- Götze Albrecht, *Kizzuwatna and the Problem of Hittite Geography*, New Haven 1940.
- Gül Abdulkadir – Adem Başbüyük, *Bir Tarihi Coğrafya İncelemesi Osmanlı’dan Cumhuriyet’e Erzincan Kazası*, Salkımsöğüt Yayınevi, Erzurum 2011.
- Günaşdı Yavuz, “Erzincan Sırataşlar Kalesi”, *Trakya Üniversitesi Edebiyat Fakültesi Dergisi* 5/9, Edirne 2015, s. 113-131.
- GÜNAŞDI Yavuz, “Geçitler Ülkesinde Önemli Bir Urartu Kalesi: Avnik”, *TÜBA-AR* 19, 2016, s. 113-137.
- Karaosmanoğlu Mehmet, “Altın-tepe Kalesi İkinci Dönem Kazıları”, Atatürk Üniversitesi 50. Kuruluş Yıldönümü Arkeoloji Bölümü Armağanı (Doğudan Yükselen Işık Arkeoloji Yazıları), Erzurum 2008, s. 69-83.

Karaosmanoğlu Mehmet – Halim Korucu - Mehmet Ali Yılmaz, “Altıntepe Urartu Kalesi Kazı ve Onarım Çalışmaları 2003-2013”, Anadolu’nun Zirvesinde Türk Arkeolojisinin 40 Yılı, Erzurum 2014, s. 77-96.

Kozbe Gülriz - Alpaslan Ceylan, - Yasemin Polat, - Sivas Taciser – Hakan Sivas, Işık Şahin - Duygu Akar Tanrıver vd, Türkiye Arkeolojik Yerleşmeleri 4 (TAY) Demir Çağları, c. 1-2, İstanbul 2008.

König Friedrich Wilhelm, Handbuch Der Chaldischen Inschriften, Archiv Für Orientforschung Herausgegeben Von Ernst Weidner, Beiheft 8, Graz 1955 -57.

Memiş Ekrem, Eskiçağda Mezopotamya: En Eski Çağlardan Asur İmparatorluğu’nun Yıkılışına Kadar, İstanbul 2007.

Özgüç Tahsin, “Altıntepe Kazıları” Belleten XXV/98, 1961, s. 253-267.

Özgül Oktay, “Erzurum Tortum’da Önemli Bir Urartu Kalesi: Kapıkaya”, Trakya Üniversitesi Edebiyat Fakültesi Dergisi, 5/9, Edirne 2015, s. 69-92.

Özgül Oktay, “Erzurum’da Stratejik Bir Urartu Kalesi: Tepeköy (Pir Ali Baba)”. Tübaar 19, Ankara 2016, s. 137-159.

Payne Margaret Rosalie, Urartu Çivi Yazılı Belgeler Kataloğu, İstanbul 2006.

Pehlivan Mahmut, En Eski Çağlardan Urartu’nun Yıkılışına Kadar Erzurum ve Çevresi, (Yayımlanmamış Doktora Tezi), Atatürk Üniversitesi Sosyal Bilimler Enstitüsü, Erzurum 1984.

Pehlivan Mahmut, Daya(e)ni /Diau(e)hi, Erzurum 1991.

Smith Adam, “The Prehistory of an Urartian Landscape”, Biainili- Urartu The Proceedings of the Symposium held in Munich 12-14 October 2007: (Eds.S. Kroll/C. Gruber/U. Hellwag/M. Roaf/P. Zimansky), Münih 2012, s. 39-52.

Tarhan Mehmet Taner, Eskiçağda Kimmerler Problemi, (Yayımlanmamış Doktora Tezi), İstanbul Üniversitesi Edebiyat Fakültesi, 1972.

Tarhan Mehmet Taner, “Eski Anadolu Tarihinde Kimmerler”, Araştırma Sonuçları Toplantısı 1, Ankara 1984, s. 109-120.

Üngör İbrahim, “Urartu Maden Ergitme Sahası ‘Kurt Deresi’ İliç (Erzincan)”, Uluslararası Sosyal Araştırmalar Dergisi 9/43, s. 955-969.

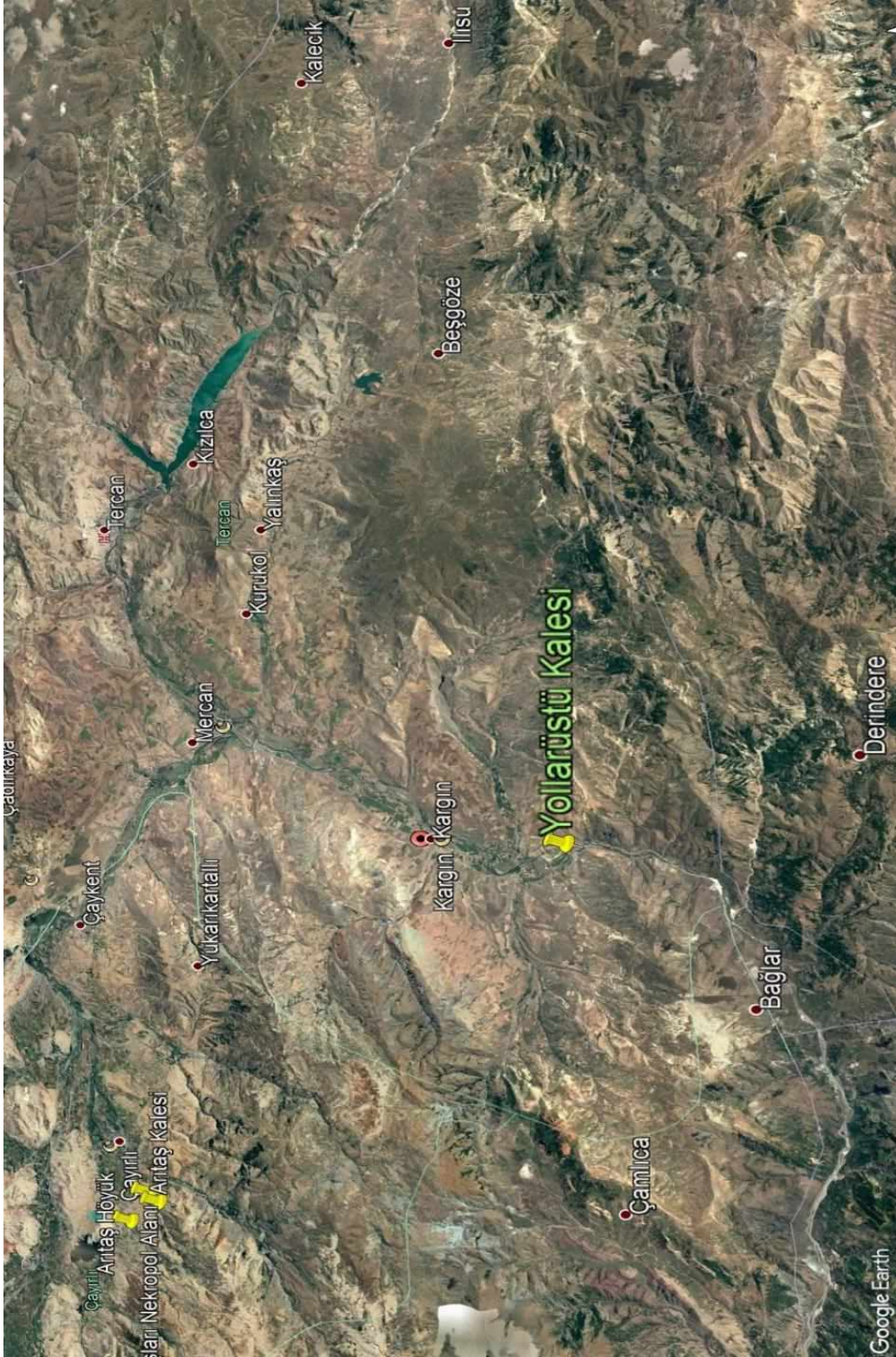

Harita I: Erzincan-Tercan Ovası



Harita II: Yollarüstü Kalesi



Resim I: Yollarüstü Kalesi Genel Görünüm



Resim II: Yollarüstü Kalesi Mimari İzler



Resim III: Yollarüstü Kalesi, Kaya Basamakları



Resim IV: Yollarüstü Kalesi, Kaya Mezarı



Resim V: Yollarüstü Kalesi, Toprakla Dolmuş Kaya Mezarı Girişi

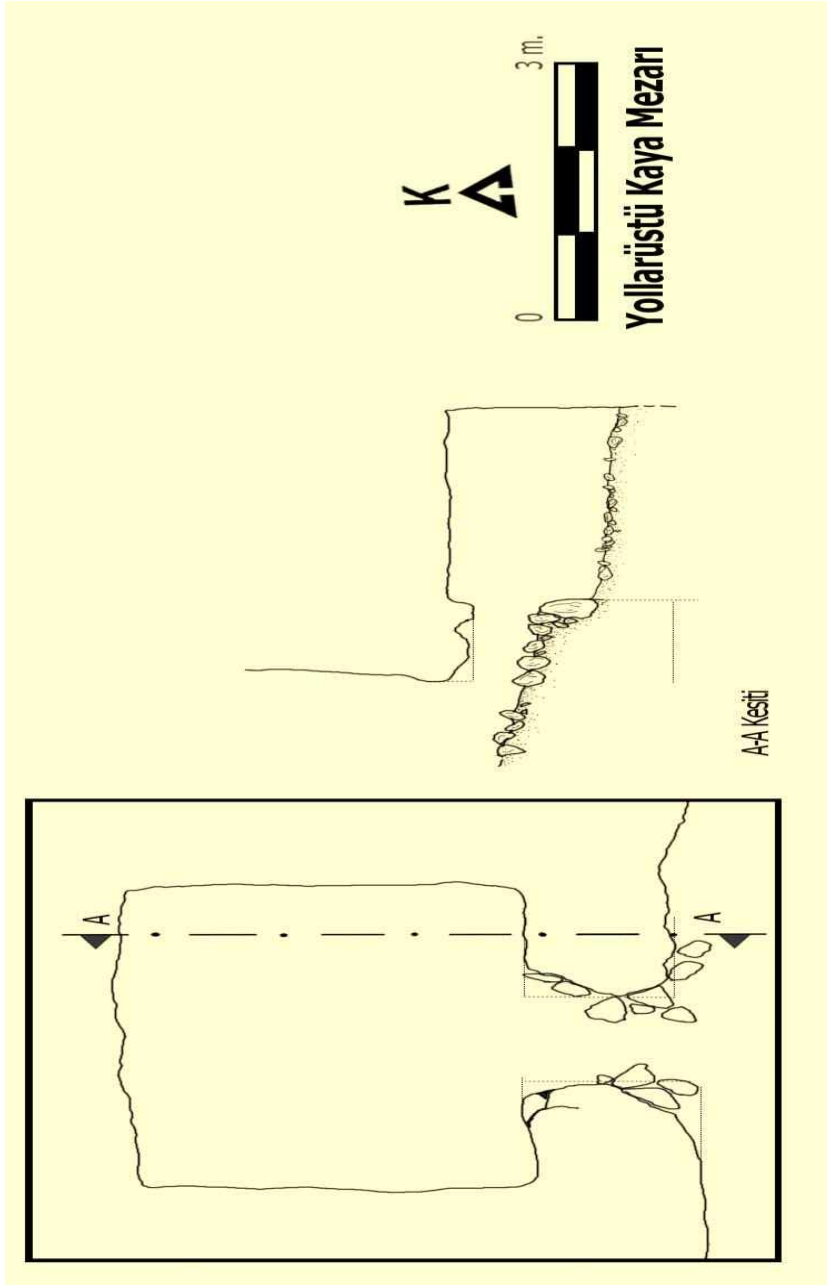

Çizim I: Yollarüstü Kalesi, Kaya Mezarı Çizimi

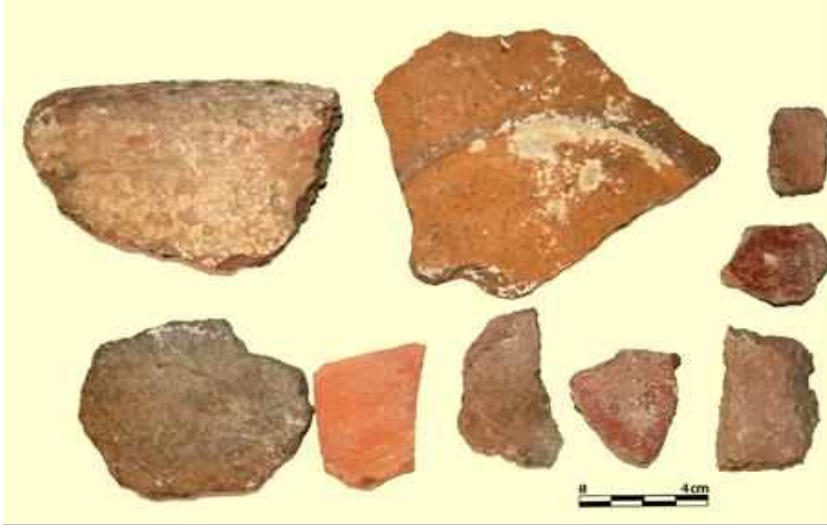

Resim VI,

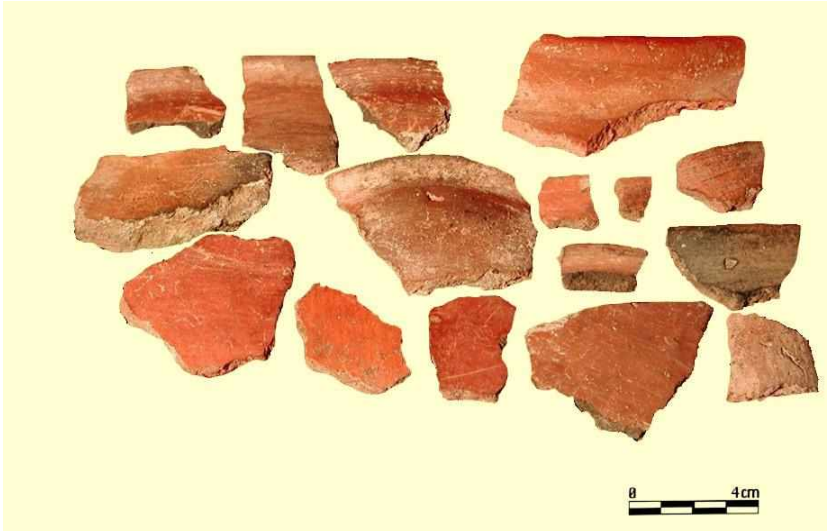

Resim VI -VII: Yollar Üstü Kalesi Keramik Örnekleri

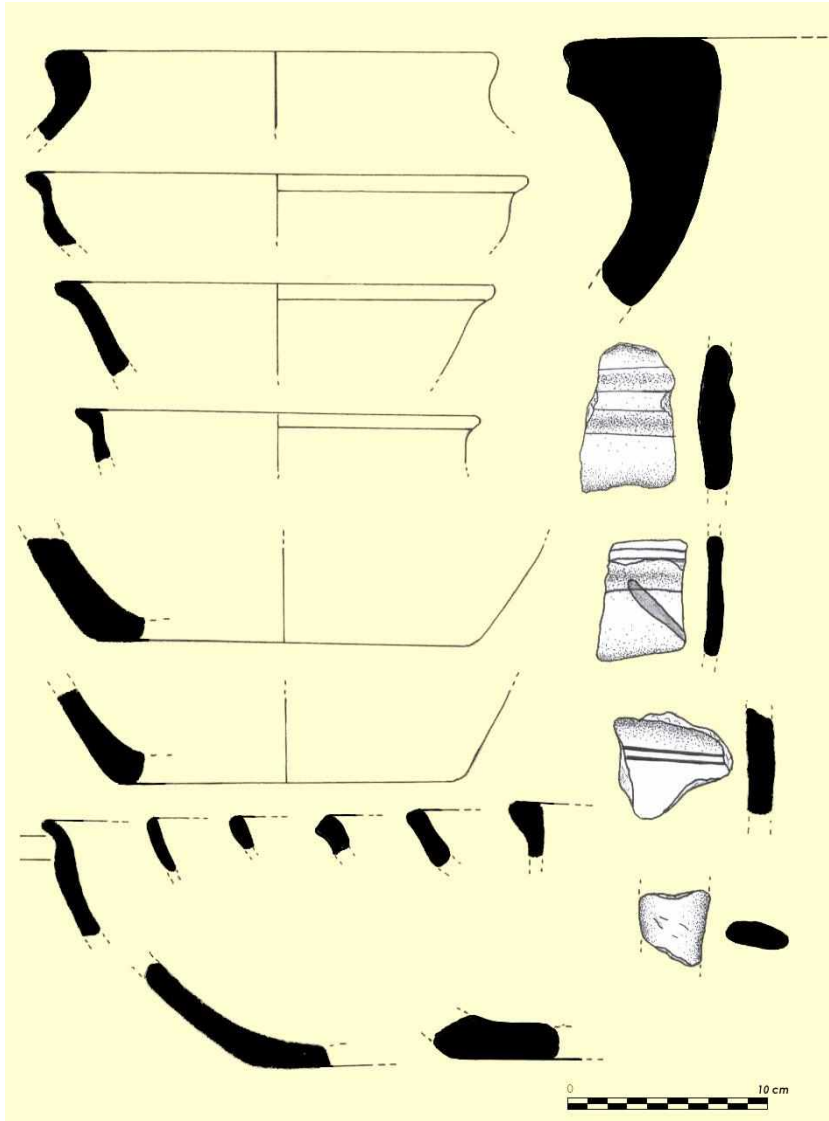

Çizim II: Yollarüstü Kalesi, Keramik Çizimleri

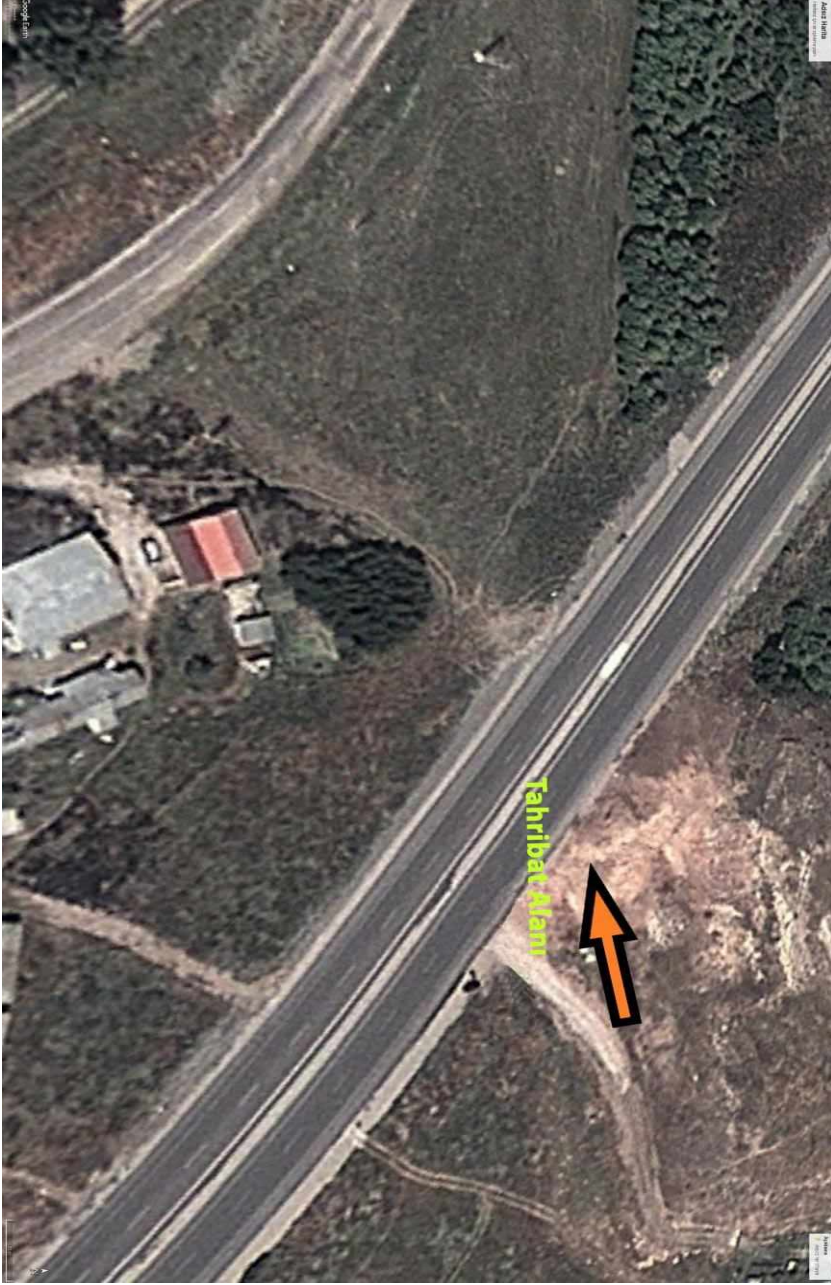

Harita III: Yollarüstü Kalesi Tahribat Alanı



Resim VIII



Resim VIII - IX: Yollarüstü Kalesi, İş Makineleri İle Tahribat

URARTU'NUN UÇ KALELERİNDEN CENGERLİ KALESİ

Yavuz GÜNAŞDI *

ÖZET

Refahiye ilçesi; Doğu Anadolu Bölgesi, Karadeniz Bölgesi ve İç Anadolu Bölgesi sınırlarının birleştiği bir noktada bulunur. Erzincan ve çevresindeki bilimsel çalışmalar bölgenin tarihi ve arkeolojik açıdan oldukça zengin ve köklü bir geçmişe sahip olduğunu göstermektedir. Bilimsel çalışmalar Erzincan ilinin tarihini Geç Kalkolitik Çağ'a kadar götürmektedir. Erzincan bölgesindeki en önemli kazı çalışması Altın-tepe Kalesidir. Altın-tepe kazıları sayesinde bölgedeki Urartu varlığı ile ilgili oldukça önemli bilgiler edinilmiştir. Erzincan ve çevresinde 1998 yılından itibaren aralıksız bir şekilde yüzey araştırmaları yürütülmektedir. Refahiye ve çevresinde yürütülen yüzey araştırmalarında İlk Tunç Çağ (Karaz Kültürü) ve Urartu Dönemine ait çok sayıda merkez tespit edilmiştir. Bu merkezler arasında; *Çamlıca Yerleşmesi, Köroğlu Mağara Yerleşmesi, Küçük Höyük, Cengerli Kalesi, Toprakkale Höyük, Doblaktepe Höyük, Yurtbaşı Höyük, Ortağöze Höyük, Bektaş Kalesi, Çatalçam Kalesi, Gökseki Kaleleri, Kaleninsırtı Kalesi, Altköy Kalesi, Bakacak Kalesi, Ekecek Höyük, Pınaryolu Kalesi, Kırantepe Yerleşmesi, Sağlık Köyü Yerleşmesi, Akçiğdem Mezarlık Alanı* sayılabilir. Bildirimize konu olan Cengerli Kalesi de bu araştırmalar ışığında bulunmuştur. Cengerli Kalesi, Urartuların kuzeybatıya doğru yayılımını gösteren önemli bir uç kaledir. Kurtlu Tepe Vadisi olarak bilinen alanı kontrol etmek amacıyla yapıldığı anlaşılmaktadır. Ancak üzerinde bulunan tapınak alanı, sunu çukurları, kaya basamakları ve hemen kuzeyinde yer alan kaya mezarı buranın sadece savunma yapısı olarak kullanılmadığını göstermektedir. Kuzeydoğu Anadolu Bölgesinde ekibimiz tarafından tespit edilmiş çok sayıda kaya mezarı vardır. Bunlardan birisi de Cengerli Kalesinde belirlenmiştir. Kalenin hemen kuzey kesiminde yer alan bu kaya mezarı tek odalı ve nişlidir. Kale üzerindeki mimari yapılar ve tespit ettiğimiz keramik verileri buranın bölgedeki diğer kaleler ile birlikte bir Urartu Kalesi olduğunu göstermektedir.

Anahtar Kelimeler: Erzincan, Refahiye, Urartu, Cengerli Kalesi, Altın-tepe

ABSTRACT

Refahiye District is located at the junction of the borders of Eastern Anatolia Region, Black Sea Region and Central Anatolia Region. Scientific studies in and around Erzincan show that the region has a rich and deep-rooted history in terms of history and archeology. Scientific studies take the history of Erzincan city to the late Chalcolithic age for now. The most important excavation in the Erzincan region is the Altın-tepe Castle. Thanks to the Altın-tepe excavations, quite important information about the Urartian presence in the region was obtained. Since 1998, surveys have been carried out in and around Erzincan. During the surveys conducted in and around Refahiye, numerous centers belonging to the Early Bronze Age (Karaz Culture) and Urartian Period were identified. Among these centers; there are *Çamlıca Settlement, Köroğlu Cave Settlement, Küçük Höyük, Cengerli Castle, Toprakkale Höyük, Doblaktepe Höyük, Yurtbaşı Höyük, Ortağöze Höyük, Bektaş Castle, Çatalçam Castle, Gökseki Castles, Kaleninsırtı Castle, Altköy Castle, Bakacak*

* Doç. Dr., Atatürk Üniversitesi Edebiyat Fakültesi Tarih Bölümü, Yakutiye/ERZURUM, ygunasdi@hotmail.com

Castle, Ekek Höyük Settlement, Health Village Settlement, Akcigdem Cemetery Area. Cengerli Castle, which is the subject of our report, was also determined in the light of these investigations. Cengerli Castle is an important end castle showing the spread of the Urartians to the northwest. It appears that it was built to control the area known as Kurtlu Tepe Valley. However, the temple area, presentation pits, rock steps and the rock tomb located just to the north indicate that it is not only used as a defensive structure. There are many rock tombs discovered by our team in the Northeast Anatolia Region. One of them was identified in Cengerli Castle. Located just north of the castle, this rock tomb is a one-roomed with niche. The architectural structures on the castle and the pottery data we found indicate that this is a Urartian Castle with the other castles in the region.

Keywords: Erzincan, Refahiye, Urartian, Cengerli Castle, Altıntepe

GİRİŞ

Refahiye ilçesi; Doğu Anadolu Bölgesi'nin Yukarı Fırat Bölümü'nde, ortalama 1580 m. rakımda, Erzincan il sınırları içerisinde yer almaktadır. Küçük bir havza özelliği taşıyan ilçe, bağlı olduğu ilin 71 km kuzeybatısında bulunmaktadır. İlçe doğuda Karadağ (2832 m.), kuzeyde Çimen Dağ (2747 m.), batıda Kızıldağ (3025 m.), güneyde ise Beşyurt Tepesi (2334 m.), Pekerç Tepesi (2504 m.), Eskidağ (2240 m.), Kerboğaz Tepesi (2359 m.) ve Bülbül Tepesi (2254 m.) ile çevrilidir. Batısında Kızıldağ Geçidi (2190 m.), doğusunda ise Sakaltutan Geçidi (2160 m.) vardır¹.

Refahiye ilçesi 1744 km² yüzölçümüne sahiptir. İlçenin kuzeyinde Şebinkarahisar (Giresun), kuzeydoğusunda Şiran ve Kelkit (Gümüşhane), kuzeybatısında Suşehri (Sivas), batısında İmranlı (Sivas), güneybatısında İliç (Erzincan), güneydoğusunda Kemah (Erzincan) ve doğusunda Erzincan merkez ilçesi bulunmaktadır. 2019 yılı itibariyle ilçede 119 köy vardır².

Refahiye ilçesi, Dumanlı Dağı'nın doğu eteğinde, güney-kuzey doğrultulu uzanan bir vadinin içerisine kurulmuştur. 2018 yılı itibariyle ilçe nüfusunun 12.456 kişi olduğu görülmektedir. Bunun 6.665'i erkek, 5.801'i kadındır. İklimin elverişsiz oluşu, tarım alanlarının ve diğer geçim kaynaklarının yetersizliği ilçeyi olumsuz etkilemektedir³.

Refahiye ilçesi, konum itibariyle oldukça stratejik bir noktadadır. Erzincan ilinin doğu ve batı bölgelerle bağlantısını sağlaması ilçenin önemini arttırmaktadır. İlçe Doğu Anadolu Bölgesi, Karadeniz Bölgesi ve İç Anadolu Bölgesi sınırlarının birleştiği bir noktada bulunur⁴. Urartular zamanında Van'dan (Tuşpa) başlayıp Erciş-Patnos-Tahir Gediği-Horasan-Hasankale-Erzurum ve Erzincan'a kadar ulaşan yolun son ayağını oluşturur. Bu yol kral Menua (M. Ö. 810-786) döneminde yapılmış olup önemli bir askeri

¹ İbrahim Fevzi Şahin, *Refahiye'nin Coğrafi Etüdü*, (Yayımlanmamış Doktora Tezi), Atatürk Üniversitesi Sosyal Bilimler Enstitüsü, Erzurum 1997, s. 1 vdd.

² Şahin, *a.g.e.*, s. 1 vdd.

³ Şahin, *a.g.e.*, s. 1 vdd.

⁴ Abdulkadir Gül - Adem Başbüyük, *Bir Tarihi Coğrafya İncelemesi (Osmanlı'dan Cumhuriyet'e Erzincan Kazası)*, Salkımsöğüt Yayınevi, Erzurum 2011, s. 44; Selçuk Hayli, "Erzincan Ovasında Genel Arazi Kullanımı", *Fırat Üniversitesi Sosyal Bilimler Dergisi* 12/1, Elazığ 2002, s. 1 vdd.; Alpaslan Ceylan - İbrahim Üngör, *Eskiçağda Erzincan Kaleleri*, Atatürk Üniversitesi Yayınları, Erzurum, 2018, s. 27 vdd. Alpaslan Ceylan, "Refahiye Eskiçağ Araştırmaları", *Refahiye Araştırmaları Sempozyumu 14-15 Mart 2019*, Erzincan 2019, s. 431 vdd.

ve ticari yoldur. Günümüzde karayolu ve demiryolunun mevcut olduğu bölge, ulaşım açısından son derece hareketlidir⁵.

Refahiye ve çevresi, Kuzey Anadolu tektonik kuşağı içerisinde yer almaktadır. İlçenin kuzey kısmındaki dereler (Koroğlu Deresi, Kızılınış Çayı) Kelkit Çayına dökülürken, güney kısmındaki dereler (Gülendere, Albastı Suyu, Koçkiri Suyu) Karasu Irmağına dökülür⁶.

Erzincan ve çevresinde gerçekleştirilen bilimsel çalışmalar bölgenin tarihi ve arkeolojik açıdan oldukça zengin ve köklü bir geçmişe sahip olduğunu göstermektedir. Erzincan ilindeki ilk bilimsel çalışmalar bir tesadüf sonucu başlamıştır. 1938 yılında Altıntepe’de bir prens mezarı bulunmuş ve mezarın Urartular’a ait olduğu **von der OSTEN** tarafından belirlenmiştir⁷. 1959 yılında **Tahsin ÖZGÜÇ** başkanlığında Altıntepe’de kazı çalışmaları başlatılmış ve 1968 yılına kadar devam etmiştir. Bu kazılar ışığında bölge tarihi açısından oldukça önemli bulgular ortaya çıkmıştır⁸. 2003 yılından itibaren **Mehmet KARAOSMANOĞLU** buradaki kazılara devam etmektedir. Devam eden bu kazılar bölge tarihi ve arkeolojisi hakkında önemli bilgiler sunmaktadır. Özellikle Altıntepe kazıları ışığında Urartuların bu bölgedeki hâkimiyetlerinin belirgin bir şekilde anlaşılması sağlanmıştır⁹.

Altıntepe’deki kazı çalışmalarının yanı sıra yüzey araştırmaları da bölge tarihi açısından oldukça değerlidir. 1998 yılından itibaren **Alpaslan CEYLAN** başkanlığında, üyesi olduğum ekip tarafından Erzincan ilinde aralıksız bir şekilde çalışmalar yürütülmektedir. Bu araştırmalar ışığında bölge tarihine ışık tutacak birçok merkez tespit edilmiş ve bilim dünyasına tanıtılmıştır. Bu merkezler arasında; *Küçük Höyük (İlk Tunç Çağ ve Orta Demir Çağı)*, *Karakaya Kalesi ve Kaya Basamakları (İlk Tunç Çağ, Geç Demir Çağ ve Orta Çağ)*, *Kaleciktepe (Erken Demir Çağ, Orta Demir Çağ ve Orta Çağ)*, *Çadirkaya (Pekeriç) Kalesi (Orta Demir Çağ)*, *Üzümlü Kalesi ve Kaya Mezarı (Orta Demir Çağ)*, *İshak Höyük (Orta Demir Çağ ve Orta Çağ)*, *Balıklı Kalesi (Orta Çağ)*, *Çataldaş Höyük (Orta Demir Çağ ve Orta Çağ)*, *Başköy Kalesi (Orta Demir Çağı ve Orta Çağ)*, *Kızlar Kalesi (Orta Demir Çağ ve Orta Çağ)*, *Sırataşlar Kalesi (Orta Demir Çağ)*, *Saygılı Höyük (Geç Demir Çağı)*, *Mirzaoğlu Kalesi (Orta Demir Çağ ve Orta Çağ)*, *Saztepe (Orta Demir Çağ ve Orta Çağ)*, *Yücebelen Kalesi (Orta Demir Çağ ve Orta Çağ)*,

⁵ Nezahat Ceylan, “Pasin Ovasının Kuzeye Açılan İki Tarihi Yolu”, *Uluslararası Sosyal Araştırmalar Dergisi* 9/43, Nisan 2016, s. 658 vd.; Oktay Belli, “Doğu Anadolu’da Urartu Yol Şebekesinin Araştırılması”, *Türkiye Arkeolojisi ve İstanbul Üniversitesi*, Ankara 2000, s. 412 vd.; Oktay Belli, *Urartular Çağında Van Bölgesi Yol Şebekesi*, (Yayımlanmamış Doktora Tezi), İstanbul Üniversitesi Edebiyat Fakültesi, İstanbul 1977, 1 vdd.; Oktay Özgül, “Erzurum’da Stratejik Bir Urartu Kalesi: Tepeköy (Pir Ali Baba)”, *TÜBA-AR* 19, Ankara, 2016, s. 140

⁶ Yavuz Günaşdı, *Karasu (Yukarı) Havzasındaki Tarihi ve Arkeolojik Veriler*, (Yayımlanmamış Doktora Tezi), Atatürk Üniversitesi Sosyal Bilimler Enstitüsü, Erzurum 2013, s. 16 vdd.; Şahin, a.g.e., s. 65 vdd.; Selahattin Polat, *Karasu Havzası’nın Hidrojeomorfolojik Etüdü*, (Yayımlanmamış Doktora Tezi), Marmara Üniversitesi Sosyal Bilimler Enstitüsü, İstanbul 2003, s. 23 vdd.

⁷ H. Henning von der Osten, “Neue Urartaelsche Bronze aus Erzincan”, *VI. International Kongress für Archaeologi 1939*, Berlin 1940, s. 225 vdd.

⁸ Tahsin Özgüç, “Altıntepe Kazıları-Excavations at Altıntepe”, *Bulleten XXV/98*, Ankara 1961, s. 253 vdd.; Tahsin Özgüç, “Altıntepe’de Urartu Mimarlık Eserleri-The Urartian Architecture on the Summit of Altıntepe”, *Anatolia* 7, Ankara 1963, s. 51 vdd.; Tahsin Özgüç, *Altıntepe I: Mimarlık Anıtları ve Duvar Resimleri-Architectural Monuments and Wall Paintings*, Ankara 1966, s. 1 vdd.; Tahsin Özgüç, *Altıntepe II: Mezarlar, Depo Binası ve Fildişi Eserler-Tombs, Storehouse and Ivories*, Ankara 1969, s. 1 vdd.; Tahsin Özgüç, “Urartu and Altıntepe”, *Archaeology* 22/4, 1969, s. 256-263.

⁹ Mehmet Karaosmanoğlu, “Altıntepe Kalesi İkinci Dönem Kazıları”, *Doğudan Yükselen Işık Arkeoloji Yazıları*, İstanbul 2007, s. 69 vdd.; Tahsin Özgüç, “Yeni Bulgular Işığında Altıntepe Urartu Tapınağı”, *XV. Türk Tarih Kongresi I*, Ankara 2010, s. 209 vdd.; Tahsin Özgüç, “Erzincan Altıntepe Kalesi - Erzincan Altıntepe Fortress”, *Urartu, Doğu’da Değişim – Transformation in the East*, (ed. K. Koroğlu – E. Konyar), İstanbul 2011, s. 366 vdd.

Kemah Kalesi (Orta Demir Çağ ve Orta Çağ), Yaylacık Kalesi (İlk Tunç Çağ, Orta Demir Çağ ve Orta Çağ), Kalecik Kalesi (İlk Tunç Çağ ve Orta Demir Çağ), Üçpınar Kalesi (Orta Demir Çağ), Müftüoğlu Kalesi (Orta Demir Çağ), Ağbaba Kalesi (İlk Tunç Çağ ve Orta Demir Çağ), Şirinlikale (Orta Demir Çağ ve Orta Çağ) Başbudak Kalesi (Geç Kalkolitik Çağ, İlk Tunç Çağ ve Orta Demir Çağ) Toprakkale (İlk Tunç Çağ ve Orta Çağ), Çatalçam Kalesi (Orta Çağ), Doblaktepe (İlk Tunç Çağ), Kaleninsırtı Kalesi (Orta Demir Çağ), Taşbulak Kalesi ve Kaya Mezarı (Orta Demir Çağ), Toybelen Kalesi I-II (Orta Demir Çağ ve Orta Çağ) önde gelenleridir¹⁰.

Bilimsel çalışmalar şimdilik Erzincan ilinin tarihini Geç Kalkolitik Çağ'a kadar götürmektedir. Bölgede prehistorik çalışmaların yetersiz olduğu görülmektedir. Yapılacak prehistorik çalışmalar sayesinde bölge tarihinin daha eskiye götürülebilmesi mümkün görülmektedir. Bölgenin İlk Tunç Çağından itibaren yoğun bir yerleşime sahne olduğu anlaşılmaktadır. Çalışmalar Karaz Kültürünün bölgedeki varlığını göstermesi açısından önemlidir. Daha sonraki dönemlerde Azzi-Hayaşlılar, Diauehiler ve Urartular tarafından bölge iskân edilmiştir¹¹.

Altın-tepe kazılarına kadar bölgede bir Urartu hâkimiyetinden söz etmek pek mümkün değildi. Ancak Altın-tepe kazıları ile Urartuların Erzincan'daki varlığı tam anlamıyla tespit edilmiştir. Ayrıca Çadırkaya (Pekeriç) ve Şirinlikale'de yapılan çalışmalar da bu bilgiyi desteklemiştir¹². Ancak Altın-tepe haricinde bölgede kazıların yetersiz oluşu, Urartuların bölgedeki yayılım alanının tam olarak tespit edilememesine neden olmaktadır. 1998 yılında bölgede başlatılan yüzey araştırmaları sayesinde Urartuların yayılım alanı hakkında daha net bilgiler edinilmiştir. Özellikle Erzincan ve çevresindeki araştırmalar, Urartuların kuzeybatı yayılımı açısından oldukça önemli sonuçlar ortaya koymuştur. *Kemah ilçesinde tespit edilen Taşbulak Kalesi ve Kaya Mezarı¹³, Erzincan Merkez ilçede tespit edilen Kalecik Kalesi¹⁴, Tercan ilçesinde tespit edilen Çadırkaya (Pekeriç) Kalesi¹⁵*

¹⁰ Alpaslan Ceylan, *Doğu Anadolu Araştırmaları Erzurum-Erzincan-Kars-Iğdır (1998-2008)*, Güneş Vakfı Yayınları, Erzurum 2008, s. 48 vdd.; Alpaslan Ceylan, *Doğu Anadolu Araştırmaları-II Erzurum-Erzincan-Kars-Iğdır (2008-2014)*, Atatürk Üniversitesi Yayınları, Erzurum 2015, s. 83 vdd.; Alpaslan Ceylan – İbrahim Üngör, a.g.e., s. 76 vdd.; Alpaslan Ceylan - Yavuz Günaşdı, *Erzurum'un Eskiçağ Kaleleri*, Atatürk Üniversitesi Yayınları, Erzurum 2018, s. 105 vdd.; Alpaslan Ceylan – Oktay Özgül, *Eskiçağ'da Iğdır Kaleleri*, Atatürk Üniversitesi Yayınları, Erzurum 2018, s. 60 vdd.; Alpaslan Ceylan – Akın Bingöl – Mustafa Karageçi, *Eskiçağ'da Kars Kaleleri*, Atatürk Üniversitesi Yayınları, Erzurum 2018, s. 98 vdd.; İbrahim Üngör – Yavuz Günaşdı, “Yüzey Araştırmaları Işığında Erzincan İli Höyükleri”, *Uluslararası Erzincan Sempozyumu 28 Eylül - 1 Ekim 2016*, Erzincan 2016, s. 423 vdd.; Günaşdı, a.g.e., s. 152 vdd.; İbrahim Üngör – Oktay Özgül, “Otlukbeli'nde Tarihi ve Arkeolojik Araştırmalar”, *Kafkas Üniversitesi Sosyal Bilimler Enstitüsü Dergisi* 17, Kars 2016, s. 269 vdd.

¹¹ Alpaslan Ceylan - İbrahim Üngör, a.g.e., s. 45 vdd.; Mahmut Pehlivan, *Hayaşa*, Erzurum 1991, s. 1 vdd.; Mahmut Pehlivan, *Daya(e)ni / Diau(e)hi*, Erzurum 1991, s. 1 vdd.; Alpaslan Ceylan, “Yeni Bulgular Işığında Kuzeydoğu Anadolu'da Diauehi Krallığı ve Urartular”, *Kafkas Üniversitesi Sosyal Bilimler Enstitüsü Dergisi* 20, Kars 2016, s. 517 vdd.; Alpaslan Ceylan – Oktay Özgül “Erzincan ve Çevresinde Urartular”, *Uluslararası Erzincan Sempozyumu 28 Eylül - 1 Ekim 2016*, Erzincan 2016, s. 127 vdd.

¹² Fahri Işık, “Şirinlikale, Bilinmeyen Bir Urartu Kalesi ve Doğu Anadolu'daki Yaratıcı Dağ Topluluğunun Kaya Anıtları Hakkında İzlenimler - Sirinlikale, Eine Unbekamle Urartöische Burg und Beobachtungen zu dan Felsdenkmöler Eines Schqoferischen Bergvolks Ostanatoliens”, *Bulleten* LI-200, Ankara 1987, s. 497 vdd.; Nevzat Çevik, *Urartu Kaya Mezarları ve Ölü Gömme Gelenekleri*, Türk Tarih Kurumu Yayınları, Ankara 2000, s. 9, 120 vd.; Alpaslan Ceylan, “1998 Erzincan Yüzey Araştırması”, *Araştırma Sonuçları Toplantısı II/17*, Ankara 2000, s. 185; Hubertus von Gall, “Zu den Kleinasiatischen Treppentunneln”, *Archaeologischer Anzeigener*, Berlin 1967, s. 504 vdd.; Alpaslan Ceylan, *Doğu Anadolu Araştırmaları I*, s. 55 vd.

¹³ Ceylan, *Doğu Anadolu Araştırmaları II*, s. 250 vd.; Alpaslan Ceylan, “Kuzeydoğu Anadolu Yüzey Araştırmalarında Keşfettiğimiz Kaya Mezarları”, *BELGÜ* 3, Ardahan 2016, s. 18 vd.

¹⁴ Ceylan, *Doğu Anadolu Araştırmaları II*, s. 389 vd.;

¹⁵ Ceylan, “1998 Erzincan Yüzey Araştırması”, s. 185; Gall, a.g.m., s. 504 vdd.; Ceylan, *Doğu Anadolu Araştırmaları I*, s. 55 vd.

ve Şirinlikale¹⁶, Refahiye ilçesinde tespit edilen Kaleninsırtı Kalesi¹⁷, Kemaliye ilçesinde tespit edilen Toybelen Kalesi I-II¹⁸ merkezleri ve bildirimize konu olan Refahiye ilçesi Cengerli Kalesi ve Kaya Mezarı¹⁹, Urartuların bölgedeki yayılım alanını göstermesi açısından oldukça önemlidir.

Erzurum ve çevresinde Urartular'a ait oldukça önemli yazıtlar vardır. Bu yazıtlar sayesinde (Yazılıtaş²⁰, Güzelhisar²¹, Pasinler²²) Urartuların Erzurum ve çevresindeki faaliyetleri hakkında bilgiler edinmekteyiz. Erzincan ve çevresinde şimdiye kadar bir Urartu yazıtı bulunamamıştır. Bu sebepten dolayı Erzincan ve çevresindeki kazı ve yüzey araştırmalarının önemi bir kat daha artmaktadır.

Refahiye ve çevresinde yürüttüğümüz yüzey araştırmalarında çok sayıda merkez tespit edilmiştir. Bu merkezler arasında; Çamlıca Yerleşmesi, Köroğlu Mağara Yerleşmesi, Küçük Höyük, Cengerli Kalesi, Toprakkale Höyük, Doblaktepe Höyük, Yurtbaşı Höyük, Ortagoze Höyük, Bektaş Kalesi, Çatalçam Kalesi, Gökseki Kaleleri, Kaleninsırtı Kalesi, Altköy Kalesi, Bakacak Kalesi, Ekecek Höyük, Pınaryolu Kalesi, Kırantepe Yerleşmesi, Sağlık Köyü Yerleşmesi, Akçiğdem Mezarlık Alanı sayılabilir²³. Bu merkezlerde yapılan araştırmalar Refahiye ve çevresinde Karaz Kültürüne ve Urartu dönemine ait arkeolojik verilerin ortaya çıkmasını sağlamıştır²⁴. Bu sayede Urartu yayılım alanının yanında Karaz Kültürünün yayılım alanı hakkında da bilgiler edinilmiştir. Özellikle Gökseki Kalesi²⁵ ve Doplaktepe Höyük'te²⁶ tespit edilen Karaz Kültürüne ait keramik verileri oldukça önemlidir.

CENGERLİ KALESİ

Cengerli Kalesi, Urartuların kuzeybatıya doğru yayılımını gösteren önemli bir uç kaledir²⁷. Kale, Refahiye ilçesinin 18 km. güneydoğusunda bulunan Cengerli köyünün hemen 1,5 km. güneyinde, ana kaya üzerine inşa edilmiştir. 1679 m. rakımda yer alan kale, zeminden yaklaşık 50 m. yüksekliktedir. Kalenin orta kesiminde yarım ay şeklinde açık bir alan göze çarpmaktadır. Kalenin belirli kesimlerinde kaya basamakları vardır. Bölgede birçok örneğine rastladığımız bu yapıların en önemlilerinden birisi Erzincan Sıraşlar

¹⁶ Işık, a.g.m., s. 497 vdd.; Çevik, a.g.e., s. 120 vd.; Ceylan, *Doğu Anadolu Araştırmaları I*, s. 265 vd.

¹⁷ Ceylan, *Doğu Anadolu Araştırmaları II*, s. 191 vd.; Nezahat Ceylan, "Erzurum ve Erzincan Çevresindeki Urartu Dönemi Kaya Basamaklı Su Tünelleri", *XVIII. Türk Tarih Kongresi (1 - 5 Ekim 2018)*, Baskıda.

¹⁸ Alpaslan Ceylan başkanlığındaki yüzey araştırmalarında 2018 ve 2019 yıllarında tespit edilmiş kalelerdir. Kültür ve Turizm Bakanlığı, Kültür Varlıkları ve Müzeler Genel Müdürlüğü tarafından sırasıyla 2020 ve 2021 yıllarında basılacaktır.

¹⁹ Ceylan, *BELGÜ*, s. 17 vd.

²⁰ Friedrich, Wilhelm König, *Handbuch Der Chaldischen Inschriften, Archiv Für Orientforschung Herausgegeben Von Ernst Weidner*, Beiheft 8, Graz 1955-57, no. 23; Carl Ferdinand Friedrich Lehmann-Haupt, *Corpus Inscriptionum Chaldicarum I-II*, Leipzig 1928-35, no. 27; Friedrich Eduard Schulz, "Memoire sur le lac de Van et ses environs par M. Fr. Ed. Schulz", *Journal Asiatique* 3/9, 1840, no. 42; Margeret, R. Payne, *Urartu Çivi Yazılı Belgeler Kataloğu*, Arkeoloji ve Sanat Yayınları, İstanbul 2006, s. 68 vd.; Alpaslan Ceylan, "Yazılıtaş-Horasan", *Çağlayan Aras*, 1/I, s. 14-15.; Ceylan, *Doğu Anadolu Araştırmaları II*, s. 489 vd.

²¹ Nafiz Aydın, "Güzelhisar Urartu Kitabesi", *Belleten* 55/213, Ankara 1991, s. 323 vdd.; Alpaslan Ceylan, "2001 Yılı Erzincan, Erzurum ve Kars İlleri Yüzey Araştırmaları", *Araştırma Sonuçları Toplantısı II/20*, Ankara 2003, s. 311 vdd.; Winfried Orthmann, "Eine Urartäische Inschrift in Avnik", *AfO* 22, 1968-69, s. 77-78.; Payne, a.g.e., s. 253; Giorgi Melikişvili, *Urartskie Klinobraznye Nadpisi*, Moskova 1960, no. 426.

²² Henry Archibald Sayce, "The Cuneiform Inscriptions of Van", *JRAS* 14, 1882, (no. 1-57), s. 377- 732; Melikişvili, a.g.e., s. 69; Köniq, a.g.e., no. 44; Lehmann-Haupt, a.g.e., no. 60, 61, tab. 23.

²³ Ceylan, "Refahiye Eskiçağ Araştırmaları", s. 431 vdd.

²⁴ Karaz Kültürü ile ilgili ayrıntılı bilgi için bak. Mahmut Pehlivan, "Karaz ve Hurriler", *Yüzüncü Yıl Üniversitesi Sosyal Bilimler Dergisi I*, Van 1990, s. 168-176.

²⁵ Ceylan, *Doğu Anadolu Araştırmaları II*, s. 190 vd.

²⁶ Ceylan, *Doğu Anadolu Araştırmaları I*, s. 187 vd. vd.

²⁷ Ceylan, *Doğu Anadolu Araştırmaları II*, s. 146 vd.; Ceylan, *BELGÜ*, s. 17 vd.

Kalesi'nde karşımıza çıkmaktadır²⁸. Urartu dönemine ait olduğu anlaşılan kaya basamakları doğu ve güneydoğu taraflarında göze çarpmaktadır. Özellikle güneydoğu tarafındaki kaya basamakları oldukça belirgindir. Günümüze kadar ulaşan 13 kaya basamağı bu kısımda belirlenebilmiştir. Kalenin doğu kesiminde sur izleri izlenebilmektedir. Cengerli Kalesi'nin yine doğu tarafında 7x7 m. büyüklüğünde mimari bir yapı mevcuttur. Bu mimari yapının yan kısımlarının düzeltilerek oluşturulduğu anlaşılmaktadır. Günümüzde yapının çevresinde ortaya çıkan ağaçlar mekâna zarar vermiş ve yapısını kısmen bozmuştur. Cengerli Kalesi yapıldığı dönemde muhtemelen tek parça halindeki bir ana kaya üzerine yapılmış olmalıdır. Ancak günümüzde bu ana kaya depremler ve diğer doğal tahribatlar nedeniyle iki parçaya ayrılmıştır. Kalenin kurulmuş olduğu ana kaya üzerinde 3 sunu çukuru göze çarpmaktadır. Cengerli Kalesi'nin hemen üzerinde açık hava tapınağı olduğunu düşündüğümüz bir alan mevcuttur. Bu alana kaya basamakları ile çıkıldığı anlaşılmaktadır. Kalenin batı kısmında yerleşim alanlarına ait mimari yapılar görülmektedir. Muhtemelen kale çevresinin büyük kısmı yapıldığı dönemde yerleşim alanları ile çevriliydi. Urartu kalelerinin en önemli özelliklerinden birisi doğal ana kayaların düzeltilerek üzerlerine inşa edilmiş olmasıdır. Aynı durum Cengerli Kalesi için de geçerlidir. Ana kayanın kısmen düzeltilmesiyle yapıldığı anlaşılan Cengerli Kalesi tüm özellikleriyle bir Urartu kalesidir. Kurtlu Tepe Vadisi olarak bilinen alanı kontrol etmek amacıyla yapıldığı anlaşılmaktadır. Ancak üzerinde bulunan tapınak alanı, sunu çukurları, kaya basamakları ve hemen kuzeyinde yer alan kaya mezarı buranın sadece savunma yapısı olarak inşa edilmediğini göstermektedir. Bulunduğu bölgenin idari ve dini bir merkezi olduğu konusunda da bilgiler vermektedir.

Kuzeydoğu Anadolu Bölgesinde ekibimiz tarafından tespit edilmiş çok sayıda kaya mezarı vardır. Bu kaya mezarları arasında Iğdır bölgesinde; Asma Kaya Mezarı, Aşağı Aktaş Kaya Mezarı, Kızlkule Kaya Mezarı, Göktaş Kaya Mezarı, Erzurum bölgesinde; Aliçeyrek Kaya Mezarı I-II, Yürükatlı Kaya Mezarı, Köroğlu Kaya Mezarı, Karataş Kaya Mezarı, Pasinler Kaya Mezarı, Erzincan bölgesinde; Cengerli Kaya Mezarı, Taşbulak Kaya Mezarı, Yollarüstü Kaya Mezarı, Kars bölgesinde; Yoğunhasan Kaya Mezarı I, Yoğunhasan II (Karapınar) Mezarı vardır²⁹. Bunlardan birisi de Cengerli Kalesinde belirlenmiştir. Kalenin hemen kuzey kesiminde yer alan bu kaya mezarı tek odalı ve nişlidir. Kaya mezarı, 3 x 3,28 x 1,35 m. ölçülerinde ve yerden yaklaşık 1-1,5 m. yüksekliğindedir. Kaya mezarına 1,61 m.'lik bir giriş ile ulaşılmaktadır. Kaya mezarının güneybatı duvarında 91 x 53 cm. ölçülerinde bir niş vardır. Cengerli Kalesi ve kaya mezarı günümüz yerleşim yerlerine oldukça yakındır. Bu durum kalenin ve kaya mezarının büyük oranda tahrip olmasına neden olmuştur. Kale ve çevresinde yapılan kaçak kazı izleri de bu tahribatı gözler önüne sermektedir. Kaya mezarının iç kısmı toprak ile dolmuştur. Bu sebeple mezarın zemininde çalışma yapılamamıştır. Ayrıca içerdeki toprak tabakası, yüksekliğinin de tam olarak tespit edilememesine neden olmuştur. Kalede tespit edilen keramik verileri, İlk Tunç Çağ, Orta Demir Çağ ve Orta Çağ dönemlerine tarihlendirilmektedir.

Kale ve çevresinde araştırma yapan bazı bilim insanları bu merkezin Urartu dönemi öncesine ait olabileceğini söylemişlerdir. Özellikle kaya mezarındaki işçiliğin Urartu işçiliğinden farklılıklar gösterdiğini belirterek buranın M.Ö. II. binde bölgede olduklarını

²⁸ Yavuz Günaşdı, "Erzincan Sıraşlar Kalesi", *Trakya Üniversitesi Edebiyat Fakültesi Dergisi* 5/9, Edirne 2015, s. 113-131; N. Ceylan, "Erzurum ve Erzincan Çevresindeki Urartu Dönemi Kaya Basamaklı Su Tünelleri", Baskıda; Ceylan, *Doğu Anadolu Araştırmaları* I, s. 73 vd.

²⁹ Ceylan, *BELGÜ*, s. 7-65.

bildiğimiz Hayaşalılar'a ait bir merkez olduğu görüşünü savunmuşlardır³⁰. Ancak Hayaşalılar'a tanımlanan günümüzde hiçbir arkeolojik merkez ve malzeme yoktur. Sadece Hitit yazılı kaynaklarından bildiğimiz Hayaşalılar ile bu merkezi bağdaştırmanın şimdilik doğru olmayacağı kanaatindeyiz. Ayrıca kale ve çevresindeki yapılar incelendiğinde Urartu mimarisi ile örtüşen çok sayıda yapı olduğu görülmektedir. Kale ve çevresindeki keramik verileri de bizlere Urartulara işaret etmektedir. Bölgede Urartu dönemine tarihlendirilen başka merkezlerin de olması bu görüşümüzü desteklemektedir.

³⁰ Tahir Erdoğan Şahin, "Hayaşa'nın Kuzey Batısı: Endres (Suşehri), Ezbider (Akıncılar), Avğanis (Gölova), Buldur (Erence), Çermişek, Polat ve Akşar", *Akra Kültür Sanat ve Edebiyat Dergisi* 7, İstanbul 2015, s. 261 vdd.

SONUÇ

Kuzeydoğu Anadolu'nun en batısında yer alan Refahiye ilçesi konumu itibarıyla kültürlerin ve devletlerin tarihi sınırlarını oluşturur. Kızıldağ bilindiği üzere Hitit Devleti'nin doğu sınırını teşkil eder. Hitit Devleti'nin Kızıldağ'ı aşmadığı günümüzdeki tarihi belgeler ışığında bilinmektedir. Hititler, Erzincan bölgesine Elazığ - Malatya üzerinden Fırat Irmağı'nı izleyerek ulaşmıştır. Bu güzergâhı kullanarak Kemah civarına gelmişlerdir. Bu noktada Refahiye ilçesinin Hititler ile sınır oluşturduğu görülmektedir.

Dere yolu olarak bilinen tarihi Refahiye - Suşehri - Koçhisar – Reşadiye – Niksar - Tokat ve Amasya'ya ulaşan yol günümüzde olduğu gibi eski dönemlerde de oldukça önem arz etmektedir. Bu yolun bir ayağı Sivas Suşehri'nden kuzeye ayrılarak Şebinkarahisar üzerinden Giresun'a ulaşır. Diğer bir ayağı ise yine kuzeye doğru Mesudiye üzerinden de Ordu'ya ulaşır. Ayrıca Niksar üzerinden Ünye'ye ulaşan bir yol ağı da vardır. Bu yollar Karadeniz'e açılmasından dolayı oldukça önemlidir. Bu bölgeler ayrıca Hitit - Hayaşa ilişkilerinin de M.Ö. II. binde şekillendiği yerlerdir. Refahiye ilçesi de bu yolların önemli bir ayağını oluşturmaktadır.

Urartu kralı II. Arğişti (M.Ö. 714 - 685) döneminde Erzincan ve çevresinin Urartu hâkimiyeti altında olduğu bilinmektedir. Tercan ile Sarıkamış arasına lokalize edilen Diauehi Krallığına karşı düzenlenen seferlerle Erzincan ve çevresinin de Urartu kontrolüne girdiği görülmektedir. Diauehi bölgesi sınırları içerisinde kontrolü sağlayan Urartuların daha sonra Kemah ve Refahiye bölgelerinde de kontrol sağladıkları anlaşılmaktadır. Özellikle Altıntepe haricindeki Çadırkaya (Pekeriç) Kalesi (Tercan), Yollarüstü Kalesi (Tercan), Şirinlikale (Tercan), Kemah Kalesi, Taşbulak Kalesi (Kemah), Kaleninsırtı Kalesi (Refahiye) ve Cengerli Kalesi (Refahiye) bu bağlamda ilk karşımıza çıkan merkezlerdir.

Bildirimize konu olan Cengerli Kalesi, çevresindeki kaleler de dikkate alındığında, Urartuların kuzeybatı yayılımı içerisindeki uç kalelerden biridir. Üzerinde yer alan kaya basamaklı yapılar, kutsal alanlar ve sunu çukurları diğer Urartu kaleleri ile büyük benzerlikler göstermektedir. Kalenin kuzey kesiminde tespit edilen kaya mezarı işçilik olarak Urartu kaya mezarlarından biraz farklılık gösterse de buranın da Urartu dönemine ait bir kaya mezarı olduğu görüşündeyiz. Kaya mezarındaki işçiliğin kısmen farklılık göstermesini de merkezden oldukça uzak olmasına bağlamaktayız. Kale ve çevresinde tespit ettiğimiz keramik verileri de Urartu merkezi olma savımızı güçlendirmektedir. Cengerli Kalesinin daha sonraki dönemlerde de yerleşim gördüğü anlaşılmaktadır. Özellikle Ortaçağ ve sonraki dönemlerde de buranın kullanıldığı keramik verilerinden belirlenmiştir. Merkezin günümüz yerleşim yerlerine oldukça yakın olması buradaki tahribatın oldukça fazla olmasına neden olmuştur. Böylesine önemli bir noktada yer alan Cengerli Kalesinin acilen koruma altına alınması gerekmektedir. Burada yapılacak olan bilimsel kazı çalışmaları sayesinde bölge tarihine ışık tutacak önemli sonuçlar elde edileceği kanaatindeyiz.

KAYNAKÇA

- Aydın Nafiz, “Güzelhisar Urartu Kitabesi”, *Belleten* 55/213, Ankara 1991, s. 323-329.
- Belli Oktay, *Urartular Çağında Van Bölgesi Yol Şebekesi*, (Yayımlanmamış Doktora Tezi), İstanbul Üniversitesi Edebiyat Fakültesi, İstanbul 1977.
- Belli Oktay, “Doğu Anadolu’da Urartu Yol Şebekesinin Araştırılması”, *Türkiye Arkeolojisi ve İstanbul Üniversitesi*, Ankara 2000, s. 409-414.
- Ceylan Alpaslan, “1998 Erzincan Yüzey Araştırması”, *Araştırma Sonuçları Toplantısı II/17*, Ankara 2000, s. 181-193.
- Ceylan Alpaslan, “Yazılıtaş-Horasan”, *Çağlayan Aras*, 1/I, 2002, s. 14-15.
- Ceylan Alpaslan, “2001 Yılı Erzincan, Erzurum ve Kars İlleri Yüzey Araştırmaları”, *Araştırma Sonuçları Toplantısı II/20*, Ankara 2003, s. 311-324
- Ceylan Alpaslan, *Doğu Anadolu Araştırmaları Erzurum-Erzincan-Kars-Iğdır (1998-2008)*, Güneş Vakfı Yayınları, Erzurum 2008.
- Ceylan Alpaslan, *Doğu Anadolu Araştırmaları II Erzurum-Erzincan-Kars-Iğdır (2008-2014)*, Atatürk üniversitesi Yayınları, Erzurum 2015.
- Ceylan Alpaslan, “Yeni Bulgular Işığında Kuzeydoğu Anadolu’da Diauehi Krallığı ve Urartular”, *Kafkas Üniversitesi Sosyal Bilimler Enstitüsü Dergisi* 20, Kars 2016, s. 517-568.
- Ceylan Alpaslan, “Kuzeydoğu Anadolu Yüzey Araştırmalarında Keşfettiğimiz Kaya Mezarları”, *BELGÜ* 3, Ardahan 2016, s. 7-64.
- Ceylan Alpaslan, “Refahiye Eskiçağ Araştırmaları”, *Refahiye Araştırmaları Sempozyumu 14-15 Mart 2019*, Erzincan 2019, 431-468
- Ceylan Alpaslan - Bingöl Akın - Karageçi Mustafa, *Eskiçağ’da Kars Kaleleri*, Atatürk Üniversitesi Yayınları, Erzurum 2018.
- Ceylan Alpaslan - Günaşdı Yavuz, *Erzurum’un Eskiçağ Kaleleri*, Atatürk Üniversitesi Yayınları, Erzurum 2018.
- Ceylan Alpaslan - Özgül Oktay “Erzincan ve Çevresinde Urartular”, *Uluslararası Erzincan Sempozyumu 28 Eylül - 1 Ekim 2016*, Erzincan 2016, s. 127-146.
- Ceylan Alpaslan - Özgül Oktay, *Eskiçağ’da Iğdır Kaleleri*, Atatürk Üniversitesi Yayınları, Erzurum 2018.
- Ceylan Alpaslan - Üngör İbrahim, *Eskiçağda Erzincan Kaleleri*, Atatürk Üniversitesi Yayınları, Erzurum 2018.
- Ceylan Nezahat, “Pasin Ovasının Kuzeye Açılan İki Tarihi Yolu”, *Uluslararası Sosyal Araştırmalar Dergisi* 9/43, Nisan 2016, s. 656-671.
- Ceylan Nezahat, “Erzurum ve Erzincan Çevresindeki Urartu Dönemi Kaya Basamaklı Su Tünelleri”, XVIII. Türk Tarih Kongresi (1 – 5 Ekim 2018), Baskıda.
- Çevik Nevzat, *Urartu Kaya Mezarları ve Ölü Gömme Gelenekleri*, Türk Tarih Kurumu Yayınları, Ankara 2000.

- Gül Abdulkadir - Başbüyük Adem, Bir Tarihi Coğrafya İncelemesi (Osmanlı'dan Cumhuriyet'e Erzincan Kazası), Salkımsöğüt Yayınevi, Erzurum 2011.
- Günaşdı Yavuz, Karasu (Yukarı) Havzasındaki Tarihi ve Arkeolojik Veriler, (Yayımlanmamış Doktora Tezi), Atatürk Üniversitesi Sosyal Bilimler Enstitüsü, Erzurum 2013.
- Günaşdı Yavuz, "Erzincan Sırataşlar Kalesi", Trakya Üniversitesi Edebiyat Fakültesi Dergisi 5/9, Edirne 2015, s. 113-131.
- Hayli Selçuk, "Erzincan Ovasında Genel Arazi Kullanımı", Fırat Üniversitesi Sosyal Bilimler Dergisi, 1/12, Elazığ 2002, s. 1-24.
- Işık Fahri, "Şirinlikale, Bilinmeyen Bir Urartu Kalesi ve Doğu Anadolu'daki Yaratıcı Dağ Topluluğunun Kaya Anıtları Hakkında İzlenimler - Şirinlikale, Eine Unbekamle urartöische Burg und Beobachtungen zu dan Felsdenkmölern eines schqoferischen Bergvolks ostanatoliens", Belleten LI-200, Ankara 1987, s. 497-534.
- Karaosmanoğlu Mehmet, "Altın-tepe Kalesi İkinci Dönem Kazıları", Doğudan Yükselen Işık Arkeoloji Yazıları, İstanbul 2007, s. 69-84.
- König Friedrich Wilhelm, Handbuch Der Chaldischen Inschriften, Archiv Für Orientforschung Herausgegeben Von Ernst Weidner, Beiheft 8, Graz 1955-57.
- Lehmann-Haupt Carl Ferdinand Friedrich, Corpus Inscriptionum Chaldicarum I-II, Leipzig 1928-35, no. 27.
- Melikişvili Giorgi, Urartskie Klinoobraznye Nadpisi, Moskova 1960.
- Orthmann Winfried, "Eine Urartaäische Inschrift in Avnik", AfO 22, 1968-69, s. 77-78.
- Özgüç Tahsin, "Altın-tepe Kazıları-Excavations at Altın-tepe", Belleten XXV/98, Ankara 1961, s. 253-290.
- Özgüç Tahsin, "Altın-tepe'de Urartu Mimarlık Eserleri-The Urartian Architecture on the Summit of Altın-tepe", Anatolia 7, Ankara 1963, s. 51-57.
- Özgüç Tahsin, Altın-tepe I: Mimarlık Anıtları ve Duvar Resimleri-Arcitectural Monuments and Wall Paintings, Türk Tarih Kurumu Yayınları, Ankara 1966.
- Özgüç Tahsin, "Urartu and Altın-tepe", Archaeology 22/4, 1969, s. 256-263.
- Özgüç Tahsin, Altın-tepe II: Mezarlar, Depo Binası ve Fildişi Eserler-Tombs, Storehouse and Ivories, Ankara 1969.
- Özgüç Tahsin, "Yeni Bulgular Işığında Altın-tepe Urartu Tapınağı", Türk Tarih Kongresi I/15, Ankara 2010, 209-220.
- Özgüç Tahsin, "Erzincan Altın-tepe Kalesi - Erzincan Altın-tepe Fortress", Urartu, Doğu'da Değişim – Transformation in the East, (ed. K. Köroğlu – E. Konyar), İstanbul 2011, s. 366-373.
- Özgül Oktay, "Erzurum'da Stratejik Bir Urartu Kalesi: Tepeköy (Pir Ali Baba)", TÜBA-AR 19, Ankara, 2016, s. 137-157.
- Payne Margeret R., Urartu Çivi Yazılı Belgeler Kataloğu, Arkeoloji ve Sanat Yayınları, İstanbul 2006.
- Pehlivan Mahmut, "Karaz ve Hurriler", Yüzüncü Yıl Üniversitesi Sosyal Bilimler Dergisi I, Van 1990, s. 168-176.

Pehlivan Mahmut, Hayaşa, Erzurum 1991.

Pehlivan Mahmut, Daya(e)ni / Diau(e)hi, Erzurum 1991.

Polat Selahattin, Karasu Havzası'nın Hidrojeomorfolojik Etüdü, (Yayımlanmamış Doktora Tezi), Marmara Üniversitesi Sosyal Bilimler Enstitüsü, İstanbul 2003.

Sayce Henry Archibald, "The Cuneiform Inscriptions of Van", JRAS 14, 1882, (no. 1-57), s. 377-732.

Schulz Friedrich Eduard, "Memoire sur le lac de Van et ses environs par M. Fr. Ed. Schulz", Journal Asiatique 3/9, 1840.

Şahin İbrahim Fevzi, Refahiye'nin Coğrafi Etüdü, (Yayımlanmamış Doktora Tezi), Atatürk Üniversitesi Sosyal Bilimler Enstitüsü, Erzurum 1997.

Şahin Tahir Erdoğan, "Hayaşa'nın Kuzey Batısı: Endres (Suşehri), Ezbider (Akıncılar), Avğanis (Gölova), Buldur (Erence), Çermişek, Polat ve Akşar", Akra Kültür Sanat ve Edebiyat Dergisi 7, İstanbul 2015, s. 261-297.

Üngör İbrahim - Günaşdı Yavuz, "Yüzey Araştırmaları Işığında Erzincan İli Höyükleri", Uluslararası Erzincan Sempozyumu 28 Eylül - 1 Ekim 2016, Erzincan 2016, s. 423-442.

Üngör İbrahim- Özgül Oktay, "Otlukbeli'nde Tarihi ve Arkeolojik Araştırmalar", Kafkas Üniversitesi Sosyal Bilimler Enstitüsü Dergisi 17, Kars 2016, s. 267-289

von der Osten H. Henning, "Neue Urartaelsche Bronze aus Erzincan", VI. International Kongress für Archaeologi 1939, Berlin 1940, s. 225-229.

von Gall Hubertus, "Zu den Kleinasiatischen Treppentunneln", Archäologischer Anzeigener, Berlin 1967, s. 504-595.

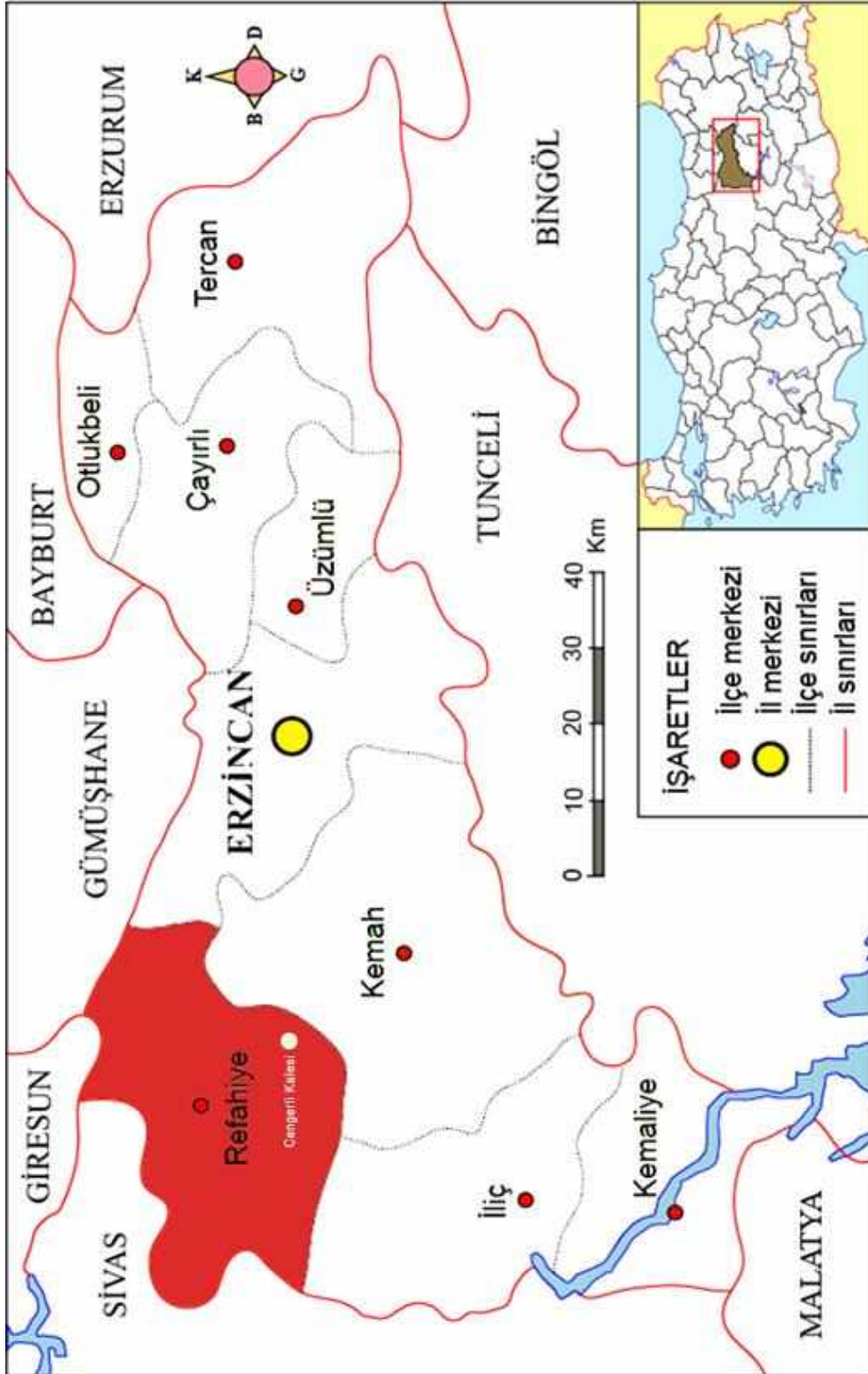

Harita 1. Refahiye ve Cengirli Kalesi



Foto 1. Cengerli Köyü ve Kalesi Uydu Görüntüsü



Foto 2. Cengerli Kalesi Çevresi



Foto 3. Cengerli Kalesi Genel Görünümü



Foto 4. Cengerli Kalesi Genel Görünümü



Foto 5. Cengerli Kalesi Kaya Basamakları



Foto 6. Cengerli Kalesi Kaya Basamakları ve Kutsal Alan



Foto 7. Cengerli Kalesi Kabaca Düzeltilmiş Mimari Alan



Foto 8. Cengerli Kalesi Kaya İşareti



Foto 9. Cengerli Kalesi Sunak Alanı



Foto 10. Cengerli Kalesi Kaya Mezarı Giriş Kapısı



Foto 11. Cengerli Kalesi Kaya Mezarı



Foto 12. Cengerli Kalesi Kaçak Kazı Alanı



Foto 13. Cengerli Kalesi Kaçak Kazı Alanı



Foto 14. Cengerli Kalesi Keramik Örnekleri



Foto 15. Cengerli Kalesi Keramik Örnekleri

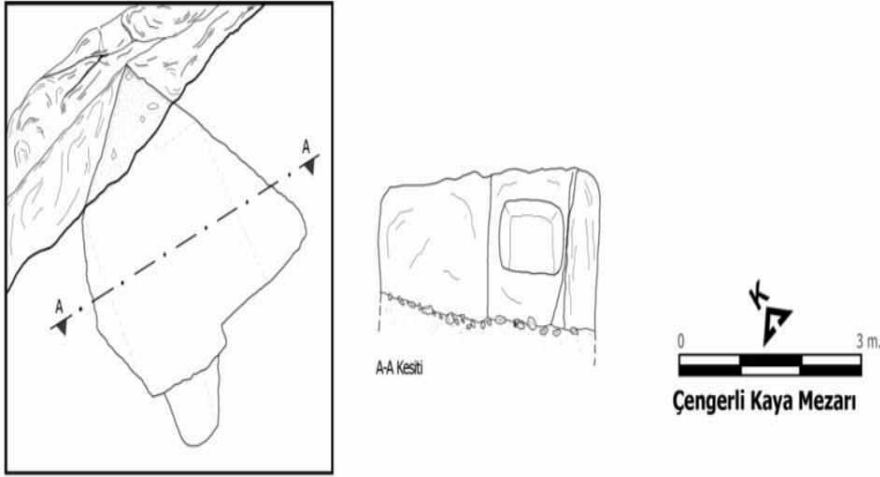

Çizim 1. Çengerli Kalesi Kaya Mezarı Çizimi

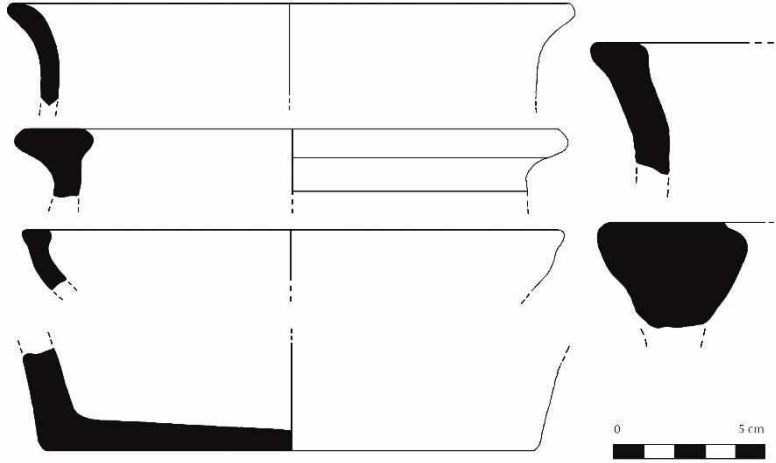

Çizim 2. Çengerli Kalesi Keramik Çizimleri

ARKEOLOJİK BULGULAR IŞIĞINDA ERZİNCAN'A PHRYG GÖÇLERİ

Şevket Dönmez*

Bugüne değin Anadolu'ya Doğu'dan, bugünkü İran topraklarının kuzeybatısından Medler ya da Akhaimenidler ile birlikte geldiği düşünölen üçgenli bezeme (triangle ware) ve fistolu bezeme (festoon ware) içeren boyalı çanak-çömleklerin ya da bunlara benzeyen kimi kap gruplarının Kızılırmak Havzası'ndaki güçlü varlıkları, 1994 yılında tamamladığım "Orta Anadolu Geç Demir Çağı Boya Bezekli Çanak-Çömleđi" başlıklı yüksek lisans tezinden itibaren ilgimi çekmiş bir konudur. Sonraki süreçte Van – Karagündüz Höyüğü sistematik arkeolojik kazılarında açığa çıkan Kızılırmak Havzası benzeri üçgenli, fistolu ve gölge görünömlü örnekler, Prof.Dr. Veli Sevin tarafından Kuzeybatı İran kökeni açısından sorgulanmış, bunların Kızılırmak Havzası bağlantılarını işaret eder biçimde gündeme getirilmiştir. Orta Anadolu ile Dođu Anadolu Yaylası Geç Demir Çağı kültürlerini birlikte değerlendirme zorunluluđunu ortaya koyan bu yeni gelişmeler, Batı'dan Dođu'ya, Erzincan bölgesi üzerinden kronolojik olarak MÖ 6. yüzyıldan MÖ 4. yüzyıla uzanan toplumsal ve kültürel bir yolculuđa işaret etmeye başlamıştır.

TARİHSEL KAYNAKLAR VE ARKEOLOJİK BULGULAR

Urartu Krallığı'nı İskitlerle birlikte tarih sahnesinden silen Medler, bölgede politik ve askeri güç olarak ciddi bir varlık göstermişler. Kızılırmak Havzası ve yakın çevresindeki *Kaşku* (Kızılırmak Kavsi İçi), *Tabal* (Kızılırmak Kavsi'nin güneyi) ve *Tuhana* (Niğde - Kemerhisar) ölkeleri ile Lydia Krallığı yakın çevresine (bkz. Harita 1), yani Orta ve Batı Anadolu içlerine askeri operasyonlar yaparak topraklarını batıya dođru genişletme fırsatı bulmuşlardır. MÖ 28 Mayıs 585'de güneş tutulmasının etkisiyle, Lydia kralı Alyattes ile Med kralı Kyaksares arasındaki MÖ 590'dan beri devam etmekte olan 5 yıllık *Halys* Savaşı'nı sonlandırmak amacıyla yapılan Barış Antlaşması (*Historiai*, I, 79) ile Kızılırmak'ın doğusunun Medlere bırakılması, Anadolu'daki İran siyasi egemenliğinin başlangıcını oluşturmuştur. Ancak, Med Krallığı ile ilgili arkeolojik tanımlama sorunları, MÖ 6. yüzyılın ilk yarısında olması gereken Kızılırmak Havzası Demir Çağı kültürü üzerindeki bariz İran kültürü etkilerinin beklentilerin çok altında ve belli belirsiz düzeylerde kalması ile dikkati çekmektedir. Medlere ve Med Krallığı'na, Anadolu'da arkeolojik bir kimlik oluşturma çabaları yakın yıllara değin devam etmiştir. Kızılırmak Kavsi içinde, Yozgat'ın Sorgun ilçesi yakınlarındaki Kerkenes Dađ'da 1996'dan itibaren yaklaşık 17 dönem arkeolojik çalışmalar gerçekleştiren Geoffrey Summers, MÖ 6. yüzyılda kurulduđu anlaşılan kentin Herodotos'un andığı *Pteria* olduğunu ileri sürmüştür¹. Kerkenes Dađ Demir Çağı kültürünün çağdaş İran kültürleriyle yakın olduğunu varsayan G. Summers, yerleşmenin Medler ile Lydialılar arasındaki barış ortamında Med Krallığı'nın batıdaki krali merkezleri olduğunu savunmuştur². Bugün gelinen noktada ise, Kerkenes Dađ'da ortaya çıkarılan saray kompleksi³, megaron türü yapılar⁴, Phrygçe

* Prof. Dr. Şevket Dönmez, İstanbul Üniversitesi Edebiyat Fakültesi Arkeoloji Bölümü Protohistorya ve Önasya Arkeolojisi Anabilim Dalı, 34134 Beyazıt İstanbul. donmezsevket@gmail.com

¹ Summers 1997: 94; Draycott/Summers 2008: 4.

² Summers 2000: 55-73; Summers 2006: 164-202; Draycott/Summers 2008: 4.

³ Draycott/Summers 2008: Pl.3-5.

⁴ Summers/Summers/Branting 2004: 7-41.

yazıtlarla süslenmiş taş anıtlar⁵ ile Orta ve Batı Anadolu Demir Çağı kültürlerini yansıtan küçük buluntular⁶, kentin çok büyük olasılıkla *Kaşku* Ülkesi'nde Phryg siyasi ve kültürel yayılmasının (Phrygianisation) bir yerleşmesi, yani bir Phryg kolonisi olduğunu göstermektedir. Bu durum zaten 1926 ve 1927 yıllarında Alishar Höyük kazı ekibinden E.F. Schmidt'in Kerkenes Dağ'da gerçekleştirdiği yüzey araştırması ve kazılarla saptadığı tümülüsler⁷, Phryg çanak-çömlekleri⁸ ve fibulalardan⁹ bilinmekteydi.

Demir Çağı'nda, Kızılırmak Havzası'nda yaşayan insan topluluklarının etnik kökenlerinin belirlenebilmesi kadar, söz konusu insanların Phryglerle olan etnik ve kültürel bağlantılarının da doğru bir şekilde anlaşılabilmesi çok önemlidir. Phrygler, Anadolu'nun bugün dahi yeterince tanıyamadığımız kadim halklarından biridir. Kültürel açıdan yayılımcı karakterleri olan Phryglerin bu özelliğinin pek farkında olunmadığı ya da yeterince önemsenmediği, Phryglere atfedilen arkeolojik bulguların değerlendirmesi sonucu anlaşılmaktadır. Siyasi oluşum olarak MÖ 9. yüzyıldan itibaren güçlenen Phrygler, çekirdek bölgeleri olan Kızılırmak'ın batısındaki topraklardan, güneyde Antalya – Elmalı, güneydoğuda Konya bölgesi ile *Kilikia*'ya, doğuda ise Kızılırmak Kavsi İçi ile güneyine doğru mimari, resim sanatı, ölü gömme gelenekleri, yazı ve belki de dil temelli bir Phrygleştirme politikası yürütmüşlerdi. Bu politikanın sonucunda özellikle Kızılırmak Kavsi İçi'nde yaşayan Hitit sonrası halklar, kendilerine özgün bir kimlik oluşturamadan baskın kültürden etkilenerek Phrygleşmişlerdi. Kızılırmak Kavsi İçi'ndeki Phrygleşmenin belli ölçüde etkili ve başarılı olduğu, Boğazköy (Çorum), Alaca Höyük (Çorum), Eskiyapar (Çorum), Pazarlı (Çorum), Oluz Höyük (Amasya), Doğantepe (Amasya), Oymağaç Höyük (Samsun), Akalan (Samsun), Maşat Höyük (Tokat), Bolus-Aktepe (Tokat), Alishar Höyük (Yozgat), Ovaören – Yassihöyük (Nevşehir), Hacıbektaş Höyük (Nevşehir), Yassihöyük (Kırşehir) ve Kaman-Kalehöyük (Kırşehir) gibi önemli Demir Çağı yerleşmelerinde gerçekleştirilen kazılar sonucu ortaya çıkarılan arkeolojik bulgulardan anlaşılmaktadır. Örneğin, Boğazköy'de açığa çıkarılmış olan şapel ile Matar Kubileya (Büyük Ana) heykeli¹⁰ ve Phrygce yazıtlı çanak-çömlek parçaları¹¹, Oluz Höyük'te yakın geçmişte keşfedilen Kubaba Tapınağı ve heykeli¹², Pazarlı'da ele geçen Phryg piyadelerinin betimlendiği mimari levhalar¹³ ile Phrygce yazıtlı çanak-çömlek parçaları¹⁴ gibi. Bölge kimi kültürel öğeler temelinde öylesine Phrygleşmiştir ki, ilk olarak Boğazköy ve Alishar Höyük'te keşfedilmiş boya bezemeli çanak-çömlekler yanlışlıkla “Phryg/Frig Seramiği” olarak adlandırılmıştır¹⁵.

Phrygleşmiş toplulukların bir bölümünün yaşadığı Kızılırmak Kavsi İçi'nin güney yarısı ile Kayseri, Niğde, Aksaray, Karaman ve yakın çevresinin Demir Çağı'ndaki yazı geleneği, Luwi hiyeroglifi olarak isimlendirilen bir çeşit resim yazısıdır¹⁶. Adında da

⁵ Summers 2006: Fig.9; Draycott/Summers 2008: 24, 26, 28, Pl.28, 30-31, 33, 65-66, 70-72.

⁶ Summers/Özcan/Branting/Dusinberre/Summers 1998: Şek.18.

⁷ Schmidt 1929: Fig.43-52.

⁸ Schmidt 1929: Fig.53-58, 60-63.

⁹ Schmidt 1929: Fig.70/K88.

¹⁰ Bittel 1970: Fig.36, Pl.29.

¹¹ Bossert 2000: Taf.101/1315-1319, 1138; 142/115-1316.

¹² Dönmez 2014a: 289-304.

¹³ Koşay 1941: Lev.XXI – XXIII.

¹⁴ Koşay 1941: Lev.XVII.

¹⁵ Akurgal 1955; Özkaya 1995: 29-135.

¹⁶ Hawkins 2000; Payne 2010: 182-187.

anlaşılacağı üzere Luwilere ait olan ve MÖ 2. binyıldan yani Hitit Büyük Krallık döneminden köken alan hiyeroglif yazı geleneğinin, Luwi geleneğinden gelmeyen yani etnik olarak Luwilerden farklı olan Kızılırmak Havzası'nın Phrygleşmiş toplulukları tarafından benimsenmemiş ve kullanılmamış olması etnisite farklılığı ile ilgili olmalıdır. Bölgede Phrygleşme sürecinde benimsenmiş olması beklenen Phryg alfabesi ve yazı geleneği ise, Çorum Boğazköy¹⁷ ile Pazarlı'da kap diplerine grafito tekniğinde yazılmış kısa yazılar¹⁸ ile Alaca yakınlarındaki Kalehisar¹⁹ ile Niğde – Göllüdağ'dan²⁰ bilinen ve son yıllarda Yozgat - Sorgun yakınlarındaki Kerkenes Dağ'da ortaya çıkan Phrygce yazıtlardan²¹ ibarettir.

İskitlerin MÖ 9. yüzyılın ortalarından itibaren Doğu Anadolu üzerinden Anadolu'nun içlerine akmaları, Kızılırmak/*Halys*'in batısındaki coğrafyada huzursuzluk ve kargaşa ortamı oluşturmuş, politik dengeleri değiştirmiş, Phryg Krallığı'nın yıkılışına neden olmuştur. Önce Urartu Krallığı, sonrasında ise Assur İmparatorluğu'nun tarihten silinmesiyle Batı İran, Kuzey Mezopotamya ve Doğu Anadolu'da etkin güç durumuna gelen Medler, Kral Kyarksares önderliğinde Fırat'ın batısındaki Anadolu topraklarını tehdit etmeye başlamıştır. Medlerin, *Urartu* ve *Assur*'un yıkılışı ile birlikte batıya hareketlenmeleri, Kızılırmak Kavsi İçi ve yakın çevresinde antik batının *Kappadokia* dediği, Assurluların ise *Tabal*, *Kaşku* ve *Tuhana* olarak andığı topraklarında yaşayan Phrygleşmiş Kızılırmak Havzası topluluklarının yakın geleceğini belirleyen politik ve askeri olayların başında gelmektedir. Medlerin Anadolu'nun doğu yarısını ele geçirmeleri ile *Media* (Kuzeybatı İran), Mezopotamya ve Anadolu topraklarında kültürel anlamda bir birlik oluşmaya başlamıştır. Bunun sonucunda Kızılırmak Havzası topluluklarının Medlere karşı kültürel ve dinsel temelleri olan bir yakınlık hissetmeye başladıkları anlaşılmaktadır. Kültürel birliğin sağlanmasında, Medlerin Anadolu'ya taşıdıkları Zerdüş dininin etkisi önemli olmuştur. Bu duruma MÖ 6. yüzyılın başlarından itibaren Kızılırmak Havzası ve doğusunda Zerdüş dininin saygı görmüş ve yaygınlaşmış olması tanıklık etmektedir.

MÖ 546 yılında Akhaimenid kralı (Büyük) Kyros II (MÖ 559 - 529), *Kappadokia*'da yer alan ve *Sinope* yoluna hâkim bir pozisyona sahip *Pteria* kenti yakında savaştığı Lydia kralı Kroisos'u (MÖ 560 - 546) yenilemediği bir mücadele sonrasında *Sardeis*'e kadar izlemiş, zayıf durumda yakaladığı başkenti ve kralı ele geçirerek, Anadolu'nun tek egemeni olmuştur. Büyük Kyros, bu zaferden sonra Anadolu'yu beş satraplığa ayırmıştır; *Katpatuka* (*Kappadokia*), Yukarı *Phrygia*, *Yauna*, *Karia* ile Aşağı *Phrygia* – *Sparda*. Bunun sonucunda Kızılırmak Havzası ve yakın çevresi Hellenistik Dönem'e kadar Akhaimenid egemenliğinde kalmıştır. Bu süreçte Medlerle birlikte bölgeye girmiş olan Zerdüşlük inancının kurumsallaşması ve yaygınlaşması gerçekleşmiş olmalıdır.

Kızılırmak Havzası toplumları bilinen tarihin hiçbir döneminde Batı kültürlerine yakın olmamışlar, Batıdan gelen kültürel etkileri samimi olarak benimsememişlerdir. Bölge Assur Ticaret Kolonileri Çağı'ndan itibaren (MÖ 1950) yüzünü daima doğuya

¹⁷ Bossert 2000: Taf.101/1315-1319, 1138; 142/115-1316.

¹⁸ Koşay 1941: Lev. XVIII.

¹⁹ Brixhe/Lejuene 1984: 227-243.

²⁰ Tezcan 1992: 9, Res.37-38.

²¹ Draycott/Summers 2008: 24, 26, 28, Pl.28, 30-31, 33, 65-66, 70-72.

çevirmiştir. Hitit egemenliğinde bile bu özelliğini koruyan bölge, Demir Çağı'nda Phryg kültürü etkisine girse de, *Tabal*, *Kaşku*, *Tuhana* ve *Malidiya* krallıklarıyla Doğu ile olan ilişkilerini kesintisiz olarak sürdürmüştür. Bölge halkının MÖ 590'da başlayan *Halys* Savaşı öncesi ve sonrasında Lydialılardan ziyade Medlere yakın durmuş oldukları yukarıda nedenleri ile açıklanmıştır. Bunun sonucunda, *Halys* Savaşı'nın sona erdiği MÖ 585 yılından sonra, Lydia Krallığı - Med Krallığı sınırını oluşturan Kızılırmak'ın yakın çevresinde ve batısında ikamet etmekte olan Phryg halkı ile Phrygleşmiş topluluklara yani *Kaşku* ve *Tabal* ülkeleri insanlarına baskı yapmaya başlamıştır. Herodotos'un ayrıntıları ile aktardığı, Lydia Kralı Kroisos ile Akhaimenid Kralı Büyük Kyros arasında MÖ 546'da gerçekleşen *Pteria* Savaşı'nın (*Historiai*, I. 76) arka planında MÖ 590/585'den itibaren süren bu baskı ortamının olduğu açıktır. Kroisos'un, savaş öncesi *Pteria*'yı ele geçirdiği, daha sonra da bölge halkının yurtları ile kentlerini yerle bir ettiği ve onları göçe zorladığı Herodotos'un aktarımlarından bilinmektedir (*Historiai*, I.76). Kyros'un Mısır, Babil ve doğu sınır bölgelerindeki *Baktria* (Afganistan) ve *Margiana* (Horasan) gibi daha sorunlu bölgeler yerine ilk olarak Anadolu'nun batı yarısı ve onun egemeni olan Lydia kralı Kroisos'u hedef alması, kendisine bağlı insanları koruma içgüdüsünün bir sonucu olmalıdır. Medlerden Perslere, yani MÖ 585'den 546'ya değin uzanan bu süreçte bölgenin İran ile kültürel ve dinsel yakınlık kurmuş olmasının Lydia Krallığı'nı son derece rahatsız ettiği anlaşılmaktadır. Büyük Kyros'un tahta çıkması ile birlikte, Kroisos'un *Pteria*'yı hedef alarak bu kentin üzerine yürümesi, *Pteria*'nın dolayısı ile Kızılırmak Kavsi İçi ve yakın çevresinin İranlılara duyduğu samimiyet ile yakınlığı bir kez daha teyit etmektedir.

MÖ 520'de kaleme alınmış olan Bisutun Yazıtı'nda Armina (arkaik Ermeniler) ile yaşadıkları toprakların (*Uraštu*) ilk kez anılmış olması, Herodotos'un aktardığı Phrygia göçünün Urartu Krallığı'nın yıkılmasından (MÖ 600/590) hemen sonra gerçekleştiğine işaret etmektedir. Herodotos tarafından Batı'dan Doğu'ya yapılan bu göçün halkı olarak Phrygler ile Phrygialılara atıf yapılmış olsa da (*Historiai*, VII, 73), güncel arkeolojik bulgular söz konusu göçün Phrygleşerek yeni bir kültürel sürece girmiş *Kaşku*, *Tabal* ve *Tuhana*'da yaşayan Kızılırmak Havzası ve yakın çevresi Demir Çağı toplumlarınınca gerçekleştirildiğine işaret etmektedir. I. Dareios, Bisutun yazıtı ile bölgeden *Uraštu*, halkından da Armina olarak bahsederken, eski bir coğrafi isim ile güncel ve yeni bir halk adını birlikte kullanmış, dolaylı bir biçimde arkaik Ermenilerin göçlerine de işaret etmiştir. I. Dareios'tan yaklaşık 70 – 80 yıl sonra Herodotos aynı bölgeyi Armenia olarak tanımlamıştır. Bu bilgiler çerçevesinde bir çıkarsama yapıldığında, Doğu kaynaklarının MÖ 520'de açık bir biçimde Urartu'yu çağrıştıran *Uraštu* terimi ile bu topraklarda yaşayan Armina halkını birlikte andığı, bölgedeki arkaik Ermenilerin MÖ 6. yüzyılda yabancı bir unsur olarak görüldüğü, Batı kaynaklı göçlerin devam ettiği, ancak bölgeye adlarını verecek kadar çoğalamadıkları ya da etnik dönüşümün başlamadığı anlaşılmaktadır.

Doğu Anadolu Yaylası'nda yürütülen arkeolojik kazılarda, yerleşmelerin Urartu Dönemi sonrası tabakalarında Med ve Akhaimenid dönemleri belirgin biçimde bugüne değin teşhis edilememiştir. Çavuştepe (Fig.1), Van Kalesi (Fig.2), Van Kalesi Höyüğü (Fig.3), Karagündüz Höyüğü (Fig.4) ve Dilkaya gibi yerleşmelerde gerçekleştirilen kazılar, hemen Urartu sonrasında Van Gölü Havzası yerleşmelerinde belli belirsiz iskânların gerçekleştiği, daha sonrasında ise kısa bir dönem ıssızlaşma oluştuğuna işaret etmektedir. Bu durum Urartu sonrasında savunmasız kalan halkın belki de Batı'dan gerçekleşmekte olan göç hareketlerinin verdiği tedirginlikle yüksek alanlara çıktığına, kent yaşamından uzak, pastoral bir hayata geçtiklerine işaret etmektedir. Yaklaşık 150 yıl süren bu dönemde

bilinmezlerin bilinenlerden çok daha fazla olması ve yazılı belgelerin noksanlığı, Doğu Anadolu Yaylası için bir “Karanlık Çağ” yaşandığını göstermektedir. Buna karşın, Çavuştepe (Fig.5), Van Kalesi Höyüğü ve Karagündüz Höyüğü’nde kazılar sonucu saptanmış derme – çatma yapılardan oluşan iskânlar ile bazı mezarlar, Urartu mimari tabakalarının üzerinde yer alan ve eski kültürden zayıf da olsa izler taşıyan bir kültür tabakasından sonra, yani Post-Urartu sonrası dönemde yeni bir kültürü temsil eden, eski geleneklerle hiç ilgisi olmayan boya bezemeli bir çanak – çömlek türü ortaya çıkmıştır. İyi pişmiş, krem astarlı, genellikle kahverenginin tonları ve siyahla boyanmış bu çanak-çömlek grubu içinde çeşitli geometrik ve bitkisel motiflerle bezenmiş kapların yanı sıra, arkeoloji literatüründe triangle ware (üçgen bezeme) ve festoon ware (fisto bezeme) olarak bilinen üçgen ve fisto motifleriyle bezenmiş kimi kaplar dikkat çeken özelliklere sahiptir. Boyalı ve krem astarlı yeni çanak-çömlek grubu, Urartu sonrası dönemde Doğu Anadolu Yaylası’na boya bezemeli geleneği getiren bazı toplulukların olabileceğini düşündürmesi bakımından çok önemli arkeolojik gerçeklikler olarak karşımıza çıkmaktadır. Bu kanıya ulaşmamızda Urartu’da boyalı, özellikle üçgen ve fisto bezemeli çanak-çömlek gruplarının form, bezeme ve teknik yapı açılarından benzeyen öncü ya da model olabilecek bir çanak-çömlek geleneği olmaması birinci derecede etkili olmuştur. Kapların üst kısımlarından başlayıp gövdelerin altına doğru sarkan üçgenlerle karakterize olan üçgen bezeme (triangle ware) ile basit ve yatay bantların altına uygulanmış fisto motifleri (festoon ware) Urartu sonrası dönemde, bölgesel temelde zamansal farklılıklar göstererek Doğu Anadolu Yaylası Geç Demir Çağı’nı karakterize eder duruma gelmişlerdir.

Kızılırmak Havzası’na coğrafi açıdan yakın bir bölge olan bugünkü Erzincan kent merkezinin doğusundaki verimli ovada konumlanmış olan Altıntepe²² (Fig.6-8) ve Saztepe (Fig.9-10)²³ ile yine merkezin 25 km güneybatısında yer alan Kalecik Tepe’de²⁴ bulunmuş, boya bezekli çanak-çömlek grubu içinde üçgen motifleri ile bitkisel bezemeli boyalı kaplar MÖ 6. yüzyıl sonlarına yani Urartu Krallığı’nın yıkılışından hemen sonraki döneme tarihlenirler. Bu duruma üçgen bezemeli birkaç kap parçasının ele geçtiği Malatya yakınlarındaki Köşkerbaba²⁵ (Fig.11-12) ile Elazığ yöresindeki İmikuşağı²⁶ (Fig.13) yerleşmeleri de uyum göstermektedir. Buna karşın, Kızılırmak Havzası ile Erzincan ve Malatya – Elazığ bölgeleri yani Yukarı Fırat Havzası’na uzak bir konumu olan Van Gölü Havzası’ndaki Van Kalesi²⁷ (Fig.14-15), Van Kalesi Höyüğü²⁸ (Fig.16-17), Karagündüz Höyüğü²⁹ (Fig.18-19) gibi yerleşmelerde saptanan üçgen ve fisto bezemeler ile figürlü motifler içeren çanak-çömlekler, MÖ 5. yüzyıl sonraları ve MÖ 4. yüzyılın ilk yarısına tarihlendirilmektedir. Van Kalesi Höyüğü ile Karagündüz Höyüğü’nde Prof.Dr. Veli Sevin tarafından gerçekleştirilen kazılardan sağlanan güvenilir tabakalaşma bilgileri ışığında, her iki yerleşmenin Urartu sonrasına ait zayıf bulgular vermesi³⁰, sonrasındaki ıssızlaşma dönemi güncel ve önemli arkeolojik gerçekliklerdir. Bu durum, yani Kızılırmak Havzası

²² Emre 1969: 279-301; Kalkan 2008: Lev. ALT.I-III.

²³ Kalkan 2008: Lev.CMT.I-VII.

²⁴ Özkorucuklu 1995: Res.4.

²⁵ Ökse 1988: Abb.590; Bilgi 1991: Fig.02.11/2.

²⁶ Sevin 1995: Res.24/1.

²⁷ Tarhan 1988: 369-428; Tarhan/Sevin 1989: 355-372; Tarhan/Sevin 1990: 429-449; Tarhan/Sevin 1992: 407-429; Tarhan/Sevin 1994: 843-876; Kaygaz 2002: 155-156, Lev.62-63.

²⁸ Tarhan/Sevin 1989: 355-372; Tarhan/Sevin 1990: 429-449; Tarhan/Sevin 1992: 407-429; Tarhan/Sevin 1994: 843-876; Kaygaz 2002: 108-109, Lev.47-48.

²⁹ Sevin/Kavaklı/Özfirat 1995: 337-363; Sevin/Özfirat/Kavaklı 1997: 571-589; Sevin/Özfirat/Kavaklı 1999a: 847-863; Sevin/Özfirat/Kavaklı 1999b: 117-130.

³⁰ Sevin 2012: 359-363.

karakteri taşıyan boya bezemeli çanak-çömleğin MÖ 6. yüzyıl sonlarında Erzincan bölgesinde, MÖ 5. yüzyıl sonları ile MÖ 4. yüzyılda ise Van Gölü Havzası'nda ortaya çıkması, Batı'dan Doğu'ya üçgen (bkz. Harita 2) ve fisto motifleri (bkz. Harita 3) ile figürlü bezeme içeren çanak-çömlek geleneği temelinde izlenebilen insan toplulukları hareketlerine kronolojik düzlemde kesin bir şekilde işaret etmektedir. Üçtepe (Fig.20), Ziyarettepe³¹, Kavuşan Höyük³², Salat Tepe³³, Çattepe³⁴ ve Gre Amer³⁵ gibi Güneydoğu Anadolu Geç Demir Çağı yerleşmelerinde üçgen bezemeli boyalı çanak – çömleğin MÖ 4. yüzyılın başlarından itibaren görülüyor olması³⁶, Van Gölü Havzası'na ulaşan göçlerin devam ederek Yukarı Dicle Havzası'nı da etkilediğini göstermektedir. MÖ 5. yüzyılın ortalarından itibaren Kızılırmak Havzası göçleri Van Gölü Havzası'na daha sonra da güneye inerek Yukarı Dicle Havzası'na ulaşmış, bu alanlarda yeni bir kültür süreci başlamış gibi görünmektedir. Özellikle üçgen bezemeli çanak-çömlek gelenekleri temelinde izlenebilen bu kültürel değişim, Van Gölü ve Yukarı Dicle havzalarındaki insan hareketlerinin anlaşılmasına katkı sağlamaktadır.

Erzincan bölgesi üzerinden boyalı çanak-çömlekler marifetiyle izlenebilen Kızılırmak Havzası Geç Demir Çağı kaplarının sayesinde Van Gölü Havzası ve Yukarı Dicle Havzası'nda izlenebilen insan hareketlerinin, daha doğuya, Erzurum yöresine de ulaştığı anlaşılmaktadır. Sos Höyük³⁷ (Fig.21), Bakü – Tiflis – Ceyhan Petrol Boru Hattı Projesi kapsamında kazılan Aşkale Ovası'ndaki Güllüdere³⁸ (Fig.22-23), Erzurum yakınlarındaki Tasmator³⁹ (Fig.24-25) ile aynı güzergâhın daha da doğusunda yer alan Pasinler Ovası'ndaki Tetikom'da⁴⁰ (Fig.26) ortaya çıkarılan Kızılırmak Havzası Geç Demir Çağı boyalılarına çok benzeyen krem astarlı ve boya bezemeli çanak-çömlek parçaları, söz konusu göç hareketlerinin arkeolojik kanıtlarını oluşturmaktadır.

Kızılırmak Havzası kökenli toplulukların Doğu Anadolu Yaylası'na Erzincan bölgesinden girdiklerini antik Batı kaynaklarından da izleyebiliyoruz. Strabon, "Armenos'un kuvvetlerinin bir bölümü başlangıçta *Sophene* topraklarına bağlı *Akilisene*'yi ele geçirirken, geri kalanı *Kalkhene*'yi ve *Adiabenos*'a kadar *Syspirytis*'i işgal etmişti" demektedir (*Geographika*, XI, XIV, 12). Erzincan yöresinde olduğu bilinen *Akilisene*, sonrasında Anahit Tapınağı (*Geographika*, XI, XII, 3) kurulacak kadar önemli ve kutsal bir kent durumuna gelmiştir. *Syspirytis* ise büyük olasılıkla Erzurum yakınlarındaki İspir olmalıdır. Bu bağlamda Strabon'un bahsettiği göçler Erzincan'ın doğusundaki Altın-tepe ve Saztepe ile Erzurum yakınlarındaki Sos Höyük, Güllüdere, Tasmator ve Tetikom gibi önemli Geç Demir Çağı yerleşmelerinde bulunmuş olan Kızılırmak Havzası tipi boya bezemeli çanak-çömleklerin yansıttığı yeni insan ve toplum hareketleri ile arkeolojik kimlik kazanırken, Strabon'un aktardığı tarihsel kayıtlar da arkeolojik bulguların yardımıyla bir anlam kazanmaya başlamıştır.

³¹ Köroğlu 2008: Şek.2.

³² Köroğlu 2008: Şek.3.

³³ Ökse/Görmüş 2013: Şek/Fig.13; Ökse/Görmüş 2014: Res.15.

³⁴ Sağlamtimur/Türker 2012: 11, Res.5 a-b.

³⁵ Pulhan 2010: 125; Pulhan 2013: 116.

³⁶ Ökse/Görmüş 2014: Res.15.

³⁷ Kalkan 2008: Lev. SOS-IV/1.

³⁸ Şenyurt/İbiş 2005: Res.-Fig.69/8, 13, 15, 70/1; 72/8, 88/1-7.

³⁹ Şenyurt/Kamış/Akçay 2005: Res.-Fig.17, 40-41, 45.

⁴⁰ Şenyurt/Ekmen 2005: Res.111/1-7.

Doğu Anadolu Yaylası'nın boyalı, özellikle üçgen ve fisto bezemeli çanak-çömlekleri yalnızca görüntüleri ile değil aynı zamanda teknik yapı özellikleri ile de Kızılırmak Havzası boya bezemeli kapları ile yakınlık göstermektedir. Urartu sonrası yerleşmelerde ele geçen boya bezekli çanak-çömleklerin bazılarında uygulanmış olan genellikle krem tonlarında, açık devetüyü bazen de devetüyünün diğer tonlarında uygulanmış olan kalın astar uygulaması tümüyle Kızılırmak Havzası ve yakın çevresine özgü olup, Urartu keramiklerinde hiç rastlanmayan bir teknik özelliktir.

Kızılırmak Havzası'ndaki Demir Çağı yerleşmelerinde üçgen ve fisto motifleriyle bezenmiş çanak-çömlekler Karanlık Çağ'dan itibaren (MÖ 1190) yoğun bir şekilde bulunmuştur. Bu bağlamda, Doğu Anadolu Yaylası'na üçgen ve fisto motifleri de içeren boya bezemeli çanak-çömlek geleneğini getiren insan topluluklarının kim olduğu hususunu arkeolojik bulgularla yanıtlamak için Doğu Anadolu'nun Batı'sına bakılması doğru bir arkeolojik yaklaşım olacaktır. Arkeolojik kazılarda ele geçen maddi kültür kalıntılarının insan topluluklarına ait hareketlerin belirlenmesi temelinde yapılacak bir modellemede, Batı'dan gelen kimi Phrygleşmiş toplulukların bölgeye ulaşması ve yayılımı üçgen ve fisto bezemeli çanak-çömlekler sayesinde günümüz bilgileri ışığında olağan arkeolojik yöntemler temelinde izlenebilmektedir.

Doğu Anadolu Yaylası'nda sayıları giderek artmaya başlayan üçgen ve fisto bezemeli boyalı çanak-çömleklerin bugüne değin Kuzeybatı İran kökenli hatta Akhaimenid kültürünün bir parçası olduğu düşünülüyordu. Teknik yapı ile krem ve tonlarındaki astar temelinde Kuzeybatı İran'daki boya bezemeli çanak-çömlek geleneklerinden farklılıklar gösteren kaplar üzerindeki bu yakıştırma, Anadolu Geç Demir Çağı bölgesel dinamiklerinin yakın zamana değin doğru bir şekilde yorumlanmasına da engel olmuştur. Son yıllarda Orta ve Doğu Anadolu'da geliştirilen kazılar, üçgen, fisto motifli ve figürlü bezemeli çanak-çömlek geleneğinin iddia edilen Kuzeybatı İran kökenini tartışmalı hale getirmiş⁴¹ ve Kızılırmak Havzası'nda söz konusu boyalı kaplara model oluşturabilecek gelenekler olduğunu ortaya koymuştur.

Doğu Anadolu Yaylası Demir Çağı sürecinin Urartu siyasi egemenliğinde istisnai örnekler hariç, boya bezekli bir çanak-çömlek geleneğine sahip olmadığını bugünkü bilgilerimiz ışığında söyleyebilecek durumdayız. Anadolu bütünlüğünde yakın çevre ve kültürlere bakıldığında, boya bezekli Demir Çağı çanak-çömlek kültürünün MÖ 12. yüzyıldan, yani Karanlık Çağ denilen dönemden itibaren Kızılırmak Kavsi İçi'nde ortaya çıktığı ve Hellenistik Dönem içlerine değin (MÖ 2. yüzyıl) kesintisiz biçimde yaşadığı Boğazköy, Alaca Höyük, Çadır Höyük, Oluz Höyük, Eskiyapar ve Maşat Höyük gibi yerleşmelerde ele geçen arkeolojik bulgular ışığında anlaşılmıştır. Bu bağlamda, Demir Çağı başlangıç sürecinde ortaya çıkması ve kesintisiz olarak Hellenistik Dönem içine değin varlığını sürdürmesi özellikle üçgenli, fisto motifli ve figürlü bezemeli boyalı çanak-çömlek geleneğinin Kızılırmak Kavsi İçi toplumlarının ürettiği, bölgenin kendine özgü iç dinamiklerinden ortaya çıkmış bir ürün olduğu sonucuna varılabilmektedir. Kızılırmak Havzası boya bezemeli çanak-çömlek geleneğinin gelişim sürecine temel özellikleri

⁴¹ Sevin 1998: 718.

anlamında bakıldığında, çok sayıda geometrik ve bitkisel motif ile figürlerin kahverengi ve devetüyünün tonlarındaki boyalarla oluşturduğu kompozisyonlarla dikkati çeken bezemeler içinde Karanlık Çağ'dan (MÖ 1190 - 900) itibaren kullanılan üçgenler çeşitlilikleriyle ön plana çıkarlar. Üçgen motifleri MÖ 9 ve 8. yüzyıllarda, yani Orta Demir Çağı'nda, çanak-çömlek bezemesinde kompozisyon tamamlayıcı öge ve ana motif olarak kullanılmaya devam etmiştir. MÖ 8. yüzyıldan itibaren fisto motifinin kompozisyonlar içinde ya da ana bezeme ya da kompozisyonun ana ögesi olarak yaygın kullanımı da Kızılırmak Havzası Demir Çağı boya bezekli çanak-çömleğine zenginlik kazandırmıştır.

Oluz Höyük MÖ 2. Binyılı sonlarından başlayıp, Hellenistik Dönem içlerine değin uzanan Demir Çağı tabakalaşması (7B, 7A, 6B, 6A, 5B, 5A, 4B, 4A, 3, 2B ve 2A mimari tabakaları) sürecinde, üçgen ve fisto bezemenin ortaya çıkışı ve gelişimleri sistemli bir şekilde izlenebilmektedir. MÖ 11 -10. yüzyıllara tarihlenen ve Kızılırmak Havzası boya bezekli çanak-çömleğinin öncü örnekleri olan içleri noktalarla doldurulmuş basit üçgen motifleri (Fig.27-28), bu boya bezeme türünün Oluz Höyük'teki derin bir geçmişine işaret etmektedir. Söz konusu bezemenin benzerlerinin Eskiyaapar⁴², Boğazköy – Büyükkaya⁴³ ve Çadır Höyük⁴⁴ gibi Oluz Höyük'ün yakın çevresindeki Demir Çağı yerleşmelerinde ele geçmiş olması, Amasya – Çorum – Yozgat bölgesinin yani Kızılırmak Kavsi İçi kuzey bölümünün boyalı üçgen bezemeli çanak-çömleklerin köken bölgesi olduğunu göstermektedir⁴⁵. Oluz Höyük'te Erken Demir Çağı'nın sonlarına (MÖ 9. yüzyılın ilk yarısı) tarihlenebilecek iri üçgenlerle bezenmiş kraterler (Fig.29-30), bu motifin Orta Demir Çağı'na (MÖ 850 – 650/600) geçiş sürecinde daha büyük ölçekte ve daha büyük kaplar üzerine uygulandığını göstermektedir. Çeşitli biçimlerde tasarlanmış özelliklerle MÖ 6. yüzyıla değin yoğun bir şekilde kullanılmış olan üçgen motiflerinin (Fig.31 a-b, Fig.32 a-b), bu tarihten itibaren bir dönüşüme uğradığı, ortak biçim özellikleri kazanmaya başladığı ve bezemenin ana ögesi durumuna geldiği gözlenmektedir. MÖ 6. yüzyıl ve sonrasına ait, uçları aşağı sarkar biçimde, içleri boyanmış ya da çapraz kafes tarama ile bezenmiş üçgenler (Fig.33 a-b, Fig.34 a-b), bu motifin Geç Demir Çağı ile birlikte yeni bir bezeme programı ve anlayışı temelinde boyalı çanak-çömleklerde kullanılmış olduğuna işaret etmektedir. Ele geçen örnekler, bu tarzdaki üçgenlerle bezenmiş kapların MÖ 5 ve 4. yüzyıllarda da Oluz Höyük'te var olduğunu göstermektedir (Fig.35 a-b, Fig.36 a-b).

Üçgen motiflerinde olduğu gibi, MÖ 11. yüzyıla uzanan erken bir geçmişi olmayan fisto bezemenin, Oluz Höyük'te MÖ 8. yüzyılda kompozisyon tamamlayıcı bir bezeme ögesi olarak (Fig.37 a-b, Fig.38 a-b, Fig.39 a-b, Fig.40 a-c) ortaya çıktığı anlaşılmaktadır. Fisto motifinin çok fazla biçim değiştirmeden bir gelenek temelinde MÖ 4. yüzyıla değin kullanılmış olduğu gözlenmektedir. Bu motifin üçgen bezemedeki değişime koşut bir şekilde MÖ 6 – 5. yüzyıllarda ana unsur olarak tercih edilmiş olduğu (Fig.41 a-b, Fig.42 a-b, Fig.43 a-b) görülmektedir.

⁴² Bayburtluoğlu 1979: 293-305.

⁴³ Genz 2004.

⁴⁴ Ross 2010: Fig.5b.

⁴⁵ Triangle Ware türü bezemeyi andıran üçgen motifleri Kızılırmak Havzası Geç Demir Çağı merkezleri olan Sulusaray (Özcan 1992: 169, Res.4 a-b, Şek.2), Maşat Höyük (Özgüç 1982: 60, Lev.76/1 a-d), Alaca Höyük (Koşay 1951: Lev.XXXIX/1), Turhal Kalesi (Durbin 1971: Fig.3/4), Kaman-Kalehöyük (Omura 1992: Lev.V/5, VI/2, Res. II/6), Alishar Höyük (von der Osten 1937: Pl.V/2), Tilkiçediği Tepe (Summers/Summers/Ahmet 1995: Fig.3/5), Çengeltepe (Ünal 1968: 126, Res.46, Şek. 17, 20) ve Zeyve Höyük – Porsuk'ta (Dupre 1983: Pl.79/127, 83/176, 84/189, 90/238, 92/255) görülmektedir.

Bu bağlamda 2007 yılında başlamış olan Oluz Höyük sistematik arkeolojik kazılarının, Demir

Çağı'nı yansıtan sağlıklı tabakalaşması ile boya bezemeli çanak-çömleği karakterize eden üçgen ve fisto bezemelerin kronolojik süreç gelişim ve değişimini Anadolu arkeolojisinde ilk kez anlaşılabilir ve algılanabilir biçimde yansıttığı görülmektedir.

Doğu Anadolu Yaylası'nda boyalı çanak-çömlek grupları içinde üçgen bezemenin en yaygın olarak görüldüğü bölge Van Gölü Havzası'dır. Van Kalesi (Fig.44-45) ile Van Kalesi Höyüğü'nün eski⁴⁶ ve yeni kazıları⁴⁷ (Fig.16-17), Çavuştepe⁴⁸ (Fig.46), Eski Norgüh⁴⁹ ve Karagündüz Höyüğü'nde⁵⁰ (Fig.18-19, Fig.47) ele geçmiş bulunan çanak-çömlekler üzerinde kompozisyonun ana unsuru olarak beliren üçgen bezeme (bkz. Harita 2) , Kızılırmak Havzası'nda MÖ 6. yüzyıldan itibaren değişime uğrayan bu motifin yaklaşık 100 – 150 yıllık bir süreç sonrasındaki geleneğini yansıtmaktadır. Patnos yakınlarındaki Giriktepe'de (Paşatepe) bulunmuş kadın yüzü betimli bir çömlek⁵¹ (Fig.48) ile Ahlat Müzesi'nde muhafaza edilen ve geldiği yer belli olmamasına karşın Van Gölü Havzası kökenli olduğu açık olarak görülen yine kadın yüzü kap parçalarında⁵² ise, üçgen bezemenin kompozisyonun tamamlayıcı unsuru olarak kullanılmış olması, bu bezeme geleneğinin Van Gölü Havzası'ndaki çeşitliliğine ve yoğunluğuna işaret etmektedir. Kabartma ve boyalı kadın yüzleri ile bezenmiş Paşatepe çömleğinde iri üçgenlerle birlikte kullanıldığı gözlenen fisto motifleri, Van Gölü Havzası'nda her iki motifin de varlığına kesin biçimde işaret etmektedir. Söz konusu bulgulara ek olarak, A. Özfırat'ın Van Gölü Havzası yüzey araştırmaları sırasında bulunduğu Kızılırmak Havzası tipindeki çanak-çömlekler içinde farkedilen üçgen ve fistonun birlikte kullanılmış olduğu boya bezekli kap parçaları⁵³, her iki kültür bölgesinin Geç Demir Çağı ilişkilerini belgelemesi açısından son derece önemlidir (bkz. Harita 3).

Van Gölü Havzası'nda, Batı kökenli Geç Demir Çağı çanak-çömleği etkilerinin üçgen ve fisto bezeme ile sınırlı olmadığı kimi bulgulardan anlaşılmaktadır. Kızılırmak Havzası'nda Orta Demir Çağı'nı karakterize eden ve Alishar IV tarzı çanak-çömleğin kimliğini oluşturan gölge görünümlü (siluet) hayvan figürlerinin⁵⁴, klasik karakterinden farklı olarak MÖ 6. yüzyılda Oluz Höyük (Fig.49), Maşat Höyük⁵⁵, Çengeltepe⁵⁶ ve Kültepe⁵⁷ gibi yerleşmelerden sonra MÖ 5. yüzyılda Karagündüz Höyüğü ve Van Kalesi Höyüğü'nde görülmesi, üçgen, fisto motifleri ile birlikte diğer birtakım bezeme özelliklerinin de Kızılırmak Havzası toplumlarınca taşınmış olduğunu kanıtlamaktadır. Karagündüz Höyüğü 1998 dönemi kazılarında ele geçmiş olan karşılıklı duruş

⁴⁶ von der Osten 1952: Abb. III/1, IV/1, V/1, 3, VI/1-4; Sevin 1998a: Lev.5/2, 6.

⁴⁷ Sevin 1998a: Lev.5/1, 3, 5.

⁴⁸ Sevin 1998a: Lev.5/8.

⁴⁹ Tarhan/Sevin 1977a: Lev.XVII; Sevin 1998a: Lev.5/9.

⁵⁰ Sevin 1998a: Lev.2/1-7, 3/1-11

⁵¹ Kalkan 2008: Lev. PTN-1/1 a-b.

⁵² Köroğlu 1995: Res.2-4

⁵³ Özfırat 2014: Res.35.

⁵⁴ Özkaya 1995: Lev.1-3, 7-11.

⁵⁵ Özgüç 1982: Lev.72/3, Şek.160.

⁵⁶ Ünal 1968: Res.46.

⁵⁷ Özgüç 1971: Lev.XX/1-2, XXI/1 a-b.

pozisyonundaki 2 aslan figürünün (Fig.50) yer aldığı bir çömlek parçası ile Van Kalesi'nde bulunmuş olan siluet tekniğindeki kuş figürlerinin yer aldığı çömlek parçaları⁵⁸ (Fig.15, Fig.51), Van Gölü Havzası'nda Orta Anadolu'da olduğu gibi Geç Demir Çağı'nda figürlü bir bezeme geleneği olduğu konusunda önemli ipuçları vermektedir. Ayrıca, Adana Müzesi'nde korunmakta olan ve yanlışlıkla Urartu Dönemi'ne tarihlendirilmiş⁵⁹ gölge görünümlü aslan figürlü ve üçgen bezemeli bir testi⁶⁰ ile diğer kapların⁶¹ Van Gölü Havzası kökenli olduğu tarafımdan saptanmıştır⁶². MÖ 5. yüzyıla tarihlenebilecek aslan figürlü Adana Müzesi testisi ile diğer kaplar, Doğu Anadolu Yaylası'nda Kızılırmak/*Halys* Havzası etkili figürlü bezemenin başka bir örneğini oluşturması bakımından önemlidir.

Trakya'dan İstanbul/*Bosphorus* ve Çanakkale/*Hellespontos* boğazları ile Marmara Denizi/*Propontis* yoluyla Anadolu topraklarına MÖ 13 – 11. yüzyıllarda Thraklarla karışık halde girmiş olan Phryglerin⁶³ kendilerine özgü gri renkli çanak-çömlek gelenekleri olduğu bilinmektedir. Phryg Krallığı'nın gücünün zirvesinde olduğu MÖ 8. yüzyılla birlikte Kızılırmak/*Halys* Havzası'na yaptığı politik ve kültürel etkinin geri dönüşümü olarak, boya bezekli çanak-çömlek geleneğini de benimsemiş, çizgisel tarzda çok kaliteli ve başarılı üretimler yapan atölyeler kurulmuştur⁶⁴. Boya bezekli çanak-çömleğin Phryg kültüründeki varlığı, özgün ve geleneksel gri çanak-çömlek üretimini etkilememiş, söz konusu kaplar MÖ 4. yüzyıla değin yoğun biçimde imal edilmiş ve kullanılmışlardır. Ana göç güzergâhı ile kollarının izlenebildiği Erzincan (Altın-tepe, Saz-tepe) – Aşkale (Güllüdere) – Erzurum (Sos Höyük, Tasmator) – Pasinler (Tetikom) - Van Gölü Havzası (Van Kalesi, Van Kalesi Höyüğü, Sazlıkyanı Höyüğü, Karagündüz Höyüğü, Çavuş-tepe) – Yukarı Dicle Havzası (Üç-tepe, Ziyaret Tepe, Kavuşan Höyük, Çattepe, Salat Tepe, Gre Amer) ile Malatya – Elazığ (Köşkerbaba, İmikuşağı) yörelerinde gri renkli Phryg çanak-çömleğine rastlanılmamış olması, söz konusu göçlerin gerçek Phryg ülkesinden yani Kızılırmak'ın batısı ile güneybatısındaki topraklardan gerçekleşmemiş olduğuna bir kez daha işaret eden çok önemli arkeolojik gerçekliklerdir.

Lydialılar ile Medler arasında gerçekleşen *Halys* Barışı (MÖ 28 Mayıs 585) sonrası, Anadolu'yu ortadan ikiye ayıran bu önemli nehrin doğusunun İranlılara bırakılması, politik dengeleri tümüyle değiştirmiştir. Phryg Krallığı'nın artık olmadığı MÖ 6. yüzyılda, Phryg halkı ile Phrygleşmiş toplumlar kimliklerini koruyarak hayatta kalmayı başarmışlardır. Kızılırmak Havzası ve yakın çevresinde *Tabal*, *Kaşku* ve *Tuhana* ülkelerinde yaşayan Phrygleşmiş toplumların, İç-batı Anadolu'da giderek güçlenen Lydia Krallığı'nın baskısı ile Doğu Anadolu Yaylası'na doğru hareketlenmeye başlamışlardır. Önce Urartu Krallığı, sonrasında ise Assur İmparatorluğu'nun yıkılması sonucunda önemli bir otorite boşluğu yaşayan Doğu Anadolu Yaylası, zorunlu göç kararı almış toplumlar için yakın ve cazip topraklar durumuna gelmiş gibi görünmektedir. Üçgen, fisto motifli ve gölge görünüm figürlü bezemelere sahip çanak-çömlek kültürlerinin varlıkları, kronolojik bir düzlemde bölgesel olarak Batı'dan Doğu'ya izlenebilen bulgular temelinde bu duruma tanıklık

⁵⁸ Kaygaz 2002: Lev.63/1.

⁵⁹ Taşyürek 1977: Res.1 a-e, Fig.1

⁶⁰ Taşyürek 1977: Res. 2 a-c, Fig.2.

⁶¹ Taşyürek 1977: Res.3 a-b, Fig.3.

⁶² Dönmez 2000: 5-8.

⁶³ Thrako-Frig göçleri için bkz. Dönmez 2004: 41-55; Dönmez 2006a: 239-264; Dönmez 2011b: 19-25; Dönmez 2014b: 48-54.

⁶⁴ Akurgal 1955.

etmektedir (bkz. Harita 2 ve Harita 3). Iğdır yakınlarındaki Melekli – Kültepe’de A. Özfırat’ın yüzey araştırmaları sırasında bulunan üçgen ve fisto bezemeli bir çömlek parçası (Fig.52 a-b) ile bunun yakın bir benzerinin Oluz Höyük’te ele geçmiş olması (Fig.53 a-b), Kızılırmak Havzası kökenli göçlerin en doğu noktasını işaret etmektedir.

SONUÇ

Kızılırmak Havzası Phrygleşmiş topluluklarının Medlerle olan politik, kültürel ve dinsel yakınlıkları nedeniyle Lydia Krallığı’nın baskısından kaçarak doğuya hareketlenmiş olduklarını belirtmiştik. MÖ 590 yıllarında başlayan bu hareketlilik hiç kuşku yok ki, Medlerin inanç sisteminini oluşturan Zerdüşlük inancını da cazip hale getirmiş olmalıdır. Öyle görünüyor ki, Phrygleşmiş topluluklar Doğu’ya doğru hareket ettikçe Medlerle daha çok yakınlaşıyor, kaynaşıyorlardı. Bugünkü Erzincan ilinin kapladığı toprakların, hem göç hareketinin güzergâhının çizilmesinde hem de arkaik Ermeni dininin kurumsallaşmasında çok önemli bir rol oynadığı anlaşılmaktadır. Erzincan kent merkezinin 10 km doğusunda yer alan ve Üzümlü (eski Cimin) ilçesi yakınlarındaki Altın-tepe (Fig.6-8) ve Saz-tepe (Fig.9-10) gibi önemli Geç Demir Çağı yerleşmelerinde bulunan ve MÖ 6. yüzyıl sonuna tarihlenen Kızılırmak Havzası geleneğindeki üçgen bezemeli boyalı çanak-çömlek parçaları, Orta Anadolu’dan Doğu Anadolu Yaylası’na uzandığını ileri sürdüğümüz göçlerin çok önemli arkeolojik kanıtları olarak somutlaşmaktadır. Erzincan yöresinde arkeolojik bulguların ortaya çıkarılması kadar önemli olan konu, Orta Anadolu – Doğu Anadolu Yaylası geçiş bölgesindeki arkeolojik kanıtların daha güneydeki alternatif geçiş bölgelerinde bugüne değin yoğun olarak görülmemesidir. Bu arkeolojik gerçeklik büyük olasılıkla Kızılırmak Havzası göçlerinin ana güzergâhını da belirlemiş olmaktadır (bkz. Harita 2). Erzincan yerleşmelerinde üçgen bezeme ile karakterize olan güçlü boya bezeme geleneği, aynı zamanda Kızılırmak Havzası topluluklarının bölgeyi bereketli tarım topraklarından ve zengin su kaynaklarından dolayı güzergâh üzerinde yerleşim alanı olarak da seçmiş olduğuna işaret etmektedir. Buradaki yerleşmeler Doğu’ya akan Orta Anadolu insanların yolu güvenlik altına almış olduklarını, göçlerin gelişigüzel değil, belli bir sistem içinde gerçekleştiğini göstermektedir.

Erzincan yöresi ve Van Gölü Havzası’nda üçgen, fisto motifleri ile figürlü çanak-çömlekler ele geçmiş Altın-tepe, Saz-tepe, Van Kalesi Höyüğü, Van Kalesi ve Karagündüz Höyüğü gibi yerleşmelerin Akhaimenidlere olan politik aidiyetleri günümüzde genel kabul görmüş bilimsel bir yaklaşımdır. Bu bağlamda, söz konusu boyalı çanak-çömleklerin de Doğu yani Kuzeybatı İran kökeni üzerinde durulmaktadır. Erzincan ve Erzurum yöreleri ile Van Gölü Havzası’ndaki Geç Demir Çağı yerleşmelerinde Akhaimenidlerle ilişkilendirilebilecek en önemli bulgular Akhaimenid/Tulip Bowl denilen metal kap taklidi omurgalı çanaklardır⁶⁵. Akhaimenid kültür etkisini tartışmasız yansıtan bu kaplar, zengin zümrelerin tercih etmiş oldukları günlük kullanım dışı nesnelere aittir. Buna karşın söz konusu merkezlerde Akhaimenid aidiyeti ya da kültürünün varlığı, yerleşme sakinlerinin tümünün Pers ya da İranlı olduğu anlamına gelmemektedir. Hisarteped/Daskyleion’da ağız kenarı

⁶⁵ Erzincan yöresi Altın-tepe (Emre 1969: Res.21); Bayburt yöresi Kilisetepe (Kalkan 2008: Fig.30) ve Çengiler Tepesi (Kalkan 2008: Fig.32); Erzurum yöresi Sos Höyük (Kalkan 2008: Lev. SOS-I/5) ve Tasmator (Şenyurt/Kamış/Akçay 2005: Res.17/192, 194, 202); Van Gölü Havzası Van Kalesi Höyüğü (Kalkan 2008: Lev. VKH-II/1-2), Karagündüz Höyüğü (Kalkan 2008: Lev. KGH-III/1-13, KGH-IV/1-11, KGH-V/1-10, KGH-XVII/5, KGH-XXII/1-14, KGH-XXIV/1-9, KGH-XXV/1-10), Çavuştepe (Kalkan 2008: Lev. ÇVT-III/1), Yeşilaliç II (YAÇ-I/1-2, 7) ve Evditepe (Kalkan 2008: Fig.28).

dışında satrap anlamına gelen Phrygçe “Vanaks” kelimesi yazılmış bir çanak⁶⁶, kentte Perslerle birlikte Phryglerinde yaşamış olduğuna işaret etmektedir. Benzer bir toplum yapısının varlığı Oluz Höyük’te de saptanmıştır⁶⁷. Bu bağlamda, Akhaimenid kültürüne ait bulguların ele geçirildiği Batı, Orta ve Doğu Anadolu yerleşmelerinde Pers zümrelerinin büyük olasılıkla yönetici konumunda yerel halk ile birlikte yaşamış olabileceği hususu ciddi bir olasılık olarak düşünülmelidir.

MÖ 6. yüzyıl ortalarına tarihlenen Kızılırmak Havzası geleneğindeki üçgen motifli boyalı çanak-çömlek parçaları (Fig.6-7), Altıntepe’ye Batı’dan gelen göçmenlerin kimliklerine işaret eden karakteristik bulgulardır. Üçgen bezeme dışında Tahsin Özgüç dönemindeki kazılar sırasında ele geçmiş dört yapraklı rozet motifi içeren boyalı bir kap parçasının (Fig.6)⁶⁸ bezeme açısından yakın benzerlerinin Çorum - Büyük Güllücek⁶⁹ (Fig.54) ve Oluz Höyük’te (Fig.55 a-b, Fig.56 a-b) bulunmuş olması, Batı kaynaklı göçlerin varlığını oldukça güçlendirmektedir (bkz. Harita 4). Bu arkeolojik gerçeklikler, büyük olasılıkla Kızılırmak Havzası toplumlarından bir grubun göç güzergâhı üzerinde bulunan Altıntepe’ye yerleştiğini kanıtlamaktadır. Urartu döneminden itibaren tapınak geleneği olan, din ve kült birikimleri içeren, bu bağlamda tarihsel süreçte bulunduğu coğrafyada kutsallık ve süreklilik yönleriyle tanındığı anlaşılan bir yerleşme durumundaki Altıntepe’ye yerleştiği düşünülen Kızılırmak Havzası yerleşimcilerinin, burayı Doğu’ya yönelmelerde bir merkez olarak kullanmış olmaları ihtimal dâhilindedir.

⁶⁶ Bakır 2003: 13.

⁶⁷ Dönmez 2013: 105-109.

⁶⁸ Emre 1969: Res.20.

⁶⁹ Koşay/Akok 1948: 474-475

KAYNAKLAR

Akurgal 1955:

E. Akurgal. *Phrygische Kunst*. Ankara.

Bakır 2003:

T. Bakır. “Daskyleion (Tyaiy Drayahya) Hellespontine Phrygia Bölgesi Satraplığı”, *Anadolu/Anatolia* 25: 1-26.

Bayburtluoğlu 1979:

İ. Bayburtluoğlu. “Eskiyapar Frig Çağı”, *VIII. Türk Tarih Kongresi Bildirileri*. Cilt I. Ankara: 293-305.

Bittel 1970:

K. Bittel. *Hattusha. The Capital of the Hittites*. Oxford.

Bossert 2000:

E.M. Bossert. *Die Keramik Phrygischer Zeit von Boğazköy. Funde aus den grabungskampagnen 1906, 1907, 1911, 1912, 1931-1939, und 1952-1960*. Mainz am Rhein.

Brixhe/Lejuene 1984:

C. Brixhe/M. Lejuene. *Corpus des inscriptions paléo-phrygiennes*. Paris.

Dönmez 2000:

Ş. Dönmez. “Adana Müzesi’nden Boya Bezekli Bir Geç Demir Çağı Testisi”, *Türk Arkeoloji ve Etnografya Dergisi* 1: 5-8.

Dönmez 2004:

Ş. Dönmez. “Protohistorik Çağ’da Haliç ve Tarihi Yarımada”, *Dünü ve Bugünü ile Haliç Sempozyum Bildirileri*. İstanbul: 41-55.

Dönmez 2006a:

Ş. Dönmez. “The Prehistory of the Istanbul Region: A Survey”,
Ancient Near Eastern Studies 43: 239-264.

Dönmez 2011b:

Ş. Dönmez. “Yeni Arkeolojik Araştırmalar Işığında İstanbul’un (Tarihi Yarımada) Neolitik, Kalkolitik ve Demir Çağı Kültürleri Üzerine Genel Değerlendirmeler”, *Vakıf Restorasyon Yıllığı 2. Restorasyon, Konservasyon, Arkeoloji, Sanat*: 19-25.

Dönmez 2013:

Ş. Dönmez. “Oluz Höyük: Kuzey-Orta Anadolu’nun Kralî Pers Merkezi”, *Güneş Karadeniz’den Doğar. Sümer Atasoy Armağanı/Lux ex Ponto Euxino. Studies Presented in Honour of Sumer Atasoy* (Ed. Ş. Dönmez). Ankara: 103 - 140.

Dönmez 2014a:

Ş. Dönmez. “Kuzey-Orta Anadolu’da Yeni Bir Arkeolojik Keşif: Oluz Höyük Kubaba (Matar Kubileya) Tapınağı (Kızılırmak Kavsi İçinde Ana Tanrıça İle İlgili Güncel Bulgular)”, *Arkeoloji İle Geçen Bir Yaşam İçin Yazılar. Veli Sevin’e Armağan. Scripta/Essays in Honour of Veli Sevin. A Life Immersed in Archaeology* (Ed. A. Özfirat). İstanbul (2014): 289 - 304.

Dönmez 2014b:

Ş. Dönmez. “Byzantion’un (İstanbul) Kolonizasyonu Üzerine Yeni Değerlendirmeler”, *Vakıf Restorasyon Yıllığı 8. Restorasyon, Konservasyon, Arkeoloji, Sanat*: 48-54.

Draycott/Summers 2008:

C.M. Draycott/G.D. Summers. *Sculpture and Inscriptions from the Monumental Entrance to the Palatial Complex at Kerkenes Dağ, Turkey*. Chicago.

Dupre 1983:

S. Dupre. *Porsuk I. La Céramique de l’Age du Bronze et de l’Age du Fer*. Paris.

Durbin 1971:

G.E.S. Durbin. “Iron Age Pottery from the Provinces of Tokat and Sivas”,
Anatolian Studies XXI: 99-124.

Emre 1969:

K. Emre. "Altıntepe'de Urartu Seramiği/The Urartian Pottery from Altıntepe",
Belleten XXXIII/131: 279-301.

Genz 2004:

H. Genz. *Die Keramik der Eisenzeit. Funde aus den Grabungskampagnen 1993 bis 1998*. Mainz am Rhein.

Hawkins 2000:

D. Hawkins. *Corpus of Hieroglyphic Luwian Inscriptions I: Inscriptions of the Iron Age*. Volume 1-3. New York.

Kalkan 2008:

H. Kalkan. *MÖ 6-4. Yüzyıllarda Doğu Anadolu: Arkeolojik Veriler Işığında Tarihsel ve Kültürel Bir Değerlendirme* (Ege Üniversitesi Sosyal Bilimler Enstitüsü Yayınlanmamış Doktora Tezi). İzmir.

Kaygaz 2002:

N. Kaygaz. *Doğu Anadolu Geç Demir Çağı Merkezleri* (Çanakkale Onsekiz Mart Üniversitesi Sosyal Bilimler Enstitüsü Yayınlanmamış Yüksek Lisans Tezi). Çanakkale.

Koşay 1941:

H.Z. Koşay. *Türk Tarih Kurumu Tarafından Yapılan Pazarlı Hafriyatı Raporu/Les Fouilles de Pazarlı. Entreprises par la société d'Historie Turque*. Ankara.

Koşay 1951:

H.Z. Koşay. *Türk Tarih Kurumu Tarafından yapılan Alacahöyük Kazısı 1937-1939'daki Çalışmalar ve Keşiflere Ait İlk Rapor/Les fouilles D'Alaca Höyük entreprises par la societe D'Historie Turque. Rapport preliminaire sur les travaux en 1937-1939*. Ankara.

Koşay/Akok 1948:

H.Z. Koşay/M. Akok. "Büyük Güllücek Araştırmaları üzerine İlk Rapor", *Belleten* 46. 471-478.

Köroğlu 1995:

K. Köroğlu. “Doğu Anadolu Kökenli İnsan (Kadın) Yüzlü Kaplar”,
Arkeoloji ve Sanat 68: 25-32.

Köroğlu 2008:

K. Köroğlu. “Yukarı Dicle Bölgesinde Yeni Assur Krallığı Sonrasına İlişkin Kültürel Değişimin Tanımlanması: Geç Demir Çağı ve Hellenistik Dönem’in İzleri”,
Muhibbe Darga Armağanı (Ed. M.T. Tarhan/A. Tibet/E. Konyar). İstanbul: 335-344.

Omura 1992:

S. Omura. *Kaman-Kalehöyük 1*. Tokyo.

Ökse 1988:

T. Ökse. *Mitteleisenzeitliche Keramik Zentral-Ostanatoliens. Mit dem Schwerpunkt Karakaya-Stauseegebiet am Euphrat*. Berlin.

Ökse/Görmüş 2013:

T. Ökse/A. Görmüş. “Salat Tepe 2005 – 2008 Kazıları/Salat Tepe 2005 – 2008 Excavations”,

Ilisu Barajı ve HES Projesi Arkeolojik Kazıları 2004 – 2008 Çalışmaları/The Ilisu Dam and HEP Project Excavations Season 2004 – 2008 (Ed. Kültür Varlıkları ve Müzeler Genel Müdürlüğü/Diyarbakır Müze Müdürlüğü). Diyarbakır: 163-200.

Ökse/Görmüş 2014:

T. Ökse/A. Görmüş. “Salat Tepe Kazıları”, *Mustafa Kemal Üniversitesi Fen-Edebiyat Fakültesi Arkeoloji Bölümü Kazı ve Araştırmaları* (Ed. A. Özfirat/N. Coşkun). Antakya: 97-109.

Özcan 1992:

B. Özcan. “Sulusaray-1990 Kurtarma Kazısı”, *II. Müze Kurtarma Kazıları Semineri*. Ankara: 167-200.

Özfirat 2014:

A. Özfırat. “Ağrı Dağı ve Van Gölü Havzası Yüzey Araştırması (Muş, Bitlis, Van, Ağrı, Iğdır İleeri ve İlçeleri)”, *Mustafa Kemal Üniversitesi Fen-Edebiyat Fakültesi Arkeoloji Bölümü Kazı ve Araştırmaları* (Ed. A. Özfırat/N. Coşkun). Antakya: 97-109.

Özgüç 1971:

T. Özgüç. *Demir Devrinde Kültepe ve Civarı/Kültepe and Its Vicinity in the Iron Age*. Ankara.

Özgüç 1982:

T. Özgüç. *Maşat Höyük II. Boğazköy'ün Kuzeydoğusunda Bir Hitit Merkezi/A Hittite Center Northeast of Boğazköy*. Ankara.

Özkaya 1995:

V. Özkaya. *İÖ Erken Birinci Binde Frig Boyalı Seramiği*. Erzurum.

Özkorucuklu 1995:

H. Özkorucuklu. “Erzincan Kaleciktepe Kurtarma Kazısı”, *V. Müze Kurtarma Kazıları Semineri*. Ankara: 147-157.

Payne 2010:

A. Payne. “‘Wiriting’ in Hieroglyphic Luwian”, *ipamati kistamati pari tumatimis. Luwian and Hittite Studies Presented to J. David Hawkins on the Occasion of His 70th Birthday* (Ed. I. Singer). Tel Aviv: 182-187.

Pulhan 2010:

G. Pulhan. “Gre Amer”, *Aktüel Arkeoloji 17*. 122-127.

Pulhan 2013:

G. Pulhan. “Gre Amer Höyük/Batman. Pers İzi”, *ArkeoAtlas 8*. 112-119.

Ross 2010:

J. Ross. “Çadır Höyük: The Upper South Slope 2006-2009”, *Anatolica XXXVI*: 67-87.

Sağlamtimur/Türker 2012:

H. Sağlamtimur/A. Türker. “Çattepe Höyük”, *Ege Üniversitesi Arkeoloji Kazıları* (Ed. A. Çilingiroğlu/Z. Mercangöz/G. Polat). İzmir. 66-76.

Schmidt 1929:

E.F. Schmidt. “Test Excavations in the City on Kerkenes Dag”, *The American Journal of Semitic Languages and Literatures* 15/4: 221-274.

Sevin 1995:

V.Sevin. *İmikuşağı I*. Ankara.

Sevin 1998a:

V. Sevin. “Van/Karagündüz Kazılarının Işığı Altında Doğu Anadolu Geç Demir Çağı Çanak-Çömleği”, *Karatepe'deki Işık. Halet Çambel'e Sunulan Yazılar* (Ed. G. Arsebük/M.J. Mellink/W. Schirmer). İstanbul: 715-726.

Sevin 2012:

V. Sevin. “Van Bölgesinde Post-Urartu Dönemi: Yıkıntılar Üzerinde Yeni Bir Yaşam”, *Bellekten LXXVI/276*: 351-368.

Sevin/Özfırat/Kavaklı 1995:

V. Sevin/A. Özfırat/E. Kavaklı. “Karagündüz Höyüğü ve Nekropolü 1994 Yılı Kurtarma Kazıları”, *XVII. Kazı Sonuçları Toplantısı - I*. Ankara: 337-363.

Sevin/Özfırat/Kavaklı 1997:

V. Sevin/A. Özfırat/E. Kavaklı. “Karagündüz Höyüğü ve Nekropolü 1995-1996 Yılı Kurtarma Kazıları”, *XIX. Kazı Sonuçları Toplantısı - I*. Ankara: 571-589.

Sevin/Özfırat/Kavaklı 1999a:

V. Sevin/A. Özfırat/E. Kavaklı. “Van-Karagündüz Höyüğü Kazıları (1997 Yılı Çalışmaları)”, *Bellekten LXIII/238*. 847-867.

Sevin/Özfırat/Kavaklı 1999b:

V. Sevin/A. Özfırat/E. Kavaklı. “Karagündüz Höyüğü ve Nekropolü 1998 Yılı Kurtarma Kazıları”, *XXI. Kazı Sonuçları Toplantısı - I*. Ankara: 117-130.

Summers 1997:

G.D. Summers. “The Identification of the Iron Age City on Kerkenes Dağ in Central Anatolia”, *Journal of Near Eastern Studies* 56/2: 81-94.

Summers 2000:

G.D. Summers. “The Median Empire Reconsidered: A View from Kerkenes Dağ”, *Anatolian Studies* 50: 55-73.

Summers 2006:

G.D. Summers. “Aspect Materials Culture at the Iron Age Capital on the Kerkenes Dağ in Central Anatolia”, *Ancient Near Eastern Studies* 43: 164-202.

Summers/Özcan/Branting/Dusinberre/Summers 1998:

G.D. Summers/M. Özcan/S. Branting/E.R. Dusinberre/F. Summers. “Kerkenes Dağı 1996”, *XIX. Kazı Sonuçları Toplantısı – I*. Ankara: 627-659.

Summers/Summers/Ahmet 1995:

F. Summers/G.D. Summers/K. Ahmet. “The Regional Survey at Kerkenes Dağ: An Interim Report on the Season of 1993 and 1994”, *Anatolian Studies XLV*: 43-68.

Summers/Summers/Branting 2004:

G.D. Summers/F. Summers/S. Branting. “Megarons and Associated Structures at Kerkenes Dağ: An Interim Report”, *Anatolia Antiqua XII*: 7-41.

Şenyurt/Ekmen 2005:

Y. Şenyurt/H. Ekmen. *Tetikom. Pasinler Ovası 'nda Bir Demir Çağı Yerleşmesi/An Iron Age Settlement in Pasinler Plain*. Ankara.

Şenyurt/İbiş 2005:

Y. Şenyurt/R. İbiş. *Güllüdere. Aşkale Ovası 'nda Bir Demir Çağı ve Ortaçağ Yerleşmesi/An Iron Age and Medieval Settlement in Aşkale Plain*. Ankara.

Şenyurt/Kamış/Akçay 2005:

Y. Şenyurt/Y. Kamış/A. Akçay. “Tasmasor Demir Çağı Çanak Çömlek Buluntuları”, *Tasmasor. Erzurum Ovası 'nda Bir Demir Çağı Yerleşmesi/An Iron Age Settlement in Erzurum Plain* (Ed. S.Y. Şenyurt). Ankara: 85-178.

Tarhan 1988:

M.T. Tarhan. “Van Kalesi ve Eski Van Şehri Kazıları-1987”, *X. Kazı Sonuçları Toplantısı – I*. Ankara: 369-428.

Tarhan/Sevin 1977a:

M.T. Tarhan/V. Sevin. “Van Bölgesinde Urartu Araştırmaları (I). Askeri ve Sivil Mimariye Ait Yeni Gözlemler”, *Anadolu Araştırmaları/Jahrbuch für Kleinasiatische Forschung IV-V*: 273-304.

Tarhan/Sevin 1989:

M.T. Tarhan/V. Sevin. “Van Kalesi ve Eski Van Şehri Kazıları-1988”, *XI. Kazı Sonuçları Toplantısı – I*. Ankara: 355-372.

Tarhan/Sevin 1990:

M.T. Tarhan/V. Sevin. “Van Kalesi ve Eski Van Şehri Kazıları-1989”, *XII. Kazı Sonuçları Toplantısı – II*. Ankara: 429-449.

Tarhan/Sevin 1992:

M.T. Tarhan/V. Sevin. “Van Kalesi ve Eski Van Şehri Kazıları-1991”, *XIV. Kazı Sonuçları Toplantısı – I*. Ankara: 407-429.

Tarhan/Sevin 1994:

M.T. Tarhan/V. Sevin. “Van Kalesi ve Eski Van Şehri Kazıları-1990 Yılı Çalışmaları”,

Bulleten LVII/220: 843-876.

Taşyürek 1977:

O.A. Taşyürek. “Adana Bölge Müzesindeki Boyalı Urartu Kaplarından Örnekler/Urartian Polychrome Pottery in the Adana regional Museum”, *Türk Arkeoloji Dergisi XXIV/1*: 175-194.

Tezcan 1992:

B. Tezcan. “1969 Göllüdağ Kazısı”, *Türk Arkeoloji Dergisi XXX*: 1-29.

Ünal 1968:

A. Ünal. "1966 Çengeltepe (Yozgat) Sondajı Önraporu" *Türk Arkeoloji Dergisi XV-1*: 119-142.

von der Osten 1937:

H.H. von der Osten. *The Alishar Hüyük Seasons of 1930-32. Part II.* Chicago.

von der Osten 1952:

H.H. von der Osten. "Die urartaische Töpferei aus van und die Möglichkeiten ihrer Einordnung in die anatolische Keramik I", *Orientalia 21*: 307-328.

EKLER

Fig.1: Kış Mevsiminde Çavuştepe Yukarı Kale'den Aşağı Kale'nin Görünümü



Fig.2: Van Kalesi'nin Gölde Genel Görünümü

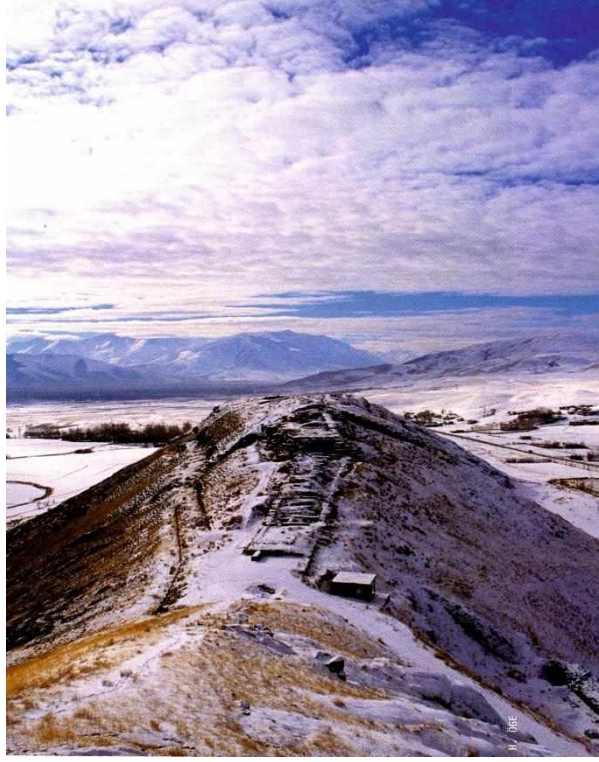

Fig.3: Van Kalesi Höyüğü'nün Genel Görünümü,1980'li Yılların Sonu



Fig.4: Karagündüz Höyüğü'nün Genel Görünümü

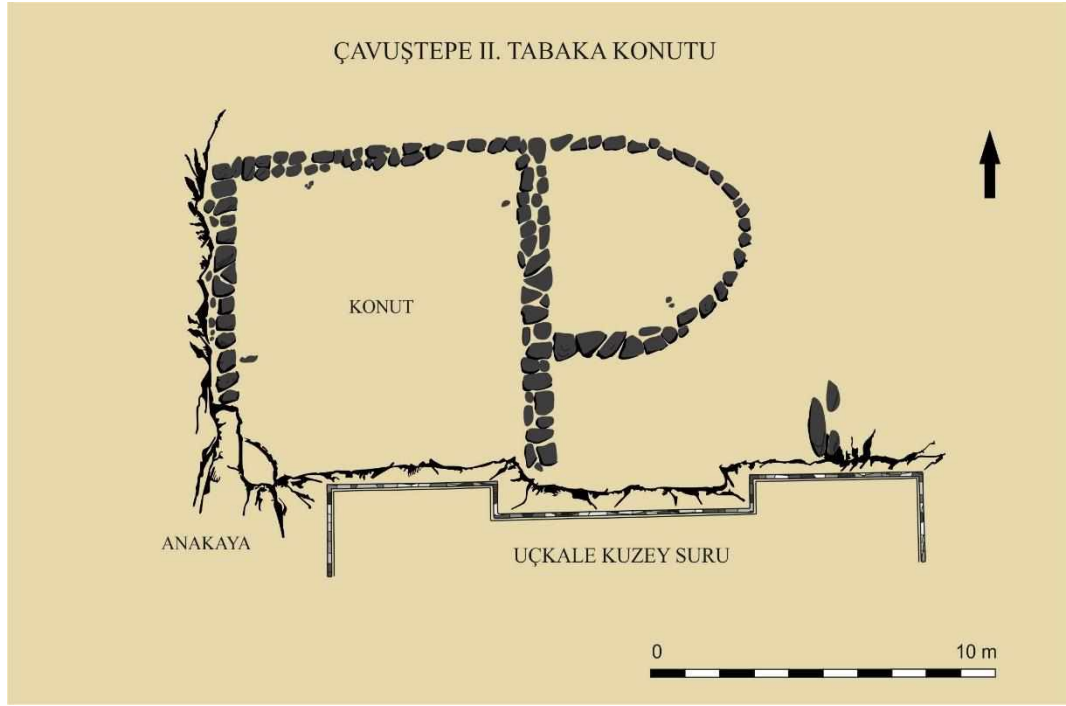

Fig.5: Taş Temelli Basit Konut ve Apsis Biçimli Eklentisi, IIa Tabakası, Çavuştepe

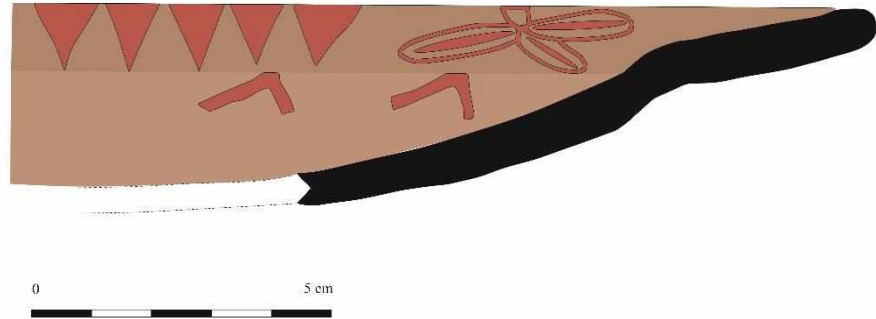

Fig.6: Üçgen ve Rozet Bezemeli Çanak Parçası(M.Ö 6. Yüzyıl Sonu), Altintepe

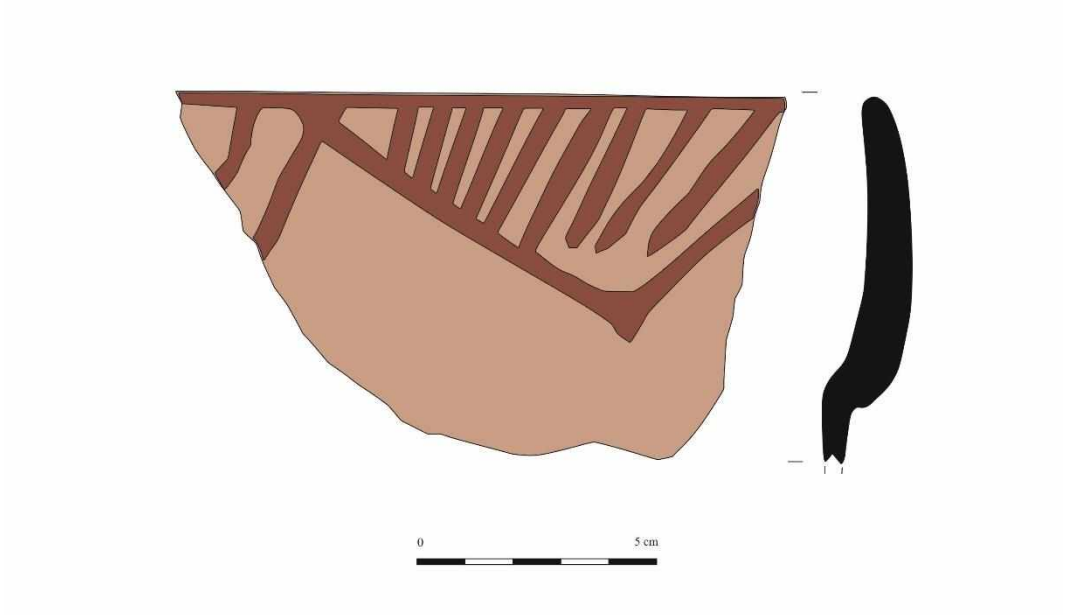

Fig.7: Üçgen Bezemeli Çanak Parçası(MÖ 6. Yüzyıl Sonu), Altıntepe



Fig.8: Altıntepe'nin Genel Görünümü



Fig.9: Saztepe'nin Genel Görünümü



Fig.10: Üçgen Bezemeli Çanak-Çömlek Parçaları (MÖ 6. Yüzyıl Sonu), Saztepe

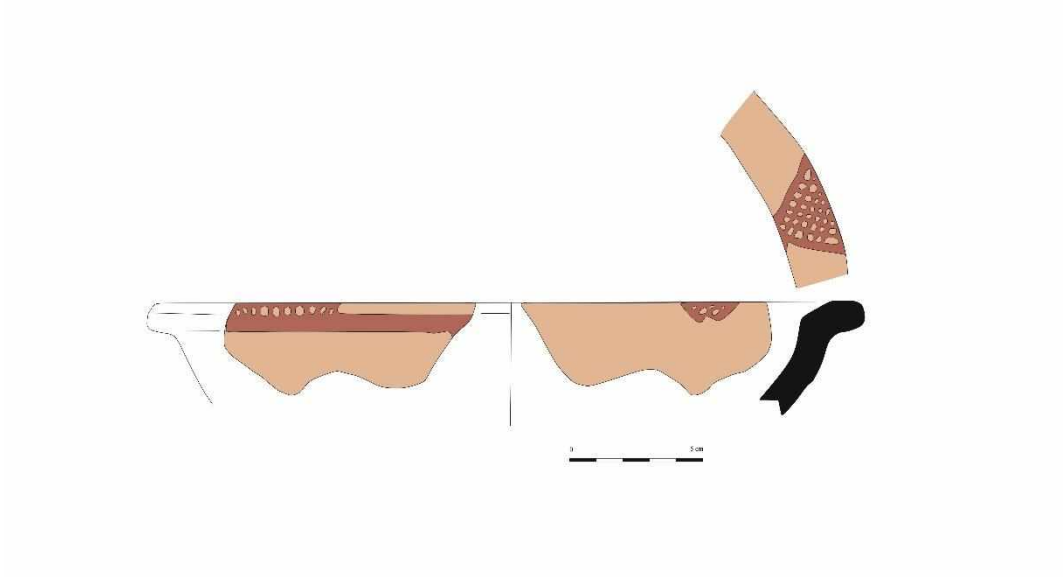

Fig.11: Üçgen Bezemeli Çanak Parçası (MÖ 6. Yüzyıl Sonu), Köşkerbaba

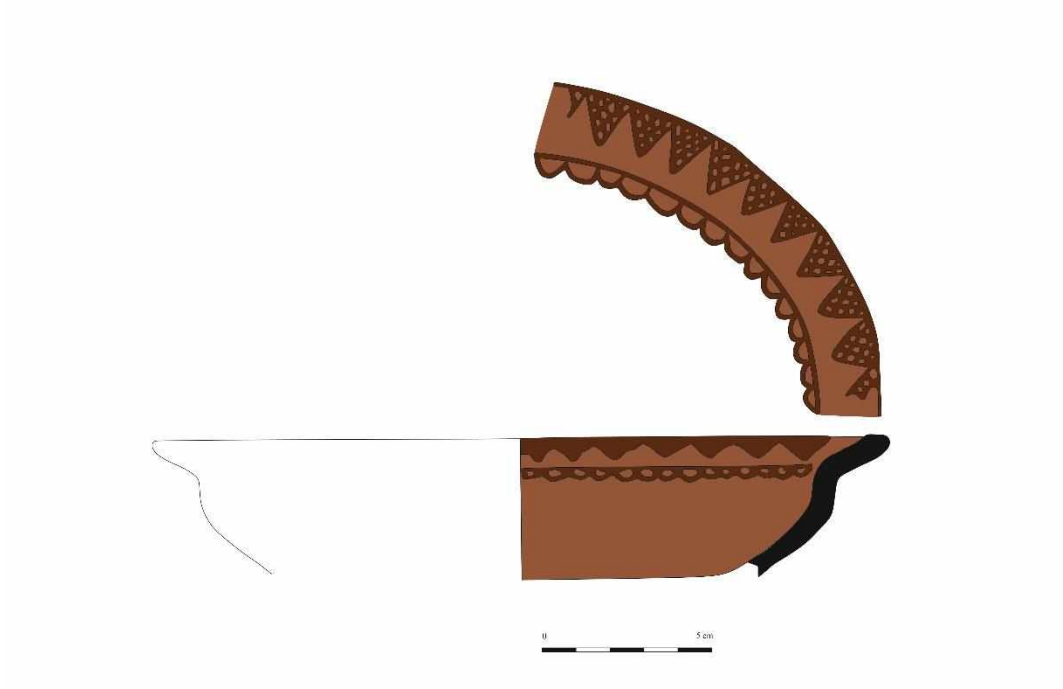

Fig.12: Üçgen ve Fisto Bezemeli Çanak Parçası (MÖ 6. Yüzyıl Sonu), Köşkerbaba



Fig.13: Üçgen Bezemeli Çömlek (MÖ 6. Yüzyıl Sonu), İmikuşığı

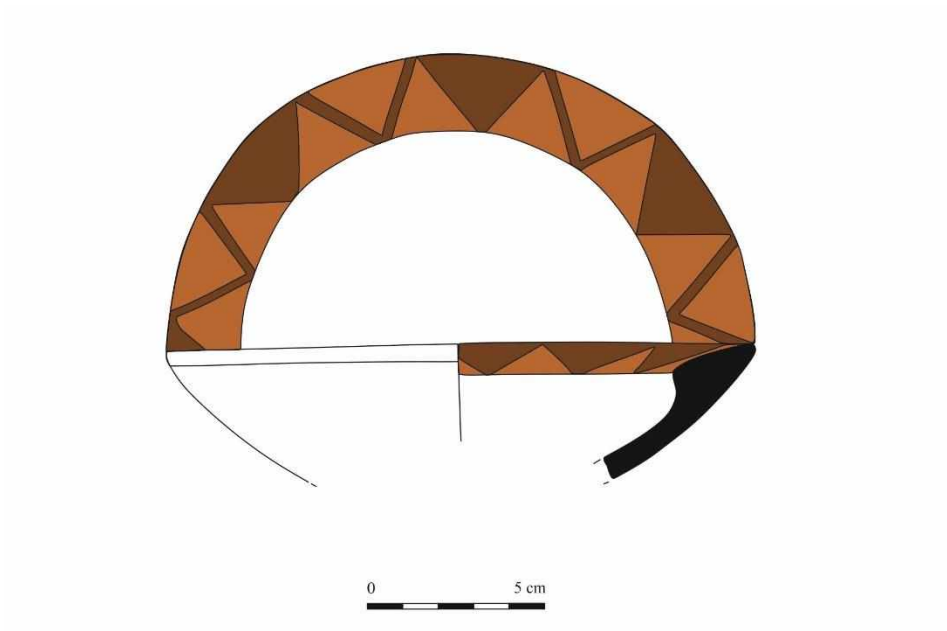

Fig.14: Üçgen Bezemeli Çanak Parçası (MÖ 5. Yüzyıl Sonu), Van Kalesi



Fig.15: Kuş Figürlü Çömlek Parçası(MÖ 5. Yüzyıl Sonu), Van Kalesi

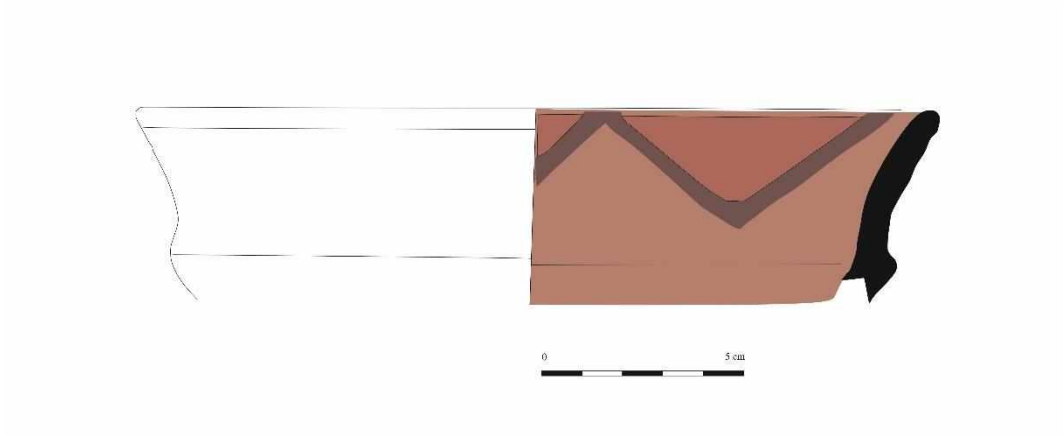

Fig.16: Üçgen Bezemeli Çanak Parçası (MÖ 5. Yüzyıl Sonu), Van Kalesi Höyüğü

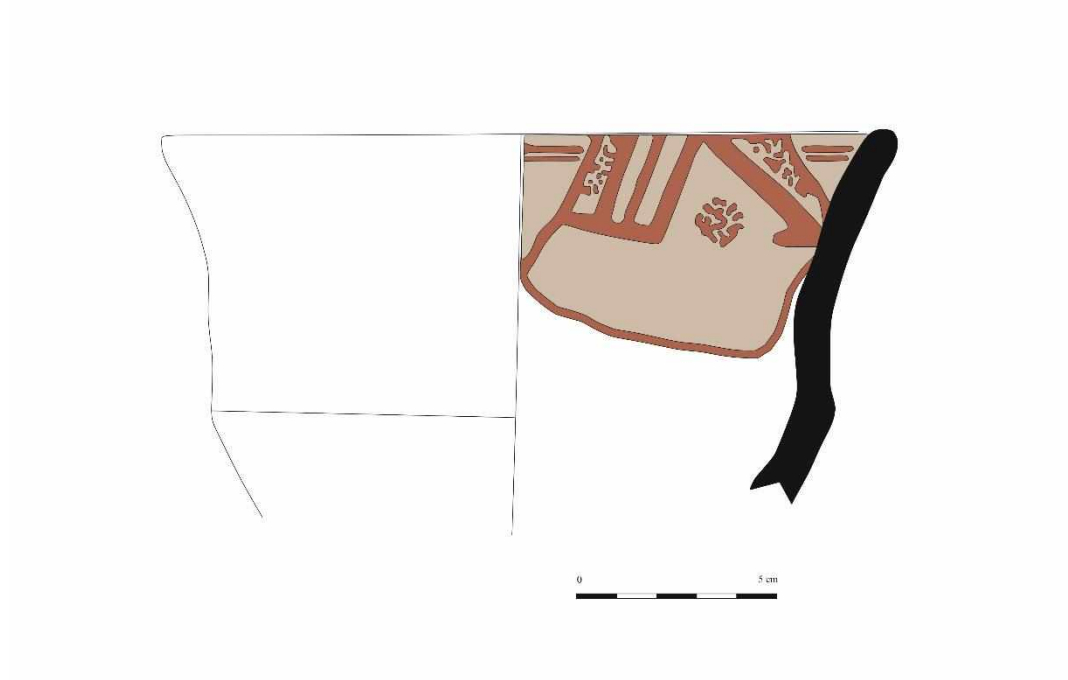

Fig.17: Üçgen Bezemeli Çanak Parçası (MÖ 5. Yüzyıl Sonu), Van Kalesi Höyüğü



Fig.18: Üçgen Bezemeli Çanak Parçaları (MÖ 5. Yüzyıl Sonu), Karagündüz Höyüğü

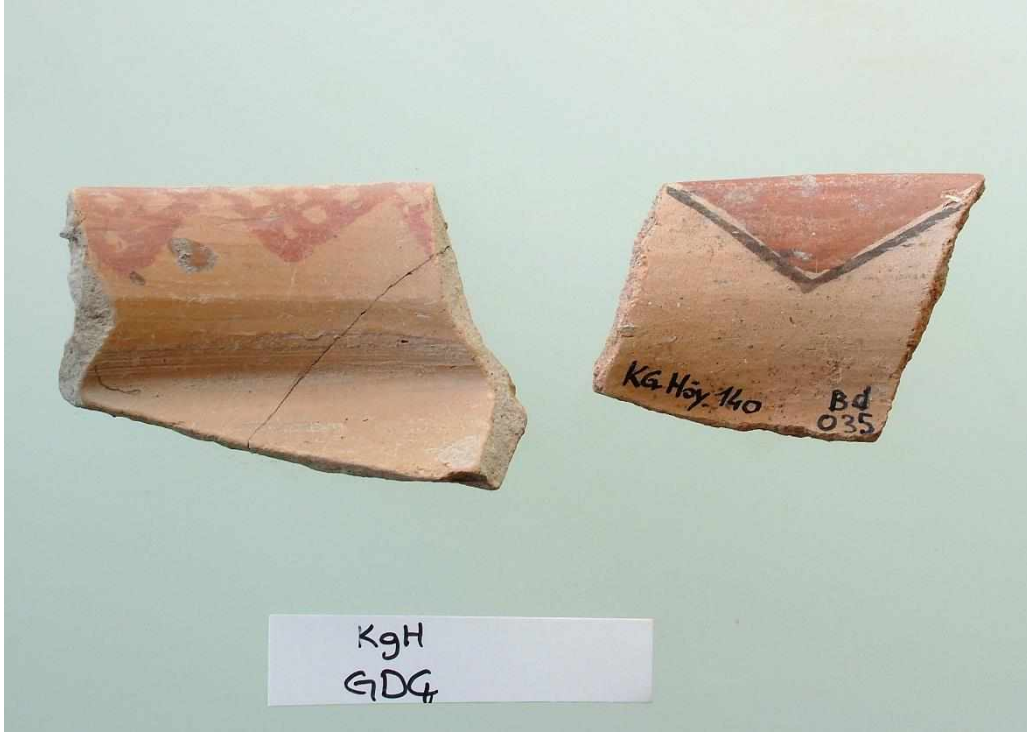

Fig.19: Üçgen Bezemeli Çanak Parçaları (MÖ 5. Yüzyıl Sonu), Karagündüz Höyüğü



Fig.20: Üçgen Bezemeli Çömlek Parçaları (MÖ 5. Yüzyıl Sonu), Üçtepe

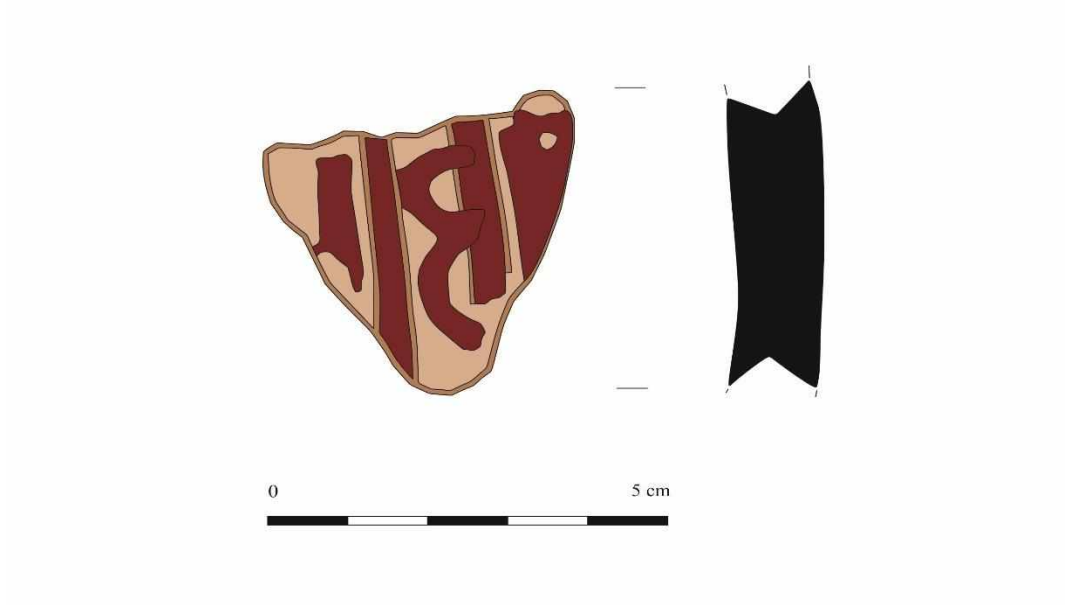

Fig.21: Fisto Bezemeli Çömlek Parçası(MÖ 5. Yüzyıl Sonu), Sos Höyük

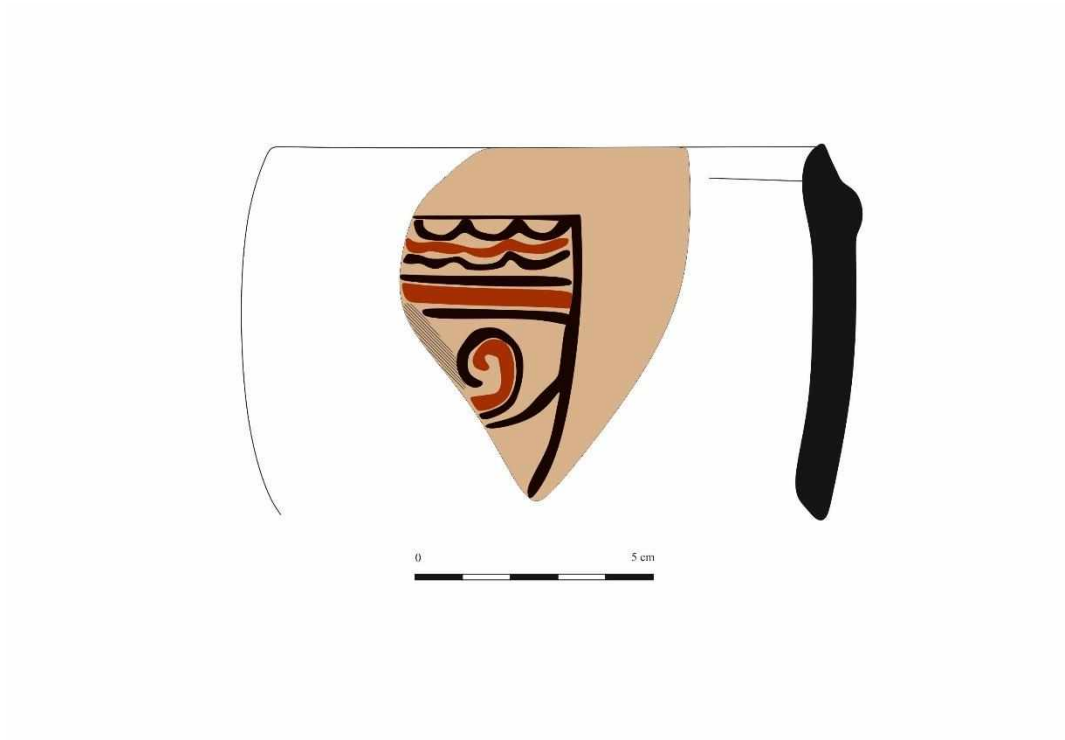

Fig.22: Fisto Bezemeli Çanak Parçası (MÖ 5. Yüzyıl), Güllüdere

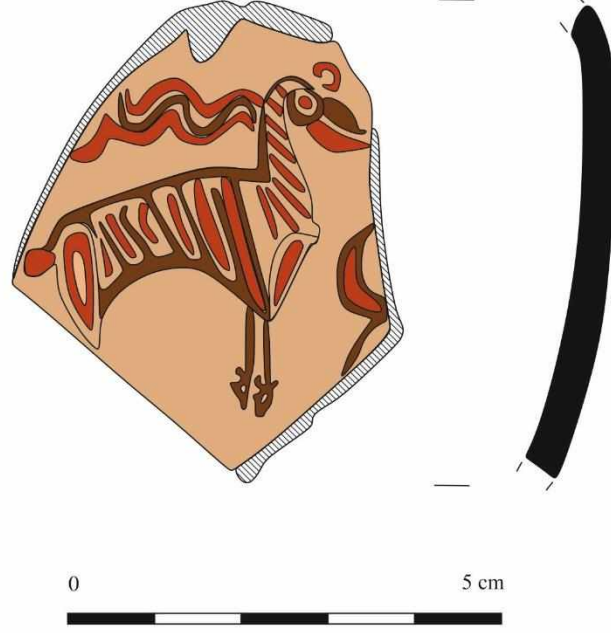

Fig.23: Dağ Keçisi Figürlü Çömlek Parçası (MÖ 5. Yüzyıl), Güllüdere

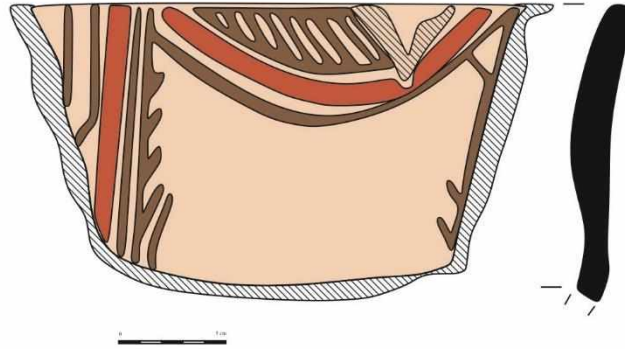

Fig.24: Geometrik Bezemeli Çanak Parçası (MÖ 5. Yüzyıl), Tasmazor

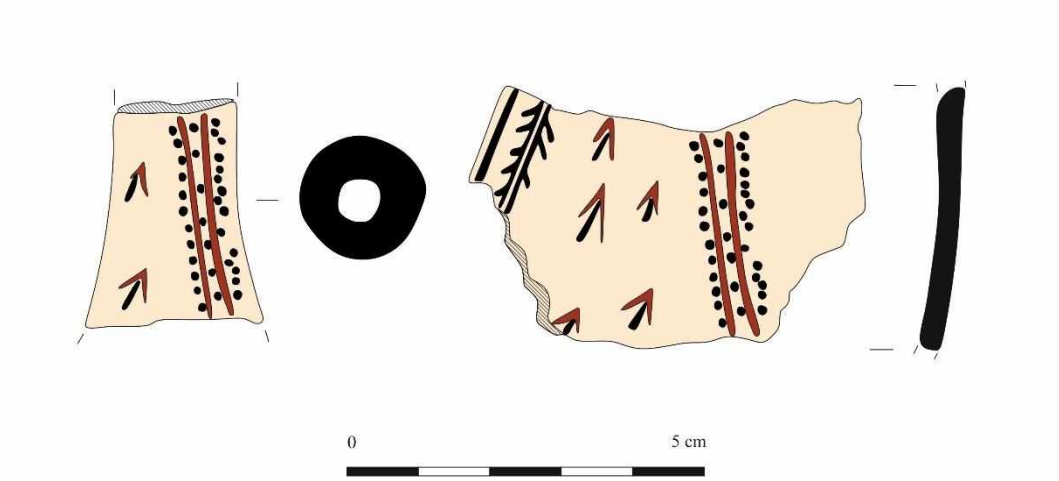

Fig.25: Geometrik Bezemeli Gövde ve Akıtacak Parçaları(MÖ 5. Yüzyıl), Tasmator

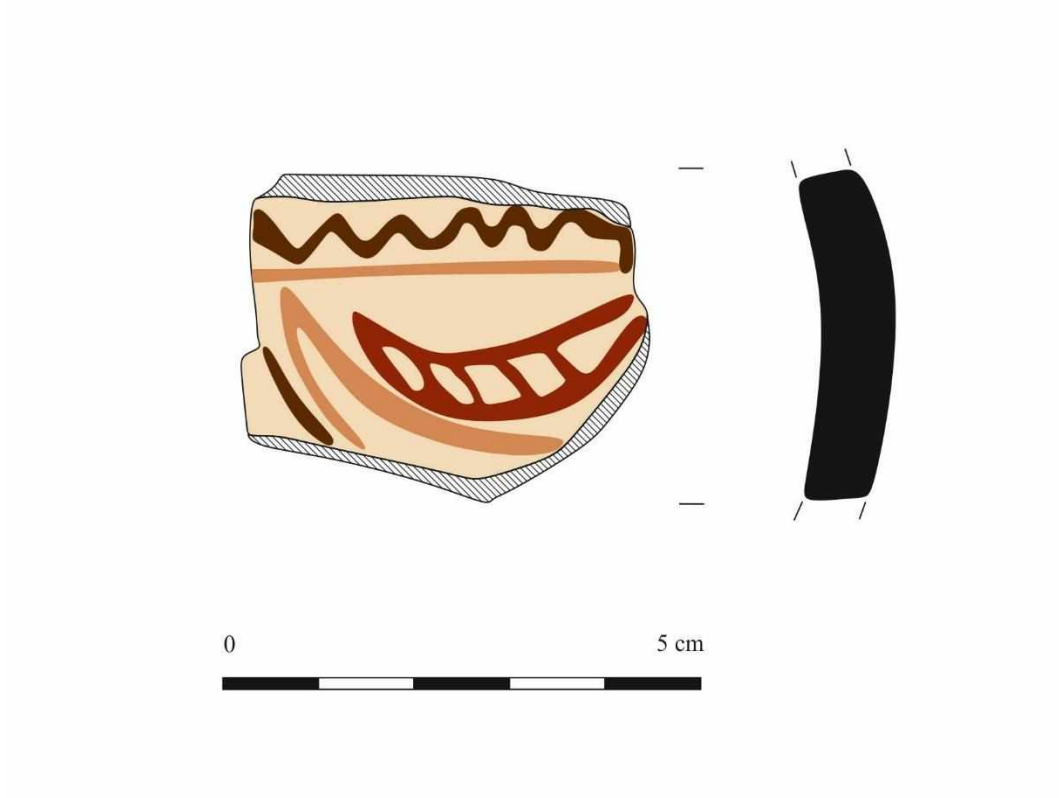

Fig.26: Geometrik Bezemeli Çömlek Parçası (MÖ 5. Yüzyıl), Tetikom



Fig.27: Üçgen Bezemeli Çömlek Parçası (MÖ 11-10. Yüzyıllar), Oluz Höyük



Fig.28: Üçgen Bezemeli Çömlek Parçası (MÖ 11-10. Yüzyıllar), Oluz Höyük



Fig.29: Üçgen Bezemeli Krater Parçası (MÖ 11-10. Yüzyıllar), Oluz Höyük



Fig.30: Üçgen Bezemeli Krater Parçası (MÖ 9. Yüzyılın İlk Yarısı), Oluz Höyük



Fig.31 a-b: Üçgen Bezemeli Çömlek Parçası (MÖ 7. Yüzyıl), Oluz Höyük

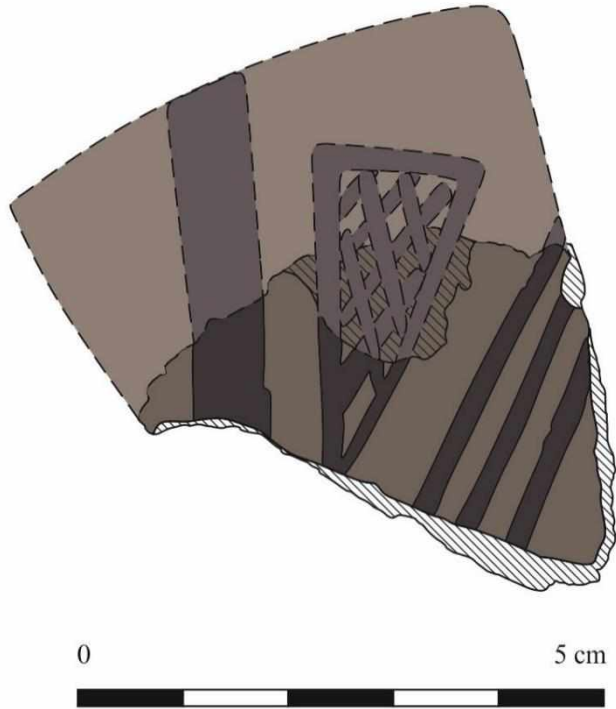

Fig.32 a-b: Üçgen Bezemeli Çömlek Parçası (MÖ 7. Yüzyıl), Oluz Höyük



Fig.33 a-b: Üçgen Bezemeli Çömlek Parçası(MÖ 6. Yüzyıl), Oluz Höyük

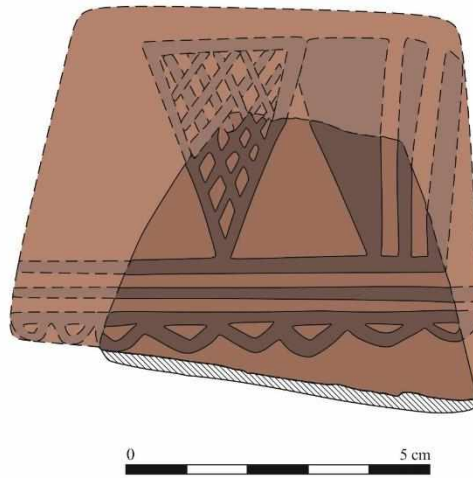

Fig.34 a-b: Üçgen Bezemeli Çömlek Parçası(MÖ 6. Yüzyıl), Oluz Höyük



Fig.35 a-b: Üçgen Bezemeli Kült Kabı(MÖ 5. Yüzyıl), Oluz Höyük

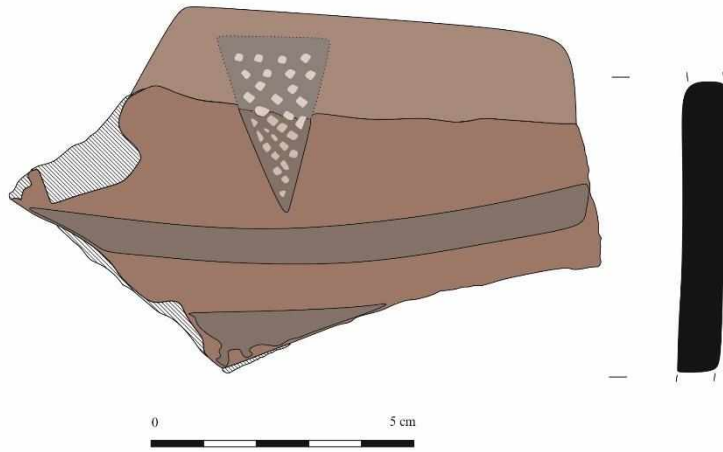

Fig.36 a-b: Üçgen Bezemeli Çömlek Parçası (MÖ 5. Yüzyıl), Oluz Höyük

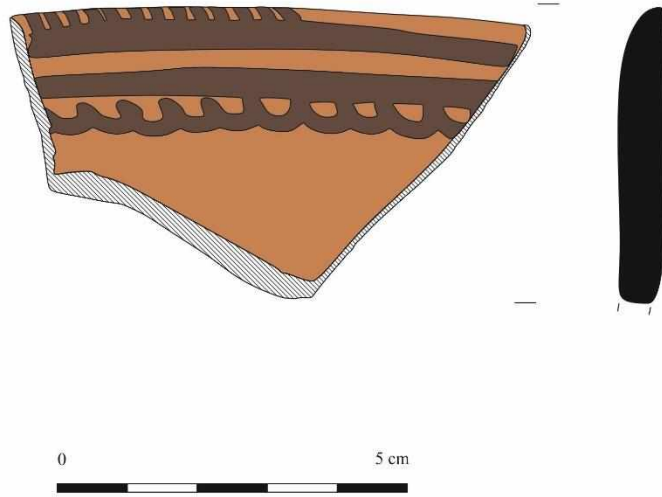

Fig.37 a-b: Fisto Motifli Çömlek Parçası(MÖ 8. Yüzyıl), Oluz Höyük

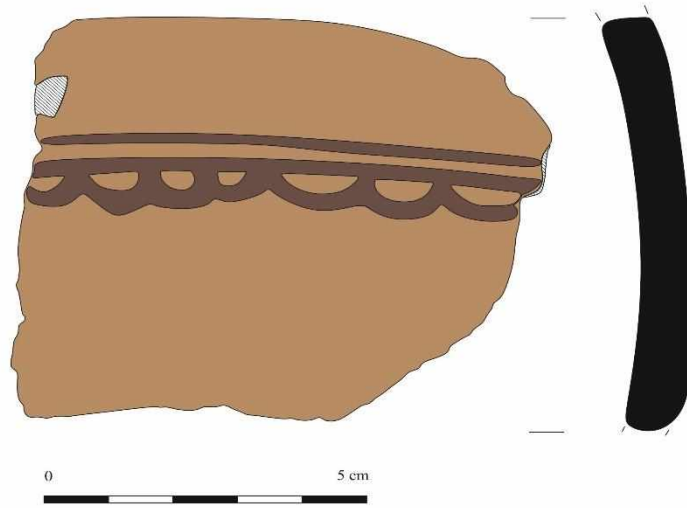

Fig.38 a-b: Fisto Motifli Çömlek Parçası (MÖ 8. Yüzyıl), Oluz Höyük

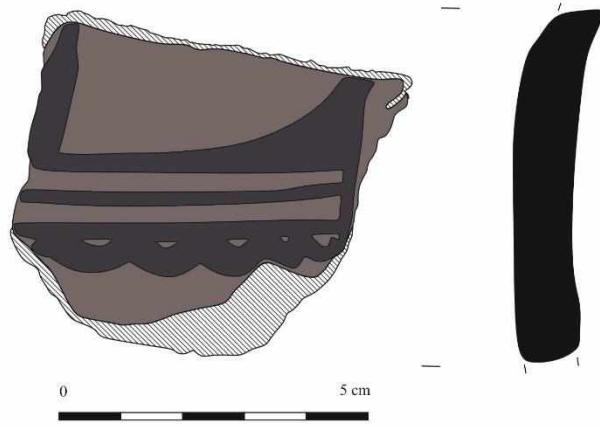

Fig.39 a-b: Fisto Motifli Çömlek Parçası (MÖ 8. Yüzyıl), Oluz Höyük



Fig.40 a-c: Fisto Motifli Çanak Parçası(MÖ 8. Yüzyıl), Oluz Höyük

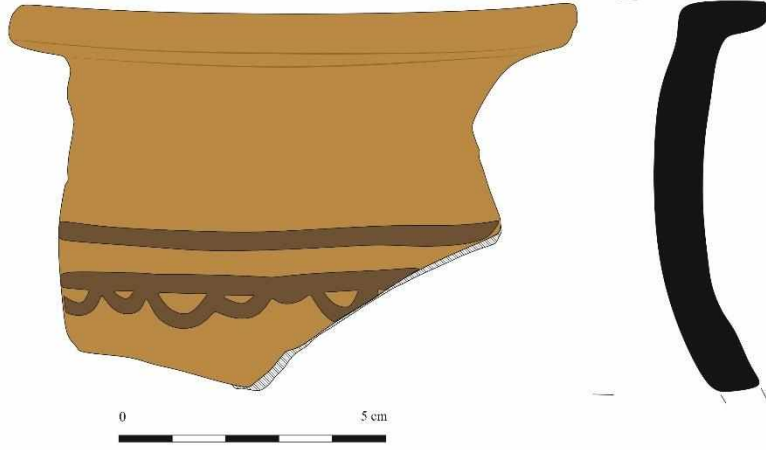

Fig.41 a-b: Fisto Motifli Krater Parçası(MÖ 6. Yüzyıl), Oluz Höyük

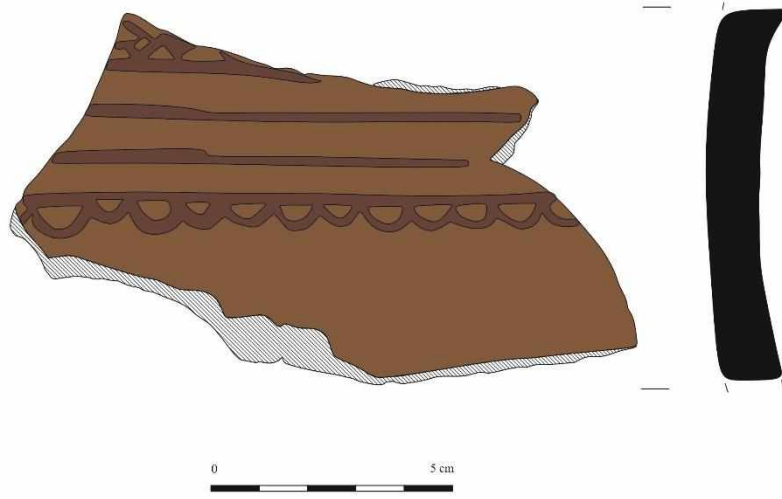

Fig.42 a-b: Fisto Bezemeli Çömlek Parçası(MÖ 5. Yüzyıl), Oluz Höyük

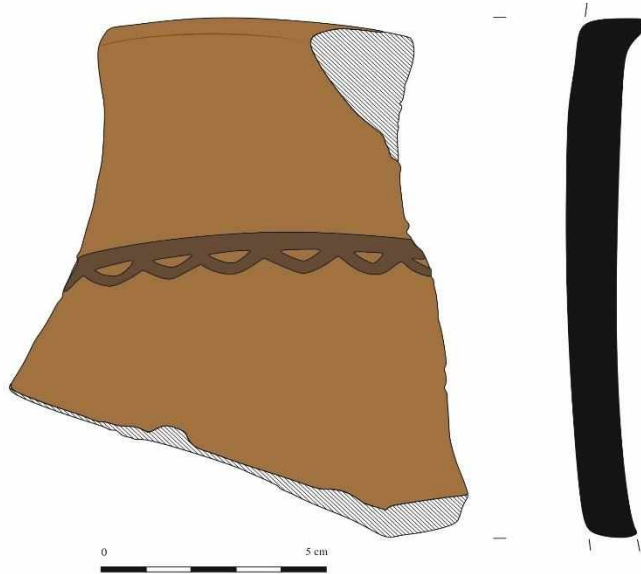

Fig.43 a-b: Fisto Bezemeli Çömlek Parçası(MÖ 5. Yüzyıl), Oluz Höyük

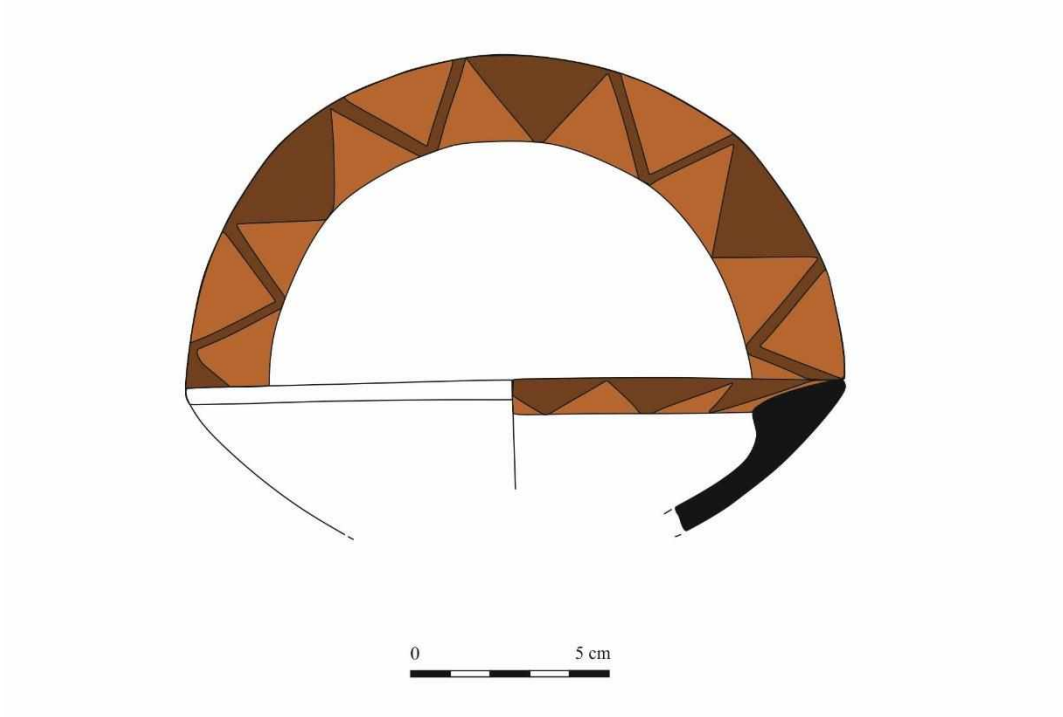

Fig.44 : Üçgen Bezemeli Çanak Parçası (MÖ 5. Yüzyıl Sonu), Van Kalesi

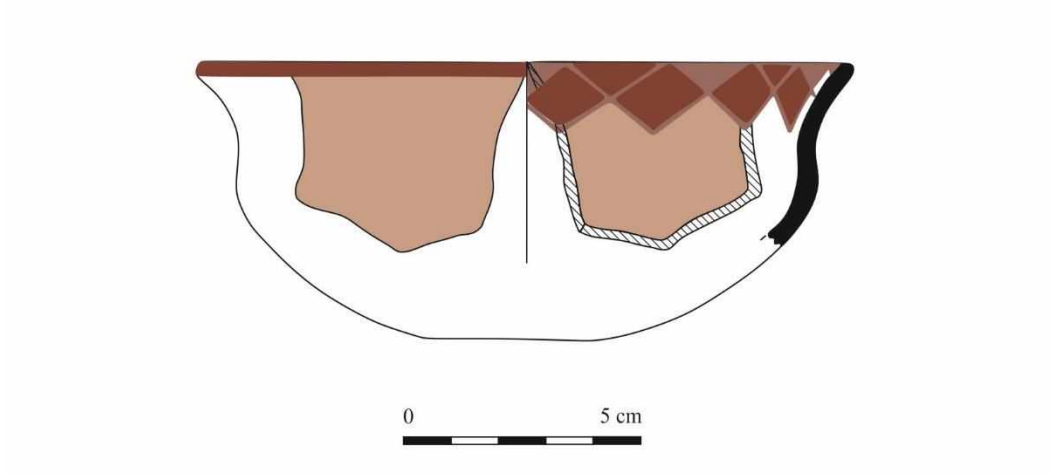

Fig.45: Üçgen Bezemeli Çanak Parçası (MÖ 5. Yüzyıl Sonu), Van Kalesi

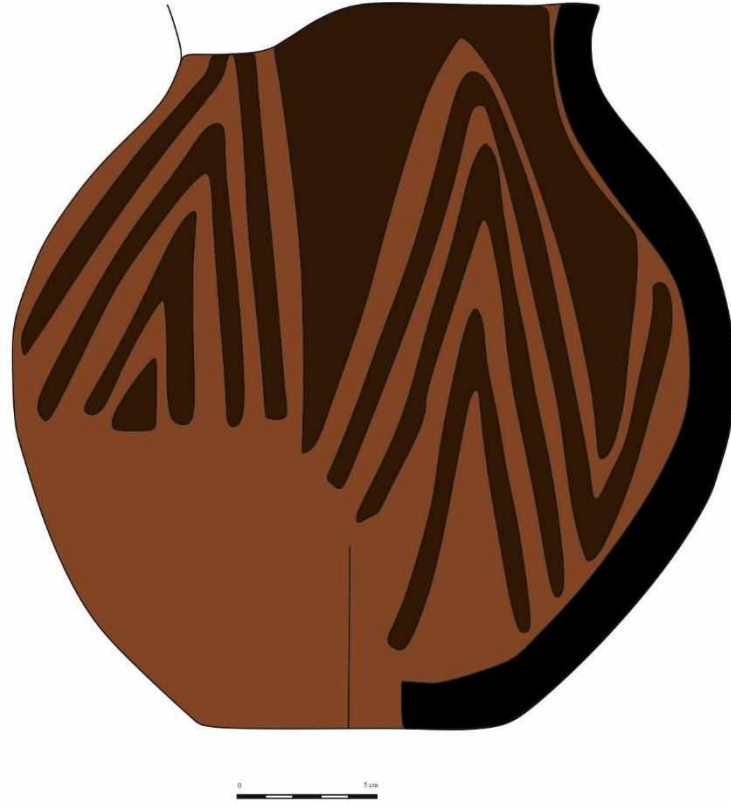

Fig.46: Üçgen Bezemeli Çömlek (MÖ 5. Yüzyıl), Çavuştepe



Fig.47: Üçgen ve Fisto Bezemeli Çömlek Parçası (MÖ 5. Yüzyıl Sonu), Karagündüz Höyüğü



Fig.48: Kabartma Kadın Yüzlü, Üçgen ve Fisto Bezemeli Çömlek (MÖ 5. Yüzyıl), Patnos-Giriktepe



Fig.49: Geyik Figürlü Krater Parçası (MÖ 6. Yüzyıl), Oluz Höyük

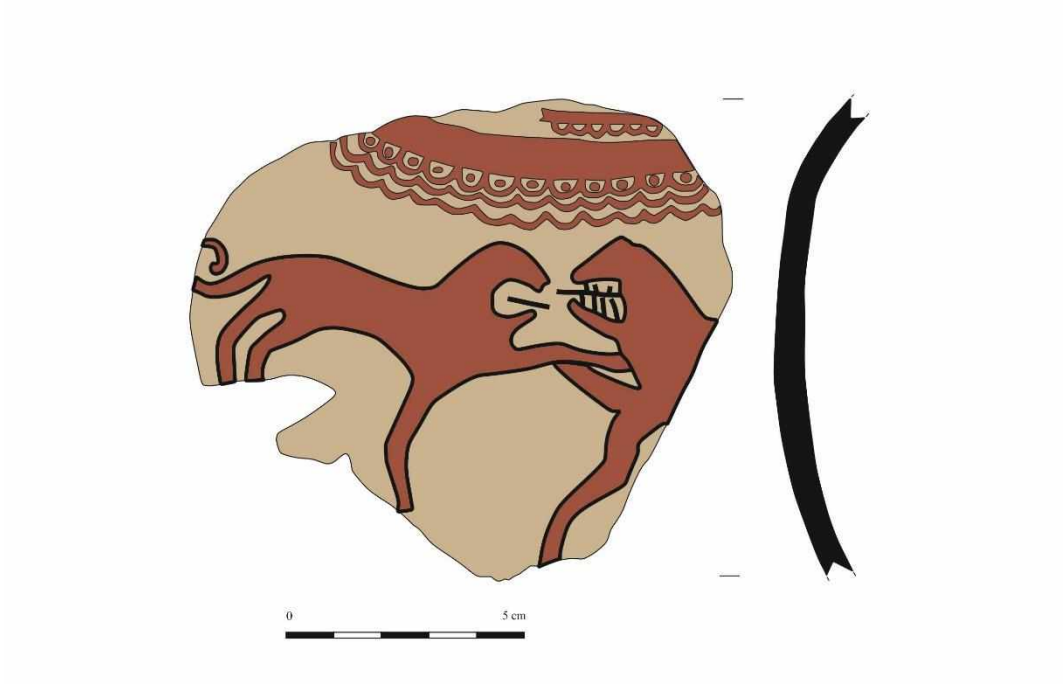

Fig.50: Aslan Figürlü Çömlek Parçası (MÖ 5. Yüzyıl Sonu), Karagündüz Höyüğü

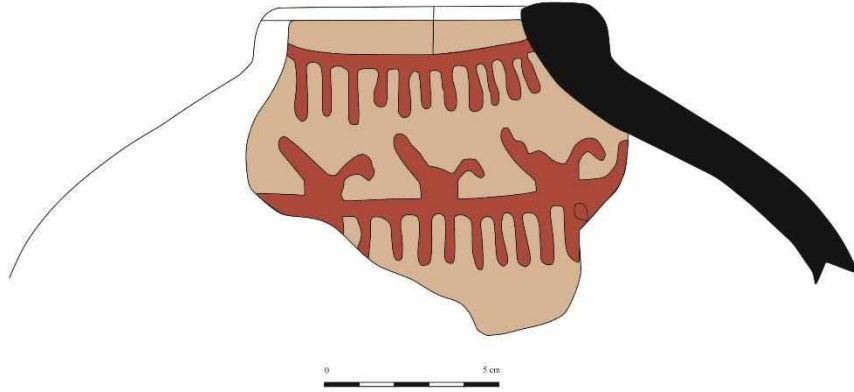

Fig.51: Kuş Figürlü Çömlek Parçası (MÖ 5. Yüzyıl Sonu), Van Kalesi



Fig.52 a-b: Üçgen ve Fisto Bezemeli Çömlek Parçası (MÖ 5. Yüzyıl), Iğdır-Melekli

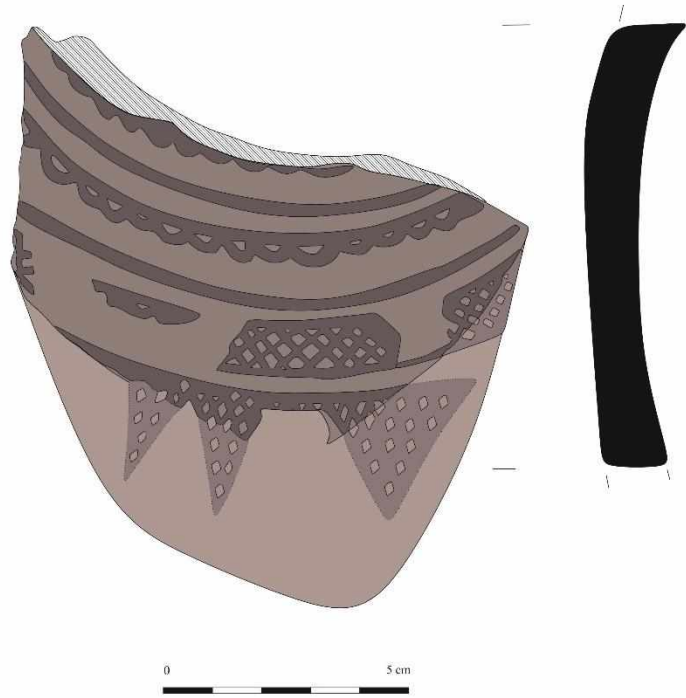

Fig.53 a-b: Üçgen ve Fisto Bezemeli Çömlek Parçası (MÖ 6. Yüzyıl), Oluz Höyük

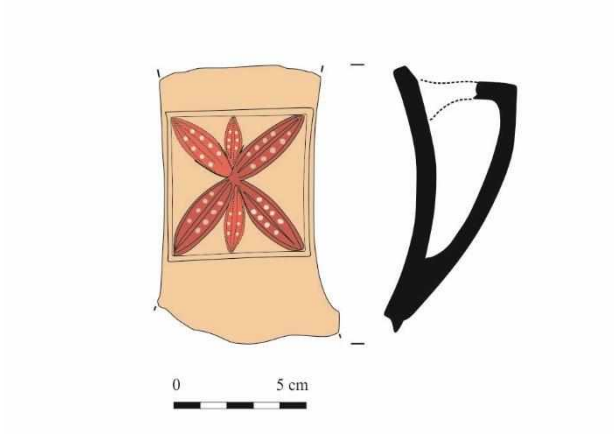

Fig.54: Rozet bezemeli krater parçası (MÖ 6. Yüzyıl), Büyük Güllücek

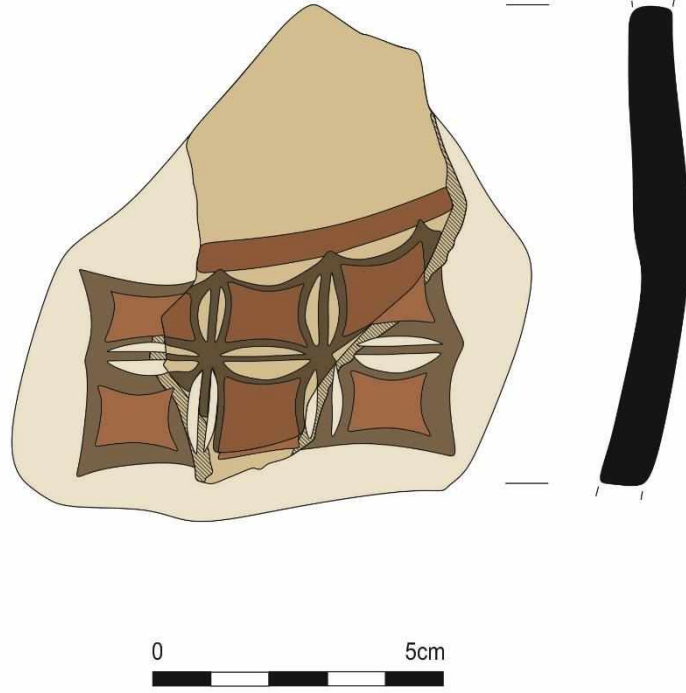

Fig.55 a-b: Rozet Bezemeli Çömlek parçası (MÖ 6. Yüzyıl), Oluz Höyük

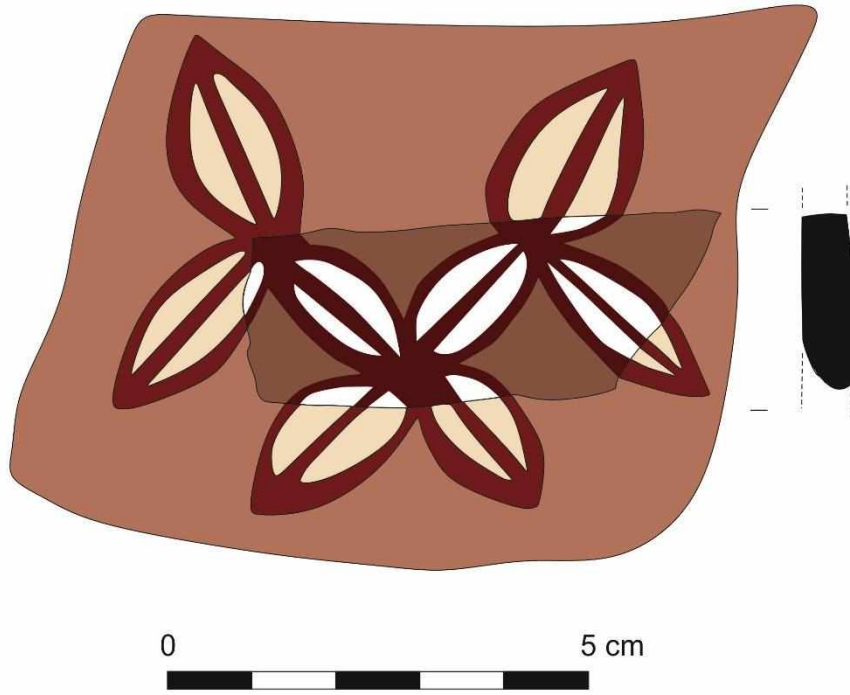
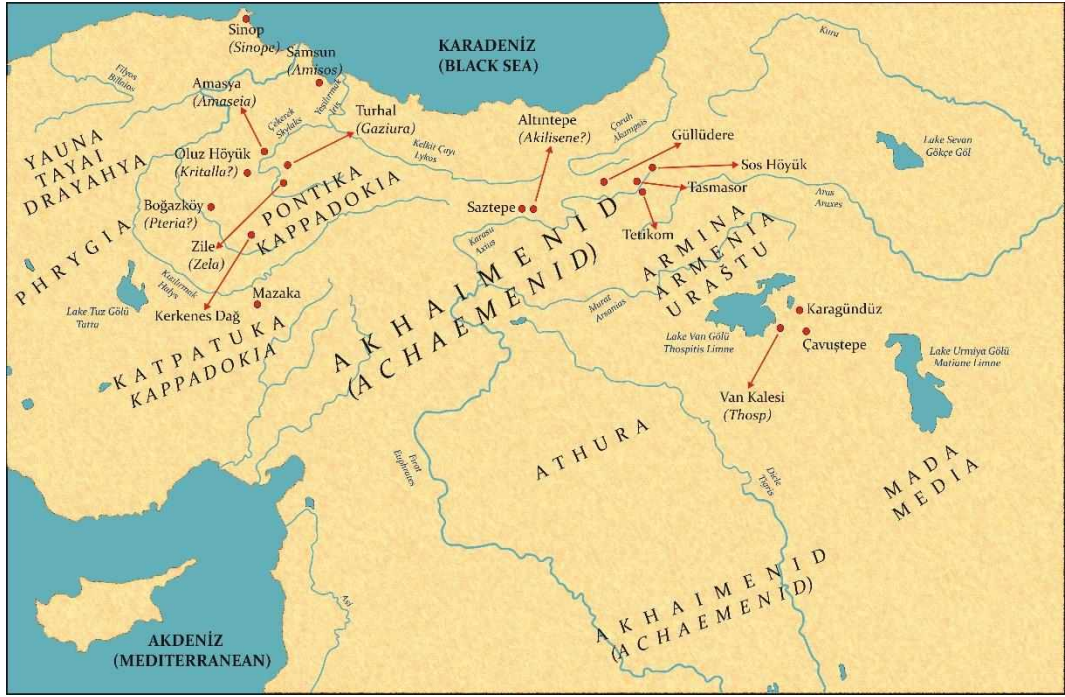

Fig.56 a-b: Rozet Bezemeli Çömlek Parçası (MÖ 6. Yüzyıl), Oluz Höyük



Harita 1: Geç Demir Çağı'nda (M.Ö 600/590-330) Anadolu ve Yakın Çevresi



Harita 2: Üçgen Bezemeli Çanak-Çömleğin Kappadokia'dan Doğu Anadolu Yaylası'na Dağılım Güzergâhı (MÖ 6. Yüzyıl-5. Yüzyıl Sonu)



Harita 3: Fisto Bezemeli Çanak-Çömleğin Kappadokia'dan Doğu Anadolu Yaylası'na Dağılım Güzergâhı (MÖ 6. Yüzyıl-5. Yüzyıl Sonu)



Harita 4: Rozet Bezemeli Çanak-Çömleğin Kappadokia'dan Doğu Anadolu'ya Dağılım Güzergâhı (MÖ 6. Yüzyıl)

ANTİK KAYNAKLARDA ERZİNCAN VE ÇEVRESİ

Salih KAYMAKÇI¹

Özet

Erzincan'ın Tarih Öncesi Dönemleri ile ilgili şu an için kesin bilgiler bulunmasa da; bölgede ve çevresinde yapılan araştırmalar, bölge tarihinin genel olarak, Paleolitik Çağ'a kadar indiğini göstermektedir. Erzincan'ın, Paleolitik Dönem sonrasına ilişkin veriler ise Doğu Anadolu Bölgesi'nde yaygın bir şekilde görülen ve Erken Transkafkasya (Karaz) kültürü olarak bilinen kültür sayesinde netleşmektedir. Bölgeyle ilgili bilgi veren yazılı kaynaklar ise Hititlerle başlamaktadır. Hititler araştırma bölgemizin de içinde bulunduğu coğrafyaya Azzi-Hayaşa adını vermişlerdir. Hititler ve Hayaşalılar arasındaki savaş ve barışı yazan belgeler vardır, fakat bu savaşların hiçbirinde, bölge Hitit egemenlik bölgesi içine alınabilmiş değildir. Bunda, bölgenin coğrafi ve iklim koşulları da etkili olmuştur diyebiliriz. Bölgenin siyasi, sosyo-ekonomik ve kültürel durumu ise Antik Kaynaklar değerlendirilerek yapılmaya çalışılmıştır.

Anahtar Kelimeler: Erzincan, Antik Kaynaklar, Azzi-Hayaşa, Hitit, Urartu

Giriş

Erzincan'ın Tarih Öncesi Dönemleri ile ilgili şu an için kesin bilgiler bulunmasa da; bölgede ve çevresinde yapılan araştırmalar, bölge tarihinin genel olarak, Paleolitik Çağ'a kadar indiğini göstermektedir. Erzincan'ın, Paleolitik Dönem sonrasına ilişkin veriler ise Doğu Anadolu Bölgesi'nde yaygın bir şekilde görülen ve Erken *Trans-Kafkasya Kültürü (Karaz)*² olarak bilinen, Geç Kalkolitik Dönem ile Erken Tunç Çağı I aralığına tarihlenen kültür sayesinde netleşmektedir.³ Bölgede yapılan araştırmalar Erzincan'ın bu kültür çerçevesi içerisinde olduğunu ortaya koymaktadır.⁴

Tarihi Dönemlerde ise Erzincan ve çevresi hakkında, Hitit ve Asur yazılı kaynaklarında önemli bilgiler verilmektedir. MÖ III. Binyılda Anadolu'ya Hurri ve akraba kabilelerinin göçlerinden sonra, MÖ II. Binyılda Doğu Anadolu Bölgesi'nde bu kabileler tarafından küçük beyliklerin kurulduğu görülmektedir.⁵ Bunlar arsında Hitit kaynaklarında adı geçen Hayaşa Beyliği'nin büyük bir bölümü Erzurum ve Erzincan arasına lokalize edilmektedir.⁶

Bölgeyle ilgili bilgi veren yazılı kaynaklar Hititlerle başlamaktadır. Hititlerin, bu bölgeyi ve bu bölgede yaşayan halkları "Azzi Hayaşa" adıyla tanıdığı Boğazköy tabletlerinden I. Şuppiluliuma dönemine ait, MÖ. 1365 tarihli bir Hitit tabletinde, Hititlerle Hayaşalılar arasındaki savaş ve barış ilişkilerinden bahsedilir. Ancak bu savaşların

¹ Dr. Öğr. Üyesi., Erzincan Binali Yıldırım Üniversitesi Fen-Edebiyat Fakültesi, Eskiçağ Tarihi Anabilim Dalı, skaymakci@erzincan.edu.tr, Erzincan.

² Wright 1937: 72; Ünal 2002: 159-160.

³ Koşay 1974: 44; Işıklı 2005: 124; Işıklı 2011: 15, 21.

⁴ Arsebük 1979: 82; Ekmen 2005: 185.

⁵ Kinal 1962: 42.

⁶ Garstang and Gurney 1959: 36 vd.; Burney and Lang 1971: 1979.

hiçbirinde, bölge Hitit egemenlik bölgesi içine alınabilmiş değildir. Bunda, bölgenin coğrafi ve iklim koşulları da etkili olmuştur diyebiliriz.

Doğu Anadolu, Hititlerden sonra Asurluların da saldırılarına hedef olmuştur. Asur krallarından I. Salmanasar dönemi kayıtlarında (MÖ. 1274-1245) “Uruadri”, I. Tukulti Ninurta dönemi (MÖ. 1244-1208) kayıtlarında “Nairi” olarak adlandırılan ve dağınık feodal beylikler halinde yaşayan bölge halkı, bu saldırılara karşı ittifak kurmak zorunda kalmışlardır.⁷ I. Tiglat Pileser dönemi (MÖ. 1115-1077) kayıtlarında, Asur’a karşı birleşen 23 krallıktan bahsedilmektedir.⁸ Bu dönemde henüz birleşik merkezi otoriteye sahip bir devlet yoksa da, Asur tehlikesi karşısında Uruatri adı altında 8 ülkeden oluşan bir birlikten söz edilebilir.⁹ Bu belgede geçen Uruatri adı Ön Asya tarihinde Urartu adından ilk söz edilmiştir.¹⁰

“...Uruatri ülkesi başkaldırdı. Ordumu harekete geçirdim. Müstahkem dağ kalelerinin üzerinden yürüdüm. İlimme, Utkun, Bargun, Salua, Halila, Luha, Nilipahri ve Zingun’u zaptettim. (Sekiz) ülke ve 51 Şehri zaptettim, yaktım yıktım. Ganimet olarak mallarına el koydum. Bütün Uruatri Ülkesini üç günde itaat altına aldım...”¹¹

Nairi beylikleri, MÖ. 9. yüzyıl civarında bir araya gelerek merkezi Van (Tuşpa) olan Urartu devletini kurmuşlardır. Doğu Anadolu merkezli ilk ve tek siyasi birlik olan Urartu devleti, Van, Sevan ve Urmiye gölleri ve çevresinde kurulmasına ve gelişmesine rağmen, etki alanı kuzeydoğuda Kafkas dağları ve Çoruh vadisine, güneyde Asur imparatorluğuna kadar uzanmıştır. MÖ. 9. yüzyılda, bölgenin en güçlü devleti ve Urartu’nun baş düşmanı olan Asur devletinin gerilemesi, Urartu devletinin sınırlarını batıya doğru ilerletmesi için fırsat olmuştur.¹²

Urartu toprakları kuzeyde, Erzincan ve Erzurum yaylarına kadar uzanmaktaydı. Bu noktadan daha yukarıda, topraklarına Geçit Ülkesi adı verilen Diauehi¹³ halkı yaşamaktaydı. Diauehi Ülkesi¹⁴ Karadeniz’e giden yolları elinde tutmaktaydı. Menua kuzeybatıda Diauehi’ye seferler yapmış, krallığın sınırlarını büyüterek daha geniş alanlara ulaştırmıştır. Kuzey Anadolu seferlerinin nedenleri arasında, krallığın ekonomik gereksinimlerini karşılayacak doğal zenginliklerin ve verimli toprakların kuzeyde bulunmasının önemi büyüktür.

Kuzeybatıda ise Pasinler-Erzurum-Aşkale-Tercan hattında, Erzincan’a kadar uzanan Diauehi yerel krallığı devletin etki alanı içine alınmaktadır. Öncelikle Urartu kralı Menua (MÖ. 810-786) Diauehi kralı Utupurşa’yı vergiye bağlamış, ardından halefi I. Arğişti (MÖ.

⁷ Tarhan 1982: 69-114; Bahar 2011: 224; Kaymakçı 2017.

⁸ Balkan 1984: 514-515.

⁹ Pehlivan 1984: 78; Zimansky 1985: 9-13. Ayrıntılı bilgi için bkz. Salvini 1967: 32; Erzen 1992: 24 vd.; Tarhan 1982: 70 vd.; Tarhan 1983: 295; Tarhan 1986: 285-286.

¹⁰ Erzen 1992: 24; Çilingiroğlu 1994: 27-34.

¹¹ Luckenbill 1968: LAR I, 144; Tarhan 1978: 91 vd.; Çilingiroğlu 1994: 5; Pehlivan 1984: 77; Pehlivan 1991d: 23-24; Ceylan 1994: 176.

¹² Tarhan 1982: 70; Pehlivan 1984: 74; Can 2017: 193.

¹³ Friedrich 1931: 271-272; Salvini 1967: 22-23; Burney-Lang 1971: 136-138; Sevin 1979: 102 vd.; Çilingiroğlu 1982: 191-194; Tarhan 1982: 101; Belli 1982: 156; Çilingiroğlu 1994: 62-63; Koşay 1984: 18; Pehlivan 1984: 78 vd.; Pehlivan 1994: 332; Ceylan 1994: 181 vd.; Köroğlu 2000: 720-723; Ceylan 2001: 39 vd.; Güneri 2002: 3.

¹⁴ Bölge olarak Kuzey Anadolu’ya yerleştirilen ve kuzey sınırını Çoruh Havzası’nın oluşturduğu bir ülke olarak bilinmektedir.

785/80-756) zamanında Diauehi bölgesi Urartuların atadığı valilerce yönetilmeye başlanmıştır.

Urartu'nun yıkılmasının ardından kısa süre İskit egemenliğine giren Erzincan ve çevresi daha sonra Medler ve Perslerin hâkimiyetine girmiştir. İskitler'in Anadolu'da büyük ölçüde Urartu Krallığı ile uğraştıkları ve bu nedenle daha çok Doğu Anadolu'da görüldükleri yine yazılı kaynaklardan anlaşılmaktadır.¹⁵

Antikçağ yazarlarından Ksenophon, Onbinlerin Dönüşü'nde M.Ö. 4. yüzyılda onların dört yüz ayak eninde olan Harpasos (Çoruh) ırmağının kıyısına vardıklarını, sonra İskitler'in ülkesine girdiklerini ifade etmektedir.¹⁶ Böylece batıya doğru devam eden Onbinler, Erzincan'nın yakın çevresinden girmiş olmalıdırlar.¹⁷ Bunun içinde bu dönemde, en azından Kelkit ve Şiran'ın İskit toprakları içerisinde olduğunu söyleyebiliriz.

Pers kralı Dareios I döneminde oluşturulan eyalet sistemiyle bölge "Armina/Arminya Satraplığı'na (13. Satraplık olarak bilinir) eklenmiştir. Bryer ve Winfield, Pers ordularının Anadolu'ya Fırat-Erzincan ya da Kelkit üzerinden girdiklerini ifade etmektedirler.¹⁸ İskender'in doğu seferi sırasında Helenistik Krallıkların sınırlarına dahil olan bölge MÖ 334'ten MÖ 1. yüzyıla kadar Part, Roma ve Ermeniler arasında yaşanan mücadelelerin ortasında kalmıştır.¹⁹

Strabon; bugün Erzincan ve çevresi için *Akilisene – Deroxene* bölgelerinden söz eder ve, *Paryadroslar*'dan (Giresun-Karadeniz Dağları) ayrı olarak bir de *Skydises* ve *Moshika* dağlarını anmaktadır. Bunlardan *Moshika* Dağları'nın, yukarı *Kolkhis*'te bulunduğunu söylemesi bize bu dağların lokalizasyonu ile ilgili bir fikir vermektedir. Buna göre *Skydises*'in, *Otlukbeli Dağları* silsilesine ait olması ve kuzeydoğuda birleştiği *Moshika* Dağları'nın bugün *Mescit Dağları* olarak bilinen dağ silsilesi olması olasıdır.²⁰

Strabon bölge için şöyle devam eder; "Trapezus (Trabzon) ve Pharnakeia'nın (Giresun) üst tarafında Tibarenlar ve Makronlar ile Armenia Minor bulunur ve erken dönemlerde Kerkit'ler denen Appaitler kavmi bu bölgelere oldukça yakındır. Bu insanların ülkesini iki dağ kesmekteydi. Burada yukarı *Kolkhis*'teki tepeleri Heptakomet kavmi tarafından işgal edilen *Moskhia* Dağları'yla birleşen ve çok kayalık olan *Skydises* Dağı ve aynı zamanda *Sidene* ve *Themiskyra* Bölgesi'nden Küçük Armenia'ya kadar uzanarak, Pontos'un doğu tarafını meydana getiren *Paryadros* Dağı da vardır..."²¹

Strabon'a göre; bu halkın eski adı Kerkitlerdir ve Gümüşhane'nin Kelkit ilçesinde yaşamaktadırlar. Antik çağda *Nikopolis*²² (Şebinkarahisar ve Suşehri ilçeleri) ve *Satala* arasında olduğu söylenen *Suissa*'nın da burası olabileceği öne sürülmektedir. Kentin adı, Doğu Roma Döneminde *Kalketi* olarak geçmektedir. Kelkit'in güneydoğusunda bulunan *Satala* kenti (bugünkü Sadak köyü), bir Roma garnizonu olarak tanınmaktaydı. Gerçekten

¹⁵ Munro 1901: 52 vd; Tarhan 1979: 356; Tarhan 1984: 112-113; Dönmez 2002: 33-44.

¹⁶ Herodotos I, 106; Burney 1956: 171-172; Tarhan 1984: 113-114; Çilingiroğlu 1994: 109.

¹⁷ Çiğdem 2012: 35.

¹⁸ Bryer-Winfield 1985: 14.

¹⁹ Erzen 1992: 27.

²⁰ Özdemir 2006: 10; Lloyd 1997: 121.

²¹ Strabon, XII, III, 18.

²² Roma kralı Pompeius ile Pontus kralı VI. Mithradates Eupator arasında MÖ 67 yılında bugünkü Şebinkarahisar ve Suşehri ilçeleri arasında kalan bölgede (Kappadokia, Armenia ve Pontus sınırlarının birleştiği bölge) bir savaş yapılmıştır. Savaşı kazanan Pompeius burada bir zafer kenti kurmuş yada daha önce burada bulunan kentin ismini *Nikopolis* olarak değiştirmiştir. Ayrıca Bkz. Bryer-Winfield 1985: p. 146; Bayhan 2003: 10.

de, MS. 2. Yüzyılda Roma ordusunun 15. lejyonunun burada olduđu kentte ele geçen çeşitli buluntulardan anlaşılmaktadır. Cassius Dio, imparator Traianus'un (MS. 98-117) Parth seferine çıkmadan önce son hazırlıklarını burada yaptığından bahsetmiştir.²³

*“Lykos (Kelkit Irmağı) Haydürük'ün doğudaki dar vadisine girer ve sonra birkez daha modern Kelkit'in bulunduğu ovanın batısına doğru ilerler. Trabzon'dan Satala'ya uzanan yol, muhtemelen Kelkit'in doğusundan ve Köse'nin (Domana) güneyinden geçer. Onların doğusundaki bu yaylalar ile Akampsis'in (Çoruh) nehir ayağını oluşturan Bayburt havzasından büyük bir set ile birbirinden ayrılırlar. Satala Lykos'un kollarından olan Dayası Vadisi'nin yukarısında bulunmaktadır. Fakat Satala'nın yeri kesin olarak belirlenememektedir. Su ve yiyecek açısından çevredeki kırsal yerlerden daha iyi konumdadır.”*²⁴

Kent yakınlarındaki su kemeri kalıntısı Doğu Roma imparatoru I. Justinianus dönemine (MS. 527-675) aittir. Gymnias'ın (Gümüşhane) kuzeybatısında, bugünkü İspir civarında Saspeirler denen halkın yaşadığı söylenir. Bölge, MÖ. 5. yüzyılda Herodotus tarafından Saspeir olarak anılmaktadır.²⁵

Herodotus'da; 19. Satraplık bölgesi içinde sayılan Moskhoslar (Moskhoililer) da Makronlar gibi MÖ. 480'deki Yunanistan seferi için Kserkses komutasındaki Pers imparatorluk ordusuna asker gönderen ve imparatorluk merkezine vergi vermekle yükümlü olan halklardan biridir.²⁶

Güneybatıdaki Erzincan ovasının bilinen en erken yerleşimlerinden biri ise, ova içindeki volkanik bir tepe üzerine kurulu olan Altıntepe kalesidir. Asur belgelerinde Urusu, Hitit metinlerinde Urussa olarak tanınan yerleşim en parlak dönemini MÖ. 8.-7. yüzyıllarda Urartu çağında yaşamıştır.²⁷

Plinius'dan alınan bilgiye göre, Orosa, Hellenistik dönemde Anaitis tapınağıyla ün kazanmıştır. Bu tapınak Marcus Antonius'un Parth seferi sırasında, Roma ordusu tarafından yakılmış ve kült heykeli çalınmıştır.²⁸

Erzincan ve çevresinin Yaz ve kış mevsimleri arasındaki sıcaklık farkının büyük olduğu gibi, gece ile gündüz arasındaki sıcaklık farkı da büyüktür.

Karasal kökenli hava kütlelerinin bölgedeki uzun süren etkisi, ülkemizin en düşük kış sıcaklıklarının Doğu Anadolu bölgesinde görülmesine neden olmaktadır. Doğu Anadolu'da hüküm süren bu sert kış koşullarından MÖ V. yy'a ait bir manzarayı **Ksenophon'un şu ifadesi** ile gözümüzde canlandırmamız mümkündür;

“Bundan sonra üç günde on beş parasang²⁹ yol giderek kalın bir kar tabakası ile örtülü bir oviden geçtiler. Bu yolculuğun üçüncü günü çok zahmetli oldu. Çünkü dondurucu bir kuzey rüzgârı karşılarından esiyordu”.³⁰

²³ Strabon , XII, III, 18; Can 2007: 193.

²⁴ Bryer-Winfield 1985: 13-14.

²⁵ 57 Müller 1997: 216-217; Sagona 2004a, 321. Herodotus, III.94, VII.78.

²⁶ 59 Müller 1997: 180-182; 60 Herodotus, III.94, VII.78.

²⁷ 63 “Urusu” ve “Urussa” olarak anılan kentin Altıntepe değil, eski Erzincan (Eriza) olduğu da söylenir: Herzfeld 1968, 105-107; Umar 2000:172-173.

²⁸ 65 Plinius, XXXIII.24. Strabon bölgedeki en önemli kült merkezi olarak Zela'daki Anaitis tapınağından bahseder: Strabon, XII.3.37.

²⁹ Parasang; Fersah. Yaklaşık 5 kilometreye denk gelen uzunluk ölçüsü.

³⁰ Özdemir 2006: 13; Ksenophon, IV. V. 3.

İnsanoğlunun hayatı üzerinde iklim şartları, coğrafi elverişlilik, otlakların geniş alanlara yayılması, etkili olmuş ve zamanla geçim kaynağını hayvancılık ekonomisi teşkil etmişti. Arkeolojik ve tarihi belgeler Erzincan ve çevresinde bugün olduğu gibi koyun ve keçi başta olmak üzere her türlü büyük ve küçükbaş hayvanın beslendiğini kanıtlamaktadır.

Hitit kralı II. Murşili'nin (M.Ö 1345–1315) yedinci saltanat yılına ait sefer kayıtlarında³¹ Azzi - Hayaşa Kralı Anniya'dan, Hitit ülkesinden gasp ettiği ve savaş nedeni olan 25 sığır ve koyun sürülerini iade etmesi istenmektedir.³²

Diauheı Krallığının, Urartu Krallarından I. Argisti'ye (MÖ 786–764) ödemekle yükümlü olduğu vergi listesinde ise, "...1000 binek atı, 300 büyük boynuzlu, 10000 küçük boynuzlu sığır..." ve ayrıca her yıl için, "...boğa, 100 inek, 500 koyun, 300 binek atı..." yer almaktadır.³³

Ksenophon³⁴, I. Argisti'den yaklaşık dört yüz yıl sonra aynı topraklardan geçmiş ve hem o dönemdeki halklar Mossynoikoslar, Kolhlar, Driller, Moskhoslar, Saspeirler ve Khalybler hakkında bilgiler vermiştir. Khalybler'in Terme'den Pharnekeia'nın (Giresun) karşısındaki Paryadros Dağları'na (Doğu Karadeniz Dağları) dek olan alanda yaşadıkları³⁵, savaşçılık anlamında daha fazla organize olmuş ana grubun ise günümüz Erzurum, Bayburt, Gümüşhane ve hatta Erzincan ilinin bir kısmını kapsayan Otlukbeli ve Gümüşhane Dağları'nda dağınık olarak yaşadığı görülür. Özellikle Mossynoikos ve Tibaren kavimleri bunların komşuları konumundadır.³⁶ Ayrıca dönemin hayvan potansiyeli ve türlerini, hem de hayvancılığın bölgedeki insan hayatına ne denli girmiş olduğunu gösteren şu bilgileri kaydetmiştir;

"...Evler yeraltında idi, kapıları bir kuyu ağız gibi dar, alt tarafı genişti. Hayvanlar için yollar yapılmıştı fakat insanlar merdivenle iniyorlardı. Evin içinde keçiler, koyunlar, sığırlar ve kümes hayvanları çocuklarla karma karışıktı. Hayvanlar evin içinde kuru otlarla besleniyordu". "Birçok buğday, arpa, kuru sebzeler ve arpa şarabı kullanıyorlardı..."³⁷

"Hiçbir sofraya yoktur ki üzerinde kuzu, keçi, domuz ve dana etleri, tavuk ve başka türlü hayvanlarla buğday ve arpa ekmeği bulunmasın."³⁸

Bölgenin flora kayıtları ile ilgili şu bilgiler de dikkat çekicidir;

Asur krallarından I. Tiglathpleser'in (M.Ö 1115 – 1077) ve III. Salmanassar'ın (MÖ 858 – 824) sefer kayıtlarında, orman tahribatları ile ilgili bilgileri görmek mümkündür:

"...oradaki ülkeye (ulaşmak için) iki uçlu baltalarla yolumu güçlükle açtım. Dağ ağaçlarını kestim. Ordumun ilerleyebilmesi için güçlü köprüler yaptım..."

"...Bit - Zamani'den hareket ettim. Namdanu ve Merhisu dağlarını geçtim. Güç yollardan, zirvesi keskin bir hançer gibi gökyüzünü delen dağları mızraklarımla yarıp geçtim..."³⁹

³¹ KBo III4 Rs. III. 93; KUB XIV17 Rsr; Özdemir 2006: 16

³² Goetze, 1967: 97; Pehlivan, 1984: 19.

³³ Adontz, 1946: 167, 168; Pehlivan, 1984: 19; Özdemir 2006: 16.

³⁴Ksenophon Kyros ile Kserkses'in arasında yapılan savaş sonrası Kyros'un ordusundan kalan Hellen askerlerinin Yunanistan'a dönüş yolculuğunu anlattığı Anabasis (Onbinlerin Dönüşü) adlı eserinde bölgenin MÖ 400'lerde siyasi, sosyo-kültürel durumundan bahsetmektedir.

³⁵ Herodotos, I, 28; Ksenophon, IV, 3, 4; Strabon, XII, 3, 19; Plinius VI, 4, II

³⁶ Demir 2008: 67-85.

³⁷ Ksenophon, IV. V. 25; Ksenophon, IV. V. 26.

³⁸ Ksenophon, IV. V. 31.

³⁹ Olmstead 1968: 63; Pehlivan, 1984: 18: dpn. 21. (Bit-Zamani; Aramiler'in Diyarbakır'da kurduğu beylik. Namdanu Dağı-Merhisu; Ergani ve Çevresi)

Binlerce yıldır Anadolu ve Mezopotamya'ya hayat veren Fırat Irmağı (Euphrates), ülkemizde su toplama alanı en geniş (120.000 km.) akarsudur. Ülke içindeki uzunluğu (1263 km.) itibariyle de Fırat ülkemizin ikinci uzun akarsuyudur.

Herodotos eserinde; yer yer, kendi döneminde Fırat Irmağı'nın çeşitli özellikleri hakkında şunları kaydetmektedir:

*“Kilikia ve Armenia arasında sınır, içinde gemilerin yüzebildiği bir ırmaktır ki adı Euphrates'dir”, “Bu kent (Babil) iki mahalledir, zira Euphrates denen ırmak içinden geçer; bu ırmak kaynağını Armenia'dan alır büyük, derin ve hızlıdır; Erythreia Denizi'ne dökülür...”*⁴⁰

Doğu Anadolu'nun en önemli ırmaklarından biri olan Karasu, Fırat Irmağı'nın ana koludur. Kuşkusuz, Karasu Irmağı'nın Erzincan'daki kültür ve yaşayış üzerinde büyük etkisi olmuştur. *Ksenophon* Karasu ırmağının (Teleboas) beslediği ovalar için Batı Armenia tanımını yapmaktadır.⁴¹

Doğu Anadolu'da doğu – batı yönlü geniş çaplı ulaşımın başlaması, M.Ö II. Binyıl'ın başlarına kadar gitmektedir. Kültepe - Kaniş'te daimi bir ticari koloni (Karum) kurmuş olan Assurlu tüccarlar, Yukarı Mezopotamya ve Kappadokia arasında ticaret yapıyorlardı. Kullandıkları iki yoldan birincisinde kervanları Kültepe – Kaniş'ten doğuya hareket ederek, antik Khakkum şehri⁴² (Elazığ yakınları) üzerinden vardıkları Kömürhan ya da Samsat'da (Adıyaman) Fırat nehrini geçiyordu. Buradan güneydoğu yönünde Urfa'ya ve Suriye Çölü'nden Assur'a ulaşıyorlardı. İkinci yol yine Kaniş'ten doğuya gidiyor, ancak Gürün'de bir kol güneye, Maraş ve Antep üzerinden Elbistan ovasına uzanıyordu. Birecik ya da Zeugma'da Fırat'ı geçen bu yol, Urfa, Viranşehir ve Mardin üzerinden güney doğuya, Assur'a ulaşıyordu.⁴³

Arkeolojik ve Epigrafik bir kanıt bulunmamakla birlikte, Asur şehir devletlerine ulaşan bu yolların, Doğu Toroslar'ın kuzeyindeki Ergani – Maden gibi bakır üreten bölgelere bağlantılı olması olasıdır.

Hitit Krallığı'nın (MÖ 1680 – 1420) ve daha sonra Hitit İmparatorluğu'nun (MÖ 1420 – 1180) kullanmış olduğu yol şebekesi, MÖ II. Binyılın sonlarında Fırat'a kadar dayanmıştı ve Fırat'ın Doğu kesiminde Kumuhu (**Kemah**) gibi yerleri kapsıyordu. Boğazköy – Hattuşa arşivlerinden anlaşıldığına göre Hattuşa çevresinde gelişen Hitit yol sisteminin üç ana güzergâhı vardı.⁴⁴

MÖ I. Binyılda Yukarı Fırat Bölgesindeki yol kullanımının kesin bir çizelgesinin yapılamamasına karşın, bu devirde, bölgenin doğusunda ve batısında kalan ve yukarıda bahsettiğimiz yollar arasındaki bağlantının Aras–Karasu koridoru kullanılarak sağlandığı, eldeki arkeolojik kanıtlardan anlaşılmaktadır.

Urartu krallığına gelindiğinde (MÖ 860 – 585), bu dönemde Yukarı Fırat kesimindeki ulaşım hakkında ile ilgili önemli bilgiler bulunmaktadır. Solhan ve Bahçecik arasında yapılmış, bugünkü Muş – Elazığ yolu boyunca uzanan 100 km. lik bir Urartu anayolu ortaya çıkarılmıştır. Bu yol olasılıkla Batı Asya'da ortaya çıkarılan en eski yollardan biridir ve halen Yukarı Fırat kesimindeki en eski yol olma özelliğini

⁴⁰ *Erythreia Denizi; Kızıldeniz.*

⁴¹ *Ksenophon, IV. 4, 3-4.*

⁴² *Khakkum; Elazığ.*

⁴³ *Goetze, 1953: 51; Astour, 1995: 1406; Marro 2004: 96.*

⁴⁴ *Garstang, 1943: 36.*

korumaktadır. Bu yol üzerinde birbirine 28 – 30 km. aralıklarla bulunan üç ayrı denetleme noktalarına ait yapı kalıntılarında bu yolun Urartu çağına ait olduğu anlaşılmıştır.⁴⁵

Bu geniş yol şebekesinin Erzincan ve çevresi ile bağlantısını sağlayan kısmı, daha çok Hellenistik ve Roma dönemlerinde artan askeri siyasi ve ekonomik önemi ile birlikte gelişim göstermiştir. Hellenistik krallıkların (MÖ 312–301) kurulması ve Roma İmparatorluğu'nun genişlemesiyle birlikte Persler döneminde Hindistan ve Orta Asya ile kurulan ticari bağlar hız kazanmıştır.

Hellenistik dönemde yine hakkında en çok yazılı belge bulunan yol, Seleukos Nikator (MÖ 305– 281) tarafından kurulan Seleucia Pieria, Antiokheia ve Tigris (Dicle Nehri) üzerindeki Seleucia kentlerini birbirine bağlayan doğu – batı yönlü yoldur. Bu dönemde öne çıkan diğer bir doğu – batı yönlü yol ise Oronthes Armeniası'nın kentleri olan Arsamsat, Erwandasat ve Armawir'i birbirine bağlayan yoldur.⁴⁶

⁴⁵ Sevin 1991; Marro 2004: 100.

⁴⁶ Marro, 2004: 104.

Sonuç

Güncel arařtırmalar ışığında, Erzincan ve çevresinde dađlık-ovalık bölgeyi kapsayan alanda, antik kaynaklarda bahsedilen ancak birçođunun yeri ve adı kesin olarak tespit edilememiş olan sayısız yerleşim yeri, höyük ve kaleler bulunmaktadır.

Antik kaynaklardan ve arkeolojik bulgu ve kalıntılardan anlaşıldığı üzere, Erzincan ve çevresi en erken dönemlerden beri hem ticari hem de siyasi anlamda stratejik özelliđini ve önemini her zaman korumuştur. Özellikle doğu-batı hattındaki iç Asya-Anadolu bağlantısını sağlayan önemli geçiş güzergahı niteliğindedir.

Bölgede tespit edilen, çeşitli dönemlere ait yerleşimlerde yapılacak detaylı arařtırmalar ve kazılar, bölgenin antik kaynaklarca da doğrulanan öneminin açığa çıkarılmasını sağlayacaktır.

Kaynakça

Arsebük G. 1979, “Altınova’da (Elazığ), Koyu Yüzlü Açıklı ve Karaz Türü Çanak-Çömlek Arasındaki İlişkiler” Türk Tarih Kongresi 8, 81-92.

Adontz N. 1946 *Historie d’Armenie: les Origines du Xe sicle au VIe*, Paris.

Astour, M. 1995: “Overland Trade Routes in Ancient Western Asia”, *Civilizations of the Ancient Near East III*, Ed. J. M. Sasson, New York.1401–1430.

Bahar, H. 2011: *Eskiçağ Tarihi*, Kömen Yayınevi, Konya.

Balkan, K. 1984: “Urartuların Kökeni ve Dilleri”, *Belleten*, C. XLVIII, Sayı: 191-192, Ankara.

Belli, O. 1982: “Urartular”, *Anadolu Uygarlıkları Ansiklopedisi I*, 139-208.

Burney, C. A.-Lang, D. M.1971: *The Peoples of the Hills. Ancient Ararat and Caucasus*, London, Phoenix.

Burney C. 1959, “Eastern Anatolia in the Chalcolithic and Early Bronze Age”, *Anatolian Studies* 8.

Bryer, A.A.M.-Winfield, J. 1985: *Byzantine Monuments and Topography of the Pontos I*, (Dumbarton Oaks Studies 20), Washington: Dumbarton Oaks.

Can B. 2007, *Antik Kaynaklar Işığında Kuzeydoğu Anadolu Bölgesi Tarihi ve Kültürel Coğrafyası, Doğudan Yükselen Işık Arkeoloji Yazıları, Atatürk Üniversitesi 50. Kuruluş Yıldönümü Arkeoloji Bölümü Armağanı*, Erzurum.

Ceylan, A. 1994: *Eski Anadolu’da Devletler Arası İlişkiler, Antlaşmalar (II. ve I. Binde)*, Atatürk Üniversitesi Sosyal Bilimler Enstitüsü (Basılmamış Doktora Tezi), Erzurum.

Ceylan, A. 2001: “1999 Yılı Erzincan ve Erzurum Yüzey Araştırmaları”, *AST 18/ II*, 71-82.

Çiğdem, S. 2012:*Eskiçağ’dan Ortaçağ’a Gümüşhane*, Gümüşhane Valiliği, İl Kültür Müdürlüğü, Gümüşhane.

Çilingiroğlu, A. 1994: *Urartu Tarihi*, İzmir.

Demir, M. 2008: “Antik Dönemde Bir Doğu Karadeniz Kavmi: Khalybler”, *Uluslararası Giresun ve Doğu Karadeniz Sosyal Bilimler Sempozyumu*, 09-11 Ekim, 67-85, Giresun.

Ekmekçi H. 2005, *Akmezar, Çayırılı’da Bir Ortaçağ ve Hellenistik Yerleşim*, Bakü-Tiflis-Ceyhan Ham Petrol Boru Hattı Projesi, Arkeolojik Kurtarma Kazıları Proje Dökümanları: 4, Gazi Üniversitesi Arkeolojik Çevre Değerleri Araştırma Merkezi, Ankara.

Erzen A. 1992 *Doğu Anadolu ve Urartular. Eastern Anatolia and Urartians*. Türk Tarih Kurumu Yayınları 20, Ankara.

Friedrich, J. 1931: "Zur Urartaischen Nominalflexion", *ZA NF* 6, 264-288

Garstang ve Gurney 1959 J. Garstang ve O.R. Gurney, *The Geography of the Hittite Empire*.

Garstang, J. 1943: "Hititie Military Roads in Asia Minor". *AJA* 47, 35 –62.

Goetze, A. 1940: *Kizzuwatna and the Problem of Hittite Geography*, New Haven.

Goetze, A. 1953: "An Old Babylonian Itinerary". *Journal of Cuneiform Studies* 7: 51-72.

Güneri, S. 2002: "1987 Erzurum-Sos Höyük Kazıları ve 1985-1997 Yılları Arasında Erzurum Çevresinde Yapılan Arkeolojik Çalışmalar Işığında, Son Tunç-Erken Demir Çağında Doğu Anadolu-Kafkasya-Orta Asya Arasındaki Kültürel İlişkiler", *OLBA V*, 1-58, Mersin.

Herodotus, *The Histories* (Ed. A.D. Godley) 1920 (MÖ. 484-425)

Işıklı, M. 2005: Doğu Anadolu Erken Transkafkasya Kültürünün Karaz, Pulur, Güzelova Malzemesi Işığında Tekrar Değerlendirilmesi, İzmir, (Yayınlanmamış Doktora Tezi)

Işıklı, M. 2011: Doğu Anadolu Erken Transkafkasya Kültürü (Çok Bileşenli Gelişkin Bir Kültürün Analizi), İstanbul.

Kaymakçı, S. 2017, *Kelkit Havzasının Eskiçağ Tarihi ve Arkeolojisi*, Kömen Yayınları, Konya.

Koşay H.Z. 1974, "Erzurum ve Çevresinin Dip Tarihi", *50. Yıl Armağanı Erzurum ve Çevresi Cilt: 1*:39-64.

Köroğlu, K. 2000: "Urartu Krallığı'nın Kuzey Yayılımı ve Qulha Ülkesinin Tarihi Coğrafyası", *Bulleten LXIV/241*, 717-748.

Kınal F. 1962, *Eski Anadolu Tarihi*, Ankara.

Ksenophon, *Anabasis - Onbinlerin Dönüşü* (Ed. T. Gökçöl) 1984 (MÖ. 431-354)

Lloyd S. 1997, *Türkiye'nin Tarihi: Bir Gezginin Gözüyle Anadolu*, TÜBİTAK yayımları, Ankara.

Luckenbill, D.D. 1968: *Ancient Records of Assyria and Babilonya I-II (ARAB III)*, LAR I-II, New York.

Marro, C. 2004: "Upper Mesopotamia and the Caucausus: An Essay on the Evolution of Routes an the Road Networks from the Old Assyrian Kingdom to the Otoman Empire", ANES, A View From the Highlands, Archaeological Studies in Honour of Charles Burney, Ed. Antonio Sagona, 91 – 120.

Munro, J.A.R. 1901: "Roads in Pontos, Royal and Roman", *JHS* 21, 52-66.

Olmstead, A. T. 1968: *History of Assyria*, Chicago – London

Özdemir Ö. 2006, İlkçağ Tarihinde Tercan ve Yakın Çevresi, İstanbul Üniversitesi Sosyal Bilimler Enstitüsü (Basılmamış Yüksek Lisans Tezi)

Pehlivan, M. 1984: En Eski Çağlardan Urartu'nun Yıkılışına Kadar Erzurum ve Çevresi, (Basılmamış Doktora Tezi) Erzurum.

Sevin, V. 1988: "The Oldest highway between the Regions of Van and Elazğ_ in Eastern Anatolia" *Antiquity* 62, 547-551.

Sevin, V.1991: "The South Westward Expansion of Urartu: New Observations in Anatolian Iron Ages", The Proceedins of the Second Anatolian Iron Ages Colloquium Held at Izmir, 4 – 8 May 1987, Ed. Altan Çilingiroğlu and D. H. French, 97 – 112, Oxford.

Strabon, *Geographica-The Geography of Strabo* (Ed.H.L. Jones) 1924 (MÖ. 63-MS. 24)

Tarhan, T. 1982: "Urartu Devleti'nin Kuruluş Evresi ve Kurucu Krallarından Lutipri-Lapturi Hakkında Yeni Görüşler", *AnAr* 8, 69-114.

Tarhan, T. 1983: "The Structure of the Urartian State", *AnAr* 9, 295-310.

Tarhan, T. 1986: "Urartu Devleti'nin Yapısal Karakteri", *TTKong.* 9, Ankara, 285-301.

Wright, G.E. 1937: *The Pottery of Paletsin from the Earliest Timer to the End of the Early Bronze Age*, New Haven.

Zimansky, P.E. 1985: *Ecology and Empire: The Structure of the Urartian State University of Chicago Press, Chicago.*



Harita 1: M.Ö. II. Binyılda Erzincan ve Çevresi



Harita 2: M.Ö. I. Binyılda Erzincan ve Çevresi

HİTİT ÇİVİ YAZILI KAYNAKLARINA GÖRE KUMMAHA (KEMAH)'NİN SİYASİ VE KÜLTÜREL TARİHİ

SERKAN ERDOĞAN *

ÖZET

Hitit yazılı kaynaklarında şehir ve ülke ismi olarak kaydedilen Kummaha yer adı, birçok araştırmacı tarafından Kemah ile özdeşleştirilmiştir. Bugünkü bilgilerimize göre Kummaha şehri ülkesi, Hitit tarihinde ilk defa I. Arnuwanda (M.Ö. 1420 – 1400) Dönemi'ne ait Mita Metni'nde kaydedilmiştir. III. Tudhaliya (M.Ö. 1400 – 1380) Dönemi ile birlikte Azzi – Hayaşa ülkesinin bir parçası görünümündeki Kummaha, I. Şuppiliulima (M.Ö. 1380 – 1340) zamanından itibaren Hatti ve Azzi – Hayaşa ülkeleri arasındaki bir sınır kenti hüviyetindedir. Hitit kralı III. Hattuşili (M.Ö. 1267 - 1237) Dönemi'nde Hititler'e ait bir askeri gücün de yer aldığı Kummaha, Orta Krallık Dönemi'nden beri bazı istisna ara dönemler hariç Hititler'in nüfuz alanı içerisinde görünmektedir. Hitit çivi yazılı kaynakları Pirwa ve U adındaki tanrıları ile tanrıça Kubaba'yı, Kummaha ile ilişkilendirmişlerdir.

ABSTRACT

The place named Kummaha, which is recorded in Hittite written sources both as a country and a city, has been identified with Kemah by many researchers. To the best of our knowledge, the city of Kummaha was recorded for the first time in the Hittite history in the Mita Text of the 1st Arnuwanda (1420 - 1400 BC) period. With the Tudhaliya III (1400 - 1380 BC) period, Kummaha, which is a part of Azzi - Hayaşa country, has been a border city between Hatti and Azzi - Hayaşa countries since Şuppiliulima I (1380 - 1340 BC). Hittite king Hattuşili III (1267 - 1237 BC) Kummaha, which also included a Hittite military force, has been seen within the Hittites' sphere of influence since the Middle Kingdom Period, with some exceptional interludes. Hittite cuneiform sources have linked Pirwa and U to gods and goddess Kubaba with Kummaha.

* Dr., Bitlis Eren Üniversitesi, Sanat Tarihi Bölümü, Fen-Ed. Fak., Bitlis/TÜRKİYE, serdogan@beu.edu.tr

GİRİŞ

Anadolu'nun tarihsel çağlara girmesini sağlayan Akad ve Asur Ticaret Kolonileri Çağı çivi yazılı belgelerinde Erzincan yöresiyle ilişkilendirilebilecek bir yer adı şimdiki değin saptanamamıştır. Bu nedenle Erzincan yöresi tarihi çağlara girmesini Hitit çivi yazılı kaynaklarına borçludur.

Hitit yazılı kaynaklarında Erzincan yöresine lokalizasyonu yapılabilecek kayıtların ekseriyeti, Kemah (Klasik ve Orta Çağ kaynaklarında Kamakha / Kamah) ile özdeşleştirilen Kummaha yer adıyla bağlantılıdır¹. Söz konusu yazılı belgelerde Kummaha'yı niteleyen determinatifler, Kummaha'nın hem bir şehrin hem de o şehirle ilişkili bir ülkenin ismi olduğuna işaret etmektedir. Eski Hitit Dönemi (M.Ö. 1650 – 1450) kaynaklarında adına rastlanılmayan Kummaha'ya ait ilk kayıtlar, Orta Hitit Dönemi (M.Ö.1500 – 1380)'ne tarihlendirilen metinlerde saptanmaktadır. Hititler'in uzun bir aradan sonra çevresindeki politik güçlerle savaş ve antlaşma yoluyla yeniden egemenlik kurma çabası bu dönemin temel özelliğini yansıtır. Bundan dolayı Kummaha'nın Orta Hitit Dönemi belgelerinde söz edilmesi anlaşılabilir bir nedene dayanmaktadır.

KUMMAHA'NIN SİYASİ TARİHİ

Hititler'in Kemah'ın da içerisinde yer aldığı Yukarı Fırat Bölgesi ile belgelenebilen ilk münasebeti Tudhaliya I/II Dönemi (M.Ö. 1450 – 1420)'nde olmuştur. Halefi olan I. Arnuwanda (M.Ö. 1420 – 1400)'ya ait yıllıklarda Tudhaliya I/II'nin siyasi icraatlarına değinilmiş ve buna göre günümüzde Elazığ ve çevresini kapsayan İsuva ülkesi, söz konusu kral tarafından Hitit Krallığı'na bağlanmıştır². Orta Hitit Dönemi krallarından biri olan I/II Tudhaliya'nın Yukarı Fırat Bölgesi'ndeki siyasi icraatlarını anlattığı tabletlerin (KUB XXIII 11 III 27-34) çok parçalı halde günümüze ulaşmasından ötürü, siyasi olayların cereyan ettiği coğrafyanın kapsamı tam olarak bilinmemektedir. Ancak söz konusu kral döneminde muhtemelen Erzincan'da Hititler'in nüfuz alanına dâhil edilmiş olmalıdır.

Yukarı Fırat Bölgesi ile ilgili en kapsamlı bilgi veren belge, Orta Hitit Dönemi'ne tarihlendirilen, kesin olmamakla birlikte Hitit kralı I. Arnuwanda'ya atfedilmesi gereken ve bilim dünyasında "Pahhuwalı Mita Metni" ya da "Mita Metni" (KUB XXIII 72 + KUB XL 10 + KBo L 66 [1684/u-141/w]) olarak bilinen dokümandır. Son yapılan araştırmalar KBo L 216, KBo L 218 numaralı metin fragmanlarının da bu belgeyle bağlantılı olduğunu ortaya koymuştur³. Söz konusu tabletlerin dili Hititçe olup Hitit İmparatorluğu'nun başkenti Hattuşa(Boğazkale)'da gün ışığına çıkarılmıştır.

Hitit kralı I. Arnuwanda zamanında Kaşkalar'ın Hatti ülkesini istilası ve patlak veren veba salgını neticesinde doğan siyasi otorite boşluğunu fırsat bilen Pahhuwa hükümdarı Mita, *Mita Metni*'nden anlaşıldığına göre siyasi bağımsızlığını elde ederek nüfuzunu yakın çevresine doğru yaymaya başlamıştır. Günümüz Tunceli yöresinde yer

¹ Emil Forrer, "Hajasa-Azzi", *Caucasica* 9, 1931, s. 2; Giuseppe F. Del Monte – Johann Tischler, *Die Orts-und Gewässernamen der hethitischen Texte (Répertoire Géographique des Textes Cunéiformes VI)*, Ludwig Reichert, Wiesbaden, 1978, s. 220; John Garstang, "Hittite Military Roads in Asia Minor: A Study in Imperial Strategy with a Map", *American Journal of Archaeology* 47, 1943, Plate XVII, 48, 50; Massimo Forlanini, "The Ancient Land of 'Northern' Kummaha and Aripša 'Inside the Sea' ", *Places and Spaces in Hittite Anatolia I: Hatti and East* (Edited by M. Alparslan), Türk Eski Çağ Bilimleri Enstitüsü, İstanbul, 2017, s. 2; Volkert Haas, *Hethitische Orakel, Vorzeichen und Abwehrstrategien*, Walter de Gruyter, Berlin, 2008, s. 23.

² Onofrio Carruba, "Beiträge zur mittelhethitischen Geschichte I", *Studi Micenei ed Egeo-Anatolici* 18, 1977, s. 155a Tafel I; Piotr Taracha, "Zu Den Tutḫalija II – Annalen CTH 142", *Die Welt Des Orients* XXVIII, 1997, s. 83.

³ Silvio Reichmuth, Mita von Pahhuwa", *Hethitologie in Dresden Textbearbeitungen, Arbeiten zur Forschungs- und Schriftgeschichte*, Dresdner Beiträge zur Hethitologie 35, Harrasowitz Verlag, Wiesbaden, 2011 s. 111 vdd.

alması gereken Pahhuwa'nın⁴ bu siyasi tutum değişikliği yakın komşusu olan Erzincan'daki yerel politik güçleri de etkilemiştir. *Mita Metni*'ne göre Mita, Hitit Krallığı'na bağlı dört şehri ele geçirmiş ve komşusu olan Hitit bağılaşığı İšuwa'yı talan ederek ganimetleri ülkesine taşımıştır⁵. Mita'nın üzerinde egemenlik kurduğu bu dört kent arasında Kummaha (Kemah) ve araştırmacılar tarafından Üzümlü/Cimin (Bizans Tzimenon) ile özdeşleştirilen Timmiya kentleri de bulunmaktadır⁶. Sonrasında bu kentler Hitit yanlısı güçlerin müdahalesiyle Hititler'in kontrolüne geçmiş ve sonrasında isyancı Pahhuvalı Mita ve müttefiklerine karşı kral I. Arnuwanda tarafından düzenlenen askeri sefer, Kummaha şehri ülkesi üzerinden yapılmıştır⁷.

Hitit Devleti'nin yapmış olduğu antlaşma türleri yönünden ele alındığında Mita Metni'nin bir vasallık antlaşması olarak kategorize edilmesi gerekir⁸. Pahhuwa, Kummaha, Timmiya, İšuwa, Maldiya, Zuhma, Hurri Ülkesi, Duggamma, Pitteyariga, Tahhişa, Tahişna ve Yukarı Fırat Bölgesi'ndeki diğer yerel devletler ile yapılan Hititçe yazılmış bu antlaşma, M.Ö. XV. yüzyılın son çeyreğinde politik gücün çeşitli yerel iktidarlar arasında paylaşıldığını göstermektedir⁹. Bölgede henüz tarih sahnesinde yerini almamış olması nedeniyle Azzi-Hayaşa konfederasyonundan söz edilmemiştir. Ancak daha sonra Azzi ülkesinin parçası olacak olan Kummaha ve Duggamma gibi yerel siyasi oluşumlar, Mita Metni'nde kaydedilen olayların politik tarafları olarak görünmektedir¹⁰.

Hitit kralı III. Tudhaliya (M.Ö. 1400 - 1380) zamanında Azzi Krallığı, Kemah ve çevresini de içine alan bölgede ilk defa tarih sahnesinde yerini almıştır¹¹. Zaman zaman Hitit kaynaklarında beraber anılan Azzi ve Hayaşa, ya birbirleriyle bağılantılı iki hükümdarı olan iki ayrı siyasi oluşumdur ya da bir aşiret konfederasyonu olarak işleyen tek bir politik varlığın coğrafi açıdan farklı bölgelere yayılmış, farklı isimler taşıyan parçalarıydılar¹². Yapılan araştırmalar III. Tudhaliya'nın Anadolu'nun doğusuna yerleştirilen Hayaşa ülkesinin yöneticisi konumundaki Mariya ve Hayaşa halkı ile bir antlaşma yaptığını ve sonrasında Mariya'nın Hitit sarayındaki bir saray kadınıyla ilişkisinden ötürü ölümler

⁴ Forlanini, a.g.e., s. 160 dn. 40; Friedrich Cornelius, *Die Geschichte der Hethiter*, Wissenschaftliche Buchgesellschaft, Darmstadt, 1973, s. 205 vd; Igor Mikhailovich Diakonoff, - Inna Nikolaevna Medvedskaya, "The Kingdom of Urartu", *Bibliotheca Orientalis* XLIV – N° 3/4, s. 386 dn. 5; Serkan Erdoğan *Pahhuwa Krallığı – Doğu Anadolu'da Hititler'in Çağdaş Yerel Bir Güç*, Lambert Academic Publishing, Saarbrücken, 2016, s. 31 vd.

⁵ Gary Beckman, *Hittite Diplomatic Texts*, 2. Edition, Scholars Press, Atlanta 1999, s. 160 vd; Igor Mikhailovich Diakonoff, *The Prehistory of the Armenian People*, Caravan Books, New York, 1984, s. 57; Oliver Robert Gurney, "Mita of Pahhuwa", *Annals of Archaeology and Anthropology* 28, 1948, s. 32 vd; Aram Kosyan, "Arnuwanda I in the East", *Aramazd – Armenian Journal of Near Eastern Studies* 1, 2006, s. 88 - 89.

⁶ Forlanini, a.g.e., s. 7 - 8; Aram Kosyan, "On the Ethnic Background of İšuwa (A Preliminary Study)", *Armenian Journal of Near Eastern Studies* IV/2, 2009, s. 88.

⁷ Kosyan, *AJNES* 1, s. 89; Giulia Torri, "Militärische Feldzüge nach Ostanatolien in der mittelhethitischen Zeit", *Altorientalische Forschungen* 32/2, 2005, s. 389.

⁸ Alpaslan Ceylan, "İsmeriga Antlaşmasına Uluslararası İlişkiler Açısından Bir Bakış", *Atatürk Üniversitesi Fen-Edebiyat Fakültesi Edebiyat Bilimleri Araştırma Dergisi* 22, 1995, s. 9; Albrecht Götze, *Kleinasien in Kulturgeschichte des Alten Orients* (Handbuch der Altertumswissenschaft III 1, 3) C. H. Beck'sche Verlag Buchhandlung, München 1933b, s. 102; Aharon Kempinski – Silvin Koşak, "Der İsmeriga-Vertrag", *Die Welt des Orients* 5/2, 1970, s. 217.

⁹ Erdoğan, a.g.e., s. 12.

¹⁰ Gurney, a.g.e., s. 46; Claudia Sagona, "Literary Tradition and Topographic Commentary", *Archaeology at the North-East Anatolian Frontier, I* (Ed. A. Sagona – C. Sagona), Peeters, Paris - Louvain - Dudley, 2004, s. 27.

¹¹ Emmanuel Laroche, *Catalogue des textes hittites*, Éditions Klincksieck, Paris, 1971, 88; Özlem Sir Gavaz, "Hitit İmparatorluk Devri Krallarından I. Şuppiliulima Döneminde Anadolu", *Hitit Üniversitesi Sosyal Bilimler Enstitüsü Dergisi* 1/1, 2008, 23; Albrecht Götze, *Kizzuwatna and the Problem of Hittite Geography*, Yale University Press, New Haven, 1940, s. 21 - 26.

¹² Jak Yakar, *Anadolu'nun Etnoarkeolojisi* (Çev. Selen Hırçın Riegel), Homer Yayınları, İstanbul, 2007, s. 374.

cezalandırıldığı ortaya koymuştur¹³. Hitit kralı I. Šuppiluliuma (M.Ö. 1380 - 1340) saltanatının ilk yıllarında Hayaşalı bir seçkin konumundaki Hukkana ile bir antlaşma gerçekleştirmiş ve bu antlaşma yoluyla onu kendisine olan sadakatini belgelemek istemiştir¹⁴. KUB XVIII 2 III 10 metin satırında "Hu-uq-qa-na-aš LÚ KUR^{URU} Azzi" ifadesiyle Azzili olduğu belgelenen Hukkana'yı Hayaşalılar üzerinde önemli bir konuma getiren I. Šuppiluliuma, kendi kızkardeşini ona zevce olarak vermiştir¹⁵. Söz konusu kral zamanında Kemah yöresinin Hitit denetimindeki Azzi - Hayaşa politik oluşumunun bir parçası olduğu anlaşılmaktadır. Daha geç dönem Hitit kaynakları, Kummaha ve muhtemelen Erzincan ya da Erzincan yöresinin yakın çevresinde olması gereken Duggamma ile bu kale kentlerinin yakınlarındaki Aripşa, Halimana kentlerinin konfederatif bir devlet olan Azzi Krallığı'nın bir parçası olduğunu doğrulamaktadır¹⁶.

Çivi yazılı Hitit kaynaklarından öğrendiğimize göre Hitit kralı I. Šuppiluliuma, Hayaşa kralı Lanni / Karanni ile Kummaha yakınlarında karşı karşıya gelmiş ve onun ordusuyla savaşmıştır¹⁷. Takriben M.Ö. XIV. yüzyılın ortalarında gerçekleşmiş bu savaşa ilişkin bilgiyi, II. Murşili'nin, büyükbabası I. Šuppiluliuma hakkındaki kayıtlarına borçluyuz. Kummaha, bu dönemde coğrafi konum olarak Hatti ülkesi ile Hayaşa ülkesi arasında yer alan stratejik bir öneme sahip bir şehir görünümündedir¹⁸.

Azzi ülkesinin halkını teslim aldığını ve 3000 Azzili adamı yaya ve arabalı savaşçıyı kendi ordusuna kattığını söyleyen Hitit kralı II. Murşili (M.Ö. 1339 - 1306), 10. yılındaki seferinde (KBo IV 4) Duggamma//Dukka(m)ma şehri, Azzi ülkesinin merkezi konumundadır¹⁹. M.Ö. XIV. yüzyılın ikinci yarısında Azzi ülkesinin, İšuwa ve Pahhuwa'nın kuzeyinde uzanan Erzincan'a ait toprakları domine ettiğini *Murşili Yıllıkları* açığa vurmaktadır²⁰. Kral II. Muwatalli (M.Ö. 1306 - 1282) Dönemi'nde ise Hititler'in bağlaştığı olarak Hayaşa ülkesi 10 bin er ve 700 savaş arabası ile Mısır ile yapılan ünlü Kadeş Savaşı'na katılmış olması, Kemah ile çevresindeki politik yerel güçlerin Hitit İmparatorluğu'nun vasal devletçikleri haline geldiğini göstermektedir²¹.

M.Ö. XIII. yüzyılın ortalarına tarihlenen Hitit kralı III. Hattuşili Dönemi'ne ait bir belgede (KUB LV 1) "Kummaha Dağı muhafızlarından" söz edilmektedir. Söz konusu belgede ki bu ifade Kummaha'da bir askeri bir garnizonun ya da askeri birliğin varlığına

¹³ Rukiye Akdoğan, Hitit Devlet Antlaşmaları ve Huqqana Antlaşması ile İlgili Bazı Notlar", *Belkis Dinçol ve Ali Dinçol'a Armağan*, Ege Yayınları, İstanbul, 2007, s. 29 - 30; Onofrio Carruba, "Die Hajaša-Verträge Hattis", *Documentum Asiae Minoris Antiquae, Festschrift für Heinrich Otten zum 75. Geburtstag*, Otto Harrassowitz, Wiesbaden, 1988: 71 vd; Emil Forrer, "Hajasa-Azzi", *Caucasica* 9, 1931, s. 2 - 3.

¹⁴ Gary Beckman, *Hittite Diplomatic Texts* (Edited by Harry A. Hoffner), Scholars Press. Atlanta-Georgia, 1996, 22-30; Güngör Karauğuz, *Hitit Devletinin Siyasi Antlaşma Metinleri*, Çizgi Kitabevi, Konya, 2002, 151 vd; Laroche, CTH, s. 42.

¹⁵ Akdoğan, a.g.e., s. 31; Carruba, *Festschrift für Heinrich Otten zum 75. Geburtstag*, s. 69; Horst Klengel, *Geschichte des Hethitischen Reiches*, Handbuch der Orientalistik I/XXXIV, Brill, Leiden, 1999, s. 154-155.

¹⁶ Del Monte - Tischler, a.g.e., s. 37, 59, 435; Garstang, a.g.e., s. 50; Hans Gustav Güterbock, "The Deeds of Suppiluliuma as Told by His Son, Mursili II", *Journal Cuneiform of Studies* X, 1956, s. 66; Heinrich Otten, Kummaha", *Reallexikon der Assyriologie und vorderasiatischen Archäologie* VI 5/6, 1980-1983, s. 334.

¹⁷ Güterbock, a.g.e., s. 66; Forlanini, a.g.e., s. 1 vd.

¹⁸ Aram Kosyan, "Between the Euphrates and Lake Van (On the Location of Hayaša and Azzi)", *International Symposium on East Anatolia - South Caucasus Cultures Proceedings I* (Edited by M. Işıklı - B. Can), Cambridge Publishing Scholars, Newcastle upon Tyne, 2015, s. 272; Forlanini, a.g.e., s. 2.

¹⁹ Diakonoff, a.g.e., s. 54; Albrecht Götze, *Die Annalen Des Murşiliš (Heft VI)*, Mitteilungen Der Vorderasiatisch - Aegyptischen Gesellschaft (E.V.) 38. Band, Leipzig 1933, s.133 vd; Yakar, a.g.e., s. 374.

²⁰ Götze, *Die Annalen Des Murşiliš*, s. 162 - 163; Eugène Cavaignac, "Deux itinéraires militaires de rois hittites. A propos d'un ouvrage récent", *Revue d'Assyriologie* 54, 1960, s. 89.

²¹ Ekrem Akurgal, *Anadolu Kültür Tarihi*, TÜBİTAK Popüler Bilim Kitapları, Ankara, 1998, s. 91.

işaret etmektedir²². Sonuç olarak Hitit İmparatorluk Çağı'nın son dönemlerine değin Erzincan yöresi üzerinde Hitit egemenliğinin devam ettiğini ifade etmek yanlış olmayacaktır.

HİTİTLER DEVRİNDE YUKARI FIRAT BÖLGESİ'NDE SİYASİ ÖRGÜTLENME

Mita Metni, Yukarı Fırat Bölgesi'ndeki ülke ve şehirlerin soylularından oluşan yaşlılar meclisine hitap edilmiş bir konuşma formuyla yazılmıştır²³. Bu antlaşmanın önemli yanlarından biri, krallar veya yöneticilerle değil, Yukarı Fırat Bölgesi'nde yer alan siyasi merkezlerin yaşlılarıyla / ileri gelenleriyle ya da doğrudan doğruya halkın katılımı sağlanarak yapılmış olmasıdır. *Mita Metni* ve II. Murşili'nin Azzi ülkesine karşı yaptığı 22. yılına ait sefer kayıtları M.Ö. II. binyıl Doğu Anadolu'sunda ki siyasi örgütlenmelerin "Yaşlılar Meclisi (LÚ^{MEŠ} ŠU.GI)" sistemine dayandığına işaret etmektedir²⁴. Kralın liderliğinde toplumun imtiyazlı yetişkin bireylerinden oluşan bir meclis tarafından siyasal otoritenin örgütlenmesi, Yukarı Fırat Bölgesi'ndeki krallıkların yönetim yapısı hakkında bazı ipuçları vermektedir. Görünüşe göre metinde geçen "yaşlılar meclisi" bölgedeki krallıklarda kendi iç işlerine yönelik karar verme ve uygulama yetkisine sahipti. Muhtemelen bölgedeki krallar Pahhuvalı Mita örneğinde olduğu gibi bir *primus inter paris* (eşitler arasında birinci) konumunda egemenliğini sürdürmüş olmalıdır.

Hitit Krallığı'nda merkezileşmiş devlet yönetim düzeni yanında imtiyazlı yetişkinlerden oluşan yaşlılar meclisine dayalı yerel otonom yönetim biçimleri de ayakta kalmıştır. Hatti ülkesinin çevresel bölgelerindeki yerel toplulukların yaşlılar heyetine kralın araya girmesini gerektirmeyen konularda yargılama ve kült yönetimini icra etme gibi bazı roller verilmiştir²⁵. Pahhuva ve Azzi gibi ülkelerin yaşlılar meclisine sahip olmaları ve yöneticilerine de kral denmemesi merkezileşme düzeyinin aşağı seviye de olmasından ziyade Önasya'da M.Ö. II. binyıl devlet oluşumlarının bir biçimini ortaya koymaktadır²⁶.

HİTİTLER DEVRİNDE KUMMAHA'NIN YEREL KÜLTLERİ

KUB XXXVIII 12 III 15 metninde Kummaha şehrinin tanrıları, tanrıça Kubaba ve DU olarak kaydedilmiştir²⁷. DU hakkında bilgilerimiz sınırlı olmasına karşın tanrıça Kubaba'nın özelliklerine ait veriler oldukça geniş çaplıdır. Hitit kaynaklarında Kummaha şehri ülkesinin yerel bir tanrıçası olarak tanımlanan Kubaba hakkındaki en erken yazılı kayıtlar, "Kubabat" formuyla Eski Asur Dönemi'ne ait şahıs isimlerinde karşımıza çıkar²⁸. Ön Asya'nın önemli bir şehri hüviyetinde olan ve günümüz Türkiye – Suriye sınırı üzerinde yer alan Kargamış'ta, "Kargamış Şehri'nin Kraliçesi" sıfatıyla tapınılan bir tanrıça olarak kayıtlara geçmiştir²⁹. Söz konusu tanrıçanın, M. Ö. II. binyıl Anadolu tarihi coğrafyasına göre Çukurova ile özdeşleştirilen Kizzuwatna, Antakya yakınlarındaki Alalah ve

²² Aram Kosyan, "The Plain of Erzncan in the II – I Millenniums BC", *Fundamental Armenology* 7 (1), 2018, s. 9.

²³ Gurney, a.g.e., s. 32.

²⁴ Diakonoff, a.g.e., s. 54 dn. 51; Volkert Haas, "Die ältesten Nachrichten zur Geschichte des armenischen Hochlands", *Das Reich Urartu. Ein altorientalischer Staat im 1. Jahrtausend v. Chr.*, Konstanzer Altorientalische Symposien Band I (Hrsg.), Universitätsverlag Konstanz, Konstanz, 1986, s. 25, Yakar, a.g.e., s. 374.

²⁵ Stefano De Martino, *Hititler* (İtalyanca'dan çev. Erendiz Özbayoğlu), Dost Kitabevi Yayınları, Ankara, 2003, s. 80, 87.

²⁶ Kosyan, AJNES I, s. 90.

²⁷ Otten, a.g.e., s. 334.

²⁸ John David Hawkins, "Kubaba", *Reallexicon der Assyriologie und Vorderasiatischen Archäologie* 6, 1980 – 1983, s. 257.

²⁹ Volkert Haas, *Geschichte der Hethitischen Religion* (HbOr I/15), E. J. Brill, Leiden/Boston/Köln, 1994, s. 406.

Suriye'nin Lazkiye kenti yakınlarındaki Ugarit şehirlerinde de tapınım gördüğü bilinmektedir³⁰. Hititlerde Kubaba'nın atribüleri arasında nar, ayna, kuş (muhtemelen güvercin), tavşan, aslan ve boğa bulunmaktadır³¹.

M.Ö. I. binyılda Güney, Orta ve Batı Anadolu'da farklı değişkeleriyle birlikte Kubaba kültü, daha geniş coğrafyalara yayılarak varlığını sürdürmüştür. Doğanın büyük tanrıçası olarak görülen Kubaba, Helenler de ve Lidya'da "Kibele" adıyla tapınım görmekteydi. Frigya'da "Kubila" ya da "Mater Kubila" adıyla tapınım gören Kubaba kültü, Kibele adıyla İtalya Yarımadası'na Roma'ya değin yayılım göstermiştir³².

M.Ö. XIII. yüzyıla ait KUB LV I numaralı kültüsel içerikli bir Hitit metninde "Kummaha Dağı'nın muhafızı ([^(LÜ)]EN.NU.UN HUR.SAG ^{URU}Kummaha)" ifadesiyle ilişkili "Pirwa Tapınağı'nın Sarayı (E.GAL hekur Pirwa)" adını taşıyan bir yapıdan söz edilmektedir³³. Söz konusu ifade Hititler'in önde gelen tanrılarında biri olan Pirwa adlı bir tanrıya ait bir tapınağın Kummaha'da ya da Kummaha yakınlarında bulunduğu işaret etmektedir. Araştırmacılar tarafından Hitit kökenli olduğu kabul edilen tanrı Pirwa, Hitit yazılı kaynaklarında at üzerindeki bir tanrı olarak kaydedilmiştir³⁴. At ile yakın bir ilişkisi olan bu tanrıya ait kültün Kapadokya bölgesinde de var olduğunu Hitit metinleri açığa vurmaktadır³⁵.

Orta Hitit Dönemi'ne tarihlendirilen bir kehanet metninde (MUŠ kehaneti) Kummaha şehri, farklı bir bağlamda kaydedilmiştir³⁶. Söz konusu metin Hitit kralıyla ilgili kehanet sorularını içermektedir. Buradaki kehanet ile ilgili soruların amacı metinde ifade edilmiş bazı alametlerin sonraki yıllarda Hitit kralını etkileyip etkilemeyeceğini saptamaktır. Bu bağlamda Darkittena (Darutena) adındaki bir dağdan söz edilir³⁷. Bu yüzden Kummaha'da kehanetler ile ilişkili bazı rahiplerin görevli olduğu bir tapınaktan söz edilebilir³⁸.

³⁰ John Donald Wiseman, *The Alalakh Tablets*, British Institute of Archaeology at Ankara, London, 1953, s. 127, 141; Hawkins, a.g.e., s. 257.

³¹ Nursel Aslantürk, "Hitit Panteonunda Bir Tanrı Grubu: Adamma, Kubaba, Haşuntarhi" *International E-Journal of Advances in Social Sciences* II/4 (April), 2016, s. 123.

³² Ömer Çapar, Phrygia ve Demir Devrinde Anadolu Kavimleri", *Ankara Üniversitesi Dil ve Tarih - Coğrafya Fakültesi Dergisi* 31/1-2, 1987, s. 65.

³³ Detlev Groddek, *Hethitische Texte in Transkription KUB 55*, Dresdner Beiträge zur Hethitologie 34, Verlag der TU Dresden, Dresden, 2002, s. 2 - 3.

³⁴ Haas, *Geschichte der hethitischen Religion*, s. 281, 301, 412 - 415; Meltem Doğan - Alparslan "Hitit Dini ve Tanrıları" *Hititolojiye Giriş* (Hazırlayan M. Alparslan), Türk Eski Çağ Bilimleri Enstitüsü, İstanbul, 2009, s. 127.

³⁵ Haas, *Geschichte der hethitischen Religion*, s. 413; Michele Cammarosano, *Hittite Local Cults*, SBL Press, Atlanta, 2018, s. 73.

³⁶ Emmanuel Laroche "Lécanomancie Hittite", *Revue d'Assyriologie et d'archéologie orientale* 52/3, 1958, s. 152 - 159.

³⁷ Laroche RA 52/3, s. 153, 157.

³⁸ Kosyan, *Fundamental Armenology* 7 (1), s. 9.

SONUÇ

Hitit belgelerinde hem bir şehir hem de bir ülke ismi olarak kaydedilen Kummaha, M.Ö. XV. yüzyılın sonlarından itibaren askeri ve dini açıdan önem atfedilen bir yerleşim görünümündedir. İlk küçük bir yerel krallık olarak tarih sahnesine çıkan Kummaha, M.Ö. XIV. yüzyılın başlarından itibaren Azzi ve Azzi – Hayaša konfederasyonunun bir parçası olarak görünmekle beraber bazı dönemler Hititler'in nüfuz alanı içerisinde kaldığı anlaşılmaktadır.

Yukarı Fırat Bölgesi'deki öteki yerel güçler gibi Kummaha'nın da M.Ö. XV. yüzyılın son çeyreğinde politik örgütlenmesinin "Yaşlılar Meclisi (LÚ^{MEŠ} ŠU.GI)" sistemine dayandığını "Mita Metni" doğrulamaktadır.

Kült içerikli Hitit metinleri tanrıça Kubaba ile tanrı Pirwa ve U'nun Kummaha'nın yerel ilahları olarak tapınım gördüğünü belirtmektedir. Bu tanrılardan Kubaba ve Pirwa'nın sadece Kummaha'da değil, Hitit panteonunda da önem atfedilen ve daha geniş coğrafyalarda tapınım gören tanrılar arasında yer almaktadır.

BİBLİYOGRAFYA

Akdoğan, Rukiye, “Hitit Devlet Antlaşmaları ve Huqana Antlaşması ile İlgili Bazı Notlar”, *Belkıs Dinçol ve Ali Dinçol’a Armağan / Festschrift in Honor of Belkıs Dinçol and Ali Dinçol*, Ege Yayınları, İstanbul, 2007, s. 27 - 35.

Akurgal, Ekrem, *Anadolu Kültür Tarihi*, 3. Baskı, TÜBİTAK Popüler Bilim Kitapları, Ankara, 1998.

Aslantürk, Nursel, “Hitit Panteonunda Bir Tanrı Grubu: Adamma, Kubaba, Haşuntarhi” *International E-Journal of Advances in Social Sciences* II/4 (April), 2016, s. 117 - 125.

Beckman, Gary, *Hittite Diplomatic Texts* (Edited by Harry A. Hoffner), Scholars Press. Atlanta-Georgia, 1996.

Beckman, Gary, *Hittite Diplomatic Texts*, 2. Edition, Scholars Press, Atlanta, 1999.

Cammarosano, Michele, *Hittite Local Cults*, SBL Press, Atlanta, 2018.

Carruba, Onofrio, “Beiträge zur mittelhethitischen Geschichte I”, *Studi Micenei ed Egeo-Anatolici* 18, 1977, s. 137 - 174.

Carruba, Onofrio, “Die Hajaša-Verträge Hattis”, *Documentum Asiae Minoris Antiquae, Festschrift für Heinrich Otten zum 75. Geburtstag*, Otto Harrassowitz, Wiesbaden, 1988, s. 59 - 75.

Cavaignac, Eugène, “Deux itinéraires militaires de rois hittites. A propos d’un ouvrage récent”, *Revue d’Assyriologie* 54, 1960, s. 89 - 90.

Ceylan, Alpaslan, “İsmeriga Antlaşmasına Uluslararası İlişkiler Açısından Bir Bakış”, *Atatürk Üniversitesi Fen-Edebiyat Fakültesi Edebiyat Bilimleri Araştırma Dergisi* 22, 1995, s. 1 - 13.

Cornelius, Friedrich, *Die Geschichte der Hethiter*, Wissenschaftliche Buchgesellschaft, Darmstadt, 1973.

Çapar, Ömer, “Phrygia ve Demir Devrinde Anadolu Kavimleri”, *Ankara Üniversitesi Dil ve Tarih - Coğrafya Fakültesi Dergisi* 31/1-2, 1987, s. 43 - 73.

Del Monte, Giuseppe, F. – Tischler, Johann, *Die Orts-und Gewässernamen der hethitischen Texte (Répertoire Géographique des Textes Cunéiformes VI)* Tübinger Atlas des Vorderen Orients, Ludwig Reichert, Wiesbaden, 1978.

De Martino, Stefano, *Hititler* (İtalyanca’dan çev. Erendiz Özbayoğlu), Dost Kitabevi Yayınları, Ankara, 2003.

Diakonoff, Igor Mikhailovich, *The Prehistory of the Armenian People*, Caravan Books, New York, 1984.

Diakonoff, Igor Mikhailovich - Medvedskaya, Inna Nikolaevna, “The Kingdom of Urartu”, *Bibliotheca Orientalis* XLIV – N° 3/4, s. 386 - 394.

Doğan - Alparslan, Meltem, “Hitit Dini ve Tanrıları” *Hititolojiye Giriş* (Hazırlayan M. Alparslan), İstanbul, Türk Eski Çağ Bilimleri Enstitüsü, 2009, s. 119 - 127.

Erdoğan, Serkan, *Pahhuwa Krallığı – Doğu Anadolu’da Hititler’in Çağdaş Yerel Bir Güç*, Lambert Academic Publishing, Saarbrücken, 2016.

Forlanini, Massimo, "The Ancient Land of 'Northern' Kummaḫa and Aripša 'Inside the Sea' ", *Places and Spaces in Hittite Anatolia I: Hatti and East – Proceedings of an International Workshop on Hittite Historical Geography in Istanbul, 25th – 26th October 2013* (Edited by M. Alparslan), Türk Eski Çağ Bilimleri Enstitüsü, İstanbul, 2017, s. 1 - 12.

Forrer, Emil, "Hajasa-Azzi", *Caucasica* 9, 1931, s. 1 - 24.

Garstang, John, "Hittite Military Roads in Asia Minor: A Study in Imperial Strategy with a Map", *American Journal of Archaeology* 47, 1943, s. 35 - 62.

Goetze, Albrecht, *Kizzuwatna and the Problem of Hittite Geography*, Yale University Press. New Haven, 1940.

Götze, Albrecht, *Die Annalen Des Muršiliš (Heft VI)*, Mitteilungen Der Vorderasiatisch – Aegyptischen Gesellschaft (E.V.) 38. Band, J.C. Hinrichs, Leipzig, 1933.

Götze, Albrecht, *Kleinasien in Kulturgeschichte des Alten Orients* (Handbuch der Altertumswissenschaft III 1, 3) C. H. Beck'sche Verlag Buchhandlung, München, 1933.

Groddek, Detlev, *Hethitische Texte in Transkription KUB 55*, Dresdner Beiträge zur Hethitologie 34, Verlag der TU Dresden, Dresden, 2002.

Gurney, Oliver Robert, "Mita of Pahhuwa", *Annals of Archaeology and Anthropology* 28, 1948, s. 32 - 47.

Güterbock, Hans Gustav, "The Deeds of Suppiluliuma as Told by His Son, Mursili II", *Journal Cuneiform of Studies* X, 1956, s. 41 - 68.

Haas, Volkert, "Die ältesten Nachrichten zur Geschichte des armenischen Hochlands", *Das Reich Urartu. Ein altorientalischer Staat im 1. Jahrtausend v. Chr.*, Konstanzer Altorientalische Symposien Band I (Hrsg.) - Xenia Heft 17, Universitätsverlag Konstanz, Konstanz, 1986, s. 21 - 30.

Haas, Volkert, *Geschichte der Hethitischen Religion* (HbOr I/15), E. J. Brill, Leiden/Boston/Köln, 1994.

Haas, Volkert, *Hethitische Orakel, Vorzeichen und Abwehrstrategien: Ein Betrag zur hethitischen Kulturgeschichte*, Walter de Gruyter, Berlin, 2008,

Hawkins, John David, "Kubaba", *Reallexicon der Assyriologie und Vorderasiatischen Archäologie* 6, 1980 - 1983, s. 257 - 261.

Karauğuz, Güngör, *Hitit Devletinin Siyasi Antlaşma Metinleri*, Çizgi Kitabevi, Konya, 2002.

Kempinski, Aharon – Košak, Silvin, "Der Išmeriga-Vertrag", *Die Welt des Orients* 5/2, 1970, s. 191 - 217.

Klengel, Horst, *Geschichte des Hethitischen Reiches*, Handbuch der Orientalistik I/XXXIV, Brill, Leiden, 1999.

Kosyan, Aram, "Arnuwandas I in the East", *Armenian Journal of Near Eastern Studies* 1, 2006, s. 72 - 97.

Kosyan, Aram, "On the Ethnic Background of Išūwa (A Preliminary Study)", *Armenian Journal of Near Eastern Studies* IV/2, 2009, s. 85 - 97.

Kosyan, Aram, "Between the Euphrates and Lake Van (On the Location of Hayaša and Azzi)", *International Symposium on East Anatolia – South Caucasus Cultures Proceedings*

I (Edited by M. Işıklı – B. Can), Cambridge Publishing Scholars, Newcastle upon Tyne, 2015, s. 271 - 276.

Kosyan, Aram, “The Plain of Erzka in the II – I Millenniums BC”, *Fundamental Armenology* 7 (1), 2018, s. 1 - 20.

Laroche, Emmanuel, “Lécanomancie Hittite”, *Revue d’Assyriologie et d’archéologie orientale* 52/3, 1958, s. 150 - 162.

Laroche, Emmanuel, *Catalogue des textes hittites*, Éditions Klincksieck, Paris, 1971.

Otten, Heinrich, “Kummaḫa”, *Reallexikon der Assyriologie und vorderasiatischen Archäologie* VI 5/6, 1983, s. 334.

Reichmuth, Silvio, “Mita von Pahhuwa”, *Hethitologie in Dresden Textbearbeitungen, Arbeiten zur Forschungs- und Schriftgeschichte* (Herausgegeben von R. Fischer, D. Grodek und H. Marquardt), *Dresdner Beiträge zur Hethitologie* 35, Harrasowitz Verlag, Wiesbaden, 2011.

Sagona, Claudia., “Literary Tradition and Topographic Commentary”, *Archaeology at the North-East Anatolian Frontier, I* (Ed. A. Sagona – C. Sagona), *Ancient Near Eastern Studies Supplement* 14, Peeters, Paris - Louvain - Dudley, 2004, s. 25 - 71.

Sir Gavaz, Özlem, “Hitit İmparatorluk Devri Krallarından I. Şuppiliulima Döneminde Anadolu”, *Hitit Üniversitesi Sosyal Bilimler Enstitüsü Dergisi* 1/1, 2008, s. 21 - 39.

Taracha, Piotr, “Zu Den Tuḫalija II – Annalen CTH 142”, *Die Welt Des Orients* XXVIII, 1997, s. 74 - 84.

Torri, Giulia, “Militärische Feldzüge nach Ostanatolien in der mittelhethitischen Zeit”, *Altorientalische Forschungen* 32/2, 2005, s. 386 - 400.

Wiseman, Donald John, *The Alalakh Tablets*, British Institute of Archaeology at Ankara, London, 1953.

Yakar, Jak, *Anadolu'nun Etnoarkeolojisi* (Çev. Selen Hırçın Riegel), Homer Yayınevi, İstanbul, 2007.

KEMAH KÜLTÜR VARLIKLARI VE KEMAH KALESİ KAZILARI

Hüseyin YURTTAŞ* -Haldun ÖZKAN* -Zerrin KÖŞKLÜ* -Muhammet Lütfü
KINDİĞİLİ* -Süleyman ÇİĞDEM* -Yasin TOPALOĞLU*

Özet

Bu bildiri, kadim tarihi ile Anadolu'nun önemli yerleşim yerlerinden biri olan Kemah kültür varlıkları ve Kemah Kalesi kazıları olmak üzere iki ana bölümden oluşmaktadır. Çalışmanın birinci bölümünde başta Kemah Kalesi olmak üzere camiler, mezar anıtları, hanlar, hamamlar, çeşmeler ve sivil mimari örnekleri değerlendirilmiştir. İkinci bölüm Kemah Kalesi kazılarını içermektedir. 2863 Sayılı Kanun'un 35. Maddesi çerçevesinde Kültür ve Turizm Bakanlığı ile Atatürk Üniversitesi adına Bakanlar Kurulu'nun 2010/721 sayılı kararı ile 2010 yılında Prof. Dr. Hüseyin Yurttaş başkanlığında Erzincan İli Kemah İlçesi Kemah Kalesi Kazısı halen devam etmektedir. Kazı çalışmalarında "Kale Yolu", "Muhafız Odaları", "Bey Camii", "Hamam Yapısı" ve "Sivil Mimari Örnekleri" ortaya çıkarılmıştır.

Anahtar Kelimeler: Kemah, Kale, Mimari Kale Kazısı

Abstract

This paper consists of two main chapters: the cultural heritage of Kemah, one of the important settlements of Anatolia with its ancient history, and the excavations of the Kemah Castle. In the first chapter of the study, mosques, grave monuments, inns, baths, fountains and examples of civil architecture are examined. The second chapter includes the excavations at Kemah Castle. Kemah Castle Excavation has been continuing under the direction of Professor Dr. Hüseyin Yurttaş since 2010, due to article 35 of the law number 2863, and with the permission verdict of Ministry Council number 2010/721, in connection with the Ministry of Culture and Tourism and Atatürk University. Castle Road, Guard Rooms, Bey Mosque, Structure of Hamam, and opening the Routes of Walkways are determined as workspaces in Kemah Castle Excavation.

Abstract: Kemah, Castle, Architectural, Castle Excavation

Erzincan'ın güney ilçelerinden olan Kemah, il merkezinin 51 km. güneybatısında bulunmaktadır. İlçe, Doğu Anadolu Bölgesinin Yukarı Fırat bölümünde, Karasu Vadisinin

* Prof. Dr., Atatürk Üniversitesi Edebiyat Fakültesi Sanat Tarihi Bölümü Erzurum/Türkiye hyurttas@atauni.edu.tr

* Prof. Dr., Atatürk Üniversitesi Edebiyat Fakültesi Sanat Tarihi Bölümü Erzurum/Türkiye hozkan@atauni.edu.tr

* Dr. Öğretim Üyesi, Atatürk Üniversitesi Edebiyat Fakültesi Sanat Tarihi Bölümü Erzurum/Türkiye zkosklu@atauni.edu.tr

* Dr. Öğretim Üyesi, Atatürk Üniversitesi Güzel Sanatlar Fakültesi Temel Eğitim Bölümü Erzurum/Türkiye muhammet.kindigili@gmail.com

* Prof. Dr. Atatürk Üniversitesi Edebiyat Fakültesi Tarihi Bölümü Erzurum/Türkiye scigdem@atauni.edu.tr

* Doç. Dr. Atatürk Üniversitesi Edebiyat Fakültesi Tarihi Bölümü Erzurum/Türkiye tyasin@atauni.edu.tr

güney kenarında, Tanasur Deresi ağzında ve Karasu'ya kuzeyden katılan Kömür Çayı (Manek Deresi) kavşağında, derin vadilere sahip bir alana kurulmuştur¹.

Bir kale şehir olarak kurulmuş olan Kemah, tarihi seyir içerisinde önemini de bu kalenin fonksiyonelliğine göre kazanmıştır. Stratejik olarak yerleşime son derece elverişli olan kale, değişik dönemlerde imar ve iskân görmesiyle nüfusun bölgede artmasına olanak tanımıştır². Geçmişte Erzincan kazasının da idari olarak dâhil olduğu ve 10 nahiyesi olan Osmanlı'nın Sancak şehri Kemah'ın, bugün bazılarının Refahiye ve İliç ilçelerine bağlı olan köyleriyle geçmişte önemli bir merkez olduğu anlaşılmaktadır.

KEMAH KÜLTÜR VARLIKLARI

Kaleler

Kemah ilçe merkezinde en önemlisi Kemah Kalesi olmak üzere Tandırbaşı Köyü Kalesi, Tandırbaşı Köyü Gözetleme Kulesi, Taşbulak Köyü Kalesi, Bardık Kalesi ve Yücebelen Köyü Kalesi bulunmaktadır. Tandırbaşı Köyü Kalesi ve Gözetleme Kulesi'nin, Bardık Kalesi'nin ve Yücebelen Köyü Kalesi'nin mevcut haliyle tarihlendirilmeleri mümkün değildir. Ortaçağ içerisinde kullanılan bu yapıların daha önceki dönemlerde de varlık gösterdiği düşünülebilir³.

Kemah Kalesi

Kemah Kalesi, ilçe merkezinin doğusunda yer almaktadır. Güneyindeki Munzur Dağı'ndan gelen Tanasur Deresi'nin zaman içerisinde dağın eteğini aşındırması sonucu, kireç taşından oluşan yaklaşık 200 dönümlük kaya kütlesi, konumu itibarıyla sonradan Kale yerleşim yeri olarak kullanılmıştır. Stratejik olarak yerleşime son derece elverişli olan kale, değişik dönemlerde imar ve iskân görmüştür. Kale 570.00 x 350.00 m ölçülerinde, kuzeybatı güneydoğu yönünde dikdörtgen şeklindeki dik yamaçlı bir kayalık alan üzerine inşa edilmiştir. Kalenin genel görüntüsü, kurulduğu alana göre şekillenmiştir. Kuzey yönde ortalama 40.00 m ile 70.00 m arasında değişen, güney yönde ise yer yer yaklaşık 100 m'yi bulan bir yüksekliğe sahip olan bu kayalık, iç kalenin inşasıyla birlikte iki alana bölünmüştür. Bu bölümlerden güneydekinde günümüz itibarıyla herhangi bir mimari kalıntı mevcut değildir⁴ (Foto. 1).

¹ Bkz. Besim Darkot, "Kemah" Mad., *İslam Ansiklopedisi*, C. 6, İstanbul 1993, s. 559-561; Adem Başbüyük, *Kemah İlçesi'nin Coğrafyası*, Nobel Basımevi, Ankara 2004; İlhan Şahin, "Kemah" Mad., *TDVİA*, C. 25, Ankara 2002, s. 219-220; Muhammet Lütfü Kındığılı, *Ortaçağdan Günümüze Kemah ve Köylerindeki Kültür Varlıkları*, Atatürk Üniversitesi Sosyal Bilimler Enstitüsü Sanat Tarihi Anabilim Dalı (Yayımlanmamış Doktora Tezi), Erzurum, 2015

² İsmet Miroğlu, *Kemah Sancağı ve Erzincan Kazası (1520-1566)*, Türk Tarih Kurumu Basımevi, Ankara 1990, 123-136; Kındığılı, a.g.t. s. 14

³ Kındığılı, a.g.t. s. 430

⁴ Evliya Çelebi, *Seyahatname*, (Çev. M. Zillioğlu), Üçdal Neşriyat, C. 1-2, İstanbul 1966, s. 615-618; Nazmi Sevgen, *Anadolu Kaleleri*, I, Ankara 1959, s. 215; Kındığılı, a.g.t. s. 50



Foto. 1: Kemah Kalesi

Surlar ve Kapılar

360.00 x 310.00 m ölçülerindeki Kemah iç kalesi, dört yönden sur duvarıyla çevrelenmiştir⁵. Kalenin ilk inşasını, mevcut bilgiler ışığında Roma Dönemi'ne tarihlemek mümkündür. Kalenin kuzeydoğusunda bulunan su tünellerinden inilerek ulaşılan ve Kız Kulesi olarak bilinen burcun mimarisi Roma dönemi tarihlendirmesini doğrulamaktadır. Surlar üzerinde ve kale yüzeyinde Roma öncesi dönemlere işaret edecek bir kanıt günümüz itibarıyla mevcut değildir. Roma döneminden sonra Müslümanlar ve Doğu Roma (Bizans) arasında kalan kalenin mimarisi hakkında da net bilgilere sahip değiliz. Ancak Kemah Kalesi'nin Abbasi Halifesi Ebu Ca'fer el-Mansur (754-775) tarafından tahkim ettirildiği bilinmektedir. Bu tahkimatın nerede ve ne ölçüde yapıldığı tespit edilememiştir. 1047, 1168, 1254, 1268, 1445, 1457, 1575, 1578, 1584, 1661, 1677, 1782, 1784, 1888, 1920, 1939, 1966, 1983, 1992 depremlerinde Kemah Kalesi'nin surları ve içerisindeki mimari eserlerin de etkilendiği kuşkusuzdur. Ancak bu depremler sonrasında surların hangi bölümlerinin ne derecede zarar gördükleri ve bunların onarımlarının ne düzeyde gerçekleştirildiği tam olarak tespit edilememiştir⁶.

Doğu Surları ve Burçları: İkili sur sisteminin kullanıldığı bu surlardan içte olanı, kuzey-güney istikametinde olup, üzerinde dört burç bulunmaktadır. Arazinin şekline göre inşa edilmiş bu burçlar, düzgün olmayan dikdörtgen planlı yapılardır⁷. İç kalenin doğu yöndeki surları, diğer yönlerdeki surlara göre daha sağlam halde günümüze ulaşabilmiştir.

İç surun kuzey ucunda, günümüzde yıkıntı halinde olan bazı yapı kalıntıları da görülmektedir. Bu kalıntıların en kuzeyinden su tünellerine girilmektedir. Doğu yöndeki surların dıştaki ikinci hattından günümüze sadece kuzey uçtaki bölümü gelebilmiştir. Dış surlar, kalenin batı ve kuzey yönünde olduğu gibi dik yamaçların üzerine inşa edilmiştir. Bu surların güneye doğru olan ve simetri düşünüldüğünde 150.00 m civarında olması gereken bölümü, kayaların kopması nedeniyle günümüze ulaşamamıştır. Kuzeyde kalan dış surların güney ucunda, sonradan kapatılmış, bir giriş açıklığı dikkat çekmektedir. Bu kapı malzeme ve örgüsüyle Roma dönemine işaret etmektedir. İç kalenin doğu yönde ikili sur sistemiyle diğer yönlere göre daha korunaklı tutulması ve bahsedilen girişe sahip olması, kalenin ilk girişinin bu yönde olduğunu düşündürmektedir. Kaleden kopmaların

⁵ Miroğlu, a.g.e. s. 3; Kırdığılı, a.g.t. s. s. 47-63

⁶ İbnü'l Esir, El-Kâmil Fi't-Tarih (Çev. Y. Apaydın), C. V, Bahar Yayınları, İstanbul 1986, 363; Ünal Uygun, 1992 Erzincan Zelzelesi, İstanbul 2004, 3. Baskı, s.174

⁷ Kırdığılı, a.g.t. s. 53

yaşanması sebebiyle Roma dönemi sonrasında kalenin girişinin bugünkü batı yöne açıldığını söylemek mümkündür⁸.

Batı Surları ve Burçları: İç kalenin batı yöndeki surları, kuzey-güney istikametinde devam etmektedir. Batı surları, sur hattının ikiye ayrılması nedeniyle iki parçalı olarak inşa edilmiştir. Batı surlarının güneydeki bölümü büyük ölçüde yıkılmış ve kale yüzeyinde temel seviyesinde günümüze ulaşabilmiştir. Surun bu bölümünde varlığını koruyabilen tek mimari eser Yavuz Burcu olarak adlandırılan burçtur⁹.

Kuzey Surları ve Burçları: İç kalenin kuzey yöndeki surları, doğu-batı istikametinde iki kırık hattan meydana gelmektedir. Her iki hatta da burca yer verilmemesi dik yamaçların kale için doğal bir savunma hattı meydana getirmesinden dolayıdır¹⁰.

Kuzey surlarının ikinci hattı mevcut haliyle neredeyse tamamen yok olmak üzeredir. Günümüze, kale zemininin temel seviyesinde ulaşabilen bu surların kalıntıları ancak Tanasur Vadisi'nden ve Tanasur Çayı'nın kaleden ayırdığı kuzeydeki tepelikten görülebilmektedir. Bu hatta devam eden surların özellikle doğusunda kalan bölümlerinde yer yer de galerilerin olduğu ve bu yönde eğimli arazi sebebiyle sur hattının gerisinde aralıklarla istinat duvarlarının yapıldığı anlaşılmaktadır. Bu istinat duvarlarından günümüze üç parça ulaşabilmiştir¹¹.

Güney Surları ve Burçları: Kemah Kalesi, güney surları iki bölüme ayrılmıştır. İç kalenin güney sınırını oluşturan bu surlar, iki kırık hattan meydana gelmektedir. Sur üzerindeki burçlar, dikdörtgen planlıdır. Güney yönde diğer yöndeki surlara göre daha fazla burca yer verilmesi, kalenin ilk girişinin doğu yönden olması, doğu ve güney surlarının diğerlerine göre daha fazla tahkim edilmesinden kaynaklanmıştır. Güney surun üzerinde, batı yönde yedinci burcun yerindeki tonozlu yapıyı muhafız odalı bir giriş olarak düşünmek mümkündür. Bu yapı ile Yavuz Burcu arasında iç kalenin ikinci bir kapısı olmalıdır¹². 2004 yılında bu surlar onarılmıştır.

Kapılar: Kalenin girişi günümüzde batı yöndedir. Doğu yönde ana kayadaki kopmalar sebebiyle bu yönde olan girişin bağlantılarının kesilmesi nedeniyle ana giriş batı yöne taşınmış olmalıdır. Girişin batı yöne ne zaman taşındığı kesin olarak bilinmemekle birlikte burcun üzerindeki 1515 tarihli kitabenin devamında Kanuni Sultan Süleyman döneminde bir kapının yapıldığı belirtilmektedir ki muhtemelen bahse konu olan kapı bu olmalıdır. XVII. yüzyılda Kemah Kalesi'nden bahseden Evliya Çelebi, bu girişlerden söz etmektedir. Buradan hareketle batı yöndeki girişin açılmasının bu yüzyıldan önceye ait olduğu anlaşılmaktadır¹³.

Yukarıda bahsedilen kaleye ulaşımı sağlayan giriş, kalenin batısındaki eğimli yol üzerine kurulmuştur. Evliya Çelebi'nin "*Kibleye bakan bir kapısı ile ondan içeri iki kat kapıları vardır*" şeklindeki tanımından, eğimli yol üzerinde üç kapının olduğu anlaşılmaktadır. Yaklaşık 100.00 m uzunluğundaki bu yolun üzerinde günümüzde iki kapı bulunmaktadır. Mevcut iki kapı arasındaki mesafe burada üçüncü bir kapının varlığına izin

⁸ Kındığılı, a.g.t. s. 55

⁹ A. Kemali Aksüt, *Erzincan Tarihi, Coğrafi, Toplumsal, Etnografik, İdari, İstatistiki İnceleme*, 3. Baskı, İstanbul, 2013, 274; Kındığılı, a.g.t. s. 55-58

¹⁰ Kındığılı, a.g.t. s. 58

¹¹ Kındığılı, a.g.t. s. 58

¹² Kındığılı, a.g.t. s. 59

¹³ Kındığılı, a.g.t. s. 60

vermediğinden günümüze ulaşamayan üçüncü kapının yolun hemen güney ucunda olduğu düşünülebilir¹⁴.

I. Kapı: I. kapı, kuzey-güney istikametindeki eğimli yolun başlangıcında yer alır. Doğusunda ve batısında bulunan kayalardan da yararlanarak inşa edilen kapı, eyvan türünde bir giriştir. I. kapının kuzeyinde, kapının bitiminden hemen sonra doğuda ve batıda “muhafız odaları” olarak kullanıldığı düşünülen iki mekân bulunmaktadır¹⁵.

II. Kapı: Günümüzde sadece tonozlu bir geçit görünümündeki bu açıklığın orijinal plan ve malzemesini söyleyebilmek güçtür. 2004 yılında güney surlarıyla birlikte bu kapıya da müdahale edilmiş, bu sırada girişin kaplama taşları yenilenmiştir¹⁶ (Foto. 2-3).



Foto. 2-3: Birinci ve İkinci Kapı

Su Tünelleri ve Kız Kulesi

Su tünelleri, kalenin doğusunda olup, Tanasur Çayı'na inışı sağlamaktadır. Bu tüneller kalenin bir kuşatma esnasında hem tahliyesinde kullanılması, hem de su ihtiyacının karşılanması için Tanasur Çayına inişin gerçekleştirilmesi amacı ile yapılmıştır.

Tünellerin ilk olarak hangi dönemde açıldığını günümüz itibariyle belirlemek mümkün değildir. Kaynaklarda Urartu dönemi olabileceği ihtiyatla belirtilmektedir. 356.00 m uzunluğa sahip tüneller, oldukça ilgi çekici bir düzenlemeye sahiptir. Tüneller, yer yer tonoz örtülü ve duvar örgülü, yer yer de kayanın oyulmasıyla meydana getirilmiştir. Kuzey yönden kalenin kuzey surlarına bakıldığında, ana kayadaki kopmalar sebebiyle mevcut

¹⁴ Hüseyin Yurttaş-Haldun Özkan-Zerrin Köşklü-Deniz Bulut-Muhammet Lütfü Kındığılı, “Kemah Kalesi Kazısı” *Kum'dan Kent'e Patara Kazılarının 25 Yılı Uluslararası Sempozyum Bildirileri (11-13 Kasım 2013) Antalya (Havva İşkan-Fahri Işık)*, Antalya 2015, s. 569-581; Hüseyin Yurttaş-Haldun Özkan-Zerrin Köşklü-Muhammet Lütfü Kındığılı “Kemah Kalesi Kazıları”, *Anadolu'nun Zirvesinde Türk Arkeolojisinin 40 Yılı*, Ankara 2014, s. 291-307; Hüseyin Yurttaş-Haldun Özkan-Zerrin Köşklü- Muhammet Lütfü Kındığılı, “Kemah Kalesi Kazısı 2012 Yılı Çalışmaları”, *35. Kazı Sonuçları Toplantısı (27-31 Mayıs-2013)*, C. 2, Muğla 2013, s. 470-480; Hüseyin Yurttaş-Haldun Özkan-Zerrin Köşklü- Muhammet Lütfü Kındığılı, “Kemah ve Kemah Kalesi Kazıları”, *Atatürk Üniversitesi Güzel Sanatlar Enstitüsü Dergisi (Prof. Dr. Zafer Bayburuluoğlu Özel Sayısı)*, S. 31, Erzurum 2013, s. 223-248; Hüseyin Yurttaş-Haldun Özkan-Zerrin Köşklü- Muhammet Lütfü Kındığılı, Sahure Çınar-Süleyman Çiğdem, “Kemah Kalesi 2011 Yılı Kazı Çalışmaları”, *34. Kazı Sonuçları Toplantısı (28 Mayıs-1 Haziran 2012)*, C. 3, Çorum 2012, s. 461-472; Hüseyin Yurttaş-Haldun Özkan-Zerrin Köşklü- Muhammet Lütfü Kındığılı, Sahure Çınar-Süleyman Çiğdem, “Kemah Kalesi 2011 Yılı Kazı Çalışmaları”, *XVI. Ortaçağ-Türk Dönemi Kazıları ve Sanat Tarihi Araştırmaları Sempozyumu Bildirileri (18-20 Ekim 2012)*, C. 1-2, Sivas 2014, s. 873-888; Kındığılı, a.g.t. s. 60

¹⁵ Yurttaş-VD., Kemah Kalesi Kazısı, s. 569-581; Yurttaş-VD., Kemah Kalesi Kazıları, s. 291-307; Yurttaş-VD., Kemah Kalesi Kazısı 2012 Yılı Çalışmaları, s. 470-480; Yurttaş-VD., Kemah ve Kemah Kalesi Kazıları, s. 223-248; Yurttaş-VD., Kemah Kalesi 2011 Yılı Kazı Çalışmaları, s. 461-472; Yurttaş-VD., Kemah Kalesi 2011 Yılı Kazı Çalışmaları, s. 873-888; Kındığılı, a.g.t. s. 60

¹⁶ Yurttaş-VD., Kemah Kalesi Kazısı, s. 569-581; Yurttaş-VD., Kemah Kalesi Kazıları, s. 291-307; Yurttaş-VD., Kemah Kalesi Kazısı 2012 Yılı Çalışmaları, s. 470-480; Yurttaş-VD., Kemah ve Kemah Kalesi Kazıları, s. 223-248; Yurttaş-VD., Kemah Kalesi 2011 Yılı Kazı Çalışmaları, s. 461-472; Yurttaş-VD., Kemah Kalesi 2011 Yılı Kazı Çalışmaları, s. 873-888; Kındığılı, a.g.t. s. 60

tünellerle bağlantısı tespit edilemeyen galeriler de görülebilmektedir. Bu galeri kalıntılarından hareketle, kalenin kuzeydoğusundan başlayan tünellerin kalenin kuzeyi boyunca devam ettiğini düşünmek mümkündür¹⁷.

Su tünellerinin en aşağısında halk arasında Kız Kulesi olarak adlandırılan bir burç bulunmaktadır. Kız Kulesi'nden hemen sonra ana kayanın tıraşlanmasıyla meydana getirilen basamaklarla bu su tünellerinin vadiye çıkış noktasından bir mağaraya ulaşılmaktadır. Mağaranın içerisinde büyük kaya parçalarının kopmasıyla çıkışın önü büyük ölçüde kapanmıştır. Buradan dar bir açıklıktan geçilerek Tanasur Vadisi'ne çıkılmaktadır. Tünellerin başlangıçtan itibaren bir bölümü yoğun bir şekilde tonozlarda kullanılan moloz taş ve kalın harç nedeniyle çökmüştür. Ana kayanın yontulmasıyla oluşturulan bölümlerde ve tonozun oturduğu ana kaya kütlelerinde de yer yer kopmalar görülmektedir¹⁸.

Kız Kulesi su tünellerinin Tanasur Vadisi'ne açıldığı noktada dikkat çekici bir mimariye sahiptir. Su tünellerinin vadi tabanına yakın yerde, ana kayanın tıraşlanmasıyla meydana getirilen basamaklarla bu burca ulaşılmaktadır. Basamakların büyük bir bölümü erimiş durumdadır. Dışa beş köşeli olarak yansıtılmış olan burç, kalenin tarihlendirilmesinde, günümüz itibari ile temel alınacak en önemli kalıntılardan biridir¹⁹ (Foto. 4-5).



Foto. 4-5: Su Tunelleri ve Burç

CAMİLER

Kemah ve çevresinde bulunan camilerin tamamı ahşap destekli ve ahşap tavanlı camilerdir. XIII. Yüzyıldan, (Kemah Kalesi'ndeki Bey Camii, Kale kazısı kısmında tanıtılmıştır) XX. yüzyıl sonlarına kadar uygulanan bu camiler yakın tarihlerdeki onarımlarla günümüze ulaşmıştır. Bu örnekler arasında sahin düzenine sahip tek örnek Kemah merkezindeki Gülabi Bey Camii'dir. Sahin düzenine sahip olan Gülabi Bey Camii, yaklaşık 400 m² olan harim ölçüsüyle Kemah'taki en büyük camidir. Kare bir alanda, ahşap direkli ve ahşap tavanlı olarak inşa edilen caminin harimi, kuzey-güney yönünde atılan ahşap kemerler ile beş sahına ayrılmıştır²⁰ (Çiz. 1, Foto. 6).

¹⁷ Kındığılı, a.g.t. s. 64

¹⁸ Kındığılı, a.g.t. s. 65-66

¹⁹ Kındığılı, a.g.t. s. 66

²⁰ Aksüt, s.273-276; Ş.Tahir Erdoğan, Anadolu'nun Tarihi Akışı İçerisinde (Siyasi, Ekonomik, Sosyal ve Kültürel Açından) Erzincan Tarihi, II, Erzincan Hayra Hizmet ve Dayanışma Vakfı Yayını, Erzincan 1985, s.473-474; Kındığılı, a.g.t. s. 94-108; M. Lütfü Kındığılı, "Gülabi Bey Camii Işığında Kemah Camilerine Genel Bir Bakış", Atatürk Üniversitesi Güzel Sanatlar Fakültesi Sanat Dergisi, S. 30, Erzurum, 2016, s. 73-90

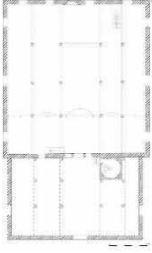

Çizim 1, Foto. 6: Gülabi Bey Camii

Kemah'taki Gülabi Bey Camii dışında kalan diğer ahşap direkli camileri, örtülerinin mihraba dik ve paralel olarak bölümlendirilmesine ve doğrudan beden duvarlarına oturmasına göre üç grupta toplamak mümkündür.

Örtüleri Mihraba Dik Olarak Bölümlendirilmiş Camiler: Bu gruptaki camilerin örtüleri mihraba dik iki, üç ve dört bölüme ayrılmış olarak görülmektedir.

Örtüleri Mihraba Dik İki Bölümlü Camiler: Bu gruptaki camilerin örtüleri, taşıyıcılar üzerine kuzey-güney istikametinde atılan kirişlerle iki bölüme ayrılmıştır. Akbudak Köyü Camii, Dutlu Köyü Camii, Gülbahçe Köyü Camii, Ilgarlı Köyü Camii ve Yukarı Mahalle (Derebaşı) Camii bu tiptedir²¹.

Örtüleri Mihraba Dik Üç Bölümlü Camiler: Kemah'taki ahşap direkli camilerin büyük bir bölümü bu başlık altında toplanmaktadır. Bu gruptaki camilerin örtüleri, taşıyıcılar üzerine kuzey-güney istikametinde atılan kirişlerle üç bölüme ayrılmıştır. Ağaçaray Köyü Camii, Alp Köyü Camii, Aşağı Gedik Mahallesi Camii, Ayranpınar Köyü Camii, Bey Camii, Boğaziçi Köyü Camii, Bozoğlak Köyü Camii, Cevizli Köyü Camii, Dedek Köyü Camii, Dedeoğlu Köyü Camii, Elmalı Köyü Aşağı Mahalle Camii, Elmalı Köyü Yukarı Mahalle Camii, Eskibağlar Köyü Camii, Kedek Köyü Camii, Koçkar Köyü Camii, Mektepönü Camii, Muratboynu Köyü Camii, Soğukpınar Mahallesi Camii, Tan Köyü Camii, Tandırbaşı Köyü Camii, Taşbulak Köyü Camii ve Yücebelen Köyü Camii bu grubun temsilcileridir²².

Örtüleri Mihraba Dik Dört Bölümlü Camiler: Bu gruptaki camilerin örtüleri, taşıyıcılar üzerine kuzey-güney istikametinde atılan kirişlerle dört bölüme ayrılmıştır. Bu tipte tek örnek Seringöze Köyü Camii'dir²³.

Örtüleri Mihraba Paralel Olarak Bölümlendirilmiş Camiler: Bu gruptaki camilerin örtüleri mihraba paralel iki bölüme ayrılmış olarak tek bir başlık altında toplanmaktadır. Örtünün taşıyıcılar üzerine doğu-batı istikametinde atılan kirişlerle iki bölüme ayrıldığı bu grubun temsilcileri Çirğışın Mahallesi Camii ve Eriç Köyü Camii'dir²⁴.

Örtüleri Doğrudan Beden Duvarlarına Oturan Camiler: Bu gruptaki camilerin örtüleri, taşıyıcı kullanılmadığından doğrudan beden duvarları üzerine oturtulmuştur. Kemeryaka Köyü Camii, Koruyolu Köyü Camii ve Kömür Köyü Camii örtüleri doğrudan beden duvarlarına bindirilmiş örneklerdir²⁵.

²¹ Kındığılı, a.g.t. s. 436; Kındığılı, a. g. m., s. 82

²² Kındığılı, a.g.t. s. 436; Kındığılı, a. g. m., s. 82

²³ Kındığılı, a.g.t. s. 437; Kındığılı, a. g. m., s. 82

²⁴ Kındığılı, a.g.t. s. 437; Kındığılı, a. g. m., s. 83

²⁵ Kındığılı, a.g.t. s. 437-438; Kındığılı, a. g. m., s. 83

KİLİSELER VE ŞAPELLER

Kemah ve çevresinde onsekiz kilise, sekiz şapel bulunmaktadır (Çiz. 2).

Kiliseler: Akbudak Köyü Kilisesi/Kalesi (?), Aşağı Hakbilir Köyü Kilisesi, Çarşı Mahallesi Kaledibi Sokak Kilise Kalıntısı, Doğan Köyü Kilisesi, Doğanbeyli Köyü Kilisesi (?), Dolmabahçe (Vank) Mezrası Kilisesi, Gediktepe Köyü Kilisesi, Gökkaya Köyü Agavank Kilisesi, Gökkaya Köyü Çengelli Manastırı, Hakbilir Köyü Kilisesi, Kemah Kaya Kilisesi ve Manastırı, Koruyolu Köyü Seraphinler (Soropu) Kilisesi, Kömür Köyü Kilisesi (?), Oğuz Köyü Kilisesi, Vaslı Kilisesi, Vaslı Köyü Kaya Kilisesi, Vaslı Saint Roi Kilisesi ve Yukarı Hakbilir Köyü Kilisesi.

Şapeller: Akça Köyü Şapeli, Beklimçay Mahallesi Şapeli, Gediktepe Köyü Şapeli, Kuşlu Mezrası I Nolu Şapel, Kuşlu Mezrası II Nolu Şapel, Kuşlu Mezrası III Nolu Şapel, Şahintepe Köyü Şapeli ve Taşbulak Köyü Şapeli.

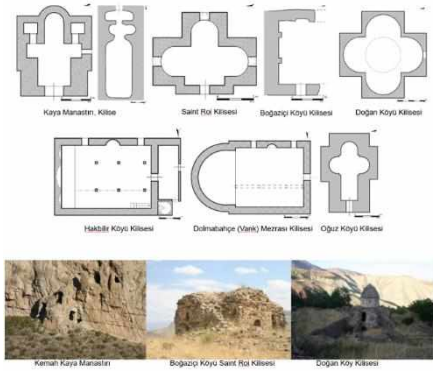

Çiz. 2, Foto. 7: Kemah Kiliselerinden Örnekler

Kemah'taki kiliseler bazilikal, haç ve üç yapraklı yonca planlarında inşa edilmiştir. Tek ya da üçlü apsiler dışı yansıtılmıştır.

Aşağı Hakbilir Köyü Kilisesi (X. yüzyıl), doğu-batı istikametindeki dikdörtgen bir alanda bazilikal planda ve üç apsisli olarak kurulmuştur. Doğan Köyü Kilisesi (X. yüzyıl) içten dört yapraklı yonca plan tipindedir. Bu plan, dışı haç şeklinde yansıtılmıştır. Kilise bu planı ile Kemah'taki tek örnektir. Dolmabahçe (Vank) Mezrası Kilisesi (X. yüzyıl) doğu-batı istikametinde dikdörtgen bir alanda kurulmuş olup tek apsisli bir yapıdır. Hakbilir Köyü Kilisesi (XI. yüzyıl) doğu-batı istikametinde dikdörtgen bir alana kurulmuş, üç nefli bazilika olarak inşa edilmiştir. Kilise üçlü apside sahiptir. Kemah Kaya Kilisesi ve Manastırı, haç planlı olarak inşa edilmiş olup tek apsislidir. Oğuz Köyü Kilisesi (X. yüzyıl) triconchos (üç yapraklı yonca) plan tipinde inşa edilmiştir. Kilise bu planıyla Vaslı Saint Roi Kilisesi ile birlikte Kemah'taki diğer kiliseler arasında dikkat çekmektedir. Vaslı Saint Roi Kilisesi (X. yüzyıl) triconchos (üç yapraklı yonca) plan tipinde inşa edilmiştir²⁶.

Kemah'taki şapeller tek nefli ve tonoz örtülü yapılar olup, kısmen günümüze ulaşmıştır (Foto. 7).

²⁶ Kındıgılı, a.g.t. s. 445-437; Muhammet Lütfü Kındıgılı, "Kemah/Hakbilir (Pekerici/Pekerici-i Büzürk) Köyü Kültür Varlıkları", *Yaşar Erdemir'e Armağan: Sanat Tarihi Yazıları*, Konya, 2019, s. 669-687

MEZAR ANITLARI

Kemah'taki mezar anıtları Türk dönemine aittir. Tespit edilen 10 adet mezar anıtından ikisi XII. yüzyıl ortalarına, ikisi XIII-XIV. yüzyıla, biri XIII. yüzyıla, biri XVIII.-XIX. yüzyıla, biri XIV. yüzyıla, üçü XIX. yüzyıla tarihlendirilir. Mezar anıtları kare, dikdörtgen, sekizgen, yuvarlak planlı olarak inşa edilmiştir²⁷ (Çiz. 3, Foto. 8).

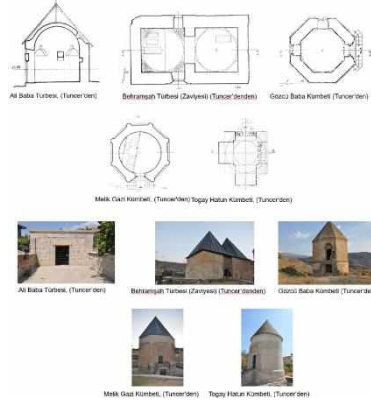

Çizim 3, Foto. 8: Kemah Mezar Anıtlarından Örnekler

Kare ve Dikdörtgen Planlı Mezar Anıtları: Ali Baba Türbesi, kareye yakın bir planda inşa edilmiştir. Behramşah Türbesi (Zaviyesi), İskender Baba Türbesi, Midilli Baba Türbesi ve Özdamar Köyü Türbesi dikdörtgen planlıdır.

Sekizgen Planlı Mezar Anıtları: Melik Gazi Kümbeti, Anonim Kümbet ve Sancaktar Kümbeti içten yuvarlak dıştan sekizgen planlı olarak, Gözcü Baba Kümbeti hem içten hem de dıştan sekizgen planlı olarak ele alınmıştır.

Yuvarlak Planlı Mezar Anıtları: Topay Hatun Kümbeti (İmaret) içten dıştan yuvarlak planıyla bu gurubun tek temsilcisidir.

HANLAR

Kemah ve çevresinde kervansaray gibi ticari yapılar günümüze ayakta ulaşamamıştır. İlçe merkezinde bu türden bir yapıyla karşılaşılması, bu yapı ya da yapıların anıtsal örnekler olmaktan çok küçük ölçekli han odaları şeklinde olabileceğiyle açıklanabilir. Kemah'ın doğusunda Alp Köyü yakınlarındaki han kalıntısı bu yöndeki tek örnektir. Ana hatlarıyla sınırları belli olan kalıntının mimari özellikleri tespit edilememektedir. Kemah'ın batı yönünde ise tek han örneği Muratboynu Köyü yakınlarındaki kalıntıdır. Bugün neredeyse tamamı toprak altında kalmış olan bu kalıntının han kimliğine sahip olup olmadığı da kesinlik kazanmamıştır. Kırıkdere Köyü yakınlarında günümüze temel seviyesiyle ulaşmış yapı kalıntısı köy halkı tarafından han olarak adlandırılmaktadır. Mevcut izlere bakılarak burada bir handan çok daha küçük ölçülerde belki bir han odasının varlığı kabul edilebilir²⁸.

HAMAMLAR

Kemah'ta günümüze ulaşan üç hamam bulunmaktadır. Bunlar; kazılarla ortaya çıkarılan Kemah Kalesi'ndeki Hamam (Kale Kazısı kısmında tanıtılmıştır). Gülabi Bey Hamamı ve Sağıroğulları Hamamı'dır.

²⁷ O.Cezmi, Tuncer, Anadolu Kümbetleri, I, Ankara, 1986, s.167-169,171-172; Hakkı Önkal, Anadolu Selçuklu Türbeleri, Ankara 1996, s.48-51,343-347; Kındıgılı, a.g.t. s. 452

²⁸ Kındıgılı, a.g.t. s. 466

Gülabi Bey Hamamı, Gülabi Bey Camii'nin güneybatısında yer alır. Hamam, soyunmalık, sıcaklık ve külhan bölümlerinden oluşan tek fonksiyonlu bir hamamdır. Kuzeydoğu köşesindeki giriş ile yapıya ulaşılır. Bu girişten sonra büyük bir kubbe ile kapatılmış olan soyunmalık bölümüne ulaşılır. Soyunmalığın güneydoğusunda, kuzeydoğu-güneybatı yönündeki dehlizle ılıklik bölümüne geçilir. Ilıklığın batısında helalar ve temizlik hücreleri bulunur. Ilıklığın güneyindeki açıklıkla sıcaklık bölümüne ulaşılır. Sıcaklık, dört eyvanlı ve dört köşe halvetli olarak tasarlanmıştır. Göbek taşının olduğu orta bölüm ve köşe halvetleri kubbe ile eyvanlar tonoz ile kapatılmıştır. Orta kubbede fil gözü pencerelere yer verilmiştir. Hamamın güneyinde külhan ve su deposu bölümleri yer alır²⁹.

Çarşı Mahallesi Sağıroğulları Hamamı, sadece sıcaklık bölümüne ait kubbeli bir mekân ile günümüze ulaşabilmiştir.

ÇEŞMELER

Kemah'ta Kaledibi Sokak Çeşmesi (1936), Hacı Mehmet Behçet Bey Çeşmesi (1880), Hasan Ala'addin Çeşmesi (1875), Mektepönü Mahallesi Camii Çeşmesi, Yukarı Mahalle (Derebaşı) Camii Çeşmesi (1834-1835), Dedek Köyü Çeşmesi, Kemeryaka Köyü Çeşmesi (1892 ve 1954) ve Yücebelen Köyü Çeşmesi olmak üzere sekiz çeşme bulunmaktadır (Çiz. 4, Foto. 9).

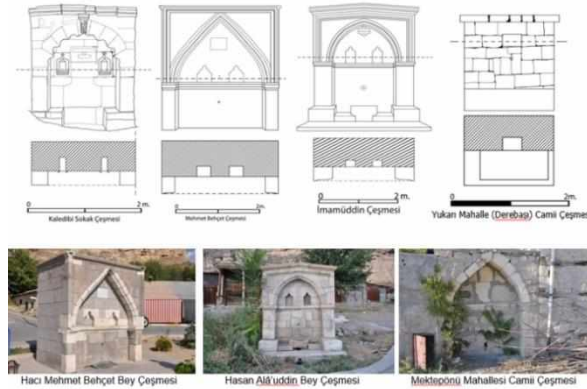

Çizim 4, Foto. 9: Kemah Çeşmelerinden Örnekler

Çarşı Mahallesi Kaledibi Sokak Çeşmesi, Hacı Mehmed Behçet Bey Çeşmesi, Hasan İmadüddin Çeşmesi, Mektepönü Mahallesi Camii Çeşmesi, Dedek Köyü Çeşmesi ve Yücebelen Köyü Çeşmesi dikdörtgen formda, kemerli ve tek lülelidir. Bu çeşmelerden Dedek Köyü Çeşmesi'nde kaş kemer, diğerlerinde ise sivri kemer kullanılmıştır. Çeşmelerin niş içerisinde taşlık nişlerine yer verilmiştir. Kemeryaka Köyü Çeşmesi ve Yukarı Mahalle (Derebaşı) Camii Çeşmesi kemersiz ve tek lülelidir³⁰.

SİVİL MİMARİ

Kemah'ta plan, mimari ve süsleme özellikleri ile dikkat çeken XIX.-XX. Yüzyıllara ait evler arasında Ali Çambeli Evi (1930), Edip Mengüç Evi (1892), Fahri Yoğurtçu Evi, Fatih Özdemir Evi, Hakkı Vanlı Evi, Hami Akın Evi, Hasan Kolak Evi 1884-1885, Hayrettin Işıldak Evi, İlhami Taşkın Evi, Kazım Bekir Bey Evi, Kazım Mengüç Evi, Mehmet Çalık Evi, Naciye Çubukçu Evi, Sabri Başpınar Evi, Sadık Taştekin Evi, Salih

²⁹ Kındığılı, a.g.t. s. 468-469

³⁰ Kındığılı, a.g.t. s. 472

Ergincan Evi (1930), Saraçoğulları Evi (Kırk Yapı Kırk Kapı), Sıtkı Özyurt Evi, Şükrü Yaşar Evi ve Zinnuri Tarlakazan Evi sayılabilir³¹ (Çiz. 5, Foto. 10).

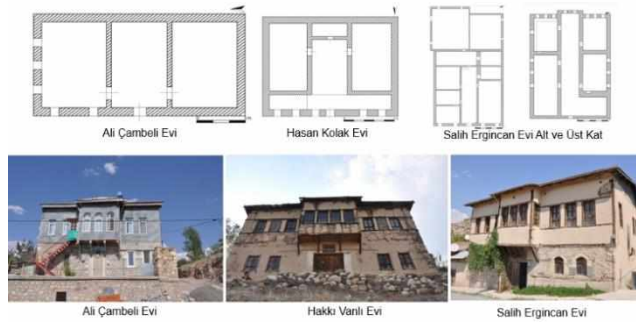

Çizim 5, Foto. 10: Kemah Evlerinden Örnekler

Kemah evlerinden Edip Mengüç, Saraçoğulları Evi (Kırk Yapı Kırk Kapı), Şükrü Yaşar Evi ve Zinnuri Tarlakazan Evi tek katlı örneklerdir. Diğer evler iki katlı olarak inşa edilmiştir. Kemah evleri ortada bir sofa ve buraya açılan mekânlardan oluşmaktadır. Evlerin hiç birinde avlu kullanılmamıştır. Sofalar avluların yerini almıştır. Evlerin üzeri iki veya dört yöne eğimli çatı ile kapatılmıştır. Naciye Çubukçu Evi ve Sıtkı Özyurt Evi ise toprak damlı evlerdendir. Evler genellikle sade olup, tavan, dolap ve şerbetliklerde ahşap süsleme görülebilmektedir³².

KEMAH KALESİ KAZILARI

2863 Sayılı Kanun'un 35. Maddesi çerçevesinde Kültür ve Turizm Bakanlığı ile Atatürk Üniversitesi adına Bakanlar Kurulu'nun 2010/721 sayılı kararı ile 2010 yılında Prof. Dr. Hüseyin Yurttaş başkanlığında Erzincan İli Kemah İlçesi Kemah Kalesi Kazısı halen devam etmektedir. Kazı çalışmalarında "Kale Yolu", "Muhafız Odaları", "Bey Camii", "Hamam Yapısı" ve "Sivil Mimari Örnekleri" ortaya çıkarılmıştır.

Kale Yolu

Kemah Kalesi kazı çalışmalarındaki ilk çalışma alanını, kale yolu oluşturmuştur. Yol güzergâhında yapılan çalışmalarla I. kale kapısının hemen kuzeyinde, girişin iki yanındaki muhafız odaları, II. kale kapısının güneyindeki üç basamak ortaya çıkarılmıştır.

Muhafız Odaları

I. kapının kuzeyinde, kapının bitiminden hemen sonra doğuda ve batıda muhafız odaları olarak kullanıldığı düşünülen iki mekân bulunmaktadır. Kalede 1568'deki görevli nüfus, 164 mustahfiz ve 73 azap askeri olmak üzere toplam 237'dir. Kale muhafızlarının bir bölümünün bu girişlerde görev yaptığı da anlaşılmaktadır. Kazı çalışmalarında bu mekânların içerisini dolduran toprak ve moloz yığını boşaltılmış, kazılar zemine ulaşılması ile sonuçlandırılmıştır. İkişer duvarı kısmen mevcut olan bu odalardan doğudakinin üst örtüsü yıkılmış olup, kalan izlerinden yarım tonozla örtülü olduğu anlaşılmaktadır. Girişin batısındaki oda ise diğerinden daha büyük olup, üzeri beşik tonozla örtülüdür. Doğudaki odanın devamında kuzeye doğru mekânların devam ettiği de temel izlerinden anlaşılmaktadır³³.

³¹ Kındıgılı, a.g.t. s. 474-476

³² Kındıgılı, a.g.t. s. 474-476

³³ Yurttaş-VD., Kemah Kalesi Kazısı, s. 569-581; Yurttaş-VD., Kemah Kalesi Kazıları, s. 291-307; Yurttaş-VD., Kemah Kalesi Kazısı 2012 Yılı Çalışmaları, s. 470-480; Yurttaş-VD., Kemah ve Kemah Kalesi Kazıları,

Bey Camii

Bey Camii, iç kalede, ikinci kapıdan hemen sonra kuzeydoğu yönde yer almaktadır. Evliya Çelebi'nin Seyahatnamesinde verdiği bilgiden hareketle Kemah Kalesi'ndeki camilerden birinin taş bir minaresinin olduğu tespit edilmiştir. 2011 yılında bu alanda kazı ve sondaj çalışmaları ikinci kapıdan hemen sonra kuzeydoğu yönde başlatılmıştır. Kazılar ile caminin temellerine ulaşılmış, minare kaidesi ve mihrap nişi de ortaya çıkarılmıştır. 2012 yılında ise Bey Camii kazısı tamamlanmıştır. Çalışmalar sonucunda bu alandaki yapı kalıntısının Evliya Çelebi'nin bahsettiği Bey Camii olduğu böylece kesinlik kazanmıştır (Çiz. 6, Foto. 11).

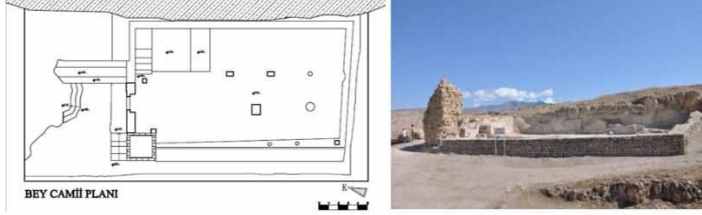

Çizim 6, Foto. 11: Bey Camii

2011-2012 yılında camide sürdürülen kazı çalışmalarında ele geçen seramik ve alçı süslemeli buluntulardan hareketle Bey Camii'nin ilk inşasının Mengücekliler dönemine kadar indirilebileceği düşünülmektedir. Zira Mengücekliler'in başkenti olan Kemah'ta kale içerisinde bir cami inşa ettirmiş olmaları da kuvvetle muhtemeldir. Ancak bu cami hakkında kaynaklarda herhangi bir bilgiye ulaşılamamıştır.

Camiinin 22.00 x 11.00 m ölçülerinde ahşap direkli ve ahşap tavanlı camiler grubunda olduğu ortaya çıkarılmıştır. Caminin güney duvarı ortasında beş köşeli mihrap, kuzeybatısında minare bulunmaktadır.

Yapılan kazı çalışmaları ile ortaya çıkarılan caminin kuzey-güney doğrultusunda ahşap sütunlara oturan üç sahnalı bir cami olduğu anlaşılmıştır. Kemah Kalesi'nin kuzeybatı köşesine yakın konumdaki Bey Camii'nin yeri Mengücekliler Döneminde inşa edilecek bir cami için ideal bir mevkidedir. Minaresinin kâgir oluşu ve bu yönüyle Evliya Çelebi Seyahatnamesinde zikredilmesi bu düşünceyi destekler mahiyettedir. Kemah ve çevresi köylerinde günümüzde de mevcut olan Osmanlı dönemine ait camilerin genel görünüşleri ve plan anlayışları dikkate alındığında bölgedeki cami mimari anlayışının pek fazla değişmediği de anlaşılmaktadır³⁴.

Hamam

Hamam, kalenin batı surlarına bitişik olarak inşa edilmiştir. Yazılı kaynaklarda kale içerisinde bir hamamın varlığından XVI. yüzyılda bahsedilmektedir. 2012 yılında başlanan ve 2017 yılında bitirilen kazı çalışmalarıyla birlikte hamamın soyunmalık, ılıkılık, sıcaklık ve külhan bölümleri tamamen ortaya çıkarılmıştır (Çiz. 7, Foto. 12).

s. 223-248; Yurttaş-VD., Kemah Kalesi 2011 Yılı Kazı Çalışmaları, s. 461-472; Yurttaş-VD., Kemah Kalesi 2011 Yılı Kazı Çalışmaları, s. 873-888; Kindıgılı, a.g.t. s. 62

³⁴ Yurttaş-VD., Kemah Kalesi Kazısı, s. 569-581; Yurttaş-VD., Kemah Kalesi Kazıları, s. 291-307; Yurttaş-VD., Kemah Kalesi Kazısı 2012 Yılı Çalışmaları, s. 470-480; Yurttaş-VD., Kemah ve Kemah Kalesi Kazıları, s. 223-248; Yurttaş-VD., Kemah Kalesi 2011 Yılı Kazı Çalışmaları, s. 461-472; Yurttaş-VD., Kemah Kalesi 2011 Yılı Kazı Çalışmaları, s. 873-888; Kindıgılı, a.g.t. s. 71-74

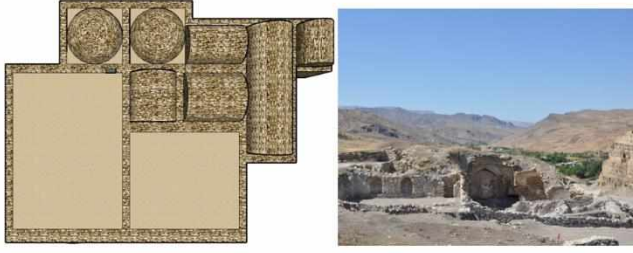

Çiz. 7, Foto. 12: Hamam

Soyunmalık, doğu-batı doğrultusunda dikdörtgen planlıdır. Soğukluğa giriş kuzeydoğu köşedeki bir açıklıkla sağlanır. Bu girişten üç basamakla orta alana inilir. Giriş ile sekiler aynı yüksekliktedir. Yapılan kazı çalışmaları ile soyunmalıkta, ortada taş döşeli ve havuzlu bir alan ile bu alanın dört yönünde sekiler ortaya çıkarılmıştır.

Hamamın ılıklik bölümü, dikdörtgen planlıdır. Kuzey-güney doğrultusundaki bu dikdörtgen alan da kendi içerisinde iki dikdörtgen alana ayrılmıştır. Ilıklığın batısındaki ikinci dikdörtgen alanın kuzeybatı köşesinde tuvalet bölümü yer almaktadır.

Sıcaklık, ortada doğu batı doğrultusunda dikdörtgen planlı bir koridor ile bu koridorun kuzeyinde ve güneyinde bulunan iki mekândan oluşur. Kuzey ve güney yönleredeki mekânları ayıran ortadaki dikdörtgen planlı koridor doğuda tonozla, batıda ise kare planlı ve bir kubbe ile kapatılmıştır. Kubbe ile örtülü mekânda kubbeye pandantiflerle geçilmiştir. Bu pandantiflerinden sadece güneybatı yöndeki günümüze ulaşabilmiştir. Batı duvarı kısmen, güney duvarı tamamen yıkılmış olan kubbeli sıcaklık mekânının duvarlarında konservasyon çalışmaları gerçekleştirilmiştir.

Sıcaklığın kuzey tarafı ise yan yana iki mekân şeklinde düzenlenmiştir. Her iki mekân birbiriyle bağlantılı olup girişleri de koridora açılmaktadır. Batıdaki mekân sivri beşik tonozu ile günümüze ulaşabilirken doğudaki mekânın örtüsü tamamen yıkılmıştır. Yıkılan duvarların yüzeylerindeki kalıntılardan anlaşıldığı kadarıyla pöhrenlerle sıcaklık bölümündeki kurnalara suyun taşındığı anlaşılmaktadır. Boruların bağlantıları külhanla sağlanmış olup, çift boru sisteminde, sıcak ve soğuk su olarak düzenlendiği, mevcut kalıntılardan anlaşılmaktadır.

Sıcaklığın kuzey duvarı, külhan kısmına bitişik olarak yapılmıştır. Cephe boyunca devam eden külhan bölümü, doğuda su deposu ve batıda kazanın yerleştirildiği bölüm olmak üzere iki kısımdan meydana gelmiştir. Hamamın en önemli sorunlarından biri kalede bulunan su kaynağından hamama suyun nasıl ulaştığıdır. Hamamın doğusunda toprak altında bulunan su yolu, hamamın su ihtiyacının kalenin güneyindeki sarnıçtan künkler vasıtasıyla hamama getirildiğini kazı çalışmalarındaki bulgular ortaya çıkarmıştır³⁵.

Konut Mimarisi

Kaledeki sivil mimari ile ilgili en eski tarihli yazılı bilgileri Evliya Çelebi'nin Seyahatnamesinden öğrenmekteyiz. Evliya Çelebi, kaledeki evlerle ilgili olarak şu satırları kaleme almıştır:

“... İç kalede toprak örtülü altıyüz kadar ev vardır. Fakat dar bir yerde kurulmuş, bağırsız, bahçesiz evlerdir. İçerisinde (Kara-Yokup oğlu) nun, (İbrahim Çelebi) nin evlerinden

³⁵ Yurttaş-VD., Kemah Kalesi Kazısı, s. 569-581; Yurttaş-VD., Kemah Kalesi Kazıları, s. 291-307; Yurttaş-VD., Kemah Kalesi Kazısı 2012 Yılı Çalışmaları, s. 470-480; Yurttaş-VD., Kemah ve Kemah Kalesi Kazıları, s. 223-248; Yurttaş-VD., Kemah Kalesi 2011 Yılı Kazı Çalışmaları, s. 461-472; Yurttaş-VD., Kemah Kalesi 2011 Yılı Kazı Çalışmaları, s. 873-888; Kındığılı, a.g.t. s. 75-78

*başka bahçeli ev yoktur. Kale içinde terkedilmiş boş arazi çoktur. Hatta boş olan yerlerde beş tane buğday anbarı var. Çerisi Selim Handan beri pirinç çeltiği ve darı ile doludur. Gören harmanandan bugün getirilmiş sanır. Kuşatma sırasında asker buradan beslenir*³⁶.

Bu bilgilerden XVII. yüzyılda kalede altı yüz civarında konutun olduğu açıkça anlaşılmaktadır. Ancak bu konutlardan sağlam bir halde günümüze örnek ulaşamamıştır. Kaledeki sivil mimari örnekleri, günümüzde iç kalenin kuzeyinde yoğun olmak üzere hemen her alanda toprak altında kalmış tümsekler olarak görülebilmektedir. Evliya Çelebi'nin Kara Yakup oğlu ve İbrahim Çelebi adında iki kişiye ait olduğunu belirttiği bahçeli evler, kalenin kuzeydoğusunda yer alan düzlükte olmalıdır.

2011-2017 yılları arasında gerçekleştirilen kazılarda ortaya çıkarılan evler yaklaşık 200 dönümlük Kemah Kalesi'nin üçte ikisini oluşturmaktadır (Çiz. 8, Foto. 13). Kalenin doğu-batı doğrultusunda burçlarla tahkim edilmiş sur duvarının kuzey kesimindeki bu alan, yoğun bir yerleşim alanını oluşturmaktadır. Yaklaşık 600 m² lik bir alanda gerçekleştirilen kazı çalışmaları sonucunda birbirine bitişik evlerden oluşan bir sokak dokusu ortaya çıkarılmıştır. Burada kuzey-güney doğrultusunda bir sokağın iki yanına birbirinden farklı mekânlara sahip evler yerleştirilmiştir. Bu evler bir, iki, üç veya dört mekândan oluşabilen bir çeşitlilik göstermektedir. Çamur harçlı, moloz taş örgülü olan duvarlar düzgün olmayan bir dokuya sahiptir. Düzensiz plan kuruluşuna sahip olan evlerin tandirevi (mutfak) olarak nitelendirdiğimiz bölümlerinde yere gömülü tandirler ortaya çıkarılmıştır. Tandirlerin da bulunduğu mekânlarda küçük iki gözlü duvar ocaklarına rastlanmaktadır. Bu bölümlerin duvar kenarlarında küçük sekiler de yer almaktadır. Kemah Kalesi'nde mevcut evlerin duvar dokusu, örtü sistemi ve kullanım amacı ile yerleştirilen ocak ve tandirlerin varlığı günümüzde terk edilmiş olan Tanasur Deresi çevresindeki eski ev yapıları ile büyük bir benzerlik göstermektedir. Ahşap kirişlerle örtülü olan ev tavanlarının üstü tahtalarla kaplanmış bunun üzeri de killi toprakla örtülmüştür. Düz toprak damların günümüzde de hala kullanılmakta olduğu görülmektedir. Kazı çalışmaları ile ortaya çıkarılan evlerde yer yer sıva izlerine de rastlanan duvarların yıkılmış olması, XVIII. yüzyıldan itibaren başlanan kaleden aşağı Kemah'a yerleşim neticesinde, kale evlerindeki kullanılabilir malzemenin sökülerek götürüldüğüne işaret etmektedir. Bu nedenle belirli bir yüksekliğe kadar duvarlar tespit edilmiş, üst örtüsünü oluşturan ahşap hatıllar, tavan kaplamaları ve duvar hatılları yeniden değerlendirilmek üzere taşınarak, aşağı Kemah'ta yeni inşa edilen evlerde kullanılmış olmalıdır³⁷.

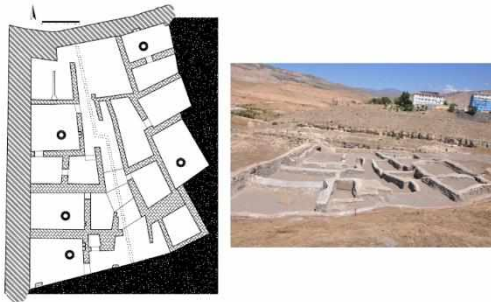

³⁶ Evliya Çelebi, a.g.e. s. 615-618.

³⁷ Yurttaş-VD., Kemah Kalesi Kazısı, s. 569-581; Yurttaş-VD., Kemah Kalesi Kazıları, s. 291-307; Yurttaş-VD., Kemah Kalesi Kazısı 2012 Yılı Çalışmaları, s. 470-480; Yurttaş-VD., Kemah ve Kemah Kalesi Kazıları, s. 223-248; Yurttaş-VD., Kemah Kalesi 2011 Yılı Kazı Çalışmaları, s. 461-472; Yurttaş-VD., Kemah Kalesi 2011 Yılı Kazı Çalışmaları, s. 873-888; Yurttaş, VD. "Kemah Kalesi Kazısı 2017 Yılı Çalışmaları" s. 443-454.

Çizim 8, Foto. 13: Kemah Kalesi Konut Örnekleri

Buluntular

Kemah Kalesi kazılarında taş, ahşap, alçı, metal, seramik ve yazma eserler olmak üzere buluntular ele geçirilmiştir. Bunların içerisinde yazma eserler ve seramik buluntular dikkate değerdir.

Yazma Eserler

Kemah Kalesi'nde 2012 yılında yapılan kazı çalışmalarında hamamın ılıklik bölümünün güneybatısında zeminden yaklaşık -2.00 m. aşağıda el yazması, matbu Kuran-ı Kerimler ve çeşitli konularda yazılmış kitap sayfaları bulunmuştur³⁸.

Seramik Buluntular

Kemah Kalesi kazı çalışmalarında sayısız sırlı ve sırsız seramik parçası ele geçmiştir (Foto. 14). Sırlı seramiklerde özellikle kırmızı hamurlu, genellikle boyalı kazıma tekniğinde seramikler görülmektedir. Ayrıca tek renk sırlı, kazıma, oyma, slip tekniklerinde ve daha geç dönemlere ait sıraltı boyama tekniğinde ithal seramiklere ait parçalar da bulunmuştur. Sırsız seramiklerde genellikle kapalı formda pişirme ve depolama işlevli kaplar dikkat çekmektedir. Bunlar kâselere ait ağız parçaları, pişirme kapları, çömlekler, küpler, testiler, kapaklar, kulplara ait parçalardan oluşmaktadır. Kemah Kalesi'nde yerli üretim gerçekleştirilirken, başka merkezlerden çeşitli dönemlerde ticaret, satın alma, hediye gibi farklı şekillerde gelmiş seramik parçaları da ele geçmiştir. Bu parçalar XIII.-XV. yüzyıllara ait kâse-tabak gibi kaplara aittir. Osmanlı'nın en önemli çini ve seramik üretim merkezi olan İznik'ten de seramik kaplar kale kazısında tespit edilmiştir. Özellikle XV. yüzyıl sonu-XVI. yüzyıla ait mavi-beyaz sıraltı boyama tekniğinde dip, gövde, kulp parçaları buluntular arasında yer almaktadır. Ayrıca beyaz hamurlu, mavi, sarı, kırmızı çok renkli ve mavi-beyaz sıraltı boyama tekniklerinde fincan ve tabak parçaları da ele geçirilmiştir. Bunlar form, renk ve üslup olarak XVIII. yüzyıl Kütahya üretimi seramiklerdir³⁹.

Kemah Kale kazısı çalışmalarında lüle parçaları da ortaya çıkarılmıştır. Lüleler boyut, form ve bezeme özelliklerine göre XVIII.-XIX. yüzyıla tarihlenir (Foto. 15).



Foto. 14: XIII.-XIV. Yüzyıla Ait Seramik Buluntulardan Örnekler

³⁸ Hüseyin Yurttaş-Haldun Özkan-Zerrin Köşklü-Yusuf Bilen-Muhammet Lütfü Kındığılı, "Kemah Kalesi Kazısı ve Yazma Eser Buluntuları", 36. Kazı Sonuçları Toplantısı (02-06 Haziran 2014), C. 3, Gaziantep 2014, 45-60

³⁹ Yurttaş-VD., Kemah Kalesi Kazısı, s. 569-581; Yurttaş-VD., Kemah Kalesi Kazıları, s. 291-307; Yurttaş-VD., Kemah Kalesi Kazısı 2012 Yılı Çalışmaları, s. 470-480; Yurttaş-VD., Kemah ve Kemah Kalesi Kazıları, s. 223-248; Yurttaş-VD., Kemah Kalesi 2011 Yılı Kazı Çalışmaları, s. 461-472; Yurttaş-VD., Kemah Kalesi 2011 Yılı Kazı Çalışmaları, s. 873-888; Yurttaş-VD., 2015 Kemah Kalesi Kazı Çalışmaları, s.247-264



Foto. 15: XVIII. Yüzyıldan Lüleler

KAYNAKÇA

Aksüt, A. Kemali, Erzincan Tarihi, Coğrafi, Toplumsal, Etnografik, İdari, İstatistikî İnceleme, 3. Baskı, İstanbul 2013.

Başbüyük Adem, Kemah İlçesi'nin Coğrafyası, Nobel Basımevi, Ankara 2004; İlhan Şahin, "Kemah" Mad., *TDVİA*, C. 25, Ankara 2002, s. 219-220

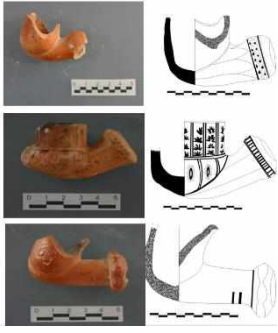
Darkot Besim, "Kemah" Mad., *İslam Ansiklopedisi*, C. 6, İstanbul 1993, s. 559-561

Erdoğan, Ş. Tahir, Anadolu'nun Tarihi Akışı İçerisinde (Siyasi, Ekonomik, Sosyal ve Kültürel Açından) Erzincan Tarihi, II, Erzincan Hayra Hizmet ve Dayanışma Vakfı Yayını, Erzincan 1985

Evlıya Çelebi, Seyahatname, (Çev. M. Zillioğlu), Üçdal Neşriyat, C. 1-2, İstanbul 1966.

İbnü'l Esir, El-Kâmil Fi't-Tarih (Çev. Y. Apaydın), C. V, Bahar Yayınları, İstanbul 1986

Kındıgılı Muhammet Lütfü, "Gülabi Bey Camii Işığında Kemah Camilerine Genel Bir Bakış", *Atatürk Üniversitesi Güzel Sanatlar Fakültesi Sanat Dergisi*, S. 30, Erzurum, 2016, s. 73-90

Kındıgılı Muhammet Lütfü, "Kemah/Hakbilir (Pekeriç/Pekeriç-i Büzürk) Köyü Kültür Varlıkları", *Yaşar Erdemir'e Armağan: Sanat Tarihi Yazıları*, Konya, 2019, s. 669-687

Kındıgılı Muhammet Lütfü, *Ortaçağdan Günümüze Kemah ve Köylerindeki Kültür Varlıkları*, Atatürk Üniversitesi Sosyal Bilimler Enstitüsü Sanat Tarihi Anabilim Dalı (Yayımlanmamış) Doktora Tezi, Erzurum, 2015

Miroğlu, İsmet, Kemah Sancağı ve Erzincan Kazası (1520-1566), Türk Tarih Kurumu Yayınları Basımevi, Ankara 1990

Önkal, Hakkı, Anadolu Selçuklu Türbeleri, Ankara 1996

Sevgen, Nazmi, Anadolu Kaleleri, I, Ankara 1959

Tuncer, O.Cezmi, Anadolu Kümbetleri, I, Ankara, 1986

Uygun, Ünal, 1992 Erzincan Zelzelesi, Kervan Yayıncılık, II. Baskı, Erzincan 1992

Yurttaş H.-H.Özkan-Z. Köşklü-D.Bulut, M. L. Kındıgılı, "Kemah Kalesi Kazısı", *Kum'dan Kent'e Patara Kazılarının 25 Yılı Uluslararası Sempozyum Bildirileri* (11-13 Kasım 2013) Antalya (Havva İşkan-Fahri Işık), Antalya 2015, 569-581.

Yurttaş H.-H.Özkan-Z. Köşklü-M. L. Kındıgılı, "Kemah Kalesi Kazıları", *Anadolu'nun Zirvesinde Türk Arkeolojisinin 40 Yılı*, Ankara 2014, 291-307.

Yurttaş H.-H.Özkan-Z. Köşklü-M. L. Kındıgılı, "Kemah Kalesi Kazısı 2012 Yılı Çalışmaları", *35. Kazı Sonuçları Toplantısı (27-31 Mayıs-2013)*, C. 2, Muğla 2013, 470-480.

Yurttaş H.-H.Özkan-Z. Köşklü-M. L. Kındıgılı, "Kemah ve Kemah Kalesi Kazıları", *Atatürk Üniversitesi Güzel Sanatlar Enstitüsü Dergisi (Prof. Dr. Zafer Bayburthuoğlu Özel Sayısı)*, S. 31, Erzurum 2013, 223-248.

Yurttaş H.-H.Özkan-Z. Köşklü-M. L. Kındıgılı-S. Çınar-S. Çiğdem, "Kemah Kalesi 2011 Yılı Kazı Çalışmaları", *34. Kazı Sonuçları Toplantısı (28 Mayıs-1 Haziran 2012)*, C. 3, Çorum 2012, 461-472.

Yurttaş H.-H.Özkan-Z. Köşklü-M. L. Kındığılı-S. Çınar-S. Çiğdem, “Kemah Kalesi 2011 Yılı Kazı Çalışmaları”, *XVI. Ortaçağ-Türk Dönemi Kazıları ve Sanat Tarihi Araştırmaları Sempozyumu Bildirileri (18-20 Ekim 2012)*, C. 1-2, Sivas 2014, 873-888.

Yurttaş, H.- Özkan, H.- Köşklü, Z.- Ozkul Fındık, N.- Çiğdem,S., Kındığılı, M.-Halıcı,E.- Doğan, M.E.- Yuka, A., “2015 Kemah Kalesi Kazı Çalışmaları” 38. Kazı Sonuçları Toplantısı (23-27 Mayıs- 2016 Edirne), Ankara 2017,s.247-264.

Yurttaş H.-H.Özkan-Z. Köşklü-Y. Bilen-M. L. Kındığılı, “Kemah Kalesi Kazısı ve Yazma Eser Buluntuları ”, *36. Kazı Sonuçları Toplantısı (02-06 Haziran 2014)*, C. 3, Gaziantep 2014, 45-60

Yurttaş, H.- Özkan, H.-Köşklü, Z.- Kındığılı, M.L.-Topaloğlu, Y.,“Kemah Kalesi Kazısı 2017 Yılı Çalışmaları”40. Kazı Sonuçları Toplantısı Bildiriler, C.2, Ankara 2019, 443-45

XIV.YÜZYILDA ERZİNCAN'IN EKONOMİK CANLILIĞI(NÜMİZMATİK VERİLERE GÖRE)

Prof. Dr. Tuncer BAYKARA

Yıllar önce, Selçuklu devri Türk şehirlerini, Diyar-ı Rum kesimini incelerken, dönemin belli başlı kaynaklarını görmüş, fakat yine de tatmin olmamıştım. Sıradan nümizmatik bilgilerin dışında, 1975'li yıllarda Türk Nümizmatik Derneğine üye olmuş, bu ihmal edilen veya az kullanılan kaynağı da kullanmak istemiştim. Selçuklu ve İlhanlı dönemini esas alan bu işim gittikçe ciddileşmiş, 1976'larda bilgimiz dahilindeki üç ana veriyi kullanarak Anadolu sahasındaki şehirlerle ilgili bir liste de çıkarmıştım. Rahmetli Artukların kitabı başta olmak üzere, bir Azerbaycanlının eseri, M.A. Seyfeddini, *Moneti İlkhonav XIV. veka*, Bakı (1968) ile birlikte Yapı Kredi'deki koleksiyonlardaki paraları arkadaşım Tuncay Göynü (sonradan Nezihî Aykut ile evlenince Aykut oldu) vasıtasıyla düzenledim. Geneline baktığımda ilginç verilerle karşılaştım.

Bu verileri o dönem doçentlik tezimde kullandım, fakat jürideki tarihçiler arasında vakanüvislerin yazdıkları dışındaki kaynaklara itibar etmeyenler çokluk olduğundan netice alamamıştım. Aslında bunlarda bir gerçek daha vardı. Anadolu sahasındaki İlhanlı hakimiyetinin, ülkenin tamamı için de bir yıkım dönemi olmadığı da açık seçik görülüyordu. Fakat, "*pis Moğolların bir zümresi*" sayılan İlhanlı dönemi ve sonrası hakkındaki yerleşmiş kanaatlerin dışında fikir üretmek imkânsızdı. Benim çalışmalarım neticesi tam olarak değerlendirilmeden kaldı ve ben de bunun üzerine Konya'yı esas alan bir çalışma ile doçent olabildim. Orada, Konya'da basılan sikkelerle şehrin ekonomik hayatını tasvir ettim o başka. Her ne hal ise , lütfen peşin hükümlü olmadan bu listeyi bir gözden geçirin. Para basımı/sikke üretmenin ekonomik canlılığın göstergesi olabileceğini kabul etmezseniz o başka.

Erzincan civarındaki gümüş ve bakır madenleri sayesinde şehirde sikke/para kesimi oldukça erken başlamış olmalıdır. Bizans devrinin namılı şehri Kemah'ın geç devirdeki mirasını taşıyan Erzincan, XII. yüzyıldan itibaren Türk Beylerinin sikkelerine sahipti.

Mengüceklerden Erzincan'da basılanlardan günümüze ulaşabilenler bakır sikkeler, yani **mangır**lardır. Unutulmamalıdır ki bunlar sadece bir vesile ile ele geçip yayına vesile olanlardır. Özellikle mangır/eski bakır sikkeler pek para etmediğinden saklanmamış ve kaybolup gitmişlerdir

-570 h/1174 (Bakır, yani mangır)

-579/1183 (Bakır)

Gümüş Sikkeler: Dirhemler

İlk Türk döneminde, Mengücekler devrinde sikke ile ilgili veriler oldukça azdır. Sonraki Selçuklu dönemi ve ardındaki yıllarda Erzincan'daki sikke kesimi, özellikle XIII. yüzyılın ikinci yarısında başlamış, sonraki yüzyılda ada bütün hızı ile devam etmiştir. Genellikle gümüş dirhemler esas alınmış olup, ötekiler ayrıca zikredileceklerdir.

-600/1204 (Gümüş yani dirhem/direm veya akça)

-616/1219

-630/1233

1257 tarihinden itibaren nerede ise hemen her yıl Erzincan darphanesinde para/sikke kesilmiştir. Bunları, hicrî tarihleri itibariyle aşağıda veriyoruz.

655/1257, 656, 657, 658, 659, 660, 661 safer (=15.12.1262-12.01.1263), 661,

662, 663, +, 664, 665, 666, 667, 670, 671, 672, 673, 674, 675, 676, 677, 678, 679, 681, 683, 684, 685, 686, 687, 688, 689, 690, 691, 692, 693, 694, 695, 696, 697, 698, 699, 700/16.09.1300, 701, 702, 703, 704, 706, 707, 708, 709, 710, 713, 714, 715, 716, 717, 718, 719, 720, 721, 722, 723, 724/=1324, 727, 728, 729, 730, 731, 732, 733, 734(1334), 735, 736, 737, 739, 740, 741, 742, 743, 745, 746, 747, 751, 761, 767,768 /7.09.1365. Sonrasında azalır. 791=1389

Altın (dinar) kesimi de bazı senelerde görülür.

700, 4,30 gr. 750 /22.03.1349 altın, dinar.

Erzincan'daki sikke kesiminde dikkat edildiği üzere 661 senesinde 2 adettir: Birisi yılın hemen başında, safer ayını işaret eder, ötekini ise sadece 661=1263 olarak biliyoruz. Böyle sikke kesimi, Sivas'ta daha yaygındır. Mesela 659/1261 senesinde çoğunda aylar da tasrih edilerek altı kere sikke kesilmiştir muharrem/1260, cem.evvel, cem.ahir, receb, şaban zilkade.

Ben, o kitabımda (*Türkiye Selçuklularının Sosyal ve Ekonomik Tarihi*, IQ Kültür-Sanat-Yayıncılık, İstanbul 2004, s. 293-294) şöyle devam etmişim:

“Erzincan’da XII.yüzyıldan itibaren seyrek olarak sikke kesilmiştir. Fakat burada 660=1262 tarihinden itibaren hemen her sene sikke kesilmeye başlandığı görülüyor. Bu durum İlhanlılar /dönemindeki büyük ekonomik canlılığın da en açık bir göstergesidir. Yakınlarındaki gümüş madenleri (Gümüşhane) bunda etkili olmakla beraber Ülkenin iktisadi faaliyetlerinin İlhanlı Devleti ve onun Azerbaycan’daki merkez sahasına yönelmesinin de büyük önemi vardır. Erzincan’daki para=gümüş dirhem kesimi 1360 lara kadar bütün canlılığı ile devam edecektir. İlhanlı Devleti’nin sona ermesi ile Erzincan’ın ekonomik canlılığı da bitecektir.”

Gümüş sikke/Akçelerin ağırlıkları zaman içinde gittikçe gerilemiştir. Bununla ilgili birkaç veri şöyledir.

Üç şehirde basılan/kesilen SİKKELERİN halihazır ağırlıkları:

Yıl	Erzincan	Bayburt	Erzurum
677			3,0 gr
696-	2,26 gr		
700	4,2 gr		
708	4,20 Ç		
709	4,29 ç		
715	3,97		
717	3,50 ç		3,5 gr ç
718		Dinar 11,73	

719. 3,9 gr , Analiz edildiğinde diremdeki gümüş nisbeti %96,27 dir.

722	3,66 ç	3,56 ç	
723		3,62	
725			3,41 ç
734-		2,75	
735(33.)			2,9 gr
737			2,71
738		2,9	
739	2,90		2,05
740	1,71		
741.	1,71 gr		1.90 gr
743.	Ertene: 1,8 gr		
768	1,54		

Gazan Han Zamanında(XIII. Yy sonu-XIV. yy başı) Erzincan'da kesilen 2 dirhemlik gümüş sikke 4,43 gr dır.

Ebu Said (716/1316-736/1335) zamanında sikkeler ortalama (ülke çapında) 1,72 gr dır.

Genelde şöyle de bilinir: Ertene-oğulları zamanında (736/1335-782/1380) ortalama çift dirhem olmayan sikke, 1,765'ten 1,32 grama düşer.

Tahrten/Mutahharten sikkeleri genelde Ertene- devamıdır.

XV. Yüzyıl ve sonrası

Sonraki tarihlerde basılan/kesilen sikkelerle ilgili veriler de dikkate değerdir. Erzincan ve Kemah da basılan paralar yaygın ve herkesin ulaşabileceği kataloglara girmese bile bazı bilgiler vardır. Ertene oğulları ve Tahraten İdaresinde basılan sikkeleri Haluk Perk ve Hüsnü Öztürk incelemişlerdir. (İstanbul 2008) Bu arada 2005 yılında ilginç bir kitap yayınlanmıştır. Kazım Ertürk ve Metin Erüretken'in kaleme aldıkları *Meçhul Erzincan Paraları*,(İstanbul 2005) adlı eser ilginçtir. Bundan Erzincan ve Kemah'ta kesilen 200 kadar sikkeden söz edilmektedir. XV.yüzyıl konumuz dışında olduğundan bunun ayrıntılarına giremiyoruz. Ancak, Haluk Perk'in tenkidinden öğrenildiği kadarıyla bu sikkelerin bir kesimi Ak-koyunlu dönemine aittir (*Meçhul Erzincan Sikkeleri Hakikaten Meçhul mü*, 2011 İstanbul). Osmanlı döneminde ise, şimdilik Erzincan darplı sikkeler yaygın kataloglarda görülüyor.

Çevresi:

Erzincan ve yöresi, Selçuklu dönemi sonlarında ve İlhanlılar zamanında önemli bir ekonomik canlılığa sahip olmuştur. Bu canlılık sadece Erzincan'a has olmayıp komşu şehirler de aynı durumdadırlar.

Sivas'tan başlayarak öteki şehirlerdeki sikke/para basımı hemen her yıl devam etmiştir. **Sivas** yöresinin en çok sikke kesilen şehri, olarak görülüyor. **Erzurum** da Erzincan ile benzer, ancak daha az olarak bir görünüm arz eder.

Bayburd' un Erzincan ilgisi daha çok olduğundan bu şehirdeki sikke kesimini aynı üç kaynağa bağlı olan yıllara göre basılış değerleri şöyledir. İlk yıllarda maden-i Bayburd olarak da belirtilen bir maden söz konusudur.

718, 719, 720, 722,723, 727, 728, 729, 730, 731, 732, 733, 734, 735(33.),

738,739,740, 741, 745, 746, 747, Altın/Dinar: Ebu Said Devri, 718 tarihli, 11,73 gr.

Erzincan'ın sözünü ettiğimiz devirle ilgili olan ekonomik hayatına dair Firdevs Özen hanımın güzel bir çalışması vardır: “İlhanlılar Devrinde Erzincan”, *Prof.Dr.Eşrif Buharalı'ya Armağan, Türk Tarihine Dair Yazılar, (XXXX Yayınevi, A.Demir-T,Kalkan-E.Eroğuz)*, Ankara 2017, s. 515-541. Biz oradaki çalışmayı tekrar etmeyerek şu hususlara işaret etmekle yetineceğiz.

1. Erzincan'ın XIV.yy ortalarında Diyar-ı Rum'un en zengin ve varlıklı şehirlerinden birisi olduğunda devrinden kalan yazılı kaynaklar belirtmektedir.
2. Bu zenginliği bize kalırsa iki önemli temeli vardır.
 - a. Erzincan, artık ekonomik merkez olarak Tebriz'e ulaşan Batı Şahrahi (Batı Devlet Yolu) üzerindedir. Hemen belirtelim ki bu yol tamamen ticarî yol olup, askeri yoldan ayrıdır. Askeri yol, üzerinde bazı önemli savaşlar cereyan etmiştir: Yassıçemen (1230) ve Otlukbeli (1470). Ayrıca XVI.yyda Osmanlı ordularının takip ettiği güzergâh da bellidir. Bu doğu-batı yolu, izlerini geç tarihlerde de gördüğümüz veçhile kuzey-güney istikametindeki tali yollara da sahiptir. Bu yollar Kemah ve Erzincan'da ana yolla birleşmekte idi. Trabzon ile ilgili ilişkiler için bk. (Ö.L.Barkan, *XV ve XVI inci asarlarda Osmanlı İmparatorluğunda ...Kanunlar*, İstanbul 1943, s. 181,184 ve dev bilhassa s.185.; İsmet Miroğlu, *Kemah Sancağı ve Erzincan Kazası(1520-1566)*, Ankara 2014, s.251, 259). Güneyi ile bağlantı için Hasankeyf dikkati çeker: Barkan, *Aynı eser*,s. 184 . Miroğlu, *Aynı eser*, s. 251 .
 - b. Erzincan, İlhanlı döneminde önemli bir iktisadi canlılığa sahiptir. Bunun ana sebebi ticarettir. Altınordu diyarı, yani Karadeniz kuzeyi, ile yakından ilişki kurabilecek bir durumda idi. Sadece Trabzon üzerinden değil, Selçuklu ülkesine dahil olan Fatsa (Vatiza)'dan yapılan ihracat da önemli idi. Mesela 1274 yılında 3.100 adet sultanî akça (asperos Soldaninon) Sudak'a yollanmıştı. Karşılığında ise 4.805 (asperos bericatos) verilecekti (27.07.1274 tarihinde Fatsa /Vatiza'da tespit edilen Ceneviz noterlik belgesine göre; bk. G.I.Bratianu, *Reschers sur le commerce Genoıs dans la Mer Noire au XIII e Siecle*, Paris 1929, s. 303-304). Özellikle Doğu Avrupa'nın ihtiyaç duyduğu gümüş, Asya ülkelerinden yapılan bu sikke ticareti yoluyla karşılanmış olmalıdır. Böyle olunca da Erzincan ve civarındaki darphaneler durmaksızın para basıyorlardı.

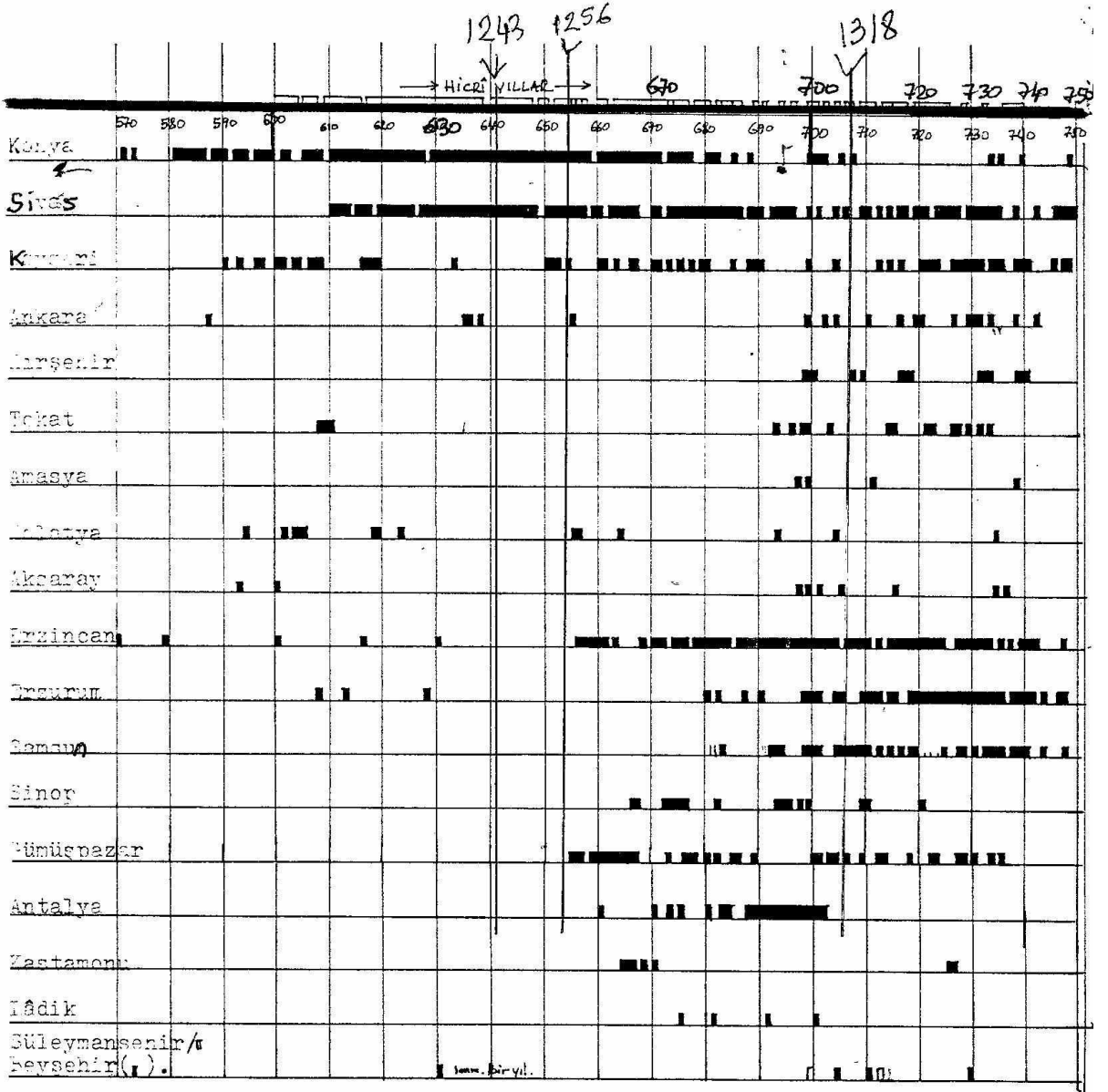

**XIII-XV. yüzyıllarda ANADOLU TİCARET YOLLARI ÜZERİNDE ERZİNCAN
ERZINDJAN ON THE ANATOLIAN TRADE ROUTES BETWEEN 13TH AND
15TH CENTURIES**

AHMET SAFA YILDIRIM*

Özet

Tarihi kaynaklarda Erzincan adı daha çok savaşlarla, depremlerle ve ticaretle birlikte anılmaktadır. Kuzey Anadolu ticaret yolu üzerinde önemli bir istasyon olan Erzincan, İlhanlı hakimiyeti döneminde İtalyanların da bölge ticaretine dâhil olmalarıyla ekonomik olarak altın çağını yaşadı. Erzincan'ın buhram (Buckram, Bucherame) dokumaları dünyaca ünlendi. İlhanlı Devleti'nin son bulmasıyla bölgede meydana gelen ve uzun süren karışıklık döneminde, Erzincan üzerinden geçen ticaret yollarında meydana gelen güvensiz ortam, şehir ekonomisini olumsuz etkiledi. Zaman zaman yaşanan depremler ve Erzincan üzerinde vuku bulan hakimiyet mücadeleleri de şehre büyük zarar verdi. 15'inci yüzyılın sonlarına gelindiğinde Erzincan halen önemli bir ticaret merkezi olsa da şehrin yarısı harabe durumdaydı. Bu çalışmada Erzincan şehrinin 13-15'inci yüzyıllardaki siyasî ve ekonomik durumu, geniş bir coğrafya için çok önemli olan ve Erzincan kavşağında birleşen ticaret yolları ile Erzincan'da üretilip ihraç edilen ticari ürünler ele alınmıştır.

Anahtar Kelimeler: Erzincan, Ticaret, Orta Çağ, Buhram, Dokuma Endüstrisi

Abstract

In historical resources, the name of Erzindjan has been mostly mentioned with wars, earthquakes and trade. Erzindjan where was an important station in northern Anatolian trade routes, economically lived its golden age with the involvement of Italians in regional trade during the Ilkhanids rule. The bucherame (buckram) fabrics of Erzindjan became famous worldwide. During the period of prolonged turmoil in the region with the end of the Ilkhanid State, unsafe situation on trade roads passing through Erzindjan negatively affected city's economy Occasional earthquakes and the dominance struggles that took place on Erzindjan caused great damage to the city. At the end of the 15th century, although Erzindjan was still an important commercial center, half of the city was in ruins. In this study, the political and economic situation of the city of Erzindjan during 13th and 15th centuries, trade routes that were very important for a wide geography and united at the crossroads of Erzindjan and commercial products produced and exported in Erzindjan were discussed.

Keywords: Erzindjan, Trade, Middle Age, Buckram, Fabric Endustry

*Arş.Gör., Atatürk Üniversitesi Edebiyat Fakültesi Tarih Bölümü, ahmet.yildirim@atauni.edu.tr.

Giriş

Orta Çağ'da güvenli bir ortamda bilinen dünyanın abartısız her şehrine, her kasabasına ve her köyüne ulaşmak mümkündü. Bazen karadan, bazen nehirden bazen de denizden yapılan yolculukla Uzakdoğu'daki Hitay (Çin)'dan Batı'nın en ucu sayılabilecek İngiltere'ye ve Flanders'e (Belçika) kadar ulaşım olanağı vardı¹. Her yol bir diğerinin uzantısı ve tamamlayıcısıydı. Anadolu da bünyesinde barındırdığı yol şebekesiyle kıtalararası ulaşımın önemli bir ayağını oluşturuyordu. Çok sayıda akarsuya sahip olmasına rağmen Anadolu'da ulaşım genel olarak karadan sağlanırdı. Yine de akarsuların Anadolu'daki ulaşım ağlarının oluşmasına etkisi yadsınamaz. Nitekim Anadolu'nun engebeli bölgelerinde ulaşım çoğunlukla akarsu yataklarından sağlanmaktaydı. Günümüzde dahi bu tür yollar “*dere yolu*” olarak anılmaktadır. Barış zamanlarında ticaret ve ulaşım için kullanılan bu yollar sefer zamanlarında orduların ilerlediği güzergâhlardı. Bu nedenle yolların açık veya kapalı olması dönemin askerî ve siyasî koşullarına göre değişmekteydi.

XIII. yüzyılda Anadolu'DA SİYASİ DURUM VE YOLLARA ETKİSİ

Ticaret yollarında kesintisiz ulaşım ve mal akışının sağlanması şüphesiz güvenlik koşullarının tam ve kesin olarak sağlanmasıyla doğrudan alakalıydı. Tüccarların ve kervanların güvenliği sağlanmadığı durumlarda ticaret yollarında eksen kaymalarının gerçekleşmesi kaçınılmazdı. Ticaret yollarının kaderini belirleyen birtakım olumlu ve olumsuz etkenler bulunmaktadır.

Kuşatmalar ve savaşlar ticaret yollarını etkileyen ilk ve en önemli etkenlerdir. 1206'da Türkiye Selçuklu Sultanı I. Gıyâseddin Keyhüsrev'in Trabzon'a düzenlediği sefer sırasında bölgedeki ticarî yollar kapandığından Anadolu ile Rus ve Deşt-i Kıpçak arasındaki kara ve deniz ulaşımı durdu. Büyük zarara uğrayan tüccarlar Sivas'ta toplanmak durumunda kaldı². Bunun en büyük sebebi, barış zamanlarında ticaret ve ulaşım amaçlı kullanılan yolların sefer zamanlarında orduların ilerlediği güzergâhlar olmasıydı. Gürcülerin Anadolu'nun doğusundaki memleketlere saldırıları ticarî yolların emniyetini ortadan kaldırdı³. Anadolu'da uzun süredir devam edegelen savaşlar nedeniyle yollar kapalıydı. Antakya Patrikliğine bağlı olan Gürcüler, Antakya'ya ulaşımında Anadolu kara yolunu kullanamıyor bu nedenle denizden yol almak durumunda kalıyorlardı⁴. Benzer bir şekilde, Moğolların 1223'te Deşt-i Kıpçak'a yaptıkları sefer sırasında yollar kapandığından Rusya'dan gelen değerli kürkler gelmez oldu. Bu durum Moğolların kendi yurtlarına

¹ Marco Polo'nun *Geziler Kitabı*, Çev., Ömer Güngören, Yol Yayınları, İstanbul 2015; Ebû Abdullah Muhammed İbn Battûta Tancî, *İbn Battûta Seyahatnâmesi*, Çev., A. Sait Aykut, Yapı Kredi Yayınları, İstanbul 2015; *Pero Tafur Seyahatnamesi: 9 Mayıs 1437-22 Mayıs 1438*, Çev., Hakan Kılınç, Kitapyayinevi Yayınları, İstanbul 2016; *Bertrando De La Broquiere'nin Denizaşırı Seyahati*, Çev., İlhan Arda, Eren Yayınları, İstanbul 2000; Léone Liagre – de Sturler, *Les Relations Commerciales Entre Gênes, La Belgique et L'outremont: D'après Les Archives Notariales Génoises (1320-1400)*, Tome I, Bruxelles – Rome 1969; Francesco Balducci Pegolotti, *La Pratica della Mercatura*, Ed., Allan Evans, The Mediaeval Academy of America Publication, 24, Cambridge, Massachusetts 1936; Giovanni Foscarei, *Viaggi di Fiandra 1463-1464 e 1467-1468*, a cura di Stefania Montemezzo, Venezia 2012; *Uzun Hasan ve Fatih Mücadelesi Döneminde Doğu'da Venedik Elçileri: Caterino Zeno ve Ambrogio Contarini'nin Seyahatnâmeleri*, Çev., Tufan Gündüz, Yeditepe Yayınları, İstanbul 2006.

² İbnü'l-Esîr, *İslam Tarihi: el-Kâmil fi't-Tarih Tercümesi*, 10, Ocak Yayıncılık, İstanbul 2016, s.99.

³ İbnü'l-Esîr, *İslam Tarihi: el-Kâmil fi't-Tarih Tercümesi*, 10, s.71, 98, 109, 132.

⁴ Simon de Saint Quentin, *Bir Keşişin Anılarında Tatarlar ve Anadolu (1245-1248)*, Çev., Erendiz Özbayoğlu, Yay. Haz., Tufan Karasu, Doğu Akdeniz Kültür ve Tarih Araştırmaları Vakfı Yayınları, Antalya 2006, s.37-38.

dönmesine kadar devam etti. Neticede Moğollar bölgeden çekilince yollar açıldı ve ticarî hayat normal seyrine döndü⁵.

Moğollar kendi yurtlarına döndükten sonra Anadolu'nun doğusu ve Azerbaycan topraklarında Gürcü işgalleri yeniden başladı. Gürcülerin bölgedeki saldırılarına son veren Harezmşah Celâleddin oldu. Moğollar önünden kaçıp Tebriz merkez olmak üzere Azerbaycan'da yerleşen Harezmşah Celâleddin'in Gürcülerle yaptığı savaşlar ve sonrasında Anadolu şehirlerine karşı saldırgan tavrı, kervanlar için güvensiz bir ortamı beraberinde getirdi⁶. Türkiye Selçuklu Sultanı I. Alâeddin Keykubad, Harezmşah Celâleddin'in tecavüzlerine karşı harekete geçerek 1230'da Erzincan yakınlarındaki Yassıçemen'de Harezmşahlara ölümcül bir darbe vurdu. Bu defa 1231'de Sultan Celâleddin'in ölümü akabinde Harezmşahlardan boşalan İran ve Azerbaycan topraklarına yerleşen Moğollar tehlike arz etmeye başladı⁷.

1237'de I. Alâeddin Keykubad'ın ölümü üzerine sultan olan oğlu II. Gıyâseddin Keyhüsrev'in saltanat yılları, Türkiye Selçuklularının ve dolayısıyla bölgenin kaderini derinden etkileyen birtakım gelişmelere sahne oldu. 1240'ta meydana gelen Babai isyanı neticesinde I. Alaeddin Keykubad'ın Moğollara karşı kurduğu ve ülkeyi Moğollara karşı koruyacak olan doğudaki bazı garnizonlardaki askerler, II. Gıyâseddin Keyhüsrev'in emri ile isyanı bastırmak üzere batıya kaydırıldı⁸. Doğu Anadolu'da boşalan garnizonlar ve Selçukluların bir iç isyanı bastırmakta gösterdiği başarısızlık, Moğolları Türkiye topraklarına saldırmaya teşvik etti. Baycu Noyan komutasında Erzurum'da katliam ve yağma yaparak ilerleyen Moğollar, Erzincan'ı da ele geçirerek halkı kılıçtan geçirdiler⁹. Moğolların katliamlarına son vermek ve ülke topraklarının bütünlüğünü korumak üzere Sultan II. Gıyâseddin Keyhüsrev, ordusuyla birlikte Erzincan'a doğru harekete geçti. Selçuklu ordusuyla Moğol ordusu 1243'te Köseadağ'da karşılaştı. Sultan II. Gıyâseddin'in orduyu terk edip geri çekilmesiyle galip gelen taraf Moğollar oldu¹⁰.

Baycu Noyan, Moğol askerleriyle birlikte Anadolu içlerine kadar ilerleyip şehirleri birer birer ele geçirdi. Baycu'nun bu başarısı Türkiye topraklarında yeni bir sürecin başlangıcı oldu. Selçukluların Moğollar karşısında aldığı mağlubiyet, Trabzon İmparatoru I. Manuel'in ve Kilikya Ermeni Kralı Hetum'un Moğollara tabi olması yolunda kilit rol oynadı¹¹. Kilikya Kralı Hetum, Moğolların büyük hanı Mōngke'ye bizzat itaatini bildirdi¹².

⁵ İbnü'l-Esîr, *İslam Tarihi: el-Kâmil fi't-Tarih Tercümesi*, 10, s.211,238,241.

⁶ İbnü'l-Esîr, *İslam Tarihi: el-Kâmil fi't-Tarih Tercümesi*, 10, s.261,262, 276, 286, 302-303,312, 333, 341-343, 348-357.

⁷ İbn Bibi, *El-Evâmirü'l-Alâ'iyye fi'l-Umûri'l-Alâ'iyye: Selçuknâme II. Tercüme*, Çev., Mürsel Öztürk, TTK Yayınları, Ankara 2014, s.388-408,410-411; Süleyman Özbek, "Türkiye Selçuklularının Çöküşünde Sebep Sonuç İlişkisi Yassıçemen'den Köseadağ'a", *Çeşm-i Cihan: Tarih Kültür ve Sanat Araştırmaları E-Dergisi*, 5(1), 2018, ss.2-17, s.11-12.

⁸ İbn Bibi, *El-Evâmirü'l-Alâ'iyye fi'l-Umûri'l-Alâ'iyye*, s.447, 478-482.

⁹ Simon de Saint Quentin, *Bir Keşişin Anılarında Tatarlar ve Anadolu (1245-1248)*, s.43-45; Aknerli Grigor, *Okçu Milletinin Tarihi*, Çev., Hrand D. Andreasyan, Yeditepe Yayınları, İstanbul 2007, s.33-34.

¹⁰ İbn Bibi, *El-Evâmirü'l-Alâ'iyye fi'l-Umûri'l-Alâ'iyye*, s.493-502; Kerîmüddin Mahmud-i Aksarayî, *Müsâmeretü'l-Ahbâr*, Çev., Mürsel Öztürk, TTK Yayınları, Ankara 2000, s.35; Aknerli Grigor, *Okçu Milletinin Tarihi*, s.35; A. G. Galstyan, *Ermeni Kaynaklarına Göre Moğollar*, Çev., İlyas Kemaloğlu, Yeditepe Yayınları, İstanbul 2017, s.165; İbrahim Telliöğlü, *Tarih Boyunca Karadeniz*, Serander Yayınları, Trabzon 2015, s.222.

¹¹ Korykoslu Hayton, *Doğu Ülkelerinin Altın Çağı*, Çev., Altay Tayfun Özcan, Selenge Yayınları, İstanbul 2015, s.96; İbrahim Telliöğlü, *Kommenosların Karadeniz Hakimiyeti: Trabzon Rum Devleti (1204-1461)*, Serander Yayınları, Trabzon 2009, s.48;

¹² Korykoslu Hayton, *Doğu Ülkelerinin Altın Çağı*, s.96-104; Aknerli Grigor, *Okçu Milletinin Tarihi*, s.46; Galstyan, *Ermeni Kaynaklarına Göre Moğollar*, s.94, 117-120,

Hülagü'nün 1256'da Mönge'nin de desteğiyle Tebriz merkezli İlhanlı Devleti'ni kurmasına kadar adı geçen devletler Batu Han'ın Orda'sına tâbî oldular¹³.

1243'ten itibaren Moğolların mutlak hakimiyetiyle başlayan süreçte yolların işlerliği arttı. Nitekim güçlü merkezi otoritelerin kurulmasıyla sağlanan mutlak hakimiyet ve devletlerarası anlaşmalarla oluşan barış süreci, ticaret yolları üzerinde kervanların güven içerisinde ilerlemesine imkân tanımaktaydı¹⁴. Zaman zaman dönemin siyasî ve askerî gelişmeleri ticaret yolları üzerinde etkili olmaktaydı. Azerbaycan üzerinde İlhanlı-Altın Orda çatışmaları nedeniyle yollar güvensizleşti¹⁵. 1277 yılında Memlük Sultanı Baybars'ın Anadolu içlerine yürümesi sırasında yollar kesilmiş olduğundan ürünlerin fiyatları yükseldi. Fakat Abaka Han, Anadolu'da kontrolü yeniden ele almayı başardı¹⁶.

Ticareti doğrudan etkileyen bir diğer faktör de hükümdarların ölümü ve taht değişiklikleri ile oluşan kargaşa dönemleridir¹⁷. Bu gibi zamanlarda merkezi otoritenin zayıflaması isyanlara, taht kavgalarına, yerel güçlerin ortaya çıkmasına ve eşkıyalık faaliyetlerinin artmasına¹⁸ neden olabileceğinden tüccarlar bu dönemleri endişeyle geçirirdi¹⁹. Karizmatik bir lider önderliğinde merkezi otoritenin güçlenmesi ve ülke topraklarında tam hakimiyet sağlanmasına kadar kargaşa ortamı devam ederdi. Yerel güçlerin birbirleriyle olan mücadeleleriyle gerilen ortamda kervanlar her an soyulma tehlikesiyle karşı karşıya kalabileceğinden yollar çoğunlukla işlemez olurdu. Tüm bunlar olmasa dahi, tahta geçecek olan yeni hükümdarın selefi zamanında imzalanan ticaret ve dostluk anlaşmasını onaylayıp onaylamayacağı meçhuldü²⁰. Ticarî anlaşmalar ve imtiyazlarla tüccarların gidip gelmeleri güvence altına alındığında ticaret canlanırdı²¹.

Ambargo uygulamalarına gelince, bir devletin saldırgan tutum ve davranışlarına karşı gelişen durumlardı. Zarara uğrayan devletler tüccarlarını başka ülkelere sevk etmekte ve mal akışında eksen kayması gerçekleşmekteydi. Nitekim 1291'de Akka'nın fethiyle Mısır ve Suriye ile olan ticarete uygulanan papalık ambargosu, doğunun zengin mallarına ulaşan yolun güzergahını değiştirdi. Önceden İskenderiye, Dimyat ve Doğu Akdeniz limanlarından yapılan ticaret Ayas-Tebriz hattına çekildi²².

¹³ Reşidüddin Fazlullah, *Câmiu't-Tevârih (İlhanlılar Kısmı)*, Çev., İsmail Aka, Mehmet Ersan, Ahmad Hesamipour Khelejani, TTK Yayınları, Ankara 2013, s.12-13; Ruysbroeckli Willem, *Mengü Han'ın Sarayına Yolculuk 1253-1255*, Çev., Zülal Kılıç, Kitapyayinevi Yayınları, İstanbul 2010, s.81; Aknerli Grigor, *Okçu Milletin Tarihi*, s37,38,48,58.

¹⁴ Virgil Ciocîltan, *The Mongols and the Black Sea Trade in the Thirteenth and Fourteenth Centuries*, Trs., Samue Willcocks, Brill, Leiden 2012, 46; Ekrem Kalan, "XIII-XIV. Yüzyıllarda Kuzey İpek Yolu ve Altın Orda Hanları'nın Ticaret Politikaları", *Avrasya Etüdleri* 45, 2004-1, ss.43-62, s.54-55.

¹⁵ *Marco Polo'nun Geziler Kitabı*, s.10.

¹⁶ 1 müd tahl 40 bin dirheme satılınca 1 men kuruüzümü 10 dirheme alıp hayvanlara yiyecek yaptılar. Bkz. Aksarayî, *Müsâmeretü'l-Ahbâr*, s.88, 89.

¹⁷ Pegolotti, *La Pratica della Mercatura*, s.22; Josaphat Barbaro, *Anadolu'ya ve İran'a Seyahat*, Çev., Tufan Gündüz, Yeditepe Yayınları, İstanbul 2016, s.102.

¹⁸ Hülagü'nün ölümünden sonra İlhanlı tahtına geçen Abaka zamanında bazı eşkıyalık olaylarına rastlanmaktadır. Fakat Abaka zamanında bu olayları bastırmakta gecikmedi. Bkz., Aknerli Grigor, *Okçu Milletin Tarihi*, s.81.

¹⁹ "İki yüz kişiden oluşan bir kabile Türkiye'ye gidiyor ve oraya ticaret malları götürüyordu. Kafilenin hedefi, Bursa şehriydi. Bu kabileyle yolculuğumuzu oldukça iyi geçirdik. Fakat hepimiz eşkıya saldırısından korkuyorduk". Bkz. Clavijo, *Timur Devrinde Kadis'ten Semerkant'a Seyahat*, s.244.

²⁰ *Bertrando De La Broquiere'nin Denizaşırı Seyahati*, s.186.

²¹ Venedikli tüccarların Tebriz'e güven içerisinde gidip gelmesi ve ticaret yapabilmesi için Kasım 1306'da (Yılan yılı) Sultan Olcayto Mukan'da iken imtiyaz verdi. Bkz. *Diplomatarium Veneto-Levantinum: Sive Acta et Diplomata Res Venetas Graecas Atque Levantis Illustrantia 1300-1350*, Vol. 1, Ed., George Martin Thomas, Venetiis 1880, s.47.

²² Seyit Özkutlu, "Orta Çağ'da Papalık Yasakları ve Müslüman Doğu: Latin Noter Kayıtları Işığında Doğu-Batı Ticareti (1162-1350)", *Belleten*, LXXXIII (297), Ankara (Ağustos) 2019, ss.487-517, s.501-502.

İlhanlı hakimiyeti döneminde (1256-1335) Anadolu'yu doğu-batı doğrultusunda geçen ve Erzincan şehrinin ekonomisini doğrudan etkileyen ticaret yollarını Tebriz'den başlatmak gerekir²³. Hülagü'nün 1256'da İlhanlı Devleti'ni kurmasıyla önem kazanan Tebriz, 1258'de Abbasî Hilâfetinin başkenti Bağdat'ın Hülagü'nün eline geçmesiyle bölgenin en önemli ticarî merkezi oldu²⁴.

XIII. yüzyılın ikinci yarısı dünya ve Türkiye ticareti açısından yeni bir dönemdir. 1261'de Nymphanion (Nymfe, Nif, Kemalpaşa) antlaşmasıyla VIII. Mikhail Paleolog'tan imtiyaz koparan Cenevizler Karadeniz'e açılarak burada koloniler kurmaya başladılar. Buna mukabil Cenevizler Tebriz'e açılan bir kapı olarak Trabzon'da ticaret hakkı elde ettiler. Cenevizlerden sonra Venedikliler de Trabzon'da yerleşmeye başladılar²⁵. Cenevizler başta olmak üzere İtalyan tüccarlar 1260'lardan itibaren Azerbaycan ve İran coğrafyasında ticaret yapar oldular²⁶. 1263'te Venedik'in Akka Bailos'u Pietro Viglioni bünyesinde birçok tüccarın bulunduğu bir şirket adına Tebriz'e geldiğinde burada Cenova'dan, Pisa'dan ve Avrupa'nın çeşitli yerlerinden gelen tüccarlarla karşılaştı. Kendisi de Tebriz'de satmak üzere Avrupa'nın çeşitli yerlerinden keten dokumalar ve kristaller getirmişti²⁷.

Avrupa'dan gelen tüccarlar Tebriz'de değerli taşlar, baharatlar, inciler, ipekli dokumalar alırdı²⁸. Bu ürünlerin bazıları İran'ın yerli ürünleriydi. Ancak çoğunluğu ithalatla gelirdi²⁹. Çin'den ve Hindistan'dan Tebriz'e iki ana yoldan mal akışı sağlanırdı. İlki okyanus yoluydu. Çin'den ve Hindistan'dan yola çıkan gemiler ilk olarak Basra körfezi ağzında bulunan Hürmüz limanına yanaşırdı³⁰. Bu liman İran'ın okyanusa açılan kapısı gibiydi. Hürmüz'de temin edilen ticari mallar karadan Şiraz-Yezd-İsfahan-Kaşan-Kum-Save-Sultaniye-Zencan üzerinden Tebriz'e getirilirdi. Diğer yol karadan ulaşım sağlardı. Hanbalık'tan (Pekin) başlayan bu yol, Taklamakan Çölü'nün kuzeyinden ve güneyinden iki yönlü seyrederek kadim Türk şehirleri olan Semerkant ve Buhara üzerinden Horasan'a ve İran içlerine ulaşıyordu. Yezd şehrinde geçen bu yol ileride Hürmüz-Tebriz hattına bağlanıp Tebriz'e gelirdi³¹. Bu anlamda Tebriz, doğudan gelen zengin emtianın toplanma merkezi ve ana dağıtıcısı rolünü üstlenmişti. Dünyanın birçok bölgesinden gelen tüccarlar Tebriz'de buluşup ticaret yapardı. Avrupa'ya sevk edilecek ürünler Anadolu üzerinden Trabzon, Ayas ve Bursa kentlerine gönderilirdi. Tebriz ile adı geçen kentler arasında uzanan Şahrah-i Garbi³² üzerinde bir kavşak noktası olan Erzincan, transit ticaretten büyük gelir sağlardı.

²³ Şerafettin Turan, *Türkiye-İtalya İlişkileri I: Selçuklular'dan Bizans'ın Sona Erişine*, T.C. Kültür Bakanlığı Yayınları, Ankara 2000, s.185,

²⁴ Eliyahu Ashtor, *Levant Trade in the Middle Ages*, Princeton University Press, New Jersey 1983, s.56.

²⁵ Tellioglu, *Kommenosların Karadeniz Hakimiyeti: Trabzon Rum Devleti (1204-1461)*, s.79-80.

²⁶ Marco Polo'nun *Geziler Kitabı*, s.22.

²⁷ Ashtor, *Levant Trade in the Middle Ages*, s.58; Turan, *Türkiye-İtalya İlişkileri*, s.185.

²⁸ Marco Polo'nun *Geziler Kitabı*, s.25; Turan, *Türkiye-İtalya İlişkileri*, s.186.

²⁹ Örs, *Tarih-i Olcaytu (İnceleme ve Çeviri)*, s.212.

³⁰ Barbaro, *Anadolu'ya ve İran'a Seyahat*, s.84.

³¹ Marco Polo'nun *Geziler Kitabı*, s.29-34; Barbaro, *Anadolu'ya ve İran'a Seyahat*, s.79-81; Muharrem Hamza, *Hamdullah Müstevfi ve Eseri "Nüzhet'ül-Kulüb"*, (Basılmamış Yüksek Lisans Tezi), Yüzüncü Yıl Üniversitesi Sosyal Bilimler Enstitüsü, Van 2008, s.195-197;

³² Sultaniye merkez olmak üzere Maveraünnehir'den Akdeniz sahillerine ve Konstantinopol'e kadar uzanan yola "Şahrah" denilmekteydi. Sultaniye'den batıya giden güzergah "Şahrah-i Garbi, Orta Asya ve Maveraünnehir'e uzanan güzergah ise "Şahrah-i Şarki" olarak ifade edilirdi. Bkz. Zeki Velidi Togan, "Reşideddin'in Mektuplarında Anadolu'nun İktisadî ve Medenî Hayatına Ait Kayıtlar", İstanbul Üniversitesi İktisat Fakültesi Mecmuası, 15(1-4), 1953, ss.33-50, s.45.

Erzincan'ın Ticari Hayatına Etki Eden Yollar

Ayas-Tebriz Ticaret Yolu

Ayas limanıyla³³ Tebriz arasında mal akışı sağlayan yolun gelişmesi XIII. yüzyılın ikinci yarısından itibaren gerçekleşti. Bu yolun işlerliğinin artmasında Memlûklerin Doğu Akdeniz'deki fetihleri ve Avrupalı tüccarlara uyguladıkları %20 gümrük vergisi önemli rol oynadı³⁴. Buna mukabil İlhanlıların Avrupalı tüccarlardan %4-5 oranında gümrük talep etmesi Tebriz'de ticaret yapmayı cazip kılıyordu³⁵.

Ayas-Tebriz hattında asıl yükseliş 1291 yılında Sultan Melik Eşref Halil'in Akka'yı fethi³⁶ neticesinde papa IV. Nikola'nın Mısır'a ambargo çağrısı üzerine oldu³⁷. Papa'nın ambargo bildirişiyle Güney Avrupalı tacirler kendilerine yeni güzergâh arayışına girdiler. Akdeniz'den Tebriz'e ulaşmak için Avrupalıların ellerinde yalnızca İlhanlılara tabi olan Kilikya Ermenilerinin Ayas limanı kaldı³⁸. Ayas ile Tebriz arasındaki ticaret o kadar canlandı ki, XIV. yüzyıl başlarında şeker ve safran hariç Ayas limanından Avrupa'ya sevk edilen baharatlar çoğunlukla Bağdat'tan veya Tebriz'den getirilirdi³⁹.

Buna karşılık Avrupa'dan Ayas yoluyla Anadolu kentlerine ve Tebriz'e çeşitli kumaşlar ihraç edilirdi⁴⁰. Bazı Ceneviz noter kayıtları Fransa'nın Reims (Champagne) bölgesi ile Tebriz arasındaki mevcut ticareti tüm açıklığıyla gözler önüne sermektedir. 2 Kasım 1330 tarihinde Cenova'da düzenlenen bir belge Fransa'nın Reims bölgesinden getirilen kumaşların Tebriz'e ihracı hakkında bilgi vermektedir⁴¹.

Tebriz ile Ayas arasında kara bağlantısını sağlayan yol güzergahı Pegolotti tarafından detaylı olarak verilmiştir. Buna göre tüccarlar Ayas'ta karaya çıkarak Sis – Kayseri - Sivas - Erzincan – Erzurum – Karakilise (Ağrı) - Üç Kilise - Hoy doğrultusunda

³³ “Deniz kıyısında bulunan Ayas, önemli bir ticaret yeridir. Bu kentin limanına çeşitli ülkelerin tüccarları gelirler. Bunlarla beraber Venedikli ve Ceneviz tüccarlar da burada ipekli ve yünlü kumaşlar, başka değerli mallar satın alırlar. Doğu Akdeniz kıyısında bulunan kentlere gitmek isteyenler öncelikle Ayas'a gelirler”. Bkz. Marco Polo'nun *Geziler Kitabı*, s. 19.

³⁴ 1268'de Baybars, Antakya'yı ele geçirdi. Aknerli Grigor, *Okçu Milleti Tarihi*, s.78.

³⁵ Ashtor, *Levant Trade in the Middle Ages*, s.57.

³⁶ Akka, Doğu Akdeniz kıyılarında bulunan haçlı devletçiklerinin başkenti idi. Akka'nın Memlûklerin eline geçmesiyle bölgedeki haçlı bakiyeleri de Memlûklere teslim oldular. Bu durum Avrupa'da infial yarattı. Baybars el-Mansûri, *et-Tuhfetü'l-Mulûkiyye fi'd-Devleti't-Turkiyye: Türk Devleti Konusunda Sultânlara Armağanlar (1252-1312)*, Çev., Hüseyin Polat, TTK Yayınları, Ankara 2016, s.118-120; Galstyan, *Ermeni Kaynaklarına Göre Moğollar*, s.130.

³⁷ Özkutlu, “Orta Çağ'da Papalık Yasakları ve Müslüman Doğu: Latin Noter Kayıtları Işığında Doğu-Batı Ticareti (1162-1350)”, s.501-502.

³⁸ Ayas, İlhanlıların Anadolu'da bulundurduğu askerlerin kışlamak için kullandıkları bir yerdi. Anadolu ordusu komutanı İreincin'in yasavulu Bulargu burada bir mescit inşa ettirdi. Bkz. Örs, *Tarih-i Olcaytu (İnceleme ve Çeviri)*, s. 114-115; Halil İnalçık, *Osmanlı İmparatorluğu'nun Ekonomik ve Sosyal Tarihi I (1300-1600)*, Ed., Halil İnalçık, Donald Quataert, Çev., Halil Berktaş, Eren Yayınları, İstanbul 2000, s.270.

³⁹ Zibaldone da Canal, Ayas'tan ihraç edilen baharatların bir listesini vermektedir. Buna göre Ayas'tan ihraç edilen değerli bitkiler ve tıbbî tohumlar, öd ağacı, bakkam ağacı, kâfur, kakule, tarçın, karanfil, kebabe, kimyon tozu, kırmızı sakız (ejderhanın kanı), mazi, zencefil, tütsü, çivit, lak, lavanta, damla sakızı, mirobalan, küçük Hindistan cevizi, orpiment, kara biber, uzun biber, civa, ravent, yavru geyik boynuzu, kitre, beyaz zerdeçal olarak verilmiştir. Bkz. David Jacoby, “The Economy of The Armenian Kingdom of Cilicia: Some Neglected and Overlooked Aspects”, *La Méditerranée des Arméniens XIIe-XVe siècle*, Ed., Gérard Dédéyan, Claude Mutafian, Paris 2014, ss.261-291, s.267-268.

⁴⁰ Ashtor, *Levant Trade in the Middle Ages*, s.57; 22 Kasım 1277 tarihli Ayas'ta oluşturulan bir Ceneviz noter belgesinde Sivas'a gönderilmek üzere Fransa'nın Champagne (Reims) bölgesinde dokunan 126 parça keten kumaşın bahsedilmektedir. Bkz. Laura Balletto, *Notai Genovesi in Oltremare Atti Rogati A Laiazzo da Federico di Piazzalunga (1274) e Pietro di Bargone (1277, 1279)*, Genova 1989, s.271, 276.

⁴¹ Léone Liagre – de Sturler, *Les Relations Commerciales Entre Gênes, La Belgique et L'outremont: D'après Les Archives Notariales Génoises (1320-1400)*, s.75,83,264.

ilerleyip Tebriz'e ulaşırlardı⁴². Hamdullah Müstevfi Kazvinî'nin Tebriz ile Erzincan arasında menzillerini verdiği yol ile Pegolotti'nin tarifi uyuşmamaktadır⁴³. Kazvinî'nin tarifine göre yol Tebriz – Merend – Hoy – Erciş – Malazgirt – Hımıs - Pasinler üzerinden Erzurum'a buradan da Erzincan'a ulaşıyordu⁴⁴. Clavijo'nun Erzincan ile Tebriz arasında yolculuğu ise Erzurum – Sürmeli (İğdir) – Beyazıt – Makü – Hoy güzergahında gerçekleşti⁴⁵.

Trabzon-Tebriz Ticaret Yolu

Trabzon ile İslâm ülkeleri arasında eskiden süre gelen bir ticaret söz konusuydu. Daha X. yüzyılda Trabzon, İslâm ülkelerinden gelen tüccarların toplandığı bir yerdi. Trabzon'dan ipekli, keten ve yün dokumalar, Rum kıyafetleri ithal edilirdi⁴⁶. İlhanlıların yüksek hakimiyeti döneminde de Trabzon'un rolü değişmedi. Burası Tebriz'in Karadeniz'deki limanı işlevini görüyordu⁴⁷. Bölgede ticaret yapan Avrupalı tüccarlar da Trabzon'u Tebriz'e ulaşmada bir ara istasyon olan kullanıyorlardı⁴⁸. Trabzon'dan yola çıkan tüccarlar Maçka-Zigana-Torul-Bayburt üzerinden Erzincan'a ulaşırlardı⁴⁹. Erzincan, Tebriz'e giden veya Tebriz'den gelen kervanların toplanma merkezi gibiydi. Erzincan'dan hareketle kervanlar Pegolotti'nin veya Müstevfi'nin tarif ettiği yoldan ilerleyerek Tebriz'e giderlerdi⁵⁰. Tebriz'den getirdikleri baharatları, ipekleri ve dokumaları Trabzon'dan Konstantinopol'e ve Avrupa'ya sevk ederlerdi⁵¹.

Erzincan-Halep Ticaret Yolu

Halep, Suriye topraklarında Doğu Akdeniz limanlarıyla Ortadoğu kentlerini birbirine bağlayan bir ticaret merkeziydi. Burası aynı zamanda Anadolu ile olan ticaret için de önemli bir üs durumundaydı. Josaphat Barbaro'nun kayıtları Erzincan ile Halep arasında kervanlar işlediği konusunda bilgi vermektedir. Nitekim Barbaro, Uzun Hasan'ın ölümünden sonra ortaya çıkabilecek kargaşa ortamından bir an önce kurtulup Venedik'e dönmek üzere Erzincan'a gelerek bir ay müddetince Halep kervanını bekledi. Bu kervanla

⁴² Pegolotti, *La Pratica della Mercatura*, s.28-29, 389-391; G.I. Bratianu, *Recherches Sur Le Commerce Génois Dans La Mer Noire Au XIII^e Siècle*, Paris 1929, s.158; Adnan Eskikurt, "Ortaçağ Anadolu Ticaret Yolları", *Muğla Sıtkı Koçan Üniversitesi Sosyal Bilimler Enstitüsü Dergisi*, 33, 2014, ss.15-40, s.26-28; Ashtor, *Levant Trade in the Middle Ages*, s.56.

⁴³ Guy le Strange, *Doğu Hilafetinin Memleketleri (Mezopotamya, İran ve Orta Asya): İslâm Fetihlerinden Timur Zamanına Kadar*, Haz., Adnan Eskikurt, Cengiz Tomar, Yeditepe Yayınları, İstanbul 2015, s.294.

⁴⁴ Hamza, *Hamdullah Müstevfi ve Eseri "Nüzhet'ül-Kulüb"*, s.195.

⁴⁵ Ruy Gonzâlez de Clavijo, *Timur Devrinde Kadis'ten Semerkant'a Seyahat*, Çev., Ömer Rıza Doğrul, Köprü Kitapları, İstanbul 2016, s.100-110.

⁴⁶ İbn Havkal, *10. Asırda İslâm Coğrafyası*, Trc., Ramazan Şeşen, Yeditepe Yayınları, İstanbul 2014, s.268.

⁴⁷ Songja Lee, Odoric Pordenone Seyahatnamesi (1318-1330) Giriş-Tercüme ve Notlar, (Yayınlanmamış Yüksek Lisans Tezi), Marmara Üniversitesi Türkiyat Araştırmaları Enstitüsü, İstanbul 2015, s.8.

⁴⁸ Ashtor, *Levant Trade in the Middle Ages*, s.58; Bertold Spuler, *İran Moğolları: Siyaset, İdare ve Kültür İlhanlılar Devri 1220-1350*, Çev., Cemal Köprülü, TTK Yayınları, Ankara 2011, s.473.

⁴⁹ Eskikurt, "Ortaçağ Anadolu Ticaret Yolları", s.28.

⁵⁰ Guy le Strange, *Doğu Hilafetinin Memleketleri (Mezopotamya, İran ve Orta Asya): İslâm Fetihlerinden Timur Zamanına Kadar*, s.294.

⁵¹ Tüccar Giacomo Badoer'in 1437 yılına ait kayıtlarından anlaşılacağı üzere Trabzon'dan Konstantinopol'e sevk edilen Seda Lezi (Lahican ipeği) ve Seda Talani (Talış İpeği), İran'ın Gilan bölgesinden getirilmekteydi. Giacomo Badoer, *Il Libro dei Conti di Giacomo Badoer (Constantinopoli 1436-1440)*, a cura di Umberto Dorini, Tommaso Bertelè, Italy 1956, s.308-309; Jacoby, "The Economy of The Armenian Kingdom of Cilicia: Some Neglected and Overlooked Aspects", s.267-268; David Jacoby, "Marino Sanudo Torsello on the Trade Routes, Commodities, and Taxation", *Studi in Onore di Marino Zoizi*, Ed., Peter Schreiner, Margherita Losacco, Venice 2008, ss.185-197, s.189.

Erzincan'dan yola çıkan elçi, Çemişgezek ve Arapkir'den geçerek Memlûklerin gümrük bölgesi ve ticaret şehri olan Malatya üzerinden Halep'e gitti⁵².

Tebriz-Bursa Yolu Ticaret

XIV. yüzyılın ikinci yarısından itibaren Bursa'nın önemli bir ticaret merkezi olarak geliştiğine şahitlik edilmektedir. XV. yüzyılın ilk yarısında ise Bursa, Türkiye'de adından en çok söz edilen ticaret merkezlerinden biri oldu. Bursa'ya ticarî mal taşınan iki önemli güzergâh bulunmaktaydı. İlki Hicaz-Bursa arasında uzanırdı. Bu yoldan Bursa'ya daha çok baharat taşınırdı⁵³. Bertrando de la Broquiere, Hicaz kervanıyla Dımaşk-Halep-Antakya-Adana-Konya-Kütahya üzerinden Bursa'ya ulaşmıştı. Şehirde ticaret yapan Türklerle beraber, Cenevizler ve Floransalılar da bulunurdu. Bursa'dan temin edilen ticarî mallar buradan Pera (Galata) ve Konstantinopol'e (İstanbul) sevk edilirdi⁵⁴. 1436-1440 yılları arasında Venedikli tüccar Giacomo Badoer'in Konstantinopol'de tuttuğu ticari kayıtlarda Bursa'nın Konstantinopol ile olan ticaretiyle ilgili bilgiler bulunmaktadır. Bursa'dan Konstantinopol'e daha çok baharat ve çeşitli kumaşlar sevk edilmekteydi⁵⁵. Kumaşlar arasında en çok bahsettiği Seta Stravia (Esterabad İpeği) Tebriz'den Bursa'ya taşınırdı. İki kent arasında uzanan güzergâh, Bursa'ya ticari mal taşınan ikinci önemli ulaşım ağıydı⁵⁶.

Tebriz'den çıkan tüccarlar, Aras vadisinden geçerek Erzurum-Erzincan-Sivas-Tokat-Amasya-Çorum-Ankara üzerinden Bursa'ya gelirdi. Bursa'ya alternatif bir ulaşım ise Amasya-Kastamonu-Bolu yolundan gerçekleştirilirdi⁵⁷. Tebriz çıkışlı malların başında Bursa'nın da dokuma tezgahlarında ihtiyaç duyulan ipek gelirdi. Şirvan'da ve Yezd'te üretilen ipekli dokumalar dünyanın birçok yerine ihraç edildiği gibi Türkiye'ye ve özellikle Bursa'ya gönderilirdi⁵⁸.

Yukarıda kısaca açıklanmaya çalışılan Tebriz ile Ayas, Trabzon, Bursa arasında ticarî emtia taşınan yollar ile Erzincan-Halep arasında işleyen ticaret yolu⁵⁹, Erzincan'ın hayat damarları gibiydi. Bu yolların ortak özelliği Erzincan'da kesişiyor olmalarıydı.

Erzincan Şehri, Üretim, Ekonomi ve Ticaret

Erzincan, XI. yüzyılın sonlarından 1228 yılına kadar Mengücekliler tarafından idare edildi⁶⁰. 1228'de Sultan Alâeddin Keykubat'ın Erzincan'ı ele geçirmesiyle Türkiye Selçuklu Devleti'ne bağlandı⁶¹. Selçuklular şehri ele geçirdikten sonra Erzincan'ın imarına önem verdiler. Daha önce zarar gören surlar, Sultan Alâeddin tarafından tamir ettirildi⁶². Moğolların Türkiye'ye saldırılarında Erzurum'dan sonra ele geçirdikleri ilk şehir olan Erzincan, Köseadağ Savaşı (1243) sonrasında Anadolu'nun değişen idari mekanizmasıyla

⁵² Barbaro, *Anadolu'ya ve İran'a Seyahat*, s.102-103.

⁵³ Halil İnalçık, "Bursa I: XV. Asır Sanayi ve Ticaret Tarihine Dair Vesikalar", *Belleten*, XXIV(93), Ankara 1960, ss.45-102, s.48.

⁵⁴ Pero Tafur *Seyahatnamesi*, s.172; Bertrando De La Broquiere'nin *Denizaşırı Seyahati*, s.200-204.

⁵⁵ Badoer, *Il Libro dei Conti di Giacomo Badoer (Constantinopoli 1436-1440)*, s.28, 29, 66,67.

⁵⁶ İnalçık, "Bursa I: XV. Asır Sanayi ve Ticaret Tarihine Dair Vesikalar", s.53.

⁵⁷ İnalçık, "Bursa I: XV. Asır Sanayi ve Ticaret Tarihine Dair Vesikalar", s.51.

⁵⁸ Johannes Schiltberger, *Türkler ve Tatarlar Arasında (1394-1427)*, Çev., Turgut Akpınar, İletişim Yayınları, İstanbul 1997, s.89; Clavijo, *Timur Devrinde Kadis'ten Semerkant'a Seyahat*, s.244; Barbaro, *Anadolu'ya ve İran'a Seyahat*, s.79.

⁵⁹ İsmet Miroğlu, *Kemah Sancağı ve Erzincan Kazası (1520-1566)*, TTK Yayınları, Ankara 1990, s.197.

⁶⁰ Osman Turan, *Doğu Anadolu Türk Devletleri Tarihi: Saltuklular, Mengücekliler, Sökmenliler, Dilmaç Oğulları ve Artukluların Siyasî Tarih ve Medeniyetleri*, Boğaziçi Yayınları, İstanbul 1993, s.55-79.

⁶¹ İbnü'l-Esîr, *İslam Tarihi: el-Kâmil fi't-Tarih Tercümesi*, 10, s.331; İbn Bibi, *El-Evâmirü'l-Alâ'iyye fi'l-Umûri'l-Alâ'iyye*, s.363.

⁶² Hamdullah Müstevfi Kazvinî, *Nüzhetu'l-Kulüb*, Tahran 1336, s.110.

birlikte Moğol hakimiyetine girdi⁶³. 1256'ya kadar Altın Orda Hanlığına bağlı kaldı. Bu tarihte Hülagü Han, Tebriz merkezli İlhanlı Devleti'ni kurunca İlhanlı idaresine dâhil oldu. Bu durum 1335'te Ebu Said Bahadır Han'ın ölümüne kadar sürdü. Orta Avrupa, Ön Asya ve Ortadoğu'dan Çin'e uzanan çok geniş bir coğrafyada vücut bulan Moğol hakimiyeti döneminde (Pax Mongolica: 1250-1350)⁶⁴ gerçekleşen güvenli ticarî ortam Erzincan'ın ekonomik kalkınmasına büyük katkı sağladı⁶⁵. Erzincan, İlhanlıların egemenliği altında bulunan en önemli Anadolu yerleşmelerinden biri olarak varlık gösterdi⁶⁶.

Kaynaklar Erzincan'ı özetle Fırat Nehri'nin yaklaşık 3 km (2 mil) kadar kuzeyinde, etrafı dağlarla çevrili bir ova üzerinde, çok yüksek olmayan kuleli surlar ve hendeklerle müstahkem kılınmış, zaman zaman depremlerle ve hakimiyet mücadeleleriyle büyük zarar gören, birinden diğerine damdan dama geçilebilecek kadar yakın inşa edilmiş evleri, muntazam çarşı, sokak ve meydanları olan, yüksek gelirli tarım ve zanaat yapılan, kervanların uğradığı kalabalık ve çok uluslu bir şehir olarak tarif ederler⁶⁷.

Osmanlı döneminde tutulan tahrir kayıtları, günümüzde var olmayan eski Erzincan'ın mimarî yapılarıyla ilgili bilgiler vermektedir. Osmanlı idaresi öncesinde inşa edilen bazı yapılar arasında Ahi Ayna Bey Camii, Halilullah Camii, Gülabi Bey Camii, Melik Fahreddin Gazi Medresesi, İftiharüddin Medresesi, Torumtay Medresesi, Taharten (Mutaharten) Medresesi, Atabey Medresesi, İbadiye Medresesi, Lala Medresesi, Özbek Medresesi, Ahi Ayna Bey Hangahı, Pir Ömer Zaviyesi, Uğurlu Mehmed Zaviyesi ve Veled Bey Zaviyesi bulunmaktaydı. Bunlardan başka şehirde bazıları Osmanlı döneminde inşa edilen kervansaray, darüşşifa, hamam, boyahane ve bezirhane gibi yapılar da vardı.⁶⁸

Tüm mimarî eserleriyle bir ilim, kültür, sanat ve ticaret merkezi olduğu anlaşılan Erzincan, Tebriz'den Trabzon ve Ayas limanlarına ve bu limanlardan Tebriz yönüne gerçekleşen ticarî faaliyetlerle önemli bir gelire kavuştu. Daha sonra adı geçen destinasyonlara Bursa da eklendi. Suriye'den gelen çoğu kervan Erzincan üzerinden Anadolu'ya gitmekteydi⁶⁹. Tüccarlardan alınan gümrük, tartı ve yol bâcı gibi vergiler şehre iyi gelir sağlardı. Pegolotti, Ayas-Tebriz ticaret yolu üzerinde bir yerleşme olarak bahsettiği Erzincan'da tüccarlardan şehre girişte yük başına 5 akçe, şehirde 9 akçe ve Erzincan'dan Tebriz'e uzanan yol güvenliği için de yük başına 3 akçe alındığını belirtmektedir⁷⁰. Şehirde satılan mallardan "*tamga-i siyah* (Kara Tamga)", transit geçen mallardan ise "*bâc-ı büzürk*" adı altında vergiler alınırdı⁷¹. Erzincan, sadece kervanların

⁶³ İbn Bibi, *El-Evâmirü'l-Alâ'iyye fi'l-Umûri'l-Alâ'iyye*, s.441.

⁶⁴ Abdulkadir Yuvalı, "Yakınoğu Tarihi Üzerindeki Moğol Tesirleri (XIII. Y.Y.)", *Ondokuz Mayıs Üniversitesi Eğitim Fakültesi Dergisi*, 3, Ocak 1988, ss.63-74, s.64.

⁶⁵ Turan, *Doğu Anadolu Türk Devletleri Tarihi*, s.73.

⁶⁶ Marco Polo'nun *Geziler Kitabı*, s.20.

⁶⁷ Ruysbroeckli Willem, *Mengü Han'ın Sarayına Yolculuk 1253-1255*, s.280; İbn Battûta Tancî, *İbn Battûta Seyahatnâmesi*, s.287; Kazvinî, *Nüzhetü'l-Kulûb*, Tahran 1336, s.110; Hamza, *Hamdullah Müstevfi ve Eseri "Nüzhet'ül-Kulûb"*, s.128; Ruy González de Clavijo, *Timur Devrinde Kadis'ten Semerkant'a Seyahat*, Çev., Ömer Rıza Doğrul, Köprü Kitapları, İstanbul 2016, s.92-93, 100.; Makrizî, *es-Sülûk limarîfeti Düveli'l-Mülk*, Tahkik: Muhammed Abdulkadir Ata, 6, Beyrut 1997, s.497-498; Turan, *Doğu Anadolu Türk Devletleri Tarihi*, s.71-74; Guy le Strange, *Doğu Hilafetinin Memleketleri (Mezopotamya, İran ve Orta Asya): İslâm Fetihlerinden Timur Zamanına Kadar*, s.162-163; Turan, *Türkiye-İtalya İlişkileri*, s.195.

⁶⁸ Yılmaz Kızıltan, *1591 Tarihli Tahrir Göre Erzincan*, (Basılmamış Yüksek Lisans Tezi), Gazi Üniversitesi Sosyal Bilimler Enstitüsü, Ankara 1986, s.9, 18-24,45-55,64,67,78,118,139,150; İsmet Miroğlu, "XVI. Yüzyılın Başlarında Erzincan Şehri (1516-1530)", *İstanbul Üniversitesi Edebiyat Fakültesi Tarih Dergisi*, 28-29, İstanbul 1974-1975, ss.71-82, s.74-79; Miroğlu, *Kemah Sancağı ve Erzincan Kazası (1520-1566)*, s.149-153, 173,174, 177.

⁶⁹ Clavijo, *Timur Devrinde Kadis'ten Semerkant'a Seyahat*, s.93.

⁷⁰ Pegolotti, *La Pratica della Mercatura*, s.28.

⁷¹ Miroğlu, "XVI. Yüzyılın Başlarında Erzincan Şehri (1516-1530)", s.81; Miroğlu, *Kemah Sancağı ve Erzincan Kazası (1520-1566)*, 194.

uğradığı bir transit ticaret merkezi değildi. Aynı zamanda şehirde birçok kolda üretim yapılırdı. İbn Battûta'nın anlatıları Erzincan'da faaliyet gösteren birçok esnaf grubunun varlığına işaret etmektedir. Bunları tek tek saymamakla birlikte seyyah, ahiler içerisinde en meşhur ve muteber kimse olan Ahi Nizameddin'in tekkesinde misafir olmuş fakat bu ahi şeyhinin hangi esnaf zümresini temsil ettiği konusunda bilgi vermemiştir. Yine de İbn Battûta, Erzincan bahsinde dokuma ve bakırcılık üretim kollarına değinmiştir. Erzincan yakınlarından temin edilen bakırlar, bakırcıların ellerinde çeşitli ebatlarda kap kacak ve "beysûs" adı verilen şamdanlara dönüşüyordu⁷². Bakırdan yapılan mutfak gereçlerinin pişirme işleminde kullanılması için şüphesiz kalaya ihtiyaç duyulmaktaydı. Bu bakımdan Erzincan'a ticaret yoluyla kalay⁷³ getirildiği ve şehirde kalaycı mesleğine sahip kişilerin varlığı sonucunu çıkarmak mümkün görünmektedir.

Tarım ve hayvancılık Erzincan halkının diğer ekonomik faaliyetleriydi. Tarım yapılan arazinin sulanması için daha Mengücekliler zamanında ovada harklar inşa edilmişti⁷⁴. Erzincan ovası, buğday tarlaları, üzüm bağları ve meyve bahçeleriyle doluydu⁷⁵. Meyveler arasında Reşidüddin'in mektubunda da zikredildiği üzere armut ve kayısı üretimi de yapılmaktaydı⁷⁶. Arpa, darı, yonca, zegrek (yabani keten), nohut, susam, mercimek, soğan, kendir, bakla, ceviz ve bostan Erzincan'da üretilen diğer ürünlerdi⁷⁷. Bunlar arasında özellikle yağlı bir tohum olan susam muhtemelen biraz önce bahsedilen bezirhaneye götürülüyor ve bundan yağ elde ediliyordu. Erzincan ve çevresinde, dokuma endüstrisi için önemli bir ham madde olan pamuk üretimi de yapılırdı⁷⁸. Nitekim Erzincan'ı ziyaret eden seyyahlar şehrin dokumalarına değinmeden geçememişlerdi. Marco Polo ve İbn Battûta'nın vermiş olduğu bilgiler doğrultusunda dünyanın en kaliteli bombazine/bucherame dokumalarının Erzincan'ın tezgahlarından çıktığı anlaşılmaktadır⁷⁹. Pamuktan imal edilen bu dokumalar Erzincan'dan Konstantinopol'e (İstanbul) ve İtalya'ya ihraç edilirdi. Pegolotti, Erzincan işi buhram dokumaların Pisa'da parça başına 3 denari, Konstantinopol ve Pera'da 2,5-3 karat değerinde olduğunu belirtmektedir⁸⁰. Ham bez olarak da tarif edebileceğimiz buhram bezler daha çok yorgan, yatak, yastık kılıfı olarak kullanılırdı⁸¹.

Reşidüddin'in Erzincan'dan talep ettiği mallar arasında zikredilen dokuma çeşitleri, şehrin dokuma endüstrisi hakkında birtakım çıkarımlar yapmayı mümkün kılmaktadır. Reşidüddin bahse konu mektubunda, Erzincan'dan 200 top kemha, 10.000 arşın kadife ve 10.000 arşın iskarlat kumaş talep etmişti⁸². Öyleyse Erzincan'da pamuklu bezlerin yanı sıra

⁷² İbn Battûta Tancî, *İbn Battûta Seyahatnâmesi*, s.287.

⁷³ Pegolotti, Tebriz'de satılan mallar arasında kalayı da saymaktadır. Bkz. Pegolotti, *La Pratica della Mercatura*, 26; 1530 tarihli kanunname Erzincan'da satılan veya transit geçirilen ürünler arasında "kalay" bulunmaktadır. Bkz Miroğlu, *Kemah Sancağı ve Erzincan Kazası (1520-1566)*, 195.

⁷⁴ Miroğlu, *Kemah Sancağı ve Erzincan Kazası (1520-1566)*, 171-172.

⁷⁵ Kazvinî, *Nüzhetü'l-Kulûb*, s.110; Clavijo, *Timur Devrinde Kadis'ten Semerkant'a Seyahat*, s.92.

⁷⁶ Togan, "Reşideddin'in Mektuplarında Anadolu'nun İktisadî ve Medenî Hayatına Ait Kayıtlar", s.42,50.

⁷⁷ Kızıltan, *1591 Tarihli Tahrir Göre Erzincan*, s.12; Miroğlu, "XVI. Yüzyılın Başlarında Erzincan Şehri (1516-1530)", s.80.

⁷⁸ Kazvinî, *Nüzhetü'l-Kulûb*, s.110; Hamza, *Hamdullah Müstevfi ve Eseri "Nüzhet'ül-Kulûb"*, s.128.

⁷⁹ Marco Polo'nun *Geziler Kitabı*, s.20; İbn Battûta Tancî, *İbn Battûta Seyahatnâmesi*, s.287.

⁸⁰ Pegolotti, *La Pratica della Mercatura*, s.45, 208.

⁸¹ Buckram ile astarlanmış kırmızı ve yeşil çizgili ipek bir yorgan Bkz. *English Historical Documents 1327-1485*, Ed. A. R. Myers, Routledge Prints, London and Newyork 1969, s.1085.

⁸² Togan, "Reşideddin'in Mektuplarında Anadolu'nun İktisadî ve Medenî Hayatına Ait Kayıtlar", s.42,50; Turan, *Doğu Anadolu Türk Devletleri Tarihi*, s.72; Yaşar Bedirhan, "Türkiye Selçukluları Devrinde Anadolu'nun Ticaret Şehirleri", Tarih Okulu Dergisi, XXIV, Aralık 2015, ss.25-50, s.38.

ipekli ve yünlü kumaşlar da dokunmaktaydı⁸³. Erzincan tezgahlarının ipek ihtiyacı muhtemelen çoğu kentin de ihtiyacını karşılayan Hazar Denizi kıyı kentlerinde üretilen İran ipeğiydi ve bu ipek Tebriz'den Erzincan'a sevk ediliyordu. Özellikle XIV. ve XV. yüzyıllarda tüm dünyada moda esintisi yaratan değerli iskarlat kumaşı için gerekli olan yün ise muhtemelen Erzincan çevresinden temin ediliyordu. Fakat burada dikkat çeken bir husus iskarlat (kırmızı) kumaşlara rengini veren kırmızı boyası ve kumaşın renginin kalıcılığını ve parlaklığını sağlayan şap madeninin nereden temin edildiği hususudur.

Kırmız hem açık kırmızı rengi hem de bu rengin elde edilmesini sağlayan boya maddesini ifade etmektedir. Avrupa dokumalarında da boyamada kullanılan kırmız çoğu defa Asya topraklarından ihraç edilirdi⁸⁴. Orta çağ İslâm coğrafyacıları kıymeti yüksek bir boya maddesi olan kırmızın⁸⁵ Debil'de yetişen meşe ağaçları üzerindeki bir böceğin (Kermococcus vermilio)⁸⁶ salgısı olduğunu söylerler. İpek böceği gibi koza ören bu böcekten elde edilen ve bir boya çeşidi olan kırmızın Türkiye'de de benzerleri çoktu⁸⁷. Saint Simon Quentin, Türkiye Sultanlığının zenginliğinden bahsederken Hacsar yakınlarında –Suşehri/Akşar (Akşehir)⁸⁸ olması kuvvetle muhtemeldir- kırmız boyası üretildiğini ve burada şap madeninin olduğunu söylemektedir⁸⁹. Bu da Erzincan'da üretilen iskarlat dokumaları için gerekli olan boya maddesinin ve kumaş üzerinde boyayı kalıcı ve parlak kılan şapın nereden gelebileceği konusunu aydınlatmaktadır. Erzincan'a en yakın şap yatakları Karahisar-ı Şarkî'de (Şebinkarahisar) bulunmaktadır. Uluslararası ihraç malları arasında yer alan şap, kumaş boyamada son derece elzem bir maddeydi⁹⁰. Türkiye'deki en kaliteli şap olan kaya şapı, Pegolotti'ye göre (Colonia) Karahisar-ı Şarkî'den çıkarılmaktaydı⁹¹. Zaten Saint Simon Quentin'in bahsettiği Hacsar'a yakın şap madeninin Karahisar-ı Şarkî olduğu muhakkaktır.

Dünyanın birçok ticaret şehrinde olduğu gibi çok uluslu demografisiyle dikkat çeken Erzincan'da Türklerle beraber çoğu Rum ve Ermeni olan itibar sahibi zengin tüccarlar bulunmaktaydı⁹². Avrupalı tüccarlar dahi Erzincan'a yerleşmiş hatta burada bir kilise inşa

⁸³ Timur'un ulaşı Erzincan'a geldiğinde emir Mutahharten ona ipekli, yünlü, atlas ve pamuklu birçok değerli kumaş hediye etti. Bkz. Aziz b. Erdeşir-i Esterâbâdî, *Bezm u Rezm: Eğlence ve Savaş*, Çev., Mürsel Öztürk, TTK Yayınları, Ankara 2014, s.429-430.

⁸⁴ John H. Munro, "The Anti-Red Shift-To the Dark Side: Colour Changes in Flemish Luxury Woollens, 1300-1550", *Medieval Clothing and Textiles*, 3, Ed., Robin Netherton, Gale R. Owen-Crocker, The Boydell Press, Woodbridge 2007, ss.55-95, s.56-57.

⁸⁵ Sharon Farmer, "Biffes, Tiretaines, and Aumonières: The Role of Paris in the International Textile Markets of the Thirteenth and Fourteenth Centuries", *Medieval Clothing and Textiles*, 2, Ed., Robin Netherton, Gale R. Owen-Crocker, Woodbridge 2006, ss.73-90, s.76.

⁸⁶ Aslında böceğin salgısı değil, onun yumurtalarından elde ediliyordu. Bkz. John H. Munro, "The Anti-Red Shift-To the Dark Side: Colour Changes in Flemish Luxury Woollens, 1300-1550", s.57

⁸⁷ İbn Havkal, *10. Asırda İslâm Coğrafyası*, s.266-267; İstahrî, "Kitâbu Mesâlikî'l-Memâlik", *Ortaçağ Müslüman Coğrafyacılarından Seçmeler: Türklerin Yaşadığı ve Türklere Komşu Olan Bölgeler*, Çev., Yusuf Ziya Yörükkan, Ötüken Yayınları, İstanbul 2013, ss.273-286, s.283.

⁸⁸ Esterâbâdî, *Bezm u Rezm*, s.197; Guy le Strange, *Doğu Hilafetinin Memleketleri (Mezopotamya, İran ve Orta Asya): İslâm Fetihlerinden Timur Zamanına Kadar*, s.197.

⁸⁹ Simon de Saint Quentin, *Bir Keşişin Anılarında Tatarlar ve Anadolu (1245-1248)*, s.50.

⁹⁰ Mike Carr, "Trade or Crusade? The Zaccaria of Chios and Crusades Against the Turks", *Contact and Conflict in Frankish Greece and the Aegean 1204-1453: Crusade, Religion and Trade between Latins, Greeks and Turks*, Ed., Nikolaos G. Chrissis-Mike Carr, London 2016, ss.115-134, s.117.

⁹¹ Pegolotti, *La Pratica della Mercatura*, s.43.

⁹² İbn Battûta Tancî, *İbn Battûta Seyahatnâmesi*, s.287; Clavijo, *Timur Devrinde Kadis'ten Semerkant'a Seyahat*, s.92-93; Laura Balletto, *Liber Officii Provisionis Romaniae (Genova 1424 – 1428)*, Genova 2000, s.294-295.

etmişlerdi⁹³. 22 Kasım 1320 tarihli bir belge, Erzincan'da Venediklilerin ticaret yaptığını göstermektedir. Bu belgede anlatıldığına göre, Venedikli tüccar Francesco da Canale, Erzincan'da hayatını kaybetmiş ve Bedreddin Lulu adlı biri adı geçen tüccara ait mallara el koymuştu. Bu nedenle müteveffa tüccara ait malların iadesi talep edilmekteydi⁹⁴.

İlhanlılar Sonrası Gelişen Olaylar ve Erzincan'ın Genel Durumu

1335'te Ebu Said Han'ın ölümünden sonra İlhanlıların tarih sahnesinden çekilmesiyle başlayan karışıklık dönemi⁹⁵ yüz yıldan fazla sürdü. Bu süreçte Erzincan kâh doğal afetler kâh hakimiyet mücadelelerinden büyük zarar gördü. Bölgesel karışıklıklar uluslararası ticareti ziyadesiyle baltaladı. Avrupalı tüccarlar güvenlik endişesiyle Tebriz'e gitmek istemedi. Celayirli Şeyh Üveys'in Venedik'in Trabzon bailosuna ticaret için gelmeleri konusunda yaptığı talep karşılık bulmadı. Nitekim yol güzergâhında henüz tam anlamıyla güvenlik tedbirleri alınabilmiş değildi. Avnik Kalesi'ni mesken tutan eşkıyalar kervanlar için tehlike arz ediyordu⁹⁶.

İlhanlılardan sonra Erzincan ve civarı 1343-1381 yılları arasında Eratnalıların hakimiyetinde kaldı⁹⁷. Eratnalıların son Erzincan emiri Mutahharten zamanında Erzincan ticaretinde gelişme kaydedildi.⁹⁸ Emir Mutahharten kendisine büyük servet kazandıran tüccarları koruyup kolladı⁹⁹. 1381 yılından sonra Kadı Burhaneddin, Eratnalı tahtını ele geçirince Emir Mutahharten, Kadı Burhaneddin'e biat etmek istemedi. Emir Mutahharten, Kadı Burhaneddin'e karşı olsa da zaman zaman onun safındaymış gibi davranıyordu. Timur'un Aladağ'da konakladığı haberi gelince Emir Mutahharten ailesini Karahisar'a gönderdi. Erzincan halkı yurtlarını terk edip dört bir yana dağıldılar. Timur'un Erzurum bölgesinde Karakoyunlulara saldırıp geri çekilmesi, Erzincanlılara rahat bir nefes aldırdı. Emir Mutahharten, Timur'un önünden kaçıp Erzincan önlerinde toplanan Türkmenlerden bir ordu ile Sivas'a saldırmak üzere harekete geçti fakat çok fazla cesaret edemeyip geri döndü. Mutahharten'in düşmanca tutumuna son vermek için Kadı Burhaneddin, Erzincan'ı ele geçirmeyi planladı. Emir Mutahharten de Memlûklere haber gönderip onları Sivas üzerine kışkırtıyordu. Neticede Kadı Burhaneddin ile Mutahharten arasındaki hakimiyet mücadelelerinden Erzincan büyük zarar gördü¹⁰⁰.

Hem Anadolu'da hem de Azerbaycan ve İran coğrafyasında henüz tam anlamıyla gerçek bir otorite kurulmadığından eşkıyalık faaliyetleri arttı. Tüccarlar bu durumdan muzdarip oldular. Dönemin en güçlü hükümdarlarından biri olan Kadı Burhaneddin'in

⁹³ *Medieval Trade in The Mediterranean World: Illustrative Documents*, Trs., Robert S. Lopez, Irving W. Raymond, Columbia University Press, Newyork 2001, s.278; Turan, *Doğu Anadolu Türk Devletleri Tarihi*, s.74.

⁹⁴ *Diplomatarium Veneto-Levantinum*, Vol. 1, s.176; Turan, *Türkiye-İtalya İlişkileri*, s.189; Benzer bir uygulamadan Pegolotti de bahsetmektedir. Tana-Hıtay arasında ilerleyen bir tüccar yolda ölürse malları o bölgenin hükümdarına ait olur. Şayet ölenin kardeşi, yakın dostu veya varisi yanındaysa mallar ona teslim edilir. Bkz. Pegolotti, *La Pratica della Mercatura*, s.22.

⁹⁵ İbn Battûta Tancî, *İbn Battûta Seyahatnâmesi*, s.225.

⁹⁶ *Diplomatarium Veneto-Levantinum: Sive Acta et Diplomata Res Venetas Graecas Atque Levantis Illustrantia 1351-1454*, Vol. 2, Ed., Riccardo Predelli, Cambridge University Press, Cambridge 2012, s.158,159,163.

⁹⁷ Kemal Taşçı, "Erzincan'da Eretnâli Hâkimiyeti", *Erzincan Üniversitesi Uluslararası Erzincan Sempozyumu 28 Eylül-1 Ekim 2016 Bildiriler*, 1, Hüsrev Akın, Erzincan 2016, ss.389-407, s.396.

⁹⁸ Kemah, Erzincan, Bayburt, Tercan, Erzurum, İspir bölgesinin hakimiydi. Trabzon İmparatorundan dahi vergi alırdı. Bkz. Ebu Bekr-i Tihranî, *Kitab-ı Diyarbekriyye*, Çev., Mürsel Öztürk, Kültür Bakanlığı Yayınları, Ankara 2001, s.36, 42.

⁹⁹ Clavijo, *Timur Devrinde Kadis'ten Semerkant'a Seyahat*, s.93.

¹⁰⁰ Esterâbâdî, *Bezm u Rezm*, s.218,238,296,322-323,329,330,339,456.

katına tüccarlardan bir grup gelerek eşkıyaların kendilerine saldırdıklarını ve bütün mallarını gasp ettiklerini bildirdiler¹⁰¹.

Timur'un XV. yüzyıl başlarındaki fetihleri ve Orta Asya'dan İzmir'e kadar uzanan topraklardaki hakimiyeti ile bölgede kısa süreli refah dönemi başladı. Hindistan'a kadar olan bütün yollar güvenli hale geldi¹⁰². Timur, Iğdır yöresinde bir kalede barınan ve yoldan geçenleri soyan bir eşkıyayı idam ederek yol güvenliğini tesis etti¹⁰³. Tebriz'in batıyla olan ticaretini yeniden canlandırdı¹⁰⁴. Emir Mutahharten'in ölümü, Timur'un Semerkant'a geri dönmesi ve hayatını kaybetmesinden sonra Karakoyunlu Kara Yusuf Erzincan'a hâkim oldu. Şehrin yönetimini Pir Ömer adındaki emirine bıraktı¹⁰⁵. Erzincan bu defa Akkoyunlu-Karakoyunlu mücadelelerine sahne oldu. Akkoyunlu Karayülük Osman, Pir Ömer'le yaptığı savaş sonrası Erzincan'ı ele geçirdi¹⁰⁶. Hakimiyet mücadeleleriyle zarar gören şehir 1419'da meydana gelen ve Türkiye'nin birçok şehrinde yıkıma neden olan depremle sarsıldı. Bu depremde birçok Erzincanlı hayatını kaybettiği gibi şehrin yarısı yerle bir oldu¹⁰⁷. Uzun Hasan'ın Akkoyunlu tahtına oturmasına kadar Erzincan üzerinde Akkoyunlu-Karakoyunlu mücadeleleri devam etti. Bu mücadeleler döneminde Trabzon'la olan ticarî faaliyetler bir nebze de olsa devam etti¹⁰⁸.

Akkoyunlu Uzun Hasan Erzincan'ı ele geçirdiğinde burayı harap bir halde buldu. Mücadelelerden bıkan halk, şehri terk ederek kırsal alanlara çekilmişti. Halkın gönlünü alan Uzun Hasan, onları tekrar şehre yerleşmeye ve evlerinde oturmaya davet etti¹⁰⁹. Uzun Hasan'ın hakimiyetiyle siyasî istikrar dönemi yaşansa da uzun süren mücadeleler ve depremlerle büyük zarar gören şehrin imarı için çok fazla gayret gösterilmediği görülmektedir. Barbaro, bir zamanların önemli ticaret merkezi Erzincan'ın 1470'lerde halen büyük bir şehir olmakla beraber bir bölümünün harabe olduğundan bahsetmektedir¹¹⁰.

Uzun Hasan, Azerbaycan, İran ve Anadolu'nun doğusunda siyasi birlik sağlayınca Erzincan'daki ticari hayat biraz da olsa canlandı. Nitekim Uzun Hasan'ın Trabzonlu bir prensesle evlenmesi Tebriz-Trabzon hattında güven ortamı yarattığı aşıkardır¹¹¹. 1461'de II. Mehmed'in Trabzon'u fethine¹¹² kadar Trabzon ile Erzincan arasındaki ilişkiler iyi şekilde devam etti¹¹³.

II. Mehmed'in Tokat'ta ikinci bir gümrük oluşturması Tebriz-Bursa ticaretine zarar verdi. Sonuçta Uzun Hasan'ın emri ile Tokat yağmalandı ve yakıldı. Bunun sonucu olarak 1473'te Akkoyunlu ve Osmanlı ordusu Otlukbeli'nde karşılaştı. Uzun Hasan'ın ordusu geri

¹⁰¹ Esterâbâdî, *Bezm u Rezm*, s.508.

¹⁰² *Pero Tafur Seyahatnamesi*, s.116.

¹⁰³ Clavijo, *Timur Devrinde Kadis'ten Semerkant'a Seyahat*, s.104.

¹⁰⁴ İnalçık, *Osmanlı İmparatorluğu'nun Ekonomik ve Sosyal Tarihi I (1300-1600)*, s.274.

¹⁰⁵ Tihranî, *Kitab-ı Diyarbekriyye*, s. 53.

¹⁰⁶ Tihranî, *Kitab-ı Diyarbekriyye*, s.55.

¹⁰⁷ Makrizî, *es-Sülûk lîmarifeti Düvelî'l-Mülûk*, Tahkik: Muhammed Abdulkadir Ata, 6, Beyrut 1997, s.497-498.

¹⁰⁸ Badoer, *Il Libro dei Conti di Giacomo Badoer (Constantinopoli 1436-1440)*, s.308-309.

¹⁰⁹ Tihranî, *Kitab-ı Diyarbekriyye*, s.171.

¹¹⁰ Barbaro, *Anadolu'ya ve İran'a Seyahat*, s.90.

¹¹¹ *Uzun Hasan ve Fatih Mücadelesi Döneminde Doğu'da Venedik Elçileri: Caterino Zeno ve Ambrogio Contarini'nin Seyahatnâmleri*, s.20.

¹¹² *Aşıkpaşaoğlu Tarihi*, Haz., Atsız, Ötüken Yayınları, İstanbul 2012, s.168-170.

¹¹³ Elçi Katerino Zeno, Trabzon'u Uzun Hasan'ın toprakları arasında göstermektedir. Bkz. *Uzun Hasan ve Fatih Mücadelesi Döneminde Doğu'da Venedik Elçileri: Caterino Zeno ve Ambrogio Contarini'nin Seyahatnâmleri*, s.19; Kazım Paydaş, "Ak-Koyunlular Döneminde Ticâret", *Ankara Üniversitesi Dil ve Tarih-Coğrafya Fakültesi Tarih Araştırmaları Dergisi*, 23(36), Ankara 2004, ss.213-223, s.219.

çekilmek durumunda kaldı¹¹⁴. Uzun Hasan'ın İran'daki askerî faaliyetleri de İran içlerindeki ticaret yollarını güvensiz hale getirmişti. Afanasiy Nikitin, Uzun Hasan döneminde İran'da mevcut karışıklar nedeniyle yolların kapalı olmasından yakınmaktadır¹¹⁵.

Uzun Hasan'ın 1478'de vefatını müteakip Akkoyunlu ülkesinde başlayan karışıqlarla bölgede yeni bir güç olarak Safevîler rol oynadı. Erzincan da dâhil olmak üzere Akkoyunlu topraklarında Safevîler hâkim oldu. 1514'te Osmanlı Sultanı I. Selim'in Çaldıran'da Safevî hükümdarı Şah İsmail'i mağlup etmesiyle Erzincan Osmanlı hakimiyetine girdi¹¹⁶. Bu tarihten sonra Erzincan'da siyasi istikrar dönemi yeniden başladı. Böylece Erzincan'ın ekonomik hayatında yeniden canlanma dönemine girildi¹¹⁷.

¹¹⁴ Tihranî, *Kitab-ı Diyarbekriyye*, s.343-354; *Aşıkpaşaoğlu Tarihi*, s.187,191.

¹¹⁵ Afanasiy Nikitin, *Üç Deniz Ötesine Seyahat*, Çev., Serkan Acar, TTK Yayınları, Ankara 2013, s.25.

¹¹⁶ İsmet Miroğlu, "Erzincan", *DİA*, 11, İstanbul 1995, ss.318-321, s.319-320; *Uzun Hasan ve Fatih Mücadelesi Döneminde Doğu'da Venedik Elçileri: Caterino Zeno ve Ambrogio Contarini'nin Seyahatnâmleri*, s.61-65.

¹¹⁷ Tahrir kayıtlarına göre 1516-1591 yılları arasında Erzincan'ın gelirlerinde düzenli bir artış görülmektedir. Bkz. Miroğlu, *Kemah Sancağı ve Erzincan Kazası (1520-1566)*, s.177.

Sonuç

Ticaret, tarih boyunca devletlerin ve hanedanların en önemli gelir kaynakları arasında yer almıştır. Ticaretin devamlılığı için şüphesiz güvenlik tedbirlerinin en üst düzeyde tutulması gerekmektedir. Tüccarların güven içerisinde gidip gelebilmeleri adına devletlerarası anlaşmalar (ticaret yapma, vergi indirimi veya muafiyeti, ölen tüccarların mallarının iadesi¹¹⁸ vb.) yapıldığı gibi, tüccarların konaklaması ve korunması için kervansaraylar ve hanlar inşa edilmekteydi. Ancak bazen bu tedbirlerin hiçbiri tüccarları korumaya yetmiyordu. Çoğunlukla savaşlar, kuşatmalar, taht kavgaları, isyanlar gibi olağan dışı eylemlerle meydana gelen otorite boşluklarıyla artan eşkıyalık faaliyetleri, kervanların ve tüccarların güvenliğini tehlikeye atmakta ve ticari mal akışının kesilmesine yahut azalmasına neden olmaktaydı. Mal arzının talebe yetişemediği bu durumlar, enflasyonun yükselmesine sebebiyet vermekteydi. Karizmatik lider etrafında kurulan güçlü bir merkezi otorite neredeyse tüm problemlerin üstesinden gelmekte ve kervan yollarının güvenliği sağlandığında ticari mal akışı normal seyrine dönmekteydi.

İran, Irak ve Suriye ile Anadolu limanları arasında uzanan ticaret yolları üzerinde tam bir kavşak noktası olan Erzincan'ın ticarî faaliyetleri de yukarıda belirtilen sebeplere dayalı olarak zaman zaman azalmakta veya artmaktaydı. 13-15. yüzyıllar arasında Erzincan ticaretinin en istikrarlı dönemi 1256-1335 yılları arasında hüküm süren İlhanlılar idaresinde olduğu muhakkaktır. Bu dönemde Avrupalı tüccarların da bölge ticaretine katılmaları ile Erzincan hem ihracattan hem de transit ticaretten bir servet kazandırmıştı. Nitekim Erzincan, sadece ticaret yollarının kavşağında bulunan bir yerleşme değil aynı zamanda bir sanayi ve üretim merkeziydi. Şehirde maharetli bakırcı ustaları bulunmaktaydı. Ayrıca Erzincan'ın dokuma tezgahlarından çıkan pamuklu buhram bezi dünyaca tanınıyordu. Pamuklu kumaşların yanında ipekli ve yünlü dokumalar da işlenirdi.

İlhanlı idaresinin son bulması ile başlayan karışıklıklar sürecinde Erzincan üzerinden gerçekleştirilen ticaretin azaldığı görülmektedir. Tebriz'i Trabzon'a, Ayas'a ve Bursa'ya bağlayan yollar üzerinde hakimiyet mücadeleleri ve artan eşkıyalık faaliyetleri bölge ticaretine büyük darbe vurdu. Erzincan bu durumdan doğrudan etkilendi. Hem depremlerle hem de hakimiyet mücadeleleri ile büyük zarar gören Erzincan, İlhanlı hakimiyetinden sonra en istikrarlı günlerine 1514'ten itibaren Osmanlı idaresiyle kavuştu.

¹¹⁸ Osman Turan, *Türkiye Selçukluları Hakkında Resmî Vesikalar: Metin, Tercüme ve Araştırmalar*, TTK Yayınları, Ankara 2014, s.133-140.

Kaynakça

- Afanasiy Nikitin, *Üç Deniz Ötesine Seyahat*, Çev., Serkan Acar, TTK Yayınları, Ankara 2013.
- Aknerli Grigor, *Okçu Milletini Tarihi*, Çev., Hrand D. Andreasyan, Yeditepe Yayınları, İstanbul 2007.
- Ashtor, Eliyahu, *Levant Trade in the Middle Ages*, Princeton University Press, New Jersey 1983.
- Aşıkpaşaoğlu Tarihi*, Haz., Atsız, Ötüken Yayınları, İstanbul 2012.
- Aziz b. Erdeşir-i Esterâbâdî, *Bezm u Rezm: Eğlence ve Savaş*, Çev., Mürsel Öztürk, TTK Yayınları, Ankara 2014.
- Balletto, Laura, *Liber Officii Provisionis Romanie (Genova, 1424-1428)*, Genova 2000.
- Balletto, Laura, *Notai Genovesi in Oltremare Atti Rogati A Laiazzo da Federico di Piazzalunga (1274) e Pietro di Bargone (1277, 1279)*, Genova 1989.
- Bedirhan, Yaşar, “Türkiye Selçukluları Devrinde Anadolu’nun Ticaret Şehirleri”, *Tarih Okulu Dergisi*, XXIV, Aralık 2015, ss.25-50.
- Bertrando De La Broquiere’nin Denizaşırı Seyahati*, Çev., İlhan Arda, Eren Yayınları, İstanbul 2000.
- Bratianu, G.I., *Recherches Sur Le Commerce Génois Dans La Mer Noire Au XIII^E Siècle*, Paris 1929.
- Carr, Mike, “Trade or Crusade? The Zaccaria of Chios and Crusades Against the Turks”, *Contact and Conflict in Frankish Greece and the Aegean 1204-1453: Crusade, Religion and Trade between Latins, Greeks and Turks*, Ed., Nikolaos G. Chrissis-Mike Carr, London 2016, ss.115-134.
- Ciocîltan, Virgil, *The Mongols and the Black Sea Trade in the Thirteenth and Fourteenth Centuries*, Trs., Samuel Willcocks, Brill, Leiden 2012.
- Diplomatarium Veneto-Levantinum: Sive Acta et Diplomata Res Venetas Graecas Atque Levantis Illustrantia 1300-1350*, Vol. 1, Ed., George Martin Thomas, Venetiis 1880.
- Diplomatarium Veneto-Levantinum: Sive Acta et Diplomata Res Venetas Graecas Atque Levantis Illustrantia 1351-1454*, Vol. 2, Ed., Riccardo Predelli, Cambridge University Press, Cambridge 2012.
- Ebû Abdullah Muhammed İbn Battûta Tancî, *İbn Battûta Seyahatnâmesi*, Çev., A. Sait Aykut, Yapı Kredi Yayınları, İstanbul 2015.
- Ebu Bekr-i Tihranî, *Kitab-ı Diyarbekriyye*, Çev., Mürsel Öztürk, Kültür Bakanlığı Yayınları, Ankara 2001.
- Eskikurt, Adnan, “Ortaçağ Anadolu Ticaret Yolları”, *Muğla Sıtkı Koçan Üniversitesi Sosyal Bilimler Enstitüsü Dergisi*, 33, 2014, ss.15-40.
- Farmer, Sharon, “Biffes, Tiretaines, and Aumonières: The Role of Paris in the International Textile Markets of the Thirteenth and Fourteenth Centuries”, *Medieval Clothing and Textiles*, 2, Ed., Robin Netherton, Gale R. Owen-Crocker, Woodbridge 2006, ss.73-90

Francesco Balducci Pegolotti, *La Pratica Della Mercatura*, Ed., Allan Evans, The Medieval Academy of America Pulication, 24, Cambridge-Massachusetts 1936.

Galstyan, A. G., *Ermeni Kaynaklarına Göre Moğollar*, Çev., İlyas Kemaloğlu, Yeditepe Yayınları, İstanbul 2017.

Giacomo Badoer, *Il Libro dei Conti di Giacomo Badoer (Constantinopoli 1436-1440)*, a cura di Umberto Dorini, Tommaso Bertelè, Italy 1956.

Guy le Strange, *Doğu Hilafetinin Memleketleri (Mezopotamya, İran ve Orta Asya): İslâm Fetihlerinden Timur Zamanına Kadar*, Haz., Adnan Eskikurt, Cengiz Tomar, Yeditepe Yayınları, İstanbul 2015.

Hamdullah Müstevfi Kazvinî, *Nüzhetü'l-Kulûb*, Tahran 1336.

Hamza, Muharrem, *Hamdullah Müstevfi ve Eseri "Nüzhet'ül-Kulûb"*, (Basılmamış Yüksek Lisans Tezi), Yüzüncü Yıl Üniversitesi Sosyal Bilimler Enstitüsü, Van 2008.

İbn Bibi, *El-Evâmirü'l-Alâ'iyye fi'l-Umûri'l-Alâ'iyye: Selçuknâme II. Tercüme*, Çev., Mürsel Öztürk, TTK Yayınları, Ankara 2014.

İbnü'l-Esîr, *İslam Tarihi: el-Kâmil fi't-Tarih Tercümesi*, 10, Ocak Yayıncılık, İstanbul 2016.

İbn Havkal, *10. Asırda İslâm Coğrafyası*, Trc., Ramazan Şeşen, Yeditepe Yayınları, İstanbul 2014.

İnalcık, Halil, "Bursa I: XV. Asır Sanayi ve Ticaret Tarihine Dair Vesikalar", *Bulleten*, XXIV(93), Ankara 1960, ss.45-102

İnalcık, Halil, *Osmanlı İmparatorluğu'nun Ekonomik ve Sosyal Tarihi I (1300-1600)*, Ed., Halil İnalcık, Donald Quataert, Çev., Halil Berktaş, Eren Yayınları, İstanbul 2000.

Jacoby, David, "Marino Sanudo Torsello on the Trade Routes, Commodities, and Taxation", *Studi in Onore di Marino Zoizi*, Ed., Peter Schreiner, Margherita Losacco, Venice 2008, ss.185-197.

Jacoby, David, "The Economy of The Armenian Kingdom of Cilicia: Some Neglected and Overlooked Aspects", *La Méditerranée des Arméniens XIII-XVe siècle*, Ed., Gérard Dédéyan, Claude Mutafian, Paris 2014, ss.261-291.

Johannes Schiltberger, *Türkler ve Tatarlar Arasında (1394-1427)*, Çev., Turgut Akpınar, İletişim Yayınları, İstanbul 1997.

Josaphat Barbaro, *Anadolu'ya ve İran'a Seyahat*, Çev., Tufan Gündüz, Yeditepe Yayınları, İstanbul 2016.

Kalan, Ekrem, "XIII-XIV. Yüzyıllarda Kuzey İpek Yolu ve Altın Orda Hanları'nın Ticaret Politikaları", *Avrasya Etüdüleri* 45, 2004-1, ss.43-62.

Kerîmüddin Mahmud-i Aksarayî, *Müsâmeretü'l-Ahbâr*, Çev., Mürsel Öztürk, TTK Yayınları, Ankara 2000.

Kızıltan, Yılmaz, *1591 Tarihli Tahririne Göre Erzincan*, (Basılmamış Yüksek Lisans Tezi), Gazi Üniversitesi Sosyal Bilimler Enstitüsü, Ankara 1986.

Korykoslu Hayton, *Doğu Ülkeleri Tarihinin Altın Çağı*, Çev., Altay Tayfun Özcan, Selenge Yayınları, İstanbul 2015.

Lee, Songja, *Odoric Pordenone Seyahatnamesi (1318-1330) Giriş-Tercüme ve Notlar*, (Yayımlanmamış Yüksek Lisans Tezi), Marmara Üniversitesi Türkiyat Araştırmaları Enstitüsü, İstanbul 2015.

Léone Liagre – de Sturler, *Les Relations Commerciales Entre Gènes, La Belgique et L'outremont: D'après Les Archives Notariales Génoises (1320-1400)*, Tome I, Bruxelles – Rome 1969.

Makrizî, *es-Sülûk limarifeti Düveli'l-Mülûk*, Tahkik: Muhammed Abdulkadir Ata, 6, Beyrut 1997.

Marco Polo, *Marco Polo'nun Geziler Kitabı*, Çev., Ömer Güngören, Yol Yayınları, İstanbul 2015.

Medieval Trade in The Mediterranean World: Illustrative Documents, Trs., Robert S. Lopez, Irving W. Raymond, Columbia University Press, Newyork 2001.

Miroğlu, İsmet, “Erzincan”, *DİA*, 11, İstanbul 1995, ss.318-321.

Miroğlu, İsmet, “XVI. Yüzyılın Başlarında Erzincan Şehri (1516-1530)”, *İstanbul Üniversitesi Edebiyat Fakültesi Tarih Dergisi*, 28-29, İstanbul 1974-1975, ss.71-82.

Miroğlu, İsmet, *Kemah Sancağı ve Erzincan Kazası (1520-1566)*, TTK Yayınları, Ankara 1990.

Munro, John H., “The Anti-Red Shift-To the Dark Side: Colour Changes in Flemish Luxury Woollens, 1300-1550”, *Medieval Clothing and Textiles*, 3, Ed., Robin Netherton, Gale R. Owen-Crocker, The Boydell Press, Woodbridge 2007, ss.55-95.

Özbek, Süleyman, “Türkiye Selçuklularının Çöküşünde Sebep Sonuç İlişkisi Yassıçemen'den Köseadağ'a”, *Çeşm-i Cihan: Tarih Kültür ve Sanat Araştırmaları E-Dergisi*, 5(1), 2018, ss.2-17

Özkutlu, Seyit, “Orta Çağ'da Papalık Yasakları ve Müslüman Doğu: Latin Noter Kayıtları Işığında Doğu-Batı Ticareti (1162-1350)”, *Bellekten*, LXXXIII (297), Ankara (Ağustos) 2019, ss.487-517.

Örs, Derya, *Tarih-i Olcaytu (İnceleme ve Çeviri)*, (Basılmamış Yüksek Lisans Tezi), Ankara Üniversitesi Sosyal Bilimler Enstitüsü, Ankara 1992.

Paydaş, Kazım, “Ak-Koyunlular Döneminde Ticâret”, *Ankara Üniversitesi Dil ve Tarih- Coğrafya Fakültesi Tarih Araştırmaları Dergisi*, 23(36), Ankara 2004, ss.213-223.

Pero Tafur Seyahatnamesi: 9 Mayıs 1437-22 Mayıs 1438, Çev., Hakan Kılınc, Kitapyayınevi Yayınları, İstanbul 2016.

Reşîdüddin Fazlullah, *Câmiu't-Tevârih (İlhanlılar Kısmı)*, Çev., İsmail Aka, Mehmet Ersan, Ahmad Hesamipour Khelejani, TTK Yayınları, Ankara 2013.

Ruy Gonzâlez de Clavijo, *Timur Devrinde Kadis'ten Semerkant'a Seyahat*, Çev., Ömer Rıza Doğrul, Köprü Kitapları, İstanbul 2016.

Ruysbroeckli Willem, *Mengü Han'ın Sarayına Yolculuk 1253-1255*, Çev., Zülal Kılıç, Kitapyayınevi Yayınları, İstanbul 2010.

Simon de Saint Quentin, *Bir Keşişin Anılarında Tatarlar ve Anadolu (1245-1248)*, Çev., Erendiz Özbayoğlu, Yay. Haz., Tufan Karasu, Doğu Akdeniz Kültür ve Tarih Araştırmaları Vakfı Yayınları, Antalya 2006.

- Spuler, Bertold, *İran Moğolları: Siyaset, İdare ve Kültür İlhanlılar Devri 1220-1350*, Çev., Cemal Köprülü, TTK Yayınları, Ankara 2011.
- Taşçı, Kemal, “Erzincan’da Eretnâlı Hâkimiyeti”, *Erzincan Üniversitesi Uluslararası Erzincan Sempozyumu 28 Eylül-1 Ekim 2016 Bildiriler*, 1, Hüsrev Akın, Erzincan 2016, ss.389-407.
- Tellioğlu, İbrahim, *Kommenosların Karadeniz Hakimiyeti: Trabzon Rum Devleti (1204-1461)*, Serander Yayınları, Trabzon 2009.
- Tellioğlu, İbrahim, *Tarih Boyunca Karadeniz*, Serander Yayınları, Trabzon 2015.
- Togan, Zeki Velidi, “Reşideddin’in Mektuplarında Anadolu’nun İktisadî ve Medenî Hayatına Ait Kayıtlar”, *İstanbul Üniversitesi İktisat Fakültesi Mecmuası*, 15(1-4), 1953, ss.33-50.
- Turan, Osman, *Doğu Anadolu Türk Devletleri Tarihi: Saltuklular, Mengüçükler, Sökmenliler, Dilmaç Oğulları ve Artukluların Siyasî Tarih ve Medeniyetleri*, Boğaziçi Yayınları, İstanbul 1993.
- Turan, Osman, *Türkiye Selçukluları Hakkında Resmî Vesikalar: Metin, Tercüme ve Araştırmalar*, TTK Yayınları, Ankara 2014.
- Turan, Şerafettin, *Türkiye-İtalya İlişkileri I: Selçuklular’dan Bizans’ın Sona Erişine*, T.C. Kültür Bakanlığı Yayınları, Ankara 2000.
- Uzun Hasan ve Fatih Mücadelesi Döneminde Doğu’da Venedik Elçileri: Caterino Zeno ve Ambrogio Contarini’nin Seyahatnâmleri*, Çev., Tufan Gündüz, Yeditepe Yayınları, İstanbul 2006.
- Yörükân, Yusuf Ziya, *Ortaçağ Müslüman Coğrafyacılarından Seçmeler: Türklerin Yaşadığı ve Türklere Komşu Olan Bölgeler*, Ötüken Yayınları, İstanbul 2013.

MENGÜCÜK BEYİ FAHREDDİN BEHRAM ŞAH DÖNEMİNDE ERZİNCAN VE HAVALİSİ (1165-1225)

GÖNÜL BAYRAM¹

ÖZET

Mengüçükler, Erzincan, Kemah, Köğonya ve Divriği şehirlerinin bulunduğu bölgeyi idare eden ve Doğu Anadolu'daki diğer beylikler arasında hakkında en az bilgiye sahip olduğumuz Anadolu beyliğidir. Beyliğinin kurucusu ve isim atası olan Mengüçük Gazi olmakla birlikte kendisinden sonra beyliğin başına oğlu İshak Bey geçti. Bu dönem Mengüçük Beyliği Kemah, Erzincan ve Divriği olmak üzere üç kola ayrıldı. Kemah-Erzincan kolları İshak Bey'den sonra sırasıyla I. Alâeddin Davud Bey, Fahreddin Behram Şah, II. Alâeddin Davud Şah tarafından yönetildi. 1165-1225 yılları arasında 60 yıl beyliği yöneten Behram Şah döneminde hem Erzincan ve çevresi hem de Mengüçük Beyliği en parlak dönemlerini yaşadı.

Anahtar Kelimeler: Mengüçük, Erzincan, Kemah, Behram Şah, Davud Şah

ABSTRACT

Mengüçüks, Erzincan, Kemah, Köğonya and Divriği, which governs the region and the other principalities in Eastern Anatolia, we have the least information about the Anatolian principalities. Mengüçük Gazi, the founder and ancestor of the principality, was named after him by his son İshak Bey. This period was divided into three branches: Kemah, Erzincan and Divriği. Kemah-Erzincan branches after Ishak Bey, I. Alaeddin Davud Bey, Fahreddin Behramsah II. It was ruled by Alaeddin Davudsah. During the reign of Behramsah, who ruled for 60 years between 1165 and 1225, both Erzincan and its environs and the Mengüçük Principality experienced their most brilliant periods.

Key Words: Mengüçük, Erzincan, Kemah, Behramsah, Davudsah

¹ Arş. Gör., Ardahan Üniversitesi İnsani Bilimler ve Edebiyat Fakültesi, gonulbayram@ardahan.edu.tr.

Mengüçük beyi Alaeddin Davud Şah'ın oğlu olan Fahreddin Behram Şah¹, babasının ölümünü müteakip beyliğin başına geçti. Bu geçişin kaç senesinde olduğu Niğdeli Kadı Ahmed'in eski bir takvimden bulup, 1332-1333 yılında vücuda getirdiği eserinde yer vermesi sonucu tespit edilmiştir.² Fahrettin Behram Şah, iki kola ayrılmış ve bu sebeple kan kaybetmeye başlamış bir beyliğin yönetimini devr alsada, onun hâkimiyet yılları içerisinde beylik değim yerindeyse küllerinden doğdu. Özellikle II. Kılıç Arslan'ın bu dönem önce Dânişmendililere son vermesi ardından Mengüçüklü Beyliği'nin yönetimini devr alması, Mengüçüklülerin en refah yıllarını Kılıç Arslan'ın damadı Fahreddin Behram Şah döneminde yaşamalarını sağladı.³ Öyle ki pek çok kaynakta şahsından övgü ile bahsedilmektedir.

İbn Bibi'ye göre;

“Sultan'ın damadı ve Mengücek Gazi'nin soyundan olan Fahreddin Behram Şah, nefsinin olgunluğu, tabiatının iyiliği, huyunun güzelliği, hizmetinin yüceliği, aklının yetkinliği, adaletinin enginliği, şefkatinin fazlalığı, konuşmasının açıklığı, ahlakının güzelliği ve merhametinin fazlalığı ile tanınmış olup, dünyanın seçkinlerinden, insanların önde gelenlerinden, padişahların ünlülerinden ve yöneticilerin en iyilerindedir. Cömertliğinin ve bağışının güneşi, alt ve üst tabakadan insanların, zayıfların, güçlülerin, yenilerin ve eskilerin, yabancı ve yerli herkesin üzerinde parlamaktaydı. Nimetlerinin ve ihsanlarının bulutu bütün kabilelerin üzerine rahmet yağdırmaktaydı. Padişahlığı sırasında onun hazinesinden ve mutfağından düğün evine yiyecek ve eşya gitmeden, kendisi düğün evine teşrif etmeden veya damada saltanat deposundan (camehâne-i saltanat) elbise, geline hareminden gelinlik gelmeden hiçbir düğün ve tören yapılmazdı...”⁴

Müneccimbaşı Ahmed'e göre;

“Melik Aleâddin Davud'dan sonra oğlu Melik Fahreddin Behram Şah b. Davud geçti. Behram Şah, Anadolu (Selçuklu) Sultanı İzzettin Kılıç Arslan b. Mesud'un kızı ile evlenerek ondan kendisine destek sağladı. Fahreddin Behram Şah akıllı, cömert, tebaasına ve askerine iyi davranan bir hükümdardı. İلمي ve ilim sahiplerini severdi. Sadakası ve ihsanı çoktu.”⁵

Yazıcızâde Ali'ye göre;

“Ve Melik Fahre'd-dîn Behrâm-Şâh –rahimehu'llâh- ki sultanın güyegisi ve Melik Mengücek Gâzî neslinden idi ve hüsn-i sîret ve 'luvv-i himmet ve vüfûr-i mevhîbet ve 'atîyyet ve dîn ve diyânet birle ârâste idi ve Erzincân pâdişâhlığı ki ana mukarrer idi.”⁶

¹ Süryani Mihael ve Simbat Sparapet'in eserlerinde kendisinden “Vahram-Shah lord of Erzncan=Erzincan'ın efendisi Vahram-Şah” olarak bahsedilmektedir. Süryani Mihael, *The Chronicle of Michael the Great, Patriarch of the Syrians*, (Çev.: Robert Bedrosian), New Jersey, 2013, 220. Simbat Sparapet, *Smbat Sparapet's Chronicle*, (Çev.: Robert Bedrosian), New Jersey 2005, 72

² “*Culûs-ı Melik Fahreddin Behram Şah be-Erzincan sene-i sittine ve hamsemie.*” Bkz; Faruk Sümer, *Selçuklular Devrinde Doğu Anadolu'da Türk Beylikleri*, Türk Tarih Kurumu Yayınları, Ankara 2015, 6.

³ İsmet Miroğlu, *Kemah Sancağı ve Erzincan Kazası (1520-1566)*, Türk Tarih Kurumu Yayınları, Ankara 2014, 5.

⁴ İbn Bibi, *El-Evâmirü'l-Alâ'iyye fi'l-Umûri'l-Alâ'iyye: Selçuknâme*, (Çev.: Mürsel Öztürk), Türk Tarih Kurumu Yayınları, Ankara 2014, 101.

⁵ Müneccimbaşı Ahmed, *Câmiu'd-Düvel-Selçuklular Tarihi II (Anadolu Selçukluları ve Beylikleri)*, (Çev.: Ali Öngül), Kabcacı Yayıncılık, İstanbul 2017, 179.

⁶ Yazıcızâde Ali, *Tevârih-i Âl-i Selçuk (Oğuznâme-Selçuklu Tarihi)*, (Haz.: Abdullah Bakır), Çamlıca Yayınevi, İstanbul 2017, 168.

Behram Şah'ın böylesi yüce gönüllü olması yalnızca meverrihlerce değil halk nezdinde de takdire şayan kılınmıştır. Adaletinden, yönetiminden son derece memnun olan halk, onun için şöyle dua ederdi;

“Bravo uğuru yıldız gibi olan padişaha! Bravo devleti yüce güneşe!

Canları Yaratandan onun canına binlerce aferin olsun!

Tanrı seni sudan ve topraktan yaratmıştır. Sanki senin her uzvunu başka türlü faziletten

ve büyüklükten yaratmıştır.

Dilin şekerden, tabiatın lütuftan, yüziin nurdan, sözün inciden, huyun rahmetten, kalbin

şefkatten, vücudun ismetten, avcun İhsandan yaratılmıştır.”⁷

Fahreddin Behram Şah'ın II. Kılıç Arslan'ın damadı olması iki hükümdar arasındaki metbûiyet ve tâbiyet münasebetlerini daha sadıkane kıldı.⁸ Akrabalık ilişkileri ile siyasi bağları kuvvetlendirme stratejisi tarih boyunca büyük yahut küçük her devlet nezdinde kabul görmüş bir uygulamadır. Behram Şah'ta bu geleneksel stratejiyi benimseyerek kızlarından Selçuk Hatun'u, Selçuklu Hükümdarı I. Keykavus'la, Turan Melek'i, Divriği Meliki Ahmed-şâh'la, Melike Hatun'u da Erzurum Hâkimi Cihân-şâh'la evlendirdi.⁹

Metbû tanıdığı Selçuklu sultanlarına karşı her daim bağlılığını koruyan Behram Şah, düzenledikleri seferlerde onların yanında yer aldığı gibi devlet içerisinde zuhur eden siyasi huzursuzlukları da çözmeyi şiar edindi. Nitekim Sultan II. Kılıç Arslan ve oğlu Sivas-Aksaray meliki Kutbettin Melikşah arasında yaşanan çatışmayı durdurmada hayati bir rol üstlendi.

Son günlerini sükûnet içerisinde geçirmeyi arzu eden II. Kılıç Arslan, 1188 senesinde hâkimiyeti altındaki toprakları on bir oğlu arasında bölüştürerek kendisinden sonra doğabilecek husumetlerin önüne geçmek istedi.¹⁰ Lakin aldığı bu tedbir sultana dilediği huzur ortamını sağlamadı. Çok geçmeden oğulları arasında anlaşmazlıklar yaşanmaya başladı. Sultanın oğulları arasında hiç şüphesiz en kudretli ve ihtiraslısı Sivas ve Aksaray meliki Kutbettin Melikşah idi. Bunun farkında olan Vezir İhtiyâreddin Hasan,

⁷ İbn Bibi, 102.

⁸ İbn Bibi, 101; Münecimbaşı Ahmed, 179; Mükrimin Halil Yinanç, *Türkiye Tarihi Selçuklular Devri- I. Cilt*, Türk Tarih Kurumu Yayınları, Ankara 2013, 299, 353; Mükrimin Halil Yinanç, *Türkiye Tarihi Selçuklular Devri: II. Cilt*, Türk Tarih Kurumu Yayınları, Ankara 2014, 65; Osman Turan, *Selçuklular Zamanında Türkiye*, Ötüken Neşriyat, İstanbul 2016, 322-324; Osman Turan, *Doğu Anadolu Türk Devletleri Tarihi*, Ötüken Neşriyat, İstanbul 2013, 77; Sümer, *Selçuklular Devrinde Doğu Anadolu'da Türk Beylikleri*, 7; Faruk Sümer, “Mengüçlüklüler”, *DİA*, Diyanet Vakfı Yayınları, İstanbul 2004, 29, 139; Refet Yinanç, “Mengüçeklere Ait Bir Vakfiye Sureti”, *Ankara Üniversitesi Dil ve Tarih-Coğrafya Fakültesi Tarih Bölümü Tarih Araştırmaları Dergisi*, 8 (14), 2005, 18; Ali Öngül, “Mengüçekler”, *Türkler*, Yeni Türkiye Yayınevi, Ankara 2002, 6, 453; Ali Öngül, *Selçuklular Tarihi-2: Anadolu Selçukluları ve Beylikler*, Çamlıca Yayınevi, İstanbul 2014, 291; Erdoğan Merçil, *Müslüman Türk Devletleri Tarihi*, Bilge Kültür Sanat Yayınevi, İstanbul 2013, 247; İlhan Erdem, “Doğu Anadolu Türk Devletleri”, *Genel Türk Tarihi*, Yeni Türkiye Yayınları, Ankara 2002, 4, 105; Selim Kaya, *I.Giyâseddin Keyhüsrev ve II. Süleymanşah Dönemi Selçuklu Tarihi*, Türk Tarih Kurumu Yayınları, Ankara 2006, 74.

⁹ Sümer, *Selçuklular Devrinde Doğu Anadolu'da Türk Beylikleri*, 8-9; Turan, *Doğu Anadolu Türk Devletleri Tarihi*, 80.

¹⁰ Turan, *Selçuklular Zamanında Türkiye*, 242; Öngül, *Selçuklular Tarihi-2 Anadolu Selçukluları ve Beylikler*, 82; Abdülkerim Özyayın, “Kılıçarslan II”, *DİA*, Diyanet Vakfı Yayınları, İstanbul 2002, 25, 401; Mehmet Ali Çakmak- Rıfat Dağlı, “II. Kılıç Arslan Zamanında Türkiye Selçuklu Devleti”, Refik Turan (Ed.), *Selçuklu Tarihi El Kitabı*, Grafiker Yayınları, Ankara 2016, 337.

sultana oğlunu dizginlemesi yönünde telkinde bulundu.¹¹ Nihayetinde taraflar arasındaki ihtilaf, 1188 yılında bir savaşın zuhur etmesine sebebiyet verdi. Ne var ki Melikşah'ın askerlerinin sultana kılıç çekmeyi reddetmesi olası bir kan dökmenin önüne geçti.¹²

Baba oğul arasındaki husumetten rahatsızlık duyan Behram Şah, huzursuzluk ortamının baş göstermesinde etken rol oynayan zatin Vezir İhtiyâreddin Hasan olduğuna kanaat getirmesi üzerine sultan ile bir görüşme gerçekleştirdi. Görüşmenin ardından sultanı vezir Hasan'ı azlettirmeye ikna etmesi, sultan ve oğulları arasındaki sorunun çözüme kavuşmasını sağladı.¹³ Bu durum Behram Şah'ın Selçuklu ülkesi içerisinde meydana gelen huzursuzluk ortamından faydalanıp şahsi çıkarlarını gözetmek yerine, tâbii bulunmaktan memnuniyet duyduğu devletin dirliğini gözetmesinin ve her koşulda sadakatini sürdürmesinin en güzel örneklerinden birini teşkil etmektedir.¹⁴

Fahreddin Behram Şah, damadı olduğu II. Kılıç Arslan'a sadakatini sürdürdüğü gibi onunun 1192 senesinde ölümünün ardından sırasıyla devletin başına geçen Gıyaseddin Keyhüsrev ve Rükneddin Süleymanşah'a da aynı sadakatle bağlılığını sürdürdü.¹⁵ Bunu Süleymanşah'ın 1202¹⁶ (598) senesinde gerçekleştirdiği Gürcistan Seferi'nde Salurlar¹⁷ ve Bayındırlar¹⁸ ile birlikte sultanın yanında yer almasından da rahatlıkla anlayabiliyoruz.¹⁹

Harput seferinden dönen Süleymanşah, Sivas'ta Gürcistan Seferi için hazırlıklara başladı. Yoğunlaşan Gürcü istilalarına karşı kudretli bir devletin başında bulunan

¹¹ Mükrimin Halil Yinanç, *Türkiye Tarihi Selçuklular Devri: I. Cilt*, 374.

¹² Sümer, *Selçuklular Devrinde Doğu Anadolu'da Türk Beylikleri*, 8; Turan, *Selçuklular Zamanında Türkiye*, 250; Özaydın, 402.

¹³ Süryani Mihael, 220; Sümer, "Mengüçükler", *İA*, 714; Osman Turan, "Süleyman-Şah II", Altan Çetin- Bilal Koç (Ed.), *Prof. Dr. Osman Turan Makaleler*, Kurtuba Yayınevi, Ankara 2010, 754; Osman Turan, *Selçuklu Tarihi Araştırmaları*, Türk Tarih Kurumu Yayınları, Ankara 2014, 184; Erdem, "Doğu Anadolu Türk Devletleri", 107.

¹⁴ Behram Şah sükûnet ortamını sağlayan zat olsa da kimi araştırmacılar bunun tam aksi bir görüş savunulmakta ve Kutbettin Melikşah ile işbirliği içerisinde olduğu iddia edilmektedirler. Bu kanaatte olan araştırmacıların bir kısmı için bk. Turan, *Doğu Anadolu Türk Devletleri Tarihi*, 78; Merçil, *Müslüman Türk Devletleri Tarihi*, 247; Yinanç, *Türkiye Tarihi Selçuklular Devri: I. Cilt*, 335-336.

¹⁵ Vladimir Aleksandroviç Gordlevskiy, *Küçük Asya'dan Selçuklular*, (Çev.: Abdülkadir İnan), Türk Tarih Kurumu Yayınları, Ankara 2015, 41; Turan, *Selçuklu Tarihi Araştırmaları*, 130, 174, 194; Turan, *Selçuklular Zamanında Türkiye*, 275; Osman Turan, "Keyhüsrev I Maddesi", Altan Çetin- Bilal Koç (Ed.), *Prof. Dr. Osman Turan Makaleler*, Kurtuba Yayınevi, Ankara 2010, 473; Öngül, *Selçuklular Tarihi-2: Anadolu Selçukluları ve Beylikler*, 100; Kaya, 74.

¹⁶ Bu tarihi ilk doğru veren Müneccimbaşı Ahmed'dir. Bkz; Müneccimbaşı Ahmed, 12.

¹⁷ Kâşgarlı Mahmud'un eseri Divanü Lügat-it-Türk'de "Salgur" şeklinde yer alan boy, Oğuzların Üç-Ok koluna mensuptur. Yazıcızâde eserinde "Salur, ya'nî "sâl, ur!" kandaki irişesin kılıç ve çomakun revân olsun" şeklinde yer alır. Bkz. Yazıcızâde Ali, 21; Sergey Grigoreviç Agacanov, *Oğuzlar*, (Çev.: Ekber N. Necef-Ahmet Annaberdiyev), Selenge Yayınları, İstanbul 2015, 154; Faruk Sümer, "Salur", *DİA*, Diyanet Vakfı Yayınları, İstanbul 2009, 36, 57.

¹⁸ Divanü Lügat-it-Türk'de yer alan 22 Oğuz boyu içerisinde 3. sırada gösterilen Bayındırlar, Oğuzlar'ın Üç-Ok kolunun Gök-Han soyuna mensuptur. "Bay" zengin, gani, mütevekkil anlamına gelirken, "Bayındır" ise zenginleşmiş yer anlamını taşımaktadır. Bkz. Kâşgarlı Mahmud, *Divanü Lügat-it-Türk (Dizin)*, (Çev.: Besim Atalar), Birleştirilmiş Baskı, IV, Türk Dil Kurumu Yayınları, Ankara 2013, 57; Şemseddin Sami, *Kamus-ı Türkî*, Paşa Yavuzarslan (Haz.), Türk Dil Kurumu Yayınları, Ankara 2015, 112; Faruk Sümer, "Bayındır", *DİA*, Diyanet Vakfı Yayınları, İstanbul 1992, 5, 245.

¹⁹ Râvendî, *Râhat-üs Sudûr ve Âyet-üs Sürûr (Gönüllerin Rahatı ve Sevinç Alâmeti): I. Cilt*, (Çev.: Ahmed Ateş), Türk Tarih Kurumu Yayınları, Ankara 1957, 207; Yazıcızâde Ali, 168; Sümer, *Selçuklular Devrinde Doğu Anadolu'da Türk Beylikleri*, 1; Sümer, "Mengüçükler", *DİA*, 140; Turan, *Selçuklular Zamanında Türkiye*, 277; Öngül, "Mengüçükler", 453; Merçil, *Müslüman Türk Devletleri Tarihi*, 247; Erdem, "Doğu Anadolu Türk Devletleri", 107. Ayrıca Fahreddin Behram Şah'ın Gürcistan Seferi'ne Salurlar ve Bayındırlar ile katılmasından yola çıkan araştırmacıların bir kısmı Mengüçüklerin bu iki boydan birinden geldiği görüşünü savunmaktadırlar.

Süleymanşah gibi cesur ve faal bir hükümdarın bu duruma sessiz kalması beklenemezdi.²⁰ Süleymanşah başta kardeşleri olmak üzere kendisine tâbi olan ve dostane ilişkiler kuran hükümdarlara haber göndererek askeri yardım talep etti. Mengüçük Meliki Behrâmşah, Anadolu Selçuklu hükümdarı Rükneddin Süleymanşah'ın emrine uyararak önce her taraftan asker çağırttı sonra da Selçuklu ordusuna katıldı.²¹ Pasinler ve Sarıkamış istikametini kullanarak ilerleyen Sultan Süleymanşah önderliğindeki ordu, 1202 senesinde Micingerd kalesi civarında yer alan Bolorçî²² ovasına ordugâh kurdu.²³ Ordugâhta istirahat eden askerler Gürcistan Kraliçesi Tamara'nın ordusunun baskınına maruz kaldı.

Ani saldırı sonucu askerler sağa sola kaçışmaya başladı. *“Tesadiif sancak götüren kimsenin atının durduğu yer yarılmış, çukur olmuştu. Ansızın atının ayağı o çukurun içine düştü. Askerler sancağın yıkıldığını görünce her birisi şaştı, hezimete uğrayıp firar ettiler”*²⁴ Hal bu iken Selçuklu ordusu için yenilgi kaçınılmaz oldu. Gürcü kuvvetleri ordugâhı işgal etti ve sayısız kıymetli eşya onların eline geçti.²⁵ İçlerinde Mengüçük hükümdarı Behram Şah'ın da bulunduğu birçok Türk beyi esir edildi.²⁶ Süleymanşah ise Erzurum'a çekilmek zorunda kaldı.²⁷ Râvendi'ye göre Behram Şah, Süleymanşah'a çok bağlı olduğu için savaşta büyük fedakârlıklar gösterdi ve durumu öğrenmek için düşman saflarına sokulduğu bir sırada esir edildi.²⁸

Behram Şah'ın dışında diğer tüm beyler ordusu ile birlikte Gürcistan kalelerine sevk edilirken Kraliçe Tamara ile olan eski dostane münasebeti sebebi ile Behram Şah Tiflis'te alıkoymuldu.²⁹ Fidyesi ödendikten sonra ise serbest bırakıldı.³⁰ Süleymanşah ve askerleri uğrunda çok fazla fedakârlık gösteren Behram Şah bu savaşta “Gazi” unvanı aldı.³¹ Savaşta esir düşen Behram Şah için Gürcü kaynaklarında yer alan *“bir at nalı mukabilinde satıldı”*³² ibaresinden fidye karşılığı serbest bırakıldığı anlaşılmalıdır. Zira Behram Şah 1225 senesine kadar Mengüçüklü tahtında oturmaya devam etti.³³

²⁰ Öngül, *Selçuklular Tarihi-2: Anadolu Selçukluları ve Beylikler*, 90.

²¹ Erkan Göksu, *Türkiye Selçuklularında Ordu*, Türk Tarih Kurumu Basımevi, Ankara 2010, 127, 207; Kaya, 77, 83,180. *“Fahreddin Behram Şah da parlak zekasına uyarak her taraftan asker çağırdı. Onları araç gereçlerle donatarak hazır hale getirdi. Daha sonra Erzincan'a gelen Sultan'a hiçbir dilin anlatmaya kâfi gelemeyeceği ziyafetler düzenleyip övünülecek hizmetlerde bulduktan sonra kutlu saltanat kafilesine (mevkib-i hümayun) katılarak Erzurum'un yolunu tuttu.”* İbn Bibi, 103.

²² Brosset'in eserinde bu isim “*Bolosite*” olarak geçmektedir. Bunun yanı sıra eserde Türk ordusundan da “*İranlılar*” olarak bahsedilmektedir. Bk. Marie Felicite Brosset, *Gürcistan Tarihi (Eski Çağlardan 1212 Yılına Kadar)*, (1849), (Çev.: Hrand D. Andreevyan), Türk Tarih Kurumu Basımevi, Ankara 2003, 408.

²³ Turan, *Selçuklular Zamanında Türkiye*, 282; Turan, “Süleyman-Şah II”, 771; Güray Kırpık-Hasan Akyol, “II.Rükneddin Süleymanşah”, Refik Turan (Ed.), *Selçuklu Tarihi El Kitabı*, Grafiker Yayınları, Ankara 2016, 344.

²⁴ Ahmed bin Mahmud, *Selçuknâme* (Haz.: Erdoğan Merçil), Bilge Yayıncılık, İstanbul 2011, 303.

²⁵ Brosset, 410.

²⁶ Simbat Sparapet, 72; Turan, “Süleyman-Şah II”, 771; Sümer, “Mengüçüklüler”, *DİA*, 140, Öngül, “Mengücekler”, 453; Erdoğan Merçil, “Türkiye Selçukluları”, *Türkler*, Yeni Türkiye Yayınevi, Ankara 2002, 6, 513.

²⁷ Kırpık-Akyol, 344.

²⁸ *“Damad Emîr İsfefsâlâr-ı kebîr, âlim, âdaletli, Tanrı yardımı görmüş, muzaffer, ikbal sahibi, dinin yardımcı ve emirlerin hükümdarı, Gazi Fahreddin Behram-şâh'ın canını feda edecek kadar hükümdara taraftar olduğu, onun iyiliğinin istediği ve eşsizliği Ahbaz'larla yapılan muharebe yerinde meydana çıktı: çünkü orada canını feda edip kulların kurtulması için çalıştı...”* Râvendi, 208.

²⁹ Brosset, 410.

³⁰ Öngül, *Selçuklular Tarihi-2: Anadolu Selçukluları ve Beylikler*, 93.

³¹ Râvendi, 208; Turan, *Selçuklular Zamanında Türkiye*, 282; Turan, “Süleyman-Şah II”, 771; Erdem, “Doğu Anadolu Türk Devletleri”, 107.

³² Brosset, 410.

³³ Turan, *Selçuklu Tarihi Araştırmaları*, 199.

Sene 1211'i gösterdiğinde Selçuklu tahtında değişiklik meydana geldi. Yeni hükümdar İzzeddin Keykâvus babası ve diğer Selçuklu hükümdarları gibi yüksek bir kültüre sahipti ve Farsça şiirler kaleme almaktaydı. Zarif bir yapı ve dünya görüşüne sahip İzzeddin Keykâvus döneminde Mengüçükler ile daha sıcak temaslar kuruldu. Filhakika sultanın evlenmesi bahis mevzuu olunca onun için en münasip nâmzedin Mengüçük hükümdarı Behram Şah'ın kızı Selçuk Hâtûn olduğuna kanaat getirildi.³⁴ Selçuklu soyundan olması hasebiyle kendisine bu isim verilen Selçuk Hatun³⁵ II. Kılıç Arslan'ın torunu, İzzeddin Keykavus'un da hala-zâdesi idi.

Devlet ileri gelenleri ile de bu hususta istişare edildikten sonra kıymetli hediyeler ile birlikte Behram Şah'a bir elçi gönderildi. Nihayetinde Behram Şah'ın bu izdivacı memnuniyle onaylaması üzerine düğün merasimi hazırlıklarına başlandı. Behram Şah ülkenin dört bir yanından mâhir sanatkârlar, terziler getirterek nefis elbiseler diktirdi. Her ülkeden hediyeleş eşyalar getirtti. Hesap âlimlerinin dahi hesaplamakta aciz kalacağı, en zengin kimselerin bile gıpta ile bakacağı bir çeyiz hazırlattı.³⁶ Hazırlıklar tamamlanınca da meşhur âlim Kadı Şerafeddin'i nikâh akdi için Sivas'a sultanın huzuruna gönderdi. 1216-1218³⁷ senesinde 50.000 muaccel ve 50.000 müeccel³⁸ olmak üzere 100.000 kızıl altın dinâr mihir mukabilinde Kadı Sadreddin Levâhîri, İzzeddin Keykavus ve Selçuk Hatun'un nikâhını kıydı.³⁹ Erzincan'da başlayan düğün takribi 10 gün sürdü. Sultan Keykâvus burada bulunan emirlerine ve düğün alayı mensuplarına 300 hilat ve 30.000 dirhem ihsan etti.⁴⁰ Behram Şah ise düğün için Erzincan'a gelenlere dağıtılmak üzere 300 hil'at ve 300.000 dirhem para ile çeşitli hediyeler verdi.⁴¹ Nikâh şenlikleri, göçebe devrin bir müessesesi olarak, h'an-i yağma hüviyeti kazandı ve şenliklere katılan halk buldukları tüm kıymetli eşyaları yağmaladı.⁴² Bu da düğünün muazzamlığının en iyi göstergesidir. Düğün hasebiyle öyle büyük ihsanlarda bulunuldu ki Kadı Şerafeddin'in oğlu Tâceddin gibi dünya zenginliklerine meyli olan beyler Fahreddin Behram Şah'dan ayrılıp Selçuklu'nun hizmetine girdiler.⁴³

³⁴ Gordlevskiy, 41; İsmail Hakkı Uzunçarşılı, *Osmanlı Devleti Teşkilâtına Medhal: Büyük Selçuklular, Anadolu Selçukluları, Anadolu Beylikleri, İlhanlılar, Karakoyunlu ve Akkoyunlularla Memlûklerdeki Devlet Teşkilâtına Bir Bakış*, Türk Tarih Kurumu Yayınları, Ankara 2014, 62, Yinanç, *Türkiye Tarihi Selçuklular Devri: II. Cilt*, 65; Sümer, "Mengüçüklüler", *DİA*, 140; Faruk Sümer, *Türk Devletleri Tarihinde Şahıs Adları-II*, Türk Dünyası Araştırmaları Vakfı Yayınevi, İstanbul 1999, 736; Öngül, "Mengücekler", 454; Ali Sevim-Erdoğan Merçil, *Selçuklu Devletleri Tarihi: Siyaset, Teşkilât ve Kültür*, Türk Tarih Kurumu Yayınları, Ankara 2014, 565; Merçil, *Müslüman Türk Devletleri Tarihi*, 247; Cevdet Yakupoğlu, "Sultan I. İzzeddin Keykâvus", Refik Turan (Ed.), *Selçuklu Tarihi El Kitabı*, (351-386), Grafiker Yayınları, Ankara 2016, 379, 381, 384.

³⁵ Öngül, *Selçuklular Tarihi-2: Anadolu Selçukluları ve Beylikler*, 117.

³⁶ Turan, *Selçuklular Zamanında Türkiye*, 343.

³⁷ Çağatay Uluçay, *İlk Müslüman Türk Devletleri*, Ötüken Neşriyat, İstanbul 2013, 193.

³⁸ İslâm hukukunda mehir, nikâh kıyılırken erkek tarafının kadına verilmesi gereken nikâh bedelidir. Mehri en önemli özelliği, kadına verilmesi ve tasavvurunun ona ait olmasıdır. Mehri müsemmanın nasın örfünde iki kolundan birini teşkil eden mehir muaccel; acele verilmesi gereken mehir anlamına gelir ve kişinin zevcesine nikâh yapılır yapılmaz halvetten önce vermesi cari olmuştur. Bu bir bilezik, bir küpe vs. olabilir ve taraflar bunun miktarını evvelden belirleme hakkına sahiptirler. Mehri müeccel ise sonradan verilmesi elzem olan mehiridir. Kişinin bunu zevcesinin istediği vakit vermesi caridir. Eğer istemedi ise, ikisinden biri ölünce, verilmesi vaciptir. Hanım ölünce kocası, hanımının vârislerine verir. Kocası ölünce ise mirasından hanımına verilir. Bk. Bülent Kaçın, *Selçuklu Hatunları: Büyük Selçuklu Devleti Hanedan Üyelerinin Siyasî Evlilikleri*, Bilge Kültür Sanat Yayınevi, İstanbul 2017, 198.

³⁹ Osman Turan, "Keykâvus I Maddesi", Altan Çetin- Bilal Koç (Ed.), *Prof. Dr. Osman Turan Makaleler*, Kurtuba Yayınevi, Ankara 2010, 522; Öngül, 122.

⁴⁰ Turan, "Keykâvus I Maddesi", 522.

⁴¹ Turan, *Doğu Anadolu Türk Devletleri Tarihi*, 79.

⁴² Turan, *Selçuklu Tarihi Araştırmaları*, 224.

⁴³ Salim Koca, *Sultan I. İzzeddin Keykâvus (121-1220)*, Türk Tarih Kurumu Yayınları, Ankara 1997, 89; Yakupoğlu, 385. İbn Bibi eserinde bu düğün merasimine oldukça geniş yer vermiştir. Tafsilat için bk. İbn Bibi, 200-203

1168-1225 yılları içerisinde 63 yıl icra-yı emaret etmiş olan Behram Şah 1225 senesinde öldü.⁴⁴ Ölümünün ardından beyliğin başına Davud Şah geçerken, Muzaffereddin Muhammed Kögonya'nın yönetimi ile sorumlu tutuldu. 35 sene Kemah'ın yönetiminden sorumlu olan Selçukşah ise daha babası hayatta iken ölmüş idi. Erzincan civarındaki Aşağı Urla köyü yakınında yer alan harabe şeklindeki türbe kuvvetle muhtemel Behram Şah'a aittir.⁴⁵ Zira civar halkı arasında da türbe, "Melik Fahreddin Türbesi" olarak bilinmektedir.⁴⁶

Behram Şah, müddet-i hayatına 5 Selçuklu hükümdarı hâkimiyeti sığdırdı ve hepsine de sadık bir şekilde bağlılığını sürdürdü. Bunlar; II. Kılıç Arslan, I. Gıyâseddin Keyhüsrev, II. Rükneddin Süleymanşah, I. İzzeddin Keykâvus ve Alâeddin Keykubâd'dır.⁴⁷ Adalet ve hüsn-i ahlakiyle ahaliyi memnun eyleyen Behram Şah, ilmi öğretilere kıymet verdiği gibi ilm efradını da koruyup kollamayı kendine şiar edinmiş idi. Bu sebeple de onların nezdinde büyük bir değere sahipti. Öyle ki söz üstadı Hâce İmam Nizâmî-yi Gencevî, Hamsesi'nin ilk cüzünü teşkil eden Mahzen'ül-Esrar'ı⁴⁸ ona ithaf etti.⁴⁹ Nizâmî eserinde kendisinden;

"Altı bucağın, yedi feleğin, dokuz dairenin (yedi felek ile arş ve kürsi) merkez noktası Behram şah, öyle bir şahıdır ki savaş gününde onun kahramanlığından Nehram Gur'un kudreti karınca gibi kalır. Yüksek gücüyle şahların başbuğu, geniş bilgisiyle cihanın ülüsüdür. Cihan mülkünü halka bağışlar, hem "Ermeni" hem "Rum" şahıdır. Saltanat tahtının şerefi, hilafet postunun ulusudur. Rum diyarının fatihi "Ahbaz"ın galibidir." diye bahseder.⁵⁰ Bu da Fahreddin Behram Şah'ın Gürcülere karşı cihâd ettiği delilidir.⁵¹

Behram Şah gibi ilme kıymet veren devlet adamlarının ilim efradı kimseleri desteklemesi hiç şüphesiz sanat hayatının gelişmesine büyük katkıda bulunmuştur. Lakin bunu yaparken ki tek gayeleri ilmin gelişmesine fayda sağlamak değil bu yolla kendi adını da ölümsüz kılmaktı. Aynı zamanda kendileri hakkında duymak istedikleri kahramanlık, adalet, cömertlik gibi vasıflar ile övülüp kendilerine halkın nezdinde nam sağlamış oluyorlardı.⁵² Behram Şah ve Nizâmî arasındaki durumda bu cümledendi. Zira Behram Şah

⁴⁴ Besim Darkot, "Erzincan", *İA*, Milli Eğitim Basımevi, İstanbul 1977, IV, 339; Osman Turan, "Keykubâd I Maddesi", Altan Çetin- Bilal Koç (Ed.), *Prof. Dr. Osman Turan Makaleler*, Kurtuba Yayınevi, Ankara 2010, 542; Sümer, "Mengüçlüklüler", *DİA*, 140; İsmet Miroğlu, *Kemah ve Erzincan Kazası (1530-1566)*, Türk Tarih Kurumu Yayınları, Ankara 2014, 5; Sevim-Merçil, 571; Merçil, *Müslüman Türk Devletleri Tarihi*, 247; Erdoğan Merçil, "Türkiye Selçukluları", *Türkler*, Yeni Türkiye Yayınevi, Ankara 2002, 6, 517; Erdem, "Doğu Anadolu Türk Devletleri", 107; Uluçay, 193.

⁴⁵ Turan, *Doğu Anadolu Türk Devletleri Tarihi*, 79-80.

⁴⁶ Öngül, *Selçuklular Tarihi-2 Anadolu Selçukluları ve Beylikler*, 293.

⁴⁷ Öngül, "Mengücekler", 454.

⁴⁸ Nizâmî İlyâs b. Yusuf'un kaleme aldığı eser, hamsesinin ilk beş cüzünü teşkil eder ve müellifin ilk mesnevisidir. Eser giriş kısmında münacat, naat ve Fahreddin Behram Şah'ın methinden sonra yirmi makaleye ayrılır. Bu yirmi makalenin her birinde hâdisatın inkılâbı, adi, insaf, halka riâyet, insanların hali, yaratılışın güzelliği, insanın mertebesi gibi çeşitli hususlarda nasihatler içerirken her nasihat sonunda birer hikâye barındırır. Detaylı bilgi için bkz; Ahmet Ateş, "Hicri VI-VIII. (XII-XIV.) Asırlarda Anadolu'da Farsça Eserler, *Türkiyat Mecmuası*, VII (VII), 1945, 102.

⁴⁹ İbn Bibi, 102; Gordlevskiy, 261; Ateş, 102; Yinanç, *Türkiye Tarihi Selçuklular Devri-II. Cilt*, 65; Sümer, *Selçuklular Devrinde Doğu Anadolu'da Türk Beylikleri*, 9; Sümer, "Mengüçlüklüler", *DİA*, 140; İbrahim Kafesoğlu, *Türk Milli Kültürü*, Ötüken Neşriyat, İstanbul 2011, 374; Refet Yinanç, 18; Erdem, "Doğu Anadolu Türk Devletleri", 107; Osman Gazi Özgüdenli, "Selçuklu Çağında Dil ve Edebiyat", Refik Turan (Ed.), *Selçuklu Tarihi El Kitabı*, Grafiker Yayınları, Ankara 2016, 640.

⁵⁰ Nizâmî, *Mahzen-i Esrar*, (Çev.: M. Nuri Gençosman), Milli Eğitim Basımevi, İstanbul 1986, 34.

⁵¹ Öngül, "Mengücekler", 453.

⁵² Ahmet Yaşar Ocak, "Toplum, Kültür ve Entelektüel Hayat: 1071-1453", Kate Fleet (Ed.), *Türkiye Tarihi 1071-1453: Bizans'tan Türkiye'ye*, (2006), (Çev.: Ali Özdamar), Kitap Yayınevi, İstanbul 2016, 479.

ona çeşitli ihsanlarda bulunduktan sonra dönerek; “Eğer şiir başarılı olursa, hazineler ve defineler bağışlarım. Çünkü bu manzum kitapla benim adım bu fani dünyada ölümsüz olarak kalacak. Bu fani dünyada ve geçici alemde unutulmadan kalmak ve ismin ebedi olarak anılması, çok büyük bir itibar ve ulaşılması zor bir başarıdır.”⁵³

Adının ebedileştirilmesinden hoşnut olan Behram Şah kendisine beş bin altın, donanımlı 5 at ve elbise ihsan etti.⁵⁴ İlim ehline verdiği kıymet ile bilinen Behram Şah döneminde Mevlana'nın babası Sultanü'l-ulemâ Bahâeddin Veled, Erzincan'dan geçerken Behram Şah ve hanımı İstemiye Hatun'un misafiri oldu ve kendisi için inşa edilen medrese de 4 yıl ders verdi.⁵⁵ Yine bu dönem içerisinde Behram Şah'ın ilme olan aşkını bilen İshak b. Muhammed b. 'Omer b. Muhammed-i Şirvân, Bel'amî'nin vücuda getirdiği Tercume-yi târih-i Taberî adlı eserini 1190-1191 senesinde Behram Şah'ın kütüphanesine hediye olarak sundu.⁵⁶

Özellikle Behram Şah devrinde siyasi tarih yönünden önemli roller üstlenmiş olan Mengüçüklüler, buna karşılık birçok içtimai eserler de meydana getirmişlerdir. Bu eserlerin çoğu Selçuklu devri medeniyetinin en güzel abideleri arasında sayılmaktadır. Ne var ki beylik gerek Erzincan ve havalisinde gerekse Sivas'ta mimari yönden pek çok eser inşa ettirmiş olsa da Erzincan'ın deprem kuşağında yer alması bu eserlerin günümüze ulaşmasının önüne geçmiştir. Bölge de sık sık yaşanan depremler, mimari eserleri zaman içerisinde yeryüzünden silmiştir. Lakin bu talihsiz duruma rağmen Erzincan'ın Mengüçüklüler devrinde pek çok yönden abad edildiği kabul görmüş bir gerçektir. Öyle ki onun döneminde Erzincan ve havalisi ticaret ve kültür merkezi haline geldi.⁵⁷ Yine ilk Mengüçüklü parası bu dönem içerisinde (1167) basıldı.⁵⁸ Kimi kaynaklarda basılan bu paraların bir yüzünde kendi, diğer yüzünde metbûu olan II. Kılıç Arslan'ın adının yazılı olduğu belirtilse de⁵⁹ gerçekleştirilen çalışmalar ile bu savın doğru olmadığı kanıtlanmıştır. 1167-1183 tarihi arasında basılan sikkelerde kendi adı ile birlikte babası Davud ve dedesi İshak'ın adına yer verilirken, bu tarihten sonra basılan sikkelerde yalnızca kendi adına ve babasının adına yer almıştır.⁶⁰ Ayrıca 1183 yılına kadar olan sikkelerde “*nasır emirü'l mü'minin*” (müminlerin emirinin koruyucusu, yardımcısı), “*Fahrüd-Din*” (Dinin övüncü), ibareleri yer alırken daha sonra ki sikkelerde “*el- abdüz'zaif el muhtaç ila rahmetullah te'ala*” (Allah'ın rahmetine muhtaç âciz ve zavallı kul) ibaresine rastlanır. Ayrıca 1183 yılındaki sikkede “*Fahrüd-Dünya ve'd-Din*” (dünyanın ve dinin övüncü) sıfatına yer verilmiştir.⁶¹ Bunun yanı sıra bu yıl basılan sikke üzerinde yer alan “*melikü'l ümera şah gazi*” unvanı oldukça şaşırtıcıdır. Zira eserlerin çoğunda Behram Şah'ın II. Süleymanşah ile birlikte katıldığı Gürcistan Seferi sonrası “gazi” unvanını aldığı yazılıyken bu sikke

⁵³ İbn Bibi, 102.

⁵⁴ İbn Bibi, 72; Râvendî, 208; Müneccimbaşı, 179; Gordlevskiy, 261; Turan; *Doğu Anadolu Türk Devletleri Tarihi*, 78; Öngül, “Mengücekler”, 454; Kaya, 74.

⁵⁵ Ahmed Eflâki, *Menâkıbü'l Ârifîn (Âriflerin Menkıbeleri) I*, (Çev.: Tahsin Yazıcı), Milli Eğitim Basımevi, İstanbul 1986, 20-21.

⁵⁶ Özgüdenli, 639.

⁵⁷ Miroğlu, 319.

⁵⁸ Sevim, 158; Uluçay, 193

⁵⁹ Osman Turan bu paraların bir yüzünde Behram Şah'ın bir yüzünde metbû tanıdığı II. Kılıç Arslan'ın adının yazılı olduğunu belirtse de bk. Turan, *Doğu Anadolu Türk Devletleri Tarihi*, 79. Adil Özme yapılan çalışmalar sonucunda Behram Şah tarafından bastırılan hiçbir sikke üzerinde II. Kılıç Arslan'ın adına yer verilmediğini açık bir şekilde göstermiştir. Bk. Adil Özme, “Mengücekli Beyliği Sikkeleri”, *Sanat Tarihi Dergisi*, XII (I), (Nisan 2004), 95-105.

⁶⁰ Özme, 99.

⁶¹ Özme, 99-100; Mustafa Kemal Şahin, “Aydın Müzesi'nde Bulunan Anadolu Selçuklu Dönemine Ait Sikkeler”, *Sanat Tarihi Dergisi*, XV (1), 2006, 126.

aslında o tarihten çok daha önce bu unvanı kullandığını kanıtlar niteliktedir.⁶² Aynı zamanda Behram Şah döneminde beylik merkezi Kemah'tan Erzincan'a taşındı.⁶³

⁶² Özme, 100.

⁶³ Miroğlu, 319; Uluçay, 193.

SONUÇ

1165-1225 yılları arasında 60 yıl icra-yı emaret etmiş olan Behram Şah döneminde, hem Erzincan ve çevresi hem de Mengüçük Beyliği en parlak dönemlerini yaşadı. Müddet-i hayatına 5 Selçuklu hükümdarı hâkimiyeti sığdırdı ve hepsine de sadık bir şekilde bağlılığını sürdürdü. Gerek Selçuklular ile arasında böylesi sadıkane bir metbûiyet ve tâbiyet münasebetin bulunması gerekse yetkin karakteri, adaletli tutumu ve hüsn-i ahlakiyle halkın gönlünde yer edinmesi hâkimiyet süresinin ömrünü uzattı. Tarihte kılıcının kuvvetinden ziyade yaptırdığı içtimai eserler ile yer edinin Megüçüklüler için Behram Şah dönemi büyük önem taşımaktadır. Zira bu dönem pek çok imar çalışması meydana geldi. Öyle ki Erzincan ve çevresi bu dönem ticaret ve kültür merkezi haline geldi. İlim ehline verdiği değer sayesinde pek çok farkı dalda ilmi eserler vücuda getirildi. Ne var ki beylik gerek Erzincan ve havalisinde gerekse Sivas'ta mimari yönden pek çok eser inşa ettirmiş olsa da Erzincan'ın deprem kuşağında yer alması bu eserlerin günümüze ulaşmasının önüne geçmiştir. Bölge de sık sık yaşanan depremler, mimari eserleri zaman içerisinde yeryüzünden silmiştir. Tüm bunlara rağmen Mengüçüklüler özellikle Behram Şah dönemi Erzincan tarihi açısından büyük değer taşımaktadır.

KAYNAKÇA

- Agacanov, Sergey Grigoreviç, *Oğuzlar*, (Çev.: Ekber N. Necef- Ahmet Annaberdiyev), Selenge Yayınları, İstanbul 2015.
- Ahmed bin Mahmud, *Selçuknâme* (Haz.: Erdoğan Merçil), Bilge Yayıncılık, İstanbul 2011.
- Ateş, Ahmet, “Hicri VI-VIII. (XII-XIV.) Asırlarda Anadolu’da Farsça Eserler, *Türkiyat Mecmuası*, VII (VII), 1945, 94-135.
- Brosset, Marie Felicite, *Gürcistan Tarihi (Eski Çağlardan 1212 Yılına Kadar)*, (1849), (Çev.: Hrand D. Andreasyan), Türk Tarih Kurumu Basımevi, Ankara 2003.
- Çakmak, Mehmet Ali-Dağlı, Rıfat, “II. Kılıç Arslan Zamanında Türkiye Selçuklu Devleti”, Refik Turan (Ed.), *Selçuklu Tarihi El Kitabı*, (ss.311-342), Grafiker Yayınları, Ankara 2016.
- Darkot, Besim, “Erzincan”, *İA*, Milli Eğitim Basımevi, İstanbul 1977, IV, 338-340.
- Ahmed Eflâki, *Menâkıbü'l Ârifîn (Âriflerin Menkıbeleri) I*, (Çev.: Tahsin Yazıcı), Milli Eğitim Basımevi, İstanbul 1986.
- Erdem, İlhan, “Doğu Anadolu Türk Devletleri”, *Genel Türk Tarihi*, Yeni Türkiye Yayınları, Ankara 2002, 4, 77-148.
- Gordlevskiy, Vladimir Aleksandroviç, *Küçük Asya’dan Selçuklular*, (Çev.: Abdülkadir İnan), Türk Tarih Kurumu Yayınları, Ankara 2015.
- Göksu, Erkan, *Türkiye Selçuklularında Ordu*, Türk Tarih Kurumu Basımevi, Ankara 2010.
- İbn Bibi, *El-Evâmirü'l-Alâ’iyye fi'l-Umûri'l-Alâ’iyye: Selçuknâme*, (Çev.: Mürsel Öztürk), Türk Tarih Kurumu Yayınları, Ankara 2014.
- Kaçın Bülent, *Selçuklu Hatunları: Büyük Selçuklu Devleti Hanedan Üyelerinin Siyasî Evlilikleri*, Bilge Kültür Sanat Yayınevi, İstanbul 2017.
- Kafesoğlu, İbrahim, *Türk Milli Kültürü*, Ötüken Neşriyat, İstanbul 2011.
- Kaya, Selim, *I. Gıyâseddin Keyhüsrev ve II. Süleymanşah Dönemi Selçuklu Tarihi*, Türk Tarih Kurumu Yayınları, Ankara 2006.
- Kâşgarlı Mahmud, *Divanü Lûgat-it-Türk (Dizin)*, (Çev.: Besim Atalar), Birleştirilmiş Baskı, IV, Türk Dil Kurumu Yayınları, Ankara 2013.
- Kırpık, Güray-Akyol, Hasan, “II. Rükneddin Süleymanşah”, Refik Turan (Ed.), *Selçuklu Tarihi El Kitabı*, Grafiker Yayınları, Ankara 2016.
- Koca, Salim, *Sultan I. İzzeddin Keykâvus (121-1220)*, Türk Tarih Kurumu Yayınları, Ankara 1997.
- Merçil, Erdoğan, *Müslüman Türk Devletleri Tarihi*, Bilge Kültür Sanat Yayınevi, İstanbul 2013.
- Merçil, Erdoğan, “Türkiye Selçukluları”, *Türkler*, Yeni Türkiye Yayınevi, Ankara 2002, 6, 503-525.
- Miroğlu, İsmet, *Kemah Sancağı ve Erzincan Kazası (1520-1566)*, Türk Tarih Kurumu Yayınları, Ankara 2014.

Müneccimbaşı Ahmed, *Câmiu'd-Düvel-Selçuklular Tarihi II (Anadolu Selçukluları ve Beylikleri)*, (Çev.: Ali Öngül), Kabcacı Yayıncılık, İstanbul 2017.

Nizamî, *Mahzen-i Esrar*, (Çev.: M. Nuri Gençosman), Milli Eğitim Basımevi, İstanbul 1986.

Ocak, Ahmet Yaşar, "Toplum, Kültür ve Entelektüel Hayat: 1071-1453", Kate Fleet (Ed.), *Türkiye Tarihi 1071-1453: Bizans'tan Türkiye'ye*, (2006), (ss. 421-499), (Çev.: Ali Özdamar), Kitap Yayınevi, İstanbul 2016.

Öngül, Ali, "Mengücekler", *Türkler*, Yeni Türkiye Yayınevi, Ankara 2002, 6, 452-460.

Öngül, Ali, *Selçuklular Tarihi-2: Anadolu Selçukluları ve Beylikler*, Çamlıca Yayınevi, İstanbul 2014.

Özaydın, Abdülkerim, "Kılıçarslan II", *DİA*, Diyanet Vakfı Yayınları, İstanbul 2002, 25, 399-403.

Özgüdenli, Osman Gazi, "Selçuklu Çağında Dil ve Edebiyat", Refik Turan (Ed.), *Selçuklu Tarihi El Kitabı*, (ss. 633-644), Grafiker Yayınları, Ankara 2016.

Özme, Adil, "Mengücekli Beyliği Sikkeleri", *Sanat Tarihi Dergisi*, XII (I), (Nisan 2004), 95-105.

Râvendi, Ebü'l-Hüseyn Ahmed b. Yahyâ b. Muhammed b. İshâk, *Râhat-üs Sudûr ve Âyet-üs Sürûr (Gönüllerin Rahatı ve Sevinç Alâmeti): I.Cilt*, (Çev.: Ahmed Ateş), Türk Tarih Kurumu Yayınları, Ankara 1957.

Sevim, Ali-Merçil, Erdoğan, *Selçuklu Devletleri Tarihi: Siyaset, Teşkilât ve Kültür*, Türk Tarih Kurumu Yayınları, Ankara 2014.

Simbat Sparapet, *Smbat Sparapet's Chronicle*, (Çev.: Robert Bedrosian), New Jersey 2005.

Sümer, Faruk, "Bayındır", *DİA*, Diyanet Vakfı Yayınları, İstanbul 1992, 5, 245-246.

Sümer, Faruk, "Mengüçüklüler", *DİA*, Diyanet Vakfı Yayınları, İstanbul 2004, 29, 138-142.

Sümer, Faruk, "Salur", *DİA*, Diyanet Vakfı Yayınları, İstanbul 2009, 36, 57-59.

Sümer, Faruk, *Selçuklular Devrinde Doğu Anadolu'da Türk Beylikleri*, Türk Tarih Kurumu Yayınları, Ankara 2015.

Sümer, Faruk, *Türk Devletleri Tarihinde Şahıs Adları-II*, Türk Dünyası Araştırmaları Vakfı Yayınevi, İstanbul 1999.

Süryani Mihael, *The Chronicle of Michael the Great, Patriarch of the Syrians*, (Çev.: Robert Bedrosian), New Jersey, 2013.

Şahin, Mustafa Kemal, "Aydın Müzesi'nde Bulunan Anadolu Selçuklu Dönemine Ait Sikkeler", *Sanat Tarihi Dergisi*, XV (1), 2006, 125-165.

Şemseddin Sami, *Kamus-ı Türkî*, Paşa Yavuzarslan (Haz.), Türk Dil Kurumu Yayınları, Ankara 2015.

Turan, Osman, *Doğu Anadolu Türk Devletleri Tarihi*, Ötüken Neşriyat, İstanbul 2013.

Turan, Osman, "Keykâvus I Maddesi", Altan Çetin- Bilal Koç (Ed.), *Prof. Dr. Osman Turan Makaleler*, Kurtuba Yayınevi, Ankara 2010.

- Turan, Osman, “Keykubâd I Maddesi”, Altan Çetin- Bilal Koç (Ed.), *Prof. Dr. Osman Turan Makaleler*, (ss. 533-564), Kurtuba Yayınevi, Ankara 2010.
- Turan, Osman, *Selçuklu Tarihi Araştırmaları*, Türk Tarih Kurumu Yayınları, Ankara 2014.
- Turan, Osman, *Selçuklular Zamanında Türkiye*, Ötüken Neşriyat, İstanbul 2016.
- Turan, Osman, “Süleyman-Şah II”, Altan Çetin- Bilal Koç (Ed.), *Prof. Dr. Osman Turan Makaleler*, (ss. 751-778), Kurtuba Yayınevi, Ankara 2010.
- Uluçay, Çağatay, *İlk Müslüman Türk Devletleri*, Ötüken Neşriyat, İstanbul 2013.
- Uzunçarşılı, İsmail Hakkı, *Osmanlı Devleti Teşkilâtına Medhal: Büyük Selçukîler, Anadolu Selçukîleri, Anadolu Beylikleri, İlhânlılar, Karakoyunlu ve Akkoyunlularla Memlûklerdeki Devlet Teşkilâtına Bir Bakış*, Türk Tarih Kurumu Yayınları, Ankara 2014.
- Yakupoğlu, Cevdet, “Sultan I. İzzeddin Keykâvus”, Refik Turan (Ed.), *Selçuklu Tarihi El Kitabı*, (ss. 351-386), Grafiker Yayınları, Ankara 2016.
- Yazıcızâde Ali, *Tevârih-i Âl-i Selçuk (Oğuznâme-Selçuklu Tarihi)*, (Haz.: Abdullah Bakır), Çamlıca Yayınevi, İstanbul 2017.
- Yinanç, Mükrimin Halil, *Türkiye Tarihi Selçuklular Devri- I. Cilt*, Türk Tarih Kurumu Yayınları, Ankara 2013.
- Yinanç, Mükrimin Halil, *Türkiye Tarihi Selçuklular Devri: II. Cilt*, Türk Tarih Kurumu Yayınları, Ankara 2014.
- Yinanç, Refet, “Mengüceklere Ait Bir Vakfiye Sureti”, *Ankara Üniversitesi Dil ve Tarih-Coğrafya Fakültesi Tarih Bölümü Tarih Araştırmaları Dergisi*, 8 (14), 2005, 17-21.

EKLER

Mengüçüklü Döneminde Erzincan'da Basılan Sikkeler



Darp Yeri: Yok

Tarihi: 563 (1167)

Çapı: 19 mm.

Ağırlığı: 3.15 gr.

Yüz: Noktalı daire içerisinde, bir elinde asa (mızrak?), diğer elinde açık şekilde kitaba benzer bir nesne tutan, cepheden yarım portre olarak tasvir edilmiş Bizans tarzında bir figür.

Diğer Yüz: Fahru'din Behram Şah b. Davud b. İshak Nasır...emirü'l mü'minin senet sel(ase) ve sittin ve hams mie⁶⁴



Darp Yeri: Erzincan

Tarihi: 570 (1174)

Çapı: 22 mm.

Ağırlık: 4.05

Yüz: Fahru'd-Dünya ve'd-Din Ebu'l Muzaffer Behram Şah b. Davud b. İshak Nasır-ı emirü'l-mü'minin

Diğer Yüz: Nasır-ı emirü'l mü'minin Melikü'l-Ümera Şah Gazi Behram Şah b. Davud⁶⁵

⁶⁴Özme, 96, 103.

⁶⁵Özme, 96, 103.



Basım Yeri: Erzincan

Tarih: 579 (1183)

Çapı: 21 mm.

Ağırlık: 4.70 gr.

Yüz: Noktalı bir altıgen içerisinde sola doğru sakallı bir baş.

Fahru'd-Din duribe bi-Erzincan senet tıs'a sebain hams... mie

Diğer Yüz: Nasır-ı emirü'l mü'minin Melikü'l-Ümera Şah Gazi
Behram Şah b. Davud⁶⁶



Darp Yeri: Erzincan

Tarihi: 600 (1203)

Çapı: 28 mm.

Ağırlık: 7.70 gr.

Yüz: Behram Şah b. Davud duribe bi-medinet Erzincan fi şuhur senet sittemi'e

Diğer Yüz: El-abdu'z-zaif el-muhtac ila rahmetullah te'ala⁶⁷

⁶⁶Özme, 97,104.

⁶⁷Özme, 97,104.

XIII-XV YÜZYIL SEYAHATNAMESİNDE ERZİNCAN VE ÇEVRESİ

Kurban DURMUŞOĞLU*

Özet

Seyahatnameler, seyyahların gezip gördükleri yerlerden ve değişik uluslardan edindikleri bilgi ve izlenimlerini yazınsal bir biçimde kaleme almasından doğan eserlerdir. Araştırmacılara zengin malzeme ve yeni bakış açıları kazandıran seyahatnameler, aynı zamanda renkli anlatımları dolayısıyla tarih ilmi açısından önemli kaynaklardır. Doğu ile Batı'yı birbirine bağlayan ve ticaret yolları üzerinde önemli bir kavşak noktası konumunda bulunan Anadolu coğrafyası, ilkçağlardan itibaren seyahatnamelere konu olmuş önemli merkezlerdendir. Bu coğrafyanın kuzeydoğu kısmında yer alan Erzincan şehri de, her devirde bu ticaret güzergâhında stratejik önemini korumuş ve hatta seyahat güzergâhı olarak çeşitli seyyahların konaklama yerlerinden biri olmuştur.

Bu bağlamda Anadolu coğrafyasından geçerken Erzincan ve çevresini ziyaret eden Simon de Saint Quentin, Wilhelm Von Rubruk, Marco Polo, Rabban Sawma, Sir John Mandeville, İbn Batuta, Ruy Gonzâlez de Clavijo, Jasaphat Barbaro ve Ambrogio Contarini- Caterino Zeno araştırmamızda istifade ettiğimiz seyahatname yazarlarındandır. Çalışmamızda, XIII-XV yüzyıllar arasında Erzincan ve çevresini ziyaret eden Ortaçağ seyyahlarının eserlerinde bu bölgeyi siyâsî, coğrafi, etnik, dinî, kültürel ve sosyo-ekonomik açıdan nasıl ele aldıkları incelenecektir.

Anahtar Kelimeler: Seyahatnameler, Seyyahlar, Erzincan, Ortaçağ.

ERZİNCAN AND ITS SURROUNDİNG AREAS IN TRAVELOGUES BETWEEN XIII AND XV CENTURİES

Abstract

Travelogues are literary works in which travelers write down their impressions and what they see and learn from foreign nations. While they maintain large resources and new points of views for researchers, travelogues are also important for field of history due to their various narritions. Being the crossroad between Eastern and Western commercial routes, Anatolian geography has been an important topic center for travelogues since the beginning of time. City of Erzincan, located in the northeast of this geography, has kept its strategic importance in this commercial route through all the ages and evenmore supplied accomodation for various travelers.

In this context, we have benefitted from the works of travelers who visited Erzincan and its surroundings such as Simon de Saint Quentin, Wilhelm Von Rubruk, Marco Polo, Rabban Sawma, Sir John Mandeville, İbn Batuta, Ruy Gonzâlez de Clavijo, Jasaphat Barbaro ve Ambrogio Contarini- Caterino Zeno. In our study, we will examined how these travelers, who visited Erzincan and its surrounding areas during XIII-XV centuries, commented on political, geographical, ethnical, religious, cultural and socio-economical structures of the area.

Key words: Travelogues, Travelers, Erzincan, Middle Age.

* Arş. Gör., Bayburt Üniversitesi İnsan ve Toplum Bilimleri Fakültesi Tarih Bölümü, zerkurban@gmail.com, Orcid ID: 0000-0001-5847-1209

Giriş

Erzincan, Doğu Anadolu'nun yukarı Fırat havzasındaki önemli stratejik şehirlerinden birisidir. Asya'yı Avrupa'ya bağlayan tarihi İpek Yolu'nun¹ üzerinde olması sebebiyle çeşitli devletlere ev sahipliği yapmasının yanı sıra, bölgede Anadolu coğrafyasını iç kısımlara bağlaması sebebiyle kendisine jeopolitik bir üstünlük sağlamıştır. Bu sayede, ilk çağlardan beri ticaret akışının önemli merkezlerinden biri olmuştur. Erzincan, coğrafi konumunun sağladığı avantajla Tebriz, İran, Türkistan, Basra Körfezi ve Halep üzerinden Doğu Akdeniz'deki limanlarla bağlantı oluşturabilmektedir. Tarihsel süreç içerisinde Eriza, Aziris, Erez, Erzng, Erznga, Aringam, Arsingan, Erzingan ve Erzencân gibi çeşitli isimler alan şehir, Türklerin bölgeyi fethinden sonra Erzingân veya Ezirgân olarak adlandırılmış, günümüzde ise Erzincan adını almıştır.²

Şehrin ne zaman kurulduğuna dair elimizde kesin bilgiler olmasa da, yapılan kazılardan elde edilen bulgular Erzincan'daki ilk yerleşimi MÖ III. bin yıla kadar geri götürmektedir. Selçuklu Devleti'nin bölgede zuhur etmesine kadar geçen süreçte şehir; Hurri-Mitanni, Hitit, Urartu, İskit, Med, Pers, İskender, Roma ve Part devletlerinin hâkimiyet mücadelesine sahne olmuştur.³ Selçuklular Hazar havzasını batıya geçtikten sonra Anadolu'ya akınlar yapmışlar ve 1058 yılında Erzincan ve çevresine kadar gelmişlerdir. Takip eden süreçte Malazgirt zaferinden sonra, Büyük Selçuklu hükümdarı Alp Arslan'ın (1064-1072) Anadolu'nun fethi için görevlendirdiği komutanlarından biri olan Mengücek Gazi⁴, Erzincan, Kemah⁵, Divriği ve Şebinkarahisar'ı fethederek burada

¹ Çin'i Orta Asya ve İran üzerinden Mezopotamya'ya, oradan da Antakya ve Sür limanlarına bağlayan İpek Yolu, İlkçağlardan beri kullanılan ana ticaret yollarından birisidir. Ayrıntılı bilgi için bkz: Nebi Bozkurt, "İpek Yolu", *Diyanet Vakfı İslam Ansiklopedisi (DİA)*, XXII, İstanbul 2000, s. 369-373. İpek Yolu'nun İran güzergâhının ayrıntıları için bkz. Mehmet Tezcan, "İpek Yolu'nun İran Güzergâhı ve İpek Yolu Ticaretine İran Engelleme", *Uluslararası Türkçe Edebiyat Kültür Eğitim Dergisi*, III/1, (2014), s. 96-123.

² Yâkût el-Hamevi, *Mu'cemu'l-Buldân*, I, Beyrut 1990, s. 180; *Ebü'l-Fidâ Coğrafyası (Takvimü'l-Büldân)*, (Çev. Ramazan Şeşen), İstanbul 2017, s. 313-314; Urfalı Mateos, *Vekayi-Nâmesi (952-1136) ve Papaz Grigor'un Zeyli (1136-1162)*, (Çev. Hrant D. Andreasyan), Ankara 2000, s. 81; İsmet Miroğlu, "Erzincan", *DİA*, XI, İstanbul 1995, s. 318; Besim Darkot, "Erzincan", *İslam Ansiklopedisi (İA)*, IV, Eskişehir 2004, s. 338; R. Hartmann (Fr. Taeschner), "Erzindjan", *Encyclopaedia of Islam (EI)*, II, E. J. Brill, Leiden 1991, s. 711; Salim Cöhce, "Bin Yıllık Tapu Erzincan" *Günay Çağlar Armağanı*, (Ed. Mehmet İnbaşı), Erzurum 2004, s. 33. Şehrin tarih boyunca hangi isimler aldığını tarihi ve edebi kaynaklar üzerinden öğrenmek için bkz: Ruhi Kara, "Erzincan Adı Üzerine" *Uluslararası Erzincan Sempozyumu*, I, (Ed. Hüseyin Akın), Erzincan 2016, s. 563-571. Ortaçağ İslam kaynaklarının karşılaştırmalı tercümesini yapan İngiliz Guy Le Strange eserinde, Erzurum'un 200 mil batısındaki yere Erzencân diye adlandırıldığını ifade eder. Selçuklu Sultanı Alaeddin Keykubad tarafından alınan şehrin, ikliminin mükemmel ve bol miktarda da tarım ürünü yetiştirdiğini aktarır. Ayrıntılı bilgi için bkz: Guy Le Strange, *Doğu Hilafetinin Memleketleri*, (Çev. Adnan Eskikurt-Cengiz Tomar), İstanbul 2015, s. 162-163.

³ Ali Kemal Aksüt, *Erzincan Tarihi, Coğrafi, Toplumsal, Etnografik, İdari, İstatistiki İnceleme-Erzincan Valisinin Kürt Raporu (1931)*, İstanbul 2013, s. 24-46; Tahir Erdoğan Şahin, *Anadolu'nun Tarihi Akışı İçerisinde (Siyasi, Ekonomik, Sosyal ve Kültürel Açısından) Erzincan Tarihi*, I, Erzincan 1958, s. 23-120; Taştan Aksu, *Mengücekler ve Şehirleri*, Erzincan 2005, s. 23-26; Miroğlu, "Erzincan", s. 318; Darkot, "Erzincan", s. 338-339; Cöhce, "Bin Yıllık Tapu", s. 33; Erdoğan Merçil, *Müslüman Türk Devletleri Tarihi*, Ankara, 2000, s. 74

⁴ Mengücek Gazi için bkz: Hüseyin Kayhan, "Mengüçük Gâzi'nin Kimliği ve Mengüçüklü Devletinin Kuruluşu Hakkında", *Tarihin Peşinde*, 7, (2012), s. 106-116.

⁵ Erzincan iline bağlı merkez ilçesi olan Kemah'ın ne zaman kurulduğu ve adının nereden geldiği kesin olarak bilinmese de, Ortaçağda önemli bir kale adı olarak geçmektedir. Askerî bir istihkâm şeklinde ortaya çıkan Kemah, coğrafi konumu sebebiyle önem kazanmıştır. Ayrıntılı bilgi için bkz: Besim Darkot, "Kemah", *İA*, VI, Eskişehir 2001, s. 559-561; İlhan Şahin, "Kemah", *DİA*, XXV, İstanbul 2002, s. 219-220. Kemah Sancağı için bkz: İsmet Miroğlu, *Kemah Sancağı ve Erzincan Kazası (1520-1566)*, Ankara 2014. Kemah ve çevresinin Selçuklu Devleti'nin bölgeyi fethetmesinden Osmanlı hâkimiyetine kadar olan sürecin ayrıntıları için bkz: Hasan Geyikoğlu, "Selçuklular'dan Osmanlılar'a Kemah", *Uluslararası Erzincan Sempozyumu*, I, (Ed. Hüseyin Akın), Erzincan 2016, s. 209-216.

bir beylik kurmuştur. Mengücek Gazi'nin mülkü olan bu yerler aynı zamanda Mengüceklî Beyliği'nin⁶ de temellerinin atıldığı yerlerdir.⁷

Mengücek Gazi'den sonra beyliğin idaresini ele alan oğlu Melik İshak, bölgede diğer rakip Türk beyliklerine ve Bizans İmparatorluğu'na karşı verdiği mücadelelerle ön plana çıkmıştır. Uzun süre tahta kalan Melik İshak'ın 1142'de ölümünden sonra Mengüceklî Beyliği'nin toprakları eski Türklerdeki devlet geleneğine göre oğulları arasında paylaştırılmıştır. Bu taksimata göre Kemah Melik Mahmud'a, Erzincan Davud Şah'a son olarak Divriği'de Süleyman Şah'ın yönetimine bırakılmıştır.⁸ Daha sonradan beylik 1228 yılında I. Alâeddin Keykubat (1220-1237) döneminde Anadolu Selçuklu Devleti'nin topraklarına dâhil edilmiştir. Erzincan ve çevresi Selçuklu yönetimi altına girdikten sonra, 1230 yılında Harizmşahlarla yapılan Yassıçemen Savaşı'na sahne olmuştur. Bu savaştan sonra Erzincan şehrinin etrafı surlarla çevrilerek şehir gelişip güzelleşse de, bu durum uzun sürmemiştir. Bölgede Selçuklu Devleti'nin çöküşünü hızlandıran ve Anadolu coğrafyasının kaderini değiştiren 1243 yılındaki Köseadağ Savaşı'nın⁹ sonucunda Erzincan ve çevresinde yeni bir siyasî teşekkülün -yani Moğol yönetiminin- kontrolüne girmiştir. Önemli siyasî olaylara sahne olan Erzincan ve çevresi, bundan sonra Moğol İmparatorluğu'nun Ön Asya'daki kolu olan İlhanlı Devleti zamanında askerî bir üs olarak varlığını sürdürmüştür.¹⁰

Anadolu'nun İlhanlı Devleti'nin merkezden atadığı valiler tarafından yönetildiği dönemde Erzincan, bir süre İlhanlı hükümdarı Ebu Said Bahadır Han (13316-1335)

⁶ Mengücek Beyliği için bkz: Aksu, *Mengücekler ve Şehirleri*; Faruk Sümer, "Mengüceklülük", *DİA*, XXIX, İstanbul 2004, s. 138-142; Faruk Sümer, "Mengüceklük", *İA*, VII, Eskişehir 1997, s. 713-718; Cl. Cahen, "Mengücek", *EL*, VI, E. J. Brill, Leiden 1991, s. 1016-1017; Muharrem Kesik, *Anadolu Türk Beylikleri*, İstanbul 2018. Mengücek Beyliği'nin bölgenin Türkleşmesindeki rolü için bkz: Abdullah Kaya, "Mengücek Beyliğinin Kuruluşu ve Beyliğin Bölgedeki Türkleşmedeki Rolü", *Sosyal Bilimler Araştırma Dergisi*, 11, Diyarbakır 2008, s. 149-176.

⁷ Münecimbaşı Ahmed b. Lütfullah, *Câmiu'd-Düvel*, II, (Çev. Ali Öngül), İstanbul 2017, s. 178; Osman Turan, *Doğu Anadolu Türk Devletleri Tarihi*, İstanbul 2017, s. 71; Faruk Sümer, *Selçuklular Devrinde Doğu Anadolu'da Türk Beylikleri*, Ankara 1998, s. 1; İbrahim Tellioglu, "Anadolu'nun Fethi Döneminde Erzincan" Uluslararası Erzincan Sempozyumu, I, (Ed. Hüsrev Akın), Erzincan 2016, s. 415-418; Miroğlu, "Erzincan", s. 319; Darkot, "Erzincan", s. 339; Kaya, "Mengücek Beyliğinin Kuruluşu ve Beyliğin Bölgedeki Türkleşmedeki Rolü", 154-155.

⁸ Osman Turan, "Anatolia in the Period of the Seljuks and the Beyliks", *The Cambridge History of Islam*, Vol. I, (Ed. P. M. Holt, Ann K. S. Lambton, Bernard Lewis), Cambridge 1970, pp. 232-233; Sümer, *Selçuklular Devrinde Doğu Anadolu*, s. 2-12; İlhan Erdem, "Doğu Anadolu Türk Beylikleri", *Türkler*, VI, Ankara 2002, s. 399-401; Kesik, *Anadolu Türk Beylikleri*, s. 39; Turan, *Doğu Anadolu Türk Devletleri*, s. 76; Miroğlu, "Erzincan", s. 319; Darkot, "Erzincan", s. 339; Hartmann, "Erzindjan", s. 711.

⁹ Köseadağ savaşı için bkz: Faruk Sümer, "Köseadağ Savaşı", *DİA*, XXVI, İstanbul 2002, s. 272-273; Erkan Göksu, "Köseadağ Savaşı (1243)", *Tarihin Peşinde Uluslararası Tarih ve Sosyal Araştırmalar Dergisi (The Pursuit of History International Periodical for History and Social Research)*, 1/2, (Ekim 2009), s. 1-14.

¹⁰ Reşidüddin Fazlullah, *Câmiut'tevârih (İlhanlılar Kısmı)*, (Çev. İsmail Aka- Mehmet Ersan- Ahmad Hesamipour Khelejan), Ankara 2013, s. 12-305; İbn Bibi El Huseyn b. Muhammed b. Ali El- Ca'feri er-Rudeği, *El-Evâmirü'l-Alâ'ıye fi'l-Umûri'l-Alâ'ıye Selçuknâme*, II, (Çev. Mürsel Öztürk), Ankara 2014, s. 493-676; Kerîmeddîn Mahmûd b. Muhammed Aksarayî, *Müsâmeretü'l-Ahbâr*, (Çev. Mürsel Öztürk), Ankara 2000, s. 24-266; Gregory Abû'l Farac, *Abû'l-Farac Tarihi*, II, (Çev. Ömer Rıza Doğrul), Ankara 1999, s. 560-568; Osman Turan, *Selçuklular Zamanında Türkiye*, İstanbul 2005, s. 477-672; Sümer, *Selçuklular Devrinde Doğu Anadolu*, s. 56-60; Mükrimin Halil Yinanç, *Türkiye Tarihi Selçuklular Devri*, II, (Haz. Refet Yinanç), Ankara 2014, s. 191-322; Mehmet Altay Köymen, *Selçuklu Devri Türk Tarihi*, Ankara 2017, s. 145; Ali Sevim, *Anadolu'nun Fethi Selçuklular Dönemi*, Ankara 2014, s. 157-159; Emine Uymaz, *Sultan I. Alâeddin Keykubat Devri Türkiye Selçuklu Devleti Siyasî Tarihi (1220-1237)*, Ankara 2003, s. 18-103; Faruk Sümer, "Anadolu'da Moğollar" *Selçuklu Araştırmaları Dergisi*, Ankara 1969, I, s. 1-38; Şahin, *Erzincan Tarihi*, s. 193-330; Ahmet Toksoy, "Türkiye Selçuklu Devleti ve Erzincan", *Enver Konukçu Armağanı*, (Ed. İbrahim Ethem Atnur), Ankara 2012, s. 189-195; Neslihan Durak, "Moğollar Döneminde Erzincan ve Çevresi", *Uluslararası Erzincan Sempozyumu*, I, (Ed. Hüsrev Akın), Erzincan 2016, s. 169-171; Firdevs Özen, "İlhanlılar Devrinde Erzincan", *Türk Tarihine Dair Yazılar*, II, (Ed. Alpaslan Demir-Tuba Kalkan-Eralp Erdoğan), Ankara 2017, s. 515-541.

tarafından Anadolu valisi olarak atanan Emîr Çoban'ın¹¹ oğlu Timurtaş'ın¹² idaresinde kalmıştır.¹³ İlhanlı Devleti'nin bölgedeki gücünün zayıflamasıyla Erzincan Eretnalıların hâkimiyetine girmiştir.¹⁴ Eretna emirlerinden Mutahharten döneminde Erzincan şehri Akkoyunlu ve Karakoyunlu mücadelesine sahne olmuştur. Bu sırada Anadolu'daki siyasi birliği tesis etmeye çalışan Yıldırım Bayezid (1389-1403) 1401 yılında şehri ele geçirmiş ve Karakoyunlu idaresine bırakmıştır. Bir süre Karakoyunlular ve Akkoyunlular arasında el değiştiren Erzincan şehri, Akkoyunlu hükümdarı Uzun Hasan'ın¹⁵ (1452-1478) 1457'de Karakoyunlular'ı yenmesiyle Akkoyunlular'ın hâkimiyeti altına girmiştir.¹⁶

Seyahatnamelerde Erzincan ve Çevresi

XIII yüzyıldan itibaren Doğu'ya karşı Avrupa'da artan ilgi¹⁷ beraberinde birçok Avrupalı seyyahın bu coğrafyaya olan bakışını etkilemiştir. Bu seyyahlar bazen ticaret için Doğu'ya seyahat etmişler, bazen de Avrupalı yöneticilerin Doğu'daki olaylardan haberdar olmak istemelerinden dolayı yöneticiler tarafından görevlendirilerek Doğu'yu yakından tanıma fırsatı bulmuşlardır. Ticari ve siyasi olarak yapılan bu seyahatler esnasında seyyahlar gördüklerini ve duyduklarını kaleme almışlardır. Seyahatname yazarlarının kaleme aldıkları bu eserler dönemin siyasi, sosyal, kültürel ve ekonomik hayatına ışık tutmuşlardır. Bu bağlamda ticari ve siyasi seyahatleri sırasında Erzincan'da çeşitli

¹¹ Emîr Çoban için bkz: İsmail Hakkı Uzunçarşılı, "Emîr Çoban Soldoz ve Demirtaş", *Belleten*, XXXI/124, Ankara 1967, s. 601-622.

¹² Kaynaklarda Demirtaş olarak da geçse de biz bu çalışmada yaygın kullanım olan Timurtaş ismini tercih ettik. İlhanlıların Anadolu valisi Timurtaş döneminin ayrıntıları için bkz: Uzunçarşılı, "Emîr Çoban Soldoz ve Demirtaş", 622-646; Kemal Ramazan Haykıran, "Anadolu'da Bir İlhanlı Valisi: Demirtaş Noyan", *Muğla Üniversitesi Sosyal Bilimler Enstitüsü Dergisi (İLKE)*, 23, (2009), s. 161-177.

¹³ Muhammed b. Ali b. Muhammed Şebânkârî, *Mecma' u'l-Ensâb*, (Tsh. Mîr Hâşim Muhammed), İntişârât-i Emîr Kebîr, Tahrân 1343 hş., s. 278; Abdulkadir Yuvalı, "Ebû Said Bahadır Han", *DİA*, X, İstanbul 1994, s. 219; Kemal Göde, "Eretnaoğulları", *DİA*, XI, İstanbul 1995, s. 295; Charles Melville, "Anatolia Under the Mongols", *The Cambridge History of Turkey*, Vol I, (Ed. Kate Fleet), Cambridge 2009, pp. 88-91. Timurtaş'ın Anadolu valili sırasındaki fetihleri için bkz: Şihabeddin B. Fazlullah El-Ömerî, *Türkler Hakkında Gördüklerimiz ve Duyduklarımız*, İstanbul 2014, s. 154-155.

¹⁴ Aziz B. Erdeşir-i Esterâbâdî, *Bezm u Rezm (Eğlence ve Savaş)*, (Çev. Mürsel Öztürk), Ankara 2014, s. 453-481; Şahin, *Erzincan Tarihi*, s. 361-366; Kemal Göde, *Eratnalılar (1327-1381)*, Ankara 2000, s. 17-179; Cl. Cahen "Eretna", *El²*, II, E. J. Brill, Leiden 1991, s. 705-707; Kemal Göde, "Eretnaoğulları", s. 295-296; Kemal Göde, "Eretnalı Devleti Tarihine Genel Bir Bakış (1327-1381)", *Türkler*, VI, Ankara 2002, s. 797-808; Kemal Taşçı, "Erzincan'da Eratnâli Hâkimiyeti", *Uluslararası Erzincan Sempozyumu*, I, (Ed. Hüsrev Akın), Erzincan 2016, s. 389-407.

¹⁵ Akkoyunlu hükümdarı Uzun Hasan için bkz: Faruk Sümer, "Uzun Hasan", *DİA*, XLII, İstanbul 2012, 185-186.

¹⁶ Ebu Bekr-i Tihranî, *Kitab-ı Diyarbekriyye*, (Çev. Mürsel Öztürk), Ankara 2014, s. 18-380; Faruk Sümer, *Kara Koyunlular (Başlangıçtan Cihan-Şah'a Kadar)*, I, Ankara 1992, s. 13-143; İsmail Hakkı Uzunçarşılı, *Anadolu Beylikleri ve Akkoyunlu, Karakoyunlu Devletleri* Ankara 2011, s. 188-198; Yaşar Yücel, *Anadolu Beylikleri Hakkında Araştırmalar Eretna Devleti Kadı Burhaneddin Ahmed ve Devleti Mutahharten ve Erzincan Emirliği*, II, Ankara 1989, s. 247-299; Şahin, *Erzincan Tarihi*, s. 367-440; İlhan Erdem, Mustafa Uyar, "Karakoyunlular: Tarih Sahnesine Çıkışları ve Kökenleri", *Türkler*, VI, Ankara 2014, s. 861-868; İlhan Erdem, Mustafa Uyar, "Akkoyunlular Akkoyunluların Tarih sahnesine Çıkışı", *Türkler*, VI, Ankara 2014, s. 873-881; Ahmet Toksoy, "Akkoyunlular ve Erzincan (Uzun Hasan Devrine Kadar)", *TÜBAR*, XXXV, (Bahar 2014), s. 241-262; Faruk Sümer, "Akkoyunlular" *DİA*, II, İstanbul 1989, s. 270-274; Mükrimin Halil Yinanç, "Ak Koyunlular", *İA*, I, Eskişehir 1997, s. 64-65; Faruk Sümer, "Karakoyunlular", *DİA*, XXIV, İstanbul 2001, s. 434-438; Adnan Sadık Erzi, "Akkoyunlu ve Karakoyunlu Tarihi Hakkında Araştırmalar", *Bellten*, XVIII/70, Ankara 1954, s. 179-221.

¹⁷ Enver Konukçu, "Clavijo'nun Doğu Anadolu (Erzincan-Doğu Bayezid) Yolculuğu (1404-1405)", *XI. Türk Tarih Kongresi*, II, Ankara 1990, s. 795.

sebeplerden dolayı uğrayan birçok Avrupalı seyyah vardır.¹⁸ Bölgeye gelen Avrupalı ilk seyyah 1245 yılında Papa IV. Innocent tarafından doğuya gönderilen Simon de Saint Quentin'dir.¹⁹

Erzincan'a uğrayan XIII yüzyılın ilk seyyahı olan Quentin'in şehir için anlatısı son derece kısıtlıdır. Türkler ve Tatarlar (Moğollar) arasındaki savaşa dair bilgi verirken, Tatarlar tarafından esir alınan iki Frank askerinin Erzincan'da yakalandığından bahisle²⁰ şehri ismen zikretmiştir. Ayrıca eserin ilerleyen bölümünde Türkiye Selçuklu Devleti hükümdarı IV. Rükneddin Kılıçaslan'ın²¹ (1249-1254, 1257-1266) saltanat yıllarında vezir olan Şemseddin İsfahânî²² ve onun yakın dostu Şerafeddin Mahmud arasındaki anlaşmazlığı²³ anlatırken, Erzincan'ı yine ismen zikrederek şehirle ilgili ayrıntılı bilgi vermemiştir. Ayrıca Quentin, ismen bahsettiği Erzincan'ın yanı sıra Kemah Kalesi'nden de son derece iyi güçlendirilmiş bir kale olduğu vurgusunu yapmıştır. Bunun dışından Quentin'in Erzincan ve Kemah Kalesi'ne dair herhangi bir anlatısı yoktur.

Erzincan'dan bahseden bir diğer XIII yüzyıl seyahatnamesi Ruysbroeckli Willem'in diğer adıyla Wilhelm Von Rubruk'un²⁴ 1253-1255 yılları arasında Mengü Han'ın sarayında

¹⁸ Bu konuda yapılmış birkaç çalışma mevcuttur. Bkz: Bayram Arif Köse, *Ortaçağ Seyahatnamelerinde Trabzon-Erzurum Güzergâhı, Erzincan ve Kars, (Coğrafi, Siyasi, Ekonomik ve Kültürel Açısından İncelenmesi)*, (Basılmamış Yüksek Lisans Tezi), Erzurum 2009; Konukçu, "Clavijo'nun Doğu Anadolu", s. 795-803; Ahmet Toksoy, "Clavijo'nun Kaleminde Erzincan", *Türk Yurdu*, 310, (Haziran 2013), s. 69-72; Osman Köksal, "Erzincan'dan Erzurum'a Yol Gider; Clavijo'dan Evliya Çelebi'ye Seyyahların Penceresinden Şehrin Sosyo-İktisadi Panoaması", *Uluslararası Erzincan Sempozyumu*, I, (Ed. Hüsrev Akın), Erzincan 2016, s. 293-299. Bu çalışmalardan ilki olan yüksek lisans tezinde toplamda dokuz seyahatname üzerinde durulmuş ve Erzincan bahsi beş seyahatnamede ele alınmıştır. Makaleler de ise Konukçu ve Toksoy, Erzincan'ı sadece Clavijo üzerinden anlatırken; Köksal ise Clavijo'nun yanı sıra Marco Polo, Willhelm Von Rubruk ve İbn Battûta üzerinden anlattığı Erzincan'ın sosyo-iktisadi panoraması üzerinde durmuştur. Çalışmamız amacı, bu çalışmalardan farklı olarak, on seyahatnâme üzerinden konuyu ele almamız ve Erzincan bahsini yedi seyahatnâme üzerinden anlatmamızdır.

¹⁹ Fransız asıllı Dominikan keşişi Quentin, bir grup keşişle birlikte Moğolların yaptıkları zulme son vermelerini ve Hristiyanlığı kabul etmelerine dair Papalık mektubunu Moğol Hanı Güyük'e ulaştırmakla görevlendirilmiştir. Seyahati sırasında Anadolu'da uzun süre kalan Quentin buradaki gözlemlerine eserinde yer vermiştir. Simon de Saint Quentin, *Bir Keşişin Anılarında Tatarlar ve Anadolu 1245-1248*, (Çev. Erendiz Özbayoğlu), Antalya 2006, s. 5.

²⁰ Quentin, *Bir Keşişin Anılarında Tatarlar ve Anadolu*, s.53.

²¹ Ayrıntılı bilgi için bkz: Faruk Sümer, "Kılıçaslan IV", *DİA*, XXV, İstanbul 2002, s. 404-405.

²² İran'ın İsfahan şehrinde olan Şemseddin Muhammed İsfahânî inşâ divanı kâtiplerindedir. Vezirlik makamına kadar yükselen İsfahânî, Türkiye Selçuklu Sultanı I. İzzeddin Keykavus ile olan yakın dostluğu sayesinde devlet içerisinde Selçuklu Devleti'nde önemli görevler üstlenmiştir. Moğolların, Türkiye Selçuklu Devleti içerisindeki temsilcisi konumunda olan İsfahânî hakkında ayrıntılı bilgi için bkz: İbn Bibi, *El-Evâmirü'l-Alâ'îye* s. 529-554; Müneccimbaşı, *Câmi'ü'd-Düvel*, s. 84-85; Yazıcızâde Ali, *Tevârih-i Âl-i Selçuk (Oğuznâme-Selçuklular Tarihi)*, (Haz. Abdullah Bakır), İstanbul 2009, s. 683vd.; Nejat Kaymaz, *Pervâne Mu'înu'd-din Süleyman*, Ankara 1970, s. 28-30, 34-35; Refik Turan, *Türkiye Selçuklularında Hükümet Mekanizması*, İstanbul 1995, s. 99; Özkan Dayı, *İran Moğollarında İdari Bürokrasi (1231-1295)*, (Basılmamış Doktora Tezi), Erzurum 2017, s. 151; Mehmet Suat Bal, "Türkiye Selçuklu Devleti'ne Hükümdarlık Yapan Vezir; Şemseddin İsfahânî", *Selçuk Üniversitesi Türkiyat Araştırmaları Dergisi*, 19, (2006), s. 265-294.

²³ Şemseddin İsfahânî'nin Sultan II. Gıyaseddin'in eşi Berduliye Hatun ile evlenmesi Şerafeddin Mahmud ile arasını açmıştır. Şerafeddin, hizmetinde bulunduğu kimsenin yatak odasına girerek onun dul karısı ile evlenmesinin doğru olmadığını söyleyerek, İsfahânî'yi kinamıştır. Bu evlilik ikilinin arasını açmış ve İsfahânî Kemah kalesinde sıkıştırdığı Şerafeddin'i af dilemesine rağmen öldürtmüştür. İbn Bibi, *El-Evâmirü'l-Alâ'îye*, s. 529-532; Turan, *Selçuklular Zamanında Türkiye*, s. 481-482; Bal, "Türkiye Selçuklu Devleti'ne Hükümdarlık Yapan Vezir", s. 279-281.

²⁴ Fransisken Rahibi olan Rubruk, Fransa Kralı 17 Ludwig tarafından görevlendirilmiştir. Kral, Avrupa'da yayılmaya başlayan Moğol tehlikesine önlem almak ve yoksulluk içinde olan Avrupa halklarını İsa'nın izinden göndermek istemiştir. Ayrıca Haçlı seferi için de rahipler aracılığıyla çağrıda bulunmuştur. Rubruk'da bu amaçların yanı sıra Moğollarla diplomatik ilişkiler kurması için görevlendirilmiştir. 7 Mayıs 1253'te Karadeniz yoluyla Kırım'a giden Rubruk, oradan da kara yolunu kullanarak Güney Rusya üzerinden Batu'nun oğlu

yaptığı yolculuğunu anlattığı eseridir.²⁵ Mengü Han'ın sarayına gitmek için Karadeniz üzerinden 7 Mayıs 1253 yılında başladığı yolculuğunu 15 Ağustos 1255 yılında Trablus'ta tamamlayan Rubruk, dönüş yolculuğunda Kafkas dağlarını aşarak 14 Şubat 1255'te Türkiye sınırlarına gitmiştir. Erzincan ve çevresine dair verdiği bilgiler çok detaylı olmasa da bu dönemde meydana gelen depremin Erzincan'da meydana getirdiği yıkıma değinmiştir. Anlatısından anladığımız kadarıyla önce Kemah'a gelen seyyah, Kemah'tan sonra Erzincan'a geçmiştir. Kemah'ı eserinde sadece ismen zikreden Rubruk²⁶, Erzincan'a dair ise buradaki depremden bahsederek şunları aktarmıştır: “*O yıl burada öylesine şiddetli bir deprem olmuştu ki, Arsengen (Erzincan) adlı bir kentte, isimleri bilinen on bin kişi ölmüştü; kayıtları olmayan yoksullar buna dâhil değildi. Üç gün yol gittikten sonra, depremin yerde açtığı bir yarık ve dağlardan kayarak vadileri dolduran toprak yığınları gördük; eğer sallantı biraz daha şiddetli olsaymış, Yeşaya'da söylenenler²⁷ harfi harfine gerçekleşecekmiş²⁸*” diyerek depremin meydana getirdiği coğrafi yıkıma vurgu yaparak bunun dışında Erzincan'a dair herhangi bir bilgi aktarmamıştır.

Quentin ve Rubruk'un seyahatnamelerinde verdiği bilgilerin kısıtlı olması Erzincan ile ilgili öngörülerimizi sınırlandırsa da XIII yüzyılın son seyyahı olan Marco Polo²⁹ Venedik'ten başladığı seyahatini Çin'e sürdürmüş ve seyahati sırasında uğradığı Erzincan şehrini kendinden önceki iki seyyahın aksine çok daha geniş ele almıştır.. Erzincan'ın, ticari malları³⁰, sıcak su kaplıcaları ve etnik durumuna dair bilgiler aktaran Polo, büyük Ermenistan sınırları içerisine dâhil ettiği Erzincan ile ilgili şunları söylemiştir: “*Dünyanın en iyi hokeranları (kumaş) burada yapılır, çünkü bu insanlar bu işin ustasıdır. En iyi ve en*

Sartak'ın huzuruna çıkmıştır. Sartak misyonerlik faaliyeti yapmalarına izin vermemiş ve Rubruk'u Saray şehrin'deki Altın Orda Hanı Batu'ya göndermiştir. Burada da istediğini alamayan Rubruk Karakorum'a Mengü Han'ın gönderilmiştir. Ayrıntılı bilgi için bkz: Wilhelm Von Rubruk, *Moğolların Büyük Han'ına Seyahat 13. Yüzyılda İstanbul'dan Karakorum'a Yolculuk*, (Ter. ve not. Ergin Ayan), İstanbul 2019, s. 19-29; Ruysbroeckli Willem, *Mengü Han'ın Sarayına Yolculuk 1253-1255*, (Ed. P. Jackson, D. Morgan), (Çev. Z. Kılıç), İstanbul 2010, s. 17-18, 42-64.

²⁵ Biz bu çalışmada yaygın kullanım olan Wilhelm Von Rubruk ismini kullandık. Eserin günümüz Türkçesine iki tercümesi mevcuttur. İlki Zülal Kılıç'ın kitap yayınevi tarafından 2010 yılında basılan “*Mengü Han'ın Sarayın Yolculuk 1253-1255*” adlı çevirisi, ikincisi ise Ergin Ayan tarafından tercümesi yapılan ve 2019 yılında kronik yayımlarından çıkan “*Moğolların Büyük Han'ına Seyahat 13. Yüzyılda İstanbul'dan Karakorum'a Yolculuk 1253-1255*” adlı nüshasıdır. Biz çalışmamız da bu iki nüshayı karşılaştırmalı olarak kullandık.

²⁶ *The Journey Of William Of Rubruck To The Eastern Parts Of The World 1253-55*, (Translated from the Latin, William Woodville Rockhill), London 1900, s. 275; Rubruk, *Moğolların Büyük Han'ına*, s. 195-196; Willem, *Mengü Han'ın Sarayına Yolculuk*, s. 11-15.

²⁷ Yeşaya, İbranice'de “Rab kurtarı” anlamına gelmektedir. Peygamber olan Yeşaya, İ.Ö. yüzyılın ikinci yarısında Yeruşalim'de yaşamıştır. *Kutsal Kitap Eski ve Yeni Antlaşma (Tevrat, Zebur, İncil)*, İstanbul 2010, s. 712. Yeşaya'da söylenenler gerçekleşecekmiş diyerek vurgu yaptığı bölüm: “*Her vadi yükseltilecek, Her dağ, her tepe alçaltılacak. Böylelikle engebeler düzleştirilecek, sarp yerler ovaya dönüştürülecek.*” Yeşaya 40: 4,5. *Kutsal Kitap Eski ve Yeni Antlaşma*, s. 752.

²⁸ *The Journey Of William Of Rubruck*, s. 275; Willem, *Mengü Han'ın Sarayına Yolculuk*, s. 280; Rubruk, *Moğolların Büyük Han'ına*, s. 190.

²⁹ Tüccar bir aileye mensup olan Venedikli seyyah Marco Polo, babası Nicolo ve amcası Mafeo Polo ile birlikte 1271-1274 arasında sürdürülen seyahat sırasında onlara katılmış ve Kubilay Han ile görüşmüştür. Venedik'ten Çin'e kadar süren bu seyahatte, Kubilay Han'ın sarayında bir süre kalmış ve yerel dilleri öğrenmiştir. Polo aynı zamanda burada idari görevler üstlenmiştir. 1292 yılında ailesiyle birlikte dönüş yoluna çıkan Polo 1295 yılında Venedik'e dönmüştür. Polo, seyahati sırasında Laiazzo Liman'ından karaya çıkıp bu günkü Güneydoğu Anadolu topraklarına geçmiştir. Bu sayede Türk-İslam âlemi hakkındaki önemli bilgiler kaydetmiştir. Ayrıntılı bilgi için bkz: Mahmut H. Şakiroğlu, “Marco Polo”, *DİA*, XVIII, İstanbul 2003, s. 41-43.

³⁰ Erzincan'ın seyahatnamelerdeki sosyo-iktisadi hayatı için bkz: Köksal, “Erzincan'dan Erzurum'a Yol Gider” s. 293-299.

güzel pamuklu buradadır ve burada sayamayacağımız daha birçok meslek de icra edilmektedir. Bu şehirde yerden fişkıran sıcak sular tüm dünyanın en güzel ve en sağlıklı doğal banyolarını meydana getirir. İnsanların büyük çoğunluğu Ermeni'dir ve Tatar tebaasıdır. Çok sayıda köy ve şehir vardır. Ama tüm krallığın en soylu şehri Erzincan'dır. Burada Hristiyanları yöneten bir başpiskopos vardır. Bu nedenle Erzincan, tüm bölgenin metropolüdür³¹ ve insanların çoğu İsa inancına bağlıdır. Ama iyi bilen âlimleri olmadığından çeşitli inanç konularında çok sayıda sapkın da bulunmaktadır³² diyerek şehirle ilgili ayrıntılı ve önemli bilgiler vermiştir. Bu bilgiler doğrultusunda XIII yüzyılda Erzincan'nın genel bir görünümü çizmek mümkündür.

Marco Polo'nun, Filiz Dokuman tarafından hazırlanan ve Tercüman gazetesi yayınlarından çıkan nüshasında, Erzincan için "Dünyanın en iyi ve vasıflı kitap cildi burada yapılıyor"³³ bilgisini vermesi açısından Ergüden ve İlkelen'in yayına hazırladığı nüsha ve incelediğimiz yabancı nüshalardan farklıdır. Ancak Filiz Dokuman'ın verdiği bu bilgi incelediğimiz Türkçe ve üç farklı yabancı yayında tespit edilememiştir.

Ortaçağ'ın en büyük seyyahı kabul edilen İbn Battûta³⁴ XIV yüzyılda eserinde Erzincan'a ayrıntılı bir şekilde yer vermiştir. Marco Polo'nun verdiği bilgilerin benzerlerini aktaran Battûta, şehrin madenleri ve Ahi³⁵ tekkeleri hakkında bilgi vermesinden dolayı Polo'nun eserinden farklılık göstermektedir. Lâzkiye'den Anadolu'ya açıldığını söyleyen Battûta, Antalya, Eğridir, Denizli, Muğla, Konya, Karaman, Aksaray, Niğde, Kayseri, Sivas, Amasya ve Gümüşhane'den hareket ettikten sonra Irak Sultanı'na³⁶ bağlı olduğunu

³¹ Bu dönemde Erzincan'ın Metropolitik düzeyinde bir merkez olduğu bilinmektedir. Erzincan Metropoliti Marhasya, bölgede Moğolları Selçuklu Devleti aleyhinde kışkırtmış ve kendi başına hareket etmeye başlamıştır. Böyle davranmasında kuşkusuz İlhanlı hükümdarı Abaka Han'dan aldığı destek etkili olmuştur. Ancak Marhasya'nın nu hareketleri Selçuklu devlet adamlarını rahatsız etmiştir. Bunun üzerine Muineddin Pervane'nin emriyle 1277 yılında Harput beyi tarafından otuz papaz ile birlikte öldürülmüştür. Ayrıntılı bilgi için bkz: Baypars Tarihi, *Al-Melik-Al-Zahir (Baypars)Hakkındaki Tarihin İkinci Cildi*, (Çev.Şerefüddin Yaltkaya), Ankara 2000, s. 58, 84; Turan, *Doğu Anadolu Türk Devletleri*, s. 92.

³² John Masfield, *The Travels of Marco Polo The Venetian*, London 1908, s. 34-35; *The Travels of Marco Polo (The Venetian)*, (Trans, Manuel Komroff), New York 1953, s. 25; *The Travels of Marco Polo*, (Trans. L. E. Benedetto, Aldo Ricci), New Delhi 2001, s. 20-21; Marco Polo, *Dünyanın Hikâye Edilişi Harikalar Kitabı*, (Çev. I. Ergüden, Z. Z. İlkelen), İstanbul 2019, s. 69.

³³ Marko Polo, *Marko Polo Seyahatnâmesi*, I, (Haz. Filiz Dokuman), (İstanbul), s. 20-21.

³⁴ Fas'ın Tanca şehrinde dünyaya gelen Battûta, seyahatnamesi sayesinde en çok tanınan seyyahlardandır. Türkler'in Moğollar'ın ve Maldivliler'in hükümdarlarıyla tanışan Battûta bu sayede kadılık makamında görev almış, ayrıca Farsça ve Türkçe bilmesi sayesinde çeşitli diplomatik görevler üstlenmiştir. Battûta, 14 Haziran 1325'te Tanca'dan başladığı yolculuğunu Aralık 1354'te Fas'a dönerek tamamlamıştır. Seyahatlerinde İnsan ögesini geniş yer veren Battûta, gezdiği birçok ülkede toplumsal yaşama karışmıştır. Milletlerin giyim kuşama, adetleri ve inançları konusunda önemli bilgiler vermesinden dolayı bazı araştırmacılar tarafından ilk antropologlardan sayılmıştır. Ayrıntılı bilgi için bkz: Ebû Abdullah Muhammed İbn Battûta Tanci, *İbn Battûta Seyahatnâmesi*, (Çev. A. Sait Aykut), İstanbul 2004, s. 11-14; A. Said Aykut, "İbn Battûta", *DİA*, XIX, İstanbul 1999, s. 361-368.

³⁵ Arapça Ahi ya da Türkçe akı kelimesinden ortaya çıktığı düşünülen Ahi terimi, ticari amaçlı bir dayanışma ve meslek birliği olarak karşımıza çıkmaktadır. İlk kez Abbâsiler zamanında ortaya çıkan bu birlik, XIII. yüzyılın başlarından itibaren Anadolu'da görülmeye başlamıştır. Bu teşkilat özellikle Türkiye Selçukluları zamanında Ahi Evran öncülüğünde Anadolu'da faaliyet göstermiştir. Cemal Anadol, *Türk-İslâm Medeniyetinde Ahilik Kültürü ve Fütüvvetnâmeler*, Ankara 1991, s. 8; Neşet Çağatay, *Bir Türk Kurumu Olan Ahilik*, Ankara 1997, s. 1; Şerafettin Turan, *Türk Kültür Tarihi*, Ankara 2014, s. 350-353; Ziya Kazıcı, "Ahilik", *DİA*, I, İstanbul 1988, s. 540-542; Ahmet Gülşen, "Ahi", *Ahilik Ansiklopedisi*, Ankara 2014, s. 23-24; Özkan Dayı, "Ahilik İçin Önemli Bir Eser Olan Menâkibu'l-Ârifin'de Adı Geçen Ahiler ve Ahilik", *IV. Uluslararası Ahilik Sempozyumu*, II, Kırşehir 2018, s. 615.

³⁶ İbn Battûta'nın Irak Sultanı olarak zikrettiği kişi kuvvetle muhtemel son İlhanlı hükümdarı Ebû Said Bahadır Han'dır. Çünkü İbn Battûta'nın seyahatnamesinden öğrendiğimiz kadarıyla İbn Battûta 1332'li yıllarda Erzincan dolaylarındadır. Dolayısıyla bu tarihi göz önüne aldığımızda o dönemde Irak coğrafyasında Ebû Said Bahadır Han hüküm sürmektedir. Ebû Said Bahadır Han için bkz: Kemal Ramazan Haykıran, İlhanlı Hükümdarı Ebu Sa'id Bahadır Han Zamanında Doğu Anadolu (1317-1335), (Basılmamış Yüksek Lisans Tezi),

söylediği Erzincan'a ulaşmıştır. Şehrin halkının çoğunluğunu Ermenilerin oluşturduğunu dile getiren Battûta, Erzincan şehrinin bakımlı ve büyük olduğuna dikkat çekmiştir. Son derece muntazam ve canlı çarşılarının olduğuna değinmiş, buralarda dokunan ve Erzincânî diye bilinen kumaşlarının varlığından da bahsetmiştir. Ayrıca bölgede çıkarılan bakır madenlerinden çeşitli kapkacak ve şamdanlar yapıldığını kaydetmiştir. Ayaklı çıradanlıklara benzettiği bu şamdanlara “beysûs”³⁷ adının verildiğini ifade ederek, Erzincan'a geldiğinde kaldığı Ahi Nizâmeddîn³⁸ tekkesinden övgü ile söz etmiş ve Ahi Nizâmeddîn'in de ahiler arasında en ulu kişi olduğunu beyan etmiştir.³⁹ Erzincan'a dair yoğun bir anlatımın olduğu tespit ettiğimiz bu eser, XIV yüzyıl için tek olması açısından da önemlidir. Verdiği bilgiler sayesinde Erzincan şehrine daha geniş bir çerçeveden bakmamıza olanak sağlamıştır.

İbn Battûta'dan sonra XV yüzyılda Erzincan ve çevresine eserinde ele alan önemli seyyahlardan ilki İspanyol elçi Ruy González de Clavijo'dur⁴⁰. Clavijo, İspanya Kralı III. Henry tarafından görevlendirilerek⁴¹, Ankara Savaşı sırasında başlayan Timur ile Henry'i arasındaki dostluğu⁴² pekiştirmek için yola çıkmıştır.⁴³ Timur ile görüşmek için Semerkant'a doğru ilerleyen Clavijo, Trabzon'dan geçtikten sonra Torul'a varmış ve daha

Ankara 2007; Abdulkadir Yuvalı, *İlhanlı Tarihi*, İstanbul 2017, s. 279-287; Abdulkadir Yuvalı, “Ebû Said Bahadır Han”, s. 218-219. Erzincan'ın, Abaka Han döneminde Şemseddîn Cüveynî tarafından gelirlerinin özel gelir olarak İlhanlı hükümdarları divânına bağlandığı bilinmektedir. İlhanlılar için bu uygulama Anadolu'da ilktir. Z. V. Togan, “Moğollar Devrinde Anadolu'nun İktisadî Vaziyeti”, *Türk Hukuk ve İktisat Tarihi Mecmuası*, İstanbul 1931, I, s. 18; Arda Deniz, *Moğolların Anadolu Politikası ve İlhanlı Devleti Tarihi*, İstanbul 2013, s. 166; Dayı, *İran Moğollarında İdari Bürokrasi*, 104. Ayrıca 1285 yılında şehzâde Hülacü ve şehzâde Geyhatu Erzincan'ı yaylak ve kışlak olarak kullanmışlardır. Aksarayî, *Müsameretü'l-Ahbâr*, 115; Münecimbaşı, *Câmi'üd-Düvel*, II, 126.

³⁷ Beysûs, bakırdan yapılmış üçayaklı bir şamdan türüdür. Bu şamdanın baş tarafına yine bakırdan yapılmış cam gibi parlak ve ince bir kandil yeri açılmıştır. Ortasında fitilin çıkması için bir boru bulunuyor. Bu tüpçük, süzölmüş saf içyağıyla doludur. Yanı başında yine yağ dolu bakır kaplar bulunmaktadır. Fitili düzeltmek için bir de makas vardır. Bunun bakımıyla vazifeli olana çerâğcî denir. İbn Battûta, *İbn Battûta Seyahatnâmesi*, s. 276.

³⁸ Ahi Nizâmeddîn için bkz: İbn Bibi, *El-Evâmirü'l-Alâ'îye*, 226vd.; Ahmed Eflâkî, *Ariflerin Menkabeleri*, (Çev. Tahsin Yazıcı), İstanbul 2012, s. 659; Mustafa Özdemir, “‘Melikü's-Şuarâ’ Nizameddin Ahmed-i Erzincani”, *Akra Kültür Sanat ve Edebiyat Dergisi*, VI/14, (2018), s. 41-58.

³⁹ İbn Battûta, *İbn Battûta Seyahatnâmesi*, s. 273-287.

⁴⁰ Aslen İspanyol olan Clavijo, şatolar ülkesi anlamına gelen Kastilya'dan idi. Sarayda görev yapmasından dolayı III. Henry ile yakın ilişki kurmuştur. Timur'un gönderdiği elçilik heyetinden sonra III. Henry, Rahip Alfonso Paez de Santa Maria, kraliyet muhafızı Gomez de Salazar ve Clavijo'dan oluşan üç kişilik bir heyet görevlendirmiştir. Heyet mektup ve hediyelerle birlikte Mayıs 1403'te Pur San Mars'tan yola çıkmıştır. Ege ve Marmara üzerinden Karadeniz'e giren heyet Trabzon'a ulaşmıştır. Trabzon'dan sonra Torul üzerinden 4 Mayıs 1404'te Erzincan'a girmiştir. Clavijo, seyahati sırasında gördüğü ve başından geçenleri kayıt altına almayı ve İspanya'ya döndüğü günden beri de yazmaya başladığını ifade etmiştir. Ruy González de Clavijo, *Timur Devrinde Kadis'ten Semerkand'a Seyahat*, (Çev. Ömer Rıza Doğrul), İstanbul 2016, 14 vd. ; Konukçu, “Clavijo'nun Doğu Anadolu”, s. 795-796.

⁴¹ Clavijo'nun verdiği bilgilere göre, İspanya Kralı III. Henry Yakın Doğu'da ve Kıbrıs'ta yaşanan olaylardan haberdar olmak için bu görevlendirmeyi yaptığı anlaşılmaktadır. Özellikle Timur'un Gürcistan'ı işgali bütün Avrupa hükümdarlarının dikkatini çekmişti. Clavijo, *Timur Devrinde Kadis'ten Semerkand'a Seyahat*, s. 12-13

⁴² Timur, Ankara'da Çubuk Ovası'nda Yıldırım Beyazıt ile yapılan savaşta galip gelmişti. Bu savaş sırasında İspanya Kral'ı III. Henry tarafından gönderilen Paye de Chaman ve Herman Şanşerdo Palazyolos adındaki iki elçi savaş sırasında orada bulunarak bilgi toplamışlardır. Savaştan sonra Timur bu elçileri kabul etmiş ve iyi bir şekilde onları ağırlamıştır. Elçilerden İspanya Kral'ı III. Henry hakkında bilgi aldıktan sonra onunla dost olmak için ona elçiler vasıtasıyla hediyeler göndermiştir. Daha sonra kendi tarafından Çağatay asillerinden Muhammed Elkadı adında birini mektup ve hediyelerle dostluk nişanesi olarak İspanya'ya göndermiştir. Dolayısıyla ikili arasındaki dostluk bu sayede başlamıştı. Clavijo, *Timur Devrinde Kadis'ten Semerkand'a Seyahat*, s. 20-21.

⁴³ Clavijo, *Timur Devrinde Kadis'ten Semerkand'a Seyahat*, s. 21.

sonra Erzincan sınırındaki Alanza (Alansa)⁴⁴ köyüne ulaşmıştır. Dolayısıyla buradan itibaren seyahatın Erzincan ve çevresindeki köy ve kalelere dair izlenimlerine başlamıştır. Alanza'da dönemin Erzincan valisi adına hüküm süren bir Türk asilzadesi tarafından karşılanan Clavijo, ismini vermediği bu kişinin kendilerine gösterdiği misafirperverlikten son derece memnun olmuş ve bu kişiden Timur'un Karabağ'dan hareket ettiğini öğrenmiştir.

Clavijo, Timur'un hâkimiyeti altında olan bu bölgelerden geçerken hiçbir zorlukla karşılaşmamış, hatta tüm ihtiyaçları karşılanmıştır. Bu durum 3 Mayıs 1404'te hareket ettiği Alanza'dan sonra girdiği başka bir Türk köyünde de yaşanmıştır. Clavijo, Alanza dışında ismini vermediği köylerden geçerken kendileri için yapılan bolca ikramlardan etkilendiğini gizleyememiştir. Erzincan'a doğru köylerden geçerken son derece rahat bir şekilde yoluna devam ettiğini dile getirmiştir. 4 Mayıs 1404'te ikinci vakti üzeri Erzincan'a ulaşan Clavijo ve beraberindekiler çok sayıda şehir halkı tarafından karşılanmışlardır. Doğruca kalacakları yere ilerleyen heyet akşamüzeri şehrin hâkimi tarafından gönderilen ikramların yanı sıra sabahleyin de Erzincan valisi⁴⁵ emriyle ihtiyaçları için bir miktar para verilmiştir. Öğlene doğru vali tarafından gönderilen atlarla huzura çıkan heyet son derece güzel karşılanmıştır.⁴⁶ Daha sonra vali heyete ikramlarda bulunmuş ve topluca yemekler yenmiştir.⁴⁷

⁴⁴ Alansa, XVI. Yüzyıl başlarında Kelkit'e bağlı bir köydür. Günümüzde Gümüşgöze'ye karşılık gelmektedir. Enver Konukçu, *Otlukbeli Meydan Savaşı (11 Ağustos 1473)*, Ankara 1998, s. 37.

⁴⁵ Clavijo Erzincan valisinin ismini Pitalibet olarak kaydeder. Clavijo, *Timur Devrinde Kadis'ten Semerkand'a Seyahat*, s. 91. Clavijo'nun Pitalibet olarak adlandırdığı Erzincan valisi, aslında Taharten'in kız kardeşinin oğlu Şah Ali'dir. Clavijo, *Timur Devrinde Kadis'ten Semerkand'a Seyahat*, s. 89-90. Timur adına şehri idare Şah Ali'den sonra yerine Şeyh Hasan b. Taharten geçmiştir. Ayrıntılı bilgi için bkz: Hasan-ı Rumlu, *Ahsenü't-Tevârih*, (Çev. Mürsel Öztürk), Ankara 2006, s. 80.

⁴⁶ Valinin elçilik heyetini nasıl karşıladığını ve yemek merasimini ayrıntılarıyla anlatan Clavijo şunları kaydetmiştir: “Öğle üzeri şehrin valisi bize atlar göndererek kendisini ziyaret etmemizi istedi. Bize bağlı birçok muhafız vardı. Şehir dışında bir meraya doğru ilerledik. Vali, alçak bir sedir üzerinde oturmuştu. Altında alçak bir şilte vardı. Valinin etrafında önemli bir cemaat oturuyordu. Bizi gördükten sonra, birçok asilzade ilerleyerek bizi karşıladı ve bizi valinin bulunduğu yere götürdüler. Vali yerinden kalkarak bizi karşıladı. Bize elini uzattı. Sonra yanı başına bizi oturtarak bizi çok iyi ağırladı. Valinin sırtında ipekten mavi renkli altın sirmalarla işlenmiş bir elbise; başında mücevherli, yüksek bir şapka vardı. Şapkanın tepesinde atkıyruğundan bir sorguç bulunuyor ve bu sorguç valinin ensesine sarkıyordu. Bu başlık türü, Timur tarafından icat edilmişti. Güzel yüzü bir adam olan vali, kırk yaşlarındaydı. Esmerce birydi ve sakalı siyahtı. Vali öncelikle bizi gönderen Kastilya Kralı'nın halini sordu. Bize ikram edilmek üzere gümüş bir kadeh alarak, kendi eliyle şarap doldurdu ve bize ayrı ayrı taktim etti. Bunun ardından vali, kadehi maiyetinde bulunan kişilere verdi. Kadehi alan her kişi, ayağa kalkıyor sonra diz çökerek kadehi iki eliyle tutuyordu. Kadehi bir elle tutmak, valiye karşı hürmetsizlik sayılmaktadır. Bir insan ancak kendi akrabasının elinden kadehi tek eliyle alabilmektedir. Kadehi iki eliyle alan her kişi, ayağa kalkıyor, bir iki adım sonra diz çöküyor ve bu sırada sırtını valiye doğru çevirmemeye dikkat ediyordu. Daha sonra kadehi içerek ayağa kalkıyor, sağ ayağının dizini yere üç defa temas ettirdikten sonra kadehi iade ediyordu. Kadehteki bütün şarabı bir yudumda içmek adettir. Vali, huzurunda bulunanların hepsine bu şekilde şarap verdikten sonra hizmetçiler, sırtlarında tahtadan sandıkları taşıyan atları getirdiler. Bunların içinde, yemekle ilgili eşyalarla seyyar ocaklar bulunuyordu. Yükler indirildikten sonra sofralar kuruldu. Etlar, sinilere konuldu. Aşağı yukarı yüz tencere çıkarıldı. Bunların hepsi de yuvarlak ve derindi. Bu tencereler, bana süvarilerimizin giydikleri miğferler gibi görünüyordu. Etlar, sinilere konulduktan sonra tencereler de et ve pirinç ile dolduruldu. Her tabağın manzarası başkaydı. Vali ile bizim için kurulan sofranın örtüsü ipektendi. Sofralar kurulduktan sonra herkes bunların etrafında toplandı. Herkesin et kesmek ve yemek için, bir bıçağı ve bir tahta kaşığı vardı. Valinin yanında, onun yiyeceği eti kesecek bir hizmetçi bulunuyordu. Vali, karşısında bulunan iki asilzadeyi kendisiyle birlikte yemek yemeğe davet etti. Nöbet pilava gelince, bu üç kişi, tek bir kaşık kullandılar ve bir sahanda yediler. Kaşığı nöbetleşe kullanıyorlardı.” Clavijo, *Embasst To Tamerlane 1403-1406*, (Translated from the Spanish Guy Le Strange), London 1928, s. 123-125; Clavijo, *Timur Devrinde Kadis'ten Semerkand'a Seyahat*, s. 87-89.

⁴⁷ Clavijo, *Embasst To Tamerlane*, s. 121-123; Clavijo, *Timur Devrinde Kadis'ten Semerkand'a Seyahat*, s. 86-87.

Clavijo, Erzincan valisine ve karşılama merasimine dair ayrıntılı bilgiler verdikten sonra Erzincan şehrini son derece geniş bir şekilde eserinde ele almıştır. Erzincan'ı Fırat Nehri'nin kenarında bir ova üzerinden kurulmuş olduğunu söyleyerek tasvirine başlayan Clavijo, dağların tepelerindeki kardan ve bağlı bahçeli köylerinden bahsetmiştir. Erzincan ile ilgili anlatımına devam eden Clavijo şunları not etmiştir: “*Bütün ova, buğday tarlalarıyla, üzüm bağlarıyla doludur. Adım başı güzel bahçelere, verimli tarlalara rastlanır. Şehir, pek geniş değildir ve kuleli bir duvarla çevrilidir. Duvarın birkaç yerinde haç işareti görülmekteydi. Şehrin her evinde teras vardır. Evlere, damdan dama gidilebiliyor. Şehir çok kalabalıktır ve birçok cadde ve meydanları vardır. Buradaki memurların çoğu zengin adamlardır. Bunlardan başka şehirde birçok muteber ve zengin tüccarlar bulunuyor. Halkın çoğu Rum ve Ermeni'dir.*”⁴⁸ diyerek, Erzincan'ın şehir yapısına, etnik durumuna ve şehirdeki tarıma dair son derece önemli bilgiler aktarmıştır.

Kemah Kalesi'ne dair de bilgi veren Clavijo, kalenin Timur tarafından Çağatay prenslerinden birine verildiğini ifade etmiştir. Timur'un kaleyi ele geçirmesininde kalenin çok müstahkem olması ve bütün şehre ve etrafına hâkim olmasına bağlamaktadır.⁴⁹

Erzincan'dan ayrılırken şehri anlatmaya devam eden Clavijo, 5 Mayıs 1404'te şehirden hareket ettiğini ve yüksek dağlardan geçerek Şahbağ⁵⁰ adında bir köyde konakladıklarını belirtir. Havanın çok soğuk olduğu bu günde konakladıkları bu köyün küçük bir kalesinin varlığından ve köyün etrafındaki buğday tarlalarından bahsetmektedir. Aktardıklarından anladığımız kadarıyla Cuma'ya kadar bu bölgede kalmış ve cumartesi Begadiç⁵¹ denen başka bir köyde konaklamıştır. Begadiç'in tepe üzerindeki kalesinden etkilenen Clavijo, kaleye olan hayranlığını gizleyememiştir. Pazar günü yine ismini vermediği bir başka Erzincan köyünde konaklamıştır. Çıplak tepelerden geçtikten sonra, sulak vadilere vardığını ve buraların Türkmenlere ait olduğunu ifade etmiştir. Genellikle ırmaklarla sulanan çimenler arasında geçerek Salı günü Erzurum'a girdiğini yazmaktadır.⁵² Erzurum'a girdikten sonra Erzincan ile ilgili anlatısını noktalayan Clavijo, hem Erzincan'a hem de Erzincan'ın etrafındaki köylerle ilgili son derece ayrıntılı bilgi vermiştir. Kendinden önceki seyahatnamelerden daha ayrıntılı bilgi vermesi açısından Erzincan tarihi için son derece önemli bir kaynaktır.

Clavijo'dan sonra Erzincan'a eserinde yer veren XV yüzyıl seyyahlarından biri de Venedikli Jasaphat Barbaro'dur.⁵³ Venedik'in Akkoyunlular ile ittifak yapıp Osmanlıya karşı savaştığı⁵⁴ bir dönemde Barbaro, elçi vazifesiyle ittifakı güçlendirmek için görevlendirilmiştir.⁵⁵ Barbaro'nun Anadolu ve İran'a yaptığı seyahate dair kaleme aldığı

⁴⁸ Clavijo, *Embassat To Tamerlane*, s.129; Clavijo, *Timur Devrinde Kadis'ten Semerkand'a Seyahat*, s. 92.

⁴⁹ Clavijo, *Embassat To Tamerlane*, s. 130-131; Clavijo, *Timur Devrinde Kadis'ten Semerkand'a Seyahat*, s. 93.

⁵⁰ Enver Konukçu, XV. yüzyıl başlarında Şah-Bağ diye bir yerden bahsedildiğini söyler. Pakeriç'den önce gösterilen bu yerin Kötür kalesi ile Karasu'nun sağ tarafındaki Bağlar isimindeki yer ile aynı yer mi olabileceği konusunda kesin bir şey söylememiştir. Ayrıntılı bilgi için bkz: Konukçu, *Otlukbeli Meydan Savaşı*, s. 14-15.

⁵¹ Bagaric veya Pakeriç, Tercan'ın ilk ve ortaçağda önemli kasaba ve kalesidir. Günümüzde Çadırkaya olarak geçmektedir. Ayrıntılı bilgi için bkz: Konukçu, *Otlukbeli Meydan Savaşı*, s. 15-16.

⁵² Clavijo, *Embassat To Tamerlane*, s. 138; Clavijo, *Timur Devrinde Kadis'ten Semerkand'a Seyahat*, s. 100.

⁵³ Venedikli olan Barbaro, Doğu'ya iki defa seyahat yapmıştır. İlkinde tüccar, ikincisi de ise elçi olarak Doğu'da bulunmuştur. İlk seyahatini 1436-1452 yılları arasında Karadeniz'in kuzeyindeki Tatarlar arasında bulunan Barbaro, ikinci seyahatini de Osmanlı-Venedik savaşının (1474-1478) hız kazandığı bir dönemde elçi sıfatıyla İran'da bulunmuştur. Josafa Barbaro-Ambrogio Contarini, *Travels to Tana and Persia*, (Translated from İtalian By S. A. Roy), (New York), s. 1 vd.; Josaphat Barbaro, *Anadolu'ya ve İran'a Seyahat*, (Çev. Tufan Gündüz), İstanbul 2016, önsöz.

⁵⁴ Fatih Sultan Mehmed dönemi Osmanlı –Akkoyunlu ilişkileri için bkz: Remzi Kılıç, “Fatih Devri (1451-1481) Osmanlı-Akkoyunlu İlişkileri”, *Erciyes Üniversitesi Sosyal Bilimler Enstitüsü Dergisi*, I/14, (Ocak 2003), s. 95-118.

⁵⁵ Barbaro, *Anadolu'ya ve İran'a Seyahat*, önsöz;

bu eseri XV yüzyıldaki Türk ülkelerine dair önemli bilgiler aktarmaktadır. Ancak hem İran'a giderken hem de İran dönüşünde Erzincan'a uğrayan Barbaro, iki defa Erzincan'da bulunmasına rağmen şehirle ilgi çok fazla ayrıntı vermemiştir. Barbaro, İran giderken uğradığı Erzincan'ın, Bayburt'tan on beş günlük yol mesafesinde olduğunu aktartmaktadır. Şehrin büyüklüğüne vurgu yaptıktan sonra şimdiler de harabe olduğu söyleyerek şehirle ilgili anlatısı sonlandırmıştır.⁵⁶

Barbaro, dönüş yolunda tekrar Erzincan'a uğramış ve burada bir ay kalmıştır. Fakat bir ay gibi uzun bir süre kaldığı şehirle ilgili verdiği bilgi yine kısıtlıdır. Öyle ki şehirle ilgili hiçbir bilgi vermemiş, sadece Tebriz'den Erzincan'da oturan bir Ermeni ile yola çıktığını, Erzincan'dan Halep'e gitmek için şehirde bir ay kaldığını söylemiştir.⁵⁷ Bunun dışında Erzincan ile ilgili herhangi bir malumat yoktur.

Erzincan'a dair incelediğimiz XV. yüzyıla ait son seyahatname Venedikli Caterino Zeno⁵⁸ ve Ambrogio Contarini'nin⁵⁹ seyahatnameleridir. Barbaro gibi bu seyyahlarda aynı amaçla Doğu'da bulunmuşlar ve Osmanlı-Venedik savaşları sırasında Akkoyunlu Uzun Hasan'ı Venedik ile birlikte savaşması için çaba sarf etmişlerdir. Hem Zeno hem de Contarini'nin seyahatleri Osmanlı-Akkoyunlu arasındaki mücadelenin yanı sıra, Venedik cephesinin aydınlatılması açısından önemlidir.⁶⁰

Zeno, seyahatnâmesinde Uzun Hasan ile Karakoyunlu Hükümdarı Cihan Şah'ın⁶¹ Erzincan ovasında savaştığını ve Cihan Şah'ın esir düştüğünü söylemektedir.⁶² Erzincan ovasındaki yapılan savaşta Erzincan'ı ismen zikretmesi dışında şehre dair bir ayrıntı vermemiştir. Ancak ilerleyen bölümde Zeno Tercan'dan bahsetmiştir. Tercan'dan bahsetmesi açısından önemlidir. Çünkü incelediğimiz diğer seyahatnâmelerde Tercan'a dair herhangi bir bilgi tespit edilememiştir. Uzun Hasan'ın ordusunun İran'dan hareket ederek, Eylül ayında Tercan'a girdiğini ifade etmiş ve ordunun Tercan'da yaptıklarına dair şunları not etmiştir: “*Geldiler, öldürdüler, yaktılar ve halkı yağma rüzgârına tutup, parça parça edip yüreklerine korku ve vahşet saldılar. Öyle ki, bu tufan karşısında herkes kaçtı*” diyerek Tercan'daki duruma dikkat çekmiştir. Aynı durumun Uzun Hasan'ın Erzincan'dan geçerken de yaşandığını not etmiştir.⁶³ Diğer taraftan Türk Sultanı dediği Fatih Sultan Mehmed'in Amasya'dan harekete geçerek, Niksar ve Şebinkarahisar üzerinden Erzincan adlı bir kasabaya vardığını ifade etmiştir. Orduyla beraber Fırat ırmağına yaklaşan Sultan'ın kendisi burada kalmış ve Rumeli Beyler Beyi Mahmut Paşa'yı Fırat'ın karşısına,

⁵⁶ Barbaro, *Anadolu'ya ve İran'a Seyahat*, s. 90; Barbaro-Contarini, *Travels to Tana and Persia*, s. 84. Barboro, Erzincan'dan çıkarken şehrin Güneybatı tarafındaki Fırat Nehri üzerindeki köprüden bahsederek şunları kaydetmiştir: “*Yedi gözli, tuğladan yapılmış, güzel ve büyük bir köprüden geçersiniz*” diyerek köprüye dair bilgi vermiştir. Barbaro, *Anadolu'ya ve İran'a Seyahat* s. 90; Barbaro-Contarini, *Travels to Tana and Persia*, s. 84.

⁵⁷ Barbaro, *Anadolu'ya ve İran'a Seyahat*, s. 102; Barbaro-Contarini, *Travels to Tana and Persia*, s. 93.

⁵⁸ Caterino Zeno, Trabzon Rum İmparatoru'nun soyundan gelen ve Uzun Hasan'ın eşi Despina Hatun'un kız kardeşinin yeğenidir. Venedik Cumhuriyeti tarafından 1471 yılında Uzun Hasan'a elçi olarak gönderilmiştir. Ayrıntılı bilgi için bkz: Caterino Zeno, Ambrogio Contarini, *Uzun Hasan - Fatih Mücadelesi Döneminde Doğu'da Venedik Elçileri*, (Ter. ve Not. Tufan Gündüz), İstanbul 2016, s. 1-4.

⁵⁹ Ambrogio Contarini'de tıpkı Zeno gibi Venediklidir. Asil bir aileye mensup olan Contarini, gençlik yıllarında İstanbul'da bulunmuş ve ticaretle ilgilenmiştir. Tıpkı Zeno gibi Venedik Cumhuriyeti tarafından Uzun Hasan'a elçi olarak gönderilmiştir. Amacı: Uzun Hasan'ı Osmanlı Devleti'ne karşı kıskırtmaktır. Ayrıntılı bilgi için bkz: Zeno-Contarini, *Uzun Hasan - Fatih Mücadelesi Döneminde Doğu'da Venedik Elçileri*, s. 4-9. Filippo Bertotti, “Ambrogio Contarini”, *Encyclopedia Iranica*, VI, California 1993, s. 220.

⁶⁰ Zeno-Contarini, *Uzun Hasan - Fatih Mücadelesi Döneminde Doğu'da Venedik Elçileri*, s. 1-9

⁶¹ Karakoyunlu hükümdarı Cihan Şah'ın Uzun Hasan ile olan mücadelesi için bkz: Enver Konukçu, “Cihan Şah”, *DİA*, VII, İstanbul 1993, s. 536.

⁶² Zeno-Contarini, *Uzun Hasan - Fatih Mücadelesi Döneminde Doğu'da Venedik Elçileri*, s. 13.

⁶³ Zeno-Contarini, *Uzun Hasan - Fatih Mücadelesi Döneminde Doğu'da Venedik Elçileri*, s. 23.

Uzun Hasan ile savaşması için göndermiştir. Yapılan savaşta⁶⁴ ağır kayıplar veren Sultan'ın ordusu Mahmud paşa sayesinde yok olmaktan kurtulmuştur. Geceyi teyakkuzda geçiren Sultan ertesi gün orduyu İstanbul'a gönderirken kendisi de Bayburt üzerinden Trabzon yönüne doğru hareket etmiştir. Bu sırada Uzun Hasan, Sultan'ın ordusunu takip ederek onu ve ordusunu tamamen ortadan kaldırmak istese de yapılan savaşı Sultan kazanmış ve geri dönerek tekrar Bayburt üzerinden Fırat'ı geçerek, Erzincan taraflarına gitmişlerdir. Zeno, Sultan'ın Erzincan'a vardığı sırada şehrin boşaltılmış olduğunu ifade etmektedir.⁶⁵ Eserinin ilerleyen bölümlerinde yine aynı şekilde Erzincan şehrinde sadece ismen bahsetmiştir.⁶⁶ Zeno, Uzun Hasan ile Fatih Sultan Mehmed arasındaki savaşı anlatırken Erzincan'dan bahsetse de, yukarıda da görüldüğü gibi şehirle ilgili ayrıntılı bilgi vermemiştir. Contarini'nin seyahatinin anlatıldığı bölümlerde⁶⁷ ise Erzincan isim olarak dahi geçmemektedir.

Erzincan ve çevresine dair bilgileri tespit etmeye çalıştığımız seyahatnamelerde, Erzincan'ın yanı sıra Erzurum⁶⁸, Trabzon⁶⁹, Gümüşhane⁷⁰ ve Bayburt'a⁷¹ dair önemli bilgiler tespit edilmiştir. Ancak konumuzun dışına çıkmamak ve bildiri metnini uzatmamak için sadece, seyahatnâmelerde geçen yerleri dipnotta göstermeyi uygun gördük.

Sonuç

Erzincan ve çevresine dair inceldiğimiz bu on seyahatname, hiç şüphesiz Erzincan tarihine dair kıymetli bilgiler aktarmaktadır. Bu seyahatnâmelerin yedi tanesinde, doğrudan Erzincan ve ona bağlı ilçe ve köylere dair bilgiler mevcuttur. Diğer üç seyahatnamede

⁶⁴ Eserde yapılan savaşın ismi zikredilmese de kronolojik olarak baktığımızda bu dönemde Akkoyunlu Uzun Hasam ile Fatih Sultan Mehmet arasında bu bölgede meydana gelen savaş 11 Ağustos 1473'deki Otlukbeli savaşıdır. Ayrıntılı bilgi için bkz: Erhan Afyoncu, "Otlukbeli Savaşı", *DİA*, XXXIV, İstanbul 2007, s. 4-6.

⁶⁵ Zeno-Contarini, *Uzun Hasan - Fatih Mücadelesi Döneminde Doğu'da Venedik Elçileri*, s. 27-34.

⁶⁶ Zeno-Contarini, *Uzun Hasan - Fatih Mücadelesi Döneminde Doğu'da Venedik Elçileri*, s. 57, 62.

⁶⁷ Zeno-Contarini, *Uzun Hasan - Fatih Mücadelesi Döneminde Doğu'da Venedik Elçileri*, s. 71-144.

⁶⁸ Quentin, *Bir Kesisin Anılarında Tatarlar ve Anadolu*, s. 45; *The Journey Of William Of Rubruck*, s. 266; Willem, *Mengü Han'ın Sarayına Yolculuk*, s. 197; Rubruk, *Moğolların Büyük Han'ına*, s. 38; Masefield, *The Travels of Marco Polo The Venetian*, s. 35; *The Travels of Marco Polo*, s. 25; *The Travels of Marco Polo*, (Trans. L. E. Benedetto, Aldo Ricci), s. 21; Polo, *Dünyanın Hikâye Edilişi Harikalar Kitabı*, s. 69; Sir John Mandeville, *Voyages and Travels*, (Ed. Arthur Layard), New York 1901, 91; İbn Battûta, *İbn Batûtâ Seyahatnâmesi*, s. 286-287; Clavijo, *Embassat To Tamerlane*, s. 138, 331; Clavijo, *Timur Devrinde Kadis'ten Semerkand'a Seyahat*, s. 100-102. Ayrıca bkz: Konukçu, "Clavijo'nun Doğu Anadolu", s. 795-803; Köksal, "Erzincan'dan Erzurum'a Yol Gider", s. 293-299.

⁶⁹ Quentin, *Bir Kesisin Anılarında Tatarlar ve Anadolu*, s. 51; *The Journey Of William Of Rubruck*, s. 46; Willem, *Mengü Han'ın Sarayına Yolculuk*, s. 77, 81; Rubruk, *Moğolların Büyük Han'ına*, s. 123, 185; Masefield, *The Travels of Marco Polo The Venetian*, 30, 35; *The Travels of Marco Polo*, s. 20, 25; *The Travels of Marco Polo*, (Trans. L. E. Benedetto, Aldo Ricci), s. 19, 21; Morris Rossabi, *Kubilay Han'ın Seyyahı Rabban Savma ve Doğu'dan Batı'ya ilk Yolculuk*, (Çev. Ekin Uşşaklı), İstanbul 2008, 104; Mandeville, *Voyages and Travels*, s. 89-91; Clavijo, *Embassat To Tamerlane*, s. 112, 336; Clavijo, *Timur Devrinde Kadis'ten Semerkand'a Seyahat*, s. 76-82vd.; Barbaro-Contarini, *Travels to Tana and Persia*, s. 23vd.; Barbaro, *Anadolu'ya ve İran'a Seyahat* s. 36vd.; Pero Tafur, *Pero Tafur Seyahatnamesi 9 Mayıs 1473-22 Mayıs 1438*, (Çev. Hakan Kılınç), İstanbul 2016, s. 153-154vd.; Zeno-Contarini, *Uzun Hasan - Fatih Mücadelesi Döneminde Doğu'da Venedik Elçileri*, s. 81.

⁷⁰ İbn Battûta, *İbn Batûtâ Seyahatnâmesi*, s. 287; Clavijo, *Timur Devrinde Kadis'ten Semerkand'a Seyahat*, s. 82-86. Ayrıca bkz: Salim Cöhce, "Ruj Gonzales De Clavijo'nun Gezi Notlarına Göre Gümüşhane ve Çevresi", *Geçmişte ve Günümüzde Gümüşhane Sempozyumu (13-17 Haziran)*, (Haz. N. Ünal Karaarslan), Ankara 1991, s. 85-92.

⁷¹ Masefield, *The Travels of Marco Polo The Venetian*, 35; *The Travels of Marco Polo*, s. 25; *The Travels of Marco Polo*, Trans. (L. E. Benedetto, Aldo Ricci), s. 21; Polo, *Marko Polo Seyahatnâmesi*, s. 21; Polo, *Dünyanın Hikâye Edilişi Harikalar Kitabı*, s. 70; Barbaro-Contarini, *Travels to Tana and Persia*, s. 26vd.; Barbaro, *Anadolu'ya ve İran'a Seyahat* s. 90; Zeno-Contarini, *Uzun Hasan - Fatih Mücadelesi Döneminde Doğu'da Venedik Elçileri*, s. 31-34. Ayrıca bkz: Yunus Özger, "Yerli ve Yabancı Seyyahların Bayburt İzlenimleri", *ETÜSBED*, II/4, Aralık 2017, s. 41-57.

Erzincan'a dair bilgi tespit edemesek de, çevresindeki şehirlere dair bilgiler vermesi açısından önemlidir. Elde edilen bilgiler, Erzincan'ın siyasi, coğrafi, etnik, dini, kültürel ve sosyo-ekonomik tarihine ışık tutması açısından değerlidir.

XIII yüzyılın ilk çeyreğinden itibaren bölgeye dair seyahatnâmelerde ismi geçmeye başlayan Erzincan'a ilk olarak eserinde Quentin eserinde rastlamaktayız. Quentin'in seyahatnamesinde, Erzincan hakkında kısıtlı bilgi mevcut olup, şehrin siyasi ve sosyal tarihiyle ilgili detaylar tespit edilememiştir. Quentin, Erzincan'dan ismen; Kemah Kalesi'nden de iyi tahkim edilmiş bir kale olarak bahsetmektedir. Quentin'den sonra bölgeye gelen Rubburk'un eserinde de Erzincan ayrıntılı olarak ele alınmamıştır. Rubburk, sadece Erzincan depreminin meydana getirdiği yıkımdan söz etmiş, Kemah Kalesi'ni de ismen zikretmiştir. Ancak yukarıda ismi geçen iki seyyahın aksine XIII yüzyılda şehri en son ziyaret eden Polo'nun şehrin tasvirini kendinden önceki seyyahlara göre daha ayrıntılı yapmıştır. Şehrin coğrafi, sosyo-ekonomik, dini ve etnik unsurlarını seyahatnamesinde ele almıştır. XIII yüzyıla ait üç seyahatnamede Erzincan ve çevresini en ayrıntılı olarak Marco Polo'nun eserinden öğrenmekteyiz.

XIV yüzyıla dair incelediğimiz tek seyahatnâme olan ve Ortaçağ'ın en büyük seyyahı kabul edilen İbn Battûta'nın eseri Erzincan için önemlidir. Çünkü XIV yüzyıl için tek olma özelliği göstermesinin yanı sıra; kendinden öncekilerden de daha ayrıntılı bilgiler vermektedir. İbn Battûta, Polo gibi coğrafi, sosyo-ekonomik, dini ve etnik unsurların yanı sıra; şehrin madenlerine ve o dönemdeki Ahi tekkelerine de eserinde yer vermiştir. Bu bağlamda Battûta'nın seyahatnamesi Erzincan tarihine farklı bir bakış açısı ile yaklaşmamıza sebep olmaktadır.

İbn Battûta'dan sonra XV yüzyılda şehri ziyaret eden Calvijo, Barbora, Zeno ve Contarini'nin eserlerinde, Erzincan hakkındaki en ayrıntılı bilgileri Clavijo'nun seyahatnamesi vermektedir. Erzincan'ı köylerinden itibaren anlatmaya başlayan Clavijo, bu köylerden seyahat ederken gördüğü hüsnü kabulü, yapılan ikramları ve verilen ziyafetleri ayrıntılarıyla aktarmıştır. Köylerin yanı sıra merkeze ulaştığında Erzincan valisinin elçilik heyetini nasıl karşıladığı yine ayrıntılarıyla eserinde mevcuttur. Barbaro, Zeno ve Contarini'nin Osmanlı-Venedik savaşının en yoğun olduğu dönemde Akkoyunlu Uzun Hasan'a elçi olarak gelmişler, Babaro şehirde bir ay kalmasına rağmen şehirden sadece ismen bahsetmiştir. Zeno ise eserinde şehri Barbaro gibi ismen zikretmiş, Contarini ise Erzincan'dan hiç bahsetmemiştir.

Kaynakça

- Afyoncu, Erhan, “Otlukbeli Savaşı”, *DİA*, XXXIV, İstanbul 2007, s. 4-6.
- Ahmed Eflâkî, *Ariflerin Menkıbeleri*, (Çev. Tahsin Yazıcı), İstanbul 2012.
- Aksarayî, Kerîmeddîn Mahmûd b. Muhammed, *Müsâmeretü'l-Ahbâr*, (Çev. Mürsel Öztürk), Ankara 2000.
- Aksu, Taştan, *Mengücekler ve Şehirleri*, Erzincan 2005.
- Aksüt, Ali Kemali, *Erzincan Tarihi, Coğrafi, Toplumsal, Etnografik, İdari, İstatistikî İnceleme-Erzincan Valisinin Kürt Raporu (1931)*, İstanbul 2013.
- Anadol, Cemal, *Türk-İslâm Medeniyetinde Ahilik Kültürü ve Fütüvvetnâmeler*, Ankara 1991.
- Ayktu, A. Said, “İbn Battûta”, *DİA*, XIX, İstanbul 1999, s. 361-368.
- Aziz B. Erdeşir-i Esterâbâdî, *Bezm u Rezm (Eğlence ve Savaş)*, (Çev. Mürsel Öztürk), Ankara 2014.
- Bal, Mehmet Suat, “Türkiye Selçuklu Devleti’ne Hükümdarlık Yapan Vezir; Şemseddin İsfahânî”, *Selçuk Üniversitesi Türkiyat Araştırmaları Dergisi*, 19, (2006), s. 265-294.
- Baypars Tarihi Al-Melik-Al-Zahir (Baypars)Hakkındaki Tarihin İkinci Cildi*, (Çev. Şerefüddin Yaltkaya), Ankara 2000.
- Bertotti, Filippo, “Ambrogio Contarini”, *Encyclopedia Iranica*, VI, California 1993, s. 220.
- Bozkurt, Nebi, “İpek Yolu”, *DİA*, XXII, İstanbul 2000, s. 369-373.
- Cahen, Cl., “Eretna”, *EF*, II, E. J. Brill, Leiden 1991, s. 705-707.
- Cahen, Cl., “Mengücek”, *EF*, VI, E. J. Brill, Leiden 1991, s. 1016-1017.
- Caterino Zeno – Ambrogio Contarini, *Uzun Hasan - Fatih Mücadelesi Döneminde Doğu’da Venedik Elçileri*, (Ter. ve Not. Tufan Gündüz), İstanbul 2016.
- Clavijo, *Embassy To Tamerlane 1403-1406*, (Translated from the Spanish Guy Le Strange), London 1928.
- Cöhce, Salim, “Bin Yıllık Tapu Erzincan” *Günay Çağlar Armağanı*, (Ed. Mehmet İnbâşi), Erzurum 2004, s. 32-41.
- Cöhce, Salim, “Ruj Gonzales De Clavijo’nun Gezi Notlarına Göre Gümüşhane ve Çevresi”, *Geçmişte ve Günümüzde Gümüşhane Sempozyumu (13-17 Haziran)*, (Haz. N. Ünal Karaarslan), Ankara 1991, s. 85-92.
- Çağatay, Neşet, *Bir Türk Kurumu Olan Ahilik*, Ankara 1997.
- Darkot, Besim, “Erzincan”, *İA*, IV, Eskişehir 2004, s. 338-340.
- Darkot, Besim, “Kemah”, *İA*, VI, Eskişehir 2001, s. 559-561.
- Dayı, Özkan, “Ahilik İçin Önemli Bir Eser Olan Menâkibu'l-‘Ârifin’de Adı Geçen Ahiler ve Ahilik”, *IV. Uluslararası Ahilik Sempozyumu*, II, Kırşehir 2018, s. 613-632.
- Dayı, Özkan, *İran Moğollarında İdari Bürokrasi (1231-1295)*, (Basılmamış Doktora Tezi), Erzurum 2017.
- Deniz, Arda, *Moğolların Anadolu Politikası ve İlhanlı Devleti Tarihi*, İstanbul 2013.

Durak, Neslihan, “Moğollar Döneminde Erzincan ve Çevresi”, *Uluslararası Erzincan Sempozyumu*, I, (Ed. Hüsrev Akın), Erzincan 2016, s. 169-171.

Ebü Abdullah Muhammed İbn Battûta Tanci, *İbn Battûta Seyahatnâmesi*, (Çev. A. Sait Aykut), İstanbul 2004.

Ebu Bekr-i Tihranî, *Kitab-ı Diyarbekriyye*, (Çev. Mürsel Öztürk), Ankara 2014.

Ebü'l-Fidâ Coğrafyası (Takvimü'l-Büldan), (Çev. Ramazan Şeşen), İstanbul 2017.

El-Ömeri, Şihabeddin B. Fazlullah, *Türkler Hakkında Gördüklerim ve Duyduklarım*, İstanbul 2014.

Erdem, İlhan - Uyar, Mustafa, “Akkoyunlular Akkoyunluların Tarih sahnesine Çıkışı”, *Türkler*, VI, Ankara 2014, s. 873-881.

Erdem, İlhan - Uyar, Mustafa, “Karakoyunlular: Tarih Sahnesine Çıkışları ve Kökenleri”, *Türkler*, VI, Ankara 2014, s. 861-868.

Erdem, İlhan, “Doğu Anadolu Türk Beylikleri”, *Türkler*, VI, Ankara 2002, s. 399-401.

Erzi, Adnan Sadık, “Akkoyunlu ve Karakoyunlu Tarihi Hakkında Araştırmalar”, *Bellten*, XVIII/70, Ankara 1954, s. 179-221.

Göde, Kemal, “Eretnalı Devleti Tarihine Genel Bir Bakış (1327-1381)”, *Türkler*, VI, Ankara 2002, s. 797-808.

Göde, Kemal, “Eretnaoğulları”, *DİA*, XI, İstanbul 1995, s. 295-296.

Göde, Kemal, *Eratnahılar (1327-1381)*, Ankara 2000.

Göksu, Erkan, “Kösedağ Savaşı (1243)”, *Tarihin Peşinde Uluslararası Tarih ve Sosyal Araştırmalar Dergisi (The Pursuit of History International Periodical for History and Social Research)*, I/2, (Ekim 2009), s. 1-14.

Gregory Abû'l Farac, *Abû'l-Farac Tarihi*, II, (Çev. Ömer Rıza Doğrul), Ankara 1999.

Gülşen, Ahmet, “Ahi”, *Ahilik Ansiklopedisi*, Ankara 2014, s. 23-24.

Hartmann, R., (Fr. Taeschner), “Erzindjan”, *EF²*, II, E. J. Brill, Leiden 1991, s. 711-712.

Hasan, Geyikoğlu, “Selçuklular'dan Osmanlılar'a Kemah”, *Uluslararası Erzincan Sempozyumu*, I, (Ed. Hüsrev Akın), Erzincan 2016, s. 209-216.

Hasan-ı Rumlu, *Ahsenü't-Tevârîh*, (Çev. Mürsel Öztürk), Ankara 2006.

Haykıran, Kemal Ramazan, “Anadolu'da Bir İlhanlı Valisi: Demirtaş Noyan”, *Muğla Üniversitesi Sosyal Bilimler Enstitüsü Dergisi (İLKE)*, 23, (2009), s. 161-177.

Haykıran, Kemal Ramazan, İlhanlı Hükümdarı Ebu Sa'id Bahadır Han Zamanında Doğu Anadolu (1317-1335), (Basılmamış Yüksek Lisans Tezi), Ankara 2007.

İbn Bibi El Huseyn b. Muhammed b. Ali El- Ca'ferî er-Rudegî, *El-Evâmirü'l-Alâ'iyeye fi'l-Umûri'l-Alâ'iyeye Selçuknâme*, II, (Çev. Mürsel Öztürk), Ankara 2014.

Josafa Barbaro – Ambrogio Contarini, *Travels to Tana and Persia*, (Translated from İtalian By S. A. Roy), (New York).

Josphat Barbaro, *Anadolu'ya ve İran'a Seyahat*, (Çev. Tufan Gündüz), İstanbul 2016.

- Kara, Ruhi, “Erzincan Adı Üzerine” *Uluslararası Erzincan Sempozyumu*, I, (Ed. Hüsrev Akın), Erzincan 2016, s. 563-571.
- Kaya, Abdullah, “Mengücek Beyliğinin Kuruluşu ve Beyliğin Bölgedeki Türkleşmedeki Rolü”, *Sosyal Bilimler Araştırma Dergisi*, 11, Diyarbakır 2008, s. 149-176.
- Kayhan, Hüseyin, “Mengüçük Gâzi'nin Kimliği ve Mengüçüklü Devletinin Kuruluşu Hakkında”, *Tarihin Peşinde*, 7, (2012), s. 106-116.
- Kaymaz, Nejat, *Pervâne Mu'înu'd-dîn Süleyman*, Ankara 1970.
- Kazıcı, Ziya, “Ahilik”, *DİA*, I, İstanbul 1988, s. 540-542.
- Kesik, Muharrem, *Anadolu Türk Beylikleri*, İstanbul 2018.
- Kılıç, Remzi, “Fatih Devri (1451-1481) Osmanlı-Akkoyunlu İlişkileri”, *Erciyes Üniversitesi Sosyal Bilimler Enstitüsü Dergisi*, I/14, (Ocak 2003), s. 95-118.
- Konukçu, Enver, “Cihan Şah”, *DİA*, VII, İstanbul 1993, s. 536.
- Konukçu, Enver, “Clavijo'nun Doğu Anadolu (Erzincan-Doğu Bayezid) Yolculuğu (1404-1405)”, *XI. Türk Tarih Kongresi*, II, Ankara 1990, s. 795-803.
- Konukçu, Enver, *Otlukbeli Meydan Savaşı (11 Ağustos 1473)*, Ankara 1998.
- Köksal, Osman, “Erzincan'dan Erzurum'a Yol Gider; Clavijo'dan Evliya Çelebi'ye Seyyahların Penceresinden Şehrin Sosyo-İktisadi Panoaması”, *Uluslararası Erzincan Sempozyumu*, I, (Ed. Hüsrev Akın), Erzincan 2016, s. 293-299.
- Köse, Bayram Arif, *Ortaçağ Seyahatnamelerinde Trabzon-Erzurum Güzergâhı, Erzincan ve Kars, (Coğrafi, Siyasi, Ekonomik ve Kültürel Açından İncelenmesi)*, Basılmamış Yüksek Lisans Tezi, Erzurum 2009.
- Köymen, Mehmet Altay, *Selçuklu Devri Türk Tarihi*, Ankara 2017.
- Kutsal Kitap Eski ve Yeni Antlaşma (Tevrat, Zebur, İncil)*, İstanbul 2010.
- Marco Polo, *Dünyanın Hikâye Edilişi Harikalar Kitabı*, (Çev. I. Ergüden, Z. Z. İlgelen), İstanbul 2019.
- Marko Polo, *Marko Polo Seyahatnâmesi*, I, (Haz. Filiz Dokuman), (İstanbul).
- Masefield, John, *The Travels of Marco Polo The Venetian*, London 1908.
- Melville, Charles, “Anatolia Under the Mongols”, *The Cambridge History of Turkey*, Vol I, (Ed. Kate Fleet), Cambridge 2009, pp. 51-101.
- Merçil, Erdoğan, *Müslüman Türk Devletleri Tarihi*, Ankara 2000.
- Miroğlu, İsmet, “Erzincan”, *DİA*, XI, İstanbul 1995, s. 318-321.
- Miroğlu, İsmet, *Kemah Sancağı ve Erzincan Kazası (1520-1566)*, Ankara 2014.
- Morris Rossabi, *Kubilay Han'ın Seyyahı Rabban Savma ve Doğu'dan Batı'ya ilk Yolculuk*, (Çev. Ekin Uşşaklı), İstanbul 2008.
- Muhammed b. Ali b. Muhammed Şebânkâreî, *Mecma'u'l-Ensâb*, (Tsh. Mîr Hâşim Muhammed), İntişârât-i Emîr Kebîr, Tahrân 1343 hş.
- Müneccimbaşı Ahmed b. Lütfullah, *Câmiu'd-Düvel*, II, (Çev. Ali Öngül), İstanbul 2017.

- Özdemir, Mustafa, ““Melikü’ş-Şuarâ” Nizameddin Ahmed-i Erzincanî”, *Akra Kültür Sanat ve Edebiyat Dergisi*, VI/14, (2018), s. 41-58.
- Özen, Firdevs, “İlhanlılar Devrinde Erzincan”, *Türk Tarihine Dair Yazılar*, II, (Ed. Alpaslan Demir-Tuba Kalkan-Eralp Erdoğan), Ankara 2017, s. 515-541.
- Özger, Yunus, “Yerli ve Yabancı Seyyahların Bayburt İzlenimleri”, *ETÜSBED*, II/4, (Aralık 2017), s. 41-57.
- Pero Tafur, *Pero Tafur Seyahatnamesi 9 Mayıs 1473-22 Mayıs 1438*, (Çev. Hakan Kılınç), İstanbul 2016.
- Reşidüddin Fazlullah, *Câmiut’t-Tevârih (İlhanlılar Kısmı)*, (Çev. İsmail Aka-Mehmet Ersan- Ahmad Hesamipour Khelejan), Ankara 2013.
- Ruy Gonzâlez de Clavijo, *Timur Devrinde Kadis’ten Semerkand’a Seyahat*, (Çev. Ömer Rıza Doğrul), İstanbul 2016.
- Sevim, Ali, *Anadolu’nun Fethi Selçuklular Dönemi*, Ankara 2014.
- Simon de Saint Quentin, *Bir Keşişin Anılarında Tatarlar ve Anadolu 1245-1248*, (Çev. Erendiz Özbayoğlu), Antalya 2006.
- Sir John Mandeville, *Voyages and Travels*, (Ed. Arthur Layard), New York 1901.
- Strange, Guy Le, *Doğu Hilafetinin Memleketleri*, (Çev. Adnan Eskikurt-Cengiz Tomar), İstanbul 2015.
- Sümer, Faruk, “Akkoyunlular” *DİA*, II, İstanbul 1989, s. 270-274.
- Sümer, Faruk, “Anadolu’da Moğollar” *Selçuklu Araştırmaları Dergisi*, Ankara 1969, I, s. 1-38.
- Sümer, Faruk, “Karakoyunlular”, *DİA*, XXIV, İstanbul 2001, s. 434-438.
- Sümer, Faruk, “Kösedağ Savaşı”, *DİA*, XXVI, İstanbul 2002, s. 272-273.
- Sümer, Faruk, “Mengüçükler”, *İA*, VII, Eskişehir 1997, s. 713-718.
- Sümer, Faruk, “Mengüçüklüler”, *DİA*, XXIX, İstanbul 2004, s. 138-142.
- Sümer, Faruk, “Uzun Hasan”, *DİA*, XLII, İstanbul 2012, 185-186.
- Sümer, Faruk, *Kara Koyunlular (Başlangıçtan Cihan-Şah’a Kadar)*, I, Ankara 1992.
- Sümer, Faruk, *Selçuklular Devrinde Doğu Anadolu’da Türk Beylikleri*, Ankara 1998.
- Şahin, İlhan, “Kemah”, *DİA*, XXV, İstanbul 2002, s. 219-220.
- Şahin, Tahir Erdoğan, *Anadolu’nun Tarihi Akışı İçerisinde (Siyasi, Ekonomik, Sosyal ve Kültürel Açından) Erzincan Tarihi*, I, Erzincan 1958.
- Şakiroğlu, Mahmut H., “Marco Polo”, *DİA*, XVIII, İstanbul 2003, s. 41-43.
- Taşçı, Kemal, “Erzincan’da Eratnâli Hâkimiyeti”, *Uluslararası Erzincan Sempozyumu*, I, (Ed. Hüsrev Akın), Erzincan 2016, s. 389-407.
- Tellioglu, İbrahim, “Anadolu’nun Fethi Döneminde Erzincan” *Uluslararası Erzincan Sempozyumu*, I, (Ed. Hüsrev Akın), Erzincan 2016, s. 415-421.
- Tezcan, Mehmet, “İpek Yolu’nun İran Güzergâhı ve İpek Yolu Ticaretine İran Engellemesi”, *Uluslararası Türkçe Edebiyat Kültür Eğitim Dergisi*, III/1, (2014), s. 96-123.

The Journey Of William Of Rubruck To The Eastern Parts Of The World 1253-55, (Translated from the Latin, William Woodville Rockhill), London 1900.

The Travels of Marco Polo (The Venetian), (Trans, Manuel Komroff), New York 1953.

The Travels of Marco Polo, (Trans. L. E. Benedetto, Aldo Ricci), New Delhi 2001.

Togan, Zeki Velidî, “Moğollar Devrinde Anadolu’nun İktisadî Vaziyeti”, *Türk Hukuk ve İktisat Tarihi Mecmuası*, İstanbul 1931, I, s. 1-42.

Toksoy, Ahmet, “Akkoyunlular ve Erzincan (Uzun Hasan Devrine Kadar)”, *TÜBAR*, XXXV, (Bahar 2014), s. 241-262.

Toksoy, Ahmet, “Clavijo’nun Kalemünde Erzincan”, *Türk Yurdu*, 310, (Haziran 2013), s. 69-72.

Toksoy, Ahmet, “Türkiye Selçuklu Devleti ve Erzincan”, *Enver Konukçu Armağanı*, (Ed. İbrahim Ethem Atnur), Ankara 2012, s. 189-195.

Turan, Osman, “Anatolia in the Period of the Seljuks and the Beyliks”, *The Cambridge History of Islam*, Vol. I, (Ed. P. M. Holt, Ann K. S. Lambton, Bernard Lewis), Cambridge 1970, pp. 231-262.

Turan, Osman, *Doğu Anadolu Türk Devletleri Tarihi*, İstanbul 2017.

Turan, Osman, *Selçuklular Zamanında Türkiye*, İstanbul 2005.

Turan, Refik, *Türkiye Selçuklularında Hükümet Mekanizması*, İstanbul 1995.

Turan, Şerafettin, *Türk Kültür Tarihi*, Ankara 2014.

Urfalı Mateos, *Vekayi-Nâmesi (952-1136) ve Papaz Grigor’un Zeyli (1136-1162)*, (Çev. Hrant D. Andreasyan), Ankara 2000.

Uymaz, Emine, *Sultan I. Alâeddîn Keykubad Devri Türkiye Selçuklu Devleti Siyasî Tarihi (1220-1237)*, Ankara 2003.

Uzunçarşılı, İsmail Hakkı, “Emîr Çaban Soldoz ve Demirtaş”, *Belleten*, XXXI/124, Ankara 1967, s. 601-646.

Uzunçarşılı, İsmail Hakkı, *Anadolu Beylikleri ve Akkoyunlu, Karakoyunlu Devletleri* Ankara 2011.

Wilhelm Von Rubruk, *Moğolların Büyük Han’ına Seyahat 13. Yüzyılda İstanbul’dan Karakurum’a Yolculuk*, (Ter. ve not. Ergin Ayan), İstanbul 2019.

Willem, Ruysbroeckli, *Mengü Han’ın Sarayına Yolculuk 1253-1255*, (Ed. P. Jackson, D. Morgan), (Çev. Z. Kılıç), İstanbul 2010.

Yâkût el-Hamevi, *Mu’cemu’l-Buldân*, I, Beyrut 1990.

Yazıcızâde Ali, *Tevârih-i Âl-i Selçuk (Oğuznâme-Selçuklular Tarihi)*, (Haz. Abdullah Bakır), İstanbul 2009.

Yinanç, Mükrimin Halil, “Ak Koyunlular”, *İA*, I, Eskişehir 1997, s. 64-65.

Yinanç, Mükrimin Halil, *Türkiye Tarihi Selçuklular Devri*, II, (Haz. Refet Yinanç), Ankara 2014.

Yuvalı, Abdulkadir, “Ebû Said Bahadır Han”, *DİA*, X, İstanbul 1994, s. 218-219.

Yuvalı, Abdulkadir, *İlhanlı Tarihi*, İstanbul 2017.

Yücel, Yaşar, *Anadolu Beylikleri Hakkında Araştırmalar Eretnâ Devleti Kadı Burhaneddin Ahmed ve Devleti Mutahharten ve Erzincan Emirliği*, II, Ankara 1989.

Sümer, Faruk, “Kılıçarslan IV”, *DİA*, XXV, İstanbul 2002, s. 404-405.

BAYCU NOYAN'IN ANADOLU'DAKİ FAALİYETLERİ

YUSUF ZİYA KARAASLAN*
MEHMET TEZCAN**

Özet

Moğolların Bisut kabilesine mensup olan Baycu Noyan, İran ve Anadolu'nun Moğol hâkimiyeti devrinde icra ettiği faaliyetler sebebiyle Türk tarihi içerisinde yer almaktadır. Baycu Noyan'ın Köseadağ Savaşı'na (1243) giden süreçte ve bu savaş sonrasında Anadolu'da gerçekleştirdiği faaliyetler, bu devrin siyasî tarihini etkileyecek mahiyette gelişmiştir. Bu tebliğde Baycu Noyan'ın Anadolu faaliyetleri temelinde ilgili tarihsel sürecin tahlili yapılmış, ünlü Moğol komutanının Anadolu'daki girişimleri gelişimi ve sonuçları açısından incelenmiş, Türkiye Selçuklu toplumunun Baycu Noyan'ın Anadolu'daki faaliyetlerine yönelik tavrı değerlendirilmiş ve nihayet Baycu Noyan önderliğindeki Moğol akınlарının Erzincan kent tarihindeki yerine değinilmiştir.

Anahtar Kelimeler: Baycu Noyan, Türkiye Selçuklu Devleti, Anadolu, İran, Moğollar, İlhanlılar

Abstract

Baydju Noyan, a member of the Bisut tribe of the Mongols, takes part in Turkish history in the time of Mongol domination in Iran and Anatolia due to his activities. Before and after the Köseadağ War (1243), Baydju Noyan's actions in Anatolia affected to political history of the period. In this paper the historical process was analysed in the context of Baydju Noyan's activities in Anatolia, steps of the famous Mongolian commander were examined in the way of its process and results, reaction of Seljuks Sultanate of Rum society towards the Baydju Noyan's movements in Anatolia was scrutinized and finally the place of Mongol raids led by Baydju Noyan in Erzincan urban history was mentioned.

Keywords: Baydju Noyan, Seljuk Sultanate of Rum, Anatolia, Iran, Mongols, Ilkhanids

* Arş. Gör., Bursa Uludağ Üniversitesi Fen-Edebiyat Fakültesi Tarih Bölümü, yzkaraaslan@uludag.edu.tr

** Prof. Dr., Bursa Uludağ Üniversitesi Fen-Edebiyat Fakültesi Tarih Bölümü, 2006tezcan@gmail.com

Giriş

13. yüzyılın başlarında Cengiz Han'ın Moğolistan sahasında bulunan kabileleri bir araya getirmek suretiyle kuvvetli bir yapıya liderlik etmek üzere ortaya çıkması, şüphesiz Orta Çağ'ın en önemli hadiselerinden birini teşkil etmektedir. Cengiz Han'ın "keçe çadırlarda oturan tüm halkların yüce hanı" olarak Yukarı Asya'da hâkimiyet kurduğu sırada Maverâünnehir ile birlikte hemen bütün İran Harezmsâh Sultanlığı'na aitti. Cengiz Han'ın emriyle Cebe Noyan tarafından gerçekleştirilen harekât neticesinde 1218 yılında eski Karahıtay topraklarını ele geçiren Moğol İmparatorluğu, Harezmsâh Sultanlığı'nın sınır komşusu olmuştur.¹

Cengiz Han sınır komşusu olduğu Harezmsâhlarla siyasi ve ticari ilişkiler geliştirme niyetinde idi. Ancak neticesiz şekilde nihayete eren küçük bir Harezmsâh - Moğol muharebesi ve bilahare gelişen Otrar hadisesi iki devlet arasında çatışmaya yol açtı. Buna göre 1218 yılında Moğol İmparatorluğu'ndan gelen, ekseriyetle Müslümanlardan oluşan bir kervan Orta Sir-Derya üzerindeki Harezmsâh hudut şehri Otrar'da tutuklandı. "Kayır Han" unvanıyla tanınan Otrar valisi İnalçık'ın emriyle kervana ait eşyalar yağmalandı ve tutuklanan kişiler idam edildi. Tarihte Otrar faciası olarak bilinen hadise, Cengiz Han'ın zararın tazmin ve Otrar valisinin teslim edilmesine yönelik talebinin karşılanmaması üzerine büyüdü, Moğol hanının batıya sefer düzenleme amacıyla savaş hazırlıklarına başlamasına sebep oldu.² 1219 yazında toplanan Moğol ordusu harekete geçerek evvela Sir-Derya üzerindeki Otrar şehrini ele geçirdi.³ Cengiz Han, Çin'in zaptı dâhil olmak üzere şimdiye kadar hiçbir seferinde bu denli güçlü bir kumanda heyeti tesis etmemiş ve bu derece kalabalık bir orduyla hareket etmemişti. Moğol ordusu Otrar'dan başka Hocend, Buhara ve Semerkand'ı çığneyerek asıl Harezmsâh'ın eski merkezi Gürgenç şehrini istila etti.⁴ Moğol kuvvetleri Mâveraünnehir'i acımasız bir şekilde işgal ederken Harezmsâh sultanı Muhammed Harezmsâh (1200-1220), Belh üzerinden Batı Horasan'ın Nişâbur kentine vardı. Moğol takibatına uğrayan Muhammed Harezmsâh, Irak-ı Acem'e, oradan da Kazvin üzerinden Hazar Denizi'nde bulunan küçük bir adaya sığınarak Aralık 1220'de veya Ocak 1221'de burada vefat etti.⁵ Cengiz Han'ın en iyi generallerinden Cebe ve Sübetey'in⁶ emrindeki Moğol kuvvetlerinin İran sahasındaki takibatı bölgede büyük tahribat yarattı. Harezmsâh Muhammed'in ölümünden sonra oğlu Celâleddin Harezmsâh⁷ Nesa'daki Moğol garnizonunu yarararak Gazne'de bir ordu meydana getirdi ve Kabil'in kuzeyindeki Pervan'da bir Moğol kuvvetini mağlup etti. Bunun üzerine Cengiz Han, Gazne'yi çığneyerek Celâleddin'in ordusunu İndus nehri kıyısında bozguna uğrattı.⁸ Delhi Sultanlığı'na sığınan Celâleddin Harezmsâh, 1224 yılında Moğolların bıraktığı boşluktan

¹ İbrahim Kafesoğlu, *Harezmsâhlar Devleti Tarihi*, Türk Tarih Kurumu Yayınları, Ankara 2000, ss. 228-229.

² Gregory Abû'l-Farac (Bar Habreus), *Abu'l-Farac Tarihi*, II, çev. Ömer Rıza Doğrul, Türk Tarih Kurumu Yayınları, Ankara 1987, ss. 481-483.

³ V. Barthold, bu sefere katılan kuvvetlerin taksiminden yola çıkarak Moğol ordusunun toplam nüfusunun 150.000'den az ve 200.000'den çok olamayacağı kanaatine varmıştır. V. V. Barthold, *Moğol İstilasına Kadar Türkistan*, haz. Hakkı Dursun Yıldız, Türk Tarih Kurumu Yayınları, Ankara 1990, ss. 429-431.

⁴ Abû'l-Farac, a.g.e., II, ss. 495-497, 505-506, 512-513.

⁵ Abû'l-Farac, a.g.e., II, ss. 513-514; Barthold, a.g.e., ss. 444-452; Kafesoğlu, a.g.e., ss. 229-283; Bertold Spuler, *İran Moğolları*, çev. Cemal Köprülü, Türk Tarih Kurumu Yayınları, Ankara 2011, ss. 31-37; J. A. Boyle, "Dynastic and Political History of the Il-khans", *The Cambridge History of Iran*, V, ed. J. A. Boyle, Cambridge University Press, Cambridge 1968, ss. 303-310.

⁶ Türkçe transkripsiyonu konusunda ihtilaf bulunan Sübetey, Ögödey, Çin-Temür, Çormagun, Hülegü, Elcigidey ve Bisütay gibi özel isimlerin yazılışı hususunda şu eserler esas alınmıştır: Paul Pelliot, *Notes Sur l'Histoire de la Horde d'Or*, Librairie d'Amérique et d'Orient, Paris 1949; J. A. Boyle, a.g.m., ss. 303-421.

⁷ Celâleddin Harezmsâh ve faaliyetleri hakkında bkz. Aydın Taneri, *Harezmsâhlar*, Bilge Kültür Sanat, İstanbul 2019, ss. 40-74; Meryem Gürbüz, *Celâleddin Harezmsâh*, Erdem Yayınları, İstanbul 2019.

⁸ Abû'l-Farac, a.g.e., II, ss. 514-515; Barthold, a.g.e., ss. 462-471; Boyle, a.g.m., ss. 317-320.

istifade ederek İran'a döndü. Zira Cengiz Han liderliğindeki Moğol ordusu İran'daki işgal harekâtının ardından bu sahadaki hâkimiyeti tam manasıyla tesis etmeksizin Türkistan'a dönmüş bulunuyordu. Böylece Batı İran'a hâkim olan Celâleddin Harezmsâh, eski merkezine nazaran daha batıda faaliyet göstererek Harezm İmparatorluğu'nu tekrar ihyaya çalıştı. Celâleddin bununla yetinmeyerek Abbasî halifesini istilayla tehdit etti ve Ahlat kalesini Şam Eyyubî sultanı El-Eşref'ten aldı (2 Nisan 1230). Bunun üzerine Celâleddin Harezmsâh'a karşı El-Eşref ve dönemin Türkiye Selçuklu sultanı Alâeddin Keykubad tarafından bir ittifak meydana getirildi. İki hükümdarın ittifakıyla oluşturulan ordu, Celâleddin Harezmsâh'ın kuvvetlerini Erzincan civarındaki Yassıçimen mevkiinde mağlup etmeye muvaffak oldu (Ağustos 1230). Bu hadiseyi müteakip İran sahasında yeni bir Moğol istilası vukua geldi. Cengiz Han'ın 1227'deki ölümünün ardından tahta çıkan Moğol kağanı Ögödey Han (1229-1241), beklenmedik bir şekilde tekrar ortaya çıkan Celâleddin Harezmsâh'ı ortadan kaldırması ve İran istilasını tamamlaması amacıyla Çormagun Noyan'ı 30.000 askerle birlikte Horasan ve Irak üzerine gönderdi.⁹ Horasan üzerinden Rey yoluyla Azerbaycan'a yürüyen Moğollar Celâleddin'in Tebriz'i terk ederek Muğan ve Arran üzerinden Diyarbakır'a vasil olmasına sebep oldular.¹⁰ Bu sırada Celâleddin Harezmsâh'ın takibine memur edilmiş Moğol kuvvetlerine komuta eden Çormagun'un yardımcısı ve halefi olan Baycu Noyan, ilerleyen süreçte batı harekâtında başat rol oynayacak Moğol kumandanı olacaktır.

1. Anadolu'ya Gelişinden Evvel Baycu Noyan

Anadolu tarihine ilişkin kaynaklarda 13. yüzyılın ortalarından itibaren Moğolların Ön Asya'daki faaliyetleri nisbetinde yer alan Baycu Noyan, bu bölgedeki Moğol askerî kanadının lideri olması hasebiyle büyük önemi haiz bir şahsiyettir. Kaynaklar Baycu Noyan'ın Bisut kabilesinden olduğu konusunda ittifak etmektedirler.¹¹ Bu yönüyle Baycu Noyan, Cengiz Han'ın ünlü generallerinden Cebe Noyan'ın akrabası durumundaydı.¹²

Nesevî'nin kaydına göre Baycu Noyan, Harezmsâh sultanı Muhammed'in Harezm'den ayrılmasının ardından büyük bir orduyla hareket ederek Sultan'ı takip eden ilk "Tatar" komutanı idi.¹³ Moğollar adına Horasan ve Mazenderan'ı yöneten Karahıtay Çin-Temür¹⁴ tarafından 1227 yılında İran içlerine gönderilen küçük orduda Baycu Noyan da bulunuyordu.¹⁵ Nesevî, bu harekâtı anlatırken Sultan Celâleddin Harezmsâh'ın Irak seferi münasebetiyle onu takibe girişen altı Tatar noyanından bahsetmekte, ilk sırada Baycu'nun adını vermektedir.¹⁶ Yine Nesevî'ye göre Baycu Noyan, İsfahan'ın zaptında

⁹ Alaaddin Ata Melik Cüveynî, *Tarih-i Cihan Güşa*, çev. Mürsel Öztürk, Türk Tarih Kurumu Yayınları, Ankara 2013, s. 191. Cormagun Noyan hakkında detaylı bilgi için bkz. Peter Jackson, "Cormagun", *Encycloædia Iranica*, Online Version, VI/3 (1993), s. 274; <http://www.iranicaonline.org/articles/cormagun-mongol-cormagun-in-pers> (Erişim Tarihi: 25.10.2019).

¹⁰ Cüveynî, a.g.e., ss. 338-384; Spuler, a.g.e., ss.39-42; Boyle, a.g.m., ss. 324-335.

¹¹ Ch'i T'ang, *Moğol Sülâlesi Devrinde Türk ve İslam Dünyası ile Temasda Bulunan Şahsiyetler*, Basılmamış Doktora Tezi, İstanbul Üniversitesi Edebiyat Fakültesi, İstanbul 1970, s. 154.

¹² Peter Jackson, "Bayju", *Encycloædia Iranica*, Online Version, IV/1 (1989), ss. 1-2; <http://www.iranicaonline.org/articles/bayju-baiju-or-baicu-mongol-general-and-military-governor-in-northwestern-iran-fl> (Erişim Tarihi: 25.10.2019).

¹³ Şihâb ad-dîn Muhammad an-Nasavî, *Sîrat as-Sultân Djalâl ad-Dîn Mankburnı (Jizneopisanie Sultana Djalal ad-dina Mankburnı)*, İzdanie kritičeskogo teksta, perevod s arabskogo, predislovie, kommentariy, primeçaniya i ukazateli Z. M. Buniyatova, Pamyatniki Pis'mennosti Vostoka CVII, İzdatel'skaya firma "Vostoçnaya literatura" RAN, Moskva 1996, s. 131.

¹⁴ Peter Jackson, "Cin Timur", *Encycloædia Iranica*, Online Version, V/6 (1991), s. 567; <http://www.iranicaonline.org/articles/cin-timur-cin-temr-d> (Erişim Tarihi: 25.10.2019).

¹⁵ Ergin Ayan, "Kösedağ Savaşı'na Kadar Baycu Noyan", *Türk'ün Anadolu Tarihinde Bir Dönüm Noktası: 1243 Kösedağ Savaşı*, ed. Abdullah Kaya, Cumhuriyet Üniversitesi Yayınları, Sivas 2018, s. 112.

¹⁶ an-Nasavî, a.g.e., s. 175.

(1228) yer alan Moğol kumandanlarından biriydi.¹⁷ İran sahasındaki Moğol ordusunda Baycu Noyan'dan başka Yeke Yisaur, Melikşah, Sarıcı, Çağatay ve Küçük Çağatay gibi komutanlar yer almaktaydı. Adı geçen kumandanların ekserisi Cengiz Han döneminde yetişmişti.¹⁸ Dönemin kaynakları Baycu Noyan'ı daha ziyade Sünit kabilesinden Çormagun Noyan'ın yardımcısı olması hasebiyle anmaktadırlar. Büyük Moğol hanı Ögödey'in emriyle İran içlerine ilerleyerek Celâleddin Harezmsah'ı takip eden, Çormagun Noyan'ın riyasetindeki Moğol kuvvetlerinde Baycu Noyan da bulunmaktaydı.

Esasen Çormagun Noyan 1222 yılından önce, Türkistan'da, Cengiz Han'ın yanında bulunduğu sırada sınırları Bağdat'a doğru genişletme vazifesi ile İran büyük generalliğine bizzat Moğol kağanı tarafından tayin edilmişti. Çormagun Noyan'ın Cengiz Han'a yakınlığı bilinmektedir. Hatta onun "okluğu (kuburluğu) taşıyan kimse" manasındaki "Çorçı/Korçı" unvanı bizzat Cengiz Han tarafından verilmiştir.¹⁹ Cengiz Han henüz Moğol hâkimiyetinde olmayan toprakları istila amacıyla Çormagun'u Bağdat halkına karşı, Dorbai-dohşin'i Herat ve Merv'e, Sübetey'i ise Güney Rusya'ya karşı faaliyetlerde bulunmaya memur etmişti.²⁰ Cengiz Han'n ölümünden sonra Moğol büyük kağanı seçilen Ögödey Han, Ohotur ve Munggetu'yu Abbasî halifeliğine yönelik batı harekâtını hızlandırmak ve güçlendirmek amacıyla Çormagun Noyan'ın yanına yolladı.²¹

Baycu Noyan'ın, o sıralarda üstün yetkili İran büyük generali olan Çormagun Noyan'ın himayesinde Moğol istila faaliyetlerine katıldığı bilinmektedir. Onun 1228 yılında Celâleddin Harezmsah'la İsfahan önlerinde mücadele eden Moğol kuvvetlerinin komutanı olabileceği üzerinde durulmaktadır. Celâleddin Harezmsah'ın savaş meydanından kaçmasından sorumlu tutulan komutan, Cengiz Han'ın gazabına uğrayarak ülkeden kovulmuş, bu yüzden İran içlerine yönelmiştir. Söz konusu Moğol kumandanına dair anlatıların tarihsel süreç ve konum açısından Baycu Noyan'la uyumlu bir görünüm arz etmesi bu kişinin Baycu Noyan olabileceğini akla getirmektedir.²² Baycu Noyan, Çormagun Noyan'ın başkomutan olduğu Moğol kuvvetindeki tümenlerden birinin kumandanı olarak 1228-1231 yılları arasında söz konusu Moğol askerî gücü içerisinde görev yapmıştır.²³

Batı İran'da serbestçe hareket eden Celâleddin Harezmsah'a karşı Büyük Moğol kağanı Ögödey'in emriyle gönderilen 30.000 askerden müteşekkil ordu, Amuderya'yı geçerek İran içlerine, oradan Güney Azerbaycan'a ilerleyerek Harezmsah sultanının bölgeden uzaklaşmasını sağladı.²⁴ Böylece daha önce Celâleddin Harezmsah'ın ülkesi ve hâkimiyeti altındaki tüm emirlikler Moğollara tâbi oldu. Bu sırada Ön Asya'da Moğollara tâbi olmayan üç devlet bulunuyordu: Bağdat merkezli Abbasî Halifeliği, Eyyubîler ve Türkiye Selçukluları. Çormagun Noyan, Celâleddin'in bertaraf edilmesinin akabinde Mugan

¹⁷ Jackson, "Bayju", ss. 1-2.

¹⁸ Faruk Sümer, "Anadolu'da Moğollar", *Selçuk Üniversitesi Selçuklu Araştırmaları Dergisi*, I (1969), s. 1. Ermeni müverrih Genceli Kiragos'a göre bu orduda başkomutanlık görevini ifa eden, aynı zamanda adalet dağıtma işiyle de vazifeli Çormagun Noyan'ın yanında muavinleri İsrar Noyan, Gutun Noyan, Dutun Noyan ve orduyu sevk ve idare eden Çağatay bulunuyordu. Aknerli Grigor ise orduda Asutu Noyan, Çağatay, Sanitay, Küçük Çağatay, Baycu Noyan, Asar Noyan, Kochay Noyan, Khunan Noyan, Tenal Noyan ve Engurek Noyan gibi komutanların bulunduğunu nakletmektedir. Bkz. Müverrih Kiragos, *Ermeni Müverrihlerine Göre Moğollar*, terc. Gürsoy Solmaz, Elips Yayınları, Ankara 2009, s. 47; Aknerli Grigor, *Okçu Milletinin Tarihi*, Yeditepe Yayınları, İstanbul 2012, s. 29.

¹⁹ Bahaeddin Ögel, "Alaeddin Keykubad Çağında Batı İran'da Çormagun Noyan'ın Durumu ve Statüsü", *Selçuk Üniversitesi Selçuklu Araştırmaları Dergisi*, III (1988), ss. 14-15.

²⁰ *Moğolların Gizli Tarihi*, çev. Ahmet Temir, Türk Tarih Kurumu Yayınları, Ankara 2016, ss. 184-185.

²¹ *Moğolların Gizli Tarihi*, a.g.e., s. 191.

²² Ayan, a.g.m., s. 112.

²³ Ögel, a.g.m., s. 16.

²⁴ Cüveynî, a.g.e., s. 191, 378.

ovasında karargâh kurdu, askerlerinin bir kısmı da Arran'ı yurt tuttu. Her iki ova da Moğol askerlerinin ve atlarının ihtiyaçlarının karşılanabileceği kışlak arazileri idi.²⁵

Kuzeybatı İran'a yerleşen Moğol askerî gücü bundan sonra daha batıdaki yöreleri tazyike girişecektir. Henüz 1232 yılında Çormagun Noyan'ın Sivas yakınlarına kadar uzanan akını neticesinde Türkiye Selçuklu Devleti'nin müdafaa gücü Moğollar tarafından sınıanmıştı. Batı İran'daki Moğol ordusunun bundan sonraki ilk hedefi Türkiye Selçuklu toprakları oldu. I. Alâeddin Keykubad'ın (1220-1237) ölümü üzerine tahta çıkan oğlu II. Gıyaseddin Keyhusrev'in saltanatının (1237-1246) ilk yıllarında meydana gelen hadiseler Moğolların Anadolu istilasını kolaylaştıracak mahiyette gelişti. Bilhassa 1240 yılındaki Babaîler ayaklanmasının bastırılması amacıyla Erzurum garnizonunun yardımı çağırılması devletin doğu sınırının müdafaaasında çözülme meydana getirdi. Nitekim Baycu Noyan komutasında gelişen Anadolu istilası Moğol ordusunun Erzurum garnizonunun bıraktığı boşluktan istifade etmesiyle başlayacaktı.²⁶

2. Baycu Noyan'ın Anadolu'daki Faaliyetleri

“Baycu” adının “ayakta durmak” anlamına gelen “bayı-/bai” kelimesinin fiilinin zorunluluk çekimi olabileceği üzerinde durulmaktadır.²⁷ “Noyan” ise Moğol askerî teşkilâtı içerisinde 10.000 askerden oluşan tümenin başındaki komutana verilen unvandır. Moğollarda tümenlerin başına noyanların yanında bazı prenslerin de komutan olarak tayin edildiği bilinmektedir.²⁸ Genceli Kiragos'un eserinin Venedik ve Tiflis nüshalarında Baycu Noyan'dan birer kez “Baycu Korçı” olarak bahsedilmesi,²⁹ onun tıpkı Çormagun Noyan gibi “okluğu (kuburluğu) taşıyan kimse” manasındaki “Çorçı/Korçı” unvanını taşıyor olabileceğini düşündürmektedir. Nesevî, *Sîretü's-Sultân Celâlidîn Mengübertî* adlı eserinde Baycu Noyan'ı Muhammed Harezmsâh'ın Harezm'den ayrılmasının (1220) ardından onu takip eden ilk komutan olması hasebiyle “Baci Bek”, Celâleddin Harezmsâh'ın Irak seferi (1227) dolayısıyla onu takibe girişen Tatar komutanları arasında bulunması hasebiyle ise “Baci Noyin/Noyan” ifadesiyle anmaktadır.³⁰ Nesevî'nin kayıtları Baycu'nun 1220'de “Bey” ve 1227'de “Noyan” unvanını taşıdığını ve iki hadise arasındaki süreçte beylikten noyanlığa terfi ettiğini göstermektedir.

Esasen henüz Alâeddin Keykubad'ın sağlığında Çormagun Noyan liderliğindeki Moğol askerleri, Sivas yakınlarındaki İsfahanî Kervansarayı'na kadar uzanan bir akın gerçekleştirmişlerdi (1232). Bu harekâtın başında Çormagun Noyan'ın bulunması Baycu Noyan'ın bu faaliyette tümen komutanı olarak görev yapmış olabileceğini düşündürmektedir. Moğolların Anadolu harekâtının başlangıcı olarak kabul edilen bu hadiseden sonra Türkiye Selçuklu Devleti ile Moğollar arasında diplomatik ilişkiler vuku bulmuş, görünüşe göre bu temaslar Türkiye Selçuklu Sultanlığı'nın Moğollara “il” olmasını sağlamıştır.³¹

²⁵ Sümer, “Anadolu'da Moğollar”, s. 3.

²⁶ Ahmet Yaşar Ocak, *Babaîler İsyanı*, Dergâh Yayınları, İstanbul 2014, ss. 146-150.

²⁷ Peter Jackson - David Morgan, *The Mission of Friar William of Rubruck*, ed. Peter Jackson, Hakluyt Society, London 1990, s. 263, dp. 2; Francis Woodman Cleaves, “The Mongolian Names and Terms in the History of the Nation of the Archers by Grigor of Akanc”, *Harvard Journal of Asiatic Studies*, XII/3-4, (1949), s. 413.

²⁸ İsmail Hakkı Uzunçarşılı, *Osmanlı Devleti Teşkilâtına Medhal*, Türk Tarih Kurumu Yayınları, Ankara 1988, s. 226.

²⁹ Cleaves, a.g.m., s. 412.

³⁰ an-Nesevî, a.g.e., s. 131, 175.

³¹ Sümer, “Anadolu'da Moğollar”, s. 39. Alâeddin Keykubad döneminde Türkiye Selçukluları ile Moğollar arasındaki elçi teatisi hakkında bkz. Emine Uyumaz, *Türkiye Selçuklu Devleti'ne Gelen ve Giden Elçiler*, Bilge Kültür Sanat, İstanbul 2011, ss. 60-62, 80-81; Osman Turan, *Selçuklular Zamanında Türkiye*, Ötüken Neşriyat, İstanbul 2014, ss. 405-408.

Büyük Moğol kağanı Ögödey Han, 1241 veya 1242 yılında ordularına bir emirname göndererek dili tutulan Çormagun Noyan'dan boşalan makamı Baycu Noyan'a tevcih etmiştir.³² Baycu Noyan'ın Moğolların Azerbaycan ve Kafkasya istilasının kumandanı olan Çormagun Noyan tarafından himaye edildiği süreçteki istila faaliyetlerinde epey tecrübe kazandığı anlaşılmaktadır. Moğolların 1238'den 1241'e kadar olan süre içerisinde tahrip ve yağma harekâtına ara vermeleri muhtemelen Çormagun Noyan'ın felç neticesinde konuşma kudretini kaybetmesi ile ilgiliydi.³³ Baycu Noyan, Çormagun Noyan'dan boşalan göreve getirilmesiyle birlikte kuzeybatı İran ve Irak'taki Moğol kuvvetlerine komuta etmeye başlayacak, bu gelişmeyle Moğol istilası bir ileri safhaya taşınacaktır.

Baycu Noyan, söz konusu görevi uhdesine alır almaz kumandasındaki tüm milletlerden asker topladı ve Erzurum'a ilerledi. Daha önce işaret edildiği gibi Moğolların batı ordusunun başındaki Baycu Noyan, Selçuklu askerî düzeninin Erzurum şehrindeki zafiyetinin muhtemelen farkındaydı. Bundan başka Babaî isyanının yarattığı tahribat ve hemen ardından vezir Sadeddin Köpek'in tecrübeli Selçuklu devlet adamlarını birer birer ortadan kaldırması, Türkiye Selçuklu idaresi ve ordusunda ciddi çözülme yaratmıştı.³⁴ Baycu Noyan'ın şöhret ve Ögödey Han nezdinde itibar kazanma hevesi, onu Moğol harekâtını daha ileri bir noktaya taşımaya itiyordu. Baycu'nun şöhret ve itibar kazanmanın yanı sıra ganimet elde etme arzusu, onun Erzurum muhasarasındaki temel motivasyonu olacaktır. Aralarında Ermeni ve Gürcü askerlerin de bulunduğu 30.000 kişilik Moğol ordusu Mugan'dan hareketle 1242 sonbaharında Erzurum önlerine vardı. Bu sırada şehrin idaresi *şihne* Şerefeddin-i Duvini ile Serleşker Sinaneddin Yakut'un elindeydi. Bunun yanı sıra şehirde Hristiyan ve Frenk ücretli askerlerden oluşan, başında Istankos adlı bir komutanın bulunduğu bir taife vardı ki bu askerî birlik de Serleşker Sinaneddin Yakut'un emri altındaydı. Baycu Noyan, muhasaranın ilk günü Erzurum'un teslimine ilişkin teklifini Erzurum garnizonuna gönderdi. Teklifinin reddedildiğini, hatta hakaretle karşılık bulunduğunu gören Moğollar mancınıklar yerleştirerek şehir surlarını dövmeye başladılar. Bir süre devam eden kuşatma *şihne* Şerefeddin-i Duvini'nin muhtemelen Sinaneddin Yakut'la olan anlaşmazlığının da etkisiyle Moğollarla iş birliği yapmasıyla birlikte farklı bir hal aldı. Buna göre Duvini, Baycu Noyan'la temas kurarak yakınlarının ve askerlerinin can güvenliği karşılığında şehri teslim edeceğini bildirdi. İbn Bibi'ye göre bu ihanetle kaleye giren Moğol askerleri kentte yağmaya ve katle giriştiler.³⁵ Claude Cahen'e göre, ihanet olmasaydı 1.000 metreden daha yüksek rakımdaki Erzurum'un bu mevsimde muhasara edilmesi sürdürülebilir değildi.³⁶ Moğol ordusu Erzurum'u tahrip ve yağma ettikten sonra bir sonraki yıl Anadolu'ya tekrar saldırmak üzere Mugan ovasının yolunu tuttu. Bu sırada Erzurum'a yardım amacıyla gönderilen Selçuklu ordusu Erzincan'a ulaşmış, burada Moğolların Erzurum'u alarak bu diyarda katliam yaptıklarını haber almıştı (1242).³⁷

³² Kiragos, a.g.e., s. 49; Spuler, a.g.e., s.46. Müverrih Vardan, bu görev değişikliğinin 1242 yılında gerçekleştiğini bildirmektedir. Müverrih Vardan, *Türk Fetihleri Tarihi*, çev. Hrant D. Andreasyan, yay. haz. İlhan Aslan, ed. Fuat Hacısalıhoğlu, Post Yayınları, İstanbul 2017, s. 100.

³³ Ayan, a.g.m., s. 118.

³⁴ Sadeddin Köpek ve faaliyetleri hakkında bkz. Muharrem Kesik, "Kösedağ Hezimetinin Başlıca Etkenlerinden Biri: Sa'deddin Köpek Olayı", *Türk'ün Anadolu Tarihinde Bir Dönüm Noktası: 1243 Köseadağ Savaşı*, ed. Abdullah Kaya, Cumhuriyet Üniversitesi Yayınları, Sivas 2018, ss. 315-324.

³⁵ Erkan Göksu, "Erzurum'un Sonbaharı", *Turkish Studies*, IV/8 (2009), ss. 1290-1294; Cevdet Küçük, "Erzurum", *TDVİA.*, XI (1995), s. 322.

³⁶ Claude Cahen, *Osmanlılardan Önce Anadolu*, çev. Erol Üyepazarcı, İstanbul: Tarih Vakfı Yurt Yayınları, 2014, ss. 98-99.

³⁷ İbn Bibi, *El Evamirü'l-Ala'iyye fi'l-Umuri'l-Ala'iyye (Selçuk-name)*, II, çev. Mürsel Öztürk, T.C. Kültür Bakanlığı Yayınları, Ankara 1996, ss. 62-64.

Erzurum'un Moğollar tarafından zapt ve tahrip edilmesi sonrasında Türkiye Selçuklu Sultanı II. Gıyaseddin Keyhusrev emirlerini toplayarak görüş alışverişinde bulundu. Moğollara karşı ittifak arayışına girildi. Sultan, yakınları ve 70.000 süvariyle Sivas'ın yolunu tuttu. Bu sırada casuslardan ve muhbirlerden, Baycu Noyan'ın Horasan, Irak, Fars ve Kirman beldelerinden topladığı "çekirge ve karınca sürüsü gibi kalabalık" bir orduyla Anadolu'ya doğru hareket ettiği öğrenildi. Bu sırada ittifaklarla sağlanan, Selçuklu ordusunu takviye edecek kuvvetlerin gelişi gecikiyordu. Sultan Gıyaseddin, yanındaki genç ve tecrübesiz kişilerin tahrikiyle Sivas'ta müdafaada bulunmak yerine Erzincan şehrinin yolunu tuttu. Zira yardım birliklerinin gelişi geciktiğinden Muzafferüddin Veşablaş oğlu Nizamüddin Suhrab ve Visakbaşı Garib, Sultan'ın bulunduğu bir ortamda "tüccar ve pazar esnafı gibi" Sivas'ta oturup kaldıklarını, burada vakit kaybederken Erzincan ve ona bağlı yerlerin halkının Moğollara yem olacağından bahsederek Moğolları Tebriz ve Nahcivan önlerinde karşılamayı önerdiler. Bunun üzerine ertesi gün yola çıkan Selçuklu kuvvetleri Sivas - Erzincan arasındaki Köseadağ mevkiine kondu. Köseadağ'a vardığında geniş otlaklar, bol sular ve sağlam mevziler bulan Selçuklu ordusu, gelecek yardımları beklerken Baycu Noyan'ın 40.000 süvariyle Erzincan'ın Akşehir ovasında bulunduğunu öğrendi.³⁸ *Anonim Selçuknâme*'nin kaydına göre Moğollar Köseadağ Savaşı öncesinde Erzincan'ı da zapt etmişler, burada yağma ve katliam yapmışlardı.³⁹ Köseadağ ovasında Veliyüddin Pervâne, Nasihüddin Faris, Şalvaoğlu Zahirüddeve ve Nizamüddin Suhrab komutasındaki Selçuklu öncü birlikleri Moğollara karşı hücumla geçtiler. Selçuklu kuvvetleri içerisinde Suriyeli, Rum, Frenk ve Gürcü askerlerin yanı sıra uc askerleri de bulunuyordu. Moğol ordusu sahte ricat harekâtı mucibince geri çekilerek Baycu Noyan'ın emriyle Selçuklu kuvvetlerine topyekûn bir saldırı gerçekleştirdi. Selçuklu öncü birliklerinin bozguna uğraması, tüm Selçuklu ordusunun dağılmasına yol açtı. Öncü çarpışmadan sonra hiçbir ciddi mücadele ve mukavemet gösterilmeksizin, 3 Temmuz 1243 Cuma günü biten Köseadağ Savaşı Türkiye Selçuklu ordusunun muntazam bir geri çekilme kabiliyeti dahi göstermeden dağılması neticesinde kesin Moğol zaferiyle sonuçlandı.⁴⁰ Anadolu'daki Moğol hâkimiyeti artık sadece diplomatik bir ayrıntı değil, aynı zamanda askerî bir gerçeklikti.⁴¹ Sultan'ın kendisi dahi ailesi ve hazinelerinin bir kısmıyla birlikte Tokat yolunu tuttu. Sultan'ın ordugâhında sayısız ganimet elde eden Moğollar, Köseadağ bozgununun ardından Sivas'a ilerlediler. Bu sırada şehrin kadısı olan Kırşehirli Necmüddin, ilk Moğol istilası esnasında Harezm'de bulunarak buradaki şehirlerin nasıl bir yağma ve tahribata maruz kaldığına şahit olmuştu. Vakit kaybetmeden şehrin ileri gelenlerinden mal ve hediyeler toplayan Necmeddin, bunları Sivas'a ulaşan Baycu Noyan'a takdim etti. Şehir kadısının bu davranışı sayesinde şehir halkının canları emniyete alındı; Baycu Noyan, şehrin üç gün yağmalanması emrini vermekle iktifa etti.⁴²

Moğol ordusunun Sivas'tan sonraki hedefi Kayseri oldu. Savaş meydanından kaçan Câmedar Samsamüddin Kaymaz ve Topal Fahrüddin Ayaz, Kayseri'ye sığınarak burada şehrin tahkimine ve müdafaasına hazırlandılar. Baycu Noyan şehrin dışındaki bölgeleri

³⁸ İbn Bibi, a.g.e., II, ss. 64-68.

³⁹ *Tarih-i Âl-i Selçuk: Anonim Selçuknâme*, ter. ve notl. Halil İbrahim Gök - Fahrettin Coşguner, Atıf Yayınları, Ankara 2014, s. 43.

⁴⁰ Turan, a.g.e., ss. 451-457.

⁴¹ Charles Melville, "Anatolia under the Mongols", *The Cambridge History of Turkey*, I, ed. Kate Fleet, Cambridge University Press, Cambridge, 2009, s. 53.

⁴² İbn Bibi, a.g.e., II, ss. 72-73; Korykoslu Hayton, *Doğu Ülkelerinin Altın Çağı*, çev. Altay Tayfun Özcan, Selenge Yayınları, İstanbul 2015, ss. 88-90. Müverrih Vardan, Köseadağ Savaşı sonrasında Sivas ve Kayseri ahalisinin teslim olarak katliamdan kurtulduğunu ancak Sivas'tan sonra zapt edilen Erzincan şehrinde bulunan ahalinin Moğollara karşı koyduğu için insafsızca katledildiğini bildirmektedir. Müverrih, bu kaydında Kayseri ile Erzincan'ı karıştırmakta yahut Kayseri'yi zikretmeksizin sadece Erzincan'daki Moğol işgalini anlatmaktadır. Müverrih Vardan, a.g.e., s. 100.

tahrip ettikten sonra üç mancınık kurdurarak 15 gün süreyle Kayseri surlarının dövülmesini sağladı. Muhasaranın devam ettiği sırada şehrin iğdişbaşısı Hacukoğlu Hüsam ve Fahrüddin Ayaz taraf değiştirdiler. Bunun ardından yapılan bir saldırıda Moğollar Kayseri'ye girmeye muvaffak oldular ve şehirde büyük çapta yağma ve katliam yaptılar.⁴³ Kayseri tahribinin ardından Erzincan'a vasıl olan Moğol kuvvetleri buradan istedikleri miktarda altın alamayınca muhasara yöntemleriyle şehri ele geçirip yağma ve katliamla şehirde büyük tahribat meydana getirdikten sonra Mugan'a döndüler. Baycu Noyan, Anadolu istilası sırasında komutasında bulunan orduda yardımcı kuvvet olarak görev yapan Gürcü ve Ermeni birliklerini gittiği her yere beraberinde götürerek onlardan ziyadesiyle faydalandı.⁴⁴

Kösedağ bozgunu üzerine Amasya'ya kaçan Mühezzibüddin Ali, Sultan'a veya herhangi bir devlet adamına danışmaksızın Baycu'nun arkasından Mugan'a giderek vergi karşılığında Moğollarla barış yapılmasını sağladı. Daha sonra Şemseddin-i İsfahanî riyasetindeki bir heyet Saray ordugâhına giderek Batu Han'a bu anlaşmayı tasdik ettirdi. Böylece Türkiye Selçuklu Devleti'nin Moğollara "il" olma özelliği tescil edildi.⁴⁵ Bu gelişmeyle Türkiye Selçuklu Devleti, Hülegü'nün İran'a gelişine kadar Cuci Ulusu'na tâbi bir yapı arz edecektir.

Baycu Noyan, İran, Azerbaycan ve Anadolu'daki faaliyetleri yanında Moğolların Hıristiyan dünyası ile ilişkileri bağlamında da önem taşımaktadır. Zira Moğolların Avrupa'da oluşturduğu tehdit üzerine yeni düşmanları hakkında bilgi sahibi olmak amacıyla Hıristiyan dünyası tarafından Moğollara gönderilen elçilik heyetlerinin bir kısmı, ünlü Moğol komutanı Baycu Noyan ile temasta bulunmuştur. Ayrıca Baycu Noyan'la görüşmemekle birlikte onun yarattığı imajı gözler önüne serebilecek mahiyette anlatılarda bulunan bazı batılı elçiler de mevcuttur. Bu meyanda ilk olarak Plano Carpini'den ve onun Baycu Noyan'a ilişkin anlatısından bahsetmek gerekmektedir. Papa'nın emriyle yola çıkarak Güyük Han'ın tahta çıkış merasiminde (1246) bulunan heyette yer alan Plano Carpini, bizzat Baycu ile görüşmemiş olsa da seyahati hakkında hazırladığı kitapta ona dair şu bilgileri vermektedir: "Kumandan Baycu Noyan ordusuyla İran sınırında beklemekte olup Akdeniz'den ve Antakya'dan iki günlük uzaklıktan itibaren bütün Hıristiyan ve Müslüman ülkelerini almış ve böylece İran'la birlikte on dört memleketi zapt etmiştir. Baycu onun özel ismi olup Noyan ise rütbesini ifade etmektedir. Moğolların en kudretli şehzadesi olan Batu'nun komutası altında Baycu Noyan'ın askerinden yedi kat fazla asker vardır. Hakan sayısız askeri bulunan beş orduyu bu şekilde hazır tutmaktadır. Rivayete göre Baycu'nun aynı anne ve babadan olmayan 18 erkek kardeşi bulunup bunların her birinin emrinde 10.000 asker vardır".⁴⁶

Papa'nın emriyle Moğollarla Hıristiyanlar arasındaki teması sağlayan bir diğer elçilik heyeti içerisinde yer alan St. Quentinli Simon ise Mayıs 1247'de Baycu Noyan'ın Tebriz'in kuzeyinde yer alan karargâhına vardığından bahsetmektedir. Simon, Moğolların otağında buldukları sırada Papa'nın mektubunu Han'a götürmesi için Baycu'ya teslim ettiklerini, beraberindeki rahiplerin, Hıristiyanların en büyük babasının temsilcileri olmaları hasebiyle Baycu'nun önünde eğilmeyi reddetmelerinden ve sadakat nişanesi olarak hediye takdim etmemelerinden dolayı Baycu'nun hiddetlenerek üç kez onların

⁴³ İbn Bibi, a.g.e., II, ss. 73-75.

⁴⁴ Ömer Subaşı, *Gürcü-Moğol İlişkisi – Güney Kafkasya 1220-1346*, Kitabevi Yayınları, İstanbul 2015, s. 66.

⁴⁵ Turan, a.g.e., ss. 459-470; Sümer, "Anadolu'da Moğollar", s. 10.

⁴⁶ Plano Carpini, *Moğolistan Seyahatnamesi*, terc. ve notl. Ergin Ayan, Kronik Kitap, İstanbul 2018, ss. 148-149. Plano Carpini'nin ve St. Quentinli Simon'un Avrasya steplerindeki izlenimlerine dair karşılaştırmalı bir çalışma için bkz. Mirko Sardelić, "John of Plano Carpini vs Simon of Saint-Quentin: 13th-Century Emotions in the Eurasian Steppe", *Golden Horde Review*, V/3 (2017), ss. 494-508.

idamına hükmettiğini, ancak daha sonra yaşça büyük karısının telkinleriyle sakinleştiğini yazmaktadır.⁴⁷ Simon, Baycu'nun rahiplerin Moğol hanı katına gitmelerini istediğini ancak bu teklifi reddettiklerini, beraberlerinde getirdikleri mektupların Moğol diline çevrildiğini, uzun süre alıkoyulduktan sonra Moğol kağanının özel temsilcisi Elcigidey'in Baycu'nun karargâhına ulaştığını ve bunun ardından Moğollar tarafından kendilerine verilen mektuplarla oradan ayrıldıklarını aktarmaktadır.⁴⁸ Bu elçilik heyeti dolayısıyla Baycu'nun karargâhından Papa'ya iki mektup gönderilmiştir. İlk mektupta Papa'dan bizzat Moğol hanının katına varması istenirken ikinci mektupta elçilerin terbiyesizliğinden, huzurda eğilmemelerinden ve sürekli efendilerinin makamının hakanın makamından daha yüksek olduğu aptallığını sergilemelerinden şikâyet ediliyordu. Baycu Noyan, rahiplerin ısrarı üzerine onlarla birlikte Aybeg ve Sarkis/Sergis adında iki kişiyi Papa'ya elçi olarak gönderdi. İsimlerinden birincisinin Türk asıllı, ikincisinin ise Nasturî olduğu tahmin edilmekte olan bu kişilerin görevi Baycu Noyan'ın mektuplarını Papa'ya ulaştırmak, belki de istihbarat toplamaktı.⁴⁹ Bunların dışında Fransa kralı IX. Louis'nin emriyle "Tatarları" Hıristiyanlığa davet amacıyla 1253'te yola çıkarak İstanbul - Deşt-i Kıpçak - Saray hattı üzerinden Karakurum'a ulaşıp Möngke Han ile görüşen ünlü seyyah Roubrucklu Wilhelm, dönüş yolunda olduğu sırada Kasım 1254'te karargâhında bulunduğu Baycu Noyan hakkında şöyle demektedir: "Aras kıyısında konumlanmış birliklerin komutanı olan ve Gürcüleri, Türkleri ve İranlıları yenen Baycu Noyan'ın karargâhından geçtik. Baycu'nun konutunu ziyaret ettim. Bize şarap ikram etti, kendisi kıymız içiyordu; eğer teklif etmiş olsaydı ben de kıymızı tercih ederdim. Şarabın taze ve mükemmel kalitede olduğunu itiraf etmeliyim, ama kıymız aç bir adamı tatmin etmekte daha etkilidir".⁵⁰

1251 yılındaki kurultayda Moğol kağanı olan Möngke Han, kardeşi Hülegü'yü Bağdat merkezli Abbasî halifeliğini ve Kuzeybatı İran'daki İsmailî tehdidini ortadan kaldırmak üzere "Batı İran, Şam, Mısır, Rum ve Ermen" ülkelerine tayin etti. Hülegü'nün emrine hâlihazırda İran'da bulunan Baycu Noyan'ın ordusunun yanı sıra Keşmir ve Hindistan'a gönderilmiş Tayir Bahadır'ın ordusu ve mevcut Moğol askerlerinin 1/5'i verildi. Hülegü Han'ın emri altına girecek olan Baycu Noyan'ın kendisinden önce Çormagun Noyan'la bölgeye gelen askerlerle birlikte Anadolu'ya giderek İran'a gelecek olan Hülegü kuvvetlerinin her bir neferi için bir tağar un ve bir tulum içki hazırlaması emredildi.⁵¹ Böylece Baycu Noyan, İran'a gelecek yeni Moğol kuvvetlerinin iaşesini Anadolu'dan sağlamak suretiyle İran sahasında kurulacak olan İlhanlı Devleti'nin ortaya çıkış sürecinde rol almış oldu.

Baycu Noyan'ın Anadolu'ya yönelik bir sonraki faaliyeti 1256 yılında vuku bulan Sultanhanı Muharebesi'dir. Bu muharebe Möngke Han'ın kardeşi Hülegü'nün İran'a gelmesiyle birlikte buradan ayrılmak zorunda kalan Baycu'nun yeni yaylak ve kışlaklar edinmek amacıyla Anadolu'ya ilerlemesi neticesinde gerçekleşmiştir. Çünkü İran sahasına gelen Hülegü, Baycu Noyan'ın her yıl kışı geçirdiği Mugan bölgesinde kışlamak niyetinde

⁴⁷ Simon de Saint Quentin, *Bir Keşiş'in Anılarında Tatarlar ve Anadolu 1245-1248*, çev. Erendiz Özbayoğlu, yay. haz. Tufan Karasu, DAKTAV Yayınları, Antalya 2006, ss. 73-77.

⁴⁸ Simon de Saint Quentin, a.g.e., ss. 77-90.

⁴⁹ Simon de Saint Quentin, a.g.e., ss. 90-91; Gregory G. Guzman, "Simon of Saint-Quentin and the Dominican Mission to the Mongol Baiju: A Reappraisal", *Speculum*, II (1971), ss. 232-249; Adil Hilal, *Moğol Batı Avrupa İlişkileri ve İslam Dünyasına Etkileri*, çev. Ahsen Batur, Selenge Yayınları, İstanbul 2019, ss. 81-85; Joseph de Guignes, *Hunların, Türklerin, Moğolların ve Daha Sâir Batı Tatarlarının Tarih-i Umûmîsi*, II, terc. Hüseyin Cahit [Yalçın], yay. haz. Erol Kılınc, Ötüken Neşriyat, İstanbul 2018, ss. 515-518.

⁵⁰ Jackson-Morgan, a.g.e., ss. 263-264; Wilhelm von Rubruk, *Moğolların Büyük Han'ına Seyahat*, terc. ve notl. Ergin Ayan, Kronik Kitap, İstanbul 2019, s. 185; Hilal, a.g.e., ss. 90-96.

⁵¹ Reşîdüddin Fazlullah, *Câmiu't-Tevârih*, II, neşr. Behmen Kerimî, İntişarât-ı İkbâl, Tahran 1362, s. 684-686; Cüveynî, a.g.e., s. 499.

idi.⁵² Müverrih Vardan, İran'a gelen Hülegü'nün, kendisinden önce bu bölgeye gelmiş olan askerlere oraları terk ederek bütün ağırlıklarıyla birlikte Rumların memleketlerine gitmelerini emrettiğini, onların da Hülegü korkusuyla hareket ederek denize kadar uzanan ve Rum sultanlarının hâkimiyeti altında bulunan bölgeleri zapt ettiklerini kaydetmektedir. Vardan'ın bu kaydı Baycu'nun Hülegü'nün emriyle İran'dan ayrılarak maiyetiyle birlikte batıya ilerlediği bilgisini teyit etmektedir.⁵³ Nitekim Baycu, bu kez yağma ve tahrip için değil, yaylak ve kışlak temin etmek için Anadolu'da bulunduğunu söyleyecektir.⁵⁴

Bu sırada Türkiye Selçuklu Devleti tahtında Kösedag'da Moğollar tarafından bozguna uğratılan II. Gıyaseddin Keyhusrev'in oğlu II. İzzeddin Keykâvus (1246-1249,1249-1262) bulunuyordu. Sultan, Maraş ve Malatya'nın ormanlık alanlarındaki faaliyetleriyle asayiş bozan Ağaçeriler üzerine hareket etmeyi planladığı sırada Baycu Noyan'ın Anadolu'ya doğru hareket etmekte olduğunu öğrendi. Antalya'da bulunan Sultan'dan Konya'ya dönmesi rica edildi. Baycu Noyan, yağma ve tahrip amacıyla gelmediğini, niyetinin yaylak ve kışlak elde etmek olduğunu bildirdi. Baycu Noyan ve askerleri, aileleri ve hayvanlarıyla birlikte muhtemelen daimî olarak Anadolu'da kalmak amacıyla geliyorlardı. Halihazırda Moğollara tâbi olan Türkiye Selçuklu Devleti, Baycu Noyan'ın teklifinin kabulü halinde büyük bir Moğol kuvvetinin fiilî işgaline uğrayacaktı. Zira Baycu'nun 1256'da tekrar Anadolu'da görünmesi büyük ölçekli bir insan hareketiydi; Baycu bu kez ordusunun yanı sıra hayvanlar, kadınlar ve çocuklarla geliyordu.⁵⁵ Baycu'nun maiyetiyle birlikte yerleşmek istediği Anadolu, Moğolların daimî olarak kalacağı bir saha haline gelebilirdi.

Devlet adamlarının bir kısmı Baycu'ya istediği yaylak ve kışlak arazilerle çeşitli hediyeler vererek tehlikenin bertaraf edilebileceği kanaatinde idi. Diğer bir kısmı ise Baycu'nun Hülegü katında itibarı olmadığını, ona güvenilemeyeceğini öne sürerek onunla savaşılmaması gerektiğini düşünüyordu. Zira savaşılmadığı takdirde Moğolların Baycu Noyan ile birlikte gelecek askerlerin masraflarını karşılamak ve Moğol kumandanlarının sonu gelmez isteklerini yerine getirmek, Türkiye Selçuklu idaresi için büyük bir yük oluşturacaktı. Bu sebepler çerçevesinde Baycu Noyan ile 13 yıl sonra tekrar savaşma kararı alan Türkiye Selçuklu devlet ricali, Konya ovasında büyük bir ordu topladı. Orduya Beylerbeyi Yavtaş komuta ederken ona Emr-i âhur Arslan Doğmuş ve diğer kumandanlar destek veriyordu. Vezir Kadı İzzeddin de orduda bulunanlar arasındaydı. Sultan ise ordunun başında bulunmak yerine Konya'da kalmayı tercih etmişti. Selçuklu ordusu hareket ederek Aksaray yakınlarındaki Sultanhanı'na ulaştığında Moğol ordusu da Aksaray'a varmıştı. "Türkmen Şahne" liderliğindeki Selçuklu kuvvetleri Hoca Noyan'ın emrindeki Moğol öncülerini karşısında tutunamadı. Ertesi gün Sultanhanı önlerinde Baycu Noyan komutasındaki Moğol ordusuna karşı yapılan mücadele Selçuklular açısından tam bir bozgunla neticelendi (14 Ekim 1256).⁵⁶

Yenilgi haberini alan Sultan II. İzzeddin Keykâvus önce Konya yoluyla Antalya'ya, oradan Denizli'ye kaçtı. Buna mukabil Baycu Noyan, kazandığı zaferden ötürü mağrur bir şekilde Konya'ya ilerleyerek şehrin batısında ordugâh kurdu ve kız torunu Bisutay'ı bir tümen askerle birlikte Sultan'ı bulması için görevlendirdi. Baycu, II. Keykâvus'a sultanlığını iade ederek ülkenin idaresini ele geçirmek amacındaydı. Fakat II. Keykâvus Moğol kumandanının çağrısına uymayarak İznik'e sığındı. Bunun üzerine Baycu Noyan,

⁵² Abû'l-Farac, a.g.e., II, s. 562.

⁵³ Vardan, a.g.e., s. 104.

⁵⁴ Kerîmüddin Mahmud-i Aksarayî, *Müsâmeretü'l-Ahbâr*, çev. Mürsel Öztürk, Türk Tarih Kurumu Yayınları, Ankara 2000, s. 31.

⁵⁵ Melville, a.g.m., s. 61.

⁵⁶ İbn Bibi, a.g.e., II, ss. 144-148; Faruk Sümer, "Keykâvus II", *TDVİA.*, XXV (2002), s. 356.

Burgulu kalesinde mahpus bulunan IV. Rükneddin Kılıç Arslan'ın tahta geçişini sağladı.⁵⁷ Bundan sonra bir süre Anadolu'da kalan Baycu Noyan Mugan ovasına indi. Hülegü Han, İsmailî tehlikesini bertaraf ederek Batı İran'da hâkimiyetini güçlendirdikten sonra Kazvin civarından Hemedan'a yönelmişti. Bu sırada Baycu Noyan ona yetişti. O günlerde Hülegü Han, Baycu Noyan'a incindiğinden ona tepki göstererek Çormagun Noyan'ın ölümünden sonra İran memleketinden hangi işleri başardığını, hangi düşmanın safını kırdığını ve hangi âsiye boğun eğdirdiğini sordu ve onu halifenin ordusunun büyüklüğünü dile getirerek Moğol kuvvetlerinin şevkini kırmakla suçladı. Bunun üzerine Baycu Noyan yapması gerekeni yaptığını; Rey'den Şam ve Anadolu ülkesine kadar olan yerleri tek parça halinde "il" kıldığını söyledi.⁵⁸ Görüldüğü gibi Baycu Noyan, Anadolu'daki faaliyetleriyle burayı "il" kıldığı için mağrur bir tavırda idi. Zira Türkiye Selçuklu idaresinde sultan ilan edilen bir şehzadenin sultanlığını tescil edecek kadar büyük bir kudrete erişmişti.

Sultanhanı Muharebesi ve ardından yaşanan gelişmelerden sonra Baycu Noyan Batı İran'a yerleşti. Bundan sonra Hülegü'nün Abbasî halifelğine karşı giriştiği istilaya kendi ordusuyla destek verdi. Bağdat'ın ele geçirilişinden evvel Hülegü'nün emriyle şehrin batısında konuşlanan Baycu Noyan, kuvvetleriyle Abbasîlerin öncü kuvvetlerini mağlup etti.⁵⁹ Bağdat'ın Moğol ordusu tarafından zaptı ve Abbasî halifeliğinin ilgasından sonra Baycu Noyan'ın ismine son olarak Hülegü'nün 1259 yılındaki Suriye seferinin öncesinde rastlanmaktadır. Buna göre Baycu Noyan, Hülegü'nün Suriye istilası için meydana getirdiği ordunun sağ kanadında yer almaktaydı.⁶⁰ Reşidüddin Fazlullah'ın tarih vermeksizin ve sebep belirtmeksizin verdiği bilgiye göre Baycu Noyan idam edilerek öldürüldü ve ordusunun komutası Çormagun Noyan'ın oğlu Siremün Noyan'a verildi. P. Jackson'ın gayet isabetli şekilde işaret ettiği üzere Baycu Noyan'ın idamı, Hülegü'nün İran'da Altın Orda Hanlığı kuvvetlerine karşı sadece kendi ordusuyla mücadele etmesiyle ve 1261'de Hülegü Han ile Berke Han arasında Kafkasya'da patlak veren savaşın İlhanlılar açısından mağlubiyetle sonuçlanmasıyla bağlantılı olabilir.⁶¹

3. Türkiye Selçuklu Toplumunun Baycu Noyan'ın Anadolu Faaliyetlerine Karşı Tavrı

Moğol akınlarının Anadolu'ya yöneldiği ve Moğolların bu sahada adım adım ilerlediği yıllarda Türkiye Selçuklu toplumunun Moğollar karşısında geliştirdiği reaksiyonlar bu devrin tarihinin tahlili açısından önem taşımaktadır. Anadolu'yu uzun vadede etkileyen Moğol saldırıları Baycu Noyan liderliğinde gelişmiştir. Bu açıdan söz konusu dönemin Anadolu toplumunun Baycu Noyan'a ve onun temsil ettiği Moğol tahakkümüne karşı geliştirdikleri tavır, Anadolu'da Moğol tahakkümünün başlangıcı ve gelişimi açısından kayda değer veriler sunmaktadır.

Bilindiği gibi Anadolu'ya ilk Moğol saldırısı 1232 yılında gerçekleşmiştir. Çormagun Noyan'ın liderliğinde ilerleyen Moğol kuvvetleri Sivas yakınlarına kadar ulaşmaya muvaffak olmuşlardır. İbn Bibi, Sivas civarında yer alan İsfahanî Kervansaray'ına saldıran küçük bir Moğol ordusunun Çormagun Noyan komutasında hareket ederek yağmalarda bulunup esirler aldıktan sonra hızla Mugan'a döndüğünden

⁵⁷ Aksarayî, ss. 31-33; Abû'l-Farac, a.g.e., ss. 562-563; de Guignes, a.g.e., II, ss. 206-207; Turan, a.g.e., ss. 501-502; Melville, a.g.m., ss. 57-58.

⁵⁸ Fazlullah, a.g.e., II, ss. 697-698; Sümer, "Anadolu'da Moğollar", ss. 28-31.

⁵⁹ Fazlullah, a.g.e., II, ss. 707-709.

⁶⁰ Fazlullah, a.g.e., II, s. 719; Boyle, a.g.m., s. 350.

⁶¹ Jackson, "Bayju", ss. 1-2; Peter Jackson, "The Dissolution of the Mongol Empire", *Central Asiatic Journal*, XXII/3-4 (1978), ss. 232-233.

bahsetmektedir. Buna göre söz konusu haberi alan Sultan Alâeddin Keykubad telaş içinde Emir Kemaleddin Kamyar'ı bir orduyla bölgeye göndermiş; bölgeye vararak ihtiyat içinde Erzurum'a kadar ilerleyen Selçuklu kumandanı, Çaşnigir Mübarizüddin Çavlı ile görüşmüş ve bu görüşmeden Moğollara yönelik takibe gerek olmadığı kararı çıkmıştı.⁶² Sultan Alâeddin Keykubad 1236 yılında Ögödey Kağan'ın elçisi Şemseddin-i Kazvinî'nin getirdiği yarlığa karşılık olarak gönderdiği hediyelerle görünüşe göre Moğollara "il" olmayı kabul etmişti. Hatta onun ölümünden sonra tahta geçen oğlu II. Gıyaseddin Keyhusrev de Moğollara il olmayı sürdürmüştü.⁶³

Türkiye Selçuklu toplumunun Moğol akınlarına ve tahakkümüne karşı tavrı konusunda öncelikle Moğolların Anadolu ile ilk ciddi temasına karşılık gelen Erzurum kuşatmasına değinmek gerekmektedir. Çormagun'un sağlık sorunu sebebiyle Ön Asya'da bulunan Moğol kuvvetlerinin liderliğine getirilen Baycu Noyan, kağan nezdinde itibara ve şöhrete malik olmak maksadıyla 30.000 kişilik kuvvetle Erzurum'a ilerlemişti. Şehir sübaşısı Emir Sinaneddin Yakut önderliğindeki şehir halkının direnmesine rağmen şehirdeki Hıristiyan ve Frenk askerlerin lideri İstankus'un ihanetiyle şehir düşmüştü. Buna göre şehrin düşmesine kadar Erzurum'da bulunan Türkiye Selçuklu tebaasının Moğol akınına direnme eğilimi gösterdiği muhakkaktır. Erzurum'u alan Baycu Noyan emrindeki kuvvetler, burada yağma faaliyetlerinde bulundular. Şehre yardıma gönderilen Selçuklu kuvvetleri Erzincan'a vardığında şehrin düştüğünü ve o diyarda kimsenin sağ bırakılmadığını öğrendi ve bu bilgiyi Sultan'la paylaştı.⁶⁴

Erzurum'un düşmesinin ertesi yılında gerçekleşen Köseadağ Savaşı'nda sahte ricata yenik düşen Selçuklu ordusunun Moğol birliklerinden sayıca üstün olması kuvvetle muhtemeldir. Kaynaklarda farklı rivayetler olmakla birlikte Köseadağ mevkiinde sayısı 70.000 neferin üzerinde olan Selçuklu ordusuna karşılık Baycu Noyan idaresinde 40.000 kişilik Moğol ordusu mevcuttu.⁶⁵ Buna rağmen yapılan ön muharebede Selçuklu öncü kuvvetlerinin mağlup olması üzerine Selçuklu ordusunun ana kademesi dağılmış ve savaş Moğollar lehine neticelenmişti. Selçuklu ordusunun ciddi bir mukavemet gösterememesinde diğer pek çok etmenle birlikte dönemin Moğol algısının da etkili olması muhtemeldir.

Köseadağ Savaşı'nın sonucuna dair ilk haberler Selçuklu toplumunda paniğe yol açmış, ahali can ve mal güvenliğini sağlamak amacıyla kalelere sığınmıştır. Savaşın ardından Moğolların ilk olarak ulaştıkları şehir olan Sivas, direnmeden teslim oldu. Kayseri şehir halkı ise Moğollara teslim olmamanın karşılığında yağma ve katliama uğradı.⁶⁶ Mühezzibüddin Ali'nin Mugan'a giderek Baycu Noyan'la anlaşma yapması ve Şemseddin-i İsfahanî riyasetindeki heyetin anlaşmayı Batu Han'a tescil ettirmesiyle Moğollara tâbi olan Türkiye Selçuklu idaresindeki bölgelerde görece sakin bir durum meydana geldiyse de Baycu Noyan ve Moğollar ilerleyen yıllarda Selçuklu idaresinden alınan vergiyi artırabilmek amacıyla her fırsatı değerlendirmeyi bildiler.⁶⁷

1243 yılındaki Köseadağ Savaşı'ndan sonra Anadolu'da Moğol tahakkümünün başladığı genel kabul görmektedir. Bu dönemde Türkiye Selçuklu tebaasının Anadolu'daki

⁶² İbn Bibi, a.g.e., I, ss. 420-421.

⁶³ İbn Bibi, a.g.e., I, ss. 448-451.

⁶⁴ İbn Bibi, a.g.e., II, ss. 62-64.

⁶⁵ Erkan Göksu, "Köseadağ Savaşı ve Türkiye Selçuklu Ordusu", *Türk'ün Anadolu Tarihinde Bir Dönüm Noktası: 1243 Köseadağ Savaşı*, ed. Abdullah Kaya, Cumhuriyet Üniversitesi Yayınları, Sivas 2018, s. 243.

⁶⁶ Moğolların Kayseri kuşatması sırasında Ahilerin şehir savunmasındaki rolü hakkında bkz. Abdullah Kaya, "Ahilerin Moğollar ile Mücadelesi", *Türk'ün Anadolu Tarihinde Bir Dönüm Noktası: 1243 Köseadağ Savaşı*, ed. Abdullah Kaya, Cumhuriyet Üniversitesi Yayınları, Sivas 2018, ss. 398-399.

⁶⁷ Cahen, a.g.e., s. 235.

Moğol metbuiyetine ve Moğol idarecilerinin uygulamalarına karşı geliştirdiği reaksiyonlar, sürecin tahlili açısından büyük önem taşımaktadır. Söz konusu reaksiyonların anlaşılabilmesi için Baycu Noyan'ın Anadolu'da faaliyet gösterdiği dönemdeki Türkiye Selçuklu halkını ve onların Baycu Noyan'a ve temsil ettiği Moğol gücüne karşı geliştirdikleri tavırları ele almak gerekmektedir. Dönemin Türkiye Selçuklu toplumunun önde gelen gruplarına bakıldığında Mevlânâ Celâleddin-i Rumî'nin şahsında örgütlenen Mevlevîler ve Ahi Evren'in şahsında örgütlenen Ahîler öne çıkmaktadır.

Sultânü'l-ulemâ unvanı ile şöhret bulan Bahâeddin Veled gibi ünlü bir mutasavvıfın oğlu olarak dünyaya gelen Mevlânâ Celâleddin-i Rumî, 13. yüzyıl Anadolu'sunun en önemli simalarından biridir. Bahâeddin Veled, bölgenin Moğol istilasından evvel Horasan'ı terk edip⁶⁸ beş yıl kadar ailesi ve küçük Celâleddin ile birlikte önemli tasavvuf merkezlerinde zamanın ünlü mutasavvıflarıyla görüşüp konuşarak dolaştıktan sonra Anadolu'ya gelerek Türkiye Selçuklu Devleti'nin merkezi Konya'ya yerleşmiştir. Henüz çocuk yaşta iken yola çıkarak Anadolu'ya gelen Celâleddin, yeni vatanında bir yandan tahsilini sürdürürken diğer yandan evvela babası, sonra onun halifesi Burhaneddin Muhakkık-ı Tirmizî'den ilk tasavvuf eğitimini almıştır. Yüksek tahsilini Halep'te, dönemin en ünlü medreselerinde ve en meşhur hocalarının rahle-i tederisinde tamamlamış, İslâm hukuku sahasının genç bir uzmanı olarak Konya'ya dönerek Karatay medresesinde eğitim faaliyetlerine başlamıştır.⁶⁹ Mevlânâ Celâleddin-i Rumî, 1273'teki ölümüne kadar yaşadığı Konya şehrinde, daha sonraki dönemlerde "Mevlevîye" olarak anılacak olan tasavvufî ekolün temelini atmıştır.

Konya'da yaşadığı dönemde çevresinde toplanan kitlelerle oluşan önemli bir toplumsal gruba liderlik eden, bunun yanında Selçuklu saray çevresiyle ve Moğol idarecilerle yakın ilişkiler kuran Mevlânâ Celâleddin-i Rumî'nin Moğollarla ilişkileri devrin siyasi ve sosyal ortamı açısından da önem taşımaktadır. Zira Rumî'nin ilişkiler ağı sebebiyle Moğol yanlısı olma sorunsalı ve bunun ilgili sürece etkileri uzun süredir tartışılmalı bir meseledir. Bu husustaki birinci görüş Moğol idarecilerle kurduğu yakın ilişkiler sebebiyle onun Moğol idaresini Anadolu'da hâkim kılmaya hizmet eden bir mutasavvıf olduğu yönündedir. Buna göre Mevlânâ sürekli Moğol yöneticilerini desteklemiş, onlarla birlikte hareket etmese yahut onlarla bir araya gelmese bile Moğol otoritesinin Anadolu'da yerleşmesine çalışmıştır. Mevlânâ bu sayede bölgede henüz tanzim edilen Moğol hâkimiyeti karşısında halkı teskin etmeye gayret etmiştir. Bu görüşün temel argümanı Mevlânâ'nın eserlerinde ve Ahmed Eflâkî'nin *Menakıbü'l-Arifin* adlı eserinde bulunan, Mevlânâ'nın Moğollara ilişkin düşüncelerini içeren pasajlardır.⁷⁰ Söz gelimi Eflâkî'nin kaydına göre Mevlânâ birçok kez "Baycu veli idi, fakat o bunu bilmezdi" ifadesini kullanmıştır.⁷¹ Mevlânâ'nın Moğol yanlısı olduğu görüşünün bir diğer yönü ise

⁶⁸ Bahaeddin Veled ve ailesinin Moğol istilası sebebiyle Horasan'dan ayrıldıklarını ileri süren tüm kurgulamalar oldukça zorlama görünmektedir. Zira Eflâkî'nin Bahaeddin Veled ve ailesinin göç yoluyla ilgili anlatılarında verdiği tarihler, onların Moğol istilasından önce Horasan'dan ayrıldıklarına işaret etmektedir. Nitekim Mevlânâ'nın 1207 yılında doğduğu ve beş yaşındayken babası ile birlikte yola çıktığı dikkate alındığında bu hadisenin 1212 sonrasına tarihlendirilmesi mümkün görünmemektedir. Cengiz Han, Belh'i 1221'de ele geçirdiğine göre Bahaeddin Veled Horasan'ı bölgeye yönelik Moğol tehdidinden çok daha önce terk etmiştir. Bu hususta bkz. Franklin Lewis, *Mevlânâ – Geçmiş ve Şimdi, Doğu ve Batı*, çev. Gül Çağalı Güven – Hamide Koyukan, Kabalcı Yayınevi, İstanbul 2010, ss. 79-98; B. Füzûzanfer, *Mevlâna Celâleddin*, çev. Feridun Nafiz Uzluk, Milli Eğitim Bakanlığı Yayınları, İstanbul 2004, ss. 78-91.

⁶⁹ Ahmet Yaşar Ocak, "Mevlânâ Önce Kendi Zaman ve Zemininin İnsanıdır Yahut Mevlânâ'yı Doğru Anlamak Üzerine", *Ortaçağlar Anadolu'sunda İslam'ın Ayak İzleri Selçuklu Dönemi*, Kitap Yayınevi, İstanbul 2016, s. 195.

⁷⁰ Söz konusu örnekler hakkında bkz. Kemal Ramazan Haykıran, *Moğollar ve Mevlana*, Sentez Yayınları, İstanbul 2015, ss. 126-146.

⁷¹ Ahmed Eflâkî, *Ariflerin Menkıbeleri*, I, çev. Tahsin Yazıcı, Remzi Kitabevi, İstanbul 1986, s. 221.

dönemin önde gelen Kalenderî şeyhi Şems-i Tebrizî'nin Moğollar tarafından siyasî amaçlarla Anadolu'ya gönderildiği teorisi. Mikâil Bayram'a göre Moğollar tarafından iş başına getirilen Pervâne Muîneddin Süleyman, Taceddin Mu'tez, Nureddin Caca, Atabeg Mecdüddin ve Fahreddin Ali gibi devrin önde gelen devlet adamlarının Mevlânâ ile yakın ilişkiler geliştirdikleri, Mevlânâ'nın bu kişilere yazdığı mektuplardan anlaşılmaktadır. Buna göre o, Moğol destekli devlet adamlarıyla ortak bir siyasî anlayış içerisinde olmuş, onlar da Mevlânâ'yı muteber olarak telakki etmişlerdir.⁷² Bir diğer görüş Mevlana'nın elden geldiğince Moğol yönetim çevrelerine yaklaşıp onların yumuşak bir tutum içine girmelerini sağlamaya çalıştığı yönündedir.⁷³ Buna göre Mevlânâ'nın Moğol otoritelerine yakınlık göstermesi, onun Moğol zulmünü durdurarak bölgede huzur ve sükûn ortamını temin etmek ve Moğolları İslâmlaştırmak amacıyla geliştirdiği bir politikadan ibarettir.⁷⁴ Mevlânâ'nın ölümünden sonra Moğolların Anadolu'da hâkim güç olduğu dönemde "Celâlîlik" olarak anılan Mevlevîliğin Moğol idaresine yakın tavrı devam etmiştir. Mevlânâ'nın ölümünün ardından Mevlevîliğe önderlik eden şahsiyetlerden Hüsameddin Çelebi, Mevlânâ'nın oğlu Sultan Veled ve yine Mevlânâ'nın torunu Ulu Arif Çelebi Moğol idarecileriyle iyi ilişkiler geliştirmişlerdir.⁷⁵

Dönemin Türkiye Selçuklu toplumunun paydaşlarından bir diğeri, Ahi Evren önderliğinde teşkilatlanmış Ahîlerdir. Mikâil Bayram'ın görüşüne göre Ahîlerin Moğol tahakkümüne ilişkin tavrı Mevlevîlerin tam tersi istikamette seyretmiş, bu durum Anadolu'da Mevlevîler ile Ahîler arasında gerilime yol açmıştır. Moğol tahakkümünü reddeden Ahîler her fırsatta Moğollara karşı ayaklanmış, bilhassa Sultan II. İzzeddin Keykâvus'u destekleyerek Moğollara karşı cephede yer almışlardır. Mevlânâ Celâleddin-i Rûmî'nin şahsında Mevlevîliği destekleyen Moğollar ise Ahîlerin ve Türkmenlerin elinde bulunan iş yerlerini, medreseleri ve zaviyeleri alarak Mevlevîlere vermişler, bu durum Ahî Evren liderliğinde yükselen bir Ahî-Türkmen isyanının gelişmesine yol açmıştır. İsyanın bastırılması sırasında pek çok Ahî-Türkmen öldürülmüş, bir kısmı ise Anadolu uçlarına kaçmışlardır. Bayram, o sırada Konya'da bulunan Sadreddin Konevî'nin "imkânı olanların Diyar-ı Rûm'u terk etmelerine" ilişkin vasiyetinin buradan neşet ettiğini belirtmektedir.⁷⁶

Moğol hâkimiyetinin gelişmeye başladığı dönemde Baycu Noyan'ın elçileri peş peşe Anadolu'ya gelerek çeşitli taleplerde bulunuyor; Türkiye Selçuklu idaresi, Moğol ordusunun komutanlarına çeşitli hediyeler takdim etmek zorunda kalıyordu. Bu durum devletin gelir-gider dengesini sarstığından idarî ve malî açıdan sıkıntılı bir hâl almaya başlamıştı. Baycu Noyan'ın baskısını ortadan kaldırmak, hatta onun Anadolu'da yaptığı tahribattan şikâyetçi olmak amacıyla Selçuklu idarecileri tarafından pek çok hediyeyle Karakurum'a gönderilen Fahreddin Ali, Möngke Han'dan aldığı, Baycu Noyan ile diğer emirlerin elçilerinin Anadolu'ya gitmelerini yasaklayan yarlıg ve payza ile döndü. Gelişmenin Baycu'ya duyurulmasının ardından onun Anadolu'daki baskısı nispeten azaldı. Zira Baycu Noyan ve diğer Moğol emirleri, yarlıg ve payza ile hükmedilmiş bir karara mugayir şekilde, eskisi gibi sık sık Anadolu'ya elçi göndermeye cesaret edemezlerdi. Baycu Noyan ile Anadolu arasında haberleşme sağlayan bazı elçiler ara sıra geldilerse de eskiden olduğu gibi ilgi ve itibarla karşılanmadılar.⁷⁷ Görüldüğü gibi Baycu Noyan ve diğer Moğol emirlerinin gitgide artan talepleri, Türkiye Selçuklu idaresinin Moğol kağanı Möngke Han'a başvurmasına sebep olmuştu. Ancak Baycu Noyan'ın 1256 yılında bir kez

⁷² Mikâil Bayram, *Sosyal ve Siyasî Boyutlarıyla Ahi Evren - Mevlânâ Mücadelesi*, Konya 2006, ss. 204-205.

⁷³ Ocak, a.g.m., s. 198.

⁷⁴ Haykıran, a.g.e., ss. 137-138.

⁷⁵ Bayram, a.g.e., ss. 205-206; Haykıran, a.g.e., ss. 170-174.

⁷⁶ Mikâil Bayram'ın 13. yüzyıl Anadolu'sunda Mevlevîler ve Ahîler arasındaki gerilimin oluşumu ve gelişimine ilişkin görüşü hakkında detaylı bilgi için bkz. Bayram, a.g.e., ss. 204-223.

⁷⁷ İbn Bibi, a.g.e., II, ss. 142-143; Melville, a.g.m., s. 57.

daha Anadolu'da görünmesi, bu sahadaki Moğol nüfuzunun daha yüksek bir noktaya taşınmasına sebep olmuştur. Buna ek olarak Baycu Noyan'ın 1256'da gerçekleştirdiği Anadolu harekâtı, dönemin Selçuklu idaresi ve toplumunun Moğollara karşı bakış açısını ortaya koyabilecek bir başka olaydır.

Baycu Noyan, Ağustos 1256'da dönemin Türkiye Selçuklu Sultanı II. İzzeddin Keykâvus'a haberci göndererek Anadolu'da kendisi ve maiyetinde bulunanlar için yaylak ve kışlak talebinde bulundu. Sultan, Baycu'nun asıl maksadını öğrenmek amacıyla Pervâne Nizamüddin Hurşid'i ona gönderirken diğer yandan da muhtemel bir Moğol askerî müdahalesine karşı ordu hazırlamaya girişti. Bu durum dönemin Türkiye Selçuklu idaresinin Baycu Noyan'ın faaliyetlerine karşı son derece ihtiyatlı olduğunu göstermektedir. Baycu Noyan, Erzurum üzerinden Anadolu'ya girerek Aksaray civarına ulaştığında Selçuklu idarecileri ona karşı takınılacak tavır konusunda müzakere ediyorlardı. Devlet adamlarının bir kısmı Baycu Noyan ile sulh yapılması ve ordusu için talep ettiği yaylak ve kışlağın temin edilmesini ileri sürerken diğer bir kısmı ise ona itimat edilmemesi gerektiğini, kendisinden daha nüfuzlu olan Hülegü'nün İran'a gelişiyle Baycu'nun o bölgeden çıkarıldığını ve bundan dolayı onun Moğol idaresi katında itibarsız durumda olduğunu öne sürüyor, bu sebeple Baycu Noyan'la savaşmak gerektiğini düşünüyordu. Sultan II. İzzeddin Keykâvus, ordusuna duyduğu güvenle yahut vezir İzzeddin Muhammed ve etrafındaki tecrübesiz ve liyakatsiz kişilerin tahrikiyle Moğol tahakkümüne nihayet vermek fikrini benimsedi. Ancak Aksaray yakınlarındaki Sultanhanı önlerinde gerçekleşen muharebe Baycu Noyan komutasındaki Moğolların kolay bir galibiyetiyle sonuçlandı.⁷⁸ Sultanhanı Muharebesi Anadolu'da Moğol hâkimiyetini güçlendiren bir hadise olmanın yanında Moğollara karşı geliştirilen politikanın detaylarını veren bir vakadır. Muharebe öncesinde Baycu Noyan'ın ordusuyla Anadolu'da görünmesi Selçuklu idaresinde panik havası yaratmıştır. Bunun en önemli sebebi Baycu Noyan'ın önceki Anadolu harekâtı sonucunda gerçekleşen yağma, tahribat ve katliamlar dolayısıyla ortaya çıkan Moğol ve Baycu Noyan imajlarıdır. Sultan'ın da bulunduğu, Baycu'nun tekrar Anadolu'da görünmesine karşı geliştirilecek politikanın müzakere edildiği bir ortamda bir grubun onun isteklerine uymayı, diğer grubun ise onunla savaşmayı tercih etmesi manidardır. Bu durum Selçuklu idare aygıtının bir kısmının Baycu Noyan'dan ve temsil ettiği Moğol askerî gücünden çekindiğini, diğer kısmının ise onunla savaşarak Moğol tahakkümüne son vermek istediğini ortaya koymaktadır. Muharebenin ardından Sultan'ın Antalya'ya kaçtığı, Baycu'nun ise Konya'ya doğru ilerlediği sırada Sultanhanı bozgunundan kaçan İl-almıçoğlu Nizamüddin Ali, Selçuklu başkentine ulaşarak Moğol askerlerinin ihtiyaçlarını karşılamak ve noyanlara hediyeler hazırlamak, bu sayede şehrin yağma ve tahribini engellemek için uğraştı, halkı bu maksatla fedakârlığa davet etti. Hatip de Cuma günü kendisine ve hanımına ait kıymetli eşyaları alarak minbere çıktı ve Konya halkını canlarına karşılık mallarını feda etmeye çağırdı. Böylece toplanan dört katır yükü meblağı Baycu'ya teslim eden Nizamüddin Ali, bu suretle Konya'yı tahrip ve yağmadan kurtardı.⁷⁹ Böylece Türkiye Selçuklu tebaası, Moğollara karşı bozgunla neticelenen bir başka mücadelenin ardından büyük fedakârlıklar göstererek başkentini felakete uğramasını engelledi. Konya kalesinin burçlarını yıktıran Baycu Noyan, Anadolu'da kışladikten sonra Muga'n'a döndü.⁸⁰

4. Baycu Noyan'ın Anadolu'daki Faaliyetlerinin Erzincan Kent Tarihindeki

Yeri

⁷⁸ Aksarayî, a.g.e., ss. 31-32.

⁷⁹ İbn Bibi, a.g.e., II, ss. 144-151; Turan, a.g.e., ss. 497-500.

⁸⁰ *Tarih-i Âl-i Selçuk: Anonim Selçuknâme*, a.g.e., s. 46.

Alâeddin Keykubad'ın 1228 sonbaharında Erzincan'ı ele geçirerek Mengüçüklülerin bu şubesine son vermesiyle Türkiye Selçuklu Devleti hâkimiyetine giren Erzincan şehri⁸¹ Baycu Noyan'ın faaliyetleri sonrasında Anadolu'da teşekkül eden Moğol tahakkümünde kilit bir konumdadır. İlk olarak Türkiye Selçuklu Devleti ile Harezmşahlar arasında gerçekleşen ve uzun vadede Anadolu sahasının Moğollara karşı korunmasız hale gelmesi sonucunu doğuran Yassıçimen Savaşı'nın Erzincan sahasında vuku bulduğunu ifade etmek gerekmektedir. Bu açıdan Erzincan sahası Moğol akınlarının Anadolu'ya yönelmesini bir ölçüde kolaylaştıran Yassıçimen Savaşı'nın gerçekleştiği yer olması hasebiyle Moğolların Anadolu tahakkümüne giden yolda önemli bir mevki olma özelliğindedir. Bununla birlikte Baycu Noyan'ın karargâhını kurduğu Mugan'dan başlattığı Anadolu'da faaliyetlerini Erzincan kentinden geçerek gerçekleştirdiği bilinmektedir. Bu durum ilk Moğol saldırılarında Erzincan'da büyük tahribat yaşanmasına sebep olmuştur.

Kösedağ Savaşı'na giden süreçte Baycu Noyan'ın 30.000 askerle Erzurum'u kuşatması Anadolu'ya yönelen Moğol akınlarının yoğunluğu açısından son derece önemlidir. Zira Anadolu'nun doğudaki askerî üssü konumundaki Erzurum'un kaybedilmesi Moğolların Anadolu harekâtının giderek gelişmesine sebep olmuştur. Erzurum şehrine yardım amacıyla merkezden gönderilen Selçuklu kuvvetleri şehrin düştüğünü Erzincan şehrine vardıklarında duymuşlar ve bu bilgiyi Sultan II. Gıyaseddin Keyhusrev'e ulaştırmışlardı (1242).⁸² İbn Bibi'nin verdiği bilgiye göre bundan sonra emirler bütün kışı Moğollara karşı tedbir düşünmekle geçirdiler. Ertesi yıl Selçuklu kuvvetlerinin Sivas'ta toplandığı ve gelecek yardım birliklerini beklediği sırada Nizâmeddin Suhrab ve Visakbaşı Garib'in "Tüccar ve pazar esnafı gibi Sivas'ta otururken Erzincan ve oraya bağlı yerlerin halkı Moğol kılıcına yem olmaktadır. Bizim önerimiz Moğollarla Tebriz ve Nahcivan önlerinde karşılaşmaktır"⁸³ şeklindeki itirazlarına kulak veren Sultan II. Gıyaseddin Keyhusrev, Sivas'ta müdafaa yapmak yerine Moğollara taarruz etmek amacıyla ordusuyla hareket ederek Sivas ve Erzincan'dan geçen tarihî kervan yolunu takip etmek suretiyle Zara ve Susehri arasındaki Kösedağ mevkiine ulaştı. Bu sırada Selçuklu ordusu Baycu Noyan'ın emrindeki 40.000 kişilik Moğol ordusunun Erzincan'ın Akşehir ovasına konduğunu haber aldı.⁸⁴ Harekete geçen Selçuklu kuvvetleri Kösedağ mevkiinde Moğollarla karşı karşıya geldi. Kösedağ mevki Selçuklu idaresinin bilinçli bir tercihi değildi. Aksine Moğol ordusuyla karşılaşmak amacıyla çıkılan yolda, Baycu Noyan komutasındaki kuvvetlerin yakınlarda olduğu haberinin alınmasından dolayı harp meydanı olan bir sahaydı. Dönemin iki önemli askerî gücünün karşı karşıya gelmesiyle gerçekleşen ve Türkiye Selçuklu Devleti tarihinin dönüm noktalarından biri olan Kösedağ Savaşı, Erzincan civarında vuku bulmuştur. Bundan hareketle Moğol tahakkümüne giden yolda Erzincan şehri bu tarihsel olayın yaşanması açısından da önem arz etmektedir.

Alâeddin Keykubad döneminde etrafı surlarla çevrili, mamur bir kent haline getirilmiş olan Erzincan şehri Selçuklu kuvvetleri açısından bozgunla sonuçlanan Kösedağ

⁸¹ Erzincan Mengüçüklü Beyliği'nin Türkiye Selçukluları tarafından ilhakı hakkında bkz. Emine Uyumaz, *Sultan I. Alâeddin Keykubad Devri Türkiye Selçuklu Devleti Siyasî Tarihi (1220-1237)*, Türk Tarih Kurumu Yayınları, Ankara 2003, ss. 41-44; Turan, a.g.e., ss. 378-378.

⁸² İbn Bibi, a.g.e., II, ss. 62-64.

⁸³ İbn Bibi, a.g.e., II, ss. 67-68. *Anonim Selçuknâme*'nin Moğolların Kösedağ Savaşı öncesinde Erzincan'ı zapt ederek burada yağma ve katliam yaptıklarına dair kaydı Suhrab ve Garib'in endişelerini teyit etmektedir. *Tarih-i Âl-i Selçuk: Anonim Selçuknâme*, a.g.e., s. 43.

⁸⁴ İbn Bibi, a.g.e., II, s. 68; Turan, a.g.e., s. 453.

Savaşı'nın ardından Baycu Noyan emrindeki Moğollar tarafından yağma ve tahrip edildi.⁸⁵ Buna göre Köseadağ Savaşı sonrasında Moğollar Kayseri'nin tahribinin ardından Muga'nı döndükleri sırada Erzincan'a uğradılar. İstedikleri miktarda altını alamayınca muhasara aletlerini kullanarak şehrin surlarını yıktılar ve şehre girdiler. Moğolların yağma ve tahrip faaliyetleri sonucunda Erzincan şehri de tamamıyla harap oldu.⁸⁶ 1256'da gerçekleşen Sultanhanı Muharebesi öncesinde ise Baycu Noyan'a bağlı öncü Moğol kuvvetlerinin Erzincan'a ulaştığı haberi Türkiye Selçuklu idaresi tarafından kaygı ve panikle karşılandı; hatta bizzat Sultan II. İzzeddin Keykâvus, Baycu Noyan'ın gelişinden dolayı sıkıntı ve endişeye kapıldı.⁸⁷ Moğol öncü kuvvetlerinin Erzincan'a ulaştığı haberinin Selçuklu başkentinde panik havası oluşturması, Moğol akınının Konya'ya erişme tehlikesi konusunda Erzincan'ın coğrafi bir aşama olarak görüldüğünü göstermektedir.

Son tahlilde Erzincan kenti, Anadolu'daki Moğol hâkimiyetinin tesisi ve tahkimi sürecinde yaşanan tarihsel olaylara mekân olması açısından ehemmiyet arz etmektedir. Moğol ordularının geçiş güzergâhında bulunması ve Türkiye Selçukluları ile Moğollara arasındaki çatışmalarının yaşandığı sahalara ilişkin doğrudan ilgisi sebebiyle şehrin bu dönemdeki önemli Anadolu kentlerinden biri olduğu görülmektedir.

Sonuç

Baycu Noyan, Türkiye Selçuklu Devleti'nin Moğol metbuiyetini tanınması sürecinde ve bunun akabinde Moğol otoritesinin Anadolu'da berkitilmesinde önemli rolü olan tarihsel bir şahsiyettir. İstila devrinde Moğolların Ön Asya'daki askerî hattının komutasında bulunan Baycu Noyan, faaliyetleriyle Türk tarihinin bu döneminin önemli simalarından biri olarak önem arz etmektedir.

Moğolların 1232'deki ilk Anadolu akınına katılmış olabileceği kuvvetle muhtemel olan Baycu Noyan'ın Anadolu'daki askerî faaliyetleri 1242 Sonbaharında Erzurum'un ele geçirilmesi, 1243'te vuku bulan Köseadağ Savaşı ve 1256'daki Sultanhanı Muharebesi olarak sıralanabilir. Baycu Noyan'ın Anadolu'daki girişimleri, Moğol otoritesini bölgede hâkim kılmak amacına hizmet etmiş olması açısından dikkat çekmektedir. Bunun yanında Baycu Noyan'ın iase yahut vergi temini için Anadolu sahasına doğru harekâtlar gerçekleştirdiği dönemin kaynakları tarafından zikredilmektedir. Onun Anadolu'daki faaliyetleri bölgedeki başat organizasyonların aksülameliyle karşılaşmış, Anadolu'daki Türkmen toplumun istilacı güçlere karşı birbirinden farklı tavırlar almalarına yol açmıştır. Ayrıca 13. yüzyılın ortalarına doğru gelişen Moğol hâkimiyeti şüphesiz pek çok Anadolu kentini olumsuz yönde etkilemiştir. İstila devrinin askerî politikası gereği bazı Anadolu şehirleri Baycu Noyan komutasındaki Moğolların zulmüne uğramış; bir kısım şehirler tahrip ve yağma edilmiş, hatta ahali katliama maruz kalmıştır. Erzincan şehri konumu itibarıyla istilanın başlangıç ve yayılış sürecinde gerçekleşen tarihsel olaylar ölçüsünde Baycu Noyan'ın faaliyetlerine muhatap olmuştur.

Yakın bir zamana kadar yayınlanmış ve toplum tarafından büyük ilgiyle karşılanmış bir televizyon dizisinde Baycu Noyan'ın muhayyel bir şekilde tanıtıldığına rastlanmaktadır. Moğol istilasının Anadolu'daki yıkıcı etkisinde başat rol oynamış

⁸⁵ İsmet Miroğlu, "Erzincan", *TDVİA.*, XI (1995), s. 319.

⁸⁶ Turan, a.g.e., s. 461.

⁸⁷ İbn Bibi, a.g.e., s. 144.

olmasının yarattığı şöhret ve popülerite, onun söz konusu yapımda hayalî bir şekilde tasvir edilmesine yol açmıştır. Ancak gerçeklerden uzak bu tasvir karşısında, öncelikle Baycu'nun "Noyan" unvanlı bir tümen komutanı olduğu belirtilmeli, onun İran ve Anadolu sahalarındaki faaliyetlerini Moğolların Ön Asya garnizonunun kumandanı olarak icra ettiği özellikle ifade edilmelidir. Zira emrindeki on binlerce askerle birkaç kez Anadolu'ya girmek suretiyle bu coğrafyada Moğol hâkimiyetini tesis ederek berkiten, böylece Anadolu'da korkuyla karışık bir şöhrete malik olan bir Moğol generalini beraberinde en fazla 40-50 kişi bulunan bir çete lideri gibi lanse etmek tarihsel realitelere aykırı bir görünüm arz etmektedir. Bununla beraber günümüz Türk toplumundaki tanınırlığı dolayısıyla Baycu Noyan'ı ilgili bulunmadığı tarih aralığına ve coğrafyaya dâhil etmek anakronist bir yaklaşım olarak dikkat çekmektedir. Onu Anadolu'daki Moğol harekâtı meselesinin sanık sandalyesine oturtmak ise tarihle hesaplama amacıyla girilen beyhude bir çabadan ibarettir. Tüm bu hususlar, tarihsel şahsiyetleri kaynakların bildirdiği imaja ve dönemin şartlarına uygun bir biçimde betimleyerek kamuoyuna sunmanın gerekliliğini bir kez daha ortaya koymaktadır.

Baycu Noyan'ın Anadolu'daki girişimleri bu sahadaki Moğol varlığını ve otoritesini tesis etme amacına hizmet etmiştir. Bu kapsamda gerçekleştirdiği faaliyetler onun Türk tarihinde yer almasını sağlamıştır. Baycu Noyan, Anadolu'daki faaliyetleri dolayısıyla Türkiye Selçuklu tarihinin Moğol tahakkümü devresinin önde gelen simaları arasında kayda değer bir mevkiye bulunmaktadır.

KAYNAKÇA

Abû'l-Farac Gregory (Bar Habreus), *Abu'l-Farac Tarihi*, II, çev. Ömer Rıza Doğrul, Türk Tarih Kurumu Yayınları, Ankara 1987.

an-Nasavî Şihâb ad-dîn Muhammad, *Sîrat as-Sultân Djalâl ad-Dîn Mankburnı (Jizneopisanie Sultana Djalal ad-dina Mankburnı)*, İzdanie kritičeskogo teksta, perevod s arabskogo, predislovie, komentariy, primeçaniya i ukazateli Z. M. Bunyatova, Pamyatniki Pis'mennosti Vostoka CVII, İzdatel'skaya firma "Vostoçnaya literatura" RAN, Moskva 1996.

Ahmed Eflâkî, *Âriflerin Menkıbeleri*, I, çev. Tahsin Yazıcı, Remzi Kitabevi, İstanbul 1986.

Aknerli Grigor, *Okçu Milletini Tarihi*, Yeditepe Yayınları, İstanbul 2012.

Aksarayî Kerîmüddin Mahmud, *Müsâmeretü'l-Ahbâr*, çev. Mürsel Öztürk, Türk Tarih Kurumu Yayınları, Ankara 2000.

Ayan Ergin, "Kösedağ Savaşı'na Kadar Baycu Noyan", *Türk'ün Anadolu Tarihinde Bir Dönüm Noktası: 1243 Kösedağ Savaşı*, ed. Abdullah Kaya, Cumhuriyet Üniversitesi Yayınları, Sivas 2018, ss. 109-126.

Barthold V. V., *Moğol İstilâsına Kadar Türkistan*, haz. Hakkı Dursun Yıldız, Türk Tarih Kurumu Yayınları, Ankara 1990, ss. 429-431.

Bayram Mikâil, *Sosyal ve Siyasî Boyutlarıyla Ahi Evren-Mevlânâ Mücadelesi*, Konya 2006.

Boyle J. A., "Dynastic and Political History of the Il-khans", *The Cambridge History of Iran*, V, ed. J. A. Boyle, Cambridge University Press, Cambridge 1968, ss. 303-421.

Cahen Claude, *Osmanlılardan Önce Anadolu*, çev. Erol Üyepazarcı, Tarih Vakfı Yurt Yayınları, İstanbul 2014.

Cleaves Francis Woodman, "The Mongolian Names and Terms in The History of the Nation of the Archers by Grigor of Akanc", *Harvard Journal of Asiatic Studies*, XII/3-4 (1949), ss. 400-443.

Cüveynî Alaaddin Ata Melik, *Tarih-i Cihan Güşâ*, çev. Mürsel Öztürk, Türk Tarih Kurumu Yayınları, Ankara 2013.

de Guignes Joseph, *Hunların, Türklerin, Moğolların ve Daha Sâir Batı Tatarlarının Tarihi-i Umûmîsi*, II, terc. Hüseyin Cahit [Yalçın], yay. haz. Erol Kılınç, Ötüken Neşriyat, İstanbul 2018.

Fürüzanfer B., *Mevlâna Celâleddin*, çev. Feridun Nafiz Uzluk, Milli Eğitim Bakanlığı Yayınları, İstanbul 2004.

Göksu Erkan, "Erzurum'un Sonbaharı", *Turkish Studies*, IV/8 (2009), ss. 1286-1297.

_____, "Kösedağ Savaşı ve Türkiye Selçuklu Ordusu", *Türk'ün Anadolu Tarihinde Bir Dönüm Noktası: 1243 Kösedağ Savaşı*, ed. Abdullah Kaya, Cumhuriyet Üniversitesi Yayınları, Sivas 2018, ss. 237-252.

Guzman Gregory G., "Simon of Saint-Quentin and the Dominican Mission to the Mongol Baiju: A Reappraisal", *Speculum*, II (1971), ss. 232-249.

Gürbüz Meryem, *Celâleddin Harezşah*, Erdem Yayınları, İstanbul 2019.

Haykıran Kemal Ramazan, *Moğollar ve Mevlana*, Sentez Yayınları, İstanbul 2015.

İbn Bibi, *El Evamirü'l-Ala'iyye fi'l-Umuri'l-Ala'iyye (Selçuk-name)*, I-II, çev. Mürsel Öztürk, T.C. Kültür Bakanlığı Yayınları, Ankara 1996.

Jackson Peter, "Bayju", *Encycloædia Iranica*, Online Version, IV/1 (1989), ss. 1-2; <http://www.iranicaonline.org/articles/bayju-baiju-or-baicu-mongol-general-and-military-governor-in-northwestern-iran-fl> (Erişim Tarihi: 25.10.2019).

_____, "Cin Timur", *Encycloædia Iranica*, Online Version, V/6 (1991), s. 567; <http://www.iranicaonline.org/articles/cin-timur-cin-temr-d> (Erişim Tarihi: 25.10.2019).

_____, "Cormagun", *Encycloædia Iranica*, Online Version, VI/3 (1993), s. 274; <http://www.iranicaonline.org/articles/cormagun-mongol-cormagun-in-pers> (Erişim Tarihi: 25.10.2019).

_____, "The Dissolution of the Mongol Empire", *Central Asiatic Journal*, XXII/3-4 (1978), ss. 186-244.

Jackson Peter - Morgan David, *The Mission of Friar William of Rubruck*, ed. Peter Jackson, The Hakluyt Society, London 1990.

Kafesoğlu İbrahim, *Harezmşahlar Devleti Tarihi*, Ankara: Türk Tarih Kurumu Yayınları, Ankara 2000.

Kaya Abdullah, "Ahilerin Moğollar ile Mücadelesi", *Türk'ün Anadolu Tarihinde Bir Dönüm Noktası: 1243 Köseadağ Savaşı*, ed. Abdullah Kaya, Cumhuriyet Üniversitesi Yayınları, Sivas 2018, ss. 393-414.

Kesik Muharrem, "Köseadağ Hezimetinin Başlıca Etkenlerinden Biri: Sa'deddin Köpek Olayı", *Türk'ün Anadolu Tarihinde Bir Dönüm Noktası: 1243 Köseadağ Savaşı*, ed. Abdullah Kaya, Cumhuriyet Üniversitesi Yayınları, Sivas 2018, ss. 315-324.

Korykoslu Hayton, *Doğu Ülkelerinin Altın Çağı*, çev. Altay Tayfun Özcan, Selenge Yayınları, İstanbul 2015.

Küçük Cevdet, "Erzurum", *TDVİA.*, XI (1995), ss. 321-329.

Lewis Franklin, *Mevlânâ – Geçmiş ve Şimdi, Doğu ve Batı*, çev. Gül Çağalı Güven – Hamide Koyukan, Kabcacı Yayınevi, İstanbul 2010.

Melville Charles, "Anatolia under the Mongols", *The Cambridge History of Turkey*, I, ed. Kate Fleet, Cambridge University Press, Cambridge 2009, ss. 51-101.

Miroğlu İsmet, "Erzincan", *TDVİA.*, XI (1995), ss. 318-321.

Moğolların Gizli Tarihi, çev. Ahmet Temir, Türk Tarih Kurumu Yayınları, Ankara 2016.

Müverrih Kiragos, *Ermeni Müverrihlerine Göre Moğollar*, terc. Gürsoy Solmaz, Elips Yayınları, Ankara 2009.

Müverrih Vardan, *Türk Fetihleri Tarihi*, çev. Hrant D. Andreasyan, yay. haz. İlhan Aslan, ed. Fuat Hacısalihoğlu, Post Yayınları, İstanbul 2017.

Ocak Ahmet Yaşar, *Babaîler İsyanı*, Dergâh Yayınları, İstanbul 2014.

_____, "Mevlânâ Önce Kendi Zaman ve Zemininin İnsanıdır Yahut Mevlânâ'yı Doğru Anlamak Üzerine", *Ortaçağlar Anadolu'sunda İslam'ın Ayak İzleri Selçuklu Dönemi*, Kitap Yayınevi, İstanbul 2016, ss. 194-214.

Ögel Bahaeddin, "Alaeddin Keykubad Çağında Batı İran'da Çormahan Noyan'ın Durumu ve Statüsü", *Selçuk Üniversitesi Selçuklu Araştırmaları Dergisi*, III (1988), ss. 13-17.

Pelliot Paul, *Notes Sur l'Histoire de la Horde d'Or*, Librairie d'Amérique et d'Orient, Paris 1949.

Plano Carpini, *Moğolistan Seyahatnamesi*, terc. ve notl. Ergin Ayan, Kronik Kitap, İstanbul 2018.

Reşîdüddin Fazlullah, *Câmiu't-Tevârih*, II, neşr. Behmen Kerimî, İntişarât-ı İkbâl, Tahran 1362.

Sardelić Mirko, "John of Plano Carpini vs Simon of Saint-Quentin: 13th-Century Emotions in the Eurasian Steppe", *Golden Horde Review*, V/3 (2017), ss. 494-508.

Simon de Saint Quentin, *Bir Keşiş'in Anılarında Tatarlar ve Anadolu 1245-1248*, çev. Erendiz Özbayoğlu, yay. haz. Tufan Karasu, DAKTAV Yayınları, Antalya 2006.

Spuler Bertold, *İran Moğolları*, çev. Cemal Köprülü, Türk Tarih Kurumu Yayınları, Ankara 2011.

Subaşı Ömer, *Gürcü-Moğol İlişkisi – Güney Kafkasya 1220-1346*, Kitabevi Yayınları, İstanbul 2015.

Sümer Faruk, "Anadolu'da Moğollar", *Selçuk Üniversitesi Selçuklu Araştırmaları Dergisi*, I (1970), ss. 1-147.

_____, "Keykâvus II", *TDVİA.*, XXV (2002), ss. 355-357.

T'ang Ch'i, *Moğol Sülâlesi Devrinde Türk ve İslam Dünyası ile Temasda Bulunan Şahsiyetler*, Basılmamış Doktora Tezi, İstanbul Üniversitesi Edebiyat Fakültesi, İstanbul 1970.

Taneri Aydın, *Harezşahlar*, Bilge Kültür Sanat, İstanbul 2019.

Tarih-i Âl-i Selçuk: Anonim Selçuknâme, ter. ve notl. Halil İbrahim Gök - Fahrettin Coşguner, Atıf Yayınları, Ankara 2014.

Turan Osman, *Selçuklular Zamanında Türkiye*, Ötüken Neşriyat, İstanbul 2014.

Uyumaz Emine, *Sultan I. Alâeddîn Keykubad Devri Türkiye Selçuklu Devleti Siyasî Tarihi (1220-1237)*, Türk Tarih Kurumu Yayınları, Ankara 2003.

_____, *Türkiye Selçuklu Devleti'ne Gelen ve Giden Elçiler*, Bilge Kültür Sanat, İstanbul 2011.

Uzunçarşılı İsmail Hakkı, *Osmanlı Devleti Teşkilâtına Medhal*, Türk Tarih Kurumu Yayınları, Ankara 1988.

TİMURLU KAYNAKLARINA GÖRE ERZİNCAN

Dilara ALTAŞ¹

ÖZET

Erzincan; Anadolu, Azerbaycan ve İran'ı biririne bağlayan yol üzerinde bulunan önemli bir şehirdir. XIV. ve XV. yüzyıllarda farklı Türk devletlerinin hâkimiyet mücadelesine sahne olmuş ve bu durum Erzincan'ın siyasi açıdan çalkantılı bir döneme girmesine neden olmuştur. Ancak yanı sıra bu mücadeleler ve ticaret yolları üzerinde önemli bir durak olması, kültürel anlamda gelişmesine katkı sağlamıştır. Özellikle İran ve Azerbaycan ile Doğu Anadolu arasındaki ilmi ve tasavvufî bağlantıyı Timurlu kaynakları ışığında incelemek yerinde olacaktır. Zira Erzincan üzerindeki Akkoyunlu ve Karakoyunlu etkisinden de Timurlu dönemi kaynaklarında bahsedilmiştir. Diğer yandan çeşitli Türk boyları ve oymaklarının bu bölge üzerinden Anadolu'ya akması da etnik açıdan önem arz etmiştir. Erzincan'ı Timurlu döneminde birçok yönden ele alıp, inceleyeceğiz.

Anahtar Kelimeler: Erzincan, Timurlu, Türk, hakimiyet, kültür.

ABSTRACT

Erzincan is an important city on the road connecting Anatolia, Azerbaijan and Iran. 14th and 15th century, witnessed the struggle for the sovereignty of different Turkish states, which led to a turbulent period of Erzincan. However, it contributed to cultural development as well as an important stand on the struggles and trade routes. In particular, it would be appropriate to examine the scientific and mystical connection between Iran and Azerbaijan and Eastern Anatolia in the light of Timurid sources. In the Timurian sources, the effect of Akkoyunlu and Karakoyunlu on Erzincan was also stated. On the other hand, the flow of various Turkish tribes and clan to Anatolia through this region was also important in terms of ethnicity. We will study and examine Erzincan in many ways during the Timurid period.

KeyWords: Erzincan, Timurid, Turkish, sovereignty, culture.

L

¹ İnönü Üniversitesi Sosyal Bilimler Enstitüsü Tarih Anabilim Dalı

GİRİŞ

Erzincan; Ortaçağ'da Gürcü, Ermeni, Bizans mücadelelerine sahne olmuş, 1048'de Türk akınlarıyla birlikte Türk-İslam fütühatı başlamıştır. 1058 yılında hakimiyetin kısmen de olsa kurulmasıyla birlikte Mengücekliler, Anadolu Selçukluları, Harezmsahlılar ve Köseadağ Savaşı sonrasında İlhanlıların hakimiyet alanı olmuştur. İlhanlı döneminde Hamdullah Müstevfi Kazvini'nin kaydettiği gibi 1336 yılı İlhanlı bütçesine dahil, vergi veren onbir Anadolu şehri içinde ikinci sırada yer almıştır.

XV. yüzyılda Erzincan'ın öneminin arttığını ve bununla birlikte Kadı Burhaneddin, Akkoyunlu, Karakoyunlu, Timurlu ve Osmanlı tazyiklerine maruz kaldığını görmekteyiz. Erzincan Valisi Pir Hüseyin'in vefatından sonra durum değişmiştir. Esterabadi Bezm u Rezm adlı eserinde Kadı Burhaneddin'in başlangıçta egemenlik alanına yakın olan Erzincan'dan ziyade daha uzak yerleri almanın daha mantığa uygun olduğunu düşündüğünü ifade etmiştir. Ancak sonrasında bu bölgeyi ele geçirmenin Osmanlı baskısını da ortadan kaldıracığını düşünen Kadı Burhaneddin, Ali Bey ve Hızır Bey'i sol cemahta, Kılıç Arslan'ı da sağ cemahta görevlendirmiş, Erzincan'ı kuşatmıştır.² Bu da ittifak arayışlarını beraberinde getirmiş, Erzincan Emiri Mutahharten'in Osmanlı ve Kadı Burhaneddin'e karşı Timur'un himayesi altına girmesi, Timur'dan hil'at ve çeşitli armağanlar gitmesi nedeniyle Erzincan'daki egemenliğinin bir süre devam etmesini sağlamıştır.³ Timur, Irak ve Suriye seferlerinde öncü olarak kullandığı Kara Yülük Osman Bey'in hizmetine karşılık olmak üzere, Amid yani Diyarbakır havalisini ona ıktı olarak vermişti. Osmanlılar, 1403- 1435 yılları arasında Timur'a ve Timurlulara bağlı olarak beyliğini devam ettirmiş, Timurlulardan Şahruh'un desteğiyle, Karakoyunlu hükümdarı Kara Yusuf'un ve Memluk Sultanlığının muhalefetlerine rağmen Diyarbakır ve Erzincan havalisinde tutunmaya muvaffak olmuştur. 1420 yılında Kara Yusuf'un ölümü üzerine biraz rahatlamış olsa da Kara Osman'ın yeni düşmanı Kara Yusuf'un oğlu İskender Mirza olmuştur. Şahruh ile yaptığı savaşta yenilip kaçan İskender'i Erzurum önlerinde yakalamak isterken Kara Osman onunla girdiği çarpışmada yaralanarak 1435 yılında yaşamını yitirmiştir.

Mutahharten devrinde Akkoyunlu ve Karakoyunlular'la da münasebet halinde bulunan Erzincan Emirliği, Kutlu Bey'in 1389'da ölümüyle Akkoyunlular'ın saldırılarına hedef olmuş, tam da bu sırada Timur'un Anadolu'ya gelişinde (1387) ona bağlılık bildiren Mutahharten ikinci Anadolu seferinde de (1394) onunla iyi ilişkiler kurdu. Sivas'ın tahribiyle sonuçlanan 1400'deki sefer sırasında Timur Erzincan'a gelmişti. Bunun hemen ardından Anadolu birliğini kurmaya çalışan Yıldırım Bayezid 1401 yılında Erzincan'ı alarak şehrin idaresini önce Karakoyunlu Kara Yusuf'a vermiş, ancak daha sonra hâkimiyetini kabul şartıyla burayı Mutahharten'e bırakmıştır.

Mutahharten'den sonra Erzincan 1410 yılında Karakoyunlu egemenliğine girmiştir. Karakoyunlu Emiri Kara Yusuf Erzincan'a önce has adamlarından Pir Ömer'i, onun Akkoyunlular tarafından öldürülmesinden (1420) sonra da küçük oğlu Ebû Saîd'i vali tayin etti. Ancak aynı yıl Kara Yusuf'un vefatı üzerine şehir halkının isteğiyle Mutahharten'in torunu Yâr Ali vali oldu ve bunun zamanında Erzincan Karayülük Osman tarafından alınarak Akkoyunlu topraklarına katıldı (1422). Bu tarihten sonra Erzincan bazan Akkoyunlular ile Karakoyunlular'ın, bazan da Akkoyunlu şehzadelerinin hâkimiyet

² Esterâbâdi, Bezm u Rezm, (çev. Mürsel Öztürk), TTK Yayınları, Ankara 2014, s. 153-162.

³ Yaşar Yücel,

için kendi aralarında mücadele ettikleri bir yer olmuştur. Dulkadiroğullarının da bu bölgede denge politikasını devam ettirdiğini görmekteyiz. Sonunda Uzun Hasan Karakoyunlular'ı yenerek Erzincan'ı yeniden Akkoyunlu egemenliği altına almıştır. (1457). Otlukbeli Savaşı'ndan (1473) sonra da Erzincan Akkoyunlu sınırları içinde kalmıştır.⁴

Erzincan; İran ile Anadolu'yu birbirine bağlayan güzergâhta bulunması hasebiyle İlhanlılar için çok önemli bir şehir olmuş ve bu önemini sonraki dönemlerde de korumuştur. İlhanlı ve Osmanlı dönemi arasında Akkoyunlular, Karakoyunlular ve Timurlular arasında paylaşılamayan bir konumda olmuştur. Erzincan'ın bu yönünü Timurlu himayesindeki müverrihlerin yazmış oldukları ana kaynaklar ışığında ele alacağız.

1. Zübdetü't-Tevarih

Timurlu devrinin en önemli ve kapsamlı kaynaklarından biri olan Zübdetü't Tevarih, Hafız-ı Ebru'nun intisap ettiği Şahrüh'un devrinde yazılmış bir eserdir. Timur'un faaliyetlerine geniş yer verilen bu eserde, Timur'un Gürcistan seferleri öncesinde kontrol altında tutmak istediği Erzincan hakkında detaylı bilgi bulunmaktadır. Eserde bu konuyu işlendiği şekilde aktaracağız.

Timur taraflısı bir kaynak olduğu için, Hafız-ı Ebru'nun deyiimiyle “Yıldırım Bayezid'in haddini aşarak Emir Mutahharten'i⁵ tehdit ettiğini ve haraca bağlamak istediğini kaydetmiştir. Emir Mutahharten ile ilgili olarak eserde geçen kısımlar şu şekildedir:

“*Hazret-i Risalet'ten ünlü bir haber - sallallahu aleyhi ve sellem - ki*” اذا ار الله شيئا هيا لاسباب *anlamı şudur ki Hazret-i Zülcelal âlemde zahir olmak için bir olay gerçekleşmesi lazım onun şartları sağlamak gerek, şartlar sağlandıktan sonra her an o iş âlemde vuku bulabilir. Bu girişten amaç şu ki Rum topraklarının bazı bölgelerinin harap olmasına hüküm verilmişti. Rum diyarı valisinin kötü düşünceleri Yıldırım Bayezid'e ulaşmış, kendi gücü ve şevketinden böbürlenmiş, Teherten⁶ tarafına Erzincan'a bir elçi göndermiş, kısacası isteği bizden itaat edecek Erzincan'ın ve o bölgenin haracını toplayacak ve bize gönderecektir. Ve bunun dışında haddini aşacak birkaç daha mesaj gönderdi. Teherten bunları Hazret-i Sahipkıran'a anlattı. Hazret-i Sahipkıran (Emir Timur) bu mesele üzerine düşündü ve şu ifadeyi buyurdu: mal gururu ve nefsi emmare onun şu işlere sürüklemiştir, kâtibine ona bir mektup yazmak için ve ona nasihatte bulunmak için emir verdi, onu tembihleyerek şöyle buyurdu: «*رحم الله امرأ عرف قدره ولم يتعهد*» *طوره* yani Allah kadrini ve yerini bilen aynı zamanda haddini ve makamını aşmayan kuluna rahmet gönderecek. Bugün –bihamdillah- memleketlerin dörtte biri bizim hükümlerimizdedir. Etrafımızdaki mülkler bizim itaatimizde ve memleket işini yürütmekte bizim tarzda üslupta, dünyanın güçlülere bizi itaat etmekten ve karşımızda eğilmekten yüz çevirmiyorlar.⁷*

⁴ İsmet Miroğlu, “Erzincan”, TDVİA, C: XI, İstanbul, 1995, s.319; Ebu Bekr-i Tihriani, Kitab-ı Diyarbekriyye (çev. Mürsel Öztürk), TTK Yayınevi, Ankara 2014. s. 43-54.

⁵ Dönemin Ermeni vakanüvisi Metsoplu Tovma, Mutahharten'in “Müslüman Ermeni” olduğunu iddia etmiş ve Mutahharten'in Timur ile işbirliği yaparak Ermenilere zulmettiğini öne sürmüştür. Hatta o derece ki, vardapet Gevorg'un Timur'a yalvarması ve buna rağmen Timur'un merhamet etmeyip kiliseleri yıktırmasını anlatmıştır. T'ovma Metsobetsi's, History of Tamerlane and His Successors (çev. Robert Bedrosian), Armenian Sources, New York 1987, s. 4. Ancak dönemin seyyahlarından Clavijo, Mutahharten'in Müslümanlara daha müsamahakâr davranmakla birlikte işbirliği içinde olduğu Timur tarafından Hristiyanların kiliselerinin camiye çevrilmesini emrettiğini kaydetmiştir. Clavijo, Timur Devrinde Kadis'ten Semerkand'a Seyahat (çev. Ömer Rıza Doğrul), Köprü Yayınları, İstanbul 2016, s. 92-93.

⁶ Mutahharten'in adı Teherten yahut Tahharten olarak da yazılmaktadır.

⁷ Hafız-ı Ebru, Zübdetü't Tevarih, (thk. Seyyid Kemal Hacı Seyyid Cevad), Tahran 2001 s.359.

O olayda Emirzade Muhammed Sultan erkeklik ve mertlik sergiledi ki Rüstemi Destan'nın hikâyesiyle alay etti ve Zal'ın mertlik hikayesini zevale saydı ve Emirzade Ebubekir Bahadur da cengaverlik töreni takdim ederek bu yarışmada akranlarının önüne geçebildi, işin sonunda Mansur'un ordusu kekik gibi kalenin etrafını sardılar ve çok dik ve sağlam bir konum alarak karşı tarafı küçümsediler.

Bu aşikâr zaferin ve yakın fethin haberi Hazret-i Sahipkıran'a verildiği zaman derhal ata bindi ve bu zaferi görmek için zikredilen kaleye doğru yöneldi ve oranın etrafını ve bölgeyi yüksek bir dikkate aldı ve oranın korumasını Erzincan valisi Emir Teherten'e devretti ve oradan Rum diyarına doğru yol aldı ve o toprakları ele geçirmek için Hüsrevelere layık bir azim içine girdi. Şans ve ikbal yüzünü o diyara çevirdi. Yağmacıların birçoğu mağaralara kaçarak sığınmış ve güvenli yerlere yöneldiler. Emir Şeyh Nurettin, Ali Sultan ve Timur devleti onların farkına vardılar. Büyük emirlerin üzgünlük ve intikam çabalarına tanık olunca itaat ve hükmü altına almak makamına geldiler. Böylelikle dikkat ve merhamete tabi tutularak o zor durumdan canlarını kurtarabildiler.

Ardından bahar mevsimi gelince Emir Yusuf Tebriz'i Elatak'a doğru terk etti ve yolda avlayarak Avnik sınırına yetişti. Erzincan halkı oranın hâkimi Şeyh Hasan'ı şikâyet ettiler. Emir Yusuf Erzincan'a doğru yola koyuldu. Oraya varınca Erzincan'ı kuşattı. 45 gün boyunca durmadan savaş devam etti sonunda Erzincan halkı usandı sefaletle düşerek yalvarmaya başladılar.

Sultan Ahmed Bağdat'tan daha önce de söylendiği gibi Rum diyarına gitti, Yıldırım Bayezid ile görüşü ve sonra Hazret-i Sahipkıran Şam memleketindeyken Yıldırım Bayezid Erzincan'ı kuşattılar ve sonra Bağdat'a geldiler tekrar Hazret-i Sahipkıran Şam memleketinden müracaat haberi duyunca Bağdat'ı açık bıraktı ve onun uşağının şehri Bağdat'ta idi. Hazret-i Sahipkıran oraya birlik sevk etti ve kendisi muhalefet etmeye ısrar ettiği gerekçesiyle o kadar yıkım ortaya çıktı ve “جَعَلْنَا عَلَيْهَا سَاقِلَهَا” sıfatını alarak alt üst oldu.

Hazret-i Sahipkıran Sivas'ın fethi için emir verdiği zaman ve orada Şam'a yöneldi. Sultan Ahmed ve Kara Yusuf Rum ülkesindeydiler. Yıldırım Beyazıt'ı orduyu toparlaması ve Erzincan'a gelmesini istediler. Teherten ile savaştılar, Erzincan'ı aldılar. Emir Yıldırım Teherten'in karısı ve evladını Bursa'ya gönderdi. O savaşta Teherten'in naibi olan Makbel Emir Kara Yusuf'un adamları tarafından yakalandı. Erzincan kalesinin ahalişi Emir Yusuf ve başlattığı savaş yüzünden güven talep ettiler. Örneğin Emir Teherten dışarı çıktı ve Sultan Ahmet onu Yıldırım'ın yanına gönderdi ve Yıldırım'ın Erzincan'ı Teherten'e devretmesi istendi. Fakat karısı ve evladının Bursa'da kalmaları tavsiye edildi. Erzincan'ın fethinden sonra Yıldırım tekrar Rum diyarına doğru yöneldi ve daha sonra Bağdat'a doğru gitti.⁸

Yıldırım Bayezid, Hazret-i Sahipkıran Şam topraklarında olduğu zaman Erzincan'a ordu göndermişti ve Teherten ile savaşmıştı. Bağdat'ın fethi girişinde ona değinildi. Bu günlerde haberler onun tekrar o taraflara döneceği yönündeydi. Hümayunun fermanı yürürlüğe girdi ki Emir Mızrap Bahadur'un Avnik kalesine doğru gitmesi ve daha önce o kalenin kuşatmasıyla meşgul olan emirler Emirzade Pir Muhammed ve Emirzade Sultan Hüseyin ve Emir Cihanşah hep birlikte Erzurum'a doğru hareket etmeleri gerekmektedir. Bunlar o tarafa doğru yola koyulduktan sonra tekrar Yıldırım Bayezid'in o tarafa yöneldiği haberi geldi. Bu mesele büyüklerin kulağına gidince hüküm verildi ki Hazret-i Sultan ve Emir Süleyman Şah Bahadur ve Emir Şah Melik askerleriyle birlikte o tarafa doğru gitmeliler. Verilen emir neticesinde o tarafa yöneldiler. Şahrüh süvarileri Avnik'ten geçince yeni bir mekâna geldiler. Teherten'in yeğeni Şeyh Ali önceden geldi ve

⁸ C:II, A.g.e, s. 948.

haber getirdi ki Roma kayseri cesaretinden dolayı hasara uğramıştır ve Teherten'i Hazret-i Sahipkaran'ın itaatine ve emrine girmek için arabulucu yapmış. Bundan sonra o Hazretin tüm işleri ve istekleri üzerine çalışacağı ve gayret edeceğini bildirmiştir. Ve söz vermiş ki eğer Teherten'in barış isteği başarılı olursa ve harem ve adamlarını Neva'ya götürürse geri verirse Cenab-ı Şahruhi Şeyh Ali'yi dergaha gönderecek ve durumu anlatacaktır. Aynı zamanda o mekanda duracaktır ve Hazret-i Sahipkaran Yemen Sa'd ve Esat Fl ile Sait Abad yoluyla Tebriz Darülmük'ne gittiler. O toprakların allah yolunda adım atanların iziyle eflaka çıktı ve reaya ve zayıfların halini öğrendi zalimlerden alıp mazlumlara verdi.”⁹

2. Matlaü's Sa'deyn ve Mecmaü'l Bahreyn

Şahruh devri tarihçisi, gezgini ve Hindistan elçisi Abdurrezzak Semerkandi'nin bu eseri, İran, Horasan ve Anadolu'daki siyasi olayları konu alır. Erzincan bahsi 1410 yılından başlar. Emir Yusuf'un Erzincan'ı 40 gün muhasara altına alması ve Erzincan halkının dönemin Erzincan hâkimi Şeyh Hasan'dan şikâyet etmesi anlatılır.¹⁰ Aynı dönemde Kara Yusuf da Tebriz'den hareket edip Erzincan üzerine yürümüştür. (30 Ağustos 1410) Bu eserde genel itibariyle Timurlu-Karakoyunlu münasebetleri ele alınmıştır. Erzincan'ın Tebriz, Urmiye ve Sultaniye hattı için çok önemli olduğunu Semerkandi ayrıntılı şekilde ele almıştır.¹¹

3. Nizamüddin Şâmi, Zafernâme

Timurlu döneminin en önemli tarihçilerinden biri olan Nizamüddin Şâmi, Tebriz yakınlarındaki Şenb-i Gazan'da dünyaya geldiği için “Şâmi” olarak anılır. Celayirlilerden Sultan Üveys ve Sultan Ahmed Celayir'in hizmetinde bulunmuştur. Hafız-ı Ebru, Zübdetü't Tevarih adlı eserini yazarken bu kaynaktan büyük ölçüde yararlanmış. Nizamüddin Şâmi, erinde özellikle Timur'un Van ve Ahlat kuşatmalarının başarıya ulaşmasını Emir Mutahharen'in Timur'a olan bağlılığını bildirmesiyle ilişkilendirmiştir. Eğer Timur Alıncak Kalesi ve Avnik (yahut Onik) Kalesi'ni kuşattıktan sonra Erzincan'ı kendisine tâbi kılamasaydı hem Muş ve Van arasını, hem de Hoy, Urmiye ve Selmas'ı elinde tutamazdı. Nizamüddin Şâmi, eserinde Emir Mutahharen'in Timur tarafından taltif edilmesini oldukça süslü bir üslupla anlatmış, Emir'in Yıldırım Bayezid'in tahriklerinden korunmak için Timur'a sığınmasını Timur'un cihan hâkimiyeti hedefine bağlamıştır. Zaten Timur, Bayezid'e gönderdiği mektupta “*Tanrıya hamdolsun bugün dünyanın meskun olan yerlerindeki memleketler bizim tasarruf ve fermanımız altındadır. Etrafta bulunan inelikler bize tabidir. Memleketin işleri yolunda icra ediliyor. Dünyanın serkeşleri bizim rıbka-i itaatimizden baş çeviremez ve bütün memleketlerin serdarları bizim hükmümüze karşı serkeşlik edemezler.*” diyerek Bayezid'i tehdit etmiştir.¹²

⁹ Ag.e., s. 951.

¹⁰ Abdurrezzak es-Semerkandi, Matlaü's-Sa'deyn ve Mecmaü'l Bahreyn, C:II, Özbekistan Bilimler Akademisi Ebu Reyhan Biruni Enstitüsü Yayınları, Taşkent 2008 s.182.

¹¹ A.g.e., s. 200.

¹² Nizamüddin Şâmi, Zafernâme (çev. Necati Lugal), TTK Basımevi, Ankara 1978, s. 256-260. Öte yandan Timur'a sertçe muhalefet eden İbn Arabşah, Acaibü'l-Makdur adlı eserinde Timur'un Emir Mutahharten nedeniyle Yıldırım Bayezid ile olan mektuplaşmasını Mutahharten'in fitne çıkararak tahrik etmesi olarak tanımlamış, Timur'un Erzincan'ı aslında Sivas ve Kayseri'yi alabilmek için bir üs olarak kullanmak niyetinde olduğunu ifade etmiştir. İbn Arabşah, Acaibü'l Makdur, çev. Ahsen Batur, Selenge Yayınları, İstanbul 2017, s. 153-154.. Tebriz'den Sivas'a kadar gelen Timur'un şehri yakıp yıktığını belirten Es-Sayrafi, Timur'un Malatya ve Besni'yi yağmaladığını, kadın ve çocukları esir alarak zulmettiğini ifade etmiştir. Timur'un ordusu ve destekçisi Emir Mutahharten'den adeta “çapulcu” olarak söz etmiştir. Es-Sayrafi, Nüzhetü'n-Nüfus,(thk. Hasan Habeşi), Beyrut 1971, C: II, s. 71-72.

4. Müntehabü't Tevarih-i Muini

Muiniddin Natanzi'nin Timur'un seferlerini anlattığı bu eserde Karakoyunlu hükümdarı Kara Yusuf'un Erzincan'ı elde etme çabasına ayrıntılı yer verilmiştir. Eserde Nizamüddin Şâmi ve Hafız-ı Ebru'nun anlattıklarının neredeyse aynısı anlatılmakta olup, Celayirlilerin burada Timurlu aleyhine içinde buldukları Karakoyunlu ittifakından bahsedilmiştir. Sultan Ahmed (Celayirli) Kara Yusuf ile ittifak kurmuş, Timur'un Şam seferini fırsat bilerek Sivas'ın Timur tarafından ele geçirilmemesi için güçlerini birleştirmişlerdir. Timur'un kuzeye, yani Erzurum ve Erzincan'a yönelmesiyle bu ittifak anlam kazanmış, ancak Timur'un özellikle Van ve Ahlat'ta tutunabilmesi nedeniyle Doğu Anadolu'da Timur'un ilerleyişi önlenememiş ve bu durumun Ankara Savaşı'na zemin hazırladığı anlatılmıştır.¹³

5. Şerefeddin Ali Yezdi, Zafername

Yıldırım Bayezid ve Timur mücadelesini anlatırken şu ifadeleri kullanmıştır: *"Yıldırım kibre kapılarak Mutahharten için Erzincan ve Erzurum'u Osmanogluna bağlamasını istemiş, haracını düzenli şekilde ödemesini emretmişti. Ancak Sahipkiran, Yıldırım'a Mevlana Şemseddin Münşi'ye yazdırdığı mektubunda 'Tanrı kendi değer ve mertebesini bilen, sınırı aşmayan insana merhamet eder. Allah'a hamdolsun ki bugün dünya memleketleri bizim tasarrufumuz altındadır. Biliriz ki senin soyun gemici Türkmenlere dayanır. Aklından gururu çıkarıp at! Frenk kafirlerinin üstüne yürüdüğün için sana dokunmadık.' buyurdu. Hazret-i Sahipkiran, haremli Saray Mülk Hatun, Hanzade ve Şehzade Uluğbek, emirzâde Ömer ile kardeşi Allahdâbek'in yanına verip Mevlana Kutbuddin ile birlikte emniyetli bir şehir olan Sultaniye'ye gönderdi."*¹⁴

*Hazret-i Sahipkiran 804 Şevval'de (Haziran 1402) Kemah Kalesi'ni kuşattı, Fırat Nehri'nin eteğini öptüğü bu kaleyi mukavemetle karşılaşmadan fethetti. Sahipkiran, bu kaleye eş-Şems adlı bir has adamını vali tayin etti. Ama ne var ki Rum'a elçi gönderilen Çimbay Elçikday'dan kötü bir haber geldi. Yıldırım Bayezid yine tehditlerini sıralayarak kendisine yakışmayan sözler sarfetti. Kemah ve Erzincan gibi iki mühim yer için oradan derhal çıkmasını istedi. Küstahça, haddini aşan sözler söyledi. Ancak Allah'a şükürler olsun ki, devletimiz muzaffer kılındı."*¹⁵

Şerefeddin Ali Yezdi, eserde Timur'un Erzincan ve Kemah'a verdiği önemle birlikte Osmanlı'nın sadece Rumeli'de değil; Doğu Anadolu'da da egemenlik kurma ülküsünü izah etmiştir.¹⁶

6. Tevarih-i Enbiya ve Mülûk

Caferi b. Muhammed el-Hüseyni'nin Tarih-i Yezd ile birlikte Timurlu tarihine ışık tutan bir eseridir. Eserin Türkler ve Moğollarla ilgili kısmında Atabeyler tarihine geniş yer verilmesi oldukça önemlidir. Azerbaycan ve Doğu Anadolu tarihi için önemli bir kaynaktır.

¹³ Muiniddin Natanzi, Müntehabü't Tevarih-i Muini (çev. Gulam Kerimov), Taşkent. 238-256.

¹⁴ Şerefeddin Ali Yezdi, Zafername (tıpkıbasım), Taşkent 1997, S. 233

¹⁵ A. g. e, s. 327

¹⁶ Buna karşılık o dönemde Alman Johannes Schiltberger, Erzincan ve Kemah'ı Ermenistan olarak ele almış, Timur'u işgalci olarak nitelendirmiştir. Erzincan, Bayburt ve Kemah için "Küçük Ermenistan" tabirini kullanmıştır. Şahrüh için de bu bölgenin önemli olduğunu, Fırat Nehri buradan geçtiği için toprağının bereketli olduğunu kaydetmiştir. Ermenileri dindaşı olmalarından öte Germenleri sevdiğini belirtmiştir. Karabağ'ın Müslümanların elinde olduğunu belirtirken bu bölgeyi de "Ermenistan" olarak ele almıştır. (Johannes Schiltberger, Als Sklave im Osmanischen Reich und bei den Tataren: 1394-1427 (Türkler ve Tatarlar Arasında) (trc. Turgut Akpınar), İletişim Yayınevi, İstanbul 1997, s. 106, 189.)

Cafer b Muhammed, bu eseri yazarken Şerefeddin Ali Yezdi'nın Zafername adlı eserini kaynak olarak kullanmıştır.¹⁷

Caferi b. Muhammed, Erzincan bahsini Timur'un Karabağ'dan Gürcistan'a yönelmesiyle başlatmış, Berde şehrinde Mutahharten'in itaatini arz etmesiyle Timur'un Gürcü Camibek karşısında üstünlük kurduğunu ifade etmiştir. Kemah Kalesi'nin Mutahharten'in elinde olması, Sivas içlerine ilerleyip Timur'un Hafik'i ele geçirmesine zemin hazırlamıştır. Timur kendisine sadakatle itaat eden Mutahharten'e mücevherlerle süslü kılıç ve külâh göndermiştir.¹⁸

Şahruh devri ve sonrasında Mirza Cuki için de Erzincan önemini korumuş, burada Mirza Cuki ile Akkoyunlu Kara Osman'ın kızı evlenmiştir. Doğu Anadolu'da istikrarın sağlanabilmesi Kemah ve Erzincan'ın siyasi durumu ile aynı çizgide olmuştur. Kara Osman ve Şahruh'un oğullarının arasındaki bu mücadeleler ve Kemah'tan ganimet elde etme yarışı göstermektedir ki, Azerbaycan ile bağlantısı olan ve burada güçlü olan beylerin hakimiyetinin sağlam olabilmesi için Erzincan'ı ele geçirmek gerekmiştir. Bu da Erzincan'ın sürekli el değiştirmesine neden olmuştur.¹⁹

¹⁷ Cafer b. Muhammed el-Hüseyni, Tarih-i Yezd (nşr. İrec Afşar), Tahran 1338, s. 2-3.

¹⁸ Cafer b. Muhammed el-Hüseyni, Tarih-i Kebir (Tevarih-i Enbiya ve Muluk) (trc. İsmail Aka), TTK Basımevi, Ankara 2011, s.37.

¹⁹ A.g.e, s. 103; Hasan Bey Rumlu, Ahsenü't Tevarih (trc. Namiq Musalı), Uzanlar Kopyalama Merkezi, Kastamonu 2017, s. 95.

SONUÇ

Timurlu himayesindeki tarihçilerin olayları aslına uygun biçimde fakat Timurlu taraftarı olmaları hasebiyle yer yer Osmanlı, Akkoyunlu ve Karakoyunlulara ateş püsküren üslupla yazdıklarını görmekteyiz. Burada Nizamüddin Şâmi, Hafız-ı Ebru ve Şerefeddin Ali Yezdi'nin tarih yazıcılığının ön planda olduğu anlaşılmaktadır. Dipnotta da farklı bakış açısıyla yazılmış olan kaynaklarla karşılaştırdığımızı göre; Erzincan Timur için Anadolu'ya geçişte üs olarak; adeta ikinci Karabağ görevi görmüştür. Emir Mutahharten'in itaat altına alınmış olması sayesinde İran, Azerbaycan ve Anadolu içlerinde tutunma imkânı bulan Timur aynı zamanda Bağdat ve Şam tarafına sefere çıkarken de Doğu Anadolu'daki erkenden istifade etmiştir.

Sadece Timurlu devrinde değil; genel itibariyle bütün Türk devletlerinin Erzincan, Erzurum, Van ve Ahlat'ı önemseydiğini görürüz. Hatta bu durum Şah İsmail için de böyle olmuş, Erzincan'daki Türkmenleri itaat altına almaya çalışmıştır.

KAYNAKÇA

- Abdurrezzak es-Semerkandi, **Matlaü's-Sa'deyn ve Mecmaü'l Bahreyn**, C:II, Özbekistan Bilimler Akademisi Ebu Reyhan Biruni Enstitüsü Yayınları, Taşkent 2008.
- Cafer b. Muhammed el-Hüseyni, **Tarih-i Kebir (Tevarih-i Enbiya ve Muluk)** (trc. İsmail Aka), TTK Basımevi, Ankara 2011.
- Cafer b. Muhammed-i Caferi, **Tarih-i Yezd** (nşr. İrec Afşar), Tahran 1338.
- Clavijo, **Timur Devrinde Kadis'ten Semerkand'a Seyahat** (çev. Ömer Rıza Doğrul), Köprü Yayınları, İstanbul 2016
- Ebu Bekr-i Tihrani, **Kitab-ı Diyarbekriyye** (çev. Mürsel Öztürk), TTK Yayınevi, Ankara 2014.
- Es-Sayrafî, **Nüzhëtü'n-Nüfus**,(thk. Hasan Habeşi), Beyrut 1971.
- Esterâbâdi, **Bezm u Rezm**, (çev. Mürsel Öztürk), TTK Yayınları, Ankara 2014.
- Hasan Bey Rumlu, **Ahsenü't Tevarih** (trc. Namiq Musalı), Uzanlar Kopyalama Merkezi, Kastamonu 2017.
- Hafız-ı Ebru, **Zübdetü't Tevarih**, (thk. Seyyid Kemal Hacı Seyyid Cevad), Tahran 2001
- İbn Arabşah, **Acaibü'l Makdur**, (çev. Ahsen Batur), Selenge Yayınları, İstanbul 2017.
- Johannes Schiltberger, **Als Sklave im Osmanischen Reich und bei den Tataren: 1394-1427 (Türkler ve Tatarlar Arasında)** (trc. Turgut Akpınar), İletişim Yayınevi, İstanbul 1997.
- MİROĞLU, İsmet, "*Erzincan*", **TDVİA**, C: XI, İstanbul, 1995
- Muiniddin Natanzi, **Müntehabü't Tevarih-i Muini** (çev. Gulam Kerimov), Taşkent 2011.
- Nizamüddin Şami, **Zafernâme** (çev. Necati Lugal), TTK Basımevi
- T'ovma Metsobetsi's, **History of Tamerlane and His Successors** (çev. Robert Bedrosian), Armenian Sources, New York 1987.
- Şerefeddin Ali Yezdi, **Zafername** (tıpkıbasım), Taşkent 1972.

ERZİNCAN VE ÇEVRESİNDE MENGÜCEKLİLER DÖNEMİ İLMÎ HAYAT VE İLİM ADAMLARI

Abdullah KAYA *

Özet

Türklerin Malazgirt Zaferinden sonra Anadolu’da kurdukları ilk devlet teşekküllerinden birisi de Mengüceklilerdir. Bu küçük Türk devleti Doğu Anadolu’da özellikle Erzincan, Kemah, Divriği ve Şebinkarahisar bölgelerinde yaklaşık olarak iki asra yakın hüküm sürmüştür. Mengücekliler, Anadolu’daki diğer Türk devletleri gibi ilk dönemler Gürcü, Bizans ve Haçlılar üzerine yaptıkları seferlerden dolayı ilmî faaliyetlere fazlaca fırsat bulamamışlar ancak bu olaylar sükûnete erdikten sonra medreseler kurarak ilmî çalışmalara başlamışlardır. Mengüceklilerin ilk dönemlerde mescitlerde daha sonra inşa ettikleri eğitim kurumlarında yani medreselerde ilmi faaliyetlerini sürdürdüklerini düşünmekteyiz. Tarihi kayıtlardan yaşamış oldukları şehirleri eğitim yapıları ile donattıklarını ve hatta bunların bir kısmının günümüze kadar geldiğini görmekteyiz. Mengücekliler medreseleri gerek yapı ve gerekse teşkilat bakımından ilk başlarda daha çok Büyük Selçuklu medreselerini örnek almıştır. İlk zamanlar Mengücekliler illeri ilmî açıdan Türkiye Selçuklu şehirlerinden daha ileri bir seviyedeydi. Çünkü Moğolların önünden kaçıp Anadolu’ya sığınan âlimler ilk önce buralarda ikamet ediyor ve ilmî faaliyetlerde bulunuyorlardı. Ancak ilerleyen zamanlarda Moğolların Doğu Anadolu’ya yaklaşmasıyla buralardaki ilim adamları batıya göç ediyorlardı. Mengüceklilerinde medreselerin çokluğu onların eğitim ve kültür düzeylerinin yüksekliğine işaret etmektedir.

Biz bu çalışmada Mengücekliler dönemi Erzincan ve çevresinde ilmi hayat ve ilim adamlarının bölgedeki faaliyetlerini aktarmaya çalışacağız.

Anahtar Kelimeler; Mengücekliler, Erzincan, Şebinkarahisar, Medrese, âlim

SCIENTIFIC LIFE AND SCIENTISTS IN ERZİNCAN AND IT’S PROVINCE AT MENGÜCEKLİS’ ERA

Abstract

After the Victory of Manzikert, The House of Mengücek is one of the first states that have been founded in Anatolia. This minor state has ruled in Erzincan, Kemah, Divriği and Şebinkarahisar for around two centuries. Quite like other Turk states in Anatolia, Mengüceklis could not have a decent opportunity to advance scientifically due to the military expeditions against Georgians, Byzantines and Crusaders. However, after the military expeditions, they started to advance also scientifically, building madrasahs. It is thought that Mengüceklis have first started to educate themselves in mosques, and later in the foundations of education, also known as madrasahs. We learn from historic recordings that they have built education centers all around the land on which they live, and in fact some of these structures still stand today. Mengüceklis were influenced heavily by the Great Seljuk Empire considering both the structure and the order of their madrasahs. At the early times of their existence, Mengüceklis were more scientifically advanced than the Turkish Seljuk cities, because the scientists who ran from Mongolians first came here and continued to conduct their research. But later with Mongolians invading their way closer to Eastern

*Doç. Dr., Sivas Cumhuriyet Üniversitesi Edebiyat Fakültesi, Tarih Bölümü, e-posta:zaravi58@hotmail.com

Anatolia, scientists started to migrate towards the western side. The great quantity of madrasahs in the Mengüjek cities refer to their advanced cultural and educational stance.

In this study, we will approach the scientific life and the life of scientists in Erzincan and it's province at Mengüjeks' era.

Keywords: Mengüjeks, Erzincan, Şebinkarahisar, Madrasah, Scientist

GİRİŞ

Erzincan ve çevresinin Türklerin idaresine girmesi Malazgirt Zaferinden sonra olmuştur. Bu zaferden sonra bölgeye gelen Mengücek Gazi bu topraklara yerleşerek burada beyliğini kurmuştur. Mengücek Gazi ve beyliği hakkında bilgi verecek olursak, Mengüceklilerin boyuna dair bilgiler kaynaklarda kesin olarak belirtilmemiştir. Mengücekliler birçok Türk boyunu (*Bayat, Bozok, Kayı, Kara-evli, Alka-evli, Dodurga, Öregiri ve Salur* gibi) içinde barındırdığından dolayı hanedanlığın soyuna dair farklı görüşler ileri sürülmüştür. Beyliğin kurucusu olan Mengücek Gazi'nin soy kütüğü kesin olarak tespit edilebilseydi, Mengüceklilerin boyu hakkında bir kanata varmış olabilecektik. Mengüceklilerin boyu her ne kadar orijinal kaynaklarla tescillenmemiş olsa da, Selçuklu-Mengücekli hanedanlıkları arasındaki kız alış verişleri, Divriği Ulu Cami kitabesinde "*Alp, Kutluğ, Tuğrul, Tegin*" gibi eski Türkçe unvanların kullanılması, ayrıca Alâaddin Keykubad'ın Mengücekli Beyliği'nin kollarını kapatırken beylerine iktâlar vermesi, Mengücekli sülâlesinin, Oğuzların asil bir boyuna mensup olduğunu göstermektedir¹.

Mengücek Gazi'nin Malazgirt Savaşı'na katılmayıp daha sonra Anadolu'ya geldiğine dair görüşler olsa da mevcut kaynaklardaki ağırlıklı görüş, onun Malazgirt Savaşı'na katıldığına dairdir². Doğu Anadolu'nun ilk fatihlerinden olan Mengücek Gazi, 1071 senesinde Yukarı Fırat ve Çaltı vadilerinin fethine memur edilmiş ve bölgenin Türkleşmesi ve İslamlaşması için Gürcü, Ermeni ve Bizans'a karşı mücadelelerde bulunmuştur. Öncelikle Kemah'ı alarak kendine merkez yapan Mengücek Gazi, daha sonra Erzincan, Divriği ve Şebinkarahisar'ı da alarak bu topraklar üzerinde beyliğini kurdu³.

Şahsiyeti hakkında açık bir bilgiye sahip olmadığımız Mengücek Gazi'yi Münecimbaşı, akıllı, ileri görüşlü, cesur, savaşçı, yiğit, kahraman ve tedbirli, bir bey olarak anlatırken, İbn Bibi de onun büyük ve saygın bir kişi olduğunu dile getirmiştir⁴. Birçok harbe katılan Mengücek Gazi, cengâver bir savaşçı olmasından dolayı şehit olmadan savaşlardan dönerek "*gazilik*" unvanını almıştır. Onunla ilgili olduğu düşünülen bazı kitabelerde Mengücek Gazi "*melik, âlim ve âdil*" olarak nitelendirilmiştir. Yine Divriği Sitte Melik türbesinde ki kitabede de "*el-merhum, es-said, eş-şehid, el-Gazi*" (rahmetli, kutlu, şehit ve gazi) olarak

¹ Albert Gabriel, *Monuments Turcs d'Anatolie II*, Paris 1934, s.169; Faruk Sümer, "Mengücekler" mad., *İA, VIII.*, 3. baskı, İstanbul 1977, s.713; Refet Yinanç, *Tarihte Türk Devletleri II*.AÜ. yay., Ankara 1987, s.461; Necdet Sakaoglu, "Divriği'de Aile Adları, Boylar ve Oymaklar", *Türk Folkloru, Aylık Folklor Dergisi*, S.19, İstanbul 1981, s.13; Sencer Divitçioğlu, *Oğuz'dan Selçukluya (Boy Kanat Devlet)*, Eren yay., İstanbul 1994, s.60.

² Süleyman Tülücü, "Malazgirt Savaşına katılan Türk Beylerinden Gevher- Ayin ve Sav Tegin", *Türk Dünyası Araştırmaları*, Aralık 1985, s.253; Faruk Sümer- Ali Sevim, *İslâm Kaynaklarına Göre Malazgirt Savaşı (Metinler ve Çevirileri)*, TTK yay., Ankara 1988, s.XVII- XVIII, 61; M. Halil Yinanç, "Sultan Alparslan Zamanında Bizans'a Yapılan Gazalar ve Anadolu Fütuhları", *Malazgirt Zaferi ve Alparslan (26 Ağustos 1071)*, Devlet Kitapları, İstanbul 1971, s.34; Ali Sevim, "Malazgirt Meydan Savaşı ve Sonuçları", *Malazgirt Armağanı*, TTK yay., Ankara 1993, s.224.

³ Zahirüddin Nişapuri- *Selçuknâme*, Tahran 1332, s.22, 25, 28; Reşidüddin Fazlullah-i Hemedâni, *Camii't-tevarih*, Encümen-i Danişgah, Ankara 1960, s.39; M. Halil Yinanç, "Anadolu Fütuhları", *Malazgirt Zaferi ve Alparslan (26 Ağustos 1071)*, s.60.

⁴ Osman Turan, *Doğu Anadolu Türk Devletleri Tarihi, Turan Neşriyat*, İstanbul 1973, s.56; Münecimbaşı, *Câmi'ü'd-düvel*, s.212; İlhan Erdem, "Doğu Anadolu Türk Devletleri", *Türkler*, ed., Hasan Celal Güzel, 34. Bölüm, C.6, s.400.

tanımlanmıştır. Bu kitabeden şehit olduğu ihtimaline yorum yapılsa da doğruluğuna dair bir kaynak bulunmamaktadır⁵. Mengücek Gazi'nin kaç yılında vefat ettiği kesin olarak bilinmese de 1118 yılından sonra siyasî hayatından bahsedilmemektedir. Sultan Alparslan'ın çağdaşı olan ve tahminen 80 ile 90 yıl arasında bir hayat süren Mengücek Gazi'nin kabri Kemah'tadır. Günümüzde “*Sultan Melek Türbesi*” adıyla bilinen bu türbeyi Evliya Çelebi eserinde “*Melik Gazi Sultan*” ismiyle zikretmiştir.

Mengücek Gazi'nin ölümüyle 1118 yılından sonra beyliğin başına oğlu Emir İshak geçmiştir⁶. Babası gibi Gürcü, Ermeni, Bizans ve Haçlılara karşı yaptığı mücadelelerden dolayı “*Gazi*” unvanını alan Emir İshak, kaynaklarda çoğunlukla, “*İshak Gazi*” veya “*Emir İshak Gazi*” olarak geçmektedir⁷. Emir İshak'ın ölümünden sonra Mengüceklilerin iki kola ayrıldığını görüyoruz. Bunlardan Kemah-Erzincan kolunun başına Emir İshak'ın oğullarından I. Alâeddin Davud Şah, Divriği kolunun başına ise diğer oğlu I. Süleyman geçti⁸.

Erzincan kolunun bilinen ilk yöneticisi I. Alâeddin Davud Şah'tır. Babası İshak'ın vefatından sonra Erzincan bölgesinde 1142 yılından 1162'ye kadar yaklaşık olarak yirmi sene hükmetmiştir. Bu kolunun en tanınmış ve önemli beyi ise Fahreddin Behram Şah'tır. Mengüceklili hanedanlığında hayatı en iyi bilinen ve altmış yılın üzerinde hükümdarlık yapan Fahreddin Behram Şah'ın paralarının birisinde “*emir'ül-ümera'*” unvanı yazmaktadır⁹. Kaynaklardan anlaşıldığı kadarıyla Fahreddin Behram Şah; akıllı, dürüst, ileri görüşlü, merhametli, faziletli, ahlâklı, olgun, şerefli, şefkatli, adaletli, kültürlü, ilmî ve edebiyat mensuplarını himaye eden çok cömert bir hükümdardı. Behram Şah, kış mevsimlerinde hayvanların yemesi için dağlara ve kırlara yiyecek taşıtırırdı. Gösteriş ve törenlerden hoşlanan Fahreddin Behram Şah, kızı Selçuk Hatun'u I. İzzeddin Keykâvus'a verdiğinde kızının çeyiz hazırlıkları için yabancı ülkelerden ustalar ve terziler getirterek muhteşem bir düğün yapmıştı¹⁰.

Muhtasar Selçuknâme'ye göre Fahreddin Behram Şah'ın melikliği zamanında Erzincan ülkesi fevkalâde rahattı. O, ülkesini o kadar güzel idare etmişti ki, onun zamanında Erzincan önemli bir kültür ve ticaret merkezi haline gelmiş ve refah düzeyi en üst sınırlara ulaşmıştı¹¹. Fahreddin Behram Şah'ın Selçuklu sultanlarıyla olan ilişkileri oldukça iyiydi. Fahreddin Behram Şah, Türkiye Selçuklu sultanı II. Kılıç Arslan'ın damadı ve I. İzzeddin Keykâvus'un da kayınpederidir. Fahreddin Behram Şah, Sultan II. Rükneddin Süleyman Şah'ın Gürcistan seferine iştirak etmiş ancak Gürcü kraliçesi Tamara'ya esir düşmüştü. Fakat faziletinden dolayı Tamara ona bir misafir gibi davranıp daha sonra serbest bırakmıştı¹². Fahreddin Behram Şah, uzun bir saltanat hayatından sonra 1225 yılında Erzincan'da vefat etti. Genceli Nizâmî, “*Mahzen'ül-Esrâr*” adlı eserini ona ithâfen yazmış ve büyük hediyeler almıştı. Ona göre

⁵ Faruk Sümer, *Selçuklular Devrinde Doğu Anadolu'da Türk Beylikleri*, TTK yay., 2. baskı Ankara 1998, s.2; M. Fuat Köprülü, “Oğuz Etnolojisine Dâir Tarihi Notlar,” *Türkiyat Mecmuası*, İstanbul 1925, s.185-186; M. Altay Köymen, “Selçuklular'da Devlet: III. Tarihi ve Siyasî Bakımlardan” *Bellekten*, Ankara 1988, S.209, s.1362.

⁶ Houtsma “La Dynastie Des Benu Mengucék”, *Keleti Szemle*, Budapeşte 1904, s.277.

⁷ *Türkler*, “Doğu Anadolu Türk Devletler”, C.6, s.400, 400⁹², 453, 453¹⁵; Sümer, “Mengücekler”, s.714.

⁸ Claude Cahen, *Osmanlılardan önce Anadolu'da Türkler*, (Türkçe çev. Yıldız Moran), 3. baskı, İstanbul 1994, s.120; Ali Sevim, *Anadolu'nun Fethi*, s.186.

⁹ Niğdeli Kadı Ahmed, *el-Veledü'sş-şefik ve hafidü'l-Hâlik*, Süleymâniye (Fatih) Ktp., nr.4518; O.Turan, *Doğu Anadolu*, 2001, s.61; İbn ul-Esir, *el- Kâmil*, C.XII, s.185, 221; Ahmed Tevhid, *Meskukat'ı Kadime-i İslâmiye Kataloğu*, Mahmut Bey Matbaası, Kostantiniyye 1321, s.80; Cahen, *Osmanlılardan önce*, s.120; Ali Kemali, *Erzincan Tarihi, Coğrafi, İçtimai, Etnoğrafi, İdari, İhsai Tetkikat Tecrübesi*, Resimli Ay Matbaası, 1932, s.56.

¹⁰ İbn Bibi, *el Evâmiri'l-'Alâ'ıye Fi'l-Umuri'l-Ala'ıye (Selçuk name)*, Çev. Mürsel Öztürk, Ankara 1996, c. I, s.193-194; Halil Edhem, *Kayseri Şehri- Selçuklu Tarihinden Bir Bölüm-* haz. Kemal Göde, KTB yay., Ankara 1982, s.65.

¹¹ Sevim, *Anadolu'nun Fethi*, s.187.

¹² İbn ul-Esir, *el- Kâmil*, C.I s.94-95; O.Turan, *Doğu Anadolu*, 2001, s.62; Brosset, Marie Félicité, *Gürcistan Tarihi, (eski Çağlardan 1212 yılına kadar)*, (çev. Hrand D. Andreasyan, notlar ve yayına haz. E. Merçil), TTK yay., Ankara 2003, s.410.

Fahreddin Behram Şah, aydın bir hükümdar olduğundan dolayı çocuklarını da mükemmel bir şekilde yetiştirmişti. Behram Şah'ın Selçuk, II. Alâeddin Davud Şah ve Melik Muzafferüddin Muhammed adında bilinen üç çocuğu vardı. Fahreddin Behram Şah'ın vefatıyla, Erzincan-Kemah kolunun başına büyük oğlu II. Alâeddin Davud Şah geçti. Ancak II. Davud Şah babasının aksine Selçuklularla iyi geçinmek yerine onlara karşı olan ittifakların içerisine girmişti. Hatta onu uyaran âlimleri çeşitli şekillerde cezalandırmıştı. Bu durum üzerine Sultan I. Alaeddin Keykubat, II. Davud Şah'ı tahtından indirerek beyliğin bu koluna 1128 yılında kapattı. Ve Mengüceklili Meliki II. Davud Şah'a da Beyşehir ve Iğın'ı dirlik olarak verdi¹³. Behram Şah'ın diğer oğlu Melik Muzafferüddin Muhammed ise Şebinkarahisar'da yöneticiydi. Sultan, ona da Kırşehir'i dirlik olarak verdi. Melik Muzafferüddin'in ölüm tarihi kesin olarak bilinmese de hayatının sonuna kadar Kırşehir'de yaşamış ve burada bir de medrese yaptırmıştır. Melik Muzafferüddin'in şahsiyetli, güzel ahlaklı ve akıllı bir kişi idi¹⁴.

Mengüceklili Beyliği'nin daha çok mimari eserleriyle tanınan Divriği kolu hakkındaki siyasî bilgiler yok denecek kadar azdır. Bu kolun en meşhur hükümdarlarından olan Ahmed Şah'ın en büyük eseri ise Türk mimari sanatının şaheserlerinden olan Ulu Cami'dir. Bu caminin hemen bitişiğindeki darüşşifa ise Fareddin Behram Şah'ın kızı ve Ahmed Şah'ın hanımı olan *Turan Melek* tarafından yapılmıştır¹⁵. Ahmet Şah'ın hangi tarihte öldüğü bilinmemekle birlikte kendisinden sonra yerine oğlu Melik Salih geçmiştir. Kitabelerden anlaşıldığı kadarıyla Melik Salih bu kolun son melikidir. Melik Salih'ten sonraki hanedan üyeleri hakkında herhangi bir bilgi bulunmaması Mengüceklilerin Divriği kolunun tarihe karıştığını göstermektedir¹⁶.

ERZİNCAN VE ÇEVRESİNDE MENGÜCEKLİLER DÖNEMİ İLMİ FAALİYETLER VE İLİM ADAMLARI

Anadolu'nun değişik yerlerinde kurulan Türk devletleri gibi Mengücekliler de, gerek yapı gerekse teşkilat bakımından Büyük Selçuklulara örnek almışlardır. Onların Büyük Selçuklulardan esinlenerek yapıları mimari eserler sonraki yüzyıllarda Osmanlılara da örnek olmuştur¹⁷. İnşa edilen Mengüceklili medreselerinin amacı da Selçukluda olduğu gibi, hem ilmin gelişmesini sağlamak, hem de Fatimî'lerin Şiiilik propagandaları ve Rafizi telakkilere karşı Sünniliğin müdafaası yapmaktır¹⁸. Ortaçağ İslâm âleminde olduğu gibi Mengüceklili medreselerinde de her ne kadar hangi derslerin ve kitapların okutulduğu tespit edilemese de eğitim beşerî ve dînî olmak üzere iki kısımdı. Mengüceklili medreselerinde de usûl-ü fıkıh, hadis, tefsir ve kelim gibi dînî ilimlerin yanı sıra matematik, astronomi, geometri, fizik, tıp, gramer ve felsefe gibi beşerî ilimlerde okutulmuştur. Hatta medreseler çoğunlukla konularına göre ihtisaslara ayrılırdı. Darül Hadis, Fıkıh, Tıp gibi. Bu medreselerden mezun olanlara öğretim veya meslek ruhsatı verilir. Mesela hekimler ile cerrahların bu ruhsatı alabilmeleri için ayrı ayrı imtihanlardan geçmeleri gerekiyordu¹⁹.

Mengüceklilerin kurulduğu ilk dönemlerde ev veya mescitlerde yapılan eğitim faaliyetleri daha sonra medreselerin inşasıyla buralara taşınmıştır. Kaynaklardan Mengüceklilerin çok sayıda medrese yapıklarını öğreniyoruz. Ancak bu eserlerin çoğu deprem

¹³ Müneccimbaşı, Camiü'd-düvel, s.61; Turan, *Doğu Anadolu*, s.66; Sümer, *Doğu Anadolu'da Türk Beylikleri*, s.9; Aynı mlf., "Mengücekler", s.716; Emine Uyumaz, *Sultan I. Alaeddin Keykubat Devri Türkiye Selçuklu Devleti Siyasî Tarihi* (1220-1237), TTK yay., Ankara 2003, s.42-43; Cahen, *Osmanlılardan Önce*, s.248-249.

¹⁴ İbn Bibi, *el-Evâmirü'l-'Alâ'îye*, s.369-370; Uyumaz, *Sultan I. Alaeddin Keykubat*, s.44.

¹⁵ Sümer, *Doğu Anadolu'da Türk Beylikleri*, s.11; E. Diez, *Türk Sanatı*, İstanbul 1946, s.67, 100.

¹⁶ Sümer, *Doğu Anadolu'da Türk Beylikleri*, s.11; Necdet Sakaoğlu, *Türk Anadolu'da Mengücekoğulları*, YKY., İstanbul 2005, s.96.

¹⁷ Abdülkerim Özyayın, "Mengücekler", *DGBİT*, ed. Hakkı Dursun Yıldız, C.8, İstanbul 1989, s.10; Afet İnan, "Kayseri'de Gevher Nesibe Şifaiyesi", *Malazgirt Armağanı*, TTK yay., Ankara 1993, s. 2-3.

¹⁸ Özyayın, "Mengücekler", C.8, s.8.

¹⁹ İnan, "Gevher Nesibe", s. 2.

başta olmak üzere birçok sebepten dolayı günümüze ulaşamamıştır. Melik Fahreddin Medresesi, Erzincan Medresesi, Akşehir Medresesi Mengüceklilerin Erzincan ve çevresinde yaptığı medreselerden bir kaçıdır. Diğer İslâm ülkelerinde olduğu gibi Mengücek illerindeki medreselerde kendilerine bağlı olan vakfiyeler sayesinde müderris ve talebelerinin her türlü ihtiyaçlarını karşılanmaktaydı²⁰. İlimiye sınıfı buralarda yetişir ve çeşitli alanlarda istihdam edilirdi. Mengücekliler meliklerinin âlimleri koruyup gözettikleri konuyla ilgili hemen her kaynakta dile getirilmiştir. Ayrıca Mengücekliler Meliklerden II. Alâeddin Davut Şah'ın bizzat kendisi ilimle uğraşmıştır. Mengücekliler illerinin eğitim kurumlarıyla donatılmış olması onların eğitim ve kültür düzeylerinin ne kadar yüksek olduğuna işaret etmektedir.

İbn Bibi, Anadolu'da halkın Rumca, Ermenice, Süryanice, Arapça ve Farsça olmak üzere beş dil konuştuğunu ve bazı devlet adamlarının da bu dillere vâkıf olduklarını belirtmektedir²¹. Fakat Anadolu Türkleri arasında Arapçadan daha yaygın olarak Farsçanın kullanıldığını görmekteyiz²². Mengüceklilerde de bu iki dilin ağırlığı oldukça fazlaydı. Bunun en büyük göstergesi ise Mengücekliler yapılarıdır. Gerek cami, kümbet ve darüşşifalardaki kitabeler gerekse âlimlerin yazmış olduğu eserler Arapça ve Farsça ağırlıklı olarak yazılmıştır. Örneğin Genceli Nizâmî "*Mahzenül-Esrârî*" adlı eserini Fahreddin Behram Şah'a Farsça olarak sunmuştu²³. Mengüceklilerde Türkçe ise devlet dili olarak kullanılmıştır²⁴.

Erzincan'ın da içerisinde bulunduğu Mengücek illerinde ilmî faaliyetlerin gelişmesini sağlayan etkenler nelerdir? Bunlardan bir kısmını sıralayacak olursak; birincisi onların sınırlarını genişletme hırsı içinde olmayışları. Ve buraya yapacakları askerî harcamaların büyük bir kısmını ilmî müesseselere kullanmaları. İkincisi Yunan tıp külliyesi başta olmak üzere Batı kaynaklarının Müslümanlarca Arapçaya çevrildiği bölgeye yakın olmaları ilmî transferlerin yaşanmasını sağlamıştır. Bu sayede Mengücekliler ilim adamları Yunan eğitim sisteminin ve entelektüel hayatının mirasından yararlanmış ve Helenistik kültürün bilimsel, felsefi dağarcığını almışlardır. Bu durum Mengüceklilerde tıbbın ve diğer ilimlerin gelişmesine zemin oluşturmuştu. Mengücekliler zamanında Anadolu'nun en önemli ilim merkezlerinden birisi olan Malatya'da birçok ünlü ilim adamı vardı. Ebül Ferec, Süryani Mihael, Mecdüd-din İshak bunlardan bazılarıdır. Devrin önemli âlim ve mutasavvıflarından olan İbn-ül Arâbi yaklaşık on beş sene Malatya'da yaşamıştı. Mengücekliler, Erzincan'ın hemen yanı başlarında yer alan Malatya'dan faydalanmışlardır. Birçok ilim adamı Erzincan'dan Malatya'ya veya Malatya'dan Erzincan'a gelmişti. Örneğin yıllarca Erzincan'da Mengücekliler saraylarında yaşayan Abdülatif el-Bağdadi "*Özlediği ilmî çevreyi Malatya'da bulduğunu*" söyleyerek Erzincan'dan Malatya'ya göç etmişti. Yine Mevlâna'nın babası Bahâ Veled, Erzincan Akşehir'inden sonra kendisine daha cazip gelen Malatya'ya göç etmişti. Malatya, Süryânî ilmî geleneklerinin de yaşadığı bir yerdi²⁵.

XIII. Asır başlarına kadar ekonomik, ilmî ve kültürel açıdan Doğu Anadolu, Orta Anadolu'dan daha ileri bir seviyedeydi. Doğu Anadolu, İran ticaret yollarına daha yakın olduğu gibi Moğolların önünden kaçıp Anadolu'ya sığınan âlimlerin de ilk durak yeriydi. Anadolu'ya gelen ilim adamları Arap ülkelerinden daha çok, Türkistan, Harezm, Horasan, İran ve Azerbaycan taraflarından geliyordu²⁶. Erzincan başta olmak üzere Mengücek illerine gelen

²⁰ Erdoğan Tahir Şahin, *Erzincan Tarihi*, Erzincan 1985, s.253.

²¹ İbn Bibi, *el Evâmîrü'l -'Alâ'îye*, C.I., s.97.

²² Cahen, *Osmanlılardan Önce*, s.66-67, 250; Osman Turan, *Selçuklular ve İslâmiyet*, İstanbul 1993, s.28.

²³ V. Gordlevski, *Anadolu Selçuklu Devleti*, çev. Azer Yaran, Onur yay., Ankara 1988, s.299.

²⁴ Bedi'ullah Debiri Nejad, "Selçuklular Devrinde Kültürel Durum", Çev. Mürsel Öztürk, *Erdem*, C.3, S.8, s.480-490.

²⁵ Ahmet Eflaki, *Menâkibül Arifin*, nşr.Tahsin Yazıcı, c.I, MEB yay.,İstanbul 1989, s.24-25; H.Ritter, "Celâleddin Rumî", İA.,III, s.54.

²⁶ Osman Turan, *Türk Cihan Hâkimiyeti Mefkuresi Tarihi*, I-II, Nakışlar Yayınevi, Ankara 1979, s.264; Aynı mlf., Osman Turan, *Selçuklular Zamanında Türkiye*,7.baskı, Boğaziçi Yayınları, İstanbul 2002, s. XXVI.

âlimler devlet büyükleri tarafından korunup kollanıyordu. Onlarda buldukları şehrin kültür seviyelerini yükselterek buraların gelişmesine katkı sağlıyorlardı. Örneğin Mengücekliler meliklerinden Fahreddin Behram Şah ile eşi İsmetiye Hatun kendilerine sığınan Bahaeddin Veled ve oğlu Mevlânâ'ya sahip çıkmış ve onlar için Erzincan Akşehir'de bir medrese dahi yaptırmışlardı²⁷. Fahreddin Behram Şah döneminde köylü, şehirli, çiftçi, tüccar, sanatkâr ve esnaf Erzincan'da güven içerisinde yaşıyordu. Erzincan'ın kültür ve refah seviyesi oldukça ileriye gitmişti. Erzincan'da ilim, edebiyat ve mimaride büyük gelişmeler olmuş ve ilmî sahada birçok âlim yetiştirilmişti. Fahreddin Behram Şah'ın oğlu II. Alâeddin Davud Şah'ta babası gibi ilmi ve ilim adamlarını severdi. Onun zamanında da Erzincan, önemli bir kültür ve sanat merkezi olmaya devam etmiş ve tıp ilmî hayli ilerlemişti. Özellikle tıp alanında birçok âlimi Erzincan'a getirtmişti. Dönemin ünlü hekimlerinden Abdullâtif el-Bağdâdi, II. Alâeddin Davud Şah zamanında uzun süre Erzincan'da kalmıştı. Ayrıca Halkın eğlenceye olan düşkünlüğü Erzincan'da sanat ve musikinin de gelişmesini olumlu yönde etkilemişti. Öyle ki Erzincan'ın yetiştirdiği müzisyenler diğer ülkeler tarafından aranır olmuştu²⁸.

Mengüceklilerden gerek Erzincan'da gerekse Divriği'de bulunan darüşşifalar bize Mengücekliler tıbbının ileri bir düzeyde olduğunu göstermektedir. Dönemin en ünlü doktorları bu darüşşifalarda çalışıyordu. Bu hekimlerin bir kısmı burada yetişirken bir kısmı da Suriye, Mısır ve İran gibi yerlerden gelmişlerdi. Dönemin ünlü hekimlerinden Abdullâtif el-Bağdâdi gibi. Bu darüşşifalardaki hekim ve cerrahlar usta-çırak yöntemiyle yetiştirilirdi. Yani hekimler yatırılan hastaların başucunda öğrencilere hem ders verir hem de hastaya tedavi ederlerdi. Aktar ve kökçüler ise ilaçların yapımı için gerekli malzemeleri temin konusunda oldukça önemli kişilerdi. Mengücekliler medreselerinde de en yüksek ücreti müderrisler alırdı. Ücretin yüksek oluşu Mengüceklilerin ilim adamlarına verdiği değerin bir göstergesiydi²⁹.

Erzincan'daki Mengücekliler Medreselerinde Yetişen veya Görev Yapan İlim, Fikir ve Devlet Adamlarından Bazıları

Mengücekliler zamanında Erzincan, ticarî ve iktisadî zenginliğinin yanı sıra devrin en yüksek ilim, kültür, sanat ve medeniyet merkezlerinden birisiydi. Erzincan'da ilmî, dinî ve sosyal birçok yapılar inşa edilmişti. Mengücekliler dönemi Erzincan'da yaptırılan medreselerde birçok ilim, fikir ve devlet adamı yetiştirildiği gibi Erzincan'a dışardan da birçok âlim gelmişti. Ancak bu âlim ve devlet adamlarından bir kısmı II. Alâeddin Davud Şah'ın baskıları sonucu bir kısmı da Mengüceklilerin Erzincan kolu kapandıktan sonra Konya merkeze giderek Selçuklu saraylarında veya medreselerinde görev yapmışlardı. Hatta bunlardan bir kısmı Selçuklulardan sonra Osmanlı saraylarında da görev almışlardı. Şimdi Mengücekliler dönemi Erzincan'da yetişen veya değişik yerlerden buraya gelen yahut buradan ayrılarak başka yerlere giden ilim, fikir ve devlet adamlarından bazıları aktarmaya çalışalım.

Muvâffakeddin Ebi Muhammed Abdullâtif b. Yusuf el-Bağdâdi

Daha çok "*Abdullâtif el-Bağdâdi*" olarak biline Muvâffakeddin Ebi Muhammed Abdullâtif b. Yusuf el-Bağdâdi tahminen 1162-1231 yılları arasında yaşamıştır. Iraklı ünlü hekim ve filozof Abdullâtif el-Bağdâdi, Mengücekliler sultanı Fahreddin Behram Şah'ın son

²⁷ Özyaydın, "Mengücekliler", s.153.

²⁸ Ahmet Çaycı, *Anadolu Selçuklu Sanatında Gezegen ve Burç Tasvirleri*, Kültür Bakanlığı yay., Ankara 2002, s.82; *Doğu Anadolu Bölgesinin geri kalmışlığı üzerine bir derleme*, *Doğu Anadolu ve Erzincan*, yay. Haz. Ersal Yavi, T.C. Erzincan Valiliği İl Özel İdare yay., Ankara 1994, s.39.

²⁹ Süheyl Ünver, *Selçuklu Tebâbeti*, Ankara 1940, s.7; Bedi N. Şehsuvaroğlu, -Ayşegül Erdemir Demirhan-Gönül Cantay Güreşsever, *Türk Tıp Tarihi*, Bursa 1984, s.17; Turan, *Doğu Anadolu*, s.75; *Doğu Anadolu ve Erzincan*, s.39.

dönemlerine doğru Erzincan'a gelmiş ve bu kolun yıkılışına kadar burada kalmıştır³⁰. Abdullâtif el-Bağdâdî gibi bir filozofun uzun bir süre Erzincan'da kalması buranın ilim ve kültür yönünden zenginliğine de işaret etmektedir. Daha çok Mengüceklî meliki II. Alâeddin Davut Şah döneminde Erzincan'da kalan Abdullâtif el-Bağdâdî, meliklerinden ilgi ve saygı görmüş ve büyük ikramlara nail olmuştur. Ünlü tabibin, II. Alâeddin Davut Şah'a birkaç eser yazarak ona ithaf ettiği rivayet edilmektedir³¹.

Abdullâtif el-Bağdâdî hekimliğinin yanında müverrih olarak da birçok tarihi vakianın günümüze taşınmasına yardımcı olmuştur³². Tıp alanında yazdığı “*Risala fi'l-maraz al-musamma diyabitas*” adlı eserinde İbn-i Sina'nın tedavi metotlarını eleştirmektedir. Diyabetes hakkındaki eseri “*Makalatan fi'l havass*”dır³³. El-Bağdâdî, Temel Bilimlerde 46, klinik bilimlerinde ise 26 adet eser yazmıştır. Yazmış olduğu eserlerin konuları fizyoloji, Mebhasülcenin, himyeler, idrar, nabız, zıdla tedavi, şeker hastalığı, teşrih, hurac, Râzi'nin şüphelerini hal, etibba ve hükemaya nasihat, sersemlik, ağrılar vs. hakkındadır. Bunların dışında daha birçok felsefi ve tıbbî eserleri mevcuttur. El-Bağdâdî'nin otobiyografisine bakılınca, hür düşünceye sahip, doğru kabul ettiği fikirleri sonuna kadar savunan, orijinal bir karakter yapısına sahip bir âlim olduğu görülür³⁴.

Genceli Nizâmî

Türk Dünyasının en büyük şairlerinden birisi olan Genceli Nizâmî, 1138-1145 yılları arasındaki bir günde Gence'de doğdu. Asıl adı “*Cemaleddin Ebu Muhammed İlyas bin Yusuf*”dur. Henüz hayattayken ün kazanan Genceli Nizâmî, eserlerini “*Hamse*” adı altında topladı. Nizâmî'nin eserleri, kendisinden sonra gelen büyük şair ve düşünürleri de etkilemiştir. Genceli Nizâmî, “*Hamse*” adlı ünlü eserindeki mesnevilerden her birisini dönemindeki bir sultana veya melike takdim etmiştir. Nizâmî, bu eserindeki “*Mahzenü'l-Esrar*” adlı bölümü de 1176 yılında dönemin Mengüceklî Sultanı Fahreddin Behram Şah'a sunmuştur. Genceli Nizâmî, eserinde Fahreddin Behram Şah'a methiyeler dizdirmiştir. Ancak şair eserinde Sultanı överken kasideleri âdî bir dalkavuk ruhuyla değil, onu irşad gayreti ve feragatiyle dile getirmiştir. Sultan Behram Şah ise bu eser karşılığında Nizâmî'ye büyük bir servet değerinde; 5000 dinar altın, beş at, beş katır ve ağır elbiseler vermiştir. Genceli Nizâmî'nin ölüm tarihi kesin olarak bilinmemekle birlikte mezar taşına doğum ve ölüm tarihleri 1140-1230 olarak yazılmıştır³⁵.

Sirâceddin Ahmed

Mengüceklîler dönemi edebiyat ve tasavvuf alanında meşhur olan Sirâceddin Ahmed, bu özelliğinin yanında çok iyi bir musikîşinastır. Horasan tarzında gazel ve peşrevleri de olan Sirâceddin Ahmed'in şöhreti Erzincan'ın dışına taşmıştı. Eyyübî Hükümdarı Melik Eşref

³⁰ Cahen, *Osmanlılardan Önce*, s.249; Arslan Terzioğlu, “İbn-i Sinâ'nın Tedâvi Metodlarını Eleştiren Abdullâtif al-Bağdâdî, nin Diabetes Hakkında Bir Risâlesi”, s.54.

³¹ İbn Ebi Usaybia, *Tabakat'ül-etibba*, Kahire 1299, s.207; O.Turan, *Doğu Anadolu*, s.74; Erdoğan Merçil, *Türkiye Selçuklularında Meslekler*, TTK, yay. Ankara 2000, s.125; Daha fazla bilgi için Houtsma, M.th. “Abdullatif” mad., İ.A., s.92; Ünver, *Selçuklu Tebâbeti*, s.91.

³² Faruk Sümer, “Ahlat ve Ahlatşahlar”, *Belleten*, C.L, sayı.197, s.456; Abdülhak Adnan-Adıvar, *Tarih Boyunca İlim ve Din (Başlangıçtan 19.Asra Kadar)*, C.I, İstanbul 1944, s.97.

³³ Arslan Terzioğlu, “ Abdullâtif al-Bağdâdî, nin”, s.54-55.

³⁴ Ahmet Hulusi Köker, “Selçuklular Devrinde Hekimler”, Selçuklular Devrinde Kültür ve Medeniyet, E.Ü. Gevher Nesibe Tıp Tarihi Enstitüsü Yay., Kayseri 1991, s.14; Ünver, *Selçuklu Tebâbeti*, s.91; Arslan Terzioğlu, Agm., s.59.

³⁵ Genceli Nizâmî, *Nizâmî Divanı*, Trc., Ali Nihat Tarlan, Ahmet Halit Kitabevi, İstanbul 1944, s.3; Genceli Nizâmî, *Nizâmî Divanı*, Trc., M. Nuri Genç Osman, 3.baskı, Ankara 1964, s.34-38; O. Turan, *Doğu Anadolu*, s.62.

Sirâceddin Ahmed'in şöhretini duyunca onu Şam'a davet edip sarayında kendi eserlerini çaldırmıştı. Bu yetenek karşısında sadece hükümdar değil sarayın musiki ekibi de Sirâceddin Ahmed'e hayran kalmıştı³⁶.

Nizâmeddin Ahmet Erzincânî

Konya'da yaşamış olan Nizâmeddin-i Erzincânî'nin ismi, Ahmet Eflâkî'nin “*Menakıbul' Arifin*” adlı eserinde geçmektedir. I. Alâeddin Keykubat döneminde “*edebiyatçı ve şairlerin reisi, üstâdı*” ilan edilen Nizâmeddin-i Erzincânî'den Eflâkî “*üstâdım*” diye söz etmektedir³⁷. Sultan I. İzzettin Keykâvus, edebiyatçıların en büyüğü olarak nitelediği Nizâmeddin Ahmet Erzincânî'nin bir kasidesine nazire yazıp, bunu bir toplantı gününde okuyan Şemşeddin Tabes'i inşa memurluğundan, Emir-i Ârızlık makamına yükseltmiştir³⁸.

Kâtibü'ş-şurûtu Erzincanlı Yusuf b. Nuh

Bu zat Moğol hükümdarı Güyük Han tarafından IV. Kılıç Arslan'ın vezirliğine tayin edilen “*Erzincanlı Tercüman Bahaeddin Yusuf*”tur. İlk olarak Sultan I. İzzeddin Keykâvus'un saltanat yıllarında görev almıştı. Daha sonra IV. Kılıç Arslan'ın atabeylik ve vezirlik görevlerine getirilmişti³⁹. Fakat bir süre sonra vezirlikten azledilip yerine Nizameddin Hurşid tayin edildi. Kendisi de eski vezir Şemşeddin İsfehani'nin ölümünden sorumlu tutularak Moğol hanına gönderildi ve orada öldürüldü Kültürlü bir kişi olan Bahaeddin Yusuf, öldüğünde oldukça yaşlıydı⁴⁰. Erzincan'da yetişen Bahaeddin Yusuf, Selçuklu saraylarında önemli görevlere gelmişti.

Erzincanlı Alâeddin Tabîb

Türkiye Selçuklu Sultanlarından IV Rükneddin Kılıç Arslan'ın çağdaşı olan bir tabiptir. Sultanın rahatsızlığında Erzincan'dan gelip onun tedavisi ile ilgilenmişti. Bu olay “*Ariflerin Menkabeleri*” adlı eserde detaylı bir şekilde anlatılmıştır⁴¹. Erzincanlı Tabîb Alâeddin'in Türkiye Selçuklu Sultanı tarafından çağrılması Mengücekli illerinde tıbbın oldukça ileri bir düzeyde olduğunu göstermektedir.

Baha Veled

Anadolu'ya gelip iz bırakan âlimlerden biri de “*Sultanü'l-Ulemâ*” lakabıyla da tanınan Bahaeddin Veled b. Hüseyin el-Bekri'dir. Belh'li olan Baha Veled, hanımı ve çocukları ile birlikte buradan göç ederek Nişabur, Bağdat, Mekke, Medine, Şam ve Halep üzerinden Erzincan'a geldi⁴². Mevlâna'nın babası olan Baha Veled, tahminen 1220-1221 yıllarında Melik Fahreddin Behram Şah zamanında Erzincan'a gelerek bir süre Akşehir'de ikâmet etmiştir⁴³.

Mecdeddin Ali b. Muhammed el-Hasan el-Erzincânî

³⁶ Zeyl *Mir'atüzzaman*, 314 Ayasofya, s.297; O. Turan, *Doğu Anadolu*, s.75; *Doğu Anadolu ve Erzincan*, s.40.

³⁷ Ahmed Eflâkî, *Menakıbü'l-Arifin*, nşr. Tahsin Yazıcı, C. I-II, TTK yay., Ankara 1976, s.10.

³⁸ İbn Bibi, *el Evâmirü'l - 'Alâ'îye*, C.I s.147-149; Salim Koca, *Sultan I. İzzettin Keykavus, (1211- 1220)*, TTK, yay., Ankara 1997, s.88.

³⁹ İbn Bibi, *el Evâmirü'l - 'Alâ'îye* C.II, s.100; Refet Yınanç, “Sivas Abideleri ve Vakıflar”, *Vakıflar Dergisi*, VGM. yay., sayı.22, Ankara 1991, s.30-31.

⁴⁰ *İbn Bibi'nin Farsça Muhtasar Selçuknamesinden*, çev. M. Nuri Gençosman, F. N. Uzluç, Ankara 1941, s.236; R. Yınanç, “Sivas Abideleri”, s.31.

⁴¹ *Ariflerin Menkabeleri*, s.266-267,377; *Doğu Anadolu ve Erzincan*, s.39.

⁴² Aksaraylı Kerimeddin Mahmud'un *Müsameret-al-ahyar adlı Farsça tarihinin tercümesi*,(çev. M.Nuri Genç Osman Önsöz ve notlar F. N. Uzluç), Ankara 1943, s.199.

⁴³ Cahen, *Osmanlılardan önce*, s.255.

Aslen Erzincanlı olan Mecededdin Atabek'in tam adı "*Mecededdin Ali b. Muhammed el-Hasan el-Erzincânî*"dir. Künyesi "*Ebü'l-Mehâmid*"dir⁴⁴. Selçuklu Sultanı IV. Rukneddin Kılıç Arslan döneminde müstevfilik, kayınpederi Muineddin Pervane zamanında da Sahip Fahreddin'in yerine vezirlik görevine getirilmişti⁴⁵. Fakat Sahip Fahreddin'in Moğol Hükümdarı tarafından görevine yeniden iade edilmesi üzerine, Mecededdin Ali'ye atabeklik görevi verilmişti. Bir ara Moğol hükümdarı Abaka Han'ın yanına da giden Mecededdin Atabek, Muineddin Pervane'nin öldürülmesinden sonra geri dönerken 1277 yılında Sivas'ta hastalanıp ölmüştü⁴⁶. Mecededdin Atabek'den bahseden kaynakların çoğu, onun çok iyi hesap bildiğinden, güzel yazı yazdığından, şiir söylediğinden, Arapça ve Farsçayı çok iyi bilen hayırsever, belagat üslûbunda, birçok sanat dalında inceliklere sahip bir insan olduğundan söz eder⁴⁷. Mevlânâ'nın mektupları arasında Mecededdin Atabek'e hitaben yazılmış altı mektup vardır. Mevlânâ, bu mektuplarında Mecededdin Atabek'ten, büyük vezir, adil, melek huylu ve ediplerin tacı gibi yüksek sıfatlarla bahsetmektedir⁴⁸.

Erzincanlı Şerâfeddin Mahmud

Erzincanlı olan Şerâfeddin Mahmud ilmi sayesinde Selçuklu Devletinde en üst makamlara kadar gelmiş ve ülke yönetiminde görev almıştı. Fakat Sulan II. İzzeddin Keykâvus ile IV. Rükneddin Kılıç Arslan dönemindeki saltanat çekişmelerine kurban giderek öldürülmüştür. Şerâfeddin Mahmud'un saltanat mücadelesindeki durumu teferruatlı olarak "*Ariflerin menkîbesi*" adlı eserde konu edilmiştir⁴⁹.

Hakânî

Mengüceklilerin ünlü ozanlarından Hakânî, Sultan Fahreddin Behram Şah'ın çağdaşdır. Ozan Hakânî'nin Sultan ile dostça ilişkilerinin olduğu bilinmektedir⁵⁰.

Erzincan'daki medreselerde Mengücekli sonrası yetişen ilim, fikir ve devlet adamlarından bazılarının isimleri de *Erzincanlı Kadı Şerâfeddin Mahmud*'un oğlu *Tacüddin Pervâne*, *Erzincanlı Zeyneddin Ahmet*, *Şeyh Abdurahman Erzincânî*, "*Fakir*" adıyla tanınan *Taceddin Erzincânî*, *Sadr Kıvameddin Erzincânî*, *Kadı Ahmet Burhâneddin (Erzincânî)*, *Ömer Vecühüddin*, *İbni Abdü'l-Muhsin Erzincânî*, *Pir Muhammed Bahaeddin Erzincânî*⁵¹ dir..

Sonuç olarak, Mengücekliler dönemi Erzincan'da ilmi faaliyetlerin gelişmesinde etken olan birçok faktör vardı. Öncelikle Mengücekliler devlet bütçesinin büyük bir kısmını askerî değil ilmî faaliyetlere harcamışlardı. Başta Erzincan olmak üzere tüm şehirlerine çok sayıda medreseler inşa etmişlerdi. Erzincan, coğrafi olarak da Batı kaynaklarının Müslümanlar tarafından tercüme edildiği merkezlere ve İran'ın ticaret yollarına yakın bir mevkiydi.

Erzincan'daki Mengücekli sultanlarından Fahreddin Behram Şah başta olmak üzere hemen hepsi, bilgin, âlim ve şairleri koruyup kolluyor ve onlara iltifat edip ödüllendiriyordu. Bunu haber alan birçok ünlü bilim adamı Erzincan'a gelip yerleşmişti. Ayrıca Moğolların önünden kaçıp Anadolu'ya sığınan âlimlerin birçoğu Baha Veled ve oğlu Mevlânâ

⁴⁴ *Ariflerin Menkibeleri*, s.52.

⁴⁵ Aksaraylı Kerimeddin Mahmud'un *Müsameret-al-ahyar* adlı *Farsça tarihinin tercümesi*, (çev. M.Nuri Genç Osman Önsöz ve notlar F. N. Uzluk), Ankara 1943, s.198; İbn Bibi, *el Evâmirü'l - 'Alâ'îye*, C.II, s.152.

⁴⁶ Münecimbaşıya göre *Anadolu Selçukileri*, çev. Hasan Fehmi Turgal, İstanbul 1935, s.77; Abdülbaki Gölpınarlı, *Mevlânâ'dan sonra Mevlevîlik*, İnkılap ve Aka Kitapevi, 2.Baskı, İstanbul 1983, s.5; *Ariflerin Menkibeleri*, s.75

⁴⁷ İbn Bibi, *el-evâmirü'l - 'Alâ'îye*, C.II, s.176-177; *Ariflerin Menkibeleri*, s.75-86.

⁴⁸ *Ariflerin Menkibeleri*, s.52.

⁴⁹ İbn Bibi, *el Evâmirü'l - 'Alâ'îye*, C.II, s.100-101; *Ariflerin Menkibeleri*, s.38.

⁵⁰ Cahen, *Osmanlılardan Önce*, s.249.

⁵¹ Bursalı Mehmet Tahir Efendi, *Osmanlı Müellifleri (1299-1915)* I-II, (haz. Fikri Yavuz-İsmail Özen), Meral yay. İstanbul 1981, s.367; Taş-Köprüzâde, *Şakayık*, Trc. Mecdi Efendi, s.78; ; İbn Bibi, *Anadolu Selçuki Devleti*, s.232, 277; Aynı mlf., *el Evâmirü'l - 'Alâ'îye*, C.II, s.151, 164, 174, 175; *Doğu Anadolu ve Erzincan*, s.41.

gibi Erzincan'a gelmişlerdi. Bu etkenler özellikle Mengücekliler dönemi Erzincan'da eğitim, öğretim ve kültür düzeyinin yükselmesini sağlamıştı. Her açıdan Büyük Selçukluların örnek alan Mengücekliler, inşa ettikleri medreselerde ilmi çalışmalarının yanı sıra Şii propagandalara ve Râfizi telakkilere karşı Sünniliği müdâfaa ederek Anadolu'nun Sünnî kalmasına katkı sağlamışlardı.

KAYNAKÇA

Abdülkâki Gölpınarlı, *Mevlâna'dan sonra Mevlevîlik*, İnkılap ve Aka Kitapevi, 2.Baskı, İstanbul 1983.

Abdülkerim Özeydin, "Mengücekliler", *DGBİT*, ed. Hakkı Dursun Yıldız, C.8, İstanbul 1989.

Afet İnan, "Kayseri'de Gevher Nesibe Şifaiyesi", *Malazgirt Armağanı*, TTK yay., Ankara 1993.

Ahmed Eflâki, *Menakübü'l-arifin*, nşr.Tahsin Yazıcı, TTK Yay., Ankara 1976.

Ahmet Çaycı, *Anadolu Selçuklu Sanatında Gezegen ve Burç Tasvirleri*, Kültür Bakanlığı yay., Ankara 2002.

Ahmet Hulusi Köker, "Selçuklular Devrinde Hekimler", *Selçuklular Devrinde Kültür ve Medeniyet*, E.Ü. Gevher

Nesibe Tıp Tarihi Enstitüsü Yay., Kayseri 1991.

Ahmed Tevhid, *Meskukât-ı kadime-i İslâmiye Kataloğu*, Mahmut Bey Matbaası, İstanbul 1321.

Aksaraylı Kerimeddin Mahmud'un *Müsameret-al-ahyar adlı Farsça tarihinin tercümesi*, (çev. M.Nuri Genç Osman

Önsöz ve notlar F. N. Uzluk), Ankara 1943.

Albert Gabriel, *Monuments Turcs D'Anatolie (Amasya-Tokat-Sivas)*, II, Paris 1934.

Ali Kemal (Aksüt), *Erzincan Tarihi*, Resimli Ay Matbaası, İstanbul 1932.

Arslan Terzioğlu, "İbn-i Sinâ'nın Tedâvi Metodlarını Eleştiren Abdullâtif al-Bağdâdi, nin Diabetes Hakkında Bir Risâlesi", s.54.

Ali Sevim, "Malazgirt Meydan Savaşı ve Sonuçları", *Malazgirt Armağanı*, TTK yay., Ankara 1993.

Bedi'ullah Debiri Nejad, "Selçuklular Devrinde Kültürel Durum", Çev. Mürsel Öztürk, *Erdem*, C.3, S.8., s.480-490.

Bedi N. Şehsuvaroğlu, -Ayşegül Erdemir Demirhan-Gönül Cantay Güreşsever, *Türk Tıp Tarihi*, Bursa 1984.

Bursalı Mehmet Tahir Efendi, *Osmanlı Müellifleri (1299-1915) I-II*, (haz.Fikri Yavuz-İsmail Özen), Meral yay. İstanbul

1981.

Claude Cahen, *Osmanlılardan önce Anadolu'da Türkler*, (Türkçe çev. Yıldız Moran), 3. baskı, İstanbul 1994.

Doğu Anadolu Bölgesinin geri kalmışlığı üzerine bir derleme, *Doğu Anadolu ve Erzincan*, yay. Haz. Ersal Yavi, T.C.

Erzincan Valiliği İl Özel İdare yay., Ankara 1994.

Emine Uyumaz, *Sultan I. Alaeddin Keykubat Devri Türkiye Selçuklu Devleti Siyasî Tarihi* (1220- 1237), TTK yay., Ankara

2003.

E. Diez, *Türk Sanatı*, İstanbul 1946.

Erdoğan Tahir Şahin, *Erzincan Tarihi*, Erzincan 1985.

Faruk Sümer, *Selçuklular Devrinde Doğu Anadolu'da Türk Beylikleri*, TTK Yay, Ankara 1998.

-----, "Mengücekler" mad., *İA*, VIII., 3. baskı, İstanbul 1977.

Faruk Sümer, –Ali Sevim, *İslâm Kaynaklarına Göre Malazgirt Savaşı(Metinler ve Çevirileri)*, TTK yay., Ankara 1988.

Genceli Nizâmî, *Nizâmî Divanı*, Trc., M. Nuri Genç Osman, 3.baskı,Ankara 1964.

Halil Edhem, *Kayseri Şehri- Selçuklu Tarihinden Bir Bölüm-* haz. Kemal Göde, KTB yay., Ankara 1982.

Houtsma, M.th. "Abdullatif" mad., *İ.A.*, s.92.

Houtsma "La Dynastie Des Benu Mengucék", *Keleti Szemle*, Budapeşte 1904.

İbn Bibi'nin Farsça Muhtasar Selçuknamesinden, çev. M. Nuri Gençosman, F. N. Uzluk, Ankara 1941.

İbn Bibî, *El-Evamirü'l-Ala'ıye fi'l-Umûri'l-Ala'ıye*, haz. Adnan Sadık Erzi, TTK Yay., Ankara 1956.

İbn Ebi Usaybia, *Tabakat'ül-etibba*, Kahire 1299.

İbnü'l- Esir, *el-Kâmil*, çev. A. Ağrakça-A. Özyayın, İstanbul 1987.

İlhan Erdem, "Doğu Anadolu Türk Devletleri", *Türkler*, ed., Hasan Celal Güzel, 34. Bölüm, C.6.

M. Fuad Köprülü, "Oğuz Etnolojisine Dâir Tarihi Notlar, " *Türkiyât Mecmuası*, İstanbul 1925.

M. Altay Köymen, "Selçuklular'da Devlet: III. Tarihi ve Siyasî Bakımlardan" *Belleten*, Ankara 1988.

Müncimbaşıya göre Anadolu Selçukileri, çev. Hasan Fehmi Turgal, İstanbul 1935.

Marie Félicité Brosset, *Gürcistan Tarihi, (eski Çağlardan 1212 yılına kadar)*, (çev. Hrand D. Andreasyan, notlar ve yayına haz. E. Merçil), TTK yay., Ankara 2003.

M. Halil, Yinanç, "Sultan Alparslan Zamanında Bizans'a Yapılan Gazalar ve Anadolu Fütuhâtı", *Malazgirt Zaferi ve Alparslan(26 Ağustos 1071)*, Devlet Kitapları, İstanbul 1971.

Max Van Berchem–H. Edhem, *Matériaux Pour un Corpus Inscriptionum Arabicarum*, Kahire 1917.

Necdet Sakaoğlu, *Türk Anadolu'da Mengücekoğulları*, YKY., İstanbul 2005.

-----“Divriği’de Aile Adları, Boylar ve Oymaklar”, *Türk Folkloru, Aylık Folklor Dergisi*, S.19, İstanbul 1981.

Niğdeli Kadı Ahmed, *el-Veledü’ş-Şefik*, Süleymâniye (Fatih) Ktp.,nr.4518.

Osman Turan, *Doğu Anadolu Türk Devletleri Tarihi*, Boğaziçi Yay., İstanbul 2001.

-----, *Selçuklular ve İslâmiyet*, İstanbul 1993.

-----, *Selçuklular Zamanında Türkiye*, 7.baskı, Boğaziçi Yayınları, İstanbul 2002.

Refet Yinanç, *Tarihte Türk Devletleri II*.AÜ. yay., Ankara 1987.

Reşidüddin Fazlullah, *Camiü’t-tevarih*, nşr. Ahmed Ateş, Ankara 1960.

Salim Koca, *Sultan I. İzzettin Keykavus, (1211- 1220)*, TTK, yay., Ankara 1997.

Sencer Divitçioğlu, *Oğuz’dan Selçuklu’ya(Boy Kanat Devlet)*, Eren yay., İstanbul 1994.

Süleyman Tülüücü, "Malazgirt Savaşına katılan Türk Beylerinden Gevher- Ayin ve Sav Tegin", *Türk Dünyası Araştırmaları*, Aralık 1985.

Süheyl Ünver, *Selçuklu Tebâbeti*, Ankara 1940.

V. Gordlevski, *Anadolu Selçuklu Devleti*, çev., Azer Yaran, Onur Yay., Ankara 1988.

Zahirüddin Nişapuri- *Selçuknâme*, Tahran 1332.

MENGÜCEKLİLER DÖNEMİNDE ERZİNCAN'DA KURULAN KÜLTÜREL MÜESSESELER

ELİF KÖMÜRCÜ*

Özet

Mengücek Beyliği, 1071 ile 1277 yılları arasında Erzincan, Kemah, Divriği ve Şebinkarahisar bölgesinde hüküm sürmüş bir Türk beyliğidir. Erzincan'ın Ortaçağ tarihine bakıldığında oldukça önemli bir beylik olan Mengücek Beyliği, Anadolu'nun Türkleşmesi ile birlikte bölgede hüküm sürmüş ve her alanda önemli izler bırakmıştır. Türklerin Anadolu'ya geldikleri ilk dönemde göçebe toplum yapısı nedeniyle köklü bir değişim olduğu söylenemez. Daha çok Mengüceklilerin Erzincan'ın belirli köy ve mahallelerinde geçici iskân bölgeleri meydana getirdikleri, bu yerlerin adlarını Türkleştirdikleri ve zamanla şehrin geneline yayıldıkları görülmektedir. Malazgirt zaferi sonrasında bölgede beylik yönetimlerine geçiş olduğu dikkate alındığında ise bölgede kurulan siyasi, sosyal, edebi, dinî, kültürel alanlarda birçok önemli müesseselerin mevcut olduğu bilinmektedir. Selçuklu maiyetinde Mengücekli beylerinin ilim ve kültürel alanda kendilerini yetiştirmiş olmaları başta Mengücek Bey olmak üzere halefleri Melik İshak, Melik I. Alaeddin Davut, Melik Fahrettin Behramşah gibi meliklerin tamamı kültür ve mimari konusunda kalıcı eserlerin inşasına katkı sunmuşlardır. Bölgede yaşanan depremler sonucunda bu döneme ait mimari eserlerden günümüze kadar ayakta kalanları ele aldığımızda; Divriği Kale Cami, Divriği Kalesi, Darüş Şifa, Divriği Sitte Melik Kümbeti, Kamereddin Türbesi, Nureddin Salih Türbesi gibi yapılar bildiri kapsamında detaylı olarak ele alınacaktır.

Anahtar Kelimeler: Mengücek, Erzincan, Kemah, Türkmen

* Elif KÖMÜRCÜ, Erzincan Binali Yıldırım Üniversitesi Fen- Edebiyat Fakültesi Tarih Bölümü, g-mail: eliffkrcu@gmail.com.

1. Siyasi Tarih

Mengücek Beyliği, 1071 ile 1277 yılları arasında Erzincan, Kemah¹, Divriği ve Şebinkarahisar bölgesinde hüküm sürmüş bir Türk beyliğidir. Erzincan'ın Ortaçağ tarihi bakımından öneme sahip olan Mengücek Beyliği, Anadolu'nun Türkleşmesi ile beraber bölgede hüküm süren ve her alanda önemli izler bırakan bir beylik olmuştur.² Mengüçük anlaşılacağı üzere, Türkçe mengü (Menggü - benggü) kelimesi ile -cük (veya -cek) ekinden oluşmuştur. Buna karşılık ismin sonunda bulunan ekin küçültme ve sevgi ifade eden, -cek eki olması olasılığı da (çok kuvvetli olarak) bulunmaktadır. Çünkü bu ek tüm kaynaklarda ünsüz olarak (yani c.k şeklinde) yazılmıştır.³ Arap harfleri ile yazılışı "Mengücek", "Mengüçük", "Mengüçük", okunabilen, ancak yaygın olarak Mengücek olarak yerleşen ismin eki ve kökü (Mengü+cik) bu kurucunun Türk/Oğuz kökenli olduğunun ilk kanıtıdır.⁴

Tuğrul Bey döneminde Kemah ve Şebinkarahisar birkaç defa Türklerin eline geçti. Fakat asıl fetih Malazgirt zaferinden sonra gerçekleşmiştir. Alp Arslan'ın önde gelen komutanlarından Mengücek Gazi yöreyi feth ederek beyliğini kurdu.⁵ Mengüceklilerin bölgeye yerleştikleri döneme ait bulunan ve Erzincan'da bulunan bazı eserlerde Mengücek Bey hakkında bilgilere rastlanmaktadır. Bu bilgilere bakıldığında Mengücek Gazi'nin adaletli bir yönetici olduğu belirtilmektedir. Aynı zamanda Mengücek Gazi, Sultan Alparslan'ın komutasında Doğu bölgelerinde pek çok sefere katıldığı bilinmektedir.⁶ Reşidü'd-dîn Fazlullah'ın XIV. yüzyılın başlarında kaleme aldığı, Câmî'ü't-Tevârih adlı eserinde Mengüçük Gazi'nin Malazgirt savaşına katıldığını savunanlar arasında bulunmaktadır.⁷ Mengücek Gazi, Oğuzların Kayı, Bayat, Karaevli⁸ veya Alkaevli⁹ boylarından birine mensuptur.¹⁰ Kitabelerde bilgi ve motiflere bakıldığında Mengüceklerin Türklerin asil bir ailesine mensup oldukları ve bu nedenle Selçuklu hanedanı yanında itibar

¹ Mengüçükler beyliğinin ilk merkezi Kemah'tır. Kemah'ın merkez seçilmesinde ki unsur ise sahip olduğu coğrafi konumdan meydana gelmektedir. Zira Kemah, Malatya-Divriği-Sivas kervan yolu üzerinde bulunmanın yanı sıra Harput, Çemişgezek-Dersim yollarının da kavşak noktasında yer almaktaydı.

² M. Taner Tarhan, "Ön Asya Dünyasında İlk Türkler: Kimmerler ve İskitler", *Türkler*, C.I, Yeni Türkiye Yayınları, Ankara 2002. s.597-610.

³ Faruk Sümer, *Selçuklular Devrinde Doğu Anadolu'da Türk Beylikleri*, TTK, Ankara 1998, s.1.

⁴ Necdet Sakaoğlu, *Türk Anadolu'da Mengücekoğulları*, YKY, İstanbul 2005, s. 44.

⁵ İlhan Erdem, "Doğu Anadolu Türk Devletleri", *Türkler*, C.6, Yeni Türkiye Yayınları, Ankara 2002, s. 664.

⁶ Ali Öngül, "Mengücekliler", *Türkler*, C.6, Yeni Türkiye Yayınları, Ankara 2002, s.775.

⁷ Reşidü'd-dîn Fazlullâh, *Câmî'ü't-Tevârih*, Çev.: Erkan Göksu-H. Hüseyin Güneş, Selenge Yayınları, İstanbul 2010. s.81.

⁸ Yörede Karaveli, Kilevi (Karavli) adı ile de anılan boy mensuplarının tarihte Anadolu'da 1953 hanede yurt tuttıkları ve bazı taifelerinin Yenili Kazası idari sahasında yaşadığı kaynaklarda yer alır. Kara Evli boyuna bağlı aşiretler: Karalar, Canbek, Kara Evladı, Karaağaç, Karahisar, Karasar-Karasar, Musa Hacılı aşiretleridir.

Detaylı bilgi için bkz.: İsmail Uçakcı, *Oğuz Boyları Aşiret, Oymak, Cemaatler I, BOZOKLAR*, Bilge Oğuz Yayınları, Ekim 2015, s.102-103.

⁹ Akla sözcüğünün eski Türkçede hayır, dua anlamına geldiği ve Boy sembolünün Köykenek adı verilen kartal, doğan cinsinden bir kuş olduğu bilinmektedir. Boy mensupları, tarihte Maverannehir bölgesinde yaşarken teşkilat yapısını kaybetmişler ve zamanla değişik isimler alarak bu bölgeden dağılmışlardır. Orta Anadolu yöresinde Halkaevli, Halkahavlu, Aklabölük, Aklaçayır, Aklaoğlan, Alkaralı, Halkabük ismiyle de anıldığı ve adının manasının nereye varırsa çadırda oturur ve başarı gösterir anlamı taşıdığı belirtilir. Uçakcı, *Oğuz Boyları Aşiret, Oymak, Cemaatler I, BOZOKLAR*, s.191.; Detaylı bilgi için bkz.: Faruk Sümer, *Oğuzlar (Tarihleri, Boy Teşkilatı, Destanları)*, Türk Dünyası Araştırmaları Vakfı, İstanbul 2016.

¹⁰ İbn Bibi, *El-Evamirü'l-'Ala'iyye Fi'l-Umuri'l-'Ala'iyye Selçukname*, çev. Mürsel Öztürk, TTK, Ankara 2014, s.32.

görmüşlerdir.¹¹ Mengücek Bey yalnızca beyliğinin kurulması ve yönetimi ile ilgilenmekle kalmamış, Erzincan'da önemli kültürel eserlerin inşa edilmesinin de temelini hazırlamıştır. Bu anlamda Erzincan'da inşa edilen kümbetler bu dönemde Türk-İslam kültüründe köklü yere sahip olmuştur.

Mengücek Gazi beyliğinin kuruluşu ve yönetiminde öncelikli öneme sahiptir. Mengücek Gazi yaşamını Gürcüler ve Rumlara seferler düzenlemek ile geçirmiştir. Yine 1118'de onlar üzerine gerçekleştirdiği bir sefer sırasında şehit düştüğü görüşü hâkimdir.¹² Divriği-Şahinşah türbesinde bulunan kitabedeki metinde Mengücek Gazi'den “*el-Gazi*” ve “*eş-şehîd*” diye bahsedilmesi de Mengücek Gazi'nin Anadolu'yu müdafaa ederken şehit düşmüş olabileceğini kanıtlamaktadır.¹³ 1118 olarak tahmin edilen vefatından sonra yerine oğlu Melik İshak geçmiştir.¹⁴

Bu dönemde Haçlı seferinden dönen Belek Gazi, 1118'de Mengücek oğlu üzerine yürüdü. İshak, Artuklu ordusuna mukavemet edemeyeceğini anlayınca Trabzon'a giderek bu bölgenin dukası bulunan Gabras'ın yardımını isteyince, Gabras, Mengücek oğlu ile beraber harekete geçti. Belek bu ittifak karşısında Danişmend oğlu Melik Gazi ile mukabil anlaşma yaptı. İki taraf askerleri Erzincan'ın şimalinde Şiran bölgesinde karşılaştılar. 1120 yılında meydana gelen muharebede Mengücekler ile beraber Gabras'ın ordusu imha edildi.¹⁵ Melik İshak, bu ittifak mücadelesinden sonra uzun süre kayınpederi Dânişmendli Melik Gazi'nin kontrolü altına girerek kendisinin ve beyliğinin varlığını sürdürmüştür. İshak Mengücekli beyliğinde 25 yıl hüküm sürdükten sonra 1142 yılında ölmüştür.¹⁶

Mengücekler tarihi Erzincan ve çevresinde meydana gelen bir gelişime sahiptir. Bu kapsamda Mengücek beyliği iki ana dönemden oluştuğu söylenebilir. Birinci dönem Mengücek Bey ve İshak Beyin yönetiminde olduğu ve Erzincan merkezli yönetimdir. İkincisi ise İshak Beyin vefatı sonrasında Kemah-Erzincan Mengücekli olarak ifade edilebilir. Ancak Mengücekler, 1142 yılında İshak'ın ölümü sonrası Kemah-Erzincan ve Divriği olmak üzere iki kola ayrılmıştır.¹⁷ İshak'ın oğullarından I. Davud, Kemah'ın; Süleyman ise Divriği kolunun yönetimini üstlendi.¹⁸

İshak'ın 1142 yılında vefatından sonra gerçekleştirilen taksim üzerine beyliğinin Kemah-Erzincan kolunun başına oğlu Alâeddin Davud geçti. Beylik onun döneminde Dânişmendlilerin gölgesinde kaldı.¹⁹ Alâeddin Davudşah'ın vefatından sonra yerine oğlu Fahreddin Behramşah (1165-1225) geçti.²⁰ Behramşah 1161 yılında Türk beylerinin Gürcülere karşı düzenlediği sefere katılmış, bölgede askeri ve siyasi faaliyetlerde bulunmuştur. Fahreddin Behramşah 1202 yılında Süleyman Şah'ın Gürcistan seferine katılmıştır. Ancak Selçuklu kuvvetlerinin mağlubiyeti ile neticelenen savaşta Behramşah

¹¹ Osman Turan, *Doğu Anadolu Türk Devletleri Tarihi*, Ötüken Neşriyat, İstanbul 2013, s. 74; Öngül, “Mengücekler”, s.775; Taştan Aksu, *Mengücekler ve Şehirleri*, Doğu Yayınları, Erzincan 2005, s.25.

¹² Çağatay Uluçay, *İlk Müslüman Türk Devletleri*, Ötüken Neşriyat, İstanbul 2013.s.193

¹³ Muharrem Kesik, *1071 Malazgirt: Zafere Giden Yol*, Timaş Yayınları, İstanbul 2014, s.176; Erdoğan Merçil, *Müslüman Türk Devletleri Tarihi*, Bilge Kültür Sanat Yayınevi, İstanbul 2013, s.246; İlhan Erdem, “Doğu Anadolu Türk Devletleri”, *Genel Türk Tarihi*, Yeni Türkiye Yayınları, Ankara 2002, S.4, s.105.

¹⁴ Mükrimin Halil Yinanç, *Türkiye Tarihi Selçuklular Devri: I. Cilt*, TTK, Ankara 2013, s.242.

¹⁵ Turan, *a.g.e.*, s.74-75.

¹⁶ Sakaoğlu, *a.g.e.*, s.41.

¹⁷ Gonca İslim Şahin, Ortaçağ'da Erzincan, Harran Üniversitesi (Yüksek Lisans Tezi), Şanlıurfa 2018, s.31.

¹⁸ Öngül, *a.g.e.*, s.453; İsmet Miroğlu, *Kemah ve Erzincan Kazası (1530-1566)*, TTK, Ankara 2014, s.5.; İlhan Erdem, “Doğu Anadolu Türk Devletleri”, *Türkler*, C.6, Yeni Türkiye Yayınları, Ankara 2002, s. 666; Merçil, *a.g.e.*, s. 275.

¹⁹ Abdullah Kaya, “Mengüceklerin Danişmendliler ile Münasebetleri”, Haz.: Ali Açıkcel-Murat Serdar, *Gaziosmanpaşa Üniversitesi Danişmendliler Sempozyumu: 12-13 Kasım 2015- Tokat*, Tokat Valiliği Özel İdaresi Yayınları, Tokat 2016. s.62.

²⁰ Faruk Sümer, *Selçuklular Devrinde Doğu Anadolu'da Türk Beylikleri*, TTK, Ankara 2015, s.6.

esir düştü. Behramşah'ın sefer sırasındaki başarıları neticesinde “Gazi” unvanı verilmiştir.²¹

İlim ehline değer veren Behramşah döneminde, Mevlana'nın babası Sultanü'l-ulemâ Bahâeddin Veled, Erzincan'dan geçerken Behramşah ve hanımı İstemiyeye Hatun'un misafiri oldu ve kendisi için inşa edilen medrese de 4 yıl ders verdi.²² Yine bu dönemde Behramşah'ın ilme olan sevgisini bilen İshak b. Muhammed b. Ömer b. Muhammed-i Şirvân, Bel'amî'nin oluşturduğu “Tercume-yi Târih-i Taberî” adlı eserini 1190-1191 yılında Behramşah'ın kütüphanesine hediye etmiştir.²³ Behramşah döneminde yapılan en büyük değişikliklerden biri beyliğin merkezinin Kemah'tan Erzincan'a taşınması olmuştur.²⁴

Fahreddin Behramşah'dan sonra beyliğin başına geçen Davutşah ilimi seven ve âlimleri himaye eden bir hükümdardı. Bu dönemde Alaeddin Keykubad yanında bulunan Mengüçük beylerine ağır dirlikler verdi. Bunu haber alan Davudşah'ın geri kalan beyleri de itaatsizce hareketlerde bulunmaya başladılar. Selçuklu Sultanı ile Davutşah arasında münasebetler bozulunca Erzincan Beyleri arasında da ihtilaf baş gösterdi. Davutşah, Erzurum meliki Cihanşah ve diğer hükümdarlarla mektuplaşarak Alaeddin Keykubad'a karşı tertipler almaya başladı. Bu durumdan haberdar olan Selçuklu Sultanı Erzurum seferi bahanesiyle ordunun başında hareket ederek Davutşah'ı yakalamış ve Kemah kalesi de mukavemetten vazgeçerek teslim olmuştur. Erzincan ve Kemah'ın işgali ve ilhakı ile Mengüceklerin bölgedeki hâkimiyetine son vermiştir.²⁵

2. Mengücekliler Döneminde Erzincan'daki Kültürel ve Mimari Yapı

Mengücekliler döneminde mimari sanatına bakıldığında hızla geliştiğini ve Türk-İslam sentezinden oluşan sanatsal hatların mimariye yansıdığı görülmektedir.²⁶ İbn Battuta, Erzincan'ın önemli bir medeniyet şehri olduğunu, Erzincan'da ve beldelerinde dokumacılığın ve çeşitli tarzda kumaş yapımının geliştiğini belirtmiştir. Ayrıca Erzincan'da bakır süsleme ve işleme sanatlarının yaygın olduğunu söyleyerek bölgedeki bakır madenciliğinin gelişmişliğini vurgulamıştır.²⁷ Selçuklu maiyetinde Mengücekliler beylerinin ilim ve kültürel alanda kendilerini yetiştirmiş olmaları başta Mengücek Bey olmak üzere halefleri Melik İshak, Melik I. Alaeddin Davut, Melik Fahrettin Behramşah gibi meliklerin tamamı kültür ve mimari konusunda kalıcı eserlerin inşasına katkı sunmuşlardır.²⁸ Mengücekliler döneminde Erzincan han, kervansaray ve hayratlar bakımından zengin bir süreç geçirmiştir.²⁹ Mengücek Beyliğinin kuruluşu ile beraber Erzincan, kültür ve dini açıdan önemli bir şehir haline gelmiştir. Özellikle Mengücek beylerinin katkılarıyla ilim ve kültür faaliyetleri ön plana çıkmıştır.³⁰

²¹ Abdullah Kaya, *Başlangıcından 1071'e Kadar Türklerin Anadolu'ya Akınları Hakkında Bir Değerlendirme*, KEV Akademi Dergisi, 18/1 (2014), s.149.

²² Ahmed Eflâki, *Menâkıbü'l Ârifîn (Âriflerin Menkıbeleri)*, Çev.: Tahsin Yazıcı, Kabalcı Yayınevi, İstanbul 2006, s.79-80.

²³ Osman Gazi Özgüdenli, “Selçuklu Çağında Dil ve Edebiyat”, Ed.: Refik Turan, *Selçuklu Tarihi El Kitabı*, Grafiker Yayınları, Ankara 2016, s.639.

²⁴ İsmet Miroğlu, “Erzincan”, *DİA*, Diyanet Vakfı Yayınları, İstanbul 1995, XI, s.319.

²⁵ Turan, *a.g.e.*, s.81.; Osman Turan, *Selçuklular Zamanında Türkiye*, Ötüken Neşriyat, İstanbul 2016, s.378.

²⁶ Atsız, *Evlîya Çelebi Seyahatnamesinden Seçmeler II*, Türk Kültürü Kaynak Eserleri Dizisi, İstanbul 1972, 321.

²⁷ İbn Battuta, *İbn Battuta Seyahatnamesi*, çev. A. Sait Ayku, Yapı Kredi Yayınları, İstanbul 2018, s.336.

²⁸ Öngül, *a.g.e.*, s. 667.

²⁹ Şahin, *a.g.e.*, s.49.

³⁰ Ferruh Kayalan, “Geçmişteki Erzincan Şehrinin Sosyo-Ekonomik ve Kültürel Yapısı (M.Ö. II Yüzyıl-M.S. XVII. Yüzyıl)”, *Cappadocia Journal of History and Social Sciences* 9/1, Mayıs 2017, s.161.

Bölgede yaşanan depremler sonucunda bu döneme ait mimari eserlerden günümüze kadar ayakta kalanları ele aldığımızda; Divriği Kale Cami, Divriği Kalesi, Darüş Şifa, Divriği Sitte Melik Kümbeti, Kamereddin Türbesi, Nureddin Salih Türbesi gibi müesseseler bulunmaktadır.³¹

Evliya Çelebi Seyahatnamesinde Erzincan'dan şöyle bahsetmektedir: “Cennet bağı gibi bir yer olup, nice bin padişah burayı elde etmek için uğraşmışlardır. Kalesi düz ve refah bir ovanın ortasında, kare şeklinde, taştan yapılmış küçük ve güzel bir kaledir. Ama dört duvarı gayet alçaktır. Kale eskidir. Kalenin bir demir kapısı vardır. Dışarı varoştan şehre, hendekten köprü ile geçilir. Kale içinde iki yüz tane bağısız bahçesiz evi, bir camisi vardır. Dışarı varoşunda 1800 kadar ev var. Yedi tanede camii var. Yedi tanede derviş tekkesi var. En meşhurları “Hz. Mevlana Tekkesi” dir. Evkafı kuvvetlidir. “Abdulkadir-i Geylani Tekkesi” de meşhurdur. Hamamları çoktur. 11 kadar büyük hamamı vardır. 48 mahallesinde 40 tane çocuk mektebi vardır. Bilginleri ile talebesi çok olduğundan her cami ve mescidinde karşılıksız ders veren âlimleri vardır. Bütün fenler okutulur. Akıllı, olgun, kibar, anlayışlı, uysal, yumuşak huylu adamları vardır. “Şöhret afettir” diye ipek elbise giymezler. Güzelleri çoktur. Kadınları çok iffetli olduğundan tamamıyla örtülü gezerler. Yaz kış sebzesi eksik olmaz. Her türlü tahıl çoktur. Yiyeceklerden 70 türlü sulu armudu meşhurdur. Üzümü yenisi çıkıncaya kadar kalır. Meyveleri iki günde seyishaneler ile Erzurum’a götürülür.”³² İbn Battuta ise, Erzincan’ın büyük bir şehir olduğunu, burada çeşitli kumaşlar dokunduğunu, bakır eşya yapıldığını, civardaki bakır madenlerinin işletildiğini ve çarşılarının güzel olduğunu belirtir.³³

Mengücek Beyliğinin başkenti oluşundan itibaren büyük gelişmeler gösteren Erzincan, dönemin toplumsal ve ekonomik hayatında önemli bir konuma yükselmiştir. Kent çok sayıda camii, medrese, medrese, türbe, darü'talim³⁴, darülhadis³⁵, kütüphane, darulhaftan, imaret, darüşşifa³⁶, tabhane³⁷, hamam, yol, köprü, kervansaray, çeşme, sebil, kale, su yolu, bedesten, çarşı, pazar gibi önemli kuruluşlarla donatılmıştır.³⁸

Erzincan’da inşa edilen medreseler, eğitim-öğretim kurumu olarak özel bir öneme sahiptir. Bu kurumlarda, kendilerine bağlanan vakfiyelerin gelirleri sayesinde müderris ve talebelerinin her türlü ihtiyaçları karşılanmıştır. Yüksekokul niteliğindeki medreselerde matematik, astronomi, geometri, fizik, dilbilgisi, tıp, felsefenin yanı sıra fıkıh, kelam gibi dini ilimlerin eğitim ve öğretimi yapılırdı.³⁹

³¹ Öngül, “a.g.e.”, s.452-460.

³² Evliya Çelebi, *Seyahatname*, Çev.: Zuhuri Danışman, C.IV, İstanbul 1970, s.75-78.

Taştan Aksu, *Mengücekler ve Şehirleri*, Doğu Yayınları, Erzincan 2005, s.89.

³³ İbn Battuta, *Seyahatnamesinden Seçmeler*, MEB Basımevi, İstanbul 1971, s.332.; Ersal Yavi, *Doğu Anadolu Bölgesi'nin Geri Kalmışlığı üzerine Bir Derleme: Doğu Anadolu ve Erzincan*, T.C. Erzincan Valiliği İl Özel İdaresi Yayını, Ankara 1994, s.37.

³⁴ Medreseye göre daha kolay ve pratik bir Arapça öğretmek üzere evvelce açılmış bulunan bir ortaokul. Ferit Develioğlu, *Osmanlıca-Türkçe Ansiklopedik Lügat*, Aydın Kitabevi, Ankara 2000, s.168.

³⁵ Hadis öğrenimi için kurulan medrese. Detaylı bilgi için bkz.: Nebi Bozkurt, “Darulhadis”, *İA*, C.8, Etam Matbaa, Eskişehir 2001, s.527-529.

³⁶ İslam Dünyasında klasik hastanelerin genel adı. Detaylı bilgi için bkz.: Arslan Terzioğlu, “Bimaristan”, *İA*, C.6, Etam Matbaa, Eskişehir 2001, s.163-178.

³⁷ İmaret. Osmanlı Devletinde fakirlere ve medrese talebesine sıcak yiyecek dağıtmak amacıyla kurulmuş hayır müessesesi. Detaylı bilgi için bkz.: Zeynep Tarım Ertuğ, “İmaret”, *İA*, C.22, Etam Matbaa, Eskişehir 2001, s.219-220.

³⁸ Tahir Erdoğan Şahin, *Erzincan Yukarı Ülke'nin Kadim Cenneti*, Erzincan Valiliği Kültür Yayınları, Ankara 2017, s.214.

³⁹ Şahin, , a.g.e., s.214.

2.1. Melik Fahreddin Medresesi

Medresenin isminden de anlaşılacağı üzere Fahreddin Behramşah'a aittir. Tamamen yıkılmadan önce eski Ulu Camii avlusunda bulunmaktaydı. Son yüzyılın başlarına kadar kullanılan medrese, Cumhuriyetin kuruluşundan sonra, medreselerin kaldırılmasına yönelik kanuna dayanılarak kapatılmıştır. Dönemin yetkilerinin duyarsızlığı ile hiçbir maddi varlığı korunamamıştır.⁴⁰

2.2. Behramşah Türbesi

Melik Fahreddin Behramşah'ın 1225 yılında Erzincan'da vefat ettiği bilinmektedir. Erzincan'ın güneybatısına düşen Ulalar beldesinin, Aşağı Ulalar diye bilinen mevkiinde bugünkü "Cemevi" nin yüz-yüz elli metre güneybatısında küçük bir mezarlık içinde bir harabe türbe mevcuttur. Bu türbenin Melik Behramşah'a ait olduğu kaydedilmektedir.⁴¹ Türbe depremlerden çok etkilendiği gibi 1992 depreminden de daha çok etkilendiği ve kalan kısımlarının bu depremde yıkıldığı halk tarafından söylenmektedir. Behramşah Türbesi çevre halk tarafından ziyaret edilmektedir.⁴²

2.3. Erzincan Kalesi

Eski şehrin bulunduğu yerde olan Erzincan Kalesinden günümüze kadar sadece, giriş kapısı birçok tamirat ve onarımlardan günümüze kadar gelebilmiştir. Şehrin etrafını çevreleyen surlardan oluşan Erzincan Kalesi'nin ne zaman ve kimler tarafından yaptırıldığı bilinmemektedir. Ancak Mengücek Erzincan Meliki Behramşah tarafından onarıldığı ve yenilenecek şekilde şehrinde güzelleştirildiği bilinmektedir. "Terzi baba" diye bilinen mezarlığın batısında, bugünkü şehrin güneyinde bulunan Erzincan Kale kapısının giriş yönü batı tarafına bakmaktadır.⁴³ Kale son biçimine Mengücekler döneminde kavuşmuştur. Bütün sur mazgallarında işlenmiş taş kullanılmıştır. XII. yüzyılda önemli bir tehdit ihtimali bulunmadığından bu dönemde tadilat yapılmamıştır. Ancak Alaeddin Keykubad tarafından Moğol tehlikesine karşı onartılmıştır. XIV. yüzyılda savunma amaçlı olarak kaleye yeniden tadilat yapılmıştır. Bugün için kaleden günümüze giriş kapısı, erzak binası ve tamamen yıpranmış bir-iki duvar iskeleti kalmıştır.⁴⁴

Evliya Çelebi Erzincan kalesinden bahsederken şu bilgileri vermektedir.:

"Kalesi düz ve refah bir ovanın ortasında, kare şeklinde, taştan yapılmış güzel ve küçük bir kaledir. Ama dört duvarı alçaktır. Kale eskidir. Kalenin bir demir kalesi vardır. Kalenin kenarlarında ki surlarından bir kısmı kalenin güneyinde günümüze kadar ayakta kalmıştır."⁴⁵

2.4. Kaledibi Kümbeti

Erzincan Kalesi'nin hemen güneyinde "Karakoyunlu Mezarlığında" bulunmaktadır. Tarihi kayıtlara bakıldığında, Kümbetin sekiz köşeli olduğu üzeri kireç-harç ve taşla kaplı olduğu ve iki katlı inşa edildiği 1960 ve daha önceki kayıtlarda

⁴⁰ Şahin, *a.g.e.*, s.214.

⁴¹ Faruk Sümer, "Mengücekliler", *İA*, C.29, Etam Matbaa, Eskişehir 2001, s.138-142.; Aksu, *a.g.e.*, s.93.

⁴² Aksu, *a.g.e.*, s.94.

⁴³ Aksu, *a.g.e.*, s.94.

⁴⁴ Şahin, *a.g.e.*, s.219.

⁴⁵ Çelebi, *a.g.e.*, s.90, Faris Çerçi, "Evliya Çelebi'nin Erzincan Yolculuğu", *Erzincan Üniversitesi Sosyal Bilimler Enstitüsü Dergisi*, S.2, 2012, s.441.

belirtilmiştir.⁴⁶ Kümbetin içindeki mihrap sahihsizlik nedeniyle yakın bir zamanda sökülüp yok edilmiştir.⁴⁷

Kaledibi Kümbeti belirsiz ve oyulmuş altyapı üzerine sekizgen gövdeli ve konik-külâh çatılı bir kümbettir. Önce üst yapısına ait dış kaplama taşları sökülerek görünümü büyük ölçüde yok edilmiştir. 1970'lerde kapı ve pencerelerinin kenar taşlarıyla, orijinal geometrik süslemelerin oluşturduğu bir bordürü bulunan mihrabı yerindeydi. Bugün ise türbe tamamıyla yok edilmiş, elimizde 1980 yılındaki fotoğrafı kalmıştır.⁴⁸

2.5. Erzincan Darüşşifası

Çeşitli kaynaklardan Erzincan'da önemli hastane kuruluşlarının olduğu ve mühimlerinden birinin XIII. yüzyıla ait olduğu bilinmektedir. Bu darüşşifanın bir hekimin yönlendirmesiyle 1761'de bir başka dini hizmete tahsis olunduğundan kaydı, o tarihe değin darüşşifa amacıyla varlığını devam ettirmiştir. Bugüne kadar hiçbir izi kalmamıştır.⁴⁹

2.6. Kemah Kalesi

Kemah⁵⁰ Kalesi, Fırat ırmağının sol kısmında, dar olan yolu gözetlemek için kurulduğu bilinmektedir. Kalenin kimler tarafından inşa edildiği bilinmemektedir.⁵¹ Kemah kalesi sık sık el değiştirmiş, önce Uzun Hasan, yıllar sonra da Şah İsmail bu kaleyi ele geçirmiştir.⁵² Kale yaklaşık 7-8 bin metrekarelik bir alana sahiptir. Kale sahasının dört çevresinin de zamanında surlarla çevrelenmiş olduğu anlaşılıyor. Ancak hiçbir burç kalmayan surlardan daha ziyade güneybatı, güney, kuzey ve orta kesimlerinde bazı kalıntılar mevcuttur. Kalenin kapı kesimi güneydedir. İkinci bir ek sur ile belirli bir meyil takip edip, üst tablaya iki kapıdan geçilerek varılmaktadır.⁵³

İç kalede XVII. yüzyılda toprak örtülü 600 kadar ev bulunmaktadır. Boş olan yerlerde beş adet buğday ambarı vardır. Kuşatma sırasında asker bununla geçinir. İç kalede 8'i mescit, 3 tane cami vardır. Kale kapısı civarında bulunan "Bey Camii" en eskilerindedir. Diğerleri tahta minarelidir. Kaleden Fırat Nehri'ne inen gizli bir su yolu vardır. Kaledeki halk, muhasara sırasında su ihtiyaçlarını bu yolla nehirden temin ederlerdi.⁵⁴ Kemah kalesinin askeri anlamda savunma özelliğinin yanında, içerisinde yer aldığı vadiyi doğu-batı yönünde kaleden ticaret yolunu kontrol etme özelliği de bulunmaktaydı.⁵⁵ Kemah Kalesinin doğu bölümünde yer alan suya iniş tünelleri günümüzde mevcuttur. Bu tüneller hem depremler sonucu yer yer çöktükülerin oluşması,

⁴⁶ Süleyman Öztürk, *Erzincan İli ve İlçeleri*, Erzincan 1977, s.43

⁴⁷ Haşim Karpuz, *Eski Erzincan da Anıtlar*, Mengüceli Dergisi, C.1, S.5, Erzincan 1979, s.6.

⁴⁸ Şahin, *a.g.e.*, s.215.

⁴⁹ Şahin, *a.g.e.*, s.214.

⁵⁰ Mengücek Beyliği sınırları içerisinde 1228 yılına kadar kalan Kemah, bu tarihten sonra Anadolu Selçuklu Devleti'nin himayesine girmiştir. Köseadağ Savaşı (1243) ile birlikte Moğol istilâsına uğrayan bölge, 1335 yılına kadar Selçuklu himayesinde kalmıştır. Bu tarihten sonra Kemah, 16. yüzyıl başlarına kadar Eretna Beyliği, Karakoyunlular ve Akkoyunlular gibi Türkmen topluluklar arasında sık sık el değiştirmiştir. Son olarak 1503 yılından itibaren Kemah ve çevresi Safevilerin eline geçmiştir. (İsmet Miroğlu, *Kemah Sancağı ve Erzincan Kazası*, TTK, XIV. Dizi, Ankara. 1990, s.6.)

⁵¹ Nazmi Sevgen, *Anadolu Kaleleri*, C.I, Doğu Matbaası, Ankara 1960, s.212.

⁵² Nihal Atsız, *Evliya Çelebi Seyahatnamesi'nden Seçmeler*, c.II, İstanbul 1991, s.8.

⁵³ Sevgen, *a.g.e.*, s.154.

⁵⁴ Aksu, *a.g.e.*, s.154.

⁵⁵ Âdem Başibüyük, Doğal Süreçlerin Ortaya Çıktığı Tarihin Önemli Bir Stratejik Noktası: Kemah (Erzincan) Kalesi, *Doğu Coğrafyası Dergisi*, S.11, 2004, s.362.

hem de kaleyi oluşturan doğal kayanın çürük kireç taşında oluşması bu tünellerin zarar görmesine neden olmuştur.⁵⁶



Fotoğraf.1: Kemah'ın batıdan görünümü (Başbüyük, Doğal Süreçlerin Ortaya Çıktığı Tarihin Önemli Bir Stratejik Noktası: Kemah (Erzincan) Kalesi, s.357.)



Fotoğraf.2: Kemah Kalesinin giriş kapısının güneyden görünümü (Başbüyük, Doğal Süreçlerin Ortaya Çıktığı Tarihin Önemli Bir Stratejik Noktası: Kemah (Erzincan) Kalesi s.359.)

2.7. Melik Gazi Türbesi

⁵⁶Hüseyin Yurttaş, Haldun Özkan, Zerrin Köşklü, Muhammet Lütfü Kındığılı, *Kemah ve Kemah Kalesi Kazıları*, 38. Uluslararası Kazı, Araştırma ve Arkeometri Sempozyumu, 2006, s.228.

Kemah'ın 500 metre kadar kuzeyinde inşa edilmiştir. Fırat'ın sağ kıyısındaki kayalık zemin üzerinde, eski bir mezarlığın içinde bulunmaktadır. Kale ile çarşı arasında Şemsi bezirgân mahallesindedir. Kümbetin en geç Kemah'ın Anadolu Selçuklular tarafından alındığı 1227 yılı öncesinde, Mengücek Gazi ya da onun soyu adına inşa edilmiş olabileceği görüşü genel kabul görmektedir.⁵⁷ Türbe, Şahinşah'a ait olup 1195/1196 yılında yapılmıştır. Kesme taştan, sekizgen gövde üzerine inşa edilmiştir. Türbeye halk arasında Sitte Melik denilmektedir. Sebebi Şahinşah'ın hatununun kocasından sonra bu türbeye gömülmesinden kaynaklanmış olabilir.⁵⁸

Zaman zaman satırlarında tahribat alan türbe birkaç defa onarılmış, bugünkü duruma çeşitli dönemlerde yenilemeler yapılarak gelmiştir. Köşeleri tuğlalarla örülü⁵⁹ prizmatik sütunlar halindedir. Alt cenazeliğe üst kapının altına gelen ikinci ve daha küçük, kubbeli kapıdan giriş yapılır. Bu kapı, yeni ve soldan merdivenli bir yapı içindedir. Cenazelik bölümü basık ve ortasında sekizgen köşeli bir ayak bulunur.⁶⁰ Cenazelikte bir mumya ve beş kadar mezar vardır. Türbe, cenazeliğin orijinal halinde olmasından ve kullanılan malzemeden dolayı önemli bir eserdir. Kapı üzerinde bulunan kitabede, Kur'an-ı Kerim'den alınan "*Küllü Nefsün Zaikat'ül-mevt* (Her nefis ölümü tadıcıdır.) ayeti bulunmaktadır.⁶¹



Fotoğraf.3: Melik Gazi Kümbeti Doğu Cephesi
(<http://www.maviyengec.org/etkinlikler-5/erzincan-sultan-melik-gazi-turbesi-11.html>
25.7.2019)

2.8.Selçuk Şah Türbesi

Melik Gazi Türbesinin hemen yanında, onunla dar bir aralık ile ayrılan dikdörtgen planlı ve kapısı kuzeyde olan bir yapıdır. Sağlam taş ve duvarlarla yapılan binanın iki kubbe kaplaması da tümüyle harap haldeyken, yeni kubbe örtüsü içine alınmış ve bu sayede binanın zarar görmesi önlenmiştir.⁶²

⁵⁷ Orhan Cezmi Tuncer, *Anadolu Kümbetleri I-Selçuklu Dönemi*, Güven Matbaası, Ankara 1986, s.109.

⁵⁸ Önül, *a.g.e.*, s.459-460.

⁵⁹ Ö. Bakırer, *Selçuklu Öncesi ve Selçuklu Dönemi Anadolu Mimarisinde Tuğla Kullanımı, C.I-II*, ODTÜ Yayınları, Ankara 1981, C.I, s. 239.

⁶⁰ Canan Parla, "Kemah Mengücek Gazi Kümbetine İkonografik Yaklaşım", *Erdem Dergisi*, S.58, 2010, s.270-276.

⁶¹ Şahin, *a.g.e.*, s.220.

⁶² Şahin *a.g.e.*, s.221.

Ali Kemali'nin 1932'de kaleme aldığı *Erzincan Tarihi* adlı eserinde Türbenin kuzeydoğu yönünde bulunan giriş kapısının üzerindeki tuğla işlemeli yazının "Selçuk Şah bin Behram Şah" olarak okuduğunu yazmaktadır.⁶³ Türbenin giriş kapısı çini ve tuğla ile örülmüştür. Bu türbe iki bölümden oluşmuştur. Sağ ve sol bölmelerde üç mezar bulunmaktadır. Bu bölmeler, daha çok türbeyi ziyarete gelen misafirler tarafından kesilen kurban etinin burada kesilip, pişirildiği yöre halkı tarafından söylenmektedir.⁶⁴

2.9. Gülabibey Cami

Gülabi Bey Cami, Erzincan'ın Kemah İlçesinde Çarşı Mahallesi'nde yer almaktadır. Caminin kitabesinden 1347 yılında Civanbaht Sürur Bey tarafından yaptırıldığı anlaşılmaktadır. Gülabi Bey Camii, yaklaşık 400 metrekare olan harim ölçüsü ile Kemah'taki en büyük camilerin başında gelmektedir. Gülabibey Cami, ahşap direkli ve ahşap tavanlı olarak inşa edilmiştir. Caminin minaresi son cemaat yerinin içerisinde, harim girişinin hemen batısında yer almaktadır. Caminin en yoğun süslemesi minberi üzerindedir. XIV. yüzyıl eseri olan Gülabibey Cami minaresinin XVIII. veya XIX. yüzyıllardaki onarımlarla yenilediği görülmektedir. Minare, yapı içerisine dâhil edilmiş halde son cemaat yerinin içerisinde, harim girişinin hemen batısında yer almaktadır.⁶⁵



Fotoğraf.4: Gülabibey Cami/ Mihrap (Kındığı, *Gülabibey Bey Cami Işığında Kemah Camilerine Genel Bakış*, s.88)

⁶³ Ali Kemali, *Erzincan Tarihi*, Kaynak Yayınları, İstanbul 1992, s.210.

⁶⁴ Aksu, *a.g.e.*, s.160.

⁶⁵ Muhammet Lütfü Kındığı, *Gülabibey Bey Cami Işığında Kemah Camilerine Genel Bakış*, Atatürk Üniversitesi Güzel Sanatlar Fakültesi Dergisi, S.10, 2016, s.73-90.



Fotoğraf.5: Gülabibey Cami/ Minber (Kındığı, Gülabibey Bey Cami Işığında Kemah Camiilerine Genel Bakış, s.88)

2.10. Akşehir Kalesi

Akşehir⁶⁶ Kalesi Mengücekliler zamanında keşfedilmiş yer olarak, şehirde bu kale üzerine kurulmuştur. Kale tümüyle beyaz taşlardan oluşmakta yüksekliği ile batısında bulunan 85-90 km uzaklığında ki, Suşehri'nden görülmektedir. Kalenin beyaz taşlardan oluşmuş olmasından dolayı şehre bu isme istinaden “Akşehir”⁶⁷ denmiş olacağı bilinmektedir. Bu kaleden yüksek bir iç kale mevcuttur. İç kale üzerinde de epeyce yıkıntılar vardır. Bu yıkıntılar çevreye dağıldığından bir bina mı, yoksa sur mu olduğuna karar vermek oldukça güçtür. Ancak buraya yöre halkı “Ağbaba” demektedir, bir ziyaret yeri olarak bilmekte ve ziyaret etmektedir.⁶⁸

2.11. Bahaeddin Veled Medresesi

Sultanü-l Ulema lakabıyla bilenen Mevlana Celaleddin'in babası Bahaeddin Veled, Belh'den ayrıldıktan sonra Mekke, Şam, Malatya ve Erzincan'dan Akşehir'e gelmesi üzerine; Medresenin Erzincan Meliki Fahreddin Behram Şah ve karısı İsmeti Hatun tarafından 1220/1221 yılında inşa edildiği tahmin edilmektedir. Medresenin harabe halinde

⁶⁶ Erzincan Akşehiri'nin (Suşehri'nin) yerini, Mevlânâ bağlamında en iyi anlatan çalışmalardan birisi Türkçeye yeni kazandırılan Franklin Lewis'in *Mevlânâ* adlı kapsamlı eseridir (F. Lewis, *Mevlânâ*, Çev.:G. Çağan Güven ve H. Koyukan, Kabalıcı Yayınları, İstanbul 2010). Lewis eserinde Eflakî'nin (A. Eflakî, *Ariflerin Menkabeleri*, Çev.: T. Yazıcı, Şark İslam Klasikleri Milli Eğitim Basımevi, İstanbul 1986) bilgisine de dayanarak, Akşehir isimli yerin Erzincan yakınında olduğunu belirtmiştir. Mevlânâ çevirmen ve yorumcularından Şefik Can, *Mevlâna Hayatı- Şahsiyeti-Fikirleri* adlı eserinde "... Kervan Malatya'ya vardı. Sonra Erzincan'a doğru yöneldi. O zamanlar Erzincan Mengücekoğulları'nın başkenti idi. Mengücek sultanı Fahrüddin Behram Şah ve karısı İsmetü Hatun Sultanü'l Ulema'nın kendi beldelerine doğru gelmekte olduğunu öğrenince, onları karşılamak üzere Erzincan yakınındaki Akşehir kasabasına kadar geldiler, kafilayı burada karşıladılar. Sultan onları saraya götürmek, sarayda misafir etmek istedi. Bahaeddin Veled her yerde yaptığı gibi burada da bir medreseye misafir oldu. Orada bir müddet kaldı" şeklinde yer almaktadır. (Şefik Can, *Mevlâna: Hayatı-Şahsiyeti-Fikirleri*, Ötüken Yayınları, İstanbul 2009, s. 36)

⁶⁷ Akşehir, Erzincan'ın kuzeybatısında, Refahiye ilçesinin kuzeydoğusunda bulunmaktadır. Bu plato doğuya biraz daha gidildikçe kendini Yassıçemen (Çimen Dağları) olarak göstermektedir. Refahiye'ye uzaklığı yaklaşık 25-30 km civarındadır. Çimen Dağı üzerinde bulunan kaleyi, kale içinde ve dışında bulunan harabeleri güçlü kalesi ve kalıntılarıyla halk çok eski tarihlerde burada büyük bir şehir olduğunu ve adının da Akşehir olduğunu söylerler. Çimen Dağı'nın yerinin tam olarak bilinmemesini engellemiştir. (Aksu, *a.g.e.*, s.96-100).

⁶⁸ Aksu, *a.g.e.*, s.107.

olan kalıntıları bulunmaktadır. Sultan-ül Ulema bu medresede dört sene ders verdikten sonra Konya'ya göç etmiştir.⁶⁹

2.12. İsmeti Hatun Hankâhı

Bahaeddin Veled, Akşehir'e geldiği zaman, kendisi için bu şehirde bir medrese inşa edildiği takdirde Fahreddin Behramşah tarafından şehirde (Akşehir) medrese inşasına başlanmış, medrese tamamlanıncaya dek, burada bulunan İsmeti Hatun Hankâh⁷⁰ında misafir edilmiştir.

Akşehir'de medrese ve daha pek çok eserin harabesi mevcuttur. Ancak, bu harabelerin kesin olarak neyi ifade ettikleri tam olarak anlaşılamamaktadır. Bu yapı harabelerinin Camii mi, medrese mi, Kervansaray mı, Han mı olduklarını söylemek, bu yapıların temelini görmek ile mümkündür.⁷¹

SONUÇ

Görüldüğü gibi Erzincan'ın kültür ve medeniyet anlamında gelişiminde özellikle Mengüceklî Beyliği'nin ayrıcalıklı bir öneme sahip olduğu bu çalışmada ön plana çıkan hususlardan birisi olmuştur. Mengüceklîlerin Erzincan'ın belirli köy ve mahallelerinde geçici iskân bölgeleri meydana getirdikleri, bu yerlerin adlarını Türkleştirdikleri ve zamanla şehrin geneline yayıldıkları da bilinmektedir. Mengüceklî beylerinin ilim ve kültürel alanda kendilerini yetiştirmiş olmaları başta Mengücek Bey olmak üzere halefleri Melik İshak, Melik I. Alaeddin Davut, Melik Fahrettin Behramşah gibi beyler tarafından çok sayıda medrese, vakıf, cami, mescid, çeşme v.b. sosyal, kültürel ve mimari alanlardaki eserleriyle Anadolu'nun Türkleşmesinde rol oynamışlardır. Erzincan birçok medeniyete ev sahipliği yapmış olmasına rağmen Erzincan'ın fay hattı üzerinde bulunmasından dolayı tarihin en eski dönemlerinde beri hep depremlere maruz kalmıştır. Bu durum eski dönemlerdeki tarihi eser ve kalıntıların günümüze kadar ulaşamamasına neden olmuştur.

⁶⁹ Aksu, *a.g.e.*, s.113.

⁷⁰ Hankah, Tarikat müesseselerinin merkezi hankaha bağlı olan kuruluşlarının büyüklerine tekke, küçüklerine de zaviye denilmektedir. (Develioğlu, *a.g.e.*, s.326)

⁷¹ Aksu, *a.g.e.*, s.114.

KAYNAKÇA

AHMED EFLAKİ; *Menâkıbü'l Ârifîn (Âriflerin Menkıbeleri)*, Çev.: Tahsin Yazıcı, Kabcacı Yayinevi, İstanbul 2006.

AKSU, Taştan; *Mengücekler ve Şehirleri*, Doğu Yayınları, Erzincan 2005.

Atsız, *Evliya Çelebi Seyahatnamesinden Seçmeler II*, Türk Kültürü Kaynak Eserleri Dizisi, İstanbul 1972.

ATSIZ, Nihal; *Evliya Çelebi Seyahatnamesi'nden Seçmeler*, C.II, İstanbul 1991.

BAKIRER, Ömür; *Selçuklu Öncesi ve Selçuklu Dönemi Anadolu Mimarisinde Tuğla Kullanımı*, C.I-II, ODTÜ Yayınları, Ankara 1981, C.I.

BOZKURT, Nebi; "Darulhadis", *İA*, C.8, Etam Matbaa, Eskişehir 2001.

BAŞIBÜYÜK, Âdem; Doğal Süreçlerin Ortaya Çıktığı Tarihin Önemli Bir Stratejik Noktası: Kemah (Erzincan) Kalesi, *Doğu Coğrafyası Dergisi*, S.11, 2004.

CAN, Şefik; *Mevlâna: Hayatı-Şahsiyeti-Fikirleri*, Ötüken Yayınları, İstanbul 2009.

ÇELEBİ, Evliya; *Seyahatname*, Çev.: Zuhuri Danışman, C.IV, İstanbul 1970.

ÇERÇİ, Faris; "Evliya Çelebi'nin Erzincan Yolculuğu", *Erzincan Üniversitesi Sosyal Bilimler Enstitüsü Dergisi*, S.2, 2012.

DEVELİOĞLU, Ferit; *Osmanlıca-Türkçe Ansiklopedik Lügat*, Aydın Kitabevi, Ankara 2000.

ERTUĞ, Zeynep Tarım; "İmaret", *İA*, C.22, Etam Matbaa, Eskişehir 2001.

ERDEM, İlhan; "Doğu Anadolu Türk Devletleri", *Türkler*, C.6, Yeni Türkiye Yayınları, Ankara 2002.

ERDEM, İlhan; "Doğu Anadolu Türk Devletleri", *Genel Türk Tarihi*, Yeni Türkiye Yayınları, Ankara 2002.

İBN BATUTA; *Seyahatnamesinden Seçmeler*, MEB Basımevi, İstanbul 1971.

İBN BATUTA; *İbn Batuta Seyahatnamesi*, çev. A. Sait Aykut, Yapı Kredi Yayınları, İstanbul 2018.

KAYALAN, Ferruh; "Geçmişteki Erzincan Şehrinin Sosyo-Ekonomik ve Kültürel Yapısı (M.Ö. II Yüzyıl-M.S. XVII. Yüzyıl)", *Cappadocia Journal of History and Social Sciences* 9/1, Mayıs 2017.

KAYA, Abdullah; *Başlangıcından 1071'e Kadar Türklerin Anadolu'ya Akınları Hakkında Bir Değerlendirme*, *KEV Akademi Dergisi*, 18/1 2014.

KARPUZ, Haşim; *Eski Erzincan da Anıtlar*, Mengüceli Dergisi, C.1, S.5, Erzincan 1979.

KAYA, Abdullah; “Mengüceklilerin Danışmendliler ile Münasebetleri”, Haz.: Ali Açıklık-Murat Serdar, *Gaziosmanpaşa Üniversitesi Danışmendliler Sempozyumu: 12-13 Kasım 2015- Tokat*, Tokat Valiliği Özel İdaresi Yayınları, Tokat 2016.

KEMALİ, Ali; *Erzincan Tarihi*, Kaynak Yayınları, İstanbul 1992.

KESİK, Muharrem; *1071 Malazgirt: Zafere Giden Yol*, Timaş Yayınları, İstanbul 2014.

KINDİĞİLİ, Muhammet Lütfü; *Gülabibey Bey Cami Işığında Kemah Camiilerine Genel Bakış*, Atatürk Üniversitesi Güzel Sanatlar Fakültesi Dergisi, S.10, 2016.

LEWIS, Franklin; *Mevlânâ*, Çev.:G. Çağan Güven ve H. Koyukan, Kabcacı Yayınları, İstanbul 2010.

MERÇİL, Erdoğan; *Müslüman Türk Devletleri Tarihi*, Bilge Kültür Sanat Yayınevi, İstanbul 2013.

MİROĞLU, İsmet; *Kemah Sancağı ve Erzincan Kazası*, TTK, XIV. Dizi, Ankara 1990.

MİROĞLU, İsmet; “Erzincan”, *DİA*, Diyanet Vakfı Yayınları, İstanbul 1995.

MİROĞLU, İsmet; *Kemah ve Erzincan Kazası (1530-1566)*, TTK, Ankara 2014.

ÖNGÜL, Ali; “Mengücekliler”, *Türkler*, C.6, Yeni Türkiye Yayınları, Ankara 2002.

ÖZGÜDENLİ, Osman Gazi; “Selçuklu Çağında Dil ve Edebiyat”, Ed.: Refik Turan, *Selçuklu Tarihi El Kitabı*, Grafiker Yayınları, Ankara 2016, s.639.

ÖZTÜRK, Süleyman; *Erzincan İli ve İlçeleri*, Erzincan 1977.

PARLA, Canan; “Kemah Mengücek Gazi Kümbetine İkonografik Yaklaşım”, *Erdem Dergisi*, S.58, 2010.

REŞİDÜ’D-DİN FAZLULLAH; *Câmi’ü’t-Tevârih*, Çev.: Erkan Göksu-H.Hüseyin Güneş, Selenge Yayınları, İstanbul 2010.

SAKAOĞLU, Necdet; *Türk Anadolu’da Mengücekoğulları*, YKY, İstanbul 2005.

SEYGEN, Nazmi; *Anadolu Kaleleri*, C.I, Doğu Matbaası, Ankara 1960.

SÜMER, Faruk; *Oğuzlar (Tarihleri, Boy Teşkilatı, Destanları)*, Türk Dünyası Araştırmaları Vakfı, İstanbul 2016.

SÜMER Faruk; *Selçuklular Devrinde Doğu Anadolu’da Türk Beylikleri*, TTK, Ankara 2015.

SÜMER, Faruk; “Mengücekliler”, *İA*, C.29, Etam Matbaa, Eskişehir 2001.

SÜMER, Faruk; *Selçuklular Devrinde Doğu Anadolu’da Türk Beylikleri*, TTK, Ankara 1998.

ŞAHİN, Gonca İslim; *Ortaçağ’da Erzincan*, Harran Üniversitesi (Yüksek Lisans Tezi), Şanlıurfa 2018.

ŞAHİN, Tahir Erdoğan; *Erzincan Yukarı Ülke’nin Kadim Cenneti*, Erzincan Valiliği Kültür Yayınları, Ankara 2017.

TARHAN, M. Taner; “Ön Asya Dünyasında İlk Türkler: Kimmerler ve İskitler”, *Türkler*, C.I, Yeni Türkiye Yayınları, Ankara 2002.

TURAN, Osman; *Doğu Anadolu Türk Devletleri Tarihi*, Ötüken Neşriyat, İstanbul 2013.

TURAN, Osman; *Selçuklular Zamanında Türkiye*, Ötüken Neşriyat, İstanbul 2016, s.378.

TUNCER, Orhan; *Anadolu Kümbetleri I-Selçuklu Dönemi*, Güven Matbaası, Ankara 1986.

UÇAKCI, İsmail; *Oğuz Boyları Aşiret, Oymak, Cemaatler I, BOZOKLAR*, Bilge Oğuz Yayınları, Ekim 2015.

ULUÇAY, Çağatay; *İlk Müslüman Türk Devletleri*, Ötüken Neşriyat, İstanbul 2013.

YAVI, Ersal; *Doğu Anadolu Bölgesi’nin Geri Kalmışlığı üzerine Bir Derleme: Doğu Anadolu ve Erzincan*, T.C. Erzincan Valiliği İl Özel İdaresi Yayını, Ankara 1994.

TERZİOĞLU, Arslan; “Bimaristan”, *İA*, C.6, Etam Matbaa, Eskişehir 2001.

YİNANÇ, Mükrimin Halil; *Türkiye Tarihi Selçuklular Devri: I. Cilt*, TTK, Ankara 2013.

YURTTAŞ, Hüseyin- ÖZKAN, Haldun-, KÖŞKLÜ, Zerrin- KINDİĞILI, LÜTFÜ, Muhammet; *Kemah ve Kemah Kalesi Kazıları*, 38. Uluslararası Kazı, Araştırma ve Arkeometri Sempozyumu, 2006.

İNTERNET KAYNAKLARI

<http://www.maviyengec.org/etkinlikler-5/erzincan-sultan-melik-gazi-turbesi-11.html> (25.7.2019)

<http://www.maviyengec.org/etkinlikler-5/erzincan-sultan-melik-gazi-turbesi-11.html>

(25.7.2019)

MOĞOL İSTİLASI DÖNEMİNDE ERZİNCAN

Nazan AYDOĞDU¹

Anadolu jeopolitik ve stratejik önem ve özeliğe sahip bir ülkedir.² Bu özelliğinden dolayı da tarih boyunca dışarıdan gelen güçler Anadolu'ya hâkim olmaya çalışmıştır. Bu nedenle Anadolu pek çok istila, işgal ve savaflara maruz kalmıştır. Önce Türkler daha sonra ise Moğolların Anadolu'ya hâkim olmak için ciddi mücadeleleri söz konusudur.

1203 yılında Timuçin (Cengiz) Doğu Moğolistan'da bulunan Karahıtayları mağlup ettikten³ birkaç yıl sonra bölgede dağınık bir şekilde bulunan göçebe boyları birleştirerek Cengiz unvanı ile Moğolların başına geçmiştir⁴. Bu tarihten sonra Pekin'e de boyun eğdirmeyi başaran Cengiz Han, Otrar sınır kentinde bir Moğol ticaret kafilesinin Harizmşahlar tarafından pusuya düşürülmesinden⁵ sonra 1219 yılında ordularını İslam topraklarına sokarak 1220'da Maverâünnehir'in tamamını ele geçirerek Doğu İran'ı istila etmiştir.⁶ Cengiz Han'ın 1228 yılında vefatından sonra yerine Ögedey Han büyük kağan olarak seçilmiştir.⁷ Bu tarihten sonra doğuya doğru ilerleyen Moğol birlikleri öncelikle Harizmşahları mağlup ettikten sonra 1230 yılında Harizmşahların Anadolu Selçukluları karşısında mağlup oldukları Yassıçemen Savaşı'nı fırsata dönüştürerek onları takibe koyulmuşlardır.

Celeleddin Harizmşah'ın hem Anadolu Selçukluları hem de Eyyubilerin çıkarlarına ters düşen eylemlerde bulunması Alaeddin Keykubad ve Eyyubi ittifakını harekete geçirmiştir. Bu savaşta her iki tarafın da asker sayısı hemen hemen birbirine yakın bir rakam tutmaktadır. Her biri 100.000'e yakın iki Türk ordusunun girdiği bu meydan muharebesi ilk zamanlarda Anadolu kuvvetleri zayıfa uğramışsa da daha sonra toparlanmayı başarmıştır. Nihayet Yassıçemen civarında yapılan savaş sonrasında Harizm kuvvetleri birleşik Selçuklu Eyyubi kuvvetlerinin önünde daha fazla direnemeyerek dağılmışlardır.⁸ Nitekim Amid önlerinde Celeleddin Harizmşah'a ani bir baskın yaparak onu firara zorlamışlardır. Moğol saldırısından kurtulmayı başaran Celeleddin ise Amid dağlarında bir çoban tarafından öldürülünce⁹ Moğol kuvvetleri Anadolu Selçukluları ile direkt temas geçmiştir.¹⁰ Moğolları Anadolu'ya çeken her ne kadar Celeleddin ve

¹ Erzincan Binali Yıldırım Üniversitesi, Sosyal Bilimler Enstitüsü, Tarih Anabilim Dalı, Tarih, Doktora Öğrencisi.

² Metin Tuncel, "Anadolu", *DİA*, c. III, s. 106, Ekrem Memiş, *Eski Çağ Tarihinde Doğu-Batı Mücadelesi*, Konya 2001 (2.bs.), s. 33-46.

³ V.V. Barthold, *Moğol İstilasına Kadar Türkistan*, çev. Hakkı Dursun Yıldız, Kervan Yayınları, İstanbul 1981, s. 474.

⁴ Bernard Lewis, *Ortadoğu*, çev. Mehmet Harmancı, YeniYıl Yayınları, İstanbul 1996, s. 75-76.

⁵ Alaeddin Ata Melik Cüveynî, *Tarih-i Cihangüşa*, çev. Mürsel Öztürk, Kültür Bakanlığı Yayınları, Ankara 1988, s. 116-119.

⁶ Alaeddin Ata Melik Cüveynî, *Tarih-i Cihangüşa*, s. 129, 180, İbnü'l-Esîr, *el-Kâmil fi't-Tarih*, çev. Ahmet Ağrakça-Abdulkerim Özyayın, Cilt. XII, Bahar Yayınları, İstanbul 1991, s. 315-325, V. V. Barthold, *Moğol İstilasına Kadar Türkistan*, s. 523.

⁷ Bertold Spuler, *Iran Moğolları Siyaset, İdare ve Kültür İlhanlılar Devri, 1220-1350*, çev. Cemal Köprülü, TTK, Ankara 1987, s. 44, Faruk Sümer, "Anadolu'da Moğollar", *Selçuklu Araştırmaları Dergisi* Sayı. 1, Ankara 1971, s.1.

⁸ Claude Cahen, *Osmanlılardan Önce Anadolu*, Çev. Erol Üyepazarcı, İstanbul 2000, s. 85.

⁹ Faruk Sümer "Anadolu'da Moğollar", s. 3.

¹⁰ Aydın Taneri, "Harezmşahlar", TDV Yayınları, Ankara 1993, s. 87-90; Emine Uyumaz, *Sultan I Alaeddin Kaykubad Devri, Türkiye Selçuklu Devleti Siyasi Tarihi (1120-1237)*, Türk Tarih Kurumu, Ankara 2003, s. 62-

Harezmîliler in son çarpışmalardan kalan bakiyeleri olmuşsa da daha çok göçebe Moğol topluluğunun ayakta kalması için buralardaki zenginlikleri de elde etme hırsları onları Anadolu'ya yöneltmiştir. Bu sayede buradaki mahalli güçlerin aralarında yaptıkları mücadeleler ve siyasi istikrarsızlık Moğolların bu bölgelere sızmalarına önemli bir etken oluşturmuştur. Moğollar bu bölgeye sızdıktan sonra bölgeyi adeta nüfuzları altına almışlardır. Moğolların ilerleyişi Anadolu'ya doğru kesif bir göç hareketinin meydana gelmesine neden olmuştur.¹¹ Alaaddin Keykubat'ın sağlığında Moğol tehlikesinden uzak kaldıkları gibi Erzincan'da Türklerin gayet güzel bir hayat sürdürdükleri şehirler arasında olduğu gibi şehrin etrafı surlarla çevrilmiş yetersiz görülen ve yıpranan kalelerin, surların tamirata yapılmıştır.

1230 yılında Selçuklular ve Harizmşahlar arasında yapılan Yassıçemen savaşından sonra Doğu ve Güneydoğu Anadolu bölgesine yayılan Harizm beyleri etrafta güçlükler çıkarmaya başlamıştır. Selçuklular her ne kadar savaştan sonra bunları isyan etmemeleri için iktalar vermiş ve askeri kadroya almışsa da bunların kısa süre sonra isyanlarına engel olamamıştır. Gıyâseddin Keyhüsrev zamanında memleket nizâmı ve devletin sarsılması ilk defa bu Hârizmliler münasebetiyle başlamıştır. Bu durum Moğol kuvvetlerinin Selçuklulara karşı derhal harekete geçmesini sağlamıştır.

Harizmşah Emîri Celaleddin'i takiben Doğu Anadolu'ya kadar ulaşan Moğollar 1230-1231 yılında Eyyûbiler ve Artuklulara ait birçok şehri ele geçirmişlerdir.¹² Kuzeyde ise Curmagun Noyan 1232 yılında Gürcistan'a girmeye muvaffak olarak Ermenistan'a hakim olduktan bir yıl sonra da Gence'yi ele geçirmiştir.¹³ Mugan'a karargahını kuran¹⁴ Curmagun Noyan'ın başında bulunduğu Moğol birlikleri 1232 yılında Sivas'a kadar ilerleyerek şehirleri yakılmış, birçok kişiyi öldürülmüş ve ele geçirdikleri esirler ile geri çekilmişlerdir.

Anadolu Selçuklu Devleti'nin doğu topraklarında 638 (1240) yılında Babailer adı verilen bir ayaklanmanın ortaya çıkması Selçuklu ordusunun aciziyet içerisinde olduğunu ortaya koymuştur. 1241 yılında Curmagun Noyan'ın hastalanması neticesinde Ögedey Han onun yerine Baycu Noyan'ı ordu komutanlığına getirmiştir. 1242'de Baycu Noyan Erzurum'da bulunan Selçuklu garnizonunun Babailer İsyanı'nı bastırmaya gitmelerini de fırsat bilerek Erzurum'u işgal etmişlerdir. Erzurum'un tahribi Moğollar için ümit verici bir tecrübe olmuş ve kışın bastırması ile Moğollar kışlakları olan Mugan'a geri çekilmişlerdir.¹⁵

Söz konusu bu isyanın oluşumunda da dolaylı olarak Moğolların batıya doğru yaptığı seferlerin etkisi bulunmaktadır. Buna göre Moğol akınlarından kaçan Türkmenlerin Anadolu'nun güneydoğusunda birikmesi, burada sebep oldukları iktisadi-sosyal buhranlar ve devletin kendilerine karşı tutumlarından dolayı büyük problemler ile karşı karşıya kalmışlardır. Bu siyasî ve konjoktürel durumdan faydalanan Baba İshak adında biri etrafına

63; Osman Çetin, "Sultan I. Alâddin Keykubad ve Selçuklu-Moğol Münasebetleri", *Uludağ Üniversitesi İlahiyat Fakültesi Dergisi*, Cilt: 4, Sayı: 4, (1992), s. 112-113.

¹¹ Ömer Tokuş, "Moğol Hakimiyetinde Anadolu ve Anadolu'da Moğol Noyanlarının İsyanları", *Türk Dünyası Araştırmaları Dergisi*, Eylül - Ekim 2017 Cilt. 117 Sayı. 230 s. 177-208

¹² Ali Öngül, *Selçuklular Tarihi-2 Anadolu Selçukluları ve Beylikler*, Çamlıca Yayınları, İstanbul 2014, s. 145, İbnü'l-Esîr, *el-Kâmil fi't-Tarih*, Cilt. XII, s. 454-564.

¹³ Bertold Spuler, *İran Moğolları Siyaset, İdare ve Kültür İlhanlılar Devri*, s. 45.

¹⁴ Abdulkadir Yuvalı, "Anadolu'nun Türkleşmesi ve Moğollar", *Türk Dünyası Araştırmaları Dergisi*, Sayı: 38 (Ekim 1985), İstanbul 1985, s. 99

¹⁵ Osman Turan, *Selçuklular Zamanında Türkiye*, İstanbul 2005, s. 450.

topladığı insanlar ile Selçuklu hükümdarının hayat tarzının halkta yarattığı olumsuz etkilerin de tesiriyle Adıyaman ve çevresinde Selçuklu idaresine karşı isyan bayrağını açmıştır. Malatya'dan Amasya bölgesine kadar uzanan bu asiler Kırşehir'in Malya Ovası'nda Selçuklu saflarında bulunan Frenklerin yardımıyla mağlup edilerek dağıtılmıştır.¹⁶

Babaîler karşısında Selçuklu ordusunun durumu Moğolları Selçuklulara karşı daha da cesaretlendirmiştir.¹⁷Böylece Erzurum için yaklaşık 30.000 kişilik bir ordu ile var gücüyle dayanan Selçuklu ordusu kendi komutanlarından birinin ihaneti sebebiyle fazla dayanamayıp Moğolların Anadolu da ilk aldığı şehir olmuştur. ¹⁸ Bu olaylardan dolayı Anadolu halkı Moğolların bu hareketleri karşısında her ihtimale karşı ülke çapında bir ordu oluşturmuştur. Erzurum havalisini tamamen sukuta boğan Moğollar bahar ayında Erzincan'a varmışlardır. Diğer yandan II. Gıyaseddin Keyhüsrev'in ordusu Sivas'a gelmiştir. Erzincan'da 40.000 kişilik Moğol ordusu karşısında durabilecek bir kuvvet bulunmamaktadır. Erzincan halkını kılıçtan geçiren Moğollar Sultanın ordusunu harekete geçirerek tarihi kervansaray üzerinden Erzincan istikametine doğru ilerlemeye başlamıştır. Moğollarda Erzincan ovasından geçip Erzincan yakınlarındaki Akşehir mekiğinde karşı karşıya gelmişlerdir. Sultan az bir kuvvetiyle Akşehir düzlüğüne doğru Moğol ordusu üzerine harekete geçmiştir. Moğollar ise eski bir Orta Asya taktiği olarak bilinen bir hareketle geri çekilmiştir. Bu durumu gören öncü kumandanlar bunun Moğolların bozgunu şeklinde telakki edip ve Sultana müjdelemirdir. Selçuklu ordusu zafer sevincini yaşarken Baycu Noyan geri dönülmesini emretmiş ve orduyu kılıçtan geçirilmiş kalan kuvvetlerde geri çekilerek savaş meydanını Moğollara bırakmışlardır. Köseadağ galibiyetinden sonra Anadolu içlerine kadar ilerleyen Moğollar Tebriz'e gitmek için geri çekilerek Sivas üzerinden Erzincan'a varmışlardır. Şehrin karşısına ordugah kuran Moğollar haber göndererek eşraftan altın istemişlerdir. Ancak istedikleri olayınca mancıklar kurup şehrin surlarını yıkarak zorla içeri girmişlerdir. Şehir tamamen yağmalanıp tahrip edildikten sonra pek çok insanı da öldürmüşlerdir.¹⁹ Sultan Alaaddin Keykubad tarafından Moğol tehlikesine karşı Erzincan kalesi onarılmıştır. Sultanın ölümü sonrasında Moğolların gelişinde kale mancıklarla büyük hasar görmüştür.

Gazan Han döneminde Anadolu valisi olan Sülemiş 'in Han'ın Mısır Memlûklülerin üzerine sefere çıkarken kendisininide çağırması ve kendi birlerine katılması isteğini reddeden Anadolu valisi çeşitli sebeplerden dolayı Han'a kızgın olan vali Anadoluyu komuta eden iki Noyanı idam ederek ayaklanmıştır. Seferden vazgeçen Gazan Han Sülemiş'in üzerine kumandanlarıyla birlikte 35.000 kişilik ordusuyla Erzincan ovasına varmıştır. Bunun haberini alan vali Sülemiş Erzincan'a hareket ederek iki odu Erzincan Akşehirde karşılaşılarak savaşa tutuşmuşlardır. Bu arada valinin yanında olan askerlerin bir kısmı ve bu savaşta yanında yer alan Karamanoğulları da savaş meydanını terk ederek memleketlerine dönmüşlerdir. Tabi bu durum karşısında Sülemiş'in yenilgisi kaçılmaz

¹⁶ Ahmet Yaşar Ocak, *Babaîler İsyanı*, Dergâh Yayınları, İstanbul 2000, s. 135-139

¹⁷ Bertold Spuler, *İran Moğolları Siyaset, İdare ve Kültür İlhanlılar Devri*, s. 46

¹⁸İbn Bibi el-Hüseyn b. Muhammed b. Ali el-Caferî er-Rugadi: *el-Evâmirü'l-Ala'iyye fi'l-Umuri'l-Ala'iyye (Selçuk-name)*, Cilt. II, Çev. Mürsel Öztürk, Kültür Bakanlığı Yayınları, Ankara 1996, s. 62-63, İlhan Erdem," Türkiye Selçukluları-İlhanlı İlişkileri (1258-1308)", Ankara Üniversitesi Sosyal Bilimler Enstitüsü Ortaçağ Tarihi Bilim Dalı Doktora Tezi, Ankara 1995, s. 84, Emine Uyumaz, *Sultan I. Alâeddîn Kaykubâd Devri, Türkiye Selçuklu Devleti Siyasi Tarihi (1120-1237)* Türk Tarih Kurumu, Ankara 2003, s. 91, Hasan Oktay, *Ermeni Kaynaklarına Göre Türkler ve Moğollar*, Selenge Yayınları, İstanbul 2007, s. 58-59

¹⁹ Tahir Erdoğan Şahin, *Anadolu'nun Tarihi Akışı İçerisinde Siyasî, Ekonomik, Sosyal ve Kültürel Açından Erzincan Tarihi*, Erzincan Hayra Hizmet ve Dayanışma Vakfı Yayınları, Erzincan 1985, s. 26-28, Nejat Kaymaz, *Anadolu Selçuklu Sultanlarından II. Gıyâsü'd-Dîn Keyhüsrev ve Devri*, Türk Tarih Kurumu, Ankara 2009, s. 93

olmuş ve ordusu, yakınları katledilmiştir. Sülemiş ise canını zor kurtarak Suriye tarafına kaçmış ve intikam almak için daha sonra Anadouya geri dönmüştür. Ancak Emir Çoban tarafından yakalanıp Tebriz’de idam edilmiştir. Buradan da anlayacağımız gibi bu süre zarfında Erzincan Akşehir savaşların kaçınılmaz bir mevki olmuştur.²⁰

1243 Köseadağ savaşından sonra yapılan anlaşma gereği Erzurum, Bayburt, Erzincan ve Kemah uzun bir süre Selçuklular’ın elinde kalmıştır. Hülâgü Hanla birlikte İlhanlı dönemi (1253-1336) başlamıştır. İlhanlılardan Geyhatu’nun (1291-1295) Erzincan yöresinde İlhanlı tahtına oturması Erzincana daha çok önem verilmesi ve inşa edildiği bilinmektedir. Erzincan’ın Olcayto devrinde bir eyalet merkezi olduğu görülmektedir. Olcayto’nun oğlu Ebu Said tahta geçirildikten sonra İrincin Noyan Diyarbakır, Sutay Noyan Erzincan valiliklerine getirilmişti. Esasen kitabeli mezar taşları Erzincan’ın bilhassa Olcayto ve Ebu Said Bahadır Han devirlerinde daha mamur nüfusu az olmayan bir şehir olduğu fikrini vermektedir. Erzincan’da Moğol devrinde basılan paralar daha ziyade bu hanlara aittir. Hamdullah-ı Müstevfi merkezi Erzincan olan eyaletin eski zamandaki gelirinin Ebu Said Bahadır Han devrinin rayici ile iki yüz tümene yakın olduğunu anılan devirde ise bu gelirin ancak otuz dokuz tümene ulaştığını, şehrin havasının mutedil, bahçelerinin çok, meyvelerinin bol, dayanıklı olduğunu ve elli bir bin beş yüz dinar vergi tahsil edildiğini kaydetmektedir. Yine İlhanlı veziri ve müverrihi Reşideddin, Erzincan’ın elma bahçelerinden bahsederken önemini de ortaya koymaktadır. İlhanlı hükümdarı Ebu Bahadır Han ölümünden (736-1335) sonra Moğollar arasında başlayan şiddetli dahili mücadelelerden Erzincan bölgesi geniş ölçüde zarar görmüştür. Başlangıçta Moğol istilalarıyla yakılıp yıkılan Erzincan, İlhanlı hakimiyetinin bölgede tesisıyla birlikte yeniden eski zenginliğine ve ferah dönemine kısa sürede girdiği, eski önemine yeniden kavuştuğu görülmektedir. Özellikle Geyhatu’nun tahta geçmesiyle birlikte bölgenin oldukça mamur bir yer olma vasfını koruduğu görülmektedir.²¹ İlhanlı valilerinin yerini alan Eretna Bey’in ve kardeşi Burak Bey’in hükmünde bulunduktan sonra, Sivas Hükümdarı Kadı Burhan al-Din tarafından tehdit edilmiştir. Erzincan emirliği Eretna hâkimiyetinden sonra Mutahharten’in (Mutahharten) eline geçmiştir. Yıldırım Bayezid²², Mutahharten’in kendisine tabi olmasını istemiş fakat bunu Erzincan Emiri Mutahharten kabul etmemiştir. Bayezid Erzincan’ı Mutahharten’in elinden almış ve kendisine tabi olması şartıyla geri vermiştir. Fakat Kemah Kalesini vermeyerek burası için muhafız görevlendirmiştir. Onun Orta Asya’ya avdetinden sonra Mutahharten torunu Yar-Ali zamanında Ak-Koyunlu hükümdarı Kara Yülük Osman’ın eline geçmiştir.²³ Moğol akınlarına uğrayan Erzincan 14.yy’nin sonlarında I. Bayezid devrinde şarka doğru genişleme istidadı gösterirken burada hâkim bulunan Burakoğullarından Emîr Mutahharten o sırada Anadolu’yu istilâya hazırlanan Timur’a iltica etmiş ve 1400 yılında burada Timur’u karşılamıştır. Daha sonra Timur Kemah’ı zapt etmiş ve Mutahharten’e vermiştir. Ayrıca daha sonra Kemah Kara-Koyunlu ve Ak-Koyunlu Devletleri arasında sıkça el değiştirmiştir. Ak-Koyunlu hükümdarı Uzun Hasan Kara-Koyunlu Devleti’ne son verince Kemah Ak Koyunlu Devleti’ne kalmıştır. Bu dönemde Kemah biraz olsun istikrara

²⁰ Bertold Spuler, *İran Moğolları Siyaset, İdare ve Kültür İlhanlılar Devri 1220-1350*, s. 110.

²¹ Neslihan Durak, “Moğollar Döneminde Erzincan ve Çevresi”, *Uluslararası Erzincan Sempozyumun 28 Eylül-1 Ekim 2016*, s. 173.

²² Oruç bin Âdil, *Uç Beyliğinden Dünya Devletine Osmanlı Tarihi (1288- 1502)*, Sadeleştiren Necdet Öztürk, Çamlıca Basım Yayın, İstanbul 2009 s. 44-50.

²³ M. Yaşar Yücel, *Anadolu Beylikleri Hakkında Araştırmalar Eretna Devleti - Kadı Burhaneddin ve Devleti - Mutahharten ve Erzincan Emirliği*, Cilt. II, Türk Tarih Kurumu, Ankara 1991,s. 52.

kavuşmuştur. Ancak Ak-Koyunlu Devleti'nin hükümdârı Uzun Hasan²⁴ vefat edince ülkede karışıklık başlamış ve Şâh İsmâîl Hükümdârlığındaki Safevî Devleti Azerbaycan, Diyarbakır ve Bağdad'ı alarak Ak-Koyunlu Devleti'ne son vererek Kemah'ı da ele geçirmiştir.²⁵

Kemah Kalesi bulunduğu statü dolayısıyla birçok harbe sahne olmuştur. Uzun Hasan Erzincan Kalesini tamir etmiş ve şehir bu dönemde yeniden şenlenmiş ise de II Mehmed'nin 1573'te Uzun Hasan'ı Otlukbeli'nde mağlup etmesi üzerine Erzincan bir müddet yerli sergerdelerin elinde kalmıştır. 16. yy. başlarında Safeviler'in istilâsına uğrayınca halkın bir kısmı garba doğru kaçmak zorunda kalmıştır. Erzincan ve havalisi nihayet I. Selim tarafından harpsiz olarak Osmanlı ülkesine katılmış ve Erzurum eyaleti'ne bağlı bir sancağın merkezi olmuştur.²⁶

²⁴ İsmail Hakkı Uzunçarşılı, *Anadolu Beylikleri ve Akkoyunlu, Karakoyunlu Devletleri*, Türk Tarih Kurumu, Ankara 1988.

²⁵ İsmet Miroğlu, 'Erzincan', *İA*, Cilt. XI, s. 320.

²⁶ Besim Darkot,, "Erzincan", *İA*, Cilt. IV, s. 338-340

KAYNAKÇA

- Abdulkadir Yuvalı, “Anadolu’nun Türkleşmesi ve Moğollar”, *Türk Dünyası Araştırmaları Dergisi*, Sayı: 38 (Ekim 1985), İstanbul 1985.
- Ahmet Yaşar Ocak, *Babaîler İsyanı*, Dergâh Yayınları, İstanbul 2000.
- Alaaddin Ata Melik Cüveynî, *Tarih-i Cihangüşa*, çev. Mürsel Öztürk, Kültür Bakanlığı Yayınları, Ankara 1988.
- Ali Öngül, *Selçuklular Tarihi-2 Anadolu Selçukluları ve Beylikler*, Çamlıca Yayınları, İstanbul 2014.
- Aydın Taneri, “Harezmsahlar”, *DİA* Ankara 1993.
- Bernard Lewis, *Ortadoğu*, çev. Mehmet Harmancı, YeniYıl Yayınları, İstanbul 1996.
- Bertold Spuler, *İran Moğolları Siyaset, İdare ve Kültür İlhanlılar Devri, 1220-1350*, çev. Cemal Köprülü, TTK, Ankara 1987.
- Besim Darkot,, “Erzincan”, *İA*, Cilt. IV, s. 338-340
- Claude Cahen, *Osmanlılardan Önce Anadolu*, çev. Erol Üyepazarcı, İstanbul 2000.
- Ekrem Memiş, *Eski Çağ Tarihinde Doğu-Batı Mücadelesi*, Konya 2001.
- Emine Uyumaz, *Sultan I Alâeddîn Kaykubâd Devri, Türkiye Selçuklu Devleti Siyasi Tarihi (1120-1237)*, Türk Tarih Kurumu, Ankara 2003.
- Faruk Sümer, “Anadolu’da Moğollar”, *Selçuklu Araştırmaları Dergisi* Sayı. 1, Ankara 1971,
- Hasan Oktay, *Ermeni Kaynaklarına Göre Türkler ve Moğollar*, Selenge Yayınları, İstanbul 2007.
- İbn Bibi el-Hüseyin b. Muhammed b. Ali el-Caferî er-Rugadi: *el-Evâmirü ’l-Ala’iyye fi ’l-Umuri ’l-Ala’iyye (Selçuk-name)*, Cilt. II, Çev. Mürsel Öztürk, Kültür Bakanlığı Yayınları, Ankara 1996.
- İbnü’l-Esîr, *el-Kâmil fi ’t-Tarih*, çev. Ahmet Ağırakça- Abdülkerim Özaydın, Cilt. XII, Bahar Yayınları, İstanbul 1991.
- İlhan Erdem,” Türkiye Selçukluları-İlhanlı İlişkileri (1258-1308)”, Ankara Üniversitesi Sosyal Bilimler Enstitüsü Ortaçağ Tarihi Bilim Dalı Doktora Tezi, Ankara 1995.
- İsmail Hakkı Uzunçarşılı, *Anadolu Beylikleri ve Akkoyunlu, Karakoyunlu Devletleri*, TTK, Ankara 1988
- İsmet Miroğlu, ‘Erzincan’, *İA*, Cilt. XI, s. 320.
- M. Yaşar Yücel, *Anadolu Beylikleri Hakkında Araştırmalar Eretna Devleti - Kadı Burhaneddin ve Devleti - Mutahharten ve Erzincan Emirliği*, Cilt. II, Türk Tarih Kurumu, Ankara 1991.
- Metin Tuncel, “Anadolu”, *DİA*, c. III, s. 106
- Nejat Kaymaz, *Anadolu Selçuklu Sultanlarından II. Giyâsü’-d-Dîn Keyhüsrev ve Devri*, Türk Tarih Kurumu, Ankara 2009.

Neslihan Durak, “Moğollar Döneminde Erzincan ve Çevresi”, Uluslararası Erzincan Sempozyumu 28 Eylül-1 Ekim 2016.

Oruç bin Âdil, *Uç Beyliğinden Dünya Devletine Osmanlı Tarihi (1288- 1502)*, Sadeleştiren Necdet Öztürk, Çamlıca Basım Yayın, İstanbul 2009.

Osman Çetin, “Sultan I. Alâddin Keykubad ve Selçuklu-Moğol Münasebetleri”, *Uludağ Üniversitesi İlahiyat Fakültesi Dergisi*, Cilt: 4, Sayı: 4, (1992), s. 112-113.

Ömer Tokuş,” Moğol Hakimiyetinde Anadolu ve Anadolu'da Moğol Noyanlarının İsyancıları”, *Türk Dünyası Araştırmaları Dergisi*, Eylül - Ekim 2017 Cilt. 117 Sayı. 230 s. 177-208

Tahir Erdoğan Şahin, *Anadolu'nun Tarihi Akışı İçerisinde Siyasî, Ekonomik, Sosyal ve Kültürel Açısından Erzincan Tarihi*, Erzincan Hayra Hizmet ve Dayanışma Vakfı Yayınları, Erzincan 1985.

V.V. Barthold, *Moğol İstilasına Kadar Türkistan*, çev. Hakkı Dursun Yıldız, Kervan Yayınları, İstanbul 1981.

ERZİNCAN'IN İSLAM TOPRAKLARINA KATILMASI

A. KERİM ÖNER*

Özet

Tarihi kaynaklarda ismi farklı şekillerde anılan Erzincan, birçok medeniyetin izlerini taşıyan kadim bir şehirdir. Erzincan ve civarının tam olarak İslam topraklarına ne zaman katıldığı ile ilgili kaynaklarda farklı rivayetler olmakla birlikte genel olarak Selçuklular döneminde tam olarak İslam topraklarına katıldığı rivayet edilmektedir.

İslam tarihinde Müslümanların Cezire bölgesine gelmesi, Halife Hz. Ömer dönemine denk gelmektedir. İyaz b. Ganm kumandasındaki Müslümanlar, Cezire bölgesini fethettikten sonra Doğu Anadolu'nun bazı şehirlerini de almayı başarmışlardır (17/639). Erzincan'ın ilçelerinden Kemah, Halife Hz. Osman döneminde Müslüman Arapların eline geçmiştir. Erzincan ve çevresinin tamamının Müslüman Arapların eline geçmesi ise Emevi halifelerinden Abdulmelik b. Mervan dönemine denk gelmektedir. Ancak Emeviler, bölgede tam istikrarı sağlayamamışlardır. Bölge, Abasiler döneminde Bizans, Arap ve Ermeniler arasında mücadele sahnesi olmuştur.

Erzincan ve çevresinin kalıcı olarak Müslümanların hâkimiyetine girmesi Selçuklular dönemine denk gelmektedir. 1071 senesinde gerçekleşen Malazgirt Meydan Savaşı'ndan önce de bölgeye Türkmen akınları gelmiştir. Ancak Malazgirt'ten sonra bölgeye gelen Oğuz beylerinden Mengüçük Gazi, Mengüçükler beyliğini kurmuştur (1080). Daha sonra bu bölgenin tamamı Anadolu Selçuklu Devleti'nin hâkimiyetine girmiştir (1228).

Anahtar Kelimeler: Erzincan, Müslüman Araplar, Selçuklular, Malazgirt, Mengüçükler.

PARTICIPATION ERZİNCAN IN ISLAMIC SOILS

Abstract

Erzincan, whose name is mentioned in different ways in historical sources, is an ancient city bearing the traces of many civilizations. Although there are different rumors in the sources about the time when Erzincan and its environs were included in the Islamic lands, it is generally said that the Seljuks were fully involved in the Islamic lands.

Muslims came to this region during the Khalifa Omar period. After the conquest of the Jazeera region, the Muslims under İyaz b. Ganm command managed to take over some cities of Eastern Anatolia. Kemah, one of the districts of Erzincan, was conquered by Muslim Arabs during the reign of Khalifa Osman. The conquest of Erzincan and the surrounding area by Muslim Arabs coincides with the period of Abdulmelik b. Marwan, one of the Umayyad caliphs. However, the Umayyads could not achieve full stability in the region. The region was a scene of struggle between Byzantine, Arab and Armenians during the Abbasid period.

The permanent domination of Muslims by Erzincan and its environs coincided with the Seljuk period. Before the Battle of Malazgirt Square in 1071, Turkmen attacks came to the region. However, one of the Oguz leaders who came to the region after Malazgirt,

*Dr. Öğr. Üyesi, Dicle Üniversitesi İlahiyat Fakültesi İslam Tarihi Bölümü, akrimoner@hotmail.com.

Mengüçük Gazi established the Mengüceks seigniory. Later, the entire region was dominated by the Anatolian Seljuk State.

Key Words: Erzincan, Muslim Arapbs, Seljuks, Malazgirt. Mengüceks.

Giriş

Fırat Nehri'nin (Karasu) yukarı tarafında bulunan Erzincan, eski dönemlerde farklı isimlerle anılmıştır. Roma İmparatorluğu döneminde yaşamış ünlü tarih ve coğrafya bilgini Strabon'a göre Erzincan'ın İlkçağdaki ismi Eriza'dır. Grek kaynaklarında Aziris, Ermeni kaynaklarında Erez, Erzng ve Erzenga; Bizans kaynaklarında Aringam, Arsingan, Arzingan; Arap kaynaklarında ise Erzencân veya Erzekan şeklinde geçmiştir. Türk kaynaklarında önce Erzingan, Ezirgân olarak geçen şehir, daha sonra bugünkü adı almıştır.¹

Erzincan'ın ne zaman kurulduğu hakkında kaynaklarda net bir bilgi olmamakla birlikte yapılan araştırmalar neticesinde şehrin bulunduğu bölgedeki ilk yerleşmenin milattan önce üç bin yılına kadar gittiği anlaşılmaktadır. Milattan önce iki bin yılında Erzincan'da Hurri-Mitanni İmparatorluğu hüküm sürüyordu. Milattan önce 1380 yılına kadar Hititler, bölgeye birçok sefer düzenledi ve sonunda bölgeye hâkim oldular. Hitit kaynaklarında Hayaşa, Asur kaynaklarında da Suhmi olarak bilinen bölge, II. Argiştî döneminde Urartu Devleti'ne katıldı. Bir dönem İskitler ve ardından da Medlerin hakimiyetine giren Erzincan, Persler tarafından alındıktan sonra Arminiya/Armina'ya valiliğine bağlandı. Ardından milattan önce 334 yılında İskender İmparatorluğunun hakimiyetine girdi. Daha sonra yaklaşık iki asır boyunca sırasıyla Helenistik krallıklar, Partlar, Romalılar, Pontuslular ve Ermenistan'a bağlandı. Milattan önce Roma ve daha sonra da Bizanslıların hakimiyetine girdi. Ayrıca bölge birkaç defa Bizans-Sasani mücadelesine sahne oldu.²

1. Müslüman Araplar Dönemi

Müslüman Arapların bölgeye gelmesi, 7. yüzyıla yani Raşid Halifeler Dönemi'ne denk gelmektedir. Bugünkü Güneydoğu Anadolu Bölgesi'ni de içine alan Cezire bölgesi ile Doğu Anadolu Bölgesinin bir kısmı Hz. Ömer döneminde İyaz b. Ganm komutasında, bir bölümü de Hz. Osman'ın halifeliği zamanında Müslüman Arapların eline geçti.

Müslümanlar, 639 tarihinden itibaren Anadolu bölgesine gelmişlerdir. Her ne kadar bazı kaynaklarda 17/638 tarihi verilse de³ bu gerçeği yansıtmamaktadır. Zira klasik kaynaklardan edindiğimiz bilgilere göre bölgenin fethi 639 yılında İyaz b. Ganm öncülüğünde olmuştur. 638 tarihi, Hz. Ömer'in Suriye'de bulunan komutanlarıyla Cabiye denen yerde Suriye ve Mısır bölgelerinin emniyetini sağlamak amacıyla Cezire bölgesinin fethine karar verdikleri tarihtir. Bu toplantıdan sonra Hz. Ömer, Suriye bölgesinin genel valisi Ebû Ubeyde b. Cerrâh'a Cezire'nin fethi için yetki vermiştir. Ebû Ubeyde de İyaz b. Ganm'i beş veya altı bin civarında bir kuvvetle bölgenin fethi için görevlendirmiştir. İyaz, Rakka'dan başlayarak bölgeyi fethetmeye başlamıştır 18 (639).⁴

¹ Ebu Abdullah b. Abdillâh el-Hamevî (626/1229), *Mu'cemü'l-Buldân*, Dâru's-Sadr, Beyrut: 1977, c. 1, s. 150; İsmet Miroğlu, "Erzincan", *TDV İslâm Ansiklopedisi*, İsam, İstanbul, 1995, c.11, s. 318.

² Miroğlu, "Erzincan", c. 11, s. 318

³ Besim Darkot, "Erzincan", *İslam Ansiklopedisi*, MEB, İstanbul, 1964, c. 4, s. 339.

⁴ Ramazan Şeşen, "Cezire", *TDV İslâm Ansiklopedisi*, İsam, İstanbul, 1993, c. 7, s. 509.

Erzincan ve çevresinin Hz. Ömer döneminde fethedildiği veya Müslüman birliklerin bölgeye geldiğine dair herhangi bir bilgiye rastlayamadık. Ancak bazı muahhar kaynaklar,⁵ Hz. Ömer'in halifeliği döneminde Müslümanların Erzincan civarına geldiğini söyleseler de bu tür bilgilere temkinli yaklaşmakta fayda vardır.

Hız. Osman, halife olduğunda Muaviye b. Ebî Süfyan'ı Şam genel valiliğine getirdi. Halifeliğinin ilk yıllarında el-Cezire bölgesine Umeyr b. Sa'd el-Ensârî'yi vali olarak tayin etti. Daha sonra ise onu görevinden azletti. Böylece Şam, Cezire ve civar bölgelerinin valiliğini Muaviye b. Ebî Süfyan'a verdi.

Halife Hız. Osman, Muaviye b. Ebî Süfyan'dan Cezire bölgesinin fethini istiyordu. Muaviye de bölgenin fethi için bazı kişileri görevlendirdi. Bunların içinde Habib b. Mesleme el-Fihri ile Safvan b. Muattal es-Sülemî de vardı. Habib b. Mesleme, Ermenilerden bazı yerleri aldıktan sonra Muaviye, kendisine Rumların elinde bulunan Kemah'ı da fethetmesini istedi. Bunun üzerine Habib b. Mesleme, Kemah'ın üzerine yürüdü fakat bölgeyi almaya muvaffak olamadı. Daha sonra bölgeye bir başka kumandan olan Safvan b. Muattal geldi fakat o da Kemah'ı alamadı. 59/679 yılında Safvan b. Muattal'a yardım etmek amacıyla Umeyr b. el-Hubâb es-Sülemî komutasında bir ordu daha görevlendirildi. Umeyr'in ordusu çok büyük bir kahramanlık gösterdi. Umeyr, bizzat kendisi Kemah'ın surlarına çıktı ve Rumları tamamen bertaraf edinceye kadar savaştı. Sonunda Rumlar, Müslümanlara karşı mağlup oldular. Böylece Kemah ve çevresi ilk defa Müslümanların eline geçti. Umeyr'in göstermiş olduğu bu kahramanlık yıllarca anlatıldı.⁶

Netice itibarıyla Dört Halife Dönemi'nde Erzincan'ın tamamı olmasa da önemli bir kısmı Müslümanların hakimiyetine girmiştir. Böylece İslamlaşma süreci yavaş yavaş başlamış oldu. Ancak Hız. Osman'ın halifeliğinin son yıllarından başlayıp Muaviye b. Ebî Süfyan'ın Müslümanları bir çatı altına toplayıncaya kadar bölgede kısmi bir otorite boşluğu yaşanmış ve Bizans İmparatorluğu da bu fırsatı değerlendirerek bölgedeki hâkimiyetini tekrar kurmayı başarmıştır.

Emeviler

Raşid Halifeler Dönemi'nden sonra yönetimi eline alan Emeviler, Güneydoğu ve Doğu Anadolu'nun İslamlaşmasında katkıları olmuştur. Şöyle ki Hız. Ömer ve Hız. Osman dönemlerinde fethedilen bölgenin bir kısmı Müslümanların idaresinden çıkmıştır. Emeviler, elden çıkan toprakları tekrar almış ve yeni bölgeleri de İslam topraklarına katmayı başarmışlardır. Buna rağmen bölgenin tamamının Müslümanlaşmasını sağlayamamışlardır. Fakat daha sonra bölgeye gelen Müslüman Türklere zemin hazırlamışlardır. Nitekim M. Şerif Fırat'ın dediği gibi Erzincan ve havalisinin 669 tarihinde Müslüman Arapların idaresine girmesiyle bölgede yaşayan Ermeniler, İslam'ın adaleti karşısında Müslümanları Rumlara tercih etmiş ve Bölgenin Müslümanlaşmasına katkıda bulunmuşlardır. Bu durum daha sonra bölgeye gelen Müslüman Türklerin işini kolaylaştırmıştır.⁷

Erzincan'ın Kemah ilçesinin daha önce Müslümanların eline geçtiğini izah ettik. Ancak ne yazık ki Rumlar, Kemah'ı tekrar Müslümanlardan geri aldılar. Emevilerin görkemli komutanlarından biri olan Mesleme b. Abdulmelik, Kemah'ı Rumlardan almayı

⁵ Ahmet Demir, muahhar bazı kaynaklardan Erzincan'ın Hız. Ömer döneminde fethedildiği ile ilgili bazı bilgileri derlemiştir. Bkz. Ahmet Demir, *İslâm'ın Anadolu'ya Gelişi*, Kent Yayınları, İstanbul, 2008, s. 201.

⁶ Ahmed b. Yahya b. Câbir b. Davud el-Belâzurî (279/892), *Fütûhu'l-Bıldân*, Mektebetü'l-Meârif, Beyrut, 1987, s. 259-260.; İzzuddin Ebü'l Hasan Ali b. Muhammed İbnü'l-Esîr (630/1232), *el-Kâmil fi't-Târih*, Thk. Ebi'l-Fida Abdullah Kadı, Darü'l Kütübü'l Alemiyye, Beyrut, 1987, c. 3, s. 367.

⁷ M. Şerif Fırat, *Doğu İlleri ve Varto Tarihi*, İkinci Baskı, MEB, Ankara, 1961, 46.

başarmıştır. Böylece Müslümanlar, bölgeye tam anlamıyla hâkim oluncaya kadar Kemah, bazen Müslümanların bazen de Rumların eline geçmiştir.⁸

Emeviler döneminde Erzincan bölgesinin büyük bir kısmı Müslümanların kontrolüne geçmiştir. Ermeni ve Rumlar, diğer bölgelere kaymış ve bölgenin Müslümanlaşması hızlanmıştır.

Abbasiler

Erzincan bölgesinin tamamının İslam topraklarına katılma çabası, Abbasiler döneminde de devam etmiştir. Ancak Rumlar, Müslümanlara kaptırdıkları yerleri geri almak amacıyla sık sık seferler düzenlemişlerdir. Mesela Kemah, Müslümanların elinde olduğu bir dönemde yani 133/750-51 senesinde Rumlar, Kemah'a saldırdılar. Kemah valisi, Bizans kuşatması karşısında şehri tahkim etti. Buraya savaşçılar yerleştirip bir üs olarak kullandı. Zor durumda kalınca Malatyalılardan takviye güç istemek zorunda kaldı. Malatyalılar 800 civarında mücahidi onların yardımına gönderdiler fakat Rumların sayısal üstünlüklerinden dolayı Müslümanlar pek fazla bir varlık gösteremediler. Böylece Kemah, tekrar Rumların eline geçti. Kemah, o esnada Cezire bölgesine bağlıydı ve bölgede iç karışıklıklar vardı. Bundan dolayı Cezire valisi, Kemah ve Malatya'ya yardım gönderemedi ve bölge tekrar Bizanslıların eline geçti.⁹

Kemah, Bizanslıların eline geçince 149/766 yılında Abbasi halifelerinden Ebû Cafer Mansur, el-Hasan b. Kahtebe'yi, ardından Muhammed b. el-Eş'as'ı, daha sonra da bu ikisinin başına el-Abbas b. Muhammed'i kumandan olarak tayin edip hep birlikte Rumların eline geçmiş olan Kemah'ı geri almalarını emretti. Muhammed b. el-Eş'as, Amid/Diyarbakır'da vefat etti. Abbas ile Hasan yola devam ettiler ve Malatya'ya vardılar. Buradan yiyecek aldıktan sonra Kemah üzerine yürümeye başladılar. Abbas, mancınık kurulmasını emretti. Rumlar ise kalelerinin üzerine mancınıklarla atılacak taşların zarar vermemesi için dikenli ardıç ağaçlarını koydular. Rumlar, Müslümanların üzerine taş atmaya başladılar ve Müslümanlardan yaklaşık iki yüz kişinin şehit olmasına sebep oldular. Bunun ardından Müslümanlar, bölgeyi hükmetmek ve şehit olan Müslümanların intikamını almak amacıyla Rumların kalesini yıkacak büyük taşlar atmaya başladılar. Müslümanlarla Rumlar arasında çok şiddetli çarpışmalar meydana geldi. Sonunda Müslümanlar, Kemah kalesini ele geçirerek Rumları yenmeyi başardılar.¹⁰

Kemah, Bizanslıların eline geçince 177/793 tarihinde Müslümanlar bölgeyi tekrar geri almayı başardılar. Ancak Halife Emin döneminde meydana gelen iç karışıklıklardan dolayı Müslümanların elinden çıktı. Bu defa Abbasi halifelerinden Me'mun zamanında Abdullah b. Tahir komutasında bir ordu Kemah'ı geri almayı başardı (214/829).¹¹ Elden çıkan Kemah, 231/846 yılında tekrar alındı ancak bölge Müslüman Türklerin eline geçinceye kadar Bizanslıların elinde kaldı.¹²

Müslüman Arapların bölgede yaptıkları faaliyetler devamlı olmayıp geçici bir süreyle münhasır kaldı. Müslümanlar bölgeye geldikten sonra Bizans-Arap, Ermeni ve Gürcü beylikleri arasında çekişmelere sahne oldu. Bu durum 1048 yılına kadar devam etti. Bu tarihten itibaren bölgede Türkler görülmeye başlandı. Büyük Selçuklular, devletleşme sürecini tamamladıktan sonra Tuğrul Bey, kendileriyle birlikte bulunan Oğuz boylarını

⁸ Belâzurî, *Fütûhu'l-Büldân*, s. 260.

⁹ Belâzurî, *Fütûhu'l-Büldân*, s. 262.; İbnü'l-Esîr, *el-Kâmil fi't-Târih*, c. 5, s. 89.

¹⁰ Belâzurî, *Fütûhu'l-Büldân*, s. 60.

¹¹ Belâzurî, *Fütûhu'l-Büldân*, s. 61.

¹² İlhan Şahin, "Kemah", *TDV İslâm Ansiklopedisi*, İsam, Ankara, 2002, c. 25, s. 219.

Anadolu'ya yönlendirdi. Böylece Anadolu'ya ilk akınlar başlamış oldu. Özellikle 1058 senesinde Türk boylarının bir kısmı Erzincan ve çevresine kadar geldiler ve buralarda kısmen de olsa hâkimiyet kurmayı başardılar.¹³ Müslüman Türklerin bölgede kalıcı bir şekilde yerleşmesi ise daha sonraki yıllara dayanmaktadır. Türklerin bölgeye gelmesiyle birlikte Bizans'ın bölgedeki hâkimiyeti son buldu.

2. Mengüçükler Dönemi

Oğuzlara bağlı beylerin Anadolu'da kurdukları ilk beylikler gibi Mengüçük beyliği de 1071 yılında kazanılan Malazgirt Meydan Savaşı'ndan sonra kurulmuştur. Rivayet edildiğine göre savaşın ardından Sultan Alp Arslan, oğuz beylerini yanına çağırarak Anadolu'ya gitmelerini, oraları yurt edinmelerini ve kim nereyi fethederse fethettiği yerin kendisine ait olacağını söylemiştir. Başka bir görüşe göre ise Alp Arslan, hangi komutanın nereyi fethetmesi gerektiğini bizzat kendisi bildirmiştir. Dolayısıyla Mengüçük beyliğinin lideri Ahmet Gazi'ye de Fırat Nehri'nin yukarı taraflarını vermiştir. Bunun üzerine Ahmet Gazi de Erzincan, Kemah, Divriği ve Şebinkarahisar bölgelerini ele geçirerek buralarda hâkimiyetini kurmuştur.¹⁴ Böylece Mengüçük Gazi, bazen tek başına bazen de Danişmend Gazi ile birlikte Rum ve Gürcülere karşı gazalar yapmış ve birçok yeri onlardan almayı başarmıştır.¹⁵ Mengüçük beyliği de diğer Oğuz beylikleri gibi daha önce Müslüman olmuştu. Dolayısıyla Mengüçükler, Anadolu'ya geldiklerinden Müslüman olmuşlardı.¹⁶ Böylece Mengüçükler de diğer beylikler gibi Anadolu'nun Müslümanlaşması ve Türkleşmesinde büyük katkısı olmuştur.

1080 yılında Ahmet Gazi, Erzincan, Kemah ve civar bölgelerini Rumlardan aldığı dair bilgiler birçok kaynakta yer almaktadır. Ahmet Gazi, bölgeyi kontrol altına aldıktan sonra Kemah'ı başkent yapmıştır. Ahmet Gazi ve evlatlarının türbelerinin Kemah'ta bulunması, ilk payitahtın burası olduğunu göstermektedir. Buranın başkent yapılmasının nedeni, müstahkem kalelerin bulunması ve yolların kesişme noktasından kaynaklanmaktadır.¹⁷

Ahmet Gazi vefat edince onun yerine oğlu İshak Mengüçüklülerin başına geçer. İshak o dönemde güçlü olan Danişmentli Melik Gazi'nin kızıyla evlenir. Ancak İshak, Trabzon Rum İmparatoruyla ittifak yaparak kayınpederiyle savaşır. Artuklular, Mengüçüklülere ait olduğu bilinen Dersim ve Palu civarını alırlar. Bunun akabinde İshak, Artukluların Haçlılarla giriştiği savaşı fırsat bilerek topraklarını geri alır (1118). Ancak Haçlılarla yaptığı savaştan geri dönen Artuklular, 1119 da Mengüçüklülerin üzerine yürürler. Artuklulara karşı koyamayacağını anlayan İshak, Trabzon Rum İmparatoru'ndan destek almaya çalışır. Türkler arasındaki bu çekişmeden faydalanan Rumlar, hemen harekete geçerler. Artuklular da diğer Türk beyliği olan Danişmentlerle ittifak ederler. İki taraf Erzincan'ın yukarı tarafında bulunan Şiran bölgesinde karşı karşıya gelirler. 1120 yılında Mengüçüklüler ile müttefikleri büyük bir hezimete uğrarlar. İshak, esir düşer. Ancak Danişmentlerin damadı olması hasebiyle esaretten kurtulur ve serbest bırakılır. Fakat bu

¹³ Miroğlu, "Erzincan", c. 11, s. 319.

¹⁴ Osman Turan, *Doğu Anadolu Türk Devletleri Tarihi*, Boğaziçi Yayınları, İstanbul, 1993, s. 55.; Faruk Sümer, "Mengüçüklüler", *TDV İslâm Ansiklopedisi*, İsam, Ankara, 2004, c. 29, s. 139.

¹⁵ Sümer, "Mengüçüklüler", c. 29, s. 139.

¹⁶ Oğuz boylarının İslamiyet'i kabulü hakkında geniş bilgi için bkz. Zekeriya Kitapçı, *Türk Boyları Arasında İslâm Hidâyet Fırtınası; Moğollar Arasında İslâmiyet*, Kitapçı, Konya, 2000, s. 277 vd.

¹⁷ İlk Anadolu fâtipleri gibi Mengüçük Ahmet Gazi de halk arasında veli mertebesine ulaşmış ve sebeple türbesi asırlarca ziyaretgâh olmuştur. Yanındaki köyün mübarek adını taşıması bundan kaynaklanmaktadır. Onun türbesini ziyaret edenler mumyalı cesedinin "mübarek" ayağını seyredip ağlamışlardır. Bkz. Turan, *Doğu Anadolu Türk Devletleri Tarihi*, s. 57-58.

duruma kızan Artukluların lideri Belek, Danişmentlilerle arası açılır.¹⁸ Mengüçüklülerin lideri İshak, bu mağlubiyetten sonra uzun zaman Anadolu'nun en kudretli hükümdarı olarak kabul edilen ve Danişmentlilerin hükümdarı olan Melik Gazi'nin nüfuzunda yaşar. 1142 yılında İshak'ın ölümünden sonra diğer Türk devletlerinde olduğu gibi¹⁹ beyliğin toprakları, evlatlarının arasında pay edilir ve beylik Kemah, Erzincan ve Divriği olmak üzere üç kola ayrılır. Erzincan ve civarı İshak'ın oğlu Davud Şah'a verilir.²⁰

Davud Şah, bir müddet beyliği idare ettikten sonra vefat etmiş ve beylik yaklaşık 13 yıl, Kemah kolu ile birlikte, Divriği hükümdarına bağlı yaşamını sürdürmüştür. Daha sonra Davud Şah'ın oğlu Fahreddin Behram Şah, 560/1165 yılında beyliğin başına geçmiştir. Fahreddin Behram Şah, Mengüçüklüler beyliğinin en görkemli ve en meşhur hükümdarı olarak kabul edilmiş ve beyliğin başında yaklaşık altmış yıl kalmıştır. Ondan sonra beylik gittikçe zayıflamıştır. Anadolu Selçuklu hükümdarı II. Kılıç Arslan, Danişmentlileri ortadan kaldırınca Mengüçüklüler, Selçuklulara komşu olmuşlardır. Zayıf bir beylik konumuna düşen Mengüçüklüler, uzun bir müddet Anadolu Selçuklu Devleti'nin himayesinde kalmıştır. Bu dönemde siyasi emniyet ve istikrarlı bir yaşam sürmüşlerdir. Bunda Fahreddin Behram Şah'ın II. Kılıç Arslan'ın damadı olmasının da büyük payı olmuştur. Behram Şah zamanında Erzincan ticaret ve sanayide çok fazla ilerlemiştir.²¹ Şehirde imar faaliyetleri olmuş ve halkın refah seviyesi alabildiğine yükselmiştir. Bunun sonucunda Erzincan büyük bir gelişme göstermiş ve her bakımdan Anadolu'nun en önemli şehirlerinden biri haline gelmiştir.²²

Erzincan'da Mengüçüklüler döneminde ait herhangi bir cami, medrese, han ve hamam gibi eserler günümüze ulaşmamıştır. Bunun en önemli nedeni, meydana gelen şiddetli depremlerdir. Depremler, bölgeyi sık sık tahrip ettiği için burada inşa edilen bina ve abidelerin hiçbiri ayakta kalmamış ve günümüze ulaşmamıştır.²³ Fahreddin Behram Şah gibi akıllı, iyiliksever ve varlıklı birinin altmış yıl civarında meliklik döneminde bu tür eserleri yaptırmaması düşünülemez. Onun adını taşıyan bir medresenin XVI. yüzyılda olduğuna dair bilgiler vardır. Kemah'ta da Mengüçüklülere ait birkaç türbe bulunmaktadır.²⁴ Onlara ait eserler daha çok Divriği'de yer almaktadır. Mengüçüklülere ait eserlerin Divriği'de bulunmasına rağmen Erzincan'da bulunmamasının nedenini yukarıda da ifade ettiğimiz gibi depremlerin yıkıcı tahribatından kaynaklanmaktadır.

Fahreddin Behram Şah, Erzincan'da vefat etmiş ve naaşı şehrin yakınında bulunan aşağı Urla denilen köyde defnedilmiştir. Onun kabrinin bulunduğu yer, "Melik Fahreddin Türbesi" diye meşhur olmuştur.²⁵

¹⁸ Turan, *Doğu Anadolu Türk Devletleri Tarihi*, s. 59-60.; Sümer, "Mengüçüklüler", c. 29, s. 139.

¹⁹ Eski Türk Devletlerinde devlet, hanedanın ortak malı olarak kabul ediliyordu. Bu gelenek, Büyük Selçuklular'da olduğu gibi onlara tabi olan beyliklerde de mevcuttu. Dolayısıyla bu hukuki anlayıştan dolayı Eski Türk devletleri, topraklarını hanedanın üyeleri arasında bölüştürdüklerinden devletler çok çabuk yıkılmışlardır.

²⁰ Beyliğin başkenti olan Kemah, Melik Mahmut'a, Divriği ise Süleyman Şah'a verilir. Kemah, daha sonra Erzincan'a bağlanır. Bkz. Turan, *Doğu Anadolu Türk Devletleri Tarihi*, s. 59-60.

²¹ Turan, *Doğu Anadolu Türk Devletleri Tarihi*, s. 61-64.

²² Sümer, "Mengüçüklüler", c. 29, s. 140.

²³ Turan, *Doğu Anadolu Türk Devletleri Tarihi*, s. 61-64.; Sümer, "Mengüçüklüler", c. 29, s. 141.

²⁴ Sümer, "Mengüçüklüler", c. 29, s. 141.

²⁵ Rivayet edildiğine göre, Fahreddin Behram Şah, akıllı, ahlaklı ve haklına karşı son derece şefkatli biriydi. İlimi ve âlimleri himaye etmiş ve âlimlere bol ikramda bulunmuştur. Onun bu vasfi sayesinde padişahlar arasında müstesna bir yere sahip olmuştur. Zengin-fakir, yerli-yabancı ayırımını yapmadan Erzincan'da halk huzur içinde yaşamıştır. Hayırseverliği o derece ileri gitmiştir ki, kışın kar ve soğuktan dolayı kuşlar ve yabani hayvanlar açlıktan ölmesin diye dağlara yiyecek bırakılırdı. Bkz. Turan, *Doğu Anadolu Türk Devletleri Tarihi*, s. 61-64.; Ayrıca onun Erzincan'daki düğün ve yaslara katıldığı,

Anadolu Selçuklu Devleti'nin hükümdarı Alâeddin Keykubat, Harizmşahlılar ve Moğol istilaları nedeniyle Doğu Anadolu bölgesinin sınırlarını emniyet altına almak istiyordu. Zira burada bulunan Mengüçükler ve Erzurum'da amcazadesi Cihan Şah, memleketlerini müdafaa edemeyeceklerini hatta istilacılarla iş birliğine gidebileceklerini düşünerek bu beylikleri ya itaate almak ya da tamamen ortadan kaldırmak istiyorlardı. Bu durumdan kuşkulanarak Davud Şah ile Cihan Şah, Sultan Alâeddin'e karşı siyasi tedbirlere başvurdular. Bundan dolayı Anadolu Selçuklu Devleti ile Mengüçüklerin arası bozuldu, tabiiyet ve metbuiyyet ilişkisi zarar gördü. Bu hususta Erzincan beyleri arasında ihtilaflar meydana geldi. Bazı beyler, Sultan Alâeddin'e itaat etmek gerektiğini söyleyince Davud Şah, onlardan bazılarını öldürdü ve bir kısmını da zindana attı. Geride kalanlar da kaçmayı başardı. Bu durumdan haberdar olan Sultan Alâeddin, Erzincan'a haber göndererek zindanda olan beyleri çıkarmalarını, para, mal ve arazilerini geri vermelerini bildirdi. Durumun ciddiyetini anlayan Davud Şah, birçok hediyelerle birlikte Kayseri'de bulunan Sultan Alâeddin'in yanına giderek onunla görüştü. Davud Şah, Sultan Alâeddin'e sadakat bildiren bir ahitname imzalayarak memleketine geri döndü. Fakat Davud Şah, Erzincan'a geldiğinde Erzurum meliki Cihan Şah ve diğer hükümdarlara haber göndererek Sultan Alâeddin'e karşı birlik olmaya çağırdı. Bu durumdan haberdar olan Sultan Alâeddin, Erzurum'a sefer bahanesiyle ordusunun başında hareket etti. Yolda kendisine katılan Davud Şah'ı yakaladı. Kemahlılar da karşı koymaktan vazgeçerek teslim oldular. Böylece Mengüçüklerin Erzincan ve Kemah kolları 625/1228 tarihinde Anadolu Selçuklu Devletine bağlanarak tarihten silindiler.

3. Anadolu Selçuklu Dönemi

Erzincan, Anadolu Selçuklu Devleti'nin idaresine geçince, siyasi ve iktisadi yönden Anadolu'nun en önemli şehirlerinden biri haline gelmiştir. Özellikle I. Alâeddin Keykubat döneminde (1220-1237) şehrin etrafı surlarla çevrilmiş ve şehir, mamur bir hale gelmiştir. Ayrıca Anadolu Selçuklu döneminde Erzincan yöresi, bazı önemli siyasi hadiselerle sahne olmuştur. Anadolu Selçuklu Devleti'nin en önemli hükümdarlarından biri olan I. Alâeddin Keykubat ve Eyyubi hükümdarı el-Melikü'l-Eşref Musa ile Harizmşahlıların lideri Celaleddin Harizmşah arasında 1230 yılında Erzincan yakınlarında Yassı Çemen savaşı gerçekleşmiştir. Aynı zamanda Anadolu Selçuklu Devleti'nin en önemli savaşlarından biri olan, 1243 tarihinde Moğollarla yapılan ve Selçukluların yenilgiyle neticelenen Köseadağ Savaşı, Erzincan yakınlarından meydana gelmiştir. Bu savaştan sonra Erzincan'a gelen Moğollar, şehrin surlarını mancınıklarla yıkmış, şehirde yağma ve tahribatta bulunmuşlardır.²⁶

Mengüçükler ve Anadolu Selçuklular zamanında Müslüman Türklerin bölgeyi tamamen ele geçirmesi, halkın Müslümanlaşma sürecini hızlandırmıştır. Ancak Moğolların bölgeye gelmesi, Müslüman halkın sıkıntı çekmesine neden olmuştur. Anadolu'da İlhanlıların hâkimiyetinin zayıflamasından Osmanlı İmparatorluğunun hâkimiyetine kadar Erzincan, sık sık el değiştirmek zorunda kalmıştır. Erzincan ve çevresi, Moğollardan sonra Timurlular, Eretna Beyliği ve Akkoyunluların hâkimiyetine girmiştir. Akkoyunlular ile Karakoyunlular arasında sık sık el değiştiren Erzincan, sonunda Akkoyunlular'ın Karakoyunluları bölgeden uzaklaştırmalarıyla birlikte Akkoyunluların elinde kalmıştır.

herhangi bir nedenden dolayı katılamadığı zamanlarda da para ve yemek verdiği aktarılmaktadır. Bkz. Sümer, "Mengüçüklüler", c. 29, s. 139.

²⁶ Miroğlu, "Erzincan", c. 11, s. 319.

Akkoyunlular zamanında Erzincan’da birçok cami, mescit, medrese, zaviye, hankah yapılmış ve önemli şahsiyetler yetişmiştir.²⁷

Akkoyunlu Devleti’nin dağılmasından sonra Erzincan, Safeviler’in hâkimiyetine girdi. Ardından Osmanlılara bağlandı. Osmanlılar, ilk dönemlerden itibaren zaman zaman Erzincan’a hâkim olmuşlardır. Ancak Erzincan, kalıcı ve kesin olarak ise 1514 tarihinde Yavuz Sultan Selim döneminde Çaldıran seferi sırasında herhangi bir savaş yapılmadan Osmanlı topraklarına katılmıştır.²⁸ Osmanlı yönetiminde bulunduğu dönemlerde, önce Diyarbakır ardından da Erzurum Beylerbeyliği’ne bağlanmıştır.

²⁷ Detaylı bilgi için bkz. Evliya Çelebi, *Evliya Çelebi Seyahatnamesi*, Üçdal Neşriyat, İstanbul, 1966, c. 2, s. 1031.; Miroğlu, “Erzincan”, c. 11, s. 319-320.

²⁸ Miroğlu, “Erzincan”, c. 11, s. 320.

Sonuç

Bir milletin dinini değiştirmesi uzun zaman almaktadır. Zira bilindiği gibi insanların dinlerini değiştirmeleri için bir hazırlık süreci bulunmaktadır. Nitekim Kur'an-ı Kerim, zekât verilmesi gereken sınıfları sayarken “Müellefe-i kulûb”u da zikreder. Yani bir insanın Müslüman olabilmesi için önce onun kalbini İslamiyet'e ısındırmak gerekir. Ayette “Müellefe-i kulûb” ifadesinin geçmesi, insanların dinlerini değiştirmeleri için belli bir zamana ve hazırlık devresine ihtiyaç duyduğunu göstermektedir.

Erzincan ve çevresinde yaşayan halkın Müslüman olmasında sadece bir milletin veya devletin etkisinden bahsetmek mümkün değildir. Yukarıda da ifade ettiğimiz gibi Müslümanlaşma bir süreçtir.

Müslümanların beldeleri fethetmesinde Kur'an'ı Kerim'deki ilkelerin ve Hz. Peygamber'in mesajlarının büyük bir etkisi bulunmaktadır. Zira İslam dininin yeryüzünde yaşayan bütün insanlara ulaştırılması gerekiyordu. Allah Resulü (sav), bu işi başlattı devamını ise onun güzide arkadaşları getirdi. Allah Resulü'nün vefatından hemen sonra onun yerine geçen halifeler, fetih hareketlerine başladılar. Kısa bir zaman diliminde birçok millet ve memleket bu ilahi mesajla tanıştı.

Hız. Ömer'in halifeliği döneminde Cezire bölgesinin fethiyle görevlendirilen İyaz b. Ganm, kısa bir süre içerisinde bugünkü Güneydoğu Anadolu Bölgesi'nin tamamını, Doğu Anadolu Bölgesi'nin de bazı yerlerini fethetmeyi başardı.

Hız. Osman'ın halifeliği döneminde Erzincan toprakları ilk defa Müslümanların eline geçti. Ancak Müslümanların kendi içinde yaşadıkları iç çekişmelerden dolayı bölgedeki hakimiyetleri kalıcı olmadı.

Emeviler, Müslümanları tek çatı altında topladıktan sonra bölgedeki fetih hareketlerine yeniden başladılar. Raşid Halifeler Dönemi'nde Erzincan'ın çok az bir kısmı İslam topraklarına katıldı ancak bu da kısa bir zaman sonra iç karışıklıklardan dolayı elden çıktı. Emeviler, kaybedilen toprakları geri aldığı gibi yeni yerleri de fethetmeyi başardılar. Böylece bu dönemde Erzincan'ın büyük bir bölümü Müslümanların eline geçti.

Erzincan, Abbasiler döneminde birçok defa el değiştirmiştir. Müslüman Türkler, bölgeye gelinceye kadar Erzincan, Rum, Arap, Ermeni ve Gürcüler arasında sürekli el değiştirmiştir. Müslüman Araplar her ne kadar bölgenin tamamına hâkim olmasalar bile orada yaşayan halk, Müslümanların yaşantısından ve göstermiş olduğu adaletten etkilenmiştir. Bu da bölgenin Müslümanlaşmasına zemin hazırlamıştır.

Erzincan'ın Müslüman topraklarına katılmasının en büyük etkenlerden biri, Mengüçüklerin bölgeye gelmesidir. Malazgirt Meydan Savaşı'ndan sonra bölgeye gelen Mengüçükler, siyasi açıdan bölgenin tamamına hâkim oldukları gibi halkın Müslüman olmasında da çok ciddi manada katkıları olmuştur.

Müslüman Araplar ve Mengüçüklerden başka bölgenin Müslümanlaşmasında başta Anadolu Selçuklu Devleti olmak üzere Karakoyunlar, Akkoyunlar, Safeviler ve Osmanlıların katkısı olmuştur.

Kaynakça

- Belâzurî, Ahmed b. Yahya b. Câbir b. Davud el-Belâzurî (279/892), *Fütûhu'l-Büldân*, Mektebetü'l-Meârif, Beyrut, 1987.
- Darkot, Besim. "Erzincan", *İslam Ansiklopedisi*. MEB, İstanbul, 1964.
- Demir, Ahmet. *İslâm'ın Anadolu'ya Gelişi*. 2. Baskı, Kent Yayınları, İstanbul, 2008.
- Evliya Çelebi, *Evliya Çelebi Seyahatnamesi*, Üçdal Neşriyat, İstanbul, 1966.
- Fırat, M. Şerif, *Doğu İlleri ve Varto Tarihi*, İkinci Baskı, MEB, Ankara, 1961.
- İbnü'l-Esîr, İzzuddin Ebü'l Hasan Ali b. Muhammed (630/1232), *el-Kâmil fi't-Târih*, Thk. Ebi'l-Fida Abdullah Kadı, Darü'l Kütübi'l Alemiyye, Beyrut, 1987.
- Kitapçı, Zekeriya, *Türk Boyları Arasında İslâm Hidâyet Fırtınası; Moğollar Arasında İslâmiyet*, Kitapçı, Konya, 2000.
- Miroğlu, İsmet, "Erzincan", *TDV İslâm Ansiklopedisi*, İsam, İstanbul, 1995.
- Sümer, Faruk, "Mengüçüklüler", *TDV İslâm Ansiklopedisi*, İsam, Ankara, 2004.
- Şahin, İlhan, "Kemah", *TDV İslâm Ansiklopedisi*, İsam, Ankara, 2002.
- Şeşen, Ramazan, "Cezîre", *TDV İslâm Ansiklopedisi*, İsam, İstanbul, 1993.
- Turan, Osman, *Doğu Anadolu Türk Devletleri Tarihi*, 3. Baskı, Boğaziçi Yayınları, İstanbul. 1993.
- Yakut, Ebu Abdullah b. Abdillâh el-Hamevî (626/1229), *Mu'cemü'l-Buldân*, Dâru's-Sadr, Beyrut, 1977.

VECİHUDDİN ÖMER B. ABDULMUHSİN EL-ERZİNCÂNÎ'YE NİSBET EDİLEN HÂŞİYE 'ALE'L-FEVÂİDİ'Z-ZİYÂİYYE

AHMET ŞEN*
BAHATTİN ABAK**

ÖZET: Makalemizde 8. yy. da yaşamış Erzincânî nisbeli, fıkıh, hadis ve Arap dili alanlarında eserleri bulunan Vecîhuddîn Ömer b. Abdulmuhsin'in Molla Câmî'nin eseri *el-Fevâidu'z-Ziyâiyye* üzerine yazdığı haşiye türü eserin ona aidiyetini ele aldık. Bu konuda müellif hakkında bilgiler veren çeşitli biyografi âlimlerinin eserlerine ve onun bazı eserlerinin el yazmalarına müracaat ettik. Söz konusu kaynaklardan elde ettiğimiz veriler ışığında *el-Fevâidu'z-Ziyâiyye* üzerine bir haşiesinin olup olmadığını tespit ettik.

ANAHTAR KELİMELER: Arap dili, Vecihuddin Ömer b. Abdulmuhsin, Erzincanî, Molla Câmî, haşiye.

GİRİŞ

Ömer b. Abdulmuhsin el-Lahmî¹ Vecîhuddîn el-Erzincânî, hanefî fakihî, hadisçi, usulcü, nahivcidir. Hadis alanında *Hadâiku'l-Ezhâr fi Şerhi Meşâriku'l-Envâr*² isimli eseri Sağânî'nin nahivle de ilgili olan *Meşâriku'l-Envâr*³'ı üzerine yazdığı şerhtir. Bir diğer eseri ise usul alanındaki *Şerhu Usûl-i Pezdevî*'dir. Eseri Zahîruddîn Muhammed b. Ömer el-Buhârî vasıtasıyla hocası Kürdî'den almıştır⁴. Ayrıca Ebû Hanîfe'nin hayatına dair menakıp türü bir eserinden de bahsedilir⁵.

Vecîhuddîn el-Erzincânî'nin hayatı hakkında bilgi veren Kâtip Çelebi (ö. 1067/1657), Bağdatlı İsmail Paşa, Ömer Rıza Kehhâle ve Ziriklî gibi âlimler eserleri içerisinde onun Molla Câmî (ö. 898/1492)'nin eseri *el-Fevâidu'z-Ziyâiyye* üzerine yazdığı haşiesinin varlığından bahsederler⁶.

1. VECİHUDDİN ÖMER B. ABDULMUHSİN EL-ERZİNCÂNÎ'YE NİSBET EDİLEN HÂŞİYE

Erzincânî'nin Molla Câmî'nin eseri *el-Fevâidu'z-Ziyâiyye* üzerine yazdığı haşiye türü eserin ona aidiyeti makalemizin ana konusudur. Bu durumu tespit için öncelikle bahsi

* Doktor Öğretim Üyesi, Erzincan Binali Yıldırım Üniversitesi İlahiyat Fakültesi, ahsen5224@gmail.com

** Araştırma Görevlisi, Erzincan Binali Yıldırım Üniversitesi İlahiyat Fakültesi, bahattinabak@windowslive.com

¹ Ziriklî, *el-A'lâm*, Dâru'l-İlm li'l-Melâyîn, 15. baskı, Beyrut, 2002, V, 53.

² Kâtip Çelebi, *Keşfu'z-Zunûn*, Mektebetu'l-Musennâ, Bağdat, 1941, I, 632.

³ Mehmet Görmez, "RADİYYUDDİN SAĞANÎ", *DİA*, İstanbul, 2008, XXXV, 487-489.

⁴ Kâtip Çelebi, *a.g.e.*, I, 81; Ziriklî, *a.g.e.*, V/53.

⁵ Huzeyfe Çeker, "Ebû Hanîfe Menâkıbının Yazma Nüshaları", *Tahkik İslami İlimler Araştırma ve Neşir Dergisi* 1/1 (Haziran / June 2018): 269-300.

⁶ Kâtip Çelebi, *a.g.e.*, I, 81; Bağdatlı İsmail Paşa, *Hediyetu'l-Ârifîn*, Beyrut, ts., I, 794.; Ömer Rıza Kehhâle, *Mucemu'l-Müellifin*, Dimaşk, 1961, VII, 296; Ziriklî, *a.g.e.*, V, 53.

geçen eserin haşiye olarak üzerine yazıldığı *el-Fevâidu'z-Ziyâiyye* ve Vecîhuddîn el-Erzincânî'nin vefat tarihi veya yaşadığı dönem üzerinde durmamız gerekir.

İranlı Abdurrahman Câmî hicri 9. yy.'da yaşamış mutasavvıf, alim ve şâirdir⁷. Eserlerinden birisi Arap dilcisi ve Mâliki Fakihî İbnu'l-Hâcib⁸ (ö. 646/1249)'in meşhur eseri *el-Kâfiye* üzerine yazdığı şerh olan ve daha sonra Molla Câmî olarak tanınan Arap gramerine dair *el-Fevâidu'z-Ziyâiyye*'dir. Erzincânî'nin bu eser üzerine hâşiye yazdığı ileri sürülmektedir. Bu durumda müellifin en azından Molla Câmî ile muasır veya daha sonraki bir dönemde yaşamış olması gerekmektedir. Bu bağlamda Erzincânî'nin vefat tarihi veya yaşadığı yüzyılın tespiti meselenin çözümü noktasında kilit rol oynayacaktır.

Erzincânî'nin yaşadığı döneme dair Kâtip Çelebi herhangi bir malumat vermemiştir. *Hediyetü'l-Ârifin* sahibi Bağdatlı İsmail Paşa⁹ müellifin ölüm tarihini vermemekle beraber *Hadâiku'l-Ezhâr fî Şerhi Meşâriku'l-Envâr*'ı 871 yılında bitirdiğini söyler. Bu durumda müellif, 9. yy.'da yaşamış olma ihtimali ortaya çıkmaktadır¹⁰. Bu tarihi neye dayanarak verdiği bilinmeyen İsmail Paşa'ya itiraz 20. yy. hâl tercümesi âlimlerinden Ziriklî tarafından gelmiştir. Ziriklî, *Hadâiku'l-Ezhâr*'ın İrlanda'daki Chester Beatty kütüphanesindeki nüshasının 7. yy.'a ait olmasından hareketle 871 tarihini boşa çıkarmaktadır. Ziriklî sadece bununla kalmayıp yaşadığı döneme dair verilen bilgilere temkinli yaklaşımını sürdürmüş ve *Usûl-u Pezdevî* üzerine yazdığı şerhi kendisinden aldığı hocası Kürdî'nin (ö. 642/1245) vefat tarihinden yola çıkarak Erzincânî'nin vefat tarihinin hicrî 700 senesini aşmayacağı çıkarımına varmıştır. Fakat Ziriklî burada müellife Molla Câmî üzerine yazdığı hâşiyeyi nisbet ederken, Molla Câmî'nin vefat tarihinden yola çıkarak böyle bir eserin Erzincânî'ye ait olamayacağına dair akıl yürütmede bulunamamıştır. Muhtemelen Ziriklî bu noktada Kâtip Çelebi'nin etkisinde kalarak böyle bir eseri ona nisbet etmiştir¹¹.

Vecîhuddîn Ömer b. Abdulmuhsin el-Erzincânî'nin yaşadığı döneme dair bazı ipuçlarına el yazması halinde mevcut eserlerinden ulaşabilmekteyiz. Biri *Hadâiku'l-Ezhâr* ve diğeri *Usûl-u Pezdevî*'ye yazdığı şerh olmak üzere iki eserin el yazmalarının sonlarında bulunan tarihlerden yaşadığı dönem netleşmektedir. Suudi Arabistan Melik Suud Üniversitesi Kütüphanesi el yazmaları bölümünde 6176 numarayla kayıtlı *Hadâiku'l-Ezhâr*'ın son kısmında bir icazet metni mevcuttur. Bu metin orada da ifade edildiği gibi bizzat Erzincânî tarafından yazılmış ve tarih olarak h. 702 senesi verilmiştir. Söz konusu metin şu şekildedir¹²:

هذه نسخة إجازة كتبها المؤلف أطل الله عمره لبعض لأئمة، أما بعد، حمد الله تعالى على نواله والصلاح على
حبيب المصطفى محمد وآله فاني اجزت الإمام العالم الكامل سيد لأئمة العلماء سراج الملة والدين نعمان بن محمد
المنصوري اللغوي وفق الله تعالى لماعنه يرصاه أن يروي على جميع هذا الكتاب وشرح رب لأنوار المنعوتة أجزته
بعد رعاية مايجب رعايته عنه اهل هذا الفن وذلك بعد ما قرأ علي شرح الخطبة من هذا الكتاب جعل الله تعالى من
العالمين حقانقه، العاملین بأحكامه ثم الملتمس منه ان يذكرني في أدعيته الصالحة. وكتب هذه لأسطر مؤلف الراجي
رحمة ربه عمر بن عبد المحسن لأرزنجاني غفرالله له ولوالديه وأحسن إليهما واليه في آخر جمادى سنة اثنين وسبعمئة
حامدالله ومصليا ومستغفرا.

⁷ Ömer Okumuş, "Câmî Abdurrahman", *DİA*, İstanbul, 1993, VII, 94.

⁸ İbn Hallikân, *Vefeyâtu'l-A'yân*, nşr. İhsân Abbâs, Beyrut, 1972, III, 248.

⁹ Hakkında geniş bilgi için bkz. Hulusi Kılıç, "BAĞDATLI İSMAİL PAŞA", *DİA*, İstanbul, 1991, IV, 447-448.

¹⁰ Bağdatlı İsmail Paşa, *a.g.e.*, I, 794.

¹¹ Ziriklî, *a.g.e.*, V, 53.

¹² Ömer b. Abdulmuhsin el-Erzincânî, *Hadâiku'l-ehzâr fî şerhi Meşâriku'l-Envâr*, Mektebetü Câmî'ati Melik Su'üd Kısmu'l-Mahtûtât, nr. 6176, vr. 147.

Müellifin yaşadığı döneme dair bilgi veren bir diğer eser ise *Usûl-u Pezdevî*'ye yazdığı şerhtir. Eserin sonunda bulunan ferağ kaydında tarih olarak şevvalin son on günü hicri 726 senesini verilmiştir. Söz konusu nüshanın ferağ kaydı şu şekildedir¹³:

وقد وقع الفراغ من تحريره على يدي مؤلفه العبد الضعيف الفقير المحتاج إلى رحمة ربه القدير المبتهل إلى جناب قدس الله تعالى وجميل لآئه المستمر سحاب كرمه وجزيل نعمائه عمر بن عبد المحسن لأرزنجاني أصلح الله تعالى احواله وحقق أماله وغفر له ولوالديه وأحسن إليهما وإليه في العشر لآخر من شهر شعبان المبارك من شهر سنة ست وعشرين وسبعمائة.

Tüm bu bilgilerden hareketle Vecîhuddîn Ömer b. Abdulmuhsin el-Erzincânî'nin hicri 8. yy.'ın ortalarına kadar yaşamış olabileceği anlaşılmaktadır.

Erzincânî'nin Molla Câmî'nin İbnu'l-Hâcib'in *el-Kâfiye*'si üzerine yazdığı şerh haşiye yazdığına dair iddia ilk olarak Kâtip Çelebi tarafından ileri sürülmüştür. Kâtip Çelebi *Keşfu'z-Zunûn*'unda *el-Kâfiye* üzerine yazılan şerh ve haşiye türü eserlerden bahsederken *Şerhu Molla Câmî*'yi zikreder. Ardından bu eser üzerine yazılan çok sayıda haşiye türü çalışmaları sayarken Vecîhuddîn Ömer el-Erzincânî'nin de bir haşiyesinin olduğunu ve baş kısmının “ الحمد لله رب العالمين ” şeklinde olduğunu belirtir¹⁴. Kanaatimizce Kâtip Çelebi'nin bu iddiası daha sonra evvela biyografi yazarları olmak üzere muhtelif şahıslar tarafından dikkate alınarak başta Anadolu olmak üzere birçok yerdeki yazma eser kütüphanelerinde bulunan ve Molla Câmî üzerine yazılmış haşiye olduğu görülen el yazması eserin Erzincânî'ye nisbetinin temel nedeni olmuştur. Fakat h. 7 yy. da yaşamış bir âlim olan İbnu'l-Hâcib'in eserine h. 9. yy.'da yaşamış Molla Câmî tarafından yazılan şerh tespitlerimize göre en geç h. 8. yy. ortalarına kadar yaşamış olan biri tarafından haşiye yazılıp yazılmayacağı ne yazık ki sorgulanmamıştır. Tarihi gerçekler açıkça ortaya koymaktadır ki, bu durum muhaldir.

SONUÇ

Erzincânî nisbeli İslam Âlimi Vecîhuddîn Ömer b. Abdulmuhsin'in hayatı hakkında kaynaklarda çok fazla bilgi verilmemiştir. O yüzden yaşadığı dönemi tespit etmek için biyografi türü eserlere ve eserlerinin mevcut el yazması nüshalarından faydalandık. Elde ettiğimiz veriler ışığında müellifin 8. yy. ortalarına kadar yaşadığını ve eserleri içerisinde yer verilen *Hâşiye 'ale'l-Fevâidi'z-Ziyâiyye*'nin ona ait olamayacağını tespit ettik. Erzincânî'ye Molla Câmî'nin *Kâfiye* şerhine haşiye yazdığı iddiası ilk olarak Kâtip Çelebi tarafında ileri sürülmüştür. Fakat müellifin yaşadığı dönem itibariyle henüz telif edilmemiş bir eser üzerine haşiye yazması mümkün olamayacağından söz konusu eserin ona ait olması mümkün değildir. Burada ayrıca belirtmek gerekir ki, Kâtip Çelebi'nin hataen Erzincânî'ye nisbet ettiği haşiyenin daha sonraki dönemlerde yaşayan bilginler tarafından da aynı şekilde değerlendirilip ona ait olduğu ileri sürülmüştür. Bu konuda Kâtip Çelebi'nin açtığı yoldan ilerleyen biyografi âlimleri arasında yalnızca Ziriklî müellifin yaşadığı döneme dair ortaya konan tarihi tenkit edip yaşadığı dönemi tespit noktasında farklı bir bilgi ortaya koymuştur. Fakat Ziriklî, müellifin yaşadığı dönemi tespit açısından elde ettiği bilgiye dayanarak onun böyle bir haşiyesinin olup olamayacağına dair bir akıl yürütmede bulunmamıştır.

¹³ Ömer b. Abdulmuhsin el-Erzincânî, *et-Tekmil fi 'İlmi'l-Usûl*, Süleymaniye Yazma Eserler Kütüphanesi Fatih Koleksiyonu, nr. 4526, vr. 270.

¹⁴ Kâtip Çelebi, *a.g.e.*, II, 1370.

Kaynakça

- Bağdatlı ,İsmail Paşa, *Hediyyetu'l-Ârifîn*, Beyrut, ts.
- Çeker ,Huzeyfe, “Ebû Hanîfe Menâkıblarının Yazma Nüshaları”. *Tahkik İslami İlimler Araştırma ve Neşir Dergisi* 1/1 (Haziran / June 2018): 269-300.
- Görmez, Mehmet, “RADİYYUDDİN SAĞANÎ”, *DİA*, İstanbul, 2008, XXXV, 487-489.
- İbn Hallikân, *Vefeyâtu'l-A'yân*, nşr. İhsân Abbâs, I-VIII, Beyrut, 1972.
- Kâtip Çelebi, *Keşfu'z-Zunûn*, Mektebetu'l-Musennâ, I-II ,Bağdat, 1941.
- Kehhâle ,Ömer Rıza, *Mu'cemü'l-mü'ellifîn*, I-VIII ,Dımaşk ,1961.
- Kılıç ,Hulusi, “BAĞDATLI İSMAİL PAŞA”, *DİA*, İstanbul, 1991, IV, 447-448.
- Okumuş ,Ömer, “Câmî Abdurrahman”, *DİA*, İstanbul, 1993, VII, 94.
- Ömer b. Abdulmuhsin el-Erzincânî, *et-Tekmil fi 'İlmi'l-Usûl*, Süleymaniye Yazma Eserler Kütüphanesi Fatih Koleksiyonu, nr. 4526, 270 vr.
- _____, *Hadâiku'l-ezhâr fi şerhi Meşâriki'l-Envâr*, Mektebetu Câmî'ati Melik Su'üd Kısmu'l-Mahtûtât, nr. 6176, 147 vr.
- Zirikî, *el-A'lâm*, Dâru'l-İlm li'l-Melâyîn, I-VIII ,15. baskı, Beyrut, 2002.

ORTAÇAĞ SEYYAHLARININ ANLATIMLARINDA ERZİNCAN'IN KİMLİĞİ THE IDENTITY OF ERZİNCAN IN THE NARRATIONS OF MEDIEVAL TRAVELLERS

Derya COŞKUN*

Özet

Şehir adlandırmaları, siyasi ve kültürel farklı etkileşimler sonucunda değişken bir yapıya sahip olmakla beraber bu özelliğini sürekli koruyan olgulardan biridir. Kültürel etkileşim sahasında özellikle seyyahların izlenim ve keşifleri şehirlerin kimlik tanımlarını farklı bir boyuta taşımaktadır. Öyle ki bu tanımlamalarda, kimi zaman şehrin sahip olduğu coğrafi özellikler kimi zaman da etnik yapı etkili olmaktadır. Bu bağlamda özellikle tarihi coğrafyası seyyahlar tarafından ön planda tutulan Erzincan, sahip olduğu bağ ve bahçelerinin etkisinden olsa gerek yüzyıllar öncesinden hak ettiği tanımlamaya mazhar olan şehirlerarasında yerini almıştır. Coğrafi yapısı itibariyle Mezopotamya, İran, Kafkasya ve Anadolu arasında düğüm noktalarından biri olan Erzincan'ın Ortaçağ seyyahlarının anlatımlarındaki değeri ve anlamlandırılması makalenin ana konusunu oluşturmaktadır.

Anahtar Kelimeler: Erzincan, Ortaçağ, Seyyah, Kültür, Etnik Yapı

Abstract

Although naming of cities has a variable basis due to various political and cultural interactions, this characteristic has always been a factor. In the field of cultural interaction, the impressions and discoveries of travellers, in particular, carry the identity descriptions of cities to a different dimension. Such that, sometimes the geographical characteristics of a city and sometimes its ethnical structure become influential on such descriptions. In this context, the city of Erzincan, whose historical geography is prioritized by travellers, took its place among the cities which have acquired a well-deserved name centuries ago. As one of the nodal points among Mesopotamia, Iran, Caucasia and Anatolia as a result of its geographical characteristics, Erzincan's value and interpretation in the narrations of medieval travellers constitute the main topic of this article.

Keywords: Erzincan, Medieval, Traveller, Culture, Ethnicity

* Dr. Öğr. Üyesi, Erzurum Teknik Üniversitesi, Edebiyat Fakültesi, Tarih Bölümü, dcoskun25@gmail.com.

Erzincan Adı Üzerine

Erzincan, tarih boyunca sahip olduğu doğası ve güzellikleri bakımından seyyahların dikkatini çeken önemli şehirlerden biri olmuştur. Doğuda Erzurum, batıda Sivas, güneyde Bingöl, Tunceli, Malatya ve Elazığ, kuzeyde ise Giresun, Bayburt, Gümüşhane ile çevrelenen Erzincan¹, kozmopolit coğrafi yapısı nedeniyle Cennet ülkesi, İrem bağı, Belkıs şehri, Gül-i gülistan, bağ-ı bostan, çemenistan ve bülbülistan gibi farklı birçok isimlerle anılmıştır².

Erzincan'ın tarihte bilinen en eski adı Asur kaynaklarında geçen Zuhma (Suhmi-Suhma)'dır. Yine İlkçağlarda Orasa, Urusu, Orsene, Orse, Orsa gibi adlarla anılan şehir³, Strabonun eserinde Eriza olarak ifade edilmektedir⁴. Grek kaynaklarında Asiriz⁵, Justinapolis⁶, Ermeni ve Hıristiyan kaynaklarında Erez, Erznga, Keltzene⁷, Bizans kaynaklarında ise Arsinga (Arsenga)⁸ veya Ersingan olarak adlandırılan şehir, İslami dönemde Ersan Han'ın adına izafen Erzincan adıyla söylenmeye başlanmıştır. Bütün bu adlandırmalara rağmen Erzincan adının Ermenilerce şekillendirildiği öne çıkmakta Ermenice kökenli Erez kelimesinden türediği kabul edilmektedir⁹. Arap kaynaklarında Erzencan, Arzancân, Arzincan, Erzınjan¹⁰ şeklinde ifade edilen şehir, Türk fetihleriyle Erzincân, Ezirgân şeklinde söylenegelerek bugünkü halini almıştır¹¹.

Ortaçağ Seyyahlarının Anlatımlarında Erzincan

Arapça “gezmek, gezi” anlamındaki seyâhat ile (aslı siyâhat) Farsça'da yer alan nâme (risâle, mektup) kelimelerinden oluşan seyâhat-nâme “gezi mektubu, gezi eseri” mânasına gelmekte olup Arap edebiyatında rihle kelimesiyle aynı anlamı ihtiva etmektedir¹². Tarih kaynakları arasında önemli bir yere sahip olan özellikle de şehirler hakkında etnik sosyo-kültürel bilgiler veren seyahatnameler, birinci kişinin ağzından yazılmış eserlerdir.

Seyyahlar, gezip görme, elçilik görevi üstlenme, siyasi sebepler, misyoner ya da casus olarak görev yapma gibi nedenlere bağlı olarak seyahat etmişlerdir. Macera amacı güderek seyahat eden seyyahların da varlığı söz konusudur. Hangi amaca hizmet ederse

¹ M. Samet Altınbilek, *Planlama Sorunları Açısından Erzincan'ın Şehir Coğrafyası*, Atatürk Üniversitesi Sosyal Bilimler Enstitüsü Yayınlanmamış Doktora Tezi, Erzurum 1997, s. 18; Ersal Yavi, *Doğu Anadolu ve Erzincan*, T.C. Erzincan Valiliği, Ankara 1994, s. 234.

² Ruhi Kara, “Erzincan Adı Üzerine”, *Erzincan Üniversitesi Sosyal Bilimler Enstitüsü Dergisi*, IX-II:25-38, 2016, s. 26.

³ Bilge Umar, *Türkiye'deki Tarihsel Adlar*, İnkılap Yayınları, İstanbul 1993, s. 620; Besim Darkot, “Erzincan”, *İslam Ansiklopedisi*, C. IV, Milli Eğitim Bakanlığı Yayınları, İstanbul 1993, s. 338-340.

⁴ Strabon, *Antik Anadolu Coğrafyası XII-XIII-XIV*, Çev. Adnan Pakman, Arkeoloji ve Sanat Yayınları, İstanbul 2000, s. 39-40; Darkot, “Erzincan”, s. 339; İsmet Miroğlu, “Erzincan”, *DİA*, C. XI, İstanbul 1995, s. 318.

⁵ Miroğlu, “Erzincan”, s. 318.

⁶ Urfalı Mateos, *Urfalı Mateos Vekâynamesi (952-1136) ve Papaz Grigor'un Zeyli (1136-1162)*, Çev. Hrant D. Anderesyan, TTK Yayınları, Ankara 1987, s. 81.

⁷ Tahir Erdoğan Şahin, *Anadolu'nun Tarihi Akışı İçerisinde Siyasi, Ekonomik, Sosyal ve Kültürel Açından Erzincan Tarihi*, Erzincan Hayra Hizmet ve Dayanışma Vakfı Yayınları, Erzincan 1985, s. 138.

⁸ Simon de Saint Quentin, *Bir Keşişin Anılarında Tatarlar ve Anadolu 1245-1248*, Trc. Erendiz Özbayoğlu, DAKTAV, Antalya 2006, s. 53; Johannes Schiltberger, *Türkler ve Tatarlar Arasında (1394-1427)*, Çev. Turgut Akpınar, İletişim Yayınları İstanbul 1995, s. 66.

⁹ Ferruh Kayalan, “Geçmişteki Erzincan Şehrinin Sosyo-Ekonomik ve Kültürel Yapısı (M.Ö. II. Yüzyıl-M.S. XVII. Yüzyıl)”, *Cappadocia Journal of History and Social Sciences*, 9/1: 2017, s. 152-174.

¹⁰ Erzincân adına Yâkût El-Hamevî'nin Mû'cemü'l Büldân adlı eserinde rastlanmaktadır. Hamevî, şehir ahâlisinin buraya Erzenkan da dediğini ifade etmektedir. Bkz; Seyfettin Çetin, *Yâkût El-Hamevî'nin Mû'cemü'l Büldân'ında Kürtler*, Nûbihar Yayınları, İstanbul 2014, s. 88.

¹¹ Ebû'l Fidâ, *Takvimü'l Büldân*, Nşr. M. Reinaud de Slane, Paris 1840, s. 392-393.

¹² Hüseyin Yazıcı, “Seyahatnâme”, *DİA*, C. 37, Diyanet Vakfı Yayınları, İstanbul 2009, s. 9.

etsin onların seyahatnamelerinde vermiş oldukları bilgilerin abartı, eksik ve tutarsız oluşlarına rağmen önemli birer tarihi kaynak olduğu su götürmez bir gerçektir. İmkânsızlıklar nedeniyle yolculuğun meşakkatli, yol güvenliğinin büyük sorun olduğu erken devirlerde binlerce kilometre yol kat ederek gördüklerini ölümsüzleştiren seyyahların eserlerinde adının geçmesi bile bazı yerleşim merkezleri açısından tarihi bir zenginliktir¹³.

Doğuya yönelen seyyahların İstanbul-Tebriz arası yolculuklarında iki yol kullanmış oldukları görülmektedir. Birinci yol deniz yolu olup İstanbul'dan Karadeniz'e geçişte kullanılmaktadır. Diğer yol ise kara yolu olmakla beraber İstanbul'dan başlamak üzere İzmit-Bolu- Kastamonu-Tokat-Sivas ve Erzincan olarak devam etmektedir¹⁴. Bu yol güzergâhları seyyahların gezileri sırasında takip etmek zorunda kaldıkları yollar olması nedeniyle önemlidir. Bu yolları takip etmek suretiyle Erzincan'a¹⁵ gelerek eserinde önemli bilgiler veren seyyahlardan biri de İslam coğrafyacısı kimliğine de sahip olan Yakût el-Hâmevî'dir. 1213 yılında kendi isteği doğrultusunda seyahate çıkarak gördüklerini kaleme alan Yakût el Hâmevî, şehre Erzencân olarak hitap etmiş ve şehrin Ahlat ile Rum diyarı arasında Ermeniyeye'ye bağlı büyük bir şehir olduğuna ve çok sayıda ahalisinin bulunduğuna dikkat çekmiştir. Şehrin Erzen-i Rum'a yakın güzel bereketli temiz bir belde olduğunu vurgulayan Hâmevî, ahalinin çoğunluğunu Ermenilerin oluşturduğunu bunun yanı sıra Müslümanların da burada yaşadığını hatta Müslümanların şehir ahalisinin ileri gelenleri olduğunu ifade etmiştir¹⁶.

Yakût el-Hâmevî'den sonra 1245 yılında Moğolların Hıristiyanlığı kabul etmesi için Papa tarafından bir grup keşişle misyonerlik amacıyla Moğol hanına gönderilen Fransız seyyah Simon de Saint Quentin, Frank ve Tatarlar arasında Erzincan'da meydana gelen mücadeleyi anlatırken şehri Arsenga olarak ifade etmiştir¹⁷.

1255 yılında Moğolistan'dan dönerken Erzincan'a uğrayan Wilhelm Von Rubruck Erzincan'ın zelzele¹⁸ sonrasındaki durumu hakkında bilgi vermektedir. Zelzele sonrası şehirdeki yıkıma şahitlik etmiş olan Rubruck, "o zelzelelerden Erzincan'ı vurmuş evsiz barksız kalan sayısız fukara yanında geride yaklaşık 10.000 kayıtlı ölü bırakmıştır" sözleriyle dehşetin boyutunu gözler önüne sermektedir. Yerlerin nasıl yarıldığını dağlardan kopan kaya ve toprak parçalarının vadileri nasıl doldurduğunu bizzat görmüştür¹⁹.

Erzincan'a gelen ve şehir hakkında eserinde önemli bilgiler veren seyyahlardan biri de Venedikli Marco Polo'dur. 1271 yılının sonlarına doğru Erzincan'a gelen Marco Polo, eserinde Erzincan ve çevresinin Moğol hanına bağlı olduğunu ve şehrin zamanın büyük kentleri arasında yer aldığını, Erzincan'ın otlaklarla dolu olması sebebiyle göçebe

¹³ Osman Köksal, "Erzincan'dan Erzurum'a Yol Gider; Clavijo'dan Evliya Çelebi'ye Seyyahların Penceresinden Şehrin Sosyo-İktisadi Panoraması", *Uluslararası Erzincan Sempozyumu*, C. I, (28 Eylül-1 Ekim), Erzincan 2016, s. 294.

¹⁴ Enver Konukçu, "Tercan Tarihi", *Cumhuriyetin 75. Yılında Tercan*, Ankara 1998, s. 129.

¹⁵ Erzincan'ın Anadolu'yu Şark'a, Tebriz ve İran'a bağlayan büyük kervan yoluna sahip olması şehrin gelişmişliğine önemli bir katkı sunmaktadır. Bkz; Osman Turan, *Doğu Anadolu Türk Devletleri Tarihi*, Ötügen Yayınları, İstanbul 2009, s. 89.

¹⁶ Çetin, *Yakût el-Hamevi'nin Mü'cemü'l Büldân'ında Kürtler*, s. 88-89.

¹⁷ Saint Quentin, *Bir Keşişin Anılarında Tatarlar ve Anadolu 1245-1248*, s. 62.

¹⁸ Erzincan tarihi boyunca birçok zelzeleye sahne olmuştur. Ermeni tarihçilerinin vermiş oldukları bilgilere göre 1116 yılında Erzincan'da büyük bir deprem meydana gelmiş şehir harabeye dönmüştür. Sonraki yıllarda da bu zelzeleler, sıklıkla görülmüş şehir ve halk, büyük mağduriyet yaşamıştır. Ermeni müverrihlerinin eserlerinde Erzincan olarak ifade Erzincan'da meydana gelen zelzelelerde ölenlerin sayıları hakkında herhangi bir sayı verilmemiştir. Bkz; Müverrih Vardan, *Türk Fütuhat Tarihi (889-1269)*, Çev. Hrant D. Andreasyan, İstanbul Üniversitesi Edebiyat Fakültesi Tarih Semineri Dergisi, LIII, C. I, Sayı. 2, İstanbul 1937, s. 207.

¹⁹ Wilhelm Von Rubruk, *Moğolların Büyük Hanına Seyahat 1253-1255*, Çev. Ergin Ayan, Ayışığı Kitapları İstanbul 2001, s. 139.

Türklerin yaz aylarını burada geçirdiklerini kışın ise kar nedeniyle güney bölgelere gittiklerini ifade etmektedir²⁰. O eserinde şu ifadelere yer vermiştir:

“Büyük Ermenistan, girişinde Erzincan kentinin bulunduğu geniş bir bölgedir. Burada özellikle “bombazin” denilen güzel yünlü bezlerin üretimi yapılır²¹. Yeryüzünde bulunabilecek en iyi sıcak kaynaklar ve sağaltıcı kaplıcalar buradadır. Halkın çoğunluğu Ermenilerden oluşur. Tatarların egemenliği altındadır. Bu ülkede daha birçok kentler varsa da Erzincan bu kentlerin en önemlisidir ve aynı zamanda başpiskoposun oturduğu yerdir”²².

Farklı ülkelerde kadılık yapan, hac vazifesi sebebiyle yola çıkan sonrasında ise diplomatik görevler nedeniyle İslam memleketlerinin çoğunu gezme imkânı bulan İbn Battûta²³, hemen her seyyah gibi güneyden kuzeye doğru ilerleyen bir hareket sahası izlemiştir. Antalya, Konya, Aksaray, Niğde Kayseri Sivas ve Gümüşhane güzergâhından Erzincan’a giden İbn Battûta, şehir hakkında eserinde şu bilgilere yer vermiştir:

“...Oradan hareketle Erzincan’a vardık ki, Irak padişahına tâbi şehirlerden biridir. Büyük ve kalabalıktır. Halkın çoğunluğunu gayri müslim Ermeniler teşkil eder, Müslümanlar Türkçe konuşurlar. Çarşıları pek muntazamdır. Şehrin adına nispet edilen nefis kumaşlar dokunur. Burada çıkarılan bakır madenlerinden çeşitli kap kaçaklarla daha önce bahsi geçen ve bizim taraflardaki ayaklı çıradanlıklara benzeyen beysuslar (bakır şamdanlar) yapılır”²⁴.

Aslen İspanyol olan Castillia’lı Ruy Gonzales de Clavijo, İspanya kralı ile iyi ilişkilere sahip olduğundan kral tarafından doğuda meydana gelen siyasi olayları takip etmek için 1403 yılında Timur’un huzuruna elçi olarak gönderilmiştir. Seyyah Ruy Gonzales de Clavijo Akdeniz, İstanbul, Ereğli, Amasra, Sinop, Giresun ve Trabzon’dan geçerek Erzincan’a ulaşmayı başarmıştır. Trabzon ve Erzincan arasında yaklaşık yedi günlük bir mesafe kat eden Clavijo, eserinde şu ifadelere yer vermiştir:

“Erzincan, nehir kenarında olan bir ova üzerinde kurulmuştur. Bu nehir, herkesin bildiği gibi cennetten kaynaklı Fırat Nehri’dir. Şehrin üzerinde bulunduğu ova, geriden bir dağ sırasıyla çevrilmiştir. Dağların tepeleri karla örtülü olduğu halde vadilerde kardan eser yoktur. Etrafta ve her yerde bağlı bahçeli köyler bulunmaktadır. Bütün ova, buğday tarlalarıyla, üzüm bağlarıyla doludur. Adım başı güzel bahçelere, verimli tarlalara rastlanır. Şehir, pek geniş değildir ve kuleli bir duvarla çevrilidir. Duvarın birkaç yerinde haç işareti

²⁰ Marco Polo, *Marco Polo'nun Geziler Kitabı*, Çev. Ömer Güngören, Yol Yayıncılık, İstanbul 2017, s. 20; Ahmed Zeki Velidi Togan, *Umumi Türk Tarihine Giriş*, İstanbul 1981, s. 257.

²¹ Mengücekliler zamanında Erzincan, büyük bir şehir olmanın yanı sıra ticari ve iktisadi zenginliği, ilmî ve kültürel açıdan medeniyet seviyesi yüksek bir merkezdi. Bkz; Turan, *Doğu Anadolu Türk Devletleri*, s. 92.

²² Marco Polo, Büyük Ermenistan olarak adlandırdığı bölgeyi Arzinga, Arziron, Arzici (Erzincan, Erzurum, Van kıyısında ki Erciş) adında 3 bölüme ayırmıştır Bkz. Polo, *Marco Polo'nun Geziler Kitabı*, s. 20.

²³Tançalı İbn Battûta adıyla ünlenen bu seyyahın asıl adı; Ebû Abdullah bin İbrahim’dir. Eserinin asıl adı ise “Tuhfetü’n-Nuzzar fi Garaibi’l-Emsar ve Acaibi’l-Esfar’dır.. İbn Battûta eseri, 725/1324 ile 754/1354 yılları arasında yaptığı üç seyahat sonucunda ortaya çıkarmıştır. İbn Battûta’nın seyahatlerinden oluşan bu eserin asıl nüshası, Doğu ve Batı bilginlerinin uzun araştırmalarına rağmen bulunamamıştır. Bunun nedeni olarak İbn Battûta’nın hayatta iken eserini kaybetmiş olabileceği gösterilmektedir. er-Rihle adıyla anılan, akıl ve mantığın kabul edemeyeceği bazı olayların da yer aldığı²³ eserde Mısır, Irak, Şam, Hicaz, İstanbul, Anadolu, İran, Yemen, Umman, Türkistan, Afganistan, Hindistan ve Çin olmak üzere geniş bir coğrafya hakkında önemli bilgiler bulunmaktadır. İbn Battûta’nın bu ülkelere yapmış olduğu seyahatler İlhanlıların son, Celâyirliğin ise ilk dönemlerine denk gelmektedir. O seyahatnamesinde Anadolu, İran ve diğer bazı yerlerde karşılaştığı siyasi sosyal ve kültürel olayları anlatmıştır. Bkz; Felix Tauer, “Timurlular Devrinde Tarihçilik”, Çev. Ahmed Ateş, *Belleten*, XXIX/113-116, s. 55; Şemsettin Günaltay, *İslam Tarihi'nin Kaynakları Tarih ve Müverrihler*, Yay. Yüksel Kanar, Endülüs Yayınları, İstanbul 1991, s. 324-325. Ahmed Zeki Velidi Togan, *Tarihte Usûl*, Enderun Kitabevi, İstanbul 1985, s. 247.

²⁴ İbn Battuta, *İbn Battuta Seyahatnamesi*, Haz. Mümin Çevik, Bilge Kültür Sanat Yayınevi, İstanbul 2015, s. 222.

görülmektedir. Şehrin her evinde teras vardır. Evlere, damdan dama gidilebilir. Şehir çok kalabalık olmakla birlikte birçok cadde ve meydana sahiptir. Buradaki memurların çoğu zengin adamlardır. Bunlardan başka şehirde birçok muteber ve zengin tüccarlar bulunmaktadır. Halkın çoğu Rum ve Ermenidir.”²⁵.

Josaphat Barbaro ise “Bayburt’tan beş günlük yol mesafesinde Erzincan şehrine ulaşırsınız. Şehir büyüktür fakat şimdilerde harabe olmuştur. Oradan iki mil mesafede Güneybatı tarafına giderseniz görkemli Fırat ırmağına varırsınız. Oradan on yedi gözlü tuğladan yapılmış güzel ve büyük bir köprüden geçersiniz”²⁶ ifadelerini kullanmıştır. Ayrıca o eserinin farklı bir yerinde Erzincan’a giden ve aynı zamanda orda oturan bir Ermeni ile yola koyuldum²⁷ ifadelerini kullanarak şehrin etnik yapısını vurgulamıştır.

Erzincan’a küçük Ermenistan yakıştırması yapan başka bir seyyah da Caterino Zeno ve Ambrogio Contarini’dir. Caterino Zeno ve Ambrogio Contarini, Fatih’in Uzun Hasan ile mücadelesi sırasında Türklerin Erzincan adında bir kasabaya vardıklarını buranın küçük Ermenistan olduğunu ifade etmektedirler²⁸.

Sonuç

Tarih boyunca zengin coğrafyası sayesinde siyasi teşekküllerin dikkatini çekmeyi başaran Erzincan, ticaret ve ilim merkezi olma kimliğine sahip nadir şehirlerden biridir. Bağ ve bahçelerinin güzelliği dolayısıyla cennete benzetilen şehir, stratejik bir noktada yer alması nedeniyle tarih boyunca siyasi çarpışmaların ana merkezi olmaktan kurtulamamıştır. Seyyahların güneyden kuzeye batıdan doğu istikametine doğru gerçekleştirmiş oldukları gezilerinde çoğunun uğrak yeri olma özelliğine sahip olan Erzincan, etnik yapısı itibarıyla Türkler, Tatarlar ve Ermenilerden oluşmaktadır. Bu üç etnik yapının yanı sıra hem İslam coğrafyacısı hem de seyyah olan Yâkut el-Hamevî’nin farklı bir görüşü daha vardır ki o da burada Kürtlerin yaşamış olduğudur. Bu bilgi şaibeli değildir. Zira seyyahların hiçbirinin eserinde bu konu hakkında bilgi bulunmamakta olup hepsi etnik yapının Türk, Tatar ve Ermenilerden oluştuğu konusunda hemfikirdirler.

Erzincan bağ ve bahçelerinin zenginliği, üretilen kumaşların pazarlanmasına bağlı olarak ticaretin gelişmesi gibi ölçütlere sahip olması nedeniyle önemli bir şehir olarak kabul edilmekte bu da halkın refah seviyesinin oldukça ileri bir seviyede olduğunu göstermektedir. Devlet kademelerinde yer alan memurların Müslüman olmaları ve saygın kişilerin bu mercilerde yer almaları şehrin kültürel gelişimi açısından önemli bir ayrıntıdır. Kaliteli bezlerin üretimi ve birçok şifalı suyun da burada bulunması şehri değerli kılan başka özelliklerindedir. Bu kadar güzelliğe rağmen Erzincan yaşamış olduğu zelzeleler sonucunda büyük tahribata uğramıştır. Zelzelelerin şehirde bıraktığı olumsuz etki ve tahribat birçok maddi ve manevi kalıntıların günümüze kadar ulaşmasını engellemiştir.

²⁵ Ruy Gonzâlez de Clavijo, *Timur Devrinde Kadis’ten Semerkand’a Seyahat*, Çev. Ömer Rıza Doğrul, Köprü Kitapları, İstanbul 2016, s. 92.

²⁶ Josaphat Barbaro, *Anadolu ve İran’a Seyahat*, Çev. Tufan Gündüz, Yeditepe Yayınları, İstanbul 2005, s. 102.

²⁷ Barbaro, *Anadolu ve İran’a Seyahat*, s. 114.

²⁸ Caterino Zeno ve Ambrogio Contarini, *Uzun Hasan Fatih Mücadelesinde Doğu’da Venedik Elçileri*, Çev. Tufan Gündüz, Yeditepe Yayınları, İstanbul 2006, s. 31.

Kaynakça

- ALTINBİLEK, M. Samet, *Planlama Sorunları Açısından Erzincan'ın Şehir Coğrafyası*, Atatürk Üniversitesi Sosyal Bilimler Enstitüsü Yayınlanmamış Doktora Tezi, Erzurum 1997.
- BARBARO, Josaphat, *Anadolu ve İran'a Seyahat*, Çev. Tufan Gündüz, Yeditepe Yayınları, İstanbul 2005.
- CLAVİJO, Ruy Gonzâlez de, *Timur Devrinde Kadis'ten Semerkand'a Seyahat*, Çev. Ömer Rıza Doğrul, Köprü Kitapları, İstanbul 2016.
- ÇETİN, Seyfettin, *Yâkût El-Hamevî'nin Mû'cemü'l Büldân'ında Kürtler*, Nûbihar Yayınları, İstanbul 2014.
- DARKOT, Besim, "Erzincan", *İslam Ansiklopedisi*, C. IV, Milli Eğitim Bakanlığı Yayınları, İstanbul 1993, ss. 338-340.
- EBÛ'L FİDÂ, *Takvimü'l Büldân*, Nşr. M. Reinaurd de Slane, Paris 1840.
- FELİX, Tauer, "Timurlular Devrinde Tarihçilik", Çev. Ahmed Ateş, *Belleten*, XXIX/113-116, ss. 49-69.
- GÜNALTAY, Şemsettin, *İslam Tarihi'nin Kaynakları Tarih ve Müverrihler*, Yay. Yüksel Kanar, Endülüs Yayınları, İstanbul 1991.
- İBN BATTUTA, *İbn Battuta Seyahatnamesi*, Haz. Mümin Çevik, Bilge Kültür Sanat Yayınevi, İstanbul 2015.
- KARA, Ruhi, "Erzincan Adı Üzerine", *Erzincan Üniversitesi Sosyal Bilimler Enstitüsü Dergisi*, IX-II:25-38, 2016, ss. 25-38.
- KAYALAN, Ferruh, "Geçmişteki Erzincan Şehrinin Sosyo-Ekonomik ve Kültürel Yapısı (M.Ö. II. Yüzyıl-M.S. XVII. Yüzyıl)", *Cappadocia Journal of History and Social Sciences*, 9/1: 2017, ss. 152-174.
- KONUĞU, Enver, "Tercan Tarihi", *Cumhuriyetin 75. Yılında Tercan*, Tercan Belediyesi Yayınları, Ankara 1998.
- KÖKSAL, Osman, "Erzincan'dan Erzurum'a Yol Gider; Clavijo'dan Evliya Çelebi'ye Seyyahların Penceresinden Şehrin Sosyo-İktisadi Panoraması", *Uluslararası Erzincan Sempozyumu*, C. I, (28 Eylül-1 Ekim), Erzincan 2016, ss. 293-301.
- MATEOS, Urfalı, *Urfalı Mateos Vekâyinamesi (952-1136) ve Papaz Grigor'un Zeyli (1136-1162)*, Çev. Hrant D. Anderesyan, TTK Yayınları, Ankara 1987.
- MİROĞLU, İsmet, "Erzincan", *DİA*, C. XI, İstanbul 1995, ss. 318-321.
- POLO, Marco, *Marco Polo'nun Geziler Kitabı*, Çev. Ömer Güngören, Yol Yayıncılık, İstanbul 2017.
- RUBRUK, Wilhelm Von, *Moğolların Büyük Hanına Seyahat 1253-1255*, Çev. Ergin Ayan, Ayışığı Kitapları İstanbul 2001.
- SAİNT QUENTİN, Simon de, *Bir Keşişin Anılarında Tatarlar ve Anadolu 1245-1248*, Trc. Erendiz Özbayoğlu, DAKTAV, Antalya 2006.
- SCHİLTBERGER, Johannes, *Türkler ve Tatarlar Arasında (1394-1427)*, Çev. Turgut Akpınar, İletişim Yayınları İstanbul 1995.

STRABON, *Antik Anadolu Coğrafyası XII-XIII-XIV*, Çev. Adnan Pakman, Arkeoloji ve Sanat Yayınları, İstanbul 2000.

ŞAHİN, Tahir Erdoğan, *Anadolu'nun Tarihi Akışı İçerisinde Siyasi, Ekonomik, Sosyal ve Kültürel Açından Erzincan Tarihi*, Erzincan Hayra Hizmet ve Dayanışma Vakfı Yayınları, Erzincan 1985.

TOGAN, Ahmed Zeki Velidî *Umumi Türk Tarihine Giriş*, Enderun Kitabevi, İstanbul 1981.

-----, *Tarihte Usûl*, Enderun Kitabevi, İstanbul 1985.

TURAN, Osman, *Doğu Anadolu Türk Devletleri Tarihi*, Ötüken Yayınları, İstanbul 2009.

UMAR, Bilge, *Türkiye'deki Tarihsel Adlar*, İnkılap Yayınları, İstanbul 1993.

VARDAN, Müverrih, *Türk Fütihat Tarihi (889-1269)*, Çev. Hrant D. Andreasyan, *İstanbul Üniversitesi Edebiyat Fakültesi Tarih Semineri Dergisi*, LIII, C. I, Sayı. 2, İstanbul 1937.

YAVI, Ersal, *Doğu Anadolu ve Erzincan*, T.C. Erzincan Valiliği, Ankara 1994.

YAZICI, Hüseyin, "Seyahatnâme", *DİA*, C. 37, Diyanet Vakfı Yayınları, İstanbul 2009, ss. 9-11.

ZENO, Caterino ve Contarini, Ambrogio, *Uzun Hasan Fatih Mücadelesinde Doğu'da Venedik Elçileri*, Çev. Tufan Gündüz, Yeditepe yayınları, İstanbul 2006.

ERZİNCAN EMİRLİĞİ'NİN AKKOYUNLU VE KARA KOYUNLU TÜRKMENLERİ İLE İLİŞKİLERİ

THE RELATIONS OF ERZİNJAN EMIRATE WITH AQQOYUNLU AND QARA QOYUNLU TURKOMANS

ENSAR MACİT*

ÖZET

1243 Köseadağ Savaşı'ndan sonra Anadolu, belirli bir dönem Moğolların idaresi altında kaldı. Ancak İlhanlı idaresinin zayıflamasıyla birlikte Anadolu'da bilhassa uç bölgelerde Türk asıllı idareler oluştu. Bunlardan biri de Erzincan merkezli Erzincan Emirliği'dir. Bu emirliğin kurucusu olan Mutahharten, emirlik sınırlarını korumak ve Anadolu'daki rakiplerine karşı üstünlük sağlayabilmek adına Akkoyunlu ve Kara Koyunlu Türkmenleriyle zaman zaman ittifaklar kurup zaman zaman da onlarla mücadele ederek topraklarını muhafaza etmeyi başardı. Mutahharten'in istikrarlı ve dengeli siyaseti sayesinde Doğu Anadolu'nun tarihinde önemli bir yer tutan Erzincan Emirliği, onun ölümüyle 1410 yılına kadar göstermelik bir varlık gösterdi ve mezkûr tarihte tamamen Kara Koyunlu idaresine geçti.

Anahtar Kelimeler: Erzincan, Erzincan Emirliği, Mutahharten, Akkoyunlular, Kara Koyunlular, Kadı Burhaneddin Ahmed, Timur.

ABSTRACT

After the Battle of Kosedagh in 1243, Anatolia was ruled by the Mongols for a certain period. However, with the weakening of the Ilkhanid administration, the administrations of Turkish origin emerged especially in the extreme regions of Anatolia. One of them is the Erzincan Emirate based in Erzincan. Mutahharten, the founder of this emirate, was able to maintain alliances with the Aqqoyunlu and Qara Qoyunlu Turkomans from time to time in order to protect the borders of the emirate and gain superiority over its rivals in Anatolia. Thanks to the stable and balanced politics of the Mutahharten, the Erzincan Emirate, which had an important place in the history of Eastern Anatolia, showed a fictitious existence until 1410 with its death and it was completely transferred to the Qara Qoyunlu administration in the mentioned history.

Key Words: Erzincan, The Emirate of Erzincan, Mutahharten, Aqqoyunlu, Qara Qoyunlu, Qadi Burhan-al-din

* Dr. Öğr. Üyesi, Atatürk Üniversitesi Edebiyat Fakültesi Tarih Bölümü, Erzurum-Türkiye
ensar.macit@atauni.edu.tr

İlhanlı hükümdarı Ebu Said zamanında Anadolu'nun genel valisi tayin edilen Emir Çoban Sulduz'un oğlu Temürtaş'ın idaresinde (1317-1327) kalan Erzincan, onun Anadolu'dan ayrılması ile yine Ebu Said tarafından Anadolu valiliğine atanan Eretna Bey'in hâkimiyet sahasına dâhil oldu.¹ Anadolu'daki İlhanlı nüfuzunun zayıflamasıyla müstakil bir hüküm süren Eretna Bey zamanında Erzincan, Eretna Bey'e bağlı bir uç beyi olarak vazife gören Ahi Ayna/İne Bey'in yönetimindeydi. Eretna Bey'in ölümünden (1352) sonra başa geçen oğlu Mehmed Bey zamanında gerek Ahi Ayna Bey gerekse de ölümünden sonra yerine geçen Pir Hüseyin, Erzincan'da Eretna hâkimiyetinden bağımsız idare kurdular ve bu durum 1379 yılına kadar sürdü.² Pir Hüseyin'in 1378 yılında ölümü ile Erzincan'ın idaresi, 1379 yılında Kemah'a hâkim olup Eretna'nın kardeşinin çocukları olan Burakoğulları'ndan Uygur kökenli bir Türk olarak bilinen Mutahharten'e geçti.³ Kitâb-ı Diyarbekriyye müellifine göre Mutahharten, Erzincan merkez olmak üzere Bayburt, Kemah, İspir, Erzurum, Tercan, Çemişkezek ve Şarki Karahisar bölgelerine hâkimdi.⁴ Mutahharten, bu bahsi geçen topraklarını muhafaza etmek ve Emirlik topraklarını genişletebilmek amacıyla Akkoyunlu ve Kara Koyunlu Türkmenleri ile zaman zaman ittifaklar yaparken yeri geldiğinde de onlarla mücadele etmek zorunda kaldı.

Erzincan Emirliği ile Akkoyunlular arasındaki dostane ilişkiler, Mutahharten'in, Emirlik tahtını ele geçirdiği 1379 yılına tekabül etmektedir. 1379 yılında Eretna ordusunun Mutahharten'i mağlup edip Erzincan'ı ele geçirmesi üzerine Mutahharten, Eretna Devleti'ne karşı Akkoyunlular ile ilk temasını sağladı. Dulkadiroğlu İbrahim Bey'in yanı sıra o dönem itibarıyla Akkoyunlu Türkmenlerinin başında bulunan Kutlu Bey'den yardım talebinde bulundu. Kutlu Bey de bu talebe olumlu yanıt vererek oğlu Ahmed Bey komutasındaki bir kuvveti Erzincan'a gönderdi. Akkoyunlu kuvvetlerini karşılama görevi, ordusu 1000 kişilik bir kuvvetle takviye edilen Kayseri valisi Cüneyd'e verilmişti. Fakat Kutlu Bey'in gönderdiği Akkoyunlu kuvvetlerinin savaş alanında doğru yeri tutmaları ve Eretna ordusunun hazırlıksız yakalanmasıyla Eretna ordusu dağıldı. Akkoyunlu Türkmenler, Cüneyd'i esir ettiği gibi kaçanların çoğunu da yakalayıp öldürdü. Bu durum Mutahharten ve Erzincan halkını galeyana getirdi ve halk da silahlanarak Eretna ordusuna karşı mücadeleye başladı. Mutahharten'in bu mücadelesi neticesinde Eretna hükümdarı Alaaddîn Ali Bey tam bir netice alamayıp Sivas'a dönmek zorunda kaldı.⁵ Böylece

¹ A. Zeki Velidî Togan, *Umumî Türk Tarihine Giriş*, Enderun Kitabevi, İstanbul 1981, 245; Tahir Erdoğan Şahin, *Anadolu'nun Tarihi Akışı İçerisinde Siyasi, Ekonomik, Sosyal ve Kültürel Açından Erzincan Tarihi*, I, Erzincan 1985, 361; İsmet Miroğlu, "Erzincan", *DİA*, 11, İstanbul 1995, 319.

² Yaşar Yücel, "XIV-XV. Yüzyıllar Türkiye Tarihi Hakkında Araştırmalar, Mutahharten ve Erzincan Emirliği", *Belleten*, XXXV/137-140, TTK Yay., Ankara 1971, 666-670; Yaşar Yücel, *Anadolu Beylikleri Hakkında Araştırmalar*, II, TTK Yay., Ankara 1991, 247-252; Şahin, *Erzincan Tarihi*, I, 367-369; Besim Darkot, "Erzincan", *İA*, IV, MEB Yay., Eskişehir 2001, 339; Miroğlu, "Erzincan", 319.

³ Kemal Taşçı, "Erzincan'da Eretnâli Hâkimiyeti", *Uluslararası Erzincan Sempozyumu*, I, Erzincan (28 Eylül-1 Ekim) 2016, 398.

⁴ Ebu Bekr-i Tihranî, *Kitab-ı Diyarbekriyye*, (Çev. Mürsel Öztürk), TTK Yay., Ankara 2014, 36; Şahin, *Erzincan Tarihi*, I, 380.

⁵ Aziz b. Erdeşir-i Esterâbâdî, *Bezm u Rezm (Eğlence ve Savaş)*, (Çev. Mürsel Öztürk), TTK Yayınları, Ankara 2014, 160-166; Faruk Sümer, "Akkoyunlular", *DİA*, 2, İstanbul 1989, 271; Mükrimin Halil Yınanç, "Akkoyunlular", *İA*, I, MEB Yay., Eskişehir 2001, 254; Yücel, "Mutahharten ve Erzincan Emirliği", 674-676; Yücel, *Anadolu Beylikleri Hakkında Araştırmalar*, II, 255-257; Şahin, *Erzincan Tarihi*, I, 371-372; Kemal Göde, *Eratnalılar (1327-1381)*, TTK Yay., Ankara 2000, 120-122; Qıyas Şükürov, "Bayburt'ta Medfün Akkoyunlu Devlet Adamı Kutlu Bey", *Tarihi ve Kültürü ile XIX. Yüzyıldan Günümüze Bayburt Uluslararası Sempozyumu*, (28-30 Mayıs 2014), 440; Ahmet Toksoy, "Akkoyunlular ve Erzincan (Uzun Hasan Devrine Kadar)", *Türklük Bilimi Araştırmaları*, 35, (2014), 241-242; John E. Woods, *Akkoyunlular (Aşiret, Konfederasyon, İmparatorluk)*, (Çev. Sibel Özbudun), Milliyet Yay., İstanbul 1993, 76-77; İlhan Erdem-Kazım Paydaş, *Ak-Koyunlu Devleti Tarihi (Siyaset-Teşkilat-Kültür)*, Birleşik Yayınevi, Ankara 2007, 62-63; Taşçı, "Erzincan'da Eretnâli Hâkimiyeti", 398-400.

Mutahharten, Eretna Devleti'ne karşı Kutlu Bey'in yardımlarıyla emirlik topraklarını korudu.

Alaaddîn Ali Bey'in 1380 yılında⁶ ölümü, Mutahharten'in Eretna topraklarını ele geçirmesi açısından bir fırsat doğurdu. Bu amaçla Kadı Burhaneddîn'e karşı muhalif isimlerin başında gelen ve onun tahta geçmesine karşı çıkan Eretna ümerâsından Seyyidî Husam'ın ittifakına dâhil oldu. İttifaka Moğol ümerâsı ve Amasya emiri Ahmed Bey ve diğer bölge emirleri de katıldı. Ancak Mutahharten ve ittifak eden beylerin 1382-1383 yıllarındaki akınlarında aralarında anlaşmazlıklar çıkmasından ötürü bir başarı sağlanamadı.⁷ Yalnız kalan Mutahharten, daha önce Akkoyunlu Kutlu Bey'den yardım istediği gibi şimdi de onun oğlu olan Ahmed Bey'den yardım istedi. Bu talep kabul edilince Mutahharten'e bağlı kuvvetler, Sivas sınırında tahrip ve yağmalarda bulunmaya başladı. Kadı Burhaneddin'in, Mutahharten'in kuvvetlerini durdurmak için Emir Yusuf Çelebi'yi görevlendirdiği esnada Ahmed Bey de ordusuyla Sivas'a saldırılara başladı. Ahmed Bey ile birleşen Mutahharten, kendilerini karşılayan Yusuf Çelebi'yi yenilgiye uğrattılar ve Yusuf Çelebi de bu savaşta öldürüldü.⁸ Böylece Mutahharten, Akkoyunlu desteği ile kazanmış olduğu bu zaferle Kadı Burhaneddin'e kendi gücünü gösteriyor ve Eretna topraklarının ele geçirilmesi hedefinde de kararlı olduğunu ortaya koyuyordu.

Akkoyunlu Türkmenlerinin askerî destekleri sayesinde kendini daha güçlü hisseden Mutahharten, onların desteğini alamadan bir netice elde edemiyordu. 1384-1385 yılında Kadı Burhaneddin'in Erzincan emirini tamamen bertaraf etmek amacıyla Erzincan'a yürümesi ve Akşehir'i yakarak Erzincan'a yaklaşması esnasında Akkoyunlulardan destek göremedi. Türkmenlerin desteğini alamadığı için de Kadı Burhaneddin ile anlaşma yapmak zorunda kaldı ve bu anlaşma ile gerektiğinde Kadı Burhaneddin'e askerî yardımda bulunmayı garanti etmek zorunda kaldı.⁹ Anlaşmadan sonra Mutahharten, bir daha Kadı Burhaneddin'in düşmanlığını kazanacak yeni bir işe girişmedi.¹⁰

Akkoyunlular ile olan dostane ilişkiler, bugünkü Erzincan-Bayburt arasındaki Sinur Köyü'nde mezarı bulunan Kutlu Bey'in 1389 yılında ölümü¹¹ ile sona erdi. Kutlu Bey ile yapılan anlaşma ve ittifakı bozan Mutahharten, Akkoyunlu Türkmenlerinin mallarını ve hayvanlarını yağmaladı. Kutlu Bey'den sonra Akkoyunluların başına geçen Ahmed Bey, bu durum karşısında Mutahharten ile savaşa girdi. Mutahharten'in ordusu ağır bir yenilgi aldı ve kendisi de bu savaşta yaralandı. Ancak Mutahharten, bu yenilginin intikamını almak için dağılan askerlerini yeniden topladı ve yeni bir ordu hazırladı. Türkmenlerin yaylaktan indikleri zamanı fırsat bilerek üzerlerine yürüse de savaşı göze alamayıp Emir Yalman adlı adamını arabulucu yaparak barış istedi. Fakat Ahmed Bey, Mutahharten'in savaşa girememesi meselesini onun zayıflığına, korkaklığına bağladı ve bir yandan Erzincan Emirliği'ni oyalarken bir yandan da savaş hazırlıklarına hız verdi. Ordusunun tüm ihtiyaçlarını karşılayınca da Mutahharten'in üzerine yürüyüp mağlup etti.¹²

⁶ Göde, *Eratnalılar*, 79.

⁷ Yücel, "Mutahharten ve Erzincan Emirliği", 682-683; Yücel, *Anadolu Beylikleri Hakkında Araştırmalar*, II, 263-265.

⁸ Esterâbâdî, *Bezm u Rezm*, 285-286; Yınanç, "Akkoyunlular", 254; Şahin, *Erzincan Tarihi*, I, 377-378.

⁹ Esterâbâdî, *Bezm u Rezm*, 295-296; Şahin, *Erzincan Tarihi*, I, 378-379.

¹⁰ Yücel, "Mutahharten ve Erzincan Emirliği", 685.

¹¹ Woods, *Akkoyunlular*, 77; Adnan Sadık Erzi, "Akkoyunlu ve Karakoyunlu Tarihi Hakkında Araştırmalar", *Belleten*, XVIII/70, Nisan 1954, 192; İsmail Hakkı Uzunçarşılı, *Anadolu Beylikleri ve Akkoyunlu, Karakoyunlu Devletleri*, TTK Yay., Ankara 2011, 188; Yunus Özger, "Akkoyunlu Kutlu Bey Vakfının XIX. Yüzyıldaki Durumu", *Atatürk Üniversitesi Türkiyat Araştırmaları Enstitüsü Dergisi*, 33, Erzurum 2007, 229.

¹² Esterâbâdî, *Bezm u Rezm*, 357-358; Şahin, *Erzincan Tarihi*, I, 384; Erdem-Paydaş, *Ak-Koyunlu Devleti Tarihi*, 64.

Akkoyunlu Ahmed Bey ile yaptığı iki savaşı da kaybeden Mutahharten, bundan sonra Akkoyunlu Türkmenlerini durdurabilmek için yeni bir ittifak arayışı içerisine girdi. Bu minvalde ittifak kuracak ve yardım talep edilebilecek en önemli güç Kara Koyunlular olacaktır. Nitekim Kara Koyunlular ile Akkoyunlular arasında çok eski bir düşmanlık devam etmekteydi. Mutahharten bu düşmanlığı fırsata dönüştürmek adına Kara Koyunlu Kara Mehmed'den yardım istedi. Kara Mehmed'in bu talebi kabul etmesi üzerine Erzincan Emirliği ve Kara Koyunlu kuvvetleri ortak hareket ederek Akkoyunluların üzerine yürüdüler. Dar bir geçitte Akkoyunlu Ahmed Bey'in ordusu sıkıştırıldı ve yenilgiye uğratıldı. Mutahharten ve Kara Mehmed için önemli bir tehdit olan Ahmed Bey, Kadı Burhaneddin'e sığınmak zorunda kaldı.¹³

Mutahharten şimdilik Akkoyunlu meselesini ortadan kaldırdıktan sonra Kara Koyunlular ile yine ortak hareket ederek Kadı Burhaneddin'e ait topraklarda faaliyet göstermeye başladı. Ancak Kadı Burhaneddin, 1389 yılının baharında Erzincan'a hareket edince o, bu durumu haber alıp derhal kendi naiplerini elçi olarak gönderdi ve bağlılığını bildirdi. Neticede Burtuluş Kalesi'nin yıkılması, Erzincan Emirliği'nden alınıp Sivas-Kayseri devletine katılmış olan toprakların yeniden iadesi ve Mutahharten'in savaş zamanlarında bir birlik göndermesi şartları ile bir anlaşma yapıldı.¹⁴

Kara Mehmed döneminde yapılan ittifakla Akkoyunluları bertaraf edebilen Mutahharten, 1389 yılının Nisan'ında Kara Mehmed'in ölümü üzerine Kara Koyunluların başına geçen Kara Yusuf ile de bu ittifakı devam ettirdi. Bu durum Mutahharten'in Timur'a itaat etmesine dek sürdü. Tahta çıkan Kara Yusuf, ezeli düşmanları olan Akkoyunlular ile mücadelede kendisine müttefik arıyordu. Akkoyunlulara karşı harekete geçebilmek için de Mutahharten'e elçiler ve mektuplar gönderdi. Mutahharten de esasında Akkoyunlu Kara Yülük Osman Bey'den çekiniyordu. Bu yüzden o, Kara Yusuf'un ittifakına dâhil oldu. Dahası Kara Koyunlularla akraba olan Sa'dlu boyu beylerine ve Kara Yusuf'a ittifak ve yardımlaşma amaçlı mektuplar gönderdi. Kurulan bu ittifak sayesinde Mutahharten ve Kara Yusuf, Akkoyunlular üzerine yürüdü. Birleşik ordu, Ahmed Bey'in üzerine gelince o, ordusunu kardeşi Kara Yülük Osman Bey'e bıraktı. Kara Yülük Osman Bey, bulunduğu yerden Endiris'e geldi. Burada yapılan savaşta birleşik ordu bozulup mağlup oldu. Kara Yusuf ve emirlerinden bazıları bu savaşta esir olurken Mutahharten de savaş alanından kaçıp Erzincan'a gitti. Ancak Akkoyunlulara karşı hezimetini kabullenmeyip asker toplayarak yeni bir ordu ile tekrar Akkoyunluların üzerine gitti. Bayburt-Harpur arasındaki Şamsat denilen mevkiye bu defa Akkoyunlu ordusunun başında Ahmed Bey olduğu halde savaş için saf tuttu. Fırat Nehri'nin bir tarafına Mutahharten, diğer tarafına Ahmed Bey'in ordusu indi. Kuluşkird denilen mevki, savaşın en yoğun geçtiği yer oldu. Nehri geçemeyen Ahmed Bey, ordunun idaresini yine Kara Yülük Osman Bey'e verince o, nehri geçti. Ahmed Bey, kızını Mutahharten'e verdiği için savaştan vazgeçmek ve barış yapmak istiyordu. Fakat Osman Bey, bunu kabul etmeyerek Mutahharten ile savaştı ve onu yine yenilgiye uğrattı.¹⁵

Timur'un 1394 yılında yönünü Anadolu'ya çevirmesi ve Üçkilise'ye gelmesi, Erzincan Emirliği'nin topraklarını korumaya çalışan Mutahharten için yeni bir kurtuluş kapısı mahiyetindeydi. Timur'un Anadolu'ya ilk gelişi esnasında zaten bağlılığını bildirmişti

¹³ Esterâbâdi, *Bezm u Rezm*, 358; Sümer, "Akkoyunlular", 271; Faruk Sümer, *Kara Koyunlular (Başlangıçtan Cihan-Şah'a Kadar)*, I, TTK Yay., Ankara 1992, 49; Yınanç, "Akkoyunlular", 255; Tofiq Hümbet Oğlu Necefli, *Azerbaycan-Karakoyunlu ve Akkoyunlu Devletleri*, Bakı 2012, 108; Erdem-Paydaş, *Ak-Koyunlu Devleti Tarihi*, 64; Mehmet Ali Çakmak, "Akkoyunlu-Karakoyunlu Mücadeleleri", *Gazi Üniversitesi Eğitim Fakültesi Dergisi*, 25/3, (2005), 78.

¹⁴ Esterâbâdi, *Bezm u Rezm*, 369; Yücel, *Anadolu Beylikleri Hakkında Araştırmalar*, II, 273.

¹⁵ Tihranî, *Kitab-ı Diyarbekriyye*, 36-38.

olan Mutahharten, Anadolu'daki rakiplerine karşı derhal hediyelerle birlikte Üçkilise'ye geldi ve yeniden Timur'a bağlılığını bildirdi. Dahası, Timur, Kara Koyunlu Türkmenlerinin bir üssü haline gelen ve Kara Mehmed'in oğlu Mısır Hoca'nın muhafazasında bulunan Avnik Kalesi'ne geldiğinde, Mutahharten de Timurlu ordusunda yer alıyordu. O, Kara Koyunlulara ait olan kalenin Timurlu idaresine geçmesinde önemli rol oynadı. Nitekim teslim olmayan Mısır Hoca'ya Timur tarafından elçi vazifesiyle giden Mutahharten, onunla görüşüp “*Seni, böyle karşısında yedi iklim padişahlarının pes dediği bir emire muhalefete sevkeden fikir ne kadar fasid bir fikirdir, senin gibilerinin mukavemete çalışmaları akıl karı değildir, ona aciz ve meskenet göstermekten başka hiçbir şey seni kurtaramaz*” diye nasihatte bulundu. Kalenin 43 günlük bir muhasaradan sonra alınmasından sonra Timur, Mutahharten'i vilâyetine gönderirken hilat giydirip emirlik topraklarını da kendisine bağışladı.¹⁶

Mutahharten'in Timur desteği ile daha rahat hareket ederek Kadı Burhaneddin'e karşı faaliyet yürütmesi, 1395 yılında Erzincan Emirliği ile Akkoyunluları yeniden karşı karşıya getirdi. Kadı Burhaneddin, bu yılda Erzincan'a hareket edip Köseadağ'a geldiğinde durumu haber alan Ahmed Bey, onunla birlikte hareket etme kararı aldı.¹⁷ Yücel'e göre Ahmed Bey, bu destek kararı ile hem Kadı Burhaneddin ile olan eski dostluklarını yeniden tesis etmeyi amaçlıyor hem de Kutlu Bey'in ölümünden sonra aralarındaki ittifakı bozarak Timur ve bilhassa ezeli düşmanları Kara Koyunlularla ortak hareket ederek kendilerine karşı cephe almış olan Mutahharten'i cezalandırmak istiyordu.¹⁸ Bu amaçlarla Ahmed Bey, Köseadağ'da bulunan Kadı Burhaneddin'e art arda mektuplar göndererek bağlılığını bildirip ortak hareket etmeyi teklif etti ve ordusuyla yola çıktı. Mutahharten'i tamamen ortadan kaldırmak isteyen Kadı Burhaneddin ise bu fikri kabul edip Erzincan sınırında kendisine katılması konusunda onunla anlaştı. Nitekim Kadı Burhaneddin, Erzincan sınırına geldiğinde Ahmed Bey de onun ordusuna katıldı. Bir ay boyunca birleşik ordu Erzincan'ı yağmaladı. Bezm u Rezm'e göre yağma sonrasında ekilecek toprak, kullanılabilir bina bırakılmadı. Mutahharten ise bu yağmalama karşısında herhangi bir mukavemet gösteremedi. Kadı Burhaneddin, Bayburt sınırına kadar olan bölgeyi dirlik olarak Ahmed Bey'e verdi ve Sivas'a döndü.¹⁹

Kadı Burhaneddin ile Kara Yülük Osman arasında 1395 yılında yaşanan anlaşmazlık, Mutahharten'in azmini artıran bir durum oldu. Kemah valisi, Kadı Burhaneddin'e Kara Yülük Osman'ın, kardeşi Ahmed Bey'e karşı isyan ettiği ve Kemah'ı yağmalamakta olduğu haberini gönderince Kadı Burhaneddin onun üzerine yürüdü. Kaçan Kara Yülük Osman, Ahmed Bey'in yanına yakın adamlarından birini göndererek gönlünü aldı ve bu tehdit ortadan kaldırılmış oldu. Fakat bu isyan ve anlaşmazlığı fırsat bilen Mutahharten ordu hazırlayarak Kadı Burhaneddin'in üzerine yürüdü. Nihayet iki ordu

¹⁶ Nizamüddin Şâmî, *Zafernâme*, (Çev. Necati Lugal), TTK Yay., Ankara 1987, 187-190; Şerefüddin Ali Yezdî, *Emîr Timur (Zafernâme)*, Selenge Yay., İstanbul 2013, 241-245; Hândmîr, Hâce Gıyâseddin Hümâmeddin Muhammed b. Hâce Celâleddin Muhammed el-Hüseynî, *Târih-i Habîbü's-Siyer fî Ahbâr-i Efrâd-ı Beşer*, III, (Nşr. Muhammed Debîr Siyâkî), Kitâbfürûş-i Hayyâm, Tahran 1362, 460-461; Muhammed Yusuf Vale İsfahân-i Kazvîni, *Huld-i Berin* (Târih-i Timuriyân ve Türkmânân), Mirâs-ı Mektûb, Tahran 1379, 209-210; Enver Konukçu, *Selçuklulardan Cumhuriyete Erzurum*, Ankara 1992, 90; Savaş Eğilmez, *Erzurum (Kuruluşundan Osmanlı Fethine Kadar)*, Erzurum Büyükşehir Belediyesi Yay., İstanbul 2012, 155-157.

¹⁷ Esterâbâdî, *Bezm u Rezm*, 455.

¹⁸ Yücel, “Mutahharten ve Erzincan Emirliği”, 697; Yücel, *Anadolu Beylikleri Hakkında Araştırmalar*, II, 278-279.

¹⁹ Esterâbâdî, *Bezm u Rezm*, 455-456; Sümer, “Akkoyunlular”, 271; Yınanç, “Akkoyunlular”, 255.

Ekim 1395 yılında²⁰ Pulur'da karşı karşıya geldi. Mutahharten bu savaşta Kadı Burhaneddin'i yenilgiye uğrattı.²¹

Mutahharten'e karşı Akkoyunlu Türkmenlerinin Kadı Burhaneddin ile ittifakı Kadı Burhaneddin'in ölümüne dek sürdü. 1396 yılının sonu ve 1397 yılının başlarında Kadı Burhaneddin'in Erzincan seferine Ahmed Bey de katıldı. Ne var ki, Erzincan sınırına varan Ahmed Bey, o sıralarda Timur'un Bağdad'dan hareketle bölgeye geldiği haberini alınca Diyarbakır'a doğru hareket etti.²² Bu haber ile Mutahharten, emirlik topraklarını yeni bir işgalden kurtarmış oldu.

Erzincan Emirliği'ne bağlı bulunan Şarkî Karahisar hâkimi Melik Ahmed'in toprakları da Kadı Burhaneddin-Akkoyunlu tehdidi altındaydı. Timur'un bölgeye hareket ettiği şayiasını fırsat bilen Akkoyunlu Ahmed Bey, 1397 yılında Bezm u Rezm'e göre hamisi olan Kadı Burhaneddin'in topraklarındaki halkı mesken ve yurtlarından çıkarmak ve bu sayede o bölgeleri ele geçirip yağmalamak istedi. Bu amaçla Sivas'ın nahiyelerinde faaliyet göstermeye başladı. Ancak Kadı Burhaneddin'in üzerine geleceğini öğrenince Erzincan'a yöneldi. Kadı Burhaneddin, Ahmed Bey'i takibe koyulunca o, elçiler göndererek af diledi ve yeniden bağlılığını bildirdi. Erzincan yürüyüşlerinde oldukça fazla yararlandığı Akkoyunluların desteğini kaybetmek istemeyen Kadı Burhaneddin, onun özrünü kabul ettiği gibi kendisine, Şarkî Karahisar hâkimi Melik Ahmed'in topraklarını yağmalaması emrini verdi. Ahmed Bey de Türkmenlerden oluşan bir birliği o vilâyete gönderip büyük bir yıkım ve tahribat yaptırdı. Çaresiz kalan Melik Ahmed, elçiler göndererek Kadı Burhaneddin'den yardım istedi. Kadı Burhaneddin ise Pulur Savaşı'ndan sonra ordusu geri çekilirken Melik Ahmed'in yolları kesip ele geçirdiği malların iadesini isteyip Mutahharten'le olan bağı kopararak kendisine muti olmasını istedi. Bu şartların kabulü ile anlaşma sağlandı.²³ Böylece Mutahharten'e bağlı Melik Ahmed, Akkoyunlu saldırılarının önüne geçebilmek için Kadı Burhaneddin'in vasalı oldu.

Aynı yıl (1397) içerisinde Kayseri'de patlak veren Şeyh Müeyyed isyanı²⁴, Kadı Burhaneddin'i bu isyanla uğraşmaya mecbur kılmış ve bu durumu fırsat bilen Mutahharten'in de yeniden kaybettiği itibarını ve emirlik topraklarındaki hâkimiyetini tesis için fırsat oluşturmuştu. Mutahharten'in bu gayelerle Akşehir'e inip Kadı Burhaneddin ile mücadeleye girişmesi, isyanı bastıran Kadı Burhaneddin'in yeniden Erzincan'a yönelmesine sebep oldu. İşte bu noktada Kadı Burhaneddin yine Akkoyunluları öne sürerek Mutahharten'in hareketlerini sınırlamak için Kara Yülük Osman Bey'i, Şarkî Karahisar sınırında bir kale inşası için görevlendirdi. Böylece sürekli baskı altında kalabileceğini anlayan Mutahharten, Kadı Burhaneddin'e elçiler göndererek barış yapılmasını istedi. Pulur Savaşı'nda ele geçirdikleri malları geri iade etmesi, hazineye yıllık belirli miktarda para göndermesi ve seferlere asker göndermesi gibi koşullarla anlaşma sağlandı ve böylece Mutahharten, Kadı Burhaneddin himayesindeki Akkoyunlu Türkmenlerinin baskısından kurtulabildi.²⁵

Erzincan Emirliği-Akkoyunlu ilişkilerinde 1398 yılı yeni bir sayfanın açıldığı yıl olarak karşımıza çıkmaktadır. Nitekim mezkûr yılın yazında Kadı Burhaneddin'in Kara Yülük Osman Bey tarafından öldürülmesi²⁶, Akkoyunlu beyinin namını yüceltirken

²⁰ Osman Turan, *İstanbul'un Fethinden Önce Yazılmış Tarihî Takvimler*, TTK Yayınları, Ankara 2007, 80-81.

²¹ Esterâbâdî, *Bezm u Rezm*, 457-462; Şahin, *Erzincan Tarihi*, I, 390-391.

²² Esterâbâdî, *Bezm u Rezm*, 471.

²³ Esterâbâdî, *Bezm u Rezm*, 472.

²⁴ Bu isyan ile ilgili geniş bilgi için bkz. Esterâbâdî, *Bezm u Rezm*, 470-498.

²⁵ Esterâbâdî, *Bezm u Rezm*, 509-511; Yücel, "Mutahharten ve Erzincan Emirliği", 704-705.

²⁶ Tihranî, *Kitab-ı Diyarbekriyye*, 40-42; İlhan Erdem, "Ak-Koyunlu Devletinin Kurucusu Kara-Yülük Osman Bey'in Hayatı ve Faaliyetleri (?-1435)", *DTCF Dergisi*, XXXIV/1-2, Ankara 1990, 100.

Mutahharten de Anadolu'daki kudretli rakibinden kurtulmuş oldu. Kara Yülük Osman, Kadı Burhaneddin'i bertaraf ettikten sonra derhal Sivas'ı ele geçirmek için şehri muhasara etti. Ancak çok geçmeden Osmanlı hükümdarı Yıldırım Bayezid, oğlu Süleyman Çelebi'yi kalabalık bir kuvvetle Sivas'a gönderdi. Yapılan savaşta Kara Yülük Osman Bey yenilgiye uğradı ve Erzincan'a sığındı.²⁷ Esasında Mutahharten'in Kara Yülük Osman ile eski bir düşmanlığı vardı. Ancak Kara Yülük'ün, Kadı Burhaneddin'i ortadan kaldırması, her ikisinin de siyaseten yakınlaşmasına zemin hazırlamıştı. Bunun yanı sıra Kadı Burhaneddin'den kurtulan Mutahharten'in Sivas'ı ele geçiren Osmanlı devleti ile hemhudut olması ve hâmesi olan Timur'un da bölgede bulunmayışından ötürü desteksiz kalması, Erzincan Emirliği'ni siyasî bir çıkmaza sokuyordu. Kitab-ı Diyarbekriyye'ye göre bu durumu Mutahharten iyi bildiği için eski düşmanı olan Kara Yülük'ün Erzincan'a gelmesine oldukça sevinmiş ve güzel bir karşılama yaparak ona izaz ve ikramlarda bulunmuştur.²⁸ Kara Yülük Osman, Mutahharten'in hizmetinde uzun süre kalamadı. Nitekim o, Memlûk hükümdarı Sultan Berkuk'a müracaat ederek onun hizmetine girdi.²⁹ Fakat Berkuk'un kısa süre sonra ölümü, yerine geçen Sultan Ferec devrinde yaşanan iç karışıklıklar ve Yıldırım Bayezid'in Suriye'ye doğru yönelişiyle Kara Yülük Osman, Mısır'dan beklediğini bulamayıp yeni bir hâmi arayışına girdi.³⁰ Timur'un hizmetine girmeyi düşündüğü için de yeniden Mutahharten'e başvurarak arabulucu olmasını istedi. Mutahharten hem Akkoyunlu Türkmenlerinin gücünden faydalanmak hem de Timur'a yeni bir vasal bey kazandırarak onun nazarında kendi itibarını yüceltmek için bu teklifi kabul etti. Kaldı ki, o sıralarda Yıldırım Bayezid'den gelen mektupta bölge vergilerinin gönderilmesi isteniyordu. Kitab-ı Diyarbekriyye'ye göre bu olayların yaşandığı 1400 yılında Mutahharten ve Kara Yülük Osman Bey, Avnik'e gelmiş olan Timur'un yanına gittiler. Mutahharten'in arabuluculuğu ile Kara Yülük Osman burada Timur'a bağlılığını bildirdi ve her ikisi de Timur tarafından ödüllendirilip onun övgülerine mazhar oldular.³¹ Mutahharten'in Akkoyunlular ile kurduğu müttefiklik ve dostane ilişkileri, ölümüne dek sürecekti.

Timurlulara bağlılıklarını bildiren Mutahharten ve Kara Yülük Osman Bey, İbni Arabşah'a göre bundan sonra Timur'un Anadolu'ya girmesi için onu sürekli olarak tahrik ettiler.³² Neticede Timur'un Sivas'a yürüyüşünde kendi kuvvetleriyle Timurlu ordusuna katıldılar. Dahası, Osmanlı kuvvetlerinin saldırılarına karşı Anadolu'daki yolları iyi bildikleri için Timurlu ordusunda geçerçi³³ olarak görev alıp Sivas'ın Timurlular hâkimiyetine girmesinde etkili rol oynadılar.³⁴ Mutahharten Sivas'ın alınmasından sonra

²⁷ Tihranî, *Kitab-ı Diyarbekriyye*, 42-43; Yımaç, "Akkoyunlular", 256; Erdem-Paydaş, *Ak-Koyunlu Devleti Tarihi*, 67; Akbar Saburi, "Timur ve Bayezid Arasındaki Ankara Savaşında (1402) Akkoyunluların Rolü" *Ankara Savaşı Uluslararası Kongresi (Yıldırım-Timur) Bildiri Kitabı*, (Ed. Mustafa Alkan), 9-12 Ekim 2012, 641-642.

²⁸ Tihranî, *Kitab-ı Diyarbekriyye*, 43; Yımaç, "Akkoyunlular", 256-257; Saburi, "Ankara Savaşında (1402) Akkoyunluların Rolü", 642.

²⁹ Yımaç, "Akkoyunlular", 257.

³⁰ Yımaç, "Akkoyunlular", 257.

³¹ Tihranî, *Kitab-ı Diyarbekriyye*, 43; Yımaç, "Akkoyunlular", 257; Saburi, "Ankara Savaşında (1402) Akkoyunluların Rolü", 643.

³² İbni Arabşah, *Acâibu'l-Makdûr fî Nevâib-i Timûr*, (Çev. Ahsen Batur), Selenge Yay., İstanbul 2012, 192-193; Woods, *Akkoyunlular*, 81; Saburi, "Ankara Savaşında (1402) Akkoyunluların Rolü", 644.

³³ Sefer esnasında klavuzluk yapan ve yol güzergâhlarını iyi bilen ehil kişilere denirdi. Ordunun izleyeceği yolların tespitinin yanı sıra güzergâhın coğrafyası ile ilgili geniş malumatlara sahiptilerdi. Bkz. Ensar Macit, *Timurlu Devleti'nin Askerî Teşkilâtı*, Atatürk Üniversitesi Sosyal Bilimler Enstitüsü, (Yayımlanmamış Yüksek Lisans Tezi), Erzurum 2012, 58.

³⁴ Tihranî, *Kitab-ı Diyarbekriyye*, 44; Saburi, "Ankara Savaşında (1402) Akkoyunluların Rolü", 644-645.

Timur'un izniyle Erzincan'a dönerken müttefiki olan Kara Yülük Osman Bey, Timurlu ordusuyla birlikte hareket edip Malatya ve Elbistan'ın alınmasında da bulundu.³⁵

Mutahharten'in Akkoyunlularla ittifak ederek Timur'la birlikte hareket etmesi, hem Osmanlı Devleti'ni hem de Kara Koyunluları rahatsız eden bir durumdu. Bu ittifak, 1401 yazında Yıldırım Bayezid ve Kara Yusuf'u harekete geçirecekti. Şöyle ki, Mutahharten'in Timur ile olan ilişkilerinden ötürü Yıldırım Bayezid, Emirliği ortadan kaldırmak için Timur'un güneye inmesini fırsat bilerek kendisine sığınan Kara Yusuf ve Sultan Ahmed Celâyir'in de tahrikleriyle ve yanında bu kişiler olduğu halde Erzincan'ı kuşattı. Yapılan savaşta Mutahharten yenilirken Mukbil adlı naibi Kara Yusuf'un adamları tarafından esir edildi. Çaresiz kalan Mutahharten de teslim oldu. Böylece emirliğe ait olan kale ve şehirler elden çıktı ve Erzincan halkı Yıldırım Bayezid'den aman diledi.³⁶ O da bu durumu kabul edip buranın idaresini kendisiyle birlikte hareket eden Kara Yusuf'a verdi. Ancak Kara Yusuf bölgede 16 gün idarede kalabildi. Nitekim Erzincan halkı onunla anlaşamayıp Mutahharten'in yeniden idarenin başına geçirilmesini talep ettiler. Böylece Kara Yusuf şehirden ayrıldı.³⁷ Yıldırım Bayezid de bu durum karşısında Mutahharten'i, kendisine bağlılık sözü ile Erzincan'a yeniden emir tâyin etti. Ancak haremini tedbir amaçlı rehlin alarak Bursa'ya götürdü.³⁸

Timurluların vasalı olarak ortak hareket eden Mutahharten ve Kara Yülük Osman Bey, 1402 yılında yapılan Ankara Savaşı'nda da kendi kuvvetleriyle Timurlu ordusuna katıldılar. Ankara Savaşı'nda Mutahharten, Miranşah ve Muhammed Sultan gibi şehzadelerle birlikte ordunun merkez sağ kolunda yer aldı.³⁹ Neşri'ye göre Mutahharten, Tatarların Timurlu ordusunun saflarına geçmesinde büyük rol oynadı.⁴⁰ Onun müttefiki olan Kara Yülük Osman Bey de Cihanşah Bey ile birlikte Osmanlı ordusunun sol kanadına şiddetli baskınlar yaparak kaçmalarını sağladı.⁴¹ Savaş sonrasında Timur, Anadolu'dan ayrılırken Sivas'a vardığında Kara Yülük Osman Bey'e ihsanlarda bulunup memleketi Diyarbakır'a gönderirken Erzincan'a geldiğinde de kendisini oldukça iyi ağırlayan Mutahharten'e hilat giydirip altın kemer verdi ve onu Erzincan'ın idaresinde bıraktı.⁴² Böylece her ikisi de bu sayede Anadolu'daki nüfuzlarına ve topraklarına yeniden kavuştular.

Akkoyunlularla ittifak eden Mutahharten'in Kara Koyunlulara karşı topraklarını muhafaza etme politikası, ölümüne dek sürdü. Ancak onun 1403 yılı sonlarında ölmesi⁴³ ile emirlik toprakları Kara Koyunluların tehdidi altına girdi. Diğer kaynaklarda bahsi geçmemekle birlikte Timur'un yanından kendi memleketine dönmekte olan Clavijo'ya göre Kara Yusuf, 1406 yılı yazında 10000 kişilik kuvvetle Hoy'u yağmaladıktan sonra Erzincan'a yönelip şehri kuşattı. Dahası, Clavijo ve maiyetindekiler Avnik'e geldiklerinde

³⁵ Tihranî, *Kitab-ı Diyarbekriyye*, 44; Kemâlüddîn Abdürrezzâk Semerkandî, *Matla'-ı Sa'deyn ve Mecma'-ı Bahreyn*, I/2, (Haz. Abdülhüseyn Nevâî), Pejuheşgâh-ı Ulûm-i İnsânî, Tahran 1383; 838-839; Yınanç, "Akkoyunlular", 257.

³⁶ Yezdî, *Zafernâme*; 377; Semerkandî, *Matla'-ı Sa'deyn*, I/2, 890-891; Sümer, *Kara Koyunlular*, 62-63.

³⁷ Mevlânâ Mehmed Neşri, *Cihânnümâ*, (Hz. Necdet Öztürk), Bilge Kültür Sanat Yay., İstanbul 2013, 140-141; Sümer, *Kara Koyunlular*, 63.

³⁸ Yezdî, *Zafernâme*, 377; Semerkandî, *Matla'-ı Sa'deyn*, I/2, 891. Neşri, *Cihânnümâ*, 140-141; Ali Kemali Aksüt, *Erzincan (Tarihi, Coğrafi, Toplumsal, Etnoğrafi, İdari, İhsai İnceleme Araştırma Tecrübesi)*, Kaynak Yay., İstanbul 1992, 63-64.

³⁹ Şâmî, *Zafernâme*, 304.

⁴⁰ Neşri, *Cihânnümâ*, 148.

⁴¹ Yezdî, *Zafernâme*, 392.

⁴² Yezdî, *Zafernâme*, 412.

⁴³ Yücel, "Mutahharten ve Erzincan Emirliği", 716.

Timur'un buraya idareci olarak bıraktığı Doladay, elçilerin yolları üzerinde bulunan Erzincan'ın Kara Yusuf tarafından yağmalandığını söylemiştir.⁴⁴

Mutahharten'in ölümünden sonra Erzincan Emirliği sönük bir siyasî varlık olarak karşımıza çıkmaktadır. Öyle ki, onun ölümünden sonra dönemin kaynaklarında da emirlik ile alakalı pek bilgi verilmemektedir. Kaynaklarda 1410 yılı olayları esnasında emirliğin başında Mutahharten'in torunu olan Şeyh Hasan'ın idaresinden bahsedilmektedir. Bu yıl içerisinde emirlik topraklarını kendi sınırlarına dâhil etmek isteyen Kara Yusuf, kışladığı Aladağ'dan Avnik'e geldi. Buradayken Erzincan emiri Şeyh Hasan'ın idaresinden rahatsız olanların da tahrikiyle Kara Yusuf, Erzincan'ı kuşattı. Şeyh Hasan 45 günlük bir mukavemetten sonra birçok münasip hediyeler göndererek itaatini bildirdi ve teslim oldu. Kara Yusuf da buna mukabil kendisine dokunmayıp Erzurum bölgesindeki kalelerden birinin idaresini verdi. Erzincan'a ise kendi veziri ve naibi konumundaki Pir Ömer'i tayin etti.⁴⁵ Böylece Erzincan Emirliği tarih sahnesinden çekilirken toprakları da, Mutahharten'in uzun yıllar mücadele etmiş olduğu Kara Koyunluların idaresine girmiş oldu.

⁴⁴ Ruy Gonzales de Clavijo, *Kadiz'den Semerkant'a Seyahatler*, (Çev. Ömer Rıza Doğrul), Pozitif Yay., İstanbul 2008, 270-272; Sümer, *Kara Koyunlular*, 69.

⁴⁵ Hâfiz-i Ebrû, *Zübdetü't-Tevârih-i Baysungurî*, I, (Yay. Seyyid Kemâl Hâc Seyyid Cevâdî), Tahran 1372; Kemâlüddîn Abdürrezzâk Semerkandî, *Matla'-ı Sa'deyn ve Mecma'-ı Bahreyn*, II/1, (Haz. Abdülhüseyn Nevâî), Pejuheşgâh-ı Ulûm-i İnsânî, Tahran 1383; 124; Hasan-ı Rumlu, *Ahsenü't-Tevârih*, (Çev. Mürsel Öztürk), TTK Yay., Ankara 2006, 80; Woods, *Akkoyunlular*, 87; Sümer, *Kara Koyunlular*, 83; Kemal Taşçı, "Kitâb-ı Diyârbekriyye'ye Göre Çoruh Vadisinde Ak-Koyunlu Hâkimiyeti", *Karadeniz Teknik Üniversitesi, Karadeniz Araştırmaları Enstitüsü Dergisi*, I, 2015, 161.

SONUÇ

Uygur Türklerinden olup 1379 yılında Erzincan'ı ele geçiren Mutahharten, devrin önemli siyasî güçlerine rağmen ölümüne dek uyguladığı denge siyasetiyle Emirlik topraklarını muhafaza edebildi. Rakip siyasî oluşumlara karşı hem Akkoyunlu hem de Kara Koyunlu Türkmenleri ile zaman zaman ittifak kurup zaman zaman da mücadele etmek zorunda kaldı. Emirliğin ilk yıllarında Akkoyunlu Kutlu Bey ile dostane ilişkiler sayesinde Eretna Devleti'ne karşı koyan Mutahharten, 1389 yılında Kutlu Bey'in ölümünden sonra Akkoyunlulara karşı saldırgan bir tutum sergiledi ve böylece iki devlet arasında düşmanlık başladı. Mutahharten, Akkoyunlulara karşı almış olduğu mağlubiyetler neticesinde bundan sonra Kara Koyunlu Türkmenleri ile ittifak etti. Böylece hem Akkoyunlulara hem de Kadı Burhaneddin Ahmed'e karşı Kara Koyunlu Kara Mehmed'den yardım aldı. Yapılan bu ittifak, Kara Koyunlu Kara Yusuf devrinde de belirli bir süre devam etti. Ancak Kara Yusuf ile yapılan ittifaka rağmen Akkoyunlularla yapılan savaşlarda herhangi olumlu bir netice alınmadığı gibi yapılan iki büyük muharebede de Akkoyunlular galip geldi. Timur'un 1394 yılında Anadolu'ya yönelerek Üçkilise'ye gelmesi ile Mutahharten, onun huzuruna çıktı ve itaatini bildirdi. Bundan sonra Timur'un vasalı gibi hareket edip müttefiki olan Kara Koyunlulara ait Avnik Kalesi'nin Timurlu hâkimiyetine geçmesinde etkin rol oynadı. Timur'a muti olması üzerine Akkoyunlular, Kadı Burhaneddin Ahmed ile ortak hareket edip Erzincan Emirliği'ni ortadan kaldırma siyaseti güttüler. Bu durum Kadı Burhaneddin'in ölümüne dek sürdü. Ancak Kadı Burhaneddin'in 1398 yılında Kara Yülük Osman Bey tarafından öldürülmesi ile Erzincan Emirliği-Akkoyunlu ilişkilerinde yeni bir sayfa açıldı. Sivas'ta Osmanlı Devleti'ne yenilen Kara Yülük Osman Bey, Erzincan'a sığındı ve Mutahharten, Anadolu'daki rakiplerine karşı Akkoyunlu Türkmenlerinden faydalanabilmek için onu sıcak karşıladı. Dahası, Kara Yülük Osman'ın Timur'un hizmetine girmesinde arabuluculuk rolünü üstlenerek bundan sonra Akkoyunlular ile dostane ilişkiler kurdu ve birlikte Timur'un Anadolu yürüyüşlerinde rehberlik ettiler. Mutahharten ve Kara Yülük Osman Bey, 1402 Ankara Savaşı'nda da kendi orduları ile Timurlu ordusunda yer aldılar. Bu sayede Emirlik topraklarını muhafaza eden Mutahharten'in Akkoyunlularla dostane ilişkileri ölümüne dek sürdü. Ancak onun 1403 yılında ölümü ile Kara Koyunluların baskısı iyice arttı. Nitekim 1410 yılında Kara Yusuf şehri ele geçirdi ve tüm Emirlik toprakları Kara Koyunluların eline geçti.

KAYNAKÇA

- Aksüt, Ali Kemali, *Erzincan (Tarihi, Coğrafi, Toplumsal, Etnoğrafi, İdari, İhsai İnceleme Araştırma Tecrübesi)*, Kaynak Yay., İstanbul 1992.
- Aziz b. Erdeşir-i Esterâbâdî, *Bezm u Rezm (Eğlence ve Savaş)*, (Çev. Mürsel Öztürk), TTK Yayınları, Ankara 2014.
- Çakmak, Mehmet Ali, “Akkoyunlu-Karakoyunlu Mücadeleleri”, *Gazi Üniversitesi Eğitim Fakültesi Dergisi*, 25/3, (2005), ss. 75-105.
- Darkot, Besim, “Erzincan”, *İA*, IV, MEB Yay., Eskişehir 2001, ss. 338-340.
- Ebu Bekr-i Tihranî, *Kitab-ı Diyarbekriyye*, (Çev. Mürsel Öztürk), TTK Yay., Ankara 2014.
- Eğilmez, Savaş, *Erzurum (Kuruluşundan Osmanlı Fethine Kadar)*, Erzurum Büyükşehir Belediyesi Yay., İstanbul 2012.
- Erdem, İlhan - Paydaş, Kazım, *Ak-Koyunlu Devleti Tarihi (Siyaset-Teşkilat-Kültür)*, Birleşik Yayınevi, Ankara 2007.
- Erdem, İlhan, “Ak-Koyunlu Devletinin Kurucusu Kara-Yülük Osman Bey’in Hayatı ve Faaliyetleri (?-1435)”, *DTCF Dergisi*, XXXIV/1-2, Ankara 1990, ss. 99-108.
- Erzi, Adnan Sadık, “Akkoyunlu ve Karakoyunlu Tarihi Hakkında Araştırmalar”, *Bellekten*, XVIII/70, Nisan 1954, ss. 179-221.
- Göde, Kemal, *Eratnahılar (1327-1381)*, TTK Yay., Ankara 2000.
- Hâfız-i Ebrû, *Zübdetü’-t-Tevârih-i Baysungurî*, I, (Yay. Seyyid Kemâl Hâc Seyyid Cevâdî), Tahran 1372.
- Hândmîr, Hâce Gıyâseddîn Hümâmeddîn Muhammed b. Hâce Celâleddîn Muhammed el-Hüseynî, *Târih-i Habîbü’s-Siyer fî Ahbâr-i Efrâd-ı Beşer*, III, (Nşr. Muhammed Debîr Siyâkî), Kitâbfürûş-i Hayyâm, Tahran 1362.
- Hasan-ı Rumlu, *Ahsenü’-t-Tevârih*, (Çev. Mürsel Öztürk), TTK Yay., Ankara 2006.
- İbni Arabşah, *Acâibu’l-Makdûr fî Nevâib-i Timûr*, (Çev. Ahsen Batur), Selenge Yay., İstanbul 2012.
- Kemâlüddîn Abdürrezzâk Semerkandî, *Matla’-ı Sa’deyn ve Mecma’-ı Bahreyn*, I/2, (Haz. Abdülhüseyn Nevâî), Pejuheşgâh-ı Ulûm-i İnsânî, Tahran 1383.
- Kemâlüddîn Abdürrezzâk Semerkandî, *Matla’-ı Sa’deyn ve Mecma’-ı Bahreyn*, II/1, (Haz. Abdülhüseyn Nevâî), Pejuheşgâh-ı Ulûm-i İnsânî, Tahran 1383.
- Konukçu, Enver, *Selçuklulardan Cumhuriyete Erzurum*, Ankara 1992.
- Macit, Ensar, *Timurlu Devleti’nin Askerî Teşkilâtı*, Atatürk Üniversitesi Sosyal Bilimler Enstitüsü, (Yayınlanmamış Yüksek Lisans Tezi), Erzurum 2012.
- Mevlânâ Mehmed Neşrî, *Cihânnümâ*, (Hz. Necdet Öztürk), Bilge Kültür Sanat Yay., İstanbul 2013.
- Miroğlu, İsmet, “Erzincan”, *DİA*, 11, İstanbul 1995, ss. 318-321.
- Muhammed Yusuf Vale İsfahân-i Kazvînî, *Huld-i Berîn (Târih-i Timuriyân ve Türkmânân)*, Mîrâs-ı Mektûb, Tahran 1379.
- Neceflî, Tofiq Hümbet Oğlu, *Azerbaycan-Karakoyunlu ve Akkoyunlu Dövmletleri*, Bakı 2012.

- Nizamüddin Şâmî, *Zafernâme*, (Çev. Necati Lugal), TTK Yay., Ankara 1987.
- Özger, Yunus, “Akkoyunlu Kutlu Bey Vakfının XIX. Yüzyıldaki Durumu”, *Atatürk Üniversitesi Türkiyat Araştırmaları Enstitüsü Dergisi*, 33, Erzurum 2007, ss. 227-241.
- Ruy Gonzales de Clavijo, *Kadiz'den Semerkant'a Seyahatler*, (Çev. Ömer Rıza Doğrul), Pozitif Yay., İstanbul 2008.
- Saburi, Akbar, “Timur ve Bayezid Arasındaki Ankara Savaşında (1402) Akkoyunluların Rolü” *Ankara Savaşı Uluslararası Kongresi (Yıldırım-Timur) Bildiri Kitabı*, (Ed. Mustafa Alkan), 9-12 Ekim 2012, ss. 637-649.
- Sümer, Faruk, “Akkoyunlular”, *DİA*, 2, İstanbul 1989, ss. 270-274.
- Sümer, Faruk, *Kara Koyunlular (Başlangıçtan Cihan-Şah'a Kadar)*, I, TTK Yay., Ankara 1992.
- Şahin, Tahir Erdoğan, *Anadolu'nun Tarihi Akışı İçerisinde Siyasi, Ekonomik, Sosyal ve Kültürel Açından Erzincan Tarihi*, I, Erzincan 1985.
- Şerefüddin Ali Yezdî, *Emîr Timur (Zafernâme)*, Selenge Yay., İstanbul 2013.
- Şükürov, Qıyas, “Bayburt'ta Medfûn Akkoyunlu Devlet Adamı Kutlu Bey”, *Tarihi ve Kültürü ile XIX. Yüzyıldan Günümüze Bayburt Uluslararası Sempozyumu*, (28-30 Mayıs 2014), ss. 421-446.
- Taşçı, Kemal, “Erzincan'da Eretnâlı Hâkimiyeti”, *Uluslararası Erzincan Sempozyumu*, I, Erzincan (28 Eylül-1 Ekim) 2016, ss. 389-407.
- Taşçı, Kemal, “Kitâb-ı Diyârbekriyye'ye Göre Çoruh Vadisinde Ak-Koyunlu Hâkimiyeti”, *Karadeniz Teknik Üniversitesi, Karadeniz Araştırmaları Enstitüsü Dergisi*, I, 2015, ss. 153-186.
- Togan, A.Zeki Velidî, *Umumî Türk Tarihine Giriş*, Enderun Kitabevi, İstanbul 1981.
- Toksoy, Ahmet, “Akkoyunlular ve Erzincan (Uzun Hasan Devrine Kadar)”, *Türklük Bilimi Araştırmaları*, 35, (2014), ss. 241-262.
- Turan, Osman, *İstanbul'un Fethinden Önce Yazılmış Tarihî Takvimler*, TTK Yayınları, Ankara 2007.
- Uzunçarşılı, İsmail Hakkı, *Anadolu Beylikleri ve Akkoyunlu, Karakoyunlu Devletleri*, TTK Yay., Ankara 2011.
- Woods, John E., *Akkoyunlular (Aşiret, Konfederasyon, İmparatorluk)*, (Çev. Sibel Özbudun), Milliyet Yay., İstanbul 1993.
- Yınanç, Mükrimin Halil, “Akkoyunlular”, *İA*, I, MEB Yay., Eskişehir 2001, ss. 251-270.
- Yücel, Yaşar, “XIV-XV. Yüzyıllar Türkiye Tarihi Hakkında Araştırmalar, Mutahharten ve Erzincan Emirliği”, *Belleten*, XXXV/137-140, TTK Yay., Ankara 1971, ss. 665-719.
- Yücel, Yaşar, *Anadolu Beylikleri Hakkında Araştırmalar*, II, TTK Yay., Ankara 1991.

ERZİNCAN VE YASSI-ÇİMEN SAVAŞI

HASAN GEYİKOĞLU*

ÖZET

Anadolu, tarih boyunca doğudan gelen saldırı ve istilâlara maruz kalmıştır. Bu saldırı ve istilâlar, Anadolu'yu işgal ve zapt etme, Anadolu'da kurulu bulunan devleti yıkma amacı taşımaktadır. Bu saldırılar sırasında vukua gelen bekâ mücadelelerinden biri de Yassı-çimen muharebesidir (7-10 Ağustos 1230). Bu muharebe, Türkiye Selçuklu Sultanı I. Alâeddin Keykubad ile son Harezmsâh Celâleddin Mengüberti arasında Erzincan'ın kuzey-batısında yer alan Çimen Dağları civarında cereyan etmiştir. Eyyubî melikleriyle ittifak yapan I. Alâeddin Keykubad, Doğu Anadolu'yu işgal ederek kendi hâkimiyetine almak isteyen Harezmsâh Celâleddin'i mağlup ederek, ülkesini işgalden, devletini yıkılmaktan kurtarmıştır.

Asya kıtasının batısında yer alan Anadolu, üç tarafı denizlerle çevrili, jeopolitik ve stratejik önemi büyük bir yarımadadır¹. Anadolu, tarih boyunca çeşitli yönlerden gelen dış tehditlere ve saldırılara maruz kalmıştır. Bunların önemli bir kısmı doğudan gelen saldırı ve işgallerdir. Doğudan (İran veya Azerbaycan üzerinden) ve kuzey-doğudan (Kafkaslar'dan) Anadolu'ya yapılan saldırı ve istilâlarda, göçlerde aynı güzergâh üzerindeki Erzurum'dan sonra Erzincan önemli bir kavşak noktasıdır. Erzincan, doğudan gelip Orta ve Batı Anadolu'ya, İstanbul'a uzanan ana yol üzerinde yer almaktadır. Bu nedenle saldırı, istilâ ve işgaller Erzincan ve çevresine hep zarar vermiştir.

Erzincan; Doğu Anadolu'da, Fırat Nehri'nin kuzey kolu olan Karasu Irmağı'nın orta havzasında, kendi adını taşıyan ovanın ortasında yer alan tarihî bir şehirdir. Etrafı yüksek dağlarla çevrili olmakla beraber, doğu-batı, kuzey-güney doğrultusunda uzanan tabii ve tarihî yolların düğüm noktasında yer alır².

Bölge, Romalılar, Partlar, Sasanîler, Bizanslılar ve bölgesel krallıklar arasında mücadele sahası oldu ve sık sık el değiştirdi³. Anadolu, Bizans hâkimiyetinde iken, Müslüman Arapların Doğu Anadolu'ya kadar uzanan ilk akınları Halife Hz. Ömer döneminde gerçekleşmiştir. H. 17/M. 638 yılında İyaz b. Ganem komutasında Anadolu seferine gönderilen İslâm ordusu, Yukarı Fırat havzasına kadar ilerledi. İslâm ordularının bölgeye yaptıkları akınlar bundan sonra da devam ettirildi, fakat elde edilen başarılar geçici oldu. Selçuklular'ın gelişine kadar olan dönemde bölge, Bizans ve İslâm İmparatorlukları ile Ermeni ve Gürcü beylikleri arasında hâkimiyet mücadelelerine sahne oldu⁴.

* Dr. Öğr. Üyesi, Atatürk Üniversitesi Edebiyat Fakültesi Tarih Bölümü, hasan.geyikoglu@atauni.edu.tr

¹ Anadolu'nun coğrafi özellikleri ve jeopolitik önemi hak. bkz: Ali Tanoğlu, "Türkiye'nin Coğrafi Mevkii ve Bu Mevki ile İlgili Bazı Meseleler", *İstanbul Üniversitesi Coğrafya Enstitüsü Dergisi*, c. VII, sayı: 13, 1963, s. 5-63; Hamit Sadi Selen, *Türkiye Coğrafyasının Anahatları*, Ankara 1945; Metin Tuncel, "Anadolu (Coğrafya)", *D.İ.A.*, c. III, s. 106-109.

² Besim Darkot, "Erzincan", *İ.A.*, c. IV, s. 338; İsmet Miroğlu, "Erzincan", *D.İ.A.*, c. XI, s. 318; Abdulkadir Gül – Adem Başbüyük, *Bir Tarihi Coğrafya İncelemesi (Osmanlı'dan Cumhuriyet'e Erzincan Kazası)*, Salkımsöğüt yay., Konya 2011, s. 7 vd.

³ Darkot, "Erzincan", s. 338-339; Miroğlu, "Erzincan", s. 318.

⁴ Darkot, "Erzincan", s. 339; Miroğlu, "Erzincan", s. 319; Gül – Başbüyük, a.g.e., s. 43 vd.

Selçukluların İran ve Azerbaycan'a hâkim olduğu dönemde Anadolu, Bizans hâkimiyetinde bulunuyordu. Selçuklular daha Sultan Tuğrul Bey döneminden (1040-1063) itibaren Doğu Anadolu'ya etkili akınlar yapmaya başladılar. Bizzat Tuğrul Bey'in Doğu Anadolu'ya düzenlediği büyük sefer sırasında Selçuklu kuvvetleri Tercan-Erzincan havalisine kadar ilerlemişlerdir (1054, 1058)⁵. Bundan sonra Malazgirt Savaşı'na (26 Ağustos 1071) kadar Anadolu akınları devam etti. Bazı şehir ve bölgeler Selçuklu ve Oğuz/Türkmen kuvvetleri tarafından fethedildi. Fakat bu kuvvetler Anadolu'dan çekilince söz konusu yerler elden çıktı. Selçukluların Anadolu'daki kalıcı fetih ve hâkimiyetleri Malazgirt zaferinden sonraki yıllarda gerçekleşti⁶.

Malazgirt zaferinden sonra, Sultan Alp Arslan'ın emriyle Anadolu'da akın ve fethlere başlayan komutanlardan Emîr Mengüçük Gazi, başta Kemah, Divriği, Şebinkarahisar/Şarkikarahisar olmak üzere, Erzincan ve çevresini fethederek bu bölgede kendi adıyla anılan bir beylik kurdu. Onun oğulları ve torunları, Türkiye Selçuklu sultanı I. Alâeddin Keykubad'ın Beyliği ilhakına kadar adı geçen bölge ve şehirlere hâkim olmayı sürdürdüler⁷.

Mengüçüklü hükümdarı Melik İshak'ın ölümünden (1142) sonra Beylik ikiye bölündü ve Kemah merkez olmak üzere Kemah-Erzincan kolu I. Alâeddin Davud-şah'ın idaresinde kaldı. Mengüçüklülerin en meşhur hükümdarı Fahreddin Behram-şah zamanında (1164-1225) Erzincan, Beyliğin merkezi oldu. Fahreddin Behram-şah'tan sonra Beyliğin Erzincan-Kemah kolunun idaresi oğlu II. Alâeddin Davud-şah'a geçti. Ancak onun zamanında iç ve dış istikrarsızlık sonucu, Beylik, Sultan I. Alâeddin Keykubad tarafından Türkiye Selçuklu Devleti'nin hâkimiyetine katıldı (1228)⁸. Böylece hem Türkiye Selçuklu Devleti'nin doğu sınırlarının güvenliğinin ve hem de Anadolu Türk siyasî birliğinin sağlanması yolunda önemli bir adım gerçekleştirilmiş oldu.

Bundan sonra sıra, istikrarsız politikasıyla bölge ve Türkiye Selçuklu Devleti için güven vermeyen Erzurum Selçuklu Meliki Rükneddin Cihan-şah'ın (Rükneddin Cihan-şah, Sultan Keykubad'ın amcası Mugiseddin Tuğrul-şah'ın oğludur) ülkesini elinden alıp buralarda güçlü devlet hâkimiyetini kurmaya gelmişti. Bu sıralarda İran üzerinden gelip Azerbaycan'da hâkimiyet kuran son Harezmşah Celâleddin Mengüberti de doğu sınırlarında yeni bir güç olarak ortaya çıkmıştı. İşte bildirimizin konusu olan ve Erzincan

⁵ Mükrimin Halil Ymanç, *Türkiye Tarihi, Selçuklular Devri*, c. I, TTK yay., Ankara 2013, s. 35-50; Osman Turan, *Selçuklular Tarihi ve Türk-İslam Medeniyeti*, Boğaziçi yay., İstanbul 1997 (6. bs.), s. 121-126, 129-131; Mehmet Altay Köymen, *Tuğrul Bey ve Zamanı*, İstanbul 1976; a. mlf., *Selçuklu Devri Türk Tarihi*, TTK yay., Ankara 1993 (2. bs.), s. 245-255; Ali Sevim, *Anadolu'nun Fethi Selçuklular Dönemi*, TTK yay., Ankara 2014 (4. bs.), s. 50, 51; Osman G. Özgüdenli, *Selçuklular, c. I, Büyük Selçuklu Devleti Tarihi (1040-1157)*, İSAM yay., Ankara 2013, s. 97 vd.

⁶ Selçuklular'ın Anadolu'yu fethi hak. toplu bilgi için bkz: M. Halil Ymanç, *Türkiye Tarihi, Selçuklular Devri, I, Anadolu'nun Fethi*, İstanbul 1944; a. mlf., *Türkiye Tarihi, Selçuklular Devri*, c. I; Köymen, *Selçuklu Devri Türk Tarihi*, s. 245-255; Osman Turan, *Selçuklular Zamanında Türkiye*, Turan Neşriyat, İstanbul 1971, s. XIII vd., 17 vd., 37 vd., 45 vd.

⁷ Darkot, "Erzincan", s. 339; Miroğlu, "Erzincan", s. 319; Sevim, a.g.e., s. 85, 90. Mengüçüklüler hak. toplu bilgi için bkz: Osman Turan, *Doğu Anadolu Türk Devletleri Tarihi*, İstanbul 1973, s. 55-79; Faruk Sümer, *Selçuklular Devrinde Doğu Anadolu'da Türk Beylikleri*, TTK yay., Ankara 1990, s. 1-14; a. mlf., "Mengüçüklüler", *İ.A.*, c. VII, s. 713-718; a. mlf., "Mengüçüklüler", *D.İ.A.*, c. 29, s. 138-142; Sevim, a.g.e., s. 157-159; Ali Öngül, *Selçuklular Tarihi, c. 2, Anadolu Selçukluları ve Beylikler*, Çamlıca yay., İstanbul 2014 (2. bs.), s. 288-301; Muharrem Kesik, *Anadolu Türk Beylikleri*, İstanbul 2018, s. 37-48.

⁸ Darkot, "Erzincan", s. 339; Miroğlu, "Erzincan", s. 319; M. Halil Ymanç, *Türkiye Tarihi Selçuklular Devri, c. II*, TTK yay., Ankara 2014, s. 75-78; Turan, *Selçuklular Zamanında Türkiye*, s. 353-357; Sümer, *Selçuklular Devrinde Doğu Anadolu'da Türk Beylikleri*, s. 8-9; Emine Uyumaz, *Sultan I. Alâeddin Keykubad Devri Türkiye Selçuklu Devleti Siyasî Tarihi (1220-1237)*, TTK yay., Ankara 2033, s. 41-44; Ali Üremiş, *Türkiye Selçuklularının Doğu Anadolu Politikası*, Ankara 2005, s. 229-231; Öngül, *Selçuklular Tarihi, c. 2, Anadolu Selçukluları ve Beylikler*, s. 135-139, 294-297.

yakınlarında vukua gelen Yassı-çimen Savaşı'nın asıl sebebi, doğudan gelen Harezmsaş Celâleddin'in saldırgan ve istilâcı politikası ve ona karşı Anadolu'nun savunulması gereğidir.

Celâleddin Mengüberti (?-1231), Harezmsaşlar Devleti'nin ((1097-1231)⁹ son büyük hükümdarı Alâeddin Muhammed'in (1200-1220) büyük oğludur. Celâleddin, babasının ölümünden sonra istilâcı Moğol kuvvetlerinin takibinden ve İndus Nehri kenarında bizzat Cengiz Han'ın hücumundan kurtulup Hindistan'a kaçtı (Kasım 1221). Hindistan'da üç yıl kadar maceralı ve sıkıntılı bir hayat geçiren Celâleddin, Moğol kuvvetlerinin İran'dan çekilmesinden sonra 621/1224'te İran'a ve Azerbaycan'a geldi. Tebriz'i ele geçirerek, Batı İran ve Azerbaycan'da Harezmsaşlar Devleti'nin devamı sayılan bir hükümet kurdu (Temmuz 1225)¹⁰.

Harezmsaş Celâleddin, etraftaki bölge ve ülkelere (Kuzey Azerbaycan, Arran, Gürcü toprakları vs.) akınlar yaparak fetihler gerçekleştirdi; hâkimiyet sahasını genişletti. Eyyubîler'in hâkimiyetinde bulunan Van Gölü çevresine de hücumlar yaptı. Bu arada Van Gölü kenarında Orta Çağ Türk-İslam dünyasının meşhur şehri Ahlat'ı kuşattı ise de ele geçiremedi (1226). Orta İran'da İsfahan civarında Moğol kuvvetleriyle giriştiği bir muharebede yenildi (1228)¹¹.

Moğollara ve Kirman bölgesi hâkimi Barak Hacib'e karşı başarılı olamayan Harezmsaş Celâleddin, Doğu Anadolu ve Kuzey Irak'a yöneldi. Gürcüler'e karşı bazı başarılar kazandıktan sonra Ahlat'ı yeniden kuşattı (Ağustos 1229). O sıralarda Ahlat, Eyyubîler'den Melik Eşref'in hâkimiyetinde idi. Abbasî halifesi Mustansır ve bölgedeki İslam hükümdarları, bir İslâm şehri olan Ahlat kuşatmasını kaldırmaması ve Müslüman halka ve şehre zarar vermemesi için Celâleddin'e ricalarda bulunup ikaz ettilerse de, Celâleddin kuşatmaya devam etti. Gelişmelerden endişe duyan Türkiye Selçuklu sultanı I. Alâeddin Keykubad da Celâleddin'i uyarmak için, devlet erkânının önde gelenlerinden Şemseddin Altunaba'yı elçi gönderdi; Moğollara karşı ittifak ve yardım önerdi. Fakat Celâleddin, ısrarla Ahlat kuşatmasını sürdürdü¹². Elçilik heyetinin dönmesi gecikince Sultan I. Alâeddin Keykubad, bu defa Erzincan kadısı emîr Kemaleddin Kâmyar'ı elçi gönderdi. K. Kâmyar da Celâleddin'den olumlu cevap alamadı. Celâleddin'in dönüş izni vermesi üzerine iki Selçuklu elçilik heyeti beraber Ahlat'tan ayrıldılar. Yolları üzerindeki Erzurum'a uğrayıp Rükneddin Cihan-şah'la görüştüler; bazı nasihat ve tavsiyelerde bulundular. Elçiler Erzurum'dan ayrılıp Erzincan'a doğru yola çıkınca Rükneddin Cihan-şah, yanına değerli hediyeler, erzak, silahlar, atlar alarak, Ahlat'a Celâleddin'i ziyarete

⁹ Bu devletin tarihi hak. toplu bilgi için bkz: M. Fuad Köprülü, "Hârizmsâhlar", *İ.A.*, c. V/1, s. 265-296; İbrahim Kafesoğlu, *Harezmsaşlar Devleti Tarihi (485-618/1092-1221)*, TTK yay., Ankara 1984 (2. bs.); Aydın Taneri, "Harizmsaşlar", *D.İ.A.*, c. XVI, s. 228-231; a. mlf., *Harezmsaşlar*, Ankara 1993

¹⁰ Harezmsaş Celâleddin'in hayatı ve faaliyetleri hak. toplu bilgi için bkz: Mükrimin Halil Yınanç, "Celâleddin Harzemşah", *İ.A.*, c. III, s. 49-53; Kafesoğlu, *Harezmsaşlar Devleti Tarihi*, s. 38 vd., 156 vd., 196-198, 214-239; Aydın Taneri, *Celâlü'd-dîn Hârizmsâh ve Zamanı*, Ankara 1977; a. mlf., "Celâleddin Harizmsaş", *D.İ.A.*, c. VII, s. 248-250; Hasan Geyikoğlu, *Doğu Anadolu'da Harezmsaşlar*, yayımlanmamış yüksek lisans tezi, Atatürk Üniversitesi Sosyal Bilimler Enstitüsü, Erzurum 1992, s. 8-15, 39-161.

¹¹ Yınanç, "Celâleddin Harzemşah", s. 49-50; Taneri, "Celâleddin Harizmsaş", s. 248-249.

¹² el-Hüseyn b. Muhammed İbn Bibi, *el-Evamürü'l-Ala'ıye fi'l-Umurü'l-Ala'ıye*, trc. Mürsel Öztürk, c. I, Kültür Bak. Yay., Ankara 1996, s. 382 vd.; Muhammed b. Ahmed el-Nesevî, *Siretü's-Sultan Celâleddin Mengüberti*, nşr. O. Houdas, Paris 1891, s.196; Alâeddin Ata Melik Cüveynî, *Tarih-i Cihan Güşa*, trc. Mürsel Öztürk, KTB yay., c. II, Ankara 1988, s. 143; Geyikoğlu, *Doğu Anadolu'da Harezmsaşlar*, s. 119-121; Üremiş, *Türkiye Selçuklularının Doğu Anadolu Politikası*, s. 235-236.

gitti; ona tâbi ve müttelik olduğunu bildirdi. Görüşme sırasında onu Anadolu'ya, Alâeddin Keykubad üzerine saldırmaya tahrik ve teşvik etti¹³.

Celâleddin, aralıksız 8 ay devam ettirdiği şiddetli kuşatma sonunda Ahlat'ı ele geçirdi (14 Nisan 1230). Şehir ve surları tahrip edildi, yağmalandı; halkının çoğu kuşatma sırasında açlıktan, hastalıktan ve çarpışmalarda öldü. Bütün bunlara rağmen yeniden imar ve iskân edilmeyen Ahlat, Celâleddin'in elinde ancak üç ay kalabilecektir¹⁴. Ahlat faciası, o zamana kadar Moğollar'a, Gürcüler'e vs. karşı kazandığı başarılarla Müslümanlığın kahramanı sayılan Celâleddin'den herkesi nefret ettirdi¹⁵.

Celâleddin'e Karşı Selçuklu – Eyyubî İttifakı

Ahlat'ın zaptı, Selçuklu ve Eyyubî ülkeleri için açık bir tehdit idi. Nitekim Celâleddin de, Ahlat'ın zaptından sonra gönderdiği fetihnamede, “*Muzaffer bayraklarının Doğu Anadolu topraklarında dalgalandığını, çevredeki Eyyubî meliklerinin ve diğer hükümdarların çoğunun istese de istemese de hizmetine [tâbiyet ve ittifakına] girdiğini, artık sıranın Şam [Suriye] ve Anadolu ülkelerine geldiğini ve bunun bir an meselesi olduğunu*” açık bir şekilde ifade etti¹⁶.

Elçilerden aldığı bilgiler üzerine Sultan I. Alâeddin Keykubad, artık Celâleddin ile ilişkileri kesmek ve askerî usullere başvurmaktan başka çare kalmadığını anladı. Sultan Keykubad, Celâleddin'e karşı bir ittifak yapmak amacıyla, Eyyubî meliklerine elçiler gönderdi. Ahlat'ı kuşatmakta olan Celâleddin'e gönderdiği ikaz ve nasihati hâvi mektubun bir suretini de onlara gönderdi. Elçileri dinleyip mektupları okuyan Eyyubî melikleri, Celâleddin'in Ahlat'ı işgal etmesi ve saldırgan tavırlarını devam ettirmesi karşısında Sultan Keykubad ile ittifaktan başka çareleri olmadığını anladılar¹⁷.

Aslında Sultan Alâeddin Keykubad, Celâleddin'in bu hareketi bu noktalara getireceğini tahmin etmişti. O yüzden de, zarurî hale geleceği anlaşılan ittifakı gerçekleştirilebilmek amacıyla, Ahlat'ı kuşatmakta olan Celâleddin'e gönderdiği mektubun suretlerini halifeye, Melik Eşref'e, Melik Kâmil'e ve diğerlerine yollamıştı¹⁸. Nihayet,

¹³ İbn Bibi, c. I, s. 386 vd.; Nesevî, s. 184 vd.; Geyikoğlu, *Doğu Anadolu'da Harezşahlar*, s. 121-124; Üremiş, *Türkiye Selçuklularının Doğu Anadolu Politikası*, s. 236-237.

¹⁴ Nesevî, s. 196 vd.; İzzeddin Ali b. Muhammed İbnü'l-Esir, *İslam Tarihi, el-Kamil fi't-Tarih Tercümesi*, trc. A. Ağırakça-A. Özeydin, c. XII, İstanbul 1987, s. 450-451; Şemseddin Ebi Abdullah Muhammed b. Ahmed b. Osman ez-Zehabî (ölm. 1374), *Tarihü'l-İslam (H. 621-630)*, Beyrut H. 1408/M. 1988, s. 30 vd.; Yınanç, “Celâleddin Harzemşah”, s. 51; Turan, *Selçuklular Zamanında Türkiye*, s. 365 vd.; Taneri, *Celâlî'd-dîn Hârizmşâh ve Zamanı*, s. 69 vd.; a. mlf., “Celâleddin Harizmşah”, s. 250; Geyikoğlu, *Doğu Anadolu'da Harezşahlar*, s. 91-100; Üremiş, *Türkiye Selçuklularının Doğu Anadolu Politikası*, s. 237.

¹⁵ Yınanç, “Celâleddin Harzemşah”, s. 51; Üremiş, *Türkiye Selçuklularının Doğu Anadolu Politikası*, s. 237.

¹⁶ Cüveynî, c. II, s. 145-147; Nesevî, s. 191, 200 vd., 204 (bu fetihnameyi Celâleddin'in münşisi Nesevî kaleme almış olmasına rağmen onun eserinde yer almamıştır); İbnü'l-Esir, c. XII, s. 491 vd.; Geyikoğlu, *Doğu Anadolu'da Harezşahlar*, s. 100-103; Üremiş, *Türkiye Selçuklularının Doğu Anadolu Politikası*, s. 238.

¹⁷ Zehebî, *Tarihü'l-İslam (H. 621-630)*, s. 30 vd.; Geyikoğlu, *Doğu Anadolu'da Harezşahlar*, s. 124 vd.; Üremiş, *Türkiye Selçuklularının Doğu Anadolu Politikası*, s. 238-240.

¹⁸ Keykubad, söz konusu mektubunda Celâleddin'e, sultan gibi davranmasını, başkalarına (bunlar, Celâleddin'e tâbi ve müttelik olan Rükneddin Cihan-şah, kardeşleriyle arası bozuk Eyyubî melikleri, Artuklu hükümdarları ve diğerleridir) güvenip Eyyubîlerle çatışmamasını, çünkü kendisinin onlarla akraba, dost ve anlaşmaları olduğunu, güven vermediği için birlikte hareketin önünü kestiğini, ama itimadı sağlarsa hep beraber Moğolları da yenileceklerini belirterek, etrafındakilerle dostane münasebetlere girişmesini tavsiye ederek, uyarıyordu. Ancak bu mektup da Celâleddin'i inadından vazgeçirmeye yetmedi (Abu'l-Farac, *Abu'l-Farac Tarihi*, trc. Ö. Rıza Doğrul, TTK yay., c. II, Ankara 1987 (2. bs.), s. 527; Üremiş, *Türkiye Selçuklularının Doğu Anadolu Politikası*, s. 239-240).

gidip gelen elçiler ve mektuplar vasıtasıyla şartlar olgunlaştı ve anlaşmalar imzalandı; ordular hazırlanmaya başladı¹⁹.

Erzurum Meliki Rükneddin Cihan-şah, Harezmsah Celâleddin'e, Selçuklular ve Eyyubîler ittifak yapıp harekete geçmeden, tek tek işlerini bitirmenin en uygun yol olduğu hususunda ısrar etmişti. Celâleddin onun bu tekliflerini makul buldu ve kendisine Harput'a bağlı Kiğı ve Hurşîn nahiyelerini tevki ile ıkta ederek, oraya gidip düşman tarafın ordularını birleştirmelerine mani olma vazifesi verdi²⁰. Bu gelişmelere karşı Sultan Keykubad, tedbir olarak on bin kişilik bir süvari kuvvetini Erzincan derbendlerini²¹ tutmak için gönderirken, Kemaleddin Kâmyar'ı da, Eyyubî meliklerinin ordularıyla katılımını sağlamak üzere yolladı. Ancak Melik Kamil, Mısır'a hücum eden Haçlılarla mücadele edeceği mazeretini ileri sürerek, gelmedi. Buna rağmen Kemaleddin Kâmyar, aralarında uzun süre istişareler yapan Melik Eşref ve diğer kardeşlerini harekete geçirmeye muvaffak oldu²².

1230 yılı Haziran-Temmuz'unda Melik Eşref'in Şam ve el-Cezire bölgesi askerleri ile yola çıktığını haber alan Alâeddin Keykubad, ordusuyla hemen Kayseri'den Sivas'a gitti. Suriye'den gelip Selçuklu topraklarına giren Melik Eşref ve yanındakileri her menzilde muazzam bir şekilde karşılatıp ağırlatarak, Sivas'a ulaşmalarını sağladı. Sultan Keykubad, kayınbiraderleri olan Eyyubî meliklerine bir hafta boyunca her türlü izzet ü ikramda bulunarak, dinlenip eğlenmelerini sağladı. Melike-i Âdiliye adıyla bilinen eşini Sivas'a getirterek kardeşleriyle görüştü. Bu arada son hazırlıklarını da gözden geçirdiler.

Selçuklu-Eyyubî ittifakının hazırlık ve hareketinden haberdar olan Celâleddin ise, Oltu hâkimi (?) ile Rükneddin Cihan-şah'ın da kardeşleri ve askerleriyle birlikte Erzurum'dan gelip Harput'ta kendisine katılması üzerine, mevcudu müttefiklerin sayısına yaklaşan ordusunun başında Sivas'a doğru yola çıkmıştı²³. Tam bu sırada Selçuklu – Eyyubî müttefikler²⁴ de yolda idi. Celâleddin'in Ahlat-Malazgirt civarından Orta Anadolu'ya doğru ilerlediğini haber alan Alâeddin Keykubad ile Melik Eşref de ordularını hazırlayıp Sivas'tan doğuya hareket ettiler. Bir haftalık yürüyüş sonunda Erzincan Akşehir'ine vardılar. Akşehir sahrasına inip ordugâh kurdular²⁵.

¹⁹ Zehebî, *Tarihü'l-İslam, H. 621-630*, s. 32 vd.; Geyikoğlu, *Doğu Anadolu'da Harezmsahlar*, s. 132 vd.; Üremiş, *Türkiye Selçuklularının Doğu Anadolu Politikası*, s. 240.

²⁰ Nesevî, s. 205; Cüveynî, c. II, s. 148 vd.; Geyikoğlu, *Doğu Anadolu'da Harezmsahlar*, s. 132; Üremiş, *Türkiye Selçuklularının Doğu Anadolu Politikası*, 241-242.

²¹ İbn Bibi, c. I, s. 388; Turan, *Selçuklular Zamanında Türkiye*, s. 369. Bu derbendler güneyde Kemah boğazı ile doğuda Sansa boğazı olmalıdır. Erzincan, Kemah ve Tercan civarındaki derbendler hak. bkz: Cengiz Orhonlu, *Osmanlı İmparatorluğunda Derbend Teşkilatı*, İstanbul 1990, s. 68n.170; Üremiş, *Türkiye Selçuklularının Doğu Anadolu Politikası*, s. 242.

²² Geyikoğlu, *Doğu Anadolu'da Harezmsahlar*, s. 125-127; Üremiş, *Türkiye Selçuklularının Doğu Anadolu Politikası*, s. 241-242.

²³ Üremiş, *Türkiye Selçuklularının Doğu Anadolu Politikası*, s. 242-243.

²⁴ Bu müttefikler; Melik Eşref'in kardeşlerinden Melik Hafız ve Melik Şihabeddin Gazi, amca-oğullarından Melik Aziz Osman, Hama hakimi Muzaffer, Humus hakimi Mansur, yeğeni Melik Cevad ve Şemseddin Savab ile Hakkari Ekradından İzzeddin komutasındaki Haleb kuvvetleri ve Harput Artuklu hükümdarının oğlu Artuk-şah'ın askerlerinden müteşekkil idi (bkz: Zehebi, *Tarihü'l-İslam, H. 621-630*, s. 38; Üremiş, *Türkiye Selçuklularının Doğu Anadolu Politikası*, s. 243n.539.

²⁵ İbn Bibi, c. I, s. 394; İbn Nazif el-Hamevî, "Der Bericht des Ibn Nazif al-Hamawî über die Schlacht von Jasyemen", trc. H. L. Gottschalk, *W.Z.K.M.*, Band 56, Wien 1960, s. 61-62; Abu'l-Farac, c. II, s. 528; Önder Kaya, *Selahaddin Sonrası Dönemde Anadolu'da Eyyubiler*, Yeditepe yay., İstanbul 2007, s. 212. XIII.-XV. yüzyıllarda önemli bir şehir ve kale olan Akşehir'in yeri günümüze kadar kesin olarak tespit edilememiştir. Bununla beraber, Suşehri ile Şebinkarahisar arasında ve Kelkit Irmağı'na yakın bir yerde olduğu kabul edilmektedir (baba ve dedelerinin Şebinkarahisarlı olduğunu söyleyen sanat tarihçisi merhum Prof. Dr. Zafer Bayburtluoğlu'nun şifahen verdiği bilgi). Şehir ile Kelkit Irmağı arasındaki saha da Akşehir Ovası adıyla anılmıştır (Yaşar Yücel, *Kadı Burhaneddin Ahmed ve Devleti*, Ankara 1970, s. 51n.135; Turan, *Selçuklular*

Yassı-Çimen'in Coğrafyası

Şimdi muharebeyi anlatmadan önce, harekât ve çarpışmaların meydana geldiği araziyi tespit edip tanıtmaya çalışalım: Yassı-çimen, kelime anlamı itibariyle, otsu bitkilerle kaplı, geniş ve düz arazi demektir. Bildirimizin konusu olan muharebenin cereyan ettiği Yassı-çimen mevki ve çevresindeki arazi ile ilgili olarak çağdaş ve muahhar kaynaklarda çeşitli kayıtlar mevcuttur. Söz konusu bölge hakkında çağdaş müelliflerimizden İbn Bibi, “Yassı-çimen, Yassı-çimen dağı”²⁶ derken, İbn Nazif el-Hamevî, “Yassı-çimen denilen bir ova”²⁷ ifadesini kullanmıştır. Diğer kaynaklarımız muharebenin cereyan ettiği yerin sadece ismini zikretmekle yetinmişler, arazi hakkında bilgi vermemişlerdir. İslâm coğrafyacılarından Yakut el-Hamevî'nin eserinde (*Mu'cemu'l-Buldan*) “Yassı-çimen” geçmemektedir. Zekeriya Kazvinî, Yassı-çimen'in, yanlış olarak, Erzurum ile Ahlat arasında bir mevki olduğunu yazmaktadır²⁸. Osmanlı tarihçilerinden Mehmed Neşrî, Yassı-çimen'i “Bilad-ı Ermeniye'de” gösterir²⁹, fakat yerini ve coğrafî özelliğini anlatmaz. Ermeni müellifi Genceli Kiragos, Türkiye Selçukluları ile Moğollar arasında cereyan eden Köseadağ muharebesinin (1243), Garin (Erzurum) ile Erzenka (Erzincan) şehirleri arasında uzanan ovada yer aldığını belirttiği “Ase-çeman-Gaduk (Ch'man-Katuk)” adlı bir köy civarında olduğunu belirtir³⁰. Çağdaş müelliflerimiz Nesevî ve İbnü'l-Esir, Yassı-çimen'i yer ismi olarak zikreder, fakat arazi ve bölge hakkında bilgi vermezler.

Osmanlı padişahlarının Doğu Anadolu ve İran'a düzenledikleri seferler hakkında bilgiler veren eserlerde aydınlatıcı kayıtlara rastlamaktayız. Fatih Sultan Mehmed dönemi müellifi Tursun Bey, Yassı-çimen'in, Erzincan ovasının yukarısında bir yaylak olduğunu, buradan bütün ovanın ayaklar altında uzandığını kaydeder. Onun kaydına göre Fatih Sultan Mehmed, Trabzon seferinde (1461) ve Otlukbeli savaşına giderken (1473) bu bölgeden geçip Yassı-çimen'de konaklamıştır³¹. Ak-Koyunlu tarihçisi Abu Bakr-i Tihranî, eserinde sık sık, Erzincan'ın kuzeyinde Çimen Dağı'nın doğu ucunda yer alan Urumsaray (bugünkü Mecidiye) köyünden bahsetmektedir. Bu kaynağa göre Yassı-çimen, Urumsaray'ın batısında bir yaylaktır³². Tihranî, Otlukbeli Savaşını anlatırken, “Sahip Kıran [Uzun Hasan], Urumsaray'a, Rum sultanı [Fatih Sultan Mehmed] Yassı-çimen'e indi [konakladı]” diyor³³.

Yavuz Sultan Selim (1514) ve Kanunî Sultan Süleyman'ın (1533-1534) İran'a düzenledikleri seferler hakkında bilgiler kaydeden Nasuhü's-Silahî Matrakçı³⁴ ile Haydar

Zamanında Türkiye, s. 371 ve n.76; Ali Sinan Bilgili, *XVI. Asırda Karahisar-ı Şarkî Kazası*, basılmamış yüksek lisans tezi, İstanbul 1989, s. 58, 139; Üremiş, *Türkiye Selçuklularının Doğu Anadolu Politikası*, s. 243n.540.

²⁶ *el-Evamirü'l-Ala'iyeye*, c. I, s. 394.

²⁷ “Der Bericht ...”, s. 62.

²⁸ *Asarü'l-Bilad ve Ahbaru'l-İbad*, Beyrut 1969, s. 494, 568.

²⁹ *Kitab-ı Cihannüma Neşrî Tarihi*, yay. F.R. Unat-M.A. Köymen, TTK yay., c. I, Ankara 1987 (2. bs.), s. 37.

³⁰ Genceli Kiragos, “Ermeni Müverrihlerine Nazaran Moğollar”, *T.M.*, c. II, İstanbul 1926, s. 179 ve n.1. Osman Turan, bu köy adını “Gedük -Yassı-çimen” şeklinde kaydetmiştir (*Selçuklular Zamanında Türkiye*, s. 371n.76, 433n.50).

³¹ Tursun Bey, *Tarih-i Ebu'l-Feth*, yay. haz. Mertol Tulum, İstanbul 1977, s. 108-109; Aşıkpaşazade, *Aşıkpaşazade Tarihi*, yay. haz. Nihal Atsız, Ankara 1985, s. 159; Bekir Sıtkı Baykal, “Fatih Sultan Mehmed – Uzun Hasan Rekabetinde Trabzon Meselesi”, *TAD*, c. II/s. 2-3, Ankara 1964, s. 78; İsmail Hakkı Uzunçarşılı, *Osmanlı Tarihi*, c. II, TTK yay., Ankara 1975 (3. bs.), s. 54

³² *Kitab-ı Diyarbakriyye*, yay. N. Lugal – F. Sümer, c. I, Ankara 1962, s. 94, 106, 143, 147, 148, 223, 227; Ebu Bekr-i Tihranî, *Kitab-ı Diyarbakriyye*, çev. M. Öztürk, Kültür Bak. yay., Ankara 2001, 68, 74, 96, 98, 140, 235.

³³ *Kitab-ı Diyarbakriyye*, c. II, s. 390/ trc. s. 235.

³⁴ *Beyân-ı Menâzil-i Sefer-i Irakeyn-i Sultan Süleyman Han*, yay. haz. H.G. Yurdaydın, Ankara 1976, s. 76-77.

Çelebi³⁵ ve Ahmed Feridun Bey³⁶, padişahların sefere gidiş ve dönüş yolları üzerindeki menzilleri (konaklama yerleri) sıralarken, Yassı-çimen ve civarındaki güzergâhı -batıdan doğuya doğru- şöyle kaydetmişlerdir: Aktepe – Gökseki – Büyükyurd – Kurutepe yaylağı – Hasan Beğ Pınarı – Yassı-çimen – Tepe Başı – Fırat Nehri [Karasu Irmağı veya bunun bir kolu olmalı]. İkinci bir menzil sıralaması da şöyledir (ki, bu güzergah IV. Murad'ın 1635 yılındaki Revan seferi güzergahıdır): Şahneçimeni – Yargazi Pınarı – Akşar – Yassı-çimen – Balahor (köyü) – Sadak [Satala] – Sinor - ... – Tercan. Haritalara ve bugünkü coğrafi konuma göre, batıdan doğuya, Yassı-çimen'den sonra Kirmana/Girmane köyü gelmektedir ki, Tepe Başı menzili bu köyün yanında gösterilmiştir.

Biz, görebildiğimiz kaynaklarda ve araştırma eserlerde kaydedilen bilgileri, eski haritaları, Harita Genel Komutanlığı'nın hazırladığı haritaları (1/100.000 ve 1/25.000 ölçekli) karşılaştırıp değerlendirdik. Arazide yaptığımız inceleme ve araştırmalardan sonra, konumuz olan bu muharebenin cereyan ettiği Yassı-çimen mıntıkasının, Erzincan'ın kuzey-batısında yer alan Çimen Dağı³⁷ ile dağın kuzey tarafında, doğu-batı yönünde uzanan sulak, çimenlerle kaplı düzlükler olduğu kanaatine vardık. Bu bilgilere ve ön tespitlerimize dayanarak, 21-23 Ağustos 1991 tarihlerinde, bu sahanın etrafında yer alan ve kaynaklarımızda da adları geçen Kirmana (Ahmediye), Urumsaray (Mecidiye) ve Mihar (Koçyatağı) köylerine gittik. Mihar köyünden hareket ederek, güney tarafından Çimen Dağı'na tırmandık. Tursun Bey ve öteki müelliflerin kaydettikleri gibi, buraları bir yaylak olarak gördük; yaylacılara ve koyun sürülerine rastladık. Çimen Dağı'nın tepelerinden Erzincan şehrini ve ovasını çıplak gözle net bir şekilde gördük. Yine dağın doğu tarafındaki Kirmana (Ahmediye) köyünün de uzaktan görülebildiğini müşahade ettik. Köylerin ve arazinin fotoğraflarını çektik³⁸.

Tarafların Muharebe Hazırlıkları ve Harekâtı

Erzurum Selçuklu meliki Rükneddin Cihan-şah, Ahlat'tan Harezmsah Celâleddin'in yanından dönüşlerinde Erzurum'a uğrayan Selçuklu elçilerinin kendisine ettikleri nasihat ve tavsiyelerin hilafına olarak, hemen Ahlat'a Celâleddin'in yanına gitti. Bu sırada Celâleddin, Ahlat'ı ele geçirmiş olup, Malazgirt'i kuşatmağa hazırlanıyordu³⁹. Ona, Keykubad'ın Eyyubîlerle anlaşmış ve ordularını birleştirip kendisine karşı harekete geçeceklerini anlattı. Eyyubî orduları gelmeden sür'atle hareket ederek, Keykubad'ı mağlup ve ülkesini zapt etmeğe, iki tarafın ordularının birleşmesine fırsat vermeden âni hareketle onları ayrı ayrı mağlup etmeğe tahrik ve teşvik etti⁴⁰. Cihan-şah, düşmanlarının düşünceleri ve ne yapabilecekleri hakkında bilgi verip, onlara karşı alınacak tavır konusunda fikirlerini beyan etti. Cihan-şah'ın bu hareketi Celâleddin'in hoşuna gitti. Onun fikrini kabul etti. Aralarında aldıkları karara göre, Cihan-şah Erzurum'a dönerek bütün askerlerini toplayıp Harput tarafına yürüyecek, orada Celâleddin'i bekleyecek ve bu arada Celâleddin de askerlerini toplayıp o tarafa gelecekti. Orada buluşup, iki düşman ordusundan hangisi önce hareket ederse, hücum ederek, müttefikleriyle birleşmesine fırsat

³⁵ *Ruzname*, yay. haz. Y. Senemoğlu, Tercüman 1001 Temel Eser serisi: 73, İstanbul ty, s. 68-69, 139 ve kitabın baş tarafındaki menzil ve yol krokisi.

³⁶ *Mecmua-i Münşeat-ı Selâtin*, c. I, İstanbul 1274, s. 399,585-586; Uzunçarşılı, *Osmanlı Tarihi*, c. II, s. 263.

³⁷ Doğu-batı yönünde uzanan bu dağ çok yüksek (... m.) olmayıp otsu bitkilerle kaplıdır. Ağaç, orman yoktur. Kayalık değildir. Etrafında uçurumlar yoktur; kuzey tarafı hafif eğimlidir. Kuzey tarafında doğu-batı yönünde uzanan, otlarla kaplı, sulak geniş bir arazi yer almaktadır. Bu otlar arazinin kuzeyinde ise Gümüşhane İli sınırlarına dâhil, yüksek olmayan kayalık, ağaçsız dağlar uzanmaktadır.

³⁸ Söz konusu araziye gezip incelememe yardımcı olan, benimle beraber zahmetlere katlanan Erzincan Köy Hizmetleri İl Müdürlüğü İnşaat Mühendisi Latif Doğan ile araç şoförü Vedat beylere teşekkür ediyorum.

³⁹ Nesevî, s. 205; Geyikoğlu, *Doğu Anadolu'da Harezmsahlar*, s. 132.

⁴⁰ Nesevî, s. 205; İbnü'l-Esir, c. XII, s. 453; İbn Bibi, c. I, s. 387; Osman Turan, "Keykubad I", *İ.A.*, c. VI, s. 653, 654; a. mlf., *Selçuklular Zamanında Türkiye*, s. 369.

vermeyeceklerdi. Görüşmeden sonra Cihan-şah, Erzurum'a döndü. Erzurum'dan Celâleddin'e gönderdiği mektuplarla onu tahrik ve teşvike devam etti⁴¹.

Cihan-şah gittikten sonra Celâleddin, Ahlat'ın zaptından sonra Azerbaycan ve Arran taraflarındaki iktalarına gitmelerine izin verdiği askerlerinin gelmesini beklemeden, Malazgirt ve Ahlat çevresindeki askerlerini yanına alarak Harput'a doğru ilerledi Oraya varınca bir süre bekledi. Bu arada hastalanıp yatağa düştü⁴².

Bu sıralarda Eyyubî kuvvetleri Anadolu'ya gelmiş ve Sivas'ta Alâeddin Keykubad ile birleşmişti. Daha sonra Cihan-şah da kuvvetleriyle Harput'a gelip Celâleddin ile buluştu. Biraz iyileşen Celâleddin, düşmanlarını hafife alıp tedbirsiz davranarak, diğer kuvvetlerinin gelmesini beklemeden, yanındaki askerleri ve Cihan-şah'la beraber Sivas'a doğru hareket etti⁴³.

O sırada Alâeddin Keykubad ile Melik Eşref'in ordularıyla Sivas'tan doğuya ilerleyerek Akşehir'e gelip konakladıkları haberi geldi. Bu duruma şaşırان Celâleddin, Cihan-şah'ı çağırıp durumu anlattı ve onu azarladı. Cihan-şah, Celâleddin'i teskin edici sözlerden sonra şu teklifte bulundu: "Onlar Yassı-çimen'e gelerek su ve otlakları ele geçirip oraya yerleşmeden önce, bizim çabuk davranıp orayı ele geçirmemiz uygun olur". Cihan-şah'ın bu sözleri ve savaş taktiği Celâleddin'in hoşuna gitti. Bunun üzerine hemen ordularını harekete geçirerek, bir gecede çok sür'atli bir yürüyüşle, sabaha karşı Yassı-çimen dağına vardılar. Civardaki su ve otlakları kontrollerine alarak, ordugâh kurup yerleştiler⁴⁴.

Tarafların kuvvet durumuna gelince; muharebe başlamak üzereyken bile her iki taraf da bütün kuvvetlerini toplayabilmiş değildi. İbn Bibi, Celâleddin'in ordu mevcudunu, süvarilerden mürekkep 100.000 asker olarak kaydederken, Abu'l-Farac, 40.000 sayısını veriyor⁴⁵. Cihan-şah'ın asker mevcudu hakkında bir kayda rastlamadık. Selçuklu ordusunun mevcudu hakkında Abu'l-Farac, Celâleddin'in Ahlat'ı zaptı üzerine Keykubad'ın 20.000 asker topladığını, bunların 10.000'ini Erzincan'a gönderdiğini, 10.000'ini de yanında alıkoyduğunu yazmaktadır⁴⁶. Melik Eşref de 5.000 süvari ile Keykubad'a katılmıştı⁴⁷. Ermeni müellifi Genceli Kiragos, I. Alâeddin Keykubad'ın Kilikya Ermenilerinden ve Suriye sahillerindeki Frenklerden (Haçlılar) de asker istediğini ve buralardan gelen askerleri de ordusuna katarak sefere çıktığını kaydetmektedir⁴⁸. İbnü'l-

⁴¹ Nesevî, s. 205-206; İbn Nazif, s. 61-62; Turan, *Selçuklular Zamanında Türkiye*, s. 370-371; a. mlf., *Doğu Anadolu Türk Devletleri Tarihi*, s. 26. Cüveynî'ye göre Celâleddin, 625/1227'de Harput'u zapt etmiştir (*Tarih-i Cihan Güşa*, c. II, s. 148-149. Ayrıca bkz: Besim Darkot, "Harput", *İ.A.*, c. V/1, s. 297; Nurettin Ardıçoğlu, *Harput Tarihi*, İstanbul 1964, s. 53; Turan, "Keykubad I", s. 654).

⁴² Nesevî, s. 205-206; İbn Nazif, s. 61-62 (İbn Nazif, Celâleddin'in Erzurum'a doğru hareket ettiğini yazıyor: s. 61); Geyikoğlu, *Doğu Anadolu'da Harezmsahlılar*, s. 133.

⁴³ Celâleddin, veziri Hoca Cihan Şerefü'l-Mülk Ali'yi kendi askerleri ve Irak-ı Acem kuvvetleriyle Malazgirt önlerinde bırakmıştı. Nesevî, s. 205-206; İbn Nazif, s. 61-62; Cüveynî, c. II, 149; Turan, *Selçuklular Zamanında Türkiye*, 371; a. mlf., *Doğu Anadolu Türk Devletleri Tarihi*, 26.

⁴⁴ İbn Bibi, c. I, s. 394; İbn Nazif, s. 62; Geyikoğlu, *Doğu Anadolu'da Harezmsahlılar*, s. 133-134.

⁴⁵ İbn Bibi, c. I, s. 395; Abu'l-Farac, c. II, s. 528; Turan, "Keykubad I", s. 654; a. mlf., *Selçuklular Zamanında Türkiye*, s. 370.

⁴⁶ *Abu'l-Farac Tarihi*, c. II, s. 527.

⁴⁷ Turan, "Keykubad I", s. 654. Fakat Osman Turan, diğer eseri *Selçuklular Zamanında Türkiye*'de (s. 370) Eyyubi kuvvetlerinin mevcudunu 10.000 süvari olarak göstermiştir.

⁴⁸ Kiragos, 148; Turan, "Keykubad I", 654; a. mlf., *Selçuklular Zamanında Türkiye*, 370n.73. Esasen Kilikya Ermenileri, Sultan I. Gıyaseddin Keyhüsrev zamanından (1205) beri Selçuklular'a tâbi idiler ve tâbiyet anlaşması şartları gereğince istenildiği zaman Sultanın emrine asker göndermekle mükellef idiler (Mehlika Aktok Kaşgarlı, *Kilikya Tâbi Ermeni Baronluğu Tarihi*, KÖK yay., Ankara 1990, s. 112-114; Tuncer Baykara, *I. Gıyaseddin Keyhusrev (1164-1211) Gazi-Şehit*, Ankara 1997, s. 39; Mehmet Ersan, *Selçuklular Zamanında*

Esir ise ordu mevcutlarını biraz fazla göstermiş ve Alâeddin Keykubad'ın 20.000, Melik Eşref'in 15.000 kadar atlı askeri olduğunu yazmıştır⁴⁹. Osman Turan, Sivas'ta iken Keykubad'ın yanında 20.000 süvarisi olduğunu belirtmektedir⁵⁰.

Yassı-Çimen Muharebesi

Harezmşah Celâleddin ve Cihan-şah'ın ordularıyla gelip Yassı-çimen sahrasında konuşlandıkları Sultan Keykubad'a haber verildi. Celâleddin ve Cihan-şah Yassı-çimen'e doğru ilerlerken, daha önce emîr Mübarizeddin Çavlı komutasında Erzincan tarafına gönderilmiş olan Selçuklu ihtiyat kuvveti, ana orduya katılmak üzere o tarafa doğru gelmeye başladı⁵¹.

Harezmşah Celâleddin, yakınlarda böyle bir düşman birliğinin varlığını öğrenince, kendi ordusundan 700 atlıyı onlara karşı gönderdi. Bu Harezmşahlı birliği Selçuklu kuvvetine hücum ederek bozguna uğrattı; büyük bir kısmını kılıçtan geçirdi, bir kısmını esir aldı. Selçuklu askerlerinin çok azı kaçıp kurtulabildi⁵². İbn Bibi ise, düşmanın Yassı-çimen'e geldiğinin öğrenilmesi üzerine, Keykubad'ın, emîr Mübarizeddin Çavlı ve diğer bazı emîrlerin komutasında bin kadar süvariye öncü olarak gönderdiğini ve bunların geceleyin dağlık arazide 100.000 kişilik Harezmşahlı ordusunun hücumuna uğradığını, buna rağmen şiddetli çarpışmaların Celâleddin'i endişelendirdiğini anlatır⁵³.

Çarpışmadan kaçıp kurtulan birkaç Selçuklu askeri, gece karanlığında yolu bularak ordugâha dönmeyi başardılar ve durumu Sultan Keykubad'a bildirdiler. Keykubad, seçme askerlerden oluşan bu kuvvetin yok edilmesine çok üzüldü. Cesareti kırılarak, geri çekilip boğaz ve geçitlerde müdafaaya geçmek düşüncesine kapıldı. Hâlbuki Keykubad, daha önce Melik Eşref ve öteki Eyyubî meliklerine, yanındaki ordusunu göstererek, "Şu gördüğünüz birlikler, düşmana karşı dayandığım birlikler değildir. Asıl güvendiğim kahraman askerlerim şark ordusundadır. Onlar da yakında gelecektir" sözleriyle, önceden Erzincan'a gönderilen kuvveti kastetmişti. Ancak kastedilen bu birliğin bozgunu ve imha edildiğini öğrenince şaşkınlığa ve karamsarlığa düştü⁵⁴.

Melik Eşref ve diğer melikler Alâeddin Keykubad'ı teskin edip, muharebeye buldukları mıntıkada devam edilmesi hususunda ikna ettiler⁵⁵. Ertesi gün Hıms hâkimi Melik Mansur İbrahim ile Harput Artuklu hükümdarının oğlu Artuk-şah da askerleriyle gelip Selçuklu ordusuna katıldılar⁵⁶.

Bu ilk çarpışmalarla Yassı-çimen muharebeleri başlamış oldu. Ertesi gün (26 Ramazan 627/8 Ağustos 1230) her iki taraf da öncü kuvvet çıkardı. Harezmşahlı öncüleri etrafı dağlarla çevrili çayırılık bir sahaya indiler ve dere kenarlarını ele geçirmek için ilerlediler. Selçuklu-Eyyubî öncüleri ansızın onlara hücum etti. Şiddetli çarpışmada Harezmşahlı öncüleri bozulup geri çekildiler. Selçuklu-Eyyubî askerleri de onların tutmağa

Anadolu'da Ermeniler, TTK yay., Ankara 2007, s. 160-164, 167-173, 177-183, 186-190). İbn Bibi, bu savaşta Selçuklu ordusunda yabancı askerler olduğunu da yazar (c. I, s. 394).

⁴⁹ İbnü'l-Esir, c. XII, s. 454.

⁵⁰ Turan, "Keykubad I", s. 654; a. mlf., *Selçuklular Zamanında Türkiye*, s. 370; Uzunçarşılı, *Osmanlı Devleti Teşkilatına Medhal*, s. 111; Geyikoğlu, *Doğu Anadolu'da Harezmşahlar*, s. 134.

⁵¹ İbn Bibi, bu ihtiyat kuvvetinin, ana ordunun gelmekte olduğunu haber alınca o tarafa hareket ettiğini belirtirken (s. I, 395), İbn Nazif, bu kuvveti, Melik Eşref'ten habersiz Keykubad'ın çağırıldığını yazıyor (s. 62).

⁵² İbn Bibi, c. I, s. 395 vd. Bunların kayıpları hakkında İbn Nazif, 3.000 (s. 62); Abu'l-Farac, 4.000 (c. II, s. 528); Osman Turan, 4.000 veya 7.000 (*Selçuklular Zamanında Türkiye*, s. 371) sayılarını verirler.

⁵³ *el-Alâ'iyye*, c. I, s. 395-397.

⁵⁴ Nesevî, s. 206-207; İbn Bibi, c. I, s. 395-397; Turan, "Keykubad I", s. 654; a. mlf., *Selçuklular Zamanında Türkiye*, s. 370.

⁵⁵ İbn Bibi, c. I, s. 396-397

⁵⁶ İbn Nazif, s. 62, 63.

çalıştığı su ve otlakları kontrollerine aldılar. Sultan Keykubad'a gönderilen haberci, durumu anlattıktan sonra, otağın ve ordugâhın, ele geçirilen yeni sahaya taşınmasının iyi olacağını bildirdi. Bu haber sevince yol açtı ve çadırlar kaldırılıp, kontrole alınan çayırlığa taşındı. Bu bozgun haberi Celâleddin'i şaşırttı ve Cihan-şah'ı azarladı⁵⁷.

Ertesi gün (27 Ramazan 627/9 Ağustos 1230) daha büyük öncü kuvvetleri çıkarıldı. Bunlar akşam karanlığına kadar savaştılar. İki taraf da ağır kayıplar verdi. Celâleddin'in askerleri daha büyük kayıplar vererek geri çekildiler⁵⁸. Buna kızan Celâleddin, Cihan-şah'ın, "diğerlerine ibret olacağı" şeklindeki telkinine kapılarak, önceki çarpışmalarda esir edilip mahpus tutulan Selçuklu askerlerinin (yedi yüzden fazla) başlarını vurdurdu⁵⁹.

Bu arada bir tepeye çıkan Alâeddin Keykubad, Harezmsahlı ordugâhını gözetledi ve çok kalabalık askerleri ve çadırları görünce ürküdü. Öncü kuvvetlerinin çarpışmalarındaki başarıları rağmen, ertesi gün girişilecek büyük muharebe için endişeli idi. O günkü muharebeyi kazanan Selçuklu ordusunda ise sevinç ve heyecan yaşandı. Zira o gece Kadir Gecesi (27 Ramazan 627) idi. Başta Sultan Alâeddin Keykubad olmak üzere bütün ileri gelenler ve askerler geceyi namaz ve dua ile geçirdiler⁶⁰.

Yassı-çimen muharebelerinin dördüncü ve son günü (28 Ramazan 627/10 Ağustos 1230 Cumartesi)⁶¹ iki düşman ordusu da büyük harbe hazırlandı. Celâleddin, muharebe başlamadan önce bir tepeye çıkarak Selçuklu ordusunu gözledi. İbn Bibi'ye göre muharebe sahasında yüz binden fazla asker vardı⁶².

Eyyubî müellifi İbn Nazif'in kaydına göre, Selçuklu ordusundan kaçıp Harezmsahlı ordusuna katılan bazı askerler (belki de esir düşen Selçuklu askerleri) Celâleddin'e, Alâeddin Keykubad ve Melik Eşref'in kendisinden korktuklarını, müttefik ordusunun mevcudunun daha az olduğunu söylediler. Bu açıklamalar Celâleddin'in cesaretini artırdı⁶³.

Daha sonra iki ordu topluca birbirine hücum etti. Asıl büyük muharebe şimdi başlıyordu. Muharebenin başlarında Harezmsahlı ordusunun sağ kolu, Selçuklu ordusunun sol kolunu bozup geriye sürdü. Bu durumu gören Melik Eşref, Melik Hafız ile Artuk-şah'ı o tarafa gönderdi. Şiddetli çarpışmalardan sonra Harezmsahlı kolu püskürtüldü. Müttefik ordusunun Melik Gazi ve Emîr Kemaleddin Kamyar komutasındaki sol kolu, Harezmsahlı ordusunun sağ koluna hücum etti. Onları üzerinde buldukları tepeden aşağı sürerek bozguna uğrattı; kalanlar kaçıp dağıldılar. Öteki kolda da kanlı çarpışmalar oluyordu. Muharebenin ilerlediği saatlerde Harezmsahlı askerleri geri çekilip kaçmağa başladılar. Yüzlerine karşı esen şiddetli rüzgâr da askerlerin sarsılıp bozulmalarında büyük etki yapmıştır.

Durumun aleyhinde gelişmeye ve ordusunun bozguna uğramaya başladığını gören Celâleddin, ümidi kesti; muharebe ve askerle uğraşmanın faydasızlığını anladı. Bayrak ve sancaklarını kapıp atının terkisine bağladı ve yanındaki çok az adamıyla muharebe alanından çekilip kaçtı⁶⁴.

⁵⁷ İbn Nazif, s. 62; İbn Bibi, c. I, s. 397-400.

⁵⁸

⁵⁹ İbn Bibi, c. I, s. 403.

⁶⁰ İbn Bibi, c. I, s. 401-406; İbn Nazif, s. 63.

⁶¹ İbnü'l-Esir (c. XII, s. 453) ve İbn Nazif (s. 63), 28 Ramazan Cumartesi gününü veriyorlar. Osman Turan, önce 29 Ramazan'ı ("Keykubad I", s. 654), sonra 27 Ramazan'ı (*Selçuklular Zamanında Türkiye*, s. 371, 372n.77) savaş günü olarak göstermiştir.

⁶² *el-Evamirü'l-Ala'iy*e, c. I, s. 406-408.

⁶³ İbn Nazif, s. 63.

⁶⁴ İbn Nazif, s. 64; İbn Bibi, c. I, s. 408; Nesevî, s. 207; Cüveynî, c. II, s. 149.

Alâeddin Keykubad, düşmanın bu âni bozgununa inanmadı; bunu bir savaş hilesi sandı. Selçuklu ve Eyyubî kuvvetleri, dağılıp kaçan Harezmsahlı askerlerini takibe başladılar. Harezmîler eşyalarını, çadırlarını, hatta dağ ve vadilerde kolay saklanabilmek için atlarını bile bırakıp kaçıyorlardı. Bunlardan üç bin kadarı, bugünkü Gümüşhane vilâyeti topraklarını geçip Canit (Giresun) dağlarını aşarak, Harezmsah Celâleddin'i metbû tanıyan Trabzon Rum devleti topraklarına ulaşmayı başardılar. Fakat bunlar bu bölgenin yerli Çan kavmi ve Rum köylüleri tarafından öldürüldüler. Dağlarda yol bulup kaçmağa çalışan Harezmsahlı askerlerden bin beş yüz⁶⁵ kadarı uçurumlardan düşerek öldüler⁶⁶.

Muharebe alanından çekilen Harezmsah Celâleddin, önce Harput tarafına gitti. Oradan sür'atle Malazgirt önlerine vardı. Burayı kuşatmakta olan vezirine kuşatmayı bıraktırarak, Ahlat'a gitti. Oralarda götürebilecekleri şeyleri aldırıp kalan diğer her şeyi yaktırdı. Sonra Azerbaycan'a çekildi⁶⁷.

Savaş sonunda Rükneddin Cihan-şah ile kardeşi, kayın biraderi, birçok Harezmli emîr ve asker de esir düştüler⁶⁸.

Zaferden sonra Selçuklu Sultanı I. Alâeddin Keykubad ve Eyyubî melikleri, askerleriyle birlikte Ramazan bayramını kutladılar. Sonra esir Cihan-şah'ı yanlarına alarak Erzurum üzerine yürüdüler. Esir Cihan-şah'ı koz olarak kullanan Alâeddin Keykubad, kısa bir kuşatmadan sonra Erzurum'u ele geçirdi. Melik Eşref'in şefaatiyle Cihan-şah'ın canını bağışladı, ama Erzurum'daki saltanatına son verdi ve onu kardeşleriyle birlikte Aksaray'a sürgün etti. Ahlat ve çevresini de eski sahibi olması dolayısıyla Melik Eşref'e verdi⁶⁹.

Erzurum'un zaptından sonra Ahlat'a giden Melik Eşref ile savaştan sonra Hoy'a çekilen Harezmsah Celâleddin arasında genel bir barışın sağlanması için karşılıklı elçiler gönderilerek müzakereler başladı. Celâleddin, Eyyubîler ile sulh yapmağa razı oluyorsa da, Alâeddin Keykubad ile barışmak istemiyordu. Celâleddin, Sultan Keykubad'ın barışta yer almasına karşı çıkarak, barış yapılmasına direniyordu. Fakat Melik Eşref, Eyyubîler ile sulh yapabilmesi için Alâeddin Keykubad ile de barışmasının şart olduğunu ileri sürdü. Celâleddin, bu sırada Moğolların kendisine karşı büyük bir hücumu hazırlandıklarını da haber alınca, ikna oldu ve barış yapıldı⁷⁰.

Çetin müzakereler sonucu gerçekleşen anlaşma gereğince Harezmsah Celâleddin, Ahlat başta olmak üzere, Selçuklu ülkesine de saldırmayacağına yemin ediyor; her üç hükümdar da birbirlerinin toprak bütünlüğüne ve hudutlarına saygı göstermeyi ve karşılıklı saldırmazlığı kabul ediyordu. Ancak kısa bir süre sonra Celâleddin, kendisini takip eden Moğollar önünden kaçarak gittiği Meyyafarikîn (Silvan) civarındaki bir dağda eşkıyalarca öldürüldü⁷¹ ve onu takiben gelen Moğollar bölgede akın ve tahribat yapmaya başladılar. Bu nedenle barış anlaşması uygulanamadı⁷².

⁶⁵ Abu'l-Farac, c. II, s. 528; Ahmed b. Mahmud, *Selçukname*, c. II, İstanbul 1977, s.151. Osman Turan ise 15.000 sayısını verir (*Selçuklular Zamanında Türkiye*, s. 372).

⁶⁶ Nesevî, s. 206-207; İbn Nazif, s. 63-64; İbn Bibi, c. I, s. 408-410; İbnü'l-Esir, c. XII, s. 454; Turan, *Selçuklular Zamanında Türkiye*, s. 371-372.

⁶⁷ İbn Nazif, s. 65; Cüveynî, c. II, s.149; Turan, *Selçuklular Zamanında Türkiye*, s. 372.

⁶⁸ İbn Bibi, c. I, s. 409; Geyikoğlu, *Doğu Anadolu'da Harezmsahlılar*, s. 135-138.

⁶⁹ İbnü'l-Esir, c. XII, s. 454-455; İbn Bibi, c. I, s. 410 vd.; Turan, *Selçuklular Zamanında Türkiye*, s. 373-374.

⁷⁰ İbnü'l-Esir, c. XII, s. 455; Ymanç, "Celâleddin Harzemşah", s. 52; Üremiş, *Türkiye Selçuklularının Doğu Anadolu Politikası*, s. 250.

⁷¹ Celâleddin'in ölümü hak. bkz.: Cüveynî, c. II, s. 154-157; Turan, *Selçuklular Zamanında Türkiye*, s. 372; Geyikoğlu, *Doğu Anadolu'da Harezmsahlılar*, s. 157 vd.

⁷² Nesevî, s. 208-209; Geyikoğlu, *Doğu Anadolu'da Harezmsahlılar*, s. 103-104; Üremiş, *Türkiye Selçuklularının Doğu Anadolu Politikası*, s. 250. Yassı-çimen savaşı hakkında şu eserlerde de toplu bilgi vardır: Tahir Erdoğan Şahin, *Anadolu'nun Tarihi Akışı İçerisinde (Siyasi, Ekonomik, Sosyal ve Kültürel Açından)*

Münşisi Muhammed Nesevî'nin bildirdiğine göre Celâleddin, memleketini kaybedip öleceği ve tüm varlığının düşmanlarının eline geçeceği üzüntüsüyle perişan olup kaçarken bile, Alâeddin Keykubad'a olan kızgınlığından dolayı Harput, Erzincan ve Malatya'yı tahrip ettirmek için altı bin kişilik atlı bir kuvvet göndermişti⁷³.

Erzincan Tarihi, c. I, Erzincan 1985, s. 231-237; Süleyman Özbek, *Türkiye Selçuklu – Eyyubi İlişkileri (1175-1250)*, Ankara Üniversitesi SBE yayımlanmamış doktora tezi, Ankara 1995, s. 163-167; Emine Uyumaz, *Sultan I. Alaeddin Keykubad Devri Türkiye Selçuklu Devleti Siyasî Tarihi (1220-1237)*, TTK yay., Ankara 2003, s. 47-67; Önder Kaya, *Selahaddin Sonrası Dönemde Anadolu'da Eyyubiler*, s. 201-216.

⁷³ İbnü'l-Esir, c. XII, s. 495 vd.; Nesevî, s. 220 vd., 237 vd., 239; Spuler, *İran Moğolları*, s. 44 vd.; Üremiş, s. 251-253.

KAYNAKÇA

Abu Bakr-i Tihranî, *Kitab-i Diyarbakriyya*, yay. N. Lugal – F. Sümer, c. I, II, TTK yay., Ankara 1993 (2. bs.); Türkçe trc.: *Kitab-ı Diyarbekriyye*, trc. Mürsel Öztürk, KBY, Ankara 2001.

Abu'l-Farac, *Abu'l-Farac Tarihi*, trc. Ömer Rıza Doğrul, TTK yay., c. II, Ankara 1987 (2. bs.).

Ahmed b. Mahmud, *Selçukname*, yay. haz. Erdoğan Merçil, c. II, İstanbul 1977.

Ahmed Feridun, *Mecmua-i Münşeat-ı Selatin*, c. I, İstanbul 1274.

Ardıçoğlu, Nureddin, *Harput Tarihi*, İstanbul 1964.

Aşıkpaşazade, *Aşıkpaşaoğlu Tarihi*, yay. haz. Nihal Atsız, Ankara 1985.

Baykal, B. Sıtkı, “Fatih Sultan Mehmed – Uzun Hasan Rekabetinde Trabzon Meselesi”, *TAD*, c. II/s. 2-3, Ankara 1964, s. 67-81.

Baykara, Tuncer, *I. Gıyaseddin Keyhüsrev (1164-1211), Gazi-Şehit*, TTK yay., Ankara 1997.

Bilgili, Ali Sinan, *XVI. Asırda Karahisar-ı Şarkî Kazası*, yayımlanmamış yüksek lisans tezi, İstanbul 1989.

Cüveynî, Alâeddin Ata Melik, *Tarih-i Cihan-güşa*, trc. Mürsel Öztürk, KBY, c. II, Ankara 1988.

Darkot, Besim, “Erzincan”, *İ.A.*, c. IV, s. 338-340.

Darkot, Besim, “Harput”, *İ.A.*, c. V/1, s. 296-299.

Ersan, Mehmet, *Selçuklular Zamanında Anadolu'da Ermeniler*, TTK yay., Ankara 2007.

Genceli Kiragos, “Ermeni Müverrihlerine Nazaran Moğollar”, *T.M.*, c. II, İstanbul 1926, s. 139-217.

Geyikoğlu, Hasan, *Doğu Anadolu'da Harezmsahlar*, yayımlanmamış yüksek lisans tezi, Atatürk Üniversitesi Sosyal Bilimler Enstitüsü, Erzurum 1992.

Gül, Abdulkadir – Adem Başibüyük, *Bir Tarihi Coğrafya İncelemesi (Osmanlılar'dan Cumhuriyet'e Erzincan Kazası)*, Salkımsöğüt yay., Konya 2011.

Haydar Çelebi, *Ruzname*, yay. haz. Y. Senemoğlu, İstanbul, t.y.,

İbn Bibi, el-Hüseyin b. Muhammed, *el-Evamirü'l-Ala'ıye fi'l-Umuri'l-Ala'ıye*, trc. Mürsel Öztürk, KBY, c. I, Ankara 1996.

İbn Nazif el-Hamevî, “Der Bericht des Ibn Nazif al-Hamawî über die Schlacht von Jasycimien”, trc. H. L. Gottschalk, *W.Z.K.M.*, Band 56, Wien 1960, s. 55-69.

İbnü'l-Esir, İzzeddin Ali, *İslam Tarihi, el-Kamil fi't-Tarih Tercümesi*, trc. A. Ağırakça – A. Özaydın, c. XII, İstanbul 1987.

Kafesoğlu, İbrahim, *Harezmsahlar Devleti Tarihi (485-618/1092-1221)*, TTK yay., Ankara 1984 (2. bs.).

Kaşgarlı, Mehlika Aktok, *Kilikya Tâbi Ermeni Baronluğu Tarihi*, KÖK yay., Ankara 1990.

Önder Kaya, *Selahaddin Sonrası Dönemde Anadolu'da Eyyubiler*, Yeditepe yay., İstanbul 2007

Kazvinî, Zekerîya, *Asarü'l-Bilâd*, Beyrut 1969.

Kesik, Muharrem, *Anadolu Türk Beylikleri*, İstanbul 2018.

Köprülü, M. Fuad, "Harizmşahlar", *İ.A.*, c. V/1, s. 265-296.

Köymen, M. Altay, *Selçuklu Devri Türk Tarihi*, TTK yay., Ankara 1993 (2. bs.).

Köymen, M. Altay, *Tuğrul Bey ve Zamanı*, İstanbul 1976.

Mehmed Neşrî, *Kitab-ı Cihannüma, Neşrî Tarihi*, yay. F. R. Unat – M. A. Köymen, c. I, TTK yay., Ankara 1987 (2. bs.).

Miroğlu, İsmet, "Erzincan", *D.İ.A.*, c. XI, s. 318-321.

Nasuhü's-Silahî Matrakçı, *Beyan-ı Menazil-i Sefer-i Irakeyn-i Sultan Süleyman Han*, nşr. Hüseyin Gazi Yurdaydın, Ankara 1976.

Nesevî, Muhammed, *Siret-i Sultan Celâleddin Mengüberti*, O. Houdas, Paris 1891.

Orhonlu, Cengiz, *Osmanlı İmparatorluğu'nda Derbend Teşkilatı*, İstanbul 1990.

Özgüdenli, Osman G., *Selçuklular, c. I, Büyük Selçuklu Devleti Tarihi (1040-1157)*, İSAM yay., Ankara 2013.

Öngül, Ali, *Selçuklular Tarihi, c. 2, Anadolu Selçukluları ve Beylikler*, Çamlıca yay., İstanbul 2014.

Selen, Hamit Sadi, *Türkiye Coğrafyasının Anahatları*, Ankara 1945.

Sevim, Ali, *Anadolu'nun Fethi, Selçuklular Dönemi*, TTK yay., Ankara 2014 (4. bs.).

Spuler, Bertold, *İran Moğolları*, TTK yay., Ankara 1987.

Sümer, Faruk, "Mengüçükler", *İ.A.*, c. VII, s. 713-718.

Sümer, Faruk, "Mengüçüklüler", *D.İ.A.*, c. XXIX, s. 138-142.

Sümer, Faruk, *Selçuklular Devrinde Doğu Anadolu'da Türk Beylikleri*, TTK yay., Ankara 1990.

Tanoğlu, Ali, "Türkiye'nin Coğrafi Mevkii ve Bu Mevki ile İlgili Bazı Meseleler", *İstanbul Üni. Coğrafya Enstitüsü Dergisi*, c. VII, sayı: 13, 1963, s. 5-63.

Taneri, Aydın, *Celâlü'd-dîn Hârizmşâh ve Zamanı*, Ankara 1977.

Taneri, Aydın, *Harezşahlar*, Ankara 1993.

Taneri, Aydın, "Celâleddin Harizmşah", *D.İ.A.*, c. VII, s. 248-250.

Taneri, Aydın, "Hârizmşahlar", *D.İ.A.*, c. XVI, s. 228-231.

Turan, Osman, "Keykubad I", *İ.A.*, c. VI, s. 646-661.

Turan, Osman, *Selçuklular Tarihi ve Türk-İslam Medeniyeti*, Boğaziçi yay., İstanbul 197 (6. bs.).

Turan, Osman, *Selçuklular Zamanında Türkiye*, İstanbul 1971.

Turan, Osman, *Doğu Anadolu Türk Devletleri Tarihi*, İstanbul 1973.

Tursun Bey, *Tarih-i Ebu'l-Feth*, yay. haz. Mertol Tulum, İstanbul 1977.

Uyumaz, Emine, *Sultan I. Alaeddin Keykubad Devri Türkiye Selçuklu Devleti Siyasi Tarihi (1220-1237)*, TTK yay., Ankara 2003.

Uzunçarşılı, İ. Hakkı, *Osmanlı Devleti Teşkilatına Medhal*, TTK yay., Ankara 1984 (3. bs.).

Uzunçarşılı, İ. Hakkı, *Osmanlı Tarihi*, c. II, TTK yay., Ankara 1975 (3. bs.).

Üremiş, Ali, *Türkiye Selçuklularının Doğu Anadolu Politikası*, Ankara 2005.

Yınanç, M. Halil, *Türkiye Tarihi, Selçuklular Devri, I, Anadolu'nun Fethi*, İstanbul 1944.

Yınanç, M. Halil, "Celâleddin Harzemşah", *I.A.*, c. III, s. 49-53.

Yınanç, M. Halil, *Türkiye Tarihi, Selçuklular Devri*, TTK yay., c. I, II, Ankara 2013, 2014.

Yücel, Yaşar, *Kadı Burhaneddin Ahmed ve Devleti*, Ankara 1970.

Zehebî, Şemseddin Ebi Abdullah Muhammed, *Tarihü'l-İslam (H. 621-630)*, Beyrut 1408/1988.

VECİHUDDİN ÖMER B. ABDÜLMUHSİN EL-ERZİNCANÎ'NİN ET-TEKMİL Fİ İLMİ'L-USUL ADLI ESERİ**MÜCAHİT ÇOLAK***

Özet: Vecihuddin Ömer b. Abdülmuhşin el-Erzincanî hicri 8. yy ilk yarısı, milâdi olarak ise 14. yy. ilk yarısında yaşamış bir alimdir. Müellif usulü fıkıh, tasavvuf ve Arap diline ait eserler vermiştir. Fıkıh usulü alanında kaleme aldığı et- Tekmil isimli bu eser Pezdevi'nin Usulü'nün şerhidir. Erzincan'ın ilim ve kültür tarihi açısından önemli olan bu el yazması eserin tanıtımı yapılarak içeriği incelenmiştir.

Anahtar kelimeler: et-Tekmîl, Vecûhuddîn Ömer, el-Erzincânî, Şerh-u Usuli'l Pezdevî

Abstract: Vecihuddin Omer b. Abdülmuhşin al-Erzincanî in the first half of the 8th century hijri, 14th century as a militant. is a scholar who lived in the first half. He has produced works of fiqh, sufism and Arabic language. This work, called et-Tekmil, which he wrote in the field of fiqh, is the commentary of Pezdevi's Method. This manuscript, which is important in terms of science and cultural history of Erzincan, is introduced and its content is examined.

Keywords: et-Tekmîl, Vecûhuddîn Ömer, al-Erzincânî, Şerh-u Usuli'l Pezdevi

* Dr. Öğr. Üyesi, Erzincan Binali Yıldırım Üniversitesi, İlahiyat Fakültesi, muc.clak@gmail.com

1. HAYATI

Vecîhüddîn Ömer bin Abdülmuhsin Erzincânî'nin hayatını konu edinen kaynaklar arasında müellifin yaşadığı dönem konusunda farklı rivayetlerin olduğunu görmekteyiz. Osmanlı müellifleri yazarı Bursalı Mehmed Tahir Efendi¹, Erzincânî'nin vefat tarihini 843/1439 verirken, Mu'cemü'l-Müellifin sahibi Kehhâle Erzincânî'nin 871/1467 yılında hayatta olduğunu kaydetmektedir². Ziriklî (ö. 1976) el-A'lâm adlı eserinde Erzincânî'nin vefat tarihinin 700/1300'den sonra olduğunu kaydetmektedir.³ Müellifin hayatı hakkında ayrıntılı bir bilgiye ulaşamamakla birlikte eserlerinde "Erz.incânî" nisbetini kullanmasından Erzincan'lı olduğunu anlamaktayız.

Eserin Süleymaniye Kütüphanesi Fatih koleksiyonunda bulunan müellif hattı olduğu bildirilen nüsha, Şaban 726/ Temmuz 1326 tarih ve vakaal ferâğ an tahririhi kaydı ile son bulmuştur. Selimiye nüshasında ise verilen istinsah tarihi miladi 758/1357 yılına tekabül etmektedir.

2. ESERLERİ

Müellifin İslam Hukuk metodolojisine, tasavvufa ve Arapçaya dair farklı alanlarda eserleri bulunmaktadır. Bu eserlerin bir kısmı diğer oturum ve tebliğlere konu edildiğinden biz de tebliğimizde İslam hukuk metodolojisi alanında yazdığı et-Tekmîl fi İlmi-l Usûl adlı eserinin tanıtımı ve değerlendirilmesi üzerinde duracağız.

3. ET-TEKMİL Fİ İLMİ'L-USUL

Eserin yazma nüshaları Süleymaniye, Selimiye ve Millet Kütüphanesinde bulunmaktadır. Süleymaniye Kütüphanesi Fatih koleksiyonunda 4526 numarada kayıtlı olan eser şurût'l- kıyastan başlamaktadır. Süleymaniye Kütüphanesi Carullah Efendi koleksiyonunda ise 492 de 249 varak, 493 de 261 varakve 494 nolu kayıta ise232 varaktan ibaret bir kısım bulunmaktadır. Edirne Selimiye Kütüphanesi 4579 numarada eserin tamamı bulunmaktadır. Bu nüsha 407 varaktan ibarettir. Millet kütüphanesinde ise eserin bir kısmı olarak 250 varak mevcuttur. Selimiye nüshası eserin tamamını içerdiğinden çalışmamızda bu nüshayı esas aldık ve kaynak verirken bu nüshanın varak numaralarını belirttik

Eserin bulunduğu kütüphane ve varak sayısı hakkında verdiğimiz bu malumattan sonra içerik üzerinde durmak istiyorum.

Çalışmamızı içerik üzerinde yoğunlaştırmamızın nedeni, eserin tanıtım ve değerlendirmesinde daha yararlı olacağı kanaatinden kaynaklanmıştır.

Ömer Erzincânî'nin şerhini yaptığı eser Ebü'l-Hasen Ebü'l-Usr Fahrü'l-İslâm Alî b. Muhammed b. el-Hüseyn b. Abdilkerîm el-Pezdevî (dt 1010/ö 1089) ye aittir.

Pezdevî'nin özellikle fıkıh usulüne dair Uşûlü'l-Pezdevî adlı bu eser hem başvuru kaynağı hem ders kitabı olarak yaygın biçimde kullanılmıştır.

Uşûlü'l-Pezdevî, fukaha metoduyla yazılan fıkıh usulü edebiyatının nihaî ve olgun düzeyini temsil eden bir klasiktir. Pezdevî'den sonra fıkıh usulü alanında üretilen eserler ve özellikle ders kitapları onun eseri model alınarak yazılmıştır.⁴

¹ Bursalı Mehmet Tâhir, Osmanlı Müellifleri, (Haz: A. Fikri Yavuz – İsmail Özen), Meral Yay, İstanbul, 1975, I/ 422.

² Ömer Rıza Kehhâle, Mu'cemü'l-Müellifin, Mektebetü'l-Müsennâ, Beyrut, ts, I/794.

³ Ziriklî, Hayrüddîn, (v.1976), el-A'lâm, Dâru'l- İlm, Beyrut, V/53.

⁴ Koca Ferhat, Bedir Murteza, "Pezdevî", Diyanet İslam Ansiklopedisi, İstanbul, 2007, 34/264,265.

Vecihuddin Ömer b. Abdülmuhsin Erzincanînin yaptığı şerhe baktığımızda müellif dini ilimleri genel ve özel olarak iki kategoride incelemektedir.

Genel olarak tevhid ilmini yani Allah'ın varlığını, birliğini ve sıfatlarını bilmeyi; Özel olarak ise fıkıh ilmini ve hükümlerini belirtir.⁵ Tevhid ilminden gaye, Kuran ve sünnete temessük etmektir. Yani onun hükümlerine bağlı kalmaktır.⁶

Kuran ve sünnette belirtilen hükümler fıkıh ilmini de içine alan bir içeriğe sahip, kapsamlı hükümler olduğu için tevhid ilmi ilk sıraya alınmıştır.

Fıkıhın kelime anlamı, **anlama ve idrak** etmedir. Kur'an'da "Yedi gök, yer ve bunlarda bulunan herkes O'nu tesbih eder. O'nu övgü ile tesbih etmeyen hiçbir şey yoktur. Ne var ki siz, onların tesbihini anlamazsınız"⁷ ayetini delil getirerek 'tefakkuh' kelimesinin idrak etme manasında olduğunu belirtir.⁸

Terim olarak ise Ebu Hanife'nin tarifinden hareketle "kişinin amel yönünden lehine ve aleyhine olan şer'î hükümleri bilmesidir" şeklindeki tanımını tercih eder⁹

İkinci kısım ise fûru ilmidir ki bu da fıkıhtan ibarettir. Fûru ilmi, nassları, manalarını, illetlerini, yani hükmün konulmasını gerekçeleri ile bilmektir.¹⁰

Tevhid ilmini ilk sırada belirtmesinin nedeni, fıkıhın tevhid ilmi üzerine bina edilmesi sebebiyledir.¹¹ Bunu şöyle açıklayabiliriz: İslam hukuku vahye dayalı ve çift yönlü bir yaptırım özelliğine sahip olduğundan bu hukukun işlerliği inanç esaslarının kişinin iç dünyasında kabulünden sonra gelir.

Bana verilen sürede üzerinde duracağım konular İslam hukuk metodolojisinin asılları, Hz. Peygamberin fiilleri, azimet- ruhsat, emir –nehiy ve lafızlardır.

İslam hukuk metodolojisi üç asıldan oluşur. Bu asıllar kitap sünnet ve icmadır.¹² Bu üç asıldan sonra dördüncü asıl olarak kıyası söyler ve şöyle bir soru sorarak konuya giriş yapar.

Şayet kıyas İslam hukuk metodolojisinin asıllarından ise bu asılların dört olarak ifade edilmesi gerekirdi. Eğer asıllardan değilse dördüncü asıl olarak neden kıyas zikredildi? Bu sorusuna dört maddede cevap verir.

Birincisi, kıyas başlangıçta hükmün müsbeti, yani hüküm koyan bir nass değil, var olan hükmü açığa çıkaran bir yöntemdir. Hükmün illetinden dolayı kıyas hususi bir hükmü umûmi bir hale getirir. Sarhoş edici özelliğinden dolayı şarabın dışındaki içkilerin şaraba kıyas edilerek haram hükmünün verilmesi gibi.

İkincisi : Kıyası uygulamak Kitap, Sünnet ve icmadan sonra geldiği için dördüncü sırada zikredilmiştir.

Üçüncüsü : Kıyas, Kitap sünnet ve icmada olan hükümlere ulaşmada bir asıl olduğundan dördüncü sırada zikredilmiştir.

⁵Vecühiddin Ömer el-Erzincânî, Et-Tekmil Fî İlmi'l-Usûl, Selimiye Kütüphanesi, V,5.

⁶ Erzincânî, a.g.e., v,6.

⁷ İsrâ 17/44

⁸ Erzincânî, a.g.e., v,7.

⁹ Erzincânî, a.g.e., v,6.

¹⁰ Erzincânî, a.g.e., v,8.

¹¹ Erzincânî, a.g.e., v,7.

¹² Erzincânî, a.g.e., v,11.

Dördüncüsü: Kitap sünnet ve icmanın hükümleri kat'î, kıyasın hükmü ise zannidir. Zira kıyas içtihadı dayanan bir hükümdür. İctihad ise zan ifade eder.¹³

İcma

Tereddüt etmeden bir şeye karar vermek, ittifak etmek manalarına gelir.¹⁴

Terim olarak: Ümmetin müçtehidlerinin kendi dönemlerinde dinî bir meselede ittifak etmeleridir. Tarifte müçtehid kaydını getirmekle müçtehit olmayanların ittifakı bu tanım dışında bırakılmıştır. Ümmetin müçtehidleri kaydı ile de İslamiyet gelmeden önceki müçtehidler tanımının dışına çıkarılmıştır. Çünkü geçmiş ümmetlerdeki müçtehidlerin ittifakı bizim için hüccet değildir.

İcma, azimet ve ruhsat olmak üzere iki yolla gerçekleşir. Azimet özürlerin itibara alınmadığı asli işlerdir. Ruhsat ise mazeretler üzerine bina edilen şeylerdir.¹⁵

İctihad ehliyetinde aranan şartlardan biri de müçtehidin hevasına tabi olmayan bir kimse olmasıdır. Çünkü fıkı halî -yani kişinin günah işleyip işlediği günahın sıkılmaması- töhmeti de beraberinde getirir ve kişinin adalet vasfını düşürür.

İcmanın şartları: Müellif icmayı, bir hüküm üzerinde o dönemdeki tüm müçtehitlerin birleşmesi olarak tanımlar. Bir ya da birkaç kişi bu hükme muhalefet ettiklerinde icma sabit olmaz.¹⁶ İslam hukukçularının bir kısmı ise icmanın teşekkülünde o dönemdeki alimlerin ittifakını icma için şart koşmamış ve bu görüşlerine delil olarak da Hz Peygamberin “sevadı azama yani müminlerin çoğunluğuna tabi olmanın gerekliliği”¹⁷ konusundaki hadisi delil getirerek bu hadisin işaretiyle bir kişinin muhalefetinin cemaatin görüşünü etkilemeyeceğini anlamışlardır.¹⁸

İcmanın hükmüne itiraz edenler itirazlarını şöyle ifade etmişlerdir. İcma edenlerin her biri ilme değil kendi görüşüne dayandığı için hata ihtimali vardır. Müellif bu itiraza akli cevabı şöyle verir: Bir kişi bir tomruğu kaldırmaya güç yetiremediği halde insanlar birleşince kaldırabilirler; Bir su damlası susuzluğu gidermediği halde birleşen su damlaları insanın susuzluğunu giderir.¹⁹

İcmanın kitaptan deliline gelince “Kim, kendisine hidayet (doğru yol) besbelli olduktan sonra peygambere karşı çıkar, mü'minlerin yolundan başkasına uyarırsa, onu yönlendiği yolda bırakırız ve cehenneme sokarız. Orası ne kötü bir varış yeridir”²⁰ ayeti kesin olarak müminlerin yoluna tabi olmayı emretmektedir. Çünkü müminlerin yolunun dışındaki bir yola tabi olmak Peygambere karşı gelmekle beraber ifade edilmiştir. Müminlerin yoluna uymak, Peygambere uymakla eşittir. Hz peygamberin sözü kesin bilgi sağladığı gibi müminlerin ittifakı da kesin bilgidir.²¹ Hadisten delil ise “ümmetim dalalet üzere birleşmez”²² hadisidir. Diğer bir hadiste ise “Müslümanların güzel gördüğü şey Allah katında da güzeldir. Müslümanların çirkin gördüğü şey Allah katında da çirkindir”²³ hadisidir. Ortak aklın önemi bu konudaki hadislerle vurgulanmıştır.

¹³ Erzincânî, a.g.e.,v,11.

¹⁴ Erzincânî, a.g.e., v,250.

¹⁵ Erzincânî, a.g.e.,v,251.

¹⁶ Erzincânî, a.g.e.,v,253.

¹⁷ İbn. Mace,Fiten 8.

¹⁸ Erzincânî, a.g.e.,v,253.

¹⁹ Erzincânî, a.g.e., v,254.

²⁰ Nisâ 4/115.

²¹ Erzincânî, a.g.e.,v,255.

²² İbni Mâce , İbn Mâce, Ebû Abdillâh Muhammed b. Yezîd (ö. 273/ 887), es-Sünen, İstanbul, 1992, Fiten 8.

²³ Ahmed b. Hanbel, b. Muhammed (ö.241/855), el-Müsned, İstanbul, 1992, I/379.

İcmanın mertebeleri vardır. Sahabenin icması en kuvvetli icmadır. Mütevatir hadis gibi değerlendirilmiş olup ümmet için kesin delildir.²⁴

Hz. Peygamberin Fiilleri

Müellif Hz. Peygamberin fiillerini farz, vacip, müstehap ve mübah, olmak üzere dört sınıfta değerlendirmiştir.²⁵

Hz. Peygamberin beşeri olan fiillerini örnek alıp uygulama konusunda iki görüş ileri sürülmüştür. Birinci görüş bu fiiller ümmet için bağlayıcı değildir. İkinci görüş sahipleri ise bu fiillere tabi olma konusunda bir delil varsa bağlayıcı olduğu görüşündedirler.²⁶

Sünnet konusu iki başlık altında değerlendirilmiştir. Birincisi: Sünnetü'l hüdadır. Yani, yerine getirilmesi hidayet, terki ise dalalettir. Bu tür sünnetler şeaîr olarak da isimlendirilmiştir. Buna misal bayram namazı, ezan, kamet, cemaatle namaz gibi. Bir bölge halkı böyle bir sünneti terk ettiğinde kınama ve itabı hak ederler. Bu çeşit sünnetleri terk etmede ısrar ettiklerinde, bu hükümleri ifa için İslam hukukuna göre kendilerine yaptırım uygulanır.²⁷176

İkinci kısım ise süneni zevaid olup terkinde bir günah olmayıp yapılması güzel olan sünnetlerdir. Hz. peygamberin şahsi fiillerinin örnek alınması kişiye Peygamberi ve Allah'ı hatırlamaya sebep olduğundan süneni zevaid olarak isimlendirilmiştir.

Azimet ve Ruhsat

Azimet lügatte kastetmek manasındır.²⁸ Bu manayı destekleyen kullanım Kur'an-ı kerim'de de vardır.²⁹ Hukukta ise şer'î hükümlerin ilkten konulduğu asıldır.³⁰

Ruhsat ise lügatte genişlik, kolaylık ve yasaktan sonra verilen izin manasındır.³¹ İnsanların örfünde ise kolaylaştırma yolunda mübahlık manasındır.

Hukuki bir kavram olarak ruhsat, haram olmasına rağmen bir özür sebebi ile mubah olan şeydir.³²

Azimet dört kısımda değerlendirilmiştir.

Birincisi Farz. İman, namaz, zekat ve hac gibi

İkincisi Vacip. Namazda Fatiha'nın okunması, Kâbe'yi tavafta abdestli olma, fitır sadakası, kurban ve vitir namazı gibi.

Üçüncüsü Sünnet. Sünnetin hükmü, yerine getirilmesi açısından vacibe yakındır. Sünnet ve vacibin terkinden dolayı kullanılan kavramlar ise farklıdır. İkab ve itab olarak belirlenen cezalarda ikap itaptan daha ağır olup vacibi terk eden için kullanılmıştır.³³

²⁴ Erzincânî, a.g.e., v,256.

²⁵ Erzincânî, a.g.e., v,245.

²⁶ Erzincânî, a.g.e., v,246.

²⁷ Erzincânî, a.g.e.,v,176

²⁸ İbn. Manzur, 1 Ebu'l-Fadl, Cemâlüddin Muhammed b. Mükerrrem (ö.711/1311), Lisânü'l-Arab, Dâru- Sâdır, Beyrut. 3. Baskı, Beyrut, H.1414,.2/399.

²⁹ Tâhâ 20/115.

³⁰ Erzincân a.g.e., v,174.

³¹ İbn Manzur, 7/40

³² Erzincânî, a.g.e.,v,250.

³³ Erzincânî, a.g.e., v,176.

Dördüncüsü: Menduptur. Mendup, yapılmasında sevap olup terkinde ise herhangi bir günah olmayan fiillerdir. Yolculuk esnasında seferi olan kişinin ramazan orucunu tutması gibi.³⁴

İslam Hukuk Metodolojisinde Has Lafız

Has lafız, kesin ve kati olan bir şeyi ele alır. Has lafızda tereddüt ve şüphe yoktur.³⁵ Mesela Kuran’da abdeste ilgili hüküm belirtilirken el, yüz ve ayakların yıkanmasıyla başın mesh edilmesi belirtilip niyet ise zikredilmediğinden Hanefi’lere göre abdestte niyet farz değildir.³⁶

Emredilen ibadetler vakit açısından sınırlandırılan ve sınırlandırılmayan (mutlak) olarak iki kısımda değerlendirilmiştir.

Burada mutlakdan kasıt, vakti belirtilmemiş demektir. Bu nedenle kazaya kalmaz.

Mukayyede ise vaktin başlangıcı ve sonu belirtildiği için vakti geçince kazası gerekir. Namaz vakitleri gibi. Çünkü hadiste namaz için “bu iki vakit arası”³⁷ buyurulduğundan vaktin sonuna kadar eda edilmez ise kazaya kalır ve kazası gerekir. Oruç da bu kapsamda değerlendirilmiştir.³⁸

Mutlak olanlar vaktin sonuna kadar tehir edilse bile kazaya bırakılmış olmaz Vaktin tamamında yapıldığına eda olur. Çünkü vakit o ibadet için sebep değildir. Zekât, öşür, fitır sadakası ve kefaretlar gibi.

Ancak belli bir vakitle sınırlı olanlarda ise, mükellef bu emirleri takdim ve tehir yani önceye alma ve sonraya bırakma seçeneğine sahip değildir.

Müellif bu konuda akla gelecek bir soruyu gerekçeli olarak kendisi şöyle sorar?:

Zekâti nasıl mutlak emir olarak zikrediyorsunuz? Çünkü o vakitli bir emirdir, mutlak değildir. Allah Resulü “üzerinden bir yıl geçmeyen mala zekât yoktur”³⁹. Öşür de böyledir. Ayette “Asmalı ve asmasız (üzüm) bahçeleri, hurmaları, ürünleri çeşit çeşit ekinleri, zeytinleri ve narları, birbirine benzer ve benzemez biçimde yaratan O’dur. Her biri meyve verince meyvesinden yiyin, hasat günü de hakkını (zekat ve sadakasını) verin; ama israf etmeyin, çünkü O, israf edenleri sevmez.”⁴⁰ buyuruluyor.

Fitır sadakası da bayram günü fecrin doğmasıyla vacip olur.

Keffaretlerde ise ya iki ay peş peşe oruç⁴¹ yada yemin keffaretinde üç gün oruç tutmaktır.⁴²

Cevabı da şöyle verir: Zekatta vaktin belirtilmesi vacip olan vaktin başlangıcını belirtmek gayesiyledir. Keffaret olarak tutulacak oruçlarda ise iki ay ya da üç gün gibi belirtilmesi kefaretin miktarını belirtmek içindir. Vakti belirtmek için değildir.

³⁴ Erzincânî, a.g.e., v,17.

³⁵ Erzincânî, a.g.e., v,32.

³⁶ Erzincânî, a.g.e., v,33.

³⁷ Muvattâ. Mâlik, b. Enes (ö.179/795), el-Muvatta’, İstanbul,1992, Vukütü’s- Salâh.3.

³⁸ Erzincânî, a.g.e.,v,70.

³⁹ İbni Mâce, Zekat 5.

⁴⁰ En’âm 6 /141.

⁴¹ Nisâ 4/92; Mücâdele 58/4.

⁴² Mâide 5/89.

Nehiy

Nehiy, emir gibi has lafızlar sınıfında değerlendirilmiştir.

Nehiy sözlükte men etmek ve kısıtlamak manalarına gelir. Emrin zıddıdır.⁴³ Nehiy, belirli bir manayı ifade etmek için konulmuş kelimedir.

Mutlak nehiy, karineden uzak nehiydir ve iki çeşittir. Birincisi: Duyu organları ile bilinen yasaklardır. Bu tür fiillerin mahiyeti ve hakikati şer'î bir emir olmadan da bilinebilir. Kişi şeri emirleri bilse de bilmese de bu fiiller bilinebilir. Adam öldürme, zina ve şarap içme fiillerinin kötülüğü gibi.

İkincisi: Şarî tarafından konulan ve Onun tarafından gönderilen mesajla bilinen hükümlerdir. Namaz ve oruç gibi. Kanun koyucunun hükümlerini bilmeyen kimsenin bu hükümleri bilmesi de mümkün değildir.⁴⁴

Genel Hüküm İfade Eden Lafızlar

Kitap ve mütevatir sünnet ise içine aldığı tüm fertler için kesinlik ifade eder. Allah Resul'ünün semanın suladığı şeylerden dolayı öşür (toprak mahsulleri için onda bir zekat) vardır⁴⁵ hadisi umumiyet ifade ettiği için Hanefî mezhebine göre öşürde malın belli bir miktara ulaşma şartı yoktur.⁴⁶

Hakikat Mecaz Sarih ve Kinayenin Hükümleri

Hakikat ister emir, ister nehiy, ister umumî ister hususi bir lafız olsun hangi mana için konulmuş ise o mana için kullanılır.⁴⁷

Emre misal, Kuran'daki iyiliği emret⁴⁸, nehye misal ise Allaha hiçbir şeyi ortak koşma⁴⁹, umumi lafza örnek namazı kılın zekatı verin⁵⁰ şeklindeki Kuran hükümleridir.

Mecaz hangi manada kullanılmış ise o mana esastır. Hakikatla mecaz teâruz ettiğinde hakikatin takdimi evladır.⁵¹

Cümlelerin şeklinden, mütekellimin tercihinden ve kelamın mahallinden dolayı hakikat terk edilip mecaza gidilir.⁵² Mesela hac kelimesi lügatte kast etmek manasıdır. Daha sonra mecazen belirli bir ibadetin ismi olmuş ve belirli bir zamanda belirli bir mekânı ziyaret ve belirli fiilleri ifa etmektir şeklinde tanımlanmıştır.⁵³

Sarih manası açık lafızdır. Diğer bir ifade ile ister mecâz, ister hakikat olsun dilcilerin ilk anladığı şeydir.⁵⁴

Manaya delaleti açısından lafızlar

⁴³ İbn Manzur, 15/344.

⁴⁴ Erzincânî, a.g.e., v,85.

⁴⁵ Buhârî, Ebû Abdillâh Muhammed b. İsmâîl (ö. 256/ 870), el-Câmiü's-Sahîh, İstanbul, 1992., Zekât, 55; Müslim, Ebu'l-Huseyn Müslim b. El-Haccâc el-Kuşeyrî en-Nisabûrî (ö. 261/ 875), el-Câmiü's-Sahîh, İstanbul, 1992, Zekât, 8; Ebû Dâvud, Ebû Dâvûd, Süleyman b. Eş'as es- Sicistânî el-Ezdî (ö.275/ 888), es-Sünen, İstanbul, 1992,Zekât, 5,12; Tirmizî Tirmizî, Ebû İsmâ Muhammed b. İsmâ b. Servet (ö. 279/892),el Câmiü's-Sahîh, İstanbul, 1992., Zekât,14.

⁴⁶ Erzincânî, a.g.e., v,95.

⁴⁷ Erzincânî, a.g.e.,v,109.

⁴⁸ Lokmân 31/17.

⁴⁹ Nisâ 4/36.

⁵⁰ Bakara 2/ 43.

⁵¹ Erzincânî, v,109.

⁵² Erzincân a.g.e.,i, v,123.

⁵³ Erzincânî, a.g.e.,v,124.

⁵⁴ Erzincân a.g.e.,cânî, v,150.

Burada ibarenin delaleti ile işaretin delaleti üzerinde duracağız. İbarenin delaletinde bir lafzın bizzat kendisinin bir manaya delalet etmesidir.

İşaretin delaletinde ise lafzın ibaresinin dışında delalet ettiği şeydir. Bunu dolaylı çıkarım olarak ta ifade etmek mümkündür. Burada kanun metni bu hüküm için sevk edilmemiştir.

İşaretin delaleti ile ibarenin delaleti tearuz ettiğinde ibarenin delaleti tercih edilir. Mesela Hz peygamber hurma hakkında ‘meyvesi hoş, suyu da temizdir’⁵⁵ buyurmuştur. Bu hadisin ibaresinden hurma suyu ile abdest almanın caiz olduğu anlaşılabilir. Ancak ayette ise, su bulamadığınız zaman temiz bir toprakla teyemmüm edin hükmüne binaen ibarenin delaleti tercih edilerek mutlak su bulunmadığında hurma suyu ile abdest almak değil teyemmüm yapılacağı hükmü çıkarılmıştır.⁵⁶

⁵⁵ Beyhaki, Ebû Bekr Ahmed b. el-Hüseyn b. Alî el-Beyhakî, Ma‘rifetü’s-sünen ve’l-âsâr, Dâru’l- Kuteybe, Beyrut. 1991. I/ 236.

⁵⁶ Erzincânî, a.g.e.,v,153.

Sonuç

Erzincânî İslam hukuk metodolojisinde temel bir eser olan Uşûlü'l-Pezdevî'nin şerhini yaparken şerh yapacağı yerin baş ve son kısmını belirttikten sonra "ben de derim ki" ifadesiyle başlayarak kendi görüş ve düşüncesini ortaya koymuş; kendine has yorum ve açıklamaları ile eserini tamamlamıştır.

Fıkıh usulünün temel klasiklerinden biri olan Pezdevî'nin Usulü'ne Erzincan'lı bir âlim tarafından şerh yapılması yaşadığı dönemin ilmi açıdan ulaştığı düzeyi ve bölgede yetişen ilim erbabının vukûfiyyetini gösteren önemli bir çalışmadır.

Kaynakça

- Ahmed, b. Hanbel b. Muhammed (ö.241/855), el-Müsned, İstanbul, 1992.
- Buhârî, Ebû Abdillâh Muhammed b. İsmâîl (ö. 256/ 870), el-Câmiü's-Sahîh, İstanbul, 1992.
- Bursalı Mehmet Tâhir, Osmanlı Müellifleri, (Haz: A. Fikri Yavuz – İsmail Özen), Meral Yay, İstanbul, 1975.
- Ebû Dâvûd, Süleyman b. Eş'as es- Sicistânî el-Ezdî (ö.275/ 888), es-Sünen, İstanbul, 1992.
- İbn Mâce, Ebû Abdillâh Muhammed b. Yezîd (ö. 273/ 887), es-Sünen, İstanbul, 1992.
- İbn Manzûr, Ebu'l-Fadl, Cemâlüddîn Muhammed b. Mükerrrem (ö.711/1311), Lisânü'l-Arab, Dâru- Sâdir, Beyrut. 3. Baskı, Beyrut, H.1414.
- Koca Ferhat, Bedir Murteza, "Pezdevî", Diyanet İslam Ansiklopedisi, İstanbul, 2007.
- Kur'ân Mealî, Diyanet İşleri Başkanlığı, Ankara, 2009.
- Müslim, Ebu'l-Huseyn Müslim b. El-Haccâc el-Kuşeyrî en-Nisabûrî (ö. 261/ 875), el-Câmiü's-Sahîh, İstanbul, 1992.
- Ömer Rıza Kehhâle, Mu'cemü'l-Müellifîn, Mektebetü'l-Müsennâ, Beyrut, ts.
- Tirmizî, Ebû İsâ Muhammed b. İsâ b. Servet (ö. 279/892),el Câmiü's-Sahîh, İstanbul, 1992.
- Vecûhiddîn Ömer el-Erzincânî, Et-Tekmîl Fî İlmi'l-Usûl, Selimiye Kütüphanesi,nr: 4579, 297-301, 407 vr.
- Ziriklî, Hayrüddîn, (v.1976), el-A'lâm, Dâru'l- İlm, Beyrut.

AKKOYUNLULAR DÖNEMİNDE ERZİNCAN'DAKİ TİCARİ VE KÜLTÜREL HAYAT

Kader ALTIN*

ÖZET

Akkoyunlular, 14. ve 16. yüzyıllar arasında Anadolu'nun doğusunda yaşamış bir Türkmen devletidir. Bu devlet, hâkim olduğu bölgelerde birçok kültürel miras bırakmış ve Anadolu'nun Türkleşmesinde önemli katkı sağlamıştır. Akkoyunlu Devleti'nin önemli ticaret merkezlerinden birisi olan Erzincan, sınai ve ticari faaliyetlerde önemli bir yeri vardı. Anadolu'yu doğuya, Tebriz'e ve İran'a bağlayan büyük kervan yolu üzerinde olması, bu şehrin önemini daha da arttırmıştı. Bu çalışmada, Anadolu'da Akkoyunlu Türkmenlerinin Erzincan ve çevresin de yapmış oldukları ticari faaliyetler ile birlikte bölgedeki dinî, sosyal, kültürel ve bayındırlık faaliyetleri aktarılmaya çalışılacaktır.

Giriş

Akkoyunlu Türkmenleri, 13. yüzyılın sonlarına doğru İlhanlı hükümdarı Argun Han (1284-1291) zamanında Horasan'dan Azerbaycan'a gelmiş, 14. yüzyılın sonlarında da Azerbaycan, Harput ve Diyarbakır arasındaki bölgede yerleşmişlerdir.¹ Diyarbakır ve yöresine, büyük bir ihtimalle 13. yüzyılda Moğol istilasının neden olduğu büyük göçlerin içerisinde gelmişlerdir.² Başlangıçta Bayındır, Döğer, Bayat, Çepni gibi Oğuz boylarının parçalarından kurulu iken, daha sonra İnallu, Bayramlı, Hacılı, Musullu vb. gibi grupları da içine alarak kuvvetlenmişlerdir.³ Tarih sahnesine çıkışları 1340'ta Tur Ali Bey idaresinde Trabzon Rum İmparatorluğu'na yaptıkları akınlarla başlar.

Zaten Tur Ali Bey⁴ zamanında Bayburt-Erzincan bölgesinin Akkoyunlular'ın ilk toprakları olduğu arkeolojik buluntularla da desteklenmektedir. Bununla ilgili olarak, Bayburt yakınlarındaki Sinür'de (Bayburt'a bağlı olup şimdiki adı Çayıryolu'dur. Erzincan yakınlarındaki Rumsaray (şimdiki adıyla Mecidiye) köyünde Tur Ali Bey'in mezarının bulunması önemlidir.⁵ Bu durum Erzincan ve civarının Akkoyunluların yaşam alanı olduğunu göstermektedir.

Akkoyunluların Anadolu'daki varlığı 14. yüzyılın ikinci yarısına denk gelmekle birlikte, konar-göçer bir gelenekten gelmeleri sebebiyle bölgedeki varlıkları konusunda muhtelif rivayetler bulunmaktadır. Özellikle Karakoyunlularla yaşadıkları mücadele

* Dr. Öğr. Üyesi, Erzincan Binali Yıldırım Üniversitesi Fen Edebiyat Fakültesi Tarih Bölümü.

¹ Hamza Keleş, "Anadolu'da Akkoyunlu Kültür Mirası: Tarihi Eserler", Türk Kültürü ve Hacı Bektaş Veli Araştırma Dergisi, S.38, Ankara, 2006, s.1

² John E. Woods, Akkoyunlular, çev. Sibel Özbudun, İstanbul, 1993, s.70.

³ Abdulhaluk Mehmet Çay, Türkiye Dışı Türk Tarihi Akkoyunlu Devleti, Kültür ve Turizm Bakanlığı, Ankara, 2009, s.2.

⁴ "Tur Ali Bey Zaviyesi; Akkoyunlu ailesinin Anadolu'da bilinen ilk temsilcilerinden olan Tur Ali Bey, Bayburt'un Sınır köyünde doğmuş ve Erzincan'da da ölmüştür. Kaynaklardaki bilgilere göre Tur Ali Bey hayatta iken Erzincan'da bir zaviye yaptırmış ve bu zaviyeye gelir kaynakları vakfetmiştir. İlgili dönemde Erzincan Rum Saray köyü bu zaviyenin gelir kaynağı olarak görülüyor. Zaviyede bir postnişin ve bir de zaviyedar görevliydi." (Beygu, 1936: 249)

⁵ Fatma Akkuş, Akkoyunlu ve Memlük Münasebetleri, Yüksek Lisans Tezi, Gazi Üniversitesi, Ankara, 2005, s.27

sebebiyle bölgedeki etkinlikleri dönem dönem artmış, bazı dönemlerde ise yerel güçlerle ittifak kurarak Karakoyunluların üstüne gitmişlerdir.⁶

Akkoyunlu Devleti, Tur Ali Bey sonrası dönemde Bayındır Türkmenlerinin başında bulunan Kutlu Bey devrinde Erzincan bölgesinin güney kesimlerine doğru yerleşmeye başlamışlardır. Kutlu Bey'in Erzincan yöneticileri ile Eretna Beyliği arasında yaşanan çatışmalarda Erzincan Beyleri ile ittifak kurması sonrasında Erzincan bölgesindeki varlıkları giderek artmıştır. Akkoyunlu Kutlu Bey'den sonra yerine oğlu Ahmed Bey geçmiş ve bölgedeki etkinliğini sürdürmeye çalışmıştır.⁷ Ahmet Bey yönetim sürecinde Erzincan bölgesini kontrol altında tutan Mutahharten ile muhtelif sorunlar yaşanmaya başlanmıştır. Kutlu Bey döneminde Mutahharten ile sürdürülen olumlu ilişkiler ölümünden sonra Mutahharten'in Akkoyunluların idaresi altındaki topraklara saldırmasına bağlı olarak ilişkilerde bozulmalar yaşanmaya başlanmıştır.⁸

Akkoyunlular ile Karakoyunlular arasında var olan mücadele, Erzincan emiri Mutahharten açısından yönetimini sürdürme anlamında önemli bir fırsat olarak değerlendirilebilir. Bu nedenle Karakoyunlu hükümdarı Kara Mehmet Bey'in ölümünden sonra da Mutahharten Karakoyunlu'lar ile ittifakını sürdürmüştür. Bu yeni dönemde Karakoyunlu hükümdarı Kara Yusuf ile ittifakını sürdüren Mutahharten birlikte hareket ederek Akkoyunlular üzerine yeni bir hareket başlatmıştır.⁹ Ancak düzenlenen hareket neticesinde ittifak güçleri Akkoyunlular karşısında mağlup olmuş, Kara Yusuf Akkoyunlulara esir düşmüş, Mutahharten ise Erzincan'a kaçmak durumunda kalmıştır.¹⁰ Bunun üzerine Kadı Burhaneddin Erzincan üzerine sefer kararı alır ve bu kararı Ahmet Bey tarafından da desteklenir. Sivas üzerinden Erzincan'a girilir ve şehir talan edilir. Kadı Burhaneddin Ahmet Bey, Erzincan'dan Bayburt bölgesine kadar olan bölgeyi Akkoyunlulara dirlik olarak vermiştir. Bu gelişme neticesinde Akkoyunlular Erzincan bölgesine yerleşmişlerdir.¹¹

Akkoyunlular buldukları coğrafi konum itibari ile çok önemli bir ticaret yolları üzerinde hakimiyet kurmuşlardı. Bilhassa tarihi İpek Yolu üzerinden, Orta Asya'dan İran ve Azerbaycan yoluyla gelen ticari emtiayı Akdeniz limanlarına ulaştıran en önemli ve riskli güzergahlar üzerinde bulunuyorlardı.¹²

Akkoyunlu Devleti'nin önemli ticaret merkezlerinden birisi olan Erzincan, sınai ve ticari faaliyetlerde önemli bir yer işgal etmekte idi. Anadolu'yu doğuya, Tebriz'e ve İran'a bağlayan büyük kervan yolu üzerinde olması, bu şehrin önemini arttırmıştı. Erzincan Akkoyunlu hakimiyetinden önce de önemli bir ticaret merkezi idi. Karahisar'da şap işletmeleri mevcut olup bunun Avrupa'ya ihracı, memlekete zenginlik getirmekte idi. Ticareten sağlanan servetle Erzincan'da sanayi ilerlemiş, şehirde imal edilen Buharin kumaşları da dünyaca meşhur olmuştu. Ayrıca Erzincan'da köle ticareti de yapılmakta idi. Şehirde satılan her köleden yüz elli karaca akçe bac alınmakta idi. Şehirde inci ve misk gibi değerli ticari ürünler satılmaktaydı ki, bu da şehrin zenginliğine işaret etmektedir. Şehir Osmanlı vilayetlerinden sof, tafta, çuka ve vale gibi kumaşlar getirilip satılmakta idi.

⁶ Ahmet Toksoy, Akkoyunlular ve Erzincan (Uzun Hasan Devrine Kadar), *TÜBAR*, C. 35, 2014, 241-262.

⁷ John Woods, *300 Yıllık Türk İmparatorluğu Akkoyunlular*, Çev. Sibel Özbudun, (İstanbul: Milliyet Yayınları, 1993), 76-77.

⁸ Yaşar, Yücel. *KadıBurhaneddin Ahmed ve Devleti (1344-1398)*, Ankara, 1983, s.163

⁹ Toksoy, *Akkoyunlular ve Erzincan*, s. 243.

¹⁰ Ebu Bekr'i Tihrani, *Kitab-Diyarbakriyyei*, Çev. Mürsel Öztürk, Ankara, 2001. s.37

¹¹ Yaşar Yücel, s.278-279, Ayrıntılı bilgi için; (Salim Cöhçe, Otlukbeli Savaşına Kadar Akkoyunlular *Anadolu Birliğinin Sağlanmasında Otlukbeli Savaşının Yeri ve Önemi Panel Bildirileri*.Ankara).

¹² Erdem, "Akkoyunlu ve Karakoyunlu Ordularına Genel Bir Bakış", s.65.

Trabzon'dan keten ile keten elbise getirilip Erzincan'da satılırdı. Erzincan, İlhanlılar devrinde milletler arası büyük kervan yolu sayesinde kalkınmış bir şehirdi. Erzincan'ın bu ticari önemi Akkoyunlular döneminde devam ettiği gibi, Uzun Hasan Bey'in yapmış olduğu ticari düzenlemelerle bunu daha da artmıştı.¹³

Uzun Hasan, ülkesinin sınırlarını genişletmekle kalmamış aynı zamanda ülkenin iyi idare edilebilmesi için arazi teşkilatı, vergiler ve tımarlı sipahiler hakkında kendi adını taşıyan ve Hasan Padişah Kanunları diye meşhur olan Kanunnâme-i Hasan Bey'i tertip etmiştir.¹⁴ Bu kanunlar, Osmanlıların bölgeyi fethinden sonra 1540 tarihine kadar bazı yerlerde aynen, bazı yerlerde de küçük değişiklikler yapılarak uygulanmıştır.¹⁵

Bölge ile ilgili en ayrıntılı bilgileri veren eserlerin başında seyahatnameler gelmektedir. Bunlardan İspanyol sefiri Claviyo ise Trabzon'dan Erzincan'a geçtiğini Erzincan'a varana kadar Türk köyleri bulunduğunu, bu her köye girişinde çok misafir perverlikle karşılandığını, Türklerin kendisinden hiç para almadığını, yol boyunca da bazen Ermenilere rastladığını anlatan elçi Erzincan'a varınca ileri gelenler tarafından karşılandığını, bu şehirde halkın çok zengin olduğunu, şehrin kuleleri olan surlarla çevrildiğini, Suriye'den gelen Ticaret Kervan-larının önce Erzincan'a daha sonrada Türkiye'ye girdiğini belirtirken, şehrin her tarafının üzüm bağı olduğunu da söylemektedir. İspanyol elçisine göre Erzincan şehrinin çok kalabalık, cadde ve meydanları çok, tüccar ve memurları zengindir. Hıristiyanlara çok itibar gösterilir. Müslümanların camilerden büyük kilise inşasında şikayetçi oldukları halde hükümdar ticaret yapan Hıristiyanların çok para ve servet getirdiklerini düşünerek onları tutar.¹⁶şeklinde anlatmıştır.

Cuinet seyahatnamesinde ise, Erzincan'ın bir yandan bakır üretim merkezi bir yandan da bakır işletmeciliğinde bir hayli başarılı olduğu anlaşılmaktadır. Her yıl Trabzon ve Erzurum yolu ile Avrupa'dan alınan 15 bin kg'dan daha fazla bakır levhanın Erzincan'da mutfak ve ev eşyası gibi eşyaların imal edildiği anlaşılmaktadır. Uluslar arası sergilere gönderilen bu eşyaların Paris,Viyan gibi şehirlerde ödüller kazandığını kaydetmiştir.¹⁷

Erzincan için Hamdullah Kazvini'nin onbir ileri gelen Anadolu şehri içerisinde ikinci sırayı aldığını kaydettiği, XIV. asırda da kentin önemini belirtmesi hakkında mühim bir vesika teşkil eder.¹⁸

Erzincan Emirliği ve Akkoyunlular devrinde Erzincan'da pek çok cami, mescit, medrese, zaviye, hankah yapılmış ve buralarda birçok şahsiyet yetişmiştir. Bunlar arasında Pir Muhammed Bahaeddin Erzincani, Ömer Vecihüddin Erzincani, Şerefeddin Muhammed Erzincani ve Yahya b. Süleyman b. Ali er-Rumi el-Erzincani sayılabilir. Bu döneme ait eserler içinde Gülabi Bey Hamamı, Gülabi Bey Camii (Ulucami), Akkoyunlu (Cimin) Mescidi. Ahi İne Bey Tekkesi, Mutahharten Medrese ve Zaviyesi, Pir Ömer Zaviyesi, Uğurlu Mehmed Bey Zaviyesi, Veled Bey Zaviyesi, Sultan Seydi Türbe ve Zaviyesi kaydedilebilir. Eretnalı, Timurlu, Karakoyunlu ve Akkoyunluların Erzincan'da kestirdikleri paralar da vardır.¹⁹

¹³ Paydaş, "Akkoyunlar Döneminde Ticaret", s.217

¹⁴ Walther Hinz, Uzun Hasan ve Şeyh Cüneyd, çev: Tefik Bıyıklıoğlu. Ankara, 1992,s.88

¹⁵ Ömer Lütfi Barkan, "Osmanlı Devrinde, Akkoyunlu Hükümdarı Uzun Hasan Bey'e Ait Kanunlar". Türkiye'de Toprak Meselesi, Toplu Eserler I, İstanbul, 1980,s.546-547

¹⁶ Claviyo, Kadisten Semerkant'a Seyahat (trc.O.R.Doğrul), İstanbul,1939,s.89-95

¹⁷ V.Cuinet, La Turquie d'Asie, C.I, Paris,1892-1894,s.216

¹⁸ Ersal Yavi, Doğu Anadolu ve Erzincan,Ankara,1994,s.42

¹⁹ İsmet Miroğlu, "Erzincan", s.319-320.

Akkoyunluların Erzincan ve çevresinde hüküm sürdüğü süre boyunca bu sahalara pek çok kültürel miraslar bırakmışlardır. Bu kültürel mirasların pek çoğu günümüze kadar gelmiştir. Akkoyunlu hanedan üyeleri, giriştikleri bazı uzun mücadeleler yanında kendi saraylarını ve başkentlerini bir ilim muhiti haline getirmekten geri durmamışlardır. Uzun Hasan Bey, Akkoyunlu Devleti'nde kuvvetli bir idare ve askerlik teşkilatı kurduğu gibi ülkesinde ilim ve fennin yayılmasına da önem vermiştir. Bu yüzden Anadolu, Irak, İran, Maveraünnehir ve Türkistan'ın alim, şair, din adamı, edip ve müverrihlerini davet ederek bol hediye ve ihsanlarla onları etrafında toplamış ve sarayında himaye etmiştir.²⁰

Akkoyunluların Otlukbeli savaşında Osmanlı'ya yenilmesinden sonra Osmanlı'nın eline geçmiştir Akkoyunluların Anadolu'daki varlıklarını mühürleyen, belgeleyen en önemli eserler, şüphesiz onların vücuda getirdikleri çeşitli yapı ve kurumlardır. Bu yapı ve kurumların kuruluşu, Akkoyunluların bir Türkmen devleti olması, onların İslam kültür dairesine mensubiyetleri ve coğrafi, tarihi, askeri şartların zorlamasıyla yakından ilgilidir. Akkoyunlulardan bazılarının mezar taşlarını koyun biçiminde yapması, onların bir Türkmen geleneğini devam ettirdiğini gösterdiği gibi cami, medrese, türbe, kütüphane, tekke ve zaviye gibi eserler de Türk-İslam kültürü çerçevesinde yaptırıldıkları yapılarıdır. Kale ve köprüler ise coğrafi, askeri etkenler karşısında inşa ettikleri binalar arasındadır.²¹

Akkoyunlular döneminde Erzincan'da ve civarında **Kutlu Bey Camii**; Akkoyunlu hanedanından Tur Ali Beyin oğlu olan Kutluğ Bey'in Bayburt'un Sinur köyünde bir camii inşa ettirdiği bilinmektedir. Safevîlerin Erzurum, Bayburt, Tercan, Erzincan yörelerini çapul ve yağma ettikleri sırada köydeki Kutluğ Beyin camii de hasar görmüş ve 1550 yılında tamir edilmiştir. Camii, köy mezarlığının içinde bulunmaktadır.²²

Sultan Hasan Camii (Tercan Camii), Hasan Ali Bey Camii; Uzun Hasan'ın soyundan Kelkit Seraskeri Maruf Çelebi'nin oğludur. Aşağı Tercan'ın Edebük köyünde kendi adına bir camii bulunmaktadır.²³

Tur Ali Bey Zaviyesi; Akkoyunlu ailesinin Anadolu'da bilinen ilk temsilcilerinden olan Tur Ali Bey Bayburt'un Sinur köyünde doğmuş ve Erzincan'da da ölmüştür. Kaynaklardaki bilgilere göre Tur Ali Bey hayatta iken Erzincan'da bir zaviye yaptırmış ve bu zaviyeye gelir kaynakları vakfetmiştir. İlgili dönemde Rum Saray köyü bu zaviyenin gelir kaynağı olarak görülüyor. Zaviyede bir postnişin ve bir de zaviyedar görevliydi.²⁴

Veled Bey Zaviyesi; Erzincan'da Akkoyunlu beylerinden Veled Bey tarafından yaptırılmıştır. On altıncı yüzyılda meşihat ve tevliyet görevleri yürütülmekte olup bu dönemde faal bir zaviye olduğu anlaşılmaktadır.²⁵

Uğurlu Mehmed Bey Zaviyesi; Uzun Hasan'ın oğlu ve Fatih Sultan Mehmed'in damadı olan Uğurlu Mehmed Bey tarafından yaptırılmış olmalıdır. Erzincan'da bulunan zaviye, buraya ayrılan vakıf gelirleriyle on altıncı yüzyılda faaliyetini devam ettirmekte idi.²⁶

²⁰ İsmail Hakkı Uzunçarşılı, "Anadolu Beylikleri ve Akkoyunlu Karakoyunlu Devletleri, 1984, s.224.

²¹ Keleş, 'age, s.3.

²² Abdürrahim Şerif Beygu, Erzurum, Tarihi, Anıtları, Kitabeleri, İstanbul,1936,s.256-257, Faruk Sümer "Akkoyunlular", Türk Dünyası Araştırmaları, İstanbul,1986,s.34-35

²³ Miroğlu, "Akkoyunlu Beylerinden Ferruḫşad Bey'in Vakfiyesi". Türk Tarih Belgeleri Dergisi, Ankara.1993,s.183

²⁴ Beygu, Erzurum, Tarihi, Anıtları, Kitabeleri,s.249

²⁵ Miroğlu, "Akkoyunlu Beylerinden Ferruḫşad Bey'in Vakfiyesi"s.153

²⁶ Miroğlu, "Akkoyunlu Beylerinden Ferruḫşad Bey'in Vakfiyesi"s.152

Uzun Hasan'ın Anadolu'daki egemenlik yıllarında bir kütüphane kurduğu bilinmektedir.²⁷ Ancak bu kitaplık Akkoyunluların Otlukbeli savaşında Osmanlı'ya yenilmesinden sonra Osmanlı'nın eline geçmiştir.²⁸ Uzun Hasan, aynı zamanda mali ve ekonomik konularla da ilgilenerek, Erzincan'da Celaleddin Rumi'nin oğlunun gömülü bulunduğu Erzincan Mevlevihane'sinin yakınında bir darphane yaptırmıştır.²⁹

Sonuç olarak; 14. yüzyılın ilk yarısından 16. yüzyılın ilk çeyreğine kadar Doğu ve Güney Doğu Anadolu bölgelerinde hüküm sürmüş Akkoyunlu Devleti ve hanedan üyeleri, Anadolu'da bazıları günümüze kadar ulaşabilmiş birçok kültürel miras bırakmışlardır. Otlukbeli mağlubiyeti Osmanlıların Doğu Anadolu'ya ve ticaret güzergahına hakim olmalarının yolu açılırken Akkoyunlular bu yenilginin ardından kendilerini bir daha toparlayamadılar ve kısa bir süre sonra tarih sahnesinden çekildiler. Onların boşluğunu ise yeni bir dini-siyasi oluşum haline gelen, Osmanlılar için daha önemli ve ciddi bir rakip olan Safeviler doldurmuştur.³⁰

Anadolu'nun doğusunda hakimiyet kuran ve Doğu Anadolu'da birçok oymağı kendi gücü altında birleştirerek gücünü artırıp Eratna Beyliği, Karakoyunlu Devleti, Memlükü, Karamanoğulları ve Osmanlı ile mücadele ederek varlığını kuvvetlendiren Akkoyunlu hükümeti hakimiyeti süresinde sadece siyasi olarak değil sosyal, ekonomik ve kültürel olarak da kendilerinden söz ettirerek günümüze kadar ulaşan eserler bırakmışlardır.

²⁷ Uzunçarşılı, "Anadolu Beylikleri ve Akkoyunlu Karakoyunlu Devletleri, s.198.

²⁸ Keleş, age, s.10.

²⁹ Keleş, age, s.10.

³⁰ Afyoncu, "Otlukbeli Savaşı", *İ.A.*, s.6.

KAYNAKÇA

- AKKUŞ, Fatma; **Akkoyunlu ve Memlük Münasebetleri**, Yüksek Lisans Tezi, Gazi Üniversitesi, Ankara, 2005.
- BARKAN, Ömer Lütfi; “Osmanlı Devrinde, Akkoyunlu Hükümdarı Uzun Hasan Beye Ait Kanunlar”. Türkiye’de Toprak Meselesi, Toplu Eserler I, İstanbul, 1980.
- BEYGU, Şerif; Erzurum, Tarihi, Anıtları, Kitabeleri, Bozkurt Basımevi, Erzurum 1936.
- CÖHÇE, Salim; Otlukbeli Savaşına Kadar Akkoyunlular *Anadolu Birliğinin Sağlanmasında Otlukbeli Savaşının Yeri ve Önemi Panel Bildirileri*.Anakara).
- CLAVİYO; Kadisten Semerkant’a Seyahat (trc.O.R.Doğrul), İstanbul,1939.
- CUINET,V.; La Turquie d’Asie, C.I, Paris,1892-1894.
- ÇAY, Abdulhaluk Mehmet; **Türkiye Dışı Türk Tarihi Akkoyunlu Devleti**, Kültür ve Turizm Bakanlığı, Ankara, 2009.
- Ebu Bekr’i Tihrani, *Kitab-Diyarbakriyyei*, Çev. Mürsel Öztürk, Ankara,2001.
- ERDEM, İlhan; “Akkoyunlu ve Karakoyunlu Ordularına Genel Bir Bakış”, AÜDTCF ,C.24, S.37, 2005.
- HINZ, Walther; Uzun Hasan ve Şeyh Cüneyd, çev: Tevfik Bıyıklıoğlu. Ankara, 1992.
- KELEŞ, Hamza; “Anadolu’da Akkoyunlu Kültür Mirası: Tarihi Eserler”, **Türk Kültürü ve Hacı Bektaş Veli Araştırma Dergisi**, S.38, Ankara, 2006.
- MİROĞLU, İsmet; “Akkoyunlu Beylerinden Ferruhşad Bey’in Vakfiyesi”. Türk Tarih Belgeleri Dergisi, Ankara 1993.
- MİROĞLU, İsmet; “Erzincan”, TTK, Ankara 1990.
- PAYDAŞ, Kazım; “Akkoyunlar Döneminde Ticaret”, AÜDTCF ,C.24, s.36, 2018.
- SÜMER, Faruk; “Akkoyunlular”,Türk Dünyası Araştırmaları, İstanbul 1986.
- TOKSOY, Ahmet; *Akkoyunlular ve Erzincan*, Türklük Bilimi Araştırmaları, S.35, 2014.

TOKSOY, Ahmet; Akkoyunlular ve Erzincan (Uzun Hasan Devrine Kadar), *TÜBAR*, C. 35, 2014.

UZUNÇARŞILI, İsmail Hakkı; “Anadolu Beylikleri ve Akkoyunlu Karakoyunlu Devletleri, 1984.

YÜCEL, Yaşar; *KadıBurhaneddin Ahmed ve Devleti (1344-1398)*, Ankara 1983.

YAVI, Ersal; *Doğu Anadolu ve Erzincan*, Ankara 1994.

WOODS, John E; **Akkoyunlular**, çev.Sibel Özbudun, İstanbul, 1993.

WOODS, John; *300 Yıllık Türk İmparatorluğu Akkoyunlular*, Çev. Sibel Özbudun, (İstanbul: Milliyet Yayınları, 1993)

MUHAMMED BAHAUDDİN ERZİNCÂNÎ

Osman KARAAĞAÇ*

Özet

Anadolu'nun İslamlaşmasında tarikat akımlarının önemli rolü olmuştur. Bu akımların en yaygın olanlarından biri de Halvetilik tarikatıdır. Halvetilik, diğer tarikat akımların kendilerine has dar kapsamlı eğitim anlayışının dışına çıkarak toplumun bütün katmanlarına hitap etme yoluna gitmiştir.

Halvetiliğin Anadolu'ya yayılmasında Yahya Şîrvânî'nin önemli bir rolü olmuştur. Yahya Şîrvânî'nin en önemli müritlerinden biri Muhammed Bahauddin Erzincânî'dir.(ö.879/1474) Muhammed Bahauddin Erzincânî, Erzincan'ın Keleriç köyünde medresede hocalık yapmakta iken görmüş olduğu bir rüya sonucunda Yahya Şîrvânî'ye intisap etmek için Şîrvan'a gider. Bir yıl kadar Şîrvan'da kalır. Şeyhinin vefatı üzerine Erzincan'a geri döner ve halkı irşat etmeye başlar.

Halvetiliğin Cemâliyye ve Ahmediye kolu Erzincânî aracılığıyla Yahya Şîrvânî'ye dayanmaktadır. Bu durum da göstermektedir ki: Erzincânî 15.yy'da Anadolu'nun manevi hayatında geniş bir alana nüfuz etmiştir.

Anahtar Kelimeler: Muhammed Bahauddin Erzincani, Tasavvuf, Halvetilik

Abstract

The religious movements played an important role in the Islamization of Anatolia. One of the most common of these trends is the Halvetilik sect. Halvetism has gone beyond the narrow understanding of education of other religious currents to address all strata of society.

Yahya Şîrvânî played an important role in the spread of Halveti to Anatolia. One of the most important disciples of Yahya Şîrvânî was Muhammed Bahauddin Erzincânî (d.879 / 1474). Muhammad Bahauddin Erzincânî went to Şîrvan to follow Yahya Şîrvânî as a result of a dream he had while he was teaching at the madrasah in Keleriç village of Erzincan. He stayed in Shirvan for a year. Upon the death of the sheikh, he returned to Erzincan and began to inform the people.

It is based on Yahya Şîrvânî through the Cemaliyya and Ahmadiyya branch of Halveti, Erzincânî. This situation shows that: Erzincânî penetrated a large area in the spiritual life of Anatolia in the 15th century.

Key words: Muhammed Bahauddin Erzincani, Halvetism.

* Dr. Öğretmen MEB,osmankara24@hotmail.com

Giriş

İslam inancı iki temel esas üzerine bina edilmiştir. Bu iki esas Allah'ın kitabı Kur'an-ı Kerim ve Hz. Muhammed'in (s.a.v) sünnetidir. Hz. Muhammed (s.a.v) veda haccında bu konuya dikkat çekmiş ve iki kaynağa sıkı sıkıya sarıldığında ümmetinin yanlış yollara sapmayacağını ifade etmiştir.

Hz. Muhammed (s.a.v) yaşadığı dönemde İslam toplumun tek ve tartışmasız lideridir. Arkadaşları anlamadıkları konuları ve üstesinden gelemedikleri sorunları gelip O'na soruyorlar ve cevaplarını alıyorlardı.

Hz. Muhammed'in (s.a.v) 632 yılında vefatıyla birlikte yaklaşık 30 yıl süren olan halifeler dönemi başlamıştır. Bu dönem yeni kurulan İslam toplumu ve devleti açısından oldukça önemlidir. Bu dönem siyasi fetihler açısından çok parlak bir dönem olmakla birlikte yaşanan iç siyasi olaylardan dolayı İslam toplumunun derinden yaralandığı ve etkilendiği bir dönemdir. Yine bu dönem İslam devletinin geniş alanlara yayıldığı bir dönemdir. Bu dönem birçok sıkıntıyı beraberinde getirmiştir.¹ Bir taraftan dini anlamada ve yorumlamada bir otorite boşluğu ortaya çıkmış diğer taraftan çok farklı milletler ve kültürler İslam toplumunda boy göstermeye başlamıştır.²

Özellikle hicri II. yy'dan itibaren fethedilen topraklardan elde edilen ganimetler ve yeni oluşturulan ticari bağlantılar İslam toplumunda refah seviyesinin yükselmesine sebebiyet vermiştir. İnsanlar Allah'ın dinini yaşama ve onu ulaşılmadık yerlere götürme heyecanını ve cihat etme arzusunu kaybetmeye başlamışlardır. Yaşanan bu toplumsal gevşemeden çıkış yolu olarak kimileri Kur'an ve sünnete dönülmesi gerektiğini ifade ederken kimileri de toplumdan uzaklaşarak kişinin kendi iç dünyasında bir yolculuğa çıkması gerektiğini ifade etmişlerdir.

Tasavvuf'un Doğuşu

Tasavvuf kavramı farklı şekillerde tanımlansa da amacı itibariyle bir noktada birleşmektedir. O da insanın kemâl yolculuğudur. İnsan bu dünyada manevi açıdan olgunlaşarak var oluş gayesini gerçekleştirmiş olarak yaratıcısının huzuruna çıkmalıdır.

İslam dininin ilk devirlerinde tasavvuf anlayışına ve onun yaşam tarzına rastlanmamaktadır. Bu anlayış ve yaşam tarzı İslam coğrafyasının genişleyip tercüme hareketlerinin yoğunlaşmasın ardından ortaya çıkması onun köken itibariyle İslami olmadığı yorumlarına sebebiyet vermiştir. Tasavvuf ezoterik(içe dönük) yönüyle İslami kabul edilirken ekzoterik(dışa dönük) yönüyle İslam dışı yaklaşımlardan etkilendiği şeklinde değerlendirmeler yapılmaktadır.³

İslam dünyasında her düşünce sahibi kendi düşüncelerinin desteklemek için kur'an ve sünnetten kendi düşünce ve inançlarını destekleyici ifadeler kullanmışlardır. Tasavvuf erbabının kur'andan gösterdikleri dayanaklar dünya hayatının faniliği, geçiciliği, oyun ve aldanmadan ibarettir yönündeki ifadeleri olmuştur.

Tasavvuf anlayışının sistemleşerek bir yaşam haline gelmesi X. yy'a denk gelmektedir. Tasavvuf ya da sonraki dönemlerde yoğun olarak ifade edilen biçimiyle tarikat terk etme anlayışına dayanmaktadır. Bu terk ediş hem dünyayı hem de ahireti

¹ Muhammed Ebu Zehra, *Mezhepler Tarihi*, çev Sıbgatullah Kaya, Anka Yay. Ankara, s.17 vd.

² İlyas Üzüm, "Mezhep" *TDV İslam Ansiklopedisi*, Ankara 2004,s.526.

³ Hayrani Altıntaş, *Tasavvuf Tarihi*, Ankara Üniversitesi Basımevi, Ankara 1986, 1

kapsamaktadır. Hal böyle olunca sistem kendisini zorunlu olarak dar bir alana hapsetmek zorunda kalmıştır. Dünyadan el etek çekerek tekkelerde uzlet hayatı yaşamak her kesin göze alabileceği bir yaşam tarzı değildir. Dolayısıyla tasavvuf toplumun bir kesiminin yaşam tarzı bir kesiminin ise tartışma konusu olmanın ötesine geçememiştir.

Halvetiliğin Ortaya Çıkışı

Halvetiliğin kim tarafından nerede şekillendirildiği kesin olmamakla birlikte bu yaşam tarzının Ömer Zahid Geylâni(ö. 705/1305) tarafından sistemleştirildiği kanaati yaygındır. Bu yaşam tarzını benimseyen insanlar halvete girmeyi bir yaşam tarzı olara gördükleri için bu hareketin ismi Halvetilik olarak bilinir olmuştur.

Halvet Arapça bir kelime olup yalnız kalmak ya da baş başa kalmak anlamlarına gelmektedir.⁴ Terim olarak ise hiçbir insan ve meleğin olmadığı bir ortamda ruhun Rabbiyle konuşmasıdır diye tarif edilmektedir.⁵ Tasavvuf yoluna süluk eden bir kemâl yolcusu kendisini dünyevi meşgalelerden soyutlayarak günahlarından arınıp temiz bir kalp ile yaratıcısının huzurunda olmayı murat eder. Hal böyle olunca kişinin halvette geçirdiği süre bir nevi yaratıcının rızasına nail oluşun da göstergesi kabul edilmektedir.

Halvetiliğe tasavvuf tarihinde ayrıcalıklı bir konum kazandıran husus şudur: Tasavvuf özü itibarıyla bir terk ediş olduğu için bu çileli yolu çıkma cesaretini çok az insan gösterebilmiştir. Ancak Halvetilik yaygın olan bu tasavvuf anlayışını terk ederek bu anlayış ve yaşam tarzını toplumun geniş kitlelerine ulaştırma yoluna gitmiştir. Böylelikle tasavvufa dayalı yaşam tarzı dar kalıplarından sıyrılarak geniş kitlelere ulaşma imkânını yakalamıştır.⁶

Halvetilik Anadolu da geniş halk kitlelerini etkisi altına almıştır. Birçok tasavvuf kolunun ortaya çıkmasına önayak olmuştur. Bu yönüyle Halvetilik Anadolu da yayılmış olan tarikatların anası olarak kabul edilmektedir. Yükselme dönemi ve sonrası Osmanlı padişahlarının çoğunun Halvetilik ve onun farklı bir versiyonu olan Celvetilik tarikatına mensup oluşları bu yapılanmanın elde etmiş olduğu gücü göstermesi açısından kayda değerdir.

Halvetiliğin Anadolu'ya yayılmasında bu yaşam tarzının sistemleşip kurumsal hale gelmesinde önemli rol oynayan Yahya Şirvani'nin önemli katkısı olmuştur. Yahya Şirvani Azerbaycan topraklarında Bakü civarında bulunan Şirvan'da dünyaya gelir. Halvetiliğin çıkış merkezi İran toprakları olmasına rağmen o, bütün gayretini Anadolu'ya sarf etmiş ve Anadolu'nun bu yaşam tarzının etkisi altına girmesinde önemli bir rol oynamıştır.

Muhammed Bahauddin Erzincani

Hayatı

Kaynaklarda Muhammed Bahauddin Erzincani'nin doğum tarihi ile ilgili bir bilgi bulunmamaktadır. O'nun h.879/1474 tarihinde Erzincan da vefat ettiği bilinmektedir.

⁴ Asım Efendi, *Kamus Tercümesi*(Matbaa-i Osmaniyye) İstanbul 1304-1304,c.III,S.805.

⁵ İbn Arabî, *Fütûhât-ı Mekkiyye*, Çev. Ekrem Demirli, Lİtera Yayınları,2008, c.7,s.124.

⁶ Mustafa Aşkar, *Bir Türk Tarikatı Olarak Halvetiyye'nin Tarihi Gelişimi ve Halvetiyye'nin Silsilesinin Tahlili*, Ankara Üniversitesi İlahiyat Fakültesi Dergisi, Cilt XXXIX, s.536.

Erzincani'nin farklı isimler de eserlerinin olduğu iddia edilse de günümüze kadar ulaşabilen tek eseri *Makâmâtü'l Ârifin ve Maârifü's Salikîn'dir*.

Erzincani, Erzincan'ın Keleriç köyünde dünyaya gelmiş⁷; tedris hayatını tamamladıktan sonra yine kendi köyünde medrese hocalığı yapmıştır.⁸ Bir gün bir rüya görür. Rüyasında sahil kenarında bekleyen gemiler görür. Gemilerden birine binmek ister ancak oradaki görevliler gemilerin sahibinden izin almadan gemiye binemeyeceğini belirtirler. O da gemilerin kime ait olduğunu sorar. Görevliler gemilerin Yahya Şirvani'ye ait olduğunu söylerler. O da gider Yahya Şirvani'den izin alır ve gemiye biner. Erzincani sabah uyandığında bu rüyanın bir mesaj olduğuna inanır. Öğrencilerini dağıtır ve yol hazırlığı yaparak yola revan olur. Uzun bir yolculuktan sonra Şirvan'a ulaşır. Yahya Şirvani ile tanışır ve ona intisap eder. Şeyhi ile altı ay ile bir yıl arasında bir süre birlikte kalır. Şeyhinin ölümü üzere yine memleketi Erzincan'a döner tasavvufi bir yaşam tarzı ile insanları irşat etmeye başlar.⁹

Erzincani, Yahya Şirvani'nin ölümü üzerine onun kaimmakamı (halifesi) olmuştur. Anadolu'nun çeşitli bölgelerinden insanlar ondan istifade etmek niyeti ile Erzincan'a gelmişler ve onun terbiyesinden geçmişlerdir. Erzincani'nin nüfuzu sadece tasavvuf ile ilgilenenler ile sınırlı kalmamıştır. Eldeki kaynaklardan anlaşıldığına göre İran şahı Uzun Hasan ve Osmanlı padişahı Fatih Sultan Mehmet ile yakın bir ilişkisinin olduğu anlaşılmaktadır.¹⁰

Erzincani,1474 tarihinde Erzincan da vefat eder. Vefat yeri ile ilgili bir mutabakat olmasa da mezarının yaşadığı köy olan Keleriçte bulunduğu tahmin edilmektedir. Rivayet edildiğine göre vefat ettiği senenin yaz mevsiminde halvete girmek istediğini müritlerine haber verir. Müritleri de şeyhlerine mevsimin yaz olması dolayısı ile halvet için uygun bir zaman olmadığını belirtirler. Erzincani de müritlerine mana âleminde bir sıkıntının olduğunu mutlaka Erzincan'a gidip halvete girmeleri gerektiğini belirtir. Otuza yakın müridi ile Cami-i Kebir de halvete girer. Son gece müritleri toplayarak Erzincan da bir deprem felaketinin yaşanacağını belirterek dileyenin halvete son vererek camiden dışarı çıkabileceklerini dileyenin de kendisi ile halvette kalıp dua etmeye devam edeceklerini belirtir. Yirmi üç müridi izin alarak dışarı çıkarlar. O gece deprem olur ve yedi müridi ile birlikte Cami-i Kebir de vefat ederler.¹¹

İrşat Hizmetleri ve Yetiştirmiş Olduğu Önemli Şahsiyetler

Erzincani, şeyhi Yahya Şirvani'nin 1464 yılında vefat etmesi üzerine Şirvan'dan Erzincan'a geri döner. Keleriç köyünde bir mescid ve zaviye inşa ederek halkı irşat etmeye başlar. Bazı kaynaklara göre Erzincani Yahya Şirvani'nin en önemli halifesi olmuş ve Halvetilik tarikatının mürşidi konumunda civar bölgelere de etki etmeye başlamıştır. Zaman zaman Erzincan'a gelerek cami-i kebir'de vaazlar verip halkı irşat etmiştir.¹²

Erzincani'nin yetiştirmiş olduğu ya da etki etmiş olduğu insanların yaşadıkları bölgelere bakıldığında anlaşılmaktadır ki: Erzincani yaşadığı dönemde Anadolu'nun önemli bir bölümüne nüfuz etmiş durumdadır. Pir Ahmet Erzincani Erzincan bölgesinde, Pir Fethullah Kastamonu bölgesinde, Tacuddin İbrahim Kayserî Kayseri bölgesinde, Çelebi Halife, önceleri Amasya daha sonra da İstanbul'da irşat faaliyetlerinde

⁷ Ünal Tuygun, *Dünden Bugüne Karakaya*, Nadir Kitap, Erzincan,1997,s.17-19

⁸ Mahmud Cemaletdin Hulvi, Lemezât-ı Hulviyye ez Leme'ât-ı Ulviyye, Millet Ktp. Ali Emîrî Efendi Şer'iyye böl.nr 1100 vr 149(a)

⁹ Hulvi, a.g.e, vr,149(a)-149(b)

¹⁰ Hulvi, a.g.e, nr 1100 vr,149(b)

¹¹ Hulvi,a.g.e, vr, 151(a)

¹² Hulvi,a.g.e, vr, 149(b)

bulunmuşlardır. Çelebi halife Amasya da ikamet ettiği yıllarda Fatih Sultan Mehmed'in veziri Karamani Mehmet Paşa Fatih Sultan Mehmed'in yerine şehsade Cem'in geçmesini istemektedir. II.Bayezid Çelebi Halifeden kendisini desteklemesini ister. Çelebi halifenin yardımıyla tahta çıkan II.Bayezid Çelebi Halifeyi İstanbul'a çağırır. Böylelikle İstanbul'a gelen Çelebi Halifenin her geçen gün artar. Çelebi Halifenin saray civarındaki gücü düşünüldüğünde Erzincani'nin etki alanının ne derece geniş olduğu anlaşılmaktadır.¹³

Halveti tarikatı kırka yakın şubeden oluşsa da bunlar dört ana yapıdan oluşmaktadır. Bunlar: Rüşeniyye, Cemaliyye, Ahmediyye ve Şemsiyyedir. Cemali kolunun Erzincani tarafından şekillendirildiği düşünüldüğünde bu etki daha da iyi anlaşılacaktır.

¹³ Hulvi, a.g.e, vr,151(b), 152(b),153(b)

Sonuç

Tasavvuf yüzyıllar boyu Anadolu insanının yaşam tarzını şekillendiren sistemlerden biridir. İlk çıktığı yıllarda dünya hayatını terk etmeye dayalı bir sistem iken daha sonraları Halvetiliğin ortaya çıkışıyla önemli bir metodolojik farklılaşım yaşamıştır. Tabiri caiz ise tasavvufta Halvetilik öncesi dönemde halktan uzaklaşıp Hakk ile beraber olma anlayışı hâkim iken Halvetilik sonrası dönemde halk içinde Hakk ile beraber olma anlayışı egemen olmaya başlamıştır.

Muhammed Bahauddin Erzincanî Anadolu insanının tasavvufa dayalı inanç ve ahlak sahibi olmasında önemli katkılar sağlamıştır. Toplumun çeşitli katmanlarından insanlarla etkileşim halinde olması ve onların kemâl yolculuklarına katkı sağlaması kayda değer bir husustur. Ancak yaşadığı dönemin önemli sîmalarından olan Erzincanî'nin hem şahsî olarak hem de yazmış olduğu eserinin Türkiye ve Erzincan halkı tarafından yeterince bilinmemesi üzüntü vericidir. Yine bağrından çıkarmış olduğu birçok evliyanın mezarının bilinip böylesine önemli bir şahsiyetin mezarının bilinmemesi de Erzincan'ın manevi hayatı ve kültürü açısından çok önemli bir kayıptır.

KAYNAKÇA

- Ebu Zehra Muhammed, *Mezhepler Tarihi*, çev Sıbgatullah Kaya, Anka Yay. Ankara
Üzüm İlyas, “Mezhep” *TDV İslam Ansiklopedisi*, Ankara 2004
Altıntaş Hayrani, *Tasavvuf Tarihi*, Ankara Üniversitesi Basımevi, Ankara 1986
Asım Efendi, *Kamus Tercümesi*(Matbaa-i Osmaniyye) İstanbul 1304-1304,c.III
İbn Arab’î, *Fütûhât-ı Mekkiyye*, Çev. Ekrem Demirli, Litera Yayınları,2008
Aşkar Mustafa, “Bir Türk Tarikatı Olarak Halvetiyye’nin Tarihi Gelişimi ve Halvetiyye’nin Silsilesinin Tahlili”, *Ankara Üniversitesi İlahiyat Fakültesi Dergisi*, Cilt XXXIX
Hulvi Mahmud Cemaleddin, *Lemezât-ı Hulviyye ez Leme’ât-ı Ulviyye*, Millet Ktp. Ali Emîrî Efendi Şer’iyye böl
Tuygun Ünal, *Dünden Bugüne Karakaya*, Nadir Kitap, Erzincan,1997.

ERZİNCANLI ÂLİM MUHAMED B. ALİ EL-KARAMANİ EL-ERZİNCANİ'YE AİT “RİSÂLE-İ MERGÛBE-İ SAHÎHA Lİ EBEVEYNİ RESULİLLAH” İSİMLİ ESERİNİN TANITILMASI VE DEĞERLENDİRİLMESİ

Ramazan ÖNAL*

ÖZET

Muhammed b. Ali el-Karamanî el-Erzincanî, son dönem Osmanlı âlimlerindedir. Hakkında yeterince bilgi bulunmayan el-Erzincanî'nin iki eserinden bahsedilmektedir. Hz. Peygamber'in ebeveyni ile ilgili “Risâle-i Mergûbe-i Sahîha li Ebeveyni Resulillah” isimli eseri Çorum Hasan Paşa İl Halk Kütüphanesinde 19 Hk 796/2 arşiv numarası ve “Rsâle fi ebeveyni Resulillah” adıyla kayda girilmiştir. Diğer bir eseri de Süleymaniye Kütüphanesi Lala İsmail koleksiyonunda 000262 arşiv numarasıyla yer alan “Risaletü'l-Besmele”dir. Bu çalışmada incelenecek olan eser, “Risâle-i Mergûbe-i Sahîha li Ebeveyni Resulillah”tır. Bu eserin Muhammed b. Ali el-Erzincanî'ye ait olduğu kütüphane katalog bilgisinin yanında müstensih kaydından da anlaşılmaktadır. Kendini Feyzullah b. Hacı Arif el-Çorumî olarak tanıtan müstensih, bu eserin istinsahını bizzat müellif Muhammed b. Ali el-Karamanî el-Erzincanî'ye ait yazar nüshasından istinsah ettiğini ifade etmektedir.

Bu tebliğde, imkân dâhilinde Muhammed b. Ali el-Karamanî el-Erzincanî'ye ait biyografik bilgilere yer verildikten sonra “Risâle-İ Mergûbe-i Sahîha li Ebeveyni Resulillah” isimli eseri incelenecektir. Amaç, bu eseri ilgili alanda yazılan diğer eserlerle de mukayese edilmesi, farklı yönlerinin ortaya konması ve yazarın referans olarak gösterdiği kaynakların tespit edilmesi olacaktır.

Anahtar Kelimeler: el-Erzincanî, Ebeeyn-i Resul, Muhammed b. Ali.

1. Muhammed b. Ali el-Karamanî el-Erzincanî'nin Hayatı ve Eserleri

1.1 Hayatı

Muhammed b. Ali el-Karamanî el-Erzincanî son dönem Osmanlı âlimlerindedir. Doğum tarihi ve vefatıyla ilgili bilgi bulunmamaktadır. İsminin günümüze kadar ulaşması, arkasında ilmi miras olarak bıraktığı iki eser sayesinde olmuştur. Kaynaklarda hayatı hakkında yeteri miktarda bilgi bulunmayan müellif Muhammed b. Ali'nin, nisbesinden Erzincan'la bağlantısının olduğu aşikârdır. Hayatıyla ilgili bulabildiğimiz tek malumat Bursalı Mehmed Tahir Efendi'nin Osmanlı Müellifleri isimli esrinin dipnotundaki birkaç satırdan ibaret kalmaktadır.

Mehmed Tahir Efendi, Ebû Saîd el-Hâdimî'nin eserlerinden olan “Riâletü'l-Besmele”sinden söz ederken besmele risalelerine şerh yazanlardan birinin de Muhammed b. Ali el-Erzincanî olduğunu ifade eder. Bu bilgi “Osmanlı Müellifleri”nin dipnotunda şu ifadelerle kaydedilmiştir. “1190 H. küsur tarihinde vefat eden Karamanlı Ahmed b. Hasan'ın da (Tuhfetü'l-Besmele) ve I. Abdülhamid zamanında yaşayan Muhammed b. Ali el-Karamanî Sümme'l-Erzincanî'nin de (Risaletü'l-Besmele) isminde birer şerhleri vardır

* Dr. Öğr. Üyesi, Erzincan Binali Yıldırım Üniversitesi İlahiyat Fakültesi. ronal@erzincan.edu.tr

ki, birer nüshası Hamidiye’de mevcuttur.”¹ Bursalı Mehmed Tahir Efendi’nin bahsettiği el-Erzincanî’nin bu eseri Süleymaniye Kütüphanesi Lala İsmail Efendi bölümünde “Risaletü’l-Besmele” ismiyle kayıtlı 14 varaklık Arapça bir risaledir.² Bu eserde de yazarın isminin ve künyesinin haricinde yazar hakkında başka bir bilgi bulunmamaktadır.

Mehmed Tahir Efendi’nin bu bilgi notundan Muhammed b. Ali el-Erzincanî’nin ikinci Abdülhamit döneminde yaşadığı anlaşılmaktadır. Fakat hangi tarihte doğduğu ve ne zaman vefat ettiği konusu ne yazık ki bilinmemektedir.

1.1 Muhammed b. Ali el-Karamanî el-Erzincanî’nin eserleri

el-Erzincanî’nin bir tanesi hakkında tebliğ sunmaya çalıştığımız Hz. Peygamber’in ebeveyni ile ilgili elimizdeki risale diğeri de Süleymaniye Kütüphanesi Lala İsmail koleksiyonunda 000262 arşiv numarasıyla yer alan “Risaletü’l-Besmele” olmak üzere iki (risale) eserinden bahsedilir. “Risâle-i Mergûbe-i Sahîha li Ebeveyni Resulillah” isimli eseri Çorum Hasan Paşa İl Halk Kütüphanesinde 19 Hk 796/2 arşiv numarası ve “Rsâle fi ebeveyni Resulillah” adıyla kayda girilmiştir. Bu tür eserlerde genellikle yazar, eserin dibâce veya hatime kısımlarında kendisiyle ilgili, yazdığı eser hakkında ve eserin yazılış amacına dair bilgi vermektedir. Fakat ne yazık ki bu risalenin dibâce kısmında içerik ve amaçtan bahsedildiği halde yazar ve eserin ismiyle alakalı herhangi bir bilgiden söz edilmemiştir. Bu eserin Muhammed b. Ali el-Erzincanî’ye ait olduğunu eserin hatime kısmındaki müstensih kaydından tespit edilmiştir. Kendini Feyzullah b. Hacı Arif el-Çorumî olarak tanıtan müstensih, bu eserin el-Erzincanî’ye ait olduğunu ve istinsahını bizzat müellif Muhammed b. Ali el-Karamanî el-Erzincanî’nin orijinal yazar nüshasından istinsah ettiğini ifade eder.³

Yazarın, bu eserini hangi tarihte yazdığı bilinmemektedir. Ancak yaşadığı dönem olan on dokuz ile yirminci yüz yılları olduğuna göre eserin yazılış tarihi de bu şekilde ifade edilebilir. Eserinde daha çok Kurtubî (671/1273), Beyzâvî, (685/1286), Tefâtânî (792/1390), Ali b. Muhammed el-Hazın (741/1341), İbn Hacer (852/1449) ve Suyûtî (911/1505) gibi müteahhirin ulemasından nakillerde bulunmuştur. Eserin içeriği Hz. Peygamber’in ebeveyninin dini konumuyla ilgilidir. Kendisinden önce bu konuya dair yazılan eserlerden de yararlandığı görülen müellif, kendi kanaatini daha eserin baş kısmında açıkça ifade etmektedir.

Eser üç bölümden meydana gelmiştir. Birinci bölümde müellif kendi kanaatini ifade etmiş ve Hz. Peygamber’in ebeveyninin ehl-i iman olduklarını delilleriyle ispatlamaya çalışmıştır. İkinci bölümde ulemanın görüşlerine yer vererek bu konuda onları iki grupta ele almıştır. Bu bölümde tarafsızlığını muhafaza etmeye çalışmıştır. Üçüncü bölümde ise Ebu Hanîfe’nin konuyla ilgili görüşüne yer vermiştir. Ebu Hanîfe’nin Hz. Peygamber’in ebeveyninin ehl-i iman olmadıklarına dair görüşünü naklederek eleştiriye tabi tutmuştur. Yazar, bu görüşün Ebu Hanîfe’ye ait olamayacağını, muhtemelen eserine sonradan dahil edildiğini iddia etmiştir. Sonuç olarak da Hz. Peygamber’in ebeveyninin ehl-i iman olduklarına dair görüşünü vurgulamaya çalışmıştır.

Hz. Peygamber’in anne-babasının inanç durumlarının ve dinî konularının ne olduğu, Müslümanların onlara karşı nasıl bir tutum takınmaları gerektiği hadisesi tarih ve kelâm ilimlerinin problemi olarak öteden beri İslam âleminde ilgi uyandıran önemli konulardan olmuştur. Esasen bu konu tarihî bir mesele olarak herhangi bir tartışmaya mahal bırakmayacak şekilde açık ve nettir. Zira Hz. Peygamber’in anne ve babası bi’setten önce

¹ Bursalı Mehmed Tahir Efendi, *Osmanlı Müellifleri*, Haz. A. Fikri Yavuz, İsmail Özen, Meral Yayınevi, İstanbul ts., I, 343.

² Geniş bilgi için bkz. Süleymaniye Ktp. Lala İsmail, nr. 000262

³ Erzincanî, Muhammed b. Ali el-Karamanî el-Erzincanî, (ö. ?), *Risâle-i Mergûbe-i Sahîha li Ebeveyni Resulillah*, Çorum Hasan Paşa İl Halk Kütüphanesinde 19 Hk 796/2, vr. 5.

vefat ettikleri tarihen sabittir⁴ ve bundan dolayı da İslam dinine inanma gibi bir sorumlukları da olmamıştır. Ne var ki Müslümanlar Hz. Peygamber'e karşı duydukları büyük saygıdan dolayı anne ve babasını da ehl-i necât olarak görmek istemişleridir. Bunun için de birçok teville ve zorlamaya başvurmak zorunda kalmışlardır.

Özelde Hz. Peygamber'in anne-babasının genelde de bütün ecdadının inanç durumlarının keyfiyeti ve Müslümanların onlara karşı nasıl bir tutum takımları gerektiği meselesi Müslümanlar için büyük önem arz etmiştir. Tarihi süreç içinde birçok Müslüman âlim Hz. Peygamber'in anne-babasının dinî konumunu ele alarak söz konusu meseleye ilişkin birçok müstakil risale telif etmişlerdir. Hatta zamanla konuya dair "Ebeveyn-i Resûl veya Valdeyn-i Resûl Risaleleri" geleneği oluşmuştur. Konuya dair eser yazan Muhammed b. Ali el-Karamanî el-Erzincanî kendisinden önce bu konuyla ilgili yazılan birçok eserden yararlanmıştıdır.

1. Risâle-i Mergûbe-i Sahîha li Ebeveyni Resulillah İsimli Eserin Tahlili

el-Erzincanî'nin bu eserinde ele aldığı konu, tarihi süreç içinde daha Asr-ı saadetten başlayarak belirli çevrelerde güncelliğini koruya gelmiştir. Asr-ı saadette mesele hem bizzat Hz. Peygamber'in (sav) hem de ashabın merakını mucip olmuştur. Nitekim bizzat Hz. Peygamber, Cahiliye döneminde ölen anne-babası hakkında "keşke annem-babam ne yaptılar bilseydim" diyerek Ebeveyninin durumunu merak etmiştir.⁵ Bunun yanı sıra Hz. Peygamber'in sağlığında hem Allah Resulü'nün (s.a.v) Cahiliye döneminde ölen ebeveyni hem de ashabın bir kısmının anne-babalarının dinî durumları merak konusu olmuştur.

Hz. Peygamber'in ebeveyninin dinî durumu Sünnî dünyaya Ebû Hanife ile birlikte dâhil olmuş, bu konuda ona nispet edilen "Hz. Peygamber'in anne-babası küfür üzere ölmüşlerdir" sözü "el-Fıkhu'l-Ekber"⁶de yer alarak en önemli Sünnî akait eserlerinde kayıtlara girmiştir. Ebeveyn hakkında müstakil olarak telif edilen ilk eserler arasında Gazzâlî'nin "Kitabu fi Ahvâlî vâlideyi'r-Resûl"; Ebû Bekir İbnü'l-Arabi'nin "Lübbü'l-ukûl fi Ebeveyni'r-Resûl" ve İbnü'l-Cezerî'nin "er-Risâletü'l-beyâniyye fi Hakki Ebeveyni'n-Nebî" adlı eserleri zikredilebilir. Celâleddin es-Suyûtî ise yazdığı altı adet Ebeveyn-i Resûl Risaleleri ile bu alanda emsalsiz bir yere sahip olmuştur. Suyûtî'nin çalışmaları, Suyûtî öncesi ve Suyûtî sonrası dönem şeklinde tasnif yapılabilecek kadar bir dönüm noktası olmuştur.⁶

Üç bölümden meydana gelen eserin birinci bölümde müellif kendi kanaatini açıkça ifade ederek Hz. Peygamber'in ebeveyninin ehl-i iman ve ehl-i necât olduklarını delilleriyle ispatlamaya çalışmıştır. Erzincanî, "De ki: "Rabbim! Tıpkı beni küçükken koruyup yetiştirdikleri gibi sen de onlara merhamet et"⁷ ayetindeki hitabın ilk muhatabının Hz. Peygamber olduğunu ifade ederek kendisinden anne ve babası için merhamet dilemesi emredildiğini öne sürmektedir.⁸ Bu durum Hz. Peygamber'in anne-babasının vefat etmeden iman ettiklerinin bir delilidir ki bir kısım ulema bu görüşü savunmuşlardır. Suyûtî

⁴ İbn Hişâm, Ebu Muhammed Cemaluddîn Abdülmelik İbn Hişâm b. Eyyub el-Himyeri el-Meafiri el-Basri el-Mısri (ö. 218/833), *es-Siretu'n-Nebeviyye*, thk. Mustafa es-Sakka, İbrahim el-Ebyârî, Abdulhafız Şelbî, (Mısır: 1936), I, 167; İbn Sa'd, Ebû Abdillâh Muhammed b. Sa'd b. Menî' el-Kâtib el-Hâşimî el-Basrî el-Bağdâdî (ö. 230/845), *Kitâbü't-Tabakâti'l-kebir*, Thk. İhsan Abbâs, Daru Sâdir, Beyût, 1968, I, 100; Belâzürî, Ebû'l-Abbâs Ahmed b. Yahya b. Câbir (ö. 279/892), *Ensâbü'l-Eşraf*, thk. Süheyl Zekkâr -Riyâz Zerkelî, Beyrut 1996, I, 101.

⁵ Kurtubî, Ebû Abdillâh Muhammed b. Ahmed b. Ebî Bekr b. Ferh el-Kurtubî (ö. 671/1273), *el-Câmi' li ahkâki'l-Kur'an*, Beyrut 1965, II, 92.

⁶ Mustafa Akçay, "Hz. Peygamber'in Anne-Babasının (Ebeveyn-i Resûl) Dinî Konumuna Dair Ebû Hanife'ye Atfedilen Görüş Etrafındaki Tartışmalar", Sakarya Üniversitesi İlahiyat Fakültesi Dergisi, 19 / 2009, s. 1-27.

⁷ İsrâ, 17/24.

⁸ Erzincanî, a.g.e., vr. 1.

ve Kurtubî gibi bazı âlimlere göre de Hz. Peygamber'in anne-babası öldükten sonra onun duasıyla dirilip iman etmişlerdir.⁹

Müellif, “Ben soy ve şeref olarak en üstününüzüm. Allah soyumu temiz insanlardan temiz insanlara naklederek beni yaratmıştır”¹⁰ mealindeki hadisin de Hz. Peygamber'in anne-babasının ehl-i imân ve ehl-i necât olduğuna delil olduğunu ifade etmektedir.¹¹ Zira müşriklerin necis oldukları Kur'an'da açıkça ifade edilmiştir. Şayet ebeveyn-i resul müşrik olsaydılar Kur'an'a rağmen Hz. Peygamber onlara “tahirât” temiz diye nitelendirmezdi. Ayrıca ayetin delaleti kesin olup ona zıt olan görüşler zannidir. Bazı hadislerde geçen zanni olan deliller bu ayetin katiyetine zarar veremez. Erzincanî'ye göre ilginç olan durum; bütün bu deliller ortadayken bazı âlimlerin ısrarla ebeveyn-i Resul'ün küfrüne hükmetmeleridir. Yazara göre böyle bir iddia Hz. Peygamber'in soyuna karşı bir saygısızlık olup Hz. Peygamberi de üzmetmektedir.¹²

Müslim, Ebü'l-Hüseyn Müslim b. Haccâc el-Kuşeyri en-Nisâbü'rî (206-261/821-875), *el-Câmi'ü's-Sahîh*, thk. Muhammed Fuâd Abdülbakî, Beyrut ts.

Müellif ikinci bölümde ulemanın görüşlerine yer vermiştir. Bu bölümde Hz. Peygamber'in anne-babasının ehl-i imân olmadığını savunanlar ile aksini iddia edenler şeklinde iki grubun fikirlerini naklederek karşılaştırmıştır. Müellif bu bölümde tarafsızlığını muhafaza etmeye çalışmıştır. Yazarın verdiği bilgiye göre Hz. Peygamber'in anne-babasının ehl-i imân olmadığını savunanlar: “Şüphesiz biz seni hak ile müjdeleyici ve uyarıcı olarak gönderdik. Sen cehennemlik olanlardan sorumlu tutulacak değilsin.”¹³ âyetini delil göstermişlerdir. Onlara göre bu ayetin nüzulüne sebep Hz. Peygamber'in “Keşke anne-babama ne yapıldığından haberim olsaydı”¹⁴ sözü sebep olmuştur. İddiaya göre bu ayetin uyarısından sonra Hz. Peygamber vefat edinceye kadar ebeveyninden söz etmemiştir.¹⁵ Bu görüşün aksini savunanlar Hz. Peygamber'in anne-babasının ehl-i imân olduklarını iddia etmişlerdir. Bu grup, Hz. Peygamber'in soyunun temiz olması ile alakalı nakledilen hadisleri delil göstermişlerdir. Bunlar onların imanı ve necâtı konusunda hemfikir olsalar da iman etme şekilleri konusunda ihtilafa düşmüşlerdir.¹⁶

Bazı âlimler de Hz. Peygamber'in nesebiyle ilgili rivayetleri dayanak göstererek onun ebeveyninin iman ederek dünyadan ayrıldıklarını söylemişlerdir.¹⁷ Diğer bir kısım ulemaya göre de Hz. Peygamber'in anne-babası öldükten sonra onun duasının hürmetine mucize olarak dirilip iman etmişlerdir.¹⁸ Fakat bu durum çeşitli itirazlara sebep olmuştur. Öncelikle ölmüş bir insanın iman etmesi gibi bir mecburiyeti olmadığı gibi böyle bir imanın kendisine bir faydası da yoktur. Çünkü irade devre dışı kalmıştır. Yeis anındaki iman etme gibi böyle bir imanın da geçerliliği tartışma konusudur. Ayrıca tarihte buna benzer iman etme şekline de hiç rastlanılmamıştır. Erzincanî, bu itiraza şöyle bir cevap vermektedir: Bu durum Hz. Peygamber'e has özel muamele ve bir mucizedir. “Şüphesiz, Rabbin sana verecek ve sen de hoşnut

⁹ Kurtubî, *a.g.e.*, 10:239-246; Belâzürî, *Ensâb*, III, 72

¹⁰ Müslim, Ebü'l-Hüseyn Müslim b. Haccâc el-Kuşeyri en-Nisâbü'rî (206-261/821-875), *el-Câmi'ü's-Sahîh*, thk. Muhammed Fuâd Abdülbakî, Beyrut ts. “*Fedail*”, 1.

¹¹ Erzincanî, *a.g.e.*, vr. 1.

¹² Erzincanî, *a.g.e.*, vr. 1.

¹³ Bakara, 2/119.

¹⁴ İbnü'l-A'râbî, Ebû Saîd Ahmed b. Muhammed b. Ziyâd el-Basrî (ö. 341/952), *Mu'cemu İbnü'l-A'râbî*, Thk. Abdurrahman b. İbrahim b. Ahmed el-Hüseynî, (Suudi Arabistan: Daru'l-Cevzî 1997), I, 394.

¹⁵ Erzincanî, *a.g.e.*, vr. 2.

¹⁶ Erzincanî, *a.g.e.*, vr. 2.

¹⁷ Müslim, “*Fedail*”, 1.

¹⁸ İbn Şâhin, Ebû Hafs Ömer b. Ahmed b. Osmân el-Bağdâdî (ö. 385/996), *Nâsihu'l-hadîs ve mensûhu* (*en-Nâsih ve'l-mensûh mine'l-hadîs*), Thk. Semir b. Emin ez-Züheyri, (Zerkâ: Mektebetü'l-menâr1988) s. 489; Kurtubî, *a.g.e.*, X, 239-246; Belâzürî, *a.g.e.*, III, 72.

olacaksınız.”¹⁹ âyeti de buna işaret etmektedir.²⁰ Diğer bir itiraz ise Hz. Peygamber’in dirilip iman etmeleriyle ilgili nakledilen hadisin mevzu ya da zayıf olmasına yönelik olmuştur. Dolayısıyla mevzu ya da zayıf olan bir hadis delil gösterilemez. Erzincanî’nin bu itiraza cevabı şu şekildedir: Doğru olan bu hadisin mevzu değil zayıf olmasıdır. Ancak bu hadis zayıf olmasına rağmen Kastallânî,²¹ İbn Hacer, İbn Şahin,²² Hatîb el-Bağdâdî, Süheylî, Kurtubî, Suyûtî, Taberânî ve Nasiruddîn gibi büyük hadis âlimleri tarafından hüsnü kabul görmüştür.²³ Bu zatlar bahsi geçen hadisi naklederek Hz. Peygamber’in anne-babasının ehl-i necat olduklarına delil göstermişlerdir. İhtiyat gerektiren böyle hassas bir konuda delil gösterilmesi hadisin sıhhatini pekiştirmiştir.²⁴

Erzincanî, eserinin üçüncü bölümde ise Ebu Hanîfe’nin konuyla ilgili görüşüne yer vermiştir. Erzincanî, Ebu Hanîfe’nin *el-Fıkhü’l-ekber* isimli eserinde²⁵ Hz. Peygamber’in ebeveyninin ehl-i iman olmadıklarına dair görüşünü naklederek eleştiriye tabi tutmuştur.²⁶ Yazar, buna cevap olarak temriz (kîle) sigasıyla naklettiği bir rivayette *el-Fıkhü’l-ekber*’in Ebu Hanîfe’ye ait olmadığını, Ebu Hanîfe künyesiyle meşhur olmuş başka bir zata ait olabileceğini iddia etse de kendisi de bunu pek inandırıcı bulmamaktadır.²⁷ Bu nedenle eserin Ebu Hanîfe’ye ait olduğunu, ancak bu görüşün Ebu Hanîfe’ye ait olamayacağını, muhtemelen eserine sonradan dâhil edildiğini iddia etmiştir. Sonuç olarak Erzincanî, Ebu Hanîfe’ye nispet edilen bu görüşün Ali el-Karî gibi birkaç kişinin görüşü olarak ekalliyette kaldığını, Hz. Peygamber’in ebeveyninin ehl-i necat olduklarına dair cumhura ait görüşün daha isabetli olduğunu vurgulamaya çalışmıştır.

¹⁹ Duhâ, 93/5.

²⁰ Erzincanî, *a.g.e.*, vr. 2.

²¹ el-Kastallânî, Ahmed b. Muhammed el-Kastallânî’nin (ö. 923/1517), *el-Mevâhibü’l-Ledüniyye*, Mektebetü’t-Tevfik, Kahire Ts. I, 103.

²² İbn Şahin, *a.g.e.*, s. 489.

²³ Erzincanî, *a.g.e.*, vr. 3.

²⁴ Erzincanî, *a.g.e.*, vr. 3.

²⁵ Ebû Hanîfe, Nu‘mân b. Sâbit b. Zûtâ b. Mâh (ö. 150/767), *ei-Fıkhü’l-ekber*, Süleymaniye Ktp., Kasıdecizade, nr. 682/2, vr. 19; Geniş bilgi için Bk. Mustafa Akçay, “Hz. Peygamber’in Anne-Babasının (Ebeveyn-i Resûl) Dini Konumuna Dair Ebû Hanîfe’ye Atfedilen Görüş Etrafındaki Tartışmalar” Sakarya Üniversitesi İlahiyat Fakültesi Dergisi 19/ 2009, s. 1-27.

²⁶ Erzincanî, *a.g.e.*, vr. 4.

²⁷ Erzincanî, *a.g.e.*, vr. 4.

KAYNAKLAR

Akçay, Mustafa, “Hz. Peygamber'in Anne-Babasının (Ebeveyn-i Resül) Dini Konumuna Dair Ebü Hanîfe'ye Atfedilen Görüş Etrafındaki Tartışmalar”, Sakarya Üniversitesi İlahiyat Fakültesi Dergisi, 19 / 2009, s. 1-27.

Belâzürî, Ebü'l-Abbâs Ahmed b. Yahya b. Câbir (ö. 279/892), *Ensâbü'l-Eşrâf*, thk. Süheyl Zekkâr -Riyâz Zerkelî, Beyrut 1996.

Bursalı Mehmed Tahir Efendi, *Osmanlı Müellifleri*, Haz. A. Fikri Yavuz, İsmail Özen, Meral Yayınevi, İstanbul ts.

Erzincanî, Muhammed b. Ali el-Karamanî el-Erzincanî, (ö. ?), *Risâle-i Mergûbe, Risâle-i Mergûbe-i Sahiha li Ebeveyni Resulillah*, Çorum Hasan Paşa İl Halk Kütüphanesinde 19 Hk 796/2.

İbnü'l-A'râbî, Ebû Saîd Ahmed b. Muhammed b. Ziyâd el-Basrî (ö. 341/952), *Mu'cemu İbnü'l-A'râbî*, Thk. Abdurrahman b. İbrahim b. Ahmed el-Hüseynî, Daru'l-Cevzî, Suudi Arabistan 1997.

İbn Hişam, Ebu Muhammed Cemaluddin Abdulmelik İbn Hişam b. Eyyub el-Himyeri el-Meafiri el-Basri el-Mısri (ö. 218/833), *es-Siretu'n-Nebeviyye*, thk. Mustafa es-Sakka, İbrahim el-Ebyârî, Abdulhafiz Şelbî, Mısır 1936.

İbn Sa'd, Ebû Abdillâh Muhammed b. Sa'd b. Menî' el-Kâtib el-Hâşimî el-Basrî el-Bağdâdî (ö. 230/845), *Kitâbü't-Tabakâti'l-kebîr*, Thk. İhsan Abbâs, Daru Sâdır, Beyrût 1968.

İbn Şâhin, Ebû Hafs Ömer b. Ahmed b. Osmân el-Bağdâdî (ö. 385/996), *Nâsihu'l-hadîş ve mensûhuhu (en-Nâsih ve'l-mensûh mine'l-hadîş)*, Thk. Semir b. Emin ez-Züheyrî, Mektebetü'l-menâr, Zerkâ: 1988.

el-Kastallânî, Ahmed b. Muhammed el-Kastallânî'nin (ö. 923/1517), el-Mevâhibü'l-Ledüniyye, Mektebetü't-Tevfik, Kahire ts.

Kurtubî, Ebû Abdillâh Muhammed b. Ahmed b. Ebî Bekr b. Ferh el-Kurtubî (ö. 671/1273), *el-Câmi' li ahkâki'l-Kur'an*, Beyrut, 1965.

ÖMER VECİHÜDDİN İBN-İ ABDULMUHSİN ERZİNCÂNÎ'NİN EDEBÎ KİŞİLİĞİ VE ARAPÇA ESERLERİ

Rumeysa BAKIR DAYI*

Özet

Erzincan'ın Anadolu tarihî için önemli bir merkez olduğu bilinmektedir. Şehrin bu önemli konumu yüzyıllar boyunca Erzincan'da bir ilmî birikime de sebep olmuştur. Şehrin Türk-İslâm tarihi boyunca bu birikimi, şehirde yaşayan veya Erzincanlı olarak bilinen ya da başka bir deyişle Erzincânî mahlasını taşıyan birçok âlimin ve müeddibin ortaya çıkmasına sebep olmuştur. Bu açıdan bakıldığında Erzincan'ın Türk-İslâm tarihinde önemli bir kültür ve edebiyat merkezi olduğunu söyleyebiliriz.

Bu bakış açısı ile çalışmamıza konu olan Ömer Vecihüddin İbn-i Abdulmuhsin Erzincânî'yi ele alıp, müellifin yaşadığı dönemin koşullarını, bu koşulların yazar üzerindeki etkilerini, edebî şahsiyetini, Arapça olarak kaleme aldığı eserlerini tanıtmaya çalışacağız.

Anahtar Kelimeler: Ömer Vecihüddin İbn-i Abdulmuhsin Erzincânî, Arapça, Edebî Kişilik, Erzincan.

Abstract

ÖMER VECİHÜDDİN İBN-İ ABDULMUHSİN ERZİNCÂNÎ'S LITERARY PERSONALITY AND ARABIC WORKS

It is known that Erzincan is an important center for Anatolian history. This important location of the city has led to a scientific accumulation in Erzincan for centuries. Throughout the Turkish-Islamic history, this accumulation of the city has led to the emergence of many scholars and man of letters living in the city or known as Erzincanlı, or in other words taking the name of Erzincani. From this perspective, we can say that Erzincan is an important center of culture and literature in Turkish-Islamic history.

With this perspective, we will try to introduce the works of Ömer Vecihüddin İbn-i Abdulmuhsin Erzincânî, the conditions of the author's period, the effects of these conditions on the author, his literary personality and his works written in Arabic.

Key Words: Ömer Vecihüddin İbn-i Abdulmuhsin Erzincânî, Arabic, Literary Personality, Erzincan.

* Dr. Öğrt. Üyesi Rumeysa BAKIR DAYI, Bayburt Üniversitesi İlahiyat Fakültesi, Arap Dili ve Belagati Bölümü, Bayburt-Türkiye rbakirdayi@bayburt.edu.tr

Giriş

Kalkolitik çağdan itibaren iskân gören Erzincan, XI. yüzyılda Selçukluların bölgeye gelmesi Türk-İslâm hâkimiyetine girmiştir. Selçuklu akınları 1058'de Erzincan ve çevresine kadar ilerlemiştir. 1071 Malazgirt zaferinden sonra, Alp Arslan'ın komutanlarından Mengüçük Gazi; Erzincan ve çevresinde Mengüçüklü Beyliği'nin¹ kurmuştur.² Mengüçük Gazi'den sonra ailesi bu bölgeyi yönetmiş³, 1228 yılında I. Alâeddîn Keykubâd⁴ zamanında Erzincan, Türkiye Selçuklu Devleti'ne⁵ dâhil olmuştur. 1243 yılındaki Köseadağ Savaşı'nın⁶ sonucunda Erzincan, Moğol idaresine tabii olmuştur.⁷

¹ Mengüçük Beyliği için bkz: Faruk Sümer, "Mengüçüklüler", *DİA*, XXIX, İstanbul 2004, 138-142; Faruk Sümer, "Mengüçüklüler", *İA*, VII, Eskişehir 1997, 713-718; Cl. Cahen, "Mengücek", *EP*, VI, E. J. Brill, Leiden 1991, 1016-1017; Muharrem Kesik, *Anadolu Türk Beylikleri*, İstanbul 2018. Mengüçük Beyliği'nin bölgenin Türkleşmesindeki rolü için bkz: Abdullah Kaya, "Mengücek Beyliğinin Kuruluşu ve Beyliğin Bölgedeki Türkleşmedeki Rolü", *Sosyal Bilimler Araştırma Dergisi*, 11, Diyarbakır 2008, 149-176.

² İbrahim Üngör, "Yeni Araştırmalar Işığında Erzincan'ın Eskiçağ Tarihi", *XVII. Türk Tarih Kongresi*, Ankara 2014, 212, 214; Müneccimbaşı Ahmed b. Lütfullah, *Câmi'ü'd-Düvel*, II, (Çev. Ali Öngül), İstanbul 2017, 178; Osman Turan, *Doğu Anadolu Türk Devletleri Tarihi*, İstanbul 2013, 71; Faruk Sümer, *Selçuklular Devrinde Doğu Anadolu'da Türk Beylikleri*, Ankara 1998, 1; İbrahim Tellioglu, "Anadolu'nun Fethi Döneminde Erzincan" Uluslararası Erzincan Sempozyumu, I, (Ed. Hüsrev Akın), Erzincan 2016, 415-418;

³ Süryani Mihail, *Süryani Patrik Mihail'in Vakainamesi*, (Çev. Hrant D. Andreasyan), 1944, 66-67, 163; Azîmî, *Azîmî Tarihi*, (Çev. Ali Sevim), TTK, Ankara 2006, 52; Müneccimbaşı Ahmed b. Lütfullah, *Câmi'ü'd-Düvel, Selçuklular Tarihi II*, (Hzr. Ali Öngül), Kabcacı Yay., İstanbul 2017, 179; Faruk Sümer, "Mengüçüklüler", *İA*, VII, 713-718; Osman Turan, *Doğu Anadolu Türk Beylikleri Tarihi*, İstanbul 2004, 61, Erdoğan Merçil, *Müslüman-Türk Devletleri Tarihi*, İstanbul 2015, 276; Muharrem Kesik, *Anadolu Türk Beylikleri*, Bilge Kültür Sanat Yay., İstanbul 2018, 39; Sümer, *Selçuklular Devrinde Doğu Anadolu*, 2-12, İlhan Erdem, "Doğu Anadolu Türk Beylikleri", *Türkler*, VI, Ankara 2002, 399-401; Kesik, *Anadolu Türk Beylikleri*, 39; Turan, *Doğu Anadolu Türk Devletleri*, 71-80.

⁴ Türkiye Selçuklu Devleti sultanı Alâeddîn Keykubâd, 1220-1237 yılları arasında hüküm sürmüştür. Bilgi için bkz. İbn-i Bîbî El Huseyn b. Muhammed b. Ali El- Ca'ferî er-Rudegî, *El-Evâmirü'l-'Alâiyye fi'l-Umürî'l-'Alâiyye*, (Tsh. Adnan Sadık Erzi), TTK Yay., (Tıpkı Basım), Ankara 1956, vrk. 214-461; Müneccimbaşı, *Câmi'ü'd-Düvel*, 58-72.

⁵ Türkiye Selçuklu Devleti, 1075-1308 yılları arasında Anadolu'ya hâkim olmuştur. Detaylı bilgi için bkz. Aksarayî, Kerîmeddîn Mahmûd b. Muhammed, *Müsâmeretü'l-Ahbâr*, (Çev. Mürsel Öztürk), TTK, Ankara 2000; Müneccimbaşı Ahmed b. Lütfullah, *Câmi'ü'd-Düvel*, I, (Yayımlayan; Ali Öngül), Akademi Kitabevi, İzmir 2000.

⁶ Köseadağ savaşı; 1242 yılında Türkiye Selçukluları ile Moğollar arasında meydana gelmiş, Türkiye Selçukluları'nın yenilgisi ile sonuçlanmıştır. Detaylı bilgi için bkz: Müstevfî Kazvîni, Hamdullah Ebî Bekr b. Ahmed b. Nasr, *Târih-i Guzîde*, (Haz. Abdülhüseyn Nevâ'î), İntişârât-i Emîr Kebîr, Tahrân 1387 hş., 477-478; İbn-i Bîbî El Huseyn b. Muhammed b. Ali El- Ca'ferî er-Rudegî, *El-Evâmirü'l-'Alâiyye fi'l-Umürî'l-'Alâiyye*, 517-528; Müneccimbaşı Ahmed b. Lütfullah, *Câmi'ü'd-Düvel*, I, 88-89; Benâketî, *Târih-i Benâketî*, 407; Rızâ Kulî Hân Hidâyet, *Fihrisü't-Tevârih*, (Tsh. Abdülhüseyn Nevâ'î-Mîr Hâşim Muhaddes), Tahrân 1373 hş., 151; Faruk Sümer, "Köseadağ Savaşı", *DİA*, XXVI, İstanbul 2002, s. 272-273; Erkan Göksu, "Köseadağ Savaşı (1243)", *Tarihin Peşinde Uluslararası Tarih ve Sosyal Araştırmalar Dergisi (The Pursuit of History International Periodical for History and Social Research)*, I/2, (Ekim 2009), 1-14.

⁷ Reşîdüddîn Fazlullah, *Câmiut't-Tevârih (İlhanlılar Kısmı)*, (Çev. İsmail Aka- Mehmet Ersan- Ahmad Hesamipour Khelejan), Ankara 2013, 12-305; İbn Bîbî, *El-Evâmirü'l-'Alâ'îye fi'l-Umürî'l-'Alâ'îye Selçuknâme*, 493-676; Aksarayî, *Müsâmeretü'l-Ahbâr*, 24-266; Gregory Abû'l Farac, *Abû'l-Farac Tarihi*, II, (Çev. Ömer Rıza Doğrul), Ankara 1999, 560-568; Osman Turan, *Selçuklular Zamanında Türkiye*, İstanbul 2005, 477-672; Sümer, *Selçuklular Devrinde Doğu Anadolu*, 56-60; Mükrimin Halil Yinanç, *Türkiye Tarihi Selçuklular Devri*, II, (Haz. Refet Yinanç), Ankara 2014, 191-322; Mehmet Altay Köymen, *Selçuklu Devri Türk Tarihi*, Ankara 2017, s. 145; Ali Sevim, *Anadolu'nun Fethi Selçuklular Dönemi*, Ankara 2014, s. 157-159; Emine Uymaz, *Sultan I. Alâeddîn Keykubad Devri Türkiye Selçuklu Devleti Siyasî Tarihi (1220-1237)*, Ankara 2003, 18-103; Faruk Sümer, "Anadolu'da Moğollar" *Selçuklu Araştırmaları Dergisi*, Ankara 1969, I, 1-38; Ahmet Toksoy, "Türkiye Selçuklu Devleti ve Erzincan", *Enver Konukçu Armağanı*, (Ed. İbrahim Ethem Atnur), Ankara 2012, 189-195; Neslihan Durak, "Moğollar Döneminde Erzincan ve Çevresi", *Uluslararası Erzincan Sempozyumu*, I, (Ed. Hüsrev Akın), Erzincan 2016, 169-171; Firdevs Özen, "İlhanlılar Devrinde Erzincan", *Türk Tarihine Dair Yazılar*, II, (Ed. Alpaslan Demir-Tuba Kalkan-Eralp Erdoğan), Ankara 2017, 515-541.

İlhanlı Devleti'nin bölgedeki etkisinin azalmasıyla Erzincan önce Emîr Çoban'ın⁸ oğlu Timurtaş'ın⁹ ardından, Eretnâlıların hâkimiyetine girmiştir.¹⁰ Eretna emirlerinden Mutahharten zamanında Erzincan şehri Akkoyunlu ve Karakoyunlu mücadelesine sahne olmuştur. Bu sırada Anadolu'daki siyasi birliği tesis etmeye çalışan Yıldırım Bayezid (1389-1403), 1401 yılında şehri ele geçirmiş ve Karakoyunlu idaresine bırakmıştır. Bir süre Karakoyunlular ve Akkoyunlular arasında el değiştiren Erzincan şehri, Akkoyunlu hükümdarı Uzun Hasan'ın¹¹ (1452-1478) 1457'de Karakoyunlular'ı yenmesiyle Akkoyunlular'ın hâkimiyeti altına girmiştir.¹²

A) Ömer Vecihüddîn İbn-i Abdulmuhsîn Erzincânî'nin Hayatı

Hadis çalışmaları ile tanınan, "Musannifler Zümresi" olarak bilinen hadisleri konularına göre sınıflayıp kitaplarda toplayan hadis âlimlerinden biri olan Ömer Vecihüddîn İbn-i Abdulmuhsîn Erzincânî'nin doğum tarihi ve hayatı hakkında fazla bilginin bulunmamaktadır. Abdulmuhsin Efendi'nin oğlu olup Kars'ta doğmuştur. Fakat aslen Erzincanlı olduğu için "Ömer Vecihüddîn Erzincani" unvanıyla anılmıştır.¹³

Osmanlı Devleti'nin kuruluş döneminde Anadolu'da hadisle ilgili çalışmalar yapan müelliflerden biri olan Ömer Vecihüddîn Erzincânî; eğitimini Maverâünnehir bölgesine gelerek dönemin Hanefî fakihî ve kelâm âlimi Sadru'sh-Şerîa'nın¹⁴ yanında tamamlamıştır.¹⁵

Doğumu kadar ölüm tarihinde de belirsizlik bulunan ve farklı görüşlerin olduğu Ömer Vecihüddîn Erzincânî'nin vefat tarihine dair kesin bilgi bulunmamasıyla birlikte bazı kaynaklarda h.700/ m.1300¹⁶ bazılarında h.871/ m.1466-1467 yılında¹⁷ başka bir kaynaktan

⁸ Emîr Çoban için bkz: İsmail Hakkı Uzunçarşılı, "Emîr Çoban Soldoz ve Demirtaş", *Belleten*, XXXI/124, Ankara 1967, 601-622.

⁹ Timurtaş bazı kaynaklarda Demirtaş olarak da geçmektedir. Bilgi için bkz İsmail Hakkı Uzunçarşılı, "Emîr Çoban Soldoz ve Demirtaş", *Belleten*, XXXI/124, Ankara 1967, 601-622; Kemal Ramazan Haykıran, "Anadolu'da Bir İlhanlı Valisi: Demirtaş Noyan", *Muğla Üniversitesi Sosyal Bilimler Enstitüsü Dergisi (İLKE)*, 23, 2009, 161-177.

¹⁰ Aziz B. Erdeşir-i Esterâbâdî, *Bezm u Rezm (Eğlence ve Savaş)*, (Çev. Mürsel Öztürk), Ankara 2014, 453-481; Şahin, *Erzincan Tarihi*, 361-366; Kemal Göde, *Eratnahular (1327-1381)*, Ankara 2000, 17-179; Cl. Cahen "Eretna", *EP*, II, E. J. Brill, Leiden 1991, 705-707; Kemal Göde, "Eretnaogulları", *DİA*, XI, İstanbul 1995, 295-296; Kemal Göde, "Eretnalı Devleti Tarihine Genel Bir Bakış (1327-1381)", *Türkler*, VI, Ankara 2002, 797-808; Kemal Taşçı, "Erzincan'da Eratnâlı Hâkimiyeti", *Uluslararası Erzincan Sempozyumu*, I, (Ed. Hüsrev Akın), Erzincan 2016, 389-407.

¹¹ Akkoyunlu hükümdarı Uzun Hasan için bkz: Faruk Sümer, "Uzun Hasan", *DİA*, XLII, İstanbul 2012, 185-186.

¹² Ebu Bekr-i Tihranî, *Kitab-ı Diyarbekriyye*, (Çev. Mürsel Öztürk), Ankara 2014, 18-380; Faruk Sümer, *Kara Koyunlular (Başlangıçtan Cihan-Şah'a Kadar)*, I, Ankara 1992, 13-143.

¹³ İsmail Paşa el-Bağdadî, *Hediyetü'l-Ârifîn Esmâül Müellifîn ve Âsârü'l-Musannifîn Min Keşfi'z-Zunûn*, I, Daru'l-İhyau't-Turâsî'l-'Arabîyye Beyrut: İstanbul 1951, 794; Kehhâle, Ömer b. Rıza b. Muhammed Ragıb b. Abdilgani ed-Dimeşki, *Mu'cemu'l-Müellifîn: Terâcimü muşannifi'l-kütübi'l-'Arabîyye*, VII, Mektebetü'l-Müsenna, Beyrut, 1957, I- XV, 295; Hayreddîn ez-Ziriklî, *el-'Alâm*, VI, Dâru'l-'İlmi'l-Melâyîn, Beyrut 1986, 53.

¹⁴ Sadru'sherîa es-Sânî Ubeydullâh b. Mes'ûd b. Tâcişherîa Ömer b. Sadrişherîa el-Evvel Ubeydillâh b. Mahmûd el-Mahbûbî el-Buhârî (ö. 747/1346). Detaylı bilgi için bkz: Özen Şükrü, "Sadru'sherîa", *DİA*, XXXV, 427-431.

¹⁵ Kaya Erol, *Erzincanlı Son Devir Osmanlı Uleması*, Erzincan Üniversitesi Yayınları, Erzincan 2017, 231.

¹⁶ Hayreddîn ez-Ziriklî, *el-'Alâm*, VI, Dâru'l-'İlmi'l-Melâyîn, Beyrut 1986, 53.

¹⁷ Kehhâle, Ömer b. Rıza b. Muhammed Ragıb b. Abdilgani ed-Dimeşki, *Mu'cemu'l-Müellifîn: Terâcimü muşannifi'l-kütübi'l-'Arabîyye*, II, Mektebetü'l-Müsenna, Beyrut 1957, 565; Milli Kütüphane Katalog Taraması <https://kasif.mkutup.gov.tr/SonucDetay.aspx?MakId=970710> 17.11.2019.

h.743/ m.1342¹⁸ yılında bazı kaynaklarda ise h.843/ m. 1439-1440¹⁹ yılında vefat ettiği yazmaktadır. Fakat hadisle ilgili eseri olan Şerhu Meşâriku'l-Envâr li's-Sâğâni'yi m.1467 yılında bitirmiş olması onun XV. asırda yaşadığını ve bu tarihten sonra vefat etmiş olabileceğini göstermektedir.²⁰ Kendisinin nerede defnedildiğini bilmemekle beraber babası Abdulmuhsin Efendi ve kendisi gibi ilim sahibi oğlu Şerafeddin Muhammed Amasya'da defnedilmişlerdir.²¹

A) Edebi Kişiliği ve Arapça Eserleri

Tahsilini Maverâünnehir'de Sadruşşeria Übeydullah b. Mesud'dan fıkıh ilmini tamamlayan Ömer Vecihüddin Erzincânî'nin eserlerine bakıldığında, daha çok fıkıh ve nahiv ilmiyle ilgilendiği anlaşılmaktadır. Yaptığı çalışmaları şu şekilde sıralayabiliriz:

1) Nüzhetü'l-Ebrâr fî Menâkıbı'l-Ahyâr

Eser, çok tanınan bir eser olmamakla birlikte başlık ve içerik açısından meşhur fakih âlimlerinden Saymerî'nin (ö.1045)²² *Ahbâru Ebî Hanîfe*'sinden etkilenilerek yazıldığı belirtilmiş olup üç nüshası bulunmaktadır:

a) **Süleymaniye Kütüphanesi, Ayasofya koleksiyonu;** nr.1938 bulunan eser, mecmuanın 82b-176b numaralı yaprakları arasındadır. Eser açık ve okunaklı müellif hattı olup 94 buçuk varaklık hacme sahip olduğu ve son kısmındaki kayıttan 1325 yılında yazıldığı görülmektedir.

b) **Süleymaniye Kütüphanesi, Ayasofya koleksiyonu;** nr.3449'da bulunan eserin her bir sayfası 13 satırdan oluşmakta ve 100 yaprak hacindedir. Büyük ve seyrek bir hatla yazılmış olan nüshanın son sayfasında 1377 yılında İbn Bevvâb Muhammed b. Receb tarafından istinsah edildiği yazılmıştır.

c) **Süleymaniye Kütüphanesi, Harput koleksiyonu;** nr. 80'de bulunan mecmuanın 1a-51b nolu sayfaları arasında bulunan eser, her bir sayfası 17 satırdan oluşan 51 varak hacminde olup yine müellif hattı ile açık ve okunaklı olmasına rağmen baş tarafından yarım sayfa kadar hasar görmüş ve eksiktir. Son sayfasında eserin 1685 yılında Ahmed b. Şaban tarafından istinsah edildiği söylenmiştir.²³

2) Hadâiku'l-Ezhâr fî Şerhi Meşâriku'l-Envâr

¹⁸ Kadir Ayaz, *Molla Gürânî ve el-Kevseru'l-Cârî ilâ Riyâdu Ehâdîsi'l-Buhârî*, (Basılmamış Doktora Tezi), Necmettin Erbakan Üniversitesi Sosyal Bilimler Enstitüsü, Konya 2014, 36; Kalaycı Mehmet, "7./13.yy Anadolu'sunda Yaşamış Bir Hanefî Âlimin Ferağ Kayıtlarında Saklı Otobiyografisi: 'Alâ-i Ahlâfî ve Mecmû'ası", *Dini Araştırmalar*, C. XX, Sayı: 52, Temmuz-Aralık 2017, 24; Huzeyfe Çeker, "Ebû Hanîfe Menâkıblarının Yazma Nüshaları", *Tahkik İslami İlimler Araştırma ve Neşir Dergisi*, C. 1, Sayı: 1, 2018, 285; Sandıkçı Kemal, Türklerin Hadis İlimine Katkısı, <https://www.altayli.net/turklerin-hadis-ilmine-katkisi.html> 18.11.2019.

¹⁹ Yüksel Musa Şamil, Ortaçağlarda Beyin Göçü ve Etkileri: Timurlular Örneği, *OTAM*, 41/Bahar 2017, 295; Kaya Erol, *Erzincanlı Son Devir Osmanlı Uleması*, Erzincan Üniversitesi Yayınları, Erzincan 2017, 231.

²⁰ Mehmet Yavuz, "IX. (XV) Asırda Arap Gramerine Dair Eser Yazan Bazı Osmanlı Âlimleri", *Şarkiyat Mecmuası*, Sayı: 16, 2010, 129.

²¹ Kaya Erol, *Erzincanlı Son Devir Osmanlı Uleması*, 231.

²² Ebû Abdillâh el-Hüseyn b. Alî b. Muhammed es-Saymerî (ö. 436/1045) Detaylı bilgi için bkz: Tuncay Başoğlu, "Saymerî Hüseyin b. Alî", *DİA*, XXXVI, İstanbul 1988, 215-216; <https://islamansiklopedisi.org.tr/saymeri-huseyin-b-ali> 19.11.2019.

²³ Çeker Huzeyfe, "Ebû Hanîfe Menâkıblarının Yazma Nüshaları", *Tahkik İslami İlimler Araştırma ve Neşir Dergisi*, C. 1, Sayı:1, 2018, 285, 286.

Müellifin en önemli eseri olan Hadâiku'l-Ezhâr fî şerhi Meşâriku'l-Envâr; Sâğânî'nin Meşâriku'l-Envâr isimli hadis mecmuâsına yazdığı şerhtir. Erzincânî'nin yanında Fîrûzâbâdî, Kemalpaşazâde, Şeyhzâde Muhyiddin Mehmed, Dursunzâde Abdülbâkî, İbnü's-Sâiğ ez-Zümürüdî, Alâeddin Yahyâ b. Abdüllatîf et-Tâvûsî el-Kazvînî (biri geniş, diğeri muhtasar iki şerh) gibi pek çok âlim Meşâriku'l-envâr'a şerh yazmıştır.

Erzincânî, bu eserin sonuna Beğavî'nin Şerhu's-Sünne; Hakim et-Tirmizî'nin Nevâdiru'l-Usûl; Zemahşerî'nin el-Fâik (fî Garîbi'l-Hadîs); İbnü'l-Esîr'in en-Nihâye fî Garîbi'l-Hadîs; Şihâbuddin et-Tûrebeştî'nin, el-Müyesser fî Şerhi'l-Mesâbih; Beydâvî'nin Şerhu'l-Mesâbih; Şihâbuddin Mahmûd en-Nîsâbü'rî'nin Cümelü'l-Garîb; Bedruddin Muhammed el-Erbilî'nin et-Tuhfe gibi kaynakları ekleyerek o dönemde pek yapılmayan kaynakçayı koymuştur.²⁴

Birkaç adet yazması bulunan eser, Çorum Hasan Paşa İl Halk Kütüphanesi 19 Hk 3555 numarada 181 varak, Diyarbakır İl Halk Kütüphanesi 21 Hk 1230 numarada 297 varak olarak mevcut olup dili Arapça'dır. Bunun yanında Kastamonu İl Halk Kütüphanesi 37 Hk 3390 numarada Hüseyin b. Hüseyin Faki tarafından istinsah edilmiş 202 varaklık bir yazması da mevcuttur. Ayrıca eserin, Bursa İnebey Yazma Eser Kütüphanesi, Haraççıoğlu Koleksiyonu 16 Ha 211 numarada müstensih Muhammed b. Muhammed el-Bâbî tarafından istinsah edilmiş 168 varaklık ve dili Arapça olan bir nüshası; 145 Bursa İnebey Yazma Eser Kütüphanesi, Haraççıoğlu Koleksiyonu 16 Ha 323 numarada 2b-202 varaklar arasında yine dili Arapça olan bir yazması mevcuttur.²⁵

3) et-Tekmîl fî şerhi Usûli'l-fikh li'l-Pezdevî

Hanefî fakih ve usulcü olan el-Erzincani et-Tekmîl fî şerhi Usûli'l-fikh li'l-Pezdevî adlı eserinin müellif hattıyla bir nüshası ve başka nüshaları bulunmaktadır. Adı geçen eser tahkik aşamasında olup (Keşf-i Pezdevî) şerhinin bir nüshası Edirne'de Sultan Selim kütüphanesinde ve Süleyman Kütüphanesinde vardır.²⁶

4) HÂŞİYE 'ALÂ FEVÂ'İDİ'Z-ZİYÂ'YE

Abdurrahmân Câmî'nin (ö. 897/1492)²⁷ Arap dili cümle yapısına dair İbn Hâcib'in el-Kâfiye adlı eserine el-Fevâidü'z-Ziyâ'iyye adıyla yazmış olduğu şerhin haşiyesidir. Basımı yapılmamış olan eserin tespit edilen pek çok yazma nüshaları bulunmaktadır. Bu nüshaları şu şekilde sıralayabiliriz:

Beyazıt Dev. Ktp. Ali Emiri (Arabî), nr. 4385/1. Eser, 20x14 cm ebadında mecmuanın 3-101 varakları arasında, sırtı yıpranmış, şirazesini dağınık koyu kahverengi meşin; üzeri ebru kâğıt kaplı mukavva bir cilt içindedir. Her bir sayfası 21 satırdan oluşan nüshada کولهkelimeleri kırmızı mürekkeple yazılmıştır. Eserin sonunda Vecihüddîn Ömer b. Abdulmühsin Erzincânî'ye ait olduğuna dair kayıtların bulunduğu eser, Hüseyin b. Abdülaziz tarafından 1062 (1652) yılında istinsah edilmiştir.

²⁴ Ayaz, *Molla Gürânî ve el-Kevseru'l-Cârî ilâ Riyâdî Ehâdîsi'l-Buhârî*, 36.

²⁵ Pulat Yakup, *Osmanlı Yükselme ve Duraklama Devri Hadis Çalışmaları (1453-1699 Arası)*, (Basılmamış Yüksek Lisans Tezi), Recep Tayyip Erdoğan Üniversitesi Sosyal Bilimler Enstitüsü, Rize, 2016, 28; <http://www.kastamonur.com/kastamonu-il-halk-kutuphanesinde-bulunan-hadise-dair-yazma-eserler/>.

²⁶ Bursalı Mehmet Tahir Efendi, *Osmanlı Müellifleri*, I, (Haz. A. Fikri YAVUZ-İsmail ÖZEN), Meral Yay., İstanbul, ty., 422.

²⁷ Nürüddîn Abdurrahmân b. Nizâmiddîn Ahmed b. Muhammed el-Câmî (ö.1492) Nakşibendi tarikatına mensup İranlı âlim ve şair. Detaylı bilgi için bkz: Ömer Okumuş, "Abdurrahman Câmî", *DİA*, VII, İstanbul 1993, 94-99.

a) Bağdatlı Vehbi Efendi (Süleymaniye), nr. 1872. Eser 20x13 ebadında, her biri 20 satırdan oluşan 125 varaklıdır. Miklepli, şemseli, zencirekli ve koyu kahverengi meşin bir cilt içinde olup kenarları yıldız çerçevesindedir. Bu nüshada da کفرله kelimeleri kırmızı mürekkeple yazılmıştır. Eser 1080 (1669) yılında Abdurrahman b. Şaban Kırımî tarafından istinsah edilmiştir.

b) Şehid Ali Paşa (Süleymaniye), nr. 2369. Eser 23x15 ebadında, her biri 23 satırdan oluşan 133 varaklıdır. Sırtı kahverengi meşin, üzeri ebru kâğıt kaplı bir cilt içindedir. Yazısı talik olup, keşideleri ve کفرله kelimeleri diğer nüshalarda olduğu gibi kırmızı mürekkepledir. Kenarında tashihler ve haşiyeler olan eser Ali b. İbrahim tarafından da 1105 (1693) yılında Kütahya’da istinsah edilmiştir.²⁸

c) Milli Kütüphane Ali Emiri Kitaplığı: 60 Zile 454 yer numaralı eser, 1131, 1718 numaralı yer bilgisine sahiptir. 77,203x156mm ebadındaki nüshanın sonunda Vecihüddîn Ömer b. Abdulmühsin Erzincânî’ye ait olduğuna dair kayıtlar bulunmaktadır.²⁹

Yukarıdaki nüshaların dışında başka el yazmaları da bulunmaktadır. Bu nüshalar şu şekilde sıralayabiliriz:

Süleymaniye Kütüphanesi Bağdatlı Vehbi Kitaplığı, nr. 1872, 1080

Süleymaniye Kütüphanesi Şehid Ali Paşa Kitaplığı, nr. 2369, 1105

Süleymaniye Kütüphanesi Amcazade Hüseyin Kitaplığı, nr. 408, tarih yok

Süleymaniye Kütüphanesi Ayasofya Kitaplığı, nr. 4458, tarih yok

Süleymaniye Kütüphanesi Fatih Kitaplığı, nr. 4951, tarih yok

Atıf Efendi Kütüphanesi, nr. 2465, tarih yok

Nuru Osmaniye Kütüphanesi, nr. 4544, tarih yok

Burdur İl Halk Kütüphanesi, nr. 487, tarih yok

İstanbul Üniversitesi Nadir Eserler Kütüphanesi, nr. AY, 164/1, tarih yok³⁰

²⁸ Mehmet Yavuz, “IX. (XV) Asırda Arap Gramerine Dair Eser Yazan Bazı Osmanlı Âlimleri”, 130,131.

²⁹ Milli Kütüphane Katalog Taraması, <https://kasif.mkutup.gov.tr/SonucDetay.aspx?MakId=970710> 17.11.2019.

³⁰ Turgut Kadir, *Abdurrahman Câmî, Düşünce ve Eserlerinin Türk Edebiyatına Etkisi*, (Basılmamış Doktora Tezi), İstanbul Üniversitesi Sosyal Bilimler Enstitüsü, İstanbul 2013, 63.

Sonuç

Tarihi seyri itibariyle her zaman kıymetli topraklara sahip olan Erzincan, verimli arazisinin yanında ilmi açıdan da çokça âlimin yetiştiği bir şehir olmuştur. Erzincan Emirliği döneminde pek çok cami, medrese, zaviyenin yapıldığı şehirde Pîr Muhammed Bahâeddin Erzincânî, Ömer Vecihüddin Erzincânî, Şerefeddin Muhammed Erzincânî ve Yahyâ b. Süleyman b. Ali er-Rûmî el-Erzincânî gibi ilmi şahsiyetler de yetişmiştir.

Bu ilmi şahsiyetler, Timurlular Döneminde Timurlu ülkesinde göze çarpan özelliklerden komşu ülkelerden gelen gönüllü beyin göçü alması ile dini, sosyal ve fen alanlarındaki birçok âlim için bu topraklara gitmiş daha sonra güven ortamının kaybolması nedeniyle kendi ülkelerine geri dönmüşlerdir.

Konumuzun ana karakteri olan Ömer Vecihüddin ibn Abdülmühsin Erzincânî de ilmi tahsil etmek için Maverâünnehir'e gidip, eğitimini tamamlayıp ülkesine geri dönmüş ilmi şahsiyetlerden biridir.

Çalışmamızın amacı Osmanlıların kuruluş döneminde Anadolu'da hadisle ilgili çalışma yapan müelliflerden Ömer Vecihüddin ibn Abdülmühsin Erzincânî'nin bulabildiğimiz kaynak doğrultusunda hayatına değinmek ve Erzincânî'nin Arap grameri ve fıkıh alanında eser telif etmiş olduğu el-yazması eserlerini tanıtmaktır.

Kaynakça

- Aksarayî, Kerîmeddîn Mahmûd b. Muhammed, *Müsâmeretu'l-Ahbâr*, (Çev. Mürsel Öztürk), TTK, Ankara 2000.
- Âştîyânî, Abbâs İkbâl, *Târîh-i Mogûl ve Evâyl-i Eyyâm-i Teymûrî*, I-II, İntişârât-i Nâmek, Tahrân 1374 hş.,
- , *Târîh-i Mogûl*, İntişârât-ı Sâhil, Tahrân 1390 hş.,
- Ayaz, Kadir, Molla Gürânî ve el-Kevseru'l-Cârî ilâ Riyâdî Ehâdîsi'l-Buhârî, (Basılmamış Doktora Tezi), Necmettin Erbakan Üniversitesi Sosyal Bilimler Enstitüsü, Konya 2014.
- Azîmî, *Azîmî Tarihi*, (Çev. Ali Sevim), TTK, Ankara 2006.
- Baron, Edward, *Ez Sa'dî tâ Câmî'Asr-ı İstîlâ-yı Mogûl ve Tâtâr*, (Çev. Ali Asger Hikmet), İntişârât-ı İbn-i Sînâ, Tahrân 1301 hş.
- Başoğlu, Tuncay, "Saymerî Hüseyin b. Ali", DİA, XXXVI, İstanbul 1988, 215-216.
- Bursalı Mehmet Tahir Efendi, Osmanlı Müellifleri, I, (Haz. A. Fikri YAVUZ-İsmail ÖZEN), Meral Yay., İstanbul, ty.
- Cahen, Claude, "Eretna", *EL2*, II, E. J. Brill, Leiden 1991, 705-707.
- , "Mengücek", *EL2*, VI, E. J. Brill, Leiden 1991, 1016-1017.
- Çeker, Huzeýfe, "Ebû Hanîfe Menâkıblarının Yazma Nüshaları", Tahkik İslami İlimler Araştırma ve Neşir Dergisi, C. 1, Sayı:1, 2018, 269-300.
- Dayı, Özkan, *İran Moğolları'nda İdârî Bürokrasi*, (Basılmamış Doktora Tezi), Erzuurm 2017.
- Deniz, Arda, *Moğolların Anadolu Politikası ve İlhanlı Devleti Tarihi*, Ekim Kitap, İstanbul 2013.
- Durak, Neslihan, "Moğollar Döneminde Erzincan ve Çevresi", Uluslararası Erzincan Sempozyumu, I, (Ed. Hüsrev Akın), Erzincan 2016, 169-171.
- el-Bağdadî, İsmail Paşa el-Bağdadî, Hediyyetü'l-Ârifîn Esmâül Müellifin ve Âsâru'l-Musannifin Min Keşfi'z-Zunûn, I, Daru'l-İhyau't-Turasi'l-'Arabiyye Beyrut: İstanbul 1951.
- el-Benâketî, Seyyid Ebû Süleyman Fahrüddîn Davud b. Tâcuddîn Ebû'l Fazl Muhammed b. Muhammed b. Dâvud, *Târîh-i Benâketî*, (Tsh. Ca'fer Şe'âr), Tahrân 1348 hş.,
- el-Kutbî, Muhammed b. Şâkir el-Kutbî, *Fevâtu'l-Vefeyât*, II, Dâr-i Sâdir, Beyrut 1974.
- ez-Ziriklî, Hayreddîn, el-'Alâm, VI, Dâru'l-'İlmi'l-Melâyîn, Beyrut 1986.
- Esterâbâdî, Aziz B. Erdeşir-i, *Bezm u Rezm (Eğlence ve Savaş)*, (Çev. Mürsel Öztürk), Ankara 2014.
- Göde, Kemal, "Eretnalı Devleti Tarihine Genel Bir Bakış (1327-1381)", Türkler, VI, Ankara 2002, 797-808.
- , "Eretnaogulları", DİA, XI, İstanbul 1995, 295-296.
- , Eratnalılar (1327-1381), Ankara 2000.

- Göksu, Erkan, “Kösedağ Savaşı (1243)”, Tarihın Peşinde Uluslararası Tarih ve Sosyal Araştırmalar Dergisi (The Pursuit of History International Periodical for History and Social Research), I/2, (Ekim 2009), 1-14.
- Gregory Abû'l Farac, *Abû'l-Farac Tarihi*, II, (Çev. Ömer Rıza Doğrul), Ankara 1999.
- Hândmîr, Gıyâseddîn b. Humâmeddîn el-Hüseynî, *Habîbu's-Siyer*, (Tsh. Doktor Muhammed Debîr Siyâkî), III, Kitâbfurûş-i Hayyâm, Tahrân 1333 hş.
- Haykıran, Kemal Ramazan, “Anadolu’da Bir İlhanlı Valisi: Demirtaş Noyan”, *Muğla Üniversitesi Sosyal Bilimler Enstitüsü Dergisi (İLKE)*, 23, 2009, 161-177.
- Hidâyet, Rızâ Kulî Hân, *Fihrisu't-Tevârih*, (Tsh. Abdülhüseyn Nevâ’î-Mîr Hâşim Muhaddes), Tahrân 1373 hş.,
- , *Mecma'u'l-Fusahâ*, I, Tahrân 1336 hş.,
- İbn-i Bîbî El Huseyn b. Muhammed b. Ali El- Ca'ferî er-Rudegî, *El-Evâmiru'l-'Alâiyye fi'l-Umûri'l-'Alâiyye*, (Tsh. Adnan Sadık Erzi), TTK Yay., (Tıpkı Basım), Ankara 1956.
- Kalaycı, Mehmet, “7./13.yy Anadolu’sunda Yaşamış Bir Hanefî Âlimin Ferağ Kayıtlarında Saklı Otobiyografisi: ‘Alâ-i Ahlâtî ve Mecmû’ası”, *Dini Araştırmalar*, C. XX, Sayı: 52, Temmuz-Aralık 2017, 9-31.
- Kaya, A., “İlhanlıların Anadolu Türkmen Beylerine Karşı Politikaları”, *EÜSBED*, VI, 2, Erzincan 2013, 311.
- Kaya, Abdullah, “Mengücek Beyliğinin Kuruluşu ve Beyliğin Bölgedeki Türkleşmedeki Rolü”, *Sosyal Bilimler Araştırma Dergisi*, 11, Diyarbakır 2008, 149-176.
- Kaya, Erol, *Erzincanlı Son Devir Osmanlı Uleması*, Erzincan Üniversitesi Yayınları, Erzincan 2017.
- Kehhâle, Ömer b. Rıza b. Muhammed Ragıb b. Abdilgani ed-Dımeşki, Mu'cemu'l-Müellifin: Terâcimü musannifi'l-kütübi'l-Arabiyye, I-XV, Mektebetü'l-Müsenna, Beyrut, 1957.
- Köymen, Mehmet Altay, *Selçuklu Devri Türk Tarihi*, Ankara 2017.
- Merçil, Erdoğan, *Müslüman-Türk Devletleri Tarihi*, İstanbul 2015.
- Mîrhând, Mîr Seyyid Hamîdeddîn Muhammed b. Seyyid Burhâneddîn Hâvendşâh b. Kemâleddîn Mahmûd el-Belhî, *Târîh-i Ravzatu's-Safâ*, I-XI, Pîrûz, Tahrân 1339 hş.
- Okumuş, Ömer, “Abdurrahman Câmî”, *DİA*, VII, İstanbul 1993, 94-99.
- Özen, Şükrü, “Sadrüşşerîa”, *DİA*, XXXV, 427-431.
- Reşîdüddin Fazlullah, *Câmiut't-Tevârih (İlhanlılar Kısmı)*, (Çev. İsmail Aka- Mehmet Ersan- Ahmad Hesamipour Khelejan), Ankara 2013.
- Reşîdüddîn Fazlullâh, *Câmi'u't-Tevârih*, (Tsh. Doktor Behmen Kerîmî), İntişârât-i İkbâl, Tahrân 1374 hş
- Pulat, Yakup, *Osmanlı Yükselme ve Duraklama Devri Hadis Çalışmaları (1453-1699 Arası)*, (Basılmamış Yüksek Lisans Tezi), Recep Tayyip Erdoğan Üniversitesi Sosyal Bilimler Enstitüsü, Rize, 2016.
- Sevim, Ali, *Anadolu'nun Fethi Selçuklular Dönemi*, Ankara 2014.

- Sümer, Faruk, “Anadolu’da Moğollar”, *Selçuklu Araştırmaları Dergisi*, Ankara 1969, I, 1-38.
- , “Kösedağ Savaşı”, *DİA*, XXVI, İstanbul 2002, 272-273.
- , “Mengüçükler”, *İA*, VII, Eskişehir 1997, 713-718;
- , “Mengüçüklüler”, *DİA*, XXIX, İstanbul 2004, 138-142.
- , *Selçuklular Devrinde Doğu Anadolu’da Türk Beylikleri*, Ankara 1998.
- , “Uzun Hasan”, *DİA*, XLII, İstanbul 2012, 185-186.
- , *Kara Koyunlular (Başlangıçtan Cihan-Şah’a Kadar)*, I, Ankara 1992.
- Süryani Mihail, *Süryani Patrik Mihail’in Vakainamesi*, (Çev. Hrant D. Andreasyan), 1944.
- Taşçı, Kemal, “Erzincan’da Eratnâli Hâkimiyeti”, *Uluslararası Erzincan Sempozyumu*, I, (Ed. Hüsrev Akın), Erzincan 2016, 389-407.
- Tihranî, Ebu Bekr-i, *Kitab-ı Diyarbekriyye*, (Çev. Mürsel Öztürk), Ankara 2014.
- Tellioglu, İbrahim, “Anadolu’nun Fethi Döneminde Erzincan”, *Uluslararası Erzincan Sempozyumu*, I, (Ed. Hüsrev Akın), Erzincan 2016, 415-418.
- Turgut, Kadir, Abdurrahman Câmî, *Düşünce ve Eserlerinin Türk Edebiyatına Etkisi*, (Basılmamış Doktora Tezi), İstanbul Üniversitesi Sosyal Bilimler Enstitüsü, İstanbul 2013.
- Uzunçarşılı, İsmail Hakkı, “Emîr Çaban Soldoz ve Demirtaş”, *Belleten*, XXXI/124, Ankara 1967, 601-646.
- , *Anadolu Beylikleri ve Akkoyunlu, Karakoyunlu Devletleri* Ankara 2011.
- Uymaz, Emine, Sultan I. Alâeddîn Keykubad Devri Türkiye Selçuklu Devleti Siyasî Tarihi (1220-1237), Ankara 2003.
- Üngör, İbrahim, “Yeni Araştırmalar Işığında Erzincan’ın Eskiçağ Tarihi”, XVII. Türk Tarih Kongresi, Ankara 2014, 207-232.
- Yavuz, Mehmet, “Anadolu Selçukluları Zamanında Arapça Yazan Önde Gelen Müellifler”, *Nüsha Şarkiyat Araştırmaları Dergisi*, Sayı: 11, 2003, 7-21.
- Yinanç, Mükrimin Halil, *Türkiye Tarihi Selçuklular Devri*, II, (Haz. Refet Yinanç), Ankara 2014.

İnternet Kaynakları

<https://kasif.mkutup.gov.tr/SonucDetay.aspx?MakId=970710> 17.11.2019.

<http://www.kastamonur.com/kastamonu-il-halk-kutuphanesinde-bulunan-hadise-dair-yazma-eserler/>.

<https://kasif.mkutup.gov.tr/SonucDetay.aspx?MakId=970710> 17.11.2019

•

**MENGÜCÜK BEYİ II. ALÂEDDİN DÂVUD ŞAH DÖNEMİ (1225-1228)
ERZİNCAN BÖLGESİ
ERZİNCAN (YERZKA) REGION DURING THE RULE OF ALAEDDİN
DAVUD SHAH II OF MENGUCUK (1225-1228)**

Savaş Eğilmez*

Özet

Bu çalışmada Mengüçük Beyi Fahreddin Behram Şah'ın yarım asırdan fazla süren iktidarından sonra ölümü ile birlikte beyliğin başına geçen oğullarından II. Alâeddin Dâvud Şah dönemi Mengüçük Beyliği ele alınmıştır. Araştırmamızda Dâvud Şah'ın kişiliği, siyasi iradesi, idareciliği, ilim adamlarıyla ilişkisi, imar faaliyetleri incelenmiş, Alâeddin Dâvud Şah'ın Türkiye Selçuklu hükümdarı Sultan Alâeddin Keykubat ile ilişkisi ve Mengüçük topraklarının Selçuklu hakimiyeti altına girmesi irdelenmiştir.

Anahtar Kelimeler

Mengüçük Beyliği, Erzincan, Selçuklular, Alâeddin Dâvud Şah, Doğu Anadolu

Abstract

In this study, Alaeddin Davud Shah became a ruler of Mengucuk Principality after dead of his father Fahreddin Behram Shah who had reigned more than half a century was discussed. In our research the personality, political will, public improvements of Davud Shah were analyzed. And the realitions of Alaeddin Davud Shah with Sultan of Seljuks Alaeddin Keykubat and also Mengucuk lands come under Seljuk rule was examined.

Key Words

Mengucek Principality, Erzincan (Yerznka), Seljuks, Alaeddin Davud Shah, East Anatolia

* Atatürk Üniversitesi, Edebiyat Fakültesi, Tarih Bölümü, egilmez@atauni.edu.tr

Giriş

Fahreddin Behram Şah'ın yarım asırdan fazla süren meliklik devrinde Mengüçüklü ülkesinin geniş ölçüde imar gördüğü ve halkın refah seviyesinin çok yükseldiği görülmektedir. Bunun sonucunda özellikle Erzincan büyük gelişme göstererek Anadolu'nun her bakımdan en önemli şehirlerinden biri olmuştur. Behram Şah'ın ilim adamları, şair ve ediplere değer verdiği de bilinmektedir. Dönemin ünlü şairlerinden Nizâmi-i Gencevi Mahzenü'l-esrâr isimli eserini Fahreddin Behram Şah adına yazmıştır. Mengüçük Beyi de ona armağan olarak 5 bin altın, 5 at, hil'at ve elbise göndermiştir. Fahreddin Behram Şah'ın Selçuk, Dâvud ve Muzafferüddin Muhammed isimlerinde üç oğlu olduğu bilinmektedir. Babasının devrinde Kemah'ı idare eden Selçuk'un ne zaman öldüğü ve yerine kimin geçtiği bilinmese de sonradan Kemah'ın da Dâvud Şah'ın idaresi altında olduğunu görüyoruz. Diğer oğlu Muhammed ise Karahisar (Şebin) idare ediyordu.

Türkiye Selçuklularına tabi olarak altmış yıl (1165-1225) Mengüçük Beyliği'nin idari görevini layıkı ile ifa eden Behram Şah'ın ölümü üzerine yerine oğlu Alâeddin Dâvud Şah geçti. Dâvud Şah'ın şahsiyeti hakkında bilgi veren müelliflerimizden İbn Bibi'ye göre;

“Melik Alaaddin Dâvud Şah, her türlü faziletlerle donanıp süslenmişti, ilimler ve fenler öğrenmişti. Bilhassa nücum¹ ilminde ve onun dallarında mükemmel bir bilgiye sahipti. Tıp, mantık, tabii, ilahî ve riyâzî hikmetin dallarında söz sahibiydi.”²

Müneccimbaşı Ahmed'e göre;

“Fahreddin Behram Şah'ın ölümü üzerine yerine oğlu Melik Aleâddin Dâvud b. Behram Şah geçti. Aleâddin Dâvud âlim, fazıl bir kimse olup yıldızlar (nücum) ve ahkâmı, tıp, mantık, felsefenin kısımları gibi çeşitli ilimlerde maharet sahibiydi.”³

II. Alâeddin Dâvudşah Dönemi Mengüçük Beyliği

Devrin en önemli âlimlerinden ders alan Dâvud Şah, buna nazaran idare-i devlet hususunda pek yetkin değildi.⁴ Halka zulmü reva gördüğü gibi yıllardan beri dostane münasebetler kurulan Selçuklu Devletine karşı sadakatini de muhafaza eylemedi. Vaziyetin bu hâlde olması Sultan Keykubad ile arasındaki metbû-tâbi münasebetinin de bozulmasına sebep oldu. Bu halden rahatsızlık duyan Erzincan beyliğinin ileri gelen emirlerinin itirazı Alâeddin Dâvud Şah'ı daha da hiddetlendirdi. Melik bu emirlerden bir kısmını idam ettirirken bir kısmını da hapsetti. Başlarına gelecek hali önceden idrak eden emirlerin bir kısmı ise kaçarak Sultan Alâeddin Keykubad'a iltica etti.⁵

İbn Bibi bu durumu şöyle naklediyor;

“Onun görüşüne uyan kimseler, onun sevgisini yanlarında buldular.

Uyanık ve tecrübeli büyükler, bilgili, akıllı ve tedbirli kimseler,

Onun yaptıkları karşısında aciz kaldılar. Ondan endişeye düştüler.

¹ İlm-î Ahkâm-ı Nücum olarak bilinen Nücum, yıldızların ahvalinden, hareketlerinden mana çıkarmağa çalışmak ve araştırmak ilmidir.

² İbn Bibi, *El-Evâmîrü'l-Alâ'iyye fi'l-Umûri'l-Alâ'iyye: Selçuknâme*, (Çev.: Mürsel Öztürk), Türk Tarih Kurumu Yayınları, Ankara 2014, 362.

³ Münecimbaşı Ahmed, *Câmiu'd-Düvel-Selçuklular Tarihi II (Anadolu Selçukluları ve Beylikleri)*, (Çev.:Ali Öngül), Kabcacı Yayıncılık, İstanbul 2017, 180.

⁴ Mükrimin Halil Yinanç, *Türkiye Tarihi Selçuklular Devri: II. Cilt*, Türk Tarih Kurumu Yayınları, Ankara 2014, 75.

⁵ Faruk Sümer, *Selçuklular Devrinde Doğu Anadolu'da Türk Beylikleri*, Türk Tarih Kurumu Yayınları, Ankara 2015, 10-11; Öngül, “Mengücekler”, 454; Merçil, *Müslüman Türk Devletleri Tarihi*, 247; Uyumaz, 41.

Onun kalbindeki düğümü çözmek için, bilge kimseler ağızlarını nasihat için açtılar.

Beyni gururla dolu olduğu için verilen öğütler, onun önünde dağılıp gidiyordu.”⁶

Tevarîh-i Âl-i Selçuk adlı eserinde bu hususa yer veren Yazıcızâde Ali’ye göre;

“Ve lâkin Melik ‘Alâ’a’d-dîn Dâvûd Şâh, ki atası Melik Fahre’d-dîn Behrân-Şâh’dan sonra ol vilâyetün pâdişâhlığı tahtında mukarrer oldu, gerçi fâzıl pâdişâh-ıdı ve envâ’ ‘ulûmdan kâmil hazzı var-ıdı amma irtikâb-ı menâhî ve mütâba’at-ı melâ’ib ve melâhî birle hûd-rây olup âbâ ve ecdâdı yolundan tenekküb ve inhirâf kılmış-ıdı. Ve meydân-ı cehâlet ve cünun ve beydâ-i gabâvetden ‘ucub ve nahvet hâsıl idüp müşfikler naşâyihinden ve memleketiniün kadîm müdebbirleri ve pîrleri ve atası huddâminun tedbir ve şâyib raylardan i’râz itmiş-ıdı... Begler katline ve kastına şürû itti ve ba’zını maktul ve ba’zını mekbûl kıldı. Ve bir tâyife dahı korkularından hânümânların terk idüp vatanlarından celâ ihtiyâr itdiler ve saltanat dergâhı hizmetine geldiler. Ve anun hûd-râylık ve yaramaz ef-âlini saltanat hazretinde mahall-i arza yitürdiler...”⁷

Dâvud Şah’ın beyliğin ileri gelen emirlerine reva gördüğü bu zulme hiddetlenen Alâeddin Keykubad, Dâvud Şah’a hapsedtiği emirleri serbest bırakması emrini iletmek üzere bir elçi gönderdi; *“Doğrusu biz senin Rabbinin elçileriyiz, İsrailoğullarını bizimle beraber gönder, onlara azap etme; Rabbinden sana bir mucize getirdik. Selam, doğru yoldan gidene olsun.”⁸* Melik direnmenin bir fayda sağlamayacağını görünce emirleri serbest bırakarak elçi ile birlikte sultanın huzuruna gönderdi.

Sultan Alâeddin Keykubâd’ın emri üzerine Dâvudşâh’ın serbest bıraktığı beyler Kayseri’ye varıp sultanın huzuruna çıktılar. Alâeddin Keykubat’ın buyruğu ile bu beylere Pervâne⁹ Kemalüddin Kâmyar tarafından çeşitli iktâlar verildi.¹⁰ Dâvud Şah’ın buyruk üzerine emirleri serbest bırakması, beylik içerisinde ki diğer emirlerinde kendisine karşı itaatsiz tavırlar takınmasına sebep oldu. Ayrıca sultanın emirlere ihsanlarda bulunmasını kendisine karşı girişilecek bir mücadelenin habercisi olduğunu düşünüp korku ve endişeye kapılan Dâvud Şah, bu hâlet-i ruhiye içerisinde Alâeddin Keykubad’ın huzuruna vardı. Maksat, sultanın gönlünü hoş eylemek ve sadakatinden şüphe duymasının önüne geçmektir.

Sultan tarafından gayet hoş bir şekilde karşılanan Dâvud Şah kendisine tahsis edilen yere yerleştikten sonra, şerefine üç gün çeşitli yemeklerle donatılmış sofralar hazırlandı. Dördüncü gün Necmeddin Tusî, sultanın fermanıyla on bin altın, murassa kemer, mücevherlerle işlenmiş külâh, altın işlemeli şahane bir cübbe ile has ahırdan bir arap atını Dâvud Şah’a getirdi. Bu ihsanların yanı sıra iki bin yük buğday, iki yüz yük şarap,

⁶ İbn Bibi, 353.

⁷ Yazıcızâde Ali, *Tevarîh-i Âl-i Selçuk (Oğuznâme-Selçuklu Tarihi)*, (Haz.: Abdullah Bakır), Çamlıca Yayınevi, İstanbul 2017, 401,402

⁸ İbn Bibi, 353.

⁹ Bu istilâh, büyük divanda bulunan arazi defterlerinde has ve ikta, yani dirlik olan timara ait tevcihi yapan ve buna dair menşur ve beratları hazırlayan mühim bir dairenin reisine verilen isimdir. Bkz; İsmail Hakkı, *Uzunçarşılı, Osmanlı Devleti Teşkilâtına Medhal: Büyük Selçuklular, Anadolu Selçukluları, Anadolu Beylikleri, İlhânîlular, Karakoyunlu ve Akkoyunlularla Memlûklerdeki Devlet Teşkilâtına Bir Bakış*, Türk Tarih Kurumu Yayınları, Ankara 2014, 94-95.

¹⁰ Yazıcızâde Ali, 403; Uzunçarşılı, 95; Turan, Osman, *Selçuklular Zamanında Türkiye*, Ötüken Neşriyat, İstanbul 2016, 375; Sümer, *Selçuklular Devrinde Doğu Anadolu’da Türk Beylikleri*, 11; Sümer, “Mengüçükler”, *İA*, 715.

hayvanlar için beş bin yük arpa ve yirmi bin akça tahsis edildiğini bildiren bir beratı da beraberinde getirdi.¹¹

Alâeddin Dâvud Şah ertesi gün kendine ihsanlarda bulunan sultanın huzuruna vararak adet olunduğu üzere el öptü. On birinci gün Emir Necmeddîn, sultan tarafından gönderilen hazineyi getirirken, sultanın emri üzerine Sadeddîn Köpek tarafından kaleme alınan bir ahidnâme de Dâvud Şah'a ulaştırıldı. Ahidnâmede;

“Mâdâm ki Dâvûd Şâh bin Behrâm Şâh cân u dil birle bizüm ‘ahdümüzi saklaya ve düşmen ve bed-endişelerümüzle dostluk kılmaya. Ve her yeri ki mükâtebât, ki muhbir-i mükâşehât ola, göndermeye. Ve ashâb-ı agrâz ve müzevirler akvâline mağrur olmaya. Ve içini taşını bizüm havâdârlığımızı şî’âr u disârî birle ârâste tuta. Pes bizden yârî ve yâverî ve destigâh ve âyîn-i kâmurânî ve câh müşâhede kıla. Bizüm memleketümüzün ser-leşkeri ve sipâhdarlarınınun itmâ’i anun memalil ve ricâlinden munkati’ola. Ve eger bu iklime gelenün hilâfınca, andan mütevakka’dur, ‘amel kılursa kendü cezâ ve sezâsın, şöyle ki gerekdür, bulısardur.”¹²

Karşılıklı memnuniyet içerisinde geçen görüşmenin ardından Dâvud Şah, sultanın müsaadesi ile Erzincan'a döndü. Lakin bu dönüş beyliğin yıkılma evresine girişine doğru atılan büyük bir adım oldu. Nitekim Dâvud Şah, sultanın tüm ihsanlarına ve aralarındaki ahidnâmeye rağmen, Selçuklu hizmetine girmiş emirlerin sultanı kandırıp elinden hâkim olduğu toprakları almasından korktuğu için sadakatini muhafaza etmedi ve ahidnâmenin hilâfında bazı çarelere başvurdu.¹³

Müneccimbaşı Ahmed durumu şöyle naklediyor;

“Melik Dâvud ülkesine varınca, kötü yakınları onu Melik el-Eşref'e, Celâleddin Harezşah'a ve Erzurum Meliki Rükneddin Cihanşah b. Muğiseddin Tuğrulşah b. Kılıç Arslan'a müracaat etmesi için tahrik ettiler. Melik Dâvud bu hükümdarlardan sultana karşı yardım istedi.”¹⁴

İbn Bibi de bu durumu şöyle aktarır;

“O mektuba şunları yazdı: Eğer Sultan'ı benim bu ülkeden uzaklaştırılmam konusunda ikna ederlerse, sıra sana gelir ve amcanın oğlu da olsa kesin olarak sana acıyıp merhamet etmez. Ben artık gizliden gizliye bütün servetimi ve hazinelerimi asker toplamak için harcayacağım. Bu kışın bütün gayretimi ve çabamı o konuya vereceğim. Eğer sen de yöneticiliğini ve ülkeni elinde tutmak istiyorsan, bu konuda benimle işbirliği yapmalısın ve hemen harekete geçmelisin... Ona ulaştırdığı mesajın özeti şuydu:

Şiir:

Nar içi gibi nimetlerle dolu bir ülkem var. Her yeri tarla, bahçe, bağ ve ırmak.

Zirvesi karşısında göğün alçak kaldığı Kemah gibi bir kalem var.

Yükseklikte başını Keyvan'a değdiren, demirden bir dağ ülkemin üzerinde kemer gibi

¹¹ Uyumaz, 41-42.

¹² Yazıcızâde Ali, 407-408.

¹³ Sümer, *Selçuklular Devrinde Doğu Anadolu'da Türk Beylikleri*, 11; Sümer, “Mengüçükler”, *İA*, 715; Öngül, “Mengüçükler”, 455; Erdem, “Doğu Anadolu Türk Devletleri”, 108.

¹⁴ Müneccimbaşı Ahmed, 66.

durmakta.

Etrafı cennet gibi süslenmiş. Cennetin bekçisi oranın güzelliğinden dolayı

cennettekilerden özür dilemiş.

Her taraf ünlü kişilerle dolu. 10 bine yakın yüksek binası var.

Akarsuyu ve hamamı var. Kalenin bütün burçları her türlü ihtiyaç maddesiyle dolu.

Orada özel bir bölge vardır ki, sipahiler orda bulunmaktan mutlu olurlar.

Savaşçı süvarilerin sayısı binden fazladır. O bölgede dinlenip oradan görevleri başına

giderler.

Padişahların ihtiyacı olacak şekilde yapılmış daha başka birkaç pâre kale var.

Her türlü alet edavat, mühimmat ve yiyeceklerle dolu olan o başı yüksek kaleyi.

Eğer bu kuluna yardım etmeyi kabul edersen, buyuracağın birine teslim ederim.”¹⁵

Dâvud Şah içeriği aynı olan mektuptan birini de Celâleddin Hârezmşah’a gönderdi.¹⁶ Aynı zamanda Dâvud Şah’ın Alamut hâkimi Alâeddin Nev Müslüman’a mektup yazıp, sultanı öldürmesine karşılık, Kemah kalesinin içindeki erzaklar ile birlikte ona terkedileceğini vaat ettiği iddia edilse de bu hususu destekler nitelikte bir kaynağa rastlanılmış değildir.¹⁷ Bu esnada Akdeniz kıyılarında bulunan Sultan Alâeddin Keykubad Dâvud Şah’ın bu ihanet girişimini haber alınca yanındaki adamlarına dönüp;

“Altınla yola gelmediğine, düşüncesinden zerre kadar sapmadığına göre.

Ona kan yağdıran buluta benzeyen kılıcı göstereyim.”¹⁸ dedikten sonra derhal Kayseri’ye dönüp Erzincan üzerine sefere çıkmak gayesiyle ordusunu hazırladı.¹⁹

Keykubad’ın bu sefere karar vermesindeki tek etken Dâvud Şah’ın verdiği söze liyakat göstermemesi değildi. Bu durum sebeplerden yalnızca birini teşkil etmekteydi. Diğer sebeplere gelince;

Sultan Alâeddin Keykubad, Fırat vadisinde yer alan bazı beldeleri ele geçirdikten ve Eyyubiler ile aralarındaki husumete son verdikten sonra doğu siyaseti üzerine eğildi. Batı sınırını güvence altına alan Alâeddin Keykubad’ın doğuya yönelmesinin en önemli

¹⁵ İbn Bibi, 360-361.

¹⁶ Öngül, “Mengücekler”, 455; Erdoğan Merçil, *Müslüman Türk Devletleri Tarihi*, Bilge Kültür Sanat Yayınevi, İstanbul 2013, 248.

¹⁷ Sümer, *Selçuklular Devrinde Doğu Anadolu’da Türk Beylikleri*, 11; Sümer, “Mengüçöklüler”, *DİA*, 140.

¹⁸ İbn Bibi, 361.

¹⁹ Ali Sevim ve Erdoğan Merçil’in kaleme aldığı eserde Alâeddin Keykubad’ın bu sefere bizzat katılmayıp ordusunu gönderdiğini belirtilmiştir. Bk. Ali Sevim-Erdoğan Merçil, *Selçuklu Devletleri Tarihi: Siyaset, Teşkilât ve Kültür*, Türk Tarih Kurumu Yayınları, Ankara 2014, 571.

sebebi, Hârezmşâh Celâleddin Mengüberti'nin Doğu Anadolu sınırlarına gelmesi ve istila faaliyetlerinde bulunan Moğol kuvvetlerini de beraberinde getirmesiydi.²⁰

Selçuklular, daha devletin temellerini attıkları ilk andan itibaren Şarkî Anadolu ve civar İslâm ülkelerinde hâkimiyetlerini yayarken üç mühim âmilin tesiri ile hareket etmekteydiler. Bunlardan ilki; yaşanan saltanat mücadeleleri ve rekabet hasebiyle fırsat buldukça şarka doğru ilerlemek, ikincisi; İslâm medeniyetinin yüksek olduğu ve kendi ülkelerinden daha ileri medeniyet seviyesine ulaşmış topraklara sahip olmak, üçüncüsü ise; Türkiye'de milli birliğin tamamlanması ve jeopolitik hudutlara erişilmesi düşünce ve iradesi.²¹ Lakin şimdi doğuda ki gelişmeler Selçukluların kuruluşundan beri benimsedikleri bu siyasi hedefleri tehlikeye sokmaktaydı. Moğol tehlikesinin doğuracağı sorunların farkında olan Alâeddin Keykubad derhal islah-ı hâl gayesi ile yola çıktı.²² Keykubad bunun için başlıca iki yol izledi; birincisi güçlü gördüğü devletler ile dostane ilişkiler kurmak, ikincisi devletin sınırlarını tehlikeye sokacak küçük devletleri ya doğrudan ilhak etmek ya da kendisine tâbi kılmak.²³ Bu gaye ile yola çıkan Keykubad kuzey, güney ve batı sınırlarını emniyet altına aldıktan sonra esas ehemmiyet teşkil eden doğuya yöneldi.

Doğunun esas tehlikeyi oluşturmasının azâm-ı esbabına gelince; Moğol kasırgası önünde savrulan Celâleddin Hârezmşâh'ın (1220-1231), Garbî İran ve Azerbaycan'da yeni bir hâkimiyet sahası oluşturması idi. Bu durum hem doğrudan hem dolaylı olarak Selçuklu için tehlike arz etmekteydi. Doğrudan yaratacağı tehlike; Anadolu sınırları içerisinde yer alması sonucu Selçuklulara tâbi küçük devletlerin Hârezmşahlara yakınlaşarak Selçuklu Devletine karşı bir ittifak oluşturma ihtimali idi. Zira yaklaşan Moğol tehlikesi sebebi ile küçük veyahut büyük her devlet şahsi menfaati doğrultusunda hareket etmekteydi. Dolaylı olarak yaratacağı tehlikeye gelince; Moğol kasırgası önünde savrulan bir devletin Anadolu'ya gelmesi Selçuklu yönetimi altındaki topraklarında bu kasırga ile savrulmasına sebep olabilirdi.²⁴

Hârezmşâh ve Moğol tehlikesinin gelme istikameti üzerinde bulunan Dâvud Şah yönetimindeki Mengüçük ve Cihanşah yönetimindeki Erzurum Beyliği bu tehlikeye karşı koyacak güce haiz değildi. Bu durumda Keykubad'ı bölgelere doğrudan müdahaleye mecbur etmekte idi.²⁵ Zaten bu beyliklerin yöneticileri, her iki güce karşı koyamayacağını farkında olduğu için Selçuklu tâbiliğinden ayrılma temayülü göstermekteydiler. Ayrıca Dâvud Şah Kayseri'den döner dönmez Anadolu Selçuklu Sultanı Aleâddin Keykubad'a karşı komşu hükümdarlara bir koalisyon çağrısında bulunmuştu bile. Dâvud Şah'ın bu çağrısına müspet yanıt veren tek taraf Ahlat'ın Eyyübi meliki Melik Eşref cephesi oldu. Melik, Hâcib Ali'yi yardım için Erzincan'a gönderdi.²⁶ Umduğu yardımı bulamadığı gibi sultanın ordusunun yaklaşmakta olduğu haberini alan Dâvud Şah, içine düştüğü bu çıkmazdan kurtulmak maksadı ile devlet ileri gelenleri ile çare arayışı içine girdi. Nihayetinde melikin Selahaddin, Şerefeddin ve İzzeddin-i Buzurug adındaki adamları oğullarını sultana rehin gönderip affına sığınmayı tavsiye etti iseler de bu plan kendisine

²⁰ Ali Öngül, *Selçuklular Tarihi-2: Anadolu Selçukluları ve Beylikler*, Çamlıca Yayınevi, İstanbul 2014, 136; İlhan Erdem, "I. Alâeddin Keykubad'ın Doğu Politikası ve Moğollar", Yusuf Küçükdağ-Mustafa Çıpan (Ed.), *I. Alâeddin Keykubat ve Dönemi Sempozyumu Bildirileri: 06-07 Kasım 2008-Konya: Bildiriler* (ss. 87-89), Konya İl Kültür ve Turizm Müdürlüğü Yayınları, Konya 2010, 88.

²¹ Turan, *Selçuklular Zamanında Türkiye*, 374.

²² Hasan, Karaköse, *Ortaçağ Tarihi ve Uygarlığı*, Nobel Yayınları, Ankara 2004, 183.

²³ Nejat Kaymaz, *Anadolu Selçuklu Sultanlarından II.Giyâsü'd-dîn Keyhüsrev ve Devri*, Türk Tarih Kurumu Yayınları, Ankara 2014, 15.

²⁴ Kaymaz, 16.

²⁵ Osman Turan, "Keykubâd I Maddesi", Altan Çetin- Bilal Koç (Ed.), *Prof. Dr. Osman Turan Makaleler*, Kurtuba Yayınevi, Ankara 2010, 542.

²⁶ Yazıcızâde Ali, 412.

müspet bir sonuç sağlamadı.²⁷ Zira sultan adamları sayesinde bu planı önceden haber almıştı.

Kalelerin işgal edilip yolların tutulduğunu gören Dâvud Şah teslim olacağına dair sultana haber saldı. Bu haber üzerine Keykubad Erzurum'a yapacağı sefere iltihak etmesini istedi. Sultanın emrine uyarak gelen Dâvud Şah derhal yakalanıp hâkimi olduğu Erzincan yöresi 10 Kasım 1228 senesinde fethedildi.²⁸

İbn Bibi bu fetih olayını şöyle nakleder;

“Seher vakti koyu mavi gökkubbede yasemin yaprağı gibi beyazlık saçılınca,

Kadife bayrak altından, altın ışıklı güneş ortaya çıkınca

Zaferle, başarıyla ve ihtişamla ordunun tamamı şehre girdi.

Onların ardından cihan padişah, nam almış olarak uğurlu bir şekilde şehre girdi

İyilikten anlamayan bir kimsenin başına gelecek kötülüklerin sınırı olmaz.

Eğer o talihi dönmüş kimsede ail olsaydı, böyle bir ülkeyi elinden kaptırmazdı.

Padişaha hizmet kemerini beline takar, dünyanın dönmesinden zarar görmezdi

Fakat dönen mavi felek her insan için aynı halde dönmez.

Zaman bir kimseye kızarsa, o hiçbir işinden sonuç alamaz. O her zaman yalnız kendini

düşünür.

Eğer sen akıllıysan, kendine değil, dünyanın işine bak.”²⁹

Alâeddin Keykubad Erzincan'ı kolay ilhak etse de, Dâvud Şah tarafından müstahkem bir kale haline getirilen Kemah Kalesi'ni ele geçirmek kolay olmadı. Aynı zamanda kalenin sarp bir konumda bulunması fethi daha da zorlaştırıyordu. Bu durumu tefekkür eden Keykubad'ın, kalenin kendisine teslim edilmediği takdirde öldürüleceğini

²⁷ Sümer, “Mengüçlüklüler”, *DİA*, 140; Öngül, 137.

²⁸ İbnü'l-Esir, *İslam Tarihi: el-Kâmil fi'l-Târih*, (Çev.: Ahmet Ağırakça- Beşir Eryarsoy- Zülfikar Tüccar-Abdülkerim Özaydın- Yunus Apaydın- Abdullah Köşe), Ocak Yayıncılık, İstanbul 2016, X, 331; Sümer, *Selçuklular Devrinde Doğu Anadolu'da Türk Beylikleri*, 12; Yinanç, *Türkiye Tarihi Selçuklular Devri- II. Cilt*, 75; Sümer, “Mengüçlüklüler”, *DİA*, 140; Faruk Sümer, “Mengüçlüklüler”, *İA*, Milli Eğitim Bakanlığı Yayınları, İstanbul 1957, VII, 715; Faruk Sümer, “Keykubad I”, *DİA*, Diyanet Vakfı Yayınları, İstanbul 2002, 25, 358; Darkot, Besim, “Erzincan”, *İA*, Milli Eğitim Basımevi, İstanbul 1977, IV, 339; Turan, *Selçuklu Tarihi Araştırmaları*, 236; Turan, Osman, *Selçuklu Tarihi Araştırmaları*, Türk Tarih Kurumu Yayınları, Ankara 2014, 299; Refet Yinanç, “Mengüçlüklere Ait Bir Vakfiye Sureti”, *Ankara Üniversitesi Dil ve Tarih-Coğrafya Fakültesi Tarih Bölümü Tarih Araştırmaları Dergisi*, 8 (14), 2005, 17; Öngül, “Mengüçlüklüler”, 455; Merçil, *Müslüman Türk Devletleri Tarihi*, 248; Merçil, “Türkiye Selçukluları”, 517; Refik Turan, “Sultan Alaeddin Keykubad Dönemi ve Ehemmiyeti”, Refik Turan (Ed.), *Selçuklu Tarihi El Kitabı*, Grafiker Yayınları, Ankara 2016, 389; İlhan Şahin, “Kemah”, *DİA*, Diyanet Vakfı Yayınları, İstanbul 2002, 25, 219; Hüseyin Yurttaş-Haldun Özkan-Zerrin Köşklü-Muhammed Lütüfî Kindıgılı, Kemah ve Kemah Kalesi Kazıları, *Güzel Sanatlar Enstitüsü Dergisi*, (31), 2013, 225.

²⁹ İbn Bibi, 363.

söylemesi üzerine korkuya kapılan Dâvud Şah, derhal teslim emrini verdi. Böylelikle Kemah Kalesi de Selçuklu yönetimi altına girdi.³⁰

Müneccimbaşı Ahmed'e göre;

*“Melik Dâvud’un bu durma düşmesi aklının azlığı, görüşünün zayıflığı ve kötü kimselerle yakınlık kurmasından ileri gelmiştir. Devlet idaresindeki bilgisizliği, tecrübesizliği ve tecrübeli emirlerin nasihatlerine kulak vermemesi yüzünden onun ilmi ve fazlı kendisine fayda vermedi.”*³¹

İlim ve edebiyat ile meşgul bir insan olmasına rağmen, siyasi geleceğini öngöremeyen Dâvud Şah'ın ihanet etmesi beyliğini kaybetmesine neden oldu.³² Alâeddin Dâvud Şah'ın tüm yaptıklarına rağmen sultan onu cezalandırmadı. Geçmişte aralarındaki dostane ilişkileri ve akrabalıkları göz önünde bulundurarak Kemah'a yaklaşık 800 km uzaklıkta olan Akşehir ile Âb-ı Germ (Ilgın)'i ona iktâ etti.³³ Ancak ömrünün geri kalanını burada geçiren Dâvud Şah memnuniyetsizliğini dile getirmekten çekinmemiştir.³⁴

Farsça;

*Şâhâ dil-i düşmenân zi- tû bâ-derdest
Rûhsâre-i düşmen ez nehîbed zerdest
İnsâf ki bâ-vücûd-i sad gussa merâ
Der-mülk-i tû âb-ı germ ü nân serdest.*³⁵

Türkçe;

*Ey Padişah! Düşmanların gönlü senden dertlidir.
Yanakları da korkudan sararmıştır.
İnsaf et ki yüz sıkıntı ile senin memleketinde
Bana su sıcak (âb-ı germ), fakat ekmek soğuktur.”*³⁶

³⁰ İbnü'l- Esir, X, 331.

³¹ Müneccimbaşı Ahmed, 66.

³² Turan, *Selçuklu Tarihi Araştırmaları*, 236; Turan, “Keykubâd I Maddesi”, 542.

³³ Sümer, “Mengücekler”, *İA*, 716; Öngül, “Mengücekler”, 455; Merçil, *Müslüman Türk Devletleri Tarihi*, 248; Merçil, “Türkiye Selçuklular”, 517; Erdem, “Doğu Anadolu Türk Devletleri”, 108.

³⁴ Müneccimbaşı Ahmed, 180; Öngül, *Selçuklular Tarihi-2 (Anadolu Selçukluları ve Beylikler)*, 137; Sevim-Merçil, 571.

³⁵ Yazıcızâde Ali, 414; Turan, *Doğu Anadolu Türk Devletleri Tarihi*, 81; Öngül, “Mengücekler”, 455.

³⁶ Müneccimbaşı Ahmed, 180.

Sonuç

İlmi öğretilere kıymet veren Dâvud Şah, ilim ehli kimseleri de koruyup kollardı. Onları sarayında ağırlar, himayesi altına alır ve çeşitli ihsanlarda bulunurdu. Himayesi altında olan âlimlerden biri de devrin meşhur tıp âlimi Muvaffakudin Abdullâtif idi. Mengüçük hükümdarı Dâvud Şah'ın daveti üzerine Halep'ten gelen Abdullâtif, yüksek mevkili bir göreve getirildi ve kendisine büyük bir maaş tahsis edildi. Bu ihsanlara karşılık olarak da kaleme aldığı eserleri ona ithaf etti.³⁷

Alâeddin Keykubad, bölgenin yönetimini henüz 5-6 yaşlarında olduğu tahmin edilen Gıyaseddin Keyhüsrev'e bırakıp kalelerde lüzum eden tedbirleri aldırdıktan sonra, Atabey Mübarizeddin Er-Tokuş'u büyük bir ordu ile Dâvud Şah'ın kardeşi Melik Muzaffereddin'in hâkimi olduğu Kögonya'nın fethi ile görevlendirdi.³⁸ Esasen Alâeddin Keykubad Mengüçüklere son verdikten sonra Cihanşah üzerine yürümeyi planlamaktaydı ancak Cihanşah'ın kendi müttefiki olan el-Melikü'l-Eşref'i metbu tanınması üzerine, yönünü Dâvud Şah'ın kardeşi Kögonya hâkimi Muzafferüddin Muhammed üzerine çevirdi.³⁹

Müneccimbaşı Ahmed'e göre;

*“Melik Aleâddin Dâvud'un kardeşi Muzafferüddin Muhammed b. Behram Şah ise babasının ölümünden sonra Kögonya (Şarkî-Karahisar) ve yörelerine hâkim olmuştu. Kardeşinin zararı ona da dokundu. Yine bu 625 (1227/1228) yılı içinde onun da ülkesi elinden çıktı; çünkü Aleâddin Keykubâd Erzincan'ı alıp oğlu Gıyâseddin Keyhüsrev'e iktâ edince, Kögonya'yı da buraya katarak vilayeti oluşturup tamamlamak istedi.”*⁴⁰

Kalenin sahibi Muzaffereddin yeterli erzak ve su bulunmasına istinaden teslim olmayıp direndiyse de halk içerisinde zuhur edecek bölünmeden korkarak Ertokuş ile anlaşma yolunu tuttu.⁴¹

İbn Bibi'ye göre;

“Onda akla gelebilecek her şey en iyi cinsiyle ve bol miktarda vardı. Savaş alanlarının ve ceng aletlerinin sayısı hesaba kitaba gelmezdi. Bin kişi orada yüz yıl yaşasa, seçkin bir süvari olarak taş gibi kalırdı. İçecekten, yiyecekten, giyecekten gerekli olan başka her şeyden ve serilecek eşyadan

³⁷ Turan, *Doğu Anadolu Türk Devletleri Tarihi*, 80; Sümer, *Selçuklular Devrinde Doğu Anadolu'da Türk Beylikleri*, 10; Sümer, “Mengüçüklüler”, *DİA*, 140; Öngül, “Mengücekler”, 454.

³⁸İbn Bibi, 17; Yazıcızâde Ali, 415; Sümer, “Mengüçüklüler”, *İA*, 716; Osman Turan, “Keyhusrev II”, Altan Çetin- Bilal Koç (Ed.), *Prof. Dr. Osman Turan Makaleler*, Kurtuba Yayınevi, Ankara 2010, 481; İbrahim Kafesoğlu, *Selçuklular ve Selçuklu Tarihi Üzerine Araştırmalar*, Ötüken Neşriyat, İstanbul 2016, 63; Öngül, “Mengücekler”, 455; Ali Sevim, “Keyhusrev II”, *DİA*, Diyanet Vakfı Yayınları, İstanbul, 2002, 25, 349; Sümer, *Selçuklular Devrinde Doğu Anadolu'da Türk Beylikleri*, 12; Sevim-Merçil, 571; Merçil, *Müslüman Türk Devletleri Tarihi*, 248; Öngül, *Selçuklular Tarihi-2 (Anadolu Selçukluları ve Beylikler)*, 137; Erdem, “Doğu Anadolu Türk Devletleri”, 108; Mehmet Ali Çakmak, “II. Gıyaseddin Keyhüsrev Zamanında Türkiye Selçuklu Devleti”, Refik Turan (Ed.), *Selçuklu Tarihi El Kitabı*, Grafiker Yayınları, Ankara 2016, 395; Uyumaz, 44.

³⁹Öngül, “Mengücekler”, 455, Kaymaz, 17.

⁴⁰Müneccimbaşı Ahmed, 181.

⁴¹Yazıcızâde Ali, 417.

Orada yeteri kadar ve iyi kalitede vardı, kimsenin dışarıya bir ihtiyacı yoktu.”⁴²

Ertokuş ile yapılan anlaşmaya göre; Muzaffereddîn kaleyi Ertokuş'a teslim edecek bunun karşılığında ise memleketin bir tarafından kendisine bir tımar bağlanacak ve göndereceği elçi Sultan Alâeddin Keykubad'ın huzuruna vararak kendisi için iltimas talep edecekti.⁴³ Muzaffereddîn'in talepleri sultan tarafından müspet karşılandı ve kendisine Ramman, Nahr Kali, Afşin kasabaları mülkiyet olarak, Kırşehir ise tımar olarak iktâ edildi ve her türlü vergiden muaf tutuldu.⁴⁴ Böylelikle Divriği kolu hariç Mengüçükler 1228 senesinde Anadolu Selçuklu Devletine bağlanmış oldu. Kırşehir'in iktâ edildiği Muzaffereddîn ve ailesinin uzun müddet Kırşehir'de yaşadığı bırakmış olduğu eserlerden rahatlıkla anlaşılmaktadır. İlme ve ilm sahiplerine verdiği değer ile bilinen Muzafferüddin Muhammed Kırşehir'de bir medrese yaptırmıştır.⁴⁵ Selçuklun hizmetine giren Muzafferüddin, onların yanında büyük itibar gördü. II.Gıyaseddin Keyhusrev kızına talip olduğu zaman “O bizim soyumuza damat olmaya layık değildir” diyerek reddetti fakat vâki ısrarlara dayanamayarak buna rıza gösterdi. Bu husus da bu beyin ahlakının en güzel göstergesidir.⁴⁶

⁴² İbn Bibi, 365.

⁴³ Uyumaz, 44.

⁴⁴ Sümer, *Selçuklular Devrinde Doğu Anadolu'da Türk Beylikleri*, 12; Sümer, “Mengüçükler”, *İA*, 716; Öngül, “Mengüçükler”, 455; Merçil, *Müslüman Türk Devletleri Tarihi*, 248; Merçil, “Türkiye Selçukluları”, 517.

⁴⁵ Öngül, *Selçuklular Tarihi-2 (Anadolu Selçukluları ve Beylikleri)*, 137.

⁴⁶ Sümer, *Selçuklular Devrinde Doğu Anadolu'da Türk Beylikleri*, 13; Sümer, “Mengüçükler”, *İA*, 716.

KAYNAKÇA

Kaynak Eserler

İbn Bibi, Nâsırüddîn Hüseyin b. Muhammed b. Alî el-Ca'ferî er-Rugadî el-Münşî, *El-Evâmirü'l-Alâ'iyye fi'l-Umûri'l-Alâ'iyye: Selçuknâme*, (Çev.: Mürsel Öztürk), Türk Tarih Kurumu Yayınları, Ankara 2014.

İbnü'l-Esîr, Ebû'l-Hasen İzzüddîn Alî b. Esîreddîn Muhammed b. Muhammed eş-Şeybânî el-Cezerî, *İslam Tarihi: el-Kâmil fi't-Târih*, IX-X, (Çev.: Ahmet Ağırakça-Beşir Eryarsoy- Zülfikar Tüccar- Abdulkerim Özaydın- Yunus Apaydın- Abdullah Köşe), Ocak Yayıncılık, İstanbul 2016.

Müneccimbaşı Ahmed, *Câmiu'd-Düvel-Selçuklular Tarihi II (Anadolu Selçukluları ve Beylikleri)*, (Çev.:Ali Öngül), Kabalcı Yayıncılık, İstanbul 2017.

Yazıcızâde Ali, *Tevârih-i Âl-i Selçuk (Oğuznâme-Selçuklu Tarihi)*, (Haz.: Abdullah Bakır), Çamlıca Yayınevi, İstanbul 2017.

Araştırma Eserler

Çakmak, Mehmet Ali, "II.Gıyaseddin Keyhüsrev Zamanında Türkiye Selçuklu Devleti", Refik Turan (Ed.), *Selçuklu Tarihi El Kitabı*, (ss. 395-408), Grafiker Yayınları, Ankara 2016.

Darkot, Besim, "Erzincan", *İA*, Milli Eğitim Basımevi, İstanbul 1977, IV, 338-340.

Erdem, İlhan, "I. Alâeddin Keykubad'ın Doğu Politikası ve Moğollar", Yusuf Küçükdağ-Mustafa Çıpan (Ed.), *I. Alâeddin Keykubat ve Dönemi Sempozyumu Bildirileri: 06-07 Kasım 2008-Konya: Bildiriler* (ss. 87-89), Konya İl Kültür ve Turizm Müdürlüğü Yayınları, Konya 2010.

Erdem, İlhan, "Doğu Anadolu Türk Devletleri", *Genel Türk Tarihi*, Yeni Türkiye Yayınları, Ankara 2002, 4, 77-148.

Kafesoğlu, İbrahim, *Selçuklular ve Selçuklu Tarihi Üzerine Araştırmalar*, Ötüken Neşriyat, İstanbul 2016.

Karaköse, Hasan, *Ortaçağ Tarihi ve Uygarlığı*, Nobel Yayınları, Ankara 2004.

Kaymaz, Nejat, *Anadolu Selçuklu Sultanlarından II.Gıyâsü'd-dîn Keyhüsrev ve Devri*, Türk Tarih Kurumu Yayınları, Ankara 2014.

Merçil, Erdoğan, *Müslüman Türk Devletleri Tarihi*, Bilge Kültür Sanat Yayınevi, İstanbul 2013.

Merçil, Erdoğan, "Türkiye Selçukluları", *Türkler*, Yeni Türkiye Yayınevi, Ankara 2002, 6, 503-525.

Miroğlu, İsmet, "Erzincan", *DİA*, Diyanet Vakfı Yayınları, İstanbul 1995, XI, 318-321.

Öngül, Ali, "Mengücekler", *Türkler*, Yeni Türkiye Yayınevi, Ankara 2002, 6, 452-460.

Öngül, Ali, *Selçuklular Tarihi-2: Anadolu Selçukluları ve Beylikler*, Çamlıca Yayınevi, İstanbul 2014.

Sevim, Ali, "Keyhusrev II", *DİA*, Diyanet Vakfı Yayınları, İstanbul, 2002, 25, 349-350.

- Sevim, Ali-Merçil, Erdoğan, *Selçuklu Devletleri Tarihi: Siyaset, Teşkilât ve Kültür*, Türk Tarih Kurumu Yayınları, Ankara 2014.
- Sümer, Faruk, “Keykubad I”, *DİA*, Diyanet Vakfı Yayınları, İstanbul 2002, 25, 358-359.
- Sümer, Faruk, “Mengüçüklüler”, *DİA*, Diyanet Vakfı Yayınları, İstanbul 2004, 29, 138-142.
- Sümer, Faruk, “Mengüçüklüler”, *İA*, Milli Eğitim Bakanlığı Yayınları, İstanbul 1957, VII, 713-718.
- Sümer, Faruk, *Selçuklular Devrinde Doğu Anadolu’da Türk Beylikleri*, Türk Tarih Kurumu Yayınları, Ankara 2015.
- Şahin, İlhan, “Kemah”, *DİA*, Diyanet Vakfı Yayınları, İstanbul 2002, 25, 219-220.
- Turan, Osman, *Selçuklu Tarihi Araştırmaları*, Türk Tarih Kurumu Yayınları, Ankara 2014.
- Turan, Osman, *Selçuklular Zamanında Türkiye*, Ötüken Neşriyat, İstanbul 2016.
- Turan, Osman, “Keyhüsrev II Maddesi”, Altan Çetin- Bilal Koç (Ed.), *Prof. Dr. Osman Turan Makaleler*, (ss. 481-502), Kurtuba Yayınevi, Ankara 2010.
- Turan, Osman, “Keykubad I Maddesi”, Altan Çetin- Bilal Koç (Ed.), *Prof. Dr. Osman Turan Makaleler*, (ss. 533-564), Kurtuba Yayınevi, Ankara 2010.
- Turan, Refik, “Sultan Alaeddin Keykubad Dönemi ve Ehemmiyeti”, Refik Turan (Ed.), *Selçuklu Tarihi El Kitabı*, (ss. 387-394), Grafiker Yayınları, Ankara 2016.
- Uyumaz, Emine, *Sultan I.Alâeddîn Keykubad Devri Türkiye Selçuklu Devleti Siyasi Tarihi (1220-1237)*, Türk Tarih Kurumu Basımevi, Ankara 2003.
- Uzunçarşılı, İsmail Hakkı, *Osmanlı Devleti Teşkilâtına Medhal: Büyük Selçukîler, Anadolu Selçukîleri, Anadolu Beylikleri, İlhânlılar, Karakoyunlu ve Akkoyunlularla Memlûklerdeki Devlet Teşkilâtına Bir Bakış*, Türk Tarih Kurumu Yayınları, Ankara 2014.
- Yinanç, Mükrimin Halil, *Türkiye Tarihi Selçuklular Devri: II. Cilt*, Türk Tarih Kurumu Yayınları, Ankara 2014.
- Yinanç, Refet, “Mengüceklere Ait Bir Vakfiye Sureti”, *Ankara Üniversitesi Dil ve Tarih-Coğrafya Fakültesi Tarih Bölümü Tarih Araştırmaları Dergisi*, 8 (14), 2005, 17-21.
- Yurttaş, Hüseyin- Özkan, Haldun- Köşklü, Zerin- Kındığılı, Muhammed Lütfü, Kemah ve Kemah Kalesi Kazıları, *Güzel Sanatlar Enstitüsü Dergisi*, (31), 2013, 223-248.

**ERZİNCAN'IN COĞRAFI KONUMUNUN ORTAÇAĞ DÖNEMİ ANADOLU
SİYASETİNE ETKİSİ**

Kemal TAŞCI

KIL/SAÇ MOTİFİNİN ERZİNCAN HALK KÜLTÜRÜNDEKİ MİTOLOJİK İZLERİ (Nazar-Büyü-Fal Bağlamında Kara İyeler)¹

*Yaşar Kalafat*²

GİRİŞ:

Bildiride; Erzincan halk kültüründe doğum, evlilik ve ölüm dönemlerinde kıl/saç içerikli tespiti yapılmış bilgilerin genel Türk kültür coğrafyasındaki benzerleri ile karşılaştırması **nazar**, **büyü**, **rüya**, **buta tul/dul** ve **fal** gibi vasatlarda yapılmaktadır. **Kıl/saç** inancından hareketle, konulan teşhisin destanlarda izleri aranıp, yaşayan halk inançlarından hareketle, mitolojik dönemle bağ kurulmaktadır.

Bu amaçla; Erzincan halk inanmaları merkeze alınarak, Türk kültür coğrafyası geçiş dönemi halk inançlarında kıl/saç içerikli tespitler çıkarılmıştır. **Al Karısı/Kıllı Kız** olarak da bilinen kara iyenin özelliklerinden birisi de değişim-dönüşüm geçirebilmesi, “**kıl**” donuna da girebilmesidir. Bu özelliği diğer iyeler gibi mitolojik bir obje olup, Erzincan halk inançları kültüründe de yer almaktadır.

Yaratılmışlardan insan ve hayvanların **kut**larının vücut kıllarının kökünde yer aldığı inancı halk inançlarında yaşamaktadır. Bu tespitten de hareketle “Kut, mitolojik boyutu da olabilen zamanımıza kadar süren bir inanç objesidir.” Diyebiliyoruz.

Saçların tetkiki bazen kan analizlerinden daha iyi sonuçlar verebilmektedir. Saçların tetkiki gen diyabeti, metabolizma bozukluklarını, zehirlenmeleri, bazı geri zekalılık hallerini ve hatta erken bunama sayılabilmektedir³.

Ayrıca Hakas destanları arasında önemli bir yeri olan **Altın Tüylü/Kıllı Ak Köpek Destanı** da keza halk inançları destanî dönem arasında kıl, mitolojik bir köprü konumundadır⁴. Bu itibarla kıl; insanlar, astral varlıklar ve hayvanlar arası inanç içerikli ilişkilerde incelenen konunun yapı taşları arasında ele alınmaktadır.

¹ Bu çalışma: 26-28 Eylül 2019 tarihleri arasında Erzincan Valiliği ve Binali Yıldırım Üniversitesince gerçekleştirilen Uluslararası Erzincan Tarihi Sempozyumu’na bildiri olarak verilmek üzere hazırlanmıştır.

² Dr. yasarkalafat@gmail.com Halkbilimi Araştırmaları Kültür ve Strateji Merkezi

³ Suçüstü, 14 Eylül 1992, S.19.21

⁴ Gamze Gökür Toker’in, “Hakas Destanlarında Sihirli Unsurlar ve Büyü”, Motif Uluslararası Genç Halkbilimciler ve Türk Dünyası Kongresi, Eskişehir Osmangazi Üniversitesi,15-16 Mayıs 2019

METİN:

Türk savaş kültürü tarihinde, kahraman savaş zamanında atının kuyruğunu bağlatarak, **ak büyü** yapmış, **kara büyü**ye karşı tedbir almış olurdu⁵.



Ak büyü yaptırarak kara büyüye karşı at kuyruğu bağlanır.

Erzincan kırsal kesim halk inançlarında da yer alan ve **At Binen Cin** olarak bilinen, birçok bölgenin halk inanmalarında **Al karısı** tarafından yapıldığına inanılan bir eylemde, bu varlık geceleri bağlı olan atların **yele** ve **kuyruk**larındaki kılları örmektedir.⁶ Kemaliye-Erzincan'dan yapılan bir tespit al karısının atların kuyruğunu ördüğü gibi, atın sahibi al karısını test etmek için atının kuyruğunu örmesi veya bağlaması halinde, bu defa al karısı gece binip terlettiği atın kuyruğundaki sahibi tarafından yapılmış örüğü açtığı da olmaktadır. Bu tespitteki uygulama şekli Bir dönem Digor-Kars'ta yaşamış Ahıska Türklerinin halk inançlarından yapılmıştır⁷.

Kemah-Erzincan'dan yapılmış Al karısı saç bağlantılı bir tespitte, al karısı çocuklar kardırmak için tekrar tekrar “ekmeyim var suyun yok” diyerek onları kandırmaya çalışırken onların tanıdıkları bir dona girer ve tanıdıkları bir sesi taklit edermiş. Uzun göyüşlerinden sağ memesini sol omuzun ve sol memesini de sol omuzun sırtına kaşkol gibi atarmış. Uzun kirlili saçları ile yüzünü kapatarak tanınmak istemezmiş. Al karısının saçlarını kullanarak yüzünü maskeleyiği bilgisi ile ilk defa karşılaşmıştır⁸.

Kemah-Kemaliye-Erzincan'da yaşamakta olan bir halk inancına göre havale geçiren çocuğa iğne batırılır. Tespiti anlamlı kılan husus bize göre halk inançlarında havale geçiren çocuğa bir kara iye, şer kuvvet musallat olmuştur. Onun tedavisinde hemen havaya kaldırılıp poposunun sıkılması gerekir. Diğer taraftan şer bir güç olduğu inancı olan al karısını esir alabilmek için yakasına iğne batırılması gerekmektedir. Anahtar kelime iğne, çuvaldızı veya benzeri bir vasıta kullanılır.

Erzincan Bağlarbaşı köyü Alevi inançlı Müslüman kesimin halk inançlarında yakalandıktan sonra yakasına iğne batırılan al karısı esaretten kurtulabilmesi için iğneyi

⁵ Yaşar Kalafat, “Kuman/Kıpçak Türk Kültür Coğrafyasında Halk İnançları-Büyü Bağlamında Bir Kısım Mitolojik İnanç Kodları” www.yasarkalafat.info

⁶ Yaşar Kalafat, Halkbilimi İnanç Araştırmaları! Memoratlar-Astral Dünya Mitolojik Boyut, Berikan Yayınevi, Ankara, 2018

⁷ Kaynak Kişi: Sertaç Demir, Araştırma görevlisi-Tarih bilim dalı alanında çalışmaktadır

⁸ Kaynak Kişi: Türkan Sarp, Halkbilimi Araştırmacısı, Kemahlı

kendisi çıkamadığı için bir çocuktan yardım alır. Omuzluklarla su taşımakta olan al karısı çok yorulduğundan bahisle iğneyi çocuğa çıkarttırır⁹.

Eski Türkler yaşlarında yüzlerini bıçakla çiziyorlardı. Ölen şahsın geride kalan yakınları, bilhassa eşleri saçlarını keserek cesetle birlikte mezara koyuyorlardı. Bu uygulama şekli aynı zamanda, ruhun bedenden ayrılması ile ruhun ölmediği inancını anlatır. Zira, gidilecek yeni alemde ailesine ve atına ihtiyaç duyacaktır.

Aydın Oğullarından Umur Bey hem babasının hem de kardeşinin ölümü üzerine saçlarını kesmiştir.¹⁰

Fırat havzasında, Elazığ'da ölüm olunca kırk gün yas tutulur. Kadınlar kızlar acılarını ifade etmek için saçlarını yonar, başlarını taşlarını vurur, ağıtlar yakarlar.¹¹

İnsanlardaki saç atlarda yele konumundadırlar. Kut-kıl bağlantısı düşününce Kel Oğlanın saçsız oluşu ve Samsun'un güç kaynağının saçı olduğu hatıra gelmektedir.

Kars'ın bazı yörelerinde ölüsüne ağlayan kadınlar yüzlerine vurur, saçlarından bir parça keser, elbiselerini **ters** giyer, kara bağlarlar. Ağıtlarında;

“Sabah oldu kalk da gel,

Kara yerden çık da gel,

Ağ giyinmiş gelinsin,

Kına verim yak da gel”¹² derler.

Ters giyilme eylemi ile gidişatın, yaşanılanın tersine yönelmesi, yön değiştirmesi mesajı verilmiş olunur. **Ak**, aydınlığın **kara**, karanlığın **kına**, adanmışlığın, müjdenin simgesidir.

Erzurum-Erzincan yörelerinden tespiti yapılmış bir ağıt örneğinde;

“Kardaşım yok mezarıma taş dike

Bacım yok ki gözünden yaş döke

Anam yok ki saçından *saç* söke

Hali yaman olur gurbet elde garip ölenin” denilmektedir.

Eski Türk kültüründe, yas dönemlerinde atların **kuyruk örüğü**, sahibinin saçı veya **saç örüğü** kesilirdi.¹³ Örmek, bağlamak türünden bir **büyük** yöntemi olarak bilinir.

Fatma Güle Sitem” isimli eserinde Mahsunî Şerif

“Kırma hatırımı gül yüzlüm benim

Gül olsam da gün gelir ki solarsın

Kara toprak olur gider bedenin

Saçlarını yolum yolum yolarsın” demektedir.

⁹ Kaynak Kişi: Naciye İlgeç, 54 yaşında Bağlar köyü halkından, Erzincan Alevi Ocağı personelinden

¹⁰ A. İnan, Tarihte ve Bugün Şamanizm, Ankara, 1995, s. 30

¹¹ Alim Gerçek, Fırat Havzasında Ölüm ve Cenaze Merasimleri”, Fırat Havzası Folklor ve Etnografya Semineri, Elazığ 1985, s.83-94

¹² Mustafa Turan, “Kars'ta Ölü ile İlgili Gelenekler”, II. Milletlerarası Türk Folklor Kongresi Bildirileri, Gelenek Görenek ve İnançlar IV.C. Kültür Bakanlığı 1982 s. 447-457

¹³ Yaşar Kalafat, Doğu Anadolu'da Eski Türk İnançlarının İzleri, Berikan Yayınları, Ankara, 2010

Erzurum yöresinin uzun havalarında “saç yonma”, “saç sökme” olarak da geçer. Esasen saç sökme fiili, saç yonmayı tam karşılamaz. Saç sökme pişmanlık halidir. Saçını başını dağıtmak kendinden geçme karşılığında kullanılır. Türk kültür coğrafyasının birçok yerinde bu arada Erzincan kırsalında da bunun uygulaması vardır. Ölünün ağlayan yakınları “**toprak başıma**” der, saçlarını yonarlar, yüzlerini yırtarlar. Bunun anlamı “Sen ölmeseydin ben ölseydim mi dir?”, yoksa “senden sonra ben yaşayamam beni de yanına al” demek midir? Anlam yakınlıklarına rağmen bize göre mesaj farklılıkları vardır. Birinci ifadedeki fedakârlık içerir, “ben de seninle geleyim” anlamındadır. İkinci ifadede isyan saklıdır.¹⁴

Halk inançlarında **saç yolmak**, kara giymek çaresizliğin, ocağı sönmüş, evinin direği yıkılmış olmanın ifade şeklidir. İslam’da saç yolmak gibi abartılı durumlara taviz yoktur.¹⁵

Urfa, Mardin, Adıyaman’da kadın kişiler eşleri ve yetişkin oğulları öldüğü zaman saçlarını ikiye ayırır ayrılmış saçlardan bir bölümünü tamamen tıraş eder

Fırat havzasında, Elazığ’da ölüm olunca kırk gün yas tutulur. Kadınlar kızlar acılarını ifade etmek için saçlarını yonar, başlarını taşlara vurur, ağıtlar yakarlar.¹⁶

Tunceli’de gece aynaya bakılmaz saç-sakal kesilmez Gece **ayna** karşısına geçenin kısmeti kesilir¹⁷, inancı vardır Aynanın çıplak gözle görünemeyenleri yansıttığı inancı vardır.¹⁸ Gece aynaya bakılmayacağı inancı Erzincan kırsalında da yaşamaktadır. Erzincan ve Erzurum’da kış geceleri salonda ayna bulundurmanın baht açıklığı sağlayacağına inanılır¹⁹.

Hakkari’de genç kızlar ve çocukları **nazardan** korumak için saç örüklerinin içerisine, arasına **mavi boncuk** takılır.²⁰ Bu uygulamayı da Erzincan kırsalında görebiliyoruz.

Erzincan Alevi kesim Müslüman halkta çocuğun ilk saçını yakın zamana kadar dede tarafından kesilirdi. Şimdilerde bu uygulama kalkmış aileden herhangi birisi kesmektedir. Kesilen saçlar çocuk erkek veya kız olsun fark etmeksizin sandıkta saklanır.

Altay Türklerinde Çocuk dünyaya gelince büyük kardeş ona isim koyar, dayısı çocuğun saçlarının ucundan sağlı sollu biraz keser. Bunlar sandıkta saklanır ve kişi ölüncü bu saçlar onunla mezara koyulur.²¹

Radloff, Altay ve Türk boylarında ölüm münasebetiyle yakılan ağıtları anlatırken genç ölümlerin ellerine **kına** yaktıklarını yasta saçlarını kulaklarını kestiklerini belirtmektedir²². Yakılan kına ile kızlar adanmış mı oluyorlardı. Halk inanmalarında murat almamış genç kızların masumiyetine inanılır. Onların tabutlarına al kurdele bağlanır. **Al**

¹⁴ Yaşar Kalafat, Doğu Anadolu’da Eski Türk İnançlarının İzleri, Berikan Yayınları, Ankara, 2010

¹⁵ Yaşar Kalafat, Doğu Anadolu’da Eski Türk İnançlarının İzleri, Berikan Yayınları, Ankara, 2010. S. 403; Balkan Türklerinden Örneklerle Halk İnançlarında Saç” Uluslararası Balkan Türkleri Sempozyumu Bildirileri (28-2 Eylül 2001 Prizren) Yayına Hazırlayanlar Prof. Dr. Nimetullah Hafis- Prof. Dr. Hafiz, BAL_TAM, Prizren 2006 s. 308-316

¹⁶ Alim Gerçek, Fırat Havzasında Ölüm ve Cenaze Merasimleri”, Fırat Havzası Folklor ve Etnografya Semineri, Elâzığ 1985, s.83-94

¹⁷ Abdülhaluk Çay Anadolu’daki Türk Dünyası, Ankara, 1983, s.26

¹⁸ Yaşar Kalafat, “Halk İnançlarında Hususiyetle Tahtacılar Ayna” I. Akdeniz Yöresi Türk Toplulukları Sosyo Kültürel Yapısı (Tahtacılar) Sempozyumu (26-27 Kasım 1993, Antalya), Kültür Bakanlığı Halk Kültürlerini Araştırma ve Geliştirme Genel Müdürlüğü Yayınları, Ankara, 1995, S. 75-107

¹⁹ Yaşar Kalafat, Doğu Anadolu’da Eski Türk İnançlarının İzleri, Berikan Yayınları, Ankara, 2010 s. 308

²⁰ Yaşar Kalafat, Doğu Anadolu’da Eski Türk İnançlarının İzleri, Berikan Yayınları, Ankara, 2010

²¹ Yaşar Kalafat, Doğu Anadolu’da Eski Türk İnançlarının İzleri, Berikan Yayınları, Ankara, 2010

²² W. Radloff, Sibirya’dan, İstanbul, 1954 C.I, Kasım 1 s. 132-268

kurdela aynı zamanda kutlu mezarların mezar taşlarına ve kutsal bilinen asırlık **çınar** ağaçlarına da bağlanır.

Al kurdelenin lohusa anne ve bebeğini al karısından koruduğuna dair bilgilerde vardır. İnsanlar tarafından esir edilen al karısı Al Ocağı olunca, Ocaktan al karısına karşı korunmak isteyenler al renkli bir kumaş parçası verilmektedir²³.

Hakas Türklerinde kişiöğlunun **kutunun** saç diplerinde olduğuna inanılır²⁴. Dökülen tarak artığı kadın **saç teli/kılı** ulu orta saçılmaz, onların tekrar dirilme gününde sahibini arayacaklarına inanılır. Mezar nakillerinde ölüye ait tüm kemikler nakledilirken dökülmüş saçlar da nakledilir. En etkili aşk **büyülerinde** kadın saç kullanılır. Bir kısım **nazarlıklarda** da kıla yer verildiği bilinmektedir²⁵.

Tel halk inançlarında gelin olmayı temsil eder, **duvak** da öyledir. Telli duvaklı gelin yüz akı ile beklenen günü hak eden, elde eden gelindir. **Telli Baba** Yatırından gelin teli alınır, kutsiyet atfedilen kuşlardan, Hak Aşıklarının mesaj ulaştırıcısı olarak bilinen **telliturnanın** özel konumu vardır. Erzincan Alevilerinde de Telli Turna Semahı vardır.²⁶



Telli Turna



İstanbul Sarıyer-Rumeli Kavağında türbesi bulunan Telli Baba'yı ziyarete giden evliliği gecikmiş kızlar;

“Ne alım al oldu

Ne yeşilim soldu

Telli duvaklı gelin olamadım”,

Şeklindeki yakarmalarla muradın gözünde kaldığı anlatılmış olur. Halk sözlü renk kültüründe **al** egemenliği, başarıyı, **yeşil** muradı temsil eder.

²³ Yaşar Kalafat, “Kızıl/Al-Kızılbaz/Alevi ve Al Ruhu/Al Karısı Al Basması/Al Ocağı Bağlantısına Dair”, Ankara Hacı Bayram Veli Üniversitesi Türk Kültürü Açısından Hacı Bektaşî Veli Araştırmaları Uygulama ve Araştırma Merkezi, IV. Uluslararası Alevilik ve Bektaşilik Sempozyumu 8-20 Ekim 2018 2018

²⁴ Yaşar Kalafat, Altaylardan Anadolu'ya Kamizm-Şamanizm, İstanbul 2004 s. 89,91, 126

²⁵ İslam'da büyü, sihir Allah'a şerik koşmak, nefsi haksız yere öldürmek, faiz almak, yetim hakkı yemek, savaş meydanından kaçmak, zina yapmak gibi insanı helak eden 7 husus arasında yer almıştır. *M. Asım Köksâl, İslâm Tarihi, c.5 s.442-443*

²⁶ Yaşar Kalafat, “Anadolu Türk Mitolojisinden Yapraklar: Karşılaştırmalı Bodrum Halk İnançları”, Anadolu Halk Kültürü Monografisinden Mitolojik Şifreler II, Berikan Yayınevi, Ankara, 2015



Telli Baba Türbesi Sarıyer-Rumelikavağı-İstanbul



Telli Turna Semahı

Tuva Türklerinde balanın saçı, bala 3 yaşına gelince kesilir. Bu merasimin adı **Ças kırkır toyu**, çocuk saç kesme toyuudur. Saçı çocuğun büyük babası keser. Kesilen saçlar bir yerde saklanır. Bu toya bütün akrabalar davet edilirler. Öğütler yapılır²⁷.

Türkmenistan-Göklen Türkmenlerinin halk inançlarında ölünün 7 si oluncaya kadar saç ve sakallar uzatılır.²⁸ Yas döneminde saç-sakal traşının yapılmaması Anadolu halk inançlarında da vardır. Türkmenistan Türklerinde bebeğin ilk saçını dayısı **sağ**ından başlanarak keser.

Saç-sakal, ak ise **nuranî** bir görünümü yansıtır. Halk anlatılarında **Hızır**, çok kere ak sakallı bir ihtiyar olarak resmedilir. Keza hak aşığına bade sunan sunucuların arasında yer alabilen **Buta/aşk iksiri** sunucusu da **ak saçlı-aksakalı** nurani bir pir olarak tasvir edilir. Kara sakallılar, kara saçları ve sakalları karışmış olanlar şeytanî varlıkları anlatmış olur.

Al kızı, gündüz su kenarlarında çeşme başlarında erkeklere görüldüğünde uzun saçlı çok güzel bir kızdır. Lohusayı bastığında ise, uzun taranmamış kirli saçları vardır.

Tul inancı ölen bir kimsenin aile yakınları arasında onlara çeşitli şekillerde görünmesi olarak da bilinir. Ölen kimse unutulmadığını hissettiği sürece yakınlarına mutlu görünür. Unutulduğunu hissedince de ev halkını rahatsız ettiğine inanılır. Onun bu hali hortlama olarak bilinir. **Hortlama** inancı Erzincan halk inançlarında da yaşamaktadır.

²⁷ Kaynak Kişi: Chaygana Mongush Tuva Türkü 23 yaşında, Türk Manas Üniversitesi Fen-Edebiyat Fakültesi öğrencisi

²⁸ Yaşar Kalafat-K. İlyasova, "Türkmenistan ve Türkiye'de Düğün-Ölüm Gelenek ve İnançlar" Eylül 2007, TÜRKSOY s.40-44

Mutlu olmayan ruhun yakınlarına saçı sakalı karışmış hırpani görünmesi onun mutsuzluğuna işaret eder²⁹. **Fal** daki **ak sakal**, ak renk, parlaklık müjdeyi simgeler.

Saç kılı ile kesilmiş haşlanmış **yumurta**nın özüne bakılarak beklenen bebeğin cinsiyeti tahmin edilir. Sevgiliye bir tutam saç verilerek bağlılık ve teslimiyet anlatılmış olunur.³⁰ . Uluğ Türkistan'da **Saçlı Aziz**'in ve **Kara Saç Ana**'nın konu ile ilgisi olduğu muhakkaktır.

Erzincan'da yaşamakta olan Alevi inançlı Müslüman halk kesimde hamile hanımın, **ayı** oynatmak için köye getirilen ayıyı görmesi, ona bakması kesinlikle istenilmez³¹. Anadolu genelinde hamile **tavşan** görür ise bebeğinin dudağın yarık olacağına ayı görür ise bebeğin vücudunun **kıllı** olacağına inanılır. Kıl sadece genetikle geçmemekte, fenotiple de etkili olabilmektedir.

Doğu ve kuzey-doğu Anadolu'da erkek çocuk dünyaya geldiğinde burun kanadından bir delik açılarak büyüünce cesur olması için oradan **kurt kılı** geçirilir. Hakkari'de yeni çiftlerin zifaflarında başarılı olabilmeleri için yataklarına kurt postu serilir³².

Kıl, yaşamakta olan bir vücutta canlı bir aksam konumdadır. Haç mevsiminde hacılar cana son vermektan kaçınırlar. Sehven öldürülen bir bitki veya böcek için kefalet ödenir sadaka verilir. Keza vücuttan düşen kılın da bir kefaleti vardır. İhrama girmeden evvel saçlar tıraş edilir. Nitekim ölen er kişinin son saç sakal tıraşı mürdeşir tarafından yapılır.

Kadın kişinin namahremden sakınılacak vücut aksamlarının içinde saç da vardır. Bu yasağa saçlar örtünerek uyulmuş olunur.

Keza, rüyasında kişi kedisini veya bir yakınını traşlı bakımlı görür ise sıladaki o kişinin mutluluğuna, saçı sakalı karışık kimse olarak rüyaya giren kimsenin, bedbaht olduğuna inanılır. Fal dada durum ayıdır.

²⁹ Yaşar Kalafat, "Tul İnanıcı/Geleneği, Arkaik Dönemden Günümüze Görüldüğü Haller ve Avanos Halk İnançlarındaki Yansımaları", Avanos Sempozyumu (23-25 Ekim 2014, Avanos)

³⁰ Yaşar Kalafat, "Balkan Türklerinde Örneklemlerle Halk İnançlarında Saç", Baltam/Türklük Bilgisi, Mart 2005, s. 208-212.

³¹ Yaşar Kalafat, "Karşılaştırmalı Bodrum Halk İnançları," Anadolu Halk Kültürü Monografisinden Mitolojik Şifreler II, Berikan Yayınevi Ankara 2015 s. 13-65

³² Yaşar Kalafat, "Balkan Türklerinde Örneklemlerle Halk İnançlarında Saç", I. Uluslararası Balkan Türkoloji'si Sempozyumu Bildirileri (28-30Eylül 2001,) Prizren/Kosova) Yayına Hazırlayanlar: Nimetullah Hafiz & Tacida Hafiz) Kosova 2006 s. 308-34



Kurbağa Türleri, Özbek Türklerinde rüzgâr çağırma işleminde kurbağa ters çevrilir.

Özbek çiftçisi **Rüzgârın Piri Haydar**'a saçı yapar, Pirin yardımı ile ekinin savrulması sağlanır. Özbek çiftçisi harmanda rüzgâra pay verir. Haydar, saçın **kâkül** kısmı ile temsil edilir. **Rüzgârı çağırma** uygulamasında kötü ruhları defetmek için taşlar birbirlerine vurularak ses çıkarılır. **Kurbağa**, ters çevrilir. O su sembolü olarak da bilinir. Rüzgârın piri uzun saçlı olarak tahayyül edilir ve **vato** olarak bilinir.³³

Yere niyaz, rüzgâra seslenme gibi inançlar, eski Türk inanç sistemindeki her şeyin bir ruhu, sahibi/iyesi olduğu inancı ile örtüşmektedir.

Kurbağa büyü diye bilinen **Kara Büyü** ve kıskançlığı gidermek için yapılan **ak büyü** türünden bir büyüün yapıldığına inanılır.

Kakül, perçem, zilif saçın kesilme şekli, kesilme zamanı itibariyle saçtan hareketle mesaj verici uygulama şekilleri olarak bilinir. Örük sayısı ve şekli ile baş bağlama şeklinde de olduğu gibi kadın kişinin medeni hali veya yasta olup olmadığı anlatılmış olur.



³³ Mehmetgulu Garayev, "Özbeklerin Rüzgâr ile Alakalı Mitolojik İnançları", Dördüncü Türk Kültür Kongresi, (4-7 Kasım 1997) Ankara

Kurbağayı **ters çevirme** türünden uygulamalar kurak mevsimlerde yağmur için Anadolu'da yapılan uygulamalarda da görülür. Taşların birbirlerine vurularak ses çıkarma uygulaması Erzincan ve yöresinde de **güneş ve ay** tutulduğu zamanlarda da yapılır. İnanca göre, ayı koruyan iki **gök ehli köpek** ve ayı yemek isteyen **celmauz** olarak bilinen bir de yılan vardır. **Yılan**, köpeklerin uyumasından istifade etmek istemektedir. Ses çıkarmak suretiyle uyumakta olanın köpeklerin uyanmalarının sağlanması amaçlanır³⁴.

Kemaliye Erzincan'da **ohurç** diye bilinen bir inanç ve uygulama vardır. Cinli olduğuna inanılan evlerden cinleri çıkarmak için evlerin, odaların içinde taşlar birbirlerine vurularak köşe bucak dolaşılır ve böylece cinlerin kovulmuş olacağı inanılır³⁵. Bu uygulamayı hatırlatan bir uygulama da Nahcivan'da yaşamaktadır. Bu bölgede Nevruz sabahı erkenden kalkılıp gün doğmadan evvel bir su gözesi veya çeşmeden su alınır. Bu su gün görmemiş su olarak bilinir ve evin, odaların içine duvar dipleri dolaşarak serpilir. Böylece ev köşe bucak şer güçlerden temizlenip yerlerini sağlık saadet berekete bıraktığına inanılır. Bu esnada odada kapı istikametinde adeta onlar için çıkış yolu bırakılır. Bu hastalara şifa için içilir, bereket için yemeğe katılır. Tıpkı mevlit okunduğu zaman okuyan hocanın nefes mesafesine tuz konulması bu tuzda farkı bir bereketin olduğuna inanılması türünden bir uygulamadır bu.

Erzincan Göller köyü halk inançlarında yaşayan Hızır (a.s.) ile ilgili bir inanç ile gün görmemiş su inancı arasında bir ortaklık vardır. Bu köyde **Hızır ayında**, geçmişte dereye kadar yol **ocak külü** serpilmiştir. Hızır bugün bize gelsin diye, "**Hızır'ın suyu**" diyerek sabah gider dereden su alırlarmış.³⁶ Varto tarafı halk inançlarında Hızır'ın gelişini izlemek için o gece ev halkı niyetlenerek evin bacasına birer minik **taş** koyarlar. Etrafına incecik toprak sererler. İnanca göre bu topakta iz aranacak Hızır'ın gelip gelmediği tespit edilecektir. Ertesi gün hangi taşın altında uğur böceği görünür ise o yıl ailenin uğurlu ferdi o olarak kabul edilirdi.

Bu uygulamalarda inanca çağırım yapan benzeri inançlar da vardır. Yeni yapılmış evlerin odalarında ilkin **keci** dolaştırılır. Bu uygulama uzun süre kullanılmamış, boş kalmış evlere yeniden yaşanılacak ise de yapılır. Dolaştırılan keciye yenilecek bir şeyler verilir.

Halk inançlarında dışardan kendi evine de olsa giren herkes evi besmele ile selamlayarak girer. Zira boş olduğu sanılan evlerde görünmeyenlerin olabileceğine inanılır.

Uluğ Türkistan'da saç kesme merasiminde **saç toyu** yapılır.³⁷ Sünnet toyu ile gelin toyu uygulamalarının bir arada yapıldıkları olur da, **ad toyu, ilk adım toyu, ilk dış toyu, saç toyu** gibi küçük şöenler gelin toyu ile birlikte kutlanılmaz. Türk destanlarında iki evlilik bir toya kutlanabilmektedir.³⁸

Ağrı ve Erzincan'ın bazı köylerinde yaşamayan erkek çocukları yaşasınlar diye bazı aileler, özellikle erkek çocuklarına kız elbisesi giydirir saçlarını uzatırlar.

³⁴ Yaşar Kalafat, Efsaneden Halk İnançlarına Jelmauz/Ay Basan Cin", III. Türk Şöleni (17-19 Mayıs 2012, Erzurum)

³⁵ Kaynak Kişi: Şevket Gültekin bölge halkından folklor araştırmacısı

³⁶ Ali Rıza Özdemir, Bir Ana İki Oğul Göller Köyü, Altın Post Yayınları, Ankara, 2012, S. 193

³⁷ Yaşar Kalafat, Türk Dünyası Karşılaştırmalı Türkmen Halk İnançları, Sosyal Antropoloji Araştırmaları, Ankara, 2001, s. 17-18,47, 2,94

³⁸ Altın Arığ Destanı, Hazırlayan: Dr. Fatma Özkan, Bilig Yayınları, Ahmet Yesevi Üniversitesi Yardım Vakfı, Ankara, 1997

Mardin yöresinde çocuğu olmayan veya yaşamayan aileler, dünyaya gelen ilk ve tek çocuğun o **yedi yaşına** gelinceye kadar saçlarını kestirmez ve çocuğu yıkamazlardı. Çocuk yedi yaşına gelince saçı kestirilir toy yapıp fakir doyurulurdu³⁹.

Kara iyelerin erkek çocuklarına musallat oldukları inancından hareketle, onların saçları uzatılarak, kara iyelere onların kız oldukları mesajı verilmek istenir.

Saç kara iyelere karşı bir örtüleme vasıtasıdır.

Yıkamak, koku inancı ile bağlantı olmalı, **koruyucu kokuyu** muhafaza etmek amaçlı olabilir.

Erzincan ve Muşta çocuğun ilk saçı çocuğa kestirilir. İlk kesilen saç, altınla tartılır ve karşılığında fakire para verilir. Yapılan saç toyunda fakirler bilhassa fakir çocuklar sevindirilir⁴⁰. Çorum'da çocuğun kesilen ilk saçı para ve altınla tartılır para fakirlere verilir. Bu uygulama ile sahiplenilmesi önlenmiş, **kara iyelerden** korunmuş olur. Bazı yörelerde saç ilkin **tezekle** tartılır daha sonra tezeğin ağırlığınca altın sadaka olarak verilir. Amaç kara iyelerin yanıltılmasıdır. Böylece saçın kıymetli olmadığı anlatılmış olunur. Bu uygulama örtüleme yoluyla yapılan bir **ak büyü**dür.

Erzincan Salur köyü halk inançlarında, Doğumun gerçekleşeceği mekândaki **kapalı kapların ağızlarının açılması**, kilitlerin **elbise düğmelerinin açılması**,⁴¹ **Düğmenin iliklenmesi, açılması, keza kilidin kapatılıp açılması** halk kültüründe büyü kapsamında algılanmaktadır. Kerem ile Aslı'da Aslının giysisinin keşiş amcası tarafından büyü yapılarak düğümlendiğine inanılır. Ayrıca kismetlerinin açılmasını isteyen genç kızların **Cuma salasından** evvel minarede **kilit açması** veya hocaya açtırmaları uygulamasına da başvurulur.

Kıl etrafında oluşmuş halk inançlarından hareketle, Türk mitolojik verileri ile bağ kurulabilmektedir. Bu gerçeğe Erzincan halk inançları kültürü verileri şahitlik yapabilmektedir.

Gaziantep'te doğumdan sonra ona musallat olan **kızıl saçlı** bir varlığın olduğuna inanılır.⁴² Al karısının bazı tespitlerde saçları kara, bazı tespitlerde ise göz ve saç renginin **kızıl** olduğu ifade edilir.

Samsun'da **hayızlı kadın** kırklı çocuğu ellere, ona dokunur ise çocukta **lohusa denesi** diye bilinen sivilce çıkar, böyle çocukların saçları dökülür. Korunmak için çocuğun yastığının altına **süpürge** koyulur⁴³.

Hayızlı olma döneminde kadın kişiye uğur, bereket içerikli bazı sınırlamalar getirilmiştir. Bu döneminde o bir kısım ibadetlerini dinen erteleyebilmektedir. O, **başı kirli** olarak bilinir ve kırk banyosundan sonra temizlenmiş olur. Adeta **kut**⁴⁴ ile arasına geçici meşru bir duvar örülmüştür.

Kırklı çocuk, kırklı döneminde basılmaya müsait çocuk durumundadır. Onu kırklı başka bir çocuğun kırkı basabildiği gibi, kırk dönemleri içerisindeki bitkiler de hayvanlar da basabilmektedir. O ayrıca **ölünün kırkı** tarafından da basılabilmektedir. **Hayızlı**

³⁹ Yaşar Kalafat, Doğu Anadolu'da Eski Türk İnançlarının İzleri, Berikan Yayınları, Ankara, 2010 s. 382

⁴⁰ Yaşar Kalafat, Doğu Anadolu'da Eski Türk İnançlarının İzleri, Berikan Yayınları, Ankara, 2010 s. 371

⁴¹ Yusuf Ziya Sümbüllü-Yaşar Kalafat, "Erzincan Salur Köyü Türkmenlerinin Halk İnançlarında Arkaik İzler", Türk Kültür Coğrafyasında Salur Halk İnançları, Editörler: Yaşar Kalafat, Muhammed Avşar, Ahmet Turan, Ankara, 2017, s.

⁴² Yaşar Kalafat, Doğu Anadolu'da Eski Türk İnançlarının İzleri, Berikan Yayınları, Ankara, 2010 s.372

⁴³ Yaşar Kalafat, Doğu Anadolu'da Eski Türk İnançlarının İzleri, Berikan Yayınları, Ankara, 2010 s. 381

⁴⁴ Yaşar Kalafat, Halkbilimi İnanç Araştırmaları III Kut, Berikan Yayınevi, Ankara, 2018

kadının basması demek, bu dönem içerisinde olan kadın anlamına gelir. Ondaki kara, kem, negatif enerji tarafından basılmış olmak, demektir.

Süpürge'nin kara iyelere karşı en genel koruyucu olduğu bilinmektedir. Süpürge etrafında oluşmuş halk inançlarının merkezinde **süpürge otu** vardır. Süpürge-kara iye-korunma bağlantılı çok sayıda tespit yapılmıştır⁴⁵. Süpürge'nin bu özelliği yaşamın her safhasında görülür. Anadolu'da birçok türbeye süpürge koruyucu aksam arasında yer alır ve bu yerleri ziyaret eden hasta sahipleri türbeye süpürge adarlar.

Süpürge, Anadolu sahasında bir adak olarak karşımıza çıkmaktadır. Ankara Mamak'ta **Karağaç Dedesi Türbesi'ni**, Bursa'da **Yürüyen Dede Türbesini**, **Kilis'te Küt Küt Dede Türbesini** Merzifon'da **Ali Baba Türbesini** süpürge adanan türbelere örnek gösterebiliriz.

Türbelerde adak olarak kullanılan süpürge Erzincan ve Erzurum'da da al basmasına karşı kullanılmaktadır.⁴⁶

Erzincan'ın halkı Alevi Müslüman olan ve anadilleri Türkçe iken giderek Zazacada konuşulmaya başlanan Göller köyü Cem ayınlarında de görevlilerden birisi süpürgeci ve görevlilerden birisi de süpürme işlemidir. Süpürgeci meydanı süpürmeye başlamadan evvel, "Süpürgeci Selman, kor olsun Mervan zuhur etti yiğidi Sahib-i ZamanNefes pirde" der⁴⁷.

Bu iki tespit arasında olan bağlantı bize göre iyelerle ilgilidir. Al karısı esir alınmaya kadar kara iyi konumundadır. Şer bir güçtür. Onun koruyucu ocak olması, ak iye özelliği arz etmesi süreci yakalanmasından sonra başlar. Türbelerdeki ulu zatlar kutlu kişi oğlu örnekleridirler. Onların kara iyelere karşı koruyucu olduklarına, zararlarından kurtardıklarına inanılır.

Erzincan Salur köyü Türkmenlerinde doğumun gerçekleşmesini takiben çocuğu yaşamayan aileler vergili olarak bilinen ailelere başvururlar ki **Vergili olma** tanımlaması daha ziyade mistik olumlu güçlerle donanımlı, kutlu anlamında kullanılır. Çocuk olabilmesi için bazı tedbirlere başvurulur. Bu maksatla **kırk evden toplanan kırk parçadan** dikilen **giyecek** veya **yakasız gömlek** çocuğa giydirilir.⁴⁸ Bu uygulama ile adeta kutlu bir ailenin kutundan yararlanır. Yakasız gömlek adanmışlığın sembolüdür. Kefenin yakası yoktur.⁴⁹

Çocuksuzluktan korunma yöntemleri arasında **çocuğun saçının** taranmaması, çocuğa bakımsız bir görüntü verilmesi de vardır. Böylece onu beğenip götürmek isteyen kara güce mâni olunmak istenir.⁵⁰

Erzincan halk inançlarında **Tıbıklı/Tıbkı Taşı, Tıbıklı/Tıbkı Kadın** inancı vardır. Erzincan-Salur Türkmenlerinde 35-40 yıl öncesine kadar çocuğu yaşamayan aileler **tıbbi/tıbkı taşı** adı verilen bir taştan **Tıbıklı kadının** zararından korunuyordu

⁴⁵ Yaşar Kalafat, Antalya Yöresi Örnekleri ile Türk Kültür Coğrafyasında Süpürge İnancı", 20. Yüzyılda Antalya Sempozyumu (22-23 Kasım 2007, Antalya) (Yayına Hazırlayan: Mustafa Oral), Akdeniz Üniversitesi Atatürk İlkeleri ve İnkılap Tarihi Araştırma ve Uygulama Merkezi Yayınları, Antalya, 2008, s. 259-266

⁴⁶ Cansu Irmak, Ardahan Yöresinde Kaz Etrafında Gelişen İnanış ve Uygulamalar", Motif Uluslararası Genç Halkbilimciler ve Türk Dünyası Kongresi, Eskişehir Osmangazi Üniversitesi- Eskişehir, 15-16 Mayıs 2019

⁴⁷ Ali Rıza Özdemir, Bir Ana İki Oğul Göller Köyü, Altın Post Yayınları, Ankara, 2012, S. 151

⁴⁸ Yusuf Ziya Sümbüllü-Yaşar Kalafat, a.g.e

⁴⁹ Yusuf Ziya Sümbüllü-Yaşar Kalafat, a.g.e

⁵⁰ Yusuf Ziya Sümbüllü-Yaşar Kalafat, a.g.e

yararlanırlardı. İnanca göre canlı olduğuna inanılan bu taşı loğusa veya bebek üzerinde taşınmalıydı.⁵¹

Tıbıklı/Tıbkı Taşı, **yılanın** ağzından canlı olarak alınan **kurbağa** kurutulmuş elde edilir. Temiz bir beze sarılan kurbağa lohusanın odasına alınır ve bebeğin beşiğine bağlanır ise Tıbıklı/Tıbkı kadın onlara yaklaşamaz, zarar veremez.

Tıbıklı Kadın tiplerinin yer yer olumlu ve yer yer de olumsuz mesaj vermesi, Al Karısı olarak da bilinen bu varlığın ak ve kara iye özelliğini bir arada içermesi ve yansıtmasından kaynaklanabilir. Al karısı bir kara iyedir ve zarar verici özelliği ile lohusaya ve bebeğine zarar vermektedir. O yakalanıp esir edildikten sonra, serbest bırakılması karşılığında, hiçbir al karısının esir alan aileye zarar vermeyeceğini taahhüt eder. Bu noktada onun ak özelliği ön plana çıkmıştır. Esir alan aile al ocağı olur ve al karısına karşı koruyucu konumuna geçer. **Tıbıklı Taşı/Al Taşı, Tıbıklı Kadının/Al Karısının** esir alındığı eve bir armağandır. Bu taş lohusalık dönemlerinde lohusanın **Tıbıklı kadına/Al karısına** karşı korunma aracı olmuştur.

Al Basmasından korunmak ve arazlarından kurtulmak için Baro Köyü'nde meskûn Al Ocağı'na gidilir. Geçmişte bu köyde bir al karısı yakalanarak uzun zaman evin işlerini görmekte kullanılmış, Al basmasından korunmanın yolunu da **alkarısı** ev halkına öğretmiş. O günden beri de **el vermek** şeklinde bu ocak yaşamaya devam ediyor- ocaklı tarafından bir dizi pratiği takiben ocak külünden – ki bu küle **al külü** denir-temin etmekte, bu külü yeni doğanın beşiği altına, loğusanın yatağı altına bırakarak al basmasından kızlarını, gelinlerini ve yeni doğanı korumaktadırlar. Bu arada loğusaların tandır yanında yatak açması/yatağını oraya yapması uygun görülmemektedir ki tandır yanında yatan loğusa ve bebeğini al basacağına inanılmaktadır⁵². Bu tespit al karısının **su kültü** ve **taş kültü** ile ilgisi bilinirken **ateş kültü** ile ilgisini de düşündürür.

Anadolu'nun birçok yerinde Al Karısının elini dokunduğu her kumaş parçası ve bilhassa al kumaş parçası **tıbıklı taşının** rolünü üstlenmiştir.

Altın Arığ gibi destan metinlerinde ateşe atılan kötü karakter ölürken, kaçarken kurt gibi sürünmekte ve metal bir süpürge ile ateşe doğru sürülmekte, **süpürge** ile vurularak **ateşte** yakılmaktadır⁵³.

⁵¹ Yusuf Ziya Sümbüllü-Yaşar Kalafat, a.g.e

⁵² Yusuf Ziya Sümbüllü-Yaşar Kalafat, a.g.e

⁵³ Altın Arığ Destanı, Hazırlayan: Dr. Fatma Özkan, Bilig Yayınları, Ahmet Yesevi Üniversitesi Yardım Vakfı, Ankara, 1997

“Altın Arığ-yokmuş

Kurtçuk gibi koşturmaktaymış

Alp Han Kız metal süpürgeyle onu ateşe doğru sürüp yakmaktaymış

Tamamen kül olup, yukarı atılınca

Alp Han Kız, süpürgeyle süpürerek vurup yakmaktaymış

Pora Ninci o zaman acıyla haykırmış

-Altın Arığ'ı öldürmemek, temiz canımın menfaatine olacaktı

Altın Arığ'dan çok eziyet görüp ölüyorum

O zaman Pora Ninci ölmüş

Ateş tamamen yakıp küllerini yele vermişler

Anadolu Türk halk inançlarında bilhassa kırsal kesimde süpürge ne kadar eskimiş olsa, çöpe atılacak da olsa **ateşe** atılmaz, yakılmaz.⁵⁴

Destadaki ateşten sakınılan süpürge demir olması ile halk inançlarında yaşamakta süpürge yakılmayacağı inancı arasında bir ilişki olabilir mi?

Bu tespit de iyelerin ak ve kara özelliklerinden hareketle süpürgeye konulan mitolojik teşhise, ona verilen kimliğe destan bilgilerinin de şahitlik yaptığını göstermektedir.

Gelinin ayakkabısının altına isim yazmak, arkasına **süpürge** bağlamak, saçından bir parça kesip almak, kına gecesinde duvağını kaldırmak genç kızların bahtını açar, şeklinde olan inanç Erzincan halk inançlarında da vardır.⁵⁵

Kırkı çıkmamış bebeğin yastığının altına konulan süpürge ile gelinin arabasına bağlanan süpürge doğum ve evlilik dönemi kırklarında uygulanan koruma içerikli uygulamalar olarak düşünülebilir.



Köylü-kentli o zaman inip gelmişler

İki kanatlı atı Han Pozırat'a binip

Han Tibet Han yurduna gitmiş

Kanlı Kılıç, Altın Arığ hatasını düşünüp, düğün etmemiştir.

İşte o zaman düğün hazırlıkları başlamışlar

Toptaan Mirgen

Altın Nakış ile Orada ev yapmışlar

İki düğünü bir arada büyük şenliklerle yapmışlar

Bitmeyecek düğünlerde, Bütün halk toplanıp gelmiş

Bitmeyecek düğünleri dokuz gün sürmüş

Dokuzuncu günün sonunda düğün sona ermiş

Düğünün sonunda bütün halk dağılmış

Düğünün sonunda Alplar, altın direğin yanında toplanmışlar

⁵⁴ Yaşar Kalafat, Antalya Yöresi Örnekleri ile Türk Kültür Coğrafyasında Süpürge İnancı", 20. Yüzyılda Antalya Sempozyumu (22-23 Kasım 2007, Antalya) (Yayına Hazırlayan: Mustafa Oral), Akdeniz Üniversitesi Atatürk İlkeleri ve İnkılâp Tarihi Araştırma ve Uygulama Merkezi Yayınları, Antalya, 2008, s. 259-266

⁵⁵ Nail Tan," Kızların Kısmetlerini Açma Pratikleri", Türk Folklor Araştırmaları Yıllığı 1976 s.216, 276, 479

Süpürge Otu**Süpürge****Çalı Süpürgesi**

Halk inançlarında süpürge'nin insan üzerine dokundurulması istenilmez, üzerine süpürge dokunan kimseye iftira atılacağına bir şer bulaşacağına inanılır. Öyle hallere korunmak, kurtulmak için süpürgeye üç defa "tu tu tu Bismillah" denip tükürür gibi yapılır. Veya süpürge'den bir tel/minik bir dal kopartılır. "**Tu-tu-tu lama**" bir **efsun türüdür**⁵⁶.

Borçalı Karapapah Türklerinde koyunun sırtına süpürge vurulmaz, karlı havada bayırdan gelmiş sırtı karlı koyunun sırtına süpürge vurmamak bereketin kaçmasına yol açar, inancı vardır.⁵⁷ Bayırdan dönen sürünün sırt kılları ile gelinin saç kılları arasında **kut** içerikli bir bağlantımı vardır?

Anadolu Türk halk inançlarında bilhassa kırsal kesimde süpürge ne kadar eskimiş olsa, çöpe atılacak da olsa **ateşe** atılmaz, yakılmaz.⁵⁸

Anadolu'nun birçok yerinde olduğu gibi **Gelin teli**, gelin çiçeği, gelin pabucu, gelin atı, gelin kınası gibi **gelin saçında** da **kut** olduğuna inanılır⁵⁹



Gelin duvak telinin/kılınının uğruna inanılır.

Gelinin ayakkabısının altına isim yazmak, arkasına **süpürge** bağlamak, saçından bir parça kesip almak, kına gecesinde duvağını kaldırmak genç kızların bahtını açar, inancı vardır⁶⁰

Ardahan Bölgesinde "**uyku bırakma**" inancı vardır. Yörede kırklı bebeğin yanına ilk defa giden bir kişi üzerinden bir **ip** ya da **saç teli** kopartıp bebeğin beşiğine atıp "uykum sana" demektir⁶¹. Bırakma sözlüğü, Aras vadisinde, temenni etme, dileme anlamında da kullanılır. Uykun sana şeklindeki bebek duası Doğu Karadeniz, Aras Vadisi ve Erzurum çevresinde de bilinmektedir. Daha ziyade uyuyamayan bebeklere ve uyurken sevilen bebelere yapılır.

⁵⁶ Yaşar Kalafat, Yaşayan Türk Halk İnançlarında Büyü 2, Berikan Yayınları, Ankara 2019

⁵⁷ Yaşar Kalafat, Antalya Yöresi Örnekleri ile Türk Kültür Coğrafyasında Süpürge İnançları", 20. Yüzyılda Antalya Sempozyumu (22-23 Kasım 2007, Antalya) (Yayına Hazırlayan: Mustafa Oral), Akdeniz Üniversitesi Atatürk İlkeleri ve İnkılâp Tarihi Araştırma ve Uygulama Merkezi Yayınları, Antalya, 2008, s. 259-266

⁵⁸ Yaşar Kalafat, Antalya Yöresi Örnekleri ile Türk Kültür Coğrafyasında Süpürge İnançları", 20. Yüzyılda Antalya Sempozyumu (22-23 Kasım 2007, Antalya) (Yayına Hazırlayan: Mustafa Oral), Akdeniz Üniversitesi Atatürk İlkeleri ve İnkılâp Tarihi Araştırma ve Uygulama Merkezi Yayınları, Antalya, 2008, s. 259-266

⁵⁹ Yaşar Kalafat, Doğu Anadolu'da Eski Türk İnançlarının İzleri, Berikan Yayınları, Ankara, 2010, s 401

⁶⁰ Nail Tan," Kızların Kısmetlerini Açma Pratikleri", Türk Folklor Araştırmaları Yıllığı 1976 s.216, 276, 479

⁶¹ Kaynak kişi: Cansu Irmak, akademisyen, halkbilim araştırmacısı

İp ve saç teli bağlama uygulaması adak ağaçlarına **adak bezi** bağlarken de görülür. Uygulamada, adağı yapan ile kutlu mekân arasında **büyüsel ilişkinin** kurulabilmesi adına, adağı yapanın bağlayacağı nesnenin adak yapıcıya ait olması özelliği aranır. Hıdırellez’de **martaval, boncuk çekme** uygulamalarında da genç kızlar boncuk torbasına niyetlenip bir şey atarlarken, o şeyin şahsi olmasına özen gösterilir. Keza Anadolu ve Makedonya Yörüklerinde genç kızlar kismetleri açılması için türbeye bir havlu, yazma, masa örtüsü türünden bir sergi koyacaklar ise, konulan nesnenin niyet sahibine ait olması şartı aranır.

Hakkâri halk inançlarında adli davası olan kimse dava gününden evvel dua için ziyaret ettiği türbeye gömlek türünden bir giysisini bırakır, dava günü duruşmasına giderken o gömleğini giyer. Adeta türbedeki ulu zatın kutunun gömleğe yansıdığına, o kutun duruşmada kendisine yardımcı olacağına inanılır.

Uyku bırakma duasında olduğu gibi hastalık bırakma, satma bedduası da vardır. Nezleden kurtulmak için, muhatabına “ne oldu?” dedirtilir ve akabinde “nezlem sana nikah oldu” denir.⁶²

Huban Arığ Destanında, Ak Üzüt ülkesine giden Huban Arığ **Ak Üzüt**’ün bekçileri **dokuz kız** ve **dokuz oğlanı** bir **saç telini** kendi biçimini vererek kendi yerine koyar. Arkasından da beyaz bir çiçeğe dönüşüp orada büyür⁶³.

Gamze Gökür Toker’e ait olan bu tespit, cansız bilinenlerden saç telinin insan donuna girebildiği ve giderek bitkiler aleminden çiçek donuna geçtiğini göstermesi bakımından saç teli merkezli tipik bir tespittir.

SONUÇ:

Bildirideki bilgilerin bir kısmı dekor içerikli idi. Bunlar konumuzla dolaylı ilgidir. Bunlara değinmekle, Erzincan halk inanmaları-mitoloji-halk sufizmi arasında ortak bir atmosfer oluşturmak istedik.

Bildirimimizim özü olan, halk inançları mitoloji bağlantısında kıl konusunda bazı çıkarımlar yapıp, sonuçlar çıkarmaya çalıştık. Bazı teşhisler, kahinimsi bir intiba verebilir. Uygulanan metottun bir gereği olarak bu hal kaçınılmazdı. Benzeri bir seri çalışma ile desteklenmesi halk inançlarından hareketle mitolojik döneme yapılan yolu aydınlatacağı kanaatindeyiz

⁶² Yaşar Kalafat, “Karşılaştırmalı Bodrum Halk İnançları,” Anadolu Halk Kültürü Monografisinden Mitolojik Şifreler II, Berikan Yayınevi Ankara 2015 s. 13-65

⁶³ Davletov, 2006:79 zikreden Gamze Gökür Toker’in, “Hakas Destanlarında Sihirli Unsurlar ve Büyü” (...),

FAHREDDİN BEHRAMŞAH'IN KİŞİLİĞİNİN TÜRKİYE SELÇUKLU- MENGÜCEKLİ İLİŞKİLERİNE TESİRİ

*Mesut ÇITAK**

GİRİŞ

Melik Fahreddin Behramşah Anadolu'da kurulan ilk Türk beyliklerinden biri olan Mengücekliler döneminin en önemli yöneticisidir. Türkiye Selçuklu için Alaaddin Keykubat neyi ifade ediyorsa Mengücekliler içinde Melik Fahreddin Behramşah onu ifade etmektedir. Dönemin kaynakları Behramşah'ın akıllı, ahlaklı, tebaasına ve askerlerine şefkatli olduğunu, ilmi ve âlimleri himaye edip onlara bol ihsanlarda bulunduğunu, padişahlar arasında, bu yüksek vasıfları ile müstesna bir mevki kazandığını, zengin-fakir, yerli-yabancı farkı gözetmediğini, hükümdarlığı zamanında Erzincan'da huzur ve saadetin hüküm sürdüğünü yazarlar.

Bu bildiri; Behramşah'ın ailesini, kişiliğini, siyasi ve kültürel faaliyetlerini konu edinmektedir. Yaptığımız bu çalışma sonucunda Türk kültür ve medeniyeti açısından oldukça önemli bir kişi olan Behramşah'ın hayatı elimizden geldiği ölçüde ayrıntılarıyla ortaya konulacaktır.

Mengücekliler Beyliği, 1071 yılında Bizans İmparatorluğu ile Büyük Selçuklular arasında yapılan Malazgirt Savaşı'ndan sonra, Büyük Selçuklu Devleti Sultanı Alp Arslan'ın kumandanlarından olan Mengücek Gazi tarafından Erzincan, Kemah, Divriği ve Şebinkarahisar(Köğonya) il ve ilçelerini içine alan bölgede, XI. Yüzyılın son çeyreğinde kurulmuştur.¹ Mengücekliler Beyliği Danişmendli Beyliği gibi bir güçlü bir siyasal yapı inşa edememiş olmasına rağmen varlığını iki yüzyıla yakın sürdürebilmiştir. Bu durumun ortaya çıkmasında Melik Fahreddin Behramşah'ın izlemiş olduğu dış siyasetin çok önemli bir yeri vardır; zira Melik Fahreddin o günün Anadolu'sunun hâkim gücü olan Türkiye Selçuklularına karşı daima dostane bir politika izlemiştir. Onun uzun bir saltanat süresine sahip olması da önemli bir ayrıntıdır. Melik Fahreddin iktidarda olduğu süre içinde Türkiye Selçuklu tahtında sırasıyla II. Kılıç Arslan (1155-1192), I. Gıyaseddin Keyhüsrev (1192-1196), II. Süleyman-şah (1196-1204), III. Kılıç Arslan (1204-1205), II. Gıyaseddin Keyhüsrev (ikinci defa: 1205-1211), I. İzzeddin Keykavus (1211 -1220) ve I. Alaeddin Keykubad (1220-1237) bulunmuştur. Tüm bu sultanlarla iyi geçinmeyi başarabilmek kuşkusuz Melik Fahreddin Behramşah'ın ülke idaresinde ne kadar temkinli bir politika izlediğini göstermesi açısından oldukça önemlidir; zira kendinden sonra yerine geçen oğlu II. Davut babasının izlemiş olduğu akıllıca siyaseti izleyememiş ve sonuçta kısa bir süre içinde beylik Türkiye Selçuklularına bağlanmıştır.

Bildirimizin konusu Melik Fahreddin döneminin daha anlaşılır olması için ondan önceki dönemin de genel hatlarıyla bilinmesi gerekmektedir; zira tarihsel olaylar birbirlerine neden-sonuç ilişkisi ile bağlıdır.

* Cumhuriyet Üniversitesi Fen Edebiyat Fakültesi .(aymesmet@gmail.com)

¹ Faruk Sümer, "Mengücekliler", *TDV İslam Ansiklopedisi*, C:29, TDV Yayınları, Ankara 2004, s.139.

I. MELİK FAHREDDİN BEHRAMŞAH ÖNCESİ MENGÜCEKLI BEYLİĞİ

I.I. Mengüceklî Beyliği'nin Kökenleri

Mengüceklî adının Mengüceklî, Mengüceklî, Mengüceklî gibi değişik söylenişleri vardır. Mengüceklîler'le ilgili önemli bilgiler içeren Cami'üd Düvel²'de hem Mengüceklî hem Mengüceklî kullanılmış; Hafız Ebrunun mecmuasında ise Mengüceklî şeklinde yazılmıştır. Mengüceklîoğulları üzerinde ilk araştırmaları yapan M. Th. Houtsma adı Mengüceklî olarak kabul etmiştir.³

Mengüceklî Orta Asya Türk dilinde "Tanrı" anlamındadır. Uygurlarda besmele karşılığı bir deyim olan "Mengüceklî Gücündir"(Ölümsüz Tanrının Gücüyle) kelimesinin "Tanrı" anlamı açık olduğu gibi Mengüceklî (Tanrı- Verdi), Mengüceklî (Tanrılı) manalarında da kullanılmıştır.⁴

Mengüceklîlerin Oğuzların Kayı, Bayat, Karaevli, Akevli boylarından birine mensup olduğu tahmin edilmektedir; zira bu boylara ait olan doğan ongununa Divriği'deki Mengüceklî dönemine ait eserlerde rastlanılmaktadır.⁵

I.II. Mengüceklî Gazi Dönemi

Beyliğin kurucusu olan Mengüceklî Gazi'nin Malazgirt Savaşında yer almadığı hususu kaynaklarda net olarak geçmese de kaynak ve kitabelerdeki "**Gazi**" unvanının bu büyük savaşa katıldığını kanıtlamaktadır; ayrıca Cami'üd Düvel Mengüceklî Gazi'nin bazen tek başına bazen Danişmendlilerle birlikte Gürcü, Abhaz ve Rumlara karşı savaştığını yazmaktadır.⁶

Mengüceklî Gazi'nin giriştiği fetihler sırasında şehit olduğu anlaşılmakta ise de, ölüm tarihi tespit edilememektedir. Ona ait olduğu sanılan Sultan Melik Türbesi sıvaları üzerinde yer alan Farsça bir metin onun nerelere hâkim olduğu bilgisinin yanı sıra şahsiyeti konusunda da bizlere bilgi vermektedir. Bu Farsça metin şu şekilde tercüme edilmektedir: "*Bilgin, adaletli, ülkeler açıcı, halkın sığınağı, Erzurum, Erzincan, Kemah, Diyarbakır illeri ile kalelerinin fatihi, dinsiz ciğerlerini dağılayan boyunlarını kılıçla vuran, arslan yaradılışlı padişah Allah ruhunu dinlendirsün, mezarını nurlandırısın, günahlarını bağışlasın ve Naim cennetinde konuklasın*".⁷

I.III. İshak Bey Dönemi

Mengüceklî Gazi'nin ölümünden sonra, yerine oğlu İshak geçmiştir. İshak Bey'in ilk icraatı Malatya'yı yağmalamak olmuştur; ancak onun bu davranışı kendisine karşı güçlü bir ittifak kurulmasına neden olmuştur. İshak Bey'in Malatya'ya saldırmasının ardında yatan asıl neden Artuklu Belek Gazi'nin Dersim ve Palu'yu Mengüceklîlerin elinden almasıdır. İshak Bey Malatya'ya 1118 yılında saldırdığında şehir I. Kılıçarslan'ın dul hanımı olan Ayşe Hatun tarafından idare ediliyordu. Kılıçarslan'ın ölümünden sonra bu hatunla Belek Gazi evlenmişti. Belek Gazi'nin Haçlılar üzerine seferde olması İshak Bey tarafından fırsat olarak görülmüş ve şehre saldırılmıştı. Belek Gazi, bu saldırıya karşılık vermek için hazırlıklara başladı ve 514 (1120) tarihinde Kemah'a girdi. Belek Gazi ile başa

² Münecim Baş Ahmed Dede tarafından Arapça olarak yazılan bu eser yaratılıştan 1670 yılına kadar olan olayları kapsar.

³ Nejdet Sakaoğlu, *Türk Anadolu'da Mengüceklîoğulları*, Milliyet Yayınları, İstanbul 1971, s.27.

⁴ Sakaoğlu, *Türk Anadolu'da Mengüceklîoğulları*, s.27.

⁵ Sakaoğlu, *Türk Anadolu'da Mengüceklîoğulları*, s.31.

⁶ Osman Turan, *Doğu Anadolu Türk Devletleri Tarihi*, 7. Baskı, Ötüken Neşriyat, İstanbul 2009, s.74.

⁷ Sakaoğlu, *Türk Anadolu'da Mengüceklîoğulları*, s.33.

çıkamayacağını anlayan İshak, Bizans İmparatorluğu'nun Trabzon valisi Konstantin Gabras'ın yanına giderek ondan yardım istedi.⁸

İshak Bey'in Trabzon valisi Konstantin Gabras ile ittifak kurması üzerine Belek Gazi'de Danişmendli Melik Gazi ile ittifak kurdu. İki taraf kuvvetleri Gümüşhane'nin Şiran mevkinde karşılaştı. Savaşın sonucunda Konstantin Gabras ve İshak Bey esir düştü. Gabras yüklü bir fidye karşılığında serbest kalırken İshak Bey kayınpederi olan Danişmendli Melik Gazi'nin tavassutuyla fidye ödemeksizin serbest kaldı. Danişmend Gazi'nin bu tutumuna öfkelenen Belek Gazi kurmuş olduğu ittifaktan ayrıldı.⁹

İshak Bey atlattığı bu badireden sonra bir daha kendini tehlikeye düşürecek herhangi bir faaliyetin içine girmemiş; kayınpederi Danişmend Gazi'nin himayesi sayesinde ömrünün sonuna kadar beyliğini yönetebilmiştir.

İshak Bey'in ölümünde sonra beylik iki kol halinde devam etmiş. Erzincan-Kemah kolunu Davut adındaki oğlu; Divriği kolunu da Süleyman adlı oğlu idare etmeye başlamıştır.¹⁰

I.IV. Kemah-Erzincan Mengücekoğulları

Bu kolun ilk meliki İshak'ın oğlu Davut'tur. Ancak torununun adı da Davut olduğu için ona I. Alaaddin Davut demek daha doğru olacaktır. Melik Alaaddin ile ilgili ilk bilgiler Camiü'd Düvelde bulunmaktadır.¹¹ Alaaddin Davut babası İshak'ın ölümünden sonra 1142-1162 yılları arasında beyliği idare etmiştir. Patrik Mihael'in eserinde "Anadolu Selçuklu Sultanı II. Kılıçarslan'dan yana olduğu için Danişmendli Meliki Nizameddin Yağıbasan Kemah Emirini öldürttü" dediği Kemah beyi Alaadin Davut olsa gerektir.¹² Alaaddin Davut'un ölümünden sonra yerine oğlu Fahreddin Behramşah geçmiştir.

II. FAHREDDİN BEHRAMŞAH DÖNEMİ

Behramşah Mengüceklilerin Erzincan- Kemah kolunun en önemli yöneticisidir. Beylik o yaşadığı sürece siyasi varlığını devam ettirmiş ölümüyle birlikte de kısa süre içinde Türkiye Selçukluları tarafından siyasal varlıklarına son verilmiştir. Behramşah dönemi Erzincan ve çevresinde yaşayan halk huzur bulmuş; hayvanların dahi yaşamı gözetilerek kışın soğuktan ve açlıktan telef olmamaları için bazı tedbirler alınmıştır. Behramşah dönemini daha iyi tahlil etmemiz için onun siyasal, kültürel vb. alanlarda ne tür faaliyetler içinde olduğunu açıklamamız gerekmektedir. Bunu yaparken de ilk olarak kişiliği hakkında bilgi vermeyi uygun bulduk; zira onun kişilik özellikleri siyasal ve kültürel tüm faaliyetlerini etkileyen temel unsur olmuştur.

II.I. Fahreddin Behramşah'ın Kişilik Özellikleri

İbni Bibi El-Evamiü'l Alaiyye fi'l- Umuri'l Ala'iyye adlı eserinde onun Mengücek Gazi soyundan geldiğini ve Sultanın damadı olduğunu yazmıştır.¹³ Eşinin ismi İsmet Hatun'dur.¹⁴ Babası Davutşah olup Dedesi İshak Bey'dir. Kendisinden sonra

⁸ Turan, *Doğu Anadolu Türk Devletleri Tarihi*, s.77

⁹ Ali Öngil, "Mengücekliler" *Türkler Ansiklopedisi*, C:6, Yeni Türkiye Yayınları, Ankara 2002, s.453.

¹⁰ Turan, *Doğu Anadolu Türk Devletleri Tarihi*, s.78.

¹¹ Sakaoğlu, *Türk Anadolu'da Mengücekoğulları*, s.43.

¹² İlhan Erdem, "Doğu Anadolu Türk Devletleri", *Türkler Ansiklopedisi*, C:6, Yeni Türkiye Yayınları, Ankara 2002, s.395.

¹³ İbni Bibi, *El-Evamiü'l Alaiyye fi'l- Umuri'l Ala'iyye*, (trc. Mürsel Öztürk), TTK Yayınları, Ankara 2014, s.101.

¹⁴ Ahmed Eflaki, *Ariflerin Menkabeleri I*, (trc. Tahsin Yazıcı), Remzi Kitabevi, İstanbul 1986, s. 99.

Erzincan'ı Davutşah, Şebinkarahisar'ı Muzaffereddin Muhammed, Kemah'ı Selçukşah adlı oğulları idare etmiştir.¹⁵

Fahreddin Behramşah ile ilgili en tafsilatlı bilgiler İbni Bibi'nin El-Evamirü'l Alaiyye fi'l- Umuri'l Ala'iyye adlı eserinde yer almaktadır. İbni Bibi Fahreddin Behramşah'ın üstün kişiliğini şu sözlerle ifade etmiştir: “*Neğsinin olgunluğu tabiatının iyiliği, huyunun güzelliği, hizmetinin yüceliği, aklının yetkinliği, adaletinin enginliği, şefkatin fazlalığı, konuşmasının açıklığı, ahlakının güzelliği ve merhametinin fazlalığı ile tanınmış olup, dünyanın seçkinlerinden, insanların önde gelenlerinden, padişahların ünlülerinden ve yöneticilerin en iyilerindendi*”.¹⁶

İbni Bibi Fahreddin Behramşah ile ilgili bu övgü dolu sözleri ifade ettikten sonra övgüsünün haklılığını ispat etmek istercesine onunla ilgili şu örnekleri vermiştir. Bu örneklerden ilki onun acıma, bağışlama ve şefkat duygularıyla alakalıdır; zira kışın kar yağmasına bağlı olarak hayvanların yaşayacağı yiyecek sıkıntısının önüne geçmek için arabalarla dağların ve ovaların kuytu yerlerine bol miktarda ot ve hububat koydurmuştur. Bu sayede ağaçlardan ve otlardan yararlanamayan vahşi hayvanlar ve kuşlar yaşamlarına devam etmişlerdir. Bir diğer örnek ise yeni evlenecek insanlara yardım etmesiyle alakalıdır. O düğün evinin yiyecek ihtiyacını karşılar, çiftin ev eşyasını temin eder damadın damatlığını gelinin de gelinliğini hediye ederdi.¹⁷

Fahreddin Behramşah ilim ve zanaat erbabına kıymet verir ve onları himaye ederdi. Genceli Nizami onun adına ithafen “*mahzenü'l-esrâr*” adlı eseri yazmıştır. O da Genceli Nizami'ye yaptığı bu iş karşılığında 5 bin dinar, 5 baş rahvan katır, değişik cinsten üzerinde koşumları bulunan 5 baş at, kıymetli hilat, pahalı elbiseler, az bulunur süs eşyası ve işlenmiş mücevherleri hediye etmiştir.¹⁸

Bir diğer özelliği de ileri görüşlü bir devlet adamı olmasıdır; zira beyliğin merkezini Kemah'tan Erzincan'a taşımıştır. Bu sayede beyliğin bayındırlığa ve kentsel yaşayışa önem veren bir hükümet durumuna girmesini kolaylaştırmıştır. Kemah arazisi ve kalesi askeri amaçlara hitap ederken Erzincan geniş ovası ve yol kavşağında olması hasebiyle her türlü gelişmeye müsait idi.¹⁹

Onun kullanmış olduğu künye şu şekilde olup oldukça uzundur; Ebul Muzaffer Fahrüddin Behramşah bin Davut bin İshak, nasir emir'ül müminin. Ayrıca kızı Turan Melik'in Divriği'deki darüşşifasındaki kitabesinde El- Melik, es Said unvanları vardır.²⁰ Sikkelerde geçen diğer unvanlar ise: Emir-i İsfesalah- ı kebir (en büyük general başkomutan)Nasır'üd Din (İslam Dinine Yardımcılık eden)Meli'kül Ümera (Beylerbeyi)Fahr'üd dünya (yeryüzünün övüncü). Behramşah'a verilen bu unvan ve lakaplardan onun daima halkının hizmetinde olan iyi bir devlet adamı olduğunu çıkarabiliriz.

Behramşah'ın vefat tarihi kesin olarak bilinmemekle birlikte 1225 tarihi olduğu tahmin edilmektedir. Ölüm tarihinde olduğu gibi mezarının da nerede olduğu konusu tam olarak netlik kazanamamıştır. Behramşah'ın, Erzincan'a çok yakın mesafede bulunan Ula Köyü'nde halkın “Behramşah Türbesi” olarak adlandırdığı bir kümbette metfun olduğu

¹⁵ Turan, *Doğu Anadolu Türk Devletleri Tarihi*, s.82.

¹⁶ İbni Bibi, *İbni Bibi, El-Evamirü'l Alaiyye fi'l- Umuri'l Ala'iyye*, s.101.

¹⁷ İbni Bibi, *İbni Bibi, El-Evamirü'l Alaiyye fi'l- Umuri'l Ala'iyye*, s.101.

¹⁸ İbni Bibi, *İbni Bibi, El-Evamirü'l Alaiyye fi'l- Umuri'l Ala'iyye*, s.102.

¹⁹ Sakaoğlu, *Türk Anadolu'da Mengücekoğulları*, s. 45.

²⁰ Sakaoğlu, *Türk Anadolu'da Mengücekoğulları*, s.44.

sanılmaktadır; bununla birlikte 1939 Erzincan depreminin yıkıcı etkisi ile türbeden geriye herhangi bir iz kalmamıştır.

II. II. Rükneddin Süleymanşah'ın Gürcü seferi ve Fahreddin Behramşah

Rükneddin Süleymanşah'ın Gürcü ülkesine sefere çıkmasına sebep olan gelişmenin aslı bir evlilik teklifi idi, zira Gürcü melikesi büyücü bir kadının II. Kılıç Arslan'ın oğulları ile ilgili methine inanmış ve bu on bir kardeş arasından biriyle evlenmek için şehzadelerin en güzelini en ahlaklısını seçmek için büyücü kadını Anadolu'ya göndermişti. Büyücü kadın melikenin seçim yapmasını kolaylaştırmak için şehzadelerin resimlerini çizebilecek yeteneğe sahip ressamı yanına alarak şehzadelerin bulunduğu diyarları ziyaret etmiş ve her birinin resmini çizdirmişti. Büyücü kadın Gürcü ülkesine dönünce şehzadelerin resimlerini ve özelliklerini Melike Tamara'ya verince Melike Tamara on bir kardeş arasında kendisiyle evlenmeye en layık olanın Rükneddin Süleymanşah olduğuna karar vermiş ve bu kararını da Sultan II. Kılıç Arslan'a mektupla iletmışti. Sultan II. Kılıç Arslan melike Tamara'nın evlilik teklifini oğlu Rükneddin Süleyman'a iletince genç şehzade bu evlilik teklifine çok öfkelenmiş ve niyetinin melike ile evlenmek olmadığını tam tersine onun ülkesini alarak kiliselerini camiye çevireceğini babasına söylemiştir.²¹ Filhakika Rükneddin Süleymanşah'ın Gürcü melikesine olan öfkesi sultan olunca da geçmemiş ve ilk iş olarak Gürcü seferine çıkmıştır.²²

Rükneddin Süleymanşah Gürcü seferine çıkmadan önce ordusunun gücünü artırmak maksadıyla hâkimiyeti altındaki idarecilerden kendisine destek birlikleri göndermesini istemiştir. Rükneddin Süleymanşah'ın bu emrine icabet edenlerden biri de Selçuklu ailesinin damadı olan Fahreddin Behramşah'tır.²³ Fahreddin Behramşah hiçbir duraksamaya meydan vermeden kendisine gönderilen emre itaat etmiş ve sultanla beraber Gürcü seferine çıkmıştır.

Selçuklu ordusu Gürcü ordusunu yenmek üzere olduğu sırada sultana ait çetri taşıyan süvarinin bir çukura yuvarlanması sonucu Selçuklu ordusu sultanın öldüğünü zannetmiş ve bu duruma bağlı olarak bir kargaşa çıkmıştır. Gürcü ordusu bu kargaşadan yararlanarak Selçuklu ordusunu geri çekilmeye mecbur etmiş²⁴ ve Fahreddin Behramşah gibi bazı önemli komutanları da esir etmiştir. Dönemin koşullarında bir esirin serbest kalmasının yolu fidye ödemekten geçiyordu; ancak Gürcüler onun erdemli bir şahsiyet olduğunu bildikleri için kurtuluş akçesi almaksızın Fahreddin Behramşah'ı serbest bırakmışlardır.²⁵

II. III. Selçuk Ailesi İçinde Arabulucu (II. Kılıç Arslan ile Oğlu Kutbeddin Melikşah Arasındaki Sulhu Sağlamıştır)

Behramşah'ın yerine getirdiği önemli görevlerden biri de II. Kılıç Arslan kendi oğulları ile arasında meydana gelen taht kavgasında hakemlik yapmasıdır; zira II. Kılıç Arslan ülkeyi onbir oğlu arasında bölüştürmüş en büyük oğlu Kutbeddin Melikşah'a

²¹ İbni Bibi, *İbni Bibi, El-Evamirü'l Alaiyye fi'l- Umuri'l Ala'iyye*, 98- 100.

²² Gürcü Melikesinin evlilik teklifini başka bir Türk soylusu olan Saltuk Bey'in torunu Muzaffereddin kabul edecektir. Rükneddin Süleymanşah'ın onur kırıcı bulduğu bu evlilik hakikaten Muzaffereddin'in aşağılanmasına sebep olmuştur; zira Gürcü melikesi Muzaffereddin'den sıkılarak başka biriyle evlenerek onu tekrar Anadolu'ya göndermiştir.

²³ İbni Bibi, *İbni Bibi, El-Evamirü'l Alaiyye fi'l- Umuri'l Ala'iyye*, s.101.

²⁴ İbni Bibi, *İbni Bibi, El-Evamirü'l Alaiyye fi'l- Umuri'l Ala'iyye*, s.104.

²⁵ Sümer, "Mengüçlüklüler", C:29, s.140.

Sivas ve çevresini vermişti.²⁶ Kutbeddin Melikşah en büyük kardeş olması nedeniyle kendisine layık görülene razı olmayarak gözünü Konya tahtına dikmiş ve babasına karşı mücadeleye başlamıştı.²⁷ Kutbeddin Melikşah arzusuna ulaşmak maksadıyla eniştesi Behramşah'ı kendisine destek yaparak Konya'ya gitti ve babası ile savaşa tutuştu. Baba ile oğlun birbiri üzerine saldırıya geçmesine engel olmaya çalışan Behramşah aracılığıyla sulh sağlandı ve sonuçta Kutbeddin Melikşah Sivas'a geri döndü. Baba ile oğlun arasının açılmasına sebep olan vezir İhtiyarüddin ise bütün aile fertleriyle birlikte Sivas güzergâhında Türkmenler tarafından bir baskın neticesinde öldürüldü.

II. IV. Selçuk Hatun ile İzzeddin Keykavus'un Evliliği

Fahreddin Behramşah'ın Selçuk Hatun adlı kızı I. İzzeddin Keykavus ile evlenmişti. Bu kıza Selçuk hatun denmesinin sebebi annesinin Selçuk ailesinden geliyor olması idi.²⁸ Selçuk hatun ile I. İzzeddin Keykavus arasındaki evlilik hadisesinin nasıl cereyan ettiği mevzu İbni Bibi'de oldukça ayrıntılı bir şekilde anlatılmıştır. Bu ayrıntılı anlatıma göre evlilik çağına ulaşan sultan I. İzzeddin Keykavus devlet büyükleri ile yaptığı meşveret neticesinde Fahreddin Behramşah'ın kızıyla evlenmeye karar vermişti. I. İzzeddin Keykavus aldığı bu kararı Fahreddin Behramşah'a iletmek üzere değerli hediyelerle birlikte bir elçilik heyetini Erzincan'a göndermiştir. Fahreddin Behramşah kızına sultanın talip olmasına çok sevinmiş ve evlilik hazırlıklarını yapmak için üç ay süre istemişti. Bu üç aylık süre zarfında mücevher işlemeli başörtüleri, kıymetli küpeler, sırmalı paha biçilmez elbiseler, altın ve gümüş kaplar, ev eşyaları ve kâseler, kıymetli kitaplardan oluşan bir çeyiz hazırlamıştı.²⁹ Çeyiz hazırlıkları bitince dönemin fazıllarından biri olan Kadı Şerefeddin hazırlıkların tamam olduğunu bildirmek maksadıyla Erzincan'dan Sivas'a hareket etti. Sultan onu büyük bir ihtişamla karşılayarak layık olduğu ölçüde ağırladı. Sultan İzzeddin Keykavus Kadı Şerefeddin ve ileri gelen kişileri bir araya toplayıp onların her birinin önüne altın ve gümüşle süslenmiş tabaklar içinde ve üzerinde rakamla yazılı olarak 1000, 500, 200, 100, 50 miskal ağırlığında altınlar koydurdu. Devrin müftüsü İmam Kadı Humam Sadreddin Lahaveri nikâhı kıydı. Sultan başlık parası olarak Melik Fahreddin Behramşah'ın kızına yarısı peşin yarısı sonradan ödenmek üzere 100 bin kırmızı altın dinar verdi.³⁰

İzzeddin Keykavus gelini Erzincan'dan getirmek için Emir-i Meclis Mübarezzeddin Behramşah ve bazı beylerin hanımları görevlendirildi. Gelin alma heyeti Erzincan'a bir menzil yaklaşınca sarayın dadıları, hocaları, itibarlı hatunları, ayan ve havas karşılama için hazırlık yaptı; davulla, zurnayla, bayrak ve sancakla heyet karşılandı.³¹ Şehre girince misafirler için sofralar kurulduktan sonra ziyafet verildi. Ertesi gün Emir-i Meclis Sultan'ın gönderdiği hediyeleri Fahreddin Behramşah'a takdim etti. Eğlence zamanlarından arta kalan zamanlarda Melik, 300 büyük, orta ve küçük hil'atı; 300 bin sultani dinarı; üzerlerinde takımları bulunan atlarla birlikte Emir-i Meclis'e gönderdi. Hazırlanan gelin alayı Sivas'a yaklaşınca iki tarafın hatunları atların üzerinde şehre girerek melikiyi Sultanın haremine teslim ettiler.³²

²⁶Kerimüddin Mahmud-i Aksarayı, *Müsaremetü'l-Ahbar*, (trc. Mürsel Öztürk), TTK Yayınları, Ankara 2000, s. 23.

²⁷Sakaoğlu, *Türk Anadolu'da Mengücekoğulları*, s.49.

²⁸İbni Bibi, *İbni Bibi, El-Evamirü'l Alaiyye fi'l- Umuri'l Ala'iyye*, s.199.

²⁹İbni Bibi, *İbni Bibi, El-Evamirü'l Alaiyye fi'l- Umuri'l Ala'iyye*, s.201.

³⁰İbni Bibi, *İbni Bibi, El-Evamirü'l Alaiyye fi'l- Umuri'l Ala'iyye*, s.203.

³¹Bugün dahi Anadolu'da bu gelenek devam etmektedir.

³²İbni Bibi, *El-Evamirü'l Alaiyye fi'l- Umuri'l Ala'iyye*, s.204.

Fahreddin Behramşah kızı Selçuk Hatun'u sultan İzzeddin Keykavus'a vermekle Selçuk ailesi ile daha önceden var olan akrabalık bağlarını daha da güçlendirerek Türkiye Selçuklularının en önemli müttefiki olduğunu bir kez daha ispatlamıştır.

II. V. Fahreddin Behramşah ve Mevlana

Sultanu'l Ulema adıyla bilinen Mevlana'nın babası Bahaeddin Veled sufi bir aileye mensup olup XIII. yüzyılın başlarında Afganistan'ın Belh şehrinde yaşamaktaydı. Zaman zaman minberlerde görüşlerine katılmadığı zahir ulemasını özellikle de Fahreddin Er Razi'yi şiddetle eleştirdiği için bilhassa onun kıskırtmasıyla Harizimşah Alaeddin Muhammed Tekiş ile arası açılmıştır.³³ Artık Belh'te rahat edemeyeceğini anlayan Bahaeddin Veled ailesini ve müridlerini de yanına alarak önce Semerkant'a gitmiştir.³⁴ Semerkant'ta bir süre kalan Bahaeddin Veled Küfe'den Mekke'ye geçmiş oradan da Suriye üzerinden Anadolu'ya geçmiştir. Sipehsalar Menakıbnamesinde Bahaeddin Veled'in Anadolu'da ilk uğradığı şehrin Erzincan olduğu yazmaktadır. Sipehsalar'a göre Erzincan'da kısa bir müddet kalan Bahaeddin Veled sonrasında Erzincan Akşehir'ine geçmiş ve burada Fahreddin Behram Şah'ın hanımı İsmeti Hatun'un yaptırdığı hankahta bir yıl kadar oturduktan sonra Konya'ya geçmiştir. Sipehsalar Mevlana'nın bu sırada on dört yaşında olduğunu yazar. Eflâkî ise onun Şam yoluyla önce Malatya'ya geldiğini, oradan Erzincan'a geçtiğini, Erzincan'da fazla kalmadan Akşehir'e gittiğini, burada İsmet Hatun'un yaptırdığı medresede dört yıl kaldığını yazmaktadır.³⁵

Eflâkî ile Sipehsalar'ın rivayetleri birleştirilip Sultan Veled'inki ile mukayese edilirse Bahaeddin Veled'in 1220'de Bağdat'tan Mekke'ye gittiği, dönüşte Şam yoluyla Anadolu'ya geldiği, Malatya'dan geçerek Erzincan'a, oradan da Erzincan Akşehir'ine ulaştığı çıkarımına varılması akla daha uygun gelmektedir.³⁶

II. VI. Genceli Nizami ve Fahreddin Behramşah

Genceli Nizami, Firdevsî'nin destansı şiir türünü zirveye taşımakla kalmamış, manzum aşk hikâyelerinin en büyük ustası unvanını kazanmış, Fars edebiyatında hamse türünün kuruculuğu pâyesini elde etmiş büyük bir şairdir. Hayatı hakkında çok fazla malumat bulunmamakla beraber UNESCO tarafından şairin doğum tarihi 1141 olarak kabul edilmiştir.³⁷ Ayrıca UNESCO tarafından 1991 yılı Nizami yılı olarak kabul edilmiştir. Nizami dindar bir kişiliğe sahip olup Bâtîniğe şiddetle karşı çıkmış, şiirlerinde Ehl-i sünnet inancını dile getirmiş, Hz. Peygamber ve dört halife için övgüler yazmıştır.

O çalışmalarıyla Mevlana Celâleddîn-i Rûmî, Sa'dî-i Şîrâzî, Hâfız-ı Şîrâzî, Fuzûlî, Molla Câmî ve Emîr Hüsrev-i Dihlevî gibi büyük şairlere ilham kaynağı olmuştur. Nizamının günümüze ulaşan tek eseri hamsesidir. Eserin tamamlanması yaklaşık 35-40 yıl sürmüştür. Hamsede yer alan ilk mesnevi Fahreddin Behramşah adına yazılan Mahzenü'l Estrar'dır. Mahzenü'l Estrar 2400 beyitten oluşmaktadır. Hamsede yer alan diğer mesneviler

³³ Ahmed Eflaki, *Ariflerin Menkıbeleri I*, s.93.

³⁴ Mevlana bu sıralarda 5- 6 yaş civarında bulunmaktadır.

³⁵ Ahmed Eflaki, *Ariflerin Menkıbeleri I*, s.100.

³⁶ M. Nazif Şahinoğlu, "Bahaeddin Veled", *TDV İslam Ansiklopedisi*, C:4, TDV Yayınları, İstanbul 1991, s.461.

³⁷ Mehmet Kanar, "Nizami-i Gencevi", *TDV İslam Ansiklopedisi*, C:33, TDV Yayınları, İstanbul 2007, s.183

ise Husrev-ü Şîrîn, Leylî vü Mecnûn, Heft Peyker, İskender-nâme'dir.³⁸ Mahzenü'l Esrar'da Melik Fahreddin Behramşah ile ilgili örnek bir beyit aşağıda verilmiştir.³⁹

“Altı bucağın, yedi feleğin riyasız padişahı, dokuz dairenin (yedi felek ile arşı ve kürsi) merkez noktası Behram Şah, öyle bir şahtır ki savaş gününde onun kahramanlığından Behram Gur'un kudreti karınca gibi kalır. Yüksek gücüyle şahların başbuğu, geniş bilgisiyle cihanın ünlüsüdür. Cihan mülkünü halka bağışlar, hem “Ermen” hükümdarı hem “Rum” şahıdır. Saltanat tahtının şerefi, hilafet postunun ulusudur. Rum diyarının fatihi “Abhaz”ın galibidir.”

³⁸ Mehmet Arslan, “Türk Edebiyatında Hamse”, *Türkiye Araştırmaları Literatür Dergisi* C.5/S.9, (2007), s.305- 322.

³⁹ Sakaoğlu, *Türk Anadolu'da Mengücekoğulları*, s.47.

Sonuç

Erzincan deprem bölgesinde olmasından ötürü tarihsel süreç içinde önemli tahribatlara uğramıştır. Ancak şehir özellikle yol kavşağında bulunması nedeniyle devamlı suretle insanlar tarafından yaşamak için tercih edilmiştir. Bu duruma bağlı olarak farklı devlet ve beylik Erzincan tarihi içinde yer almaktadır. İşte bu beyliklerden biri de Mengücekoğullarıdır. Maalesef depremler Mengücekoğullarının izlerini neredeyse Erzincan'dan tamamen silmiştir. Oysa bir şehrin tarihi o şehrin kimliğini belirleyen en önemli unsurdur. Kuşkusuz yıkılıp giden yapıları geri getirmemiz mümkün değildir; ancak Erzincan'ın tarihi kimliğini bir nebze de olsa aydınlatabilecek tarihi kayıtlar sayesinde önemli olay ve kişileri unutturmamak milli bir görevdir. İşte Erzincan tarihi içinde müstesna bir yeri olan kişilerden biri de Melik Fahreddin Behramşah'tır. O Mengücekoğulları Beyliği'nin en önemli ismidir.

Melik Fahreddin Behramşah'ın hayatına dair önemli hususları yazımızda elimizden geldiğince anlatmaya çalıştık bu verdiğimiz bilgilerden hareketle onu önemli kılan sebepler şunlardır;

- 1-Altmış yıldan fazla Mengüceklî Beyliği'ni idare etmiştir.
- 2-Türkiye Selçuklu Sultanı'na damat olmuş, kızını Türkiye Selçukluya gelin vermiştir
- 3-Kendisine ünlü şair Nizami "Mahzenü'l Esrar" adlı eserini sunmuştur.
- 4-Büyük anlaşmazlıklarda hakem rolünü oynamıştır.
- 5-Gürcü seferi gibi önemli mücadeleler de Selçukluya destek olmuştur.
- 6-Ekonomik açıdan beyliği zenginleştirmiş ve ilk Mengüceklî parasını bastırmıştır.
- 7-İlmi ve ilim adamlarını desteklemiştir.

KAYNAKÇA

- Ahmed Eflaki, *Ariflerin Menkıbeleri I*, Trc. Tahsin Yazıcı, Remzi Kitabevi, İstanbul 1986.
- ARSLAN Mehmet, “Türk Edebiyatında Hamse”, *Türkiye Araştırmaları Literatür Dergisi* 5/9 (2007), s.305- 322.
- ERDEM İlhan, “Doğu Anadolu Türk Devletleri”, *Türkler Ansiklopedisi*, C:6, Yeni Türkiye Yayınları, Ankara 2002, s.383- 424.
- İbni Bibi, *El-Evamirü'l Alaiyye fi'l- Umuri'l Ala'iyye*, Trc. Mürsel Öztürk, TTK Yayınları, Ankara 2014.
- KANAR Mehmet, “Nizami-i Gencevi”, *TDV İslam Ansiklopedisi*, C:33, TDV Yayınları, İstanbul 2007. s.183- 185.
- Kerimüddin Mahmud-i Aksarayi, *Müsaremetü'l- Ahbar*, Trc. Mürsel Öztürk, TTK Yayınları, Ankara 2000.
- ÖNGİL Ali, “Mengücekler” *Türkler Ansiklopedisi*, C:6, Yeni Türkiye Yayınları, Ankara 2002, s. 452- 460.
- SAKAOĞLU Nejdet, *Türk Anadolu'da Mengücekoğulları*, Milliyet Yayınları, İstanbul 1971.
- SÜMER Faruk, “Mengüçüklüler”, *TDV İslam Ansiklopedisi*, C:29, TDV Yayınları, Ankara 2004, s. 138- 142.
- ŞAHİNOĞLU M. Nazif, “Bahaeddin Veled”, *TDV İslam Ansiklopedisi*, C:4, TDV Yayınları, İstanbul 1991, s. 460- 462.
- TURAN Osman, *Doğu Anadolu Türk Devletleri Tarihi*, 7. Baskı, Ötüken Neşriyat, İstanbul 2009.

İLHANLI VE ERATNA DEVLETİ DÖNEMİNDE ERZİNCAN'IN SOSYO EKONOMİSİ

Sinan DOĞAN¹

ÖZET

Erzincan fizik konumu bakımından Doğu Anadolu'nun stratejik öneme sahip bir şehirdir. Hem Türkmen zümrelerinin yerleşim alanlarının merkezinde hem de Memlûkların güzergâhının üzerinde yer almaktaydı. Erzincan 1228 tarihinde Anadolu Selçuklu Devleti'nin topraklarına katılmıştır. Selçuklular döneminde Erzincan, etrafı surlarla çevrili mamur bir şehir haline gelmiştir. 1243 Köseadağ Savaşı'ndan sonra Erzincan, Moğollar tarafından tahrip ve yağma edilmiştir. Moğol yönetimine geçen Erzincan, ilk günden beri Moğol tümenlerinin hem yaylağı hem de kışlağı olmuştur. İlhanlılar döneminde Erzincan tekrar önem kazanmıştır. Erzincan çarşıları ve ürettiği malları ile ünlenmiş ve önemli ticaret şehirlerinden biri haline gelmiştir. Selçuklular, İlhanlılar ve Eratnalılar döneminde ticarete önemli mevkiye ulaşan Erzincan'da büyük kapasiteli bir darphane bulunmaktadır. İlhanlı/Eratna hükümdarlarının sikkeleri Erzincan'da darp edilmekteydi. Türkiye Selçuklu Devleti 1308 tarihinde yıkılmasından sonra Anadolu tamamen İlhanlı egemenliğine girmiştir. İlhanlı egemenliğinde Anadolu'da ticaret yön değiştirmiştir. Anadolu'da ticaret merkezi, Anadolu'nun doğusuna doğru kaymıştır. Konya, Anadolu ticaretinin merkez olma özelliğini kaybederek Doğu Anadolu bulunan Erzincan ve diğer şehirler ticarete önem kazanmaya başlamıştır. 1336 tarihinde Erzurum'da 222,000, Erzincan'da 332,000, Kayseri'de 140,000, Konya'da 216,000, Kırşehir'de 57,000, Ankara'da 72,000 dinar vergi gelirleri, Erzincan'ın önemli ticaret merkezi olduğu hakkındaki iddiayı desteklemektedir. Eratna Bey 1343 tarihinde bağımsızlığını ilan ettiğinde, Erzincan ile birlikte Sivas, Kayseri, Niğde, Aksaray, Ankara, Tokat, Amasya, Şebinkarahisar yöresi Eratna Devleti'nin sınırları içindeydi. Alâeddîn Eratna, Uygur asıllıdır Eratna Emiri Mutahharten'in Erzincan Emiri olmasından sonra, Erzincan'ın siyasi önemi daha da artmıştır. İbn-i Batûtâ, Eratna hâkimiyetinde bulunan Erzincan'ı tarif ederken; gayet muntazam ve canlı çarşıları var. Erzenanî diye bilinen nefis kumaşlar dokunur. Ayrıca bölgenin bakır madenleri de meşhurdur. Nizameddin'in tekkesi, benzerleri arasında en güzel olanıdır şeklinde tanıımı, Erzincan'ın mimari alanda geliştiği söylenebilir. Makalemizde; İlhanlıların ve Eratnalıların Erzincan hâkimiyet mücadelesini ve Erzincan'ın sosyo ekonomisindeki etkisinin temellendirilmesi amaçlanmıştır.

Anahtar kelimeler: İlhanlılar, Eratnalılar, Sosyo ekonomi

The Socio-Economy Of Erzincan In The Period Of İlhanlı And Eratna

ABSTRACT

Erzincan is a strategic city of Eastern Anatolia in terms of its physical location. It was located both in the center of the settlement areas of the Turkmen groups and on the route of the Mamluks. Erzincan was added to the territory of Anatolian Seljuk State in 1228. During the Seljuk period, Erzincan became a prosperous city surrounded by walls. After

¹MEB,Uzman,s.sinan1339@hotmail.com

the Battle of Köseadağ in 1243, Erzincan was destroyed and looted by the Mongols. Erzincan, which passed under the Mongol rule, has been both the highland and the barracks of the Mongolian divisions since the first day. Erzincan re-gained importance during Ilkhanlis period. Erzincan is famous for its bazaars and the goods it produces and has become one of the important trade cities. Erzincan, which had an important position in trade during the Seljuks, İlhanlılar and Eratnalı period, has a large capacity mint. Coins of İlhanlı / Eratna rulers were beaten in Erzincan. Turkey has entered into Anatolia completely İlhanlı sovereignty after the collapse in the history of the Seljuk Empire in 1308. Under the rule of İlhanlı trade in Anatolia changed direction. The trade center in Anatolia has moved to the east of Anatolia. Konya has lost the distinction of being the center of Anatolian trade and Erzincan and other cities in Eastern Anatolia have started to gain importance in trade. In 1336, tax revenues of 222,000 in Erzurum, 332,000 in Erzincan, 140,000 in Kayseri, 216,000 in Konya, 57,000 in Kırşehir, and 72,000 dinars in Ankara, It supports the claim that Erzincan is an important trade center. When Eratna Bey declared his independence on 1343, Together with Ercincan, Sivas, Kayseri, Niğde, Aksaray, Ankara, Tokat, Amasya and Şebinkarahisar were within the borders of the Eratna State. Alaeddin Eratna is of Uighur origin. After Eratna Emir Mutahharten became the Emir of Erzincan, the political importance of Erzincan increased further. İbn-i Batût describes Erzincan under the rule of Eratna; There are very regular and lively bazaars. The exquisite fabrics known as Erzencani are woven. Copper mines of the region are also famous. Nizameddin's definition of the lodge is the most beautiful among its It can be said that Erzincan developed in the architectural field. Our article; It is aimed to base the struggle of the Ilkhanians and the Eratnans for dominance in Erzincan and the effect of Erzincan on the socio-economy.

Keywords: Ilkhanians, Eratnans, Socio-economy

GİRİŞ

13. ve 15. yüzyıllar arasında Erzincan ve çevresi; göç dalgaları, savaş ve yağmalardan fazlasıyla etkilenmiştir. Depremlerin tahribatı da eklenince, sosyal ve ekonomik gelişme sık sık kesintiye uğramış, yavaşlamıştır. Ancak bütün bu olumsuz şartlara rağmen Erzincan, 16.Yüzyıl sonlarına kadar ekonomik canlılığını ve bölgenin çok önemli ticaret merkezi olma özelliğini sürdürmüştür. Bunun başlıca sebebi de bakır ve dokuma atölyelerinin yaptığı kaliteli üretim ve özellikle ticaret kervanlarının taşıdığı mallardan alınan vergilerdir.²

“Etrafi dağlık, ortası bağlık” olarak vasıflandırılan Erzincan, yüzyıllar boyu canlı bir tarih ve kültürel yaşam sürmüştür. Tunç Çağı’ndan beri bir yerleşim olduğu tespit edilen Erzincan, bir çok devletlerin egemenliğinde kalmıştır. 1071 den sonra Türklerin eline geçen Erzincan, Mengücek, Selçuklu, Moğol, İlhanlı/Eratna dönemlerini yaşamıştır. Osmanlı Devleti 1473 tarihinde kazandığı Oltukbeli Savaşı ile Erzincan üzerinde egemenlik kurmuştur.³ Erzincan coğrafi konum itibariyle, tarih boyunca her yönden gelen çeşitli milletlerin tesirinde kalmış; hatta bu kavimler tarafından yer yer iskân edilmiştir.⁴ Malazgirt zaferinden sonra bölgede kurulan Türk beyliklerinden birisi olan Mengücek-oğullarının hâkimiyetine giren Erzincan ve çevresi, kısa süre sonra beyliğin merkezi olmuş. Sultan Alâeddin Keykubad zamanında Anadolu Selçukluları’nın idaresine geçti. Selçuklu döneminde Erzincan ekonomik ve kültürel yönden önemli gelişmeler kaydetti.⁵

Moğollar, Harezşahlar Devleti’ni (1092-1221) yıktıktan sonra, bütün Batı Türkistan, Horasan, İran ve Azerbaycan’a hâkim oldular (1221 ve takip eden yıllar). Moğollar Yassı-çimen Savaşı’nda (1230) Harezşah Celâleddin’e karşı kazandığı zaferden sonra kısa bir süre sonra, Türkiye Selçuklu Devleti’ni tehdit etmeye başladı. Sivas’ın kuzey-doğusunda Köseadağ denilen yerde cereyan eden muharebede, Moğollar ile Selçuklular karşı karşıya geldiler.(1243)Selçukluların Köseadağ mağlubiyetinden sonra Anadolu’da Moğol hâkimiyeti, sonra da Moğolların İran(Batı) kolu İlhanlı (1256-1336) hâkimiyeti kurulmuştur.⁶ Erzincan ve Kayseri Sivas olmak üzere Anadolu şehirleri İlhanlı hâkimiyetine geçti.⁷ İran Moğolları da denilen İlhanlılar Devleti’nin (1256 -1353) son hükümdarı Ebu Said Bahadır Han’ın ölümünden (1335) sonra Erzincan, Kemah ve havalisi, Eratna Devleti’nin⁸ idaresine geçmiştir. Başlangıçta Moğol istilalarıyla yakılıp yıkılan Erzincan, İlhanlı/ Eratna döneminde yeniden eski zenginliğine ve gücüne yeniden kavuşmuştur. Makalemizde İlhanlı/Eratna döneminde meydana gelen sosyal ve siyasi

² Oktay Belli-İ. Gündâğ kayaoğlu, “M.Ö.I.Binyılından Günümüze Kadar Erzincan Bakırcılığı”, Tarih ve Medeniyet, S.6,1994,s. 58-61

³T.Özgüç, Altıntepe II.Mezarlar,Depo Binası ve Fildişi Eserler/Tombs, Storehouse and Ivories, *Türk Tarih Kurumu Yayınları*, Ankara1969.s.14

⁴ Özgüç,1969, s.14

⁵ İsmet Miroğlu, “Erzincan”, *DİA*. 11,s.318–319

⁶ Bertold Spuler,*İran Moğolları: Siyaset,İdare ve Kültür İlhanlılar Devri (1220-1350)*, Çev.Cemal Köprülü, 2.baskı,Ankara,1987; Abdülkadir Yuvalı, ‘İlhanlılar’, *DİA*,c.XXII,s.102-105.

⁷ Ali Sevim,Yaşar Yücel,*Türkiye Tarihi (Fetih, Selçuklu ve Beylikler Dönemi)*,TTK Yay.,Ankara,1989, s.171-172.;İsmail Hakkı Uzunçarşılı, *Osmanlı Tarihi*,C.I,baskı11,TTK Yay.,Ankara,2015,s.9-10.;Osman Turan, *Selçuklular Tarihi ve Türk İslâm Medeniyeti*,10.basım, Ötügen Yay.,İstanbul, 2008,s.296.;Gregory Abû'l-Farac (Bar Hebraeus),*Abû'l Farac Tarihi*,Çev.Ömer Rıza Doğrul,c.II,2.baskı,TTK.Yay.,Ankara,1987,541-544.; (Aknerli Grigor, *Okçu Millet'in Tarihi*,Çev.Hrand D.Andreasyan,Yeditepe Yay.,İstanbul,2007,s.33-36.;Erkan Göksu, "Erzurum'un Sonbaharı",*Turkish Studies*, C.IV,S.VIII,2009,s.1326-1332

⁸ İ.H.Uzunçarşılı,*Anadolu Beylikleri*, Ankara 1988,s.155-161; Göde :1995

“Eretnaoğulları”,*DİA*,c.11,s.295-296 Kemal Taşcı,“Erzincan’da Eretnalı Hakimiyeti”*Uluslararası Erzincan Sempozyumu* (28 Eylül-1 Ekim 2016) Erzincan,c.1,s.389-403

olayların Erzincan'a etkisini ve Erzincan'ın ekonomi, sosyal kültürel yönden gelişimine katkısının temellendirilmesi amaçlanmıştır.

1.İlhanlılar Döneminde Anadolu'da İdari Yönetim

Türkiye Selçuklu Devleti,1243 Köseadağ Savaşı'ndan sonra Moğol Devleti'nin hâkimiyetini tanıdı. Eskişehir'in doğusunda kalan; Ankara, Kırşehir, Samsun, Sinop, Sivas, Malatya, Muşkara, Konya'nın doğusunda kalan; Tokat, Larende, Niğde, Erzincan, Erzurum, Amasya, Gümüşhane, Elazığ, Tunceli, Mardin, Diyarbakır, Urfa, Hakkâri, Bitlis, Van, Kars ve Ağrı şehirlerinde doğrudan Moğol/İlhanlı hâkimiyeti kurulmuştur. Bu şehirler, İlhanlılar tarafından atanan Anadolu Genel Valiliği'nin doğrudan yönetimi altındaydı.⁹Anadolu'nun diğer bölgelerinde; İlhanlılar'ın üstünlüğünü tanıyarak onlara tabi olan Türkmen bölgeleri de bulunmaktaydı. Bunlardan başka Trabzon Rum İmparatorluğu Kilikya Ermeni Prensiği İlhanlıları metbû olarak tanımışlardı.¹⁰ Doğu Anadolu Bölgesi 1258-1335 tarihleri arasında yoğun bir biçimde İlhanlı hâkimiyetini yaşamıştır. İlhanlılar Doğu Anadolu'da mevcut idari yönetimde fazla değişiklik yapmadan devam ettirmişlerdir. İlhanlılar Anadolu'da Memalik-i Rum, Vilayet-i Armanniyya, Diyar-ı Bekr ve Diyar-ı Rebia şeklinde eyaletlere dönüştürüp, yönetmişlerdir.

1.Memalik-i Rum: Başlıca şehirleri; Erzurum, Tercan, Bayburt, Kemah, Kara Hisar Kemah, Harput, Divriğ, Niksar, Behramşah, Kayseriye, Niğde, Aksaray, Tokat, Aksaray, Develü, Toz Ağaç, Afyon Karahisarı, Lü'lü'e, Sivrihisar, Ermanak, Ankara, Akşehir, Konya, Eğridir, Koçhisar, Kastamoniyya, ve zamantı.'dur

2.Vilayet-i Armanniyya: Başlıca şehirleri; Ahlât, Erciş, Aladağ, Bargiri, Khardin Xüşab, Malazgird, Van, Vastan, Eleşgird'tir

3.Diyar-ı Bekr ve Diyar-ı Rebia: Başlıca şehirleri; Musul, Erbil, Arzan, Amid, Batar, Harran, Hısn-ı Keyfa, Habur, Rakka, Ruha, Siird, Sancar, Imadiye, Mardin, Muş, Meyyafarikin, Nusaybin, Keremelis ve Ağrı'dır.¹¹

İlhanlı Devleti tarafından atanan valiler aracılığıyla yönetilen eyaletler, doğrudan İlhanlı hâkimiyeti altında olan eyaletler diye eyaletler iki ayrılmıştı. Diğer guruptaki eyaletler ise müstakil bir idare yapısına sahip olan eyaletlerdir. Bu eyaletlerde, İlhanlı hâkimiyetini temsil eden idareciler bulunurdu.¹² İlhanlı eyaletlerinin başında en yüksek rütbeli memur olarak "Hâkim"(Vali) adında bir görevli bulunurdu. Hâkimler; Vali, Emir, Beg gibi unvanlar da kullanmışlardır.¹³ Genelde güvenlik hassasiyeti olan bölgelere ve sınır şehirlerine asker kökenli hâkimler atanırdı.

İlhanlı Devleti'ne ait topraklar, sekiz ana idari ünitelere ayrılarak yönetilmekteydi. Bunlar; Horasan, Mazenderan, Irak-ı Arap, Fars, Gürcistan, Memâlik-i Rum(Anadolu), Gürcistan, Derbent, Diyar-ı Bekr ve idari ve askerî bir merkez olarak Azerbaycan'dı. İlhanlı eyaletleri içinde en büyük öneme sahip olan eyalet Horasan eyaletidir. Bu eyalette vali olan kişi genelde Vezir rütbesinde bulunurdu. Horasan

⁹ Faruk Sümer Anadolu'da Moğollar", *Selçuklu Araştırma Dergisi*, S.1.,s.44-46.;İsmail Aka, "Selçuklu Sonrası Orta Doğu'da Türk Varlığı", *Türkler*,c.VI,s.839-841

¹⁰Uzunçarşılı,1988:39-71;Yücel Yaşar,*Anadolu Beylikleri Hakkında Araştırmalar*,C.I,TTK Yay.,Ankara, 1991, s.1-8

¹¹A.Zeki Velidi Togan,"Moğollar Devrinde Anadolu'nun İktisadi Vaziyeti",*Türk Hukuk ve İktisat Tarihi Mecmuası*, I,1931,s.1-42.

¹² Spuler,1987

¹³ Spüler:1987:69

vilayetinin en önemli özelliği vezirlerin görevlendirilmesinin yanında şehzadelerin gönderildiği bir vilayet olmasıdır.

İlhanlılar döneminde Erzincan, Anadolu idari yapılanmasındaki en önemli birimi olan Anadolu Genel Valiliği'nin merkezi konumundaydı. Erzincan İlhanlı tümenlerinin hem yaylağı hem de kışlağı olmuştur. Geyhatu Han,1285 tarihinde Anadolu askeri valiliğini oluştururken 20.000 kişilik bir birliği Anadolu'ya kaydırmış ve bunları Erzincan'da konumlandırmıştı.¹⁴ İlhanlıların, Türkiye Selçukluları ile yaptığı antlaşma gereği; İlhanlıların tüm askeri masrafları Selçuklu yönetimi tarafından karşılanıyordu. Erzincan'da bulunan İlhan birliklerinin masrafları, Selçuklu bütçesine büyük zararlar veriyordu. İlhanlı birliklerinin masrafları karşılamadığından, Selçuklu ile İlhanlı arasında yönetim krizi yaşanırdı.¹⁵

İrencin Noyan,1314 yılına kadar Memalik-i Rum Valisi görevinde bulunmuştur. 1314 tarihinden itibaren Demirtaş Noyan Memalik-i Rum Valisi olarak görev yapmaya başlamıştı.1327 tarihinde Demirtaş Noyan, İlhanlı Devleti'ne karşı isyan etmesinden dolayı idam edilmiştir. Demirtaş'ın Nâibi olan Emir Eratna Bey, 1328-1336 tarihleri arasında Anadolu'da İlhanlı Genel Vali olarak görev yapmıştır.¹⁶

Eratna Bey,1335 tarihinde Sultan Ebu Said'in ölümünde sonra bağımsızlık teşebbüslerini artırmıştır. Eratna Bey, 1338 tarihinde Memlûk Devleti'nin tabiiyetine girmiş olsa da,1339-40 tarihinde bağımsızlığını ilân etmiş ve Sultan unvanını almıştır.‘Sultan’” "Alâeddin", "Reşideddin" ve "Seyfeddin" unvanlar ile de anılan Eratna Bey, 1343 Türkiye Tarihi'nde önemli bir yer tutan ve kazandığı Karanbük Zaferi'nden sonra Eratna Devleti'ni resmen kurmuştur. Eratna Devleti'nin hâkimiyeti, Sivas, Kayseri, Konya, Amasya, Tokat, Çorum, Develi, Karahisar, Ankara, Zile, Canik, Ürgüp, Niğde, Aksaray, Erzincan kentleri ve bunların çevre kasaba ve köylerini de içermekteydi. Eratna döneminde, Bilad- Rûm Vilâyeti'nin toprak bütünlüğü devam etmiştir.¹⁷

2.Memalik-i Rum (Anadolu)Valilerin İsyancıları ve Sosyo Ekonomiye Etkileri

İlhanlı Devleti tarafından atanan Memalik-i Rum (Anadolu) valileri, başlangıç itibarıyla isyan etmeyi düşünen kişiler değillerdi. İlhanlı Devleti'nin Hükümdarı Hülagü'nün; Baycu Noyan'ın ‘‘Rum ülkesini ben il kıldım’’ şeklinde öğünmesinden dolayı cezalandırması, İlhanlıların Anadolu tarihinde önemli bir süreci başlatmıştır; Zira artık İlhanların kılıcı, noyanlar üzerinde de işlemeye başlamıştı. Zaman zaman noyanlar arasında başlayan rekabet, husumet ve tasfiye süreci, pek çok İlhanlı seçkininin sonunu getirdiği gibi¹⁸ Anadolu İlhanlı valilerde, bağımsız hareket etme fikrinin giderek güçlenmesine neden olacaktır İlhanlı Valileri, Anadolu'da isyana kalkışan asilerin bertaraf edilmesi sırasında, Anadolu'da askeri ve idari güç elde ediyorlar. Aynı zamanda dedelerinden ya da babalarından gelen meşru konumları ile bu askeri ve idari güç bir araya gelince, bağımsızlık hareket etme fikrinin etkisinde kalıyorlardı. Anadolu'da İlhanlı hâkimiyetine muhalif güçler de bağımsızlık hareketlerini destekleyince; bağımsızlık hareketi, Anadolu'nun istiklali şeklinde eylem birliğine dönüşüyordu.¹⁹

¹⁴ Erdoğan Şahin, *Erzincan Tarihi*,Ercincan Hayra Hizmet ve Dayanışma Vakfı Yay.,Erzincan,1985,s.321

¹⁵ Erdoğan, 1985:323

¹⁶Sinan Doğan,Eratna ve Kadı Burhaneddin Devletler'inde Sosya Ekonomi, Yüksek Lisans Tezi ,Sivas :Cumhuriyet Üniversitesi Sosyal Bilimler Enstitüsü,Sivas,2018,s.7

¹⁷ Doğan,2018a:354

¹⁸ Sümer,1969:33-34.

¹⁹ Doğan,2018:12

İlhanlı Devleti'ne karşı ayaklanmış olan Baltu isyanının bastırılmasında başarı gösteren Sülemiş, Anadolu'yu Moğollara kazandıran Baycu Noyan'ın torunuydu.²⁰ Anadolu Genel Valisi Sülemiş Noyan İlhanlı Devleti'ne karşı isyan ettiğinde, Karamanoğulları ve diğer Türkmenler destek vermişlerdi. ²¹ Anadolu Genel Valisi Sülemiş'in bağımsızlık teşebbüsü, Anadolu istiklal savaşına dönüşmüştü. Anadolu'da bütün uc teşkilatların desteğini alan Sülemiş Noyan.²² İslam bayrağını Anadolu'da taşıyan bir sultan konumuna gelmişti. 'Erzincan bölgesinde de destek bulan Sülemiş Noyan'ın etrafında 60 bin kişilik bir kuvvet toplandı.²³ Sülemiş Noyan arkasına aldığı bu büyük desteğe ve yakaladığı fırsata rağmen başarılı olamadı. Sülemiş Noyan yakalanıp Tebriz'e götürüldü ve Eylül 1299 tarihinde idam edildi.²⁴ İlhanlılar döneminde meydana gelen Sülemiş Noyan isyanı, bütün Anadolu'yu sarsan en büyük hadise olmuştur.²⁵ Bu isyan, diğer isyanlar gibi Anadolu topraklarını harap etmiş, ziraat ve hayvancılık büyük zarar görmesine neden olmuştu. Sülemiş isyanı ile bazı gerçeklerin farkına varan İlhanlılar, Anadolu'ya yönelik politikalarını değiştirmeye başladılar. İlhanlılar, Anadolu'ya yönelik askeri ve idari temelli politikalar yerine İslâmî ve hizmet temelli politikalar izlemeye başlamışlardır.²⁶

Cengiz Han soyundan gelen aynı zamanda Olcayto Han'ın yeğeni olan İreçin Noyan, İlhanlı Devleti hükümdarı Olcayto Han döneminde 1305 tarihinde Anadolu Genel Valisi oldu.²⁷ İreçin Noyan halka çok ağır vergiler yüklemiş, vergilerini ödeyemeyen çoğu zamanla ölümle sonuçlanan, ağır cezalar veriyordu.²⁸ İreçin Noyan'ın, keyfi ve gaddar politikası, Anadolu Türkmenlerinde ilhanlılara karşı duyulan kin ve intikam duygusunu körüklemişti.²⁹ Anadolu'da her geçen gün artan Türkmen hoşnutsuzluğu, İlhanlı Devleti'ni rahatsız ediyordu. Türkmenler, vergi vermemeye hem de İlhanlı yönetimine karşı mukavemette bulunmaya başlamışlardı.³⁰ İlhanlı Devleti tarafından İlhanlı Sarayı'nın güçlü isimlerinden olan Emir Çoban, 1314 tarihinde kalabalık bir ordu ve güçlü maiyeti ile birlikte Anadolu'ya gönderildi.³¹ Sivas ile Erzincan arasında kalan "Karanbük" dolaylarında kendine karargâh kuran Emir Çoban, bütün Türkmen Beyleri'ni Sis'te (Çukurova) bulunan Ermeni Krallığın Tekfurunu kendisine itaat etmesini sağlamıştır.³² Emir Çoban ülkede dirlik ve düzeni sağlamak için bir yıldan fazla bir süre Anadolu'da kalmıştır. İreçin Noyan'ın baskıcı ve katı politikalarını cezalandırmak için Anadolu Genel Valisi İreçin Noyan'ın görevine son vermiştir. Emir Çoban, Bılad-ı Rum'u düzene soktuğuna inandıktan sonra İlhanlı Anadolu Valiliğinin merkezini Kayseri'ye taşımıştır. Emir Çoban oğlu Demirtaş Noyan'ı, Anadolu Genel Valiliğine atamıştır.³³

Demirtaş'ın adaletli yönetim anlayışı ve idari disiplini, Anadolu'da uyanan Türkmen hareketini yatıştırmıştı. Demirtaş Noyan nezdinde İlhanlı yönetiminden

²⁰ Doğan,2018:12

²¹ Claude.Cahen,Osmanlılardan Önce Anadolu'da Türkler, Ter.Yıldız Moran, İstanbul,1979,s.306.;Togan, Zeki Velidi Umumî Türk Tarihine Giriş, Enderun Kitapeviİstanbul.1981,s.243-329

²² Aksarayî, Müsameretü'l Ahbar, çev. Mürsel Öztürk, Ankara 2000.s. 218.

²³ Doğan,2018:15

²⁴Togan,1981:330.

²⁵Togan,1981:243.

²⁶ Doğan,2018:16

²⁷ Sümer,1969:81

²⁸ Osman Turan, Selçuklular Tarihi ve Türk İslâm Medeniyeti, 10. basım, Ötüken Yay., İstanbul, 2008,s.636

²⁹ Sümer,1969:39-40

³⁰ İ. H. Uzunçarşılı "Emir Çoban Soldoz ve Timurtaş", Belleten, XXXI/124, Ekim,1967,s.602

³¹ Turan,age.,s.638-639

³² Aksarayî, 2000:252

³³ Aksarayî.2000:252-253; Sümer1969:.81.;Sümer,1970,s.83

memnuniyet duyulmaya başlanmıştı.³⁴ Demirtaş Noyan Anadolu'da asayiş ve düzeni sağladıktan sonra bir hükümdar gibi hareket etmeye başlamıştı. Demirtaş Noyan sadece İlhanlı talimatlarını uygulamakla, Anadolu'nun idare edilemeyeceğini anlamıştı. Hatta Demirtaş ayrı bir Anadolu İlhanlı Devleti kurmak ve İran'ı da ele geçirmek amacıyla İlhanlı merkezine isyan etme yoluna gitti.³⁵ Necmeddin Tabesi, Şeyh Zâde-i Tokadi, Kayseri Hatibi Zahirüddin, Şeyh Nâsır Sufu, Mevlana Emir Hasan Tayyib, Niğdeli Kadı, Şahab, Vaiz Hüsameddin Yârcan.³⁶ gibi ulemanın desteğini alan Demirtaş Noyan, 1322 tarihinde adına hutbe okutarak ve sikke kestirerek bağımsızlığını resmen ilan etmiştir. Emir Çoban tarafından Demirtaş Noyan'ın isyanı etkisiz hale getirilmiştir.

Anadolu İlhanlı Genel Valiliği görevine devam eden Demirtaş, Antalya'ya kadar uzanan kısmının idaresi altına alarak dirlik ve düzenliği sağladı.³⁷ Demirtaş Noyan, Anadolu'da nizam ve asayiş kurmuş, Anadolu'da sağlam bir İlhanlı idaresi meydana getirmiştir. Aynı zamanda sıkı bir İslâm siyaseti takip etmeye başlamıştı. Çevresine ilim ve din adamlarını toplayıp, dinî emirleri tatbik ederek şarap içmeyi yasaklamıştır. Ayrıca Hz Ömer'e atfolunan zimmî hukukuna göre Hıristiyan ve Yahudilere mahsus kıyafetlerin tatbikini sıkı bir suretle takip etmiştir.³⁸ Muhyiddin İbn Arabî'nin İzzeddin Keykavus'u Hz. Ömer'in koyduğu zimmî hukukuna riayet etmesi hususunda uyardığını, ancak onun bu öğütüne Hüsrev-i Âdil Demirtaş'ın himmet gösterdiği...³⁹

İlhanlı Devleti'nin Anadolu'ya atadığı valilerden birisi de, daha sonra kendi adıyla bir devlet kuracak olan Eratna Bey idi. Eratna'yı diğer İlhanlı valilerinden farklı kılan en belirgin vasfı ise onun bir Uygur Türkü olmasıydı.⁴⁰ En önemli özelliği, Moğol ve İlhanlılar'ın gönderdikleri kumandan ve vâlilerin kötü idâreleri yüzünden Anadolu'da uzun zamandan beri devam eden gelen kargaşalığı önleyerek, düzeni sağlayan ve devlet otoritesini hâkim kılan, Anadolu Türk insanı tarafından bir kurtarıcı olarak görülmesidir. "İlhanlı Devleti'nin hükümdarı Gazan Han döneminde Türkler de önem kazanmaya başlamıştı. İlhanlı Devleti'nin hükümdarı Olcaytu Han döneminde, başta Uygur olmak üzere Türkler önemli mevkilere geçmişlerdir. Olcaytu'nun güvenilir emirlerinden olan Eratna ile ağabeyleri Tarımtaz ve Sünüktaz da Uygur Türklerinden olup, İlhanlı ordusunda önemli görevler yapmıştır."⁴¹ Eniştesi Demirtaş Noyan'ın yanında Nâiblik görevini yürüten Emîr Eratna, Anadolu Türk insanı üzerinde müspet rol oynayarak, esaslı bir nüfuz kurmaya çalışmıştır. İlhanlıların Anadolu Umûmî Vâlisi Demirtaş'ın hem Türkmen beyleri ve hem de İlhanlı emîrlere karşı uyguladığı bu baskı ve sindirme siyâseti üzerine, kendisine muhalif olan Emîrler, Demirtaş Noyan'ı İlhanlı Devleti'nin hükümdarı Ebu Saîd Bahadır Han'a şikâyet etmişlerdir. Ebu Saîd Bahadır, Demirtaş Noyan'ı itâat altına alıp, yakalatmak için Emîr Eratna'yı vazifelendirmiştir. "Demirtaş Noyan üzerine yürüyen Eratna, Eğirdir'de Demirtaş ile savaşarak mağlûp etmiştir. Demirtaş Noyan hayatının tehlikede olduğunu düşünerek âilesini emîn bir kaleye yerleştirmişti. Anadolu Genel Vâliliği görevini, kayın biraderi Emîr Eratna'ya bırakarak, Ekim 1327'de Mısır Memlûk sultanına iltica etmek üzere Anadolu'dan ayrılmıştır.

³⁴ Uzunçarşılı, 1967: 604

³⁵ Doğan, 2018: 20

³⁶ Eflâkî, c.I, s. 485

³⁷ Spuler, 1987: 137. İ.H. Uzunçarşılı, *Anadolu Beylikleri ve Akkoyunlu, Karakoyunlu Devletleri*, TTK, Ankara, 1988, s. 12-161.

³⁸ Göde, 1984: 11

³⁹ *Anadolu Selçukluları Devleti Tarihi III* (Anonim Selçuknâme), s. 68; Aksarayî, 2000: 354.

⁴⁰ Kemal Göde, *Sultan Alaeddin Eretna*, Ankara: Kültür Bakanlığı Türk Büyükleri Serisi, 1990

⁴¹ Göde, 1990: 52.; Doğan, 2018 : 36-42

Sultan Alâeddin Eratna'nın şahsında hak, adalet ve doğruluk değerleri ve aynı zamanda sakalının seyrek oluşundan dolayı ona "Köse Peygamber" lâkabını vermişlerdi. Eratna Bey'in kazandığı 1343 tarihli Karanbük zaferi ile Eratnalılar'ı müstâkil bir devlet yapmış ve hem de Anadolu Türklüğünü yeni bir dış tehlike ve istilâdan kurtarmıştır. Türkiye Tarihi'nde yarım yüzyıl süren bir siyâsi teşekküle kendi adını verecek olan "Eratna Bey", Türkmen Beyliklerinden ayrı bir yapı ve özelliğe sâhip olan Eratnalı Devleti (1327-1381) ile Beylikler Devri'ndeki seçkin yerini almıştır.⁴²

2.1.İlhanlılar Döneminde Anadolu'da Sosyo Ekonomi Gelişmeler

İlhanlılar arasında İslam'ın yayılmasında sûfilerin de büyük rolleri olmuştur.⁴³ Anadolu'da İlhanlı yöneticiler, Anadolu'da kendilerine en yakın olarak dini zümreler içerisindeki Kalenderî grupları görmüşlerdir.⁴⁴ Kalenderî dervişleri, İlhanlıların lehinde savaşta ve istihbaratta görevlerde bulunmuşlardır. Bundan dolayı Kalenderîler de, siyasi olarak güçlenmişlerdir.⁴⁵ İlhanlı/Eratna döneminde Amasya, Çorum ve Mecitözü bölgesinde gelişen Vefâilik, Yüzyıllar'da Anadolu coğrafyasında çok önemli etkileri olmuştur.⁴⁶

İlhanlı/Eratna, dini siyasetlerinin her dönemin de, sûfilerin önemli aktörlerden biri oldukları tartışılmaz bir gerçektir. İlhanlı/Eratna dönemi devlet-din ilişkilerinde sûfiler, idareciler ile yerel halk arasında arabuluculuk konusunda önemli roller üstlenmişlerdir. Türkmen şeyhlerinin nüfuzu artmaya başlamıştır. Bundan sonra önemli makamlara Türkler getirildi. Devlet, ordu ve şehir halkıyla ilgili işler sûfilerin eline geçti. Sûfilerin güçlenmesi, İlhanlı Sarayı'nda ve İlhanlı Anadolu teşkilatlarında, Türk kültürünün giderek güç ve nüfuz kazanmasına vesile olmuştur.⁴⁷

İlhanlı Devleti'nin hükümdarı Gâzân Han döneminde(1295)İlhanlılar arasında hızla Müslümanlık yayılmaya başlamış. İlhanlı Devleti'nin bütün kurumlarıyla birlikte İslam devleti haline gelmiştir. "Gâzân Han döneminde devletin bütün kurumlarıyla İslamlaştırılması ve İlhanlıların siyasi-sosyal ve idari açıdan da tam anlamıyla bir Orta Doğu devlet modeline dönüşüm sürecini başlatan son derece önemli ve geniş kapsamlı bir hâdise olmuştur."⁴⁸ İlhanlı Devleti'nin hükümdarı Gazan Han döneminde devlet ve toplum hayatı ile ilgili düzenlemelerde şeriat esas alınmıştı. İlhanlı yasaları, şeriat ile çelişmediği noktalarda uygulama imkânı bulabilmiştir. İlhanlı Devleti'nde İslamlaşma, Olcâyât Han ve Ebu Said Han dönemlerinde gelişerek devam etmiştir." İlhanlı Devleti'nin Hükümdarı Ebu Said Bahadır Han döneminde İslâma bağlılık ve İslam temelli izlenen dini siyaset sonucunda Batı Hıristiyanların, İlhanlılar nezdinde itibarları kalmamıştı. Ebu Said Bahadır Han'ın samimi çabaları ile bütün İran Müslüman olmuştur.⁴⁹

Anadolu'da dini, siyasi fikri alanda kozmopolit bir yapı oluşturan dini zümreler, İlhanlı/Eratna dönemlerinde Anadolu siyasetinde menfi veya müspet önemli roller üstlenmişlerdir. Dini zümrelerden bir kısmı; İlhanlı yanlısı bir tutum içerisinde

⁴² Doğan,2018:36-37-38

⁴³Alâeddin Atâmelik Cüveynî, *Tarih-i Cihanguşa*, trc. Mürsel Öztürk, Kültür Bakanlığı Yayınları, Ankara 1998.s.234

⁴⁴ Bu konuda geniş bilgi için bkz Mikail Bayram, Sosyal ve Siyasi Boyutlarıyla Ahi Evren-Mevlânâ Mücadelesi, Nüve Kültür Merkezi, Konya, 2005,s.206-207.

⁴⁵ Doğan,sosyo Ekonomi:136

⁴⁶ Doğan,Sosyo Ekonomi,s.118

⁴⁷ Sinan Doğan, '*Ertana Ve Kadı Burhaneddin Devletleri Döneminde Din Ve Devlet İlişkilerinde Kullanılan Sosyolojik Yöntemler*' Uluslararası Geçmişten Günümüze Sinop'ta Türk-İslam Kültürü Sempozyumu Bildiriler Kitabı, Sinop Üniversitesinin 22. Bilimsel Yay.,Sinop,2018,s.1117

⁴⁸ Ebu'l-Ferec, Tarih, II, s.656-657

⁴⁹ Doğan,Sosyo ekonomi:107-108

olurken, önemli bir kısmı da İlhanlı hâkimiyetine karşı Anadolu'da mücadele başlatmış ve her fırsatta İlhanlılara büyük kayıplar verdirtmişlerdir.⁵⁰

Anadolu İlhanlı yöneticiler, Anadolu'da büyük nüfuz sahibi olan Mevlânâ'yı Şeyhü'ş-Şuyuhi'r-Rum olarak görevlendirmiştir. Anadolu'daki bütün şeyhlerin ve Ahîlerin O'na bağlanmaları mecburiyeti getirilmişti.⁵¹ Mevlevîlik XIV.Yüzyıllarda Anadolu'nun çeşitli kentlerinde hızla gelişmeye başlamıştır''⁵²Sultan Veled zamanında Konya'dan başka Kırşehir, Amasya ve Erzincan'a halifeler göndererek buralarda Mevlevî dergâhları açtırmış,fakat bunlar günümüze ulaşmamıştır.⁵³ 14. Yüzyıl'.da Anadolu'daki sosyal ve kültürel hayatı etkileyen en önemli faktörlerden biri de kuşkusuz tasavvuf hareketleridir.13.Yüzyıl'da Anadolu'da iyice yerleşmiş olan tasavvuf, 14.Yüzyıl'.da Mevlevîlik, Babailik, Hurufilik gibi inanç ve tarikatların taraftarları aracılığıyla etkinliğini sürdürmüştür."⁵⁴

İlhanlı/Ertana döneminde Anadolu sosyal ve dini zümreleşmeler bakımından oldukça zengin bir manzara arz etmekteydi. Abdallar, Ahîler, Haydârîler, Kalenderîler (Cavlâkîler), Mevlevîler, Babaîler, Bektaşîler, Şemsiler, Evhadîler, Rufaîler, Ekberîler, Kübrevîler, vs. bu dönemde Anadolu'da faaliyet gösteren dini, siyasi ve fikri zümrelerdir. Bazılarının, düşünce kökleri dışarıdan gelmiş olmasına rağmen, Anadolu'da gelişen yerli tasavvufi ve sosyal gruplar da vardı; Ahilik, Mevlevîlik, Bektaşîlik ve Ekberîlik gibi. Dini/tasavvufi ve sosyal zümreler, zaman zaman iktidar rekabetlerine taraf olarak siyasallaştıkları görülmüyordu. İlhanlıların Anadolu'da uyguladıkları dini siyasetleri sonucunda, dini/tasavvuf zümrelerin esasta siyasallaşma sürecini yaşamışlardır. İlhanlı Valisi Demirtaş Noyan ve Eratna Bey bağımsızlık teşebbüslerinde ve toplumların siyasi otoriteye bağlanmaları konusunda Dini/tasavvuf zümrelerle işbirliği yapmışlar.⁵⁵ İlhanlı dünyasında İslam hâkimiyetinin başlamasıyla birlikte, din-siyaset ilişkilerinin de rasyonel bağlamda şekillenmeye başlamıştır. Gerek İlhanlılar, gerekse Eratna zamanında devletin halk dindarlığı üzerindeki yatırımlarında ve Anadolu'da uyguladığı programlarda olabildiğince rasyonel davrandıkları bir gerçektir.⁵⁶

İlhan/Eratna döneminde, toplumsal alandaki devlet-din ilişkileri, devletin iktidar gücüne süreklilik, geçerlilik ve meşruiyet kazandırmak için dini zümrelerin hizmet alanlarına "denge ve yönlendirici" siyaseti izlenmiştir. Bu yöntemle dini zümrelerin, devletin misyonunu ve iktidar gücünü desteklenmesini ve dini zümrelerde siyasal davranışların geliştirilmesi amaçlanmış, başarıya ulaşılmıştır. Şehirlerde toplum nazarında belli bir itimat ve saygınlığa sahip olan ulemalar, her türlü dinî hizmetlerin yanında tedrisat, vâkıf, yargı, diploması görevlerini yerine getirmiş. Kırsal alanda ise ulemanın yerine başka dinsel kadrolara başvurulmuştur. Devlet iktidar gücü, oldukça rasyonel davranmış ve halk kitleleri üzerinde siyasi egemenliğini pekiştirmek için devlet iktidar gücü kontrolünde dini örgütlenmeleri gerçekleştirmiştir. Dini zümreleri, bu örgütlenmenin alt şubeleri haline getirilme ve kullanma yoluna gidilmiştir. Kırsal kesimde yaşayanların inançlarına uygun olarak geliştirilen ve uygulanan dini kültür ve tutuma yön veren esas olgu "devletin kuramı" olmuştur. Bu kuramın oluşmasındaki asıl unsur merkezi otoriteyi temsil eden siyasal otoritenin bilinçli uyguladığı politikalar idi. Taşra kesiminde insanların inanç dünyasında yer alan inançlar ötelenmemiş, düşmanca davranılmıştır. Ama ortodoksi ya da

⁵⁰ Doğan,2018a:117

⁵¹Eflâkî,age,c.II, s.169-170;Mikail,2005:206-207.

⁵² Köprülü,F.(1988) *Osmanlı Devleti'nin Kuruluşu*. Ankara:Türk Tarih Kurumu,3.Baskı

⁵³ Doğan,2018a:115

⁵⁴ Mine,Mengi,*Eski Türk Edebiyatı Tarihi*, Akçağ Yayınları, Ankara,2003, s.65

⁵⁵ Doğan,2018a:109-116

⁵⁶ Doğan,2018a :116-117-118

merkezi bir sunî dindarlığın gelişmesi için özel programlar uygulamıştır. Anadolu'da gelişen ve geniş bir sunî dindarlığa dayanan taşra dindarlığının bu programın sonucu olduğu görülebilir.⁵⁷

2.2. Ekonomi ve Ticaret Alanında Gelişmeler

İlhanlılar Köseadağ Savaşı'ndan sonra Anadolu'da hâkimiyet kurmuş olsa da, kalıcı bir siyasi yapı kuramamışlardı. İlhanlıların hâkimiyet anlayışı, Anadolu'daki halk ve siyasi yapıların kendilerine itaat etmeye yönelik tedbirlerle sınırlı kalmıştı. İlhanlılar, Anadolu'da siyasi hâkimiyeti sırasında, Anadolu'ya hâkim Türk kültürü ile etkileşimin sonucunda değişim sürecine girdiler. İlhanlılar'da değişim, Gazan Han'ın başlattığı reform hareketleri ile devam edecekti. Bunun sonucunda İlhanlılar, Anadolu'da daha kalıcı ve kuşatıcı idari ve mali bir sistem kuracaklar. İlhanlılar, Anadolu kültürünü ve değerler sistemini ile bütünleştirdiği bu gelişmiş bir idari teşkilâtla, Anadolu'nun asli bir parçası olmak istemişlerdir. Gazan Han'ın döneminde reformlarıyla birlikte oluşturduğu yeni idari yapı, İlhanlı ve Anadolu tarihi açısından çok önemlidir. İlhanlıların Türk kültürünü ve değerler sistemini ile bütünleştirdiği bu gelişmiş bir idari teşkilâtla, Anadolu'ya yönelik olumlu bakışlarını yansıtmışlardır. İlhanlılar kendilerini, Anadolu'nun yerlisi gibi hissetmeye başladıkları için hizmet temelli politikalar oluşturmaya başladılar. Böylece İlhanlılar, Anadolu'nun köklü bir idari geleneğine, Anadolu'da hâkim Türk kültürünün geleneklerine sadık kalmışlardı.⁵⁸ İlhanlılar tarafından Anadolu'da uyguladıkları bu değişim ve dönüşüm politikaları, ilerde Anadolu'da ikurulacak olan Eratna Devleti'nin siyasi ve kültürel temellerini oluşturacaktır.

Gazan Han'ın Anadolu'ya dönük politikaların bir sonucu olarak, Anadolu İlhanlı Valileri Anadolu insanına hizmet götürmeye çalışmışlardır. Anadolu İlhanlı Valileri, halk ile anlaşarak vergi toplanabileceği uygulamasını getirmiştir.⁵⁹ Bu dönem hakkında bilgi veren Ani harabelerinde bulunan Kitabe, kanuna uymayan vergi memurları ile ilgilidir. Köylüyü koruma altına almak amacıyla Ani Kitabesi yazılmıştır. Ani Kitabesi'nde, genelde halkı gözeten tedbirler aldığı, mecburi vergiler dışında halka yeni vergi yüklenilmemesi gerektiği, vurgulamaktadır.⁶⁰ Kırşehir'deki Caca Bey Medresesi üzerindeki kitabeğe göre de ahaliden bundan böyle tabgur, şihne ve sabun vergilerinin alınmayacağı zikredilir.⁶¹ Eratna döneminde halkın refahını artırmak için 1330 tarihinde Anadolu'da vergi muafiyeti uygulaması başlatılmıştır.

Ankara'da İlhanlılara ait son derece dikkate şayan Farsça Kitabe bulunmaktadır. Bu kitabe'de Ankara şehir ahalisin evvelce kopçur alınmasından dolayı şikâyetler vaki olduğu, şimdi yalnız defterde müspet şehir damgası alınacağı belirtilmektedir. İlhanlı Devleti'nin hükümdarı Ebu Said Bahadır Han 1330 tarihinde suiistimal mevzuu olan vergileri kaldırmak için Emir Eratna'yı Ankara'da görevlendirilmiştir. Emir Eratna Ankara'ya gelerek halka ızdırap veren hayvan sayım vergisini kaldırıp, köylere hububat tahmincilerin elinden kurtarmıştır. Ankara 'da yoğun bir ticaretin yapıldığını bu dönemde alınan vergilerden çıkartmak mümkündür Eratna, Ahîlerin

⁵⁷ Doğan,2018a:119

⁵⁸ Sinan Doğan, '14 Yüzyıl'da Bilâd-ı Rûm Vilâyet'inde Kentsel İrade'nin Temsilcisi Ahilik ve Sosyo Ekonomiye Etkileri'' Uluslararası Ahilikte İş ve Ticaret Ahlakı Sempozyumu, Sivas Cumhuriyet Üniversitesi Matbaası, Sivas, 2018, s.355

⁵⁹ Spuler,1987:343

⁶⁰ Spuler,1987:350

⁶¹ Doğan,2018:136

reisi olan Ahi Şrefeddin'i kendisine Nâib olarak atamıştır.⁶² Bu durumdan en fazla kazançlı çıkan Doğu Anadolu'dur.1340 Muhasebe defterleri incelendiğinde; ülkedeki toplam 330 tümenlik gelirin 100 tümeninden fazlasını Erzincan (33,2 tümen), Erzurum (22,2 tümen), Harput (21,5 tümen)Niksar (18,7 tümen) ve Kayseri (14 tümen) gibi doğu vilayetleri sağlıyordu.⁶³ Bu da gösteriyor ki Erzincan olmak üzere Anadolu'nun doğusu çok parlak bir ticari ve iktisadi inkişafa sahne olmuştur.

Doğu Anadolu bölgesinin içinde kaldığı üç vilayeti olan; Memalik-i Rum, Vilayet-i Diyar-ı Bakr ve Vilayet-i Ahlât'a bağlı şehirlerin 1336 yılı bütçesinde ki vergi miktarlarını gösteren bu listeye dayanarak ilgili bölgelerin toplam bütçelerinin 5.925.000 dinar olduğu anlaşılmaktadır. Bu durum şöyle yorumlanabilir: Anadolu'nun aslı unsurların, Anadolu'da görev yapan İlhanlı Valilerin bağımsızlık hareketlerini desteklemesi, Gâzân Han döneminde devletin bütün kurumlarıyla İslamlaştırılması ve İlhanlı Sarayı'nda ve İlhanlı Anadolu teşkilatlarında, Türk kültürünün giderek güç ve nüfuz kazanması, İlhanlıların Anadolu'ya bakış açıları değişmesiyle kendilerini Anadolu'nun asli bir parçası olmaya başlaması, İlhanlıların, Anadolu'da daha kalıcı ve kuşatıcı idari ve mali bir sistem kurması, İlhanlı yöneticilerin, Anadolu'daki iktidar gücüne geçerlilik ve meşruiyet kazandırmak için Anadolu'da yerel otorite temsilcileri (ahîler, ulemalar, şeyhler) ile işbirliği yapması, merkezinde halk ve adalet anlayışının yer aldığı idari disiplini anlayışına geçilmesiyle, *Anadolu dirlik ve istikrar sağlamıştır. Bunun sonucunda vergi hâsılatları yükseltmiştir.* 1295 tarihinde 17 milyon dinar olan genel varidat 1339 tarihinde 21 milyon dinarın üzerine çıkmıştır. Demirtaş Noyan'ın ilk yıllarında yürüttüğü adil ve disiplinli yönetim neticesinde, Memalik-i Rum'dan gelen vergilerde az da olsa bir artış görülmekteydi.

Doğu Anadolu'daki iktisadi hareketliliği takip etmemizi sağlayacak diğer bir kayıt ise sikkelerdir. Anadolu'nun da pek çok yerine darphane kurulmuştur. Anadolu bölgesinden kırka yakın İlhanlı darphanesi bulunmaktaydı. Erzurum, Erzincan ve Niğde, Sivas, Bayburt, Adilcevaz, Van, Siirt, Bitlis, Malatya, Harput, Niksar, Tokat, Kastamonu, Samsun, Amasya, Ankara, Kırşehir, Kayseri, Aksaray, Alanya ve Diyarbakır'da da bulunan darphanelerdir. Sikkelerin ve darphanelerinin çokluğuna bakarak bu dönemlerde Anadolu bölgesinin özellikle de Erzurum, Erzincan ve Ahlât dolaylarında dikkate değer bir ticari canlılık olduğunu söylenebilir. 734(1333) H.745senesine ait Erzincan'da basılmış sikkeler yine H.751tarihine ait gümüş sikkeler bulunmaktadır. H.750 tarihli, Erzincan'da basılmış bir altın sikke. Anadolu Beylikler döneminde basılabilmiş tek altın örnek sikke olduğu düşünülebilir. Altın sikke basmak, devletin iktisadi durumunun ulaştığı zenginliği göstermesi bakımından önemlidir. Ebu Said Bahadır Han'ın sikkelerinde görülen birbirine dolaşan iki yürek motifi, Eratna ve Osmanlı sikkelerinde görülmüştür. Eratna Dönemi sikkeleri, bezeme açısından İlhanlı etkilerini devam ettirmiştir.⁶⁴

İlhanlı/Eratna döneminde ticaret daha çok Latinler tarafından kullanılan ve Akdeniz kıyısındaki Ayas'dan başlayıp Sivas, Erzincan, Erzurum üzerinden Tebriz'e giden yol çok büyük önem kazanmıştı.⁶⁵ Doğu Anadolu kentleri, bu ticarete etkin katılımıyla kentsel işlevler açısından dikkate değer bir düzeye gelmişti. Kayseri, Sivas, Erzincan gibi Doğu Anadolu şehirlerde 'ileri derecede bir işbölümü ve' uzmanlaşma gösteren çarşılara, hanlara rastlamak mümkündür.⁶⁶ İlhanlı/Eratna döneminde kent için hayati önem taşıyan taşradan kente düzenli ürün akışının ve ticari hinterlandın güvenliğini sağlanmış. Şehirlerin

⁶² Doğan,2018::136-137

⁶³ İbn Bibi, *el-Ewâmirül-Alâiyye fî Umûri'l-Alâiyye*, (yay. Adnan Erzi) , Ankara 1956,,s.650

⁶⁴ Doğan,2018:195

⁶⁵Togan:193 I:16- 17.

⁶⁶ Doğan,2018:141

uluslararası ticaretten daha fazla yararlanabilmesi için yol güzergâhlarının düzenlenmesi gibi konularda devlet otoritesini sağlamak için kentlerin idaresini doğrudan kontrolü altında tutan bir yönetim sistemi getirmişlerdir.⁶⁷

Batılı tacirler Anadolu'dan köle, zahire, balmumu, deri ve şap ithal ederken yollarında getirdikleri tekstil, şarap ve sabunu pazarlıyorlardı. İlhanlılar da Batılılar ile ticari ilişkilerini sürdürmeleri sonucunda Eratnaoğulları topraklarında, Mardin'in nar ile üzüm ve kavunları; Erzincan'ın ipekli, .kadife, sıklarlet kumaşları ile Anadolu'nun diğer yerlerinden gelen kumaşlar alıcı buluyordu. Anadolu'daki bilhassa gümüş madenlerinin işletilmesini ekonomiye canlılık katıyordu. Anadolu'da kervansarayların ve hanların sayısında görülen artış, ticareti gelişimini doğruluyor.⁶⁸ İlhanlı/Eratna döneminde yapılan hizmetler sonucunda, Erzincan Anadolu'nun ileri gelen ticari merkezlerinden biri haline gelmiştir. Hamdullah Kazvini' Anadolu'da gelişen şehirler içerisinde, Erzincan'ın ikinci sırayı aldığını⁶⁹ belirtir.

İlhanlılar döneminde Anadolu'yu İran'a bağlayan ticaret yolu üzerinde olması ve sulak tarım arazilerine sahip olması Erzincan'ı daha da geliştirmiş. İlhanlı/Eratna döneminde Erzincan Anadolu'nun en önemli merkezlerinden biri haline getirmiştir. Hem iç piyasaya hem de dış piyasaya yönelik üretim yapan Erzincan, dünyaca ünlü buharinleri Avrupa'ya ve Doğu ülkelerine pazarlanmaktaydı.⁷⁰

Erzincan dünyanın en iyi ve vasıflı kitap cildinin yapıldığı bir yerdir. Halkı zanaatkârdır ve çeşitli el işleriyle de uğraşmaktadırlar.⁷¹ Tarımın yanında Erzincan'da bakır işlemeciliği ve kaliteli kumaş dokumacılığı da önemli ölçüde gelişme göstermişti. Gayet muntazam ve canlı çarşıları var. Erzincanî diye bilinen nefis kumaşlar dokunurdu. Ayrıca bölgenin bakır madenleri de meşhurdur. Bakırdan çeşitli ebatlarda kapkacak ve bizim taraftaki ayaklı çiradanlıklara benzeyen şamdanlar yapılır.⁷² Bu beldede dünyanın en güzel yünlü kumaşları dokunur, en güzel hamamlar ve kaplıcalar bulunur.⁷³ Erzincan, zamanın büyük kentleri arasındaydı.⁷⁴ Şehir çok kalabalıktır ve birçok caddeleri ve meydanları vardır. Buradaki memurların çoğu zengin adamlardır. Bunlardan başka şehirde birçok muteber ve zengin tüccar da bulunuyordu. Erzincan halkın çok zengin olduğunu, şehrin kuleleri olan surlarla çevrildiğini, Suriye'den gelen ticaret kervanlarının önce Erzincan'a daha sonrada Türkiye'nin diğer illerine giderdi. Şehrin her tarafında üzüm bağları vardı.⁷⁵

Doğudaki siyasi olaylara zaman zaman değinen meşhur tarihçi İbn-i Bibî'nin, Erzincan'a duyduğu hayranlığı şu dizelerle seslendirmiştir:

Ermen serhaddinde bir ülke var.

Burcda parlak bir yıldız gibidir.

Orası ünlü ma'mûr bir şehirdir.

⁶⁷ Doğan,2018:142.; İbn-i Batûtâ,1983:418.

⁶⁸ Cahen,1979:314-315.

⁶⁹ Ersal Yavi, *Doğu Anadolu ve Erzincan*, Ankara,1994,s.42

⁷⁰ T.Erdoğan Şahin, *Anadolu'nun Tarihi Akışı İçerisinde Siyasi, Ekonomik, Sosyal ve Kültürel Açından Erzincan Tarihi*, C.1, Erzincan,1985,s.248-252

⁷¹ Makro Polo, *Seyahatnâmesi*, haz. Filiz Dokuman, Tercüman Gazetesi Yayınları,s.20

⁷² İbn-i Batûtâ, Ebû Abdullah Muhammed Tanci, ibn-i Batûtâ Seyahatnâmesi, trc. A. Sait Aykut, c. I, Yapı Kredi Yayınları, İstanbul 2004,s.418

⁷³ Ali Kemali, *Erzincan Tarihi*, İstanbul 1932,s.296

⁷⁴ A. Zeki Velidi Togan, *Umumi Türk Tarihine Giriş*, İstanbul 1981, s. 257; Konukçu, *Tercan Tarihi*, s.129.

⁷⁵ Claviyo, *Kadisten Semerkant'a Seyahat* (trc.O.R.Doğrul), İstanbul,1939,s.89-95.;Ahmet Toksoy, "Clavijo'nun Kaleminde Erzincan" *Türk Yurdu*, Yıl 102, S. 310, 2013.

Her yanı güzel bahar gibi süslenmiştir.

Çevresinde, geniş bir düzlük vardır.

Bağrından akan Fırat, deniz gibidir.

Her dereden bir çay akar.

Her çayın kıyısında birkaç tanınmış köy bulunur.

Onların her biri cennet gibi güzeldir..

Cennetin bekçisiz oradaki gibi ağaç görmemiştir

Can'ın köşesi orada rahatlık bulduğu için akıllı kimseler oraya Erz-i Can dediler Geliri bakımından köylerin her biri öyle değerlidir ki oraları kimse şehirden ayırd edemez.⁷⁶

2.3.Sosyal Alanında Gelişmeler

Ahîler kent ileri gelenlerinin kentsel üst yönetimdeki görevlerinin yanında; çeşitli alanlarında üstlendikleri görevlerle, kent halkının kimi alt birimlerinin yönetimi ve yönlendirilmesindeki etkinlikleridir. Şehir Divanı'nda temsil edilmekle birlikte kent yaşamında; etkin bir rol üstlenen Ahîler, şeyhler ve müderrisler, mahalle liderleri bulunmaktadır. Ahiler aynı zamanda, söz konusu iş kolunda çalışan kalabalık insan grupların yönetme ve yönlendirme etkinliğine de sahiptirler. Ahilerin yardımcısı niteliğinde olan Yiğitbaşılar, mensupları arasındaki düzeni sağlama, mensuplarını bir arada tutma ve onları yönetme gibi fonksiyonlar icra ediyorlardı.⁷⁷ Eratna Bey'in maiyetinde bulunan Türklerin çoğu Ahî teşkilâtına mensup idi. Eratna döneminde Ankara, Kayseri, Erzincan gibi şehirlerde bulunan Ahî teşkilatı, devletin önemli yaygın eğitim kurumu haline gelmiştir. Eratna Devleti'nin sınırlar içine katılan Erzincan, sırasıyla Ahî Ayna Bey ve Pîr Hüseyin'in idaresinde kalmıştır. Ahi Ayna Bey 1348'lerde Sultan Alâeddin Eratna'nın hâkimiyetini tanıdığı gibi Eratnalıların bir uç beyi olarak faaliyet göstermektedir.⁷⁸

Erzincan'daki önemli bir Ahî lideri de Ahî Ayna Bey, Eratnalılara bağlı bir şekilde faaliyetlerini Erzurum ve Bayburt'a kadar genişletmiştir. Bölgenin nüfuzlu emirlerinden olan Ahî Ayna Bey civardaki bazı Hristiyan ülkelerine karşı akınlarda bulunurdu. Ahi Ayna Bey 1348 yılında Akkoyunlu Tur Ali Bey ve Bayburt Emiri Mehmet Rikabdar ile birlikte Trabzon seferine katılmıştır. 1360-61 yılında ise Gürcistan üzerine bir sefer düzenleyerek Ahalsıhı, Samsıhı ve Azgur gibi belde ve kaleleri fethetmiştir.⁷⁹ Ahî Ayna Bey,Erzincan da hem siyasi hem de kültürel, ticari ve sosyal faaliyetlerde bulunmuştur. Bu bağlamda Erzincan şehir merkezinde bulunan hangahını kurmuştur.⁸⁰

Anadolu şehirlerinde iktisadi ve içtimai düzenin temelini teşkil eden Ahîler Erzincan'da çok güçlenmişlerdi.⁸¹ Ahi Nizameddin" tekkesi XIII ve XIV Yüzyılda

⁷⁶ Enver Konukçu, Büyük Güçler ve Ermeni Kıskaçındaki Erzincan'ın Al Bayrağımıza Kavuşması, Ankara 2001, s. 2.

⁷⁷ Akdağ Mustafa, Türkiye'nin İktisadi ve İçtimai Tarihi, İstanbul: Cem Yay,1995.,s.5-16

⁷⁸ Doğan,2018:160

⁷⁹ Aziz b.Erdeşir-i Esterabadi, *Bezm u Rezm*, Çev. Mürsel Öztürk, Ankara,1990, s.156; Kemal Göde, Eratnalılar (1327- 1381)Ankara,1994, s.67-120; Yaşar Yücel, "XIV-XV Yüzyıllar Türkiye Tarihi Hakkında Araştırmalar I," Mutahharten ve Erzincan Emirliği " *Belleten*, XXXV/140 (1971), s.666-669;

⁸⁰ Ümit Kılıç, XVI. Yüzyılda Erzurum Eyaletinde Vakıflar, *Atatürk Üniversitesi Sosyal Bilimler Enstitüsü Basılmamış Doktora Tezi*, Erzurum, 2005, s.136

⁸¹ Turan,1973:71

Erzincan'da dışarıdan gelenlerin kabul edildiği önemli bir yerdir. Bu zaviye kendi örnekleri arasında en güzel yapıda olanlardan biri olduğu kadar, Nizameddin de Ahiler arasında en ileri ve seçkin bir kişi olarak tanınmaktadır.⁸² Ahmet Eflaki 1291 tarihinden sonra Konya'ya gitmiş ve Nizameddin-i Erzincan'ın öğrencisi olmuştur. Ondan "...Üstadım ve Ahî Erzincanlı Nizameddin" diye bahsetmiştir.

Ahi birlikleri yerel otorite olarak hâkim oldukları yerlerde devlet kuvvetine eşdeğer bir halk yönetimini temsil etmekteydiler. Eratnalılar dönemi şehir ve kasabalardaki Ahilerin devlete yardımcı oldukları önemli vazifeler yürütmüşler. Eratna ve Kadı Burhaneddin Devletleri dönemlerinde, Anadolu şehir insanının hayatında ahlak, sanat ve konukseverliğin bir bileşimi olan Ahiliğin yerleşmesi, sosyo-ekonomik yapının güçlenmesine yardımcı olmuştur. Eratna döneminde devlet bir yandan da medrese ve mektep açarak dinden güç almak hem de halkı kendilerine bağlı kılmak istiyorlardı. Devlet diğer yandan da tekke şeyhleriyle, Ahilerle iyi ilişkiler kuruyorlardı.⁸³

İlhanlı/Eratna döneminde Ahiler, kentlerde bir takım kamu hizmetlerini de üzerlerine almışlar ve politik bir güç olmuşlardır. İlhanlı/Eratna döneminde desteklenen ve yönetimle bütünleşen Ahiler, buldukları bölgelerde sosyo ekonomi alanında önemli hizmetlerde bulunmuşlardır. Eratna Devleti'nde önemli görevlere getirilen Ahiler, devlet kuvvetine eş değer bir güçle yerel otoritenin temsilcisi olarak halk yönetimini temsil etmekteydi. Ahî liderleri kentlerde önemli bir güç haline gelmişler. Kent yöneticileri de merkezi kontrol altında tutan etkin iktidar gücü vardı. Güç ile iktidar arasında işbirliği ve dayanışma vardı. Güç ile iktidar arasında zaman zaman karşı karşıya gelmiş olsalar da, birbirine alternatif olma düşüncesine sahip olmamışlardır. Nitekim şehirlerde eşzamanlı olarak ön plana çıkan etkili Ahî liderlerinden bahsedilmektedir. Ahilerin şehir yönetiminde sahip oldukları fiili güçlerinin, bir dönemden sonra resmîyet de kazandığı bilinmektedir. Kentlerde Ahiler, Vali'nin ve Şihne'nin Nâib'i olabiliyordu. Eratna Devleti hâkimiyeti altında bulunan Erzincan'da "şehirin hâkimi" (yöneticisi) olarak nitelenen Ahî Ayna Bey, Nâib-Vali görevlerinde bulunmuştur. Ahî liderlerin, bu güçlü konumlarına rağmen tam bir yerel otonomi arayışı içinde olmamışlardır. Amasya, Gümüşhane, Erzincan şehirlerine, buradan Erzurum'a kadar gelişmiş bir Ahi zaviyeleri bulunmaktadır.⁸⁴

Doğu Anadolu'ya gelen İlhanlı tümenlerinin kahir çoğunluğu geri dönmemiştir. Ayrıca artan sadece tümen sayısı değildi. Doğu Anadolu'nun nüfusu da giderek artmaktaydı. Doğudan özellikle Horasan'dan pek çok İlhanlı ve Türkmen kökenli boy, Anadolu'ya doğru ediyordu. Keza yine Anadolu'nun XIV.Yüzyıl'da kazanacağı yeni vizyonun önemli belirleyicilerinden biri olan Müslüman dervişlerin ve babalarında Anadolu'ya gelişi de bu döneme rastlamaktadır.⁸⁵

3. İlhanlı/Eratna Döneminde Erzincan'da Kültürel Yapılar

Kemah Togay Hatun Kümbet :Erzincan Kemah'ta Çarşı Mahallesi'nde bir evin bahçesinde yer almaktadır. Silindirik oturtmalığın üzerinde yükselen Togay Hatun Kümbeti'nin üst kat plan şeması da silindirikdir.⁸⁶ Üst kata giriş, kuzeyde bulunan ve yedi basamakla ulaşılan kapıdan sağlanır. Cephesi geometrik bezemeli taç kapının hemen üzerinde yapının kitabesi yer almaktadır. Üst katta pencere ve mihrap bulunmamaktadır.

⁸² İsmet Parmaksızoğlu, *İbn Batutanın Seyahatnamesinden Seçmeler*, İstanbul,1981, s.25

⁸³ Doğan,Sosyo Ekonomi,s.160

⁸⁴ Doğan,2018b:362-365

⁸⁵ Mürsel Öztürk, *Anadolu Erenlerinin Kaynağı Horasan*, Kültür Bakanlığı Yay.,Ankara,2001,s.42

⁸⁶Orhan Cezmi Tuncer,*Anadolu Kümbetleri; Beylikler ve Osmanlı Dönemi-2*,Sevinç Matbaası,Ankara, 1991 ,s.166

Kemah Togay Hatun Kümbeti'nin kripta bölümü haç plan şemasıyla 14.yüzyılda az tercih edilen bir plan şemasıdır. Kendisi ile birlikte dört yapıda karşılaştığımız haç plan, kümbet mimarisinde sık karşılaşılmayan bir uygulamadır. Bu bağlamda yapı plan itibariyle Erzurum Hatuniye (14.yy.1.çeyrek) , Konya Kalendar Baba (14.yy.1.çeyrek) ve Sivas Şeyh Hasan Bey Kümbetleri(1347)ile benzerlik gösterip, dönemin kripta mimarisi plan tipolojisinin genellemesine uymamaktadır. Ayrıca Anadolu'da üst katı daire planlı kriptada haç planlı olan tek örnek Togay Hatun Kümbetidir. Togay Hatun Kümbeti plan itibariyle olduğu gibi penceresiz durumu ile de benzerlerinden ayrılmaktadır. Dönemin kümbetlerinde genelde en az bir tane pencere ya da dehliz pencere bulunmaktadır. Bu yapı penceresiz durumu ve haç planı ile dönemin istisnai yapılarından birini oluşturmaktadır.

Erzincan Kemah Gözcü Baba Kümbeti :Yapının tarihini bize verecek her hangi bir kitabe bulunmamaktadır. Ancak eseri plan şeması ve yapım tekniği itibariyle 14.yüzyıl 2.çeyreğine tarihlendirilebilir. Erzincan'dan Kemah'a giderken, Taşgeban (Taşboğası) denilen bölgede yolun yamacında yer alan Gözcü Baba Kümbeti sekizgen planlı oturtmalığın üzerinde sekizgen olarak yükselmektedir. Kümbet dışarıdan ve içeriden sekizgen planlıdır. Yapıya kuzey yönde zeminden başlayarak karşılıklı olarak yükselen muhdes dörder basamaklı merdivenlerle ulaşılan sütunceli kapıdan girilmektedir. Gözcü Baba kümbeti harap bir durumda olup, üst katın zemininin belli kısımlarında çökmeler görülmektedir. Üst katın güney ve batı cephesinde birer pencere yer almaktadır. Yapı içeriden kubbe ile örtülüyken dışarıdan piramit külah ile kaplanmıştır. Kubbenin kilit taşı yerden 2 m. yüksekliktedir. Kümbetin kripta kısmında pencere bulunmamaktadır. Eser son derece harap durumda olup, çökme tehlikesi ile karşı karşıyadır.

Kemah Gözcü Baba kümbeti incelediğinde 14. yüzyıl Anadolu kümbetlerinin kripta bölümü dairesel planlı olan tek örnektir. Bu bağlamda ayrı bir önem taşımaktadır. Kripta katı daire planlı ilk örnek Nahçıvan'da Atabeğler dönemine tarihlendirilen (12. yy.) Cuga Köyü Kümbetidir. Anadolu'da daire planlı kripta katı çok nadir kullanılmıştır. Alt katta pencere açıklığının kullanılması da az rastlanan uygulamalardan biridir. Bu bağlamda eserimiz 14. yüzyıl Anadolu kriptalı kümbetleri arasında istisnai özellikler taşıyan yapıya sahiptir.⁸⁷

Kemah Vidinli Baba Türbesi :14.yüzyılın son çeyreğinde yapıldığı düşünülen Vidinli Baba Türbesi'nin malzemesi Moloz taştır. Yapının günümüze sadece kripta bölümü kalmıştır. Kuzey yöndeki kapıdan daire planlı kripta bölümüne girilmektedir. Üstü kubbe ile örtülü bu bölüm, örtü sisteminin güney yönündeki delikten ışık almaktadır. Bu bölüm restore edilmiş ve özgün halini kaybetmiştir. Vidinli Baba Türbesi kripta mekânı dairesel planı ile döneminin diğer yapılarından ayrılmaktadır. 14. yüzyıl Anadolu Kümbetlerinin kripta bölümü dairesel olan sadece iki örnek bulunmaktadır. Bunlardan biri Erzincan Vidinli Baba Kümbetiye diğer Erzincan Gözcü Baba Kümbetidir.⁸⁸

Gülabi Bey Camii: Erzincan'ın Kemah İlçesinde Çarşı Mahallesi'nde yer almaktadır. Kitabeden caminin 1347 M yılında Civanbaht Sürur Bey tarafından yaptırıldığı anlaşılmaktadır. Gülabi Bey Camii, yaklaşık 400 m2 olan harim ölçüsüyle Kemah'taki en büyük camilerin başında gelmektedir. Yaklaşık kare planlı bir alanda, ahşap direkli ve ahşap tavanlı olarak inşa edilen caminin harimi, kuzey-güney yönünde atılan ahşap kemerler ile beş sahına ayrılmıştır. Minber kapısının yan yüzeyleri, Dört kare panoya bölünmüş panolar, zeminlerini meydana getiren ahşap plakaların üzerine applike edilen

⁸⁷Tuncer,1991;Hakkı Önkal,*Anadolu Selçuklu Türbeleri*, Atatürk Kültür, Dil ve Tarih Yüksek Kurumu, Atatürk Kültür Merkezi Yay.,S.91, Ankara,1996.

⁸⁸Tuncer.1991.

ahşap parçalar ile süslenmiştir. Altın ikinci panolarda üçgen motiflerini hatırlatan süslemelere yer verilmiştir. Bu motifler, köşeleri yumuşatılarak, altta ve üstte karşılıklı birbirlerine bakar insan başı figürlerini hatırlatır haldeki geometrik motiflerle birbirlerine bağlanmışlardır.⁸⁹

⁸⁹ Muhammet Lütfü Kındığılı “Gülabi Bey Camii Işığında Kemah Camilerine Genel Bir Bakış”, *A.Ü.Güzel sanatlar Dergisi*, Aralık 2016, S.30, s.73-90; Şahin, 473-474

SONUÇ

İlhanlılar döneminde meydana gelen Sülemiş Noyan isyanı, bütün Anadolu'yu sarsan en büyük hadise olmuştur. İlhanlıların Anadolu'ya yönelik politikaların gözden geçirilmesine sebep olmuştur. İlhanlı Sarayı'nda Sûfîlerin güçlenmesi ile İlhanlı Sarayı'nda ve İlhanlı Anadolu teşkilatlarında, Türk kültürünün giderek güç ve nüfuz kazanmasına vesile olmuştur. İlhanlı Devleti'nin hükümdarı Gazan Han döneminde, devletin bütün kurumları İslamlaştırılması sürecini yaşamıştır. Gazan Han'ın döneminde reformlarıyla birlikte oluşturduğu yeni idari yapı, İlhanlı ve Anadolu tarihi açısından çok önemlidir. İlhanlılar, Anadolu'ya yönelik askeri ve idari temelli politikalar yerine İslâmî ve hizmet temelli politikalar izlemeye başlamışlardır. İlhanlılarda bu değişim ve dönüşüm politikaların Anadolu'da uygulanması ile ileride kurulacak olan Eratna Devleti'nin siyasi ve kültürel temellerini oluşturacaktır.

İlhanlı dünyasında İslam hâkimiyetinin başlamasıyla birlikte, din-siyaset ilişkilerinin de rasyonel bağlamda şekillenmeye başlamıştır. Değişim sürecine giren İlhanlılar, Anadolu'da daha kalıcı ve kuşatıcı idari ve mali bir sistem kuracaklar. İlhanlılar, Anadolu kültürünü ve değerler sistemini ile bütünleştirdiği bu gelişmiş bir idari teşkilatla, Anadolu'nun asli bir parçası olmuşlar. Eratna döneminde Ankara, Kayseri, Erzincan gibi şehirlerde bulunan Ahî teşkilatı, devletin önemli yaygın eğitim kurumu haline gelmiştir. Anadolu şehirlerinde iktisadi ve içtimai düzenin temelini teşkil eden Ahîler Erzincan'da çok güçlenmişlerdi Ahîler, devlet kuvvetine eş değer bir güçle yerel otoritenin temsilcisi olarak halk yönetimini temsil etmekteydiler Ahîlerin şehir yönetiminde sahip oldukları fiili güçlerinin, bir dönemden sonra resmîyet de kazandığı bilinmektedir.

İlhanlı/Eratna tarafından Anadolu'da hizmet temelli ekonomik ve ticaret politikalar uygulanmaya konulması sonucunda, Memalik-i-Rum Eyaleti'nde ekonomi ve ticarete büyük bir gelişme göstermiştir. Memalik-i-Rum Eyaleti'nde yer alan Erzurum, Erzincan, Sivas ve Kayseri gibi Anadolu şehirlerinde muazzam bir kalkınma ve canlanma görülmüştür. Artık kültürel merkezler, Anadolu'nun doğusunda kalan Erzurum, Erzincan, Ahlât, Sivas ve Kayseri'dir.

İlhan/Eratna döneminde Erzincan'ın, Anadolu-İran-Suriye transit yolunun üzerinde ve sulak tarım arazilerine sahip olması daha da geliştirmiş. İlhanlı/Eratna döneminde Erzincan Anadolu'nun en önemli merkezlerinden biri haline gelmiştir. Erzincan'da hem iç piyasaya hem de dış piyasaya yönelik üretim yapan muteber ve zengin tüccar sınıfı meydana gelmiş, halk zenginleşmiştir. Gayet muntazam ve canlı çarşıları, birçok caddeleri ve meydanları olan gelişmiş şehir kimliğine kavuşmuştur. H.750 tarihli, Erzincan'da basılmış bir altın sikke. Anadolu Beylikler döneminde basılabildiği tek altın örnek sikke olduğu düşünülebilir. Altın sikke basmak, devletin iktisadi durumunun ulaştığı zenginliği göstermesi bakımından önemlidir.

KAYNAKÇA

Aksarayî, Kerimüddîn, *Müsameret"ül-Ahbar ve Musayeretül"ül-Ahyar*,(Çev.,Öztürk, Mürsel).TTK,

Ankara,2000

Alâeddin Atâmelik Cüveynî,*Tarih-i Cihanguşa*,trc.Mürsel Öztürk,Kültür Bakanlığı Yayınları, Ankara,

1998.

Anonim Selçukname,(*Anadolu Selçuklu Devleti Tarihi III*),(trc.Feridun Nafiz Uzluk),Ankara,1952.

Aziz b.Erdeşir-i Esterabadi, *Bezm u Rezm*, Çev. Mürsel Öztürk, Ankara,1990

AKA İsmail, "Selçuklu Sonrası Orta Doğu'da Türk Varlığı", *Türkler*, C.VI,s..839-841

AKDAĞ Mustafa, *Türkiye'nin İktisadi ve İçtimai Tarihi*, İstanbul: Cem Yay,1995

BAYRAM Mikail,*Sosyal ve Siyasi Boyutlarıyla Ahi Evren-Mevlânâ Mücadelesi*,Nüve Kültür

Merkezi, Konya, 2005

BELLİ Oktay-İ. Gündâğ Kayaoğlu "M.Ö. I. Binyılından Günümüze Kadar Erzincan Bakırcılığı", *Tarih ve Medeniyet*, S.6,1994, s. 58-61.

CAHEN, Claude. *Osmanlılardan Önce Anadolu'da Türkler*, Ter.Yıldız Moran, İstanbul,1979

Claviyo, *Kadisten Semerkant'a Seyahat* (Ter..O.R.Doğrul), İstanbul,1939

DOĞAN Sinan,Eratna ve Kadı Burhaneddin Devletler'inde Sosya Ekonomi, Yüksek Lisans Tezi ,*Cumhuriyet Üniversitesi Sosyal Bilimler Enstitüsü*,Sivas,2018

_____, "Ertana Ve Kadı Burhaneddin Devletleri Döneminde Din Ve Devlet İlişkilerinde Kullanılan Sosyolojik Yöntemler" *Uluslararası Geçmişten Günümüze Sinop'ta Türk-İslam Kültürü Sempozyumu 7*

Bildiriler Kitabı, Sinop Üniversitesinin 22.Bilimsel Yay.,Sinop,2018a,s.1110-1221

_____, "14.Yüzyıl'da Bilâd-ı Rûm Vilâyet'inde Kentsel İrade'nin Temsilcisi Ahîlik ve Sosyo

Ekonomiye Etkileri" *Uluslararası Ahilikte İş ve Ticaret Ahlakı Sempozyumu*,Sivas Cumhuriyet

Üniversitesi Matbaası,Sivas,2018b,s.352-37514.

Ahmet Eflâkî, *Menakibü'l-Arifin*, I-II, trc. Tahsin Yazıcı, MEB Yayınları, İstanbul, 1986

GÖDE K. "Eretnaoğulları", *DİA*,S.11,1995, s. 295-296

_____, *Sultan Alâeddin Eratna*, Ankara: Kültür Bakanlığı Türk Büyükleri Serisi, 1990

_____, *Eratnalılar (1327-1381)*Ankara,1994, s.67-120;

GREGORY Abû'l-Farac (*Bar Hebraeus*), *Abû'lFarac Tarihi*, Çev.: Ömer Rıza Doğrul, C. II, 2.

Baskı,TTK Yay.,Ankara

GRİKOR Aknerli, *Okçu Millet'in Tarihi*, Çev. Hrand D.Andreasyan, Yeditepe Yay., İstanbul,

2007

GÖKSU Erkan, "Erzurum'un Sonbaharı", *Turkish Studies*, C. IV, S. VIII, 2009, s. 1326-1332

İbn Bibi, *el-Ewâmirül-Alâiyye fî Umûri'l-Alâiyye*, (yay. Adnan Erzi) , Ankara 1956,

İbn-i Batûtâ, Ebû Abdullah Muhammed Tanci, *ibn-i Batûtâ Seyahatnâmesi*, trc. A. Sait

Aykut, c. I, Yapı Kredi Yayınları, İstanbul 2004

İbn Battuta Seyahatnamesi, (cev. A. Sait Aykut), I-II, İstanbul 2000

KEMALİ Ali, *Erzincan Tarihi*, İstanbul 1932

KILIÇ Ümit,XVI.Yüzyılda Erzurum Eyaletinde Vakıflar,Atatürk Üniversitesi Sosyal Bilimler

Enstitüsü Basılmamış Doktora Tezi, Erzurum,2005

KINDİĞİLİ Muhammet Lütfü,'Gülabi Bey Cami Işığında Kemah Camilerine Genel Bir

Bakış',*A.Ü.Güzel sanatlar Dergisi*,Aralık 2016,S.30,s.73-90;

KÖPRÜLÜ F.,*Osmanlı Devleti'nin Kuruluşu*,Türk Tarih Kurumu ,3.Baskı, Ankara, 1988

KONUĞU Enver, *Büyük Güçler ve Ermeni Kıskaçındaki Erzincan'ın Al Bayrağına Kavuşması*, Ankara,2001

_____ *Tercan Tarihi Cumhuriyetin 75. Yılında Tercan*,1998

Muhammed Et-Tanci,(1983) *İbni Batuta Seyahatnamesi* (Tuhfetu'n-Nuzzar fî Garaibi'l-Emsar),

(Sadeleştiren Mümin Çevik,) C. I-II,İstanbul:Üçdal Neşriyat

ORHAN Cezmi Tuncer Anadolu Kümbetleri; *Beylikler ve Osmanlı Dönemi-2*,Sevinç Matbaası,

Ankara,1991.

ÖNKAL Hakkı, *Anadolu Selçuklu Türbeleri*, Atatürk Kültür, Dil ve Tarih Yüksek Kurumu,Atatürk

Kültür Merkezi Yay.,S.91, Ankara,1996.

ÖZTÜRK Mürsel, *Anadolu Erenlerinin Kaynağı Horasan*, Kültür Bakanlığı Yay.,Ankara,2001

PARMAKSIZOĞLU İsmet, *İbn Batutanın Seyahatnamesinden Seçmeler*, İstanbul,1981

POLO Makro, *Seyahatnâmesi*, haz. Filiz Dokuman, Tercüman Gazetesi Yayınları

SPULER Bertold. *İran Moğoları, Siyaset, İdare ve Kültür İlhanlılar Devri(1220-1350)*(Çev.Cemal

Köprülü),2.Baskı, TTK Basımevi ,Ankara,1987,

SEVİM Ali, Yaşar Yücel, *Türkiye Tarihi (Fetih, Selçuklu ve Beylikler Dönemi)*,TTK Yay., Ankara,

1989

- SÜMER Faruk, Anadolu'da Moğollar'', *Selçuklu Araştırma Dergisi*, S.1,1969 .s.1-147
- ŞAHİN T.Erdoğan, *Anadolu'nun Tarihi Akışı İçerisinde Siyasi, Ekonomik, Sosyal ve Kültürel Açidan*
Erzincan Tarihi, C.1, Erzincan,1985
- _____, *Erzincan Tarihi*,Ercincan Hayra Hizmet ve Dayanışma Vakfı Yay., Erzincan,1985
- TAŞCI Kemal, 'Erzincan'da Eretnalı Hâkimiyeti'' *Uluslararası Erzincan Sempozyumu* (28 Eylül-1 Ekim 2016) Erzincan, Cilt 1 s.389-403
- TOGAN A.Zeki, "Moğollar Devrinde Anadolu'nun İktisadi Vaziyeti", *Türk Hukuk ve İktisat Tarihi*
Mecmuası,I,1931,s.1-42.
- _____, *Umumî Türk Tarihine Giriş*, Enderun Kitapevi,İstanbul.1981
- TOKSOY Ahmet , "Clavijo'nun Kalemінде Erzincan" *Türk Yurdu*, Yıl 102, S. 310, 2013.
- TURAN Osman, *Selçuklular Tarihi ve Türk İslâm Medeniyeti*, 10. basım, Ötüken Yay.,İstanbul, 2008
- _____, *Doğu Anadolu Türk Devletleri Tarihi*, İstanbul, 1973
- UZUNÇARŞILI İ. H. *Anadolu Beylikleri*, Ankara 1988
- _____, *Osmanlı Tarihi*, C.I,11.baskı, TTK Yay., Ankara, 2015
- _____, "Emir Çoban Soldoz ve Timurtaş", *Bellekten*, XXXI/124, Ekim 1967 (s.601-346)
- _____, *Anadolu Beylikleri ve Akkoyunlu, Karakoyunlu Devletleri*,4. baskı,Türk Tarih Kurumu
Basımevi,Ankara,1988
- YUVALI Abdülkadir,İlhanlılar', *DİA*, c. XXII, s.102-105
- YAVİ Ersal,*Doğu Anadolu ve Erzincan*, Ankara,1994
- YAŞAR Yücel,*Anadolu Beylikleri Hakkında Araştırmalar*.Ankara: TTK Yay.Ankara,1991,
- _____, "XIV-XV Yüzyıllar Türkiye Tarihi Hakkında Araştırmalar I," *Mutahharten ve Erzincan Emirliği* " *Bellekten*, XXXV/140 (1971), s.666-669;

MEVLEVİ KAYNAKLARINA GÖRE ORTAÇAĞ'DA ERZİNCAN

Berna Gülşah KARATAŞ*

Özet

Mevlevi eserleri Ortaçağ'da Türk tarihine kaynak olmaları bakımından büyük önem arz etmektedirler. Özellikle Mevlevi tekkesinin bulunduğu bölgelerde şehrin sosyal ve siyasal tarihleri hakkında bilgi vermeleri bu kaynakları oldukça önemli hale getirmiştir. Erzincan'da da Mevlevi tekkesi bulunmasından dolayı Mevlevi şeyhleri şehri ziyarete gelmişler ve eserlerinde bu bölgeden bahsetmişlerdir. Bunun yanı sıra Erzincanlı olan Mevleviler de kaynaklarda yer verilmiştir. Bu çalışmamızda Mevlevi kaynaklarını inceleyerek Erzincan'da vuku bulan önemli olaylar ve bölge ile münasebette bulunan kişiler hakkında bilgi vermeye çalıştık.

Anahtar Kelimeler: Erzincan, Mevlevilik, Mengücekliler, Türkiye Selçukluları, İlhanlılar, Harezmşahlar

Fırat Nehri'nin yukarısında yer alan Erzincan ovası, verimli topraklar ve sulak arazilere sahiptir. Şehrin doğu-batı yol istikametinde bulunmasından dolayı coğrafi konumu bakımından çağlar boyu önemli bir merkez olmuştur. Zengin ve refah seviyesi yüksek olan şehirde bilim ve kültüre önem verilmiş bu nedenle şehir dışından âlimler gelerek bu kente yerleşmişlerdir. Şehirde bulunan Mevlevî tekkesinden dolayı buraya gelen şeyhler şehir hakkında bilgiler vermişlerdir. Nitekim evliyalara ait menâkıbnamelerden yeterince yararlanılmaması Anadolu tarihinin birçok meselesinin anlaşılması bakımından yetersiz kalınmasına neden olmuştur. Bu eserler dini, içtimai ve siyasal tarih bakımından benzersiz kaynaklardır. Menâkıbnamelerde anlatılan olaylar her ne kadar olağanüstü olaylar zinciri içerisinde anlatılmış olsa da gerçekleri yansıtmaktadır.

Erzincan tarihi açısından da Mevlevi kaynaklarının önemi yadsınamayacak kadar büyüktür. Konya dışında Anadolu'da tesis edilen 4-5 Mevlevi tekkesinden birinin de Erzincan'da olduğu bilinmektedir. Tarihi kaynaklar Erzincan'ın Mevlevilikle olan ilişkilerinden başka bizzat Mevlana soyundan kimselerin de burada ikamet ettiğini göstermektedir. Erzincanlı ilk Mevlevilerden bir kısmı Mevlana zamanında yaşamış ve onunla münasebette bulunmuş kimselerdir. Erzincan'da kurulan ilk Mevlevi tekkesinin kurucusu Mevlana'nın oğlu Sultan Veled'in halifesidir.¹

Bahâeddin Veled'in Erzincan'a Gelişi

Bahâeddin Veled'in zahiri ve bâtini ilimlerde eşi benzeri olmayan bilgisi mevcuttu. Sabah ile öğlen namazları arasında halka ders verirdi. Pazartesi ve Cuma günleri ise tüm halka vaazda bulunurdu. Onun toplantılarına bazen Alâeddin Muhammed Harizmşah ve üstadı Mevlana Fahreddin-i Razi de katılırdı.² Bahâeddin Veled'in bir vaazı esnasında “*Ey bid'atçılar, gökten inen kitapların hükümlerini bırakıp, yıldızlarla uğraşmayı ve*

*Erzincan Binali Yıldırım Üniversitesi Sosyal Bilimler Enstitüsü Tarih Anabilim Dalı Yüksek Lisans Öğrencisi.
bernakaratas24@gmail.com

¹ Tahir Erdoğan Şahin, *Erzincan Tarihi*, Erzincan Hayra Hizmet ve Dayanışma Vakfı Yayınları, C. I, Erzincan 1985, s.331.

² Feridun bin Ahmed-i Sipehsâlâr, *Mevlana ve Etrafındakiler*, Çev. Tahsin Yazıcı, Pinhan Yayınevi, İstanbul 2011, s. 24-26.

filozofluğu o dereceye getirirsiniz! O ezelden hikmet sahibinin hikmetine güvenmezsiniz!”³ sözlerinden dolayı Fahreddin Razi⁴ kin ve nefret beslemiş Muhammed Harzemşah’a, Bahâeddin Veled’i kötüleyerek onun için şu sözleri sarfetmiştir:

“Bahâeddin Veled, zikir toplantılarında sana “zalim” der. Padişahın tahtında hazır olan zamanın bilgileri cahildir der. Ondan dolayı memleketteki sipahiler ve halk, hepsi Bahâeddin Veled’e uyarlar. Eğer gönüllerine düşer ve çalışıp dünya saltanatını, maneviyatı ile birleştirirlerse; o da insanlık haline uyup kabul ederse, bunu uzak mı görürsünüz? Bize gereken, senin saltanatına ve ırzına iyi niyetli olmaktır. Bu zamanda mülkte tehlike görünür. Kalanını siz bilirsiniz” der. Bu sözler üzerine Muhammed Hârizmşah, Bahâeddin Veled’e bir haberci göndererek “Şeyhimiz eğer Belh ülkesini kabul ederse bugünden itibaren padişahlık, topraklar ve askerler onun olsun ve bana da başka bir ülkeye gitmem için müsaade etsin. Ben de oraya gidip yerleşeyim, çünkü bir ülkede iki padişahın bulunması uygun değildir. Tanrıya hamd olsun ki ona iki tür saltanat verilmiştir: birincisi dünya, ikincisi ahiret saltanatıdır. Eğer bu dünya saltanatını bize verip ondan vazgeçselerdi, bu çok geniş bir yardım ve büyük bir lütf olacaktı.”⁵ Bunun üzerine Bahâeddin Veled “Biz dervişiz bize ülke ve saltanat uygun düşmez” diyerek Belh’de ayrılmıştır. Buradan Hicaz’a gitmiş, Hicaz’dan sonra da Şam üzerinden Erzincan’a gelmiştir. Erzincan’da Sultan Alaeddin’in halası Tac Melek Hatun’un İsmetiye Hangâh’ına indiler. Erzincan hâkimi Fahreddin’in hanımı Bahâeddin Veled’in hizmetinde bulunmuş ve orada kalmasını istemiş ancak Bahâeddin Veled bunu kabul etmeyip Erzincan Akşehir’e gitmiş ve kışı orada geçirmiştir. Hükümdarın hanımı orada Bahâeddin Veled adına bir hangâh yaptırmış ve kaldıkları bir yıldan fazla süre içinde Bahâeddin Veled’in ihtiyaçlarını bu melike karşılıyordu.⁶

Ahmed Eflâkî’nin Menakıb’ül Arifin adlı eserinde ise olay şu şekilde aktarılmaktadır: “Malatya şehrinden çıkıp Erzincan yöresinden geçtiklerinde meşhur müritlerden ilahi Şeyh Gahvâreger Hâceğî, Şeyh Haccâc ve daha başkaları gibi has müridler Bahâeddin Veled’e “Erzincan şehrine de girelim” diye ricada bulundular. Bahâeddin Veled ise “toplulukla o şehre girmeye müsaade yoktur. Çünkü orada kötü adamlar çoktur” diye buyurdu.”⁷ Nitekim diğer çağdaş müellifler ise bu zengin ve refah düzeyi yüksek şehirde içki ve eğlence hayatının çok yaygın olduğunu belirtmişlerdir.⁸

Erzincan hükümdarı Fahreddin’in hanımı İsmeti Hatun’un atına binerek Bahâeddin Veled’in arkasından gideceğini haber alan köleler durumu hükümdar Fahreddin’e bildirdiler. Melik Fahreddin de birkaç süvari ile İsmeti Hatun’un arkasından hareket ederek Erzincan Akşehir yöresinde bulunan Bahâeddin Veled’e ulaştılar. Bahâeddin Veled’e Erzincan’a dönmesi için yalvardılar fakat Bahâeddin Veled bunu kabul etmeyerek her ikisini de müridliğe kabul edip onların gönüllerini almıştır. Daha sonra Bahâeddin Veled “Eğer beni istiyor ve benim aşığımsanız benim için bu şehirde bir medrese yaptırırız; böylece burada bir süre kalmak mümkün olur.” diye buyurdu. Bunun üzerine Erzincan Akşehir’de onun için bir medrese yaptırıldı. Tam dört yıl o medresede halka ders verdi. Sultan Fahreddin ve hanımı İsmeti Hatun öldükten sonra Bahâeddin Veled Konya’ya bağlı Larende’ye gitmiştir.⁹ Hicri 614 yılında, Erzincan Akşehir yöresinde Melik Fahreddin-i

³ Abdülvehhâb b. Celaleddin Muhammed Hemedanî, *Sevâkıb-ı Menâkıb-ı Evliyâullah*, çev. Derviş Mahmûd-ı Mesnevihan, nşr. Hüseyin Ayan- Gönül Ayan- Erdoğan Erol, Rumî Yayınları, Konya 2007, s. 25.

⁴ Kelâm, felsefe, tefsir ve usûl-i fıkıh alanındaki çalışmalarıyla tanınan Eşarî âlimi. Yusuf Şevki Yavuz, “Fahreddin er-Râzî”, *DİA*, 12, İstanbul 1995, s. 89-95.

⁵ Ahmed Eflâkî, *Ariflerin Menkabeleri*, Çev. Tahsin Yazıcı, Kabalcı Yayınevi, İstanbul 2006, s.71.

⁶ Sipehsâlâr, *Mevlana ve Etrafindakiler*, s.29.

⁷ Eflâkî, *Ariflerin Menkabeleri*, s.79-80.

⁸ Osman Turan, *Doğu Anadolu Türk Devletleri Tarihi*, Ötüken Neşriyat, İstanbul 2017, s.91.

⁹ Eflâkî, *Ariflerin Menkabeleri*, s.79-80.

Erzincâni ve zevcesi İsmeti Hatun müridi oldukları, Sultânü'l-Ulemâ için medrese yaptırdıkları sırada Hazret-i Mevlânâ Muhammed Celâleddîn 9-10 yaşlarında idi. Yine Sahih Ahmed Dede'nin eserinde İsmeti Hatun ve Fahreddin Erzincani'nin medrese tamamlandıktan sonra derse katıldıkları bilgisi mevcuttur.¹⁰

Bahaeddin Veled'in Erzincan Akşehir de kalma süresi Sipehsalar Risalesi'nde bir kış veya bir sene olarak geçmektedir. Menakıb'ül Arifin adlı eserde ise bu süre dört yıl olarak geçmektedir. Sahih Ahmed Dede'nin eserinde ise Sultanül Ulema Hazretleri'nin Hicri 617 yılında Erzincan Akşehir'de kendisi için yapılmış olan medrese de 4 sene ikamet ettiği görülmektedir.¹¹

Lokmanî Dede'nin Menâkıb-ı Mevlâna adlı eserinde Bahâeddin Veled'in Erzincan'a gelişi şu dizelerde anlatılmaktadır:

Geldi Akşehr'e kurb-ı Erzincân

Fahr-ı Razî dir-idiler bir cân

Yapdı bir medrese mürid oldı

Ders-i âm idü ben o şah kaldı

Bir niçe müddet itdi anda karâr

*Geçdi ol arada niçe esrâr.*¹²

Yassı Çemen Savaşı

Ortaçağ Mevlevi kaynaklarında geçen Erzincan ile alakalı bir diğer olay da Yassı Çemen Savaşı'dır. 1230 yılında Anadolu Selçuklu Devleti ile Hârizmşahlar arasında vuku bulan savaş bölge tarihi açısından oldukça önemlidir. Ahlat'ı kuşatan Celâleddin Hârizmşah'ın kendi üzerine yürüyeceğini haber alan Alâeddin Keykubad, Ermeni kralı ve Haçlılardan yardım istedi. Eyyübîler'e de yardıma gelmeleri için beş defa elçi gönderdi. Sonunda Eyyübî sultanı el-Melikü'l-Eşref 10.000 kişilik bir orduyla Sivas'a gelerek Alâeddin Keykubad ile buluştu. Keykubad ve el-Melikü'l-Eşref, Celâleddin Hârizmşah'ı Erzincan ile Suşehri arasındaki Yassı Çemen'de karşıladılar. Savaş Celâleddin'in yenilgisiyle sonuçlandı (627/1230).¹³

Yassı Çemen Savaşı, Sipehsalar Risalesi'nde şu şekilde anlatılmaktadır:

“Muhammed Hârizmşah'ın oğlu sultan-ı sa'îd Celâleddin ile İslam Sultanı Alâeddin Keykubad arasında düşmanlık yolu açıldı ve yazışmadan düşmanlığa geçildiğinde Sultan Celâleddin tam manasıyla donatılmış, sayısız kalabalıkta ve silahlı bir orduyla Merâğa'dan hareket edip dizginini Rum'a çevirdi.

Sultan Alâeddin Keykubad da kendi elçisi Melikü'l- Ümerâ Selahaddin'den merhametsiz Harizm askerlerinin Rum tarafına hareket ettiğini duymuştu. Kendi muzaffer askerlerini toplayıp hazırlığını ve tertibini yaptı. Hazırlık bittikten sonra yabancı askerlerin Rum topraklarında çapulculukta bulunmamaları için askerlerin Ermeniyye sınırında toplanmaları kararlaştırıldı.

Sultan hareket etmeye karar verdiği gün Sultanü'l Ulemanın huzuruna gelip onun mübarek kalbinde himmet diledi. Uğurlu olması için de hareket davulunu orada çaldırıp

¹⁰ Sahih Ahmed Dede, *Mevlevilerin Tarihi*, çev. Cem Zorlu, İnsan Yayınları, İstanbul 2011, s.114-139.

¹¹ Sahih Ahmed Dede, *Mevlevilerin Tarihi*, s.142.

¹² Lokmanî Dede, *Menâkıb-ı Mevlâna*, çev. Halil Ersoylu, Türk Dil Kurumu Yayınlar, Ankara 2001, s.117.

¹³ Faruk Sümer, “Keykubad I”, *DİA*, İstanbul 2002, s.358.

atına binerek yola koyuldu. Erzincan yöresine ulaştınca, birkaç gün orada kalıp durumdan kendisini haberdar etmeleri için her tarafa casuslar gönderdi. Harizm askeri Erzurum sınırına ulaştığında casuslar onların sayı ve hazırlıklarını sultana bildirdiler. Harizmlilerin çokluğundan Rum askerlerinin içine bir kuruntu çöktü. Sultan casus olarak oraya gitmeye Harizmlilerin sayısını, hazırlığını ve savaşta taktiklerini öğrenmeye karar verdi.

Böylece Terâkime [Türkmen] kıyafetine girip, yel gibi giden birkaç dalgalanmamış at seçti ve birkaç Türkle birlikte dağ yolundan ilerleyerek Hârizmlilerin ordusuna ulaştı. Hârizmli bir emir onları gördü ve durumlarını inceledi. Onlar da, “Biz bu nahiyenin Türklerindeniz. Eskiden dedelerimiz Amıye [Amuderya] soyundandılar. Şu birkaç yıldır Sultan Alâeddin bize kızmış ve yardım dizginini bizden çevirmiştir. Çeşitli isteklerle bizi sıkıntıya sokmuştur; daima muzaffer ordunuzu bekliyor ve bu vergiyi yüce Tanrı’dan diliyorduk. Şimdi dua okumuz kabul hedefine vardı ve hükümdarın sancakları bu şehir ve ülkeleri şereflendirdi. Bunun şükranesi olarak Sultan Hazretlerinin yanında bulunanların binmesi için birkaç beygir getirildi” dediler.

Hacibler [kapıcılar]bu sözlerin tafsilatını en şerefli kulağa [hükümdara] ulaştırdıklarında sultanın çok hoşuna gitti ve bunu hayırlı bir fal saydı. Buyurdu, özel sofrayı yaydılar. Sultanların töresine göre, bütün emirler, vezirler ve ordu erkânı kendi yer ve makamlarında durdular, sonra onları huzura getirdiler. Sultan Alâeddin Türk hizmetkârlarıyla birlikte hepsinin gerisinde durmuştu. Sultanın çadırına yaklaştıklarında, sultanların töresince yeri öptüler, dua ve övgülerde bulunup atları sundular. Sultan da onlara iltifatta bulundu ve iyi haberler verdi. Sultan Alâeddin uzaktan onların [savaş] usullerini ve düzenini inceliyordu. Devlet erkânı dağılınca onlara bir çadır tahsis ettiler ve yiyeceklerini hazırladılar.

Gece yarısı olduğunda Hârizmşah Sultanının hatırından, “Sultan Alâeddin’in ülkesinde nereden geçtim ve halkın durumu inceleyip sözlerinden bir mana çıkarmaya çalıştımsa, hepsini Sultan Alâeddin’den memnun buldum. Bu gelenler ondan niçin şikâyet ediyorlar? Kaldı ki birkaç gündür Sultan Alâeddin’in bu havalıye geldiği de duyuluyor. Nasıl olur da bunlar onun hizmetine gitmemişler. Eğer gelmişlerse, izin almadan nasıl ayrılmışlar. Yarın daha iyi soruşturmak gerekir. Olmaya ki, casus olsunlar” diye geçti. Erzenu’r-Rûm [Erzurum] meliki olan Melik Mugiseddin’i çağırıp durumu onunla danıştı.

Hârizmşah’a bu düşünce gelmeden önce Sultan Alâeddin rüyasında Mevlânâ Bahâeddin Veled’i gördü. Bahâeddin Veled ona, “Melik uyku zamanı mıdır? Kalk atına bin” dedi. Sultan Alâeddin uyanınca, “Yarın da etrafı inceler ve gece yola koyuluruz” dedi ve tekrar uyudu. Rüyasında tekrar Mevlânâ Bahâeddin Veled’i gördü. Bahâeddin Veled bir sopayı tahtın dibine vurup taht üzerine çıkıyor ve göğsüne vurarak “Ne uyumuşum” diyordu. [Alâeddin] uyandığında o halin heybetinden titriyordu. Arkadaşlarını uyandırdı ve “Çabuk atlarınızı eyerleyin” dedi. Kendi atını da bizzat eyerleyip yola koyuldular.

Gece bitmek üzereyken Hârizmşah, “Bugün onların ahvâlini sorup soruşturuncaya kadar birkaç emir onları gözetlesin” diye buyurdu. Emirler sultanın emirini yerine getirdiler, ama sabaha yaklaştığında ne kadar aradılarsa da onlardan iz bulamadılar; çadıra girdiklerinde onu boş buldular ve derhal sultana bildirdiler. Sultan kalabalık bir topluluğu kaçanların arkasından gönderdi. Sabah olduğundaysa kendisi de bütün askerleriyle birlikte ata bindi.

Sultan Alâeddin bir topluluğun arkadan geldiğini görünce dizginleri bırakıp tüm hızıyla at sürdü ve kendi ordusuna katıldı. Arkasından gelen topluluk Alâeddin’in kendi ordusuna katıldığını görünce geri döndü.

Sultan Alâeddin askerlerine iltifat edip onları cesaretlendirdi. Savaş yeri olarak Erzincan'ın Yassı Çemen'ini seçmişti. Askerini oraya yerleştirdi ve ertesi gün de Hârizmliler oraya ulaştılar. Üçüncü gün her iki tarafın öncüleri savaşa tutuştular, üstünlük Hârizmlilerdeydi. Dördüncü gün yine öncüler savaştılar, bu sefer de üstünlük Rûmlulardaydı [Selçuklular]. Beşinci gün her iki taraftan askerler hazırlandı, sağ ve sol yanları tecrübeli askerlere bıraktılar. Davul, dühül, nefir [boru] seslerinden, feryatlar ve atların kişnemesinden feleğin kulağı sağır oluyordu. Yıldırım gibi koşan atların ayaklarından kalkan toz, o çimenliğin göğünü karartmıştı. Birdenbire yardım yeli Tanrı velilerinin nefeslerinin estiği yerden esti ve Rûm [Selçuklu] askerinin bulunduğu taraftaki tozu toprağı alıp Hârizm askerinin gözlerine serpti. "Güç yetmeyen şeyden kaçmalı" korkusu yüreklerine tesir etti ve Sultan Alâeddin'in sancakları galip geldi. Askerleri Hicri 627'de [1229] zafere kavuştular."¹⁴ Sipâhsalar Risalesi'nin yanı sıra Eflâki'nin Menakıb'ül Arifin adlı eserinde de Yassı Çemen Savaşına yer verilmiştir.

"Erzincan'ın Yassı Çemen mevkisine askerlerini yerleştirdi. Harizmşah'la birkaç gün muharebe yaptılar. Beşinci gün birdenbire Tanrı erlerinin kuvvetli nefeslerinden bir yardım ve rüzgârı esti. Rum askerlerinin tarafındaki toz ve toprağı havaya kaldırarak Hârizm askerlerinin üstüne saçtı. Sultan hazretleri " attığın vakit sen atmadın, fakat tanrı attı" (Enfâl, 8:17) ayetinin işaret ettiği gibi "Bu yüzler kararsın!" dedi. " Güç yetmediği şeyden kaçmak peygamberlerin âdetlerindedir" hadisinin korkusu da düşmanların kalbine çöktü.

Nihayet Tanrı'nın yardımıyla sultanın bayrakları galip gelip askerleri zafer ve mutluluğa kavuştu. Fanilere de böyle heybetli ve haşmetli bir düşman ordusunun, o zamanın kutbunun himmetiyle kötü bir bozguna uğradığı malum oldu.¹⁵

Eflâki, Yassı Çemen zaferini Bahâeddin Veled'in ruhaniyetine atfetmiştir. Gerçekte Bahâeddin Veled'in Belh'ten ayrılışını da Hârizmşah ile bozuşmasına bağlayan Mevleviler, Hârizm Devleti'nin yıkılışını da onun bedduası sonucu olduğuna inanırlar.¹⁶ Menakıb'ül Arifin'de Yassı Çemen Savaşı esnasında Bahaeddin Veled'in ölmüş olduğu bilgisi bulunsa da Sipehsalar Risalesi'nde bu bilginin tam tersine savaş esnasında Bahâeddin Veled'in hayatta olduğu bilgisi mevcuttur.

Kaynaklarda Adı Geçen Erzincan ile İlgisi Bulunan Şahıslar

Fahreddin Ali (Sâhib - Ata)

Fahreddin Ali, daha çok Sahib Ata diye anılmıştır. Elli yıla yakın Selçukluların çeşitli hizmetlerinde bulunmuştur. Bunun yanı sıra birçok medrese, kervansaray, tekke ve çeşme yaptırmıştır. Rükneddin Kılıçarslan ile İzzeddin Keykavus'un aralarını düzeltmek için 1249 yılında Keykavus ile birlikte İlhanlı hükümdarı Hülagü Han'a gitmiş ve dönünce de vezirliğe tayin edilmiştir. Daha sonra Sahib-i Azam olan Fahreddin Ali, Rükneddin'in öldürülmesinden sonra da aynı vazifeyi yürütmüştür. Muineddin Pervane'nin aleyhinde faaliyetlerde bulunması sonucu Osmançık kalesine hapsedilmiştir. Hapisten kurtulduktan sonra Moğol hükümdarına giderek vezirlik görevine geri dönmüştür. Hatiroğlu İsyanı'nda Albustan sınırını korumak için görevlendirilmiş ve Mısırlılara karşı koymak için 1282 yılında Erzincan'a gelerek burada kışlayan Moğol askerinin yemek ihtiyacını karşılamıştır. Ordunun ihtiyaçlarını karşılayan Fahreddin Ali böylece elli yılda biriktirdiği parayı tamamen harcamıştır. 1286 yılında Moğol şehzadesi Keygatu, Sivas'a, oradan Kayseri yoluyla Aksaray'a geldi. Bu orduyu da beslemek yine Fahreddin Ali'ye düşmüştür. Daha

¹⁴ Sipehsâlâr, *Mevlânâ ve Etrafındakiler*, s.30-31-32-33.

¹⁵ Eflâkî, *Ariflerin Menkubeleri*, s.98.

¹⁶ Turan, *Doğu Anadolu Türk Devletleri Tarihi*, s.52.

sonra Cimri İsyanı'nda da büyük faydası görülen Sâhib Fahreddin, rakibi Mücîreddin tarafından görevinden uzaklaştırılmış ve onun yerine bu göreve Fahreddin Kazvîni getirilmiştir. Fahreddin Ali, Erzincan Akşehir'e yakın olan Nâdir köyüne çekilmiş ve 1288 yılında burada ölmüştür. Sultan Veled dizelerinde Fahreddin Ali'den övgüyle bahsetmiştir.¹⁷

Mecdeddin (Atabek)

Atabek Mecdeddin Ali, Erzincanlı Muhammed Huseyn'in oğlu, Muineddin Pervâne'nin de damadıdır. Mecdeddin IV. Rükneddin Kılıçarslan döneminde müstevfiklik görevinde bulunmuş, Sahib Fahreddin'in vezirlik görevinden uzaklaştırılmasından sonra bir süre bu görevi yapmıştır. Daha sonra Fahreddin tekrar vezirlik görevine geri dönünce Mecdeddin'in eski görevi küçük görülerek atabeylik makamına getirilmiştir. Hatiroğulları İsyanı'nı bastıramadığı için öldürülmek istenmiş ancak birçok mal vererek canını kurtarmıştır. Muineddin Pervane'nin öldürülmesinden sonra, Abaka'nın yanından dönerken Sivas'ta hastalanmış ve 1277 yılında orada ölmüştür.¹⁸

Muineddin Pervâne

Selçuklu Devleti'nde toprağı dirlik olarak veren, bunlara ait defterleri tutan ve sunulacak olan beratları hazırlayan memura pervane adı verilirdi. Muineddin Süleyman da bu görevde bulunduğu için "Pervane" adını almıştır. Babası II. Gıyaseddin Keyhüsrev'in naibliğini yapmıştır. Pervane Muineddin de II. Gıyaseddin'in kızı ile evlenmiştir. Pervane'nin babası Köseadağ bozgunundan sonra Moğol kumandanı Baycu'nun yanına gitmiş ve barışı sağlamıştır. Muineddin de bu sırada Erzincan Başkumandanlığı yüzünden Torumtay¹⁹'la bozuşmuştu. Muineddin babasının Baycu ile yakınlaşmasından yararlanarak düşmanını alt etmiştir. IV. Rükneddin Kılıçarslan'ın sultanlığını sağlamış, pervanelik görevini alarak 1259-1276 yılları arasında bu görevde bulunmuştur.²⁰

Tabib Alaeddin Erzincani

Mevlevi dergâhları sıralamasında Erzincan otuz yedinci sıradadır. Satı Beyoğlu Müstencid, Tabib Alaeddin, Ahi Türkoğlu Mevlevi tarikatının Erzincan'daki şeyhleri olarak bilinmektedir.²¹

Alâeddin Erzincani, Mengücekliler döneminde Erzincan'da görev yapan dönemin önemli bir tabibidir. Kaynaklarda Anadolu Selçuklu Sultanı Rükneddin Kılıç Arslan'ın tedavisi için Tabib Alâeddin Erzincani'nin hazırladığı ilaçlara 3000 sultanî dirhem para verdiği geçmektedir.²² Selçuklu sultanının tedavisi için Erzincan'dan tabib görevlendirmesi buranın tıp alanında gelişmiş olduğunu göstermektedir. Alaeddin Erzincani, Ahmed Eflaki'nin Menakibü'l Arifin adlı eserinde şöyle anlatılmıştır:

Sultan Rükneddin, Erzincanlı tabip Alaeddin'e Erzincan'da kendisi için birtakım macunlar hazırlamasını rica etti. Alaeddin Tabip bunun için üç bin direm-i sultanî harcayıp macunların hepsini hazırladı. Tabip'in çocukları kendisine "Sen lütuf ve kerem sahibi bir adamsın, sana daima gelip giden dostlar bulunuyor. Onlar bu macunları

¹⁷ Mevlânâ Celâleddîn, *Mektuplar*, çev. Abdülbâki Gölpınarlı, İnkılâp Kitabevi, İstanbul 1999, s.231.

¹⁸ Mevlânâ Celâleddîn, *Mektuplar*, s.244.

¹⁹ Seyfettin Torumtay, Müsterek Saltanat Dönemi (1249-1254)'nde Türkiye Selçuklu siyasetinde etkili olmuş üst düzey bir Selçuklu devlet adamıdır. Aykut Özbayraktar, Seyfeddin Torumtay'ın Siyasî Hayatı ve Amasya'daki Faaliyetleri, *Uluslararası Amasya Sempozyumu*, Amasya, 4-7 Ekim, s.444.

²⁰ Mevlânâ Celâleddîn, *Mektuplar*, s.246.

²¹ Turhan Kaya, "Erzincan'da Mevlevilik ve Son Mevlevi Postnişini İbrahim Hakkı Kemahi", *Türk Kültürü, Edebiyatı ve Sanatında Mevlâna ve Mevlevilik Ulusal Sempozyumu*, Konya, 14-16 Aralık 2006, s.364.

²² Turan, *Doğu Anadolu Türk Devletleri Tarihi*, s.80.

görünce senden isteyecekler. Sen de herhalde her birine bir parça vereceksin. Bu suretle bunların birçoğu yok olup gidecek. Bunun için yapılacak iş şudur. Sen boş bir odaya girip kapan. Gelip gidenlerin senin evde olduğunu bilmemeleri için biz bu odanın kapısını dışardan kitleriz” dediler. Tabip Alaeddin hemen o gün dedikleri gibi karısıyla birlikte bir odaya girdi. Kapıyı sımsıkı kapadılar ve doktorla karısı içeride macunları hazırlamakla uğraştılar. Onlar uğraşırken birdenbire tâbhanenin perdesi açıldı. Mevlânâ içeriye girip odanın bir köşesine çekildi. Doktor ve karısı bu halin heybetinden donup kaldılar. Bir süre sonra doktor kendine gelerek ayağa kalktı.

Altın tasa koyduğu bütün macunları Mevlânâ'nın önüne getirdi ve Mevlânâ'ya onlardan mutlaka yemesi için ricada bulundu. Mevlânâ mübarek parmaklarını onların üzerine koyup “Bizim içimizde öyle bir dert vardır ki, bütün dünyanın macunlarını verseler, o dert bir an dinmez ve bu şiddetli acı durmaz” buyurdu. Bunun üzerine doktor ve karısı ağlamaya başladı. Mevlânâ ayağa kalkıp kapıyı işaret etti. Kilit açıldı ve kendisi de çıkıp gitti. Onun arkasından ne kadar koştularsa da ondan bir iz görmediler. Bunun üzerine karı koca tam bir içtenlikle Mevlânâ'nın kulu ve aşığı oldular. Çünkü bundan önce Tabip Alaeddin'in velilere inancı yoktu. Daima onların aleyhinde bulunurdu. O günden itibaren kalbinde uyanan sevgiyle karısını alıp Konya'ya geldi ve candan bir mürid oldu. Bu olay Erzincan'da gerçekleşmişti.²³ Velilere inancı olmadığı bilinen Alaeddin Erzincani ve hanımı yaşanan bu olaydan sonra Mevlana'dan etkilenip onun müridi olmak için Mevlevi tekkesine bağlanmışlardır. İlerleyen dönemde Mevlevi şeyhi olmuş ve hayatını bu şekilde devam ettirmiştir. Menakübü'l Arifin eserinde bulunan bir diğer menkıbede ise bu olayı Alâeddin Erzincani'nin yaşamadığı belirtilmiş, menkıbeye şu şekilde yer verilmiştir:

Dünyanın doktoru zamanının Eflatun'u olan Ekmeleddin Tabip (Tanrı rahmet etsin) rivayet etti. Bir gün Sultan Rükneddin Sa'id benden tiryak-i faruki yapmamı rica etti. Ben bütün ilaçları hazırladım. Halvehanemde bunları macun haline getirmekle meşgul oldum. Hizmetçileri bile evde bırakmadım. Halvethanemin bütün girecek ve çıkacak yerlerini kapamıştım. Tiryakı (panzehir) tamamlayınca birden bire Mevlana hazretleri tabhanenin bir kösesinden görüldü. Ben son dereceye varan şaşkınlığımdan dolayı kendimden geçerek bas koydum ve altın tas içinde kendisine tiryakı arz ettim. O buna hiç bakmadı ve Ey Hoca Ekmeleddin bizim içimizi öyle bir ejderha sokmuştur ki okyanus tiryak olsa onu yine iyi demez. Buyurdu ve derhal ortadan kayboldu. Bu hikâyeyi Erzincanlı Tabip Alaeddin'de naklettiğini söylerler.²⁴

Tabip Ekmeleddin'in Mevlana'nın yakın dostu olduğu dönem kaynaklarında geçmektedir. Bir dönem Alaeddin Erzincani'nin, Tabip Ekmeleddin'in yanında çalışmasından dolayı olay vuku bulduğunda tabibin yanında bulunduğu ve daha sonra bu olayı eşiyile birlikteyken yaşadığını anlattığı rivayet edilmektedir. Tabip Ekmeleddin'in Mevlana'ya yakınlığı ve tıp alanındaki bilgisinden dolayı bu olayı Tabip Ekmeleddin'in yaşamış olma ihtimali daha muhtemeldir.

Fahreddin Erzincani

İzzeddin Kılıçarslan'ın vefatından sonra yerine Rükneddin Süleyman-i Selçuki 19 yaşında tahta geçmiştir. Onun kız kardeşi İsmeti Hatun, Melik Fahreddin-i Erzincani ile nikâhlanarak Erzincan'a gitmiştir.²⁵ Sahih Ahmed Dede, eserinde Fahreddin Erzincani ve hanımı İsmeti Hatun'un da 66 yaşında öldüğü bilgisi mevcuttur.²⁶

²³ Eflâkî, *Ariflerin Menkabeleri*, s.298.

²⁴ Eflâkî, *Ariflerin Menkabeleri*, s.291.

²⁵ Sahih Ahmed Dede, *Mevlevilerin Tarihi*, s. 216.

²⁶ Sahih Ahmed Dede, *Mevlevilerin Tarihi*, s.142.

Nizameddin Ahmed-î Erzincani

Şair ve devlet adamı olan Nizameddin Ahmed-i Erzincanî'nin hayatı hakkında bilgiler oldukça sınırlıdır. Erzincani isminden de anlayacağımız üzere Nizameddin Erzincan'da doğmuştur. I. İzzeddin Keykavus (1211-1220) ve Alaeddin Keykubad (1220-1237) dönemlerinde devlet hizmetinde bulunmuştur.²⁷ Ahmed Eflaki, Menakıb'ül Arifin adlı eserinde Nizameddin Erzincani'den bahsederken onun için "Üstadım" demiştir. Eflaki'nin Konya'da iken Nizameddin Erzincani'den ders aldığı bilinmektedir.²⁸

Hüsameddin Hüseyin Mevlevi

Hüsameddin Erzincani, dervişlerin meclisine girmeden önce onlar ile çok büyük münakaşalar yapan bir kimseydi. Her gittiği yerde büyük tartışmalar çıkarıp münazaralar yapardı. Münazaraları güzel idare etmesinin yanı sıra hitabeti de kuvvetliydi. Fakat dervişlerle yakınlaşmaya başladıktan sonra onun bu münakaşa ve münazara âdeti eski hararetini kaybetti.²⁹

Ferîdün bin Ahmed'i Sipehsalar, Hüsameddin Hüseyin Mevlevi için şu ifadeleri kullanmıştır:

Erzincan'da oturan efendimiz, üstadımız ve şeyhimiz, arifler topluluğunun mumu, Tanrı'dan korkanlar gerdanlığının büyük incisi, ince şeyleri açıklayan, hakikat Selsebil'inin içicisi, melek sıfatlı, velilerin makbulü, temiz insanların özü, Hüsameddin Hüseyin el-Mevlevi (Tanrı bereketinin gölgesini diğer sevenlere uzatsın), halen Musa gibi yed-i beyzâ (mucize) gösterme ve İsa gibi ölülerini diriltme gücüne sahiptir. Mütedavil ilimlerde dünyada tekti, dervişlerin gerçekleri ve incelikleri hususunda sonsuz bir denizdi, son derecede bir yumuşaklığa, sonsuz bir terbiye ve yüksek bir himmete sahipti. Şeyhlerin yolunda çalışmış, sevgi ve hakikat kadehinden tatmıştı. Sultan Veled Hazretleri (Tanrı yüzünü ak etsin) onun hakkında çok inayetlerde bulunmuş ve onu belalardan korunmuş Erzincan 'da kendi kaimakamı yapıp yüksek bir icazet vermişti. Parmak serçelerini kalemlerin gemisine bindirdiği, kağıdın gümüş gibi olan sayfasını mürekkebin elmas renkli siyahıyla işlediği ve daima tekrarlanan yedi ayetli Fatıha'yı nadir taçlar ve nadir incilerle süslediğinde ruh âlemine mensup olanların aklına şaşkınlık gelirdi. Dehşetli riyazetler çekmiş, hizmet eşliğinde oturmuş, fakirlerin hakikat ve marifetlerini öğreterek o şehirlerin sakinlerine açıklamış ve onları fakirlik ehli kıyafetine sokup veliler halkasına girmeye davet etmiştir.³⁰

Mevlana İzzeddin Erzincani

Ferîdün bin Ahmed'i Sipehsalar, İzzeddin Erzincani'nin Sultan Veled'in halifelerinden biri olduğunu söylemiştir.³¹ Bunun dışında eserde İzzeddin Erzincani hakkında başka bir bilgi yoktur. İsminden de anlaşılacağı üzere Erzincanlıdır.

²⁷ Mustafa Özdemir, "Melikü'ş-Şuarâ" Nizameddin Ahmed-i Erzincanî, *Akra Kültür ve Edebiyat Dergisi*, 2018, (S.14), c.6,s.43

²⁸ Eflâkî, *Ariflerin Menkabeleri*, s.8.

²⁹ Mevlânâ Celâleddîn-i Rûmî, *Fihî Mâ Fih*, Ataç Yayınları, İstanbul 2017, s.167.

³⁰ Sipehsâlâr, *Mevlânâ ve Etrafindakiler*, s.177-178.

³¹ Sipehsâlâr, *Mevlânâ ve Etrafindakiler*, s.177.

Sonuç

Mevlevi kaynaklarında Erzincan'ın sosyal ve siyasal yapısı ayrıntılı bir şekilde anlatılmaktadır. Bunun dışında Mevlana Celâleddin-i Rumi'nin babası Bahaeddin Veled'in Erzincan'a gelmesi ve burada bir süre konaklaması sırasında Akşehir'de bir medrese yaptırıp halkın ilimle uğraşmasına vesile olmuştur. Rivayete göre Mevlana Celâleddin Rumi'de burada bir süre eğitim görmüştür. Anadolu Selçuklu Devleti ile Hârizmşah Devleti arasında yapılan Yassı Çemen Savaşı Erzincan'da meydana gelmiş ve bu savaşın yapılma safhaları Mevlevi kaynaklarında yer almıştır. Mevleviler savaşı anlatırken Selçuklu yanlısı bir tutum sergilemişlerdir. Bunun en büyük nedenlerinden biri Hârizm Sultanı Alaeddin Muhammed Harizmşah'ın, Bahaeddin Veled'in gönlünü kırarak onu Belh'den göndermesi olmuştur. Kaynaklarda savaşın Harezmliler tarafından kaybedilme sebebi yine bu olaya bağlanmıştır.

Mevlevi kaynaklarında isimleri geçen Erzincanlı veya bölge ile ilişkisi bulunan şahıslar hakkında bilgilerde mevcuttur. Bunların Erzincan da bulunma sebepleri birbirlerinden farklıdır. Bazıları memuriyet görevi için gelmiş bazıları da Mevlevi tekkesinde şeyh olarak görev yapmışlardır. Şüphesiz şehre gelen herkesin buraya bir katkısı olmuştur. Şehrin Ortaçağ tarihini anlatan kaynaklar günümüzde oldukça kısıtlıdır. Bunun en büyük nedeni şehrin tarih boyunca büyük depremler yaşamış olması ve bu depremler sonucunda bütün eserlerin tahrip olmasıdır.

Kaynakça

- EFLAKÎ, Ahmed; *Ariflerin Menkıbeleri*, çev. Tahsin Yazıcı, Kabalcı Yayınevi, İstanbul 2006.
- HEMEDANÎ, Abdülvehhâb b. Celaleddîn Muhammed; *Sevâkıb-ı Menâkıb-ı Evliyâullah*, çev. Derviş Mahmûd-ı Mesnevihan, nşr. Hüseyin Ayan- Gönül Ayan- Erdoğan Erol, Rumî Yayınları, Konya 2007.
- KAYA, Turhan; “Erzincan'da Mevlevilik ve Son Mevlevi Postnişini İbrahim Hakkı Kemahi”, *Türk Kültürü, Edebiyatı ve Sanatında Mevlâna ve Mevlevilik Ulusal Sempozyumu*, Konya, 14–16 Aralık 2006.
- Lokmanî Dede; *Menâkıb-ı Mevlâna*, Çev. Halil Ersoylu, Türk Dil Kurumu Yayınlar, Ankara 2001.
- Mevlânâ Celâleddîn-i Rûmi(672/1273); *Fîhi Mâ Fîh*, Ataç Yayınları, İstanbul 2017.
- Mevlânâ Celâleddîn(672/1273); *Mektuplar*, çev. Abdülbâki Gölpinarlı, İnkılâp Kitabevi, İstanbul 1999.
- ÖZBAYRAKTAR, Aykut; Seyfeddin Torumtay’ın Siyasî Hayatı ve Amasya’daki Faaliyetleri, *Uluslararası Amasya Sempozyumu*, Amasya, 4-7 Ekim 2017.
- ÖZDEMİR, Mustafa; “Melikü’ş-Şuarâ” Nizameddin Ahmed-i Erzincanî, *Akra Kültür ve Edebiyat Dergisi 2018*, (S.14), c.6. S.41-58
- Sahih Ahmed Dede; *Mevlevilerin Tarihi*, çev. Cem Zorlu, İnsan Yayınları, İstanbul 2011.
- SİPEHSÂLÂR, Feridun b. Ahmed (712?/1312); *Mevlana ve Etrafındakiler*, çev. Tahsin Yazıcı, Pinhan Yayıncılık, İstanbul 2011.
- SÜMER, Faruk; “Keykubad I”, *DİA*, İstanbul 2002. s. 358-359.
- ŞAHİN, Tahir Erdoğan; *Erzincan Tarihi*, Erzincan Hayra Hizmet ve Dayanışma Vakfı Yayınları, C. I, Erzincan 1985.
- TURAN, Osman; *Doğu Anadolu Türk Devletleri Tarihi*, Ötüken Neşriyat, İstanbul 2017.
- YAVUZ, Yusuf Şevki; “Fahredden er-Râzî”, *DİA*, İstanbul 1995, s. 89-95.

AHMED EFLAKİ'NİN MENÂKİBÜ'L- ARİFİN ADLI ESERİNDE YER ALAN ALAEDDİN'İ ERZİNCANİ'NİN FAALİYETLERİ

Melek OMAÇ*

Özet

Ahmed Eflaki, Menâkıbü'l Arifin adlı eserinde çoğunlukla Mevlevilik tarikatını ele almakla birlikte Mevlevi tarikatı öncülerinin de hikâyelerine yer vermiştir. Mevlevi şeyhlerinden Tabib Alaeddin'i Erzincani'de bizzat Mevlana'yı görmüş ve onun uhreviyetinden etkilenerek görüşlerini benimsemiş ve Mevlevi müridi olmuştur. Ahmed Eflaki eserinde Alaeddin'i Erzincani'nin hikâyesine yer verme sebebi onun dönemin önemli tabiplerinden biri olması ve Mevlana ile yaşadığı bir olay sonucu Mevleviliği benimseyerek müridlik yolunda ilerlemesidir. Çalışmayı yapmaktaki amacımız, Mengüceklî Beyliği'nde tabiblik yapan Türkiye Selçuklu Devleti'nin de itibar gösterdiği Alaeddin'i Erzincani'yi diğer tabib ve müridlerden ayıran yönlerini ele almaktır.

Anahtar Kelimeler: Menakıbü'l Arifin, Tabib Alaeddin'i Erzincani, Mevlevilik, Mengüceklîler, Türkiye Selçukluları

Mevlevi tarikatının kurucusu, mutasavvıf, âlim ve şair olan Mevlana Celaleddin Rumi ile etrafındakilerin anlatıldığı, dönemin tarihini de kaleme kalan birçok yazarın başvuru kaynak olarak kullandığı Menâkıbü'l Arifin adlı eserin müellifi Ahmet Eflaki, asıl adı Ahmet olup daha çok Eflaki mahlasıyla bilinmektedir.¹ Eflaki'nin eğitiminin bir bölümünü doğduğu ülkede tamamladıktan sonra dönemin kültür merkezlerinden biri olan Konya'ya geldiği ve burada Siraceddin Mesnevihan, Abdülmü'min Tokadi ve Nizameddin Erzincani'nin öğrencisi olup, büyük bir ihtimalle bir astronomi bilgininden ders alıp gözlemlerle ilgilendiği için kendisine Eflaki nisbesinin neden verildiği bu şekilde anlaşılmıştır.² Arifi olarak tanınmasının sebebi ise, birçok geziye katılmış Moğol hükümdarlarından Geyhatu Han'ın Konya'ya gelmesiyle Çelebi'nin de iştiraki sırasında Sultan Veledi ziyaret edip daha sonra Ulu Arif Çelebi'ye intisap etmesidir.³ Ahmet Eflaki'nin hayatı hakkında edindiğimiz bilgilerimiz kendi eserinde ve Sakıb Dede'nin Sefine-i Nefise-i Mevleviyan adlı eserinde verdiği malumata dayanmaktadır.⁴ Sakıb Dede'nin eserine göre; Ahmet Eflaki, Ariflerin Menkıbelerinde ismi geçen Ahi Natur'un oğlu ve Bedreddin Tebrizi'nin öğrencisi olduğunu bildirmektedir.⁵ Mevlevi kaynaklarında ve dönemin diğer kaynaklarında ailesi adı doğum yeri ve tarihi hakkında yeterli bilgiler bulunmamakla birlikte hayatına dair öz bilgiler Menâkıbü'l Arifinde ki kendisiyle ilgili dolaylı bilgilerden ibarettir. Ahmet Eflaki'nin Sultan Veled'i 712 (1312) gördüğüne ve Sultan Veled'in 761 (1360)'da öldüğü bilgisine göre 685-690 (1286-1291) yılları arasında

*Erzincan Binali Yıldırım Üniversitesi Sosyal Bilimler Enstitüsü Tarih Anabilim Dalı Yüksek Lisans Öğrencisi. melekmac93@gmail.com

¹ Reşat Öngören, "Mevlânâ Celâleddîn-İ Rûmî", *DİA* Ankara 2004, s.441.- Tahsin Yazıcı, "Ahmed Eflâkî", *DİA* İstanbul 1982, s.62

² Yazıcı, "Ahmed Eflâkî", s.62-63.

³Seda Şat, *Ahmet Eflaki'nin Menakıbü'l Arifin Adlı Eserine Göre Selçuklu Türkiye'si'nde Türkler/Türkmenler Moğollar Ahiler ve Mevleviler*, (Yayınlanmış Yüksek Lisans Tezi), Erzincan 2018, s.1-2.

⁴ Ahmed Eflaki, *Ariflerin Menkıbeleri*, Kabalcı Yayınevi, İstanbul 2006, s.7.

⁵ Eflaki'nin Ahi Natur'un oğlu ve Bedreddin Tebrizi'nin talebesi olarak gösterilmesi Sakıb Dede'nin sadece kendi bilgilerine dayanmaktadır. Çünkü anlattığı her hikâye de ve olayda anlatıcısını bizzat bildiren Eflaki'nin Ahi Natur'dan ve babası ve Bedreddin Tebriziden de hocası olarak bahsetmesi eserde belirtilmemiştir. Ahmed Eflaki, *Ariflerin Menkıbeleri*, çev. Tahsin Yazıcı, Kabalcı Yayınevi, İstanbul 2006.

doğduğu varsayılmaktadır. Babasının Altın Orda Devleti'nin başşehri Saray'da vefat etmesinden sonra kendisine büyük bir servetle birlikte kitaplar bıraktığına bakılarak da kültürlü bir aileden geldiği gerçeğini ortaya çıkarmıştır.⁶ Hayatı hakkında etraflıca bilgilerinin bulunmadığı Eflaki 29 Receb 761'de (15 Haziran 1360) Konya'da vefat edip burada defnedilmiştir.⁷

Ulu Arif Çelebi ile birlikte bütün gezilere katılan Eflaki, Mevlana ailesine karşı büyük saygı duyduğu gibi bilhassa, ona karşı hürmet gösterdiği, Azerbaycan ve Anadolu seferlerine katıldığı bilinmektedir.⁸ Şeyhinin isteği üzerine *Menâkıbü'l-'Arifin*'in ilk şekli olan *Menâkıbü'l-'Arifin* ve *Meratibü'l-Kaşifin* adlı eserini yıllarca çalışmasını yaptığı birikimini de ekleyerek tamamlamıştır. Ulu Arif Çelebi'nin ölümünden sonra ise yazdığı menakıbnameyi, *Menâkıbü'l-'Arifin* adı ile kapsamlı hale getirmiştir. Mevlana Celaleddin Rumi ve Mevlevî tarikatı hakkında en geniş bilgileri ihtiva eden bu eser, müellifin kendi görgü ve bilgisine dayanan bölümleri dışında hemen hemen tamamı derleme niteliğinde Farsça olarak yazılmış 36 yıllık çalışmalarının sonucu oluşturulmuştur.⁹ 10 bölümden oluşan eser, ilk dokuz bölüm sırasıyla Mevlana'nın babası olan Bahaeddin Veled'e, Mevlana'nın şeyhi olan Burhaneddin Muhakkık-ı Tirmizi'e, Mevlana Celaleddin-i Rumi'ye, Mevlana'nın arkadaşı Şems-i Tebrizi'ye, Mevlevî halifelerinden şeyh Selahaddin'e (Konyalı Zerkub), Mesnevi'nin yazılmasında emeği geçen Mevlevî halifesi Hüsameddin Çelebi'ye, Mevlana'nın oğlu Sultan Veled'e, Sultan Veled'in oğlu Arif Çelebi'ye ve Sultan Veled'in oğlu olan Şemseddin Emir Abid'e ayrılmış olup, son olarak onuncu bölüm ise Mevlana ve etrafındakilerin soyları hakkında bilgi verilmek üzere ayrılmıştır.¹⁰ *Menâkıbü'l-'Arifin* ilk defa bir yazma nüshasına dayanılarak *Sevanih-i Ömri-i Hazreti Mevlana Rumi Müsemma be-Menâkıbü'l-'Arifin* adıyla Hindistan'da basılmış, ikinci baskısı ise Türkiye'de en eski yazmalarından faydalanılarak iki cilt halinde Tahsin Yazıcı tarafından kaleme alınmıştır.¹¹ Abdülvehhab b.Celaleddin Muhammed Hemedani'de bu eseri inceleyip Farsça olarak kısaltılarak Sevakıb-ı Menakıb ismiyle eserini ortaya koymuştur.¹² Ayrıca Feridun b. Ahmed-i Sipehsalar'ın Sipehsalar adlı eserinde ifadeler değiştirilip üsluba akıcılık verilerek Menakıbü'l-'Arifin eserine nakledilmiştir.¹³ Müellifimiz eserinde ağırlık olarak Mevlevîlik tarikatını ele almakla beraber, özellikle Mevlevî tarikatının etkisinde bulunan Anadolu şehirlerinde dönemin adap ve merasimlerinin yansması ve bölgenin mimarlık tarihi, güzel sanatları hakkında da oldukça ilgi çekici bilgiler sunmaktadır. Ayrıca Mevlana ve Mevlevîlerin Türkiye Selçuklu Devleti'nde etkin bir rol oynamaları nedeniyle Türkiye Selçuklu Devleti'nin siyasi iktisadi ve içtimai tarihi hakkında da mühim bilgiler ihtiva etmektedir.

Anadolu topraklarına XI. Yüzyıldan itibaren Türkmenlerden başka, her kesimden gelen ahalinin yanında şeyhler ve dervişlerde vardır. Türkiye Selçuklu sultanları da gelen kişileri hoşgörü göstererek yerleşmelerini dine devlete ve millete hizmet etmelerini

⁶ Yazıcı, "Ahmed Eflâki", s.62-63.

⁷Şat, *Ahmet Eflaki'nin Menakıbü'l-'Arifin Adlı Eserine Göre Selçuklu Türkiyesi'nde Türkler/Türkmenler Moğollar Ahiler ve Mevleviler*, s.2-3.

⁸ Feridun Nafiz Uzluk, "XIV. Yüzyıl Mevlevî Şairlerinden Eflaki Dedenin 600. Ölüm Yıldönümü Dolayısıyla Ahmet Eflaki Dede", *Türk Dil Araştırmaları, Belleten*, TTK, Ankara 1961, s.282.

⁹ Nazan Yağa, "Ahmed El Eflaki'nin Menâkıbü'l-'Arifin Adlı Eserine Göre Mevlevîlik-Ahilik-Bektaşilik İlişkisi", *Alevîlik-Bektaşilik Araştırmaları Dergisi*, 2018, s.319.

¹⁰ Şat, *Ahmet Eflaki'nin Menakıbü'l-'Arifin Adlı Eserine Göre Selçuklu Türkiyesi'nde Türkler/Türkmenler Moğollar Ahiler ve Mevleviler*, s.3.

¹¹ Yazıcı, "Menakıbü'l-'Arifin", *TDV İslam Ansiklopedisi*, Ankara 2004, s.114-115.

¹² Abdülvehhab b. Celaleddin Muhammed Hemedani, *Sevakıb-ı Menâkıb-ı Evliyâullah*, çev. Derviş Mahmud-ı Mesnevihan, nşr. Hüseyin Ayan-Gönül Ayan- Erdoğan Erol, Rumi Yayınları, Konya 2007, s.9.

¹³ Feridun b. Ahmed-i Sipehsalar, *Mevlana ve Etrafındakiler*, çev. Tahsin Yazıcı, Pirhan Yayınevi, İstanbul 2011, s.7.

istemmişlerdir.¹⁴ Sultan I.Alaeddin Keykubad'dan sonra devlet içerideki veraset kavgaları, ayrıca Moğol istilası gibi sıkıntılar Anadolu siyasi hâkimiyetinin huzur ve güvenliğini bozmuştur. Sosyal düzenin bozulduğunu düşünen ve sürekli karışıklıklardan bıkmış olan halk, en azından ahiret mutluluğu sağlayabilmek için tekkelere ve şeyhlere yönelmekten başka çare bulamamışlardır. Bu arada hükümdarlıklarını sağlamlaştırmaya çalışan sultanlar da bu duruma ayak uydurarak şeyhlerinin maddi ve manevi nüfuzundan istifade edebilmek için ülkelerindeki tekkeler ve zaviyelerle ciddi bir şekilde ilgilenmişlerdir. Dolayısıyla Türkiye Selçuklu sultanlarının ilme ve fenne değer vermeleri, Orta Asya'da Moğol istilasından kaçan âlim ve mutasavvıflar Anadolu'ya gelerek Türkiye Selçuklu Devleti hizmetine girmişlerdir. Anadolu'ya gelen âlim çevresi içinde bulunanlardan biri de Mevlana ve ailesidir. Mevlana'nın babası Bahaeddin Veled ailesi ve birlikte Belh'ten ayrılarak Anadolu'daki yol güzergâhı üzerinde bulunan Malatya'ya Sivas'a sonrasında Erzincan Akşehir'e gelerek burada Mengücek Beyliği hükümdarı Fahreddin Behramşah tarafından yaptırılan medrese de 4 yıl ders verdiği kaynaklarda geçmektedir. Daha sonra Larende'ye gelip Emir Musa tarafından yaptırılan medrese de 7 yıl kalarak ardından Konya'ya gelip burada Sultan Alaeddin I.Keykubad'ın da desteği neticesinde görüşlerini ve fikirlerini ihtiva ettiği bilinmektedir. Ahmed Eflaki'nin de eserinde belirttiği gibi ilimlerini yaymak ve gerekli yardımı görmesi, devlet adamlarıyla ve Selçuklu sultanlarının hem maddi hem de manevi yardımını sağlama amacı gütmesi kısacası iktidarın desteğinin alınması daha çok Mevlana ve soyundan gelenlerin zamanında gerçekleşmiştir.¹⁵

Mevlevilik tarikatı ise nitelikleri gerekçesiyle ülke içerisinde hızlı, sağlam teşkilatlanmasıyla böylelikle yaygınlık kazanmıştır. Mevlana'nın sağlığında onun ülke idarecileriyle olan yakın ilişkileri bu duruma katkı sağlamıştır. Anadolu'da yaygınlaşmaya başlayan Mevlevi tekkeleri Konya dışında da faaliyet göstermeye başlamış ve Erzincan şehrinde de bir tekke kurulmuştur. Erzincan da bulunan bu tekke de bizzat Mevlana soyundan kimseler ikamet ettiği bilinmektedir. Ayrıca Erzincanlı ilk Mevlevilerin bir kısmı bizzat Mevlana zamanında yaşamış onunla münasebette bulunmuşlardır. Erzincan'daki ilk Mevlevi tekkesini kuran Hüsameddin Hüseyin'in Mevlana'nın oğlu Sultan Veled'in halifesi olduğu bu düşünceyi desteklemektedir.¹⁶ Sultan Veled Anadolu'da siyasi ve içtimai sıkıntılarının yaşadığı dönemlerde babası Mevlana'nın fikirlerini yayabilmek için yetiştirdiği müritleri Amasya'ya Kırşehir'e Erzincan'a yollayıp buralarda tekkeler kurdurarak Mevleviliği bu şekilde yaymaya başlamıştır.¹⁷ Erzincan da Hüsameddin Hüseyin'den başka faaliyetlerine rastlanan Mevlevi zatların içerisinde Alaeddini Erzincani'nin isminden de bahsedilmektedir.¹⁸ Araştırma konumuz olan bu Mevlevi şeyhlerinden Erzincan şehrinde yaşamış ve tabip olarak tanınan Alaeddin'i Erzincani'nin önemli Mevlevi şeyhlerinden biri olduğu bilinmektedir.¹⁹ Bu zatla ilgili olarak Ahmet Eflaki eserinde iki menkıbesinde bahsetmektedir. Eserde onun XIII. yüzyılda yaşadığı geçmekle beraber hayatı hakkında bilgilere yer verilmemiştir.²⁰ Alaeddin'i Erzincani'nin ismine öncelikle Mengücekliler

¹⁴ Ali Üremiş, "Türkiye Selçuklularında Bazı Sünni Tasavvuf Hareketleri", *Türkiyat Araştırmalar Dergisi*, s.301-303.

¹⁵ Şat, *Ahmet Eflaki'nin Menakübü'l Arifin Adlı Eserine Göre Selçuklu Türkiye'sinde Türkler/Türkmenler Moğollar Ahiler ve Mevleviler*, s.324-325.

¹⁶ Tahir Erdoğan Şahin, "Erzincan'da Mevlevilik Hareketleri", *9.Milli Mevlana Kongresi Tebliğler*, Konya Aralık 1997, s.130-131.

¹⁷ Ş.Barihüda Tanrıkorur, "Mevleviyye", *TDK İslam Ansiklopedisi*, Ankara 2004, s.468-475.

¹⁸ Selami Şimşek, "Erzincan Mevlevihânesi Son Postnişini Kemahlı İbrahim Hakkı Efendi'nin Divân'ında Mevlânâ Ve Mevlevilikle İlgili Düşünceleri", *Tasavvuf İlmî ve Akademik Araştırma Dergisi*, S.20, s. 160.

¹⁹ Turhan Kaya, "Erzincan'da Mevlevilik ve Son Mevlevi Postnişi İbrahim Hakkı Kemahi", *Türk Kültürü, Edebiyatı ve Saltanatında Mevlana ve Mevlevilik Ulusal Sempozyumu*, Konya,14-16 Aralık 2006, s.364.

²⁰ Çetin Pamuk "Menakübü'l Arifin'den Ünlü Tıp Doktoru ve Büyük Mevlevi Şeyhi Alaeddini Erzincani", *Aylık Kültür ve Araştırma ve İnceleme Dergisi*, Eylül-Ekim 1979, S.3-4, s.20.

Beyliği dönemde rastlanılmaktadır. Erzincan, Mengücekliler Beyliği'nden itibaren ticari ve iktisadi alanların gelişmişliği ve hükümdarlarının bilim, kültür ve imar faaliyetlerine verdikleri değer doğrultusunda medeni açıdan önemli bir konuma erişmiştir.²¹ Özellikle Erzincan Melik Fahrettin Behramşah' tan itibaren büyük bir gelişme göstererek Anadolu'nun her bakımından en önde gelen kenti konumuna yükselmiştir.²² Behramşah'ın ilim ve sanata değer vermesi hasebiyle ilim ve sanat adamlarını himaye ederek kendi alanında tanınmış pek çok âlim ve sanatçı yetişmesine katkı sağlamıştır.²³

Mengücek Beyliği'nin özellikle tıp ilminde ileri bir düzeye erişmiş olduğu bilinmektedir. Mengüceklilerin yaptırmış olduğu dönemin en büyük şifahanelerinin varlıkları bu durumu desteklemektedir. Aynı zamanda dönemin ünlü hekimleri yine Mengücek hastahanelerinde ve meliklerin koruması dâhilinde olduğu da bilinmektedir. Bu hekimlerin bir kısmı Mengücek illerine ya farklı bölgelerden gelmişlerdir ya da Suriye Mısır İran gibi devletlerden davet edilmişlerdir. Hekimlerin bir kısmının ise bu bölgede yetişmiş olduğu bilinmektedir. Erzincan ve Divriği gibi Mengüceklilerindeki sıhhiye ve hastanelerin çok olması Mengücekliler tıbbının ileri bir düzeyde olduğunu bir kez daha göstermektedir.

Türkiye Selçuklu Devleti, Mengücek Beyliği'nin kuruluş sürecinde katkı sağlamıştır. Bu minnetten dolayı Mengücekliler Türkiye Selçuklularına her zaman sadık bir beylik olmuştur. Bu durum hâkim oldukları Erzincan şehrini sosyal ve ekonomik açıdan geliştirerek dönemin en önemli şehirlerinden biri olmasına katkı sağlamıştır. Aradaki bu ilişki bağlamında Mengücek Beyliği'nde yetişmiş ilim adamları da Selçukluların hizmetinde görev yapmışlardır. Bu ilim ve devlet adamlarının bazılarının Erzincanlı olması da dikkat çekmiştir. Mengüceklilerin ilmi faaliyetlerinin gelişmesi Selçuklu Devleti'nde ilgisini çekmiştir ki bir hastalık durumunda Selçuklu sarayına bu beylikten tabipler çağırılmıştır. Bu çağrılan tabiplerin, Erzincanlı olması dikkate şayandır. Saraya çağrılan tabiplerden biri de araştırmamızın konusu olan Alaeddini Erzincani'dir. Türkiye Selçuklularından IV. Rükneddin Kılıç Arslan'ın tedavisini sağlayan bir tabip olduğu kaynaklarda geçmektedir. Sultanın rahatsızlığı üzerine Erzincan'dan gelmiş ve onun tedavisi ile ilgilenmiştir. Bu tabibin Türkiye Selçuklu sultanı tarafından çağırılması Mengücekliler şehirlerinde tıp ilminin ileri bir düzeyde olduğunun göstergesidir.²⁴

Kaynaklarda Rükneddin Kılıç Arslan'ın²⁵ tedavisi için tabip Alaeddini Erzincani'nin hazırlamış olduğu ilaçlara karşılık olarak hazineden 3000 sultanî dirhem para ödendiği geçmektedir, Ahmed Eflaki Menakıbü'l Arifin adlı eserinde de bu ifadeyi şu şekilde belirtmiştir:²⁶

²¹ Firdevs Özen, "İlhanlılar Devrinde Erzincan", Türk Tarihine Dair Yazılar-II, ed. Alpaslan Demir -Tuba Kalkan-Eralp Erdoğan, Ankara 2017, s.533.

²² Faruk Sümer, "Mengücekliler", *TDK İslam Ansiklopedisi*, Ankara 2004, s.138-139.

²³ İlhan Erdem, "Doğu Anadolu Türk Devletleri", *Türkler, Yeni Türkiye Yayınları*, Ankara 2014, s.400.

²⁴ Havva Gönüler, *Doğu Anadolu Türk Devletlerinde Eğitim ve Eğitim Müesseseleri*, (Yayınlanmış Yüksek Lisans Tezi), Konya 2008, s.19-24.

²⁵ Eserde adı geçen sultan Rükneddin Kılıç Arslan, Muineddin Süleyman Pervane'nin Moğollarla işbirliği ile 660 yılında Selçuklu Devleti'nin sultanı olmuştur. Muineddin Süleyman Pervane Sinop'un fethedilmesinden sonra Rükneddin Kılıç Arslan'dan şehrin kendisine verilmesini istemektedir. Fakat sultan hiçbir padişahın fethedilen bir şehri kimseye vermediğini söylemiştir. Bunun ardından Sinop'un fethinden sonra kendi iktası olan Tokat'a gelince sultanın işlerine karışacağı ve kendi aleyhine uygun davranmadığı gerekçesiyle Kılıç Arslan'ın aleyhinde hazırlıklara başlamıştır. Sultanın bir ziyafette zehirlendiği, Moğol muhafızlarının sultanın yemekten ayrılmasına izin vermeyip, çadırda yalnız bırakılarak yayın kirişi ile muhafızlar tarafından boğulduğu kayıtlara geçmektedir. Ali Öngül, *Anadolu Selçuklular*, Çamlıca, İstanbul 2017, s.267-277.-Tamara Talbot Rice, *Anadolu Selçuklu Tarihi*, çev. Tuna Kaan Taştan, Nobel, Ankara 2015 s.78-79.-Osman Turan, *Selçuklular Zamanında Türkiye*, Ötüken Neşriyat İstanbul 2014, s.548.

²⁶ Osman Turan, *Doğu Anadolu Türk Devletleri Tarihi*, Ötüken Neşriyat, İstanbul 2004, s.80.

“Yine ulu arkadaşlarından nakledilmiştir: Sultan Rükneddin Erzincanlı Tabip Alaeddin’e Erzincan’da kendisi için birtakım macunlar hazırlamasını rica etti. Alaeddin Tabip bunun için üç bin direm-i sultani harcaıyıp macunların hepsini hazırladı.

Tabip ’in çocukları kendisine “sen lütuf ve kerem sahibi bir adamsın, sana daima gelip fiden dostlar bulunuyor. Onlar bu macunları görünce senden isteyecekler. Sende herhalde her birine bir parça vereceksin. Bu suretle bunların birçoğu yok olup gidecek. Bunun için yapılacak iş şudur. Sen boş bir odaya girip kapan. Gelip gidenlerin senin seve olduğunu bilmemeleri için biz bu odanın kapısını dışardan kitleriz” dediler. Tabip Alaeddin hemen o gün dedikleri gibi karısıyla birlikte bir odaya girdi. Kapıyı sımsıkı kapadılar ve doktorla karısı içeride macunları hazırlamakla uğraştılar. Onlar uğraşırken birdenbire tabhanenin perdesi açıldı. Mevlana içeri girip odanın bir köşesine çekildi. Doktor ve karısı ve bu halin heybetinden donup kaldılar. Bir süre sonra doktor kendine gelerek ayağa kalktı. Altın tasa koyduğu bütün macunları Mevlana’nın önüne getirdi ve Mevlana’ya onlardan mutlaka yemesi için ricada bulundu. Mevlana mübarek parmaklarını onların üzerine koyup “Bizim içimizde öyle bir dert vardır ki bütün dünyanın macunlarını verseler, o dert bir an dinmez ve bu şiddetli acı durmaz.” buyurdu. Bunun üzerine doktor ve karısı ağlamaya başladı. Mevlana ayağa kalkıp kapıya işaret etti. Kilit açıldı ve kendisi de çıkıp gitti. Onun arkasından ne kadar koşularsa da onsan bir iz göremediler. Bunun üzerine karı koca tam bir içtenlikle Mevlana’nın kulu ve aşığı oldular. Çünkü bundan önce Tabip Alâeddin’in velilere inancı yoktu. Daima onların aleyhinde bulunuyordu. O gündən itibaren kalbinde uyanan sevgiyle karısını alıp Konya’ya geldi ve candan bir mürit oldu. Bu olay Erzincan’da gerçekleşmiştir.”²⁷

Bu menkıbeden anlaşıldığı üzere, Rükneddin Kılıç Arslan tedavisi için Erzincan’a gelip Alaeddin’i Erzincani ’den yardım almıştır. Rükneddin Kılıç Arslan’ın Erzincan’a geldiğine dair bilgileri İbn-i Bibi gibi dönemin müellifleri de belirtmiştir. Bu olay karşısında Mevlana’nın Alaeddini Erzincani’nin yanına gelmesi ve ona kendisinin derdinin dermanının dünyadaki tüm macunların yetmeyeceğini bildirmesi Mevlana’nın sahip olduğu büyük ruhiyeti taşımakta zorluk çektiğini ve onun derdinin dünya olmadığını göstermektedir. Eserde çeşitli münasebetle Mevlana ve tarikatını inkâr edenlerin bir takım olaylar sonucunda ve Mevlana’nın kerametleri karşısında etkilenip mürit olduklarını ve böylece Mevlana’nın ününün bütün Anadolu’ya yayıldığı aşikârdır. Aynı şekilde velilere inancı olmadığı bilinen Alaeddini Erzincani ve eşi de bu durum karşısında Mevlana’dan etkilenip bağlılıklarını bildirmesi ile beraber ilerleyen süreçlerde onu Mevlevilik tarikat şeyhi olduğu eserde açıkça görülmüştür. Bir diğer menkıbe de ise bu menkıbenin Alaeddini Erzincani’nin yaşamadığını vurgulamaktadır. Bu menkıbe ise şu şekilde belirtilmiştir:

Dünyanın doktoru zamanının Eflatun’u olan Ekmeleddin Tabip (Tanrı rahmet etsin) rivayet etti. Bir gün Sultan Rükneddin Sa’id benden tiryak-i faruki yapmamı rica etti. Ben bütün ilaçları hazırladım. Halvethanemde bunları macun haline getirmekle meşgul oldum. Hizmetçileri bile evde bırakmadım. Halvethanemin bütün girecek ve çıkacak yerlerini kapamıştım. Tiryakı (panzehir) tamamlayınca birden bire Mevlana hazretleri tabhanenin bir kösesinden görüldü. Ben son dereceye varan şaşkınlığımdan dolayı kendimden geçerek bas koydum ve altın tas içinde kendisine tiryakı arz ettim. O buna hiç bakmadı ve Ey Hoca Ekmeleddin bizim içimizi öyle bir ejderha sokmuştur ki okyanus tiryak olsa onu yine iyi demez. Buyurdu ve derhal ortadan kayboldu. Bu hikâyeyi Erzincanlı Tabip Alaeddin’de naklettiğini söylerler.²⁸

²⁷ Eflaki, *Ariflerin Menkıbeleri*, s.298.

²⁸ Eflaki, *Ariflerin Menkıbeleri*, s.292.

Mevlana'nın yakın dostu olan Tabip Ekmeleddin dönemin en ünlü hekimlerinden biri olduğu kaynaklarda geçmektedir. Bu menkıbeyi Alaeddin'i Erzincani'nin de aktarması onun Tabip Ekmeleddin'in yanında çalışan bir tabip olduğu ihtimalini de ortaya çıkartmaktadır. Aslında iki menkıbede benzer özellikler yansıttığı için bu hikâyeleri bilgisinin fazla olması hasebiyle Tabip Ekmeleddin'in yaşadığı ihtimalini de güçlendirmektedir. Alaeddin Erzincani'nin de Ekmeleddin'in yanında çalışması onun bilgilerinden yararlanması ve olaya şahit olması muhtemeldir. Ahmet Eflaki, bu durumu Mevleviliği benimsemiş bir mürit olması gerekçesiyle Alaeddini Erzincani'nin yasadığını benimsetme gerçeğini ortaya koymaktadır.L

SONUÇ

Erzincan şehrinde yaşamış ve tabib olarak tanınan Alaeddini Erzincani'nin önemli Mevlevi şeyhlerinden biri olduğu bilinmektedir. Fakat onun hayatı hakkında kaynaklarda ne yazık ki yeterince bilgiye rastlanılmamaktadır. Ahmed Eflaki'nin eserine göre Alaeddin'i Erzincani'yi diğer müritlerden ve tabiplerden ayıran farklı yönleri bulunmaktadır. Alaeddini Erzincani'nin IV. Rükneddin Kılıç Arslan tarafından saraya çağırılması onun iyi bir hekim olduğunu göstermektedir. Onun yaşadığı dönemde Mengücekli Beyliği'nin yetiştirmiş olduğu tabiplerin Türkiye Selçuklu Devleti içerisinde etkin rol oynamaları beyliğin tıp ilminde ilerlemiş olduğunu anlamaktayız. Ayrıca Alaeddini Erzincani'nin tabib olmasının yanı sıra Mevlevilik yolunda ilerleyerek mürid olması da Ahmed Eflaki'nin ilgisini çekmiş olmalıdır ki eserinde onun hikâyesine yer vermiştir. Sonuç olarak, daha önce Alaeddini Erzincani hakkında yeterli bir bilgiye kaynaklarda yer verilmemesi ve onun Erzincan'da yaşamış önemli bir şahsiyet olması gerekçesiyle araştırma konusu olarak ele aldık.

KAYNAKÇA

- EFLAKÎ, Ahmed; *Ariflerin Menkıbeleri*, çev. Tahsin Yazıcı, Kabalcı Yayınevi, İstanbul 2006.
- ERDEM, İlhan; “Doğu Anadolu Türk Devletleri”, *Türkler*, Yeni Türkiye Yayınları, Ankara 2014, s. 383-424.
- GÖNÜLER, Havva; *Doğu Anadolu Türk Devletlerinde Eğitim ve Eğitim Müesseseleri*, (Yayınlanmış Yüksek Lisans Tezi), Konya 2008.
- HEMADANÎ, Abdülvehhab b. Celaleddin Muhammed; *Sevakıb-ı Menâkıb-ı Evliyâullah*, çev. Derviş Mahmûd-ı Mesnevihan, nşr. Hüseyin Ayan-Gönül Ayan- Erdoğan Erol, Rumi Yayınları, Konya 2007.
- KAYA, Turhan; “Erzincan’da Mevlevilik ve Son Mevlevi Postnişi İbrahim Hakkı Kemahî”, *Türk Kültürü, Edebiyatı ve Saltanatında Mevlana ve Mevlevilik Ulusal Sempozyumu*, Konya, 14-16 Aralık 2006, s.361-372.
- ÖNGÖREN, Reşat; “Mevlânâ Celâleddîn-i Rûmî”, *DİA* Ankara, 2004, s.441-448.
- ÖNGÜL, Ali; *Anadolu Selçukluları*, Çamlıca, İstanbul 2017.
- ÖZEN, Firdevs; “İlhanlılar Devrinde Erzincan”, *Türk Tarihine Dair Yazılar-II*, edt. Alpaslan Demir-Tuba Kalkan-Eralp Erdoğan, Ankara 2017, 515-543.
- PAMUK, Çetin; “Menakıbul Arifinden Ünlü Tıp Doktoru ve Büyük Mevlevi Şeyhi Alaeddini Erzincani”, *Aylık Kültür ve Araştırma ve İnceleme Dergisi*, Eylül-Ekim 1979, Y:1, S.3-4, s.20-21.
- RİCE, Tamara Talbot; *Anadolu Selçuklu Tarihi*, çev. Tuna Kaan Taştan, Nobel, Ankara 2015.
- SİPEHSALAR, Feridun b. Ahmed; *Mevlana ve Etrafındakiler*, çev. Tahsin Yazıcı, Pirhan Yayınevi, İstanbul 2011.
- SÜMER, Faruk; “Mengüçlüklüler”, *TDK İslam Ansiklopedisi*, Ankara 2004, s.142-143.
- ŞAHİN, Tahir Erdoğan; “Erzincan’da Mevlevilik Hareketleri”, *9.Milli Mevlana Kongresi Tebliğler*, Konya Aralık 1997, s.123-142.
- ŞAT, Seda; *Ahmet Eflaki'nin Menakübü'l Arifin Adlı Eserine Göre Selçuklu Türkiye'sinde Türkler/Türkmenler Moğollar Ahiler ve Mevleviler*, (Yayınlanmış Yüksek Lisans Tezi), Erzincan 2018.
- ŞİMSEK, Selami; “Erzincan Mevlevihânesi Son Postnişini Kemahlı İbrahim Hakkı Efendi'nin Divân'ında Mevlânâ Ve Mevlevîlikle İlgili Düşünceleri”, *Tasavvuf İlmî ve Akademik Araştırma Dergisi*, S.20, s.159-174.
- TANRIKORUR, Şermin Barihüda; “Mevleviyye”, *TDK İslam Ansiklopedisi*, Ankara 2004, s.468-475.
- TURAN, Osman; *Selçuklular Zamanında Türkiye*, Ötüken Neşriyat, İstanbul 2014.
- TURAN, Osman; *Doğu Anadolu Türk Devletleri Tarihi*, Ötüken Neşriyat, İstanbul 2004.
- UZLUK, Feridun Nafiz; “XIV. Yüzyıl Mevlevi Şairlerinden Eflaki Dedenin 600. Ölüm Yıldönümü Dolayısıyla Ahmet Eflaki Dede”, *Türk Dil Araştırmaları, Belleten*, TTK Ankara 1961, s.282.

ÜREMİŞ, Ali; “Türkiye Selçuklularında Bazı Sünni Tasavvuf Hareketleri”, *Türkiyat Araştırmalar Dergisi*, s.295-328.

YAĞA, Nazan; “Ahmed El Eflaki’nin Menâkıbü’l-Arifin Adlı Eserine Göre Mevlevilik-Ahilik-Bektaşilik İlişkisi”, *Alevilik-Bektaşilik Araştırmaları Dergisi*, 2018, s.319-340.

YAZICI, Tahsin; “Ahmed Eflâkî”, *DİA*, İstanbul 1982, s.62.

YAZICI, Tahsin; “Menakıbü’l Arifin”, *TDV İslam Ansiklopedisi*, Ankara 2004, s.114-115.

TÜRKİYE SELÇUKLU DEVLETİ HÂKİMİYETİNDE ERZİNCAN VE ÇEVRESİNDE İKTİSADÎ VE İÇTİMAÎ DURUM

Rüveyda KILIÇ*

ÖZET

Tarih boyunca birçok medeniyete ev sahipliği yapan Erzincan, 1040 yılında Selçuklu Devletinin kurulmasından sonra devletin batıya düzenlediği seferler vasıtasıyla Selçuklular ile de tanışmıştır. 1071 Malazgirt Meydan Savaşı'ndan sonra Mengücek Gazi'nin Kemah, Erzincan, Divriği ve Şebinkarahisar'ı içine alan bölgede kurduğu beylik 1142 yılında bölünerek kollara ayrılmış ve Erzincan bu kollardan birinin merkezi olmuştur.

Verimli bir ovada yer alan Erzincan yöresi, doğu-batı, kuzey-güney, istikametinde önemli bir kavşak noktasında bulunmaktadır. Bulunduğu coğrafya dolayısıyla ticari faaliyetlerde bulunmuş şehirde refah düzeyinin artmasıyla birlikte ilim ve kültür faaliyetleri de gelişmiştir. Mengücekliler, Türkiye Selçuklu Devleti'ne kuruluş sürecinde katkı sağladıkları için beyliklerinin ilk dönemlerinde bu devlete bağlı kalmışlardır. Buna bağlı olarak hâkim oldukları Erzincan bölgesinin sosyal ve ekonomik açıdan dönemin en önemli bölgelerinden biri haline gelmesini sağlamışlardır. Beylik Selçuklu hâkimiyetine zıt düştüğü sırada bölgede istikrar bozulmuş, gerek ekonomik gerekse sosyal açıdan gerileme sürecine girmiştir. Sosyal ve siyasal bozukluklar beyliğin sonunu getirmiştir. Selçuklu hâkimiyetinde Erzincan da bozulan sosyal hayat yeniden düzenlenerek eski refah seviyesine kavuşmuştur.

Anahtar Kelimeler: Erzincan, Mengücek Beyliği, Selçuklu Devleti, İhtimai Hayat, İktisadi Hayat

SİYASİ TARİH

Fırat nehrinin yukarı havzasında yer alan Erzincan ovası kuzey de Keşiş Dağı, kuzeydoğuda Kop Dağı, doğu da Karasu- Aras Dağlarının batı uzantıları, güneyde Munzur ve Mercan Dağları, batı da Kızıldağ ve Dumanlıdağ ile çevrilidir. Strabon¹ Erzincan adının ilk çağda bu bölgede bulunan Eriza şehrinden geldiğini söylemektedir. Şehrin adı Grek kaynaklarında Aziris, Ermeni kaynaklarında Erez, Erzng ve Erznga, Bizans kaynaklarında Aringam, Arsingan, Erzingan, Arap kaynaklarında ise Erzencân şeklinde geçmektedir. Türklerin fethinden sonra bölgenin adı önce Erzingan ve Ezirgân olarak telaffuz edilmiş, daha sonra ise günümüzde kullanılan Erzincan adını almıştır.²

Erzincan hakkında İbn Bibi³'nin *El-Evâmirü'l-Alâ'iyye fi'l-Umûri'l-Alâ'iyye* adlı eserinde şu bilgilere yer verilmiştir. “*Ermen serhaddinde bir ülke var. Burçta parlak bir yıldız gibidir. Orası ünlü ve mamur bir şehirdir. Her yanı güzel bahar gibi süslenmiştir. Çevresinde geniş bir düzlük vardır. Bağrından akan Fırat deniz gibidir. Her yerden bir çay akar. Her çayın kıyısında birkaç tanınmış köy bulunur. Onların her biri cennet gibi güzeldir. Cennetin bekçisi oradaki gibi ağaç görmemiştir. Canın köşesi orada rahatlık bulunduğu için akıllı kimseler oraya Erz-i Can dediler*”.⁴ Erzincan coğrafi konumundan dolayı birçok devletin akınlarına maruz kalmıştır. 1040 yılında Selçuklu Devletinin kurulmasından sonra batıya düzenlenen seferler vasıtasıyla da Erzincan coğrafyası Selçuklu fetihleriyle karşılaşmıştır.

Selçuklu fetihleri esnasında Anadolu da ortaya çıkan hemen hemen bütün hanedan ve devletler gibi Mengücek Beyliği'nin kuruluşu da Malazgirt zaferine bağlanmıştır. Rivayete göre zafer kazanılınca Alparslan 1071 senesinde, Karasu (Yukarı Fırat) ve Çaltı nehirleri vadilerinin fethine Mengücek Ahmed Gazi'yi görevlendirmiş ve Erzincan, Kemah Divriği ve Şebinkarahisar şehir ve bölgeleri üzerinde egemenliğini kurmuştur. Fakat bu bölgenin Ahmed Gazi tarafından fethedilmesi ve Mengücek Hanedanı'nın burada ortaya çıkması kesin ise de onun Alparslan ile münasebeti ve onun tarafından gönderildiği kesin değildir.⁵ 1075'de adını duyurmaya bağlayan beyliğin 1080 senelerinde kesin bir hukuki statü içinde olmuş bulunduğu söylenebilir.⁶

Eski Türk geleneğinde var olan devlet hanedanının ortak malı anlayışı Selçuklular ile birlikte Anadolu'ya da gelmiş ve beylikler de bu ananeye bağlı kalarak beyliği hanedan üyeleri arasında bölmüşlerdir. Mengücek Beyliğinde de 1142 yılında Melik İshak'ın ölümüyle devlet oğulları arasında bölüştürmüşlerdir. Payitaht Kemah Melik Mahmud'a, Erzincan Davudşah'a ve Divriği ise Süleymanşah'a düşmüştür.⁷

Erzincan kolunun ilk hükümdarı Davudşah hakkında fazla bilgi bulunmamaktadır. Davudşah'tan sonra Süleyman'ın emir olabileceği ileri sürülmüştür. Davudşah (veya

* Erzincan Binali Yıldırım Üniversitesi Sosyal Bilimler Enstitüsü Tarih Anabilim Dalı Yüksek Lisans Öğrencisi. ruveydakilic1@gmail.com

¹ Amasyalı olan Strabon (M.Ö. 64- M.S. 21) eski Yunanca olarak kaleme aldığı 17 kitaptan meydana gelen *Geographika* (Coğrafya) kitabında ele almış olduğu bölgelerin ve kentlerin coğrafyalarını anlatırken tarihlerinden de bahsettiğinden dolayı hem coğrafyacı hem de tarihçi unvanını almaktadır. Oğuz Tekin, *Eski Yunan ve Roma Tarihine Giriş*, İletişim yayınları, İstanbul, 2014, s.28-29.

² İsmet Miroğlu, “Erzincan”, *DİA*, İstanbul, 1995, s. 319.

³ Türkiye Selçukluları hakkındaki *El-Evâmirü'l-Alâ'iyye fi'l-Umûri'l-Alâ'iyye* adlı Farsça eseriyle tanınan İranlı edip ve tarihçi. Abdülkerim Özeydin, “İbn Bibi”, *DİA*, İstanbul, 1999, s. 379-382.

⁴ İbn Bibî, Nâsiredîn Hüseyin b. Muhammed b. Ali el-Ca'ferî er-Rugadî; *El-Evâmirü'l-Alâ'iyye fi'l-Umûri'l-Alâ'iyye (Selçuknâme)*, I-II, trc. Mürsel Öztürk, Türk Tarih Kurumu, Ankara 2014, s.352.

⁵ Osman Turan, *Doğu Anadolu Türk Devletleri Tarihi*, Ötüken Neşriyat, İstanbul, 2013, s. 71.

⁶ Tahir Erdoğan Şahin, *Erzincan Tarihi*, Erzincan Hayra ve Dayanışma Vakfı Yayınları, C.I, Erzincan, 1985, s. 203.

⁷ Turan, *Doğu Anadolu Türk Devletleri Tarihi*, s. 76.

Süleyman)'ın ölümünden sonra oğlu Fahreddin Behramşah tahta geçmiştir. 60 yıldan fazla bir süre Mengüceklî tahtında oturan Behramşah zamanında Erzincan ve Kemah, birer ticaret ve kültür merkezi olarak gelişmiştir. İlk Mengüceklî parası da onun döneminde 1167 yılında basılmıştır. Bu dönemde Mengücek Beyliği Türkiye Selçuklu sultanları, II. Kılıç Arslan, Gıyaseddin Keyhüsrev, II. Rükneddin Süleymanşah ve Alâeddin Keykubad tabi olmuşlardır. 1225 yılında Behramşah'ın ölümünden sonra yerine oğlu Alâeddin II. Davudşah Mengücek meliki olmuştur. Davudşah'ın, bilginleri koruyup himaye altına almasıyla ünlü olan bir hükümdar olmasının yanı sıra hükümdar aynı zamanda devlet yönetiminde zulme varan davranışlarda da bulunmuştur. Bunun dışında Selçuklu Sultanı I. Alâeddin Keykubad'a karşı olumsuz davranışlarda da bulunmuştur. Mengüceklî beylerin olaylara dâhil olmasıyla sultan ile melikin ilişkileri iyice gerilmiş ve Davudşah geri adım atarak sultanı ziyaret edip tabiiyet ve bağlılığını bildirip Erzincan'a dönmüştür.⁸

Nitekim Celaleddin Harezşah Azerbaycan'a yerleşince Doğu Anadolu işlerine karışmaya başlamış, Erzincan ve Erzurum hükümdarları da onun siyasetine alet olmuşlardır. Özellikle Erzurum meliki Rükneddin Cihanşah'ın faaliyetlerinden rahatsız olan Alaeddin Keykubad ordusunu hazırlayıp onun üzerine yürümeye karar verdi. Davudşah'ın da kendisine katılmasını isteyen Sultan Sivas'tan yola çıkarak Davudşah'ı yakalatmış ve herhangi bir direnişle karşılaşmadan Erzincan'a hâkim olmuştur. Böylece Mengüceklîlerin Erzincan-Kemah kolu 10 Kasım 1228'de sona ermiştir.⁹

Alâeddin Keykubad'ın Erzincan'ı almasından sonra, buraya henüz küçük yaşta olan oğlu Gıyaseddin Keyhüsrev'i melik tayin etmiş ve Antalya sübaşısı olan Mübârizü'd-dîn Er Tokuş'u da onun atabeyi olarak görevlendirmiştir. Keyhüsrev'in Erzincan'da ne kadar kaldığı hakkında kesin bir bilgi bulunmamaktadır.¹⁰

1227 yılında Moğol hükümdarı Cengiz Han'ın ölümünden sonra yerine oğlu Ögeday geçmiştir. Bu dönemde Türkiye Selçuklu Devleti'ne karşı yaklaşmakta olan Moğol tehlikesini karşı koymak isteyen Sultan Alâeddin Keykubad, Ögeday'ın tabiiyet altına alma isteğini kabul etmiştir. Ancak Alâeddin Keykubad'ın ölümünden sonra bu durum tersine dönerek Selçuklu için tehdit haline gelmiştir. 1240 yılında Selçuklu Devleti'nde patlak veren Babai İsyanı'ndan yararlanan Moğollar, Doğu Anadolu'ya akınlar düzenleyerek burayı istila etmeye başlamışlardır. 1242 yılında Erzurum'u zaptettikten sonra kışlakları Mugan'a geri dönmüş ve ikinci kez Anadolu'ya gelmiş ve 1243 Köseadağ Savaşı'nı başlatmıştır. Anadolu Selçuklu Devleti'ni mağlup ederek Erzincan'a hâkim olmuşlardır. Burada katliamlar yapmışlardır.¹¹ Erzincan ve havalisi Moğol kılıcından geçmiş şehirde büyük bir yıkım gerçekleşmiştir.¹²

1285 yılında Şehzade Hülagü ile Şehzade Keyhatu Anadolu'ya geldiğinde o yıl Erzincan'da yaylak ve kışlak tutmuşlardır.¹³ Erzincan, Azerbaycan merkezli İlhanlı Devleti'nin kurulmasından önce Moğolların üs olarak kullandıkları en önemli şehirden biri olmuştur. Daha sonra İlhanlı Devleti'ne yakın olması dolayısı ile Moğol ordusunun toplanması ve kışı geçirmesi için önemli merkezlerden biri olarak kullanılmıştır.¹⁴

⁸ Ali Sevim, *Anadolu'nun Fethi Selçuklular Dönemi*, Türk Tarih Kurumu, Ankara, 1993, s. 187-188.

⁹ Ali Öngül, *Anadolu Selçukluları*, Çamlıca Yayınevi, İstanbul, 2017, s. 177-179.

¹⁰ Nejat Kaymaz, *Anadolu Selçuklu Sultanlarından II. Gıyâsü'd-dîn Keyhüsrev ve Devri*, Türk Tarih Kurumu, Ankara, 2014, s.26.

¹¹ Firdevs Özen, "İlhanlılar Devrinde Erzincan", *Prof. Dr. Eşref Buharalı'ya Armağan Türk Tarihine Dair Yazılar II*, Ankara, 2017, s. 519.

¹² Osman Turan, *Selçuklular Zamanında Türkiye*, Ötügen Neşriyat, İstanbul, 2014, s.453.

¹³ Kerimüddin Mahmud-i Aksarayî, *Müsâmeretü'l-Ahbâr*, trc. Mürsel Öztürk, Türk Tarih Kurumu, Ankara, 2000, s. 115.

¹⁴ Özen, "İlhanlılar Devrinde Erzincan", s. 519.

İKTİSADÎ DURUM

Erzincan, iktisadi ve siyasi merkez olarak Mengücek beyliğinin en önemli şehrini teşkil eder. Kemah'ın 1142 yılına kadar başkent olması Davudşah'ın Erzincan'ı merkez yapması ile son bulmuştur. Böylece Erzincan siyasi bakımdan da önem kazanmıştır. Verimli topraklarının ve sulak arazilerinin çokluğundan dolayı meyve ve bağlarının bol olması ticaret ve sanayinin de gelişmesi ve ilerlemesine sebep olmuştur. Coğrafi konumu dolayısıyla Anadolu'yu Doğu'ya, Tebriz ve İran'a bağlayan büyük kervan yolu bölgenin iktisadi ve medeni yükselişini artırıyordu. Ayrıca Karahisar da bulunan şap madeninin işletilmesi ve Avrupa'ya ihraç edilmesi memlekete zenginlik getiriyordu. Şap madenleri kumaşların boyanmasında önemli bir madde idi ve Avrupa'ya sevki de Trabzon limanı aracılığıyla yapılıyordu. Bu nedenle XIII. yüzyılda Avrupalılar bu şehri *Harsar* adı ile biliyorlardı ki bu terim Türkçe Karahisar işaret etmektedir. Bu gibi durumların mevcut olmasından dolayı Erzincan da sanayi ilerlemiş; şehirde üretilen Buharin kumaşları dünya çapında ün kazanmış; Marco Polo ve B. Pegolotti gibi önemli seyyahlar XIII. ve XIV. yüzyıllarda bunların yanı sıra diğer sanatlarında gelişmiş olduğunu söylemişlerdir.¹⁵

Hamdullah Kazvî'ye göre Erzincan da iklimin mükemmel olduğunu, şehirde Fırat nehrinin aktığını söylemekle birlikte yetiştirilen ürünler arasında mısır, meyve, pamuk ve üzümün bol olduğundan bahsetmektedir. Ayrıca İlhanlı hazinesine giden gelirin yaklaşık 332,500 dinar olduğunu da belirtmektedir.¹⁶

İbn Batuta Seyehatnamesi'nde Amasya ve Gümüşhane'ye uğradıktan sonra Erzincan'a gelmiş ve Erzincan'dan bahsederken şu sözlere yer vermiştir: "*Oradan Erzencân'a (Erzincan) ulaştık Irak sultanına bağlı şehirlerden biridir Erzencân bakımlı ve büyüktür. Halkının çoğunluğunu Ermeniler oluşturuyor. Müslümanlar, Türkçe konuşuyor. Gayet muntazam ve canlı çarşıları var. Erzencânî diye bilinen nefis kumaşlar dokunur burada. Ayrıca bölgenin bakır madenleri de meşhurdur. Bakırdan çeşitli ebatlarda kapkacak ve bizim taraflardaki ayaklı çıradanlıklara benzeyen şamdanlar yapılır. Bunlara "beysûs" denildiğini belirtmiştik. Burada Ahi Nizameddîn'nin tekkesinde kaldık. Nizameddîn'in tekkesi benzerleri arasında en güzel olanıdır. Zaten Nizameddîn'in de Ahiler arasında en ileri ve ulu kişi olarak tanınmakta. Bizi iyi ağırladı.*"¹⁷

Emir Timur'e giden İspanyol seferi Klaviyo Trabzon'dan Erzincan'a giderken Erzincan hakkında verdiği bilgiler önemli mahiyettedir. Trabzon'dan hareket eden elçi Rumların tecavüzlerinden ve Çepniler ile arasındaki savaşların devamından bahsettikten sonra Erzincan hudutlarına girer. Bu hudut içerisinde ilk Türk köyü olan Alanza'ya gelince emniyet ve huzura kavuştuğunu bildirir. Bu köyden Erzincan'a kadar misafirperverlik gördüğünü anlatmıştır. Yol boyunca bazen Ermenilere rastladığını anlatan elçi Erzincan'a yaklaşınca ileri gelen devlet erkânı tarafından karşılanmış, valinin misafiri olmasından ötürü hesabına günlük harçlık aldığını, görkemli bir merasimle kabul edildiğini ve kendisine ziyafet verildiğini yazmıştır.¹⁸

Selçuklu Türkiye'sinin milletlerarası ticaretten en çok kazandığı iş sahası, Doğu ile Batı, hatta Güney ile kuzey arasındaki ticari alışverişi sağlayan Anadolu yollarında yapılan

¹⁵ Turan, *Doğu Anadolu Türk Devletleri Tarihi*, s. 87-88.

¹⁶ Hamdullah Müstevfî Kazvîni, *Nüzhëtü'l-Kulüb: The Geographical Part of The Nuzhat-al-Qulub*, Trc. G. Le Strange, E. J. Brill, London, 1919.

¹⁷ Ebu Abdullah Muhammed İbn Battûta Tancî, *İbn Battûta Seyahatnâmesi*, trc. A. Sait Aykut, Yapı Kredi Yayınları, İstanbul, 2015, s.287

¹⁸ Turan, *Doğu Anadolu Türk Devletleri Tarihi*, s.88

kervan ulaşımıdır. Merkezi Konya olmak üzere bu yollar; Antalya ve Alaiye limanlarından gelen bir anayol, Konya üzerinden Aksaray, Kayseri, Sivas, Erzincan ve Erzurum üzerinden Gürcistan'a bu yolun Sivas'tan güneydoğuya ayrılan bir kolu Malatya, Diyarbakır, Mardin, Musul, üzerinden Bağdat ve Basra'ya; yine Antalya ve Alaiyeden gelip, Konya'dan kuzeye çıkan bir yol Ankara, Çankırı, Kastamonu, Sinop üzerinden Kırım'a uzanıyordu. Bu önemli yol güzergâhı üzerinde kervanlar aralıksız ticaret yaptıklarından dolayı, soygunculuğa karşı tedbirler alınmış ve menzil olmaya elverişli yerlerde hanlar inşa edilmiştir.¹⁹

Türkiye Selçuklu pazarları da dönemin ticaretinin gelişmesinde önemli bir unsur olmuştur. Bu pazarlardan her büyük şehirde bulunabiliyordu, ayrıca her birinde aynı türden zanaatlar pazarın birbirinden ayrı bölümlerinde bulunmaktaydı. Erzincan gibi ikincil öneme sahip şehirlerde bile çok büyük ve görkemli pazarlar bulunmaktaydı.²⁰ Köylüler mallarını genellikle açık pazarlara getirmekte, ticari alışverişi bitene kadar birkaç gün kentlerde yapılan misafirhanelerde kalabilmekteydiler. Misafirhanelerin yanı sıra kervansaraylar da bulunmaktaydı. Han, kervansaraylar ve açık pazar yerleri devletçe maaş veya iltizam şeklinde karşılanan şahneler tarafından kontrol edilerek düzen sağlanıyordu. Bu sistemin düzenli yürütülmesi sayesinde üretici halk elde ettiği ürünleri rahatça pazarlayacağı bir ortam olduğundan dolayı fazla üretim yapmaktan da kaçınılıyordu.²¹

Erzincan Moğol istilasından dolayı tahribe uğrayan Anadolu şehirleri arasında idi. Baycu Noyan, 1243 yılında Anadolu seferinde Erzincan'dan geçerken altın istemiş, alamayınca surları mancınıklarla yıkıp şehri tahrip etmiş ve halkın bir kısmını kılıçtan geçirmiştir.²² 1243 Köseadağ Savaşı'ndan sonra Anadolu'nun Moğol hâkimiyeti altına girmesi Mezopotamya'ya giden yollar dışında Erzurum üzerinden geçen yoları da hareketlendirdi. İlhanlı hakimiyetinde daha çok Latinlerin yararlandığı Akdeniz Ayas (Yumurtalık) dan veya Antalya'da, Alâiyye'den başlayıp Konya, Aksaray, Kayseri'ye gelip Sivas'ta toplanan ve Divriği, Erzincan, Erzurum, Erciş, Iğdır üzerinden Tebriz'e, oradan İran, Gürcistan ve Asya içlerine giden Doğu-Batı uluslararası ticaret yolu büyük önem kazandı. Sivas-Erzincan arasında bulunan Zara ve Gercanis (Refahiye) ana yolun kuzeye ve güneye hareket duraklarıydı. Daha çok Cenevizlilerin kullandığı Trabzon-Tebriz yolu ise Kuzey'de yürütülen ticaret için önem arz ediyordu. Erzincan bu iki ticaret yolu güzergâhın da bir durak noktası olması sayesinde refah düzeyi yüksek yeni bir şehir olarak ortaya çıktı. Erzincan ayrıca Suriye, el-Cezire ve Gürcistan'dan gelen emtîânın Sivas ve Erzurum ile birlikte Anadolu'daki toplanma yerlerinden de biri idi. Erzincan'a gelen mallar, buradan kuzeydeki Trabzon'a, oradan da Güney Rusya'ya yönelebiliyordu.²³

Erzincan'da XII. yüzyıldan itibaren seyrek olarak sikke kesilmiştir. Fakat burada 1262 tarihinden itibaren hemen her sene sikke kesilmeye başlandığı görülüyor. Bu durum İlhanlılar dönemindeki büyük ekonomik canlılığın da en açık göstergesidir. Yakınlarındaki gümüş madenler (Gümüşhane) bunda etkili olmakla birlikte, ülkenin iktisadi faaliyetlerinin İlhanlı Devleti ve onun Azerbaycan'daki merkez sahasına yönelmesinin de büyük önemi vardır. Erzincan da ki para kesimi, 1340'lara kadar bütün canlılığı ile devam edecektir.²⁴

¹⁹ Mustafa Akdağ, *Türkiye'nin İktisadi ve İçtimai Tarihi*, Yapı Kredi Yayınları, İstanbul, 2010, s. 35.

²⁰ Tamara Talbot Rice, *Anadolu Selçuklu Tarihi*, trc. Tuna Kaan Taştan, Nobel Akademik Yayıncılık, Ankara, s.108.

²¹ Şahin, *Erzincan Tarihi*, s.250.

²² Turan, *Doğu Anadolu Türk Devletleri Tarihi*, s.89.

²³ Özen, "İlhanlılar Devrinde Erzincan", s.529-530.

²⁴ Tuncer Baykara, *Türkiye Selçuklularının Sosyal ve Ekonomik Tarihi*, IQ Kültür Sanat Yayıncılık, İstanbul, 2004, s.293-294.

Erzincan'a pek çok yabancı tüccar yerleşmiştir. Bunlardan, Latinler için bir kilise ile Cordelier rahiplerine ait bir manastır bulunmaktadır. Erzincan, zaman zaman doğal afetler ve savaşlar sonucu tahrip olmakla birlikte, İlhanlılar (1256-1353) devrinde yeniden canlılık kazanmıştır. İlhanlı veziri meşhur tarihçi, Reşideddin Fazlullah (1248-1318)'a göre Erzincan güzelliği ile cennetten bir parça idi, kumaş ve meyve üretimi boldu. İlhanlı başkentine her yıl 200 top kemha, 10 bin arşın kadife, 10 bin arşın iskarlat kumaşın yanı sıra 80 men²⁵ elma, 200 men kayısı ve 600 men armut gönderiyordu.²⁶ Hatta Reşideddin kendi parasıyla Erzincan'a bir medrese inşa etmiş ve medresenin müderrisi olan Mevlana Şemseddin Muhammed'e her sene oğlu Hoca Celaleddin eliyle bir eğerli katır, 2000 dinar Erzincan akçesi, erzak, elbise ve kürk gönderiyor ve medresenin 20 talebesi ile medrese erkânına birer yün cübbe, birer koyun postu, erzak ve 100 dinar akçe verilirdi ki bunlar geçim vasıtası ile verilen paradan ayrı yani ek olarak Erzincan vergisinden veriliyordu.²⁷ Bundan başka Fırat havzasında ziraat için sulama kanalları açarak Anadolu'nun çeşitli bölgelerinden göçürülen ahalinin buralarda ziraat yapması düşünülmüş ve bu uğurda çabalar sarf edilmiştir. Ancak şunu unutmamak gerekir ki Moğollar Anadolu'da verdiklerinden fazlasını kat kat almışlardır.²⁸

Anadolu'da İpek Yolu'nun önemli bir noktası olan Tebriz ile İstanbul'u birleştiren başlıca iki ticaret yolu vardı. Birincisi, Kuzey'den Erzurum, Erzincan, Sivas, Tokat, Ankara, Bolu ve Bursa üzerinden işlemektedir. İkincisi daha Güneyden olup Van, Bitlis, Diyarbakır, Urfa, Birecik, Halep, Adana, Konya, Akşehir, Kütahya ve Bursa yolunu takip etmektedir. Bu yollar Kuzey ile Güney ve Doğu ile Batı'yı birbirine bağlamaktadır.²⁹

İlhanlı hâkimiyeti altında büyüyen bir ticaret ve sanayi kenti olan Erzincan, değişik milletlerden çok sayıda yabancıyı bünyesinde barındırmaktaydı. Akdeniz-Karadeniz ve Kafkaslar-İran arasında ticaret yapan Müslüman, Latin, İdil Bulgarı ve Rus yabancılar arasında en fazla İtalyanlar bulunmakta idi. Bu tüccarların bir kısmı burada sadece ticaret yapıyor, bir kısmı da yerleşip iş kuruyordu. İlhanlı Devleti'nin son hükümdarı Ebû Said Bahadır Han kentin ticarî potansiyelini artırmak için 1320 yılında Venedikliler ile bir ticaret antlaşması yaptı. Selçuklu politikasının devamı niteliğindeki 29 maddelik bu antlaşmayla Venediklilere İlhanlı Devleti sınırları içinde serbest bir şekilde ticaret yapabilme ve ibadet edebilme hakkı verildi. Antlaşmaya göre Avrupalı tüccarların kazandıkları imtiyazlardan en mühimleri, Venediklilerin ticaret kolonilerinin bulunduğu Sivas, Konya vs. diğer şehirler gibi Erzincan'da da bir kiliselerinin olması ve Fransiskanlara ibadet yapabilmeleri için bir manastır verilmesiydi. Ayrıca ölen bir Venedikli tüccarın malları geri verilecekti. Antlaşma yapılmasına rağmen taraflar arasındaki ilişkilerde sorunlar yaşanabiliyordu. Örneğin Erzincan'da vefat eden Francesco Canal'ın malları geri verilmedi ve Bedreddin Lulu tarafından alıkonuldu. Venedik'in meselenin çözümü için Tebriz'e gönderdiği Marco Corner da 1328'de tutuklandı. Venedik, İlhanlı idaresinin bu olumsuz tavrına karşılık vermekten çekinmedi. Venedik mallarına zarar verdiği iddia edilen yerli tüccar Tebrizli Hacı Süleyman Taibi 4.000 besant ödemek zorunda bırakıldı (1332).³⁰

Erzincan'a bağlı Tercan da İlhanlı döneminde önemli bir belde durumundaydı. Türkistan ve İran'dan gelen büyük kervan yolu Erzurum'dan sonra Erzincan'a varmadan

²⁵ Men, bir tür ağırlık birimidir. 1 men 0,83 kg.'dir.

²⁶ Yaşar Bedirhan, "Türkiye Selçukluları Devrinde Anadolu'nun Ticaret Şehirler", *Tarih Okulu Dergisi*, Sayı XXIV, İzmir, 2015, s.37.

²⁷ Zeki Velidi Togan, "Reşideddin'in Mektuplarında Anadolu'nun İktisadi ve Medeni Hayatına Ait Kayıtlar", *İstanbul Üniversitesi İktisat Fakültesi Mecmuası*, C. XIV, Ekim 1952-Temmuz, s. 35.

²⁸ İlhan Erdem, "Türkiye Selçuku İlhanlı-İktisadi -Ticarî İlişkileri ve Sonuçları", *Tarih Araştırmaları Dergisi*, 21/33 (2003), s. 59.

²⁹ Ahmet Tabakoğlu, *Türk İktisat Tarihi*, Dergâh Yayınları, İstanbul, 2003, s. 240.

³⁰ Özen, "İlhanlılar Devrinde Erzincan", s.531-532.

önce mutlaka Tercan'dan geçiyordu. Tercan, Trabzon'a gidecek kervanların da uğrak yeri bir merkezdi. İbn Said mallarını Konya'dan Tebriz'e götüren tüccarların Tercan'dan geçtiklerini ifade eder. Marco Polo ise civardaki Türkmenlerin yazın Tercan civarına gelerek buradaki ova ve meralarda hayvan sürülerini otlattıklarını kaydeder. İlhanlı Devleti ticaret güzergâhı üzerindeki bu önemli belde emniyetin tesisine çalışmış ve beldeyi imar etmiştir. Tercan'ın İlhanlı hazinesine ödediği yaklaşık vergi tutarı 41.000 dinardır. İlhanlı döneminde Erzincan sınırları içinde dikkat çeken bir başka belde de İlhanlı hazinesine ödediği 34.400 dinar vergi ile Kemah'tır. Kemah'ın ince ve zarif çadır bezleri o dönemde çok ünlüdür.³¹

İCTİMÂÎ DURUM

Erzincan, Mengücekliler zamanından itibaren ticarî ve iktisadî alandaki gelişmişliği ve hükümdarlarının bilim, kültür ve imar faaliyetlerine verdikleri önem doğrultusunda medenî açıdan üst düzey bir konuma ulaşmıştı. Kent, Selçuklu hâkimiyeti döneminde de aynı durumunu devam ettirdi. Selçukluların hizmetinde birçok Erzincanlı bilim, edebiyat ve devlet adamı bulunmaktaydı. Bir hastalık vuku bulduğunda Selçuklu sarayına ilk çağrılan tabibler, Erzincanlı tabiblerdi. Bunlardan biri olan Alâeddin Erzincanî, başkent Konya'ya davet edilerek hasta olan Sultan IV. Rükneddin Kılıç Arslan'ı tedavi etmişti.³²

Fahreddin Behramşah (1168-1225) ve zevcesi İsmetiye Hatun âlimlere ve din adamlarına çok önem verirdi. Bahaeddin Veled Erzincan'a geldiğinde sultan ve eşi Bahaeddin Veled'e Erzincan'da kalması için çok ısrar etmiş Bahaeddin Veled ise kalmak istememiş ancak bir medrese yaptırılırsa burada kalacağını söylemişti. Bunun üzerine Behramşah derhal bir medrese yaptırmış ve Bahaeddin Veled burada bir müddet kalıp ders vermiştir. Mevlevî kaynaklara göre Baheddin Veled'in Erzincan'da kalmak istememesinin sebebi ise şehirde kötü insanların çokluğu ile alakalı olduğunu gösterir. Nitekim diğer çağdaş müellifler de bu zengin ve refahlı şehirde içki ve eğlence hayatının çok yaygın olduğunu belirtmişlerdir.³³

Kültür ve refahın çok ileri seviyede bulunduğu, halkın eğlenceye düşkün olduğu Erzincan'da birçok sanatın gelişmesinin yanı sıra müzikte de büyük bir gelişme katedilmiştir. Dönemin meşhur sanatçıları içinde birçok Erzincanlı'ya rastlanmaktaydı. Sirâceddin Ahmed (öl. 1260), edebiyat ve tasavvuf konusunda donanımlı bir musikî üstadıydı. Horasan tarzında peşrevleri, gazelleri ve terennümleri vardı. Sadece Anadolu'da değil, bölge ülkelerinde de üne sahipti. Eyyübî hükümdarı Melik Eşref'in davetlisi olarak Şam'a gitmiş, eserlerinden çaldığı parçalarla saray eşrafının büyük beğenisini kazanmıştı.³⁴

Erzincan, XIII. Yüzyılda Türk nüfusun az olduğu bir yerleşim merkezi idi. Çoğunluğu Hristiyan Ermeni nüfus oluşturmakla birlikte şehrin ileri gelenleri Müslüman Türklerdi. Türk nüfusun az olmasının nedeni ise Türklerin göçebe hayat tarzını benimsemelerinden dolayı bu yaşam tarzına uygun olan hayvancılığa ağırlık vermeleridir. Hristiyanların Türk yerleşimleri esnasında kendilerini güven altına almak üzere kente göç etmişler göç etmelerindeki en büyük etken ise buranın Ermeni Hristiyan mezhebi piskoposluğunun merkezi olmasıydı. Selçuklu egemenliğinde iken Anadolu'da yaşayan farklı etnik ve dinî unsurlar arasında küçük, önemsiz olaylar dışında büyük çaplı anlaşmazlıklar meydana gelmemişti. Bunun sebebi Selçuklu idarecilerinin adalet ve hoşgörülü politikalarıdır. İlhanlı devrinde Erzincan'daki bu olumlu ortam yok oldu. İlhanlılar, birkaç defa büyük yenilgiye uğratıldıkları Memlûklerin Anadolu'daki Türkler

³¹ Özen, "İlhanlılar Devrinde Erzincan", s.533.

³² Ahmet Eflaki, *Ariflerin Menkabeleri*, trc. Tahsin Yazıcı, Kabalcı Yayınevi, İstanbul, 2006, s. 298.

³³ Turan, *Doğu Anadolu Türk Devletleri Tarihi*, s.90-91.

³⁴ Özen, "İlhanlılar Devrinde Erzincan", s.533.

tarafından desteklendiğini biliyorlar ve onlara güvenmiyorlardı. İlhanlıların Baybars'a yönelen Anadolu Müslümanlarına karşı Hristiyanları himaye etme politikaları Ermenilerin yoğun yaşadığı Erzincan'da Müslüman Türklerle yaşanacak sorunların fitilini ateşledi. Kaynaklara "Ermeni Olayı" olarak geçen olay bu tür bir anlaşmazlıktan ortaya çıkmıştı. O dönemdeki Ermeni Piskoposu Marhasya (Bar Serkis) İlhan Abaka'nın değer verdiği din adamlarından biri idi. Abaka ile samimiyetine güvenerek Selçuklulara bağlı Erzincan hususunda Muineddin Süleyman Pervâne ile rekabete girişti. Han'a her yıl 500 süvari beslemesi karşılığında Erzincan'ın kendisine iktâ olarak verilmesini istedi. Bu öneriyi soğuk bakan Han, sadece Erzincan'da yaşayan Hristiyanların Marhasya'ya bağlı olmasını buyurdu. Marhasya, Abaka'nın verdiği bu hükme rağmen Erzincan Türklerini tahrik etmeye çalıştı. Moğollarla birlikte hareket ederek Selçuklu emiri Yavtaş'ın Erzincan'dan vergi toplamasına engel oldu (1261). Türklere yaptığı haksızlık ve kötü muameleler ile Pervâne dışında diğer Türk beylerinin de düşmanlığını kazandı. Marhasya'yı ortadan kaldırmak için fırsat bekleyen Pervâne, Harput Beyi Hüsâmeddin Baycâr'a onu öldürmesi için gizli bir emir gönderdi. Baycâr yanına aldığı 200 süvari ile Marhasya ve yanındaki 30 papazı manastıra giderken öldürdü. Olay sonucunda Moğolların tepkisinden korkan Baycâr Memlûk hükümdarı Baybars'a sığındı.³⁵

Erzincan Selçuklu hâkimiyetinde kalmakla beraber Abaga Han, 1277 senesinde Anadolu seferinden dönerken, bu şehre uğramış Selçukluların borçları karşılığında bu belde Has-İncü olarak Moğol hanedanının mülkiyetine alınmış bu bölgeye ait kumaşlar ve mallar hayvanlara yükletilerek Han ile birlikte Bayburt yolu ile Tebriz'e sevk edilmiştir. Bütün Selçuklu Türkiye'si gibi Erzincan'da da toprak mülkiyeti devlete aitti. Nitekim IV. Kılıç Arslan Moğollara dayanarak kardeşi II. İzzettin Keykavus'a karşı mücadele ederken Erzincan köylerini yanındaki beylere ikta etmiş ve bütün Selçuklu ülkesine hâkim olunca bu köyleri vergi karşılığında vereceğini söylemişti.³⁶

Böylece devletin tayin ettiği kumandan ve savaşta süvari olarak vazife alan askerlere ücret verilmiyor. Miri topraklardan elde edilen gelirlerin belirli bir kısmının vergisi onlara ikta olarak verilirdi. Erzincan da şehirlerinin idari düzeni Sübaşı, İlbaşı, İğdişbaşı (mahalle yöneticisi) tarafından sağlanıyordu. Köylerde ise köy kethüdası bulunuyordu. Köylerdeki gençler ocaklar teşkili ve başlarında bir yiğitbaşıyla bu kethüdaya bağlılardı. Kethüda da bütün köylerin şehirdeki temsilcisi olan İlbaşı'na bağlıydı. Vilayet bölgelerinde yönetici sıfatında olan Melik'tir. Ona en yakın olan Atabeğ'dir. Daha sonra Sübaşı, Kadı, Şeyhül İslam, Ahi Baba, Sübaşı Naibi, İğdişbaşı gibi ünvanlarla anılan zatlar bürokrasinin üst tabakasını ve yine ilim ehli ile fütüvvet ehli adı altında ileri gelenler de bu zümreyi tamamlamaktaydı. Bütün iş hayatı Lonca ve bu müesseselerin başındaki Ahi Babalarca sıkı bir disiplin altında sağlanıyordu. Dini akidelere bağlı olan bu esnaf teşkilatında her meslek türü ayrı ayrı pirlerin başkanlığında faaliyet gösteriyordu.³⁷

Ortaçağ Türkiye'si'nin zirai, ticari ve kültürel bakımdan önemli şehri olan Erzincan hakkında kaynaklar yetersiz olduğu için şehir hakkındaki bilgiler oldukça sınırlıdır. Asırlardır şehirde meydana gelen büyük depremlerden dolayı şehrin tarihi kaynakları yok olmuştur. Erzincan Selçuklu döneminde sık sık büyük depremler yaşamış ve şehir tekrardan inşa edilmiştir. Ortaçağ Türk tarihinde meydana gelen büyük depremler şunlardır: 1046 yılında Erzincan'da büyük bir deprem olmuş şehir tamamıyla harap olmuş, yerler yarılmış ve insanlar açılan bu yarıklarda günlerce feryat etmişlerdir (Urfalı Mateos). 1138 de ise Yakın Şark'ta vuku bulan büyük deprem pek çok insan kaybına neden olmuş

³⁵ Özen, "İlhanlılar Devrinde Erzincan", s.534-535.

³⁶ Turan, *Doğu Anadolu Türk Devletleri Tarihi*, s.92.

³⁷ Şahin, *Erzincan Tarihi*, s. 247-249.

ve bu büyük depremin etkileri Erzincan'da da görülmüştür. 1165 yılında Mengücek yönetimi altındaki Erzincan da yine büyük bir deprem meydana gelmiş ve bu depremde şehir tekrar harap olmuş ve büyük bir insan kaybı olmuştur. Moğolistan'dan dönerken 1255 yılında Erzincan'a uğrayan W.Rubruck şehrin tamamen yıkılmış olmasına şahit olmuş ve ona göre Erzincan'da sayısı bilinmeyen halk yanında sadece adı yazılan ölülerin miktarı 10.000 kişi olarak tespit edilmiştir. Rubruck, Erzincan'da yerlerin yarıldığını ve dağlardan akan kaya ve toprakların şehir vadisini doldurduğunu anlatmıştır. Selçuklu devrine ait bir diğer deprem de 1290 yılında olmuştur.³⁸

³⁸ Turan, *Doğu Anadolu Türk Devletleri Tarihi*, s.94.

SONUÇ

Mengücekliler ve Selçuklular zamanında Anadolu'nun siyasi ve iktisadi açıdan dikkat çekici kentleri arasında yer alan Erzincan, Anadolu'nun ileri gelen ticaret merkezlerinden birini teşkil etmekteydi. O dönem içerisinde iktisadi hayatın temelini oluşturan faaliyetler bakımından Erzincan, çağdaşı olan kentlerden geri kalmadığı gibi çoğundan da önde bir konumu teşkil etmekteydi. Ticari hayatın yanı sıra Erzincan'da sosyal hayat, bilim ve kültür alanındaki faaliyetler de gelişme göstermiştir. Kent, bu ticari faaliyetlerin ve refah düzeyinin yüksek olması hasebiyle yabancı tüccarların da dikkatini çekmiş ve bunun sonucunda bölgeye yabancı nüfus yerleşmeye başlamıştır. Bu dönemde dikkat çeken bir diğer hususta dönemin önde gelen tabipleridir. Bir hastalık zuhur ettiğinde Selçuklu sarayına ilk çağırılan tabiplerin Erzincanlı tabipler olması da kentin tıp alanındaki önemini gözler önüne sermektedir. Bunların yanı sıra Anadolu da kurulan az sayıdaki Mevlevi tekkesinden birinin de Erzincan'da olması Mevleviliğin Anadolu'daki güçlü merkezlerinden olduğunu göstermektedir.

1243 Köseadağ Savaşı'ndan sonra Anadolu'nun İlhanlı hâkimiyetine girmesiyle birlikte kent ilk dönemler İlhanlılar tarafından tahribata uğramış fakat sonraları İlhanlı hâkimiyeti altında büyüyerek önemli ticaret ve sanayi bölgesi olma özelliğini devam ettirmiştir. 1262 yılından itibaren hemen her sene sikke kesilmeye başlandığı görülmektedir. Bu durum İlhanlılar dönemindeki ekonomik canlılığın açık göstergesidir. Erzincan'ın İlhanlı devrindeki bu parlak durumu devletin son hükümdarı Ebu Said Bahadır Han'ın vefat etmesinden sonra başlayan iç karışıklıklar ile birlikte sona ermiştir. Bu tarihten sonra bölgede yaşanan karışıklıklar sonucunda kentte güvensizlik ortamı oluşmuş, yabancı tüccarların buradan ayrılmasıyla birlikte eski bir ticaret merkezi olan Erzincan'ın ekonomik canlılığını kaybetmesine neden olmuştur.

Ortaçağ Türkiye'sinde önemli bir şehir olan Erzincan, tarihi ve medeniyeti hakkında önemli belgeler teşkil etmesi gereken abidelerden hemen hemen hiçbir şey kalmamıştır. Bunun sebebi bölgede vukuu bulan şiddetli depremlerdir. Erzincan tarih boyunca birçok büyük deprem yaşamış, Selçuklular zamanında da yaşanan bu depremler şehrin yıkılıp daha sonra yeniden inşa edilmesine neden olmuştur.

KAYNAKÇA

- AKSARÂYÎ, Kerimüddîn Mahmûd b. Muhammed; *Müsâmeret Ül-Ahbâr: Moğollar Zamanında Türkiye Selçukluları Tarihi*, trc. Osman Turan, Türk Tarih Kurumu, Ankara 1999.
- AKDAĞ, Mustafa; *Türkiye'nin İktisadî ve İctimaî Tarihi*, Yapı Kredi Yayınları, İstanbul, 2010.
- BAYKARA, Tuncer; *Türkiye Selçuklularının Sosyal ve Ekonomik Tarihi*, IQ Kültür Sanat Yayıncılık, İstanbul, 2004.
- BEDİRHAN, Yaşar; "Türkiye Selçukluları Devrinde Anadolu'nun Ticaret Şehirler", *Tarih Okulu Dergisi*, Sayı XXIV, İzmir, 2015, s.25-50
- EFLÂKÎ, Şemseddîn Ahmed el-Eflâkî el-Ârifî; *Ariflerin Menkabeleri*, trc. Tahsin Yazıcı, Kabalcı Yayınevi, İstanbul 2006.
- ERDEM, İlhan; "Türkiye Selçuklu İlhanlı-İktisadî –Ticarî İlişkileri ve Sonuçları", *Tarih Araştırmaları Dergisi*, 21/33 (2003), s. 49-67.
- Hamdullah Müstevfi Kazvînî, *Nüzhetü'l-Kulûb: The Geographical Part of The Nuzhat-al-Qulub*, Trc. G. Le Strange, E. J. Brill, London 1919.
- İBN BATTÛTA TANCÎ, Ebu Abdullah Muhammed; *İbn Battûta Seyahatnâmesi*, trc. A. Sait Aykut, Yapı Kredi Yayınları, İstanbul, 2015.
- İBN BÎBÎ, Nâsiredîn Hüseyin b. Muhammed b. Ali el-Ca'ferî er-Rugadî; *El- Evâmirü'l-Alâ'ie fi'l- Umûri'l-Alâ'ieye (Selçuknâme)*, I-II, trc. Mürsel Öztürk, Türk Tarih Kurumu, Ankara 2014.
- KAYMAZ, Nejat; *Anadolu Selçuklu Sultanlarından II. Gıyâsü'd-dîn Keyhüsrev ve Devri*, Türk Tarih Kurumu, Ankara, 2014.
- MİROĞLU, İsmet; "Erzincan", *DİA*, İstanbul, 1995, s. 318-321.
- ÖNGÜL, Ali; *Anadolu Selçukluları*, Çamlıca Yayınevi, İstanbul, 2017.
- ÖZAYDIN, Abdülkerim; "İbn Bîbî", *DİA*, İstanbul, 1999, s. 379-382.
- ÖZEN, Firdevs; "İlhanlılar Devrinde Erzincan", *Prof. Dr. Eşref Buharalı'ya Armağan Türk Tarihine Dair Yazılar II*, Ankara, 2017, s.515-541.
- RİCE, Tamara Talbot; *Anadolu Selçuklu Tarihi*, trc. Tuna Kaan Taştan, Nobel Akademik Yayıncılık, Ankara, s.108.
- SEVİM, Ali; *Anadolu'nun Fethi Selçuklular Dönemi*, Türk Tarih Kurumu, Ankara, 1993.
- ŞAHİN, Tahir Erdoğan; *Erzincan Tarihi*, Erzincan Hayra ve Dayanışma Vakfı, Erzincan, 1985, C.I
- TABAKOĞLU, Ahmet; *Türk İktisat Tarihi*, Dergah Yayınları, İstanbul, 2003.
- TEKİN, Oğuz; *Eski Yunan ve Roma Tarihine Giriş*, İletişim yayınları, İstanbul, 2014.
- TOGAN, Zeki Velidi; "Reşidedin'in Mektuplarında Anadolu'nun İktisadi ve Medeni Hayatına Ait Kayıtlar", *İstanbul Üniversitesi İktisat Fakültesi Mecmuası*, C. XIV, Ekim 1952-Temmuz, s. 33-50.
- TURAN, Osman; *Selçuklular Zamanında Türkiye*, Ötüken Neşriyat, İstanbul, 2014
- TURAN, Osman; *Doğu Anadolu Türk Devletleri Tarihi*, Ötüken Neşriyat, İstanbul, 2013

TÜRK MİTOLOJİSİNDEKİ HAYAT AĞACI VE HAYVAN ÜSLUBUNUN ERZİNCAN'DAKİ KÜLTÜR ÖGELERİNE YANSIMASI

Battal Atalay* - Prof. Dr. Najat Sayem Khalil**

ÖZET

Eski çağlardan itibaren tabiat unsurlarına değerler atfedildiği bilinmektedir. Bu değerlerin çağlar boyunca yaşatılması, farklı formlara bürünüp nesillerce aktarılması, kültürel değerlerin yaşatılması açısından önemlidir. Hayat ağacı kavramının dinsel ve mitolojik açıdan ele alınması son derece önemli olmakla birlikte, pek çok inancın kökenlerine de ışık tutmaktadır. Türkler binlerce yıllık tarihinde birçok hayvanı tanımıştır. Zaman içerisinde değişiklik gösterse bile birçok hayvanı kutsal saymış, bazılarının kötülük getirdiğine inanmış ve bazı hayvanları ise aileden biri olarak görmüşlerdir. Bu köklü kültürün yaşandığı önemli merkezlerden biri olan Erzincan şehrinde pek çok medeniyet ve topluluk kendinden öğeler ve izler bırakmıştır bu topraklara. Bu izlerden ve figürlerden en dikkat çekenleri Erzincan şehrinde yer alan kalelerde ve ören yerlerinde buluna kabartmalar, heykeller ve mezar taşlarında geçen simgesel ve mitolojik kökeni bulunan kalıntılardır.

Bu kalıntılardan bazıları şunlardır. Erzincan'da buluna Hitit eserlerindeki taş koyun heykeli, Altın tepede çıkarılan aslan heykeli, geyik mozaïği üzerinde boğa resmi olan bronz kazan, yapılar üzerinde yer alan "Hayat Ağacı ve Geyik figürü", Otlukbeli'ndeki at ve koç figürleri bulunan mezar taşları, Cimin ilçesinde bulunan kuş başlı adam heykeli ve koç heykeli, Selçuklu döneminde kalma kalelerde yer alan Çift Başlı Kartal ögesi gibi örnekler ele alınarak bildiri kapsamında ifade edilecektir.

Türk mitolojisindeki yerleri ve yansımalarını olan bu öğeler anlamsal olarak açıklanıp, kıyaslaması yapılarak bu kalıntı ve yapıların ortak kültürel öge olarak farklı coğrafyalarda nasıl aynı şekilde çıktığı bildiri kapsamında incelenerek anlatılmaya çalışılacaktır.

* Battal Atalay, Erzincan Binali Yıldırım Üniversitesi, Sosyal bilimler Enstitüsü, Tarih Anabilim Dalı, Yüksek Lisans Öğrencisi

** Prof. Dr. Najat Sayem Khalil, San'a University / Yemen

1. TÜRK MITOLOJİSİNDEKİ HAYAT AĞACI VE HAYVAN ÜSLUB

1.1. Geyik

Asya Türkçesinde kiyik, keyik, geyik biçiminde geçen bu sözcük evcil olmayan yabansı, başıboş ormanlarda, dağlarda yaşayan yaratık anlamına gelmektedir. Geyik key/kiy kökünden türeyen bir sözcüktür. Eski Türklerde evcil olmayan ve evde beslenmeyen bütün yaratıklara keyik/kiyik/geyik olarak nitelendirilmektedir. Bu husustan yola çıkarak geyik sözcüğünün kökeni olan "key" de yaban, evcilleşmemiş avlanması gereken anlamına gelmektedir. Bu sözcük Anadolu Türkçesine zuhur ederken anlam değişikliğine uğramıştır. Avrupa dillerinde ise geyik, baş ve beyin anlamına gelmektedir¹. Geyik Türk kültüründe önemli yere sahip olan hayvanlardan biridir. Türk destan ve mitlerinde rastlanan bu öge, bilinen hayvanlardan biri sayılmaktadır. Türkler arasında geyiğin kutsallığı nedeniyle geyik boynuzunun kimi insanlar evlerinin duvarlarına uğur getirmesi için astığını bilinmektedir. Orhun kitabelerinin bir bölümünde geyikle ilgili bir yazı yer almaktadır. Türklerin önde gelen kişilerinden biri olan Oğuz Kağan milletine musallat olan yaratığı öldürmek için ağaca geyik bağlamıştır. Uygurlarda ise bir inanç aracı olarak değil avcılık aracı olarak yer alır. Geyik motifi Türklerin önemli hikâyelerinden sayılan Dede Korkut hikâyelerinde de önemli yer tutmaktadır. İyilik yapan kimi zaman onları tuzağa düşüren bir kimliğe sahiptir². Sibiryaya coğrafyasının en önemli yiyecek kaynaklarından birisi olan geyik, muhtemelen üst paleolitik dönemden avcı-toplayıcı kültüre sahip insan topluluklarının inanç dünyaların da önemli yere sahiptir. Çünkü doğa ruhlarına verilen değerden ötürü ve temel besin kaynağı sayılması ona ve ruhuna önemli mitolojik bir kült yüklemiştir. Daha sonraki dönemlerde ise geyik simgeselciliği ortaya çıkmaktadır. Erken dönem simgeselciliği hakkında kaya resimleri önemli bir yere sahiptir. Doğu Sibiryaya coğrafyasında geyik kemikleri ağaçlara asılırdı. Bunun nedeni ise orman ruhlarına duyulan saygı ve halk kültürü ile ilgili olan bir inanç ritüelidir. Bozkır kuşağında bulunan Türkler ile Sibiryaya coğrafyasındaki Türkler at ve diğer hayvanları evcilleştirmişlerdir ve geçimlerini bunlar sayesinde sağlamışlardır. Bundan ötürü bu coğrafya halkı geyiğe kutsiyet yükleyip, onu yüceltmiş ve sembolleştirmiştir. Şaman seçimi ile ilgili ritüellerde, Şaman kendine yol göstereceğini diye bir fare yollar ve fare şamanı bir tepe'deki mağaraya götürür. Bu mağarada ise vücudu Ren geyiği türleri ile kaplanmış iki kadın görülür, her iki kadın da şamandan gebe olduklarını ve iki Ren geyiği doğuracaklarını söylerler. Bu geyikler insanlara yardım edip hem yol gösterici hem de besin kaynağı olacaklardır. Şamanlara da bu geyiği yönetebilsinler diye birer tüy verilmiştir.

Geyik motifli taşlar en çok Moğolistan ve Güney Sibiryaya coğrafyasında bulunmaktadır. Bunun nedeni ise geyiğe atfedilen uhrevi ve mitolojik aktarımların nesnel dünyaya zuhurudur. Taşların genel özellikleri şöyledir: geyiğin abartılı boynuzları vardır. Ayakları karnının altına kıvrılmış ve uçar vaziyettedir. Geyik taşının en uç kısmında göğü ve yükseleceği yeri temsilen güneş figürü yer almaktadır. Birden fazla geyik taşının oluşturduğu sunaklar da bulunmaktadır. Bunlar şamanların sunak alanlarıdır. Tatarlar arasında ise geyik levhaları yaygındır. Bu levhalar daha çok erken savaşı mezarlarında rastlanmaktadır.³ Türk mitolojisinde geyik dağların, vadilerin ve sarp kaya eteklerinde görülen, kaybolan sihirli güzel bir hayvan olarak nitelendirilir. İnsanı büyüleyen, hayale kaptıran ve ulaşılamayan bir hayvan olarak nitelendirilmiştir. Alageyik yerin sembolüdür. Yakut Türkleri geyiklerin kulaklarına küpe takıp dağa bırakıyorlardı. Böylece tanrıya

¹ İsmet Zeki Eyüpoğlu, *Türk Dilinin Entomolojik Sözlüğü*, Sosyal Yayınları, İstanbul 1995, s.281

² Necati Gültepe, *Türk Mitolojisi Yeneni Araştırmalar Işığında*, Resse Yayınları, İstanbul 2013, s. 597

³ Sergen Çirkin, *Güney Sibiryaya Arkeolojisi ve Şamanizm*, Yapı Kredi Yayınları, İstanbul 2018, s. 312-317

armağan olarak geyiği sunmuş oluyorlardı. Sibirya'daki Samoyedler arasında bir inanış vardır: Bu inanışa göre her şamanın bir geyiği vardır. Şaman her tarafa bu geyiği ile gider, kavgalara onun ruhu ile katılır ondan güç alır o geyik ölünce şamanda ölür.⁴ Türk mitolojisinde yukarıda bahsettiğim kavramlar dışında giyim mitolojiye zuhur etmesi “Geyik ana-geyik ata; maral ana-maral ata” şeklinde görülmektedir. Geyik ana: Türk, Moğol, Altay mitolojisinde yer tutar. Moğollar marala, ece derler. Denizden çıkarak gelir ve Türklere yol göstericilik yapar. Ak geyik kılığına girerek Gök Türklerin atası ile birleşir. Bu birleşme sonucunda Göktürkler türemiştir. Geyik Ata: tüm geyik türlerinin başındaki geyik olarak bilinir.⁵

Geyiğin Türk mitolojisinde özellikle Sibirya Türkleri arasında önemli olmasının nedeni, o coğrafyada etkin olarak bulunan hayvanın geyik olması ve bu hayvanın, besin kaynağı olarak kullanılması hem de farklı faaliyetlerden yer alması neticesi ile, ortaya çıkmış bir mit kuramı olarak nitelendirilebilir.

1.2. At

Türk, Altay ve Moğol kültüründe ve mitolojisinde kutsal bir hayvan olarak geçmektedir. Türk dillerindeki söylenişi ise “Yabu, Yabak, Yafak, Yunt” şeklindedir. Moğollar 'da ise: “Adu, Adagu, Mor” gibi kullanımları vardır. Atın rüzgâr, fırtına yarattığına inanılırdı. Türklerde ev inşa edilirken evin ortasındaki direğe at kanı sürülerek o ev kutsanırdı. Orman ruhlarına dua edilirken, kırmızı at yelesi kullanılırdı. Türk mitolojisindeki önemli atlar ise şunlardır: Tulpar (uçan at), Kilin boynuzlu at), Ciren (konuşan at),Burşun (ikiz at).⁶

Türk mitolojisindeki atın önemli bir yeri de Şamanizm'de ki konumudur. Şamanlar ayin sırasında göğün katlarına yükselirken ata binmektedirler. Şaman, atı vasıtasıyla yeraltı veya öteki dünyaya geçebiliyordu. Ölen kişilerin ruhlarını da öteki dünyaya atın sırtında götürdüğü inancı hâkimdi. Bundan ötürü de at Türk mitolojisinde çoğu kez kanatlı olarak tarif edilmiştir.⁷ Şamanistler ata bir totem özelliği katarak sembolleştirmişlerdir. Altay destanlarında kahraman ve atı aynı gün doğar ve ölür. Böylece at ve kahraman ayrılmaz bir bütün olarak işlenir.⁸ At eski Türk yaşamının en önemli yapı taşlarından biridir. Savaşta kullanıldığı gibi taşımacılıkta da at kullanılırdı. At sürülerin fazlalığının zenginlik göstergesiydi. Yakut Türklerindeki inanışa göre at Tanrı tarafından kahramanlara hizmet için gönderilmişti. İslamiyet'ten sonra kendine yeni kavramlar ekleyen at figürü Türk toplumu için her zaman önemli bir figür olarak günümüze kadar zuhur etmiştir.⁹

1.3. Koç

Koç, Türk mitolojisinde Koça Han olarak geçer. Koç Bereket Tanrısı olarak da nitelendirilir. Diğer bir adı ise Kosa Handır. Koça Hana ilkbahar aylarında bereket getirdiği düşüncesi ile törenler yapılır, adaklar adanırdı. Bu törenin başında şaman vardı. Şaman bir Koç maskesi takar, tören için toplanan payları bir yerde birleştirip kutladıktan sonra, tüm

⁴ Bahaeddin Ögel, *Türk Mitolojisi C.II*, Türk Tarih Kurumu, Ankara 2014, s. 127-136

⁵ Deniz Karabulut, *Türk Mitoloji Ansiklopedisi Açıklamalı-Resimli*, https://www.academia.edu/11557648/Türk_Mitoloji_Ansiklopedisi_Deniz_Karakurt_04.09.2019

⁶ Karabulut, *Türk Mitoloji Ansiklopedisi Açıklamalı-Resimli*, s.57 04.09.2019

⁷ Beytullah Berak, Kırız Ata Sözlerinde Geçen Hayvan Adları Üzerine Bir İnceleme, *Journal Of Turkish Language And Literature*, C.II, S.II, Bahar 2016, s.22-27

⁸ Ali Abbas Çınar, *Türklerde At ve Açılık*, Feryal Matbaası, Ankara 1993, s. 19-22

⁹ Yunus Emre Tansu- Baran Güvenç, Eski Türk Mitolojisinde Hayvan Motifleri Üzerine Düşünceler, *Türk Dünyası Araştırmaları Dergisi*, S.218, Ekim 2015, s.4-5

halk beraber bunları tüketir böylece herkesin bereketinin artacağı düşüncesi oluşmuştu.¹⁰ Yukarıda bahsedilen bilgiler dışında Koç Türk mitolojisinde Gök kavramları ile da ilgili sayılmış ve güç kuvvet, kudret savaş, kavramları ile ortak değerlendirilir. Moğollar arasında Koç'un gökten geldi inancı hakimdir. Uygur halkı ise koçu cehennemdeki yaratıklar arasında nitelendirmişlerdir. Türkler hayvancılık faaliyetleri ile uğraştıklarından ötürü bu hayvana kutsiyet atfetmişlerdir.¹¹

1.4. Koyun

Türk mitolojisinde geçen diğer bir kurban hayvanı ise koyundur. Ayinler sırasında Tanrıya ya da ruhları adak olarak sunulan bir hayvandır. Şamanizm ayinlerinde ise attan sonra kurban edilen önemli hayvanlardan biri de beyaz koyundur. Bu koyunun beyaz olmasının nedeni saflık ve temizliğe itafidir. Ruhlara saf ve temiz bir adak sunmak için beyaz koyun tercih edilmesinin gerekçelerinden biri budur.¹²

1.5. Boğa

Türk Mitolojisinde yer unsurları içinde değerlendirilmekle beraber Gök ile de ilişkilendirilebiliyordu. Bazı kavimler kendilerinin boğadan türedikleri hususunda beyanatları bulunmakta. Eski Türklerde Boğa ve Öküz alplık ongun veya simgesiydi. Boğa erken devir Türk mitolojisinde savaş tanrısı olarak biliniyordu. Güç, kuvvetin sembolü olarak da yer almaktadır. Savaşçılar savaştan önce ona yakarıp güç istedikleri hususunda bilgiler mevcuttur. Sözlü gelenek vasıtası ile yazılı geleneğe geçmiş bilgilerde yer almaktadır. Boğa koruyucu ruh özelliği de taşımaktadır. Kültigin'in mezarının külliyesinin duvar kısmında, boğa maskına benzer bir figür bulunmaktadır. Boğa Türkler arasında hükümdarlık ongunu olduğundan yaygın bir şekilde bilinmektedir. Bazen Erlik Han'a kurban olarak sunulmuştur. Dede Korkut hikâyelerinde boğa güç, kuvvet, kudret ve yiğitliğin sembolüdür.¹³

Türk Mitolojisinde boğanın temel önemi dünyanın onun parçalanmış bedeni olduğu miti hâkimdir. Diğer bir mit ise Kozmozun tamamı boğa şeklinde tasvir edilmesidir. Zamanla boğa tasviri yer unsuruna aktarılarak yer unsurunu bir parçası olmuştur. Ziya Gökalp'e göre boğa Türklerde ilin hayvanıdır ve ilerleyen süreçlerde anlam daralmasına girdiği görülür.¹⁴

1.6. Aslan

Türk mitolojisinde Aslan figürü Budizm'in etkisi ile görülmeye başlayan bir figürdür. Lakin Çin etkisiyle de bu figürün Türk mitolojisine geçtiği söylemleri de vardır. Pazırık kurganlarında çıkan taşlar üzerinde Aslan figürlerinin bulunması bu hayvanın çok önceden bilindiğinin göstergesidir. Türklerde uzun saçın yaygın olmasının nedeni Aslan yebesine benzetme isteği ve savaşlarda aslan gibi güçlü olmak gayesinin getirdiği bir totem olarak Türk kültüründe yer almıştır. Aslan tanrısal bir hayvan olarak nitelendirilmiş ve bazı bölgelerde kurdun yerini almıştır.¹⁵ Atasözleri ve deyimlerde aslanın ulviyeti ve kudreti ile ilgili bazı deyişler bulunmaktadır. Aslan kükrerse atın ayakları dolaşır deyiminde olduğu gibi.¹⁶ Aslan figürü Altay Türkleri arasında daha çok rastlanmaktadır. Aslan iyinin kötüyü mağlup etmesi ve kudretin yegâne sembolü olarak görülür. Bu görüş, Türklerin İslamiyet'e

¹⁰Deniz Karabulut, *Türk Mitoloji Ansiklopedisi Açıklamalı*, s.497

¹¹ Tansu-Güven, *Eski Türk Mitolojisinde Hayvan*, s.11

¹² Tansu-Güvenç, *Eski Türk Mitolojisinde Hayvan Motifi*, s.11

¹³ Yaşar Çoruhlu, *Türk Mitolojisinin ABC'si*, Kabalcı Yayınları, İstanbul 1999, s.162-165

¹⁴ Fuzuli Bayat, *Türk Mitolojik Sistemi*, C.1, Ötüken Neşriyat, İstanbul 2017, s.38-40

¹⁵ Tansu-Güvenç, *Eski Türk Mitolojisinde Hayvan*, s.3-4

¹⁶ Beytullah Bekar, *Kırgız Atasözlerinde Geçen Hayvan Adları*, s.22

geçmesinden sonra da etkisini yitirmemiştir.¹⁷ Türkler arasında Aslan başı, bayrak ve sancaklara sembol olarak işlenmiştir. Bazı Türk destanlarında kahramana yardımcı olan hayvan olarak da yer alır. Bunun yanı sıra Orhun Kitabeleri'nin yer aldığı bölgede aslan heykellerine rastlanmıştır.¹⁸ Bunların haricinde Türk mitolojisinde kanatlı Aslan miti göğe ait unsurlardan biridir. Bu aslanın kişilere güç, kudret verdiği ve koruduğuna inanılırdı.¹⁹

1.7. Kartal

Asya Türkçesinde Kartal, börtü ve karakuş sözcükleri şeklinde telaffuz edilir. Göktürk Yazıtlarının bir kısmında kartal yerine karakuş tabiri kullanılmaktadır.²⁰ Kartal, Türklerin milli sembolüdür ve Şamanizm'de çokça karşılaşılmaktadır. Yakutlar arasında bu kuşun en yüksek ruhları taşıdığına inanılırdı. Gök Tanrı'yı ve şaman ruhlarını sembolize ettiğine inanılır ve hayat ağacının en üstünde yaşadığı sanılırdı. Şamanın yardımcı ruhlarından birisi olduğu da bilinmektedir. Gök Tanrı'yı temsil ettiğine inanılan kartala zaman zaman kurbanlar sunulurdu. Kartalın hükümdarlık, güç, kudret ile ilgili sembolizmi İslamiyet'ten sonra da devam etmiştir ve bazen de arma olarak kullanılmıştır.²¹ Türk mitolojik unsurlarından olan çift başlı kartal Gök Tanrı'ya açılan göğün kapısını bekleyen kuş olarak da nitelendirilmektedir. Yakutlar ağaçtan yapılmış sırıkların üstüne çift başlı Kartallar koymuşlardır bu direği çaprazlama bağlamışlardır. Daha sonra enlenmesi ağaçlar çakmışlardır. Bu ağaçlarda göğün katlarını nitelendiriyordu. Kartal da en üstte duruyordu ve böylece göğün katları ve kartalı birbiri ile sembolize etmiş oluyorlardı. Bazen de bu direği kurbanlara adıyorlardı.²² Türkler arasında çift başlı kartalın böyle tasvir edilmesinin iki nedeni vardır. Bunlardan ilki çift başı gücünün artacağı düşüncesi, ikincisi ise simetriye dikkat edilmesidir. M.Ö üçüncü binde kurat mezarlarında çift başlı kartal figürüne benzeyen göçerlere ait muskalar bulunmuştur. Bu göstergeler neticesinde kartalın Türk mitolojisindeki öneminin binlerce yıl öncesine dayandığını göstermektedir.²³

1.8. Baykuş

Kuşların beyi mânâsına gelen baykuş adı bu hayvanın geceleri uçtuğu ve ormanlarda, yıkıntılarda çok görüldüğünden dolayı ormanın koruyucu ruhu olarak nitelendiriliyor. Uğursuz ve korkulduğundan bu kuşun olduğu yerde başka kuş görülmez inancı hakimdir.²⁴ Türkler arasında Sarı Kuş olarak nitelendirilen baykuş, Gök Tanrı'nın kendisi veya kızı sayılıyordu. Baykuşa kurbanlar sunuluyor, bilhassa insan ve küçük kız çocukları kurban olarak bu kuşa sunuluyordu. Bu kurbanlar ya bayramlarda ya da hükümdar ölünce ölüm merasiminde tanrı saydıkları kuşa kurban olarak sunuluyordu. Başkurtlarda "sem ürk" olarak nitelendirilir. Farklı Türkçe lisanslarında Karakuş olarak zikredildiği de bilinmektedir.²⁵ Bu kavramlardan ziyade baykuş Türk mitolojisinde bilgi, sezgi, belleğin simgesi olmuştur. Bayat boyunun simgesi baykuştur. Baykuşun Türkler arasındaki diğer anlamı ise "ügi" dir. Yusuf Has Hacıp'in Kutadgu

¹⁷ Resul Çatalbaş, "Türklerde Hayvan Sembolizmi ve Din İlişkisi", *Turan Stratejik Araştırmalar Merkezi Dergisi*, C.3, Sonbahar 2011, s.12

¹⁸ Gültepe, *Türk Mitolojisi*, s.598

¹⁹ Çoruhlu, *Türk Mitolojisinin ABC'si*, s.149-151

²⁰ Eyuboğlu, *Türk Dilinin Entomolojik Sözlüğü*, s.380-381

²¹ Çoruhlu, *Türk Mitolojisinin ABC'si*, s.144-146

²² Ögel, *Türk Mitolojisi*, C.2, s166-167

²³ Tansu- Güvenç, *Eski Türk Mitolojisinde Hayvan*, s.10

²⁴ Eyuboğlu, *Türk Dilinin Entomolojik Sözlüğü*, s.79

²⁵ Mustafa Sever, "Türk Mitolojisinde Kuşlar", *Milli Folklor Uluslararası Halk Bilimi Dergisi*, S.42, Ankara 1999, s.85-86

Bilig’inde 2314’üncü beyitte bu isme rastlanmaktadır. Manas Destanı’nda baykuş ismine rastlanmaktadır. Manas Destanı’nda Manas’ın babası tarafından bozkır’da yalnız başına bırakması üzerine annesi ben baykuş ana oldum demiştir. Buradaki kasıt fedakârlıktır, baykuş yavruları uçana kadar annelerinin gözlerini oarmış. Bu anekdottaki kasıt baykuşun fedakâr olduğuna yönelik bir kasıt tır ve bu kasıt insana yüklenmiştir bu vasıtayla.²⁶

1.9. Hayat Ağacı

Türk mitolojisinde evren farklı sembollerle ifade edilmiştir. Bazen ışık şeklinde bazen de Dünya Ağacı (Hayat Ağacı) gibi düşünülmüşse de tasvirlerde, farklı olarak bir de Kutup yıldızı biçiminde düşündükleri de olmuştur. Dünya ağacı-Hayat Ağacı birbiriyle ilişkili olarak görülsede tam olarak öyle değildir. Dünya ağacı kapsayıcılığı dünya yaşamı ile sınırlı iken. Hayat Ağacı tüm kozmolojik sistemdeki yaşam unsurları ile ilgilidir.

Türk çadırlarının üstü açık olur. Bir sabitleme direği ile genel merkeze bağlanması ocağında burada yer alması, yaşamı ve ateşi beraber kozmosun parçası olduğu gibi, çadırında ana parçası olarak nitelendirilir. Hem soyut hem de somut kavramlar atfedilir, kutsallaştırılmıştır. Bu çadırın ortasındaki direk Hayat Ağacı unsuru olarak tasvir edilebilmektedir.²⁷ Hayat Ağacının diğer varyasyonları ise şunlardır: soy ağacı, şaman ağacı, dünya ağacı, yaşam ağacı vb.²⁸ Bahattin Ögel’e göre, “*Yakutların ana tanrıları hayat kökünde yaşamakta olan ve tüm insanlara can veren kutsal bir yaşam formu ve tanrıça*” idi.²⁹ Yakut ve diğer Türk topluluklarında ağaç kovuşu ana rahmine benzetilirdi. İlk erkeğin de bu ağaç tarafından emzirildiği ve bu ağacın da insana hayat veren yaşamı sağlayan bir form olarak, Türkler arasında kabul görüp mitolojik bir unsur olarak ortaya çıktığı bilinmektedir. Masallarda, destanlarda elma ağacının meyvesini yiyerek hamile kalma motifi çokça işlenmiştir. Bu ağaca da bu vasıta ile bir hayat ağacı kavramı yüklenmiştir. Yakut mitolojisinde Hayat Ağacı “*Ayı Nelberden veya Njanay Baran Hatun*” olarak bilinirdi. Bu ağacın diğer bir özelliği insanların tüm kötülüklerden koruduğu inancı idi. Bazen de Hayat Ağacı kayın ağacı olarak nitelendirilip somutlaştırılmıştır.³⁰ Hayat Ağacı aslında kozmosun ta kendisidir, kökleri ile yeraltı dünyasının sembolize ederken, gövdesi ile orta dünyayı dal ve yaprakları ile de yukarı dünyayı sembolize etmektedir. Bu ağacın en üst kısmında Bay Ülgen’in oturduğuna inanılmaktadır. Hayat Ağacı, şamanlar arasında şaman ağacı şeklinde nitelendirilmiştir. Bu şaman ağacının dallarının uçlarında odacıklar bulunduğu ve bu odacıklar da şamanların ruhlarını terbiye ettiği inancı yaygındır. Şaman bu ağacı dallarını göğe yolculukta merdiven vasıtası olarak da kullanmıştır.³¹ Hayat ağacının dört mevsim boyunca yeşil kaldığına inanılır. Bu ağacın yeşil kaldığı sürece dünyanın var olacağına inanılmaktadır. Bu ağacın en üstünde Cennetin olduğu inancı yaygındır. Türkler Hayat Ağacını ululaştırıp tapmazlar aksine; ona tanrının temsilcisi görüp Tanrı’ya en yakın canlı olarak nitelendirirler. Kökleri yeraltına ulaştığı ve dalları gökyüzüne ulaştı içinde, insanları da bu vasıta ile Tanrı’ya ulaştırdığı inancı yaygındır.³² Hayat Ağacı ölümsüzlük ve sonsuzluğun sembolüdür. Yer ile göğü birleştiren kozmik ağaçtır. Bu ağaç yeryüzünde Tanrının katına kadar uzandığı varsayılmaktadır. Türk unsurları kayın ağacını Hayat Ağacıyla sentez lemişlerdir. Kayın ormanlarını

²⁶ Nebahat Akgün Çomak, “Baykuş Simgesi”, *ACTA Infologna Dergisi(Davet Yazısı)*, SAYI ,s.1-2

²⁷ Gültepe, *Türk Mitolojisi*, s.414-418

²⁸ Bayat, *Türk Mitolojik Sistemleri*, C.2, s.36

²⁹ Ögel, *Türk Mitolojisi*, C.1, s.444

³⁰ Bayat, *Türk Mitolojik Sistemi*, C.2, s.36-37

³¹ Bayat, *Türk Mitolojik Sistemi*, C.2, s.184-186

³² Ahmet Demir, *Dünya Mitolojisi*, Kamer Yayınları, İstanbul 2018, s.105-110

kutsallaştırılıp bu ormanların ruhlarının olduğuna inanmışlardır. Diğer önem verdikleri ağaçlar ise Çam, Kavak, Ardıç, Meşe, Selvi gibi ağaçlardır.³³

2. ERZİNCANDAKİ HAYVAN FİGÜRLERİ

2.1. Aslan Heykeli

Aslan, boğa, koyun, at, koç, kartal, baykuş, geyik, leopar ve hayat ağacı figürleri gibi kalıntılar Erzincan Bölgesi'nin maddi kültürel değerleri arasında yer almaktadır. Bu figür ve yapı taşları Erzincan bölgesinde en iyi örneklerinin bulunduğu yerlerden birisi Altıntepe Ören yeridir. Altıntepe Erzincan merkezine 15 kilometre uzaklıkta bulunan Urartular tarafından kurulmuş bir şehirdir. Günümüzde 1. derecede arkeolojik sit alanı olarak koruma altına alınmış bulunmaktadır. Bu tarihi ve kültürel eserler Orta Asya'daki Türk kültürel öğeleri ile ortak figür ve değerler içermektedir. Bu figür ve değerlerden ilki Aslan heykelidir.³⁴



35

³³ F.Gülay Mirzaoğlu-Sıvacı, *Türklerde Mitolojik Unsurlar*, Türkoloji Araştırmaları Dergisi, S.10, 2005, s.9-10

³⁴Osman Ballı-Metin Çankaya, *Erzincan Turizm ve Kültür Envanteri*, Ermat Ofset Matbaaları, Erzincan 2007, s. 222

³⁵ Erzincan Turizm ve Kültür Envanteri, s. 222

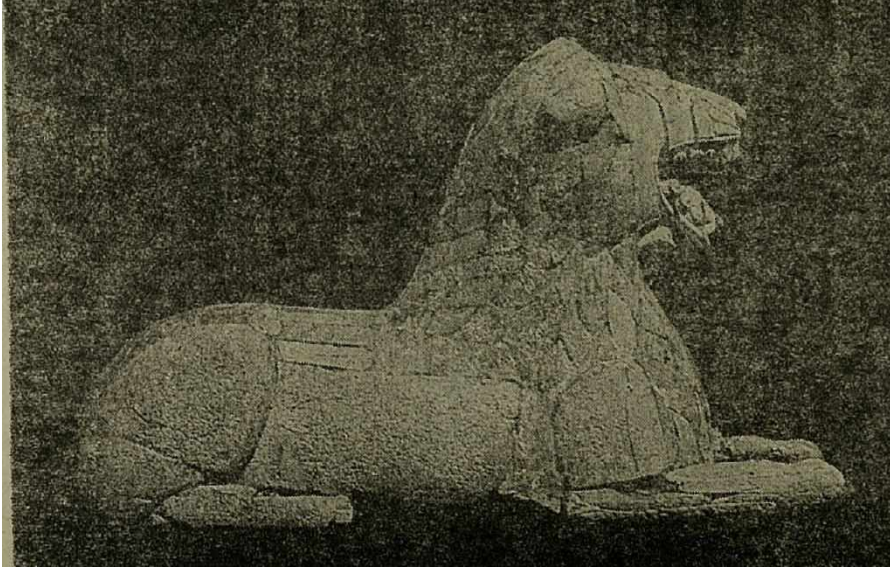

36

Altıntepe'de bulunan bu Aslan heykelleri Urartu eserleridir.³⁷



³⁶ H. İbrahim Özdemir, *Dünden bugüne Üzümlü(Cimin)*, Erzincan Ticaret Matbaası, Erzincan 1989, s. 23

³⁷ Erzincan Turizm Envanteri, no.24, s.25



38

Esesi Tahsulekrek Yaylası Kilisesi Aslan kabartması Kar Dağı'nın Doğu tarafında bulunan bölgede yer alan kilisenin giriş kapısının üst tarafındaki kabartmada Aslan figürüne rastlanmaktadır.³⁹



Refahiye ilçesi merkezindeki konakların birinin duvarında yer alan Aslan kabartmalı taş.⁴⁰

³⁸ Tahir Erdoğan Şahin, *Erzincan yukarı ülkenin Kadim Cenneti*, Erzincan Valiliği Kültür Yayınları, Ankara 2017, s.175

³⁹ Tahir Erdoğan Şahin, *Erzincan Yukarı Ülkenin Kadim Cenneti*, s.175

⁴⁰ Tahir Erdoğan Şahin, *Erzincan Yukarı Ülkenin Kadim Cenneti*, s.564



Oturan Aslan heykeli Altıntepe.⁴¹



42

⁴¹ Tahir Erdoğan Şahin, *Hayasa Bölgesi Tarihi c.1*, Berikan Yayınevi, Ankara 2014, s.148

⁴² Necdet Sakaoğlu, *Türk Anadolu'da Mengücekoğulları*, Yapı Kredi Yayınları, İstanbul 2005, s.203



Altın tepede bulun Aslan Kabartması.⁴³

Erzincan'da bulunan aslan heykelleri Türk mitolojisindeki kültürel öğle ve değerlerle ortak bir noktada buluşmaktadır. Bu figür hem Erzincan bölgesinde hem de Orta Asya'daki Türk kültüründe aynı şekilde işlenmiş bir figür olarak ortaya çıkmaktadır. Bu iki hususun ve figürün ortak olması kültürel ve mitolojik olarak iki toplumda da aslanın önemli bir yere sahip olduğu ve bu iki bölgenin birbirlerinden uzak olmasını ve farklı tarihlerde farklı medeniyetler barındırmasına rağmen ortak öğeler içermesine neden olmuştur. Ortak öğeler sayesinde de ortak kültürel değerler meydana gelmiştir. Bu ortak figürlerin iki coğrafyada da ortaya çıkmasının nedeni kültürel veri alışverişinden meydana gelmektedir. Buraya gelen tacirler, ticaret ehli kimseler, seyyahlar ve savaşlar gibi faktörler neticesinde bölgeler arası kültürel alışveriş meydana gelmiştir. Sonuç olarak iki bölge birbirinden uzak olmasına rağmen ortak kültürel figürler ortaya çıkmıştır.⁴⁴

⁴⁴ Alpaslan Ceylan-İbrahim Üngör, *Eskiçağ 'da Erzincan Kaleleri*, Yayındağ Matbacılık, Erzurum 2018, s.46

2.3. Koyun Heykeli



Bu koyun heykelinden Erzincan'da 3 tane olduğu söylenmektedir. Biri askeri hastanede, diğeri Haşhaşı köyünde, biri de millet bahçesindedir.⁴⁵

Bu eserlerin Hitit eserlerinden olduğu söylenmektedir.⁴⁶ Koyun Türk mitolojisinde Tanrıya sunulan bir kurban hayvanı olarak geçmektedir. Erzincan'da bulunan koyun heykellerini de yine bir kurban hayvanı olarak değerlendirebiliriz. Ayrıca yaratıcıya sunulan bir adak niteliği de taşımaktadır. Bu figür ve kabartmalar bölgeleri farklı olsa da kültürel öge bakımından ve etkileşim sonucunda, iki coğrafyanın ortak değeri olarak ortaya çıkmış bulunmaktadır. Bu ortaklığın temel noktası ise kültürel veri alışverişidir.

⁴⁵ Ali Kemal Erzincan, *Erzincan Valiliği Kültür Raporu(1931)*, Kaynak Yayınları, İstanbul 2013, s. 63

⁴⁶ *Erzincan Valiliği Kültür Raporu(1931)*, s. 63

2.3. Boğa Heykeli



47

Bu eser Altıntepe de çıkarılan ve üzerinde boğa motifi olan bir kazan. ⁴⁸

Boğa, mitolojide yer unsurları arasında yer almaktadır. Gök kavramı ile de nitelendirilmektedir. Bazı kavimler ise kendilerine boğadan türediklerine inanmaktadır. Lakin Erzincan'da bulunan boğa heykeli daha çok güç kavramının nitelendirmektir. Ve Kudret'in temsili Ongunlarından biri olarak bu bölgede yer almaktadır. Bu Ongunun buraya nüfuzu kültürlerarası iletişim faktörü sonucu ortaya çıkmıştır.

2.4. At ve Koç Figürü



⁴⁷ Erdal Akpınar-Serdar Sarı Çiçek-Yusuf Aksun, Üzümlü(Cimin), Doğu Yayıncılık, Erzincan 2014, s.14

⁴⁸ *Dünden bugüne Üzümlü(Cimin)*, s.14

Esen yurt köy mezarlığındaki mezar taşlarında bulunan Koç ve At figürünün taş üstüne kabartılmış şekli.⁴⁹ Esen yurt köy mezarlığındaki mezar taşlarında bulunan, Koç ve At figürünün taş üstüne kabartılmış ve Erzincan'daki Elmalı Mezarlığı üzerinde At figürü bulunan kabartma mevcuttur. Bu mezarlık örneği geleneksel Akkoyunlu Türkmen mezarlarındaki, kabartmaları ile uyushmaktadır. Pişkidağ Köyü mezarlığında bulunan at kabartma figürleri, Kemah Ardos köyünde bulunan at ve boğa örnekleri ile aynı biçime sahiptir.⁵⁰ At ve boğa Türk mitolojisinde hem kurban hayvanı hem yaşam inancının bir göstergesi olarak zuhur etmiştir ve bereketi de simgelemektedir. Erzincan bölgesine zuhuru ise bereket ve bolluk kültü şeklinde gerçekleşmiştir.

2.5. Çift Başlı Kartal ve Geyik Figür



Kartal kabartması Erzincan, Kemah ve Şebinkarahisar'da örnekleri mevcuttur. En güzel örneği ise Divriği'dedir. Ulu Camii ve Darüşşifa binalarında da bu kabartma yer almaktadır.⁵¹ Kartal Türk mitolojisinde göğün simgesi ve tanrının yeryüzündeki gözü şeklinde nitelendirilir. Tanrı, kartal vasıtası ile yeryüzünü izler. Yukarıdaki motifte ise çift başlı kartal gücün kudretin simgesidir ve yeni binaların üstüne konulmasının nedenine gelecek olursak: Yaratıcının yaptıklarımızı gözetleme ve ona göre davranmamız gerektiğini simgeler.

⁴⁹ Üzümlü(Cimin) ,s.129

⁵⁰ Erzincan Yukarı Ülkenin Kadim Cenneti, s.318-319

⁵¹ Erzincan Yukarı Ülkenin Kadim Cenneti, s. 207



Altıntepe kazılarında bulunan kilise tabanındaki geyik mozaïği.⁵²

Geyik mitolojide hem kurban ve adak hayvanı olarak geçmektedir artı olarak Atalar kültürü ve ruhunun bir simgesi olarak mitoloji ve mitlere zuhur etmektedir. Erzincan bölgesindeki Altıntepe kazılarında bulunan geyik modelinde ise bereketi simgelemektedir.

⁵² *Erzincan Yukarı Ülkenin Kadim Cenneti*, s.180

3. HAYAT AĞACI MOTİFİ

Hayat ağacı tüm toplumlarda ve uygarlıklarda görülen bir figür olarak bulunmaktadır. Tüm toplumlarda hayat ağacının şekli, işlevi farklı olsa da genel manada kullanım şekli ortak olarak nitelendirilebilir. Evrenin yaratılması dünyanın hayat ağacının belli parçaları olması gibi teoriler bulunmaktadır. Bu mitler sadece bir bölge veya bir yöre ile sınırlı kalmayıp, tüm dünyada görülmektedir bunun neticesi olarak, Erzincan'da da hayat ağacı figürü ve motifi yer almaktadır.



53

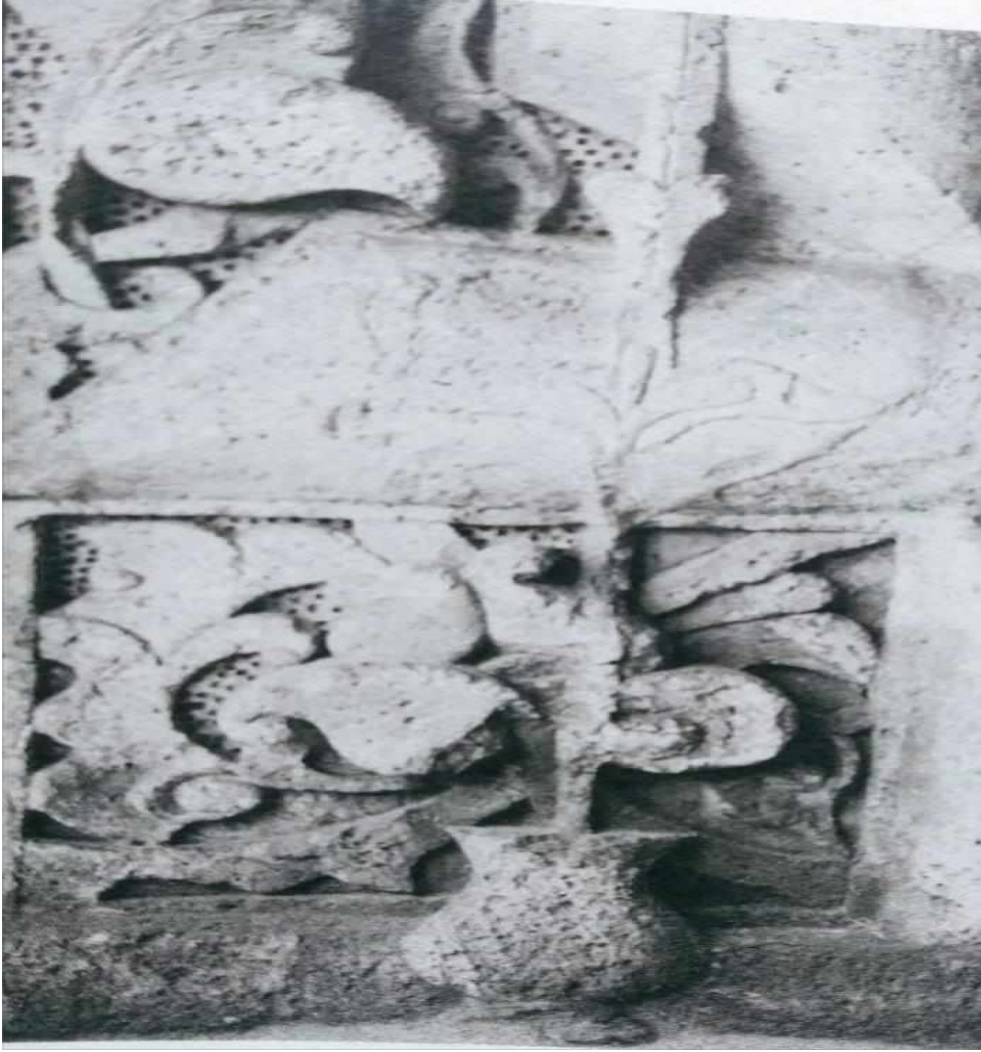

54

Hayat ağacı bu bölgedeki yaşamı ve yaratılışı simgelemektedir. Bu bölgede bulunan örneklerinde ise temel bir toprak faktörü ve bu toprağın üstünden yükseliş vardır. Bu da hayat ağacının, dünyayı yaşamının ana temel koruyucusu olduğunun göstergesidir. Türk mitolojisinde de bu faktörler küçük nüans farklılıkları olmasına rağmen aynı ortak kaidede birleşmektedir.

⁵⁴ *Türk Anadolu'da Mengücekoğulları*, s.294

SONUÇ

Türk mitolojisinde geçen hayvan figürleri, yaşadıkları bölge ve coğrafya etkisi sonucu oluşmuş ve Türk kültür öğelerinin bir sentezidir. Bu öğelerin Erzincan'a zuhuru ise kültürel, siyasi, ticari, vb. faaliyetleri sonucu bu coğrafyaya zuhuru sağlanmış olup, buradaki kültürel öğelerle senteze girip, ortak bir kültür öğesi olarak ortaya çıkmışlardır. Bu mitolojik kültür öğeleri iki coğrafyada ortak olmasının nedeni ise, insanın mitolojik öğeleri meydana getirirken, doğa ve doğanın sunduğu çeşitli habitatlardan yararlanır. Bunun neticesi olarak habitat alanları farklılık gösterebilir de buldukları ortak öğe aynı kalmaktadır. Bu öğelerde hem Türk mitolojisinde yer alıp, hem de Erzincan'daki mitolojik öğelerde yer alması şaşırtıcı bir husus olmamaktadır. İnsanlar farklı coğrafyalarda yaşasalar da, çevrelerinde gördükleri güçlü, kudretli hayvanları ulvileştiremem gayretindedirler.

Bunları neticesi olarak kültürel öğelerinin ortak değerler çatısı altında toplanması ve bu çatıda her iki coğrafi toplumda ortak olması neticesinde hem Türk mitolojisinde hem de Erzincan'daki mitolojik figürler ortak değerler çatısı altında toplanıp ortak payda yansıtmıştır.

Hayat ağacı motifi ise sadece Erzincan'da değil tüm dünya kültüründe yer alan bir unsur olup Erzincan'da bulunması doğal bir sonuçtur. Ama bu Hayat ağacı motifinin Erzincan ve bazı yerler hariç Dünya ağacı şeklinde lanse edilmektedir. Türk mitolojisindeki hayat ağacı motifi Erzincan'daki Hayat ağacı motifiyle ortak değerlere sahiptir. Bunun nedeni ise iki kültürün iletişim halinde olması hasebiyledir.

KAYNAKÇA

- Akpınar, Erdal-Sarıççek, Serdar-Aksun, Yusuf, *Üzümlü(Cimin)*, Doğu Yayıncılık, Erzincan 2014.
- Ballı, Osman-Çankaya, Metin, *Erzincan Turizm ve Kültür Envanteri*, Ermat Ofset Matbaaları, Erzincan 2007.
- Bayat, Fuzuli, *Türk Mitolojik Sistemi*, C.1, Ötüken Neşriyat, İstanbul 2017.
- Bekar, Beytullah, “Kırgız Ata Sözlğinde Geçen Hayvan Adları Üzerine Bir İnceleme”, *Journal Of Turkish Language And Literature*, C.II, S.II, Bahar 2016
- Ceylan, Alpaslan-Üngör, İbrahim, *Eskiçağ 'da Erzincan Kaleleri*, Yayındağ Matbacılık, Erzurum 2018.
- Çatalbaş, Resul, “Türklerde Hayvan Sembolizmi ve Din İlişkisi”, *Turan Stratejik Araştırmalar Merkezi Dergisi*, C. 3, Sonbahar 2011
- Çınar, Ali Abbas, *Türklerde At ve Açılık*, Feryal Matbaası, Ankara 1993.
- Çirkin, Sergen, *Güney Sibiryaya Arkeolojisi ve Şamanizm*, Yapı Kredi Yayınları, İstanbul 2018.
- Çomak, Akgün, Nebahat, “Baykuş Simgesi”, *ACTA Infolongia Dergisi(Davet Yazısı)*, Çoruhlu, Yaşar, *Türk Mitolojisinin ABC'si*, Kabalcı Yayınları, İstanbul 1999.
- Demir, Ahmet, *Dünya Mitolojisi*, Kamer Yayınları, İstanbul 2018.
- Erzincan, Ali Kemal, *Erzincan Valiliği Kültür Raporu(1931)*, Kaynak Yayınları, İstanbul 2013.
- Eyüpoğlu, İsmet Zeki, *Türk Dilinin Entomolojik Sözlüğü*, Sosyal Yayınları, İstanbul 1995.
- Gültepe, Necati, *Türk Mitolojisi Yeni Araştırmalar Işığında*, Resse Yayınları, İstanbul 2013.
- Karabulut, Deniz, *Türk Mitoloji Ansiklopedisi Açıklamalı-Resimli*, (https://www.academia.edu/11557648/Türk_Mitoloji_Ansiklopedisi_Deniz_Karakurt 04.09.2019)
- Mirzaoğlu, F.Gülây-Sıvacı, “Türklerde Mitolojik Unsurlar”, *Türkoloji Araştırmaları Dergisi*, S.10, 2005
- Ögel, Bahaeddin, *Türk Mitolojisi C.II*, Türk Tarih Kurumu, Ankara 2014.
- Özdemir, H. İbrahim, *Dünden bugüne Üzümlü(Cimin)*, Erzincan Ticaret Matbaası, Erzincan 1989.
- Sakaoğlu, Necdet, *Türk Anadolu'da Mengücekoğulları*, Yapı Kredi Yayınları, İstanbul 2005.
- Sever, Mustafa, “Türk Mitolojisinde Kuşlar”, *Milli Folklor Uluslararası Halk Bilimi Dergisi*, S.42, Ankara 1999
- Şahin, Tahir Erdoğan, *Erzincan Yukarı Ülkenin Kadim Cenneti*, Erzincan Valiliği Kültür Yayınları, Ankara 2017.
- Şahin, Tahir Erdoğan, *Hayaşa Bölgesi Tarihi C.1*, Berikan Yayınevi, Ankara 2014.

Tancu, Yunus Emre-Güvenç, Baran, “Eski Türk Mitolojisinde Hayvan Motifleri Üzerine Düşünceler”, *Türk Dünyası Araştırmaları Dergisi*, S.218, Ekim 2015, s

MENGÜCÜKLÜ BEYLİĞİNİN SİYASİ ve SOSYAL HAYATINDA KADININ YERİ ve EVLİLİK YOLUYLA KURULAN DÖNEMİN SİYASİ İLİŞKİLERİ

Coşkun ERDOĞAN*

Özet

Anadolu'nun fethi ile başlayan süreçte Erzincan ve çevresinde kurulan Mengücekliler Beyliği, dönemin siyasi ilişkileri içerisinde mühim bir role sahiptir. Kemah sonrası Erzincan'ın kavşak noktası olması sebebiyle merkezi bir konum elde eden beylik, Anadolu Selçuklu Devleti başta olmak üzere dönemin Müslim ve gayri Müslim teşkilatlanmaları ile mücadele ve ilişkiler içerisine girmiştir. Bu bağlamda Erzincan merkezli bu beyliğin siyasi ve sosyal hayatında hanedan kadınlarının rolü de etkin bir şekilde görülmektedir. Çalışmada Mengücekliler Beyliği hanedan kadınlarının kişisel özellikleri, yapmış oldukları evlilikler ve bu evliliklerle kurulan siyasi ilişkiler, Mengücekliler sosyal ve kültürel hayatında kadınların etkisi ve evlilik merasimleri hakkında inceleme yapılacaktır.

Anahtar Kelimeler: Erzincan, Mengücekliler, Kadın, Selçuklu

Giriş

Mengücekliler Beyliği Erzincan, Kemah, Şebın Karahisar ve Divriği bölgelerinde kurulmuş olan bir beyliktir. Mengücekliler Ahmed Gazi'nin bölgeye gelişi fethin seyri ve bölgedeki teşkilatlanmanın ilk ne zaman olduğu yönünde bilgiler kesin bir şekilde bilinmemektedir.¹ 1071'den itibaren Ahmed Gazi'nin bölgedeki faaliyetleri hakkında bilgiler mevcutsa da hem Anadolu'daki diğer beyliklerin Selçuklu Devleti ile olan ilişkileri hem de Selçuklu Devletinden "Beylik Menşurunun" gelmemiş olması, beyliğin hukuki statüsünün 1080 tarihinden itibaren takip edildiğini göstermektedir. Kaynaklar Mengücekliler Gazi'nin soyu hakkında mahdut bilgiler verse de onun Türkmen olduğu yönündeki görüş ağır basmaktadır. Nitekim Selçuklu Devleti ile Mengücekliler Beyliği arasındaki kız alışverişleri, kullandıkları unvanlar, I. Alâaddin Keykubad tarafından Mengücekliler beylerine iktalar verilmesi gibi durumlar, tarihçiler tarafından Mengücekliler Beyliğinin soyunun Oğuzların bir boyuna dayandığına dair delil teşkil ettiğini iddia etmelerine dayanak oluşturmaktadır.²

Toplumsal sözleşmenin en temel ögesi olarak aile kurumunun işlevsel özelliğini pratik yaşam koşullarında yoğuran ve kendi yaşam ve düşün dünyası içerisinde aile kurumuna ehemmiyet atfeden Türk toplulukları, kadının konumunu da bu doğrultuda değerlendirmiştir.³ Bu minvalde kadın ve erkek birlikteliği kadim dönemlerden itibaren

* Dr.Öğr.Üyesi ,Atatürk Üniversitesi, Edebiyat Fakültesi Tarih Bölümü 25240 Erzurum / TÜRKİYE. e-mail: cerdogan@atauni.edu.tr

¹ Faruk Sümer, *Doğu Anadolu'da Türk Beylikleri*, TTK, Ankara 1998, s. 1; Refet Yinanç, "Mengüceklilere Ait Bir Vakfiye Sureti", *Tarih Araştırmaları Dergisi*, 8/14, 1963, 17.

² Abdullah Kaya, "Mengüceklilerin Kuruluşu ve Beyliğin Bölgedeki Türkleşmedeki Rolü", *Akademik Araştırma ve Dayanışma Derneği Sosyal Bilimler Araştırma Dergisi*, 7/2, 2008, s. 151.

³ Türk kadının toplum ve aile kurumu içerisinde algılanış biçimi hakkında bkz. Muharrem Ergin, *Dede Korkut Kitabı*, TTK, Ankara, 1958, s.27; Abdülkadir İnan, "Türk Mitolojisinde ve Halk Edebiyatında Kadın", *Türk Yurdu*, 4/22, Ankara 1934, s.274; Bahaettin Ögel, *Türk Kültürünün Gelişme Çağları*, Kömen Yay., Ankara, 1979, s.179; Ziya Gökalp, *Türk Medeniyeti Tarihi*, Haz. İsmail Aka, Kazım Yaşar Koprıma, Kültür Bakanlığı Yay., İstanbul,1976, s.142-143; Atalay Yörükoğlu, *Değişen Toplumda Aile ve Çocuk*, Özgür Yay., Ankara 1984, s. 53; Bahaeddin Ögel, *Dünden Bugüne Türk*

Türk toplumunda özümsemiş bir şekilde takip edilmektedir. Kadının toplumsal yönü yanında siyasi hayat içerisinde de erk gücünün ayrılmaz bir unsuru olarak addedildiği eldeki mevcut kaynaklarda açıkça görülmektedir.⁴ İslamiyet'in kabulü ve sonrasında Türk-İslam devletlerinin farklı kültür çevrelerinden etkilenmeleri neticesinde kadının kısmen dünyevi alandan çekilmesi daha çok siyasi ve idari yönde meydana gelmiştir. İtibar ve ihtiram konumunu siyasi ve sosyal alanda yön değiştirerek devam ettiren Türk kadını, Anadolu coğrafyasına yerleşimle birlikte bilhassa kadınlık özelliklerinin toplumsal alanda aktif bir şekilde ortaya çıkmasını sağlayan vakıf ve hayır müesseseleri üzerinden kendini belirgin bir şekilde göstermeye başladığı görülmektedir. Ayrıca Türkiye Selçuklu Devleti ve beylikler döneminde kız alıp verme üzerinden siyasi ilişkilerin tesis edildiği, bu durumun da hâkimiyet telakkisi veya sulh gerekçesi olarak algılandığı görülmektedir. Bu doğrultuda dönemin siyasal ilişkileri içerisinde kadının etkinliği artarken, güç birlikteliklerinde, diplomatik amaçlı anlaşmalarda bu durum açık bir şekilde görülmektedir. Bunun yanı sıra diplomatik evliliklerden doğan anlaşmazlıkların yaşandığı görülmekle birlikte bu anlaşmazlıkların giderilmesinde kadınların ara bulucu roller üstlendiği de takip edilebilmektedir. İşte bu bahsi geçen dönemde kadının etkin rolüne yakinen şahit olunan ve ayrıca dönemin evlilik ve nikâh merasimleri hakkında teferruatlı bilgiler elde dileyen olaylar, Mengüçüklü hanedan üyelerinin evliliklerinde de görülmektedir.

Beyliğin İlk Döneminde Evlilik Yolu İle Kurulan Siyasi İlişkiler

Dönemin siyasi ilişkileri içerisinde ittifaklar neticesinde beylikler arası ve beyliklerle Selçuklu Devleti arasında kız alıp vermelerin gerçekleştiği görülmektedir. Nitekim Mengüçüklü Beyliği açısından bu durum ilk olarak Mengüçük Gazinin oğlu İshak ile Danişmend Melik Gazi'nin kızının izdivaçlarıdır. Bu evliliği hazırlayan süreç ise 1095 yılında Bizans'a karşı yapılan Danişmendli, Saltuklu ve Mengüçüklü ittifakı arifesinde gerçekleştiği düşünülmektedir. Nitekim kaynaklarda bu izdivacın tam olarak zamanı belli değildir. Süryani Mihail'de Gazi İshak'ın (Mangoug) Danişmend Gazi'nin damadı olduğu bilgisi vardır.⁵ Bu süreçte Danişmend Gazi'nin Komenet ovasında yenilgiye uğratılan Bizans'a karşı yapılan savaştan sonra Selçuklu Devleti ile kız alıp verme üzerinden de bir ittifak kurularak Bizans'a karşı galebe çalındığı yine tarihsel kayıtlarda mevcuttur.⁶ Ancak kurulan bu Mengüçüklü-Danişmendli akrabalık ilişkisine rağmen Emir İshak ile Danişmendli Melik Gazi arasındaki siyasi ilişki, Trabzon dukalığı üzerinden gerginleşti ve yapılan Serman⁷ savaşından sonra İshak esir edildi. Bölgesel mücadele içerisinde Trabzon dukalığı ile yaptığı ittifaktan zararlı çıkan Emir İshak, Danişmend Gazi'nin damadı olduğu için serbest bırakıldı. Ancak bu durum Danişmend Gazi ile Belek'in arasının açılmasına

Kültürünün Gelişme Çağları, Türk Dünyası Araştırmaları Vakfı, İstanbul, 1998, s. 256; Aytunç Altındal, *Türkiye'de Kadın*, Anahtar Kitaplar Yay., İstanbul, 1991, s. 37;

⁴ Türk siyasi hayatında kadının konumu hakkında bkz. Bahaettin Ögel, "Türk Kültürünün Gelişme Çağları", DTCFD, c.7. Ankara, 1951, s.32; Necdet Sevinç, *Eski Türklerde Kadın ve Aile*, Türk Dünyası Araştırmaları Vakfı, İstanbul, 1987, s.31; Bahaettin Ögel, "Türk Ailesinde Kadın", Tercüman Kadın Ansiklopedisi, c. I, İstanbul, 1984, s.76; Özkan İzgi, "İslamiyetten Önce Türk Kadınları", Türk Kültürü Araştırmaları, Ankara 1975, s.145-155.

⁵ Süryani Patrik Mihail Vakayinamesi, İkinci Kısım (1042-1195), Çev. Hrant Andreasyan, TTK. Basılmamış Nüsha, İstanbul 1944, s. 67.

⁶ Kerimüddin Mahmud-î Aksarayî, *Müsâmeretü'l-Ahbâr*, Çev. Mürsel Öztürk, Ankara, 2000, s. 20-21.

⁷ Bu savaşın yeri ve bölgenin adı hakkında kaynaklarda farklı bilgiler mevcuttur. İbn Kalânîsî, *Şam Tarihine Zeyl -I. ve II. Haçlı Seferleri Dönemi-*, Çev. Onur Özatağ, Türkiye İş Bankası Yay., İstanbul 2015, s. 83; Azîmî, *Azîmî Tarihi Selçuklular Dönemiyle İlgili Bölümler (H.430-538=1038/39-1143/44)*, Çev: Ali Sevim, TTK, Ankara 2006, s. 52; İbnü'l-Esîr, İzzeddin Ebû'l-Hasan Ali b. Muhammed el-Cezerî, *İslâm Tarihi el-Kâmil Fî't-Târih Tercümesi*, I-XII, (trc. Abdullah Köşe - Ahmet Ağırakça - M. Beşir Eryarsoy Yunus Apaydın - Abdülkerim Özaydın), Bahar Yayınları, İstanbul 1986; Sümer, *Doğu Anadolu'da Türk Beylikleri*, s. 3; Abdullah Kaya, "Danişmendli-Mengüçekli İlişkileri", *Cumhuriyet Üniversitesi Edebiyat Fakültesi Sosyal Bilimler Dergisi*, 40/1, 2016, s. 112.

sebepler oldu.⁸ İshak daha sonra ölümüne kadar Danişmendilere tabi olarak sessiz bir hayat yaşadı. Onun ölümünden sonra beyliğin önce üçe kısıma ayrıldığı görülse de daha sonra Melik Mahmud'un ölümüyle Kemah kolunun inkıraza uğradığı görülmektedir. Bu doğrultuda Kemah-Erzincan şubesine İshak'ın oğlu I. Alaeddin Davutşah, Divriği kolunun başına ise I. Süleyman geçti.⁹

Bu bölünmeden sonra Kemah kolunun beyi olan Davudşah'ın dönemin siyasi olayları içerisinde pek talihi bir süreç geçirdiği söylenemez. Davudşah, Anadolu'da iktidarı ele geçiren Danişmendiler ile mücadele içerisinde bir hâkimiyet dönemi yaşamıştır. Dönemin siyasi olayları ve Davutşah'ın ölümü hakkında kaynaklarda yeterli bilgi bulunmamakla birlikte, tarihçiler arasında Davutşah'ın ölümü üzerinde farklı görüşler mevcuttur.¹⁰ Ancak rivayetler içerisinde en çok kabul göreni Süryani Mihail'in aktarmış olduğu şekliyle karısı¹¹ tarafından öldürülmesidir. Ona göre Davutşah, karısı tarafından yayın kirişi ile boğdurularak öldürülmüştür.¹² Bu kadın daha sonra Divriği hâkimi Süleyman ile evlenmiş ve böylece Süleyman, Erzincan'ın da hâkimi olmuştur. Davutşah'ın karısının böyle bir katli gerçekleştirmesinde hangi siyasi ilişkilerin mevcut olduğu noktasında bilgiler mevcut değildir. Kaynaklardaki bilgilerin tetkiki ile Davutşah'ın öldürülmesinde Yağıbasan'ın parmağı olabileceği, Yağıbasan ile Divriği hâkimi Süleyman'ın, Davutşah'ın karısı ile ittifak yaparak böyle bir olayı gerçekleştirdikleri iddiası da ortaya atılabilmektedir.¹³ Nitekim kadının daha sonra Süleyman'ı Kemah'a çağırarak evlenmesi bu iddiaya destek veren bir durumdur. Kadının kim olduğu noktasında ise Meyyafarikin bölgesinin yöneticilerinden birinin kızı olduğu tahmin edilmektedir.¹⁴ Olayın ihtilafli durumuna rağmen Mengüçük siyasi ilişkilerinde ve kadınların beyliğin kaderini değiştirecek noktada siyaseten katle kadar giden bir olaya katıldığı açıktır. Ayrıca Davutşah'ın öldürülme şeklinde Türk hanedan üyelerinin yayın kirişi ile boğdurulma geleneğinin uygulanması da ayrıca dikkat çekicidir.

Fahreddin Behramşah Dönemi ve Sonrasında Kadın Hanedan Üyeleri ve Evlilikleri

Davutşah'dan sonra beyliğin başına Mengüçüklü Beyliğinin en meşhur ve en uzun süre yöneticiliğini yapan Melik Fahreddin Behramşah geçmiştir.¹⁵ 1165/560 yılında beyliğin başında olan Behramşah döneminde Mengüçüklü Beyliği, artık Danişmendli Yağıbasan'ın ölümünden sonra Selçuklu Devletine tabi olmuştur. Danişmendli gücünün

⁸ Süryani Patrik Mihail Vakayinamesi, s. 67

⁹ Tahir Erdoğan Şahin, *Anadolu'nun Tarihi Akışı İçerisinde Siyasi, Ekonomik, Sosyal ve Kültürel Açılan Erzincan Tarihi*, c.I, Erzincan Hayra Hizmet ve Dayanışma Vakfı Yay., Erzincan 1985, s. 209.

¹⁰ Davutşah dönemi ve onun ölümü hakkında mevcut bilgilerin tartışması için bkz. Sümer, *Doğu Anadolu'da Türk Beylikleri*, s. 4; Faruk Sümer, "Mengüçükler", *İA*, Eskişehir 1997, s. 714; Şahin, 209-210; Ali Sevim, *Anadolu'nun Fethi Selçuklular Dönemi*, TTK, Ankara 2000, s. 186; Erdoğan Merçil, *Müslüman Türk Devletleri Tarihi*, TTK, Ankara 2006, s. 275; Kaya, "Danişmendli-Mengüçekli İlişkileri", s. 113-114.

¹¹ Mihail kızı olarak yazsa da Aynı kaynağı kullanan Abû'l-Farac kızı değil karısı olduğunu söylemektedir. Gregory Abû'l-Farac (Bar Hebraeus), *Abû'l-Farac Tarihi*, c.II, TTK, Ankara 1999, s. 389; Sümer, *Doğu Anadolu'da Türk Beylikleri*, s. 4.

¹² Süryani Patrik Mihail Vakayinamesi, s. 163. Ancak Mihail, eserinde öldürülen kişinin ismini vermeyip, sadece Erzincan beyi (Ezange beyi) diyerek iki tarihe atıf yapmaktadır. Bunlardan 1151 ve 1163 tarihleri içerisinde iki Erzincan beyinin ölümünden bahsedilmesi, tarihçileri bu doğrultuda ihtilafa sevk etmiştir. Sümer de her iki tarihteki olayları değerlendirmiş, ancak kesin bir netice ortaya koymamıştır. Sümer, *Doğu Anadolu'da Türk Beylikleri*, s. 4; Sümer, "Mengüçükler", s. 714.

¹³ Osman Turan, *Selçuklular Zamanında Türkiye Siyasi Tarih Alparslan'dan Osman Gazi'ye (1071-1328)*, Boğaziçi Yay., İstanbul 1999, s. 189; Kaya, "Danişmendli-Mengüçekli İlişkileri", s. 114.

¹⁴ Şahin, a.g.e., s. 211.

¹⁵ Niğdeli Kadı Ahmed, *el-Veledü's-Şefik ve'l-Hâfidü'l-Halik (Anadolu Selçuklularına Dair Bir Kaynak)*, Haz. Ali Ertuğrul, c.II, TTK, Ankara 2015, v.154b/s. 379.

kırılması ve Mengüçük Beyliğinin harap olan bölgeleri mamur hale getirmesi süreci Behramşah ile başlamıştır. Nitekim Behramşah, ahlak sahibi, akıllı, dürüst ve adil olmak gibi mezziyetlerinin ölçüsünde beyliğin çehresini değiştirmiştir. Behramşah ile birlikte Erzincan merkez olmuş, Melik Gazi türbesi ve aslı kaybolmuş olan bir vakfiyeden anlaşıldığı kadarıyla da II. Kılıç Arslan'ın kızından olan oğlu Selçukşah ise Kemaha görevlendirilmiştir.¹⁶

Behramşah hem Megüçüklü Beyliğinin en önemli hükümdarı hem de bölgenin huzur ve sükûnet bularak imar hale gelmesini sağlayan kişidir. Onun böyle bir süreci oluşturmasındaki en önemli etken ise Selçuklu hükümdarları ile kurduğu akraba ilişkileri ve buna bağlı olarak oluşturduğu siyasi ilişkilerdir. Nitekim II. Kılıç Arslan'ın damadı olan Behramşah, kendi kızını da Rukneddin'e vermiştir. Kılıç Arslan'ın kızı hakkında ve Behramşah ile evliliklerinin ne zaman gerçekleştiği hususunda kaynaklarda pek fazla bir bilgi bulunmamasına rağmen İbn Bibi, İzzeddin Keykavus'un Selçuk Hatun ile evlenmesinden bahsederken Behramşah'ın karısından bahseder. İbn Bibi, "Parlak inci, kıymetli mücevher, paha biçilmez sedef, Kılıç Arslan'ın fazilet ve ihsan denizinden, pâk sülbünden ve soylu nesebinden çıkarılmış, Selçuk ağacının dallarından ayrılmış" diye atıfta bulunarak Behramşah'ın karısının Selçuklu soyundan geldiğini ispatlamaktadır.¹⁷ Behramşah döneminde II. Kılıç Arslan ile ilişkiler, akrabalık bağı ve Behramşah'ın ihtiyatlı tavırları sayesinde derinleşmiştir. Bu ilişkiler arasında Kılıç Arslan'ın, oğlu Melikşah ile yaşadığı sorun başta gelmektedir. Nitekim Melikşah'ın hükümdarlık hevesi iki orduyu karşı karşıya getirmiş, ancak savaş olmadan olay neticelenmiştir. Bu süreçte Behramşah arabuluculuk yaparak komşusu Melik Şah'ın isteğiyle siyasi inisiyatif almıştır.¹⁸

Bölgede özellikle Gürcülerle yapılan savaşlar ve Erzurum Selçukluları üzerinden girilen Selçuklu-Gürcü münasebetlerinde Behramşah, bizzat aktif bir rol almıştır. 1202 Gürcü seferinde esir düşen Behramşah, fidye karşılığında serbest bırakılmıştır.¹⁹ Bu süreç içerisinde Erzurum'da da bölgenin idaresi Muğiseddin Tuğrulşah'a verilmişti.²⁰ Fahreddin Behramşah, kızı Melike Hatun'u 1213 yılında Erzurum emiri Selçuklu Tuğrulşah ile evlendirmiştir.²¹ Behramşah, Erzurum Selçukluları ile de ilişkilerini akrabalık bağı üzerinden kurmuştur. Nitekim bu evlilikle Behramşah doğudan gelecek herhangi bir tehlikenin önüne geçmek ve bölgesel bir ittifak oluşturmak istemiştir.

Fahreddin Behramşah'ın üç kızından biri olan ve Selçuklu soyundan geldiği için adı Selçukî Hatun olan kızının İzzeddin Keykavus ile evlenmesi ve düğün merasimi hem dönemin siyasi, sosyal, kültürel ve ekonomik durumunu yansıtmaları hem de Mengüçüklü

¹⁶ Sümer, *Doğu Anadolu'da Türk Beylikleri*, s. 5; Şahin, a.g.e., s. 210.

¹⁷ İbn Bibi el-Hüseyn b. Muhammed b. Ali el-Ca'feri er-Rugedi, *el Evamirü'l-Ala'ıye Fi'l-Umuri'l-Ala'ıye*, Haz. Adnan Sadık Erzi, Tıpkıbasım, TTK, 1956, s. 173; *el Evamirü'l-Ala'ıye Fi'l-Umuri'l-Ala'ıye (Selçuk Name)*, Haz. Mürsel Öztürk, Kültür Bakanlığı Yay. Ankara 1996, s. 193.

¹⁸ Süryani Mihail, s. 281; Sümer, *Doğu Anadolu'da Türk Beylikleri*, s. 6; Claude Cahen, *Osmanlılardan Önce Anadolu*, Çev. Erol Üyepazarcı, Tarih Vakfı Yurt Yay., İstanbul 2008, s. 54.

¹⁹ *Gürcistan Tarihi (Eski çağlardan 1212 yılına kadar)*, Çev. Hrand D. Andreasyan, Haz. Erdoğan Merçil, TTK, Ankara 2003, s. 410; Muhammed b. Ali b. Süleyman er-Râvendî, *Râhat-üs-Sudûr ve Âyet-üs-Sürûr (Gönüllerin Rahatı ve Sevinç Alâmeti)*, Çev. Ahmed Ateş, c. I, TTK, 1999, 208.

²⁰ Kerimüddin Mahmud-i Aksarayî, *Müsâmeretü'l-Ahbâr*, Çev. Mürsel Öztürk, TTK, 2000, s. 24.

²¹ Bu konuda Osman Turan, adına Bayburt kalesi kitabelerinden biri olan Melike Hatun'un Erzurum Meliki Tuğrulşah ile değil oğlu Cihanşah ile evli olduğunu ve Tuğrulşah'ın bu kızın dayısı olduğunu ifade etmektedir. Ancak Faruk Sümer ise bu evliliğin Tuğrulşah ile gerçekleştiğini, Osman Turan'ın dayısı olarak belirttiği kadının Selçukşah olması gerektiğini söylemektedir. Nitekim Sümer'e göre Bayburt kalesi kitabelerinin hiçbirinde Cihanşah'ın ismi geçmemektedir. Osman Turan, *Doğu Anadolu Türk Devletleri Tarihi*, Ötügen, İstanbul 2004, s. 81; Sümer, *Doğu Anadolu'da Türk Beylikleri*, s. 6; Abdürrahim Şerif Beygu, *Erzurum Tarihi, Anıtları, Kitabeleri*, Bozkurt Basımevi, İstanbul 1936, s. 243.

Beyliğinin tarihsel sürecinde mühim bir mesele olması bakımından oldukça önemli bir hadisedir. İbn Bibi’de tafsilatıyla anlatılan kız isteme, düğün hazırlıkları ve düğün merasimi gibi dönemin sosyal ve ekonomik hayatına yönelik bilgiler bu araştırma konusu için de oldukça dikkat çekicidir. Buna göre öncelikle I. İzzeddin Keykavus, Allah’ın emri ve peygamberin öğütlerine uyma vazifesi ile asil ve temiz bir ailenin elinde yetişmiş bir inci tanesiyle sarayını süslemek ve bu vasıflara haiz biriyle hayat arkadaşlığı kurup kutlu geceler geçirmek isteğinde bulundu. Böyle bir can yoldaşlığı bulma hevesiyle her tarafı araştırmaya başladı. Bu araştırma neticesinde kaynağında ifadesiyle Melik Fahreddin Behramşah’ın hanedanından daha değerlisi bulunamadı. Nitekim bu hanedan üyesi sedef incisi Melike, Sultan Kılıç Arslan’ın temiz ve asil neslinden gelmekteydi. Sultan birçok meşveret ve fikir alışverişinden sonra bu asilzade ile evlenmekte karar kıldı.²² Selçuklu sultanlarının bilhassa arı soydan²³ evlenme ve bu hususa özellikle dikkat etme geleneği kurulacak akrabalık ilişkilerine ne kadar değer verildiğini de göstermektedir.

Sultan, Mengüçklü Beyliğinin hanedan üyesi olan Selçukî Hatun’un bu izdivaç için seçilmesine memnuniyet duyarak, Hazine-i Amire’den çeşitli hediyeler ve nefis armağanlar çıkartarak seçkin devlet adamlarıyla birlikte Mengüçklü iline gönderdi. Behramşah ise Selçuklu hükümdarının heyetinin gelmekte olduğunu öğrenince onur ve sevinçle elçiyi karşılamaya çıktı. Onu büyük bir izzet ve ikramla hükümet binasında ağırladı. Elçi kabulü ertesi gün yapılan toplantı ile gerçekleşti. Selçuklu elçisi Sultan’ın mektubunu öpüp başına koyduktan sonra Behramşah’a verdi. Mengüçük Beyi mektubu öpüp başına koyduktan sonra ayakta okudu ve elçiye sözlü haberlerinin de olup olmadığını sordu. Elçi sözlü haberleri de aktardıktan sonra hediyeleri saltanat hazinesine sundu. Behramşah hâzirûn karşısında yüksek sesle sevinç ve memnuniyetlerini bildirdikten sonra, “evladımın Sultan’ın kutlu haremine katılması emri gelmişse, bu benim için en büyük iftihar vesilesi, benden sonra gelecekler için de itibar kaynağıdır” dedi. Bu istekle iltifata mazhar olduğunu ve şânının yüceldiğini düşünen Behramşah, düğün ve çeyiz hazırlıkları için üç ay mühlet verilmesini talep etti. Ayrıca Behramşah, elçilerden Sultan’a bu işin olacağı haberini götürmelerini ve hazırlıklar bittikten sonra da Sultan kimi isterse onu gönderip kızı alabileceğini söyledi. Elçiye türlü hediyeler ve iltifatlar sunuldu. Padişahın emirleri doğrultusunda fermanının yerine getirileceği ve minnet ve şükranların daim olacağı bildirilerek, Behramşah’ın cevap mektubu takdim edildi.²⁴

İbn Bibi’de oldukça açık bir şekilde anlatılan eş seçimi ve kız isteme meselesi, tarafların karşılıklı güçleri mesabesinde gerçekleşmiştir. Nitekim Selçuklu Sultanının talebi ile şereflediğini düşünen Mengüçklü Beyi bu durumun hem kendisi hem kendisinden sonra gelecek nesli için önemli olduğuna bilhassa vurgu yapmaktadır. Selçuklu Sultanı’nın eş seçimini yaparken özellikle soya vurgu yapılması ve asilzade olması bakımından tercih sebebi olması önemlidir. Burada Selçuk Hatun’un Kılıç Arslan’ın torunu olması özellikle belirtilirken, kızın iffetinin mükemmelliği, güzelliğine yapılan vurgu ve Behramşah’ın neslinden gelmesi ile tesadüflerin en güzelinin gerçekleştiği ve kaderin bir tecellisi olarak görüldüğü belirtilmektedir. Eldeki bilgiler neticesinde anlaşıldığı kadarı ile eş seçiminde meşveret usulü ile karar alındığı açıktır. Ayrıca kızın görülmediği ve kız hakkındaki bilgilerin de yapılan tahkikat sonunda elde edildiği anlaşılmaktadır. Eş seçiminde dönemin siyasal sürecinin de doğal bir katkısı olması tabiidir. Nitekim Mengüçklü ilinin doğuda önemli bir konumda olması ve Selçuklu Devleti ile ittifak halinde siyaset izlemesi bu evliliğin gerçekleşmesine katkı sağlamıştır.

²² İbn Bibi, s. 192-193.

²³ V. Gordlevski, *Anadolu Selçuklu Devleti*, Çev. Azer Yaran, Onur Yay., Ankara 1988, s. 303.

²⁴ İbn Bibi, s. 193.

Elçi gönderildikten sonra her iki tarafında düğün ve çeyiz hazırlık süreci dönemin sosyal ve ekonomik yapısını yansıtmaktadır. Kız tarafı olarak Behramşah gelinin çeyiz hazırlıklarına başladı. Beyliğin her yerinden getirilen tecrübeli sanatkâr ve ustalar üç ay boyunca bu hazırlıklar için çalıştı. Sultan'ın haremine layık bir gelin hazırlamak için mücevher işlemeli başörtüleri, kıymetli taşlarla süslenmiş halhallar, yüzükler, küpeler, sırmalı elbiseler, altın ve gümüş kaplar, ev eşyaları, kâseler, Hoten ve Çin kokuları, ay yüzlü erkek ve kadın köleler, altın nallı katırlar, rüzgâr gibi atlar, soylu develerden oluşan çeyiz hazırlanmaya başlandı. Kaynağında ifadesiyle bu hazırlıklar, “hesap adamlarının yazıp hesabını tutmaktan aciz kalacağı, en zengin kimselerin dahi gıpta ettiği” bir çeyiz hazırlığı idi. Oldukça gösterişli ve titizce hazırlanan çeyiz hazırlıklarından sonra fazıl ve seçkin Kadı Şerafeddin, çeyizin hazır olduğunu bildirmek ve nikâh muamelesini yapmak üzere hediyelerle birlikte yola çıkarıldı. Kadı, Sivas'a geldiğinde Emir-i Meclis Mübarizeddin Behramşah ile birlikte yola devam etti. Mengüçük kafilesinin geldiğini haber alan Sultan, Emir Seyfeddin Ayaba, Zeyneddin Başara, Bahaeddin Kutluca ve Mübarizeddin Çavlı gibi devlet büyüklerini kafiye karşılamaya gönderdi. Böylece şehre gelen kafiye o gün ziyafetlerle ağırlandıktan sonra ertesi gün halka açık toplantıda Sultan'ın huzuruna çıktılar. Sultan ihtişamlı bir karşılama ile Kadı Şerafeddin'i huzuruna aldı. İlgi ve samimiyetle karşılanan Kadı'ya, Sultan Melik Fahreddin Behramşah'ın durumunu sordu. Kadı, Sultan'a övgü ve şanı yüceltici sözler ettikten sonra Melik Fahreddin'in bağlılığını ve saygısını bildirdi.²⁵

Erzincan kafilesinin karşılanması ve yapılan merasimler oldukça ehemmiyet arz etmektedir ki bu durum bilhassa Selçuklu Devleti'nin azametini göstermesi bakımından önemlidir. Teşrifat açısından mühim bilgilerin yer aldığı bu merasim ve düğün seyri Kadı Şerafeddin'in Selçuklu başkentinde kaldığı süreç içerisinde kusursuz yerine getirildi. Bu doğrultuda ertesi gün Kadı, büyük imamlar ve şehrin diğer kadıları davetle Sultan'ın tarafından çağrıldı. Sultan onların her birine altın ve gümüşle süslenmiş tabaklar içinde bin, beş yüz, iki yiz, yüz ve elli miskal ağırlıklarında altınlar sundu. Daha sonra iki tarafın şahit ve vekilleri ortaya geldi. Nikâhı kıymak üzere dönemin müftüsü İmam-Kadı Humam Sadreddin Levaheri, Halife Memun'un nikâhında okuduğu hutbe metnini okudu. Hutbeyi müteakip dualardan sonra “Galip Sultan İzzeddin Ebu'l-Feth Keykavus b. Keyhüsrev b. Kılıç Arslan, Melik Fahreddin Behramşah b. Davud'un kızı olan Selçukî Hatun'u istedi ve yarısı peşin yarısı sonra ödenmek üzere yüz kırmızı altın mihr vermeyi üstlendi. Bunun üzerine kız tarafı da “isteği kabul edip istenileni verdik” diyerek dualarla her iki tarafın rızasına yönelik evlilik akdinin tasdikini gerçekleştirdi. Nikâh işlemi yapıldıktan sonra orda bulunalar tarafından “yaşa, var ol, hayırlı olsun, Allah düşmanı kahretsin” sözleri yükseldi. Sofralar kuruldu ve ziyafetler verildi. Yenilip içilip herkes memnun olduktan sonra Kadı Şerafeddin odasına çekildi. Sultan onun arkasından altın, hil'at, elbiseler, sıkı bağlanmış at ve katır, erkek ve kadın köleler gönderdi. Adet üzerine Kadı, Sultan'ın atının rikabını (üzengisini) öptü. ertesi gün Sultan'ın emri ile mihrin eksiksiz bir şekilde teslim edilmesini emretti. Sultan başlığın ve hazırlanan sayısız hediyelerin götürülmesi işini Emir-i Meclis Mübarizeddin Behramşah'a verdi. Görevli Üstâdü'd-dâr tarafından Emir'e başlık ve hediyeler teslim edildi ve bu kafiye Kadı Şerafeddin ile birlikte Erzincan'a doğru yola çıktı.²⁶

Erzincan sınırına yaklaşıncaya Kadı Şerafeddin önden giderek Fahreddin Behramşah'a, Sultan'ın kafilesinin geldiği haberini verdi. Melik Fahreddin saray görevlilerini, itibarlı beylerini, divan naipleriyle birlikte Selçuklu heyetini karşılamak üzere gönderdi. Kendisi de şehre bir menzil mesafe kala bizzat yola çıkarak beraberindeki bayrak,

²⁵ İbn Bibi, s. 193-194.

²⁶ İbn Bibi, s. 195-197.

sancak, davul ve zurnalarla debdebeli bir şekilde karşılamaya gitti. Emir-i Meclis, Melik Fahreddin'in bayrağını görünce atından indi. Behramşah da aynı şekilde karşılık verdi. Sultan'ın selamı iletildikten sonra Behramşah, "Cihan padişahının kuluyum" diyerek layıkıyla hizmetlerini yapmaya hazır olduğunu bildirdi. Şehre varıldıktan sonra misafirler en güzel sofralarla ağırlandı ve eğlence meclisi tertip edildi. Ertesi gün Emir-i Meclis, Sultan'ın gönderdiği malların listesini gönderdi. Melik Fahreddin Sultan'ın cömertliği karşısında övgülerini sunarak on gün içinde gidecek eşyaların hazırlanacağını bildirdi. Bu süre zarfında Emir-i Meclis eğlence ve sefa içerisinde konaklamaya devam etti. Melik Fahreddin hazırlıkların tamamlanmasından sonra üç yüz büyük, orta ve küçük hil'atı, üç yüz bin Sultanî dinarını, takımlı atlarla birlikte Emir'e gönderdi. Hil'atler beylere, emirlere dağıtıldıktan sonra çeyiz ve mallar hazırlanarak yola çıkıldı. Irmaksu menziline varılınca Emir-i Meclis önden giderek Sultan'a haber verdi. Bunun üzerine Sultan'ın emri ile şehir süslendi, eğlence meclisleri kuruldu, tüm emir ve beylerin hanımları çeyizi karşılamak üzere yola çıktı.²⁷

Melike'nin Selçuklu iline varması ile birlikte düğün törenleri başladı. Bu ihtişamlı törenler kaynağımız İbn Bibi'de oldukça tafsilatıyla yer almaktadır. Melike Selçukî Hatun ve her iki tarafın hatunları padişahın haremine gittiler. Bundan sonra sevinç ve mutlulukla bayram şenlikleri başladı. Gece belli bir saatten sonra Emir-i Meclis tarafından eğlence durdurularak, herkes odalarına çekildi. Sultan zifaf odasına girdi. Sabahleyin Sultan eğlencelerin neşe ile gerçekleşmesi için gereken emirleri verdi ve Erzincan beyleri toplantı salonuna alındı. Yemekler eğlenceler, musiki eşliğinde devam etti. Sultan tüm cömertliğiyle mutluluğunu ihsanlarıyla pekiştirerek haşmetini artırmaya devam etti. Ertesi gün Sultan beş yüz hil'at, yedi yüz bin dirhem gümüş akçe, tam takımlı yüz at ve yüz katır, elbise ve kumaşlarla süslenmiş iki yüz at ve katır, hazinedar ve ahır emirleri ile birlikte Emir-i Meclis gözetiminde Kadı Şerafeddin'e gönderdi. Kadı hediyeleri beylerin rütbesine göre dağıttı ve hep birlikte Sultan'ın huzuruna çıkarak elini öptüler. Bir sonraki günde Sultan'ın gezintiye çıktığı vakit tekrar saygı ve hürmetlerini sunarak Erzincan istikametine yola koyuldular.²⁸

Görüldüğü üzere bu görkemli ve karşılıklı hediyeleşmeler ve Türk kültür merasimlerinin yaşandığı evlilik süreci gerçekten hem Mengüçük Beyliğinin hem de dönemin Anadolu'sunun sosyal ve iktisadî hayatına ışık tutması bakımında son derece önemlidir. Sultan İzzeddin Keykavus'un ilk eşi olduğu bilinen Selçukî Hatun, Mengüçüklü hanedanının kıymet ve itibarının artmasında önemli bir kadın hanedan üyesi olduğu görülmektedir. Bu süreçte Behramşah'ın tavrı ve kurmuş olduğu akrabalık bağları Mengüçük Beyliğinin siyasi hayatına oldukça mühim bir vaziyette etki etmiştir.

Megücekli Beyliğin'de bu dönem bahsedilecek bir diğer kadın hanedan üyesi ise Behramşah'ın eşi İsmetî Hatun'dur. Kaynaklarda İsmetî Hatun hakkında iffet ve ismette dünyanın Ayşe'si, dönemin Hatice'si olduğu yazmakta ve veliliği ile de ün saldığı görülmektedir. Eşi Behramşah gibi kendisi de âlim ve ariflere kıymet veren biri olan İsmetî Hatun hakkında kaynaklarda Baha Veled ile ilgili bir rivayet geçmektedir. Rivayete göre Baha Veled'in göçü esnasında Erzincan'dan geçerken İsmetî Hatun bu durumu öğrenir ve Erzincan Akşehir yakınlarında ona yetişip yer öper. Baha Veled onu ve Behramşah'ı müritliğe kabul eder ve Behramşah'ın yalvarması neticesinde Baha Veled Erzincan'a inmeyi kabul eder. Ancak Baha Veled bir şart sunar. Buna göre kendisine bu kentte bir medrese inşa edilmesini ister. Bunun üzerine Erzincan Akşehir'de bir medrese inşa edilir ve Baha Veled dört sene burada kalır ve dünya kraliçesi İsmetî Hatun'da onun hizmetinde

²⁷ İbn Bibi, s. 196-197.

²⁸ İbn Bibi, s. 198-201.

bulunur. Baha Veled'in kaldığı bu süreç içerisinde de Behramşah ve İsmetî Hatun da vefat ederler.²⁹

Ahmed Eflaki'de geçen bu bilgi bazı yönleriyle hakikate uymamaktadır. Nitekim Baha Veled'in Erzincan'dan ayrılış tarihi 1226 veya 1227 olup, Behramşah'ın ölümü ise 1225'tir. Ayrıca Eflaki'den daha önce eserini kaleme alan Feridun b. Ahmed-i Sipehsâlâr,³⁰ Baha Veled'in Erzincan'da kalış süresinin dört yıl değil de bir yıl kadar olduğunu belirtmektedir. Ona göre "Baha Veled hazretleri Hicaz'a gittiler ve dönüşü Şam'a uğrayıp Erzincan'a geldiler" demektedir. Daha sonra Baha Veled, Sultan Alaeddin'in halası olan Tac Melek Hatun'un İsmetîye Hanikâhına indiler. Burada kalması hususunda Behramşah'ın davetini kabul etmeyen Baha Veled buradan ayrılarak Akşehir'e geldi ve kışı orada geçirdi. Hükümdarın hanımı İsmetî Hatun ise orada bir hanikâh yaptırdı. İsmetî Hatun orada kaldıkları bir yıldan fazla süreçte Baha Veled'in ihtiyaçlarını karşıladı.³¹ Bu bilgiler neticesinde Baha Veled'in bir süre Erzincan'da kaldığı ve İsmetî Hatun tarafından kendisine medrese değil hanikah yaptırdığı görülmektedir. Her iki kaynakta da böyle bir hadiseden eklemelerle dahi olsa bahsedilmesi ve İsmetî Hatun'un hizmetinin anlatılması Baha Veled'in belli bir süre Erzincan'da kaldığını ispat etmektedir.

Mengüçük Beyliğinin siyasi ve sosyal hayatında bu denli izleri olan kadın hanedan üyelerinin ve evliliklerinin, onların yıkılış sürecinde de etkisi görülmektedir. Nitekim akrabalık bağları ve Mengüçük soyunun kıymeti, Alaeddin Keykubad tarafından takdir edilerek II. Alaeddin Davudşah'ın kendisine karşı yapmış olduğu muhalif tutumlarına rağmen ona çok eziyet etmeyerek ailesi ile birlikte Iğına gönderdiği bilinmektedir.³² Yine Şebîn Karahisar yöneticisi olan Muzaffüridin Mehmed ve oğulları da Alaeddin Keykubad'ın emri ile görevlendirilen Mubarizeddin Ertokuş tarafından itaat altına alındığı zaman Sultan'dan af diledi. Sultan akrabalık bağları ve Muzaffüridin'in bu müspet tavır neticesinde ona ve oğullarına Kırşehir'i muaf ve müsellemler bir ikta olarak verdiği hil'ati, hediyeyle birlikte gönderdi.³³

Mengüçük ailesi ile geçmişten beri adet haline gelen akrabalık ilişkilerine son olarak II. Gıyaseddin Keyhüsrev'in Muzaffüridin'in kızına talipliği eklenmiştir. Gıyaseddin Keyhüsrev, Mengüçük Beyinin kızlarından birini kendisine eş olarak istemiş ve karşılaştığı cevap ise onu çok şaşırtmıştır. Muzaffüridin, İbn Bib'deki kayda göre verdiği cevapta "Sultan günlerini sokak serserileri (runud) gibi sefahat ve işret içinde geçiriyor. Onun için ailemizin damatlığına yakışmaz" diyerek Sultan'a karşı gururlu bir tavır sergilemiştir. Sultan bu cevap karşısında şaşırmakla beraber, ona duyduğu saygı yüzünden kızmamış, hatta özür dilemiştir. Fakat sonraki süreçte Muzaffüridin'in iffetli kızının Sultan'ın haremine girdiği görülmektedir ki bunun baskılar neticesinde mi yoksa özür üzerine mi olduğu tam olarak anlaşılmamaktadır.³⁴

²⁹ Ahmed Eflakî, *Ariflerin Menkıbeleri*, Çev. Tahsin Yazıcı, Kabalcı Yay., İstanbul 2012, s. 79-80; Şahin, s. 217.

³⁰ Feridun B. Ahmed-i Sipehsâlâr ve eseri hakkında bkz. Nuri Şimşekler, "Sipehsâlâr, Feridun", *DİA*, 37, İstanbul 2009, s. 260.

³¹ Ferîdûn bin Ahmed-i Sipehsâlâr, *Mevlânâ ve Etrafındakiler Risâle*, Çev. Tahsin Yazıcı, Kervan Yay. İstanbul 1977, s. 22; Şahin, s. 217-218.

³² İbn Bibî, s. 364-367.

³³ İbn Bibî, s. 368-370.

³⁴ İbn Bibî, s. 371.

Sonuç

Mengüçük Beyliği Anadolu'nun Türkleşme sürecinde Erzincan ve çevresinde oldukça mühim bir rol oynamaktaydı. Beyliğin doğu batı yönünde dönemin siyasal güçleri ile geliştirmiş olduğu politik tutum, Doğu Anadolu'da kalıcı izlerin oluşmasında mühim katkıları sağladı. Bu minvalde Mengüçük beyleri başta Selçuklu Devleti olmak üzere diğer beyliklerle siyaseten fayda sağladığı akrabalık ilişkileri tesis etme yoluna gitti. İlk dönemlerinde beyliğin kaderini etkileyen Davutşah'ın ölümünün karısı tarafından girmiş olduğu ittifak neticesinde meydana gelmesi ve daha sonra Danişmendli Beyliğinin etkinliğini yitirmesi, Selçuklu Devleti ile ilişkileri geliştirdi. Kılıç Arslan'ın kız ile yapılan izdivaç bilhassa itibarî noktada Mengüçük Beyliğine büyük yararlar sağladı.

Behramşah'ın Mengüçük Beyliğinin siyasi ve sosyal yapısındaki etkisi yadsınamaz ölçüde mühimdir. Bu durumun oluşmasında onun şahsi meziyetleri ve kurduğu ilişkiler ağının önemli derecede katkısı bulunmaktadır. Behramşah'ın kızı ile Selçuklu Sultan'ı İzzeddin Keykavus'un evlilikleri yukarıda da tafsilatıyla anlatıldığı gibi dönemin siyasi ve kültürel yapısını yansıtmaları bakımından olduk değerli bilgiler vermektedir. Mengüçük soyuna verilen bu değer ve akrabalık bağları onun inkırazı sürecinde de itibar görmesine sebep oldu. Bu doğrultuda Selçuklu Devleti tarafından Mengüçük beylerine verilen iktalar, onların hayatlarının sonuna kadar rahat yaşamlarını sağladı. Netice itibarıyla Mengüçük Beyliğinin ve dönemin Anadolu'sunun tarihsel sürecinde önemli rol oynayan kadın hanedan üyeleri ve evlilik yoluyla kurulan akrabalık ilişkileri siyasi manada kıymetli olduğu gibi kültür tarihçiliği açısından da oldukça değerlidir.

Kaynakça

- Abû'l-Farac Gregory (Bar Hebraeus), *Abû'l-Farac Tarihi*, c.I-II, TTK, Ankara 1999.
- Aksarayî Kerîmüddin Mahmud-i, *Müsâmeretü'l-Ahbâr*, Çev. Mürsel Öztürk, TTK, 2000.
- Azîmî, *Azîmî Tarihi Selçuklular Dönemiyle İlgili Bölümler (H.430-538=1038/39-1143/44)*, Çev: Ali Sevim, TTK Ankara 2006.
- Beygu Abdürrahim Şerif, *Erzurum Tarihi, Anıtları, Kitabeleri*, Bozkurt Basımevi, İstanbul 1936.
- er-Râvendî Muhammed b. Ali b. Süleyman, *Râhat-üs-Sudûr ve Âyet-üs-Sürûr (Gönüllerin Rahatı ve Sevinç Alâmeti)*, c.I-II, Çev. Ahmed Ateş, TTK, 1999.
- Gordlevski, V., *Anadolu Selçuklu Devleti*, Çev. Azer Yaran, Onur Yay., Ankara 1988.
- Gürcistan Tarihi (Eski çağlardan 1212 yılına kadar)*, , Çev. Hrand D. Andreasyan, Haz. Erdoğan Merçil, TTK, Ankara 2003.
- İbn Bibi el-Hüseyin b. Muhammed b. Ali el-Ca'feri er-Rugedi, *el Evamirü'l-Ala'ie Fi'l-Umuri'l-Ala'ie*, Haz. Adnan Sadık Erzi, Tıpkıbasım, TTK, 1956.
- İbn Bibi el-Hüseyin b. Muhammed b. Ali el-Ca'feri er-Rugedi, *el Evamirü'l-Ala'ie Fi'l-Umuri'l-Ala'ie (Selçuk Name)*, Haz. Mürsel Öztürk, Kültür Bakanlığı Yay. Ankara 1996.
- İbn Kalânîsî, *Şam Tarihine Zeyl -I. ve II. Haçlı Seferleri Dönemi-*, Çev. Onur Özatağ, Türkiye İş Bankası Yay., İstanbul 2015.
- İbnü'l-Esîr İzzeddîn Ebû'l-Hasan Ali b. Muhammed el-Cezerî, *İslâm Tarihi el-Kâmil Fî't-Târîh Tercümesi*, I-XII, (trc. Abdullah Köşe - Ahmet Ağırakça – M. Beşir Eryarsoy Yunus Apaydın - Abdülkerim Özyaydın), Bahar Yayınları, İstanbul 1986.
- Kaya Abdullah, “Danişmendli-Mengüceklî İlişkileri”, Cumhuriyet Üniversitesi Edebiyat Fakültesi Sosyal Bilimler Dergisi, 40/1, 2016, ss. 107-116.
- Kaya Abdullah, “Mengücek Beyliğinin Kuruluşu ve Beyliğin Bölgedeki Türkleşmedeki Rolü”, *Akademik Araştırma ve Dayanışma Derneği Sosyal Bilimler Araştırma Dergisi*, 7/2, 2008: ss. 149-176.
- Merçil Erdoğan, *Müslüman Türk Devletleri Tarihi*, TTK, Ankara 2006,
- Nigdeli Kadı Ahmed, *el-Veledü's-Şefik ve'l-Hâfidü'l-Halik (Anadolu Selçuklularına Dair Bir Kaynak)*, Haz. Ali Ertuğrul, c.II, TTK, Ankara 2015.
- Sevim Ali, *Anadolu'nun Fethi Selçuklular Dönemi*, TTK, Ankara 2000.
- Sipehsâlâr Ferîdûn bin Ahmed-i, Mevlânâ ve Etrafındakiler Risâle, Çev. Tahsin Yazıcı, Kervan Yay. İstanbul 1977.
- Sümer Faruk, “Mengücekler”, *İA*, Eskişehir 1997, ss. 713-718.
- Sümer Faruk, *Doğun Anadolu'da Türk Beylikleri*, TTK, 1998.
- Şahin Tahir Erdoğan, *Anadolu'nun Tarihi Akışı İçerisinde Siyasi, Ekonomik, Sosyal ve Kültürel Açından Erzincan Tarihi*, c.I, Erzincan Hayra Hizmet ve Dayanışma Vakfı Yay., Erzincan 1985.
- Turan Osman, *Doğun Anadolu Türk Devletleri Tarihi*, Ötüken, İstanbul 2004.
- Yinanç Refet, “Mengüceklilere Ait Bir Vakfiye Sureti”, *Tarih Araştırmaları Dergisi*, 8/14, 1963, ss. 17-21.

TARİHİ COĞRAFYA AÇISINDAN ERZİNCAN KAZASININ YERLEŞME ÖZELLİKLERİ

Abdulkadir GÜL*

ÖZET

Bu tebliğde Erzincan kazasının yerleşim özellikleri tarihi coğrafyanın sınırları içerisinde incelenmesi hedeflenmiştir. Çalışmanın giriş kısmında zaman-insan-mekan konusu ve araştırma sahası üzerinde duruldu. Diğer kısmında ise kazanın tarihçesi, ulaşım ve Osmanlı Dönemi Erzincan kazasının yerleşim özellikleri irdelendi. Kazadaki şehir (mahalle), köy yerleşimlerinin durumları ortaya konuldu ve dönemsel değişimleri tespit edildi. Zaman sınırlılığı açısından uzun bir aralığın esas alınması, yerleşmelerin geçirdiği tarihsel sürecin ortaya konulması açısından önemliydi. Kır iskân birimlerinin isim ve mevkilerinin tespiti, incelemenin en zor tarafını oluşturdu. Mevzi isimlerin belirlenmesi için arazi incelemesi yapıldı ve elde edilen bulgular mukayeseli şekilde değerlendirildi.

Anahtar Kelimeler: Erzincan, Osmanlı, Tarihi coğrafya, Mekan, İnsan.

* Prof. Dr., Erzincan Binali Yıldırım Üniversitesi.

I.GİRİŞ

Geçmişten günümüze, belirli bir zaman diliminde dünyanın tamamının veya bir bölümünün çağdaş tarih ve coğrafyanın ilke ve yöntemleri ile araştırılması tarihi coğrafya olarak tanımlanır¹. Bu bilim dalı beşeri coğrafyanın alt dalı şeklinde değerlendirilirken, bazıları ise coğrafyanın ayrı bir bölümü olarak kabul etmektedirler. Tarihi coğrafya, coğrafyanın bir alt dalı ve tarihten faydalanan interdisipliner bir saha olarak son derece geniş bir konu yelpazesine sahiptir. Coğrafya, mekân ve insan etkileşimi hususundaki türlü konuyu, tarih ise insan ile ilgili her şeyin geçmişini araştırarak problem çözümünü üstlenir. Bu bakımdan her iki bilimden faydalanan ve bir bakıma bu iki bilimin arakesiti olan tarihi coğrafya, hem tarih hem de coğrafyanın araştırma konularına göre daha kapsamlıdır². Bu şekildeki çalışmalar problemlerin tespiti, tahlili ve çözümünde farklı bakış açıları ortaya koyma ve birbirini tamamlama açısından önemlidir.

Zaman-İnsan-Mekân

Bilindiği üzere *zaman-insan-mekân* ilişkisi, farklı disiplinlerin ilgisini çeken ve üzerinde tartışılan bir konudur. İnsanın mekân üzerinde veya mekânın insan üzerinde hangisinin daha baskın olduğu meselesi ise bu tartışmaların en önde gelenidir. Yine bu tartışmalardan çıkan sonuca göre, etkilenmede veya etkilemede hangisinin daha baskın olduğu hususu genel hatlarıyla; zaman dilimi, yer şekilleri, iklim-yağış rejimi ve mekan üzerinde yaşayanların teknolojik gelişmelere sahip olma ölçüleri gibi parametrelere bağlı olarak değişmektedir. Özellikle mekân, yer, manzara, coğrafya, peyzaj gibi kavramların, birbirlerinin yerine kullanılması veya bariz farklılıkları ifade etmeleri hususu, coğrafyacılar, mimarlar, şehir planlamacıları, sosyologlar, iktisatçılar, sanatçılar, psikologlar, tarihçiler gibi farklı disiplinlerine mensup olanlar tarafından uzun uzadıya tartışılan bir konudur. Mekân birçok bilim dalının kesişme noktasında bulunmaktadır ve bu yönüyle mekân, farklı algılanmakta ve yorumlanmaktadır³

Herhangi bir mekâna aynı noktadan, aynı anda bakan insanların sayısı, şekil, renk ve boyut bakımından aynı ev, insan, yol, dağ ve taş gibi öğeleri görebileceğini, ancak bütün bu öğeleri zihinlerindeki bazı düşünceler ya da ilişkilere göre algılayacağı bir gerçek olarak ortadır. Dolayısı ile herhangi bir mekân, hem gözümüzün gördüğü maddi öğelerden, hem de zihnimizde onlarla ilgili var olan, soyut öğelerden de oluşur. Diğer taraftan tarih bilimi ise mekânı başka bir şekilde anlama yoludur. Bu anlamda mekân, zaman kavramı içerisinde insanla coğrafyanın etkileşiminin tarihi kayıtlarının tutulduğu bir arşiv gibidir. Mekâna bakan birisi bu arşivi inceleyerek, o toplumun geçmişte yaşadığı olaylar hakkında fikir sahibi olabilir. Ayrıca mekân, kültürü anlamada ipuçları sunar. İşlenmiş mekân, onu ortaya çıkaranların eskiden ne tür bir kültür içerisinde yaşadıkları, şimdi o toplumda neler olduğunu ve o toplumun ne olmak üzere olduğunu anlamada çok önemli bir işarettir⁴.

Mekânın temel belirleyici olduğu düşüncesinin karşısında, mekânın meskûnları üzerinde basit bir etki düzeyinde kaldığını ifade eden yapısalcı yaklaşımlardan ziyade,

¹ Mesut Elibüyük, *Matematik Coğrafya, Evren, Gezgenler, Dünya Zaman*, Ankara 1995, s. 46.

² Osman Gümüşçü, *Tarihi Coğrafya, Kavramlar-Tarihçe-Kaynaklar-Mekân-Metod*, İstanbul 2006, s. 154.

³ Yılmaz Arı, "Amerikan Kültürel Coğrafyasında Peyzaj Kavramı", *Doğu Coğrafya Dergisi*, 10(13), 2005, s. 311-339; İlhan Kaya, "Coğrafi Düşünce Mekân Tartışmaları", *Düşünce Dergisi*, Sayı:4, s. 1-13; İrfan Kaygalak, "Postmodern Eleştirilerin Coğrafi Düşünce ve Yeni Mekân Kavrayışları Üzerine Yansımaları", *Coğrafi Bilimler Dergisi, CBD* 9 (1), 1-10 (2011), s. 1-10; Oğuz Işık "Değişen Toplum/Mekân Kavrayışları: Mekânın Politikleşmesi, Politikanın Mekânsallaşması", *Toplum ve Bilim*, Sayı:64-65, 1994, s. 7-38).

⁴ Abdulkadir Gül, "*İnsan-Mekân İlişkisi Üzerine (Dersim Bölgesi Örneği XVI-XX. Yüzyıllar)*", *Turkish Studies, Volume 10/5 Spring 2015*, s. 159-179; Arı, "Peyzaj Kavramı", s.315;

zaman aralığı içerisinde, insan-mekân ilişkilerinde, her iki faktöründe etkili olduğunu ifade etmekte fayda vardır⁵. Ancak bu iki etkenden hangisinin daha baskın olduğu, daha ön plana çıktığı meselesi, kanımca, mekânın zorluğu ve ona hâkim olabilmek ölçüsünde değişmektedir. Mekânın bir toplumun sosyal ve iktisadi yapısını veya daha sayılamayan birçok olguyu şekillendirdiği bir gerçektir⁶. Benzer olguların, başka bir mekânda farklı şekillerde ortaya çıkacağını, mekânın oluşturduğu şartlara göre de, bu farklılaşma oranının giderek arttığı veya azaldığını, yani benzerlik veya farklılıkların kendisini olgular üzerinde gösterdiğini açıkça ifade edebiliriz⁷. Diğer taraftan mekân üzerinde kısa veya uzun bir dönem içerisinde meskûnların, faaliyetleri neticesinde, mekânı belirli bir düzeyde kendilerine uygun hale getirdiklerini de bilmekteyiz. Bu işte başarı düzeyleri, o mekânda meskûn topluluğun diğer mekânlarda yaşayanlardan, müspet veya menfi yönde farklılaşmasına sebep olmaktadır. Ancak bu durumu tespit etmek oldukça karmaşık bir vaziyet arz etmektedir.. Burada karşımıza çıkan ve kafa yormamız gereken husus, zaman ve mekânın birbirlerinden ayrı gibi görülse de, her ikisinin de katalizör veya sonuç olabileceği gerçeğidir. O halde değişmez olan, ikisinin de birbirlerine mecbur ve bağlı olmasıdır.⁸

Bu tebliğde, söz konusu bu teorik tartışmalara çok fazla dâhil olmadan, ancak bu tartışmalardaki farklı görüşlerden de istifade ederek, Erzincan kazasının yerleşme özellikleri zaman-insan-mekân ilişkisi çerçevesinde ele alınmıştır. Bu coğrafya üzerinde yaşayanların, Osmanlı'dan Cumhuriyete kadarki zaman dilimi içerisinde serüvenleri, tarih ve coğrafya disiplinlerinin bakış açıları esas alınarak ve bu iki bilim disiplinin aralarındaki araştırma yöntemlerini yumuşatmaya gayret ederek konuyu irdelendi. Bölgede yaşamış insanların mekânla ilişkileri ve sonuçları üzerinde duruldu. Bunu yaparken ağırlıklı olarak Osmanlı arşiv vesikaları ve çok sayıda konunun teorisini ortaya koyan, makale veya kitabı incelendi. Bu teorik bilgi ve tartışmaların bir uygulama alanı olan Erzincan kazasında, zaman-insan-mekân ilişkileri bağlamında; sosyal süreç, idari yapılanma, iskân birimlerinin oluşumu ve dağılımı, iskân birimlerinin sınırları, mekâna yüklenen anlamlar, insanların devlete karşı duruşu, bölgede büyük yerleşim birimlerinin neden oluşamadığı ve ulaşım gibi birçok hususu izah edilmeye çalışıldı.

Araştırma Sahası (Mekân)

Doğu Anadolu Bölgesi'nin kuzeybatısında Yukarı Fırat Bölümünde yer alan Erzincan, çeşitli doğal ve beşeri ortam özellikleri bakımından bölgenin diğer kesimlerinden ayrılır. Kuzeyden Giresun, Gümüşhane, Bayburt; doğudan Erzurum, güneyden Bingöl, Tunceli; güneybatıdan Elazığ ve Malatya; batıdan Sivas illeri ile sınırlandırılan Erzincan, Karadeniz, İç Anadolu ve Doğu Anadolu bölgelerinin birbirine yaklaştığı bir konumda yer alır.⁹

Bölgesel bir geçiş sahası durumunda olmasının yanında, Erzincan şehri aynı zamanda kuzey-güney ve doğu-batı yönlü ulaşım güzergâhları açısından da tarihî devrelerden beri önemli bir yere sahiptir. Değişik ortam özelliklerinin bir arada bulunduğu Erzincan, ilk çağlardan günümüze kadar farklı kültürlerin bir arada yaşatılması ya da farklı

⁵ Işık, "Mekan Kavrayışları", s.14.

⁶ Sırrı Erinç, "Türkiye: İnsan ve Ortam", *Güney Doğu Avrupa Araştırmaları Dergisi*, I, Ayrı Basım İstanbul 1972, s.165-194.

⁷ Zafer Başkaya, Emre Türk "Coğrafi Mekân ve Jeolojik Yapının Ekonomik Faaliyetler ve Kültüre Etkisine Dair Bir Örnek: Yesemek Taş Ocağı ve Heykel Atölyesi", *Turkish Studies*, Volume 9/8 Summer, Doi Number: <http://dx.doi.org/10.7827/TurkishStudies.6966>

⁸ Gül, "İnsan-Mekân İlişkisi Üzerine", s. 159-179;

⁹ Abdulkadir Gül-Adem Başibüyük, *Bir Tarihi Coğrafya İncelemesi (Osmanlıdan Cumhuriyete Erzincan Kazası)*, Konya 2011.

kültürlerden kendine özgü zengin kültür oluşturup yaşatma gibi bir rol üstlenmiştir. Çalışma alanını meydana getiren Erzincan kazası; Erzincan Ovası ve yakın çevresinden meydana gelir. Merkez ilçe, kuzeyden Gümüşhane, doğudan Çayırlı ve Üzümlü ilçeleri, güneyden Tunceli ili, batıdan Kemah ve kuzeybatıdan Refahiye ilçeleri ile komşudur. Toplam yüzölçümü 2166 km² dir. Bu alanın 570 km²'si ova alanıdır. Dolayısıyla Erzincan kazasında nüfus ve yerleşme gelişimi incelenirken, tarihi devreler içerisinde kazanın idari bütünlüğünü oluşturan, Erzincan Ovası ile yakın çevredeki dağ yamaçlarında kurulmuş yerleşmeler ele alınmıştır.¹⁰

II. ERZİNCAN KAZASININ YERLEŞME BİRİMLERİ

Nüfus ve iskân yapısının tarihi süreç içerisinde doğal afetler veya siyasi nedenlerle sık sık zarar gördüğü Erzincan ve çevresinde bu etkilerin izlerini günümüzde de görmek mümkündür. Farklı millet ve toplulukların iskânına uğrayan Erzincan Ovası'nda şiddetli depremlerin yıkıcı etkilerinden dolayı günümüze ulaşabilen maddi kalıntılara rastlamak mümkün değildir. Özellikle Erzincan şehri insanların zihninde tarihsel bir imaj oluşturmanın çok ötesinde, tamamıyla XX. yüzyılda şekillenmiş bir yerleşmedir. Anadolu şehirlerinin çoğunda görülen ve farklı kültürel katmanlar hakkında fikir veren tarihi kalıntılar, Erzincan eski şehir yerleşim alanında günümüze yıkık dökük halde ulaşabilmiştir.

Tarih boyunca etkili olan doğal ve siyasi olayların şekillendirdiği Erzincan ve çevresi, yenilenmiş yerleşim özelliklerinin yanında, göçler bakımından da kompleks bir yapı gösterir. Bahsedilen süreçler dışarıya göçlere sebep olmuş, göç eden nüfusun boşalttığı yaşam alanları ise çevreden gelen göçmen grupları tarafından yeniden iskân edilmiştir. Bu nüfus hareketliliği muhtemelen geçmiş devrelerde olduğu gibi günümüzde de Erzincan'da farklı kültür katmanlarının ve sosyal yapılanmanın oluşması sonucunu ortaya çıkarmıştır. Tarihi gelişimin bu karmaşıklığı yanında, çoğu zaman tarihi olayların belirleyicisi olma rolünü yerine getiren coğrafi ortam özellikleri de yörede değişkenlik göstermektedir. Çalışma konusunu meydana getiren ova alanı ve yakın çevresi, mutedil iklim, alüvyal topraklar ve çevreden dağlarla çevrili doğal ortam özellikleri ile yıkıcı depremlere rağmen nüfusun tutunmasına ya da yeni göçmen gruplarının yöreye yerleşmesine sahne olmuştur.¹¹

Tarihçe

Günümüzde Erzincan adı ile bilinen şehir, tarihi süreçte birçok değişik isimle anılmıştır¹². Şehrin bir yerleşim yeri olarak tarih sahnesine çıkışı, İlk Tunç Çağına kadar uzanır. Bölge, birçok devletin mücadele alanı olmuş ve bu münasebetle farklı yönetimler altında kalmıştır. Nihayet 1516 yılında Erzincan ve havalisi Osmanlı Devletinin sınırlarına dâhil olmuştur. Erzincan, 1535'te Erzurum Beylerbeyliğinin kurulmasından sonra¹³,

¹⁰ Gül- Başbüyük, *Bir Tarihi Coğrafya İncelemesi*, s.7.

¹¹ Gül- Başbüyük, *Bir Tarihi Coğrafya İncelemesi*, s.63-66.

¹² Erzincan ismi hakkında Erzincan'ın ilk çağdaki adı *Orasa, Orsa, Orse, Orsene, Urussa* ve *Urusa* biçimlerinde. Bkz. Bilge Umar, *Türkiye'deki Tarihsel Adlar*, İstanbul 1993, s.620; Strabon bölgeyi *Akilisine* olarak zikretmektedir. Strabon, *Coğrafya XII*, (neşr. Adnan Pekman), İstanbul 1969, s.47; Grek kaynaklarında, *Justiniapolisve Aziris* adlı şehrin Erzincan olması mümkündür. *Urfalı Mateos, Vekayi-Nâmesi (952-1136) ve Papaz Grigor'un Zeyli (1136-1162)* (çev. Hrant D. Andreasyan), notlar. *Edouard Dulauer-Halil Ynanç*, Ankara 1987, s.81. Arap kaynaklarında da Erzincan şeklinde kaydedilmiştir; Yakut el Hamavî, *Mu'cemü'l Buldan*, c.I, Beyrut 1990, s.180; Ebu'l Fida, *Takvimü'l-Buldan*, (neçr. M. Reinaurd de Slane), Paris 1840, s.392-393; Bizans kaynaklarında *Arsinga, Aringami, Arsingan, Erzincan* Besim Darkot, "Erzincan", *İA, c.IV*, İstanbul 1993, s.338-340; Tahir Erdoğan Şahin, *Erzincan Yukarı Ülkenin Kadim Cenneti*, Ankara 2017.

¹³ Akkoyunlu döneminde Erzincan Vilayeti, Doğu Anadolu'nun büyük bölümünü kapsayan idari yapının merkezi konumundaydı. Bu idari yapılanmanın modeli ve sınırları, Erzurum Beylerbeyliğinin temelini oluşturdu. Bkz. Fahrettin Kırzioğlu, *Osmanlıların Kafkas-Ellerini Fethi (1451-1590)*, Ankara 1993, s.8.

Kemah Sancağı ile birlikte bu eyalete bağlanmıştır. Yeni idari yapılanmada Erzincan, 1566'da¹⁴ Kemah'tan ayrılarak Paşa Sancağına bağlı bir kaza haline getirilmiş ve Erzurum Beylerbeyinin hasları arasında kaydedilmiştir¹⁵.

XVI-XX. yüzyıllar boyunca, Erzurum Eyaleti/Vilayeti içerisinde, kazalar barındırdıkları nüfus itibarıyla; Erzurum, Erzincan, Bayburt ve Bayezid şeklinde sıralanmıştır. Erzincan, bu idari taksimat içerisinde Erzurum'dan sonra ikinci büyük kazadır. Erzincan; Osmanlı yönetiminde Erzurum Vilayeti'ne bağlı bazen bir kaza, bazen sancak veya mutasarrıflık olarak yerini almıştır. Farklı dönemler içerisinde Erzincan; merkez kaza, Kemah, Kuzucan (Pülümür), Kuruçay (İliç) ve Gercanis (Refahiye) kazalarından oluşan bir idari ünedir. Süreç içerisinde idari taksimatta yapılan düzenlemelerle, Mazgirt, Çarsancak, Pertek, Şiran, Bayburt, İspir, Eğin, Kiğı, Ovacık ve Kelkit gibi yerleşmeler kısa dönemler şeklinde de olsa bu idari yapının bir parçası oldukları kayıtlara yansımıştır.¹⁶

Bölgenin fethiyle (1516) birlikte tesis edilen huzur ve güven ortamı, kazanın iskân ve nüfus yapısını hızlı bir şekilde iyileşme sürecine soktu. Bu siyasi gelişmelere ilave olarak, başta doğal afetler olmak üzere, zaman içerisinde ortaya çıkan toplumsal huzursuzluklar, göçler, coğrafi yapısı veya konumu, üretim tarzı ve çeşidi, ulaşım ağları ve savaş gibi hususlar, bölgenin iskân ve nüfus yapısını şekillendirdi.

Ulaşım

Bilindiği üzere tarihin ilk devrelerinden itibaren akarsu vadileri ve ovalar, ulaşımı kolaylaştırmaları dolayısıyla doğal yol güzergâhları olmuştur. Dağların doğu-batı istikametinde uzanış gösterdiği Anadolu'da, geçmişte olduğu gibi günümüzde de ulaşımı kolaylaştırıcı kara ve demiryolu hatları, bu doğal geçiş alanlarını takip etmektedir. Buna karşılık kuzey-güney doğrultusundaki yol sistemleri dağ geçitlerini aşmak durumundadır.¹⁷

Her yerleşim yeri diğer yerleşim yerlerinin belirli bir mesafede rotası durumundadır. Bir yerleşim yeri, çevresiyle irtibat halinde olmak zorundadır. Diğer taraftan her bir kasaba veya şehir kendi hinterlandıyla karşılıklı ilişki halindedir. Büyük bir kasaba etrafındaki daha az nüfus barındıran nahiye ve köyler ile ekonomik bir bütünlük arz eder. Yerleşmeler,

¹⁴ Bölge tarihi hakkında geniş bilgi için bkz. Tahsin Özgüç, "Altın-tepe Kazıları", *Bellekten*, XXV Ocak 1961, sayı. 97, Ankara 1961, s.267; Afif Erzen, *Doğu Anadolu ve Urartular*, Ankara 1992, s.15-16; Henri Metzger, *Anatolia II*, London 1969, s.13; Alpaslan Ceylan, "1988 Yılı Erzincan Yüzey Araştırması", 17. *Araştırma Sonuçları Toplantısı 2*, 2000, s.181; J. Garstang-O.R. Gurney, *The Geograpy of the Hittite Empire*, London 1959, s.37; Enver Konukçu, "Tercan Tarihi", *Cumhuriyetin 75. Yılında Tercan*, 1998, s.34-38; İbnü'l Esir, *El Kâmil fi't-Tarih Tercümesi*, (neşr. Beşir Eryarsoy), c.II, İstanbul 1985, s.489; El-Belazuri, *Futuhu'l Buldan*, (neşr. Mustafa Fayda), Ankara 1987, s.252; Osman Turan, *Selçuklu Tarihi ve Türk-İslam Medeniyeti*, İstanbul 1999, s.131; Kemal Göde, *Eratnalılar (1327-1387)*, Ankara 1994, s. 67; Yaşar Yücel, *Anadolu Beylikleri Hakkında Araştırmalar II*, Ankara 1991, s. 181; İsmail Aka, *Timur ve Devleti*, Ankara 1991, s. 26; Faruk Sümer, *Karakoyunlular I*, Ankara 1984, s. 82-83; Selahattin Tansel, *Osmanlı Kaynaklarına Göre Fatih'in Siyasi ve Askeri Faaliyetleri*, Ankara 1985, s. 315; İsmet Miroğlu, *Kemah Sancağı ve Erzincan Kazası (1520-1566)*, Ankara 1990; s.1-18; Dündar Aydın, *Erzurum Beylerbeyliği ve Teşkilatı Kuruluş ve Genişleme Devri (1535-1566)*, Ankara 1998, s. 48; İsmet Miroğlu, "Erzincan", *DİA*, c.XI, İstanbul 1995, s.319-321; İsmet Miroğlu, *XVI. Yüzyılda Bayburt Sancağı*, İstanbul 1975, s. 15-16; Ahmet Şimşirgil, *Osmanlı Taşra Teşkilatında Tokat (Marmara Üniversitesi Basılmamış Doktora Tezi)*, İstanbul 1990, s.28-29; Tayyib Gökbilgin, "15 ve 16 Asırlarda Eyalet-i Rüm", *VD*, sayı. 6, İstanbul 1965, s.52; Nejat Göyünç, "Diyarbakir Beylerbeyliğinin İlk İdari Taksimatı", *İÜTD*, sayı. 23, İstanbul 1969, s.26-34.

¹⁵ *BOA. TD. 387*, s. 436-439.

¹⁶ Abdulkadir Gül-Adem Başbüyük, *Bir Tarihi Coğrafya İncelemesi (Osmanlıdan Cumhuriyete Erzincan Kazası)*, Konya 2011, s.63-66.

¹⁷ Gül, Başbüyük, *Bir Tarihi Coğrafya İncelemesi*, s.124; Abdulkadir Gül, "Osmanlı Döneminde Erzincan Kazasında Ulaşım ve Haberleşme", *History Studies*, Volume 3 / 1 2011, s.113-126.

ihtiyaç duydukları ticari malları şehirle irtibat kurarak sağlamak zorundadır. Bunun yanı sıra, şehirde yaşayan nüfusun da köylerdeki artık ürüne ihtiyaçları vardır. Bu hususiyetlerden dolayı yerleşmeler irtibata, yani yol sistemlerine ihtiyaç duyarlar. Anadolu'nun iç kısımlarındaki şehirler ve kasabalar, genellikle akarsular boyunca kurulmuştur. Akarsu vadileri de yolların doğal güzergâhını oluşturmuştur¹⁸. Büyük kervan yollarının takip ettiği bu yol güzergâhları üzerinde bulunan yerleşim yerleri, daha fazla nüfus ve ticaret hacmine sahiptir¹⁹.

Karadeniz, İç Anadolu ve Doğu Anadolu bölgelerinin birbirine yakınlaştığı kesimde yer alan Erzincan, tarihî devrelerden beri kuzey-güney ve doğu-batı yönlü ulaşım güzergâhlarının kesiştiği bir konumdadır²⁰. Osmanlı yol sistemi içerisindeki durumunda, bazı devreler değişikliklerin görüldüğü Erzincan'dan XVI. yüzyılda ordu yolu, bu yüzyılın sonlarından itibaren ise Anadolu'nun sol koluna bağlı tali yollar geçmektedir. Fatih'in Otlukbeli, Yavuz Sultan Selim'in Çaldıran Seferi ve Kanuni'nin Iraklı seferlerinde takip ettikleri güzergâhı; Sivas'tan sonra Erzincan ve Erzurum arasındaki eski yol sistemidir. Matrakçı Nasuh'a göre bu güzergâh; "*Sivas-Erzincan arasındaki merhale: Koçhisar, Sultan Çimeni der mukabele-i Koyulhisar, Karye-i Baru (Gümüštegin), Yassı Çimen ve Erzincan, Erzincan-Erzurum merhalesi: Kazlı göl, Çeribaşı köyünün kurbünde Azim çayı, Kabakluca ova (Aktepe), Kara viran, Çubuk boğaz, Tercan geçüb, Kal'a-i Hüban, Cinis ve Erzurum'a ulaşmaktadır*"²¹. Sivas-Erzincan arasındaki Sarhan (Kızıldağ ile Sakaltutan arasında), aynı zamanda Karadeniz'e paralel yol güzergâhının başladığı noktada kurulmuştur. Erzincan'a gelen yolcuların daha doğuya gitmek istediklerinde takip edecekleri güzergâh; bugünkü Sansa Boğazı'ndan Tercan'a, buradan Aşkale'nin güneyindeki eski Erzurum yolundan Kandilli ve Ilıca'ya ulaşıyordu. Yol üzerinde Erzincan'dan sonra Cimin Boğazındaki Cibice Hanı, Alakilise'nin 12 km doğusundaki köyde yer alan Alaca Han, Sansa Deresi boyundaki Halil Ağa'nın Hanı, Mugar Hanı, Tercan'da Mama Hatun Kervansarayı, Aşkale'nin güneyindeki Hacı Bekir Hanı, ya Kandilli, ya da Aşkale üzerinden Ilıca'ya geldiğinde Daphan, yolcuların konaklaması amacıyla yapılmış hanlardı²². Bunun yanında, bugünkü Tunceli yol ayrımının yakınlarında, Sansa'ya gitmeden kuzeydoğuya ayrılan yol üzerindeki Sörperan Hanı, Hatun Hanı, Zunun Hanı gibi hanları geçerek Yollarüstü ve Tercan'a ulaşmak da mümkündür²³. Erzincan Ovası'na batıdan girişte (Sakaltutan'dan sonra) Hürrem ve kuzey istikametinden gelişte ise Hacı Ali (Pöske'den sonra) palangaları hem birer derbent hem de birer menzil noktası görevini yerine getirmekteydiler²⁴ (Şekil:1).

XVI. yüzyılın sonu ve XVII. yüzyılın başlarından itibaren kuzeydeki sol kol ehemmiyetini artırırken, Erzincan-Erzurum yolunun yoğunluğu azalmıştır. İstanbul-Erzurum arasında yer alan sol kol, Merzifon'a kadar orta kolun izlediği yolu takip ederek, buradan Lâdik – Niksar - Karahisar-ı Şarkî - Kelkit - Otlukbeli (*Karakulak*) – Aşkale -

¹⁸ Ruhi Turhan, *Batı Anadolu Bölgesinin Kültürel Gelişimini Gösteren Kartografik Bilgiler*, İstanbul 1968, s. 29-40; R.Cevat Gürsoy, "Türkiye'nin Tabii Yolları", *Türk Coğrafya Kurumu Dergisi*; Sayı. 26, İstanbul 1974, s. 224-231.

¹⁹ Leila T. Erder-Suraiya Faroqhi, "The Development of the Anatolian Urban Network during the Sixteenth Century", *Journal of the Economic and Social History of the Orient*, Vol. 23, No. 3. (Oct., 1980), pp. 265-303.

²⁰ Hamit Zübeyr Koşay, *Erzurum ve Çevresinin Dip Tarihi*, Ankara 1984, s.10.

²¹ Matrakçı Nasuh, *Beyan-ı Menazil-i Sefer-i Iraklıyın-i Sultan Süleyman Han*, (yayına haz. Hüseyin. G. Yurdaydın), Ankara 1976, s.42.

²² BOA. C.NF. 34/1689, 18/673, 30/1495.

²³ BOA. C.NF. 25/1206, 18/874.

²⁴ BOA. C.NF. 25/1206, 18/874.

Erzurum yoluyla Hasankale'den bir kol Kars'a, diğer bir kol ise Tebriz'e ulaşıyordu (Eski İran yolu veya caddesi)²⁵. İstanbul'dan Erzurum'a ve oradan İran'a kadar devam eden bu yola, kuzey "kervan yolu" adı da verilmektedir. Sapanca'dan itibaren Mudurnu-Bolu-Amasya üzerinden Tokat'a ulaşır. Biraz ileride Enderes (Suşehri) civarında eski askeri ana caddeye dâhil olurdu. Sonrasında bu caddeyi bırakarak Karahisar-ı Şarkî -Kelkit-Aşkale üzerinden geçen eski bir cadde kalıntısını takip ederek Erzurum'a ulaşır ve Ilıca civarında askeri cadde ile tekrar birleşirdi²⁶. Eski güzergâhla bu yol arasında, Erzincan'ın kuzeyindeki Esence (*Keşiş*) Dağı yer almaktadır. Otlukbeli'den sonra, Karasu vadisini takip ederek Aşkale ve Daphan üzerinden Ilıca'ya ulaştığı bilinmektedir. Otlukbeli'nin doğusunda kalan güzergâhta Karasu vadisinde Aşkale'ye kadar iki han ismine rastlanmaktadır. Bunlardan birisi Serhin (*Şuyud*) Hanı ve diğeri de Karasu (*Aşveyishan*) Hanı'dır²⁷.

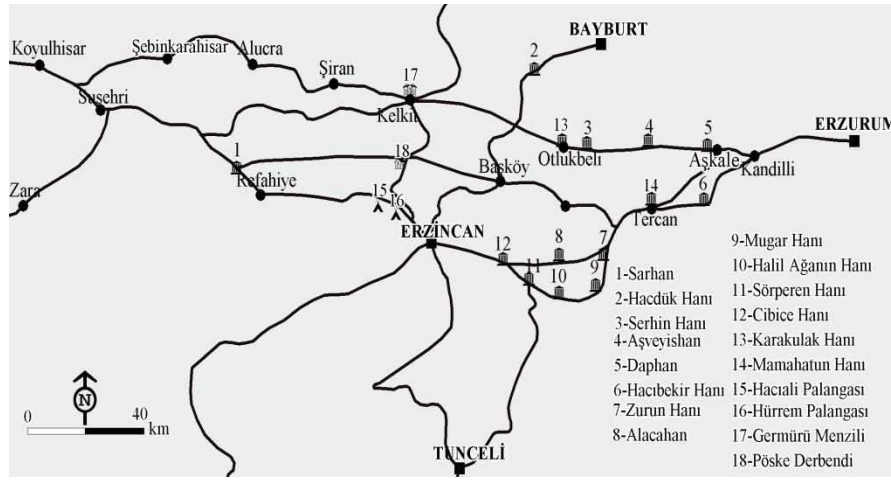

Şekil 1. Osmanlı Döneminde Erzincan ve Çevresindeki Yol Güzergâhları ve Konaklama Sistemleri

Menzil defterlerinde yıl içerisinde Germürü'den Karakulak'a ve Erzincan'dan Erzurum istikametine giden ulak sayısı mukayese edildiğinde Kelkit yolunun daha işlek, Erzincan'a uğrayan ulak sayısının ise daha az olduğu görülmektedir²⁸. Gercanis, Erzincan, Cimin, Tercan ve Erzurum tarihi yolu²⁹ işlerlik itibariyle üstünlüğünü yavaş yavaş Erzincan'ın kuzey bölgesinde Kelkit (*Germürü menzili*) güzergâhındaki yollara bırakmıştır.

Erzincan'dan geçen diğer bir yol ise Trabzon-Diyarbakır yoludur³⁰. Güzergâh; Kelkit menzilinden yani ana caddeden ayrılan bir yol ile Sipikör dağı geçerek, Pöske'den

²⁵ BOA. D.MKF. 30363, 28529, 29102, 28619, 28254; C.NF. 51/2519.

²⁶ Matrakçı, *Sefer-i İrakeyn-i Sultan Süleyman Han*, s.56.

²⁷ Hamza Gündoğdu, "Aşkale Yakınlarında Karasu (Aşveyishan) Hanı", *VD, XXII*, Ankara 1991, s. 289-300; Abdulkadir Gül, "Osmanlı Döneminde Erzincan Kazasında Ulaşım ve Haberleşme", *History Studies*, Volume 3 / 1 2011, s.113-126.

²⁸ BOA. D.MKF. 30363, 28529, 29102, 28619, 28254; C.NF. 51/2519.

²⁹ BOA. C.NF. 25/1206, 18/874.

³⁰ 1642 tarihli defterde Trabzon-Diyarbakır yolu olarak adlandırılmaktadır. Bu yol Erzincan Ovasından çıkıp Kemah boğazına girdikten sonra Karasu vadisini takip ederek Eğin'e varmaktadır. Yol boyunca geçitlerde birçok köy, köprücü ve derbentçi kayıt edilmiştir. BOA. MAD. 5152.

Erzincan'a ulaşıyor ve buradan Kemah-Eğîn-Ağîn, Elazığ veya Eğîn-Arapkir'den Malatya'ya ulaşırdı. Ayrıca seyyahların Eğîn'den Divriği'ye uzanan antik taş yol kalıntılarında bahsetmektedirler³¹. XIX. yüzyılda seyyahların da yoğun olarak kullandıkları³² Erzincan, Ovacık üzerinden Dersim'e ulaşan tali bir yol daha vardır. Ayrıca Sansa Boğazına varmadan Sörperan hanından güneye Kuzucan, Dersim ve Elazığ'a giden bir yolun yanı sıra, çok işlek olmamakla beraber, Geçit deresinden ve Haçdük hanından geçerek Büyük Hayik köyü yakınındaki Zelhe deresine, oradan Bayburt'a ulaşan yol Erzincan'ı diğer bölgelere bağlamaktadır³³.

Erzincan kazası sınırları içerisindeki menzilhaneler 6 ile 12 saatlik mesafelerde kurulmuşlardır. Yapılan hesaplama göre, XVII. yüzyılda, Üsküdar'dan Erzincan'a posta sürücüsü 26 beygir kullanarak 222 saatte ulaşmaktadır. Buna göre menziller arasındaki ortalama uzaklık 8,4 saattir³⁴. Yol şartları ve ulaşım imkânlarının iyileşmesiyle 1917'de beygir yürüyüşüyle Erzincan-İstanbul arası yol mesafesi en kısa yoldan 101 saate inmiştir³⁵. Erzurum-Erzincan arasındaki mesafe 32³⁶ ve Erzincan-Trabzon arası ise 31 saattir³⁷.

Diğer bir husus ise Erzincan kazası içerisindeki ulaşım ve derbent faaliyetleridir. Ovada başta Karasu³⁸ olmak üzere, bu ırmağa kavuşan Çardaklı, Geçit, Vasgird, Mercan dereleri gibi çok sayıda akarsu vadileri, Cumhuriyet öncesi yol sisteminde doğal yol güzergâhları olarak geçişleri kolaylaştırmıştır. Buna karşılık, yatağında yılın tamamında bol su bulduran Karasu ile taşkın dönemlerinde küçük dere ve çaylar, zaman zaman kazada ulaşımı zorlaştırmış, bu amaçla Osmanlı döneminde yerleşmeler arasındaki irtibatı sağlamak amacıyla çok sayıda köprü inşa edilmiştir.

1591 yılında Gönye köyü ahalisi derbentçi ve köprücü olarak görevlendirilmiştir. Defter kaydında "*karye-i mezbûre dört hane olup Gönye deresi demekle ma'rûf derbende de vâki olup daimâ âyende ve revendeden hâli olmadığından gayri mezbûr derbende tarik havfinden ebnâ-i sebîl nice zaman mürûr u ubûrdan kalup ve karye-i mezbûre kurbunda zikr olunan derbenden carî nice nehrin tuğyanı zamanında nice davar ve âdem düşüp helâk olup ta'mir ve termîm olunması lâzım olduğun ve zikr olunan nehrin Çermük deresinden Kızıl tarlaya varıncaya değin vaki olan köprülerin tamir ve termim edüp daima hıfz-ı hırsat etmek üzere dört haneleri avarız-ı divaniye ve tekalif-i örfiyyeden olunmaların....*"³⁹ şeklinde ova üzerindeki ulaşım hizmetlerine yönelik ibareler yer almaktadır. Köprücülük yapan diğer bir köy ise Kismikör köyüdür. Köy yakınındaki

³¹ J.G. Taylor, "Journal of a Tour in Armenia, and Upper Mesopotamia, with Notes of Researches in the Deyrsim Dagh, in 1866", *Journal of the Royal Geographical Society of London*, Vol. 38 (1868), pp. 281–361; Vincent W. Yorke, "A Journey in the Valley of the Upper Euphrates Source", *The Geographical Journal*, Vol. 8, No. 5 (Nov., 1896), pp. 453–472.

³² A. Sagona, *An Archaeological Survey of The Bayburt and Kelkit Region, Northeastern Anatolia: Pre Classical Period*, Antalya 1989, pp.425.

³³ Celâlzâde Mustafa, *Selîmnâme*, (haz. Ahmet Uğur, Mustafa Çuhadar), İstanbul 1997, s.575; Yorke, "A Journey in the Valley of the Upper Euphrates", s. 453–472.

³⁴ BOA. D.MKF. 27825, s.5–10.

³⁵ BOA. DH. EUM. MHM. 172/90.

³⁶ BOA. DH. EUM. MHM. 38/28.

³⁷ BOA. ŞD. 2493/19.

³⁸ Bu ırmak ovayı tam ortadan ikiye bölmektedir. Kazanın idari yapısını oluşturan nahiyelere de sınır olmaktadır. Şehir bu bölünmede güney nahije kısmında kalmıştır.

³⁹ KKA. TD. 40, s.50a.

Başköprü adıyla anılan köprüünün harap olmasından dolayı, köy halkından beş hane köprücü olarak tayin edilmiş, avarız vergilerinden muaf ve müsellemler tutulmuşlardır⁴⁰.

1642 yılına ait defterde de köprülerin bakım ve tamiri ile bazı köyler görevlendirilmiştir. Bu köylerden birisi de Handesi Köyüdür. Kayıta, “*Karye-i mezbûr Nehr-i Fırat üzere bina olunan köprüünün ta‘mir ve meremmeti için ta‘yin olunub eda-yı hizmet olmazlar ise ve köprü ta‘mire muhtaç oldukça kendü mallarıyla ta‘mir eylemezler ise avarızları mirî için alınmak şartıyla avâız-ı divâniye ve tekâlif-i örfiye’den muaf olmak üzere...*”⁴¹ köy halkının sorumluluk ve muafiyetleri belirtilerek, Fırat (Karasu) üzerinde bulunan köprüünün bakım ve onarımını kendi mallarıyla yapmaları, şayet ihmal gösterirler ise avarız hanesine dâhil edilip vergi tahsil edileceği bildirilmiştir. Aynı şekilde Ergan/İrgan köyü ahalisi de Karasu üzerindeki köprüünün bakım ve onarımıyla görevlendirilmiş, karşılığında da avarızdan muaf tutulmuşlardır. Bu durum kayıtlarda “*Karye-i mezbûre dahi Erganik vasatında carî olan Nehr-i Fırat üzerinde binâ olunan köprüünün ta‘mir ve meremmetine ta‘yin olunub ba‘de‘l-yevm köprü-yi mezbûre harabe ve ta‘mire muhtaç oldukça kendü mallarından ta‘mir idüb ma‘mur saklamazlar ise avâız-ı divâniyeleri mirî tarafından tahsil olunmak üzere avâız-ı divâniye ve tekâlif-i örfiyeden muafiyetleri deftere kayd olundu*” şeklinde ifade edilmiştir⁴². Badranis Köyü boş iken daha sonra bazı kimseler burada yerleşmiş ve köprücü olarak görevlendirilmişlerdir. “*Karye-i mezbûr Nehr-i Fırat üzere bina olunan köprüünün ta‘mir ve meremmeti için ta‘yin olunub ...*”⁴³ şeklinde devam eden kayıt Badranis köyünün köprücü olarak görevlendirildiğine işaret etmektedir.

Bu kayıtlardan da anlaşıldığı üzere, nehir ve çaylardan geçişler için devlet köprüler yaptırmış, köy halkını da bu köprülerin bakım ve onarımından sorumlu tutmuş ve karşılığında birtakım vergi muafiyetleri getirmiştir. Köprücülük faaliyetinin daha çok kuzey nahiyesindeki köylüler tarafından yapıldığı anlaşılmaktadır. Köprücülüğün yanı sıra, ulaşımı sağlayan 58’de kayıkçı (*kelekçi*) esnafı bulunmaktaydı. Bu esnaf zümresi, güney ve kuzey nahiyelerindeki ahaliyi, karşı geçeye ulaştırma işini ifa ediyorlardı⁴⁴.

Erzincan Kazasında bu yol işleyişi uzun yıllar devam ettiği anlaşılmaktadır. Lakin Osmanlının son dönemde yapılan yol ve bayındırlık faaliyetlerinden Erzincan ve havalisi de nasibini almış ve 1856–1904 yılları arasında bölgede birçok yol şebekesi onarılmış veya ıslah edilmiştir⁴⁵. Bu yollar;

1. Erzincan-Dersim-Harput yolu.
2. Erzincan-Mercan Boğazı-Dersim ile Erzincan-Hozat-Harput ve Erzincan-Kemah- Eğin-Çarsancak-Gercanis yolları.
3. Trabzon-Gümüşhane-Kelkit-Erzincan-Eğin yolu.
4. Karahisar-ı Şarkî-Gümüşhane-Erzincan yolu.
5. Ankara-Sivas-Erzincan-Erzurum yoludur.

⁴⁰ KKA. TD. 40, s.89b.

⁴¹ BOA. MAD. 5152, s. 410.

⁴² BOA. MAD. 5152, s. 422.

⁴³ BOA. MAD. 5152, s. 410.

⁴⁴ BOA. C.BH. 33/594.

⁴⁵ BOA. YA. HUS. 242/11; Y.MTV. 306/170; Y.PRK. UM. 13/78; İ.DH. 380/23057; A. MKT. MHM. 288/92 vb.

Yukarıdaki tarih aralığında, Erzincan ve havalisinde Anadolu’da eski yolların ıslahı ve yeni yolların yapılması hususunda umumi bir imar faaliyeti başlamıştır. Yol yapım maliyetlerinin yüksek olması, coğrafi şartların elverişsizliği, savaş ve siyasi sebeplerden dolayı, yol yapımının başlama ve bitirilmesi yaklaşık 50 yıl sürmüş ve yerleşmeler arasındaki yollar, ancak bölümler halinde tamamlanabilmiştir.⁴⁶

Yol çalışmalarında bölge ahalisinin bir kısmı işçi(aynı) olarak çalışırken, bir kısmı ise ekonomik(nakdi) olarak katkıda bulunmuşlardır. Örneğin 1863 yılında Erzincan-Dersim arasındaki yolların yapımında, bölgenin ileri gelenleri ve kaza yöneticileri sorumlu tutulmuştur⁴⁷. İnşa edilen yolların güvenliği için, eski derbent noktalarında jandarma karakolları ve yolcuların konaklayacakları mekânlar inşa edilmişti. 1902’de Erzincan-Kelkit arasında Sipikör Dağı’nın zirvesinde süvari jandarma karakolu inşa edilerek hem yol güvenliği hem de konaklama hizmeti verilmiştir⁴⁸. Bunun yanı sıra, yolların geçtiği bölgelerde ihtiyaç duyulan yerlere köprüler ve tüneller de yapılmıştır. 1890’da Gümüşhane-Erzincan-Eğin yolu boyunca devam eden 17 köprü ve 2 tünel inşası buna örnektir⁴⁹. Yol projelerinden büyük boyutlu olanlarının masraflarını devlet karşılar, küçük ölçekli yol projelerinde bölge halkı yapım ve onarımı üstlenmiştir⁵⁰.

Erzincan ve havalisinde yapılan yeni yol çalışmalarının istikameti eskiden kullanılan tarihi yollardan farklı değildir. Aynı güzergâhlardaki imar faaliyetleri; yolların alt yapılarının iyileştirilmesi, tesviyesi, güvenliği ve daha hızlı ulaşım sağlamaya yöneliktir.⁵¹ İstanbul-Ankara-Sivas-Erzincan-Erzurum yol şebekesinin faaliyete geçmesi, bölgede ulaşım açısından büyük bir farklılık ve yoğunluk oluşturmuştur. Dördüncü Ordu merkezinin Erzincan’da bulunması, devlet yolunun buradan geçmesini gerekli kılmıştır. Bu bakımdan özellikle sınır güvenliği ve bölge emniyeti açısından, yollar bir nevi askeri nitelikli şoselerdir. Erzincan-Erzurum ve Erzincan-Harput arasında inşa edilen yollar, asker nitelikli olma özellikleri ile ön plana çıkmaktadır⁵². Hülâsa Erzincan Şehri’nin bütün bölgeler ile ulaşımı, ortalama 2000 metre yüksekliğindeki geçitleri aşmak suretiyle gerçekleştiğinden bu coğrafi konumu ulaşımı olumsuz etkilemiştir.⁵³

⁴⁶ Gül, “Osmanlı Döneminde Erzincan Kazasında Ulaşım ve Haberleşme”, s.113-126.

⁴⁷ BOA. A. MKT. MHM. 288/92.

⁴⁸ BOA. DH. MKT. 490/25.

⁴⁹ BOA. YA. HUS. 242/11.

⁵⁰ BOA. Y.MTV. 306/170.

⁵¹ Abdulkadir Gül, “Osmanlı Taşrasında Suç ve Suçlular”, *EÜHFD*, C. XVII, S. 1–2 (2013), s.1-26.

⁵² BOA. Y.PRK. UM. 13/78; İ.DH. 380/23057.

⁵³ Gül, “Osmanlı Döneminde Erzincan Kazasında Ulaşım ve Haberleşme”, s.113-126.

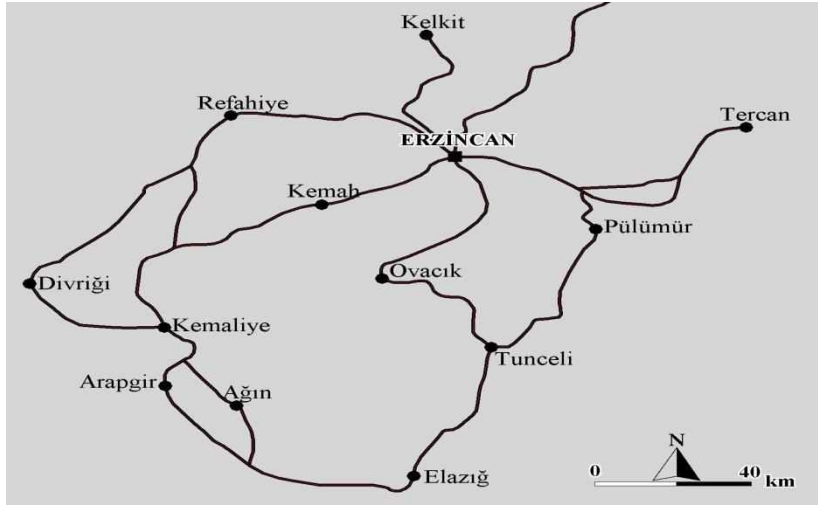

Şekil 2. Osmanlı Döneminde Erzincan ve Çevresindeki Yol Güzergâhları

Erzincan Kazasının Yerleşim Birimleri

Yeryüzünde iskân tarzı, doğal ve beşeri süreçlerin farklı zamanlardaki farklı etkilerine bağlı olarak şekillenmiştir. Sanayi öncesi toplumlarda toprağa bağlı faaliyetler ön planda olduğundan, bu tür ülke veya bölgelerde yerleşme formu öncelikle arazinin ve iklimin kontrolünde meydana gelmiştir. Burada doğal şartlar insanlara neyi ne kadar mümkün kılıyor ise yerleşme ve dolayısıyla nüfusun yoğunluğu o nispette şekillenmiştir. Özellikle tarımsal potansiyelin daha fazla nüfusun ihtiyaçlarına cevap verebilecek kapasitede olduğu yerlerde, zamanla ortaya çıkan kalabalıklaşma ile birlikte şehirselleşmeler de şekillenmeye başlamıştır. Kuşkusuz tarihi devrelerdeki birtakım sosyal gelişmeler, devlet politikaları, ulaşım sistemleri gibi etkenler iskân yapısında belirleyici olmuştur.⁵⁴

Yerleşmelerin çeşitli açıdan tanımlanmaları ve kategorize edilmeleri idari ve işlevsel özelliklerine göre yapılır. Öncelikle işlevsel açıdan ele alındığında yerleşmeler, kırsal ve şehirselleşmiş olarak ayrılır.⁵⁵ Bunun yanında mülki idari taksimatta, günümüzde olduğu gibi farklı ülkelerde farklı yerleşme tanımları üzerinde durulabilir. İdari taksimat açısından, Osmanlı döneminde beylerbeyi/eyalet, liva/sancak, kaza, nahiye ve köy gibi farklı idari ünitelerden bahsedilebilir. Bu ayırım kuşkusuz yönetim anlayışı ile alakalıdır ve uygulanan politikalara bağlı olarak zaman içerisinde değişiklikler gösterebilmektedir.

İdari yönetim merkezlerini genellikle şehirler oluşturmuştur. Tarihsel süreçte şehir(*nefs*); sanayi ve ticaret faaliyetlerinin yoğunluk kazandığı, siyasi, idari, askeri ve dini işlerin görüldüğü, bu işler için altyapının bulunduğu, halkın buna göre teşkilatlandığı yerleşim yeri olarak ortaya çıkar.⁵⁶ Dolayısıyla tanımlar ve tarihi süreç içerisindeki işlevlerine bakıldığında, şehirlerin idari statüleri ne olursa olsun genel olarak çevrelerine farklı alanlarda hizmet verme rolünü yerine getirmek amacıyla yapıldıkları anlaşılmaktadır.⁵⁷

⁵⁴ Gül- Başbüyük, *Bir Tarihi Coğrafya İncelemesi*, s.66.

⁵⁵ Erol Tümerekin –Nazmiye Özgüç, *Beşeri Coğrafya*, İstanbul 1998, s. 378–379.

⁵⁶ Bahaeddin Yediyıldız, “Osmanlı Toplumunu Osmanlı Devleti ve Medeniyet Tarihi”, (edit. E. İhsanoğlu), *İslam, Tarih, Sanat ve Kültür Araştırma Merkezi Yayını*, İstanbul 1994, s. 441.

⁵⁷ Mehmet Bayartan, “Tarihi Coğrafya Çalışmaları Açısından Şehir ve Osmanlı Şehri”, *İstanbul Üniversitesi, Edebiyat Fakültesi, Coğrafya Bölümü, Coğrafya Dergisi*, sayı. 13, İstanbul 2005, s. 89–90; Mehmet Karakuyu, *Manisa'nın Tarihi Coğrafyası*, (Basılmamış Doktora Tezi), Ankara 2005, s. 1.

Şehir alanları dışında kalan kırsal yerleşmeler ise toprağa bağlı geçim faaliyetlerinin sürdürüldüğü, üzerinde yaşanan toprak parçası, bağ, bahçe, tarla ve merası ile organik bir birlik oluşturan yaşam üniteleridir.⁵⁸ Sosyo-ekonomik açıdan şehirlerden belirgin bir şekilde ayrılan kırsal yerleşmeler de kendi içerisinde toplu, dağınık, sürekli, geçici gibi çeşitli ayrımlara tabi tutulurlar. Bununla birlikte kırsal yerleşmelerin en genel ayrımı, köyler ve diğerleri şeklinde yapılanıdır.

İdari yapılanmanın dışında kalan yerleşmeler, çeşitli kategorilere ayrılarak incelenmektedir. En küçük idarî birim olan köylerden başka idarî bir hüviyeti olmayan ancak genellikle köyün bir yararlanma bölgesi durumunda olan yerleşmeler, kuşkusuz fizikî, sosyal ve ekonomik yapının bir gereğidir. Bu kır iskân birimleri, “*bağlı yerleşmeler, köy altı yerleşmeleri, köyden küçük yerleşmeler ve geçici yerleşmeler*” gibi çeşitli isimler altında değerlendirilir.⁵⁹ Ancak kullanılan ifade ne olursa olsun, tarihsel süreçte, bu özellikteki yerleşmelerin ortak karakteristiği, genel anlamda köylerin bir yararlanma bölgesini meydana getiriyor olmalarıdır.

⁵⁸ Ali Tanoğlu, *Nüfus ve Yerleşme*, İstanbul 1969, s. 253.

⁵⁹ Ali Tanoğlu, “İskân Coğrafyası”, *Türkiyat Mecmuası*, c. XI, İstanbul 1954, s.1–35.

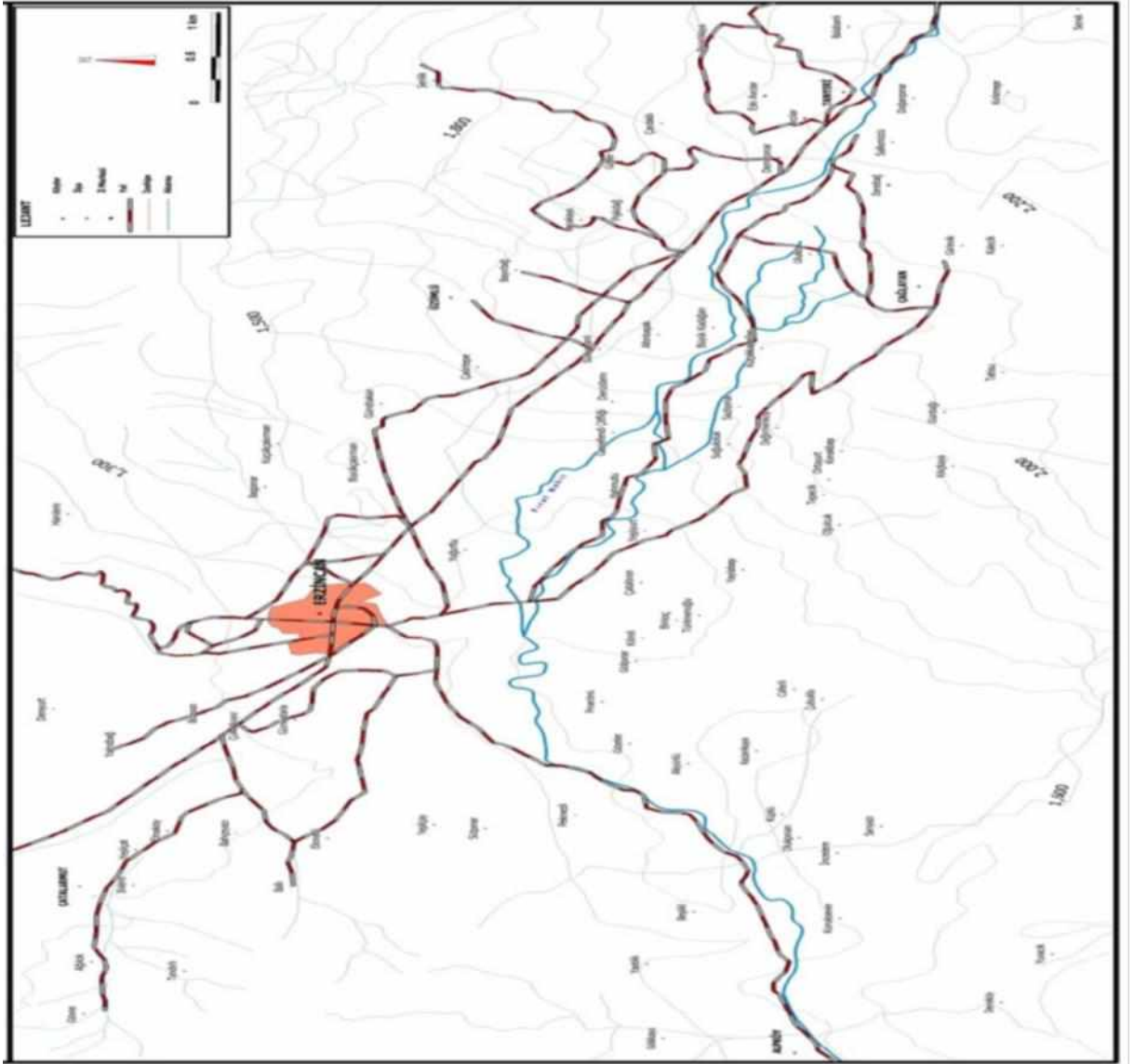

Harita.1 Erzincan Ovasındaki Yerleşmeler ve Akarsular

Erzincan Şehri

Günümüz şehirlerinin birçoğunun sahip oldukları mekânsal, sosyal ve ekonomik durumlarının ardında, onların tarihi geçmişleri ile bulunduğu yere ait konum ve yerel özelliklerinin önemli bir yeri vardır. Bu bakımdan şehirlerin niteliksel ve niceliksel özellikleri incelenirken tarihi coğrafyalarının da irdelenmesi gerekmektedir. Araştırma alanımızın da içerisinde yer aldığı Yukarı Fırat Havzasında, tarihi süreç içerisinde şehir olarak nitelendirilebilecek yerleşmelerin sayısal anlamda sınırlı kaldığı söylenebilir. Bu durum öncelikle sahanın yeryüzü şekilleri ve iklim gibi fiziki coğrafya özelliklerinin nüfus birikimini sınırlandırmış olması ile ilgilidir. Gerçekten de şehir oluşturabilecek nüfus kitleleri Anadolu'nun batı ve güney yarısında toplanmış olduğundan, doğu yarısında nüfus

seyrek olmasının yanında şehir yerleşmeleri de sayıca azdır.⁶⁰ Erzincan, çevresinde ki şehir yerleşimlerine ortalama mesafesi 150-200 km civarındadır. Bölgenin beşeri faktörleri, şehirlerin birbirlerine olan mesafelerine etki etmiştir. Başta toprağın verimliliği, yağış rejimi, ulaşım ve güvenlik gibi etkenler belirleyici olmuştur. Bu durum Erzincan'a bağlı kazalarında fazla nüfus tutamamasına zemin hazırlamıştır. Ancak Erzincan kazasına bağlı köylerin birbirlerine yakın olması ve fazlaca nüfus barındırması ayrı bir özellik olarak görülebilir.⁶¹

Yeryüzünün farklı bölgelerinde şehirlerin oluşumu ve kuruluşuna etki eden sebepler çok çeşitli ve karmaşık olabilmektedir. Bu karmaşık belirleyicilerin arasında, Erzincan Şehri; doğudan (*Geçit Çayı*) ve batıdan (*Vasgird Deresi*) akarsular ve şehrin güneyinden geçen Karasu Nehri ile kuşatılmış bir bölgenin kavşak noktasında, geniş tarım arazisinin tam ortasında kurulmuştur. Erzincan, gelişimini tarım ve buna bağlı üretim potansiyeline borçludur. 1516'dan itibaren Erzincan Şehrine, sosyo-ekonomik ve kültürel açıdan bakıldığında, sosyal hayatın mesleklere, iş bölümlerine, farklı kültürel gruplara göre organize edildiği, müesseselerinin kesinlik kazandığı, girift insan münasebetlerinin bütün hayata tesir ettiği yerleşme olarak görülmektedir. Çok yönlü mekânsal ve işlevsel özellikleri ile şehir, sürekli bir değişim içindedir. Şehrin kimliğini ortaya koyan bu değişim, aynı zamanda onun kültürel katmanları hakkında da bilgiler vermektedir.⁶²

Arşiv kayıtlarında; "*nefs-i Erzincan*"⁶³, "*kasaba-i Erzincan*",⁶⁴ "*kaza-i Erzincan*"⁶⁵ "*nahiye-i Erzincan*"⁶⁶ ve "*Medine-i Erzincan*"⁶⁷ şeklinde ifade edilen Erzincan⁶⁸, Osmanlı fethinden önce ve sonraki dönemlerde kültür ve refah seviyesi yüksek bir şehirdir. Ortaçağda bilhassa Mengücekler döneminde şehirde birçok bilim, edebiyat ve devlet adamının yetiştiği bilinmektedir.⁶⁹ Erzincan, Anadolu'da yaygın olan Mevlevilik, Haydarilik, Halvetilik⁷⁰, Bektaşilik, Kadirilik, Kalenderilik ve Nakşilik gibi birçok tarikat veya tasavvuf hareketinin önemli merkezlerindedir⁷¹. Dönemin seyyahlarından İbn-i Batûta; "*Erzincan şehrinin büyük olduğunu ahalisinin Türkler ve Ermenilerden oluştuğunu, çarşı ve pazarı olan, nefis kumaşların dokunduğunu ve bakır madenlerinin işletildiğini*" nakleder⁷².

İspanyol elçisi Claviyo; 1404'de "*Erzincan'dan geçerken nehir kenarında, pek geniş olmayan şehrin, kalabalık ve birçok cadde ve meydanları bulunduğunu*" belirtir⁷³. XVI.

⁶⁰ Özer Ergenç, "Osmanlı Şehirlerindeki Yönetim Kurumlarının Niteliği Üzerinde Bazı Düşünceler", *VIII, Türk Tarih Kongresi Kongreye Sunulan Bildiriler*, c. II, Ankara 11-15 Ekim 1976, s.1265-1274.

⁶¹ Abdulkadir Gül, "Erzincan Kazasının Yerleşim Özellikleri", *EÜSBED 2013 [VI] 1*, s.57-85.

⁶² Gül, Başbüyük, *Bir Tarihi Coğrafya İncelemesi*, s.66.

⁶³ BOA. TD. 60, s.3.

⁶⁴ BOA. D. CRD. d. 40548, s.2.

⁶⁵ BOA. D.MKF. 27448, s.1.

⁶⁶ BOA. C.BLD. 112/5575.

⁶⁷ *Erzincan Şer'iyye Sicilleri*, 1 21/32, 37/42, 3 11/17 vb.

⁶⁸ Bazen bu ifadeler birbirlerinin yerine de kullanılmıştır.

⁶⁹ Osman Turan, *Doğu Anadolu Türk Devletleri Tarihi*, İstanbul 1973, s.74.

⁷⁰ Anadolu'da Halveti tarikatının önemli öncülerinden Pir Muhammed Bahaeddin Erzincani Halveti için bkz. Necdet Okumuş, *Pir Muhammed Bahaeddin Erzincani Halveti Makâmâtü'l-Ârifin ve Maârifü's-Sâlikin*, İstanbul 1992.

⁷¹ BOA. TD. 190, s.30-31; MAD. 5152. s.302-432; DH. İD. 37-2/3; C.EV.42/3120, 176/8761, 229/11420, 346/17556; DH. İD.422/21354, 524/26493 vb.

⁷² İbn Battûta, *İbn Battûta Seyahatnâmesi*, s. 287.

⁷³ Enver Konukçu, "Ruy Gonzales De Claviyo'nun Gümüşhane Yöresindeki Yolculuğu (27 Nisan-4 Mayıs 1404)", *Geçmiş ve Günümüzde Gümüşhane Sempozyumu, (13-17 Haziran) Gümüşhane*, 1990, s.89-90.

yüzyıl ortalarına ait Matrakçı Nasuh'un minyatürü incelendiğinde; Erzincan etrafı kısmen yıkılmış surlarla çevrili, sıkışık binalardan oluşan, 3 abidevi cami ile 8 adet büyük taş binası olan bir yerleşim yeri olarak tanımlanmaktadır. Daha büyük çizilen taş binaların bir kısmı muhtemelen hanlar ve bedestendir. Tek giriş kapısı olan kalenin 9 burcu bulunmaktadır. Surların dışında da mahallelerin varlığına rastlanan şehirde, ticaret alanları ulu cami ve çevresinde yoğunlaşmış olmalıdır.⁷⁴

Evliya Çelebi; *“Erzincan her tarafı sur ve hendeklerle çevrili olup şehre demir bir kapıdan girilir. Murabbau’ş-şekl taştan küçük bir kalesi vardır. Kale duvarları gayet alçaktır. Kale içerisinde iki yüz kadar bağırsız, bahçesiz evler ve bir cami bulunmaktadır. Başka imareti yoktur. Çünkü kale içi dar bir sahadır. Kale dışında bin sekizyüz kadar ev vardır”*⁷⁵ şeklinde tasvir etmiştir.

1866'da bölgeyi gezen seyyah Taylor, Erzincan hakkında şu ifadeleri kullanmaktadır: *“...yağmur ve dolunun yağdığı gün, Karasuyu tahta köprüden geçip ovaya girdik. Bırastik'in üzerindeki tepede konakladık. Hava durgunlaştı ve güneşle beraber muhteşem ova alabildiğine uzanıyor ve etrafı yüksek dağlarla çevrilidir. Toprağı çok verimliymiş, her türlü hububat, pamuk, meyve ve limon yetişiyormuş. Kasaba askerlerde dâhil, 12000 ev ve bunun 2000 Hıristiyan, diğer ise Müslümandır. Şehre girdik çok az insan vardır, eski bina ve antik bir kalıntıya rastlamadık. Aslında Karasuyun kaynağı burasıdır, kuzey ve güney dağlardan çıkan sular hızlı akarak Karasu nehrinin su kaynaklarını oluştururlar...”*⁷⁶

1896'da bölgeden geçmiş Yorke adlı seyyah ise gözlemlerini şöyle aktarmıştır: *“Kemah'tan sonra nehir vadisini takip ederek nehirden ayrılıp Erzincan Ovasına ulaştık. Bir, bir buçuk saat at sırtında seyahat ettikten sonra Erzincan şehrine vardık. Bizi, şehrin yöneticisi ve birkaç insan karşıladı. Kemah-Erzincan arasında seyahat ederken eski ve antik bir yola rastlamadık. Erzincan her bir tarafı yüksek dağlarla çevrili büyük bir ovada kurulmuştur. Bu şehir şu anda Ruslara karşı Türk sınırındaki en büyük askeri gücün olduğu yerdir, Dördüncü Ordu buradadır. Kasabadaki binalar çok kötü durumdadır ve 30.000–35.000 kişi bu şehirde meskündür. Şehirde hiçbir antik yapı bulamadık, şu anda da görünmüyor. Meydanda klasik tarzda anıtsal büyük bir cami bulunmaktadır. Erzincan'dan ovayı geçerek Sipikor dağının üzerinden ayrıldık...”*⁷⁷

Erzincan şehri hakkında en bariz bilgiler sunan diğer bir kişi ise muhtemelen bir dönem bu şehirde kalmış (1904), Kafkasyalı Kurmay Yüzbaşı Fuad'tır. Erzincan Şehrini, 1/25000 ölçekli İstikşaf Planında tafsilatlı olarak tasvir etmiştir⁷⁸. Plana göre: *“kent in coğrafi kordinatları; enlem 40 derece, boylamı 39 derecedir. Deniz seviyesinden yüksekliği 1200 metredir. Su ve havası zararsızdır. İklimi mutedil ve ferah, dört mevsim görülmektedir. Ahali haneleri kerpiçten yapılmış olup, damları toprakla kaplıdır. Bu arada kiremit damlı ve iki katlı evlerde mevcuttur. Toplam ahali İslam ve Ermeni olmak gibi 3850 hanedir. Kasaba dâhilinde 1 ordu komutanlığı, 1 hükümet konağı, 1 askeri rüştiye, 1 askeri okul, 1 evrak mahzeni, 1 merkez kışlası, 1 kale kışlası, 1 sanayi mektebi, 1 askeri imalathane. Kasaba dışında bulunan; 1 cism-i hamidiye kışlası(hamidiye kışlasının*

⁷⁴ Matrakçı Nasuh, *Sefer-i Irakeyn*, minyatür 22a.

⁷⁵ Evliya Çelebi, *Seyahatname*, II, s.209–211.

⁷⁶ J.G. Taylor, “Journal of a Tour in Armenia, and Upper Mesopotamia, with Notes of Researches in the Deysim Dagh, in 1866”, *Journal of the Royal Geographical Society of London*, Vol. 38 (1868), pp. 281–361.

⁷⁷ Vincent W. Yorke, “A Journey in the Valley of the Upper Euphrates Source”, *The Geographical Journal*, Vol. 8, No. 5 (Nov., 1896), pp. 453–472.

⁷⁸ Erkan-ı Harbiyyeden Kurmay Yüzbaşı Kafkasyalı Fuad, *1/25 000 Ölçekli Erzincan Şehrini İstikşaf Planı*, 1320.

külliyesi ki harbiye mektebi buradadır), 1 aziziye kışlası, 1 merkez hastanesi, 1 telgraf bölüğü kışlası, 1 aba fabrikası, 1 un fabrikası, 1 hamidiye karakolu. Umumi binalardan; 35 cami ve mescid, 5 kilise, 26 medrese, 5 tekke, 2 kütüphane, 6 hamam, 14 han (bunlardan 3'ü hasarlıdır), 16 fırın, 41 kahvehane ve kiraathane, 1762 dükkân, 1 dokuma atölyesi, 14 dabakhane, 5 bezirhane, 7 baruthane, 3 değirmen. Sanayi mahallesi; kuyumculuk, bakırcılık, demircilik, kunduracılık, saraçlık, sanusa ve havlu-hamam takımı imalatı, marangozluk, yazmacılık, yemenicilik, dabbağcılık gibi mahalli ihtiyaçlara ait şeyler. Yetiştirilen ürünler; çeşitli hayvan türleri, hububatın her türü, meyve ve sebzenin birçok çeşidi, peynirin alası, tuhafiyecilik, bezcilik ve hayvan ticareti. Erzincan; Erzurum Vilayeti'ne bağlı ve bu ad altında bulunan IV. Ordu-yu hümayunun ve XIII. Redif fırkasının merkezidir (1320–1904).” Bu ifadeler ile XX. yüzyılın başlarında Erzincan Şehrinin kompozisyonunun ortaya konması açısından farklı ve ayrıntılı bir bakış açısı sunulmaktadır.

Erzincan'da etkili olan şiddetli depremler, şehrin önemli kimlik belgelerinden olan kültürel dokuyu tamamen ortadan kaldırmıştır. Özellikle 1939 depreminden sonra yeni bir alanda kurulan şehirde tarihsel yapılara ya da geçmişi yansıtabilecek izlere rastlamak mümkün değildir. Eski şehir yerleşim alanında kalan bir kaç kalıntı ise büyük ölçüde tahrip olmuştur. Erzincan Şehrinde hızlı nüfus artışının görüldüğü XX. yüzyılda büyük değişime uğramıştır. Bu değişim, şehrin fizyonomik açıdan yatay ve dikey yönde büyümesi, fonksiyonların çeşitlenmesi, şehirsiz arazi kullanım alanının genişlemesi şeklinde ortaya çıkmıştır.

Anadolu'nun hemen bütün tarihi şehirlerinde bulunan ve aynı zamanda o şehre bir kimlik kazandıran kaleler, mümkün olduğu kadar yüksek yerlerde kurulurdu.⁷⁹ Fakat Erzincan, ova üzerindeki konumundan dolayı sonradan inşa edilmiş, doğal bir özelliği olmayan küçük bir kale içerisinde bulunmaktaydı. Bu sebepten kale surları, şehrin mekânsal yapısını belirlemiştir. Ancak Osmanlı fethiyle sağlanan güvenlik ortamıyla surlar eski önemini yitirmiştir. Zaman içerisinde yörenin devlet sınırlarının iç kesimde kalması ve arsaya olan ihtiyaç, kale dışında yeni mahallelerin oluşmasına zemin hazırlamıştır. Şehrin surlarının, eskisi kadar önemi kalmadığı ve kısım kısım yıkıldığını, hatta şehir yerleşiminin surların ötesine geçtiğini, Matrakçı Nasuh ve Evliya Çelebinin tasvir ve ifadelerinden anlamaktayız.⁸⁰ Bu durumun aksine, Osmanlı topraklarının sınır bölgeleri ve Arap vilayetlerindeki (Bağdat, Musul gibi) sınır şehirlerinde, XIX. yüzyılın ortalarına kadar, kale dışı yerleşimi olan varoşlara güvenlik sebebiyle rastlanmamaktadır.⁸¹

Mahalleler

Kayıtlarda göze çarpan ilk durum, Erzincan'daki mahaller sosyal sınıflara göre değil, etnik ve dini farklılığa göre biçimlenmesidir. Yani aynı isimle şehirde bulunan iki mahalle mekânsal açıdan bir bütünlük içinde olsa da, aynı mahallenin ayrı kısımlarında farklı etnik gruplar vardır ve bu durum iki farklı mahalle gibi ele alınmıştır. Bu ayrım uzun yıllar devam etmiştir.⁸²

Erzincan mahallelerine dair ilk kayıtlara fetihten hemen sonra rastlanmaktadır. Neredeyse yüzyıl boyunca mahalle sayısında hiçbir değişiklik olmamıştır. Yalnızca

⁷⁹ Wolf Dieter Hütteroth, “Osmanlı İmparatorluğunun Tarihi Coğrafyası”, *Türkler*, c.XII, Ankara 2002, s.147–151.

⁸⁰ Matrakçı Nasuh, *Beyan-ı Menazil-i*, s.22a; Evliya Çelebi, *Seyahatname*, II, s.209–211.

⁸¹ Andre Raymond, *Osmanlı Döneminde Arap Ketleri*, İstanbul 1995, s.17–19.

⁸² İlber Ortaylı, *Tanzimat Sonrası Mahalli İdareler*, Ankara 1974, s.95; Ömer Demirel, *Osmanlı Dönemi Sivas Şehri-Makaleler-*, Sivas 2006, s.22.

1516'da kayıtlı Hekim-ana Mahallesine, sonraki iki sayımda rastlanmamıştır.⁸³ Mahallelere dair diğer kayıtlar ise 1636, 1642 ve 1643 yıllarına aittir.⁸⁴ Bu sayımlarda şehrin 11 mahallesi vardır. XVI. yüzyıldaki Çadırcı, Hoca Evran, Bozbeyi, Tökeloğlu, Melik Hatun, Süleyman, Güzel Kazancı, Sağikoğlu, Boğas, Serkis, Avannis, Kiğlu, Hoca Şeyhi ve Hekim-ana mahallelerine XVII. yüzyıl sayımlarında rastlanmamaktadır. 1642'de Şancı Çelebi adıyla yeni bir mahalle kurulmuş ve Halilullah Çelebi mahallesinin ismi Debbâğ olarak değişmiştir.⁸⁵ Çukur, Hoca Beyi ve Eskişehir mahallelerinde hem Müslim hem de Gayr-i Müslimlerin ayrı ayrı meskûn oldukları için farklı mahalleler olarak tasnif edilmişlerdir. Diğer bir husus, XVII. yüzyıldaki mahalleler, nüfus itibarıyla XVI. yüzyıldaki mahallelerden daha büyüktür. Bu olgu, bazı mahallelerin birleştiği ihtimalini de ortaya koymaktadır.⁸⁶

1516'dan, 19.yüzyıla kadar geçen sürede mahalle sayısında büyük bir artış olmuştur.⁸⁷ 1647'de Erzincan'a gelen Evliya Çelebi, şehirde 48 mahallenin varlığından bahsetmektedir.⁸⁸ Evliya Çelebinin verdiği bilgileri destekleyecek kanıtlar, 1835'deki sayımlardır ki⁸⁹ 47 mahalle tespit edilmiştir. XVII-XIX. yüzyıl aralığında nüfusta büyük artış görülmemesine rağmen, şehirdeki mahalle sayısı 11'den 47'ye çıkmıştır. Bu vaziyet muhtemelen koltuk mahalle olarak adlandırabilecek birer vergi veya mali ünitelerden oluşan mahallelerin sayımlarda parçalanarak, tahrir memurları tarafından farklı isimler altında kayıt edilmiş olması ile açıklanabilir. Mahalle sayısındaki değişiklikler, aynı mahallenin farklı bölümlerinde ikamet eden Müslim ve Gayr-i Müslimlerin ayrı mahallelerde oturuyorlarmış gibi kayıt edilmeleri ve bazen de mahallelerin bölünmesiyle ortaya çıkan yeni mahallerinin ana mahallelerden ayrı sayılması gibi gerekçelerden ileri gelmiş olmalıdır.⁹⁰

Defter kayıtlarında ismine rastlanmayan bazı mahallelere ise çeşitli arşiv kayıtlarında rastlanmıştır: Bu mahalleler, 1720 yılında Kılağuzlu⁹¹, 1795'de Arslan Bey⁹², 1864'de Araplar⁹³, 1882'de Hamidiye,⁹⁴ 1905'de İzzet Paşa⁹⁵, 1919'da Kürşadiye⁹⁶ ve

⁸³ Erzincan şehrinin mahalleleri; 1516'da Çadırcı, Hoca Evran, Hoca Beyi, Bozbeyi, Tökeloğlu, Çukur ve Melik Hatun. 1530'da Süleyman, Güzel Kazancı, Sağikoğlu, Bogas, Serkis, Avannis ve Kiğlu/Kiği. 1591'de Halilullah Çelebi, Eskişehir, Cami-i Kebir, Cemaleddin, Gerekgerek (Gürk-Barak), Hoca Şeyhi ve Hekim-ana.

⁸⁴ 1636, 1612 ve 1643 yılındaki mahalleler: Cami-i Kebir Cemaleddin, Çukur (Müslim), Çukur (gayr-i Müslim), Debbâğ, Eskişehir (Müslim), Eskişehir (gayr-i Müslim), Gerekgerek, Hoca Beyi (Müslim), Hoca Beyi (gayr-i Müslim) ve Şancı Çelebi. Abdulkadir Gül, "1642-1643 Tarihli Avarız Defterine Göre Erzincan Şehri", *Erzincan Eğitim Fakültesi Dergisi* Cilt-Sayı: 11-1 Yıl: 2009, s.111-125.

⁸⁵ BOA. D. MKF. 27448, s. 10; MAD. 5152, s. 317-319; 6422, s.10-11; D. MKF. 27459, s. 4.

⁸⁶ Gül, "Erzincan Kazasının Yerleşim Özellikleri", s.57-85.

⁸⁷ 1835 yılı mahalleler: Abdulkерimoğlu, Acemoğlu, Aktaş, Ali Efendi, Beşirli, Cuma, Çeri, Çizmeci, Çukur, Dane, Eskişehir, Fazlı, Fetullah, Gerekgerek, Hacı Abdülgani, Hafızlı, Halilullah, Hancı, Hekim oğlu, Hoca Beyi, Karaağaç, Kazancı, Kefaroğlu, Kızanoğlu, Kiğılı, Kurşunlu, Gülabi, Mitini, Molla Ahmed, Molla Ali, Molla Gözü, Molla Seydi, Odabaşı, Ömer Efendi, Ramazan oğlu, Selami, Seydi Bey, Sürmeneli oğlu, Şaban Ağa, Şancı Çelebi, Taşçı, Tekneli, Tekye, Tileği, Yeni ve Kalem (Kalem mahallesi yalnızca 1516-1835 yıllarına ait kayıtlarda bulunmakla birlikte, sonraki dönemlere ait kayıtlarında bu mahalleyle rastlanmamaktadır). BOA. ML. CRD. 2059, s.2-4; D. C.RD. d. 40548, s.2-38; ML. CRD. d. 20,

⁸⁸ Evliya Çelebi, *Seyahatname*, II., s.209-211.

⁸⁹ BOA. ML. CRD. 2059, s.2-4.

⁹⁰ Abdulkadir Gül, "XIX. Yüzyılın İlk Yarısında Erzincan ve Köylerinin Demografik ve İskan Yapısı (1835 Tarihli Nüfus Defterine Göre)", *Erzincan Eğitim Fakültesi Dergisi* Cilt-Sayı: 11-2 Yıl: 2009, s.163-177.

⁹¹ BOA. İE. EV. 38/4402.

⁹² BOA. HAT. 1463/78.

⁹³ Bu mahalle İslam Kiptiler yerleştirilerek kurulmuştur. BOA. C.ML. 228/9536; İ.DH. 996/78637.

⁹⁴ BOA. İ.DH. 876/69936.

⁹⁵ İzzet Paşanın kızı Esmâ Hanımın bağışladığı arazi üzerine babasının adını taşıyan bu mahalle, şehrin kuzeydoğusuna inşa edilmiştir. BOA. DH. MKT. 952/82; İ.DFE. 16/1323-S-04.

⁹⁶ BOA. ŞD. 1532/20.

Hasan Efendi'dir.⁹⁷ XVI-XX. yüzyıl boyunca umumiyetle 12–14 arasındaki mahalle, şehir nüfusunun ana nüvesini oluşturmuştur. Şehirdeki mahalle sayılarının değişikliğine karşılık, köyler daha statiktir. Birkaç istisna hariç, bir köy tamamıyla yok olup gitmemiş, nüfusu boşalsa bile ismi devam etmiştir.

Muhtelif kayıtlardan mahallelerin isim almalarına dair bazı ipuçlarına ulaşılmıştır. 1516 yılındaki defterde “*mahalle-i Hekim-ana nam-ı İslamiye*” adlı mahalleye (Sevindik ve Turak adlı kişilerin ise onun oğulları olduğu anlaşılıyor) Hekim-ana adlı kadın isim vermiştir. Halilullah Çelebi mahallesinde Halilullah Çelebi, Vosgird köyünün bir mahallesi olan Karamelik'te Karamelik, 1530'daki defterde ise Hoca Bey Mahallesinde Hocabey, Bozbeyi Mahallesinde Bozbeyi, Tökeloğlu Mahallesinde Tökeloğlu, Melik Hatun Mahallesinde Melik Hatun, Serkis Mahallesinde Serkis, Avannis Mahallesinde Avannis adlı kişilerden mahalleler isimlerini almışlardır.⁹⁸ Fetihle beraber yapılan sayımlarda, bu mahallelerin kimler tarafından kurulduğu veya isim aldıkları açıkça görülür. Mahallelere isim verenler, aynı zamanda o mahallede deftere ilk kayıt edilen kişilerdir. Mahallelere isim verenlerin iki tanesi kadın, diğerleri ise erkektir. Öyle anlaşılıyor ki bu şahıslar, şehrin ileri gelenlerinden olup, devlet nezdinde itibarlı kimselerdir. Muhtemelen bu mahalleler fetihle beraber yeni tesis edilmiş olup, şehrin varoşlarında bulunmaktaydı. Mahallelerde ikamet edenler, sürgünler neticesinde buraya getirilmiş olabilirler. Bunlara ilave olarak, 1882'de yeni kurulan Hamidiye mahallesine dönemin padişahının ismine itafen (II. Abdulhamid) bu ad verilmiş ve Kafkas muhacirler iskân edilmiştir.⁹⁹

Şehri oluşturan iskân birimleri, isimlerini nereden aldıklarına göre tasnife tabi tutulduğunda; 1. *Esnaf kollarından*; Kazancı, Hancı, Keçeci, Çizmeci, Taşçı, Hekim, Çadircı ve Debbağan. 2. *Coğrafi yapıdan*; Karaağaç, Eskişehir, Çukur, Zindan, Meydan, Aktaş ve Tekneli. 3. *Cami ve Mescitlerden*; Şancı Çelebi, Kişli, Cuma, Odabaşı, Gülabi ve Cami-i Kebir. 4. *Zaviye, Medrese, Dergâh ve Tekkeler*; Molla Seydi, Tekye, Molla Ali ve Molla Ahmed. 5. *Köyden*; Mitini. 6. *Kurucularından (Banileri) veya şahıslardan*; Hekim-ana, Bozbeği, Gürbarak, Tökeloğlu, Sağikoğlu, Süleyman, Serkis, Avannis, Kılağuzlu, Çeri Başı, Ömer Efendi, Cemaleddin¹⁰⁰, Molla Güzel, Arslan Beyi Hekimoğlu, Hafızlı, Fetullah, Ali Efendi, Acemoğlu, Abdulgani Efendi¹⁰¹, Halilullah, Hoca Bey, Abdulkarimoğlu, İzzet Paşa, Hasan Efendi, Seydi Bey, Kızanoğlu ve Keferoğlu'dur. 7. *Padişah ismi alan*; Hamidiye, Sultaniye, Reşadiye, Mecidiye-i Kebir, Mecidiye-i Sağır. 8. *Meskûn olanlardan*; Araplar.

Yukarıdaki tasnife bakıldığında mahallelerin isim almalarının birçok sebebi olduğu görülür. Bu idari üniteler, yoğunlukla kurucularının isimlerini taşımaktadırlar. Bu grubu dini mekânlardan isim alan mahalleler takip etmektedir. Bazı mahalleler ise esnaf gruplarının faaliyet gösterdiği alanlarda teşekkül etmiş ve bu esnaf gruplarından isimlerini almışlardır. Ayrıca coğrafi özelliklerde mahallelere isim olmuştur. Şehrin yaşadığı bütün yıkımlara rağmen, Hoca Bey, Gülabi Bey, Arslan'ı, Cami-i Kebir, İzzet Paşa ve Karaağaç gibi bazı mahalle isimleri, yüzyılları aşarak günümüze ulaşmayı başarmışlardır.

1939'daki deprem neticesinde yıkılan eski şehrin bulunduğu mntıkada, Tekye, Kılağuzlu, Sağikoğlu, Debbağan, Kazancı, Hancı, Kişli, Odabaşı, Çukur ve Eskişehir gibi eskiden birer mahalle olan bu yerleşmeler ancak şuanda birer arazi veya mevzii yer isimleri şeklinde varlıklarını devam ettirmektedirler. Kadastro müdürlüğünde bulunan kütük

⁹⁷ BOA. ŞD. 1532/3.

⁹⁸ BOA. TD.60, s.9, 4, 10. BA. TD.168, s.135, 136, 137, 138, 140, 141.

⁹⁹ Gül, “Erzincan Kazasının Yerleşim Özellikleri”, s.57-85.

¹⁰⁰ 1642'de “*Cemaleddin Kışlağı*” adında bir bölge bulunmaktadır. BOA. MAD. 5152, s.427.

¹⁰¹ 1642 ve 1835'deki sayımlarda “*Gani Efendi çifliği veya palangası*” adında köy bulunmaktadır. BOA. MAD. 5152, s.429; ML. CRD.2059, s.4.

kayıtları ve büyük ölçekli paftalardan da istifade edilerek¹⁰², kazanın bütün mevki veya eski mevzii yer isimlerinin tespiti mümkün olabilir. Bu husus ayrı bir mesai ve daha kapsamlı çalışmaları zorunlu kılmaktadır. Aslında bir kısmı toplumsal hafızada saklı olan, yer adlarının küçük yerel söyleniş farklılıklarına rağmen arşiv kayıtlarıyla ne kadar örtüştüğü şaşırtıcı bir durumdur.

2. Kırsal Yerleşmeler

İlk sayımda (1516) Erzincan kazası idari açıdan; “*nahiye-i cihet-i güney der vilayet-i Erzincan*”, “*nahiye-i cihet-i kuzey/kuzay der vilayet-i Erzincan*” şeklinde iki nahiyeye ayrılmıştır.¹⁰³ Nahiyelerin yön tespiti, gün ışığının konumuna göre oluşturulmuştur. Güneydeki nahiyeye kuzey, kuzeydeki ne ise güney nahiyesi şeklinde adlandırılmıştır. Ovanın ortasından geçen Karasu (Fırat) Nehri, nahiyelerin doğal sınırınıdır. Ayrıca bu iki nahiyeye, bir yerleşim biriminden ziyade, idari açıdan bir bölgeyi ifade etmektedir. Nahiyeler köyler ve köy altı birimlerinden oluşmakta ve az da olsa köy altı yerleşmeler nüfus barınmakta idiler.

2.1. Köyler

Genel kanaat Osmanlı Devletinde kaza; köylerden müteşekkil 40–60 km² çapında bir alanı kapsayan ve 20–30’dan 100–150’ye kadar değişebilen köylerden oluşan idari ve mali bir birimdir.¹⁰⁴ Kazayı oluşturan köy sayıları arasındaki büyük fark, barındırdıkları nüfus, toprakların verimliliği ve ulaşım gibi etkenlerden kaynaklanmaktaydı. Erzincan Kazasındaki köy yerleşim birimlerinin sayısal durumunu değerlendirmek için, yakın çevredeki idari ünitelerle karşılaştırılmıştır. Buna göre; XVI. XVII. yüzyılın ortalarında Erzincan (ortalama 87-94 köy)¹⁰⁵, Kelkit (125 köy), Bayburt (212 köy) ve Pasinler (XVI. yüzyılın sonu 171 ve 1642’de 111 köy) oluşmaktaydı.¹⁰⁶ Verilere bakıldığında, kazaların kapladıkları coğrafi alan ve köy yerleşim biriminin sayısının, Erzincan kazasından daha fazla olduğu görülür. Erzincan Kazası dışındaki bu idari birimlerde, köyler arasındaki mesafeler birbirlerine hem daha uzak ve hem de umumiyetle daha az nüfus barındırmaktaydılar. Ayrıca aynı dönem bu kazalarda ki köy ve köy altı yerleşmelerinde viran veya harabe sayısı oldukça fazladır. Bu vaziyeti güvenlik hususu ile izah etmek pek mümkün değildir. Burada belirleyici olan, üzerinde yaşanan coğrafyanın nüfus tutabilme kapasitesidir. Erzincan bölgesi; coğrafi yapı, iklim şartları ve yağış rejiminin avantajlarından dolayı, tarihi süreçte yaşanan doğal afetlere veya çeşitli olumsuzluklara rağmen, nüfusun çekim noktası olduğu görülür.¹⁰⁷

Kazada sürekli nüfusun tutunabilmesinin en önemli sebebi, tarihi süreçte sulu tarımın oldukça yaygın olmasıdır. Ovaryı çevreleyen dağların yükselteleri fazladır. Bu durum, karın erime oranının Temmuz ayının sonlarına kadar uzamasına vesile olmakta ve ırmaklar veya çaylar yılın büyük bir bölümünde bol su taşımaktaydı. Suya kolay ulaşabilmek yerleşmelerin konumunu belirlemiştir. Suya yakın olmak için köy ve köy altı yerleşmelerin çok büyük bir kısmı ovayı çevreleyen Esence ve Munzur dağları silsilelerinin eteklerinde yoğunlaşmıştır. Onlarca çay ve dere olarak nitelendirebileceğimiz su kaynağı sayesinde köy ve köy altı yerleşimlerinde sulu tarım yapılmaktaydı. Kazada, *Bey harkı*,

¹⁰² BOA. TD. 60.

¹⁰³ *Erzincan Tapu Kadastro İl Müdürlüğü Defter-i Hâkini kayıtları*

¹⁰⁴ Mehmet Genç, *Osmanlı İmparatorluğunda Devlet ve Ekonomi*, İstanbul 2003, s.61.

¹⁰⁵ Gül, “1642-1643 Tarihli Avarız Defterine Göre Erzincan Şehri”, s.111-125.

¹⁰⁶ BOA. TD. 60, 644, 966; MAD. 5152.

¹⁰⁷ Gül, “Erzincan Kazasının Yerleşim Özellikleri”, s.57-85; Gül-Başbüyük, *Bir Tarihi Coğrafya İncelemesi*, s.133-139; Abdulkadir Gül, “Osmanlı Devletinde Kuraklık ve Kıtık (Erzurum Vilayeti Örneği: 1892–1893 ve 1906–1908 Yılları), *Uluslararası Sosyal Araştırmalar Dergisi*, Volume 2 / 9 Fall 2009 s.144-156.

Marhasa harkı, Dük harkı, Vasgird harkı, Geçüt harkı, Selüke harkı ve Kiy harkı gibi birçok sulama kanalı bulunmaktadır. Bu ark veya sulama kanalları Osmanlıdan öncede mevcuttu ve sonraki dönemlerde de varlıklarını korumuşlardır¹⁰⁸. *Bey harkı* hakkında Ali Kemali şöyle bir kayıttan bahseder: “*Erzincan’dan öte geçede Bey harkı derler Sultan Melik Fahreddin’in oğlunun ve hatunun vakfidir. Mercan Deresinden akar, ruhları şad ola. Bu kadar pamuk, bostan, yüz adet köy tarlaları sulanır*”¹⁰⁹. Ancak ovanın tam ortasından geçen Karasu Nehri debisinden dolayı sulamaya müsait değildir. Hatta nehrin dönemsel taşkınlıklarından dolayı, ova tabanında bataklık alanlar oluşmuştur.¹¹⁰ Taşkınlar neticesinde oluşan bataklık ve buna bağlı salgın hastalıklar yerleşmelerin dağılımında etkili olmuştur.¹¹¹ Bu durumdan dolayı çok az miktarda köy, büyük hayvan çiftlikleri, mezralar ve palangalar nehrin etrafında konumlanabilmiştir.¹¹²

Yerleşime etki eden bir diğer husus ise ulaşım meselesidir. Kazanın çevre yerleşmeler ile ulaşımı yüksek geçitlerden dolayı çok kolay değildir. Ancak kaza sınırları içerisinde köylerin şehir ve birbirleri ile olan ulaşım imkânları iyi durumdadır. Ovaryı tam ortadan ikiye bölen ve doğal bir nahiye sınırı oluşturan Karasu Nehri ulaşımı kısmen zorlaştırmıştır. Bu durum şehirde kayıkçılık mesleğinin gelişmesine ve bazı köylerin ise köprücü olarak tayin edilmesine vesile olmuştur. Kazada ulaşımın kolay yapılması, vergi tahsili, idari ve sosyal hizmetlerin yerine getirilmesi, ticaret, emniyet ve devlet denetiminin kolaylıkla yürütülmesine zemin hazırlamış olmalıdır.

Kazanın ilk sayımında kısa dönemli de olsa az miktarda yerleşim biriminin boşalmış veya bir kısım halkın perakende olduğu tespit edilmiştir.¹¹³ Harap ve viran köylerin oluşunun en önemli nedeni, Osmanlı hâkimiyeti öncesinde Akkoyunlu beyleri arasında yaşanan iktidar mücadelesi ve tarihe Kızılbaş fetreti olarak geçen toplumsal olaylardır.¹¹⁴ Bölgenin nüfus ve iskân yapısını olumsuz etkileyen bu şartların hemen akabinde Osmanlı Devleti tarafından şenlendirme hareketlerine başlanmıştır. Geçici bir dönem de olsa, bölgedeki bu siyasal belirsizlik, iskân ve demografik yapıyı olumsuz etkilemiştir. Ancak kazadaki köy isimlerine bakıldığında göze çarpan hususlardan birisi ise adı “*ören*” veya “*viran*” olan yerleşme birimlerinin bulunmamasıdır. Köyler tarihi süreçte kısa aralıklarla nüfus kaybedip hatta hali harap duruma düşseler bile, bu terk edilmişliğin uzun bir dönem sürmediği anlaşılmaktadır.

Başka bir ifadeyle, köyde oturanlar değişebilir, ama köy, köyün adı ve köyün tarlaları hep aynı kalmaktaydı. Pek az köy, tümüyle silinip gitmekteydi.¹¹⁵ Terk edilmiş köyler çoğu zaman aynı adla mezra olarak varlığını devam ettiriyordu. Sonra yönetim onları eski hallerine getirmek için çeşitli tedbirler almaya çalışıyordu. Kırsal nüfusun bölgeler arasında kayması ve kolayca yer değiştirmesi, zaman içerisinde terk edilmiş köylerin oluşmasına zemin hazırlamıştır. Fetihle beraber terk edilmiş köylerin hemen tamamı iskâna açılmıştır.

¹⁰⁸ Akkoyunlular döneminde bu arkların inşa edildiği ve vakıf malı olduğuna dair tapu defterlerinde kayıtlar bulunmaktadır. *BOA. TD. 168, s. 141, 142, 143, 145, 146.*

¹⁰⁹ Ali Kemali, *Erzincan Tarihi*, İstanbul 1931, s.320 vb.

¹¹⁰ Bataklıklar: Şıhlı Sazlığı, Fırat Suyunun taşmasıyla oluşmaktadır. Bulanık Bataklığı, bugün ki Ekşi Su bölgesidir. Nörkah Bataklığı, Sulu çayır Bataklığı ve Bey Tahtı Bataklığı ise diğerleridir. *BOA. MAD. 5152.*

¹¹¹ Abdulkadir Gül, “XIX. Yüzyılda Erzincan Kazasında Salgın Hastalıklar (Kolera, Frengi, Çiçek ve Kızamık)” *TAED 41*, 2009, 239-270.

¹¹² Gül, “Erzincan Kazasının Yerleşim Özellikleri”, s.57-85; Gül-Başbüyük, *Bir Tarihi Coğrafya İncelemesi*, s.133-139.

¹¹³ Birçok yerleşim birimi tamamen boşalmıştır. Bu köyler şunlardır; Bahik, Dinkiri, Göyne, Küpesük, Kürdbrastik, Saidahuru, Urumsaray, Kalecik, Kızas, Selepür, Bekartaş’tır. *BOA. TD. 60.*

¹¹⁴ Defterin “*Defter-i Evkâf-ı Medâris ve Mesâcid ve Zevâyâ-ı Kazâ-ı Erzurum ve Pasin ki*” başlığı altında birçok hususla beraber bölgedeki iskân birimlerinin harap olmasının siyasi sebepleri izah edilmiştir. *BOA. TD. 199, s. 3-4.*

¹¹⁵ Suraiya Faruqî, *Osmanlı Şehirleri ve Kırsal Hayatı*, Ankara 2006, s.59-62.

Şenlendirmeler faaliyetlerine ilave olarak, fetihten hemen sonra, bu mali üniteyi ön görülen düzeye çıkarmak için, Erzincan kazasına yakın civardan nüfus sevk edilmiştir.¹¹⁶

“An” tabiri hisse, pay veya aidiyet anlamında yaygın şekilde kullanılmıştır. 1516 yılına ait defterde “an Kalender Bey Bayburt” örneğinde olduğu gibi, göçmenlerin Erzincan’a nereden geldiklerini belirtilmektedir. Buna göre, Bayburt, Kiğı, Kemah ve Kelkit’ten, kazaya göçler olmuştur. Umumiyetle Bayburt’tan Bey aileleri, Kelkit’ten Türkmenler, Kiğı ve Kemah’tan ise Ermeni gruplar, haneler şeklinde kazanın değişik köylerine iskân edilmişlerdir. Bu nüfus hareketi, sürgün olarak nitelendirilir. Göçmenler birer ikişer hane halinde, köylere orantılı şekilde yerleştirilmişlerdir. Köyleri şenlendirmek, nüfusu artırmak, bir mali ünite olarak kazayı belirli bir nüfusun altına düşürmemek, üretim artırmak ve güvenliği tesis etmek gibi gerekçelerle nüfus nakledilmiştir. Ancak bu nüfus hareketi demografik yapıyı kökten değiştirecek boyutta olmamakla birlikte, az da olsa kaza nüfusunu etkilemiş ve Ermeni nüfusun artışına sebep olmuştur.

Erzincan’ın birçok zaviye ve tarikat merkezi olmasının tarihsel arka planı mevcuttur.¹¹⁷ Bu duruma ilave olarak Osmanlı dönemi şenlendirme faaliyetiyle tarikat ve zaviye sayısının doğrudan alakası vardır.¹¹⁸ Devlet nüfusu bölgede tutmak için sufi hareketleri desteklemiş ve bu tarz dini kurumlara vergi muafiyetleri getirmiştir.¹¹⁹

1516’daki defter tertibinde bazı köyler diğer nahiyeye içerisinde kayıt edilmiş, ancak hangi nahiyeye dâhil oldukları der kenar olarak belirtilmiştir. Kazada 1516, 1520/30 yıllarında 94, 1591’de 103 köy vardır. Köy sayısı 1642’de 88 ve 1835’de 87’dir. XVI. yüzyılda Güney Erzincan Nahiyesi ‘ne bağlı köy sayısı 66 iken, 1636-43’de 52’dir.¹²⁰ 14 köyün XVII. yüzyılda Güney Erzincan Nahiyesinde varlığına rastlanmamaktadır. Benzer durum Kuzey Erzincan Nahiyesi için de geçerlidir. Nitekim XVI. yüzyılda kuzey nahiyesine bağlı köylerin sayısı 39 iken XVII. yüzyılda bu sayı 36’ya düşmüştür. Ancak azalma güney nahiyesine göre daha azdır. XVII. yüzyılda güney nahiyeye bağlı 52 köy bulunmakta olup bunlardan birisi de viran olarak kaydedilmiştir. Aynı dönemde Kuzey Nahiyesinde 36 köy, 2 kışlak ve Türkmenlerin yerleştiği 4 mezra vardır.¹²¹ 1835’de 87 köy bulunmakta olup (kaza idari ünite olarak nahiyelere ayrılmamıştır) 72’sinde Müslimler, 31’inde ise Gayr-i Müslimler, 16’sında ise her iki grup bir arada yaşamaktadır.¹²²

XVI-XIX. yüzyılın aralığında köylerin ortalama nüfus yoğunluğu 85-90 kişi arasındadır. Ovanın kuzey tarafındaki Nörkah, Piteriç, Büyük Çakırman, Cimin ve Vasgird gibi köyler daha fazla nüfus barındırmaktadır. Bu köylerden Cimin (Çay, Babacan, Oruçoğlu ve Çavuşoğlu mahalleri), Vasgird (Celebuzur, Karamelik, Haşhaşi ve Değirmenli mahalleleri) ve Hah (Çay, Haçir, Kaya mahalleleri) gibi köylerin mahalleleri vardır. Bu

¹¹⁶ Gül, “Erzincan Kazasının Yerleşim Özellikleri”, s.57-85; Gül-Başbüyük, *Bir Tarihi Coğrafya İncelemesi*, s.133-139.

¹¹⁷ BOA. TD. 60, s.10, 14, 15, 16, 22, 25, 26, 31, 39,48, 50, 54, 62.

¹¹⁸ Erzincan, Anadolu’da, yaygın olan Mevlevilik, Haydarilik, Halvetilik, Bektaşilik, Kadirilik, Kalenderlik ve Nakşilik gibi birçok tarikat veya tasavvuf hareketinin önemli merkezlerindedir. BOA. TD. 190,s.30-31. Bu evkaf defterinin tıpkıbasımı ve değerlendirmesi için bkz. Ümit, Kılıç, *Erzurum Evkâf Defteri 1530-1540*, Erzurum 2011; ayrıca bkz. BOA. MAD. 5152. s.302-432; DH. İD. 37-2/3; C.EV.42/3120, 176/8761, 229/11420, 346/17556; DH. İD.422/21354, 524/26493 vb.

¹¹⁹ Ayrı bir çalışma konusu olmakla beraber, doğal afetler ile sufi hareketler arasında mantıksal bir ilişki mevcuttur. Birbirlerine yakın olmalarına rağmen Erzurum, Bayburt kazalarında medrese sayısı daha fazla iken, Erzincan’da ise mistik kurumlar daha yoğundur.

¹²⁰ Gül, “1642-1643 Tarihli Avarız Defterine Göre Erzincan Şehri”, s.111-125.

¹²¹ BOA. D. MKF. 27448, s. 13-14; MAD. 5152, s. 396-432.

¹²² Bu köyler; Ağcakend, Cileyli, Cengice, Ekrek-i Hüma, Harabedi, İrgan, Karakilise, Karatuş, Macur, Mollakend, Nörkah, Pizvan, Rumekrek, Sıbyatağı, Şıhlı ve Ürek’tir. Gül, “XIX. Yüzyılın İlk Yarısında Erzincan ve Köylerinin Demografik ve İskan Yapısı” s.163-177.

köylerde nüfus yoğunluğu ve buna bağlı olarak mahallelerin teşekkülü, her üç köyün de önemli su kaynaklarının yakınında kurulmasıyla ilgilidir. Ovanın güneyinde fazla nüfus barındıran köyler arasında ise Bırastik-i Kebir, Kiy, Dahir, Ekrek-i Taksir, Ekrek-i Hüma ve Karatuş önde gelenlerdendir.¹²³

Son dönemlerde yeni köyler kurulmuştur. Bu kır iskân birimleri: Sarıkaya, Sülümür, Karacalar, Şevşek, Kolukomu, Zurun, Abge, Dalay, Büyük Köy, Bulanık, Bağlar, Göller, Mıhar, Esesi ve Kırmacı'dır. Bunlardan Abge ve Dalay, 1877-78 Rus harpleri esnasında Erzincan'a sevk edilen muhacirler için kurulan yeni köylerdir.¹²⁴ Ayrıca, Sultan Abdülmecid döneminde birçok köye Mecidiye ismi verilmiştir. Bu gelenekten Urumsaray Köyü de nasibini almış ve adı Mecidiye şeklinde değiştirilmiştir.¹²⁵ Bunlara ilave olarak yanlış bir tercüme ile Kureşanlı köyünün ismi yıllıklara Kureşli olarak geçmiştir. Kureşanlı Alevi toplumu içerisinde önde gelen ocaklardan birinin ismidir. Balabanlı aşireti bu ocağın temsilcisidir. Balaban köyü, bu köyle birlikte kurulmuştur.¹²⁶ Bazı köyler ise zaman içerisinde kısmen isim değiştirmiştir. Örneğin; Kürtbırastik Köyü, Kürkkendi adını almıştır. "Kend/kendi" eski Türkçede şehir, köy anlamına gelir, Mollakendi (Molla-köy) buna örnektir.

Köyler tarihi süreçte çok büyük bir yüzde ile varlığını devam ettirip günümüze kadar ulaşmışlardır. Ancak kazaya bağlı köylerin bir kısmına sonraki sayımlarda rastlanmaması veya yeni köylerin ortaya çıkışı şu nedenlerle açıklanabilir: 1. Köyün "nam-ı diğer" adıyla başka bir ismi olabilir. 2. İdari taksimatta değişiklikler köy sayısına etki edebilir.¹²⁷ 3. İstisna da olsa bir köy silinebilir. 4. Mezra, vank, çiftlik, kışlak ve kom gibi köy altı yerleşim birimleri iskâna açılarak yeni köyler oluşturulabilir. 5. Bir köy mezra veya çiftlik haline dönüşebilir. 6. Köyler birleştirilmiş olabilir.

Kazada köy yerleşim örüntülerine bakıldığında küçük köylerin büyük köylerin etrafında toplandığı ve yüksek kesimlerdeki köylerin nüfus itibarıyla küçüldüğü göze çarpar. Köylerin ortam özellikleri değişiklik gösterdiğinden, çeşitli etnik ve kültürel geleneklerden dolayı tek bir köy tipinden bahsetmek oldukça zordur. Ancak köylerin müşterek özellikleri de mevcuttur. Bu yerleşim yerlerinin mezarlığı, harman yeri, su kaynağı, otağı, sabit sınırları bulunmaktadır. Ağaçlar, kayalar ve dereler gibi yerel olarak bilinen işaretlerin köylerin sınırlarını oluşturduğu gözlemlenmiştir.¹²⁸

Defter kayıtlarının büyük kısmında *zemin*, tarla anlamında kullanılmıştır. Tarlalar genellikle kendisini tasarruf etmiş olan veya eden kişinin ismini almaktaydı. "Zemin-i Mevlana Mehmed", aynı kişi başka bir yerde tarla tasarruf ediyorsa "an zemin-i Mevlana Mehmed" şeklinde belirtilmiştir. Az olmakla beraber tarlalara "zemin-i Çınar tarla", "zemin-i Kırmızı tarla" gibi bir ağaç, renk veya taş, isim vermekteydi. "Bağ-ı Kaya", "bağ-ı Seydi Bey", "bağ-ı Melik Hacı Mehmed", "bağ-ı İbrahim", "an bağ-ı İbrahim", "çiftlik-i Süleyman" ve "çiftlik-i Hıdır Kulu"¹²⁹ gibi bağ ve çiftliklerde tasarruf edenlerin adıyla

¹²³ Gül, "Erzincan Kazasının Yerleşim Özellikleri", s.57-85; Gül-Başbüyük, *Bir Tarihi Coğrafya İncelemesi*, s.133-139.

¹²⁴ BOA. ŞD. 3034/47.

¹²⁵ BOA. ŞD. 3034/47.

¹²⁶ Vatan Özgül, *Dimetoka'dan Erzincan'a Bir Alevi Aşiret: Balabanlılar*, İstanbul 2005, s.136-141.

¹²⁷ Önceden Erzincan kazasına bağlı olan 20 pare köy, yeni idari yapılanmada Kuzucan'a (Pülümür) bağlanmıştır. Ancak halkın mesafenin uzaklığı sebebiyle yoğun şikâyetleri üzerine, bu köyler tekrar Erzincan kazasına dâhil edilmiştir. BOA. MV. 32/6 (Tarih 1887); DH. MKT. 1401/56.

¹²⁸ Son dönem tarla, bağ, bahçe, ev, dükkân vb. gayr-i menkullerin sınırları tespit edilirken bu tarz kayıt şekilleri kullanılmıştır. Özellikle Defter-i Hâkini yani kadastro defterlerindeki kayıtlar bu usule göre yapılmıştır. Sınırlar belirlenirken kullanılan üslup ve terimler hakkında bkz. Hayrettin Gültekin, *Osmanlıca Tapu Terimleri Sözlüğü, Tapu Kadastro Genel Müdürlüğü Yayınları*, Ankara 2007.

¹²⁹ KKA. TD. 40.

anılmaktaydı. Tarla isimlerine dair son dönem defter-i hâkini kayıtları önemli envanterlerdir. Cumhuriyete intikal eden bu kayıtlarda Eğri tarla, Kanlı tarla, Taşlı tarla, Boz tarla, Tek ağaç, Bel tarla, Dal tarla, Bayır tarla, Bağ önü tarla, Alma önü tarla, Yol üstü tarla, Kilise tarla, Yol altı tarla, Çalılık tarla, Kerim tarla, Kapı önü tarla, Bayırbaşı tarla, Ziyaret tarla, Ziyaret önü tarla, Mezra tarla, Kom tarla, Uzun tarla örneğinde olduğu gibi bu tarlalar bir takım sıfatlar almışlardır. Tarla veya mevzii yer adlarının oluşumunda göze çarpan husus, tasarruf edenlerin isimleri, renkler, dinsel mekânlar ve o yerin coğrafi durumu belirleyici olmuştur.

Erzincan Kazasında köylerin etrafında bulunan tarlalar ise coğrafi şartlara göre biçim almıştır. Tarla biçimlenmelerinin öncelikle topografyaya bağlı olduğu; bu yüzden düzlüklerde muntazam şeritlere, engebeli arazilerde ise daha çok rasgele serpilmiş dikdörtgen biçimindeki tarlalara rastlanmaktadır. Örneğin şeritler şeklindeki tarla düzeninde, köylü hayli uzaktaki tarlalarının etrafını tek tek çevirip kapatmamış, ancak bütün tarla bloğu sınırlarını ancak alçak bir çalı sırasıyla veya hendekle belirlemiştir. Bu şekilde ekili araziye hayvanların otlamaması ve zarar vermesine karşı önlem alınmaktaydı. Özellikle bağ ve bahçeciliğin olduğu yerlerde arazi duvar veya çitlerle korunmaktadır. Ayrıca bu tarlaların büyük çoğunluğunun yerel adları bulunmaktaydı.¹³⁰

Köy Altı Yerleşmeleri: Köy altı geçici veya bağlı yerleşmeler şeklinde tanımları olan kırsal yerleşmeler, geçmişten günümüze köy hayatının uzantısı ve destekleyicisi gibi bir işlevi yerine getirirler. Köy altı yerleşmelerinin ortaya çıkış biçimleri farklı nedenlere dayalı olabilir. Çoğunlukla köyleri ekonomik açıdan desteklemenin yanında bazı durumlarda da kan davaları, mülkiyet sorunu ve inanç biçimleri de bu tür yerleşmeleri ortaya çıkarabilmektedir.¹³¹

Kazada mezra şeklinde isimlendirilen köy altı yerleşmeleri, içinde bulunduğu coğrafi ortamın etkisiyle kökenleri, iskân edilme süreleri, kullanım ve ekonomik faaliyet amaçları, mülkiyetleri, bağlı oldukları merkez ve çevreyle olan ilişkileri, fiziksel yapıları açısından birbirlerinden farklıklar arz eder. Kazadaki köy altı birimleri; *mezra, kışlak, kom, palanga, mahalle, vank* ve *çiftliklerden* oluşmaktadır. Köy altı yerleşmeleri, sayımlar neticesinde kendilerine yakın köylerle birlikte kayıt edilmişlerdir. Ayrıca köyün sınırları içerisinde bir veya birden fazla köy altı yerleşmesi de bulunabilmektedir. Bu tarz yerleşmelerin müstakil bir adı olabildiği gibi bağlı olduğu köyün adını da alabilmektedirler.¹³²

Erzincan kazası, kendine özgü mekân ve bunun sonucunda şekillenen sosyal ve iktisadi yapısıyla yakın çevresinden ayrılır. Statik yapısı itibariyle kaza, idari yapılanmanın genel hatlarında, çok uzun dönemler değişiklikler olmamıştır. İdari yapılanmayı coğrafya yoğun şekilde belirlemiştir. Diğer taraftan iç içe geçmişlikler, karmaşık sosyal ağlar, güç ilişkileri, hafıza ve aidiyet, karşılıklı şekillendirme ve biçimlendirmeler, kazada mekânı statik olmaktan çıkarmakta ve dinamik bir şekle dönüşmektedir.

Erzincan kazasında Osmanlı dönemi kırsal yapısı, iskân birimleri, meskenler, üretim biçimleri, yemek alışkanlıkları, sosyal ilişkiler gibi birçok husus Cumhuriyetin ilk dönemlerine kadar çok değişmeden devam etmiştir. Erzincan'ın eski sakinleri coğrafyadan etkilendiler ve bir yaşam biçimi oluşturdular. Değişik dönemlerde kazaya gelen nüfus, yeni geldikleri coğrafyaya uyum sağlama gayretinde oldular, bunu yaparken de eski

¹³⁰ Halil İnalçık, *Osmanlı İmparatorluğunun Ekonomik ve Sosyal Tarih*, c.1, İstanbul 2000, s.327.

¹³¹ Necdet Tunçdilek, *Türkiye İskân Coğrafyası Kır İskânı*, İstanbul 1967, s.57-78; Harun Tuncel, "Mezra Kavramı ve Türkiye'de Mezralar", *Coğrafya Araştırmaları Dergisi*, Sayı. 4, Ankara 1996, s.64.

¹³² Gül, "Erzincan Kazasının Yerleşim Özellikleri", s.57-85; Gül-Başbüyük, *Bir Tarihi Coğrafya İncelemesi*, s.133-139.

deneyimlerden de istifade ettiler. Ancak ister eski meskûnlar, ister yeni gelenler mekâna ayak uydurma noktasında büyük gayretleri oldu.

Kazada ki en belirleyici coğrafi faktörlerin başında arazi yapısı ve iklim gelmektedir. İklim meskûnların hangi giysileri giyeceğini, neleri üreteceklerini, nasıl tüketeceklerini veya hangi hastalıkla mücadele edecekleri gibi birçok hususu belirlemiştir. Ayrıca arazi ise meskenlerin dağılışı ve şeklini, yolları, ekilecek araziye, iskân birimlerinin oluşum veya gelişimi gibi birçok hususu şekillendirmiştir. Bu iki belirleyici bu toplumun sosyal, hatta dini ve siyasal eğilimlerini derinden etkilemiştir. Kazada yaşayan toplum daha dindar ve muhafazakardır. Tabiata yoğun anlamlar yüklemiştir. Erzincan'da medreselerin yanı sıra çeşitli tarikatların varlığı bilinmektedir. Sosyal dokuyu bu kurumlar şekillendirmiştir. Başka etkenlerin yanı sıra muhtemelen yıkıcı ve öldürücü doğal afetler, toplumu daha kaderci ve bunun bir sonucu olarak mistik eğilimlere yönelimlerini tetiklemiş gibi görünmektedir. Bununla beraber kazada Şehsuvar ve Sağıroğulları gibi hanedan aileleri ve Dersim bölgesinde meskûn bir kısım aşiret yapılanmalarının uzantılarını görmekteyiz. Bu durum kazanın o dönem ekonomik, idari ve sosyal yapısına dair bizlere ipuçları vermektedir.

SONUÇ

Doğu Anadolu Bölgesi'nin kuzeybatısında Yukarı Fırat Bölümü'nde yer alan Erzincan, çeşitli doğal ve beşeri ortam özellikleri bakımından, bölgenin diğer kesimlerinden ayrılmaktadır. Yörenin kendine has bu ortam özellikleri, tarihi süreç içerisinde nüfus ve iskân yapısını birinci derecede belirleyici unsur olmuştur.

Osmanlı idari taksimatında kaza olan Erzincan, Güney Erzincan ve Kuzey Erzincan nahiyelerine ayrılmış ve kendi ismiyle anılan ovanın tamamından oluşmaktadır. Erzincan idari taksimatta, Erzurum Eyalet/Vilayetine bağlı bazen kaza, bazen de sancak veya mutasarrıflıktır.

Erzincan şehri; doğudan (Geçit Çayı) ve batıdan (Vasgird Deresi) ve şehrin güneyinden geçen Karasu Nehri ile kuşatılmış bir bölgenin kavşak noktasında, geniş tarım arazisinin tam ortasında kurulmuştur. Erzincan gelişimini tarım ve buna bağlı üretim potansiyeline borçludur. Şehir organizasyonunda kale, cami, han gibi tesisler etkili olmuştur. Şehirde mahalleler sur içerisinde iken zamanla güvenlik tesis edilmesi ve arsa darlığından dolayı sur dışına taşmıştır. Mahalleler XVI.-XVII yüzyıllar boyu aynı itibarıyla aynı kalmıştır. XVIII. yüzyılla beraber mahalle sayısı artmış ve isimleri de karmaşık bir hal almıştır.

Köylerin büyük bir kısmı, su kaynaklarına yakın olmak ve güvenlik sebebiyle dağ eteklerinde kümelenmiştir. Bu konumlarından dolayı bu yerleşmelerde sulu tarım yapılmıştır. Bazı köy altı yerleşmeler zamanla nüfus tutarak köy haline dönüşmüşlerdir. Dönemsel siyasi ve beşeri sebeplerden dolayı, yerleşimler nüfus kaybetse de, coğrafyanın sunduğu imkânlardan ötürü yerleşim birimleri yeniden şenelmıştır. Özellikle viran veya ören ismini alan köy bulunmaması bu savı desteklemektedir.

Kır iskân biriminin temelini oluşturan köylerin %91'i günümüze ulaşmıştır. Bu durum iskân yapısında bir istikrarı gösterir. Dönem dönem köyler boşalıp mezra durumuna dönüşse de, zaman içerisinde tekrar iskâna açılıp ismini ve varlığını devam ettirmiştir.

Kazadaki köy altı birimleri mezra, kışlak, kom, palanga, mahalle, vank ve çiftliklerden oluşmaktadır. Bu yerleşmeler umumiyetle sürekli nüfus barınmamaktadır. Köy altı birimleri sayımlarda kendilerine yakın köylerle birlikte kayıt edilmişlerdir. Bir köyün sınırları içerisinde bir veya birden fazla köy altı yerleşmesi bulunabilmektedir. Kazada bu özellikteki yerleşmelerin müstakil bir adı olabildiği gibi bağlı olduğu köyün adını da alabilmektedir. Bu tarz köy altı birimlerinden tarihi süreç içerisinde nüfuslanıp köy haline dönenler de olmuştur.

Tarımda yeni tekniklerin uygulanması, gelişen yol şebekesi, piyasa şartlarının teşviki, göç ya da doğal nüfus artışının sonucu bir emek fazlasının doğmasına sebep olmuştur. Bu vaziyetin devamı ve gelişmesi, devletin gerek eşkıyaya, gerek idarecilerin yanlış uygulamalarına karşı, halkı daha iyi güvenlik ve koruma altına almasına bağlı idi. Ayrıca doğal afetler, eşkıyalık, yağmacılık veya ağır vergilendirme gibi durumlardan dolayı köylüler kitle halinde dağlara, ormanlara, ücra yerlere veya başka bölgelere göç veya sığınmalarına zemin hazırlamıştır. Bu Şartlar, Erzincan Kazasındaki yerleşim örüntülerinin kendine özgü çizgilerini belirlemiştir.

Bölge tarihi süreçte birçok topluluğun yerleşim alanı olmuştur. Bu durum yer isimleri üzerinde kendisini hissettirmektedir. Yer isimlerinin çok büyük kısmı Türkçe olmakla beraber, Farsça, Arapça, Ermenice ve kısmen Rumca'dan etkilenmiş olanları da vardır. Türkler, kültürel açıdan işlenmiş bu toprakları yeniden şekillendirmişlerdir.

KAYNAKÇA

Arşiv ve Kurum Kaynakları*

Başbakanlık Cumhuriyet Arşivi. Ankara.

Başbakanlık Osmanlı Arşivi. İstanbul.

Erzincan Tapu Kadastro Müdürlüğü Defter-i Hakani Defterleri. Erzincan.

Tapu Kadastro Genel Müdürlüğü Arşivi. Ankara.

Kaynaklar ve Araştırma Eserler

A. Sagona, *An Archacological Survey of The Bayburt and Kelkit Region, Noreastern Anatolia: Pre Classical Period*, Antalya 1989, pp.425.

Abdulkadir Gül-Adem Başbüyük, *Bir Tarihi coğrafya İncelemesi (Osmanlıdan Cumhuriyete Erzincan Kazası)*, Konya 2011.

Abdulkadir Gül, “Osmanlı Taşrasında Suç ve Suçlular”, *EÜHFD*, C. XVII, S. 1–2 (2013), s.1-26.

Abdulkadir Gül, “İnsan-Mekân İlişkisi Üzerine (Dersim Bölgesi Örneği XVI-XX. Yüzyıllar)”, *Turkish Studies, Volume 10/5 Spring 2015*, s. 159-179.

Abdulkadir Gül, “Osmanlı Devletinde Kuraklık ve Kıtılık (Erzurum Vilayeti Örneği: 1892–1893 ve 1906–1908 Yılları)”, *Uluslararası Sosyal Araştırmalar Dergisi*, Volume 2 / 9 Fall 2009 s.144-156.

Abdulkadir Gül, “XIX. Yüzyılın İlk Yarısında Erzincan ve Köylerinin Demografik ve İskân Yapısı (1835 Tarihli Nüfus Defterine Göre)”, *Erzincan Eğitim Fakültesi Dergisi* Cilt-Sayı: 11-2 Yıl: 2009, s.163-177.

Abdulkadir Gül, “XIX. Yüzyılda Erzincan Kazasında Salgın Hastalıklar (Kolera, Frengi, Çiçek ve Kızamık)” *TAED* 41, 2009, 239-270.

Abdulkadir Gül, “1642-1643 Tarihli Avarız Defterine Göre Erzincan Şehri”, *Erzincan Eğitim Fakültesi Dergisi* Cilt-Sayı: 11-1 Yıl: 2009, s.111-125.

Abdulkadir Gül, “Osmanlı Döneminde Erzincan Kazasında Ulaşım ve Haberleşme”, *History Studies*, Volume 3 / 1 2011, s.113-126.

Abdulkadir Gül, “Erzincan Kazasının Yerleşim Özellikleri”, *EÜSBED 2013 [VI] 1*, s.57-85.

Afif Erzen, *Doğu Anadolu ve Urartular*, Ankara 1992.

Ahmet Şimşirgil, *Osmanlı Taşra Teşkilatında Tokat* (Basılmamış Doktora Tezi), İstanbul 1990.

Ali Kemali, *Erzincan Tarihi*, İstanbul 1931.

Ali Tanoğlu, “İskân Coğrafyası”, *Türkiyat Mecmuası*, c. XI, İstanbul 1954, s.1–35.

Ali Tanoğlu, *Nüfus ve Yerleşme*, İstanbul 1969.

Alpaslan Ceylan, “1988 Yılı Erzincan Yüzey Araştırması”, *17. Araştırma Sonuçları Toplantısı* 2, 2000.

* Kullanılan vesikaların tasnif durumu ve numaraları dipnotlarda gösterilmiştir.

- Andre Raymond, *Osmanlı Döneminde Arap Ketleri*, İstanbul 1995.
- Bahaeddin Yediyıldız, “Osmanlı Toplumunu Osmanlı Devleti ve Medeniyet Tarihi”, (edit. E. İhsanoğlu), *İslam, Tarih, Sanat ve Kültür Araştırma Merkezi Yayını*, İstanbul 1994.
- Besim Darkot, “Erzincan”, *İA, c.IV*, İstanbul 1993, s.338–340.
- Bilge Umar, *Türkiye’deki Tarihsel Adlar*, İstanbul 1993.
- Celâlîzâde Mustafa, *Selimmâne*, (haz. Ahmet Uğur, Mustafa Çuhadar), İstanbul 1997.
- Dündar Aydın, *Erzurum Beylerbeyliği ve Teşkilatı Kuruluş ve Genişleme Devri (1535–1566)*, Ankara 1998.
- Ebu’l Fida, *Takvimü’l-Buldan*, (neşr. M. Reinaurd de Slane), Paris 1840.
- El-Belazuri, *Futuhu’l Buldan*, (neşr. Mustafa Fayda), Ankara 1987.
- Enver Konukçu, “Ruy Gonzales De Clavijo’nun Gümüşhane Yöresindeki Yolculuğu (27 Nisan–4 Mayıs 1404)”, *Geçmiş ve Günümüzde Gümüşhane Sempozyumu, (13–17 Haziran) Gümüşhane*, 1990, s.89–90.
- Enver Konukçu, “Tercan Tarihi”, *Cumhuriyetin 75. Yılında Tercan*, 1998.
- Erkan-ı Harbiyyeden Kurmay Yüzbaşı Kafkasyalı Fuad, *1/25 000 Ölçekli Erzincan Şehrinin İstikşaf Planı*, 1320.
- Erol Tümertekin –Nazmiye Özgüç, *Beşerî Coğrafya*, İstanbul 1998.
- Evlîya Çelebi, *Seyahatname, II.*, İstanbul 1314.
- Fahrettin Kırzıoğlu, *Osmanlıların Kafkas-Ellerini Fethi (1451–1590)*, Ankara 1993.
- Faruk Sümer, *Karakoyunlular I*, Ankara 1984.
- Halil İnalçık, *Osmanlı İmparatorluğunun Ekonomik ve Sosyal Tarih*, c.I, İstanbul 2000.
- Hamit Zübeyr Koşay, *Erzurum ve Çevresinin Dip Tarihi*, Ankara 1984.
- Hamza Gündoğdu, “Aşkale Yakınlarında Karasu (Aşveyişan) Hanı”, *VD, XXII*, Ankara 1991, s. 289–300.
- Harun Tuncel, “Mezra Kavramı ve Türkiye’de Mezralar”, *Coğrafya Araştırmaları Dergisi*, Sayı. 4, Ankara 1996.
- Hayrettin Gültekin, *Osmanlıca Tapu Terimleri Sözlüğü, Tapu Kadastro Genel Müdürlüğü Yayınları*, Ankara 2007.
- Henri Metzger, *Anatolia II*, London 1969.
- İbnü’l Esir, *El Kâmil fi’l-Tarih Tercümesi*, (neşr. Beşir Eryarsoy), c.II, İstanbul 1985.
- İlber Ortaylı, *Tanzimat Sonrası Mahalli İdareler*, Ankara 1974.
- İlhan Kaya, “Coğrafi Düşüncede Mekân Tartışmaları”, *Düşünce Dergisi*, Sayı:4, s. 1-13.
- İrfan Kaygalak, “Postmodern Eleştirilerin Coğrafi Düşünce ve Yeni Mekân Kavrayışları Üzerine Yansımaları”, *Coğrafi Bilemler Dergisi*, CBD 9 (1), 1-10 (2011), s. 1-10.
- İsmail Aka, *Timur ve Devleti*, Ankara 1991.
- İsmet Miroğlu, “Erzincan”, *DİA, c.XI*, İstanbul 1995, s.319–321.
- İsmet Miroğlu, *Kemah Sancağı ve Erzincan Kazası (1520–1566)*, Ankara 1990.

- İsmet Miroğlu, *XVI. Yüzyılda Bayburt Sancağı*, İstanbul 1975.
- J. Garstang-O.R. Gurney, *The Geogafhy of the Hittite Empire*, London 1959.
- J.G. Taylor, “Journal of a Tour in Armenia, and Upper Mesopotamia, with Notes of Researches in the Deysim Dagh, in 1866”, *Journal of the Royal Geographical Society of London*, Vol. 38 (1868), pp. 281–361.
- Kemal Göde, *Eratnalılar (1327–1387)*, Ankara 1994.
- Leila T. Erder-Suraiya Faroqhi, “The Development of the Anatolian Urban Network during the Sixteenth Century”, *Journal of the Economic and SocıAl History of the Orient*, Vol. 23, No. 3. (Oct., 1980), pp. 265–303.
- Matrakçı Nasuh, *Beyan-ı Menazil-i Sefer-i İrakeyn-i Sultan Süleyman Han*, (yayına haz. Hüseyin. G. Yurdaydın), Ankara 1976.
- Mehmet Bayartan, “Tarihi coğrafya Çalışmaları Açısından Şehir ve Osmanlı Şehri”, *İstanbul Üniversitesi, Edebiyat Fakültesi, Coğrafya Bölümü, Coğrafya Dergisi*, Sayı. 13, İstanbul 2005, s. 89–90.
- Mehmet Genç, *Osmanlı İmparatorluğunda Devlet ve Ekonomi*, İstanbul 2003.
- Mehmet Karakuyu, *Manisa'nın Tarihi coğrafyası*, (Basılmamış Doktora Tezi), Ankara 2005.
- Mesut Elibüyük, *Matematik Coğrafya, Evren, Gezgenler, Dünya Zaman*, Ankara 1995.
- Necdet Okumuş, *Pir Muhammed Bahaeddin Erzincani Halveti Makâmâtü'l-Ârifin ve Maârifü's-Sâlikin*, İstanbul 1992.
- Necdet Tunçdilek, *Türkiye İskân Coğrafyası Kır İskânı*, İstanbul 1967.
- Nejat Göyünç, “Diyarbakir Beylerbeyliğinin İlk İdarî Taksimatı”, *İÜTD*, Sayı. 23, İstanbul 1969, s.26–34.
- Oğuz Işık “Değişen Toplum/Mekân Kavrayışları: Mekânın Politikleşmesi, Politikanın Mekânsallaşması”, *Toplum ve Bilim*, Sayı:64-65, 1994, s. 7-38.
- Osman Gümüşçü, *Tarihi coğrafya, Kavramlar-Tarihçe-Kaynaklar-Mekân-Metod*, İstanbul 2006.
- Osman Turan, *Doğu Anadolu Türk Devletleri Tarihi*, İstanbul 1973.
- Osman Turan, *Selçuklu Tarihi ve Türk-İslam Medeniyeti*, İstanbul 1999.
- Ömer Demirel, *Osmanlı Dönemi Sivas Şehri-Makaleler-*, Sivas 2006.
- Özer Ergenç, “Osmanlı Şehirlerindeki Yönetim Kurumlarının Niteliği Üzerinde Bazı Düşünceler”, *VIII, Türk Tarih Kongresi Kongreye Sunulan Bildiriler*, c. II, Ankara 11–15 Ekim 1976, s.1265–1274.
- R. Cevat Gürsoy, “Türkiye'nin Tabii Yolları”, *Türk Coğrafya Kurumu Dergisi*; Sayı. 26, İstanbul 1974, s. 224–231.
- Ruhi Turhan, *Batı Anadolu Bölgesinin Kültürel Gelişimini Gösteren Kartografik Bilgiler*, İstanbul 1968.
- Selahattin Tansel, *Osmanlı Kaynaklarına Göre Fatih'in Siyasi ve Askeri Faaliyetleri*, Ankara 1985.

Sırrı Erinç, “Türkiye: İnsan ve Ortam”, *Güney Doğu Avrupa Araştırmaları Dergisi*, I, Ayır Basım, İstanbul 1972, s.165-194.

Strabon, *Coğrafya XII*, (neşr. Adnan Pekman), İstanbul 1969.

Suraiya Faruqi, *Osmanlı Şehirleri ve Kırsal Hayatı*, Ankara 2006.

Tahir Erdoğan Şahin, *Erzincan Yukarı Ülkenin Kadim Cenneti*, Ankara 2017.

Tahsin Özgüç, “Altın-tepe Kazıları”, *Belleten*, XXV Ocak 1961, Sayı. 97, Ankara 1961, s.267.

Tayyib Gökbilgin, “15 ve 16 Asırlarda Eyâlet-i Rûm”, *VD*, Sayı. 6, İstanbul 1965.

Urfalı Mateos, *Vekayi-Nâmesi (952–1136) ve Papaz Grigor’un Zeyli (1136–1162)* (çev. Hrant D. Andreasyan), notlar. Edouard Dulaurer-Halil Yınanç, Ankara 1987.

Vatan Özgül, *Dimetoka’dan Erzincan’a Bir Alevi Aşiret: Balabanlılar*, İstanbul 2005.

Vincent W. Yorke, “A Journey in the Valley of the Upper Euphrates Source”, *The Geographical Journal*, Vol. 8, No. 5 (Nov., 1896), pp. 453–472.

Wolf Dieter Hütteroth, “Osmanlı İmparatorluğunun Tarihi coğrafyası”, *Türkler*, c.XII, Ankara 2002, s.147–151.

Yakut el Hamavî, *Mu’cemü’l Buldan*, c.I, Beyrut 1990.

Yaşar Yücel, *Anadolu Beylikleri Hakkında Araştırmalar II*, Ankara 1991.

Yılmaz Arı, “Amerikan Kültürel Coğrafyasında Peyzaj Kavramı”, *Doğu Coğrafya Dergisi*, 10(13), 2005, s. 311-339.

Zafer Başkaya, Emre Türk, “Coğrafi Mekân ve Jeolojik Yapının Ekonomik Faaliyetler ve Kültüre Etkisine Dair Bir Örnek: Yesemek Taş Ocağı ve Heykel Atölyesi”, *Turkish Studies*, Volume 9/8 Summer, Doi Number: <http://dx.doi.org/10.7827/TurkishStudies.6966>.

BİR TARİHÇİLİK YAKLAŞIMI: TURSUN BEY'İN *TARİH-İ EBÜ'L-FETH*'İ (1488) ÜZERİNDEN 1473 OTLUKBELİ SAVAŞI OKUMASI

Kenan İNAN*

Giriş

Bu bildiriye sunmaktaki amacımız klasik dönem Osmanlı tarih yazarları ve eserlerinin önemini bir defa daha vurgulayarak tarih çalışmalarında yeteri kadar yer verilmediğini düşündüğümüz bu kronikler üzerinde genç araştırmacıların çalışmasını teşvik etmektir. Otlukbeli savaşı hikâyesinin takip edildiği Tursun Bey'in *Tarih-i Ebü'l-Feth* adlı eseri yazılış ve eserin oluşturulma özellikleri ile çağdaşı olan Osmanlı kroniklerinden farklılık göstermektedir. Eserin bu özelliklerine tarihçinin hayat akışı büyük ölçüde katkıda bulunmuştur. Yazarın eserde yer verdiği olaylara yaklaşımında Tursun Bey'in Divan Kâtipliğini yaptığı Vezir-i Azam Mahmut Paşa'nın büyük etkisi vardır.

Otlukbeli Savaşı Öncesinde Osmanlı-Akkoyunlu İlişkileri

Sultan II. Mehmet 1451'de hükümdar olduğunda karşısına hasım olarak Karamanoğlu İbrahim Bey çıkmış, ancak üzerine yapılan sefer neticesinde barış istemişti. Bu zamana kadar diğer Anadolu beyleri, Balkan Devletleri, Venedik ve Haçlı kuvvetleriyle olan ittifakları Karamanoğullarına umdukları faydayı sağlamamış bunun üzerine doğuda Akkoyunlu Uzun Hasan ile Osmanlı aleyhtarı bir ittifak arayışına girmişlerdir.¹ Karamanoğlu İbrahim Bey otuz dokuz yıl hüküm sürdükten sonra 1463 yılında öldü. Ölmeden az evvel yerine veliaht olarak büyük oğlu İshak'ı bırakmıştı. İbrahim Bey'in diğer oğulları Pir Ahmet ve kardeşleri bu karara karşı çıktılar. İshak Bey, Pir Ahmet'e karşı koyamadığından Memluk Sultanından yardım istedi. Memlukulardan fiili bir yardım alamayan İshak, Akkoyunlu Uzun Hasan'ın yanına gitti. Onun desteğiyle Karaman'ı ele geçirdi. Bu defa da Pir Ahmet Osmanlılara müracaat ederek yardım istedi. Pir Ahmet bir kısım topraklarını Osmanlılara terk ederek Sultan Mehmet'in himayesini istedi. İshak Bey de Padişaha başvurarak bir kısım yerleri vermek suretiyle desteğini almak istediye de vermek istediği yerler Osmanlı toprağı olduğundan teklifi kabul edilmedi. Sultan'ın karşı tekliflerini de İshak Bey kabul etmeyince Osmanlılar Pir Ahmet'i destekleme kararı aldılar. Antalya Sancak beyi Köse Hamza Bey desteğinde Karaman'a giren Pir Ahmet İshak Beyi yendi. İshak Bey Uzun Hasan'ın yanına gitti. Pir Ahmet yapılan yardım karşılığında Akşehir, Beyşehir, Sıklan Hisarı ve Ilgın taraflarını Osmanlılara bıraktı.²

Pir Ahmet 1465 yılından itibaren kardeşi Kasım Bey'le uğraştı. Onu da Osmanlıların yardımıyla yendi. Daha sonra Osmanlılara terk ettiği yerleri almak için kendisine müttefik arayışına giren Pir Ahmet Uzun Hasan'dan yardım gördü. 1469 yılından itibaren de Osmanlılarla mücadeleye girmiş olan Venedik, Papa, Napoli, Macar, Arnavutluk ve Rodos şövalyeleri harekâtından faydalanmak istedi. Pir Ahmet'in 1466'da Osmanlılara muhalefeti

¹ İ.H. Uzunçarşılı, *Osmanlı Tarihi*, II. Cilt, 4. Baskı, Ankara 1983, s. 87-89.

²N. Atsız, "Aşıkpaşaoğlu Ahmet Aşiki Tevârih-i Al-i Osman", *Osmanlı Tarihleri*, İstanbul, 1949, s. 213-214; M. Tulum, *Tursun Bey Tarih-i Ebü'l-Feth*, İstanbul 1977, s. 129; İbn Kemal, *Tevârih-i Âl-i Osman VII. Defter*, Haz. Ş. Turan, Ankara 1991, s. 236-243; F.R. Unat, M.A. Köymen, *Kitab-ı Cihannüma Neşri Tarihi*, II. Cilt, Ankara 1957, s. 771-777.

üzerine Padişah bizzat Karaman seferine çıktı. Pir Ahmet Larende'ye kaçtı. Kevele kalesi ve Devlet merkezi olan Konya şehri alındı. Vezir-i Azam Mahmut Paşa Pir Ahmet üzerine gönderildi. Pir Ahmet yenildi. Sefer sonucunda Konya ve Larende'den bir kısım ahali İstanbul'a nakledildi. Karaman valiliğine Manisa Sancak Beyi Şehzade Mustafa getirildi (1466). Karamandaki huzursuzlukların bitmemesi üzerine 1468'te Rum Mehmet Paşa Karaman seferine gönderildi. Karaman'da büyük tahribat ve zulümde bulunup Varsak Türkmenleri üzerine giden Mehmet Paşa, Varsak Beyi Uyuz Bey tarafından yenilgiye uğrattıldı. Bunun üzerine önce azledildi sonra da öldürüldü. Yerine İshak Paşa tayin olundu. Pir Ahmet ve Kasım Bey üzerine giden İshak Paşa, 1470'de Larende üzerine gitti. Pir Ahmet ve Kasım Bey destek istemek üzere Uzun Hasan'ın yanına gittiler. İshak Paşa sefer sonucunda Aksaray halkından bir kısmını İstanbul'a naklettirdi.³

1471'de Karaman'a Gedik Ahmet Paşa gönderildi. Gedik Ahmet Paşa'ya Alaiye'nin alınması emredilmişti. Akdeniz'de mühim bir ticaret iskelesi olan Alaiye, Kılıç Arslan Beyin idaresindeydi. Alaiye Beyi, Gedik Ahmet Paşaya kaleyi teslim etti. Gedik Ahmet bundan sonra Silifke üzerine geldi. Silifke'deki İshak Bey'in oğlu kaleyi Gedik Ahmet Paşa'ya teslim etti (1471). Gedik Ahmet bundan sonra Bir kısım Karaman ailesinin bulunduğu Minyan kalesini aldı. Burada bulunan Pir Ahmet'in zevcesi ve oğlu İstanbul'a gönderildi.⁴ Karaman ve çevresinde bu hadiseler cereyan ederken Uzun Hasan'a iltica etmiş olan Pir Ahmet ve Kasım Beyler Uzun Hasan'ı Osmanlılar üzerine yürüme konusunda ikna etmeye çalışıyorlardı. Bu faaliyetleri sonucunda Uzun Hasan kuvvet vererek onları Karaman taraflarına gönderdi. Gedik Ahmet Paşa Konya'ya çekildi. Uzun Hasan'ın gönderdiği kuvvetlere Beylerbeyi Bektaşoğlu Emir Ömer Bey, yeğeni Yusuf Mirza ve Candar oğullarından Kızıl Ahmet Bey'de katılmıştı.⁵ Erzincan'a gelen bu kuvvetler Amasya Valisi Şehzade Bayezid'i karşılarına almamak için aslında Dulkadıroğlu Kılıç Arslan'ı babasının yerine oturtmağa gittikleri bahanesiyle müsaade isteğini havi bir mektubu Bayezid'e gönderdiler. Mektup Bayezid'in eline geçmeden Tokat'ta oturan Rum Beylerbeyi Şarabdar Hamza Bey bu mektuba göre izin verdi. Osmanlı sınırını geçen kuvvetler Tokat'a bir sabah baskın yaparak şehri yağmalayıp yaktılar ve birçok insanı esir ettiler (1472).⁶

Akkoyunlu kuvvetlerine komuta eden Emir Bey buradan geri dönerek Diyarbakır'a dönerken diğer kuvvetleri Yusuf Mirzanın kumandasında Karaman'a gönderdi. Bu kuvvetler Kayseri ve çevresinden başlayarak Karaman ve Hamitelinde faaliyette bulunurken Sultan Mehmet Konya'da bulunan Şehzade Mustafa'ya Afyonkarahisar'a çekilmesini, Anadolu Beylerbeyi Davut Paşa⁷ gelene kadar beklemesini emretti. Bu sırada Yusuf Mirza kumandasındaki Akkoyunlu kuvvetleri Beyşehir civarına kadar gelmişlerdi. Burada Şehzade Mustafa'nın komutasındaki Osmanlı kuvvetleriyle Akkoyunlu kuvvetleri arasındaki oldukça kanlı geçen bir savaştan sonra Osmanlı kuvvetleri galip geldiler. Yusuf Mirza ve birçok Akkoyunlu Beyi esir edildiler. Bu savaştan kurtulanlar Karaman iline varıp

³Uzunçarşılı, *Osmanlı Tarihi*, II. Cilt, s. 89-91. Rum Mehmet Paşa ve İshak Paşa'nın Karaman seferleri hakkında ayrıca bakınız Hoca Saadettin, *Tacü't-Tevarih*, 3, Yalınlaştıran İsmet Parmaksızoğlu, İstanbul 1979, s. 101-103.

⁴ *Tursun Bey*, s. 149; *Aşıkpaşaoğlu*, s. 219-220 ve *Hoca Saadettin*, 3, (s. 104-107) Alaiye fethinin daha önce Rum Mehmet Paşa'ya verildiğini, ancak Alaiye Beyi Kılıç Arslan'ın kız kardeşi Rum Mehmet Paşa'nın eşi olduğundan bu işi savsakladığı, bu yüzden fethi Gedik Ahmet Paşa'nın memur edildiğini belirtir.

⁵ *Aşıkpaşaoğlu*, s. 220-221; *Neşri*, s. 799; *Tursun Bey*, s. 153; *Hoca Saadettin*, 3, s. 108.

⁶ *Tursun Bey*, s. 153-154; *Neşri*, s.799.

⁷ Tafsilatlı bilgi için bakınız, "Davut Paşa, Koca", *TDV İslam Ansiklopedisi*, 9(1994) 37-38.

kurtulmayı düşünürlerken bu bölgedeki Varsak Türkmen aşiretinin saldırısına uğradılar. Sonuçta yirmi bin kişiden bin kişi sağ kurtulamamıştı. Akkoyunlu kuvvetleriyle birlikte olan Pir Ahmet Bey, Kızıl Ahmet Bey ve Kasım Bey kaçtılar. Pir Ahmet ve Kızıl Ahmet tekrar Uzun Hasan'a giderken Kasım Bey İçel taraflarına giderek burada Venediklilerin yardımı ile Osmanlılardan alınan Silifke'de kaldı.⁸

Fatih'in Doğu Seferi ve Otlukbeli Savaşı, 1473

Akkoyunlu hükümdarı Uzun Hasan 1473 yılı itibarıyla, Irak, Azerbaycan ve İran'a sahip olarak devletini yakın doğunun büyük bir İmparatorluğu haline getirmişti. Bunları gerçekleştirirken Karakoyunlu hükümdar Cihan Şahı yenip öldürmüştü (1467), onu takiben Timurlulardan Ebu Said Han'ı da ortadan kaldırmıştı (1469). Bu başarıları sebebiyle Uzun Hasan, Osmanlıları da yenebileceğini düşünmeye başlamıştı. Uzun Hasan, Osmanlılara karşı harekete geçmeden çok önce batılı devletlerle Osmanlılar aleyhine ittifaklara dâhil olmuştu. Uzun Hasan, gönderdiği elçilerle 1472 yılında Anadolu'da yaptığı hareket hakkında Akdeniz sahillerini özellikle Antalya'yı yakıp yıkan ve Rodos'a gelen haçlı deniz kuvvetlerini bilgilendirerek onlardan ateşli silah istedi. Bunlara ek olarak Venediklilere Osmanlılar ve Memlûklular aleyhine ittifak teklifinde bulundu (1472). Bu teklif Uzun Hasan'ın yanındaki Venedik elçisi Katerino Zeno tarafından Venedik senatosuna bildirildi. Bu silahlar gönderilmesine rağmen Akkoyunluların eline geçmemiş, ancak Akdeniz'deki Venedik amirali Moçenigo Anadolu sahillerinde tahribatta bulunmuştu.⁹ Yukarıda sıralanan sebepler ve Akkoyunlu kuvvetlerinin Osmanlı topraklarına taarruz ederek yağma ve katliamda bulunması üzerine sefere karar verildi. Mahmut Paşa tekrar Vezir-i Azamlığa getirildi. Sefer gerekli hazırlıkların yapılması için 1473 yılına tehir edilirken Sultan Mehmet vezirlerinin tavsiyesi üzerine akıncı beylerinden Mihaloğlu Ali Bey'e Sivas vilayetini, kardeşi İskender Bey'e Kayseri sancağını ve en küçük kardeşleri Bali Bey'e de Niksar subaşılığı verildi. Akıncı beyleri Erzincan, Kemah, Akşar ve Bayburt yöresinde yağma ve talanda bulundular bu şekilde Uzun Hasan'ın Tokat yağmasına cevap verilmiş oldu.¹⁰

Osmanlı ordusu 1473 yılı Mart ayında Fatih Sultan Mehmet'in komutasında Üsküdar'dan hareket etti. Sultan Şehzade Cem'i Rumeli'nin muhafazası için Edirne'ye gönderdi.¹¹ Sultan diğer iki şehzadesini seferde vazifelendirmişti. Sultan Bayezid Karaman askerleri ile birlikte idi. Ordunun önünde Rumeli Beylerbeyi Has Murat Paşa otuz bin askerle yer almıştı. Ondan sonra Anadolu Beylerbeyi Davut Paşa otuz bin askerle yer almıştı. Bunlara ek olarak kayıtlarda yer almayan birçok asker de mevcuttu. Bunlar yaklaşık yüz bin civarında atlı ve silahlı idiler. Bunlara ek olarak içerisinde on bin yeniçeri, yirmi bin yaya ve otuz bin azap askerinden oluşan altmış bin kişilik bir birlik daha vardı.¹² Sultan İstanbul'dan hareket ettikten sonra Bursa Yenişehirine geldi. İznik'te Rumeli Beylerbeyi Has Murat Paşa kuvvetleriyle orduya katıldı. Sultan Mustafa Karaman

⁸Uzunçarşılı, *Osmanlı Tarihi*, II. Cilt, s. 93-94. Geniş bilgi için bakınız *İbn Kemal*, s. 325-330; *Tursun Bey*, s. 156-157; *Neşri*, s. 801.

⁹Uzunçarşılı, *Osmanlı Tarihi*, II.Cilt, s. 96

¹⁰*Aşıkpaşaoğlu*, s. 222; *Neşri*, s. 803-805; *Ibn Kemal*, VII. Defter, s.330-332.

¹¹ *Tursun Bey*, s. 158.

¹² *Ibn Kemal*, VII. Defter, s. 337-339

birlikleriyle Ankara yakınlarında Beypazarı'nda orduya katılırken Sultan Bayezid de kendi birlikleri ile Amasya yakınlarında Kazova'da orduya katıldı.¹³

Osmanlı ordusu Niksar'a geldiğinde ordunun akıncıları saldırıya uğradı ve küçük bir çarpışma meydana geldi bu çarpışmanın neticesinde on iki kişi ele geçirilerek orduya getirildi.¹⁴ Vezir-i Azam Mahmut Paşa'nın ordu güzergâhında bulunan Şarki Karahisar'ın alınması teklifini Sultan Mehmet kabul etmedi.¹⁵ Osmanlı ordusu bu bölgeden hareketle Erzincan'a geldiğinde Uzun Hasan kuvvetleriyle ilk çatışma meydana geldi ve düşman yenilgiye uğratıldı.¹⁶ Erzincan'a gelen Osmanlı kuvvetlerine karşı Uzun Hasan Mehmet ve Cemşit Bey komutasında beş bin kişilik bir ileri karakol gönderdi. Sultan Mehmet bu durumu öğrenince o da Turahan Beyoğlu Ömer Bey komutasında yine beş bin kişilik bir kuvveti Uzun Hasan'ın kuvvetlerine karşı gönderdi. Osmanlı kuvvetleri Uzun Hasan'ın birliklerini yenilgiye uğratarak elli esir alıp geri döndüler.¹⁷

Osmanlı ordusu Erzincan'dan sonra Fırat vadisini takip ederek Tercan yakınlarına geldiğinde burada iki taraf kuvvetleri tekrar karşı karşıya geldiler. Bunlara karşı Mahmut Paşa ve Has Murat Paşa seçme kuvvetlerle gönderildiler. Osmanlı kuvvetlerinin ilerlediğini gören Uzun Hasan kuvvetleri geri çekilerek Osmanlı kuvvetlerine pusu kurdular. Mahmut Paşa bu geri çekilmenin bir pusu olabileceğini düşünerek Has Murat Paşadan Fırat nehrini geçmemesini kendisinin ileri giderek düşmanla savaşaacağını belirtti. Mahmut Paşa ileri gittikten sonra Has Murat Paşa'nın yakınındakiler düşmanın yenildiğini zaferin Mahmut Paşaya ait olduğunu söyleyerek ileri atıldılar. Has Murat kendisine söylenen sözü dinlemeyip Fırat nehrinin karşı yakasına geçti. Mahmut Paşa ise geçmeyip bekledi. İşte bu sırada pusuda bekleyen düşman kuvvetleri Has Murat Paşa'nın kuvvetlerine saldırdılar. 4 Ağustos 1473 günü¹⁸ meydana gelen bu çarpışmada Has Murat Paşa ve yanındaki askerlerin büyük cengâverliğine rağmen Has Murat Paşa Fırat nehrinde kaybolurken ileri gelen Osmanlı ümerasından bir kısmı Uzun Hasan'ın birliklerine esir düştüler. Esir

¹³ Ebubekir Tahrani, *Kitab-ı Diyarbekriyye, Akkoyunlular Tarihi*, Cilt II, Hazırlayan N. Lugal-F. Sümer, Ankara 1964. Uzun Hasan ve Sultan Mehmet arasındaki savaş için bakınız Hasan Rumlu, *Ahsenü't-Tevarih*, s. 571-584.

¹⁴ Giovan Battista Ramusio, "Discourse of Messer Giovan Battista Ramusio on the Writings of Giovan Mario Angioiello", *A Narrative of Italian Travels in Persia in The Fifteenth and Sixteenth Centuries*, ed. C. Grey, London 1873, s. 84.

¹⁵ *Neşri*, s. 809, "... Uzun Hasan Sivas'a gele derlerdi gelmedi. Andan yürüyüp Karahisar'a çıktılar. Anda dahi gelmedi. Andan Mahmut Paşa eyitti: "Sultanım, bu Karahisar'ı alalım, andan gidelim. Ümittir ki, düşman bunda gele, haklaşavuz" dedi. Padişah eyitti: "Mahmut ben hisarcık almaya gelmedim. Bana düşmanımı bulu verin" deyip şap madenini zapt edip, andan hücum edip Erzincan'a çıktılar..."

¹⁶ *Aşıkpaşaoğlu*, s. 223; *Neşri*, s. 809.

¹⁷ R. Rahmeti Arat, "Fatih Sultan Mehmet'in Yarlığı", *Türkiyat Mecmuası*, VI, 1939, s. 303.

¹⁸ Arat, "Fatih Sultan Mehmet'in Yarlığı", s. 304. Hasan Rumlu'ya göre (s. 572) Uzun Hasan'ın oğlu Uğurlu Mehmet, on bin askerle Fırat nehrinin kenarında pusu kurarak Rumeli Beylerbeyi Has Murat Paşa nehri geçene kadar bekledi. Ramusio'ya göre (s. 25) Has Murat nehir kenarına indi ve bir kumsaldan öbür kumsala geçerek Fırat'ın karşı yakasına geçti. Has Murat geçtikten sonra iki taraf arasında çok şiddetli bir savaş başladı. İki tarafta bir karış yerden vazgeçmemek şartıyla üç saat boyunca kahramanca savaştılar. Aynı anda iki tarafın esas kuvvetleri nehrin iki tarafında hadiseyi seyredip kendi taraflarına bağırarak cesaretlendirmeye çalışıyorlardı. Sonunda Türkler kumsaldan geriye atıldılar. Üzerlerine gelen kuvvetlerle yeniden daha şiddetle karşı koyarak savaştılar. Bu geri çekiliş sırasında Paleolog Has Murat nehir suları tarafından sürüklenmeye başladı. Boğulmasına ramak kalmıştı. Has Murat'a yardım etmek isteyen Türkler hayatlarını hiçe sayarak ona yardım etmeye çalıştılar. Ancak Uzun Hasan kuvvetleri zaferi kazanmış olarak bu askerleri yenerek geri püskürttüler. Has Murat nehir sularının içinde batmış olarak kaldı. Mahmut Paşa olanları görerek bir kumsala çekildi ve burada Uzun Hasan kuvvetlerinin saldırılarına karşı gece karanlığı iki tarafın kuvvetlerini ayırana kadar cesurca savaştı.

düşenler arasında Turahan Beyoğlu Ömer Bey, Aydın oğlu Hacı Bey ve Fenarioğlu Ahmet Paşa da vardı.¹⁹

Osmanlılar bu yenilgiden sonra Fırat vadisini takip etmeyerek kuzeye Bayburt istikametinde bir yol izlemeye başladı. Altı gün geçmiş ve Uzun Hasan kuvvetleri gözükmemişti. Yedinci gün Üç ağızlı demekle bilinen yerde Osmanlı ordusu konaklamak üzere iken Otlukbeli denilen mevkide Uzun Hasan kuvvetlerinden Kâfir İshak kuvvetleriyle tepelerde belirdi. Anadolu Beylerbeyi Davut Paşa ve Vezir-i Azam Mahmut Paşa bu kuvvetlere karşı gönderildiler. Davut Paşa Kâfir İshak kuvvetlerini yenilgiye uğratarak Otlukbeli tepelerini ele geçirdi ve bu suretle Osmanlı ordusunu büyük bir tehlikeden kurtardı. Davut Paşa ileri giderek Uzun Hasan'ın kuvvetlerine saldırdı.²⁰

Otlukbeli savaşına en yakın tarihli kaynak olan Fatih Sultan Mehmet'in Uygurca Yarlığına göre Otlukbeli savaşının başlangıcı ve gelişmesi özetle şu şekilde olmuştur.

“...Rebiyülevvel ayının on altıncı Çarşamba günü (11 Ağustos 1473) savaş dileyerek Başkent denilen yerde bize karşı geldiler. Biz de Davut beyi Anadolu halkı ve Mahmut Bey kumandasında bulunanları gönderdik. Kendimizde yeniçeri efradını önümüze geçirerek yürüdük..... Hasan Bey yaklaşınca Davut Bey ve Mahmut Bey kuvvetleri onun ileri karakol beylerine yetiştiler. İki üç defa Hasan beyin karakol kuvvetleri bunları geri sürdü. Ve bunlarda onun ileri karakol beylerini geri sürerek sancaklarının bulunduğu yere kadar sürdüler. Bu arada biz Allahu Teâla'nın inayeti ve erenlerin himmetiyle askeri tertip ederek dereden çıktık. Hasan bey bizim büyük kol alayını görür görmez, muharebeye girmeden, bırakıp kaçtı...”

Sultan Mehmet'in Yarlığına göre Osmanlı ordusunun sağ kolu oğlu Sultan Bayezid kumandasında olup, Uzun Hasan'ın oğlu Uğurlu Mehmet'i yenmişti. Yine ordunun sol kanadı Sultanın diğer oğlu Sultan Mustafa kumandasında olup Uzun Hasan'ın oğlu Zeynel Mirzayı yenilgiye uğratarak öldürmüştü.²¹ Savaş sonucunda Uzun Hasan'ın karargâhı yağmalandı.²²

Sultan Mehmet Yarlığında savaş sonunda olanları şu şekilde tarif etmektedir.

“... O gün akşama kadar ovada ölenlerden başka, dört bin baş kesip ve üç bin yedi yüz kişi de diri olarak yakalayıp geldiler. Biz de bu kalabalığı tahkik ettik. Akkoyunlu ve Karaman halkından esir düşen adamlardan kim varsa kılıçtan geçirerek, cezasını verdik. Karakoyunlu, Çağatay halkına şefkat edip, öldürmedik. Bunları esir ederek birlikte götürmekteyiz. Ovada ölenler hesap edilirse, pek çok adamı öldü. Ondan sonra Bayburt hisarına yürüdük. AllahuTeâla inayetiyle onu da aldık. Bütün kasabalarını ve hisarını

¹⁹ *Tursun Bey*, s. 162

²⁰ *Neşri*, s. 813-815

²¹ R. RAhmeti Arat, “Fatih Sultan Mehmet'in Yarlığı”, s. 304-305. Osmanlı kaynaklarından *Neşri* (s.819), ve *Oruç Bey*'e göre (s. 125), Otlukbeli savaşı sırasında Osmanlı ordusunun top ve tüfek kullanması Uzun Hasan'ın ordusu üzerinde büyük bir moral bozukluğu meydana getirmiş Uzun Hasan bu ateş gücüne karşı koyamamıştır. Bu şekilde ateşli silah üstünlüğü savaşın sonucunu tayin eden önemli sebeplerden biridir.

²² *Oruç Bey*, s. 125

yaktık ve yıktık; fakat Müslümanların kadınlarını ve çocuklarını incitmedik. Ondan sonra Rebiyülevvel ayının yirmi dokuzuncu Çarşamba günü, oradan kalkarak Karahisar üzerine geldik. Tanrının inayetiyle, topları kurup kalenin duvar ve sefillerini yıkmaya başlar başlamaz, içindeki Lala Şeyhi Dara Bey aman dileyerek çıkıp, Mahmuti Paşa Bey'e yalvarmışlar. Mahmuti Paşa onları alıp, şefaata dileyerek gelmeleri üzerine, biz günahlarını bağışladık. Karahisar'ın eski raiyet ahalisini hisardan çıkarmayarak, kendi adamlarımızdan bin kişiyi de bol zahire ile Karahisar'a koyduk. Diğer asker nüfusu oradan kaldırarak, birlikte götürmekteyiz. Şimdi Tanrı inayetiyle, kışlamak üzere İstanbul'a gelmekteyiz..."²³

Fatih Sultan Mehmet, zaferden sonra askerlerinin fikrine muhalefetle Uzun Hasan'ı takip etmemiştir. Müslüman bir memleketin tahribini istememiş, böyle bir hareketin "gaza" olmadığını belirtmiştir. Bu karar doğrudan doğruya Fatih'e ait olup, bunda Mahmut Paşa'nın dahil bulunmamaktadır.²⁴ Esasen Fatih, Otlukbeli zaferiyle gayesine ulaşmış, Akkoyunlu tehlikesini bertaraf etmiş ve Uzun Hasan'ı kendisiyle dost geçinmeye mecbur bırakmıştı. Nitekim Sultan Mehmet Şebinkarahisar üzerinde iken, Uzun Hasan, Ahmet Begürücü'yi sulh ricası için Padişaha göndermiş ve Fatih, Uzun Hasan'a istediği sulhu bağışlamıştır.²⁵ Uzun Hasan Karahisar kalesini bırakarak ve bir daha Osmanlı topraklarına saldırmayacağına yemin ederek barış antlaşması yapmasına rağmen, kendisini savaşa teşvik eden Venedik elçilerini kabul etmiş, bunun üzerine Fatih, Timur'un torunu Hüseyin Baykara'ya elçi göndererek Uzun Hasan'a iki taraftan hücum önerisinde bulunmuştur. Bu sırada Gedik Ahmet Paşa, Torosları ve Akdeniz kıyılarını ele geçirecek Karaman eli fethini tamamlamıştır (1474).²⁶

Tursun Bey'in *Tarih-i Ebü'l-Feth*'i ve 1473 Otlukbeli Savaşı

Tursun Bey'in asıl ismi kendi verdiği bilgilere göre Tur-i Sina²⁷ olup, Tursun Bey ismi ile meşhur olmuştur. Doğum tarihi bilinmemekle beraber bunun Hicri 825/1422 ile Hicri 830/1427²⁸ yılları arasında olma ihtimali mevcuttur. Tursun Bey'in ölüm tarihi de belli değildir. Bu tarihin de Hicri 895/1490 sonraki bir yıl olması gerekmektedir.²⁹ Tursun Bey Divan Kâtibi ve Defterdar olarak vazife yapmıştır.³⁰ Mertol Tulum'a göre *Tarih-i Ebü'l-Feth* büyük ihtimalle Hicri 985/1490 yılından sonra kaleme alınmıştır. Tulum bu tarihi teklif ederken Mümlukluların Osmanlılara Çukurova'da süren savaşı bitirmek için

²³ "Fatih Sultan Mehmet'in Yarığ", s. 305

²⁴ *Neşri*, s.821; *Tursun Bey*, s. 167; Ibn Kemal, *VII. Defter*, s. 362-366. Otlukbeli savaşından sonra İstanbul'a dönüldüğünde Mahmut Paşa Vezir-i Azamlıktan azledilmiştir. Buna sebep olarak Mahmut Paşa'nın kış esnasında Uzun Hasan üzerine hareketini tehir ettirmesi, Otlukbeli savaşından önce Şebinkarahisar'ın alınmasını teklif ile kuvvetleri oyalamak istemesi ve son olarak savaştan sonra Uzun Hasan'ı takip ettirmemiş olması gösterilmektedir. Mahmut Paşa azledildikten yaklaşık bir yıl sonra 17 Ağustos 1474'te idam edilmiştir. Mahmut Paşa'nın idam edilmesi sebepleri hakkında geniş bilgi için bakınız Uzunçarşılı, *Osmanlı Tarihi*, II. Cilt, s.103-104; Uzunçarşılı, "Fatih Sultan Mehmet'in Vezir-i Azamlarından Mahmut Paşa ile Şehzade Mustafa'nın Araları Neden Açılmıştı", *Belleten*, XXVIII/112, 1964, s.719-728; Mahmut Paşa hakkında tafsilatlı bilgi için bakınız Ş. Tekindağ, "Mahmut Paşa", *İA*, VII; C. Imber, "Mahmut Pasha", *EP*, VI; T. Stavrides, *The Sultan of Vezirs The Life and Times of the Ottoman Grand Vezir Mahmut Pasha Angelovic (1453-1474)*, Leiden 2001.

²⁵ *Ibn Kemal VII. Defter*, s.74

²⁶ H. İnalçık, "Osmanlı Tarihine Toplu Bir Bakış", *Osmanlı*, Cilt I, Editör G. Eren, Ankara 1999, s. 73

²⁷ *Tursun Bey*, s. XI, metin s. 5.

²⁸ *A.g.e.*, s. XII.

²⁹ *A.g.e.*, s. XVIII.

³⁰ Tursun Bey'in hayatı hakkında tafsilatlı bilgi için bkz. H. İnalçık, "Tursun Beg, Historian of Mehmet the Conqueror's Time", *Wiener Zeitschrift für die Kunde des Morgenlandes*, Vol. LXIX, 1977, s. 55-71.; *Tezkire-i Şehi*, Haz. M. Şükrü, İstanbul, 1325, s. 69.

yaptıkları sulh teklifini dikkate almaktadır. Tulum'a göre Tursun Bey eserinde Mümlüklülere ait olmak üzere 895/1490 yılına kadar bilgi verip bundan sonra bilgi vermemektedir. Buradan hareketle Tulum, Tursun Bey'in *Tarih-i Ebü'l-Feth*'i 1490-1495 yılları arasında yazmış olabileceğini söylemektedir.³¹ Halil İnalçık ise *Tarih-i Ebü'l-Feth*'in II. Bâyezid zamanında yazılmış olduğunu söylemekle yetinmektedir.³²

Tarih-i Ebü'l-Feth (1488) methiye tarzında ve süslü nesirle yazılmış bir eser olup, kendi alanında türünün ilk örneklerindedir. Yazılış itibarıyla daha önce doğuda yazılmış ünlü methiye eserlerinden etkilenmiştir. Bu tür tarih yazıcılığının kökleri Cüveynî'nin *Tarih-i Cihangüşa*'sına kadar gitmekte olup, Tursun Bey'in eseri bu türün Türkçe 'deki ilk örneğini teşkil etmektedir. Eserin giriş kısmını siyasetname literatürü içerisinde mütalaa etmek mümkündür. Bu kısımda Tursun Bey, zamanının padişahına yöneticilik hususunda öğütler vermektedir.³³ Eser 1444-1488 yılları arasındaki hadiselerden bahsetmektedir. Verilen yıllar arasındaki hadiseler sistematik bir şekilde ele alınmamıştır. Eser, Sultan II. Bayezid'e ithaf edilmiştir. Ancak eserde yer verilen hadiseler ve öne çıkarılan şahıslar başlangıçta eserin Tursun Bey'in on iki yıl boyunca yanında kâtip olarak çalıştığı ve devrin diğer bir kısım tarihçileri tarafından kendisine kitap ithaf edilen Mahmut Paşa için yazıldığı izlenimini vermektedir. Yine eserde özellikle Fatih devrinin tamamen verilmesi ve eserin isminin *Tarih-i Ebü'l-Feth* olması çalışmanın Fatih Sultan Mehmet için yazılmış olma ihtimalini gündeme getirmektedir. Mahmut Paşa'nın II. Mehmet tarafından 1474'de idam ettirilmesi, II. Mehmet'inde 1481'de Anadolu tarafına sefere çıktığında ani ölümü ve sonrasında II. Bayezid ile Cem Sultan arasında gelişen saltanat mücadelesinin *Tarih-i Ebü'l-Feth*'in II. Bayezid'e sunulması sonucunu doğurduğu düşünülmektedir.³⁴

Tursun Bey'in eserinde yer verdiği hadiseler genel olarak sultanı övmek maksadıyla gündeme getirilen misallerdir. Yine Tursun Bey'in görmek istemediği veya olduğundan başka göstermeye çalıştığı hadiseler günümüz araştırmacısı için önemli görülebilirken, Tursun Bey'in üzerinde önemle durduğu hadiseler de yine günümüz insanının düşüncelerine göre önemsiz sayılabilir. Mesela Tursun Bey'e göre Fatih'in ilk Karaman seferindeki en önemli hadise Padişahın seferden dönüşte yenîçerilerin isteklerini reddetmesidir. Bu misalin seçilmesindeki en önemli etken bunun düzenin sağlanmasında en fazla rol sahibi olan sultanın siyasetine³⁵ bir misal teşkil etmesidir. Başka yerlerde Tursun Bey'in bir kısım olaylara özellikle dikkat çektiği görülmektedir. Meselâ 1462 Boğdan seferi sırasında Boğdanlıların yenilgisi insan işlerine yapılan ilahi müdahaleye

³¹ *Tursun Bey*, s. XXIV. Tursun Bey tarihinin altı adet yazması bulunup bunlar: Viyana yazması no. 984, Topkapı Sarayı Revan Kütüphanesi 1097 ve 1098 numaralar, Hazine Kütüphanesi no. 1470, İstanbul Üniversitesi Kütüphanesi, no. 4369, Ayasofya Kütüphanesi no. 3032 (Şu anda Süleymaniye Kütüphanesinde) dir. Bunlardan sonuncusu II. Bâyezid'in damgasını taşımakta olup II. Bâyezid'e sunulmak üzere yazılmış olan nüsha olmalıdır. Nüshalar hakkında tafsilatlı bilgi için bkz. Agâh Sırrı Levend, *Gazavat-nameler ve Mihaloğlu Ali Bey'in Gazavat-namesi*, Ankara 1956, s. 16.

³² İnalçık, "The Rise of Ottoman Historiography", s. 162.

³³ Osmanlı yazarları üzerindeki etkileri dikkate alındığında, en önemli "siyasetname" kitaplarının Selçuklular devrinde kaleme alınmış üç eser olduğu görülmektedir. Bunlar: 1082 yılında Keykavus bin İskender tarafından yazılmış *Kabusnâme*; Nizamülmülk'ün *Siyasetnâme'si* (408-485/1018-1092); ve Ebu Hamid Muhammed Gazali'nin *Nasihâtülmülk*'üdür. (450-505/1058-1111). Bakınız. *Ghazali's Book of Counsel for Kings (Nasihât al-muluk)*, ed. H.D. Isaacs, London, 1964, s. IX.

³⁴ Bayezid-Cem siyasi mücadelesi için bakınız, İ.H.Uzunçarşılı, *Osmanlı Tarihi*, II.Cilt, s. 161-179. *Tarih-i Ebü'l-Feth*'in II. Bayezid'e sunulma sebeplerinin ayrıntılı değerlendirmesi için bakınız dipnot 52.

³⁵ Siyaset terimi ve bunun Osmanlı Devletindeki anlamı için bakınız. M. Zeki Pakalın, *Osmanlı Tarih Deyimleri ve Terimleri Sözlüğü*, Cilt. III, İstanbul, 1993, s. 240-241.

misal teşkil etmektedir.³⁶ Ancak en önde gelen unsur methiyedir. Tursun Beyin eserini kaleme alırken aklında olan ayrıntılı misallerin Timur'a ithaf edilen methiyeler³⁷ olma ihtimali kuvvetlidir. Bu sadece Nizamüddin Şami ve Şerafüddin Yazdi'nin eserlerini taklit eden yazılış tarzından değil, Tursun Beyin Şerafüddin Yazdi'ye doğrudan referansından “*El-hak, Medh-i Timür'de Hazret-i Şerefeddin-i Yazdi ki mubâlağa buyurmuştur,*”³⁸ ve 1463 Bosna seferine dair yaptığı yorumdan ortaya çıkmaktadır. Bu kısımda Tursun Bey, Sultan Mehmet'in Timur'dan daha fazla gaza yaptığını ileri sürmektedir.³⁹

Tursun Bey Tarihinin Özellikleri ve Sultan Mehmet'in Uzun Hasan'a Karşı Yaptığı Sefer Rivayetinde Kullandığı Kaynaklar

Tursun Bey tarihini, hemen hemen kendisi ile aynı tarihlerde yazılmış olan Aşıkpaşazâde, Neşri ve Oruç Bey tarihi ile karşılaştıracak olursak üslup açısından farklılıkları bariz bir şekilde ortaya çıkacaktır. Diğer sözü edilen tarihlerin dili hemen tamamen duru bir Türkçe iken, Tursun Bey'in sözdizimi ve kullandığı sözcükler büyük miktarda Arapça ve Farsça kelimelerden müteşekkildir. Eserin hemen tamamı süslü nesir 'inşa' ile kaleme alınmış, Türkçe, Arapça ve Farsça mısralar, Kur'an'dan Ayetler,⁴⁰ araya serpiştirilmiştir. Tursun Bey'in Tarih yazmada gösterdiği diğer bir özellik de Arapça ve Farsça sözdizimi ve sözcükler ağırlıklı olarak yazdığı cümleleri “*ya'ni*” kelimesinden sonra sade Türkçe ile zikretmesidir.⁴¹

Tursun Bey 1473 seferi boyunca özellikle Mahmut Paşa'nın hareketlerine büyük önem vermektedir. Tarihinin giriş kısmında da görüleceği üzere Tursun Bey Mahmut Paşa'yı Büyük Selçuklu Sultanı Melikşah'ın veziri Mizamü'l-mülk ile karşılaştırdıktan sonra en az on iki yıl Mahmut Paşa'nın hizmetinde bulunmaktan ne kadar mutlu olduğunu izah etmektedir.⁴²

Sultan Mehmet'in Uzun Hasan'a karşı açtığı sefer rivayetinde Tursun Bey'in tespit edilebilen üç kaynak kullandığı görülmektedir. Birinci kaynak olarak

³⁶ *Tursun Bey*, s. 172.

³⁷ Timur devri tarihçiliği hakkında bilgi için bakınız. J.E. Woods, “The Rise of Timurid Historiography”, *Journal of Near Eastern Studies*, XLVI, 1987, s. 81-108; C. Rieu, *Catalogue of the Persian Manuscripts in the British Museum*, Vol. I, London, 1879.

³⁸ Şerafüddin Yazdi'nin *Medh-i Timür*'unu açıklamakla, Tursun Bey bu eseri gördüğü veya okuduğu konusunda hiçbir şüphe bırakmamaktadır. Tulum, *Tursun Bey*, s. 125. İlhanlı ve Timur tarihleri Tursun Bey'in modellerini teşkil etmişlerdir. Tursun Bey İlhanlı ve Timur devri tarihlerinin süslü nesir tarzını kullanan ilk Osmanlı tarihçisi olmasına rağmen, literatürün diğer dallarındaki Osmanlı yazarları bir müddettir İran yazıcılığının etkisinde idiler. (1402) Ankara savaşından önce eser veren şairlerden Ahmet-i Dâi, Niyazî ve bunlara misal olarak gösterilebilir. 15.yüzyılda sarayın koruması altında bu eğilim devam etmiştir. Sultan Mehmet'in sarayında eserler veren Ahmet Paşa ve Necati'nin eserleri bu gruba dâhildir. Nesir yazıcılığı da benzer bir seyir takip etmiştir. Gittikçe daha fazla süslü bir hale dönüşerek devam eden nesir yazıcılığının en önde gelen misallerinden birisi Sinan Paşa'nın *Tazarrunâme*'si olup (889- 890/1484-1485), beyitlerle kesilen nesirle yazılmış tasavvufi bir eserdir. Tursun Bey Tarihi üslup açısından hem İran tarih yazıcılığı örnekleriyle hem de *Tazarrunâme* ile benzerlik göstermektedir. Tursun Bey'in edebi üslubunun kökeni hakkında bilgi için bakınız. K. İnan, “*A Summary and Analysis of the Târih-i Ebü'l-Feth*, s. 29-49.

³⁹ *Tursun Bey*, s. 123.

⁴⁰ *A.g.e.*, s. XXXI.

⁴¹ *A.g.e.*, s. 164.

⁴² *A.g.e.*, s. 24. Tursun Bey'in eseri siyasetname literatürü içerisinde yer alan bir eser olarak zikredilebilir. Bu literatürde bilindiği üzere Sultan'a yakın olan bir kimse, burada Tursun Bey, yönetimde bulunan Sultan'a devletin iyi yönetilmesi hususunda tavsiyelerde bulunmaktadır. Bu literatür tarzında tavsiyeler tarihte yer alan ve her türlü iyi karaktere sahip olan insanların dilinden yapılmaktadır. Tursun Bey'in bu amaçla seçtiği kişilerden birisi de Mahmut Paşa'dır.

zikredebileceğimiz Aşıkpaşazade'nin bilgileri Neşri yoluyla alınmış ve bu bilgiler savaştan önceki hadiseler kısmında kullanılmıştır. İkinci olarak Tursun Bey kendi tecrübelerini savaş hikâyesine yansıtmıştır. Son olarak Mahmut Paşa'da sözlü kaynak olarak Has Murat vakası anlatımında kullanılmıştır. Zikredilen bu kaynaklara ek olarak Tursun Bey'in Otlukbeli Savaşı hikâyesinde herhangi bir anonim *Tevârih-i Âl-i Osman* kullanıp kullanmadığı hakkında şu anda kesin bir bilgi bulunmamaktadır.

Tursun Bey ve Sultan Mehmet'in Uzun Hasan'a Açtığı Sefer Rivayeti

Aşağıda Tursun Bey'in hadise hakkındaki rivayetinin bir özeti verilmiş ancak tarihinin rivayeti diğer tarihçilerinkilerle karşılaştırıldığında doğrudan iktibas yoluna gidilmiştir. Tarihçi konuya "*Ağaz-i Kissa-i Hezimet-i Uzun Hasan ve Galebe-i Sultan Mehmed Ebü'l-Feth Be İneyet-i Zül-Minen*" başlığıyla yer vermektedir.

Daha önce zikredildiği gibi Tursun Bey'in eseri süslü nesirle yazılmış ve tarihçi hadiseleri anlatırken belirtilen üslubun tüm elemanlarını kullanmıştır. Savaş hikâyesinin başlangıcı bu üslubu yansıtmaktadır. Bu sebeple başlıktan sonra yer alan bir kısım bilgileri şu şekilde gruplanmıştır. 1. Sultan Mehmet'in fetihlerini sıralayan bir methiye, 2. Uzun Hasan'ın Allah tarafından Sultan Mehmet'in onu yenmesi ve böylece büyüklüğünün artması için yaratılmış olduğu yolunda Tursun Bey'in beyanati,

3. Sultan Mehmet'in fetihleri ile karşılaştırılmak üzere Uzun Hasan'ın fetihlerinin sıralanması. Buna göre: Uzun Hasan Akkoyunlulardan gelmektedir. Cihan Şah'ı yenip onun başını kesmiştir. Ondan sonra oğlu Hasan Ali başa geçmiş, Uzun Hasan onu da yenip, öldürmüştür. Daha sonra Türkistan Han'ı Ebu Said Uzun Hasan'a saldırmış, Uzun Hasan onu da yenip, öldürmüştür.

Yukarıda yer alan bu tanıtım paragrafından sonra Tursun Bey Karaman'da meydana gelen hadiseler hakkında bilgi vermektedir. Daha önce de belirttiğimiz gibi bu bilgileri Tursun Bey Neşri yolu ile Aşıkpaşazâde'den almış gözükmektedir. Ancak Tursun Bey aldığı bilgiler üzerinde kendine has değişiklikler ve kendi tecrübelerinden kaynaklanan eklemeler yapmaktadır. Aşağıda yer alan paragraf Tursun Bey'in tarzına bir misal teşkil etmekte olup, tarihçi paragrafın kaynağını belirtmemiştir.

"Kıssaya gelem: Ol vakt ki Karaman oğulları Pir Ahmet ve Kasım kaçup Uzun Hasan'a gitmişler idi. (Tursun Bey, Neşri gibi Pir Ahmet ismini ekler) Karamanoğlu İbrâhîm Beğ'ün ulu oğlu İshak Beğ'ün oğlu kal'a-i Silifke'de kalup, kal'a ile İç-ile ve Kara-taş'a hükm ider idi. Pâdişâh işiğine ilçî gönderdi. Kal'ayı vermeğe iltizâm gösterdi. Pâdişâh-ı muzaffer dahi Gedük Ahmet Paşa'ya biraz asker nâm-zed idüp Silifke üzerine gönderdi ve İshâk-oğlu kadem-i kabûl ile istikbâl idüp mefâtîh-i kal'ayı teslîm itti. (Tursun Bey Aşıkpaşazâde'ye "Fi'l hâl Ahmet Paşa kal'a gedüklerin berkidüp ve sayir kaydın gördi" cümlesini ekler.) Pir Ahmet'ün cemâ'ati ve oğlu Menyan kal'asında olduğın işidüp üzerine göç itti. Kal'a-i Menyan'ı muhâsara idüp, darb-ı dest ile feth itti ve Pir Ahmet'in ehl ü iyâlin çıkarup pâdişâh işiğine gönderdi. Kendü Lülve kal'ası üzerine düşüp muhâsara itti."⁴³

⁴³ Tursun Bey, s. 153.

Yukarıdaki bilgilerden sonra Tursun Bey kendi tecrübelerinden kaynaklanan bilgilerle rivayetine devam eder. "Ol taraftan" kelimesi ile başlayan pasaj Aşıkpaşazâde'den başka bir kaynağın kullanıldığını göstermektedir. "Ol taraftan" ibaresinden hemen sonra yer alan pasajda Uzun Hasan Karamanoğullarını sohbet-i müskirat sırasında karşılıyor olarak gösterilirken yine Uzun Hasan bu esnada Sultan Mehmet'in sahip olduğu değerleri övmek suretiyle onun hakkında "yaman garîmdür, yahşi padişaktır" sözlerini kullanmaktadır. Bu şekilde bir bakıma Uzun Hasan İslami değerlere saygı duymayan bir kişi olarak gösterilirken, Sultan Mehmet hakkında olumlu sözleri sarf etmektedir.⁴⁴ Bu pasajın sonunda "dahî beylerbeyisi" tabiri ile Tursun Bey, Aşıkpaşazâde'den izleyen şu bilgileri almaktadır:

"Dahî beğlerbeğisi Emir Beğ'e ba'zı asker nam-zed idüp, Mirza Yusuf'ı ve Karaman oğulları Pir Ahmet ve Kasım'ı ve İsfendiyar-oğlı Kızıl Ahmet'i bile koştu. (Tursun Bey Aşıkpaşazâde ve Neşrî'ye İsfendiyaroğlu Kızıl Ahmet'in ismini ekler.) Vilâyet-i Karaman'dan yana azm ittiler. Bu kasda ki, Ahmet Paşa'yı Karaman ilinden çıkarup kal'aları berkideler ve Pir Ahmet'i bekleyeler; dahî me'ârib-i uhrâ ne ise, kayuralar. (Tursun Bey burada hadise hakkında kendi yorumunu ekleyerek bunların gayesinin Ahmet Paşa'yı çıkarıp Pir Ahmet'i memleketinde tekrar hükümran yapmak istediklerini beyan eder.)

Tursun Bey Aşıkpaşazâde'den aldığı bilgilerle rivayetine devam eder:

"Vaktâ ki Erzincan'dan göçtiler. Sultân Bâyezîd ki -ki ekber-i ebnâyı Sultan Mehemed'dür. Ve eyâlet-i Rûmanun taht-ı hükûmetinde idi- anun işiğine ilçi gönderdiler ki: "Biz konşularuz, pâdişâh memleketine ayak basmağa me'mûr değülüz. Kılıç-Arslan oğlını atası yirine nasb itmeğe Dulkadır iline giderüz" diyü, geçmeğe destur sûretin ve özr-hâhlık merâsimin gösterdiler.

Meğer Şarâbdâr Hamza Beğ (Tursun Bey, Neşrî gibi Aşıkpaşazâde'ye Şarabdar ismini ekler) Rûm Beğlerbeğisi idi, Tokat şehrinde oturur idi. Türkmân'un ilçisi ana yitişti; Sultân Bâyezîd işiğine arz itmedin, (Tursun Bey Aşıkpaşazâde ve Neşrî'ye Sultan Bâyezîd'in ismini ekler) ilçinün özr-i gadr-encâmına inanup, -arada il illiği sureti dahî var idi- (Tursun Bey Aşıkpaşazâde ve Neşrî'ye il illiği tabirini ekler) bu iki mağlatadan galat-ı fâhiş idüp, dostane cevâb ve icâzet virüp kendü gafil oturdu!"⁴⁵

Tursun Bey aşağıda özetle verildiği üzere rivayetine kendi bilgileri ile devam eder:

"Bu esnâda, Gedük Ahmet Paşa kal'a-i Silifke'yi ve Menyan'ı fethidüp, Pir Ahmet'ün oğlın, kızın, uruğın turuğın padişah işiğine gönderüp, ve Lülve kal'asını kahr ile

⁴⁴A.g.e., s. 153.

⁴⁵A.g.e., s. 153.

feth idüp, içindeki ağıyarını yardan uçurduğu haberi çün Karaman oğlanlarının ve Türkmân'un kulağına yitişti, bu habere sinirlenen Türkmenler bir sabah Sivas yöresine geldiklerinde aniden Tokat şehrine saldırarak yağma ve tahripde bulundular. Bu arada birçok esir aldılar"

Tursun Bey bu bilgilere ek olarak arada il illiği sureti olması ve Sultan Bâyezid 'in toplum menfaatine iş görmek için yerinden ayrıldığını bildirerek Sultan Bâyezidi hatalı göstermemeye dikkat etmektedir. Tursun Bey'e göre Bâyezid kendi yokluğunda Beylerbeyini Tokat'ta bırakmış ve beylerini düşmana karşı tetikte olmaları yolunda ikaz etmiştir.

Tokat'ın yağmalanması hadisesi üzerinde bazı tespitlerde bulunmak mümkündür. Tursun Bey'e göre Uzun Hasan'ın adamları Bayezid'e elçi göndermiştir.⁴⁶ Burada Neşri yolu ile Tursun Bey Aşıkpaşazâde'yi düzeltmiştir ki Aşıkpaşazâde Uzun Hasan'ın adamlarının Ruma, Padişaha elçi gönderdiklerini söylemektedir.⁴⁷ Tursun Bey tarihinde Sultan Bâyezid'in isminin verilme sebebi kanaatimizce Tursun Bey'in tarihini yazdığına padişahın II. Bâyezid olmasıdır. Yine "Sultan Bâyezid işiğine arz etmeden" şeklinde bir ibareye yer vermesinin sebebi de hâlihazırda yönetimde bulunan padişahı bu hadise sebebi ile sorumlu tutmak istemediği şeklinde de izah edilebilir. Tokat'ın tahribi sırasında Sultan Bâyezid'in orada bulunmayıp, Şarabdar Hamza Bey'in bulunmasının bilgi olarak eklenmesi de bir bakıma hadisenin sorumlusu olarak Hamza Bey'i göstermektedir.

Tursun Bey kısa bir hikâye ile rivayetine devam eder. "Hikâyet iderler ki..." ibaresi ile başlayan kısımda yer alan bilgilere diğer kaynaklarda rastlanamamaktadır. Bu sebeple Tursun Bey'in bunu kendi tecrübelerinden naklettiğini söyleyebiliriz.

"Hikâyet iderler ki, bu haber-i vecî' sem'-i şerîf-i pâdişâha yitiştüğü gibi, lafz-ı dürer-pâşından bu kelimât sâdir olmuş ki: Uzun Hasan'un nahvet ü gurûrından ve tûl-i kâmeti levâzımından bu vâkı'anun vukû' bulması ihtimâli var idi. Elhamdüli'llâh ki ol cânib zâlim, bu cânib mazlum görüldüğü yoldan oldu. *Ve'l-bâdî azlem*. Eğer ol bed-fi'l havl ü haşemine ve havl ü kuvvetine tayanur ise, benüm i'timâdum havl ü kuvvet-i Hakk'adur."⁴⁸

Tursun Bey Tokat'ın tahribi hadisesini, Uzun Hasan'a karşı açılacak olan seferin sebebi olarak göstermektedir. Uzun Hasan'ın da Müslüman olması onun üzerine açılacak olan bir seferin gaza olarak nitelendirilebilmesini güçleştirmektedir. Bu bölümde yer alan en önemli ibare "ol cânib zâlim, bu cânib mazlûm görüldüğü...." ibaresi olup bu şekilde Uzun Hasan zalim olarak nitelendirilerek Sultan Mehmet'in onun üzerine sefer açması bir zorunluluk haline gelmiştir. Ancak Tursun Bey'in rivayetinde özellikle Karaman'da meydana gelen hadiselerle yer vermesi bir bakıma Osmanlı Devleti ile Akkoyunlular arasındaki esas mücadelenin Orta Anadolu'da nüfuz tesis etmek olduğunu bize göstermektedir.

⁴⁶ *Tursun Bey*, s. 153.

⁴⁷ *Aşıkpaşaoğlu*, s. 221.

⁴⁸ *Tursun Bey*, s. 154-155.

Tursun Bey'de yer alan ve Sultan'ın Uzun Hasan üzerine sefer açmasına sebep olarak anlattığı hadiseler aşağıda özetle verilmiştir.

"Uzun Hasan'ın mazlumlardan akıttığı kanın ve onlardan yağmalanan malların intikamını almak için, (Paragrafta buradan sonra yer alan bilgilerin Neşri yolu ile Aşıkpaşazâde'den alınma ihtimali oldukça kuvvetlidir.) Sultan Mehmet, ordusuna İstanbul'dan Anadolu yakasına geçmesini emretti. Ancak devlet erkânı onu acele etmemesi konusunda uyarıp, hazırlık yapması gereğini belirttiler. Sultan Mehmet Mahmut Paşa'yı çağırıp tekrar Vezir-i Azam yaptı. O'da gerekli olan harp levazımının ve askerinin hazırlanması işine başladı". Bu Hicretin 877'sinde oldu."⁴⁹

Tursun Bey, rivayetine kendi tecrübelerinden naklettiğini düşündüğümüz ve aşağıda özetle verilen "Hikâyet" başlığı ile devam etmektedir.

"Hikâyet

Tokat'ı yağmaladıktan sonra Emir Beg Müslüman esirleri ve onların mallarını alıp gitti. Uzun Hasan'ın yeğeni Mirza Yusuf'a bir ordu verdi. Mirza Yusuf'u, Karaman'a İsfendiyaroğlu Kızıl Ahmet'le beraber gönderip Pir Ahmet'i tekrar Karaman'a koydular. Yine bölge Müslümanlarına eziyet ettiler. Karaman Eyaleti tasarrufunda bulunan Sultan Mustafa Anadolu askerleri ile hazır olup, Mirza Yusuf'la çarpışıp onu yenip kendisini ve iki yüze yakın ünlü beyini esir aldı ve birçok adamını öldürdü. Kaçan düşman askerleri kurtulabilmek için Varsak bölgesine gittiler ancak orada da Varsaklar'ın taarruzuna uğradılar. Bu şekilde yirmi bin çeriden bin er kurtulmaya muvaffak olamadı. Bu tarafta dahi Sultan Mehmet nakilden şahitler ve akıldan deliller vasıtası ile Uzun Hasan'dan intikam alma fikrini iyice kabullenmişti. Düşmanın yenilgi haberi yetişti ve akabinde de Mirza Yusuf'u diğer beyleri ile beraber payitahta gönderdiler. Mirza Yusuf hapse atılıp, diğer beyler öldürüldüler."

Yukarıdaki hikâyet'i izleyen paragrafta Tursun Bey yine Uzun Hasan üzerine açılan seferin gerekçelerini izah etmeye çalışmaktadır. Bu paragrafta anahtar ibare şudur:

"...Şer'an ve örfen ve aklen ve naklen vâcib oldu ki, ser-pençe-i 'inne batşe rabbike le-şedid' vâsıtası ile müsülmânlar üzerinden def-i zar ve kat'-i ser-i şerri düp 'innemâ cezâ'ü'llezîne yuhâribûna'llâhe ve rasûlehû' hükmünü imzâ ide..."⁵⁰

Yer verilen bu cümleden de anlaşılacağı üzere Tursun Bey mümkün olan bütün kaynakları kullanarak Uzun Hasan'ın üzerine açılan seferin gerekçelerini izah etmeye çalışmaktadır. Tursun Bey'in devlet kademelerinde aldığı vazifeler ve Vezir-i Azam Mahmut Paşa'ya olan yakınlığı da düşünüldüğünde kesin olmamakla birlikte onun Uzun

⁴⁹ A.g.e., s. 155-156.

⁵⁰ A.g.e., s. 157.

Hasan'a yapılacak sefer için alınmış olma ihtimali bulunan bir fetvayı görerek kısmen de olsa naklediyor olduğunu düşünebiliriz.

Tursun Bey savaşın sebeplerini izah etmek için bilgiler ekledikten sonra 1473 seferinin başlangıç kısmına gelir. Tursun Bey özetle şunları anlatır:

"Sultan küçük şehzadesi Cem'i Rum-ili muhafazası için Edirne'de koyup kendisi Yeniçerileri ile beraber İstanbul tarafından Anadolu yakasına geçti. Rum-ili Beyi Has Murat'a emredip Gelibolu'dan Rum-ili askeri ile geçip Orduyu-hümayuna mülhak olmasını istedi. Anadolu ve Rum-ili askeri birleştiler. Ordunun sağ kanadında Anadolu askerleri ile Sultan Bâyezid ve sol kanadında da Karaman askerleri ile Sultan Mustafa yer aldı."⁵¹

Yukarıdaki paragrafta yer alan bilgiler daha önce isimleri zikredilmiş tarihçilerin verdiği bilgilere bir konu hariç yenilik getirmemektedir. Tursun Bey farklı olarak seferin başlangıcında Sultan Mehmet'in küçük şehzadesi Cem'i Edirne'de bıraktığını belirtmektedir. Cem'in sonraki devirlerde Osmanlı Devleti içerisindeki durumu düşünülürse aynı zamanlarda eser kaleme almış olan birçok tarihçinin eserinde neden yer almadığı daha iyi anlaşılabilir. Cem'in isminin burada zikredilmesi tabiatıyla Tursun Bey'in kendi tecrübelerinden kaynaklanan bir bilgi olduğunu söylememiz gerekmektedir.⁵²

Tursun Bey'in sefer rivayeti özetle şu şekilde devam eder:

"Ordu menzilleri kat etmek suretiyle serhat şehri olan Sivas'a geldi. Uzun Hasan'ın ordusu Osmanlı ordusunun heybetinden görünmemeği tercih etti. Sultan Mehmet adamlarına emrederek düşmanı her nerede olurlarsa olsunlar bulup yok etmelerini istedi. Ordu Uzun Hasan'ın peşinden yürüyüşe devam ederek gizlenebilecekleri her yeri aramaya başladı."⁵³

Bu paragrafın devamında Tursun Bey Has Murat Paşa'nın düşmanla savaşı ve ölümü hakkında bilgi vermektedir. Bu hadise hakkındaki bilgileri Tursun Bey'in doğrudan Mahmut Paşa'dan naklen anlatıyor olma ihtimali oldukça kuvvetlidir. Hadise

⁵¹ *A.g.e.*, s. 158-159.

⁵² Sultan II. Bâyezid dönemi Bâyezid-Cem Sultan ilişkileri hakkında tafsilatlı bilgi için bkz. S. Tansel, *Sultan II. Bâyezid'in Siyasi Hayatı*, İstanbul, 1966. Ayrıca bkz. M.H. Şakiroğlu, "Cem Sultan", *DİA*, İstanbul 1993, s. 283-284. Tursun Bey'in Şehzade Cem ile olan ilişkisi hayatının en önemli ayrıntılarından birini teşkil etmekte, eseri ile ilgili birçok kapalı noktaya açıklık getirmektedir. Kemalpaşazade'nin 8. Defterindeki bilgilere göre Tursun Bey Fatih Sultan Mehmet'in ölümünden sonra ortaya çıkan Bayezid Cem mücadelesinde kitabını ithaf ettiği II. Bayezid'i değil, Cem Sultan'ı desteklemiştir. Ancak Cem Sultan yapılan savaşta yenilerek kaçarken kendisini destekleyen devlet erkânından bazıları esir alınmıştır. Bu esir edilenlerden biri de Cem'in Defterdarı Tursun Bey'dir. Büyük ihtimalle devlet kademelerindeki vazifelerine binaen Tursun Bey affedilmiştir. Kitabının girişinde nazım vasıtası ile ölümü hak ettiği bir günahından dolayı affedildiğini açıklayan Tursun Bey (s.19) bu affedilme hadisesine referans vermek istemiş olabilir. Tursun Bey eserinde Fatih'in vefatından sonra meydana gelen hadiseleri anlatırken Cem Sultan ismini özellikle zikretmemeye çalışmıştır. Cem isminin eserde zikredilmesi eğer bir unutkanlık sebebi ile değilse, bir defaya mahsus da olsa bir vefa borcunun ödenmesi şeklinde anlaşılabilir. Bakınız, İbn Kemal, *Tevarih-i Al-i Osman VIII. Defter (Transkripsiyon)*, hazırlayan A. Uğur, Ankara 1997, s. 20.

⁵³ *Tursun Bey*, s. 159.

anlatılırken kullanılan "kıssa böyle oldu ki" ibaresi bir yandan Tursun Bey'in kaynağında bir değişikliği ifade ederken, diğer yandan da hadisenin başka bir kişi tarafından anlatıldığını göstermektedir.

"...Kıssa böyle oldu ki, çün Uzun Hasan Sultân-ı muzafferün mukâbelesini hatar-nâk bildi, "*el-harbü hud'a*" zeyline teşebbüs itti. Ve şol gün ki âb-ı Furât meşreb-i huyûl-i guzât olmalı oldu, ya'ni Furât kenârında konmalı olduğu gün, Uzun Hasan bu sunun yakaları eteklerinde, güzide askeri ile kendü busuya girmiş. Vaktâ ki pâdişâh visâk-ı sa'adetine gelüp, nüzûl buyurup, âyîn-i Osmâni üzere konmakta iken; talî'a-i asker-i zafer-tâlî'e, ya'ni karavula ol muhâlif bir iki alay gösterdi. Ve bu cihetten ki bir niçe kerre karavul karavula buluşup, sıyup tağıdurlar idi; yine eyle tasavvur olundu. Ammâ bu def'ada düşmen alayı müte'addid görüldüğü cihetten, bu taraftan karavula yardım için ziyâde ihtimâm olunup, Mahmud Paşa niçe güzide beğler ile ve Rum-ili beği Has Murat ba'zı üründü asker ile düşmenden yana çaptılar. Düşmen hod hile vü mekr atına binmiş idi, at başın kafasına döndürdü ve kaçtı. Asker-i cerrardan ba'zı tayife "yağı, yağma" diyüp, ihtiyat yolların na-mer'i tuttılar. Serpindi, müteferrik yağmâ vü gâret emrinde cesâret gösterdiler. Mahmûd Paşa bu arada firâset ile evzâ'dan muhâlifün hilesin anlayup Hâs Murat'a işâret itti ki, bir mu'ayyen yirde saf bağlayup sâbit tura. Kendü, Mahmûd Paşa, alayı ile ilerü busu yirlerin çalmağa revân oldu.

Çün Mahmud Paşa ileri çarptı, "Hây, düşmen sındı; ad Mahmûd Paşa'nun oldu" diyü Hâs Murat'un mukarrebleri koltuklayu virdiler. Bi-te'emmül alayın bozdı ve düşmenden yana çarptı. Bu idi ki, nâgâh Uzun Hasan askeri ile busudan çıkup, asker-i muzafferün serpindüsini tüşkürüp Mahmud Paşa üzerine bıraktı. Tarafeynden, kılıç kılıca oldu, niçe erler aktarıldı ve başlar kesildi ve döndürüşmeler oldu. İy niçe başlar kan denizinde kabak gibi yüzer idi. Âb-ı Furât bu gazâret ile kan aktı. Ukâb-ı se-per-i tir -ki zahmına siper döymez- esnâ-yı ma'rekede tayerân itti ve bedenler şahlarına konup tavâtî-i nüfûsı tenler kafesinden kaptı ve gürz-i girân istikâkından niçe başlar bî-hod olup, tuyûr-ı hayâtları evkâr-ı me'lûflarından remide olup yirlerin bûm-ı adem tuttu. Leme'ân-ı hüsâm-ı bürrân, zalâm-ı katâm içinde berk şeklin gösterdi; ve sahîl-i huyûl ve sıyâh-ı na'ra-i merdân, tekâtur-ı katarât-ı hûn arasında ra'd ü bârân suretin beyân ider idi."

Bu bilgilerden sonra Tursun Bey hadiseye "Hikâyet" başlıklı bir ara bilgi ile devam eder:

"Hikâyet

Mahmûd Paşa'ya takrî'an i'tirâz olundu ki: "Ne aceb ki, Türkmân kusûr-ı akl ile muttasıf iken hâzır bulunup, ve ashâbunuz kemâl-i firâset ile mevsûf iken gafil bulundu." Cevâb virdi ki: "*Asâen tekrehû şey'en ve hüve hayrun leküm*".(Kur'an, Sure-Bakara, 216) Bârik-bîn ü dūr-endiş, vezîr-i kâmil idi. Bilür idi ki, bunun gibi leşker-i encüm-gürûh, âsümân şükûh yağı memleket içinde çok yörimek hatâdur, husûsâ kim hasm kavî ola. Pes bu

latîfe-i Rabbânî'yi müsteclib-i fevz-i mübîn bildi ki, bu gurûr ile mümkündür ki hasm kendüyi göstere. Niteki hem oldu."⁵⁴

Yukarıda yer verilen hikâyet'in gayesi Mahmut Paşa'nın hikmetini ve basiretini göstermektir. Tursun Bey Mahmut Paşa'yı "müsteclib-i fevz-i mübîn" yani "ilahi zaferi celb eden" bir şahıs gibi niteleyerek onun bir "veli" özelliğini taşıdığını ima etmektedir.

Tursun Bey'in muhabere rivayeti özetle şu şekilde devam etmektedir.

"Mahmut Paşa'nın birlikleri çarpışarak Has Murat Paşa'nın olduğu yere kadar geldi. Fakat Has Murat Paşa orada değildi. Hem savaşı hem de hayatını kaybetmişti. Fenarioğlu Ahmet Paşa'nın atı tökezledi ve esir alındı. Turahanoğlu Ömer Bey ve Aydın Beyoğlu Hacı Bey'de tutsak düşenler arasında idi" Yukarıdaki paragrafta Tursun Bey Hacı Bey'in tam ismini (Aydın Beyoğlu) vermektedir. Daha önce zikredilen kaynaklarda bu isim yer verilmemiş olması Tursun Bey'in kendi tecrübeleri ile bu bilgileri verdiğini ve başka kaynaklara müracaat etmediğini göstermektedir.

"Bu yenilgiden bir kaç gün sonra, ordu tekrar düzene koyuldu ve yürüyüşe geçti. Uzun Hasan ordunun gücünü görünce korkuya kapıldı. Ordunun sağ kanadında Sultan Bâyezid düşmanın sol kolundaki şehzade Uğurlu Muhammed ile karşılaştı. Ordunun sol kanadındaki Sultan Mustafa düşmanın sağ kolundaki Zeynelabidin'in karşısına geçti. Davut Paşa asker ve Anadolu azabları ile beraber Uzun Hasan'ın merkezine saldırdı. Savaş esnasında Zeynel'in başı kesildi ve Sultan Mustafa'nın önüne getirildi. Daha sonra bir mızrağın ucuna takılarak Sultan'a gönderildi. Uzun Hasan ordusunun bu kanadı yenilmiş oldu. Diğer kanatta da Uğurlu Muhammed Sultan Bâyezid kuvvetlerine dayanamayıp kaçtı. Sultan Bâyezid kaçan kuvvetleri takip etti"⁵⁵.

Tursun Bey'in savaş rivayetinde Anadolu Beylerbeyi olan Davut Paşa'ya⁵⁶ Neşri tarihinde olduğu kadar önem vermediği ismi geçtiğinde de ismini Mahmut Paşa ile birlikte zikrettiği görülmektedir.

" Uzun Hasan'ın iki kanadı da yenilince Mahmut Paşa ve Davut Paşa azaplarla birlikte Uzun Hasan'ın merkezine saldırıp, dağıttılar. Uzun Hasan, Mahmut Paşa ve Davut Paşa'nın çarhacılarına dayanamadı ve yenildi.

Yukarıdaki paragrafta yer alan Çarhacı⁵⁷ kelimesine Neşri'nin savaşla ilgili rivayetinde de rastlamaktayız. Tursun Bey bu bilgileri Neşri'den almış olabilir.

⁵⁴A.g.e., s. 159-162.

⁵⁵A.g.e., s. 163-164.

⁵⁶ Neşri, savaşla ilgili rivayetinde devamlı olarak Davut Paşa'yı en ön saflarda göstermektedir. Buradan hareketle Mahmut Paşa ile Tursun Bey arasındaki devlet kademesinde var olan yakın ilişkinin Davut Paşa ile Neşri arasında da olduğunu düşünebiliriz.

⁵⁷Çarhacı: Yürüyüş halindeki ordunun pişdarlığı (öncü) vazifesini görenler hakkında kullanılır bir tabirdir. Bunlar ordunun en seçkin efradını teşkil ederlerdi. Süvari olan çarhacıların sayısı dört beş bindi. Bunların amiri "çarhacıbaşı" idi. M.Z. Pakalın, *Osmanlı Tarih Deyimleri ve Terimleri Sözlüğü*, Cilt I, İstanbul 1993, s. 326.

Tursun Bey'in muhabere rivayeti özetle şu şekilde devam eder:

"Osmanlı ordusu muzaffer oldu ve Uzun Hasan kaçtı. Oğlu Zeynelabidin hayatını kaybetti. Yenilmiş ordunun askerleri savaş alanından kaçmaya çalışırken birçoğu öldürüldü. Geriye kalan ve ele geçirilen askerler üç kısma ayrıldı. Bir kısmı öldürülürken bir kısmı da esir edildiler. Geriye kalan bir kısmı da serbest bırakıldı.."

Uzun Hasan askerlerini ve efradını bırakıp kaçtı. Osmanlı birlikleri Uzun Hasan'ın ordugâhını yağmaladılar. Akkoyunlu esirleri Sultan'ın huzuruna getirildiler. On binden bir kaç yüz fazla esir sayıldı. Bunların bazıları öldürüldü. Üç binden fazlası esir olarak İstanbul'a gönderildi. Sultan birçok inanan kadın ve erkeğin Uzun Hasan'ın bu kötü hareketi neticesinde öldürülmesinin doğru olmayacağını düşünerek kaçan askerlerin takip edilmemesi emrini vererek Karahisar'a Azerbaycan'ın en ünlü kalesi üzerine hareket emrini verdi. Kale bir kaç pare top ateşinden sonra teslim oldu ve teslim olanlara aman verildi. Kale'ye asker koyulduktan sonra etrafındaki muhiti ile beraber şap madeni de ele geçirildi. Sultan İstanbul'a dönülmesi için emir verdi.⁵⁸

Tursun Bey rivayetinin sonunda uzun bir "Nazm" a yer vermiştir. Bu nazm'da Tursun Bey sultanlara adaletli olup, halk için çalışmaları yolunda tavsiyelerde bulunmaktadır. Bu arada Tursun Bey Selçuklu veziri Nizamülmülk ve onun Sultan Melikşah'a yaptığı tavsiyelerden de bahsetmektedir. Selçuklu vezirinin meşhur olmasındaki en büyük sebebin eseri Siyasetname olduğunu ve bu eserinde sultanlara yönetim hususunda doğru yolu göstermeye çalıştığı bilinmektedir. Bu nazm vesilesi ile de Tursun Bey'in kendisini bir an için Nizamülmülk'ün yerine koyarak dolaylı bir şekilde sultana tavsiyelerde bulunmaktadır. Diğer bir ilginç nokta da hemen bu şiirden sonra yer alan paragrafta Tursun Bey'in muhabereyi kazanan Sultan Bayezid'miş gibi ona dua etmesidir. Tursun Bey'in eserini II. Bayezid'e sunması hasebi ile bu kısımda yer alan "nazm" ve paragrafı⁵⁹ Sultanın savaştaki rolünü yüceltmek için eklemiş olduğu düşünülmektedir.

Sonuç olarak söylemek gerekirse yukarıda değişik açılardan irdelenen Tursun Bey'in 1473 Otlukbeli Seferi hikâyesi tarihçinin eserin geneline yansıttığı methiye özellikleri ile örtüşmekte, savaşın Osmanlılar açısından başarı ile sonuçlanması methiye tarzını desteklemektedir. Tursun Bey'in özellikle Mahmut Paşa'yı ön plana çıkarma gayretleri ve Paşa'nın hatasını zafere teşmil etme çabası dikkat çekmektedir. Farklı Osmanlı kaynaklarında savaştaki başarısı ile ön plana çıkan Davut Paşa'nın ismi ancak Mahmut Paşa'nın yanında kendisine yer bulabilmektedir. Savaş hikâyesinin içerisinde ve sonunda Sultan II. Bayezid'e farklı bir konum verme çabası dikkat çekmektedir. Savaştan önceki sene gerçekleşen Tokat baskınında II. Bayezid'in muhtemel ihmali örtme çabaları eserin II. Bayezid'e sunulması aşamasında savaş hikâyesinin gözden geçirildiğini ima etmektedir. Hikâyenin başlangıcında Akkoyunlu hükümdarı Uzun Hasan'ın başarıları zikredilirken şahsına yönelik olumsuz tanımlamalar bu başarıların anlatılmasından ziyade Fatih'in zaferini yüceltme amacı gütmektedir. Ancak Uzun Hasan'ın temsil ettiği

⁵⁸ *Tursun Bey*, s. 165-167.

⁵⁹ *Tursun Bey*, s. 168.

Akkoyunlu Devleti günümüze intikal eden eserleri ve devrin siyasal olaylarına etkisi ile Yakın Doğu Türk-İslam tarih ve medeniyetinde müstesna bir yere sahiptir.

16.YÜZYIL SONLARINDA ERZİNCAN'IN TAŞRASI

Prof.Dr.Üçler BULDUK*

XVI. yüzyılın umumi karakteri olarak, bir sancağın iskan ve nüfusunun belirleyici unsurunu kır hayatı oluşturmaktadır. Köy ve mezraalar kır iskan sahalarının asıl yerleşim birimleridir. İktisadi ve sosyal yapısının temelinde ziraat ve hayvancılık olan köyler, çoğu yerde olduğu gibi incelememize esas olan Erzincan'da da iskan ve nüfusun belirleyici unsuru olmuştur. Ancak yaşanan siyasi olaylar, savaşlar ve tabii afetler gibi durumlar nedeniyle Erzincan ve çevresindeki kır iskan ve nüfus zaman içerisinde büyük değişiklik göstermiştir. Bu değişiklikler umumiyetle müslim yerleşmeleri ve nüfusu üzerinde daha müteessir olmuştur.

Bu gerçek, incelediğimiz tahrir defterlerinde de kendisini gösterir. Yassı-çemen (1230), Karanbük (1343), Otluk-beli (1473) gibi tarihin kırılma anlarını belirleyen savaşların ve yakın aralıklarla süregelen şiddetli depremlerin sarstığı Erzincan ve çevresi her şeye rağmen 16. Yüzyıl sonlarına doğru giderek toparlanmıştır. Bu bakımdan değerlendirildiğinde özellikle Erzincan ve çevresinde canlı bir kır hayatının olduğu da görülmektedir. Fırat- Karasu havzasının zirai hayata, bu havzayı çevreleyen dağ eteklerinin hayvancılığa oldukça müsait olması sebebiyle bu çevrede çok sayıda köy ve mezraa yer almaktadır. 1591 tarihli, TD 40 nolu tahrir verilerini esas alındığı bu çalışmada, özellikle Erzincan'ın taşrasındaki nüfus ve yerleşme üzerinde durulacaktır¹.

ERZİNCAN VE ÇEVRESİNİN TARİHİNE KISA BİR BAKIŞ

Erzincan ve çevresinin fethi Anadolu'nun diğer kesimlerinde olduğu gibi Malazgirt savaşı ile başlatılabilir. Bölgenin fethiyle görevlendirilen Emir Ahmed Mengücek Gazi kendi beyliğini kurarak Kemah'ı merkez yapmıştır². Mengücek Gazi'nin oğlu İshak'ın ölümünden sonra oğulları, Kemah-Erzincan ve Divriği merkezli iki ayrı kol halinde bu beyliği sürdürmüşler Fahreddin Behramşah (1165-1225) ile birlikte, Mengücekoğullarının merkezi olarak Erzincan daha öne çıkmıştır³. Selçuklu sultanı Alaaddin Keykubad, yaklaşan Moğol tehlikesini ve Celaleddin Harzemşah'ın aleyhinde oluşturmaya çalıştığı ittifakı bertaraf etmek için çıktığı Doğu seferi esnasında, Erzincan ve çevresini de 1228'de topraklarına katar. Ancak Erzincan ve çevresindeki Selçuklu hakimiyeti uzun sürmez ve 1243 Köseadağ Savaşı neticesinde Moğollar Anadolu'yu istila ederler.

İlhanlı merkezi otoritesinin zayıfladığı 14. Yüzyıl başlarında Emir Eretna, Erzincan yakınlarındaki Karanbük mevkiinde muhaliflerini yenerek istiklalini ilan etti (1343). Emir Eretna'dan sonra yerine geçen oğulları devleti iyi yönetemediğinden kendilerine bağlı olan idareciler ya müstakil hareket etmeye ya da istiklallerini ilan etmeye başlamışlardır. Ahi Ayna Bey ve Pir Hüseyin de Erzincan ve çevresinde müstakil hareket etmekteydi. Pir Hüseyin'den sonra Erzincan emirliği Mutahharten'in eline geçmiştir. Emir Eretna ile akraba olduğu ileri sürülen bu bey, hakimiyetini Erzurum'a kadar genişletmiştir⁴. 1381'de

* Ankara Üniversitesi, Dil ve Tarih-Coğrafya Fakültesi Genel Türk Tarihi Anabilim Dalı Öğretim Üyesi.

¹ Bu konuda geniş bilgi için ayrıca bkz.: Üçler Bulduk, "16.yüzyıl Sonlarında Erzincan", Yavuz Ercan'a Armağan, Ankara 2008, s.179-196

² Osman Turan, Doğu Anadolu Türk Devletleri Tarihi, İstanbul 1973, s.58 vd.; İsmet Miroğlu, Kemah Sancağı ve Erzincan Kazası(1520-1566), TTK yay., Ankara 1990, s.3-4

³ Osman Turan, a.g.e., s.60-61

⁴ Yaşar Yücel, Mutahharten ve Erzincan Emirliği, Ankara 1982s.8 vd.

Sivas'ta hükümdarlığını ilan eden Kadı Burhaneddin Ahmed, Eretna topraklarını ele geçirmek maksadıyla Erzincan hakimi Mutahharten ile de şiddetli bir mücadeleye girişti. Ancak iki taraf da pek çok kez harekete geçmelerine rağmen kesin bir sonuç elde edemediler⁵. Bu mücadele Erzincan ve çevresini harabeye çevirir⁶. Kadı Burhaneddin-Mutahharten mücadelesine bölgede bulunan Akkoyunlu ve Karakoyunlu Türkmenleri de katılmışlardı. Birbirlerine hasım olan bu Türkmenlerden Akkoyunlular Kadı Burhaneddin'in, Karakoyunlular ise Mutahharten'in yanında yer almışlardır. Ancak Pulur Savaşı'ndan sonra saf değiştiren Akkoyunlular, Mutahharten'e yenilen Kadı Burhaneddin ile mücadeleye girişmişler, nihayet beğleri Kara Yülük Osman Beğ, Kadı Burhaneddin'i ortadan kaldırmıştır (1389)⁷.

Emir Mutahharten'in Anadolu'ya gelen Timur'un safına geçmesi üzerine sefer düzenleyen Yıldırım Bayezid, Erzincan ve Kemah'ı ele geçirdi. Erzincan'ı kendisiyle beraber sefere katılan Karakoyunlu Kara Yusuf'a verdi. Ankara Savaşı'nda Yıldırım'ın Timur'a yenilmesi ardından Mutahharten Erzincan yeniden ona bırakıldı. Ölümünden sonra ise Karakoyunlu Kara Yusuf 1410 yılında Erzincan'ı ele geçirdi. Erzincan'daki Mutahharten Emirliği de son bulmuş oldu⁸. Bu tarihten itibaren bölgede Akkoyunlu-Karakoyunlu rekabeti ve mücadelesi gittikçe kızışmaktaydı. İ.Miroğlu'nun da belirttiği gibi, Akkoyunlu-Karakoyunlu çekişmesi nedeniyle Erzincan, Tercan, Kemah, Bayburd ve Erzurum gibi Doğu Anadolu'nun pek çok şehir, köy ve kasabaları tahrip olmuştur⁹. Dolayısıyla bölgenin demografik yapısında da telafisi güç olumsuzluklar yaşanmıştır. Akkoyunlu Uzun Hasan'ın 1467'de Karakoyunlulara son vererek Doğu Anadolu'ya hakim olmasıyla, bir müddet için de olsa Erzincan ve çevresi de sükunete kavuşmuştur. 1473'te, Erzincan'ın kuzeyindeki Otluk-beli tepelerinin eteğinde yapılan savaşta Uzun Hasan'ın Fatih Sultan Mehmed'e yenilmesi¹⁰, Karahisar-ı Şarki dışında bölgedeki Akkoyunlu hakimiyetinin devamını engellememiştir. Buna karşılık Uzun Hasan'ın ölümünden sonra yeni bir güç olarak Safevilerin bölgeyi tehdit etmesi, Akkoyunlu Türkmenlerini Osmanlılara yaklaştırmış ve neticede Doğu Anadolu'da yeni çekişme Osmanlı-Safevî mücadelesi olarak gerçekleşmiştir.

XVI. yüzyılın hemen başında Safevilerin kurucusu Şah İsmail, bütün Akkoyunlu topraklarını, bu arada Erzincan-Kemah tarafını, ele geçirmiş; Akkoyunlu Türkmenleri bu bölgeleri terkederek etrafa dağılırken, yerlerini Safevî taraftarı Türkmenler almıştır¹¹. Yavuz Sultan Selim, Safevileri tedib için 1514 yazında Erzincan bölgesine gelmiş ve burada bazı Akkoyunlu beğleri onun hizmetine girmişti. Bu beğlerden biri olan Akkoyunlu ümerasından Ferruhsad Beğ¹², Şah İsmail'in Tercan Beği Emir Ahmed'i esir etmiş ve Tercan yöresini ele geçirmişti. Sultan Selim bu başarılarından dolayı Ferruhsad Beğ'e Bayburd ve Erzincan'a tabi 14 parça köyü temlik etti. Çaldıran Savaşı'nda (1514)

⁵ Bu mücadeleler için bkz.: Yaşar Yücel, Kadı Burhaneddin Ahmed ve Devleti (1344-1398), Ankara 1983, s.59 vd.-s.131 vd.

⁶ Aziz b. Esterabadi, Bezm ü Rezm , (çvr. M.Öztürk) Ankara 1990, s.435; "... Böylece Erzincan vilayeti insanların ve hayvanların ayakları altında kaldı. Oranın bahçe ve bağları viran ve harab oldu. Sultan (Kadı Burhaneddin) o bölgeyi Bayburd hududuna kadar Ahmed Beğ'e verdi."

⁷ Yaşar Yücel, a.g.e., s.150-159

⁸ Yaşar Yücel, aynı eser, s.278-279; Faruk Sümer, Karakoyunlular (Başlangıçtan Cihan Şah'a Kadar), C.I, Ankara 1967, s.82-83

⁹ İsmet Miroğlu, Kemah Sancağı ve Erzincan Kazası, s.6

¹⁰ Otluk-beli Savaşı için bkz.: İbni Kemal, Tevarih-i Al-i Osman, VII. Defter (hz.: Ş.Turan), Ankara 1991, s.335-370

¹¹ İsmet Miroğlu, aynı yer.

¹² Akkoyunlu ümerasından olan Ferruhsad Beğ ve soyu hakkında ayrıntılı bilgi, aynı soya dayandığı tahmin ettiğimiz Osman adlı müverrih tarafından verilmiştir; Osman, Tevarih-i Cedid-i Mirat-ı Cihan (Düzenleyen Atsız), İstanbul 1961, s. 17-19

zafer kazanan Sultan Selim, dönüşte Bıyıklı Mehmed Paşa'ya yeni oluşturulan Erzincan-Bayburt eyaletinin yönetimini verdi¹³.

ERZİNCAN'IN İDARİ TAKSİMATI

Bıyıklı Mehmed Paşa'nın, bölgenin önemli kalelerinden Bayburd ve Kiğı'yı ele geçirilmesiyle oluşturulan uc beylerbeyliğinin merkezi "Erzincan-Bayburd Vilayeti" olmuştur. Şarki Karahisar, Trabzon ve Canik sancakları da bu beylerbeyliğe bağlandı¹⁴. Bıyıklı Mehmed Paşa'nın muhasara ettiği Kemah kalesinin de alınmasıyla, 1516-1518 yılları arasında Erzincan, Bayburd ve Kemah'ın tahriri yapılmıştır¹⁵. Bu tahrire göre idari üniteler şu şekilde idi:

Tablo I: Erzincan-Bayburd Eyaleti içerisinde Erzincan ve Tercan (1516-1522)¹⁶

NAHİYELER	Şehir		Köy		Mezraa	
	1516	1520	1516	1520	1516	1520
Güney Erzincan	1	1	71	79	18	47
Kuzey Erzincan	-	-	44	56	10	22
Yukarı (Ulya) Tercan	-	-	87	107		34
Aşağı (Süfla) Tercan	-	-	79	31		3
Toplam	1	1	281	273		106

Bıyıklı Mehmed Paşa'nın Diyarbekir'in fethine memur edilmesinden sonra Bolu Sancakbeği Kızıl Ahmed oğlu Mirza Mehmed Beğ, Erzincan-Bayburd beğlerbeyliğine getirildi. Ancak onun kısa bir müddet bu görevde kaldığı, 1516-18 tahririnde beğlerbeyi olarak Nasuh Beğ'in kaydedilmesinden anlaşılmaktadır¹⁷. Osmanlı dönemine ait bu ilk idari taksimatta oluşturulan "Erzincan-Bayburd Vilayeti"nin idari birimleri şöyleydi;

1-Erzincan Vilayeti (Şehir, Kuzey ve Güney Erzincan) 2-Kemah Vilayeti 3-Aşağı ve Yukarı Tercan Nahiyesi (Tercaneyn) 4-Bayburd Vilayeti. Yukarı (Ulya) ve Aşağı(Süfla) Tercan nahiyelerinin Bayburd ve Erzincan'a bağlı olduğu özellikle kaydedilmişti. Ancak bundan sonraki tahrirlerde Tercan doğrudan Bayburd Sancağı'na bağlı olarak gösterilmektedir¹⁸.

1518-1520 yılları arasında Erzincan-Bayburt Eyaletinin kaldırılarak, yukarıda adı geçen idari ünitelerin "Rum Eyaleti"ne bağlandığı bilinmektedir. Sivas, Amasya, Tokat, Canik gibi sancaklara sahip "Vilayet-i Rum-ı Kadim" denilen eyalete Trabzon, Kemah, Bayburd, Malatya ve Divriği sancaklarının katılmasıyla "Eyalet-i Rum-ı Hâdis"

¹³ Ali Kemali, Erzincan Tarihi, İstanbul 1932, s.90 vd.; İ.Miroğlu, a.g.e., s.7-8

¹⁴ İsmet Miroğlu, Kemah Sancağı ve Erzincan Kazası, s.17; Dünder Aydın, Erzurum Beylerbeyliği ve Teşkilatı (1535-1566), Ankara 1988, s.38-40.

¹⁵ TD.60 (h.922-924); Defter hakkında Bkz.: İ.Miroğlu, Kemah Sancağı ve Erzincan Kazası, s.13; D.Aydın, Erzurum Beylerbeyliği, s.42-43

¹⁶ İsmet Miroğlu'nun verileri esas alınmıştır.

¹⁷ İsmet Miroğlu, Bayburd Sancağı, s.24

¹⁸ İsmet Miroğlu, a.g.e., s.25-26; Kemah Sancağı ve Erzincan Kazası, s.19

oluşturulmuştur¹⁹. Rum Beylerbeyliğine bağlanan Rum-ı Hadis sancakları içerisinde, sancak olarak Erzincan bulunmamaktadır. Çünkü, bu dönemde Erzincan, Kuzey ve Güney Erzincan Nahiyeleri ile birlikte Kemah Sancağı içerisinde bir kaza (kadılık), Aşağı ve Yukarı Tercan ise Tercaneyn (İki Tercan) kazası adıyla Bayburd Sancağı'na bağlanmıştır²⁰. Erzincan'ın Kemah, Tercan'ın da Bayburd Sancaklarına bağlı olmaları, Osmanlıların Doğu Anadolu politikalarının tabii bir sonucudur. Osmanlılar bu bölgede idari üniteleri tanzim ederken, tarih ve coğrafya bütünlüğü ile stratejiyi birleştirmişlerdir. Bu nedenle Erzincan her açıdan daha gelişmiş bir şehir iken, ayrı bir sancak yapılmamıştır.

Tablo II: Eyalet-i Rum-ı Hâdis içerisinde Erzincan ve Tercan Kazaları (1530)²¹

	Şehir	Köy	Mezraa
Erzincan Kazası	1	135	69
Tercan Kazası	-	175	61
Toplam	1	310	130

Uc (sınır) özelliği bulunan Erzincan'ın coğrafya olarak daha savunmasız bir bölgede bulunması ve kalesinin yetersiz olması nedeniyle, daha güçlü bir kaleye sahip olan Kemah'a bağlandığı rahatlıkla söylenebilir. Bu görüş Tercan'ın da niçin Bayburd'a bağlandığını açıklamaya yeterlidir. Osmanlılar Bayburd ve Kemah kaleleri vasıtasıyla, Doğu'da Erzurum'a, Güney'de Diyarbakır ve ötesine doğru ileri harekatta bulunmuşlardır. Nitekim Kanuni'nin İrakeyn Seferi'nin ardından 1535 yılında Erzurum Beylerbeyliği oluşturulmuş ve Kemah ile Bayburd yeni eyaletin merkezi yapmıştır²². Erzincan ve Tercan bu dönemde de Kemah ve Bayburd'a bağlı birer kaza durumundaydı. Ancak 1566 yılından itibaren Erzincan ve Tercan da doğrudan Erzurum'a bağlandılar. Nitekim incelediğimiz TD 40 nolu defter de Erzurum Mufassal Defterinin üç ciltlik tahririnin bir parçası durumundadır²³. Bundan dolayı, Erzincan'a uzak düşmesine rağmen Söylemez ve Su Şehri Nahiyeleri ile Hınıs Evkafı h.1000 (m.1591) tarihli defterin sonuna eklenmiştir. Su Şehri ve Söylemez nahiyeleri XVI. Yüzyılın ikinci yarısından itibaren bazen Tekman, bazen Pasin ve Hınıs Sancaklarında yer almışlardır²⁴.

Kısacası İncelediğimiz defterde idari bakımdan Erzurum'a bağlı olan Erzincan tahririnde şu idari birimler "nahiye" olarak geçmektedir:

1-Güney Erzincan 2-Kuzey Erzincan 3-Tercan-ı Ulya 4-Tercan-ı Süfla 5-Su Şehri 6-Evkaf-ı Liva-yı Hınıs 7-Söylemez

¹⁹ Tayyib Gökbilgin, "XV ve XVI. Asırlarda Eyalet-i Rum", VD. VI (1962), s.51-61

²⁰ TD 387, Muhasebe-i Vilayet-i Karaman ve Rum Defteri (h.937/1530) II, s.55-61 ve 784-873. Ayrıca bkz.: İsmet Miroğlu, Kemah Sancağı ve Erzincan Kazası, s.21; Aynı yazar, Bayburd Sancağı, s.26

²¹ TD 387 verileri esas alınmıştır.

²² Dündar Aydın, Erzurum Beylerbeyliği ve Teşkilatı, s.60-61

²³ Birinci cilt, Erzurum, ikinci cilt Bayburd ve üçüncü cilt ise Erzincan'a aittir. Erzurum'a ait birinci ciltin başında güzel bir kanunname bulunmaktadır. Bu kanunnamenin başlangıcından anlaşılıyor ki, tahrir III. Murad Han'ın emri üzerine Hüseyin adındaki bir emin nezaretinde H.1000 yılı Rebiü'l-evvel ayı evailinde (1591-1592) tamamlanmıştır. TD 41 Erzurum Sancağı'na (I.Cilt), TD 46 ise Bayburd Kazasına (III.Cilt) aittir. TD 40 no ise Erzincan Mufassal Defteri'dir (II.Cilt)

²⁴ Bu değişiklikler için bkz.: Dündar Aydın, Erzurum Beylerbeyliği ve Teşkilatı, s.281-283

ERZİNCAN KIR YERLEŞMELERİ

1530 tarihinde Erzincan'ın toplam vergi nüfusu 1396 nefer (yaklaşık 5500 kişi) iken 1591 tahririnde muaflarla birlikte 1800 nefere ((7500 kişi) yükselmiştir. 1530 tahririnde nüfusun %59'u müslüman; %41'i hristiyan idi. Ele aldığımız 1591 tahririnde ise durum tam tersine dönmüştür. nüfusun %40'a yakını müslim %60'ı ise gayrimüslimdir. Ancak deftere geçmeyen diğer askerî-sivil görevliler ve muaflar da hesaba katıldığında müslim nüfusun, toplam nüfusun yarısını oluşturduğu görülecektir. Müslüman nüfusun sayı ve oran olarak düşmesi tam aksine gayrimüslimlerde olağanüstü bir artışın olması dikkat çekici bir husustur. Kır nüfusunda da görülen bu tersine artış, Safevi-Osmanlı mücadelesinden Türk nüfusun daha olumsuz yönde etkilendiğinin, buna karşılık gayrimüslimlerin savaşın tarafı olmadığından bundan etkilenmediğinin işaretidir. Ayrıca, özellikle Doğu'dan ve diğer şehirlerden gayrimüslimlerin göç ettiğini de bilmekteyiz. Özellikle İran'da bulunan Ermenilerin Safavi siyaseti sonucunda bölgeyi terk ettikleri ve Anadolu'ya göçtükleri bilinmektedir. Nitekim Erzincan'ın mahallelerinde çok sayıda "biruni"²⁵ yani "dışarı"dan gelen kimse bulunmaktadır²⁶.

Köy ve mezraalar kır iskan sahalarının asıl yerleşim birimleridir. İktisadi ve sosyal yapısının temelinde ziraat ve hayvancılık olan köyler, çoğu yerde olduğu gibi incelememize esas olan defterde de iskan ve nüfusun belirleyici unsuru olmuştur. Ancak yaşanan siyasi olaylar, savaşlar ve tabii afetler gibi durumlar nedeniyle Erzincan ve çevresindeki kır iskanı ve nüfus zaman içerisinde büyük değişiklik göstermiştir. Bu değişiklikler umumiyetle müslim yerleşmeleri ve nüfusu üzerinde daha müteessir olmuştur. (Bkz.: Tablo VII ve Tablo VIII)

Tablo III: 1516-1530 tarihlerinde Erzincan ve çevresindeki köy ve mezraalar²⁷

Nahiye	Köy-adet		Mezraa-adet	
	1516	1530	1516	1530
Güney Erzincan	71	52	18	79
Kuzey Erzincan	44	56	10	22
Yukarı (Ulya) Tercan	87	94		42
Aşağı (Süfla) Tercan	79	31		3
(toplam)	281	233		146

Bölgenin fethinin hemen sonrasında yapılan tahrirde (1516) Yukarı ve Aşağı Tercan'a ait 166 köyden sadece 56 köyün ma'mur, geriye kalan köylerin viran-harab köy

²⁵ Ferit Devellioğlu, Osmanlıca-Türkçe Ansiklopedik Lügat, Ankara 1962, s.135

²⁶ Sadece Erzincan Şehrinde baba adı yerine "biruni" yazılan 28 kişi ve onların 3 katı oğulları vardır. Ayrıca yine baba adı yerine „Kemahî“, „Sivasî“, „Akdesî“, „Revanî“ gibi geldikleri yerleri lakap olarak kullanan gayrimüslimler de bulunmaktadır.

²⁷ Bu tablodaki verilerden, Erzincan için İsmet Miroğlu'nun Kemah Sancağı ve Erzincan Kazası, Tercan için ise yine aynı yazarın Bayburd Sancağı adlı çalışmalarını esas aldık.

olduğu²⁸ göz önünde tutulursa bölgede yaşanan mücadelenin şiddeti daha iyi anlaşılır. Aynı şekilde, Erzincan'ın da kayıtlı olduğu Kemah defterinde mevcut köylerin %67.7'si de meskun değildi²⁹. Bu bölgelerde XIII. Yüzyılda başlayan hakimiyet mücadeleleri, XVI. Yüzyıla kadar sürmüştü; uzun ve yıpratıcı savaşların neticesinde bölge harab ve viran hale gelmiştir. Nitekim XIV. Yüzyılda Anadolu'yu dolaşan İbni Battuta, Erzincan ve Erzurum'dan bahsederken, bölgedeki iki Türkmen taifesi arasındaki mücadele nedeniyle beldenin çoğu kısmının harab olduğunu söyler. Bu iki Türkmen taifesi elbetteki Akkoyunlular ile Karakoyunlulardır. XV. Yüzyıl sonlarına doğru Akkoyunluların kendi iç mücadeleleri ve ardından Safevilerin bölgeyi ele geçirmeleri, nihayet Osmanlılarla mücadeleleri³⁰, mücadeleye taraf olan Türkleri ya İran'a ya da Anadolu'nun batısına yöneltmiştir. TD 40 nolu Erzincan mufassalında dahi, bazı köylerin “nam viran” olarak adlandırılması, bu tahribatın izlerinin 1591 tahririnde de görüldüğünün açık işaretidir. Aynı şekilde Söylemez nahiyesine bağlı 28 köyün hiç birinde nüfusun olmaması ve köy hasılatının “tahmin” üzere alınması da, Osmanlı- Safevi mücadelenin XVI. Yüzyıl sonlarına kadar daha doğudaki yerleri olumsuz etkilediğini gösterir.

TABLO IV: 1591 Tarihinde Erzincan ve Çevresindeki Köy- Mezraalar

Nahiye	Köy-adet	Mezraa-adet
Güney Erzincan	94	39
Kuzey Erzincan	62	24
Tercan-1 Ulya	109	29
Tercan-1 Süfla	122	30
Ara toplam	387	122
Suşehri	67	2
Liva-yı Hıms Vakıf Köyleri	32	9
	28	1
Genel toplam	514	134

XVI. yüzyılın umumi karakteri olarak, bir sancağın iskan ve nüfusunun belirleyici unsurunu kır hayatı oluşturmaktadır. Bu gerçek, incelediğimiz tahrir defterinde de kendisini gösterir. Temelinde ziraat ve hayvancılığın bulunduğu kırsal hayatın idari açıdan asıl birimini köy (karye) ve mezraa oluşturur. Bu bakımdan değerlendirildiğinde özellikle Erzincan ve çevresinde canlı bir kır hayatının olduğu görülmektedir. Fırat- Karasu havzasının zirai hayata, bu havzayı çevreleyen dağ eteklerinin hayvancılığa oldukça müsait olması sebebiyle bu çevrede çok sayıda köy ve mezraa yer almaktadır. Ancak, fiziki olarak da Erzincan'a uzak düşen Erzurum nahiyelerinden Su Şehri ve Söylemez ile Hıms

²⁸ İsmet Miroğlu, Bayburd Sancağı, s.29 vd.

²⁹ İsmet Miroğlu, Kemah Sancağı ve Erzincan Kazası, s.34

³⁰ Bu mücadeleler ve müşahedeler için bkz: M.H.Yinanç, « Akkoyunlular » İA. ; İ.Miroğlu, a.g.e., s.34-37

vakıf köyleri için aynı şeyleri söylemek mümkün değildir.Tablodan da görüleceği gibi 1591 tahririne göre, müstakil vergi birimi olarak kaydedilen, 510 köy bulunmaktadır. Tek bir vergi kaleminde birleştirilen köyler de eklendiğinde köy sayısının daha da artacağı muhakkaktır. Örneğin Tercan-ı Süfla nahiyesinde Alaca-ı Cedîd köyü ile birlikte Alaca-ı Atık ve Cennet Viranı köyleri, yine aynı nahiyede Elmalı Köyü ile beraber Kalecik, Kilisecik, Meşhed, Tolik, Çukurlu Ada adlı 6 köy yazılmıştır³¹.

TABLO V: Nüfus Yapısına Göre 1591 tarihinde Erzincan ve Çevresindeki Meskûn Köyler

Nahiye	Müslim	G.Müslim	Karışık	Cemaat	Nüfussuz	toplam
Güney Erzincan	29	20	27	-	16	92
Kuzey Erzincan	14	19	14	-	13	60
Tercan-ı Ulya	58	11	22	(5)	17	108
Tercan-ı Süfla	58	8	19	(13)	38	123
Toplam	159	58	82	(18)	84	383
Su Şehri	24	3	3	-	37	67
Söylemez	-	-	-	-	28	28
Hıms Vakıf Köyleri	11	1	-	-	20	32
Genel toplam	194	62	85	(18)	169	514

Erzincan ve çevresindeki köyleri nüfus yapısına göre iki ana grupta toplayabiliriz; Müslim ve Gayrimüslim köyler. Üzerinde vergi nüfusunun kayıtlı bulunduğu 341 köyün % 57'sini müslim köyler oluştururken, gayrimüslim köylerin oranı sadece %18' de kalmaktadır. Geriye kalan köylerde ise müslim ve gayrimüslimler bir arada bulunmaktadır. Ancak üzerinde nüfus bulunmayan köylerin hemen tamamının da müslim köyler statüsünde olduğunu unutmamak gerekir. Umumiyetle Türkçe adlar taşıyan bu türden köyler, daha önce de belirtmeye çalıştığımız gibi, Akkoyunlu ve Safevi dönemlerinde mücadeleler nedeniyle ıssız kalmış köylerin bir uzantısıdır. Bu nedenle “nam viran” veya “viran” tabirleriyle anılan çok sayıda köy vardır. Bu hususları da göz önüne aldığımızda müslim köylerin toplam köylerin yaklaşık %70'ini oluşturduğu söylenebilir. Müslim köylerin 18'inde nüfusu konar-göçer cemaatler oluşturmaktadır. Özellikle Tercan-ı Ulya ve Süfla nahiyelerinde yoğunlaşan bu cemaatlerden ismi belirtilen sadece, Yukarı (Ulya) Tercan nahiyesindeki Uluimanlı Türkmenleridir. Bazı köylerde ise “hariçten ziraat eden Ekrad taifesi” bulunmaktadır. Bunların daha çok Aşağı (Süfla) Tercan'a bağlı, boş kalmış köyleri veya gayrimüslimlerle meskun köyleri kışlak olarak kullandıkları ve zamanla

³¹ TD 40, v.157a, 161a

toprağı ekip-biçerek bölgede yerleşmeye başladıkları görülmektedir³². Erzincan'ın yaylalarında ise çok sayıda Türkmen cemaatinin bulunduğunu biliyoruz. Şeyh Mihmadlu, Uluimanlu, Gündeşlü gibi Akkoyunlu ve Bozulus mensubu cemaatler bu cümleden zikredilebilir. Güney Erzincan nahiyesi yaylaklarında görüldüğü gibi, umumiyetle yaylaların tasarrufunun kadim Türkmen bey ailelerinin elinde olduğu kayıtlardan anlaşılmaktadır. Diğer bir dikkat çeken husus Alaaddin Keykubat ve Celalettin Harzemşah arasında yapılan savaşın geçtiği Yassı-Çimen'in adına bu yaylak kaydında rastlanmasıdır³³.

TABLO VI: Erzincan ve Kırsalında Nüfus

NAHİYELER	Neferen	Gebra n	Müsli m	müslim						
				Çif t	Nim	Benna k	Cab a	Mücerr ed	Mua f	Vasıfsız
Güney Erzincan	4689	3825	864	22	54	291	192	173	39	93
Kuzey Erzincan	3350	2960	390	0	32	95	84	70	50	59
toplam	8039	6785	1254	22	86	386	276	243	89	152
Erzincan Şehir Nüfusu	1780	1166	614							
Yukarı Tercan	3678	2284	1394							
Aşağı Tercan	2150	1111	1039							

³² Defterde bazı köy isimlerinin hemen altına düşülen "an cemaat-i haric Ekrad... ekib-biçib resmin ve behresin virirler" kaydından böyle bir sonuç çıkarılabilir.

³³ TD 40, v.73a: Resm-i yaylak-ı cânib-i GÜNEY ERZİNCAN Hâsıl: 7000:

Yaylakhâ-i SARU KAYA ve DADUYAN ve KUTLU KAYA ve HALDUK HANI ve KARA PINAR ve EĞRİ SU ve GÖK ve AK PINAR, birbirine muttasıl, der tasarruf-ı Bayram Bey veled-i Nasır ve Ebulkasım Bey veled-i Veled Bey ve Ali Can veled-i Hasan Ali Bey El-Bayındır, yurd-ı mezkûrın ber müceb-i Defter-i 'Atık

Yaylakhâ-i AK PINAR ve KÜÇÜK MEZRA'A ve BÜYÜK MEZRA'A ve SAYGUN ve ZİYARET ve KÜÇÜK YATAK ve SARU YATAK, birbirine muttasıl, der KUH-I KEŞİŞLİK, der tasarruf-ı Ali veled-i Veled Sultan Hoca, ber müceb-i Defter-i 'Atık, hâliyâ kemâkân yurd-ı Alican el-mezbûr

Yaylakhâ-i SORKUN, der karye-i MİNCAR ve nisf-ı BAŞYURD, der kurb-ı karye-i KİRMANE ve AĞCA İNİŞDİBİ, der kurb-ı HANBAZAR, der tasarruf-ı Mehmed veled-i Saruca Za'im, yurd-ı mezbûr, hâliyâ yurd-ı SORKUN, der tasarruf-ı Yakub veled-i Elvend ve Aşur ve Rüstem ma'a Cemâ'at-i Şeyh Mihmadlu ve Cemâ'at-i Alembeylü, Hacı Aydoğmuş ve Polad bin İsa ve Hacı Aydın ve Hacı Mehmed ve Ahmed Fakih ve gayri cemâ'atleri yaylarlar ve BAŞYURD ve AĞCA İNİŞDİBİ, der tasarruf-ı Mustafa Za'im ve Haydar ve Kasım, 'an evlâd-ı Saruca, ber müceb-i Defter-i 'Atık, hâliyâ yurd-ı KORKUN** ve BAŞYURD ve AĞCA İNİŞDİBİ, der tasarruf-ı Kasım Bey Sipâhî veled-i Koçi Bey el-mezbûr, 'an evlâd-ı Saruca

Yaylakhâ-i FINDIKLU ve HARTVİRAN, tâbi'-i YASSI ÇİMEN, der tasarruf-ı Budak veled-i Benna, ber müceb-i Defter-i 'Atık

Yaylakhâ, der KUH-İ ÇAŞİD BEY HAN ve GÖLYURD ve AŞAĞAYOL, yurd-ı Allahkulu Çavuş, NORGAAK-I İSLAMİ nâm karye halkı ile yaylarlar, ber müceb-i Defter-i 'Atık

Yaylak-ı BEHRİZ ve ÇALDEPE ve MAĞARALU GÖL ve SOVUK PINAR, der tasarruf-ı Elvend ve Aşur ve Selim ve Yakub ma'a Cemâ'at-i Mihmad, cemâ'at-i mezbûre yaylar, ber müceb-i Defter-i 'Atık

Osmanlı hakimiyetinden önce viran olan köylerin sayısı çok daha fazla idi. Örneğin 1515-1516 yıllarında Aşağı ve Yukarı Tercan'a bağlı 165 köyden 110 adedi viran köy durumundaydı³⁴. Osmanlı hakimiyetinin tesis edilmesinden sonra bu köylerin bir kısmı yeniden canlanmaya yüz tutmuştur. Osmanlıların "şenlenmek" veya "şenelmek" dediği imar ve iskan çalışmaları, ancak 1555 Amasya Anlaşması ile sonuç vermeye başlar. Yukarıda belirttiğimiz gibi bir taraftan konar-göçer cemaatler toprağa bağlanmaya teşvik edilirken, bir yandan da yollar ve köprüler korunarak, nüfus hareketleri ile ticari faaliyetler kontrol altına alınmaya çalışılmıştır. Bu maksatla Derbend vazifesi gören yerleşmelere özel bir önem verilmiştir. Korunması lazım gelen geçit yerleri olan Derbendleri³⁵ şenlendirilmek kaydıyla, buralarda meskun olan nüfusa bazı vergi muafiyetleri getirilmiştir. Erzincan ve çevresinde derbend olarak kaydedilen 16 köyden 11'i Tercan-ı Ulya ve Süfla nahiyelerindedir. Bu derbendlerden Tercan-ı Ulya'daki Bozkışlak Viran, Tık Viran, Gürebağdı, Kışlacık ve Tercan-ı Süfla'daki Can Sayha köyleri için, buraların harab olduğu, şenlenmesi lazım geldiği ve bu nedenle göçlerin durdurulması gerektiğine dair kayıtlar vardır³⁶. Derbendlerin şenlenmesinde zaviyelerden de istifade edilmiştir. Nitekim Sırt Viran (Surpiran), Çamur, Ziyaret köylerinde yol ve menzilgah üstünde zaviyeler bulunmaktadır³⁷. Bazı derbend köyler, yakınındaki köprülerin korunması ve tamiri vazifesi karşısında vergiden muaf kılınmışlardır. Örneğin Keşinkör (Genç Şirgür) köyü Diyarbekir yolundaki askerlerin menzilgâhı olan Başköprü'yü; Göğne Köyü Göğne ve Çermük dereleri üzerindeki köprüleri; Selamür ve Ziron köyleri, Subh ve Beşam dağı civarındaki kervansaray ve köprüyü; Markeki köylüleri ise Fırat üzerindeki Dipanos Köprüsü'nü tamir ve termim (onarım) ile görevliyidiler³⁸. Kiskös Köyü Diyar-ı Acem'den gelen yol üstünde olduğundan ve Akkoyunlu Tur Ali Bey evladının mülkü durumundaki Rumsaray, Erzincan-Bayburd-Kelkit yol ayrımında bulunduğundan korunması lazım gelen derbendler olarak kaydedilmiştir³⁹.

TABLO VII: GÜNEY ERZİNCAN KIRSALI NÜFUSLU YERLEŞMELERİ

Birim	Neferen	Gebra n	Müsli m	müslim						
				Çif t	Nim	Benna k	Cab a	Mücerr ed	Mua f	Vasıfsı z
K. VASKİRD	513	495	18	0	2	2	4	7	1	2
K.HAH	382	377	5	0	0	3	0	0	1	1
K.HALMA	51	49	2	0	0	0	0	0		2
K.TİL	66	66	0	0	0	0	0	0		0
K.ULA	10	10	0	0	0	0	0	0		0

³⁴ İsmet Miroğlu Bayburd Sancağı, s.29-30

³⁵ Derbend ve Derbendciler için: Cengiz Orhonlu, Osmanlı İmparatorluğu'nda Derbend Teşkilatı, İstanbul 1990 (2.baskı)

³⁶ TD 40, v.120b; v.121b; v.133a;v.134b; v.178a

³⁷ TD 40, v.64b; v.127b; v.146b

³⁸ TD 40, v.86a; v.48b; 161b; 167a; 174b

³⁹ TD 40, v.59-b-61a ve 72b

K.CİMİN	177	129	48	1	2	20	9	4	4	8
K.LARUŞTİ	1	0	1	0	0	1	0	0		0
K.KIRBAĞI	3	0	3	0	0	3	0	0		0
K.SILVIS	71	62	9	0	0	1	0	0	8	0
K.VANK-I ALİ CERRAH	10	10	0	0	0	0	0	0		0
K.NORGAHAK-I İSLAMİ	35	0	35	1	5	15	5	3	1	5
K.GEÇÜT	3	0	3	0	0	2	0	0		1
K.KOZ	4	0	4	0	1	0	3	0		0
K.CEMALOĞLU KIŞLAĞI	32	0	32	0	0	3	15	11		3
K.HODİRİK	33	0	33	0	5	18	9	0		1
K.KÜPESTİK	27	0	27	0	0	15	9	3		0
K.KARGE	22	22	0	0	0	0	0	0		0
K.DİKRİ	12	12	0	0	0	0	0	0		0
K.HARPUŞTE	25	0	25	1	3	9	2	0	5	5
K.SAİD AHURU	4	0	4	0	1	2	0	1		0
K.KURUCA TELEK	79	68	11	0	0	4	0	4		3
K.UCAN	25	0	25	1	7	8	2	5	1	1
K.HARABENDİ	1	1	0	0	0	0	0	0		0
K.KÖŞİNKAR-I BÜZÜRK	54	50	4	0	0	2	0	2		0
M.VANK-I KÖŞİNKAR	3	0	3	0	0	0	0	0	3	0
K.SELEPÜR	5	0	5	0	0	3	2	0		0
K.KIŞLAK-I SATILU	8	0	8	0	0	3	5	0		0

K.MAHMUDLU KIŞLAK	14	0	14	0	0	8	0	6		0
K.VİRASKİĞ	66	66	0	0	0	0	0	0		0
K.KÖŞİNKAR-I KÜÇÜK	31	20	11	0	0	5	5	0		1
K.ESESİ	43	43	0	0	0	0	0	0		0
K.KIRTAH	46	18	28	1	2	13	2	10		0
K.SENGİNAĞI	78	76	2	0	0	1	0	0		1
K.MİHAR VİRAN	7	0	7	0	0	1	0	0	2	4
K.MİTİNİ	127	127	0	0	0	0	0	0		0
K.KARMİRİ	153	153	0	0	0	0	0	0		0
K.GÖĞNE	27	0	27	0	5	11	3	8		0
K.AHURCUK	61	61	0	0	0	0	0	0		0
K.KARA HANEKİ	5	0	5	0	0	2	3	0		0
K.HORİSTİK	127	123	4	1	0	1	2	0		0
K.DEMREMO (GEÇÜT)	72	72	0	0	0	0	0	0		0
K.PİTARİÇ	268	264	4	0	0	2	0	0		2
K.ŞOHA	130	115	15	0	0	8	2	5		0
K.DİBEKDİNK	45	45	0	0	0	0	0	0		0
K.KEHİRDİZ	25	25	0	0	0	0	0	0		0
K.MAHLİCEK	49	49	0	0	0	0	0	0		0
K.KELARİÇ	79	47	32	3	2	6	9	10	1	1
K.SÜRBEHAN	11	4	7	0	0	3	4	0		0
K.PİZVAN	97	88	9	0	1	6	2	0		0
K.EKREK	118	118	0	0	0	0	0	0		0
M.KARA MUSA	2	0	2	0	0	1	0	0		1

K.ŞEYH KİYAH	133	125	8	0	1	2	1	2		2
K.KİSKÖS	178	178	0	0	0	0	0	0		0
K.HEKİRGE	65	64	1	0	0	1	0	0		0
K.AHUR EKREK	33	33	0	0	0	0	0	0		0
K.PAĞNİK	71	49	22	2	0	10	7	2		1
K.YALNIZ BAĞ	83	81	2	0	1	1	0	0		0
K.HILIR	46	31	15	0	1	9	0	3	1	1
K.SANSA	29	25	4	0	0	0	0	2		2
K.SÖRPVİRAN	35	0	35	0	0	17	8	7	3	0
K.SELÜKE	63	55	8	1	0	2	1	0		4
K.BEHAK	30	0	30	1	0	8	2	11	3	5
K.HAŞHAŞE	106	102	4	0	1	0	3	0		0
K.KIŞTİM	46	0	46	2	8	13	11	5	1	6
K.CELALİ	68	68	0	0	0	0	0	0		0
K.BARGÖSİR	18	18	0	0	0	0	0	0		0
K.DÜZ SEKİ	20	17	3	1	0	2	0	0		0
K.ÇAKIRMAN	41	30	11	0	0	6	4	0		1
K.AĞNİK	12	0	12	1	1	4	2	1	1	2
K.KIŞLAK-I SÜLEYMAN	38	0	38	5	0	18	13	0		2
K.HINZORI	47	47	0	0	0	0	0	0		0
K.ÇERME	17	0	17	0	0	8	0	0		9
K.VARTANİK	38	0	38	0	5	2	5	24	1	1
K.RUM SARAY	32	0	32	0	0	0	15	14	2	1
K.KARBUZ AHURU	3	0	3	0	0	0	0	0		3

K.KIŞLAK-I ÇİMENOĞLU	27	0	27	0	0	0	17	7		3
M.DONUZ VİRANI	13	0	13	0	0	0	3	8		2
K.KABURŞI	39	37	2	0	0	2	0	0		0
K.AKPINAR	21		21	0	0	4	3	8		6
TOPLAM	4689	3825	864	22	54	291	192	173	39	93

TABLO VIII: KUZAY ERZİNCAN KIRSALI NÜFUSLU YERLEŞMELERİ

Birim	Nefer en	Gebra n	Müsli m	müslim						
				Çif t	Nim	Benna k	Cab a	Mücerr ed	Mua f	Vasıfsı z
K.KARAKUŞ	120	113	7		1	2	2			2
K.İRGAN	238	238								
K.MUSA	158	153	5		1	2	1	1		
K.ENDERESİ	81	81								
K.ÇUBUK	4	0	4				3		1	
K.AKDAĞ	72	71	1							1
K.SELNİK	33	33								
K.VARTANİK	28	8	20		1	8		1	1	9
K.HAMZASI	123	123								
K.KAL'ACIK	41	0	41			12	17	9		3
K.CANCEGİ	54	54								
K.EKREK	194	194								
K.KEŞİNKÖR	95	95								
M.ÇÖĞRİÇ	11	0	11		1	3	3	2		2

K.ŞAHNA BİRASTİK	58	58								
K.NEFS-İ NİKOS	11	0	11				4	3	4	
K.KÖM	50	50								
K.SÜRBEHAN	51	50	1		1					
K.ALMASOR	9	0	9					4		5
K.GÖPÜRGE	8	0	8		3		4	1		
K.HÜDAVEYS	79	73	6		1	2	1			2
K.PULUR	73	73								
K.GELİNSİ	67	67								
K.ERDÖNE	10	0	10		1	6	3			
K.HIRADER	103	101	2							2
K.HOCKİS	51	51								
K.BASKİL	32	8	24			6	2	1		15
K.ÇOR HASSA	60	58	2							2
K.KÜRD BIRASTİK	21	11	10		6	1	2			1
K.HİZROLİ	87	69	18		4	5	4	3		2
K.TİL HARS	57	56	1							1
K.HIRANİS	39	0	39		6	14	1	18		
K.RUM EKREK	163	160	3			3				
K.MAĞAÇUR	143	143								
K.ZATKİĞ	142	142								
K.KÖRKÜL	25	0	25		4	6	5	8		2
K.BEKİRANİS	5	5								
K.DACİREK	76	76								
K.KİY	156	156								

K.VAKIF BIRASTİK	144	144								
K.BANORSİK	81	81								
K.NORGAKAL	32	32								
K.ZATIR	8	2	6			1	3	1	1	
K.BENDEĞİ (CEMAAT)	37	0	37					7	30	
K.KIŞLAKI KARAKÜÇÜK	12	0	12						12	
K.SURİ	5	0	5			3		2		
K.ÇATAL KIŞLAK	6	0	6			1	3		1	1
K.KALACIK DERESİ	54	0	54			18	25	9		2
K.BAŞYİĞİT	143	131	12		2	2	1			7
TOPLAM	3350	2960	390		32	95	84	70	50	59

OSMANLI DEVLETİ'NDE ERZİNCAN'DA KADIN VE VAKIF İLİŞKİSİ

Prof. Dr. Ümit KILIÇ*

ÖZET

Türk-İslam Devletlerinde de var olmakla birlikte en mükemmel hali Osmanlı Devleti'ndeki uygulamalarda görülen vakıf müessesesi, İmparatorluğun en ücra köşesinde bile Osmanlı toplumunun her alanında bir hizmet kurumu olarak kendisini göstermiştir. Birçok yönüyle ele alınan vakıf kurumunun en dikkate değer konularından birisi de toplumdaki kadınların vakıf kurumu ile ilişkisidir. Osmanlı sosyal yapısı içerisinde mahremiyet algısıyla hanelerinin içerisine sıkıştığı düşünülen kadınların vakıflar yoluyla kamu hizmetlerine katıldığı, toplumun sosyal meselelerine çözümler getirdiği, iktisadi teşekküller vasıtasıyla ekonomik faaliyetlerde bulunduğu görülmektedir. Osmanlı Devlet yapısı içerisinde kurdukları vakıflar yoluyla yöneticilik yapabildikleri tek alan olması başlı başına bu konunun önemini ortaya koymaktadır. Bu çalışmada Osmanlı Döneminde Erzincan'da kadın vâkıflar tarafından tesis edilen vakıflar incelenmiştir.

Anahtar Kelimeler: Erzincan, Kadın, Vakıf

* Atatürk Üniversitesi – Edebiyat Fakültesi, email: umit.kilic@atauni.edu.tr, tel: 0533 734 44 56

Giriş

Maddi bir karşılık beklemeden başkalarına yardım etmek gibi ulvi bir düşüncenin mahsulü olan vakıf müessesesi, yüzyıllardan beri İslam ülkelerinde büyük bir önem kazanmış, sosyal ve ekonomik hayat üzerinde derin tesirler icra etmiş bir kurumdur¹. Vakfın ifa ettiği fonksiyon, sadece ferdi bir hayırseverlik duygusundan ibaret bir yardımlaşma değildir. Ayrıca günümüzde devletin yürütmekle yükümlü olduğu birçok kamu hizmetleri geçmişte vakıflar eliyle ifa edilmiştir². Osmanlı Devletinden yol, köprü yapımı ve sulama çalışmaları gibi kamu işleri, hastanelerin yapımı, fakirlere yardım gibi sosyal yardımlaşma faaliyetleri, medreseler, kütüphanelerin inşası ve burada çalışan eğitici ve öğretici kadronun ücretleri, öğrencilerin bakımlarını ve eğitim masrafları, eğitim ve kültür işleri, câmi, mescit inşası gibi dini hizmetler vakıflar tarafından yürütülmüştür³. Vakıf kelimesi Arapça bir mastar olup, sözlük anlamı ile duruş, durmak, durdurmak, alıkoymak ve ayakta beklemek manalarını taşır⁴. Lügat olarak pek çok manası bulunan vakıf kelimesine farklı hukuki manalar da verilmiştir. Ebu Hanife'ye göre vakıf, bir kimsenin malik olduğu bir mülkün gelirlerini fakirlere veya cemaatinin dini ve sosyal ihtiyaçlarının giderilmesine tahsis edilme akdidir. Vâkıf, akdi bozma ve malını istediği gibi kullanma hakkına sahiptir. Bu hak ölümünden sonra varislerine de intikal eder⁵. Ebu Yusuf ve İmam Muhammed'e göre vakıf, kendisiyle bir şeyin mülkiyetinin Allah'ın mülkiyetine geçtiği ve ondan gelen gelirlerin Allah'ın kullarına tahsis edildiği bir muameledir. Ebu Yusuf ayrıca, vâkıfın "... vakfettim" sözünden ötürü vakfın bağlayıcılık niteliği kazandığını ve vâkıfın mülkünden çıktığını da belirtmektedir⁶. Farklı hukukî tarifleri olmakla beraber vakıflar, sadece Allah rızasını kazanmak için mali imkân sahibi olan kimseler tarafından kurulan ve geliri ihtiyaç içinde bulunan kimselere yahut kamu yararına hizmet eden dini ve sosyal kurumlara tahsis edilen müesseselerdir⁷.

Erzincan Vakıfları ve Kadın

Osmanlı İmparatorluğu'nda şehirlerdeki nüfus arttıkça kadınların sosyal hayattaki rolleri büyük ölçüde hane ile sınırlandırıldığı algısı mevcuttur. Özellikle Osmanlı sosyal yapısı içerisindeki mahremiyet algısı ve kadın ile erkeklerin hayatın tüm alanlarında birbirinden katı bir biçimde ayrı tutulması, Osmanlı toplumunda hane ile sınırlanan bir kadın dünyası olduğunun anlaşılmasına neden olmaktadır. Elbette ki Osmanlı İmparatorluğu üç kıtaya yayılmış farklı sosyo-kültürel ve iktisadî alanlardan oluşan bir yapıydı. Dolayısıyla imparatorluğun her tarafında ortak bir kadın figürü tanımlamak zordur. Ancak şehirlerde mahrem algısıyla sosyo-ekonomik hayatta alanı daraltılan kadın profiline aksine kırsal kesimde kadınlar, hayvancılık ve ekip biçme üzerine kurulu tarım ekonomisine dayalı üretim faaliyetleri içerisinde yoğun bir şekilde rol almaktaydı. Bu durum sosyal hayatta da daha görünür bir kadın kimliği ortaya koymaktaydı⁸. Her ne

¹ Ziya Kazıcı, *İslâm Medeniyeti ve Müesseseleri Tarihi*. İstanbul 2003. s.278.

² Halil Cin, Ahmet Akgündüz, *Türk Hukuk Tarihi*. İstanbul 1996. c II. s.50.

³ Bahattin Yediyıldız, *XVIII. Yüzyılda Türkiye'de Vakıf Müessesesi*, TTK. Yay, Ankara 2003, s.3., Şakir Berki, "Vakıfların Devlete ve Devletin Vakıflara Hizmeti" *Vakıflar Dergisi*, Sy.VII, İstanbul 1968, s.45-51.

⁴ Şemseddin Sami, *Kamus-ı Türkî*, İstanbul 1318, c.II. s.1495-1496.

⁵ Ömer Nasuhi Bilmen, *Hukuk-ı İslâmiyye ve İstilahat-ı Fıkhiyye Kamusu*, c.IV. İstanbul. 1951 s.151.

⁶ Yediyıldız, *XVIII. Yüzyılda Vakıf Müessesesi*. s.8

⁷ Ümit KILIÇ, Abdülkadir Gül, "Osmanlı Dönemi Erzurum Şehri'nin Fiziki Yapılanmasında Vakıflar", *Prof. Dr. Enver Konukçu Armağanı*, Ed. İbrahim Ethem Atnur, Ankara 2012, s. 325-330.

⁸ Kadriye Yılmaz Koca, *Osmanlı'da Kadın ve İktisat, Beyan Yayınları*, İstanbul, 1998, 143-154., Esra Baş, *Arşiv Belgelerinden Hareketle XVIII. yy. Osmanlı Toplum Hayatında Kadın*, Yüksek Lisans Tezi, Marmara Üniversitesi Sosyal Bilimler Enstitüsü, İstanbul 2006, s.12-21., Sibel Dulum, *Osmanlı Devleti'nde Kadının Statüsü, Eğitimde ve Çalışma Hayatı(1839-1918)*, Yüksek Lisans Tezi, Osmangazi Üniversitesi Sosyal Bilimler Enstitüsü Eskişehir 2006, s. 3-17.

şekilde olursa olsun Osmanlı Devleti'nde kadın, kamu ve iktisadi hayatın içerisinde yer almış, hukuksal haklarını kanunlar çerçevesinde edinmişti⁹.

Türk-İslâm dünyasındaki ve bilhassa Osmanlı İmparatorluğu'ndaki Vakıf Müessesesi üzerine birçok çalışma ve araştırma yapılmış, vakıfların sosyal ekonomik durumları ortaya konulmaya çalışılmıştır. Ancak bunlar yapılırken kadın vakıflar ve eserleri ile ilgili yeterince çalışma yapıldığını söyleyemeyiz. Hâlbuki Osmanlı toplumu başta olmak üzere vakıflar, kadınların idareci olarak da görev yapabildikleri ve kamuya hizmet götürme açısından erkekler kadar katılımda bulunabildikleri bir alandır. Öyle ki Türk ve İslâm dünyasındaki hayırseverliğin bir tezahürü olan vakıflar, erkekler kadar kadınlar tarafından da tesis edilmiştir. Arşivler ve kaynaklar incelendiğinde birçok vakfın kurucusunun kadınlardan oluştu hemen göze çarpar¹⁰. Bahsedildiği üzere Osmanlı İmparatorluğu'nda kadınların yönetici olarak kendilerini gösterdikleri kamusal hizmet alanı sadece vakıf kurumu olmuştur. Elbette ki idareci rolün yanında kadınlar vakıflarda vazife yapan görevliler olarak da yer almışlardır. Bu bağlamda Osmanlı toplumunda kadınların ve erkeklerin arasındaki geleneksel sosyal alan ayrımının en az görüldüğü uygulama Vakıf uygulamasıdır¹¹. Türk-İslâm toplumlarında kadın, toplumsal şartların el verdiği her alanda hanelerinin dışında var olan sosyal ve iktisadi işler işler de kendi varlıklarını ve emeklerini esirgememişlerdir. Hayırsever Türk kadınları güçleri nispetinde ya kurulmuş bir vakfın ihtiyacını gidermek, ya da var olan bir vakıftaki eserlerin veya kamuya sunulan hizmetlerin eksikliklerini karınca kararınca kendi emeğiyle destek olmuşlardır. Bazen de kendi küçük birikimleriyle her şeyi ile yeni bir vakıf tescil ettirip toplumsal alanda eğitim, sağlık, dini hayat ve belediye hizmetler gibi birçok ihtiyacı gidermeye çalışmışlardır. Elbette ki kadın görüşü ve bakışı kurdukları vakıfların hizmet için ele aldıkları alanlar ve hedef aldıkları kitleler açısından da kendilerini belli etmektedir¹².

İslâm toplumunda erkekler gibi kadınlar da vakıf kurucusu olmuşlar; isimlerini yaptırdıkları eserlerle ebedileştirmişlerdir. Bir vakfın kurucusunun kadın veya erkek olması, o vakfın sunduğu hizmetin niteliğini etkilememiş; aralarındaki keskin ve ayırt edici özellik, büyük oranda o vakfın mali yapısı ve zenginlik durumu olmuştur. Özelde Osmanlı, genelde İslam toplumunda Müslüman kadın kamuoyunda çok fazla öne çıkmamıştır. Müslüman kadının kendi mahremiyet sınırlarının ötesine hayri bir ürünle taşınmasında ve sosyal hayatın bir parçası hâline gelmesinde vakıfların büyük payı olmuştur. Vakıflar ayrıca, erkeklerde de olduğu gibi, kadının hukuki haklarını kullanarak hayırseverlik, alçak gönüllülük, dindarlık gibi motive edici bir güçle, maddi varlığını sosyal hayata yansıtmasının ve toplum hizmetine sunmasının araçlarından biri hâline gelmiştir

İslâm Hukuku açısından kadınların ticari faaliyetlerle kazanç sağlamaları, mal edinmeleri, sermaye sahibi olmaları, miras alabilmeleri, miras bırakabilmeleri, kendi hususi mallarından bağış ve hibe yapabilmeleri gibi haklara sahipti. İslam ülkelerinde ve kendinden önceki Türk-İslâm devletlerinde olduğu gibi Osmanlı Devleti'nde de kadınlar genellikle dört şekilde mal edinebilmekteydiler. Yakınlarından kendisine miras intikal etmesi, kendisine mal varlığı hibe edilmesi, nikâh akdi nedeniyle ödenen mehir ve herhangi bir ticari veya hizmet sektöründe çalışarak kazanç elde etmekteydiler. Osmanlı toplumunda kadınlar, sahip oldukları malları diledikleri şekilde tasarruf edebilir,

⁹ Kadriye Yılmaz Koca, *Osmanlı'da Kadın ve İktisat*, İstanbul 1988, s.143-154.

¹⁰ Ziya Kazıcı, *İslami ve Sosyal Açından Vakıflar*, İstanbul 1985, s.20.

¹¹ Ahmet Turan Yüksel, "Türk- İslam Medeniyetinde Vakıfların Yeri ve Önemi", XVII. Vakıf Haftası Nedeniyle 8 Aralık 1999'da düzenlenen "Türk İslam Medeniyetinde Vakıfların Yeri ve Önemi" konulu panelde sunulmuştur, s. 48-50.

¹² Müjgan Cunbur, "Ümmügülüm Hatun Vakfıyesi", *Vakıflar Dergisi*, Sy. 5, Ankara 2006, s. 207.

kendilerine ait mülkleri vakfedebilir veya hibe edebilirlerdi. Kadınların sahip oldukları mallara ve tasarruflarına babaları, kocaları veya çocukları müdahale edemezlerdi. Kadınlar mahkemeye şahsen veyahut vekâlet verdikleri kişiler aracılığıyla başvurarak tesis ettikleri vakıfları tescil ettirmektedirler. Kadın vâkıflar, kurdukları vakıfların mütevellileri olabilirler ve vakıflarda idareci olabilirlerdi¹³.

Her ne kadar Osmanlı toplumunda kadın ebeler, ev ev dolaşan çerçiler, İslâmî ritüellerle bezenmiş kâhinler ve buna benzer alanlarda çalışan, bu yolla iktisadî hayat içerisinde bulunan kadınlar olmakla beraber vakıf ve kadın ilişkisi ve bu ilişki içerisindeki kadınların sosyal ve iktisadi durumları en çok dikkat çeken konu olmuştur. Arşiv materyallerinin çokluğu nedeniyle özellikle XVII. ve XVIII. yüzyılda tesis edilmiş olan kadın vakıfları nispeten birtakım akademik çalışmalara konu olmuştur. İncelenen dönemlerde kadın vakıfları erkeklerin kurduğu vakıflara paralel olarak bir kısmı hayrî vakıflar olarak kurulmuşken, önemli bir kısmı da ailevi vakıflar olarak tesis edilmişti. Elbette ki uhrevî amaçlar gözetilmek ile beraber ailenin maddî varlıklarının korunması amacıyla kurulan vakıflar da göze çarpmaktadır. Türk-İslâm devletlerinde ve Osmanlı İmparatorluğu'nda Vakıf müessesesi, bu toplumlarda kadınların tarihi süreç içerisindeki konumları açısından da farklı bir önem taşımaktadır ki özellikle kadın ve mülkiyet ilişkisi açısından önemli veriler barındırmaktadır. Bu bağlamda vakıflar, özellikle klasik dönem Osmanlı toplumunda kadınların mülk sahibi olabildiklerini ortaya koymaktadır. Ancak bundan daha önemlisi diğer alanlarda görülmeyecek bir şekilde özellikle vakıf kurucusu ya da idarecisi olarak sahip olduğu sermaye ve mülkler ile buldukları yerleşim yerlerinin iktisadi alanlarında etkin olduklarını bu hususlarda haklarını koruyup kollayabilme açısından mahkemeleri yoğun bir biçimde kullandıkları da ortaya çıkmaktadır. Bu durum Osmanlı toplumunda kadınların en azından belirli bir kısmını ekonomik olarak erkeğe tam bağımlı olmadığını ve kamusal alanda iktisadi ve sosyal faaliyetlerle buldukları hanelerin dışına çıkabilecekleri de göstermektedir. Ancak vakıflar üzerinden kadın ve mülkiyet ilişkisinin tüm mahiyeti ile ortaya konulabilmesi için daha detaylı çalışmalara ihtiyaç vardır. Kadınların mülkiyeti kullanımı vakıf yoluyla erkek çocuklarına miras bırakmaları, mal alışverişinin ekonomik bir ihtiyaçtan mı yoksa aktif bir iktisadi faaliyetlerden mi kaynaklandığının detaylı incelenmesi gerekmektedir. Bu hususta yapılan az miktarda çalışmaların örneklerine bakıldığında farklı görüşlerin olduğu hemen göze çarpar, Osmanlı İmparatorluğu'nda XVII. yüzyıl içerisinde kadın ve vakıf ilişkisini değerlendiren Jennings ve Gerber, kadınların sahip olduğu mülklerle, bağımsız bir biçimde vakıf kurmalarını, Osmanlı Devleti içerisinde sınırlı da olsa kadınlara ait sade bir bağımsızlık olarak değerlendirmektedirler. Öte yandan XVI. yüzyıl üzerinde de çalışmalar yapan Baer, kadın vakıflarının zaman içerisinde sistematik olarak erkek egemenliğine geçtiğinden bahsetmektedir. XVIII. yüzyıl üzerine çalışmalar yapan Meriwether ise kadınların vakıflar yoluyla önemli miktarlarda iktisadî kazançlar sağladıklarını ve bazen erkeklerin kurduğu vakıflar üzerinde hakimiyet sağlayarak buralardan da gelirler elde ettikleri sonucuna ulaşmıştır. Bu farklı sonuçlar elbette ki zaman ve coğrafya koşullarına bağlıdır. Bulduğu zamanın ve sosyal yapının şarkıları imparatorluğun değişik coğrafyalarında ki kadın vakıflarına farklı süreçler tayin etmiştir. Ancak bu farklılaşmayı birkaç basit sebebi dayandırarak izah etmek çok kolay olmayacaktır. Kadın Vakıfları ile ilgili çalışmaları artarak devam etmesi, kadın ve mülkiyet ilişkisi içerisindeki sürecin izahına daha fazla yardım edecektir¹⁴. Bu çalışma, Erzincan'a ait vakfiyeler temelinde,

¹³ Muhammed Hamidullah, *İslam'a Giriş*, çev. Cemal Aydın, TDV Yay, Ankara 2016, s. 263-265., Saadet Maydaer, "Osmanlı Klâsik Döneminde Kadınların Servet Edinme Yolları (Bursa Örneği)", *Uludağ Üniversitesi İlahiyat Fakültesi Dergisi*, 15/2, (2006), s. 365-366.

¹⁴ Margaret L. Meriwether, *Yeniden Kadınlar ve Vakıf Üstüne: Halep, 1770-1840*, *Modernleşmenin Eşiğinde Osmanlı Kadınları*, ed: Madelina C. Zilfi, Tarih Vakfı Yurt Yay., İstanbul, 2000, s.123.; Judith E. Tucker,

Erzincan tarihinde kadınların sosyo-ekonomik konumları üzerine başlangıç ve ilk adım mahiyetinde kaleme alınmıştır. Elde ettiğimiz verilere göre Erzincan'daki kadın vakıfları şunlardır ibarettir

Hafize Hanım bint-i Mustafa Vakfı

25 Cemaziye'l-evvel 1229 / 15 Mayıs 1814 tarihinde Erzincan'ın Cuma Mahallesi-Yeniçeriöğlü köşesinde tesis edilen bu vakfın tescil mütevellisi Esseyyid Osman efendi bin Hacı Ali Ağa olup onun aracılığıyla Kadı huzurunda vakıf tescil edilmişti. Hafize Hanımın vakıfları için bağısladığı hayratlar ise Erzincan Melik Mahallesi'nde bahçe ve menzil ile Çakırman köyünde değirmenlerin kiraya verilmesiyle elde edilecek gelirlerden oluşmaktaydı. Bu gelirler vâkıfın isteği ile gelir getiren akarların vergi ve tamirleri, kurban bayramında bir kurban kesilmesi, Câmi-i Kebir'de mahfelin sağında bir aydınlatma, menzile ait çeşmenin ayaklarının ve su yolunun tamiri, şeri murabaha şartıyla fazlanın müteveli elinde olması, hayatta oldukça tevliyetin kendisinde öldükten sonra da eşinde ve sonrasında torunlarında olmasıydı¹⁵.

Ahmed Kızı Zeyneb Hatun Vakfı

9 Recep 1283 / 17 Kasım 1866 tarihinde Erzincan'a bağlı Kemah Sancağı'nın Müşekrek köyünde kurulan para vakfının tescil mütevellisi Hasan Efendi bin Hüseyin olarak kaydedilmişti. Zeyneb Hatun 1.500 kuruş nakit para ile kurulan vakfın meşrutası ise onu on bir buçuk üzerinden yani % 15 üzerinden istirbah geliri ile Feyzullah Efendi Câmii hatibi için harcanmasını şart koşturmuştu. Mütevellilik vazifesini kendi üzerine alan Zeyneb Hatun, vefatından sonra torunlarına kalmasını eğer torunlarının nesli kesilirse, dönemin kadısının marifeti ile müteveli tespit edilmesini istemekteydi¹⁶.

Firdevs Hatun bint-i Silahşorzâde Salih

18 Mayıs 1305 /30 Temmuz 1889 tarihinde Erzincan'ın Hasan Efendi Mahallesi'nde kurulan vakfın tescil mütevellisi Şerif Ağa ibn-i Abdullah olarak kaydedilmişti. Geçüt ve Handeresi köyleri vadisinden geçerek Geçüt arkından gelen suyun Perşembe günleri için kiraya verilip gelirinden her yıl kurban bayramında, kendisi, babası, annesi ve eşi için dört kurban kesilip fukaraya dağıtılmasını şart koşturmuştu. Yine her yıl üç vukiyye mum yağından Hasan Efendi camiine aydınlatma araçlarının temini, her yıl 2 vukiyye balın fakirler için dağıtılması ve mevlid-i nebevi'de fakir fukaraya ve ahaliye helva dağıtımı vakfın şartları arasındaydı. Vakfın mütevelliliğine Firdevs Hanım kendisini atarken vefatından sonra oğlu ve torunlarının gelmesini istemekteydi¹⁷.

Kocurzâde Elhac Mehmed Efendi Kerimesi Ayşe Hanım.

27 Şevval 1308 / 5 Haziran 1891 tarihinde Erzincan'ın Hasan Efendi Mahallesi'nde oturan Kocurzade Elhac Mehmet Efendi kerimesi Ayşe Hanım tarafından kurulduğu görülmektedir. Tescil mütevellisi ise oğlu Abdülhamid Bey'dir. Para vakfı mahiyetini taşıyan vakfa 2.000 kuruş nakit para hibe edilmiş, onu on bir buçuktan yani %15 oranında

Women in Nineteenth Century Egypt, Cambridge University Press, 1985, s.95-96.; Mary Ann Fay, "Kadınlar ve Vakıflar: 18. Yüzyıl Mısır'ında Mülkiyet, İktidar ve Toplumsal Cinsiyet'in Nüfuz Alanı", Modernleşmenin Eşiğinde Osmanlı Kadınları, ed: Madelina C. Zilfi, Tarih Vakfı Yurt Yay., İstanbul, 2000, s. 30-31.; Ronald C. Jennings, "Women in Early 17th Century Otoman Judicial Records- The Sheria Court of Anatolian Kayseri", JESHO, no:18, 1975.; Haim Gerber, "Social Economic Position of Women in an Otoman City, Bursa, 1600-1700", IJMES, no: 12, 1980.; Gabriel Baer, "Women and Waqf: An Analyses of the İstanbul Tahrir of 1546", Asian and African Studies, no:17, 1983; İlkay Yılmaz; "Osmanlı Kadın Tarihine İlişkin Birkaç Not", *Kadın Araştırmaları Dergisi*, Yıl 2012/1-Sayı:10, s. 61-81.

¹⁵ VGMA-584/130/68

¹⁶ VGMA-584/130/68

¹⁷ VGMA-618-1/154/116

istirbaha verilerek elde edilecek gelirden Salur Köyü Câmii imamı için senelik 150 kuruş, caminin hatibi için 120 kuruş, ve yine vakıf gelirinden 30 kuruş ise camiinin mihrabının 2 tarafındaki balmumundan yapılan mumlar ve sair masraflar için harcanması şart koşulmuştu¹⁸.

Hace Mahinur Hanım bint-i Elhâc Ali Rıza Bey

4 Zilhicce 1314 / 6 Mayıs 1897 tarihinde Erzincan'ın Hamidiye / Şerefiye Mahallesi'nde oturan Hace Mahinur Hanım tarafından tesis edilmiştir. Tescil mütevellisi oğlu Yaver Müşîr Binbaşı Rıfat Bey olup kendi mülkünden Erzincan'da bulunan bir mağaza ve beş tane dükkân kiraya verilip önce vakfa hibe edilen dükkân ve mağazaların tamir ve vergileri karşılanması şartı getirilmiş olup geriye kalan meblağdan 13 akçenin 5 akçesi câminin imamına, 3 akçesi câmii hatibine, 4 akçesi müezzin ve ferraşa, 1 akçesinin ise caminin gerekli hallerde tamirine harcanması istenmekteydi. Vakfın tevliyetini oğlu Rıfat Bey'e bırakan Mahinur Hanım, gerekli hallerde kendisi ve oğlu için vakıfta değişiklik yapma hakkını elinde tuttuğu vakıf kayıtlarında belirtilmekteydi¹⁹.

Aşçı Mehmed Zevcesi Hatice Hatun

4 Rebiü'l-ahir 1323 / 8 Haziran 1905 tarihinde kurulan vakfın kurucusu Erzincan'ın molla güzel mahallesinde oturan aşçı Mehmed zevcesi Hatice Hatun'dur. Tescil mütevellisi Lokoğlu Hafız Halid Efendi ibn-i Hacı Mustafa olup Hatice Hatun'un malından iki katlı bir menzil kiraya verilerek elde edilerek gelirden öncelikle menzilin tamir ve vergileri karşılanması bunun yanında vefatından sonra her yıl ruhu için on kıyye mum yağından Gülâbi Bey Camii için verilmesi ve aydınlatma araçları imal edilmesi, kendisi, babası Mustafa, annesi Fatıma ve eşi Mehmet ve oğlu Salih için bayramlarda kurban kesilmesi ve fakirlere dağıtılması, vefatından sonra kendi ruhi için her sene altı defa hatim indirilmesi, geriye kalan meblağdan mütevelliyeye verilmesi şart koşulmuştur. Tevliyetin kendisinde olması ve vefatından sonra oğluna verilmesi şart koşulmuştu. Vakıf mütevellisine de vakfa ait menzilde vakıf şartlarını yerine getirmek şartıyla oturma izni verilmişti²⁰.

Şerife Hanım bint-i Veliyyüddin

1262/1845/ Muharrem 1326 / Şubat 1908 de kurulan vakıf Yanlızbağ köyü'nde oturan Şerife Hanım tarafından kurulmuştu. Tescil mütevellisi Yasin Efendi zade İbrahim Efendi olup vakıf için Vagirt köyü arkında akan suyun cumartesi günü su hissesinin geliri bağışlanmıştı. Su vakfı hüviyetini taşıyan vakfın gelirleri ile üç aylarda öğrencilerin eğitimi ve fakirler için helva dağıtılması, her yıl kurban bayramında kurban kesilmesi, Müfti Câmî-i şerifinde aydınlatma için mum yapılması, tevliyetin ise kendisi ve sonrasında torunlarında kalması şartı koşulmuştu²¹.

Ayşe Hanım bint-i İbrahim Yüzbaşı Müteveffa Ahmed Efendi Eşi

12 Şubat 1328 /23 Şubat 1910 tarihinde kurulan vakıf Erzincan'da Vağaver köyünde oturan Ayşe Hanım tarafından kurulmuştu. Tescil mütevellisi Şeyhoğlu Mehmed Dursun Efendi ibn-i Mehmed olup, vakıf için sahibi olduğu bir menzil kiraya verilerek elde edilen gelir vakfedilmiştir. Elde edilen gelire menzilin tamir ve vergileri karşılanması, her yıl üçte birini köy camiinin olağanüstü masraflarına, üçte birine kurban bayramında kurban ve

¹⁸ VGMA-603 /200/334

¹⁹ VGMA-594 /90/80

²⁰ VGMA-611 /170/176

²¹ VGMA-611 /170/176

üç hokka donyağından Cami'de aydınlanma araçları için, üçte birini ise müteveli için ayrılmaktaydı. Müteveli ise Ayşe Hanım kendi üzerinde tutmaktaydı²².

Zülfiye Hanım bint-i Şâkir Binbaşı Hacı Kâmil Efendi Zevcesi

1340/1922 tarihinde kurulan bir vakıf olup kurucusu Zülfiye Hanım Erzincan'da Çeribaşı mahallesinde oturmaktaydı. Tescil mütevellisi Şeyh Mehmed Reşid Efendi olup Zülfiye Hanım tarafından kurulan vakıf, 11.500 kuruş kıymetinde bir hane ve bahçenin kiraya verilmesinden elde edilecek kazançtan ibaret bir gelire sahipti. Zülfiye Hanım kurduğu vakıfta, hane ve bahçenin tamir ve vergileri karşılanması, Halilullah Câmiine anne ve babasının ruhu için verilen aydınlanma araçlarının temini, kendi ruhu için kurban bayramında kurban kesilmesi buradan elde edilecek etin ve derinin öşrü vakfın nâzırı, kalanının ise vakfın mütevellisine verilmesi şartını koşmuştu. Zülfiye Hanım mütevelliliğin hayattayken kendisinin öldükten sonra kayınlarının olmasını şarta bağlanmıştır²³.

Bu çalışmada Erzincan'a ait vakfiyeler kullanılmış olup buradan tespit edilen kadın vakıfları ele alınmıştır. Ancak vakıflarla ilgili tek kaynak Elbette ki sadece vakfiyeler olmamakla beraber bir başlangıç ve ilk adım mahiyetinde bu çalışma kaleme alınmıştır. Osmanlı döneminde Erzincan da tesis edilen vakıflara ait Vakıflar Genel Müdürlüğü Arşivi'nde kayıtlı olan yaklaşık 81 adet vakfiye bulunmaktadır. Bu vakıfların 9 tanesi kadın Vakıflar tarafından tescil ettirilmiş Vakıflar olduğu görülmektedir. Klasik döneme ait Erzincan şer'iyye sicillerinin kayıp oluşu ve ayrıca ileride bulunacak olan yeni vakfiye defterleri ile bu sayının artacağı muhakkaktır. Elimizdeki vakfiyeler den yola çıktığımız zaman kadınlar tarafından kurulan vakıfların eğitim öğretim, dini hizmetler ve temiz su ihtiyacını karşılamaya yönelik Vakıflar olduğunu görmekteyiz. Bunlara ilaveten vakıf sahibi kadınlar kendileri, anne babaları ve eşleri için de ölümlerinden sonra ruhlarının uhrevi hayatlarındaki selametleri açısından sevap kazanmak amacıyla kurban bayramlarında kurban kesimi ve fakirlere dağıtımını, Ayrıca Kur'an-ı Kerim'den sureler okunmasını şart koştuklarından görmekteyiz. Vakfedilen mallar bahçe, bir kısmı yerleşim yerlerine gelen tüccarların kullanımına kiralanmış menziller, değirmenler, yine kiraya verilmiş dükkân ve mağazalar, bitişik veyahut müstakil bahçeli evlerden oluşmaktaydı. Erzincan kadın vakıfları açısından en dikkate değer vakıf malları bazı köylerde bulunan su hisseleri ve nakit paralarıdır. Köylerde bulunan su kaynaklarının her gün için ayrı olmak üzere kiralanmakta olduğu görülmektedir. Bu su kaynaklarına tasarruf eden kadın vakıfların, haftanın belirli günlerine ait şu gelirleri mi kurdukları Vakıflar için hibe ettiklerini görmekteyiz. Öte taraftan Osmanlı Devleti'nde tartışmalı bir konu olan para vakıflarının Erzincan'daki kadın vakıflarında da mevcut olduğu tespit edilmektedir. Vakıf sahibelerinin güçlerine göre belli miktarda nakit para hibe ederek murabaha yoluyla yaklaşık yüzde 15 oranında bir nema elde ettiklerini ve bu gelirleri tesis ettikleri vakıflarda harcanmak üzere şart koştukları tanzim ettikleri vakfiyelerden anlaşılmaktadır.

Vakfiyeler incelendiği zaman görülmektedir ki vakıf gelirlerinin belirli bir kısmının vakfa ait bütün mülklerin icabeden vergilerinin ödenmesi ve İlerleyen zamanlarda gerekli olan tamiratlar için tahsis edildiği görülmektedir. Yaygın olarak vakfiyeler de göze çarpan diğer bir unsur ise özellikle kurban bayramlarında vakfın gelir oranına göre farklı sayılarda kurban temin edilmesi, bayram günü kesilmesi ve fakir fukara ile öğrencilere dağıtılması Erzincan'da kadınların kurduğu Vakıflar da yaygın bir meşruta olduğudur. Özellikle bayram günü ifa edilmesi nedeniyle kesilen ve dağıtılan kurbanlardan evvela kendi, sonra anne-baba ve eşlerinin ruhları için kendilerine sevap getirmesi amacıyla bu şartı koştukları vakfiyeler de açıkça yazmaktadır. Her ne kadar hayatta buldukları camilerin bânileri

²² VGMA-618-1 /182/139

²³ VGMA-615 /183/50

kendileri olmasa da, güçleri nispetinde doğdukları yerlerde veya meskûn buldukları mahallelerdeki mescit ve camilerin birtakım masraflarını vakıflar yoluyla üstlenmeleri de dini hayata bu yolla yaptıkları katkıyı ortaya koymaktadır. Özellikle kadın vâkıfların camilerin aydınlatmaları, yine camilerde görev yapan imam, hatip, müezzin, farraş gibi görevlilerle, mütevellî gibi idarecilerin ücretleri konusunda da kurdukları vakıfların gelirlerinde pay ayırdıkları görülmektedir. Ayrıca dini kurumların doğal afet gibi olağanüstü durumlarda ortaya çıkacak masraflarının karşılanması için de gelir tahsis ettikleri tespit edilmektedir. Eğitim öğretim hayatına katkıda bulunmak yine Erzincan'daki kadın vakıflarının amaçlarından birisidir. Medreselerde eğitim öğretim gören öğrencilerin ibade ve iâşe masrafları yine kadın vâkıfların önem verdiği konulardan biri olarak görülmektedir. Aynı hassasiyetin fakirler içinde gösterildiği vakfiyeler de göze çarpmaktadır. Dikkati çeken diğer önemli bir konuda, her dönemde çok büyük önem taşıyan temiz su temini ve dağıtımına yönelik vakıf faaliyetleridir. Erzincan kadın vakıflarının, suyun temini kadar, yerleşim alanlarına ve kullanıcılara temiz ve sağlıklı suyun ulaştırılması için suyollarının yapımı ve tamirleri için de faaliyet gösterdikleri anlaşılmaktadır.

SONUÇ

Osmanlı toplumunda hayırseverlik duygusunun kurumsallaşmış bir yansıması olan vakıf sisteminin en dikkate değer yönlerinden birisi vakıflardaki kadınların kurucu ve çalışan bireyler olarak gösterdikleri katılımlardır. Osmanlı sosyal yapısı içerisindeki konumlarının çok ötesinde, vakıflar içerisinde kamusal bir hizmet alanında çalışan olmanın yanında diğer hiçbir alanda görülmemiş bir şekilde idareci sıfatıyla da yer almaları Osmanlı toplumunda kadının rolünün tespiti açısından büyük önem taşımaktadır. Erzincan örneğinde de İmparatorluğun genelinde olduğu gibi yüzde on civarında bir oranla kadınların kurduğu vakıfları tespit edebilmekteyiz. Erzincan'daki kadınların tesis ettiği vakıflarda farklı sosyo-ekonomik düzeylerdeki kadınların vakıf kurumları içerisinde yer almaya çalıştıklarını görmekteyiz. Vâkıfelerin genellikle, eğitim-öğretim, dinî müesseseler, suyuolları, öğrencilerin ve fakirlerin iâşesi gibi konulara eğildikleri, bu hizmetlerin ise ev, menzil, bahçe ve nakit para gibi hibelerden elde edilen gelirlerle sağlanmaktaydı. Varlıklı ailelerin üyeleri kadar orta sınıfa ait ailelere üye kadınlarında vakıf kurumları içerisinde buldukları görülmektedir. Kadın vakıfların özellikle uhrevî hayata ait sevabını Allah'tan bekleyerek yaptıkları Kuran-ı Kerim okutma veya kurban kesimi gibi ibadetlerin sevaplarına anne, baba, çocuk ve eşleri gibi bütün ailelerini dahil ettikleri, buna karşılık bazı erkek vakıflarında bunun kişisel olarak bırakıldığı dikkate değer bir durumdur. Erzincan'da kadınların sosyal sınırlamalara rağmen toplumsal meselelere ilgi gösterdikleri ve bunlarla ilgili faaliyetlere yöneldikleri bir başka deyişle vakıfları sadece ailevi varlığının devamının garantisini sağlamak için değil, topluma katkı sağlamak için kurdukları ortaya çıkmaktadır.

Tablo – Erzincan'da Kurulan Kadın vakıflarının Evkaf ve Hayratı

S	Vakfedilen Mallar	Gelirlerin Harcandığı Alanlar
1	Bahçe	Tamir ve Vergiler
2	Menzil	Kurban Bayramında Kurban Kesimi ve Dağıtımı
3	Asiyâb (Değirmen)	Câmii Aydınlatmaları
4	Dink	Su Yolu Tamirleri
5	Mağaza	Vakıf Görevlileri İçin Ücret
6	Dükkân	Cami Aydınlanma Araçları ve Mum
7	Su Hissesi	Öğrenciler ve Fakirler İçin Yiyecek
8	Hane	
9	Bahçeli Ev	
10	Nakit Para	

KAYNAKÇA**Vakıflar Genel Müdürlüğü Arşivi**

VGMA-584/130/68

VGMA-618-1/154/116

VGMA-603 /200/334

VGMA-594 /90/80

VGMA-611 /170/176

VGMA-618-1 /182/139

VGMA-615 /183/50

Kaynak Eserler

Ahmet Turan Yüksel, “Türk- İslam Medeniyetinde Vakıfların Yeri ve Önemi”, XVII. Vakıf Haftası Nedeniyle 8 Aralık 1999’da düzenlenen “Türk İslam Medeniyetinde Vakıfların Yeri ve Önemi” konulu panelde sunulmuştur,

Bahattin Yediyıldız, *XVIII. Yüzyılda Türkiye’de Vakıf Müessesesi*. TTK. Yay. Ankara 2003

Gabriel Baer, “ Women and Waqf: An Analyses of the İstanbul Tahrir of 1546”, *Asian and African Studies* , no:17, 1983.

Haim Gerber, “Social Economic Position of Women in an Otoman City, Bursa, 1600- 1700”, *IJMES*, no: 12, 1980.

Halil Cin, Ahmet Akgündüz, *Türk Hukuk Tarihi*. İstanbul 1996.

İlkay Yılmaz; “Osmanlı Kadın Tarihine İlişkin Birkaç Not” *Kadın Araştırmaları Dergisi*, /1-Sayı:10, 2012.

Judith E. Tucker, *Women in Nineteenth Century Egypt*, Cambridge University Press, 1985.

Kadriye Yılmaz Koca, *Osmanlı’da Kadın ve İktisat, Beyan Yayınları*, İstanbul, 1998.

Esra Baş, *Arşiv Belgelerinden Hareketle XVIII. yy. Osmanlı Toplum Hayatında Kadın*, Yüksek Lisans Tezi, Marmara Üniversitesi Sosyal Bilimler Enstitüsü, İstanbul 2006.

Margaret L. Meriwether, *Yeniden Kadınlar ve Vakıf Üstüne: Halep, 1770-1840*”, *Modernleşmenin Eşiğinde Osmanlı Kadınları*, ed: Madelina C. Zilfi, Tarih Vakfı Yurt Yay., İstanbul, 2000.

Mary Ann Fay, “Kadınlar ve Vakıflar: 18. Yüzyıl Mısır’ında Mülkiyet, İktidar ve Toplumsal Cinsiyet’in Nüfuz Alanı”, *Modernleşmenin Eşiğinde Osmanlı Kadınları*, ed: Madelina C. Zilfi, Tarih Vakfı Yurt Yay., İstanbul 2000.

Muhammed Hamidullah, *İslam’a Giriş*, çev. Cemal Aydın, TDV Yay, Ankara 2016.

Müjgan Cunbur, “Ümmügülsüm Hatun Vakfı”, *Vakıflar Dergisi*, Sy. 5, Ankara 2006.

Ömer Nasuhi Bilmen, *Hukuk-ı İslâmiyye ve İstilahat-ı Fıkıhiyye Kamusu*, c.IV. İstanbul. 1951.

Ronald C. Jennings, “Women in Early 17th Century Otoman Judicial Records- The Sheria Court of Anatolian Kayseri”, *JESHO*, no:18, 1975.

Saadet Maydaer, “Osmanlı Klâsik Döneminde Kadınların Servet Edinme Yolları (Bursa Örneği)”, *Uludağ Üniversitesi İlahiyat Fakültesi Dergisi*, 15/2, (2006).

Sibel Dulum, *Osmanlı Devleti'nde Kadının Statüsü, Eğitimde ve Çalışma Hayatı(1839-1918)*, Yüksek Lisans Tezi, Osmangazi Üniversitesi Sosyal Bilimler Enstitüsü Eskişehir 2006.

Şakir Berki, “Vakıfların Devlete ve Devletin Vakıflara Hizmeti” *Vakıflar Dergisi*. Sy.VII. İstanbul 1968.

Şemseddin Sâmî, *Kamus-ı Türkî*. İstanbul 1318. c.II. s.1495–1496.

Ümit Kılıç, Abdülkadir Gül, “Osmanlı Dönemi Erzurum Şehri'nin Fizikî Yapılanmasında Vakıflar”, *Prof. Dr. Enver Konukçu Armağanı*, Ed. İbrahim Ethem Atnur, Ankara 2012.

Ziya Kazıcı, *İslâm Medeniyeti ve Müesseseleri Tarihi*. İstanbul 2003.

Ziya Kazıcı, *İslami ve Sosyal Açından Vakıflar*, İstanbul, 1985.

1555-1645 TARİHLERİNDE TRABZON KADI SİCİLLERİNDE ERZİNCANLILAR İLE İLGİLİ KAYITLAR

Temel ÖZTÜRK*

Özet

Bu çalışma yaklaşık yüzyıllık bir dönemde Trabzon'da bulunan Erzincanlılar hakkında bilgi aktarmak hatta Erzincan'la ilgili kayıtlara değinerek Trabzon-Erzincan hattındaki ilişki ve bağın önemini de kadı sicilleri üzerinden ortaya koymak amacıyla planlanmıştır. Bu yönde mevcut kayıtlar arasında ticari ilişkilerden sosyal ve kültürel ilişkilere kadar birçok konunun yer aldığı görülmektedir. Bunların bir kısmı arasında deri ticareti, çeşitli dava süreçleri ve bu davalardaki şahitlikler ile kefil uygulamaları örnek olarak gösterilebilir. Uzun bir dönem olarak görülen zaman dilimi, imparatorluğun ihtişamlı yılları olan Kanuni döneminin sonları ile Girit Savaşı'na kadar olan süreci kapsamaktadır. Bu zaman dilimi içerisinde 30 sicil üzerinden yeterli sayıdaki kayıtlar bahsi geçen dikkat çekici hususları gündeme getirmektedir. Mevcut siciller içerisinde Erzincan ve kazaları da dikkate alınarak hızlı bir tarama ile ilgili kayıtlara ulaşma ve bunların analizini gerçekleştirme çalışmanın yöntemini oluşturmaktadır.

Anahtar Kelimeler: Erzincan, Trabzon, Kadı Sicilleri

THE RECORDS REGARDING the PEOPLE of ERZINCAN in the TRABZON
SHARIA COURT RECORDS in 1555-1645

Abstract

This study, in a period of about one hundred years, is planned to reveal the importance of the relationship and bond between Trabzon and Erzincan through the Trabzon Sharia Court Records by providing information about the people of Erzincan in Trabzon and referring to the records about Erzincan. In this respect, it is seen that there are many issues ranging from commercial relations to social and cultural relations. Some of these include leather trade, various litigation processes and witness testimonies and guarantor practices in these cases. The period of time, seen as a long period, covers the term between the end of the period of Kanuni and the Cretan War. A sufficient number of records, approximately 30 Trabzon Sharia Court Records, raises the aforementioned points of interest. Furthermore, Erzincan and its districts will also be taken into consideration and the quick analysis of these documents will constitute the method of this study.

Key Words: Erzincan, Trabzon, Sharia Court Records.

* Prof. Dr., KTÜ Edebiyat Fakültesi Tarih Bölümü, 61080 Kampüs/Trabzon e-mail: tozturk61@gmail.com

GİRİŞ

Erzincan, coğrafi konumu itibarıyla kuzeyle yani Karadeniz’le irtibatını en kolay Trabzon üzerinden sağlamaktadır. Trabzon kuzey-güney, doğu-batı eksenindeki gerek seyahat gerekse ticari ulaşımının kavşak noktasında olması dolayısıyla bilhassa Anadolu’nun doğu bölgesinde buraya yakın olan iller açısından tercih edilen bir güzergâhtı. Haliyle 16 ve 17. yüzyıl ortalarında da bazı Erzincanlılar gerek seyahat gerek ticaret hatta gerekse burada yerleşip kalma amacıyla yani Trabzon’a göç etme isteğiyle buraya gelmekte idiler. Zira günümüzde olduğu gibi tarihi süreçte de insanların su kaynakları çevresine veya sahil kentlerine yerleşme istekleri bilinmektedir. Hele Trabzon gibi ulaşım ve ticaretteki kavşak noktaları açısından bu talep yoğunlaşmaktaydı.

Yaklaşık bir yüzyıllık dönemi kapsayan bu çalışma hukuki, sosyo-ekonomik ve kültürel açıdan da zengin olup bir nevi dönemin mahkeme kayıtlarını yansıtan kadı sicillerindeki çeşitli kayıtlara dayanmaktadır. Dolayısıyla çalışmaya kaynak değerlendirmesi açısından bir sınırlama getirildiği gibi araştırma döneminden günümüze kadar gelebilen 30 sicil gözden geçirilmiş ve ancak 10 sicilde Erzincan’la ilgili kayıtlara rastlanmıştır.

Bilindiği üzere kadı sicilleri yani Osmanlı mahkeme defterleri Osmanlı tarihi üzerine yapılan araştırmalar için büyük öneme sahiptir. Bunlar Osmanlı Devleti’nin en önemli hukuki belgeleri arasında yer alır. Siciller, 16. yüzyılın yarısından 20. yüzyılın ilk çeyreğine kadar Türk tarihinin sosyal, kültürel, ekonomik ve hukuki hayatının araştırılmasında vazgeçilmez kaynaklardır. Çeşitli vilayetler nezdinde günümüze kadar gelen bu siciller Trabzon için de oldukça büyük bir yekünü kapsamaktadır.¹

SİCİLLERDEKİ ERZİNCAN/ERZİNCANLILAR

Siciller üzerinde yapılan incelemeler sonucu araştırma döneminde Erzincan ve Erzincanlılardan bahseden 42 kayda ulaşılmıştır. Çeşitli konuları içeren bu kayıtlar daha çok 17. yüzyılı kapsamaktadır. 16. yüzyılı kapsayan sadece 3 kayıt mevcuttur. Bunların hepsi de Erzincan alaybeyi ile ilgilidir. Kayıtların ikisi yolsuzluk biri de kabalıcı seçimi ile alakalıdır. Kabalıcı seçimi 1565 tarihinde Erzincan alaybeyinin mahsulü için zimmi birinin tespiti sonucu gerçekleştirilmiştir.² Erzincan alaybeyinin Trabzon’daki bazı timarları zapt ederek Sürmene’deki hasların mahsulünden Erzurum Alaybeyi Ayas Paşa aracılığıyla 500 akçe alması bir yolsuzluğu işaret etmektedir.³ Yine alaybeyinin Maçka hudutlarındaki bir köyün mahsulünden haksız yere aldığı öşür dolayısıyla köylü ile arasında anlaşmazlık çıkmıştır.⁴ Maçka ile Erzincan arasındaki bağ 1628’deki bir timar tevcihi ile de kendini göstermektedir. Bu tarihte Maçka’nın Galyan Köyündeki 13200 akçelik timar Erzincan Kalesindeki görevini yerine getirmek şartıyla Hasan’a verilmişti.⁵

17. yüzyıl kadı sicillerinde Erzincan’ın idari birim olarak ismine daha çok merkezden gelen hükümler arasında rastlamaktayız. Bunlar da çoğunlukla askeri hükümler olup sefer hazırlıklarını kapsamaktadır. Bilhassa Revan Seferi için vurgulanan bu emirler Anadolu’nun sol kolunu içermekle beraber Erzincan ve Kemah’ı da kapsamaktadır.⁶ Emirlerde Kızılbaş üzerine yapılacak sefer vurgulanarak yeniçeri temini başta olmak üzere

¹ Kadı sicilleri hakkında geniş bilgi için bkz. Ahmet Akgündüz, *Şer’iye Sicilleri*, C. 1-2, Türk Dünyası Araştırmaları Vakfı Yayınları, İstanbul 1989.

² TSS, No: 1819, s. 24/7.

³ TSS, No: 1815, s. 17/4.

⁴ TSS, No: 1815, s. 45/1.

⁵ TSS, No: 1825, s. 82/1.

⁶ TSS, No: 1827, s. 74/1, 96/6, 98/1, 98/2.

tüm askerin tedariki belirtilmektedir.⁷ Bu yönde 1635 tarihli bir kayıta sürücülerin askerlerle Ramazan'ın yedinci gününe kadar Erzincan'a ulaşması istenmektedir.⁸ Merkezden gelen hükümler arasında farklı konularda da geniş bir coğrafyayı kapsayan hükümde Erzincan ve Kemah'ın adı geçmektedir. Bu metropolit atanmasına yönelik emirdir. Emirde Trabzon ve civar keferenin üzerine Kirlos isimli rahibin metropolit olarak tayin edildiği ve aralarında Erzincan ve Kemah'ın da bulunduğu çeşitli yerleşim kadılarına rahibe işlerinde kolaylık gösterilmesinin istendiği vurgulanmaktadır.⁹

Kadı sicillerindeki dava kayıtlarında da Erzincanlılarla ilgili olarak farklı konular yer almaktadır. Burada sosyal ve kültürel konulardan iktisadi konulara kadar geniş bir yelpaze görmekteyiz. İçerisinde güvenlikle ilgili kayıtların da bulunduğu olayların başında gasp ve hırsızlık gelmektedir. 1629 tarihli bir kayıt Erzincan'dan Kemah'a giderken yolda tüm eşyasıyla beraber gözü kör bir katırının da çalındığını ileri süren Mehmet oğlu Ali Çelebi'nin iddiasını ortaya koymaktadır.¹⁰ Davada suçlanan Kel Ahmet katırı satın aldığı söylemesi üzerine şahitler katırın Ali Çelebi'ye ait olduğunu tasdik etmişlerdir. Yine Trabzon'da oturup Bayburtlu olan Bogos veled-i Bilek isimli zimmi uzun zaman önce Erzincan'a giden Kirayet isimli zimmiden beygirini aldığına dair davacı olduğunda Kirayet beygiri Bogos'un oğlundan satın aldığı söyleyince Bogos da hiçbir şekilde beygiri oğluna hibe etmediğini ve satış izni vermediğini beyan etmiştir.¹¹ Güvenliği sarsıcı bir başka kayıt da taciz noktasında gündeme gelmiştir. Tabakhane Mahallesi'nde Behram kızı Fatıma, kocası bekçilik görevinde iken üvey babası olan Erzincanlı Ali Hoca'nın kendisine sarkıntılık ettiğini mahkemede söyleyince üvey babasının bunu inkâr ettiği kayıtlara yansımıştır.¹²

Erzincanlıların yer aldığı sosyo-kültürel içerikli kayıtlarda karşımıza birkaç tane miras ve vesayet davası çıkmaktadır. Bunlar arasında ilginç bir nafaka davası da mevcuttur. 1634 tarihli bu davaya göre Erzincan'da olan Şaban oğlu Memi mihrini verdiği eşini Erzincan'a götürmek istediğinde onu ikna edemeyince nafaka ödememesi için mahkemeye başvurdu.¹³ Karısının, çağrıldığı halde mahkemeye gelmemesi üzerine Memi'nin Erzincan'dan dönüşüne kadar kadına nafaka ödemeyeceğine dair kendisine izin verilmiştir. Veraset ve miras davaları hem Müslüman hem de zimmi tarafları kayda almaktadır. Mesela Erzincan kasabasındaki zimmilerin çeşitli yerlerdeki bağlarını ve toprak gelirlerini miras hissesi olarak teslim ettiklerine dair bir kayıt bulunmaktadır.¹⁴ Yine 1629 tarihli bir kayıta Ermeni olan Baron Vasil veled-i Bardi Trabzon Valisi Ömer Paşa'nın vekili olan Erzincanlı Mehmet Çelebi karşısında davada bulunarak ölen Karakaş'ın kendisinin amcası olduğunu ileri sürüp beytülmale alınan mirasına kendisinin dâhil edilmediğini beyan ettiğinde şahitler ölenin Baron Vasil'in amcası olduğunu teyit etmişlerdir.¹⁵

Sosyal içerikli önemli kayıtlardan biri de nikâh akitlelidir. Araştırma dönemindeki sicillerde nikâh akdinde taraflar arasında doğrudan yer alan iki Erzincanlıya rastlanmıştır. Bunlardan biri Erzincanlı Yakup olup dul olan İsmail kızı Narin'le nikâhlanmıştır.¹⁶ Diğeri de İbrahim oğlu Tercanlı Mustafa olup Halil kızı Ayşe ile nikâhlanmıştır.¹⁷ Karşılaştığımız

⁷ TŞS, No: 1828, s. 149/3, 153/2.

⁸ TŞS, No: 1828, s. 165/1.

⁹ TŞS, No: 1824, s. 32/8, 34/5.

¹⁰ TŞS, No: 1825, s. 70/10.

¹¹ TŞS, No: 1824, s. 9/8.

¹² TŞS, No: 1821-4, s. 39/5, 40/2.

¹³ TŞS, No: 1828, s. 79/4.

¹⁴ TŞS, No: 1821-4, s. 88/8.

¹⁵ TŞS, No: 1826, s. 39/4.

¹⁶ TŞS, No: 1822, s. 36/5.

¹⁷ TŞS, No: 1825, s. 65/1.

kayıtların konu tasnifinde belki hem sosyal hem de iktisadi konular bahsinde değerlendirilebilecek bir kayıt söz konusudur. Bu kaydı alacak-verecek yani borç açısından değerlendirebiliriz. 1632 tarihli dava kaydında; aslen Kemah Kazası'nın Ursul Köyü'nden olan Refina isimli zimminin Torul'un Olyana Köyü'nde timar sahibi olan Abdullah'ın oğlu Handan Ağa'dan ziraat amacıyla bir tüfek ve 15 kuruşa toprak tasarruf izni aldıktan sonra köylü ile geçinemediğinden köyü terk edip Handan Ağa'ya verdiklerini tamamen geri aldığı belirtilmektedir.¹⁸

Sicillerde iktisadi alandaki vergi ve narh kayıtlarında da Erzincan ve kazalarına rastlamaktayız. Vergi konulu bir kayıt aslında yolsuzluğu da işaret etmektedir. Zira Erzurum Eyaleti'nin haslarından olan Erzincan, Kemah ve Tercan'ın da aralarında bulunduğu bazı yerleşim birimlerindeki zimmi reyanın, topraklarını terk ederek Trabzon'da yerleşmeleri üzerine bunların 1622 tarihli ispenç vergilerinin toplanması için emir verilmekteydi.¹⁹ Öte yandan Erzincan ismine rastladığımız narh kayıtları fiyat tarihi alanının en önemli kayıtları arasında yer alır. Zira Trabzon'daki narh kayıtları sadece şehrin fiyat tarihi açısından değil dışardan buraya gelen ürünlerin tespiti ve fiyat analizlerinin değerlendirilmesi açısından da değerli bilgiler sunmaktadır. Bu yönde Erzincan'dan Trabzon piyasasına gelen ürünler deri ile alakalı olup deri tabaklayıcılara verilen narhın başlığı altında zikredilmektedir. Erzincan sahtiyanı ve sarısı olarak Trabzon'da satılan derinin ikisi de aynı ürünü nitelemektedir. Buna göre 1629'da 80 akçe olan Erzincan sarısı,²⁰ 1631'de Erzincan sahtiyanı olarak 96 akçeye satılmaktaydı.²¹ Erzincan sahtiyanı iki yılda 16 akçelik artışla yaklaşık %18 değer kazanmıştır. Trabzon piyasasını göz önünde bulundurduğumuzda 120 akçe olan Diyarbakır sahtiyanından sonraki en değerli sahtiyanı Erzincan sahtiyanı idi.

Araştırma döneminde Trabzon kadı sicillerindeki Erzincanlılar çoğunlukla hükümlerin sonunda yer alan şuhûdü'l-hâl kayıtlarında karşımıza çıkmaktadır. Şuhûdü'l-hâl konusunda literatürde yapılan çalışmalar farklı tanımlamalar ve görevler tespit etse de²² bu uygulama mahkemenin dileyen herkese açık olduğunu ve isteyen yargılamayı izleyebileceğini göstermesi yanında bu kişilerin sadece yargılamanın şahitleri olduğu ve ilgili dava kararına dair zaman aşımı noktasında sahte belgelerin zuhuru açısından şuhûdü'l-hâlin görüşüne başvurulabileceği yönünde yargılama esnasında deneyimli ve eski uygulamaları iyi bilen kişilerin varlığını göstermektedir.²³ Örneğin bu listelere sırasıyla kadı ve müderrisler akabinde şehrin diğer ileri gelenleri olarak örf görevlileri, şehir kethüdası ve muhızrlar ile yeniçeriler yazılmaktaydı. Haliyle farklı konuları içeren davaların şuhûdü'l-hâl kısmında yer alan Erzincanlılar da Trabzon toplumunda şehrin ileri gelenleri arasına yerleşmiş tecrübeli ve bilgili kişilerdi. Bu kişilerden biri olarak şuhûdü'l-hâl kısmındaki kayıtlarda en fazla ismine rastladığımız Erzincanlı Şeyh Mehmet Efendi'dir. 16 kaydın 11'i Şeyh Mehmet Efendi'nin ismini zikretmektedir. Vergi ihtilafından cariye hürriyetine, nikâh kaydı, miras ve gayrimenkul satışlarına kadar birçok kayıta Şeyh Mehmet Efendi'nin ismini görmekteyiz. Vergi ihtilafında Karagöz isimli bir zimmeden haksız yere alınmak istenen çift bozan vergisinin men edilmesine dair davada

¹⁸ TŞS, No: 1824, s. 86/6.

¹⁹ TŞS, No: 1822, s. 70/4.

²⁰ TŞS, No: 1836, s. 64/4.

²¹ TŞS, No: 1827, s. 99/7.

²² Mustafa Akdağ, *Türkiye'nin İktisadî ve İçtimaî Tarihi*, c. I, Cem Yayınevi, İstanbul 1974, s. 403-406; Rifat Özdemir, "Ankara Esnaf Teşkilatı (1785-1840)", *Ondokuz Mayıs Üniversitesi Eğitim Fakültesi Dergisi*, 1 (1986), s. 165; Bogaç Ergene, *Local Court, Provincial Society and Justice in the Ottoman Empire*, Brill-Leiden-Boston 2003, s. 25.

²³ Hülya Taş, "Osmanlı Kadı Mahkemesindeki 'Şuhûdü'l-Hâl' Nasıl Değerlendirilebilir?", *bilig*, 44 (2008), s. 31-32.

Şeyh Mehmet Efendi yer almıştır.²⁴ Şuhûdü'l-hâl kısmında yer aldığı iki nikâh kaydından birinde her ikisinin de babası Abdullah olan Mehmet ile dul Fatıma,²⁵ diğerinde de baba isimleri yine Abdullah olan Hasan ile Belkıs evlenmiştir.²⁶ İki cariye hürriyetinde de yer alan Şeyh Mehmet Efendi bunların birinde Sefer oğlu Mehmet Bey'in Gürcü asıllı cariyesi olan Abdullah kızı Fatma'nın,²⁷ diğerinde ise Ahmet oğlu Hacı Derviş'in yine Gürcü asıllı cariyesi Abdullah kızı Kumru'nun ıtkı ve hürriyetine ilişkin kayıta şuhûdü'l-hâlde bulunmuştur.²⁸ Yine zimmi bir kadın Antakya'da ölen eşinin iş ortağında kalan muhalefatını talep ettiği 1635 tarihli miras davasında da Şeyh Mehmet Efendi şuhûdü'l-hâlde yer aldı.²⁹ Şeyh Mehmet Efendi bunların dışında birçok gayrimenkul satış davasında da şuhûdü'l-hâl kısmında bulundu. Genelde ev ve bahçe satışını konu alan bu davalar 1634-1635 tarihli kayıtlarda yer alıp Müslüman ahali arasında olabildiği gibi³⁰ Müslüman ve zimmi arasında da olabilmekteydi.³¹ Gayrimenkul satış kayıtlarında farklılığı ortaya koyma açısından dükkân satışı³² ile zeytinlik ağacı satışının da yapıldığını görmekteyiz.³³

Şuhûdü'l-hâl kısmındaki diğer Erzincanlıların ismi arasında dikkat çeken Erzincanlı Ramazan Beşedir. Bu kişi iki kaydın şuhûdü'l-hâl kısmında yer almıştır. Bu kayıtlardan biri sulh davasıdır diğeri ise vesayete bağlı miras davasıdır. Sulh davasında Mustafa'nın, babası Karakurt'tan kalan Hacı Kasım Mahallesi'ndeki ev ile annesinden kalan mihr-i muaccel ve muhalefatındaki miktara ilişkin Kasım ile aralarındaki anlaşmazlık 19.5 kuruşa sulha bağlamıştır.³⁴ Miras davasında ise Trabzon'da vefat eden Mahmut'un oğlu Ali, babasından kalan gayrimenkule sahip olamadığından mülkün 75 kuruşa satılıp parasının kendisine verilmesi belirtilmektedir.³⁵ Şuhûdü'l-hâldeki diğer Erzincanlıların her biri ayrı ayrı tek davada kayıt altına alınmıştır. Bunlardan Ömer Çelebi bir dükkân satışı kaydında,³⁶ Musli Çelebi ise vesayet konusunu içeren bir davada şuhûdü'l-hâl kısmında belirtildi.³⁷ Erzincanlı Yakup Çelebi de Ermeni taifesinden olan Davit'in ölümü üzerine küçük yaşta ki oğullarının vasisi olan amcalarından haklarının kendilerine verildiğine dair kayıta zikredilmektedir.³⁸

²⁴ TŞS, No: 1828, s. 31/6.

²⁵ TŞS, No: 1828, s. 128/8.

²⁶ TŞS, No: 1828, s. 35/5.

²⁷ TŞS, No: 1828, s. 49/3.

²⁸ TŞS, No: 1828, s. 53/3.

²⁹ TŞS, No: 1828, s. 128/9.

³⁰ TŞS, No: 1828, s. 29/4, 47/4, 49/5

³¹ TŞS, No: 1828, s. 80/6.

³² TŞS, No: 1828, s. 36/10.

³³ TŞS, No: 1828, s. 53/8.

³⁴ TŞS, No: 1827, s. 73/6.

³⁵ TŞS, No: 1827, s. 41/3.

³⁶ TŞS, No: 1827, s. 36/10.

³⁷ TŞS, No: 1827, s. 40/1.

³⁸ TŞS, No: 1827, s. 82/9.

SONUÇ

Görüldüğü üzere Erzincanlılar, Trabzon kadı sicillerinin merkezden gelen hükümleri yanında çeşitli dava kayıtları, nikâh akitleri ve narh listelerinde yer aldı. Böylece belge tipi olarak farklı diplomatik özelliklerine de sahip oldukları gibi farklı konuları da içermektedirler. Bu kayıtlar bize sınırlı sayıda da olsa Trabzon'da rastlanılan Erzincanlıların güvenilirliğini, tecrübe ve bilgileriyle şehrin sosyal yapısıyla kaynaştıklarını göstermektedir. Bu, hem yapılan ticaret ve karşılıklı görev alanları yanında nikâh kayıtlarıyla da ileri bir süreci vurgulamaktadır. Öte yandan iktisadi ve kültürel etkinlikler Trabzon-Erzincan hattında tarihi coğrafyanın ortaya koyduğu idari bağların güçlü bir sürecini de göstermiş oldu.

KAYNAKÇA**Arşiv Kaynakları**

TŞS No: 1815, 1819, 1821-4, 1822, 1824, 1825, 1826, 1827, 1828, 1836.

Basılı Kaynaklar

AKDAĞ, Mustafa, *Türkiye'nin İktisadî ve İçtimaî Tarihi*, c. I, Cem Yayınevi, İstanbul 1974.

AKGÜNDÜZ, Ahmet, *Şer'îye Sicilleri*, c. 1-2, Türk Dünyası Araştırmaları Vakfı Yayınları, İstanbul 1989.

ERGENE, Bogaç, *Local Court, Provincial Society and Justice in the Otoman Empire*, Brill-Leiden-Boston 2003.

ÖZDEMİR, Rıfat, "Ankara Esnaf Teşkilatı (1785-1840)", *Ondokuz Mayıs Üniversitesi Eğitim Fakültesi Dergisi*, 1 (1986), s. 156-181.

TAŞ, Hülya, "Osmanlı Kadı Mahkemesindeki 'Şuhûdü'l-Hâl' Nasıl Değerlendirilebilir?", *bilig*, 44 (2008), s. 25-44.

Ek 1: Trabzon Kadı Sicillerinde Erzincan/Erzincanlıların Kayıtları (1555-1645)

Kayıttaki Erzincan/ Erzincanlı İsmi	Kaydın Türü ve Konusu	Kaydın Tarihi	Kaydın Sicil/ Sayfa/ Hüküm Numarası
Handan bin Abdullah/ Kemah Kazası/ Ursul? Köyü	Dava/Alacak-Verecek	Gurre-i Cemaziyelahir 1041 / 14 Aralık 1632	1824/ 86/ 6
Erzincan	Dava/Gasp	Evahir-i Şevval 1041/ 19 Mayıs 1632	1824/ 9/ 8
Ali Çelebi ibn Mehmet/ Erzincan/ Kemah	Dava/ Gasp-Hırsızlık	Cumadelulâ 1038/ Ocak 1629	1825/ 70/ 10
Erzincan Alaybeyi	Görevli Tayini	29 Zilkade 972/ 28 Haziran 1565	1819/ 24/ 7
Erzincan ve Kemah	Atama/ Metropolit Tayini	26 Rebiulevvel 1039/ 13 Kasım 1629	1824/ 32/ 8
Erzincan ve Kemah	Atama/ Metropolit Tayini	22 Rebiulevvel 1038/ 19 Kasım 1628	1824/ 34/ 5
Erzincani Mehmet Çelebi	Dava/Miras	Evasıt-ı Zilkade 1038/ 6 Temmuz 1629	1826/ 39/ 4
Memi bin Şaban/ Erzincan	Dava/ Nafaka	Evail-i Rebiulevvel 1044/ 25 Ağustos 1634	1828/ 79/ 4
Erzincan	Narh/ Erzincan Sarısı	1038/ 1629	1826/ 64/ 4
Erzincan	Narh/ Erzincan Sahtiyarı	28 Zilkade 1040/ 28 Haziran 1631	1827/ 99/ 7
Mustafa bin İbrahim/ Tercan	Nikâh Akdi	Evail-i Recep 1031/ 12 Mayıs 1622	1822/ 36/ 5
Erzincani Yakup	Nikâh Akdi	Evasıt-ı Rebiulahir 1038/ 12 Aralık 1628	1825/ 65/ 1

Erzincan	Hüküm/ Sefer Hazırlığı	Evail-i Şaban 1040/ 5 Mart 1631	1827/ 74/ 1
Erzincan	Hüküm/ Sefer Hazırlığı	1040/ 1631	1827/ 96/ 6
Erzincan ve Kemah	Hüküm/ Sefer Hazırlığı	Evail-i Recep 1040/ 3 Şubat 1631	1827/ 98/ 1
Erzincan ve Kemah	Hüküm/ Sefer Hazırlığı	Evail-i Recep 1040/ 3 Şubat 1631	1827/ 98/ 2
Kemah	Hüküm/ Sefer Hazırlığı	Evail-i Şaban 1044/ 20 Ocak 1635	1828/ 149/ 3
Erzincan ve Kemah	Hüküm/ Sefer Hazırlığı	Evahir-i Recep 1044/ 19 Ocak 1635	1828/ 153/ 2
Erzincan	Hüküm/ Sefer Organizasyonu	1044/ 1635	1828/ 165/ 1
Şeyh Mehmet Efendi Erzincanî	Şuhûdü'l-hâl/ Cariye Hürriyeti	Evasıt-ı Ramazan 1043/ 15 Mart 1634	1828/ 49/ 3
Şeyh Mehmet Efendi Erzincanî	Şuhûdü'l-hâl/ Cariye Hürriyeti	Evail-i Şevval 1043/ 31 Mart 1634	1828/ 53/ 3
Şeyh Mehmet Efendi Erzincanî	Şuhûdü'l-hâl/ Miras	Evahir-i Muharrem 1045/ 16 Temmuz 1635	1828/ 128/ 9
Şeyh Mehmet Efendi Erzincanî	Şuhûdü'l-hâl/ Nikâh Akdi	Evasıt-ı Muharrem 1045/ 1 Temmuz 1635	1828/ 128/ 8
Şeyh Mehmet Efendi Erzincanî	Şuhûdü'l-hâl/ Nikâh Akdi	Evasıt-ı Şaban 1043/ 14 Şubat 1634	1828/ 35/ 5
Şeyh Mehmet Efendi Erzincanî	Şuhûdü'l-hâl/ Gayrimenkul Satışı	Evasıt-ı Şevval 1043/ 14 Nisan 1634	1828/ 53/ 8
Şeyh Mehmet Efendi Erzincanî	Şuhûdü'l-hâl/ Gayrimenkul Satışı	Evasıt-ı Recep 1043/ 15 Ocak 1634	1828/ 29/ 4

Şeyh Mehmet Efendi Erzincanî	Şuhûdü'l-hâl/ Gayrimenkul Satışı	Evail-i Ramazan 1043/ 1 Mart 1634	1828/ 47/ 4
Şeyh Mehmet Efendi Erzincanî	Şuhûdü'l-hâl/ Gayrimenkul Satışı	Evasıt-ı Ramazan 1043/ 15 Mart 1634	1828/ 49/ 5
Şeyh Mehmet Efendi Erzincanî	Şuhûdü'l-hâl/ Gayrimenkul Satışı	Evasıt-ı Rebiulevvel 1044/ 8 Eylül 1634	1828/ 80/ 6
Şeyh Mehmet Efendi Erzincanî	Şuhûdü'l-hâl/ Vergi İhtilafı	Evahir-i Recep 1043/ 30 Ocak 1634	1828/ 31/ 6
Ömer Çelebi Erzincanî	Şuhûdü'l-hâl/ Gayrimenkul Satışı	Evahir-i Şaban 1040/ 2 Nisan 1631	1827/ 36/ 10
Ramazan Beşe Erzincanî	Şuhûdü'l-hâl/ Sulh	Evasıt-ı Rebiulahir 1041/ 10 Kasım 1631	1827/ 73/ 6
Yakup Çelebi Erzincanî	Şuhûdü'l-hâl/ Miras-Vasi	Evahir-i Cemaziyelahir 1041/ 22 Ocak 1632	1827/ 82/ 9
Musli Çelebi Erzincanî	Şuhûdü'l-hâl/ Vesayet	Evasıt-ı Zilkade 1038/ 6 Temmuz 1629	1826/ 40/ 1
Ramazan Beşe Erzincanî	Şuhûdü'l-hâl/ Vesayet	Evail-i Ramazan 1040/ 3 Nisan 1631	1827/ 42/ 3
Erzincanî Ali	Dava/ Taciz	Gurre-i Şaban 1029/ 2 Temmuz 1620	1821-4/ 39/ 5
Erzincanî Hoca Ali	Dava/ Taciz	1029/ 1620	1821-4/ 40/ 2
Erzincan Kalesi	Timar Tevcihi	Rebiulevvel 1038/ 29 Ekim 1628	1825/ 82/ 1
Erzincan Kasabası	Dava/ Miras- Veraset	Evail-i Cemaziyelevvel 1030/ 24 Mart 1621	1821-4/ 88/ 8
Erzincan, Kemah ve Tercan	Hüküm/ Vergi	20 Rebiulevvel 1030/ 12 Şubat 1621	1822/ 70/ 4

Erzincan Alaybeyi	Dava/ Yolsuzluk	10 Zilkade 963/ 15 Eylül 1556	1815/ 17/ 4
Erzincan Alaybeyi	Dava/ Yolsuzluk	13 Safer 965/ 5 Aralık 1557	1815/ 45/ 1

OSMANLI NÜFUS KAYITLARINA GÖRE ERZİNCAN ŞEHRİNDE YABANCILAR (1264/1848)

SÜHEYL SAPAN¹

Özet

Erzurum vilayetine bağlı bir ilçe olarak Erzincan'a, başka yerlerden görev icabı ve ticaret amacıyla göçmüş veya geçici olarak ikamet etmiş olanlara dair hazırlanan ve Osmanlı arşivlerinde bulunan bir Nüfus defteri ışığında bu tebliğ hazırlandı.

Defterde Erzincan kazasında 1264/1848 yılında bilfiil bulunup, başka memleketlerden buraya gelen Müslüman ve Hristiyan reaya ile İran ve Rus tabiiyetinde olanların isim, eşkâl, yaş, meslek ve buraya hangi tarihlerde geldikleri belirlenmiştir. Toplam 100 yabancı bulduğu, bunlardan 55 kişinin Müslüman Osmanlı vatandaşı, 9 İranlı ve 36 gayrimüslimin bilgileri yer almıştır. Gayrimüslimler arasında 2 Rus vatandaşı bulunmaktadır.

Erzincan yabancı Müslümanlar iki bölümde ele alınmış: ilki Osmanlı devletinin çeşitli yerlerinden ve özellikle civar kazalardan geldikleri ve bunların daha çok medreselerde ikamet ettikleri, ikincisinde ise İran'dan geldikleri saptanmış ve bunların da hanlarda ikamet ettikleri görülmüştür. Şehrin yabancı olan Hristiyanlar da iki bölümde ele alınmış, ilkinde Ermeni, Rum ve Katolik mezhebinden olanlarla, ikincisinde Ruslar yer almıştır.

Erzincan'da ikamet eden yabancı Müslümanların meslekleri genellikle belirtilmemiş, belirtilenlerin ise kaza müdürü, kaza kadısı ile medreselerde ikamet eden hocalar olduğu, bu imamın da çoğunun Trabzon'dan geldikleri saptanmıştır. Müslüman olmayan yabancıların ise ticaret, kuyumculuk, berber, fırıncı, saatçi ve terzi oldukları görülmüştür.

Önsöz

Erzincan, tarihi zengin şehirlere dendir. Tüm çağlarda kendisinden söz ettirir. Tarihi kaynakları çeşitlidir. Hayırseverleri çoktur. İlim adamları yetiştirmiş, talebelere kucak açmıştır. Vakıf, camii, medrese ve zaviyeleri boldur. Muhtelif tarihlerde meydana gelen depremlerden dolayı tüm tarihi eserlerini yitirse de, tarih ve medeniyetteki yerini, yazılı tarih kaynaklarından dolayı korumuştur. Bu açıdan şanslı bir konumdadır.

Erzincan muhtelif tarihlerde çeşitli güçler arasında çekişmelere sahne olmuş, savaş ve depremlerden dolayı harap olsa da, siyasî ve iktisadî yönden Anadolu'nun önde gelen merkezleri arasına girmeyi başarmıştır. Dönemlerine göre buraya hakim devletlerin bütçesine önemli katkıda bulunan şehirlere sayılmıştır.

Çeşitli dönemlerde burayı gezginler ziyaret etmiş, gördüklerini seyahatnamelerinde yazmışlardır. İbn-i Batuta, Evliya Çelebi gibi meşhur seyyahlar buradan geçmiş, Kazvini, Ebu'ul-Fida, Kâtip Çelebi gibi ünlü coğrafyacılar Erzincan'a dair önemli bilgiler

¹ Prof.Dr.Kral Suud Üniv.Edebiyat fak.Tarih Bölümü. dr_sapan@hotmail.com

aktarmışlardır. Onlar kadar meşhur olmayan diğer bazı yazar - çizerler de ondan bahsetmeyi ihmal etmemişlerdir.

Osmanlıların son dönemlerinde küçük bir kaza olduğu halde ta İstanbul'dan İran'a kadar ticaret erbabının ticaretlerini geliştirdikleri, meslek sahiplerinin kazanç sağladıkları, ilim adamlarının uğradığı ve medreselerinde talebe yetiştirdikleri önemli bir yerdir.

Erzincan kazası XIX. yüzyılda Erzurum'a bağlı bir sancak durumundaydı. Yüzyılın sonlarında buraya Erzincan, Refahiye, Kuruçay, Kemah, Bayburt ve İspir kazaları bağlanmıştı. Sancağın toplam nüfusu 210.858 olup bunun 171.472'si Müslümandı. Daha sonra müstakil mutasarrıflık haline getirilen Erzincan 1923'te vilâyet olmuştur.²

Cumhurbaşkanlığına bağlı Osmanlı Arşivinde de Erzincan'ın yeni ve yakınçağ tarihine dair önemli belgeler mevcuttur. Bu belgelerdeki bilgiler, bu şehrin diğer yazılı tarihiyle beraber bir bütünlük teşkil etmektedir. İşte bu belgelerden, Erzincan Binali Yıldırım üniversitesi Tarih bölüm başkanı Sayın Abdulkadir Gül hoca vasıtasıyla elde ettiğimiz bir Nüfus defteri, Erzincan'da 1848 yılında bulunan yabancılara ait önemli bir istatistikten meydana gelmiştir. Biz de burada bu istatistikteki bilgileri olduğu gibi aktararak, gerekli tahlilini yapmağa çalışacağız.

Defterin Özellikleri

Defter, Osmanlı Arşivleri, Nüfus Defteri (NFS.d.) 2720 numarada kayıtlıdır. Kapakla beraber 9 görüntüyle 19 sayfadan oluşmakta, rakamlarla birer sayfa atlanarak daha sonra numaralandırılmıştır. İlk sayfada yalnızca başlık verilmiş, diğer sayfalarda alt başlıklar altında kişilerin bilgileri aktarılmıştır. Sayfa düzenine dikkat edilmemiş, büyük aralıklarla bazen sayfaların çoğu bölümleri boş bırakılmıştır. Rıka hattıyla yazılan defterde kişilerin fiziki bilgileri siyah, geldikleri yer, geliş tarihleri ile doğum yılları kırmızı mürekkeple yazılmıştır. Defterin sonunda tutanak tutulmuş, 6 kişiden oluşan bir komisyonun görevleri belirtilmiş, mühür içerisinde isimleri belirtilmiştir.

Kavramlar Üzerine

Defterde geçen "yabancı" kavramı, Erzincan şehrine genel olarak başka yerlerden gelenlere itlak edilmiştir. Yalnızca Osmanlı topraklarından veya uzak vilayetlerden değil de, çevre kazalardan bile buraya gelip bulunanlara, devletin resmi birimleri tarafından bu yabancı kavramı kullanılmıştır.

Erzincan'ın bu tarihteki idari yapısı kaymakamlık olarak geçse de, defterdeki bilgilerde buranın yöneticisi olarak müdür bulunmaktadır. Ancak bildiğimiz kadarıyla kazaları müdürler değil, kaymakamlar yönetmektedir. Defterde Erzincan'da bulunan İran tebaasını tanımlarken nefs-i Erzincan kasabası' tabirinin geçmesi, müdür kavramı ile örtüşmektedir. Yani kasaba olarak telakki edilmiştir. Ancak kasaba bile olsa böyle bir yerde 5 medresenin, 4 han yani otelin 4 kuyumcu ve 2 sarrafın bulunması, buranın nisbeten büyük bir yerleşim yeri olduğunu kanıtlamaktadır.

Yabancıların kaldığı yerler:

İşbu Nüfus defteri ışığında 1264/1848 yılında Erzurum vilayetine bağlı Erzincan kazasında, şehrin dışından gelen yabancı ilim adamlarına mesken olan medreseler şunlardır:

1 - Dar'ul-İlim medresesi

² İsmet Miroğlu/Erzincan mad.TDV İslam ansiklopedisi. İst: 1995: 11/318-321

- 2 - Tahra Tan Bey medresesi
- 3 – Diğer Dar'ul-İlim medresesi
- 4 - Kadı İftiharuddin medresesi
- 5 - Kiremitçi medresesi

Bu tarihte Erzincan'da bulunup defterde adı geçen ve yabancı Müslüman tüccarlara mesken olan hanlar:

- 1 - Hacı Halid Efendi Hanı
- 2 - Feyzi Efendi Hanı
- 3 – Taş hanı
- 4 - Abdulgani hanı

Bunlardan başka çalıştıkları işyeri olan hamamda kalan ve defterde adı geçen bir hamam zikredilmiş olup, bu hamam Pur Kalem hamamıdır³.

Defterde Adı Geçen Görevliler

Erzincan kaza müdürü ile kaza naibi olan kadı, maiyet efradlarıyla beraber adı belirtilmeyen ve kendilerine has bir meskende kaldıkları anlaşılmaktadır. Kaza müdürüne bağlı 6, kadı'ya bağlı 3 çalışan bulunmakta ve bunlar çeşitli memleketlerden gelmişlerdir. Pek tabii olarak devlet görevlisi olarak ve Erzincan kazasının en üst makamında bulunan Kaza Müdürü ve Kadı, Başkent İstanbul'dan tayin edilmiş ve burada görev yapmışlardır. Ancak ne bunların, ne de başka yabancıların aileleri hakkında hiçbir bilgi verilmemiştir.

Defterde görevlerine işaret edilen bu iki görevliden başka, molla lakabıyla anılan hocalar olduğu halde, bunlar devlet görevlisi olarak anılmamışlardır ve bunların hepsi medreselerde ikamet etmişlerdir. Başka bir deyişle medreselerde ikamet edenlerin bir kaçı hariç, hepsi molladır. Hepsinin sakallı olduğu açıkça belirtilmiş ve din ilimleriyle iştiğal ettikleri görülmektedir. Büyük ihtimalle bunlar gönüllü olarak ve masrafları adı geçen medrese vakıflarından veya hayırseverlerden sağlanarak çalışmışlardır. Görevleri hakkında herhangi bir bilgi verilmemiştir. Dolayısıyla mukim oldukları medreselerde veya başka medrese ve camilerde görev yaptıklarına dair bir şey söylemek mümkün değildir.

Aynı şekilde defterde adı geçen 5 medresede ikamet eden hocaların yaşları belirtilmezken (ki defterin düzenlendiği yıldan verilen doğum tarihleri düşürülse yaşları zaten belli olur) özellikle Kadı İftiharuddin ve Kiremitçi medreselerinde ikamet edenlerin yaşları verilmiş ve çok genç oldukları görülmüştür. Bu hocaların en genci 16 en yaşlılarıysa 30 yaşındadır. Bu açıdan bunların ilim tahsili için Erzincan medreselerine geldikleri düşünülebilir.

Saraheten Osmanlı vatandaşlarından 55 yabancıların zikredildiği defterde "Molla" olarak Erzincan'da bulunanların sayısı 24 tür. Yani yüzdeler olarak Müslüman yabancıların yüzde 43,63 ünü bunlar oluşturmaktadır. Bu 24 kişinin 17 si Trabzonludur. Bu açıdan Erzincan'ın dini ihtiyaçlarını büyük derecede Trabzonluların ifa ettikleri veyahut tam tersine Trabzon'dan talebelerin, ilim tahsili için Erzincan'a geldikleri düşünülebilir. Bu hocaların yaşları da 16-30 yaş arasında değişmektedir. Bunlardan Mahmut oğlu İbrahim

³ Pir Kalem olarak anılan bu hamamın, Erzincanda 1642 yılından önce kurulduğuna dair kayıtlar hakkında bkz: Ümit Kılıç ve Abdulkadir Gül/Osmanlı Devri Erzincan Vakıflarına Genel Bir Bakış. History Studies. Sayı.3, No.1 (2011). Sy.177

Hakkı, defterdeki bilgilere göre Erzincan'a gelen en eski Müslüman yabancılardan olup, 1246/1830 yılında henüz 14 yaşında iken buraya gelmiştir.

Meslek Guruplarına Göre Erzincan'daki Yabancılar

Mesleği	Sayısı	Tabiiyeti	Din veya Mezhebi
Molla	24	Osmanlı	Müslüman
	2	İranlı	Müslüman
Tüccar	11	Osmanlı	Müslüman
	1	İranlı	Müslüman
	6	Osmanlı	Ermeni
	1	Osmanlı	Rum
Dellak (Keseci)	2	Osmanlı	Müslüman
Saatçi	1	Osmanlı	Ermeni
Berber	1	Osmanlı	Ermeni
Terzi	2	Osmanlı	Ermeni
	1	Osmanlı	Katolik
Kuyumcu	4	Osmanlı	Ermeni
Sarraf (bankatör)	1	Osmanlı	Katolik
	1	Osmanlı	Rum
Etmekçi (fırıncı)	2	Osmanlı	Katolik
Abacı	2	Osmanlı	Rum
Toplam	61		

Bu çizelgede Erzincan'da çalışan yabancıların toplamı 61 kişidir. 100 kişiden geriye kalan 39 kişinin mesleği belirtilmemiştir. Bunlar ya aynı işyerinde akrabalarının yanında çalışmışlar ki zaten meslek sahibinin hemen yanında akrabasıysa zikredilmiştir veya tüccarların maiyetinden sayılmışlardır. Tüccarlar arasında ticaretinin cinsi olarak "Duhan" yani sigara ticaretini açıklayan bir tacir mevcuttur.

Yukarıdaki çizelgeye ek olarak Erzincanda bulunan 2 Rus vatandaşından Tiflis üzerinden geldiği bildirilen birisinin mesleği belirtilmemiş, diğeri ise bir maslahat için

şehirden bulunduğu yazılmıştır. Buna karşılık 9 İranlıdan yalnızca birisi tüccar, 3 ü bunun hizmetçisi, 2 si molla, diğer 3 kişi ise tüccarın maiyetinden sayılmıştır.

Yabancı gayri müslimlerden bazılarının mezhepleri belirtilmezken, çoğu mezhep ve mesleklerine göre (Ermeni, Rum, Katolik) olarak ayırmışlardır. Ayrıca gayr-i müslimler gelir kaynaklarına göre sınıflandırılmış ve geliri yüksek olanlara A'la orta halli olanlara evsat ve geliri çok düşük olanlara edna olarak gelir düzeyleri belirtilmiştir. Nüfus kaydında rumuz halinde sırasıyla A عا, Ta طا, ve Na نا kayıtları gösterilmiştir.

Din ve Mezheplerine Göre Erzincan'daki Gayri Müslim Yabancılar

Ermeni	Rum	Katolik	Toplam
19	5	11	35

Defterde en eski yabancılardan Erzincan'a gelen İranlı Molla Can sayılmıştır. Yapılan istatistikten tam 10 yıl önce, yani 1254/1838 yılında geldiği bildirilen bu İranlının yaşı 35 olduğuna göre, 25 yaşından beri Erzincan'da mesleği olan mollalıkla meşgul olduğu saptanmıştır. Defterde bu mesleğin açıkça belirtilmesi, burada bulunan ve Sünni olmayan bazı mezheplere, bu mollanın diğer meslektaşısı ile beraber din rehberliğini yaptıkları düşünülebilir.

Defterde, Kadı İftiharuddin ve Kiremitçi medreselerinde kalanlar sayılmazlarsa Osmanlı tabiiyetinde olanların tersine, devletin haricinden gelen çoğu yabancıların yaşları açıkça belirtilmiştir.

Defterin içeriği ve sadeleştirilmiş hali

Osmanlı Arşivleri, Nüfus Defteri (NFS.d.) 2720 numarada kayıtlı defterin Kapağında şu şekilde bir başlık vardır: "Erzurum Eyaletinde kain (bulunan) nefsi-i Erzincan kazasında bulunan yabancı İslam ile yabancı reayanın nüfus defteri. Sene 1264, ti'dat olmuştur." (sayım yapılmıştır)

Defterin iç kapağında 1 numaralı sayfada kırmızı mürekkeple "Nefs-i Erzincan'ın Nüfus defteri, cild-i evvel" üst başlığından sonra şu cümle yer almaktadır: "Erzincan kazasında medreselerde ve hanlarda bulunan yabancı İslam ve reayasının Nüfus defteri".

3 numaralı sayfa şu şekilde başlayıp devam etmektedir:

"Erzurum Eyaleti dâhilinde vaki Erzincan kazasında nefsi-i Erzincan'da yabancı ehli İslam'ın isim ve şöhret, sin (yaş) ve eşkâllerini mübeyyin (açıklamalı) defterdir.

Sıra numarası	Görevi	Nereden geldiği	İsmi	Eşkâli	Geldiği yıl	Doğum yılı	Yaşı
1	Kaza-i mezkûr kadısı	Amasya kazasından gelmiştir	Hasan oğlu Ahmed Efendi	Orta boylu kara sakallı	1263	1229	---

2	----	Yanya kazasından gelmiştir	Abdullah oğlu Mehmed Nuri	Tevabii ⁴ orta boylu kumral bıyıklı	1263	1234	---
3	---	Kastamonu kazasından gelmiştir	Hasan oğlu Hasan	Diğer tevabii kısa boylu sarı bıyıklı	1263	1242	---
4	---	Amasya kazasından gelmiştir	Ahmed oğlu Hacı Ahmed	Diğer tevabii kısa boylu kumral sakallı	1263	1226	---
1	Kaza-i mezkûr müdürü	Deraliye (İstanbul) dan gelmiştir	Ali oğlu Ebubekir ağa	Orta boylu kumral bıyıklı	1264	1234	---
2	---	Arapgir kazasından gelmiştir	Mehmed oğlu Hasan	Tevabii orta boylu kumral bıyıklı	1264	1229	---
3	---	Erzurum'dan gelmiştir	Mustafa oğlu Salih	Diğer tevabii orta boylu sarı bıyıklı	1264	1222	---
4	---	Tortum kazasından gelmiştir	Mustafa oğlu Veli	Diğer tevabii orta boylu sarı bıyıklı	1264	1229	---

⁴ Tevabii: Yani Kadı'nın hizmetlisi, maiyetinde çalışanı. Bir kimsenin hizmetinde bulunanlar, birinin adamları. Bk: Ferit Devellioğlu, *Osmanlıca-Türkçe Ansiklopedik Lûgat*, Aydın Kitabevi, Ankara 2009, s.1099.

5	---	Erzurum'dan gelmiştir	Ahmed oğlu Halil	Diğer tevabii uzun boylu ter bıyıklı ⁵	1264	1239	---
6	---	Eğin kazasından gelmiştir	Ali oğlu Hüseyin	Diğer tevabii kısa boylu az bıyıklı	1264	1238	---
7	---	Van kazasından gelmiştir	Ebubekir oğlu Mahmut	Diğer tevabii orta boylu ter bıyıklı	1264	1240	---
Dar'ul-İlim medresesinde ikamet edenler							
1	---	Trabzon kazasından gelmiştir	Mahmut oğlu İbrahim Hakkı Efendi	Orta boylu kumral sakallı	1246	1232	---
2	---	Trabzon kazasından gelmiştir	Ahmed oğlu Mustafa Efendi	Orta boylu kara sakallı	1263	1229	---
3	---	Bu dahi (yani Trabzon'dan gelmiştir)	Mehmed oğlu Molla Ahmed	Orta boylu müzellef sakallı ⁶	1263	1236	---
4	---	Kemah kazasından gelmiştir	Ebubekir oğlu Molla Mehmed	Uzun boylu kara sakallı	1264	1239	---
5	---	Trabzon kazasından gelmiştir	İbrahim oğlu Molla İbrahim	Kısa boylu ter bıyıklı	1264	1245	---

⁵ Ter bıyık: Henüz çıkmamış bıyık. <https://sandikli.bel.tr/belgeler-ile-sandikli/basbakanlik-osmanli-arsivleri/>

⁶ müzellef sakal: Yüzünde yeni yeni tüyler çıkan, <https://sandikli.bel.tr/belgeler-ile-sandikli/basbakanlik-osmanli-arsivleri/>

6	---	Bu dahi (yani Trabzon'dan gelmiştir)	Mustafa oğlu Molla İbrahim	Orta boylu şabb-ı emred ⁷	1264	1246	---
7	---	Gümüşhane kazasından gelmiştir	Hüseyin (oğlu) Mustafa efendi	Orta boylu kumral sakallı	1252	1229	---
8	---	Of kazasından gelmiştir	Ahmed oğlu Molla Mustafa	Orta boylu ter bıyıklı	1264	1242	---
9	---	Bu dahi (yani Of kazasından gelmiştir)	Süleyman oğlu Molla Mehmed	Orta boylu şabb-i emred	1263	1244	---
10	---	Tirebolu kazasından gelmiştir	İsmail oğlu Molla Mustafa	Kısa boylu kumral sakallı	1261	1234	---
Tahra Tan Bey⁸ medresesinde ikamet edenler							
1	---	Erzurum'dan gelmiştir	Ömer oğlu Hüseyin Efendi	Orta boylu kumral sakallı	1261	1239	---
2	---	Trabzon'dan gelmiştir	Mehmed oğlu Molla Ali	Uzunca boylu müzellef sakallı	1263	1241	---
3	---	Bu dahi (yani Trabzon'dan gelmiştir)	Mehmed oğlu Molla Süleyman	Kısa boylu şabb-i emred	1263	1244	---
4	---	Karahisari şarki	Yusuf oğlu	Kısa boylu	1263	1239	---

⁷ şabb-ı emred: Henüz sakalı, bıyığı çıkmamış genç, delikanlı. Bk: Muhammed Köse, *Palu Kazası Nahiyeleri ve Köylerinin Demografik ve Sosyal Yapısı: 1841 (Hun, Şin, Sivan, Gökdere, Bulanık, Ohi ve Kaçur)*, Arı Sanat Yayınları, İstanbul 2016, s.440.

⁸ Elimizdeki defterde Tahra Tan Bey medresesi olarak geçiyor. Ancak TDV İslam ansiklopedisinin Erzincan maddesinde bu isim Mutahharten olarak verilmiştir. 11/318-321

		kazasından gelmiştir	Molla Halil	Müzellef sakallı			
Diğer Dar'ul-İlim medresesinde ikamet edenler							
1	---	Gercanis ⁹ kazasından gelmiştir	Ebubekir oğlu Molla Emin	Uzun boylu ter bıyıklı	1263	1241	---
2	---	Arapgir kazasından gelmiştir	Süleyman oğlu Molla Davut	Kısa boylu kara sakallı	1260	1234	---
3	---	Tercan kazasından gelmiştir	Mahmut oğlu Molla Musa	Uzun boylu şabb-i emred	1260	1244	---
4	---	Keskim kazasından gelmiştir	Mustafa oğlu Ömer Efendi	Uzun boylu kara sakallı	1260	1224	---
Kadı İftiharuddin medresesinde ikamet edenler							
1	---	Trabzon kazasından gelmiştir	Yakup oğlu Molla Ahmet	Kısa boylu müzellef sakallı	1260	1239	25
2	---	Bu dahi (yani Trabzon kazasından gelmiştir)	Ahmet oğlu Molla Ömer	Kısa boylu müzellef sakallı	1263	1242	22
3	---	Bu dahi (yani Trabzon kazasından gelmiştir)	Mehmet oğlu Molla Mustafa	Orta boylu şabb-i emred	1263	1247	17
4	---	Bu dahi (yani Trabzon kazasından gelmiştir)	İbrahim oğlu Molla Mehmet	Orta boylu kara sakallı	1263	1234	30

⁹ Refahiye'nin eski ismidir. Bu konuda beni aydınlatan Osmanlı arşiv uzmanı ve Bingöl üniversitesinde Bingöl Tarihi birimi başkanı sayın Abdullah Demir'e teşekkür ederim.

Kiremitçi medresesinde ikamet edenler							
1	---	Trabzon kazasından gelmiştir	Muhsin oğlu Molla Mustafa	Orta boylu müzellef sakallı	1263	1241	23
2	---	Bu dahi (yani Trabzon kazasından gelmiştir)	Abdullah oğlu Molla Mehmet Emin	Kısa boylu ter bıyıklı	1263	1242	22
3	---	Bu dahi (yani Trabzon kazasından gelmiştir)	Yakup oğlu Molla Yakup	Orta boylu ter bıyıklı	1262	1241	23
4	---	Bu dahi (yani Trabzon kazasından gelmiştir)	Mahmut oğlu Molla Salih	Kısa boylu şabb-i emred	1262	1246	18
5	---	Bu dahi (yani Trabzon kazasından gelmiştir)	Mustafa oğlu Molla Mehmet	Orta boylu şabb-i emred	1262	1248	16
6	---	Bu dahi (yani Trabzon kazasından gelmiştir)	Süleyman oğlu Molla Mehmet	Orta boylu şabb-i emred	1262	1244	20
7	---	Bu dahi (yani Trabzon kazasından gelmiştir)	Ali oğlu Molla Mustafa	Amcası oğlu, Orta boylu şabb-i emred	1262	1247	17
Hacı Halid Efendi Hanında ikamet edenler							
1	---	Gümüşhane kazasından gelmiştir	Ebubekir oğlu Süleyman Tüccar	Orta boylu kara bıyıklı	1263	1238	26

2	---	Ticaretle Trabzon'dan gelmiştir	Osman oğlu Mehmet Tahir	Kısa boyu kumral sakallı	1260	1221	43
3	---	Bu dahi (yani ticaretle Trabzon'dan gelmiştir)	Mehmet Emin oğlu Salih	Orta boyu şabb-i emred	1261	1247	17
4	---	Ticaretle Arapgir kazasından gelmiştir	Ahmet oğlu Ali	Orta boyu az bıyıklı	1264	1234	30
5	---	Bu dahi (yani Ticaretle Arapgir kazasından gelmiştir)	Musa oğlu Mustafa	Uzun boyu aksakallı	1264	1199	65
6	---	Bu dahi (yani Ticaretle Arapgir kazasından gelmiştir)	Hüseyin oğlu Derviş Mehmet	Orta boyu kumral sakallı	1264	1222	42
7	---	Ticaretle Gümüşhane kazasından gelmiştir	İsmail oğlu Numan	Kısa boyu kara bıyıklı	1260	1237	27
8	---	Ticaretle Trabzon kazasından gelmiştir	Abdullah oğlu Hüseyin	Orta boyu kara bıyıklı	1263	1232	32
Feyzi Efendi Hanında ikamet edenler							
1	---	Ticaretle Deraliye'den gelmiştir	Ali oğlu Hacı Mehmet	Hekim Kısa boyu kara sakallı	1262	1214	50
2	---	Ankuri (Ankara) kazasından gelmiştir	Halil oğlu Halil	Hizmet- karı uzun	1262	1242	22

				boyu ter bıyıklı			
3	---	Duhan (sigara) ticaretiyle Trabzon'dan gelmiştir	Hasan oğlu Ahmet	Orta boyu sarı bıyıklı	1261	1229	35
4	---	Ticaretle Trabzon'dan gelmiştir	Ebubekir oğlu Ömer	Orta boyu kır sakallı	1263	1212	52
5	---	Gelgid kazasından gelmiştir	Hasan oğlu Halil	Orta boyu ter bıyıklı	1264	1244	20
Pur Kalem hamamında ikamet edenler							
1	---	Artvin kazasından gelmiştir	Mahmut oğlu Numan	Kısa boyu şabb-i emred Dellak (keseci)	1263	1246	18
2	---	Bu dahi (yanin Artvin kazasından gelmiştir)	İsmail oğlu Ali	Orta boyu ter bıyıklı Dellak	1264	1242	22

Nefs-i Erzincan kazasında bulunan yabancı, Ermeni ve Rum ve Katolik milletlerin isim ve şöhretleri ve sanatlarını mübeyyin (açıklamalı) defterdir.

Taş hanında ikamet eden Ermeni milleti

Sıra numarası	Görevi	Nereden geldiği	İsmi	Eşkâli	Geldiği yıl	Doğum yılı	Yaşı
1	---	Arapgir kazasından gelmiştir	Kesbar oğlu Kivork	Orta boyu kara bıyıklı tüccar	1263	1226	---
2	---	Bu dahi (yani Arapgir'den gelmiştir)	Kivork oğlu Serkis	Yeğeni, orta boyu şabb-i emred	1263	1247	---

3	---	Arapgir kazasından gelmiştir	Ağba oğlu Serkis	Orta boylu sarı bıyıklı	1263	1241	---
4	---	Bu dahi (yani Arapgir'den gelmiştir)	Arakil oğlu İrenos	Orta boylu kara bıyıklı saatçi	1263	1239	---
5	---	Bu dahi (yani Arapgir'den gelmiştir)	Karabet	Kardeşi, orta boylu ter bıyıklı	1263	1241	---
6	---	Bu dahi (yani Arapgir'den gelmiştir)	Karar oğlu Tekfos	Yeğeni, orta boylu şabb-i emred	1263	1251	---
7	---	Maden kazasından gelmiştir	Babek oğlu Agop	Kısa boylu ter bıyıklı, berber	1264	1246	---

Hacı Halid Efendi hanında ikamet eden Ermeni milleti

Sıra numarası	Görevi	Nereden geldiği	İsmi	Eşkâli	Geldiği yıl	Doğum yılı	Yaşı
1	---	Ticaretle Gümüşhane kazasından gelmiştir	Kırığ oğlu Mıgırdıç	Orta boylu kara bıyıklı	1263	1235	---
2	---	Bu dahi (Ticaretle Gümüşhane kazasından gelmiştir)	Agop oğlu Aleksan	Orta boylu kır bıyıklı	1263	1212	---
3	---	Ticaretle Ekim kazasından gelmiştir	Markos oğlu Boğdus	Kısa boylu ter bıyıklı	1263	1244	---

4	---	Bu dahi (yani Ticaretle Ekim kazasından gelmiştir)	Asdo oğlu Arakil	Orta boylu kumral bıyıklı	1263	1237	---
5	---	Bu dahi (yani Ticaretle Ekim kazasından gelmiştir)	Kerkor oğlu Karabet	Orta boylu kumral bıyıklı	1263	1234	---
6	---	Rusya tebaasından olup Tiflis tarafından gelmiştir	Has oğlu Tiflisli Kapo	Orta boylu sarı bıyıklı	1264	1229	35

Çukur mahallesinde ikamet edenler

Sıra numarası	Görevi	Nereden geldiği	İsmi	Eşkâli	Geldiği yıl	Doğum yılı	Yaşı
---	---	Rusya tebaasından olup bazı maslahat rüyeti için gelmiş olduğu	Serkis oğlu Keşiş Anderpas	Orta boylu kır sakallı	1263	1214	50

Feyzi Efendi hanında ikamet eden Ermeni milleti

Sıra numarası	Görevi	Nereden geldiği	İsmi	Eşkâli	Geldiği yıl	Doğum yılı	Yaşı
1	---	Harbert (Elazığ) ¹⁰ kazasından gelmiştir	Ağop oğlu Artin	Orta boylu kara bıyıklı terzi	1263	1240	---
2	---	Eğin kazasından gelmiştir	İstapan oğlu Kesbar	Orta boylu kara bıyıklı terzi	1263	1241	---

¹⁰ Elâzığ'ın eski ismidir. Bu konuda beni aydınlatan Osmanlı arşiv uzmanı ve Bingöl üniversitesinde arşiv uzmanı Sayın Abdullah Demir'e teşekkür ederim.

3	---	Maden kazasından gelmiştir	Manas oğlu Mıgırdıç	Uzun boylu sarı bıyıklı kuyumcu	1264	1229	---
4	---	Harbert kazasından gelmiştir	Avani oğlu Arun	Uzun boylu sarı bıyıklı kuyumcu	1264	1232	---
5	---	Bu dahi (yani Harbert kazasından gelmiştir)	Manas oğlu Mıgırdıç	Orta boylu kara bıyıklı kuyumcu	1264	1234	---
6	---	Çarsacak kazasından gelmiştir	Babu oğlu Uydus	Orta boylu kara bıyıklı kuyumcu	1263	1224	---

Hacı Halid Efendi hanında ikamet eden Katolik milleti

Sıra numarası	Görevi	Nereden geldiği	İsmi	Eşkâli	Geldiği yıl	Doğum yılı	Yaşı
1	---	Anguri (Ankara) kazasından gelmiştir	Kerkur oğlu Osip	Kısa boylu sarı bıyıklı sarraf	1263	1236	---
2	---	Bu dahi (yani Ankara'dan gelmiştir)	Endun oğlu Kivork	Hizmetkârı uzun boylu ter bıyıklı	1263	1240	---
3	---	Bu dahi (yani Ankara'dan gelmiştir)	Evani oğlu Endun	Kısa boylu sarı bıyıklı terzi	1263	1232	---
4	---	Bu dahi (yani Ankara'dan gelmiştir)	Kirkor	Kardeşi kısa boylu sarı bıyıklı	1263	1239	---
5	---	Bu dahi (yani	Kivork	Diğer kardeşi orta	1263	1241	---

		Ankara'dan gelmiştir)		boyu sarı bıyıklı			
6	---	Bu dahi (yani Ankara'dan gelmiştir)	Kivork oğlu Kerkur	Orta boylu kumral bıyıklı	1263	1232	---
7	---	Bu dahi (yani Ankara'dan gelmiştir)	Karabet oğlu Kerkur	Orta boylu sarı bıyıklı	1263	1239	---
8	---	Bu dahi (yani Ankara'dan gelmiştir)	Kirkur oğlu Melkon	Orta boylu kara bıyıklı	1263	1232	---

Kurt Yakup Fırınında ikamet eden Katolik milleti

Sıra numarası	Görevi	Nereden geldiği	İsmi	Eşkâli	Geldiği yıl	Doğum yılı	Yaşı
1	---	Keskim kazasından gelmiştir	Ovanes oğlu Vartan	Orta boylu kır sakallı Ekmekçi	1263	1204	---
2	---	Bu dahi (yani Keskim kazasından gelmiştir)	Asdator	Oğlu orta boylu ter bıyıklı	1262	1244	---
3	---	Bu dahi (yani Keskim kazasından gelmiştir)	Ovanes oğlu Aleksan	Orta boylu kara bıyıklı Ekmekçi			

Hacı Halid Efendi hanında ikamet eden Rum milleti

Sıra numarası	Görevi	Nereden geldiği	İsmi	Eşkâli	Geldiği yıl	Doğum yılı	Yaşı
1	---	Ticaretle Gümüşhane kazasından gelmiştir	Yur oğlu Yasıf	Kısa boylu sarı bıyıklı sarra	1262	1234	---

2	---	Bu dahi (yani Ticaretle Gümüşhane kazasından gelmiştir)	Karar oğlu Lanbid	Orta boylu kara bıyıklı	1263	1236	---
3	---	Bu dahi (yani Ticaretle Gümüşhane kazasından gelmiştir)	Simon oğlu Kostan	Orta boylu kumral bıyıklı abacı	1263	1233	---
4	---	Bu dahi (yani Ticaretle Gümüşhane kazasından gelmiştir)	Ahzankil oğlu Por	Orta boylu kara bıyıklı abacı	1263	1224	---
(5)	---	Kayseri kazasından gelmiştir	Enseda oğlu Ezdeba	Orta boylu kara bıyıklı tüccar	1262	1229	---

Nefs-i Erzincan kasabasında bulunan İran tebaasının sin (yaş) ve eşkâllerini mübeyyin (açıklama) defterdir.

Abdulgani hanında ikamet eden İranlılar

Sıra numarası	Görevi	Nereden geldiği	İsmi	Eşkâli	Geldiği yıl	Doğum yılı	Yaşı
1	---	Ticaretle Tebriz kazasından gelmiştir	Hacı Mehmet oğlu Zeynel	Uzun boylu kumral sakallı	1262	1224	40
2	---	Bu dahi (yani Tebriz kazasından gelmiştir)	Bayram oğlu Mehmet	Hademesi, orta boylu kumral bıyıklı	1262	1240	24
3	---	Bu dahi (yani Tebriz kazasından gelmiştir)	Asker oğlu Naği	Diğer Hademesi, orta boylu ter bıyıklı	1263	1241	23

4	---	Huy kazasından gelmiştir	Abdullah oğlu Kazım	Diğer Hademesi, orta boylu kara sakallı	1264	1224	40
5	---	Bu dahi (Huy kazasından gelmiştir)	Ali oğlu Abdulgani	Amcası oğlu uzun boylu kumral sakallı	1263	1234	30
6	---	Bu dahi (Huy kazasından gelmiştir)	Hasan oğlu Nasrullah	Kısa boylu kara sakallı	1260	1234	30
7	---	Bu dahi (Huy kazasından gelmiştir)	Hasan oğlu Bayram	Kısa boylu ter bıyıklı	1263	1246	18

Taş hanında ikamet eden İranlılar

Sıra numarası	Görevi	Nereden geldiği	İsmi	Eşkâli	Geldiği yıl	Doğum yılı	Yaşı
1	---	Huy kazasından gelmiştir	Zeynel oğlu Molla Ağa Can	Orta boylu kara sakallı	1254	1229	35
2	---	Bu dahi (yani Huy kazasından gelmiştir)	Nasrullah oğlu Molla Ali	Amcası oğlu orta boylu kumral bıyıklı	1262	1239	25

Defterin son sayfasında yazılan tutanakta şu ibare geçmektedir:

Ba irade-i seniye memalik-i mahrus-e'til-mesalik-i şahanede (Osmanlı topraklarında) icra olunduğu vechiyle nüfus tahririne (sayımına) memur Erzurum kalesi topçu miralayı rıfatlı (yüksek makam sahibi) Ömer Bey bendeleri marifeti ve cümlemiz marifetiyle kaza-i mezkûrda (adı geçen ilçede) bulunan yabancı ehl-i İslam ve İran taabiyesi ve Ermeni ve Katolik ve Rum milletleri yekan yekan (tek tek) muayene ve müşahede olunarak, ketm (saklama) ve ihfadan (gizlemekten) ari olarak (sakınarak) cümlesi yüz nüfusa balığ olmuş (ulaşmış) olmakla işbu mahalle şerh ve temhir olundu (mühürlendi). Ol babta ve her halde emir ve ferman hazreti men lehu'l-emrundur. Ğurre-tu Cemaziyelahir (12)64/ (5 Mayıs 1848).

Kaza-i mezkur müdürü: bende (mühür) es-Seyyid Ebubekir

El-abd ed-dai naib-i kaza-i mezkur (mühür): es-Seyyid Ahmed Niyazi

El-abd ed-dai müfti kaza-i mezkur (mühür): Mustafa Asım

El-abd ed-dai aza (mühür): es-Seyyid Ahmed Niyazi

El-abd ed-dai aza (mühür): es-Seyyid Mehmed Halid

Bende vekil-i ziraat: Musa

Sonsöz

Erzincan'ın yakın çağ tarihine ufak bir ışık tutacak bu nüfus defterinin önemli olduğunu belirtmeliyim. Şehrin dışından gelen yabancıların, nereden geldikleri, burada hangi meslekleri icra ettikleri ve nerede konakladıkları hakkında önemli bir fikir vermektedir. Yabancıların Erzincan'da edindikleri mesleklerden 2 fırıncıya karşın 4 kuyumcunun bulunması, yalnızca şehir ahalisinin değil, buraya bağlı köy gibi yerleşim merkezlerinin de altın'a atfetmiş olduğu rağbetten ileri geldiği kanısındayım. Her ne kadar başka fırıncıların olduğunu bilmesek de, 2 fırıncının varlığı Erzincan'ın küçük bir yerleşim birimi olduğu varsayılabilir. Ancak şehirde 4 kuyumcunun yanında 2 sarraf/para bozdurucu yani bankatörün varlığı, küçük bile olsa zengin bir yerleşim merkezi olduğu kabul görebilir. Aynı zamanda 1848 yılında Erzincan'da 1 saatçinin bulunması, şehir ve yöre halkının nisbeten yeni olan bu icadın yaygın bir şekilde kullandığını ispatlamaktadır.

Kaynakça

BOA. NFS.d. 2720

DEVELLİOĞLU, Ferit, *Osmanlıca-Türkçe Ansiklopedik Lûgat*, Aydın Kitabevi, Ankara 2009, s.1099.

KILIÇ, Ümit- GÜL, Abdulkadir, “Osmanlı Devri Erzincan Vakıflarına Genel Bir Bakış”, *History Studies*. Sayı.3, No.1 (2011). Ss.165-182.

Köse, Muhammed, *Palu Kazası Nahiyeleri ve Köylerinin Demografik ve Sosyal Yapısı: 1841 (Hun, Şin, Sivan, Gökdere, Bulanık, Ohi ve Kaçur)*, Arı Sanat Yayınları, İstanbul 2016.

MİROĞLU, İsmet, “Erzincan”, *TDV İslam ansiklopedisi*. İst: 1995: 11/318-321.

<https://sandikli.bel.tr/belgeler-ile-sandikli/basbakanlik-osmanli-arsivleri/>

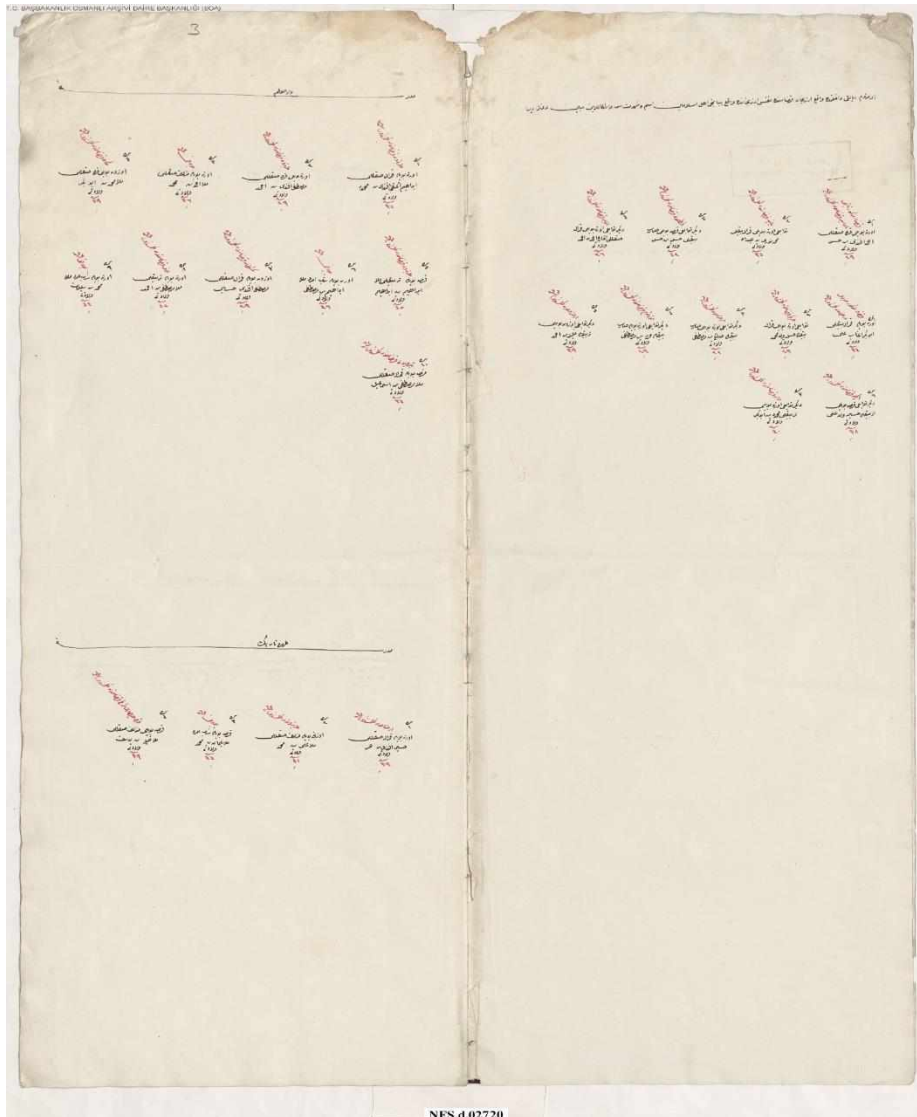

Defterin ilk sayfası

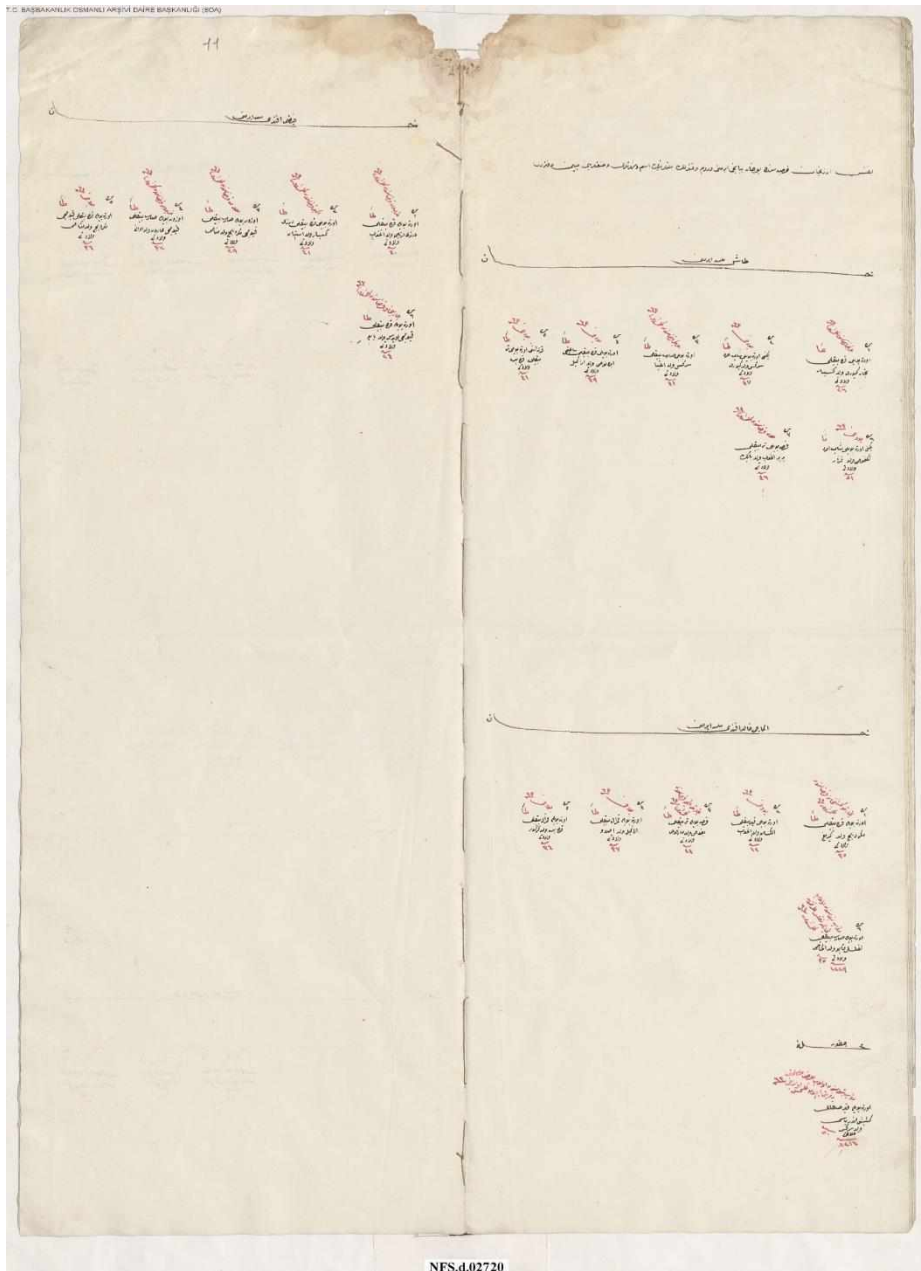

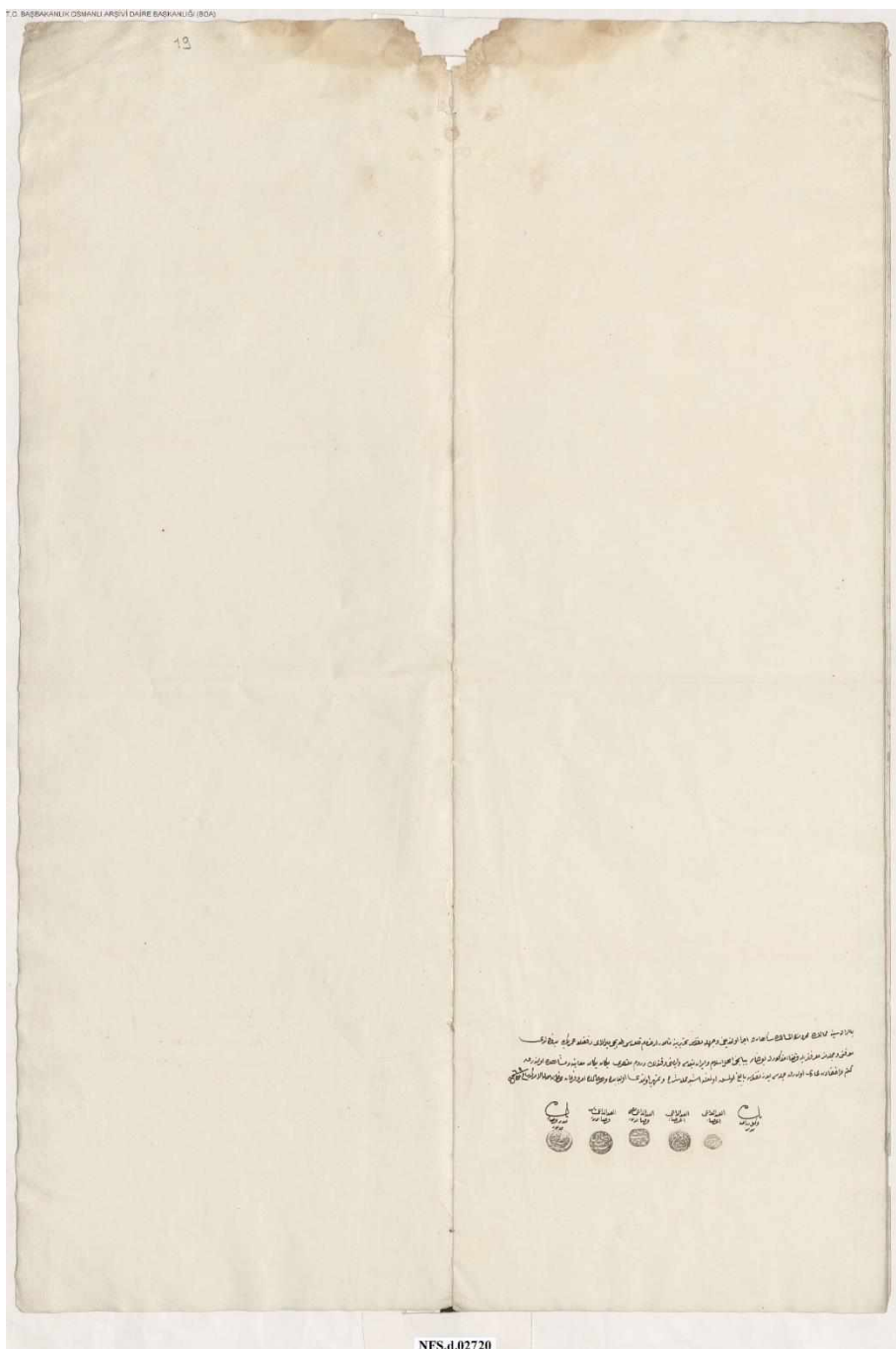

NFS.d.02720

SELÇUKLU'DAN GÜNÜMÜZE ERZİNCAN VAKIFLARI

RIFAT GÜNALAN*

Giriş

Asırlar boyunca Anadolu coğrafyasında sayısız vakıf eserleri meydana getirilmiş ve bu coğrafyadaki Müslim veya Gayrimüslim bütün unsurlara vakıflar eliyle hizmet edilmiştir. Anadolu bir Türk ve İslam yurdu olmasından itibaren büyük şehir, kasabalarda olduğu gibi Erzincan'da da birçok vakıf eseri inşa edilmiştir. Gerek Erzincan merkezinde, gerekse kaza ve köylerinde inşa edilen vakıf eserleri Erzincan'ın yaşam standardını yükseltmiştir. Osmanlı'nın yıkılışından sonra asırlar boyunca oluşturulan Türk vakıf eserlerinin akıbeti hakkında muhtelif çalışmalar yapılmaktadır. Bu vakıf eserlerinin zaman içerisinde yok olanları, ihmal edilenleri ve amacı dışında kullanılanları doğal olarak hep tartışma konusu olmuştur. Anadolu şehirlerindeki Türk medeniyetinin en önemli delilleri olan vakıflara dair çalışmaların artması bu tartışmaların azalmasında önem kazanmaktadır. Hazırladığım bu tebliğde, Muhammed Vâmık Şükrü Efendi tarafından hazırlanan ve ilim aleminin pek de aşına olmadığı *Evkâf-ı Ümem Tarihi* adlı sekiz ciltlik, altı bin sayfalık Osmanlıca el yazması külliyyat eser içeriğinden, Erzincan'daki, Selçuklu ve Osmanlı döneminde ihya edilmiş olan vakıf eserlerinin bir listesini çıkarıp bu eserlerin vakfedeni, vakfiye tarihi, kitabeleri, mimarları ve mimari özellikleri ile yüzyıllar içerisinde geçirmiş oldukları tamir ve yenilemelerin ortaya konulması hedeflenmektedir. Böylece Erzincan'da Türk vakıf eserlerinin güvenilir bir envanteri oluşturulmuş ve ayrıca bugün var olmayan ya da unutulmuş vakıf eserleri de tespit edilmeye çalışılmış olunacaktır.

Selçuklular Döneminde Erzincan Vakıfları

Selçuklular döneminde Erzincan'da birçok vakıf eseri vücuda getirilmiştir. Ancak Selçukluların Erzincan'daki hükümranlılığını üç kısma ayırmak gerekmektedir. Bunlardan İlki Pervaneler dönemidir. Bu dönemde öne çıkan iki vakıf eserini görmekteyiz. Bunlardan ilki Erzincan'daki Hızır ve İlyas Camii'dir. Bu eser dönemin sultanlarından Alaaddin Ali Bey b. İzzedin Mehmed Bey tarafından yapılmış olup müellif bu eserin İstanbul Evkaf İdaresi'ndeki Defâtir-i Vakfiye'de kayıtlı olduğunu ifade etmektedir¹. Pervanelere ait ikinci eser Erzincan'da Pervâne Bey Medresesi'dir. Bu medrese Erzincan'ın Hâfızlı mahallesinde yer almaktadır. Pervane Bey adına, Sivas, Kayseri, Erzincan'da birer medrese, Malatya'da bir adet hangâh ve bir adet camii, Lefke'nin Mudurlu köyünde ve Tavas'ın Burga köyünde, Canik'de birer camii ve Cebel-i Bakras'da bir mekteb, Kazâbâd'da bir mektebi olduğu ifade edilmektedir. Ancak müellif, bu hayratın Muînüddin Süleyman'ın veya kardeşi Kutbeddin Osman'ın evladı olan Pervânelere mi yoksa başka Pervânelere mi ait olduğunu tayin etmenin güç olduğunu ifade etmektedir. Ancak Lefke'nin Mudurlu köyündeki camiinin, Pervâne Mehmed Bey adına gösterilmiş olduğundan, Mehmed Bey'in, Muînüddin Süleyman'ın oğlu İzzedin Mehmed Bey veya Kutbeddin Osman oğlu İzzedin Mehmed Bey olması gerektiği ifade edilmektedir².

* Prof. Dr. İstanbul Üniversitesi, Edebiyat Fakültesi, Bilgi ve Belge Yönetimi Bölümü, İstanbul/TÜRKİYE, rifatgunalan@gmail.com

¹ Muhammed Vâmık Şükrü Efendi, *Evkâf-ı Ümem Tarihi*, İstanbul, 1940, c. 2, s. 977.

² Anadolu Hurûf-ı Cedid Numro 320, Sandık 12'ye atfen Vâmık Şükrü Efendi, a.g.e., c.3, s. 237.

Erzincan'daki Selçuklu dönemi eserlerinde ikinci sırayı Ahiler dönemi almaktadır³. Ahilerin vücuda getirdiği hayır eserleri arasında Erzincan'da Ahi Nizameddin Zâviyesi yer almaktadır⁴.

Erzincan'da Selçuklular dönemine ait hayratın üçüncü kısmı ise Âl-i Mengücekler gelmektedir. Bu devrin önemli sultanları arasında görülen Fahreddin Behramşah b. Davud (563-622) saltanat süresi olarak ilk sıralarda yer almaktadır⁵. Fahreddin Behramşah Âl-i Mengücek içinde en çok tanınmış bir zâttır. Rum Selçûkîlerinden İkinci Kılıçarslan'ın kızını almış ve kendi kızını takriben 614/1217 tarihinde Birinci Keykavus'a vermiş olduğundan Selçuklularla Âl-i Mengücek arasında akrabalık tesis edilmiştir. Müellifin ifadesine göre Behramşah; Akil ve kerîm ve muhibb-i ilm ve ulemadan idi. Sadâkât ve ihsânâtı çoktu. Hamse yani Penc genc sâhibi Şeyh Nizâmî-i Gencevî meşhûr *Mahzenü'l-Esrâr* kitabını onun adına nazm edip mukaddimesinde onu methetmiştir. Behramşah bu kitabın ödülü olarak ona beş bin dinar ve beş binek hayvanı vermiştir. Kışın kar yeryüzünü kapladığında yiyecek bulamayan kuşlara hubûbât serptirmiştir. Altmış sene emârette kaldığı açıklanmaktadır⁶. Melik Fahreddin ve zevcesine ait Erzincan'da bir medrese ve hangah yaptırılmıştır. Medrese İstanbul Evkâf İdâresi'ndeki Erzurum Esas Defteri'nde "Erzincan'da Melik Fahreddin Medresesi" ve Erzurum-ı Evvel Defteri'nde "Medrese-i Melik Fahreddin der Erzincan" şeklinde kayıtlıdır⁷. Hângâh ise Erzincan'a bağlı Akşehir'de inşa edilmiştir. Mevlânâ Celâleddin Rûmî'nin Pederi Sultânü'l-ulemâ Şeyh Mehmed Bahaddîn Veled Hazretlerinin Belh'den hicretinde adı geçen şehre gelerek bir müddet bu hângâhda oturduklarının rivayet edildiği belirtilmektedir⁸. Süleyman b. İshak b. Mengücek vefat edince oğlu Davud Erzincan ve Kemah'da ve diğer oğlu Süleyman Divriği de emârete geçmişlerdir. Bu şekilde Süleyman b. İshak, Âl-i Mengücek'in Divriği şubesini tesis etmiştir. Bu şube Erzincan ve Kemah şubesinden ziyade pâyidâr olmuştur. Ancak bu şubede emârete geçenlerin isimleri evvelce hiç malûm değil iken daha sonradan keşf edilen sikkelerden ve Divriği'deki kitâbelerden silsileleri anlaşılmış ise de tahta geçiş tarihleri ile vefatları henüz bilinmemektedir⁹.

Akkoyunlular devrine ait Erzincan'da bir adet zaviye kaydı bulunmaktadır. Bu zaviyenin yerinin bilinmediği ancak Uğurlu Mehmed Bey b. Uzun Hasan tarafından inşa ettirildiği ve Erzincan'da Köşünkar köyünün yarısının bu zâviyeye vakfedildiği belirtilmektedir¹⁰.

Eratna beylerinden Teherten Bey, Sultan Eratna'nın birâderzâdesi ve Erzincan Emîri idi. İsmi tarihçiler muhtelif şekillerde; Teherten, Tehertin, Tehertan, Tehretan, Mutaharten, Tâhirüddin, Tahiriddin, Tâhirtan vs. gibi ifade edilmektedir. Şerefeddin Ali Yezdî 828/1424'de yazmış olduğu Fârisî, *Zafernâme*'de Teherten şeklinde yazdığı, *Aşıkpaşazâde Târîhi*'nde de aynı usul üzere yazması üzerine çoğunluğun bu şekilde yazılması hususunda ittifak ettikleri anlaşılmaktadır.

Müellifin adı geçen eserinde verdiği bilgilere göre; Kadı Burhâneddin, Emir Teherten'e hâsım olduğunu mülkünü elinden almak istediğini, onunla harb ettiyse de emeline nâil olamadığı bilakis Emir Teherten'in galebe çaldığı, bununla berâber Emir Teherten Kadı Burhâneddin'den çekindiğine dair bilgiler vermektedir. Teherten'in onunla

³ Vâmık Şükrü Efendi, a.g.e., c.3, s. 332.

⁴ *İbn-i Batuta Seyâhatnâmesi*'ne atfen Vâmık Şükrü Efendi, a.g.e., c.3, s. 344.

⁵ Vâmık Şükrü Efendi, a.g.e., c.3, s. 509.

⁶ Vâmık Şükrü Efendi, a.g.e., c.3, s. 509.

⁷ Vâmık Şükrü Efendi, a.g.e., c.3, s. 510.

⁸ Vâmık Şükrü Efendi, a.g.e., c.3, s. 510.

⁹ Vâmık Şükrü Efendi, a.g.e., c.3, s. 512.

¹⁰ Vâmık Şükrü Efendi, a.g.e., c.7, s. 642.

hâl-i müsâlemette bulunmak siyâsetini götüğü, Timurlenk o havâlîye gelince Teherten'in ona arz-ı mutâva'at ettiği belirtilmektedir. Lâkin bu sıralarda Osmanlı Pâdişâhı Yıldırım Bayezid Bursa'dan hareketle üzerine yürüyüp onu bulamayınca Teherten'i yakalayıp evlâd u iyâliyle Bursa'ya sürdürdüğü açıklanıp Timurlenk ile Yıldırım Bâyezid arasında Ankara muhârebelerinin hudûsuna bir sebep de bu olayın olduğu iddia edilmektedir.

Teherten'in âsâr-ı hayriyesi içerisinde Erzincan'da bir medrese ve iki zaviyesi görülmektedir:

Medrese: Erzincan'da. Evkâf İdâresi'nin Birinci Erzurum Defteri'nin 340 sıra numarasında "Medrese-i Tehertan der Erzincan" şeklinde kayıtlıdır.

Zâviyelerden ilki Evkâf İdâresi'nin Anadolu Hurûf Defteri'nde "Erzincan'da Tehertan Zâviyesi" diye kayıtlıdır. İkinci zâviye ise Erzincan'da Kuzgeçe'de bulunmaktadır. Zaviyenin Anadolu Hurûf Defteri'nde kaydı bulunmaktadır.

Teherten döneminde Erzincan'da meydana getirilen hayrat arasında bir adet camii bulunmaktadır. Bu camii Gazanfer Bey'in olup Anadolu Hurûf Defteri'nde "Gazanfer Câmii" şeklinde kaydedilmiştir. Kuyûd-ı Vakfiye'de bu zâtın ismi, "Erzincan'da Til köyünde Tehertan Bey ve Gazanfer Bey [Gazanfer] Vakıfları", "Erzincan'da Nebil köyünde Tehertan Bey evlâdı Gazanfer Vakfı'nda cüzhanlık" sûretinde Teherten ile birlikte yazılmış ve Teherten Bey Evlâdı denilmiş olmasına göre de Teherten'in oğlu olması muhtemeldir şeklinde ifade edilmektedir¹¹.

Osmanlı Dönemi Erzincan Vakıfları

Erzincan'da vakıf eserleri Osmanlı döneminde zirveye ulaşmıştır. Kanûnî Sultan Süleyman b. Sultan Selim'e ait 2 adet camii yapıldığı görülmektedir. Bu camilerden ilki Erzincan sancağında Handesi köyünde¹², diğeri kale içerisinde inşa edilmiştir¹³.

Üçüncü Sultan Mehmed b. Murad-ı Sâlis döneminde bir adet câmii ve kerbansaray yaptırıldığı görülmektedir. Bunun dışında iki adet Medrese inşa edildiğine dair bir adet kayıt bulunmaktadır. Erzincan'daki Câmii ve Kerbansaray Elhâc Mustafa b. Seydikulu ez-Zaîm tarafından yaptırılmış olup vakfiyesi Türkçedir. Vakıf tarihi Evâil-i Ramazan 995/5-15 Ağustos 1587'dir¹⁴. İki Medrese ise Mehmed Çavuş adında bir zâta ait olup 1010/1601 tarihinde sâdâttan Kâdirî Şeyhi Şâmî Yahya Efendi için yaptırılmıştır¹⁵.

Üçüncü Selim dönemi hayratından Erzincan'da bir adet medrese Gülâbî Bey yakınlarında Silahşör Elhâc Osman Ağa tarafından vakfedilmiştir. Vakfiyesi Türkçe olup tarihi Gurre-i Receb 1214/29 Kasım 1799'dur¹⁶.

Sultan Abdülaziz zamanında yaptırılan bir adet camii kaydı bulunmaktadır. Erzincan'daki bu camii oldukça büyük olarak Erzincanlı Ahmed İzzet Paşa tarafından yaptırılmıştır. Kendisinden kırk sene evvel vefât eden oğlu Hürrem Paşa'nın rûhu ve adının yaşatılması için yaptırıldığı belirtilmektedir. Ahmed İzzet Paşa 1213/1798'de Erzincan'da doğmuştur. Haşim Osman Paşa'nın oğludur. Asâkir-i Nizâmiye'nin teşkilinde Enderûn-ı Hümâyûndan çıkıp asker yazılmış ve livâ ve ferik olmuştur. 1265/1849'da vezâretle Hakkâri ve Van sonra Cidde, Kürdistan, Trablus, Harput, Sivas ve 1301/1883'de Edirne vâlisi olup 14 Şevval 1310/1 Mayıs 1893'de vefât edip Edirne'de defnedilmiştir. Evzâ'-ı

¹¹ Vâmık Şükrü Efendi, a.g.e., c.7, s. 655.

¹² Vâmık Şükrü Efendi, a.g.e., c.4, s. 421.

¹³ Vâmık Şükrü Efendi, a.g.e., c.4, s. 322.

¹⁴ Vâmık Şükrü Efendi, a.g.e., c.4, s. 493.

¹⁵ Vâmık Şükrü Efendi, a.g.e., c.4, s. 543.

¹⁶ Vâmık Şükrü Efendi, a.g.e., c.5, s. 410.

garîbesi meşhûrdur. Edîb ve şâ'ir ve servet sahibi bir kişi olup 93'deki Rusya Muhârebesi'nde askerlere yardım olarak on bin lira vermiştir. 1257/1841 tarihinde Erzurum Redif miralayını iken nakîbü'l-eşrâf olan Sahnâflar Şeyhizâde Esad Efendi için şu târihi söylemiştir:

Müjdeler oldu nakîb-i âl-i Resûlullah

Hazret-i Esad Ebu'l-fazl Celîlü'l-i'tâf

Söyledi bende-i dîrînesi İzzet târîh

Esad âl-i Resûl oldu nâkib-i eşrâf

1257/1841¹⁷

Erzincan'a bağlı Handesi köyünde Debbağzâde Elhâc Ahmed Efendi tarafından da bir camii yaptırılmış olup vakfiyesi Türkçe olup 25 Rebiülevvel 1291/12 Mayıs 1874 tarihlidir¹⁸.

II. Abdülhamid dönemi asar-ı hayriyesi arasında Erzincan ve Erzincan'a bağlı köylerde 7 adet camiinin yaptırıldığı görülmektedir. Bu camilerden ilki Erzincan'a bağlı Refâhiye kazasının Bosanis köyünde inşa edilmiştir. Camii Bahriye Nâzırı Hasan Hüsnü Paşa tarafından yaptırılmış olup vakfiye tarihi belirtilmemiştir¹⁹. İkinci sırada Erzincan Sancağı'nda Manik köyünde Yakub oğlu Hüseyin Ağa'nın tarafından inşa edilmiş olup vakfiyesi Türkçe olup 3 Muharrem 1300/14 Kasım 1882 tarihlidir²⁰. Üçüncü camii Erzincan'a bağlı Refahiye kazasından Salur köyündedir. Gucurzâde Mehmed Efendi kızı Aişe Hanım'a ait olan camiinin vakfiyesi Türkçe olup 27 Şevvâl 1308/5 Haziran 1891 tarihlidir²¹. Bu döneme ait dördüncü camii Erzincan'da Kevkene/Göküne? köyünde Evliyâzâde Elhâc Mehmed Sabit Efendi'nindir. Vakfiyesi Türkçe olan camiinin vakfiye tarihi 8 Ramazan 1309/6 Nisan 1892'dir²². Erzincan'da Şarkiye mahallesinde Mâhinur Hanım bt. Elhâc Ali Rıza Bey tarafından yaptırılan camiinin vakfiyesi Türkçe olup 4 Zilhicce 1314/6 Mayıs 1897 tarihlidir²³. Refâhiye kazasının Façyurat köyündeki camii Rüşdü Bey b. Ali Rıza Efendi tarafından vakfedilmiş olup vakfiyesi Türkçe tarihi ise 5 Şaban 1310/22 Şubat 1893'dür²⁴. Bu dönemin son camii Eğin'in şimâlindeki Salihli'de bulunmaktadır. Kazım Karabekir Paşa “*Erzincan ve Erzurum'un Kurtuluşu*” ünvanlı eserinde bu câmi'in 1305/1887 senesinde yapılmış olduğunu yazmaktadır²⁵.

Erzincan'daki vakıf eserlerinin büyük bir kısmı *Evkâf-ı Ümem Tarihi* adlı eserin 6. cildinde yer almaktadır. Bu ciltte kayıtlı vakıf eserleri Erzincan'a bağlı kazalardaki vakıf eserlerini ayrı listeler halinde ve kaynağına göre vermektedir. Ayrıca vakıf eserlerini kendi içerisinde camii ve medrese şeklinde de ayrı ayrı sıralamaktadır. Altıncı cildin ilk sayfasında müellif; “*Târihimizin bu altıncı cildi Osmanlılar devrine aid olup târîh-i inşâları ve ba'zılarının bânîleri ma'lûm olmayan âsâr-ı hayriyeyi muhtevîdir. Bunları tamamen Kuyûd-ı vakfiyeden ve diğer mu'teber me'hazlardan topladık. Kuyûd-ı Vakfiye'de imlâ hatâları çoktur. Bu hataların en mühimmi şehir ve kasaba ve köy isimlerine aid olanıdır. Meşhur olanları imlâ-yı ma'rûflarıyla yazdık. Meşhûr olmayanları, gördüğümüz*

¹⁷ Vâmık Şükrü Efendi, a.g.e., c.5, s. 599.

¹⁸ Vâmık Şükrü Efendi, a.g.e., c.5, s. 609.

¹⁹ Kuyûd-ı Vakfiye'ye atfen Vâmık Şükrü Efendi, a.g.e., c.5, s. 648.

²⁰ Vâmık Şükrü Efendi, a.g.e., c.5, s. 652.

²¹ Vâmık Şükrü Efendi, a.g.e., c.5, s. 654.

²² Vâmık Şükrü Efendi, a.g.e., c.5, s. 659.

²³ Vâmık Şükrü Efendi, a.g.e., c.5, s. 677.

²⁴ Vâmık Şükrü Efendi, a.g.e., c.5, s. 679.

²⁵Yenisabah Gazetesi 20 Mart 939 Nüshası'na atfen Vâmık Şükrü Efendi, a.g.e., c.5, s. 589.

gibi bıraktık. Bir de eski taksîmât-ı mülkiye şimdiki taksîmâta uymadığından mesela o vakit Kastamonu'ya merbut olan bir yer şimdi Ankara'ya mülhaktır. Bu kabilden olanları, tarihimizin evvelki cildlerinde olduğu gibi bu cildde dahi haliyle ibkâ ettik” şeklinde cilt hakkında bilgiler vermektedir.

Kuyûd-ı Vakfiye Kayıtlarında Erzincan Vakıfları

Evkâf-ı Ümem Tarihi'nin altıncı cildinde Kuyûd-ı Vakfiye'de Erzincan'a dair verilen listede toplam 65 vakıf eseri kayıtlıdır. Bunlardan 50 tanesi camii, 4 tanesi mescit, 4 tanesi medrese, 3 tanesi zâviye, 1'er tane mevlevîhâne, camii ve medrese, camii, medrese ve kütübhâne, mescit ve çeşme şeklindedir.

Erzincan²⁶

Medrese: Erzincan'da. Nizâmiye Medresesi'dir. [Kuyûd-ı Vakfiye]

Câmii: Erzincan'da Cum'a mahallesinde. Murad Bey'indir. [Kuyûd-ı Vakfiye]

Mevlevîhâne: Erzincan'da Şeyh Çelebi mahallesinde. [Kuyûd-ı Vakfiye] Defâtir-i vakfiye'den (Çorum, Canik, Kocaili, Diyarbakir, Erzurum, Çaldıran) defterinde “Erzincan'da Melik Salih Mevlevîhânesi” diye bir kayıt vardır. Bu iki mevlevîhâne bir midir ayrı ayrı mıdır bilinmemektedir.

Câmii: Erzincan'da Hocabey mahallesinde. Elhâc Ahmed Bey'indir. [Kuyûd-ı Vakfiye]

Câmii ve Medrese: Erzincan'da. Halilullah Çelebi'nindir. [Kuyûd-ı Vakfiye]

Mescid: Erzincan'da Kuzgeçe'de. Molla Ahmed'indir. [Kuyûd-ı Vakfiye]

Câmii: Erzincan'da. Kurşunlu Câmii demekle ma'rûfdur. Mustafa Çavuş'undur. [Kuyûd-ı Vakfiye]

Medrese: Erzincan'da. Ahmediye Medresesi'dir. [Kuyûd-ı Vakfiye]

Câmii: Erzincan'da Gerekerek mahallesinde. Hacı Veli'nindir. [Kuyûd-ı Vakfiye]

Câmii: Erzincan'da Kasa karyesinde. Hacı Veli'nindir. [Kuyûd-ı Vakfiye]

Câmii: Erzincan'da Hah karyesinde. Hacı Veli'nindir. [Kuyûd-ı Vakfiye]

Câmii: Erzincan'da Gerekerek karyesinde. Şeyh Abdülkerim'indir. [Kuyûd-ı Vakfiye]

Câmii: Erzincan'da Denizdamı karyesinde. Hızırzâde es-Seyyid Ömer Ağa'nındır. [Kuyûd-ı Vakfiye]

Câmii: Erzincan'da Köşünkar-ı sağır karyesinde. [Kuyûd-ı Vakfiye]

Câmii: Erzincan'da Siluhi karyesinde. Tabanlı oğlu Molla Mustafa'nındır. [Kuyûd-ı Vakfiye]

Câmii: Erzincan'da Yalnızbağ karyesinde. Elhâc Mehmed'indir. [Kuyûd-ı Vakfiye]

Câmii: Erzincan'da İsa karyesinde. Ümmügülsüm Hâtûn'undur. [Kuyûd-ı Vakfiye]

Câmii: Erzincan'da Sarıköy'de. Seyyid Mustafa'nındır. [Kuyûd-ı Vakfiye]

Câmii: Erzincan'da Celabuzur karyesinde Kancı mahallesinde. Elhâc Mustafa'nındır. [Kuyûd-ı Vakfiye]

²⁶ Vâmık Şükrü Efendi, a.g.e., c. 6, s. 76-78.

- Câmiî: Erzincan'da Evlâ karyesinde. Halil Çelebi'nindir. [Kuyûd-1 Vakfiye]
- Câmiî: Erzincan'da Zetkig karyesinde. Nasuh ve Veli Câmiî'dir. [Kuyûd-1 Vakfiye]
- Câmiî: Erzincan'da Pizvan karyesinde. [Kuyûd-1 Vakfiye]
- Câmiî: Erzincan'da Haşhaşı karyesinde. Hızır Câmiî'dir. [Kuyûd-1 Vakfiye]
- Câmiî ve Medrese: Erzincan'da Cimin karyesinde. Elhâc Abdülbaki Ağa'nındır. [Kuyûd-1 Vakfiye]
- Câmiî: Erzincan'da. Hızır ve İlyas Câmiî'dir. [Kuyûd-1 Vakfiye]
- Câmiî: Erzincan'da Gerek gerek mahallesinde. Ömer Efendi'nindir. [Kuyûd-1 Vakfiye]
- Câmiî: Erzincan'da Vaguer karyesinde. Elhâc Mustafa'nındır. [Kuyûd-1 Vakfiye]
- Câmiî: Erzincan'da Eskişehir İslâmiye mahallesinde. Ali Reis'indir. [Kuyûd-1 Vakfiye]
- Câmiî: Erzincan'da Hancı mahallesinde. Mevzûne Hâtûn'undur. [Kuyûd-1 Vakfiye]
- Câmiî: Erzincan'da Şeyhî Çelebi mahallesinde. Mevzûne Hâtûn'undur. [Kuyûd-1 Vakfiye]
- Zâviye: Erzincan'da. Turali Bey'indir. [Kuyûd-1 Vakfiye]
- Câmiî: Erzincan'da. Gerek gerek mahallesinde. Kürd Elhâc Murad'ındır. [Kuyûd-1 Vakfiye]
- Câmiî: Erzincan'da Vaskird karyesinde. Mehmed Alemdar'ındır. [Kuyûd-1 Vakfiye]
- Câmiî: Erzincan'da Karban karyesinde. Şeyh Murad'ındır. [Kuyûd-1 Vakfiye]
- Câmiî: Erzincan'da İslamiye mahallesinde. Ağa Mehmed'indir. [Kuyûd-1 Vakfiye]
- Medrese: Erzincan'da. İftihârüddin Medresesi'dir. [Kuyûd-1 Vakfiye]
- Câmiî: Erzincan'da Handesi karyesinde. Debbağzâde Elhâc Ahmed Efendi'nindir. [Kuyûd-1 Vakfiye]
- Câmiî ve Medrese ve Kütübhâne: Erzincan'da Cum'a mahallesinde. Elhâc Abdullah Efendi'nindir. [Kuyûd-1 Vakfiye]
- Zâviye: Erzincan'da Cimin karyesinde. İne Bey'indir. [Kuyûd-1 Vakfiye]
- Mescid ve Çeşme: Erzincan'da Cemaleddin mahallesinde. Mehmed Çelebi'nindir. [Kuyûd-1 Vakfiye]
- Mescid: Erzincan'da. Defterdâr Mehmed Efendi'nindir. [Kuyûd-1 Vakfiye]
- Câmiî: Erzincan'da Cum'a mahallesinde. Mehmed Bey'indir. [Kuyûd-1 Vakfiye]
- Câmiî: Erzincan'da Vaskird karyesinde. Hûri Hâtûn'undur. [Kuyûd-1 Vakfiye]
- Câmiî: Erzincan'da Keleriç karyesinde. Pir Mehmed Efendi'nindir. [Kuyûd-1 Vakfiye]
- Mescid: Erzincan'da Cum'a mahallesinde. Taşcı Ali'nindir. [Kuyûd-1 Vakfiye]
- Câmiî: Erzincan'da Vaskird karyesinde Celabuzur mahallesinde. Hacı Eyüb'ündür. [Kuyûd-1 Vakfiye]
- Câmiî: Erzincan'da Gerek gerek mahallesinde. Arslan Bey'indir. [Kuyûd-1 Vakfiye]

- Câmiî: Erzincan'da Karaağaç mahallesinde. Arslan Bey'indir. [Kuyûd-1 Vakfiye]
 Câmiî: Erzincan'da. Gultaş Bey Câmiî'dir. [Kuyûd-1 Vakfiye]
 Mescid: Erzincan'da Şize karyesinde. Hasan Bey'indir. [Kuyûd-1 Vakfiye]
 Câmiî: Erzincan'da Sılbıs karyesinde. Elhâc Hüseyin'indir. [Kuyûd-1 Vakfiye]
 Câmiî: Erzincan'da Til karyesinde. Abdülcelil b. Mustafa'nındır. [Kuyûd-1 Vakfiye]
 Câmiî: Erzincan'da Debbâğlar mahallesinde. Molla Güzel Câmiî'dir. [Kuyûd-1 Vakfiye]
 Zâviye: Erzincan'da. Pir Ömer'indir. [Kuyûd-1 Vakfiye]
 Câmiî: Erzincan'da Şeyh Çelebi mahallesinde. Müftü İsmail Efendi'nindir. [Kuyûd-1 Vakfiye]
 Câmiî: Erzincan'da Kiy karyesinde. Hacı Hüseyin'indir. [Kuyûd-1 Vakfiye]
 Câmiî: Erzincan'da Vartaş karyesinde. Öksüzoğlu'nundur. [Kuyûd-1 Vakfiye]
 Câmiî: Erzincan'da Refâhiye kazâsında Hankendi karyesinde. Ömer Ağa b. İbrahim'indir. [Kuyûd-1 Vakfiye]
 Câmiî: Erzincan'da Hozunsu karyesinde. Hacıoğlu'nundur. [Kuyûd-1 Vakfiye]
 Câmiî: Erzincan'da Değirmenler karyesinde. Ömer Çelebi'nindir. [Kuyûd-1 Vakfiye]
 Câmiî: Erzincan'da Evrik karyesinde. Hacı Hüseyin'indir. [Kuyûd-1 Vakfiye]
 Câmiî: Erzincan'da Celebli karyesinde. Abdullah'ındır. [Kuyûd-1 Vakfiye]
 Medrese: Erzincan'da. Dârüilm medresesidir. [Kuyûd-1 Vakfiye]
 Câmiî: Erzincan'da Cum'a mahallesinde. Gülabi Bey'indir. [Kuyûd-1 Vakfiye]
 Câmiî: Erzincan'da Radık karyesinde.
 Câmiî: Erzincan'da Şuha karyesinde. Ali Bey'indir. [Kuyûd-1 Vakfiye] (c. 6, s. 76-78)

Kuyûd-1 Vakfiye' de Refahiye Vakıfları

Refâhiye, Erzincan'ın önemli kazalarından biridir. Kuyûd-1 Vakfiye'de bu kazaya kayıtlı iki camii vakfı bulunmaktadır. Bunlardan ilki Salur köyünde ikincisi ise Kadıvıran köyündedir.

Refâhiye²⁷

[Erzurum Vilâyeti'nin Erzincan Sancağı'nda bir kazâdır]

Câmiî: Refâhiye kazâsında Salur karyesinde. Aişe Hanım'ındır. [Kuyûd-1 Vakfiye]

Câmiî: Refâhiye kazâsında Kadıvıran karyesinde. Rüşdü Bey'indir. [Kuyûd-1 Vakfiye]

Kuyûd-1 Vakfiye' de Kuruçay Vakıfları

Erzincan sancağına bağlı Kuruçay kazasına ait bir adet cami vakfı görülmektedir.

²⁷ Vâmık Şükrü Efendi, a.g.e., c. 6, s. 257.

Kuruçay²⁸

[Erzurum Vilâyeti'nin Erzincan Sancağı'nda bir kazâdır]

Câmi: Kuruçay kazâsında Curbahil karyesinde. [Kuyûd-1 Vakfiye]

Kuyûd-1 Vakfiye' de Kemah Vakıfları

Erzincan sancağına bağlı Kemah kazasında toplam 26 vakıf kaydı bulunmaktadır. Bunların 20 tanesi camii, 2 tanesi zâviye, 1'er tanesi de medrese, mescid, camii ve mekteb ile camii ve zaviyeye aittir. Kemah'a bağlı Gürcanis nahiyesinde de bir camii vakfi kayıtlıdır.

Kemah²⁹

[Erzurum Vilâyeti'nin Erzincan Sancağı'nda bir kazâdır]

Zâviye: Kemâh'da. Muhammediye zâviyesidir. [Kuyûd-1 Vakfiye]

Câmi: Kemâh'da. Gülâbî Bey'indir. [Kuyûd-1 Vakfiye]

Mescid: Kemâh'da. Cemaleddin Mescidi'dir. [Kuyûd-1 Vakfiye]

Câmi: Kemâh'da. Muhtar sükunda. [Kuyûd-1 Vakfiye]

Medrese: Kemâh'da. Cemâliye Medresesi'dir. [Kuyûd-1 Vakfiye]

Zâviye: Kemâh'da. Sultan Melik zâviyesidir. [Kuyûd-1 Vakfiye]

Câmi: Kemâh'da. Fetih Gâzî Câmi'dir. [Kuyûd-1 Vakfiye]

Câmi: Kemâh'da. Gültaş Bey Câmi'dir. [Kuyûd-1 Vakfiye]

Câmi ve Mekteb: Kemâh'da. Kal'a hâricinde. Vâiz Osman Efendi'nindir. [Kuyûd-1 Vakfiye]

Câmi: Kemâh'da. Kömür karyesinde. Fazlıoğlu Mehmed b. Osman'ındır. [Kuyûd-1 Vakfiye]

Câmi: Kemâh'da. Şökke karyesinde. Veli Efendi'nindir. [Kuyûd-1 Vakfiye]

Câmi: Kemâh'da. Safur karyesinde. Tatlahzâde Mehmed b. İsmail'indir. [Kuyûd-1 Vakfiye]

Câmi ve Zâviye: Kemâh'da. Dedek karyesinde. Şeyh Şerâfeddin'indir. [Kuyûd-1 Vakfiye]

Câmi: Kemâh'da. Vaslı karyesinde. Abdülbaki Ağa'nındır. [Kuyûd-1 Vakfiye]

Câmi: Kemâh'da. Mekteb önünde. Elhâc Habib Efendi'nindir. [Kuyûd-1 Vakfiye]

Câmi: Kemâh'da. Yarkesûr karyesinde. Halil Bey'indir. [Kuyûd-1 Vakfiye]

Câmi: Kemâh'da. Hudi karyesinde. Elhâc Ramazan'ındır. [Kuyûd-1 Vakfiye]

Câmi: Kemâh'da. Tamas karyesinde. Alemdâr oğlu Abdullah b. Yakub'undur. [Kuyûd-1 Vakfiye]

Câmi: Kemâh'da. Şeyhî karyesinde. Ahmed Ağa'nındır. [Kuyûd-1 Vakfiye]

Câmi: Kemâh'da. Kardud mahallesinde. Hacı Bekir Ağa'nındır. [Kuyûd-1 Vakfiye]

²⁸ Vâmık Şükrü Efendi, a.g.e., c. 6, s. 392.

²⁹ Vâmık Şükrü Efendi, a.g.e., c. 6, s. 420.

Câmiî: Kemâh'da. Gedük mahallesinde. Elhâc Hasan'ındır. [Kuyûd-ı Vakfiye]

Câmiî: Kemâh'da. Üskübürt karyesinde. Murad Beşe'nindir. [Kuyûd-ı Vakfiye]

Câmiî: Kemâh'da. Korkob karyesinde. Hacı Mehmed b. Halil'indir. [Kuyûd-ı Vakfiye]

Câmiî: Kemâh'da. Müşekrek karyesinde. Feyzullah Efendi'nindir. [Kuyûd-ı Vakfiye]

Câmiî: Kemâh'da. Eriç karyesinde. Ramazan Ağa'nındır. [Kuyûd-ı Vakfiye]

Câmiî: Kemâh'da. Marik karyesinde. Abdullah Ağa'nındır. [Kuyûd-ı Vakfiye].

Gürcanis³⁰

[Erzincan sancağının Kemâh kazâsında bir nâhiyedir]

Câmiî: Gürcanis'de Orçul nâhiyesinde Zuker karyesinde. [Kuyûd-ı Vakfiye]

Maarif Salnamelerinde Erzincan Medrese ve Kütüphane Vakıfları

Müellif, Erzincan'a ait medrese ve kütüphane kayıtlarını 1318 tarihli Maarif Salnamesi'nden almıştır. Bu vakıf eserlerine ait listede medrese ve kütüphanelerin ismi, bulunduğu yer ve vakfedenler ile vakıfların kayıtlı olduğu eser belirtilmektedir. Bu listeye göre Erzincan'da 12 medrese ve 2 kütüphane kayıtlıdır. Müftü Hacı Abdullah Efendi Kütüphanesi'nde 211, Hacı Ali Bey Kütüphanesi'nde ise 24 kitap bulunmaktadır.

Erzincan³¹

Halilullah Dâ'iresi Medresesi: Erzincan'da Halilullah Mahallesi'nde. Şefik Paşa'nındır. Ma'ârif Salnâmesi 1318

Hacı Ali Bey Medresesi: Erzincan'da Molla Ali Mahallesi'nde. Hacı Ali Bey'indir. Ma'ârif Salnâmesi 1318

Pervâne Bey Medresesi: Erzincan'da Hâfızlı Mahallesi'nde. Pervâne Bey'indir. Ma'ârif Salnâmesi 1318

Molla Ali Medresesi: Erzincan'da Hâfızlı Mahallesi'nde. Ma'ârif Salnâmesi 1318

Müftü Medresesi: Erzincan'da Niğde Mahallesi'nde. Müftü Abdullah Efendi'nindir. Ma'ârif Salnâmesi 1318

Gerekgerek Medresesi: Erzincan'da Gerekgerek Mahallesi'nde. Hacı Murad Ağa'nındır. Ma'ârif Salnâmesi 1318

Molla Güzel Medresesi: Erzincan'da Molla Güzel Mahallesi'nde. Hacı Ahmed Efendi'nindir. Ma'ârif Salnâmesi 1318

Yeni Dâ'ire Medresesi: Erzincan'da Hâfızlı Mahallesi'nde. Şefik Paşa ve Hacı Fehmi Efendi'nindir. Ma'ârif Salnâmesi 1318

Gâzî İftiharüddin Medresesi: Erzincan'da Hâfızlı Mahallesi'nde. Gâzî İftihârüddin'indir. Ma'ârif Salnâmesi 1318

Melik Fahreddin Medresesi: Erzincan'da Hâfızlı Mahallesi'nde. Melik Fahreddin'indir. Ma'ârif Salnâmesi 1318

³⁰ Vâmık Şükrü Efendi, a.g.e., c. 6, s. 435.

³¹ Vâmık Şükrü Efendi, a.g.e., c.7, s. 768

Abdülkerim Medresesi: Erzincan'da Hâfızlı Mahallesi'nde. Sıdkı Efendi'nindir. Ma'ârif Salnâmesi 1318

Silahşör Osman Ağa Medresesi: Erzincan'da Hâfızlı Mahallesi'nde. Şefik Paşa ve Osman Ağa'nındır. Ma'ârif Salnâmesi 1318

Müftü Hacı Abdullah Efendi Kütübhânesi: Erzincan'da Cum'a Mahallesi'nde. Müftü Hacı Abdullah Efendi'nindir. Kitapların adedi 211, inşa tarihi 1276/1859'dur..

Hacı Ali Bey Kütübhânesi: Erzincan'da Câmii Kebîr Mahallesi'nde. Hacı Ali Bey'indir. Kitapların adedi 204, inşa tarihi 1275/1858'dir.

Maarif Salnamelerinde Kemah Medrese ve Kütüphane Vakıfları

1318/1900 tarihli Maarif Salnamesine göre Kemah'da 2 adet medrese, 1 adet kütüphane görülmektedir. Verilen bilgiye göre kütüphanedeki kitap sayısı 100'dür.

Kemâh³²

Câmii Kebîr Medresesi: Kemâh'da Câmii Kebîr havlusunda. Gülâbî Bey'indir. Ma'ârif Salnâmesi 1318

Kemâliye Medresesi: Kemâh'da Kabandibi Mahallesi'nde. Hacı İbrahim Efendi'nindir. Ma'ârif Salnâmesi 1318

Gülâbî Bey Kütübhânesi: Molla Ali Mahallesi'nde. Gülâbî Bey'indir. Kitapların adedi 100, Ma'ârif Salnâmesi 1318 (c. 6, s. 678)

Evkâf Nezâreti'nin 1327 Târihli Bütçesi'nde Erzincan Vakıfları

Evkâf Nezâreti'nin 1327 tarihli bütçesi defterlerinin ilk bölümünde Erzincan'a dair 7 camii, 1'er tane mevlevihâne, medrese ve zaviye bulunmaktadır. Liste aşağıdaki şekilde verilmiştir³³.

Balaban Bey Câmii Bütçesi s. 153	Erzincan	Evkâf	Nezâreti'nin	1327
Salih Bâkî Efendi Mevlevihânesi Bütçesi s. 482	Erzincan	Evkâf	Nezâreti'nin	1327
Melik Fahreddin Medresesi Bütçesi s. 154	Erzincan	Evkâf	Nezâreti'nin	1327
Bekrici Molla Ahmed Câmii Bütçesi s. 154	Erzincan	Evkâf	Nezâreti'nin	1327
Şeyh Merâmî Câmii Bütçesi s. 154	Erzincan	Evkâf	Nezâreti'nin	1327
Kadızâde Câmii Bütçesi s. 154	Erzincan	Evkâf	Nezâreti'nin	1327
Mustafa Çavuş Câmii Bütçesi s. 154	Erzincan	Evkâf	Nezâreti'nin	1327
Kara Abdal Zâviyesi Bütçesi s. 154	Erzincan	Evkâf	Nezâreti'nin	1327

³² Vâmık Şükrü Efendi, a.g.e., c. 6, s. 678.

³³ Vâmık Şükrü Efendi, a.g.e., c. 7, s. 486.

Mevzûne Hâtûn Câmii Erzincan Evkâf Nezâreti'nin 1327
Bütçesi s. 154

Halîlullah Çelebi Câmii Erzincan Evkâf Nezâreti'nin 1327
Bütçesi s. 154

Aynı defterin ikinci kısmında ise 6 camii, 3 zâviye, 2 medrese, 2 mescid ve 1 hangâh olmak üzere toplam 14 vakıf eseri kayıtlıdır³⁴.

Erzincan kazâsında Dârülilm Medresesi Vakfı Evkâf Nezâreti'nin 1327
Bütçesi s. 233

Erzincan kazâsında Gülâbî Bey Câmii Vakfı Evkâf Nezâreti'nin 1327
Bütçesi s. 233

Erzincan kazâsında Abdülkerim Medresesi Vakfı Evkâf Nezâreti'nin 1327
Bütçesi s. 233

Erzincan kazâsında Haydarhâne Zâviyesi Vakfı Evkâf Nezâreti'nin 1327
Bütçesi s. 233

Erzincan kazâsında Hoca Ağa Hângâhı Vakfı Evkâf Nezâreti'nin 1327
Bütçesi s. 233

Erzincan kazâsında Ali Ağa Mescid nâm-ı diğerle Debbâğhâne Câmii Vakfı Evkâf
Nezâreti'nin 1327 Bütçesi s. 233

Erzincan kazâsında Kelariç karyesinde Pir Mehmed Efendi Câmii Vakfı Evkâf
Nezâreti'nin 1327 Bütçesi s. 233³⁵

Erzincan kazâsında İne Bey Zâviyesi Vakfı Evkâf Nezâreti'nin 1327 Bütçesi s. 233

Erzincan kazâsında Silis karyesinde Hacı Hüseyin Câmii Vakfı Evkâf Nezâreti'nin
1327 Bütçesi s. 233

Erzincan kazâsında Gendümciyan Mescidi Vakfı Evkâf Nezâreti'nin 1327 Bütçesi
s. 233

Erzincan kazâsında Cimin karyesinde İsmail Can Baba Zâviyesi Vakfı Evkâf
Nezâreti'nin 1327 Bütçesi s. 233

Erzincan kazâsında Vank karyesinde Nasuh Bey Câmii Vakfı Evkâf Nezâreti'nin
1327 Bütçesi s. 233

Erzincan kazâsında Müfti İsmail Efendi Câmii Vakfı Evkâf Nezâreti'nin 1327
Bütçesi s. 233

Erzincan kazâsında Celabuzur karyesinde Satılmışzâde Câmii Vakfı Evkâf
Nezâreti'nin 1327 Bütçesi s. 233

Evkâf Nezâreti'nin 1327 Târihli Bütçesi'nde Erzincan'a Bağlı Kemah Kazâsı Vakıfları

Evkâf Nezâreti'nin 1327 tarihli bütçe defterinde Erzincan'a bağlı Kemah kazâsında 5 camii, 5 zâviye ve 1 mescit olmak üzere 11 adet vakıf kayıtlıdır³⁶.

³⁴ Vâmık Şükrü Efendi, a.g.e., c. 7, s. 499-500.

³⁵ Vâmık Şükrü Efendi, a.g.e., c. 7, s. 499.

³⁶ Vâmık Şükrü Efendi, a.g.e., c. 7, s. 500.

233 Kemâh kazâsında Cemâliye Mescidi Vakfı Evkâf Nezâreti'nin 1327 Bütçesi s. 233

233 Kemâh kazâsında Şeyh Ali Baba Zâviyesi Vakfı Evkâf Nezâreti'nin 1327 Bütçesi s. 233

Kemâh kazâsında Şeyh İlyas Zâviyesi Vakfı, Evkâf Nezâreti'nin 1327 Bütçesi s. 233

Kemâh kazâsında Soğukpınar Câmii Vakfı, Evkâf Nezâreti'nin 1327 Bütçesi s. 233

Kemâh kazâsında Yürekâne Câmii Vakfı Evkâf Nezâreti'nin 1327 Bütçesi s. 233

233 Kemâh kazâsında Gedik Mahallesi Câmii Vakfı Evkâf Nezâreti'nin 1327 Bütçesi s. 233

Kemâh kazâsında Gögüsbağı Câmii Vakfı Evkâf Nezâreti'nin 1327 Bütçesi s. 233

233 Kemâh kazâsında Mektebönü Mahallesi Câmii Evkâf Nezâreti'nin 1327 Bütçesi s. 233

Refâhiye kazâsında Hüseyin Şeyh karyesinde Durmuş Zâviyesi Vakfı Evkâf Nezâreti'nin 1327 Bütçesi s. 235

Refâhiye kazâsında Hankendi karyesinde Şeyh İsmail Zâviyesi Vakfı Evkâf Nezâreti'nin 1327 Bütçesi s. 235

Refâhiye kazâsında Şeyh Mahmud karyesinde Şeyh İsmail Zâviyesi Vakfı Evkâf Nezâreti'nin 1327 Bütçesi s. 235

Evkâf Nezâreti'nin 1327 Tarihli Bütçesi'nde Erzincan'a bağlı Kuruçay Kazâsı Vakıfları

Evkâf Nezâreti'nin 1327 târihli bütçe defterinde Erzincan'a bağlı Kuruçay kazâsında 4 adet zâviye vakfı kayıtlıdır³⁷.

Kuruçay kazâsında, Şeyh Hasan karyesinde İslam Şeyh Zâviyesi Vakfı Evkâf Nezâreti'nin 1327 Bütçesi s. 235

Kuruçay kazâsında, İslamkendi karyesinde İslam Şeyh Zâviyesi Vakfı Evkâf Nezâreti'nin 1327 Bütçesi s. 235

Kuruçay kazâsında, Baysu karyesinde Etmekçi Şeyh Zâviyesi Vakfı, Evkâf Nezâreti'nin 1327 Bütçesi s. 235

Kuruçay kazâsında, Henke karyesinde Şeyh İshak Zâviyesi Vakfı, Evkâf Nezâreti'nin 1327 Bütçesi s. 235

Diğer Kaynaklarda Erzincan ve Kemah Vakıfları

Müellif Hazine-i Evrâk Vesâiki'ndeki kayıtlara atfen Erzincan'da Kurşûnî isimli bir camii, Evliya Çelebi Seyâhatnâmesi'ne atfen Erzincan'a bağlı Kemah'ta da bir camii vakfının bulunduğunu söylemekte ancak bunların bânileri hakkında bilgi verse de inşa ve vakıf tarihleri hakkında bilgi vermemektedir.

Erzincan³⁸

Câmii: Erzincan'da Kurşûnî dimekle ma'rûfdur. Mustafa Çavuş'undur.

³⁷Vâmık Şükrü Efendi, a.g.e., c. 7, s. 500.

³⁸Hazine-i Evrâk Vesâiki'ne atfen *Evkâf-ı Ümem Tarihi*, a.g.e., c. 6, s. 520.

Kemâh³⁹

[Erzincan sancağında kazâ merkezi bir kasabadır]

Câmiî: Kemâh'da İçkal'a'da, Bey Câmiî demekle ma'rûfdur. Evliya Çelebi "Gâyet kebîr ve tarz-ı kadîmdir bir kargir minâresi vardır" diyor. Gülâbî Bey Câmiî olsa gerektir.

³⁹ Evliya Çelebi *Seyâhatnâmesi*, c. 2, s. 377'ye atfen Vâmık Şükrü Efendi, a.g.e., c. 6, s. 572.

Sonuç

Selçuklu'dan günümüze Erzincan'da inşa edilen vakıf eserleri, Muhammed Vâmık Şükrü Efendi tarafından müellif hattıyla yazılan *Evkâf-ı Ümem Tarihi* adlı eser incelenerek ortaya konulmaya çalışılmıştır. Gerek Erzincan merkezinde gerekse kaza, kasaba, nahiyeye ve köylerinde yer alan vakıf eserleri müellifin ele aldığı üslub üzere incelenmiştir. Buna göre birinci bölümde Selçuklu döneminde Erzincan'da inşa ve vakfedilen vakıf eserleri, Selçuklu sultanlarının dönemleri incelenerek, bizzat Selçuklu sultanları tarafından yaptırılan veya bu dönemde yapılan vakıf eserlerini başta Erzincan merkez olmak üzere tespit edilip kaydedilmiştir. Selçuklu'dan sonra Karakoyunlular tarafından yapılan vakıf eserleri ile bir dönem bölgeye hakim olan Eratna Beyleri tarafından yapılan vakıf eserleri de bu bölümde ele alınmıştır.

İkinci bölümde ise Osmanlı döneminde Erzincan ile bağlı kaza ve köylerinde yaptırılan vakıf eserleri tespit edilmeye çalışılmıştır. Buna göre Erzincan, Kemah, Refahiye, Kuruçay, Gürcanis'de yaptırılan vakıf eserleri, vakıf banileri, vakfiye cinsi ve tarihi gibi bilgiler verilerek Yavuz Sultan Selim'den Cumhuriyet'e inşa edilen vakıf eserleri gerek listeler ve gerekse mimari özellikleri ile vakıf banilerinin biyografik bilgileriyle ele alınıp değerlendirilmiştir.

Son olarak Erzincan ve civarında yaptırılan ancak banileri veya inşa tarihi bilinmeyen ve eserin altıncı cildinde yer alan Erzincan, Kemah, Refahiye, Kuruçay ve Gürcanis'teki vakıf eserlerinin listeleri belirlenerek bunlar listeler halinde kaydedilmiştir. Müellif, vakıf eserlerini tespit ederken zamanın vakıflar arşivinde yer alan Kuyûd-ı Vakfiye kayıtlarını kullandığı görülmektedir. Ayrıca Salnameler, Evliya Çelebi'nin Seyahatnamesi, Evkaf Nezareti'nin 1327 tarihli bütçe defterleri ve arşivde yer alan vesikalardan yararlanarak vakıf listelerini bu kaynaklara göre düzenlediği anlaşılmaktadır. Makale de müellifin üslubuna uygun olarak vakıf listeleri kaynaklara göre düzenlenmiştir.

Çalışmanın sonunda Erzincan ve civarındaki vakıf eserlerinin ekseriyetini cami, mescit ve medrese gibi vakıf eserlerinin oluşturduğu görülmektedir. Gerek Selçuklu gerekse Osmanlı döneminin yöneticileri ve ileri gelenleri tarafından onlarca önemli vakıf eserleri yaptırıldığını bu listelerden öğrenmekteyiz. Ayrıca bölgede yaptırılan Mevlevihane, Han, Hangah ve Kütüphanelerin de bölgede dini, ticari, sosyal ve kültürel hayatın gelişmesinde önemli katkıları olduğu müşahade edilmektedir.

KAYNAKLAR

Muhammed Vâmık Şükrü Efendi, *Evkâf-ı Ümem Tarihi*, c. 1-8, İstanbul Üniversitesi, İktisat Fakültesi Kütüphanesi.



Kuyûd-ı Vakfiye'deki Erzincan Vakıfları, *Evkâf-ı Ümem Tarihi*, c. 6, s. 76-77.

SAFEVİLERİN ERZİNCAN VALİSİ NUR ALİ HALİFE RURLU VE ANADOLU'DAKİ FAALİYETLERİ

NAMİQ MUSALI*

GİRİŞ

XVI. yüzyılın başlangıcında Safevî yönetimi altına geçmiş bulunan Erzincan yöresi, I. Şah İsmail için son derece büyük stratejik öneme sahip bir bölge idi. Genç Safevî şahı, Anadolu'nun içlerine doğru gerçekleştirmeyi planladığı yayılmacı politikasında Erzincan'ı bir üs olarak kullanmayı düşünüyordu. Erzincan'ın İpek Yolu üzerinde bulunması, ekonomik açıdan sağladığı menfaatler ve en nihayetinde bölgedeki Alevi / Kızılbaş varlığı da burasını Safevî Devleti için cazip bir mıntıka hâline getiriyordu. Dahası bu yöreyi kontrol altında tutan Safevî Devleti, Erzincan vasıtasıyla Sivas – Yozgat – Kırşehir ve Tokat – Amasya – Çorum hattı üzerinde bulunan Alevilere ulaşma imkânı elde etmiş oluyordu. Ayrıca anne tarafından dedesi olan Akkoyunlu Hasan Padişah'ın mirasına hak iddia eden¹ ve en azından 1508 yılına değin kendi devletinin sınırlarını öncelikle eski Akkoyunlu İmparatorluğu hudutlarına ulaştırmaya çaba gösteren Şah İsmail, bu bağlamda Erzincan'ın da Safevî Devleti'ne katılmasını ve kendi kontrolü altında bulunmasını önemsiyordu.

Erzincan, Safevîler kadar Osmanlı Devleti için de ehemmiyeti haiz idi. Zira Şah İsmail, Erzincan'ı Safevîlerin Orta Anadolu'ya açılan kapısı olarak görüyorduysa, öte yandan Sultan Selim için de burası doğu yönündeki Osmanlı fütuhata açısından Azerbaycan'a giden yolun anahtarı durumundaydı. Stratejik önemiyle beraber Erzincan, daha Yıldırım Bayezid tarafından fethedildiğinden dolayı Sultan Selim'in bakış açısından kendisine intikal etmeli olan Osmanlı mirasının bir parçası olarak değerlendirilmekteydi².

Böylece XVI. yüzyıl başlarında Erzincan, bütün bu jeopolitik, sosyo-ekonomik, ideolojik ve hukuki temeller üzerine yükselen rekabetin odağı hâline gelmiş bulunuyordu. Şah İsmail tarafından 1512'de Erzincan'a vali olarak atanan ve kendisi de aslı itibarıyla Anadolu'dan olan Nur Ali Halife Rurlu, o çetin ve karmaşık yıllarda Safevî Devleti adına bölgeyi yönetmeye çalışmış olan bir kumandan ve devlet adamıdır. Bildirimizde öncelikle Şah İsmail'in Erzincan'a yönelik politikalarını değerlendirecek, ardından da Nur Ali Halife Rurlu'nun bölgedeki faaliyetleri üzerine incelemelerde bulunacağız.

Bu çalışmamızda Erzincan'ın Safevî iktidarı altında bulunduğu yılları araştıracağımız için, kullandığımız başlıca kaynaklar grubunu da Safevî kronikleri ve belgeleri oluşturacaktır. Nur Ali Halife'nin Anadolu'daki icraatları üzerine bilgi veren en önemli Safevî kaynakları Hasan Bey Rurlu'nun "Ahsenü't-Tevârîh", Kadı Ahmed Kummî'nin "Hulâsatü't-Tevârîh", anonim tarihçinin "Târîh-i Kızılbaşân", İskender Bey Münşî'nin "Târîh-i 'Âlemârâ-yı 'Abbâsî", Bicen'in "Cihângüşâ-yı Hakan", Muhammed Yusuf Vâlih İsfahânî'nin "Huld-ı Berîn", meçhul bir müellifin "Târîh-i 'Âlemârâ-yı Şâh İsmâ'îl" veya "Târîh-i 'Âlemârâ-yı Safevî" isimli eserleridir. Bunların yanı sıra her ikisi

* Prof.Dr., Kastamonu Üniversitesi Fen-Edebiyat Fakültesi Tarih Bölümü, namiq.musali@gmail.com

¹ Bkz. Hans Robert Roemer, "The Safavid Period", *The Cambridge History of Iran*, Vol. VI, Cambridge University Press, Cambridge, 1986, p.215-216,339,341; Oktay Efendiye, *Azerbaycan Safevî Devleti (XVI. Yüzyıl)*, çev. Ali Asker, TEAS Press, İstanbul, 2018, s.61-62.

² İdrîs-i Bidlîsî, *Selîm Şâh-nâme*, haz. Hicabi Kırılengîç, Doktora Tezi, Ankara Üniversitesi Sosyal Bilimler Enstitüsü, Ankara, 1995, s.223.

Doğu Anadolu asıllı olan Bitlisli Şeref Han'ın "Şerefnâme" ve İspanakçı lakabıyla meşhur Erzurumlu Muhammed Arif Paşazâde'nin "İnkılâbü'l-İslâm Beyne'l-Havâs ve'l-'Avâm" adlı yapıtları da ilgimizi çekti. Osmanlı müverrihlerine gelince, Hoca Sa'deddin Efendi'nin "Tâcü't-Tevârih" ve Münecimbaşı Ahmet Dede'nin "Sahâifü'l-Ahbâr fî Vekâiyü'l-Âsâr" başlıklı çalışmalarında Nur Ali Halife'nin Anadolu'daki faaliyetleri üzerine açıklayıcı bilgiler bulunmaktadır. Klasik kaynaklarda bazen müellif, müstensih veya nâşir hatasından dolayı Erzincan isminin Azerbaycan ile karıştırıldığını görüyoruz.

Yaklaşık yetmiş sene önce Ç. Uluçay konu ile ilgili bazı belgeleri yayımlayarak Nur Ali Halife'nin Anadolu'daki eylemlerinin aydınlatılması bağlamında çok mühim bir hizmeti yerine getirmiştir. Modern dönem araştırmacıları arasında A. Refik, G. Sarwar, O. Efendiyev, S. Tansel, F. Sümer, R. Savory, R. Kılıç, Ş. Farzalibeyli, B. Javanshir, R. Yıldırım, T. Gündüz, Ü. Erkan ve diğerleri de kendi çalışmalarında bu mevzuya yer vermişlerdir. Fakat gerek Safevî Devleti'nin Erzincan'a yönelik politika ve planlarının, gerekse de Şah İsmail'in Doğu ve Orta Anadolu'daki halifesi olan Erzincan valisi Nur Ali Halife'nin bölge ile ilgili emellerinin ve amellerinin birbiriyle bağlantılı ve topyekûn bir şekilde ele alınarak incelenmesi ihtiyacı hissedilmekteydi. Bu vesile ile Nur Ali Halife'nin biyografisine ilişkin karanlık noktaların izah edilmesi ve bilgi kirliliğinin önüne geçilmesini de amaçlıyoruz. Zira bu yönde çelişkili ve hatalı bilgilerin zaman zaman profesyonel tarihçilerin eserlerine bile sızdığına tanık olmaktadır. Örneğin A. Şimşirgil, Osmanlı tarihi hakkında çalışmalarının birisinde "Sivas üzerine yürüyen Nur Ali Halife, 20 Temmuz 1512'de Göksu civarında yapılan bir savaşta öldürüldü" diye bir not düşmüşse de, 23 Ağustos 1514 tarihinde gerçekleşmiş olan Çaldıran Savaşı sırasında (yani iki yıl sonrasında!) onu yeniden "diriltirek" sahaya sürmüştür³.

1. ŞAH İSMAİL'İN ERZİNCAN SEFERLERİ (1500-1507)

1.1. Safeviyye Tarikatı ve Erzincan

Tarihî kaynaklar, Safeviyye tarikatının en başından beri Erzincan ile bağlantısının bulunduğu tanıklık yapmaktadırlar. Daha bu tarikatın kurucusu ve Şah İsmail'in 6. kuşaktan atası olan Erdebili Şeyh Safi (ö. 1334), kendi zamanında Erzincan'a ün salmış bir mürid idi. Şöyle ki Erzincan'da çok sayıda tüccarın, zanaatkârın, talebenin katıldığı ve irfânî sohbetlerin yapıldığı toplantılarda onun ismi zikredilir ve menkıbeleri anlatılırdı⁴. Erzincan'ın o dönemki meşhur bilginlerinden olan Kadı Celaleddin, Şeyh Safi hakkında etkili konuşmalar yapmakta ve onu Mevlana Celaleddin Rûmî'den daha üstün bir irşad rehberi olarak tanımlamaktaydı⁵. Kimi tarihçiler, Anadolu Türkmenleri ile Safeviyye tarikatı arasında ilişkilerin daha Şeyh Safi zamanında başladığını öne sürerken, Anadolu'dan Erdebil'e ilk gidenlerin de Erzincan dolaylarında oturan Türkmenler olduklarının altını çizmektedirler⁶.

Safevî şeyhlerinden Hoca Ali'nin ve oğlu Şeyh İbrahim'in 1427 yılında Anadolu güzergâhını kullanarak hacca gittiklerini⁷ ve bu vesile ile Erzincan'dan da geçtiklerini

³ Bkz. Ahmet Şimşirgil, *Osmanlı Tarihi Kayı-III (Haremeyn Hizmetinde)*, Tımaş Yayınları, İstanbul, 2013, s.114,185. Aşağıda açıklayacağımız üzere Nur Ali Halife 1512'de değil, 1515'te öldürülmüştür.

⁴ Hanna Sohrweide, "Der Sieg der Şafaviden in Persien und seine Rückwirkungen auf die Schiiten Anatoliens im 16. Jahrhundert", *Der Islam*, Band 41/1, Berlin, 1965, s.115.

⁵ Serap Şah, *Safvetü's-Safâ'da Safiyyüddin-i Erdebili'nin Hayatı, Tasavvufî Görüşleri ve Menkıbeleri*, Doktora Tezi, I. c., Marmara Üniversitesi Sosyal Bilimler Enstitüsü, İstanbul, 2007, s.215-219.

⁶ Yusuf Küçükdağ, *Türk Aleviliği Araştırmaları*, Çizgi Yayınevi, Konya, 2010, s.37.

⁷ Namiq Musalı, "Şeyh İbrahim Safevî Döneminde Erdebil Tekkesi", *Gazi Üniversitesi Türk Kültürü ve Hacı Bektaş Veli Araştırma Dergisi*, Sayı: 80, Ankara, 2016, s.9-30.

biliyoruz⁸. Şeyh İbrahim'in oğlu ve Şah İsmail'in dedesi olan Şeyh Cüneyd de 1449 yılında Diyar-ı Rum'a Erzincan üzerinden gelmiş, oradan da Tokat'a doğru ilerlemişti⁹. Şeyh Cüneyd'den itibaren siyasal Şiiliğe özgü motifleri ve mehdiciliği kendilerine ilke edinen Safevî şeyhleri bir taraftan Şeyh Abdurrahman Erzincanî¹⁰ timsalinde geleneksel tasavvuf yolunu sürdürmeyi tercih eden taraftarlarını kaybettiyse de, diğer taraftan geliştirmiş oldukları yeni öğretisi sayesinde yine bu yöredeki Alevi topluluklarını etkilemeyi ve onlara nüfuz etmeyi başardılar. İşte bu yüzden Erzincan yöresi Safevî ailesi açısından önceki önemini muhafaza etmekle kalmayarak, daha mühim bir konuma yükselmiş oldu. Zira burası Anadolu'nun hem Akkoyunlu hem de Osmanlı sınırları içinde bulunan bölgelerinden müridlerin bir araya getirilmesi bakımından ideal bir lokasyona sahipti. Azerbaycan (Tebriz) tahtını ele geçirmeden önce genç Safevî lideri İsmail'in kendi taraftarlarının burada toplanması yönünde Anadolu'daki müridlerine haber göndermesi de bu hususla ilgiliydi.

1.2. Şah İsmail'in Erzincan'a İlk Seferi (1500)

Ana kaynaklar Şah İsmail'in toplam üç kez Erzincan'ı ziyaret ettiği yönünde bilgiler vermekteler. İlk kez daha iktidara yükselmeden önce onun 905 / 1500 yılının ilkbaharında Anadolu'daki taraftarlarından kuvvet toplamak için Erdebil'den yola çıkmak suretiyle Karabağ – Gökçe – Çukur Sa'd — Dokuz Ulam – Kağızman – Kösedag – Erzurum yolu ile hareket ederek önce Tercan'a indiği, oradan da Sarıkaya yaylasına geldiği bilinmektedir. Ustaçlı oymağının Çavuşlu obasından Baba Süleyman'ın babası Oğlan Emet'e misafir olarak iki ay boyunca burada kalan İsmail, ardından Erzincan'a ilerledi. Safevî kaynakları, Erzincan'da ve oraya yakın yerlerde çok sayıda Safevî taraftarlarının var olduğunu altını çizmektedirler. Burada iken Şamlu, Ustaçlı, Rumlu, Tekelü, Dulkadir, Afşar, Kaçar ve Varsak oymaklarının savaşçılarından ve Karacadağ sufilerinden ibaret ordusundaki asker mevcudu yedi bin kişiye yükselen İsmail, emirleri ile yaptığı meşveretin ardından 906 yılının başlarında / 1500 yılının Temmuz-Ağustos aylarında Erzincan'dan ayrılarak, Tercan – Pasin güzergâhını takip etmek suretiyle Şirvan'a doğru yola çıktı¹¹.

Müstakbel Safevî şahının Erzincan'da bulunduğu günler, onun iktidara yürüyüş sürecinde çok önemli bir halkayı oluşturmaktadır. Tam da burada o, Azerbaycan'a sahip olmaya yetecek bir güce erişmişti. Safevî müverrihlerinden biri, o günlerin coşkunu şu kelimelerle yazıya dökmüştür:

⁸ O dönemde Azerbaycan'dan gelerek Anadolu güzergâhından hacca gidenler Erzincan'a da uğruyorlardı. Bkz. Esra Doğan, "Safevîler Döneminde Osmanlı Ülkesine Seyahat (Safevîlerin Hac Yolculukları)", *Safevîler ve Şah İsmail*, Önsöz Yayıncılık, İstanbul, 2014, s.191.

⁹ İmamkulu Kacar, *Târih-i Vekâyi-i Şâh-ı Safevî-nejâd es-Sultân Şâh İsmâ'îl Bahâdur Hân*, İran İslâmî Şûrâ Meclisi Ktp., No. 6314, vr. 3b.

¹⁰ Amasya civarında bir tekke kurmuş olan bu zatın Safevîlerle olan bağlantıları hakkında bkz. Ahmet Taşğın, *Klasik Kaynaklarda Heterodoks Dervişler ve Heterodoksi*, Dün Bugün Yarın Yayınları, İstanbul, 2012, s.103-105; Kenan Ziya Taş, "Şah İsmail ve Erzincan: Safevî Devleti'nin Kuruluş ve Nitelikleri Üzerine Bir Değerlendirme", *Birinci Uluslararası Şah İsmail Hatai Sempozyumu Bildirileri*, Hüseyingazi Kültür ve Sanat Vakfı Yayınları, İstanbul, 2004, s.332.

¹¹ Emir Sadreddin İbrahim Emîni Herevî, *Fütûhât-ı Şâhî*, tashîh ü ta'lik ü tevzih ü izâfât: Muhammed Rıza Nasîrî, Encümen-i Âsâr ve Mefâhîr-i Ferhengî, Tahran, 1383, s.105-110; Gıyâseddin Handemir, *Târih-i Habîbü's-Siyer*, bâ mukaddime-i Celâleddin Hümâyî, IV. c., İntişârât-ı Hayyâm, Tahran, 1380, s.453-454; Hayati Tebrîzî, *Târih*, İran Millî Ktp., No. 15776, vr. 141b; Bicen, *Cihângüşâ-yı Hâkân (Târih-i Şâh İsmâ'îl)*, mukaddime ve peyvesthâ: A. Muztarr, Merkez-i Tahkîkât-i Fârsî-i İran ve Pakistan, İslamabad, 1986, s.99-109; Kadî Ahmed Gaffârî, *Târih-i Cihânârâ*, bâ dibâçe-i Hasan Nirâkî, Kitâbfürûşî-i Hâfız, Tahran, 1343, s.264-265; Hasan Bey Rumlu, *Ahsenü't-Tevârih*, tashîh ve tahşîye: 'Abdü'l-Hüseyn Nevâyî, II. c., İntişârât-ı Esâtîr, Tahran, 1389, s.934-946,954-955; Faruk Sümer, *Safevî Devletinin Kuruluşu ve Gelişmesinde Anadolu Türklerinin Rolü*, TTK, Ankara, 1999, s.17-20; Taş, a.g.b., s.331-332.

“Erzincan mevkiinde toplanmış olan aslan gibi saldırgan gazilerin ve temiz yürekli sufilerin sayısı günden güne artmaktaydı. Şöyle ki o yörede huzurda hazır bulunmaları hususunda kendilerine itaat edilmesi gereken fermanlar gönderilmiş olan kimselerin arasında tek bir kişi bile kalmadı ki celal sahasının yerini öpme (şahın huzuruna gelme) şerefine kavuşmamış olsun”¹².

Sadece Erzincan yöresinden değil, Rum’dan, Şam’dan, Karaman’dan, Diyarbakır’dan, Bayburt’tan, Dulkadir diyarından vd. yerlerden bölük bölük Kızılbaşlar gelerek, orduya katılıyorlardı¹³. Fakat İsmail’in yedi bin kişilik ordusunun tamamının ona Erzincan’da katıldığını düşünmemiz doğru olmaz. Osmanlı devlet adamı Lütfi Paşa’ya göre Erzincan’da İsmail’e sadece iki-üç bin savaşçı katılmıştı¹⁴. Meşhur Safevî müverrihi İskender Bey Münşî ise burada iken genç liderin bayrağı altına yaklaşık üç-dört bin kişilik bir muharip gücün toplandığını ve bunlarla birlikte onun ordusundaki asker sayısının yedi-sekiz bini bulduğunu belirtmektedir¹⁵. Böylece İsmail, kendisine iktidar yolunda destek verecek silahlı kuvvetlerin yarından fazlasını Erzincan yolunda, yarıya kadarını ise Erzincan’da yanına almayı başarmıştı¹⁶.

Ne ilginçtir ki İsmail, Erzincan’a giderken ve oradan Şirvan’a doğru yürürken Akkoyunlu Elvend Mirza’nın arazisinden geçmişti. Hatta onun birkaç ay boyunca kaldığı, hazırlıklarını tamamladığı Erzincan yöresi de Akkoyunluların Tebriz tahtına bağlıydı. Bu durumda şöyle bir soru akılları karıştırıyor: Acaba bütün bu süre zarfında, İsmail daha kendi kuvvetlerini savaşa tam hazır bir vaziyete getirmeden önce Elvend ve onun emirleri neden Kızılbaş hareketine engel olmak için çaba sarf etmemişlerdi? Bize göre, İsmail’in Şirvan’a akın yapması Elvend’i ve onun emirlerini tatmin ediyordu. Çünkü Şirvanşah Feruh Yesar, Elvend’in rakibi olan ve Şiraz merkez olmak üzere Fars ve Acem Irakı’na hükmeden Akkoyunlu Sultan Murad’ın annesi tarafından dedesiydi. O, birkaç yıl önce Akkoyunlu tahtı uğruna mücadelede Murad’ın ağabeyi Baysungur’a aktif bir şekilde destek vermişti. XV. asrın son yıllarında Akkoyunlu saltanatı uğruna sürdürülen mücadelede Murad’ın tarafında Şirvanşah birlikleri de yer almışlardı¹⁷. Güneyden Murad’la, kuzeyden ise onun dedesi Ferruh Yesar’la sınır komşusu olan Elvend ve onun emirleri zor durumdaydılar. Kızılüzzen (Sefidrud) ırmağı sınır teşkil etmekle Akkoyunlu saltanatının Murad ile Elvend arasında bölünmesi konusunda varılmış olan anlaşmanın sürekli olacağına ise hiç kimse güvence veremezdi. Barışın bozulacağı takdirde kuzeyden Ferruh Yesar’ın, güneyden ise Murad’ın saldırılarına uğrayacak olan Elvend’in hâkimiyetten indirilmesi ihtimali çok yüksekti. İşte bu sebepten Tebriz sarayındaki Akkoyunlu emirleri, daha 1493 yılında Rüstem Mirza’nın kendi rakibi Baysungur Mirza’ya karşı mücadelesinde yaptığı gibi, bu defa da Kızılbaş savaşçıları kendi çıkarları doğrultusunda kullanmayı, daha doğrusu İsmail’in Şirvan’a akınına engel olmamayı, Şirvan muharebesinin Safevîler için başarılı bir şekilde biteceği takdirde ise uygun bir anda fırsat kollayarak İsmail’i de ortadan kaldırmayı planlıyorlardı. Fakat sonraki olayların gösterdiği üzere bu defa onların niyeti sonuna kadar gerçekleşmedi. Kısa bir süre zarfında Şirvanşah’ı bertaraf etmekle kalmayan

¹² Mirzâ Bey Cünâbedî, *Ravzatü’s-Safeviyye*, be küşîş-i Gulâm Rıza Tabâtabâyî Meccid, İntişârât-ı Dânişgâh-ı Tahran, 1378, s.127.

¹³ Gaffârî, *a.g.e.*, s.264; Kacar, *a.g.e.*, vr. 11a; İskender Bey Münşî Türkman, *Târîh-i ‘Âlemârâ-yı ‘Abbâsî*, I. c., çev. Oktay Efendiyeve ve Namiq Musalı, Tahsil Neşriyatı, Bakü, 2009, s.82.

¹⁴ Lütfî Paşa, *Tevarih-i Al-i Osman*, haz. Kayhan Atik, Kültür Bakanlığı Yayınları, Ankara, 2001, s.193

¹⁵ Türkman, *a.g.e.*, s.82.

¹⁶ Bu konuda ayrıca bkz. Mohammad Karim Youssef-Jamâli, *The Life and Personality of Shâh İsmâ’il I*, Thesis Submitted for the Degree of PhD, University of Edinburgh, 1981, p.122; Taş, *a.g.b.*, s.333; Namiq Musalı, *I. Şah İsmail’in Hâkimiyeti (“Târîh-i ‘Âlemârâ-yı Şâh İsmâ’il” eseri esasında)*, Azerbaycan Milli İlimler Akademisi Elyazmalar Enstitüsü Yayınları, Bakü, 2011, s.126.

¹⁷ Gaffârî, *a.g.e.*, s.257.

İsmail, 907 senesi başlarında / 1501 yılının Temmuz ayında Nahçıvan civarındaki Şerur ovasında Elvend'i de yenilgiye uğratarak Tebriz tahtını ele geçirmiş olacaktı¹⁸.

Böylece Safevî İsmail'in 1500 yılı yazında Erzincan'a gerçekleştirdiği ilk sefer başarılı olmuş ve o, bu sefer sonucunda topladığı askerî güçle Azerbaycan'da iktidara gelmeyi başarmıştı. Fakat Erzincan'ın bu tarihten itibaren hemen Safevî kontrolüne girdiğini söyleyemeyiz. Zira Akkoyunlu Elvend Mirza, Şerur savaşındaki mağlubiyetinin ardından Erzincan'a kaçmış, Erzincan'ı Doğu Anadolu'daki topraklarının merkezi hâline getirmiş ve burada Şah İsmail'e karşı yeni bir ordu toplamaya başlamıştı¹⁹.

1.3. Şah İsmail'in Erzincan'a İkinci Seferi (1502)

Erzincan'da asker toplamış olan Elvend Mirza, aynı zamanda Osmanlı topraklarındaki Safevî taraftarlarının Azerbaycan'a göç ve ziyaret yolunu kapatmış oluyordu²⁰. Elvend Mirza'nın Doğu Anadolu'da oluşturduğu tehlikeyi ortadan kaldırmak ve Erzincan başta olmak üzere bu stratejik bölgeyi kazanmak adına Şah İsmail daha iktidarının ilk yılı bitmeden kendisini yeni bir sefere çıkmak zorunda hissetti. Türk takvimi ile Tonguz (Domuz) yılında, Hicri takvime göre ise 907 senesinin Şevval ayının 24'ü Pazartesi gününde (2 Mayıs 1502) Tebriz'den çıkan şah, ordusunun hazırlıklarını tamamladıktan sonra Doğu Anadolu'ya girdi. Yol boyunca acele etmeden, avlana-avlana ilerleyen şah ordusu 11 Zilhicce (17 Haziran 1502) günü Erciş'in kuzeyinde bulunan Aladağ yaylasına vardı, akabinde Erzurum'un güneydoğusunda bulunan ve Aras ırmağının doğuş yeri olan Mingöl (Bingöl) yaylası üzerinden yoluna devam ederek, 20 Zilhicce (26 Haziran 1502) Pazar gününde Lekzi²¹ çimenine indi. 21 Zilhicce (27 Haziran 1502) Pazartesi günü sabahında Lekzi'yi terk eden Kızılbaş ordusu aynı günün öğle vaktinde Koç-Akmaz Yurdu'na²² ulaştı. Bu son yolculuk esnasında yöredeki Akkoyunlu birlikleri ile ufak tefek çarpışmalar yaşandı, Akkoyunlu askerlerinin bazıları savaş alanında, bazıları da esir alındıktan sonra öldürülürken, geride kalanları da kaçıp dağıldılar. Esirler Elvend Mirza'nın Erzincan şehrini terk ettiğini haber verdiler. Akşam vakti Elvend Mirza'nın Tercan civarındaki Sarıkaya yöresinde bulunduğu konusunda bilgi gelir gelmez Şah İsmail, ordusu ile beraber sabaha kadar yirmi fersah yol kat ederek Sarıkaya'ya ulaştı. Kızılbaşlar buraya geldiklerinde Akkoyunlu ordugâhının terk edildiğini görerek, onların orada bırakmış oldukları eşyalara el koydular²³. Fakat ardından gelen yeni istihbarat

¹⁸ Laurence Lockhart, *The Fall of the Safavi Dynasty and Afghan Occupation of Persia*, Cambridge University Press, Cambridge, 1958, p.19; Musalı, I. *Şah İsmail'in Hâkimiyeti*, s.133-136.

¹⁹ Handemir, *a.g.e.*, s.466,469; Tebrizi, *a.g.e.*, vr. 162b; Bicen, *a.g.e.*, s.143,159; Rumlu, *a.g.e.*, II. c., s.975,980; Kadı Ahmed Kummî, *Hulâsatü't-Tevârîh*, I. c., tashih: İhsan İsrâkî, İntişârât-ı Dânişgâh-ı Tahran, 1383, s.72; Türkman, *a.g.e.*, s.85; Cünâbedî, *a.g.e.*, s.150,159; Ghulam Sarwar, *History of Shah Ismail Safawi*, Muslim University, Aligarh, 1939, p.38,43; Rıza Yıldırım, *Turkomans Between Two Empires: The Origins of The Qizilbash Identity in Anatolia (1447-1514)*, In Partial Fulfilment of the Requirements for the Degree of Doctor of Philosophy in the Department of History, Bilkent University, Ankara, 2008, p.279-280.

²⁰ Sümer, *a.g.e.*, s.22; Taş, *a.g.b.*, s.332.

²¹ Lekzi: Erzurum'a bağlı Çat kazasının Erzurum tarafında kalan ve Legzi suyunun iki yakasında sıralanan köylerden müteşekkil bir nahiyeydi. Bkz. Yunus Koç, "XVI. Yüzyılın İlk Yarısında Kiği Sancağı'nda İskân ve Toplumsal Yapı", *Selçuk Üniversitesi Türkiyat Araştırmaları Dergisi*, Sayı: 16, Konya, 2004, s.133.

²² Koç-Akmaz (Koç-Ahmaz) – XVI. yüzyıl ortalarında (1553) Kiği sancağının dokuz nahiyesinden biri olup, Erzurum, Erzincan ve Bingöl illerinin bugünkü sınırlarının kesiştiği alanda ve daha çok da Erzurum ili Çat ilçesinin güneybatısında yer alan bölgede, Çevlik, Bardakçı ve Hölnek çayları boyunca uzanmaktaydı. Bkz. Koç, *a.g.m.*, s.133. Safevî kaynaklarında bu yerin ismi yanlış bir şekilde Koç-Ahmer veya Koç-Ahmed diye yazılmaktadır.

²³ Rumlu, *a.g.e.*, II. c., s.980-981; Kummî, *a.g.e.*, s.74; Bicen, *a.g.e.*, s.159-160; Herevî, *a.g.e.*, s.180; Handemir, *a.g.e.*, s.469; Muhammed Yusuf Vâlih İsfahânî, *Huld-ı Berîn*, be küşiş-i Mîr Hâşim Muhaddis, Bünyâd-ı Mevkûfât-ı Dr. Mahmud Afşar, Tahran, 1372, s.124-125.

doğrultusunda Elvend Mirza'nın Erzincan'ı terk ettikten sonra Kiğı yolu ile kaçtığı teyit edildi²⁴.

Bizce Elvend Mirza, Erzincan'ı terk ettikten sonra Şah İsmail'i oyalamak için önce bazı birliklerini göndererek Koç-Akmaz yöresinde Kızılbaş ordusuna karşı saldırılar gerçekleştirmelerini emretmiş, akabinde de Safevî şahına kendisinin Sarıkaya'da bulunduğu dair yanlış bir bilgi iletmeyi başarmıştı. Şah İsmail'in aliecele Sarıkaya'ya gitmesinden yararlanan Akkoyunlu hükümdarı hızlıca Kiğı'ya geçmiş, orada da tevakkuf etmeksizin bölgeyi terk etmişti. Böylece Şah İsmail'in Sarıkaya'ya gelişi ve Elvend Mirza'nın Kiğı üzerinden kaçışı ile beraber 22 Zilhicce 907 / 28 Haziran 1502 tarihinde Erzincan yöresinde Akkoyunlu hâkimiyeti kesin olarak sona ermiş, bölge Safevî Devleti'nin sınırları içine alınmıştır.

Elvend'in kaçışının ardından Şah İsmail; *“Birkaç gün Tercan yaylalarına ve Erzincan'ın nezh ovasına sevinç kilimini sererek, konak konak ilerlemek suretiyle saadetli vaktini yabani hayvanları ve kuşları avlamaya sarf etti”*²⁵. Safevî hükümdarı Tercan'dan Erzincan'a kadar ilerleyerek, orada ordugâh kurdu²⁶. Fakat şah, Elvend Mirza'nın Tebriz'e gittiği haberini alır almaz Erzincan'ı kendi adamlarına bırakarak bölgeyi terk etmek ve Azerbaycan'a dönmek zorunda kaldı (Muharrem 908 / Temmuz 1502).

Şah İsmail'in Erzincan'a yaptığı bu ikinci sefer, Osmanlı sarayında da kuşku ve endişe ile karşılanmış, Sultan II. Bayezid orduya emirler vererek bazı önlemler alma zorunluluğu hissetmişti. Bu şüpheleri bertaraf etmekten ötürü Safevî şahı Osmanlı sarayına elçi göndermiş ve bu elçi 908 Safer / 1502 Ağustos ayında geri dönmüştü²⁷.

1.4. Şah İsmail'in Erzincan'a Üçüncü Seferi (1507)

Şah İsmail'in Erzincan'a üçüncü gelişi 913 / 1507 yılı yaz başında (Haziran ayında) gerçekleşti. Bu tarihte Dulkadir seferi için altmış-yetmiş bin kişilik bir ordu ile Erzincan yöresine gelen Şah, kırk gün boyunca orada kaldı, ardından da Çemişkezek'ten geçmek suretiyle Kayseri'ye bağlı Sarız yolundan Elbistan üzerine giderek Dulkadir ülkesine girdi²⁸. Bölgeye yaptığı önceki seferlerinde olduğu gibi bu kez de şah, Erzincan'a uğramakla Anadolu'daki müridlerinin kendisine katılmasını sağlamak amacı gütmekteydi²⁹.

2. NUR ALİ HALİFE RURLU'NUN VALİ OLARAK ATANMASI ARİFESİNDE ERZİNCAN'IN DURUMU

2.1. Erzincan'ın Kızılbaş Yöneticileri (1502-1512)

Nur Ali Halife Rumlu, Safevîlerin Erzincan'daki ilk yöneticisi değildir. Zira Kızılbaş oymaklarına ve bu oymaklardan çıkan ünlü devlet adamlarına adanmış olan bir kaynakta Erzincan'ın idarecisi olarak Hınıslu kavminden olan Aykutoğlu Hasan Bey'in ismi

²⁴ Herevî, *a.g.e.*, s.180; Handemir, *a.g.e.*, s.469.

²⁵ Cünâbedî, *a.g.e.*, s.160.

²⁶ Tebrîzî, *a.g.e.*, vr. 163a; Türkman, *a.g.e.*, s.85.

²⁷ Âşıkpaşaoğlu Ahmed Âşıkî, “Tevârîh-i Âl-i Osman”, düzenleyen: Çiftçiöğlü Nihal Atsız, *Osmanlı Tarihleri*, I. c., Türkiye Yayınevi, İstanbul, 1949, s.252.

²⁸ Charles Grey (transl. & ed.), *Travels of Venetians in Persia: A Narrative of Italian Travels in Persia in the 15-th and 16-th Centuries*, Hakluyt Society, London, 1873, p.108,141,196; Herevî, *a.g.e.*, s.273; Handemir, *a.g.e.*, s.486; Kummî, *a.g.e.*, s.75; Cünâbedî, *a.g.e.*, s.196; Türkman, *a.g.e.*, s.93.

²⁹ İbn Kemâl, *Tevârîh-i Âl-i Osmân*, VIII. Defter, haz. Ahmet Uğur, TTK, Ankara, 1997, s.251-252; Sümer, *a.g.e.*, s.29; Bilal Dedeyev, “Çaldıran Savaşına Kadar Osmanlı – Safevî İlişkilerine Kısa Bir Bakış”, *Uluslararası Sosyal Araştırmalar Dergisi*, Cilt: II, Sayı: 6, 2009, s.128.

geçmektedir³⁰. Tahminlerimize göre bu şahıs, Erzincan'ın ilk Kızılbaş hâkimi olabilir. İleride göreceğimiz üzere Osmanlılarla Safevîler arasında 1508-1510 yıllarında yaşanan sınır münakaşaları sırasında Erzincan yöresinde Kızılbaş komutanlardan Ahmed Sultan Kaçar'ın faaliyet gösterdiği bilinmektedir. Safevî belgelerine göre Türk takvimiyle Piçin (Maymun) yılında (Miladi tarihle 1511 yılının Nevruz gününden 1512 yılı Nevruz'una kadar) ise Diyarbakır vilayetine bağlı Erzincan, Kemah ile birlikte tiyul (dirlik) olarak Mahmud Bey Varsak'a mahsustu. Buraların yöneticisi ve tiyul sahibi olan Mahmud Bey, devletin merkezî hazinesine 15 tümen, yani 150 bin dinar vergi ödemekteydi. Bu meblağ aynı yıl içinde tüm Doğu ve Güneydoğu Anadolu'daki tiyullardan Safevî hazinesine ödenen 60 tümen (600 bin dinar) verginin dörtte birini oluşturmaktaydı³¹.

2.2. Safevî İdari Taksimatı İçinde Erzincan'ın Yeri ve Konumu

Böylece Erzincan'ın Safevî yönetimine geçtiği 1502 yılından Nur Ali Halife Rumlu'nun buraya vali olarak atandığı 1512 yılına kadar bölgede sırasıyla en az üç Kızılbaş yöneticinin faaliyet gösterdiğini biliyoruz. Yukarıda bahsettiğimiz Maymun yılı kayıtlarından anlaşılacağı üzere o zamana (yani Maymun yılının bittiği 1512 senesi Nevruz Bayramı'na) kadar Erzincan-Kemah yöresi Muhammed Han Ustaçlı'nun yönettiği Diyarbakır vilayetine bağlıydı³². Fakat bu tarihten sonra, 1512 yılının Mart-Nisan aylarında Şah İsmail Anadolu'daki Safevî topraklarının idari taksimatında bir değişikliğe giderek Güneydoğu Anadolu'daki topraklarını Diyarbakır vilayetine bağlı tutarken, Doğu Anadolu'da Erzincan merkezli yeni bir vilayet oluşturmuş, Nur Ali Halife Rumlu'yu da buraya vali olarak tayin etmiştir. İşte bu sebeptendir ki bahse konu tarihten sonra Safevî kaynaklarında Şah İsmail'in memleketleri anılırken, Diyarbakır ve Erzincan iki ayrı vilayet olarak zikredilir³³. O yıllarda Safevîlere bağlı 19 vilayet sıralanırken Diyarbakır 5., Erzincan ise 6. sırada yer almaktadır³⁴. Diyarbakır vilayetinin en önemli şehirleri Urfa, Kara Amid, Mardin, Cizre, Hasankeyf ve Siirt'ti³⁵. Erzincan vilayetine gelince, Safevî kaynaklarında buranın dakik bir şekilde sınırları belirtilmemişse de, bu vilayetin doğu sınırının Azerbaycan vilayeti içinde yer alan³⁶ Eleşkirt ve Ahlat yörelerinden batıya doğru başladığını, batıda ise Osmanlı – Safevî hududunu teşkil eden³⁷ Sivas'ın Suşehri ilçesine kadar devam ettiği muhtemeldir. Ayrıca yukarıda isimlerini andığımız altı şehrin Diyarbakır vilayetine bağlı olduğundan yola çıkarak, Erzincan şehri ve Kemah kalesinin yanı sıra Erzurum, Bayburt, İspir, Çemişkezek, Harput gibi şehir ve yörelerin de Erzincan vilayetine tabi olduğunu tahmin etmek mümkün görünüyor. Çemişkezek'in Erzincan valisi

³⁰ *Târîh-i Kızılbaşân*, be ihtimâm-ı Mîr Hâşim Muhaddis, İntişârât-ı Bihnâm, Tahran, 1361, s.25. Söz konusu eserden yararlanan B. Javanshir ve yine bu kaynağı Türkçeye çeviren T. Gündüz, tercüme sırasındaki yanlış anlaşılma sonucunda Dev (Div) Sultan Rumlu'nun Erzincan valisi olduğunu zannetmişlerdir. Bkz. Babak Javanshir, *İran'daki Türk Boyları ve Boy Mensubu Kişiler (Safevî Dönemi – I Şah Tahmasp Hâkimiyetinin Sonuna Kadar / 1576)*, Doktora Tezi, Mimar Sinan Güzel Sanatlar Üniversitesi Sosyal Bilimler Enstitüsü, İstanbul, 2007, s.411; *Kızılbaşlar Tarihi*, tercüme ve notlar: Tufan Gündüz, Yeditepe Yayınevi, İstanbul, 2015, s.48-49. Aykutoğlu Hasan Bey, sonraları bu görevinden azledilmiş olup, Maymun (1511-12) yılı itibarıyla Haçuk ve Çapakçur'un tiyul sahibi idi. Bkz. Kioumars Ghereghlou, "Cashing in on Land and Privilege for The Welfare of The Shah: Monetisation of Tiyûl in Early Safavid Iran and Eastern Anatolia", *Acta Orientalia Academiae Scientiarum Hungaricae*, Vol. 68 (1), Budapest, 2015, p.121.

³¹ Ghereghlou, *a.g.m.*, s.121. XIV. yüzyıl yazarı Hamdullah Müstevfi Kazvîni'ye göre, Erzincan şehrinin varidatı 33 tümen, yani 330 bin dinar tutuyordu. Bkz. İsmet Miroğlu, "XVI. Yüzyılın Başlarında Erzincan Şehri (1516-1530)", *İstanbul Üniversitesi Edebiyat Fakültesi Dergisi*, Sayı: 28-29, İstanbul, 1974-1975, s.80.

³² Safevîlerin Diyarbakır Beylerbeyliği 1507'de kurulmuştur.

³³ İsfahânî, *a.g.e.*, s.303.

³⁴ Klaus Michael Röhrborn, *Nizâm-ı Eyâlât der Devre-i Safeviyye*, tercüme: Keykâvus Cihândârî, Bûngâh-ı Tercüme ve Neşr-i Kitâb, Tahran, 1349, s.2.

³⁵ Grey (transl. & ed.), *a.g.e.*, s.156.

³⁶ Bkz. Ghereghlou, *a.g.m.*, s.121.

³⁷ Bkz. Selâhettin Tansel, *Yavuz Sultan Selim*, TTK, Ankara, 2016, s.53.

Nur Ali Halife'ye bağlı bulunduğu dair “Şerefnâme”de somut bilgiler vardır³⁸. Harput o dönemde önemli bir sınır kenti olmasına rağmen Diyarbakır vilayetine bağlı yukarıda sıralanmış olan şehirler arasında yer almaz. Bizce bu husus, adı geçen kentin bu yıllarda Erzincan vilayetine bağlanması ile ilgili olabilir. Buna ilaveten Nur Ali Halife'nin 1515 yılında ölümünden az önce Harput'ta ikamet etmesi³⁹, ayrıca Harput hâkimi Saru Şeyh'in Nur Ali Halife'nin komutası altında Osmanlılara karşı operasyonlara katılması⁴⁰ bu kentin de Erzincan vilayetine dâhil olduğuna işaret etmektedir.

Peki, Safevî yönetimini Erzincan merkezli yeni bir vilayet oluşturmaya ve Diyarbakır vilayetini ikiye bölmeye mecbur bırakan sebepler neydi acaba? Bu soruyu yanıtlamamız için Erzincan'ın 1508-1512 yılları arasındaki durumuna göz atmamız yararlı olacaktır.

2.3. Erzincan Vilayetinin Oluşturulmasının Başlıca Sebepleri

Erzincan'ın Osmanlı hududunda bulunması yüzünden burada sürekli olarak sınır çarpışmalarının gerçekleşmesi bu sebeplerden biri olarak gösterilebilir. Anonim bir Safevî müellifinin verdiği bilgilere göre, 1508-1510 yılları arasında Safevî – Osmanlı sınır hattında, özellikle de Erzincan bölgesinde Trabzon sancakbeyi olan Osmanlı şehzadesi Selim ile Safevîlerin Diyarbakır beylerbeyi Muhammed Han Ustaçlı'nun sebebiyet verdiği altı tane çarpışma vuku bulmuştu. Dulkadiroğullarının Ustaçlılar karşısında mağlubiyetinin ardından Şehzade Selim, Osman adlı komutanını Erzincan bölgesine akın yapmaya yollamıştı. Fakat Osmanlı birliği Ahmed Sultan Kaçar'la çarpıştıktan sonra kayıplar vererek geri çekilmek zorunda kalmıştı. Kızılbaşlar ele geçirdikleri ganimetleri ve kestikleri kafaları Muhammed Han Ustaçlı'nun huzuruna göndermişlerdi⁴¹. Bu olayın ardından Şehzade Selim şahsen Erzincan'a şiddetli bir akın yaparak başarıyla geri dönmüştü⁴². Sultan II. Bayezid'in kendisini men etmesine aldırmayan Selim, Safevî hudutlarındaki Osmanlı sınır beylerine mektuplar yazarak, onları toplu şekilde Kızılbaş üzerine akın yapmaya seslemiş, bunun ardından bir kez daha sınırı geçerek Safevî Devleti topraklarına saldırmıştı⁴³.

Osmanlı şehzadesinin bu hareketlerine karşılık vermek için Muhammed Han, kardeşi Kara Han'a 10-12 bin kişilik bir ordu vererek, ona “Erzincan'ın Sultan Selim'e mahsus nahiyesine akın yapıp, oraları bir daha onarılması mümkün olmayacak bir şekilde tahrip etmek” konusunda talimat verdi⁴⁴. Bu seferin “inatçı kayser-zâdeye” uyarı amacını taşıdığını belirten Muhammed Han kendi kardeşine Selim'le direkt temastan kaçınmayı ve operasyonu hızlı bir şekilde yürüterek geri dönmeyi emretti. Kara Han'ın Ahmed Sultan Kaçar'la birlikte gerçekleştirdiği 15 günlük bu saldırı sırasında Kızılbaş birlikleri sadece Erzincan sınırındaki bölgeleri basmakla yetinmeyerek, Tokat'ın köylerine kadar akın yaptılar⁴⁵.

³⁸ Şeref Han Bidlisi, *Şerefnâme*, be ihtimâm-i Vladimir Velyaminov-Zernov, I. c., İntişârât-ı Esâtîr, Tahran, 1377, s.164-165.

³⁹ Çağatay Uluçay, “Yavuz Sultan Selim Nasıl Padişah Oldu?”, *İstanbul Üniversitesi Tarih Dergisi*, Cilt: VII, Sayı: 10, İstanbul, 1954, s.130-131.

⁴⁰ Uluçay, *a.g.m.*, s.131; Krş. Ghereghlou, *a.g.m.*, s.119,121.

⁴¹ *Âlemârâ-yı Şâh İsmâ'îl*, bâ mukaddime yü tashih ü ta'lik-i Asgar Muntazır Sâhib, Büngâh-ı Tercüme ve Neşr-i Kitâb, Tahran, 1349, s.212-213; *Âlemârâ-yı Safevî*, be küşîş-i Yedullah Şükrî, Bünyâd-ı Ferheng-i İran, Tahran, 1350, s.142-144.

⁴² *Âlemârâ-yı Şâh İsmâ'îl*, s.234; *Âlemârâ-yı Safevî*, s.152.

⁴³ *Âlemârâ-yı Şâh İsmâ'îl*, s.240; *Âlemârâ-yı Safevî*, s.157-158.

⁴⁴ 12 bin kişilik Kızılbaş ordusunun Erzincan yörelerinde akın yapması konusunda bilgiler, Şükrî Bidlisi'nin *Selimnâme*'sinde de yer almaktadır. Bkz. Selâhettin Tansel, *Sultan II. Bâyezid'in Siyasî Hayatı*, TTK, Ankara, 2017, s.300.

⁴⁵ *Âlemârâ-yı Şâh İsmâ'îl*, s.240-242; *Âlemârâ-yı Safevî*, s.158-159.

Bunun ardından Selim iki kez daha Safevî topraklarına saldırmış, Muhammed Han ise Şah İsmail'e arzuhâl yazarak kendisinin hasta olduğu için Selim'e karşı çıkamadığını ifade etmiştir⁴⁶. Fakat belli ki Diyarbakır beylerbeyi Osmanlı şehzadesine karşı açık savaştan çekiniyordu. Bu kargaşalar sırasında "Erzincan yöresi alt-üst oldu"⁴⁷.

Erzincan dolaylarında boy gösteren bu çekişmeler Osmanlı kaynaklarında da teyit edilmektedir. Bahse konu kaynaklara göre 1508 yılının Mayıs-Haziran ayları içinde Selim, Safevî nüfuz bölgesi sayılan Gürcistan'daki İmeretya Prenslığı'ni kendisine bağlamış, ayrıca "Erzincan ve Bayburt'a kadarki arazileri ziyana uğratmış idi". Bu mesele ile ilgili Şah İsmail kendi elçisini İstanbul'a göndererek Sultan II. Bayezid'e Selim'den şikâyetle bulunmuş ve sultan da kendi oğluna Safevî memleketine saldırmayı yasaklamıştı. Fakat buna rağmen Selim 1509 yılının yazında Erzincan üzerine yeni bir akın gerçekleştirmiş ve üzerine gönderilmiş olan Kızılbaş birliğini yenilgiye uğratmıştı⁴⁸. Yine Osmanlı kayıtlarına binaen 1511-1512 yıllarında Erzincan ve Bayburt yörelerinde konuşlanmış olan Safevî birlikleri bugünkü Giresun ilinin Harşit boylarına, Torul yöresine, hatta Karadeniz kıyılarına kadar uzanan akınlar yapmışlardı. Bu akınlar sırasında yöredeki Hristiyan Rumlar Osmanlıların yanında yer almışlarsa da, bölgedeki Çepni Türkmenleri Safevî ordusuyla ittifak hâlinde hareket etmişlerdi⁴⁹.

Böylece daha şehzadelik yıllarından Erzincan'ı ele geçirmeye çalışan Sultan Selim'in iktidara gelişiyle beraber Safevîler burası başta olmak üzere Doğu Anadolu'nun güvenliğinin daha iyi sağlanması ve Safevî Devleti'ni ortadan kaldırmayı hedefleyen yeni sultana karşı Anadolu içlerine efektif önleyici akınlar yapılması adına idari taksimatta değişiklik etme mecburiyeti duymuşlardır.

Bir diğer sebep olarak da Erzincan yöresindeki iç karışıklıklara işaret etmek mümkündür. Bazı örnekler verecek olursak, 916 / 1510 yılında Kürtler ayaklanarak, Kızılbaş komutanlardan Hüseyin Bey Çepni'nin ve Yusuf Bey Varsak'ın Erzincan'daki evini yağmalamışlardı. Bölgedeki Safevî kuvvetleri yetersiz kaldığından, o sıralarda Erciş'te bulunan Muş hâkimi Ürkmez Bey Dulkadir kendi silahlı birliği ile oraya giderek kalkışmayı bastırmak zorunda kalmıştı⁵⁰. 917 / 1511 yılının yazında Şahkulu Baba ayaklanmasından kurtulan Tekelü Kızılbaşlarından ibaret 15 bin kişilik süvari kuvveti Azerbaycan'a iltica ederken, Erzincan civarında Tebriz'den Osmanlı topraklarına giden 500 kişilik bir kervanı vurarak hepsini katletmiş, mallarını da yağmalamışlardı. Bu vaka sırasında hacca gitmek niyetiyle yolculuk yapan "Enbiyânâme" müellifi ve büyük ulemadan olan Şeyh İbrahim Şebisterî ve oğlu da öldürülmüştü⁵¹.

⁴⁶ 'Âlemârâ-yı Şâh İsmâ'îl, s.381,500; 'Âlemârâ-yı Safevî, s.329,454.

⁴⁷ 'Âlemârâ-yı Şâh İsmâ'îl, s.242.

⁴⁸ Fahrettin Kırzioğlu, *Osmanlıların Kafkas-İllerini Fethi (1453-1590)*, TTK, Ankara, 1993, s.93-95; ayrıca bkz. Bidlîsî, *Selim Şâh-nâme*, s.98; İbn Kemâl, *a.g.e.*, s.232-233,259-260,272-276; Celâl-zâde Mustafa, *Selim-nâme*, haz. Ahmet Uğur ve Mustafa Çuhadar, Kültür Bakanlığı Yayınları, Ankara, 1990, s.50; Hüseyin, *Bedâiyü'l-Vekâyi*, haz. Anna Stepanovna Tveritinova, Şark Edebiyatı Neşriyatı, Moskova, 1961, vr. 373b-374a; Sydney Nettleton Fisher, *The Foreign Relations of Turkey (1481-1512)*, University of Illinois Press, Urbana, 1948, p.97; Tansel, *Bâyezit*, s.278,299-300; Tofiq Necefli, *Safevî – Osmanlı Münasebetleri*, Azerbaycan Milli İlimler Akademisi Tarih Enstitüsü Yayınları, Bakü, 2015, s.74-75. Bazı bilgilere göre hatta Erzincan, İspir ve Bayburt geçici olarak Şehzade Selim tarafından alınmıştı.

⁴⁹ Bkz. Kırzioğlu, *a.g.e.*, s.41.

⁵⁰ Topkapı Sarayı Müzesi Arşivi (TSMA) Evrak No.11963; Lajos Fekete, *Einführung in die persische Paläographie: 101 persische dokumente*, Aus dem Nachlass des Verfassers herausgegeben von György Hazai, Akadémiai Kiadó, Budapest, 1977, s.291-295.

⁵¹ Rumlu, *a.g.e.*, II. c., s.1060; Bicen, *a.g.e.*, s.407-408; Gaffârî, *a.g.e.*, s.274; Kummî, *a.g.e.*, s.117; İsfahânî, *a.g.e.*, s.207; Sarwar, *a.g.e.*, s.66; Javanshir, *a.g.t.*, s.604. Bazı kaynaklar ise bin civarında tüccar, yolcu ve hacı adayının katledildiğini belirtmişlerdir. Bkz. Müneccimbaşı Ahmet Dede, *Müneccimbaşı Tarihi (Sahâifü'l-Ahbâr fi Vekâyiü'l-Âsâr)*, çev. İsmail Erunsal. II. c., Tercüman Yayınları, İstanbul, 1974, s.431.

Böylece zaten Güneydoğu Anadolu'da Dulkadiroğulları ve Memlûklülerle sınır çatışmalarına giren, içteki Kürt ayaklanmalarına karşı çetin bir mücadele yürüten Diyarbakır beylerbeyi Muhammed Han Ustaçlı'nun Erzincan ve genelinde Doğu Anadolu ile yakından ilgilenmesinin pek mümkün olmadığı iyice görülmüştü. Osmanlıların muhtemel saldırılarını önlemek, bölgedeki ayaklanmaları bastırmak ve yolların güvenliğini sağlamak amacıyla 1512 yılının ilkbaharının başlarında (Mart veya Nisan aylarında) Şah İsmail yeni bir yapılanmaya giderek, Erzincan vilayetini tesis etti. Anadolu'daki Safevî topraklarındaki bu yeni düzenlemeye göre Erzincan valisi Karadeniz ve Orta Anadolu bölgelerinden gelecek olan Osmanlı tehdidini engellemeli, aynı zamanda fırsat kolladığında kendisi bu bölgelere müdahalelerde bulunmalıydı. Diyarbakır beylerbeyi ise Dulkadiroğulları Beyliği ve Memlûklü Sultanlığı sınırlarının güvenliğinden sorumlu tutulacaktı.

3. NUR ALİ HALİFE RUMLU'NUN ANADOLU'YA GÖNDERİLMESİ

3.1. Nur Ali Halife Kimdir?

Dönemin kaynaklarının çoğunda Nur Ali diye isimlendirilen bu şahsın adı Müneccimbaşı tarafından Nureddin diye zikredilmiştir⁵². Bazı tarihçiler ise onun bir diğer isminin de Mir Ali olduğunu öne sürmüşlerdir⁵³. Eğer bu görüş doğru ise o zaman Nur Ali'nin Aleviler arasında var olan seyyid kökenli bir aileden geldiğini söyleyebiliriz. Zira Safevî muhitinde seyyidler, Arapça emir kelimesinin kısaltılmış şekli olan Mir unvanını taşımaktaydılar.

Maalesef Nur Ali Halife Rumlu'nun doğum tarihi ve Erzincan valisi tayin edilmeden önceki hayatı hakkında elimizde neredeyse hiçbir bilgi yoktur. Bu bağlamda Abdî-zâde Hüseyin Hüsameddin Yasar'ın Nur Ali Halife hakkında verdiği malumatın da mesnetsiz ve çelişkili olduğu dikkatten kaçmamalıdır. Şöyle ki adı geçen tarihçi, hiçbir kaynağa dayanmadan Nureddin Ali'nin (yani Nur Ali Halife'nin) Mardinli olduğunu, 899 (1493-94) yılında Akkoyunlu Rüstem tarafından idam edileceğinden korkarak Mısır'a kaçtığını, 901-902 (1495-97) yıllarında Amasya'ya gelerek burada Şiilik propagandası yaptığını iddia etmiştir. Ayrıca yine aynı tarihçi, Rumlu Nur Ali Halife ile Tekelü Şahkulu Baba'yı birbirine karıştırmış, bunların aynı kişi olduklarını zannetmiştir. Söz konusu yazarın eserinde 914 senesi başlarında (1508) "Şahkulu denilen Nureddin Ali'nin" şahın emri üzerine Amasya'ya gelerek Şehzade Ahmed ile görüştüğü, ona şahın mektup ve hediyelerini sunduğu, hatta "şahın Şiilere verdiği talimatı da Mir Gıyaseddin Şirvânî'ye telkin ettiği" ile ilgili yer alan açıklamaların hiçbir aslı ve dayanağı yoktur⁵⁴.

Nur Ali Halife'nin Kızılbaş ordusu içindeki Rumlu oymağından olduğu bilinmektedir. Bu oymağın teşekkülü ile ilgili iki farklı görüş vardır. Bir açıklamaya göre bu oymak, başlıca olarak Sivas'ın Koyluhisar (Koyulhisar) ve Şebinkarahisar kazaları ile yine Sivas'a bağlı diğer yöreler ve Tokat-Amasya bölgelerinden Safevîlere katılan köylü Kızılbaşlar tarafından meydana getirilmiştir. Bu görüşü öne süren F. Sümer, Nur Ali Halife'nin de Sivaslı olduğunu savunuyor⁵⁵. Fakat bir diğer bakış açısına göre Rumlu oymağı, Emir Timur tarafından daha XV. yüzyılın başlarında, Ankara Savaşı'nın ardından Rum diyarından esir olarak getirilmiş ve Safevî şeyhi Hoca Ali'nin ricası üzerine

⁵² Müneccimbaşı, *a.g.e.*, s.119,121.

⁵³ Tansel, *Bâyezit*, s.288; İsmail Hâmi Danişmend, *İzahlı Osmanlı Tarihi Kronolojisi*, I. c., Türkiye Yayınevi, İstanbul, 1971, s.423.

⁵⁴ Abdî-zâde Hüseyin Hüsameddin Yasar, *Amasya Tarihi*, III. c., haz. Mesut Aydın ve Güler Aydın, Amasya Belediyesi Kültür Yayınları, 2004, s.139,148. Söz konusu çalışma, tarihî meselelere ideolojik yönden yaklaştığı için daha önce de ciddi tenkitlere maruz kalmıştır. Bkz. Yıldırım, *a.g.t.*, s.13.

⁵⁵ Sümer, *a.g.e.*, s.35,43.

Erdebil’de serbest bırakılarak Safevî şeyhlerine bağlanmış olan Anadolu Türkleri tarafından oluşturulmuştur⁵⁶. Her ne olursa olsun Nur Ali Halife’nin ya ataları, ya da kendisi bir zamanlar Rum diyarından (Anadolu’dan) gelerek Safevî hizmetine girmiştir.

Safevî kaynakları Erdebil Tekkesi’ne bağlı “pak itikatlı sufilerden” olan Nur Ali’nin atalarının da “Şah-ı Merdân taraftarı” (Alevi) olduğunu belirtmektedirler⁵⁷. Onun Anadolu’ya atanmadan önce Horasan ve Türkistan coğrafyalarında Özbeklere karşı savaşlara katıldığı ihtimali vardır. Zira Şah İsmail, kendisine yönetim yeri ve dirlik olarak önce Özbek sınırında, bugünkü Afganistan’ın Belh yöresinde ülke vermek istemişse de Nur Ali, Rum sınırında ülke istediğini belirtmiş, bunun üzerine de şah ona Erzincan’ı vermişti⁵⁸.

Erzincan’ın Nur Ali Halife’ye tiyul hukuku ile verildiği bilinmektedir⁵⁹. Safevî kaynaklarına bakılınca ülke tabiriyle belirli bir vilayetin, nahiyenin veya toprağın, tiyul terimiyle ise bu toprağın vergi toplama hakkının herhangi bir kimseye tevcihinin ifade edildiği anlaşılmaktadır. Böylece tiyul, Safevîler döneminde askerî dirlik anlamında kullanılmıştır⁶⁰.

Safevî kaynaklarında Kızılbaşların Özbeklere karşı yürüttükleri operasyonlar anlatılırken hiçbir şekilde Nur Ali Halife’nin ismi zikredilmez. Belli ki söz konusu olaylar vuku bulurken Nur Ali daha küçük çaplı bir komutan veya sıradan bir savaşçı olduğu için ismi kaynaklara yansımamış, ancak savaş sırasında fedakârlık ve cesaret gösterince şah onu ödüllendirmek istemişti. Şah İsmail’in Nur Ali Halife’yi Erzincan’a gönderirken kendisine verdiği sözlü talimat da dikkat çekicidir: “*Kendi adamlarını yanına al ve Erzincan’a git! Ben bu sınır muntikasını tamamen sana veriyorum. Bundan başka, keskin kılıcının darbesiyle fethedeceğin her yer de sana ait olacaktır*”. Bunun ardından Nur Ali Halife, Rumlu taifesinden olan beş bin askerle hızlı bir şekilde Erzincan’a yönelmişti⁶¹.

Şahın Nur Ali’ye verdiği talimattan anlaşılacağı üzere, yeni valinin görevi sadece Safevî sınırlarını muhafaza etmekten veya iç güvenliği sağlamaktan ibaret olmayıp, sınıra yakın Osmanlı topraklarının işgalini ve ilhakını da kapsamaktaydı.

2.2. Nur Ali Halife’nin Erzincan’a Gelişi

Anonim bir Safevî kaynağına göre, Şah İsmail “pak itikatlı sufilerden birisini Rum vilayetinde meskûn olan saf fikirli sufilerin yanına göndermeği karara alarak”, bu iş için Nur Ali Halife Rumlu’yu seçmişti. Nur Ali Halife aracılığıyla Rum sufilerine (yani Anadolu Alevilerine) şahın aşağıda aktardığımız mektubu da gönderilmişti:

“Yüksekten yüksek olan bu hanedanın (yani Safevî ailesinin) Rum ülkesinde yaşayan pak itikatlı sufilerine şunu ilan ediyoruz ki bu vakitte biz, cümlesi masum olan imam hazretlerinin – onların hepsine selam olsun – buyruğuyla Muhammed kûsunu ve Aliyyen-Veliyyullah davulunu nevaziş ile seslendirerek ortaya çıkmışız ve on iki imam aleyhümüsselamın mezhebine revaç vererek, gerek Sünni gerekse de kâfir olan ekser padişahları ve inatçıları helak toprağı üzerine sermişiz. Hak mezhebin yolunda çalışmışız ve çalışmaktayız. Şimdi ataları kuşaktan kuşağa Şah-ı Merdân’ın taraftarlarından olan Nur Ali Halife’yi kendi hükümdar şahsımızın temsilcisi (naibi) olarak o tarafa gönderiyoruz. Gerekir ki bu yüksek hanedanın (yani Safevî ailesinin) temiz düşünceli sufileri onu

⁵⁶ Efendiyev, *Azerbaycan Safevî Devleti*, s.69.

⁵⁷ *‘Âlemârâ-yı Şâh İsmâ‘îl*, s.188.

⁵⁸ *‘Âlemârâ-yı Safevî*, s.462.

⁵⁹ Rumlu, *a.g.e.*, II. c., s.1070; Vladimir Minorsky, *Tadhkirat al-Muluk: A Manual of Safavid Administration circa 1137 / 1725*, Gibb Memorial New Series, London, 1943, p.192.

⁶⁰ Osman Gazi Özgüdenli, “Tiyul”, *TDVİA*, 41. c., İstanbul, 2012, s.207-208.

⁶¹ *‘Âlemârâ-yı Safevî*, s.462.

kendilerinin egemen halifeleri olarak tanınırlar ve ona itaat etmekten kaçınmasınlar. Eğer aranızdan herhangi birisi ona itaat etmez ise bu, o adamın bizim hükümdar şahsımıza tabi olmaktan imtina etmesi anlamına gelecektir”⁶².

Şahın gönderdiği halifenin Erzincan’da Anadolu Alevileri tarafından coşkuyla karşılanması, onların kendi müşidleri olarak gördükleri Safevî hükümdarına olan büyük sevgileri ve Şah İsmail’i kutsal bir insan gibi kabul etmeleri hakkında söz konusu kaynakta yer alan bilgiler son derece ilginçtir:

“Nur Ali Halife’nin Rum’a gitmesi haberi oradaki sufilere (yani Alevilere) ulaştığında on bin kişiye kadar sufi onun etrafına toplandı. Onlar [şahın] mektubunu onun elinden alıp gözlerine sürerek ziyaret ettiler. Nur Ali Halife hükümdarın ayakkabısını da sufilerin yanına götürmüştü. Onlar o ayakkabıyı öperek gözlerinin üzerine koydular ve [Nur Ali Halife’ye] dediler:

- Ne mutlu size ki her gün müşid-i kâmilin yüzünü görüyorsunuz.

Daha sonra mektubu açarak çokça nezirler saçtılar⁶³ ve az kaldı ki kendi canlarını kurban etsinler. Mektubun okunmasının ardından hepsi aynı zamanda yerlerinden kalktılar. Onların bazıları [Nur Ali] Halife’nin ayağını, bazılarıysa elini öpüyor ve söylüyorlardı:

- Emir müşid-i kâmilin emridir ki biz sana hizmet edelim ve başımızı senin kademlerine koyalım”.

İlk başta dört bin Alevi ailesi Nur Ali Halife’ye biat etse de sonradan onun etrafına toplanmış olan kişilerin sayısı elli bine ulaştı. Fakat Nur Ali Halife bunların tamamını yanına almayarak, çoğunu evlerine geri gönderdi ve çağrıldıkları zaman gelmelerini istedi⁶⁴.

Böylece Şah İsmail, Rumlu Nur Ali’yi hem Erzincan valisi, hem Erzincan’ın tiyul sahibi, hem de kendisinin naibi ve halifesi olarak Anadolu’ya göndermiş ve ona büyük yetkiler vermişti. Belli olduğu üzere sufi tarikatlarında müşid tarafından kendisine irşad ve hidayet icazeti verilmiş olan kimseler halife unvanına sahip oluyorlardı. Halifelik kurumu Erdebil Tekkesi’nin (Safeviyye tarikatının) yapısından miras olarak Safevî Devleti’ne intikal etmişti. Bu dönemde Safevî halifeleri sadece dinî-ideolojik propaganda yürütmekle sınırlı kalmayıp, kendilerine verilmiş olan siyasi ve askerî görevleri de aktif bir şekilde yerine getiriyorlardı. Safevî şahının kendisi de yalnız siyasi bir lider değil, aynı zamanda Safeviyye tarikatının müşid-i kâmil idi. İşte bu yüzden Şah İsmail, Nur Ali’yi bir taraftan kendi hükümdar şahsının naibi sıfatıyla Anadolu’ya gönderdiği hâlde, diğer taraftan da onu Anadolu Alevilerine hitaben kendi müşid şahsının halifesi olarak görevlendirmekteydi.

3. NUR ALİ HALİFE VE ANADOLU’DA KIZILBAŞ İSYANI

3.1. Nur Ali Halife’nin Yürüttüğü Harekâtın Amaçları

Sultan Selim’in, babası II. Bayezid’i tahttan indirerek saltanata yükselmesi üzerine Osmanlı Devleti içinde baş gösteren kargaşalar, özellikle de şehzadeler arasındaki iktidar mücadelesi Safevîlerin Anadolu içlerine müdahalesini kolaylaştırdı. Özellikle de Şehzade

⁶² *‘Âlemârâ-yı Şâh İsmâ‘il*, s.188.

⁶³ Safevî propagandacılarının Anadolu Alevilerine şahın başmağını ve mektubunu götürmeleri, Alevilerinse şah halifelerine nezir sunmaları dönemin gerçeklerindendi. Bkz. Saim Savaş, *XVI. Asırda Anadolu’da Alevilik*, Vadi Yayınları, Ankara, 2002, s.38-39.

⁶⁴ *‘Âlemârâ-yı Şâh İsmâ‘il*, s.189. Metinde ifade edilmiş olan elli bin rakamı son derece yuvarlak ve belki de abartılı bir sayı olmasına rağmen yine de bölgede ve civarındaki yoğun Alevi varlığına işaret etmesi açısından dikkate şayandır.

Murad'ın Amasya ve Çorum bölgelerinde başlatmış olduğu kalkışma ve direniş hareketi, Safevîlerin ilgisini çekti. Tam bu sıralarda Şah İsmail'in emri üzerine Erzincan valisi tayin edilmiş olan Nur Ali Halife yine şahın talimatı doğrultusunda harekete geçerek Osmanlı topraklarına girdi. Böylece 1511'de Güney Anadolu'da, Teke-eli'nde başlanmış olan Şahkulu Baba ayaklanmasının üzerinden bir sene bile geçmeden Orta Anadolu ve Orta Karadeniz bölgelerini yeni bir isyan hareketi sardı. Fakat Şahkulu Baba ayaklanması Safevî Devleti tarafından resmen desteklenmezken, Nur Ali Halife isyanı Şah İsmail'in bilgisi dâhilinde ve bizzat onun emriyle başlatılmıştı. Peki, Nur Ali Halife'nin Osmanlı topraklarına saldırmasının ve böylesine bir isyan hareketinin liderliğini üstlenmesinin sebebi neydi?

Kimi araştırmacılar, Nur Ali Halife'nin görevinin Anadolu'daki Safevî müridlerini toplayarak Tebriz'e, Azerbaycan'a götürmek olduğunu öne sürmüşlerdir⁶⁵. Diğer bazıları ise; "*Şah İsmail'in Erzincan hâkimi olan Rumlu Nur Ali Şiiliği yaymak için hem de gücünü göstermek için Osmanlı'ya saldırdı*" diye bir iddiada bulunmaktadırlar⁶⁶. Bir başka görüşe göre ise Şah İsmail; "*Ünlü Kızılbaş reislerinden olan Nur Ali Halife Rumlu'yu akın ve yağma yapmak için Osmanlı ülkesine göndermişti*"⁶⁷. Oysaki ana kaynaklarda Nur Ali Halife'ye ne müridleri Anadolu'dan Azerbaycan'a intikal ettirme, ne yağmalama, ne de sadece güç gösterme gibi talimatların verildiği yer almamaktadır. Ayriyeten onun kendisinin de bu harekât sırasında mevzubahis hususları asıl amaç edindiği üzerine net bir bilgi bulunmamaktadır. Bu gibi görüşleri eleştiren R. Kılıç, söz konusu harekâtın asıl amacının Anadolu Kızılbaşlarını Safevî topraklarına göç ettirmek değil de Osmanlı Devleti'ni parçalamak olduğunun altını çizmektedir⁶⁸.

Biz, konu ile ilgili çalışmaları arşiv belgelerine dayanan Ç. Uluçay'ın; "*Nur Ali Halife, Orta Anadolu'daki Kızılbaş hareketini idare etmek üzere görevlendirilmişti*" ve "*O, Osmanlı'nın içindeki karışıklıklardan faydalanarak Çorum, Amasya, Yozgat ve Tokat taraflarında bulunan Alevileri örgütlemeye memur edilmişti*" şeklindeki değerlendirmelerini daha makbul buluyoruz⁶⁹. Bunun yanı sıra bahsi geçen isyanın sebeplerinin açıklanması bakımından değer arz eden diğer teoriler de üretilmiştir. Bazı Batılı müsteşriklerin kanaatine, Erzincan valisi Nur Ali Halife Rumlu kendi şahının emri üzerine Anadolu'daki kalkışmaları (Şehzade Murad ayaklanması ve bununla ilgili gelişen vukuatı) desteklemekten ötürü Osmanlı topraklarına girmişti⁷⁰. O. Efendiyev'in nazarınca, Sultan Bayezid'in oğullarının taht mücadelesinden yararlanarak sınır bölgelerindeki Alevileri isyana teşvik eden Şah İsmail'in asıl gayesi, Osmanlı topraklarının bir kısmını zapt etmektir⁷¹.

Gerek klasik kaynaklardaki bilgileri gerekse de modern araştırma eserlerindeki açıklamaları göz önünde bulundurmak suretiyle biz, Nur Ali Halife'nin Osmanlı topraklarına gönderilmesinin aşağıdaki nedenlere bağlı olduğu sonucuna varıyoruz:

⁶⁵ Willem Floor, "The Khalifeh al-Kholafa of The Safavid Sufi Order", *Zeitschrift der Deutschen Morgenländischen Gesellschaft*, Band 153, Berlin, 2003, p.53; Sarwar, *a.g.e.*, s.73; Cafer Şücâ Keyhânî, *Şâh İsmâ'il-nâme-i Kâsımî Hüseyinî Günâbâdî*, Ferhengistân-ı Zebân ü Edeb-i Farsî, Tahran, 1387, s.114; Javanshir, *a.g.t.*, s.176,419.

⁶⁶ Hamidreza Mohammednejad, *Osmanlı – Safevi İlişkileri (1501-1576)*, Doktora Tezi, Ankara Üniversitesi Sosyal Bilimler Enstitüsü, Ankara, 2015, s.265.

⁶⁷ Nasrullah Felsefi, *Ceng-i Çâldırân*, Çâphâne-i Dânişgâh, Tahran, 1332, s.11.

⁶⁸ Remzi Kılıç, *Kanuni Devri Osmanlı – İran Münasebetleri (1520-1566)*, İQ Kültür Yayıncılık, İstanbul, 2006, s.64; ayrıca bkz. Necefli, *a.g.e.*, s.113.

⁶⁹ Uluçay, *a.g.m.*, s.128.

⁷⁰ Sohrweide, *a.g.m.*, s.159; Roemer, *a.g.e.*, s.222.

⁷¹ Oktay Efendiyev, *Obrazovaniye azerbaydjanskogo gosudarstva Sefevidov v naçale XVI veka*, İzdatelstvo Akademii Nauk, Bakü, 1961, s.111.

1. Anadolu'daki Safevî taraftarlarını toplayıp örgütlemek ve bunları Osmanlı'ya karşı harekete geçirmek⁷². Belli ki Kızılbaşların şahı, daha şehzadelik yıllarında Erzincan'a ve Bayburt'a saldırılar düzenleyen yeni Osmanlı sultanının (Selim'in) Safevîlere rahat vermeyeceğinden endişelenmekteydi ve kendisini ona karşı önleyici tedbirler almak zorunda hissediyordu⁷³.

2. Şehzade Murad'ın başkaldırısı ile birlikte meydana gelen isyan ve kargaşayı körüklemek ve desteklemek⁷⁴. Buraya hanedan içinde gelişmekte olan diğer çekişmeleri de ekleyecek olursak, Osmanlı Devleti'nin başı kendi iç sorunlarını bertaraf etmeye iyice karışmış olacak ve Safevîler üzerine olası harekâtı ertelemek veya iptal etmek zorunda kalacaktı.

3. Bu karışıklıklar sırasında fırsat kollayarak Anadolu'daki Osmanlı topraklarının bir kısmını ele geçirmek⁷⁵. Aslında Nur Ali Halife'nin bu operasyonları, Şah İsmail'in kendisinin 1513 yılı ilkbaharında Anadolu'da başlatmayı düşündüğü kapsamlı bir askerî harekâtın hazırlık ve başlangıç noktası olacaktı. Fakat Kızılbaş ordusunun 1512 yılının sonları ve 1513 yılının başlarında doğu cephesinde Özbekler karşısında aldığı ardışık yenilgiler, 1513 yılı ilkbaharında şahı Anadolu'ya değil, Horasan'a doğru sefere çıkmaya mecbur bıraktı⁷⁶.

3.2. Nur Ali Halife Harekâtının Tarihlendirilmesi

Nur Ali Halife'nin başlattığı harekât ile ilgili tartışma doğuran ikinci bir husus da bu olayın tarihlendirilmesiyle ilgilidir. Şöyle ki kimi tarihçiler bahse konu hadisenin Sultan II. Bayezid'in iktidarının sonlarında gerçekleştiğini iddia ederken⁷⁷, diğer bazıları da aynı gelişmelerin Yavuz Sultan Selim'in iktidara yükselişinden (24 Nisan 1512) sonra vuku bulduğunu savunmaktadırlar⁷⁸. Belli ki kendi çalışmalarında daha çok Osmanlı kroniklerinden yararlanan akademisyenler söz konusu olayın II. Bayezid döneminin sonuna, başlıca olarak Safevî kaynaklarına dayanan araştırmacılar ise I. Selim devrinin başına ait olduğunu öne sürmüşlerdir. Fakat Nur Ali Halife'nin Osmanlı topraklarına geçişini tetikleyen en önemli olaylardan biri olan Şehzade Murad ayaklanmasının 918 senesi Muharrem ayının sonlarında (1512 Nisan ayı ortalarında) başladığı, Topkapı Sarayı Müzesi Arşivi'nde (Evrak No. 7292) muhafaza edilen bir belgeden anlaşılmaktadır⁷⁹. O günlerde ise Selim artık asâkir-i mansûre serdârlığına getirilmiş ve sultan olarak tahta oturup taç giymesine de sayılı günler kalmıştı. Şehzade Murad olayının meydana gelmesinin ardından Nur Ali Halife'nin Osmanlı ülkesine müdahale ettiğini göz önünde bulundurursak, onun yürüttüğü harekâtın da I. Selim iktidarının başlarına denk geldiğini belirlemiş oluruz. Bu yüzden biz, Nur Ali Halife'nin harekâtının Sultan Selim'in iktidara

⁷² Rumlu, *a.g.e.*, II. c., s.1068-1069.

⁷³ Bkz. Sümer, *a.g.e.*, s.34.

⁷⁴ Bkz. 'Âlemârâ-yı Şâh İsmâ'îl, s.504-505; 'Âlemârâ-yı Safevî, s.460-462.

⁷⁵ Bkz. 'Âlemârâ-yı Safevî, s.462.

⁷⁶ Musalı, *Şah İsmail*, s.220-223,242.

⁷⁷ Müneccimbaşı, *a.g.e.*, s.435; Mustafa Cezar, *Mufassal Osmanlı Tarihi*, II. c., TTK, Ankara, 2011, s.964-695; İsmail Hakkı Uzunçarşılı, *Osmanlı Tarihi*, II. c., TTK, Ankara, 1988, s.223; Danişmend, *a.g.e.*, s.423; Ümit Erkan, *XVI. Yüzyılda Osmanlı'da Kızılbaş Ayaklanmaları*, Doktora Tezi, Ondokuz Mayıs Üniversitesi Sosyal Bilimler Enstitüsü, Samsun, 2014, s.147.

⁷⁸ Kummî, *a.g.e.*, s.124; Sarwar, *a.g.e.*, s.73; Sümer, *a.g.e.*, 34; Şahin Farzalibeyli, *Azerbaycan ve Osmanlı İmpariyası (XV-XVI. Asurlar)*, Azerbaycan Neşriyatı, Bakü, 1995, s.99; Abbas Pür-İran, *Revâbit-ı İnan ve Osmânî der Ahd-ı Safevî*, Neşr-i Destûr, Meşhed, 1385, s.48.

⁷⁹ Bkz. Uluçay, *a.g.m.*, s.129, 26 No'lu dipnot. A. Allouche, Nur Ali Halife ayaklanmasının Muharrem 918 / Mart-Nisan 1512 tarihinde başladığını öne sürmektedir. Bkz. Adel Allouche, *The Origins and Development of the Ottoman – Safavid Conflict (906-962 / 1500-1555)*, Klaus Schwarz Verlag, Berlin, 1983, p.106

geçişinden sonra başlatılmak⁸⁰ suretiyle 918 (1512) yılının ilkbahar ve yaz mevsimlerinde yürütüldüğünü öne süren araştırmacıların⁸¹ haklı olduğunu düşünmekteyiz.

Zira Amasya’da ayaklanmış olan Şehzade Murad’ın Şah İsmail’e mektup yazarak yardım istemesi üzerine Safevî hükümdarı Nur Ali Halife’ye hemen Amasya’ya intikal etmesi konusunda emir vermişti. Ayrıca Şah İsmail, aldığı bu kararı Şehzade Murad’a yolladığı cevabî mektuba şu şekilde yansıtmaktaydı: “*Biz Rumlu Nur Ali Halife’yi muzaffer bir ordu ile o tarafa göndereceğiz ki, keskin kılıç darbesiyle sizin hasmınızın damarını koparsın. Eğer kayserin kendisi sizinle savaşmaya gelirse, o zaman çabucak haber veriniz ki zât-ı âlilerimiz de harekete geçsin ve gizlilik perdesi içinde saklı kalan her ne varsa, açığa çıksın*”. Şah, kendi mektubunun sonunda Şehzade Murad’la işbirliğinin olumlu sonuç vereceğine ve hedeflerine ulaşacaklarına dair umudunu şöyle ifade ediyordu: “*İnanıyorum ki Allah Teala’nın yardımıyla muradımıza ereceğiz*”⁸². Böylece o andan itibaren Nur Ali Halife’nin öncelikli görevi bir an evvel Amasya’ya ulaşarak, Şehzade Murad’ı desteklemektir. Fakat Şehzade Murad’ın Osmanlı birlikleri karşısında yenilerek Amasya’dan geri çekilmesi, bu planın gerçekleşmesine engel olacaktır⁸³.

3.3. Harekâtı Destekleyen Sosyal Unsurlar

Nur Ali Halife’nin harekâtını hem köylü hem de konargöçer Kızılbaş Alevilerin yanı sıra çeşitli politik ve sosyo-ekonomik nedenlerden dolayı Osmanlı yönetimine karşı gelen diğer bazı muhalif unsurlar desteklediler. Çok sayıda yoksul insanlar daha iyi bir gelecek arayışıyla bu ayaklanmaya iştirak ettiler. Erzurumlu bir müverrih, Nur Ali Halife’nin Erzincan’da başına ayak takımını toplayarak (*celb ü cem’-i bî-ser ü pâyân*) Osmanlı memleketlerini yağmalamakla uğraştığını yazar⁸⁴.

Ancak hiç kuşku yok ki isyanın başlıca silahlı gücünü konargöçer Türk boylarının (Alevi Türkmenlerin) süvari birlikleri oluşturmaktaydı⁸⁵. Hoca Sa’deddin Efendi’nin anlatısı bu durumu tespit etmektedir:

“Yaşamı çirkin Kızılbaş katından halife sıfatıyla gelip Rum ülkesinde oturan, Türkmenlerden ölümü hiçe sayan nice yandaşlar derleyen Nur Ali Halife adındaki sonu sapkınlık olan aşağılık, bu anlaşmazlığı ve bölünmeyi (Osmanlı saltanatı içindeki taht mücadelesi kastedilmektedir – N.M.) fırsat bilip, yirmi bin kadar cehennem suratlı asker derüb, başkaldırma yoluna girdi. Şebinkarahisar ve Niksar’dan yağma ve talana başlayıp Amasya tahtkentini ele geçirme tasarısıyla ol yöreye yöneldi”.

Yine aynı müverrih, Nur Ali Halife’nin Tokat üzerine gelmesi olayını anlatırken; “*Ol tarafın Türk’ü Kızılbaş’a tutkun idiler*” diye bir açıklama yapmaktadır⁸⁶.

Müneccimbaşı, isyana katılan Türkmen boylarının ismini teker teker zikrederek meseleyi daha da aydınlatır:

“Bu sırada Şah İsmail, halifelerinden Nureddin adında birini, dinsizlik ve kızılbaşlık mezhebine meyleden Varsak, Avşarlu, Karamanlu, Turgudlu, Bozoklu, Tekelü, Hamidlü

⁸⁰ Bkz. Baki Öz, *Osmanlı’da Alevi Ayaklanmaları*, Ant Yayınları, İstanbul, 1992, s.173.

⁸¹ Yıldırım, *a.g.t.*, s.681; Sarwar, *a.g.e.*, s.73.

⁸² *‘Âlemârâ-yı Şâh İsmâ’îl*, s.504-505; *‘Âlemârâ-yı Safevî*, s.460-462.

⁸³ *‘Âlemârâ-yı Safevî*, s.466.

⁸⁴ Muhammed Arif İspanakçı Paşazâde, *İnkılâbü’l-İslâm Beyne’l-Havâs ve’l-Avâm*, be küşîş-i Resul Caferiyân, İntişârât-ı Delil, Kum, 1379, s.73.

⁸⁵ Bkz. Uzunçarşılı, *a.g.e.*, s.229.

⁸⁶ Hoca Sa’deddin Efendi, *Tâcü’t-Tevârih*, yahınlaştıran: İsmet Parmaksızoğlu, IV. c., Milli Eğitim Basımevi, İstanbul, 1979, s.84.

Türkmenlerinden asker toplanması için Rum diyarına göndermişti. Nureddin'in etrafında, yukarıda zikredilen Türkmen kabilelerinden otuz bin kadar eşkıya toplandı. Bunlar Amasya, Tokat ve Sivas civarını yağmaladılar. Bu bölgelerde oturan Türkmenlerden çoğu da rafizilik ve dinsizliğe meyilli olduğundan Nureddin'in askerlerine katıldılar. İş ciddileşti. Karşı koyanlar öldürülüp malları yağmalandı, evleri yakıldı"⁸⁷.

İsyancıların sayısı ile ilgili çelişkili bilgiler mevcuttur. Yukarıdaki alıntılardan görüldüğü üzere Osmanlı tarihçileri yirmi-otuz bin kişinin isyana katıldığını öne sürmektedirler⁸⁸. Baki Öz, Kazova'da Nur Ali'ye katıldığı sıralarda Şehzâde Murad'ın on bin kişilik bir kuvvete, Nur Ali'nin ise yirmi bin kişilik bir güce sahip olduğunu belirtmektedir⁸⁹. Fakat anonim bir Safevî kaynağı bu esnada Murad'ın üç bin kişilik bir kuvvetinin, Nur Ali'nin ise beş bin savaşçısının olduğunu aktarmaktadır⁹⁰. Bizce Sivas, Tokat, Amasya ve Çorum yörelerinde isyana kalkışan kişilerin toplam sayısı yirmi-otuz bine ulaşmış olsa bile, bunların önemli bir kısmı bizzat Nur Ali Halife'nin yakın çevresinde bulunmayıp, ayrı-ayrı başıbozuk ve dağınık gruplar hâlinde hareket etmekteydiler.

A. Refik, Nur Ali Halife'nin Sivas ve Tokat yöresinde başlattığı harekâtın başarısını Osmanlı iktidarının yanlış politikaları yüzünden bölgede baş gösteren sosyal problemler nedeniyle yöre halkının bir kısmının ayaklanarak harekâta katılması ve bu sıralarda Osmanlı hanedanı içinde bir taht kavgasının yaşanması ile izah etmiştir:

“Osmanoğullarından bizar olan Anadolu halkından kısm-ı a‘zamı Nur Ali'ye irâdet getirmişlerdi. Osmanoğulları bunlara karşı aciz bir vaziyette idiler. Tokat ve Amasya havalisi nüfuzlarından kâmilan çıkmıştı. Anadolu'nun bu güzel diyarına tamamen hâkim olan, Anadolu halkıydı. Osmanoğulları ise o sırada taç ve taht kavgasıyla meşgullerdi... Anadolu'da yer yer o derece memnuniyetsizlik hâsıl olmuştu ki ufak bir fırsat zuhurunda halkın öteden beri görmüş oldukları zulümlere karşı isyan etmemeleri gayr-ı kabildi. Bu isyanlar, Yavuz'un en parlak zaferlerinden sonra bile görüldü"⁹¹.

A. Y. Ocak'ın belirttiğine göre; Şah İsmail'in propaganda başarısının temelinde Safevîlerin Şeyh Cüneyd'den itibaren Anadolu Aleviliği ile aralarında tesis ettikleri manevi-ideolojik bağların yanı sıra; “*Anadolu topraklarındaki konargöçer kitlelerin, Fatih Sultan Mehmed zamanından beri sıkı bir şekilde uygulanan toprağa yerleştirilip vergiye bağlanma politikası*” da etkili olmuştur. “*Zaten geleneksel olarak siyasal iktidarların kontrolünde yaşamaktan hiç hoşlanmayan bu kitleler her fırsatta Osmanlı yönetimine karşı çıkmaya hazır dılar*”. Böylece bu isyanlar; “*Safevî propagandasının eski zemin üzerine aşıldığı mehdici inancı Osmanlı yönetimine karşı ideolojik bir araç olarak kullanmakla beraber, esas itibarıyla dönemin sosyo-ekonomik rahatsızlıklarından kaynaklanan hareketlerdi*”⁹².

Ü. Erkan da bahsi geçen isyan hareketinin sosyo-ekonomik temelleri hakkında öne sürülen tezin geçerliliğini kabullenmektedir:

⁸⁷ Müneccimbaşı, *a.g.e.*, s.435-436.

⁸⁸ Ayrıca bkz. Danişmend, *a.g.e.*, s.423; Tansel, *Bâyezit*, s.288.

⁸⁹ Öz, *a.g.e.*, s.174. Fakat T. Gündüz, Nur Ali'nin başına toplanan isyancıların sayısının yirmi bin olarak ifade edilmesinin bir abartı olduğunu belirtmektedir. Bkz. Tufan Gündüz, *Kızılbaşlar, Osmanlılar, Safevîler*, Yeditepe Yayınevi, İstanbul, 2015, s.181.

⁹⁰ *Âlemârâ-yı Safevî*, s.464-465.

⁹¹ Ahmed Refik, “Anadolu'da Dinî Kıyamlar: Karabıyıkoglu, Nur Ali, Celâli”, *Anadolu Mecmuası*, Sene: 1, Sayı: 4, Temmuz 1340, s.124.

⁹² Ahmet Yaşar Ocak, “Babaîler İsyanından Kızılbaşlığa: Anadolu'da İslâm Heterodoksisinin Doğuş ve Gelişim Tarihine Kısa Bir Bakış”, *Bellekten*, Sayı: 239, TTK, Ankara, 2000, s.148,153-154.

“Bu süreçte konargöçer kesimdeki sosyo-ekonomik ve dinî-kültürel rahatsızlıkların Safevî propagandasına elverişli bir ortam hazırladığı görülmektedir. Anadolu'nun Safevî propagandasına açık hale gelmesinin arkasında... sosyo-ekonomik sıkıntılardan bunalmış, Safevî propagandalarına ve mehdilik söylemlerine yenik düşen halkın merkezî yönetime karşı duyduğu nefret yatmaktadır”⁹³.

Böylece Nur Ali Halife'nin operasyonları sadece Osmanlı Devleti'ne karşı sıradan bir dış müdahale olmayıp, sosyal bunalımlar yüzünden ülke içinde de büyük ilgi ve destek görmekteydi.

3.4. Sivas Sancakbeyi Faik Bey'in Mağlup Edilmesi ve Tokat'ın Zaptı

Nur Ali Halife Erzincan'ı terk ederek Tokat'a doğru yol alırken, bir bilgiye göre Şebinkarahisar'a, diğer bir anlatıya göre ise Koyluhisar'a vardığında Anadolu'daki Safevî yandaşlarından yaklaşık üç-dört bin atlı kendi aileleriyle beraber ona katıldılar. Onlardan cesaret alan Nur Ali Halife, Osmanlı topraklarının içlerine ilerledi. Tokat civarında Osmanlı komutanlarından Faik Bey üç bin kişilik süvari birliğiyle onların yolunu kesmeye kalktı⁹⁴. Safevî tarihçilerinden Hasan Bey Rumlu ve onun etkisinde kalan bazı modern araştırmacılar⁹⁵ yanlış olarak Faik Bey'i Malatya hâkimi olarak takdim etmişlerdir. Oysaki Malatya o yıllarda Memlûklü Devleti'ne bağlıdır ve Osmanlı sınırları içinde değildir. Muhtemelen burada ismi geçen kişi, 1514'te Sultan Selim'in Safevîler üzerine seferine katılmış olan Sivas sancakbeyi Faik Bey'dir⁹⁶. Böylece Sivas hâkimi Faik Bey'e karşı Tokat civarında gerçekleşmiş olan savaşın sonunda Nur Ali Halife galip geldi. Kızılbaşların eline çok sayıda ganimet geçti. Tokat ahalisinin temsilcileri Halife'nin huzuruna gelerek itaat arz ettiler ve şehirde Şah İsmail'in adına hutbe okundu. Bu yüzden de Halife onlara zarar vermeyip, Ayna Pazarı'na (bugünkü Tokat ilinin Pazar ilçesine) yöneldi ve oradan da geçerek Kazçayırı'nda (Kazova'da) dayandı. Burada iken Şehzade Murad kendi birlikleri ile beraber Osmanlı ordusundan firar ederek Halife'ye katıldı⁹⁷. Nur Ali, ilk başta eğilerek şehzadenin elini öpmek istediysen de, Murad buna izin vermeyerek Halife'nin alnından öptü. İki taraf gayet samimi şekilde selamlaşarak kucaklaştılar⁹⁸.

Tokat'ın işgali sırasında Şah İsmail'in adına hutbe okutulması olayı Nur Ali Halife'nin yürüttüğü operasyonun Osmanlı topraklarına yönelik sıradan bir akın olmadığını göstermektedir. Aslında bu harekât, Safevîler tarafından Anadolu'daki Osmanlı hâkimiyetine son verme girişimidir⁹⁹. Nur Ali Halife kısa bir süre içinde Sivas ve Tokat'taki şah yanlılarıyla beraber Amasya ve Çorum Kızılbaşlarını da Osmanlı hâkimiyeti aleyhine ayaklandırmayı başardı¹⁰⁰. Şöyle ki onun teşvikiyle harekete geçen Kara İskender, İsa Halife oğlu ve Seydi Ali Halife adındaki Safevî daileri Çorum ve Amasya havalisinde bulunan Kızılbaşları isyana kaldırdılar¹⁰¹.

⁹³ Erkan, *a.g.t.*, s.156.

⁹⁴ Rumlu, *a.g.e.*, II. c., s.1068-1069; Bicen, *a.g.e.*, s.475; Kummî, *a.g.e.*, s.124; İsfahânî, *a.g.e.*, s.223.

⁹⁵ Sarwar, *a.g.e.*, s.73; Javanshir, *a.g.t.*, s.419.

⁹⁶ Bkz. Paşazâde, *a.g.e.*, s.93.

⁹⁷ Rumlu, *a.g.e.*, II. c., s.1069; Bicen, *a.g.e.*, s.475-478; Kummî, *a.g.e.*, s.124; İsfahânî, *a.g.e.*, s.223; *Âlemârâ-yı Şâh İsmâ'îl*, s.189.

⁹⁸ *Âlemârâ-yı Safevî*, s.467.

⁹⁹ Roger Savory, “The Consolidation of Safavid Power in Persia”, *Der Islam*, Band 41, Berlin, 1965, p.84.

¹⁰⁰ Sümer, *a.g.e.*, s.35.

¹⁰¹ Uluçay, *a.g.m.*, s.128.

3.5. Tokat-Sivas Bölgelerinde Operasyonlar ve Yularkıstı Sinan Paşa'nın Yenilgiye Uğratılması

Kazova mevkiinde Şehzade Murad'ın da Nur Ali Halife'ye katılmasıyla beraber birleşik kuvvetler yeniden Tokat şehrine yöneldiler. Fakat bu defa şehir ahalişi direniş gösterdi. Tokat halkının ayaklanmanın başlarında Nur Ali Halife'ye itaat gösterip sonrasında ise ona muhalefet etmeleri, siyasi gayelerle ortaya çıkan bu ayaklanmanın gittikçe daha ideolojik ve mezhepsel bir boyut almasıyla ilişkilendirilmiştir¹⁰². Kanaatimizce Nur Ali Halife'nin asıl amacı olan Amasya'ya ulaşamamış olması ve Şehzade Murad'ın Osmanlı güçleri karşısında geri çekilmek zorunda kalması Sünni ağırlıklı Tokat şehir ahalişini cesaretlendirmişti. Kızılbaşlar direniş bastırıp şehri yaktıktan sonra Niksar üzerine gittiler. Akabinde Nur Ali Halife kendi askerlerinin bir grubunu itaatsizlik gösteren Şeyh Hasanlu¹⁰³ oymağını yağmalamaya gönderdi. Onlar bu işi yerine getirerek, çok sayıda ganimetlerle geri geldiler. Bunun ardından Nur Ali Halife operasyonları durdurarak Erzincan'a yöneldi. Fakat Koyluhisar civarındaki Eyüyazı adlı yere vardıklarında Yularkıstı Sinan Paşa, Hüseyin Bey ve Taceddin Bey önderliğindeki 15 bin kişilik Osmanlı ordusunun peşlerinden geldikleri konusunda haber ulaştı. Nur Ali Halife saf kurarak onları karşıladı. Safevî kroniklerine göre savaşın başında tepelyi aşarak saldırıya geçen Osmanlı askerleri Kızılbaşların çarhçı diye isimlendirilen öncü birliğini merkeze doğru çekilmeye zorladılar. Ancak Nur Ali Halife ani ve kararlı bir saldırı ile Osmanlı birliklerini geri püskürttü. Bazı bilgilere göre öğle namazı, bazı bilgilere göre de ikinci namazı vakti başlayan savaş, gün batımında Nur Ali Halife'nin zaferiyle sona erdi. Bozguna uğrayan Osmanlı ordusu kaçmaya başlayınca Kızılbaşlar peşlerinden giderek onlara ağır kayıplar verdirdiler. Neticede Sinan Paşa ve 1500 askeri öldürüldü. Kılıç artığı olan Osmanlı askerleri kaçarken altı fersah yol kat ettikten sonra geceleyin kuru bir ırmak yatağına vardıklarında tepenin üzerlerine yıkılması sonucunda onlardan 1500 kişi daha öldü¹⁰⁴.

Safevî kaynaklarındaki bu anlatımın aksine olarak Ispanakçı, Nur Ali Halife'yi Eyüyazı'ya kadar takip eden Sinan Paşa komutasındaki Osmanlı atlı birliğinin üç bin küsur süvariden oluştuğunu, akşama kadar süren savaşta hiçbir tarafın galip gelemediğini, karanlık çökünce askerlerin kendi kamplarına geri döndüklerini, fakat Kızılbaşların geceleyin saldırıya geçerek Osmanlıları yendiklerini ve Sinan Paşa başta olmak üzere iki bin kişiyi katlettiklerini belirtmektedir¹⁰⁵. Fakat Safevî müverrihlerinin ve Ispanakçı'nın aktarımının aksine olarak, Osmanlı arşiv belgeleri¹⁰⁶ ve kronikleri büyük bir hezimete uğrayan (sınan) Sinan Paşa'nın öldürülmediğini ve kendini güçlkle kurtarabildiğini anlatırlar¹⁰⁷.

¹⁰² Erkan, *a.g.t.*, s.157.

¹⁰³ Tunceli ve civarındaki illerde yaşayan bir Alevi aşiretidir. Bkz. Veli Saltık, "Dede Şeyh Hasanlar ile Aşiret Şeyh Hasanlar", *Gazi Üniversitesi Türk Kültürü ve Hacı Bektaş Veli Araştırma Dergisi*, Sayı: 66, Ankara, 2013, s.279-312. Safevî ordusunun sadece Sünnilere değil, aynı zamanda itaat göstermeyen Alevi topluluklara karşı saldırılarda bulunması, bu operasyonların mezhepsel bir savaş olmaktan ziyade öncelikle siyasi bir gaye güttüğünü açığa kavuşturmaktadır.

¹⁰⁴ Bicen, *a.g.e.*, s.478-480; Rumlu, *a.g.e.*, II. c., s.1068-1070; Kummî, *a.g.e.*, s.124-125; İsfahânî, *a.g.e.*, s.223-225; Sümer, *a.g.e.*, s.34-35; Tufan Gündüz, *Son Kızılbaş Şah İsmail*, Yeditepe Yayınları, İstanbul, 2010, s.116.

¹⁰⁵ Paşazâde, *a.g.e.*, s.72-73. Bazı modern araştırmacılar da bu savaşta iki bin Osmanlı askerinin öldürüldüğü bilgisini verirler. Bkz. Felsefi, *a.g.e.*, s.14; Tansel, *Bâyezit*, s.288. Bir Osmanlı vesikasında (T SMA, Evrak No. 1637), bu savaşta Sinan Paşa komutası altında bulunan iki bin civarında piyade askerinin kılıçtan geçirildiği kayıt altına alınmıştır. Bkz. Uluçay, *a.g.m.*, s.130.

¹⁰⁶ T SMA, Evrak No. 1637 için bkz. Uluçay, *a.g.m.*, s.130.

¹⁰⁷ Hoca Sa'deddin, *a.g.e.*, s.84; Münecimbaşı, *a.g.e.*, s.436; Refik, *a.g.m.*, s.123-124; Yıldırım, *a.g.t.*, s.498.

Bu zaferin ardından Kızılbaşlar, kaçan Osmanlı askerlerini Sivas'a kadar kovdular¹⁰⁸. Nur Ali Halife ise kesik kafaları esirler ve bol ganimetlerle birlikte şaha gönderip, soğukların başlaması üzerine kendisi de tiyulu olan Erzincan'a gelerek, kışı Kemah'ta geçirdi. Şehzade Murad'a gelince, kendisi bir bilgiye göre daha Niksar'da¹⁰⁹, bir diğer anlatıya göre ise Kemah'ta¹¹⁰ Halife'den ayrılıp Şah İsmail'in dergâhına yollandı.

3.6. Çemişkezek'in Fethi

Tokat akınından sonra Nur Ali Halife, Çemişkezek yöresini basarak, burasının itaat altına alınmasıyla uğraştı¹¹¹. XV. asrın sonlarında ve XVI. asrın başlarında adı geçen yörenin idarecisi Melkişi soyundan gelen Hacı Rüstem idi. Çemişkezek'in irsî yöneticileri olan Melkişi soyu, o dönemde Kürt (ümerâ-yı Ekrâd'den) olarak bilinmelerine¹¹² rağmen aslında Türk menşelidirler ve bunların soyu Saltukoğullarına dayanmaktadır¹¹³. Fakat XV-XVI. yüzyıllara gelindiğinde bu ailenin Kürtleştiği belli olmaktadır. Hacı Rüstem, görünürde Safevîlere itaat etmişse de, Kızılbaş ordusunun Akkoyunlulara galip geldikten sonra Maraş ve Diyarbakır üzerine yürüdüğü günlerde Sultan II. Bayezid ile gizli yazışmalar yürütmüş, onu Kızılbaşların faaliyetleriyle ilgili bilgilendirmiş ve Şah İsmail'i kötülemişti¹¹⁴.

Nur Ali Halife'nin Çemişkezek'e gelmesi üzerine Hacı Rüstem savaşmadan bu ülkeyi ona teslim ederek şahın huzuruna gitmeyi tercih etti. Nur Ali Halife, yöredeki hâkimiyetini kuvvetlendirmekten ötürü Çemişkezek'teki aşiretlere baskı uyguladı ve Melkişi emirzadelerinden bazılarını öldürdü¹¹⁵. Safevî belgelerinde Çemişkezek, At (1509-10) yılında Hacı Rüstem Bey'in tiyulu olarak gösterilmişse de Maymun (1511-12) yılında burasının Hasan Bey Tekelü'nün tiyulu olduğu kaydedilmiştir¹¹⁶. Fakat 1512 yılının sonbaharında Nur Ali Halife'nin bölgeye sefer düzenlemesi ve Hacı Rüstem'i oradan sürmesi, bu olay öncesinde Çemişkezek'te Safevî hâkimiyetinin tam olarak sağlanamadığına ve yörede bir istikrarsızlığın yaşandığına işaret etmektedir.

3.7. Harekâtın Sonuçlarının Değerlendirilmesi

Safevî tarihi uzmanı R. Savory'nin tespit ettiği üzere; Nur Ali'nin 1512'de gerçekleştirdiği bu büyük harekât, Safevîlerin Anadolu'da izledikleri yayılcı politikanın zirve noktasıydı¹¹⁷. Bu harekât sırasında Kızılbaş daileri Şebinkarahisar ile İskilip arasındaki 400 km boyunca uzanan geniş bir alanda yıkımlar ve kıyımlarla paralel bir şekilde gelişen ayaklanmaların ve kargaşaların yaşanmasına sebebiyet vermiş ve bölgedeki Osmanlı otoritesini sarsmışlardı.

¹⁰⁸ Uluçay, *a.g.m.*, s.130.

¹⁰⁹ Rumlu, *a.g.e.*, II. c., s.1069.

¹¹⁰ *Âlemârâ-yı Şâh İsmâ'îl*, s.509.

¹¹¹ Gündüz, *Son Kızılbaş*, s.115.

¹¹² Bkz. Feridün Ahmed Bey, *Münşeatü's-Selatin*, I. c., Dârü't-Tıbaatü'l-Âmire, İstanbul, 1274, s.353.

¹¹³ Mehmet Ali Ünal, "XVI. Yüzyılda Mazgird, Pertek ve Sağman Sancakbeyleri – Pir Hüseyin Bey Oğulları", *Ankara Üniversitesi Osmanlı Tarihi Araştırma ve Uygulama Merkezi Dergisi*, Sayı: 2, Ankara, 1991, s.241.

¹¹⁴ Felsefi, *a.g.e.*, s.3-4.

¹¹⁵ Bidlisi, *Şerefnâme*, s.164-165.

¹¹⁶ Ghereghlou, *a.g.m.*, s.118,121.

¹¹⁷ Roger Savory, "Some Reflections on Totalitarian Tendencies in the Safavid State", *Der Islam*, Band 53, Berlin, 1976, p.235.

Acaba Nur Ali Halife'nin harekâtı asıl hedeflerine ulaşmış mıydı? Osmanlı kaynaklarının itirafı doğrultusunda on binlerce kişinin katıldığı isyan gerçekten etkili olmuş, Orta Karadeniz ve Orta Anadolu bölgelerinin belli bir kesiminde Osmanlı iktidarına geçici de olsa fiilen son verilmiş, hatta bazı yerlerde Şah İsmail adına hutbe bile okunmuştu. Ancak tüm bunlara rağmen harekâtı tam olarak başarılı görmemiz de mümkün değildir. Zira öncelikle Şehzade Murad'ın Amasya ve Çorum yörelerinde tutunması mümkün olmamış; ya Safevîlerin vadettikleri destek gecikmiş, ya da Osmanlı şehzadesi Amasya bölgesini terk etme konusunda aceleci davranmıştı. Ayrıca Kızılbaşlar Tokat'ı ve Sivas'a bağlı bazı yerleri ele geçirmişlerse de oralarda kalıcı olmaları ve Safevî iktidarını tesis etmeleri mümkün olmamıştır. Bu hiç de harekâtın genel insanî gücünün zayıf kalmasıyla izah edilecek bir husus değildir. Çünkü bölgede gayet kalabalık kitleler ayaklanmaya katılmışlardı. Fakat harekâtın temel sorunları, ayaklanmacıların büyük çoğunluğunun dağınık ve başıbozuk çeteler hâlinde davranmaları, tek bir hedefe sahip olmamaları ve tek bir stratejiyi izlememeleri, siyasi ve askerî ilkeleri göz önünde bulundurmuyarak başarılarına buyruk bir şekilde yağmacı ve intikamcı eylemlere öncelik vermeleri idi. İsyancı çetelerin aralarındaki koordinasyon faaliyeti çok zayıftı, emir-komuta zinciri ise oldukça gevşekti. Bunun en bariz örneği, Sivas civarındaki Artuğak adlı yerde isyancı çetelerin liderlerinin arasında bir tartışmanın yaşanması sonucu farklı grupların birbirlerine girmesi, çok sayıda ayaklanmacının çıkan kavgada hayatını kaybetmesi olayıdır¹¹⁸.

Bunlara karşılık Nur Ali Halife'nin doğrudan komutası altında bulunan disiplinli asker sayısının da sınırlı (beş bin kişi) olduğunu ifade etmeliyiz. Şehzade Murad'ın şaha gitmek istemesi ve düzenli asker sayısının azlığı yüzünden, fethedilen bölge terk edilerek Erzincan'a çekilmek zorunda kalınmışsa da, Faik Bey ve Sinan Paşa ordularını yenen, Kazova'ya kadar ilerleyen Nur Ali Halife, Safevîler açısından başarılı bir askerî operasyona imza atmıştı. İşte bu başarılarından güç alan Şah İsmail, kendi sarayında Osmanlı topraklarına Tokat'tan girerek Üsküdar'a kadar ilerlemenin hayallerini kurmaya ve bunu açıkça dile getirmeye başlamıştı¹¹⁹. Nur Ali'nin bu harekâtı, Safevîler açısından bir keşif seferi olarak da önem arz edebilirdi. Çünkü yukarıda sözünü ettiğimiz üzere, Şah İsmail'in kendisi 1513 yılının ilkbaharında Anadolu'da büyük bir askerî harekât başlatmayı düşünüyordu. Fakat Şehzade Murad'ın Safevî ordugâhında Osmanlı casusu tarafından zehirlenmesi sonucunda hayatını kaybetmesi¹²⁰, Sultan Selim'in kendi rakiplerine karşı açık bir üstünlük kurarak iktidarını pekiştirmesi ve nihayetinde Özbeklerin Horasan'ı yeniden işgal etmiş olmaları, şahın bu hayallerinin ve planlarının suya düşmesine neden olmuştu.

Şah İsmail belki de Nur Ali'yi Osmanlı topraklarına göndererek böylesine bir toplumsal karışıklığa yol açmakla bunun kalıcı etkilerinin olacağını düşünüyor, kendisi tarafından Anadolu'nun tamamının fethi mümkün olmazsa bile bu vesile ile Sultan Selim'in iç çalkantılarla uzun süre uğraşmasını sağlamak, ele geçirilmiş olan toprakları bir pazarlık konusu yapmak, yeni sultanın Safevî Devleti'ne karşı savaş açmasını önlemek veya en azından onun gözünü korkutmak istiyordu. Ancak çok geçmeden tarih, bu eylemlerin tamamen ters tepki oluşturduğuna ve Sultan Selim'in Safevîler konusunda daha kararlı ve daha sert bir tavır almasına tanık olacak, Safevî saray tarihçilerinden İskender Bey Münşî bu durumu aşağıdaki sözlerle itiraf edecekti: "*Erzincan hâkimi Nur Ali Halife Rumlu'nun bahse konu Sultan Murad ile birlikte Rumîlerle cenk ederek Sinan Paşa'ya çok*

¹¹⁸ Bkz. Uluçay, *a.g.m.*, s.132; Yıldırım, *a.g.t.*, s.484-485.

¹¹⁹ *Âlemârâ-yı Şâh İsmâ'îl*, s.509-510; *Âlemârâ-yı Safevî*, s.470-471.

¹²⁰ Bkz. Namiq Musalı, "İsyân ve Hüsrân: Amasya'dan İsfahan'a Şehzade Murad'ın Hayatından Son Kesitler", *Uluslararası Amasya Sempozyumu Bildiriler Kitabı*. I. c. Amasya Üniversitesi Yayınları, 2017, s.365-376.

sayıda adamlarla beraber katlettiği için Sultan Selim o hazrete (Şah İsmail'e) karşı inat yolunu tutarak husumete başladı"¹²¹.

4. NUR ALİ HALİFE'NİN ÖLÜMÜ

4.1. Sultan Selim'in Çaldıran Seferi Sırasında Nur Ali Halife'nin Faaliyetleri

Osmanlı menzilmâmelerine göre; 20 Cemaziyülevvel 920 (13 Temmuz 1514) tarihinde Kızılbaş Devleti serhaddinin iptidası olan Suşehri çayırına inen Sultan Selim, oradan Erzincan üzerine ilerledi. Ertesi gün bugünkü Erzincan ilinin Refahiye ilçesine bağlı Gökseki köyüne ulaşan sultanın huzuruna Erzincan kethüdası gelerek aman talebinde bulundu ve Osmanlı ordusunu zahire ile temin etmek şartıyla Erzincan halkına aman verildi. Ayrıca Şah İsmail'in emri doğrultusunda Nur Ali Halife'nin Erzincan şehrini terk etmesi haberinin gelmesi üzerine şehrin zaptı için ordu birlikleri gönderildi¹²². Aynı bilgiler Safevî kaynaklarınca da onaylanmaktadır. Söz konusu kaynaklarda aktarıldığı üzere Osmanlı sultanı, Anadolu beylerbeyi Sinan Paşa önderliğindeki öncü birliği Erzincan üzerine gönderdiğinde Nur Ali Halife, beş bin kişilik birliğiyle vur kaç taktiği yaparak onlara karşı saldırılar düzenlemiş, ardından da daha önce planlandığı gibi şaha katılmaktan ötürü Azerbaycan'a çekilmişti. Erzincan şehrine dört fersah mesafede bölgenin ileri gelenleri hediyelerle Sultan Selim'i karşılamaya çıkmışlardı¹²³. Böylece 21 Cemaziyülevvel 920 (14 Temmuz 1514) tarihinde Erzincan şehri üzerinde Safevî hâkimiyetine son verilmiş olup, bu şehir Osmanlı iktidarı altına girmiştir.

Erzincan valisi Nur Ali Halife Azerbaycan'a doğru geri çekilirken Osmanlı ordusu güzergâhındaki yolları ve köprüleri tahrip ediyor, geride iaşe ve zahire bırakmamaya özen gösteriyordu. Ayrıca o, Varsak oynağının koruduğu Kemah kalesini de bölgedeki Safevî varlığının bir simgesi ve Osmanlı'ya karşı mukavemetin bir merkezi olarak tasarladıktan ve takviye ettikten sonra şaha gidiyordu. Nur Ali Halife'ye bağlı emirler bazı yerlerde Osmanlı birliklerine karşı direniyorlardı. Örneğin Cemaziyülevvel ayının 26'sında (19 Temmuz 1514) Erzincan civarında Safevîlerin Tercan hâkimi Mir Ahmed Bey ile Osmanlı hizmetindeki Akkoyunlu ümerasından Ferahşad Bey'in birlikleri karşılaşmış ve Kızılbaşlar yenilmişlerdi. Mir Ahmed, sultanın huzuruna götürülmüş ve öldürülmüştü¹²⁴.

920 senesi Cemaziyülevvel ayının sonlarında (23 Temmuz 1514 civarında) Erzincan yöresinde Şah İsmail'e bir mektup yazan¹²⁵ Sultan Selim, Cemaziyülahir ayının ilk gününde (24 Temmuz 1514) Erzincan şehrine girdi¹²⁶.

Safevî kaynaklarının anlatımına göre; Çaldıran Savaşı öncesinde Muhammed Han Ustaçlı, Nur Ali Halife Rumlu ve "diğer bazı Azerbaycan emirleri" Osmanlıların savaş taktiklerini iyi bildiklerinden dolayı onlara yolda iken saldırmayı önermişlerse de, Durmuş Han Şamlu'nun tahrikiyle şah bunu kabul etmemiştir¹²⁷. Nur Ali Halife'nin savaş

¹²¹ Türkman, *a.g.e.*, s.113; ayrıca bkz. İsfahânî, *a.g.e.*, s.233; Rumlu, *a.g.e.*, II. c., s.1081; Kummî, *a.g.e.*, s.129; Gündüz, *Son Kızılbaş*, s.116-117.

¹²² Ali Seslikaya, *Yavuz Sultan Selim'in Sefer Menzilmâmeleri (Çaldıran, Kemah, Dulkadiroğlu ve Mısır Menzilmâmeleri) ve Haydar Çelebi Ruznâmesi: Transkripsiyon ve Değerlendirme*, Yüksel Lisans Tezi, Gaziosmanpaşa Üniversitesi, Tokat, 2014, s.114; Celâl-zâde, *a.g.e.*, s.142; Paşazâde, *a.g.e.*, s.92; Şahin Mustafayev, *Vostoçnaya Anatoliya ot Akkoyunlu k Osmanskoy imperii*, Vostoçnaya Literatura, Moskva, 1994, s.38-39.

¹²³ *Âlemârâ-yı Şâh İsmâ'il*, s.514; *Âlemârâ-yı Safevî*, s.473-474.

¹²⁴ Bidlîsî, *Selim Şâh-nâme*, s.161; Celâl-zâde, *a.g.e.*, s.144; Mustafayev, *a.g.e.*, s.39.

¹²⁵ 'Abdü'l-Hüseyn Nevâyî, *Şâh İsmâ'il-i Safevî (esnâd ü mükâtibât-ı târîhî hemrah bâ yâddâştâ-yı tefsîlî)*, Bünyâd-ı Ferheng-i İran, Tahran, 1347, s.166.

¹²⁶ Seslikaya, *a.g.t.*, s.115; Paşazâde, *a.g.e.*, s.95.

¹²⁷ Rumlu, *a.g.e.*, II. c., s.1083; Kummî, *a.g.e.*, s.130; İsfahânî, *a.g.e.*, s.235.

toplantısındaki konuşmasının özeti, Safevî müverrihlerinden Bicen'in eserinde yer almaktadır:

“Bendeleriniz Rûmîlerin savaş tarzından tam haberdarız. Han Muhammed'in arz ettiklerinde yalan şaibesi yoktur. Böylece muhalifler kendi etraflarını araba zincirleri ile çevirmeden ve yeniçerilerin muhafazası ile kendilerini koruma altına almadan önce Çaldıran'ın yukarı taraflarında onlara saldırmamız ve o eksiklerin işini bitirmemiz devletimizin menfaatine uygun olacaktır”¹²⁸.

Nur Ali Halife, Çaldıran Savaşı'nda sağ kanat emirleri arasında yer aldı¹²⁹ ve hatta şah ile beraber çarpışarak Osmanlı birliklerine büyük kayıplar verdi. Sonunda kuşatılsa da kendi birliğiyle beraber kuşatmadan çıkmayı başardı ve şah ile beraber Tebriz'e doğru geri çekildi¹³⁰.

4.2. Nur Ali Halife'nin Sonunu Getiren Tekir Yaylası Savaşı

920 yılının kışlak mevsiminde (1514 yılı sonlarında) Şah İsmail, Anadolu'daki Safevî topraklarını Osmanlılardan ve onlarla beraber hareket eden Kürt beylerinden kurtarmak üzere, yanında bulunan Erzincan valisi Nur Ali Halife Rumlu'yu, ağabeyi Muhammed Han'ın ölümü üzerine Diyarbakır valisi makamına getirilen Kara Han Ustaçlı'yu ve Aca Sultan Kaçar'ı Tebriz'den Doğu Anadolu'ya gönderdi¹³¹. Bu sıralarda Erzincan memleketinde Kızılbaşların Osmanlı askerlerine karşı saldırılar düzenledikleri ve çarpışmaların gerçekleştiği bilinmektedir¹³². Kış vakti vuku bulmuş olan bu savaşlarda iki kez Kızılbaşlar galip gelmişlerdi. Fakat Kurban bayramı zamanında (10 Zilhicce 920 / 26 Ocak 1515) Osmanlılar, Erzincan yöresindeki Kızılbaş ordusuna bir gece saldırısı düzenleyerek, öldürdükleri kişilerin kafalarından minareler yapmışlardı¹³³.

Aykutoğlu Muhammed Bey de şah tarafından Nur Ali Halife'ye yardımcı olarak verilmişti. Onların öncelikli görevi Erzincan'dan Sivas'a kadar yerleri yağmalamak ve o bölgede Osmanlılara rahat vermemektir¹³⁴. Nur Ali Halife ilk başlarda başarılı operasyonlar düzenledi. O, Osmanlı ordusunun erzak alınması için tedarik ettiği hazineyi “Rumlu tairesinin civanlarından üç bin kişiyle birlikte” yağmalayarak Azerbaycan'a, şahın huzuruna gönderdi ve karşılığında “padişahlara layık hilat” aldı¹³⁵.

Ancak 5 Rebiyülahir 921 / 19 Mayıs 1515 tarihinde Erzincan yöresinde Osmanlı'ya karşı Kızılbaş direnişinin en mühim merkezi olan Kemah kalesinin uzun ve çetin bir kuşatmanın ardından Sultan Selim'in kendisinin de iştirakiyle Bıyıklı Mehmed Paşa komutasındaki kuvvetler tarafından zapt edilmesi¹³⁶, Doğu Anadolu uğruna yapılan mücadelenin akışını kökten değiştirdi. Safevî kaynaklarına göre 921 (1515) yılında Kemah'ın fethinin ardından Osmanlıların Trabzon hâkimi Bıglu (Bıyıklı) Çavuş diye bilinen Mustafa Paşa Erzincan üzerine ordu sevk etti. Bu haberi alan Nur Ali Halife,

¹²⁸ Bicen, *a.g.e.*, s.493. Javanshir, *a.g.t.*, s.421'de Nur Ali Halife'nin “savaşa karşı çıktığını” iddia etmişse de bu doğru değildir.

¹²⁹ Rumlu, *a.g.e.*, II. c., s.1084; Kummî, *a.g.e.*, s.130; İsfahânî, *a.g.e.*, s.236.

¹³⁰ *Âlemârâ-yı Şâh İsmâ'îl*, s.524,526; *Âlemârâ-yı Safevî*, s.490; Bicen, *a.g.e.*, s.505.

¹³¹ Bicen, *a.g.e.*, s.510; Sarwar, *a.g.e.*, s.83.

¹³² Gelibolulu Mustafa 'Âlî Efendi, *Kitâbü't-Târîh-i Künhü'l-Ahbâr*, I. c., II. kısım, haz. Ahmet Uğur, Mustafa Çuhadar, Ahmet Gül ve İbrahim Hakkı Çuhadar, Erciyes Üniversitesi Yayınları, Kayseri, 1997, s.1114; Hüseyin, *a.g.e.*, vr. 446b.

¹³³ Hüseyin, *a.g.e.*, vr. 449a; Bidlîsî, *Selim Şâh-nâme*, s.248.

¹³⁴ Paşazâde, *a.g.e.*, s.162; Felsefî, *a.g.e.*, s.73.

¹³⁵ *Âlemârâ-yı Şâh İsmâ'îl*, s.557-558; *Âlemârâ-yı Safevî*, s.539.

¹³⁶ Uzunçarşılı, *a.g.e.*, s.259; Tansel, *Yavuz*, s.93. Hasan Bey Rumlu'nun (*a.g.e.*, II. c., s.1093-1094) anlattıklarına bakılırsa, kaleyi korumakla görevli olan Muhammed Bey Varsak komutasındaki 300 Kızılbaş savaşının tamamı ölünceye kadar direniş göstermişlerdi.

Aykutoğlu Muhammed Bey ile birlikte onları karşılamaya çıktı. Çemişkezek civarında Nur Ali'nin 800 kişilik birliği ile Osmanlı ordusunun Bıyıklı Çavuş önderliğindeki 10 bin kişilik kuvveti karşı karşıya geldi. Nur Ali Halife kendi mızrağıyla pek çoklarını katletme de sonunda öldürüldü. Aykutoğlu ise sağ kalanlarla birlikte Azerbaycan'a firar etti¹³⁷.

Şunu belirtelim ki Nur Ali Halife'yi yenilgiye uğratmış olan kişi, daha önce Kemah'ı fetheden Bıyıklı Mehmed Paşa idi. O, Farsça kaynaklarda Mustafa Paşa Bıglu Çavuş diye isimlendirilmektedir¹³⁸. O sıralarda Sultan Selim; Erzincan, Bayburt, Trabzon, Şebinkarahisar ve Canik'in idaresini Baş-Mirahur Bıyıklı Mehmed Paşa'ya vermişti¹³⁹.

Safevî tarihçileri arasında Bicen, Nur Ali Halife'nin katledildiği bu kanlı savaş hakkında en ayrıntılı bilgiyi vermektedir:

“Hakan (Şah İsmail) kış günlerini gönül rahatlığıyla saltanat merkezinde (Tebriz'de) geçirdi. İlkbahar başlarında Hünkâr'ın (Sultan Selim'in) hangi tarafa yöneldiği belli olunca şahın yüce maiyeti de Tebriz'den çıkararak, vaktin ihtiyacı doğrultusunda harekete geçecekti. O sırada Erzincan hâkimi Nur Ali Halife Rumlu'nun şehid olması haberi geldi. Bu olayın akışı kısaca olarak aşağıdaki şekilde vuku bulmuştu: Nur Ali Halife'nin Kayser ülkesine gerçekleştirdiği peş peşe akınlardan dolayı Sultan Selim daima bunun intikamının alınması konusunda düşünüyordu. Nihayet bahsedildiği şekilde Kemah kalesi alınınca Sultan Selim, Alaüddeve'yi defetmeye yöneldi ve Trabzon hâkimi Mustafa Paşa Bıglu Çavuş da kendi iktasına (yönetim yerine) gitme konusunda Kayser'den izin aldı. Oraya vardıktan sonra ise hunhar Rûmîlerden büyük bir ordu toplayarak, Erzincan'a doğru yola çıktı. Rûmîlerin gelişinin haberi, oranın hâkimi olan Nur Ali Halife Rumlu'ya ulaştığında o namli emir küçük birliği ile Rûmîlere karşı defalarca savaştığı ve her zaman muhaliflere üstün geldiği için Bıglu Çavuş ile savaşmaya karar verdi. O, Muhammed Bey Aykutoğlu ile beraber acele bir şekilde düşmanları karşılamaya çıktı. Muzaffer askerler Çemişkezek ilinin havalisine vardıklarında Bıglu Mustafa Paşa deniz gibi coşup taşan ordusuyla onların karşısında belirerek savaş saflarını düzenlemeye başladı ve on binden ziyade yaya ve süvari ile harp meydanında yerini alarak, kuvvet ve iktidar ile savaş bayraklarını dalgalandırdı. Nur Ali Halife ve Muhammed Bey ise sekiz yüz süvariden daha fazla bir güce sahip olmamalarına rağmen muhaliflerin çokluğundan endişe etmeden ayaklarının tozu ile bedhah muhaliflerin ordusunun kalbine hamle ettiler, can alıcı mızrağın ucuyla bir grup Rumînin vücudunun nakşını varlık sayfası üzerinden silip mahvettiler ve keskin kılıçla Osmanlıların sağ ve sol cenahlarını Benâtü'n-na's (Büyükayı Yıldızları) gibi dağıtıp viran ettiler. Küçük bir birliğin bu kadar cesaret ve metanet sergilemesini beklemediğinden dolayı şaşkına dönen Bıglu Çavuş'un emri üzerine tüfekçiler cihanı yakıp kavuran kurşunlarını sıkmaya başladılar. Ayrıca o, çok sayıda adamını gazilerin (Safevî askerlerinin) arkasına geçmek üzere görevlendirdi ki micahidlerin dört tarafını kuşatsınlar. Bu esnada tüfek atışı sonucunda Nur Ali Halife atı ile birlikte savaş alanında yere düştü¹⁴⁰. Rûmîler onun üzerine saldırarak, başını bedeninden ayırdılar. O gazi emirin öldürülmesinden ağâh olunca ve kendi etraflarının muhaliflerle dolu olduğunu görünce Muhammed Bey Aykutoğlu ve fedakâr gaziler hepsi bir araya gelerek, birbirinin arkasını kolladılar, tatlı canlarından vaz geçerek bela ile dolu olan o girdaptan kurtulmaya çalıştılar ve kendi kollarının gücüyle yiğitçe çarpışarak ablukadan dışarıya çıkmayı başardılar. Eceli daha gelmemiş olanlar Aykutoğlu ile birlikte sağ salim oradan çıktılar. Bıglu Çavuş galip

¹³⁷ Rumlu, *a.g.e.*, II. c., s.1094; Kummî, *a.g.e.*, s.134; İsfahânî, *a.g.e.*, s.253-254.

¹³⁸ Efendiyev, *Azerbaycan Safevî Devleti*, s.94.

¹³⁹ Miroğlu, *a.g.m.*, s.71. Bıyıklı Mehmed Paşa, Sultan Selim'in mirahuru ve Akkoyunlu Türkü idi. Bkz. Sümer, *a.g.e.*, s.39.

¹⁴⁰ Bir başka Safevî kaynağına göre; savaş sırasında Nur Ali'nin atının ön ayakları takıldı ve bundan yararlanan bir Osmanlı askeri onu güçlü bir darbeyle attan düşürdü ('*Âlemârâ-yı Şâh İsmâ'il*, s.574).

gelerek, emirlerin ve gazilerin mallarını ve silahlarını ele geçirdi ve kesik kafaları Hünkâr'ın dergâhına yolladı. Bu haber Tebriz havalisinde Süleyman kadar şanlı olan Sahipkıran Hakan'ın (Şah İsmail'in) kulağına ulaştığında Muhammed Bey Aykutoğlu'na ve Nur Ali Halife'nin diğer hizmetkârlarına ve hayatta kalmış olan adamlarına şahane bir lütuf ile nevaзіş gösterdi"¹⁴¹.

Bıyıklı Mehmed Paşa'nın söz konusu savaşa dair mufassal raporu, Bicen'in bilgilerini tamamlamaktadır. Bu rapora göre Nur Ali, kendi komutanlarından Ulaş Bey, Yaraş Bey, Aykutoğlu, Yusuf Varsak¹⁴², Saru Şeyh¹⁴³, ayrıca şah tarafından gelen Divanbeyi, askerler ve korucularla beraber Harput'tan gelerek Murad suyunu geçti. 1500'den ziyade askere sahip olan Nur Ali, Pir Hüseyin'e¹⁴⁴ karşı Ovacık'a yürüdü. Bu sıralarda Erzincan'ın kuzeyindeki Urumsaray (şimdiki Mecidiye) köyünde bulunan Bıyıklı Mehmed Paşa, bu haberi alır almaz Perşembe günü Cemaziyülevvel ayının 1'inde (14 Haziran 1515) oraya doğru yola çıkmış, hızlı bir şekilde ilerleyerek Kıruçan yolundan geçmiş, Pazartesi günü Cemaziyülevvel ayının 5'inde (18 Haziran 1515) öğle ve ikinci namazları arasındaki bir vakitte Göksu kenarına inmiş, Salı günü Cemaziyülevvel ayının 6'sı (19 Haziran 1515) sabahında ise suyu geçerek saflarını tertip etmiştir. O, sağ kola Guraba-ağası Hüseyin'i, sol kola kardeşi Hızır Bey'i ve Yapaoglu İskender'i, merkez kuvvetlerinin sağ kanadına Canik sancakbeyi Baltaoğlu'nu, merkez kuvvetlerinin sol kanadına yerel Kürt emirlerini (Kasım Bey, Pir Hüseyin, Atak emiri Ahmed Bey ve Sultan Ahmed Bey) tayin etmiş, kendisi ise ordunun tam merkezinde sancak önünde yer almıştı. Savaş sırasında Nur Ali Halife, Ulaş Bey, Yaraş Bey ve binden ziyade Kızılbaş askeri öldürülmüş, Aykutoğlu ile Yusuf Varsak kaçıp kurtulmayı başarmışlardı¹⁴⁵.

Böylece Bicen bu savaşı Safevî bakış açısından ele alırken, Bıyıklı Mehmed Paşa da aynı hadiseyi bir Osmanlı devlet adamı olarak değerlendirmiştir. Bu iki anlatı arasında algılar açısından farklılık olsa da olgular bakımından ciddi bir çelişki gözlemlenmemektedir. Bu bağlamda tek önemli farklılık, Nur Ali Halife'nin askerlerinin Safevî kroniğinde 800, Osmanlı arşiv belgesinde ise 1500 kişi olarak ifade edilmesindedir. Her iki rakam, Nur Ali Halife'nin gerçekten de küçük bir kuvvetle büyük ve güçlü bir Osmanlı ordusuna karşı savaşa atıldığını göstermektedir. Zira Nur Ali Halife, aslında Çemişkezek hâkimi Pir Hüseyin'i cezalandırmaktan ötürü Harput'tan oraya akın etmiş, karşısında Bıyıklı Mehmed Paşa ordusunu görünce de hiç çekinmeden, cesurca bir tavırla harp meydanına kadem basmıştı. Ancak hem Osmanlı ordusunun sayı üstünlüğü ile ateşli silahları hem de Bıyıklı Mehmed Paşa'nın askerî dehası muharebenin kaderini halletmiştir.

“Şerefnâme”den anlaşıldığı üzere söz konusu savaş, bugün Tunceli iline bağlı Ovacık yöresindeki Tekir yaylasına gerçekleşmişti¹⁴⁶. Yine aynı kaynakta aktarılan

¹⁴¹ Bicen, *a.g.e.*, s.519-520.

¹⁴² Yusuf Bey Varsak – Kemah kütvâli olup, kendi yerine vekil olarak Muhammed Bey Varsak'ı kaleyi korumaya memur etmişti.

¹⁴³ Saru Şeyh – Harput hâkimiydi. Bkz. Ghereghlou, *a.g.m.*, s.119,121.

¹⁴⁴ Ç. Uluçay, bu ismi Pir Hasan diye okumuştur. Lakin burada bahse konu olan şahıs, Çemişkezek hâkimi Hacı Rüstem'in oğlu olan Pir Hüseyin Bey'dir. Sultan Selim, Hacı Rüstem'i idam ettirmişse de onun oğlu Pir Hüseyin'i Çemişkezek hâkimi tayin etmiş ve Bıyıklı Mehmed Paşa'yı Çemişkezek'in Kızılbaşlardan alınarak Pir Hüseyin Bey'e verilmesini sağlamakla görevlendirmişti. Bkz. Bidlisi, *Şerefnâme*, s.167-168; Serdar Karabulut, “Osmanlıların Doğu ve Güneydoğu Anadolu'yu İlhakında Bir Halk: Zazalar”, *Munzur Üniversitesi Sosyal Bilimler Dergisi*, Cilt: 7, Sayı: 14, Bahar 2019, s.83.

¹⁴⁵ TSMA, Evrak No. 6816 için bkz. Uluçay, *a.g.m.*, s.130-131. Rahmetli Ç. Uluçay bu olayı 20 Cemaziyülevvel 918 / 20 Temmuz 1512 diye tarihlendirmekle hata yapmıştır. Zira belgede anlatılan olaylar 921 / 1515 yılı Haziran ayında gerçekleşmiştir. Bkz. Sümer, *a.g.e.*, s.39; Sohrweide, *a.g.m.*, s.161; Dündar Aydın, *Erzurum Beylerbeyliği ve Teşkilatı. Kuruluş ve Genişleme Devri (1535-1566)*, TTK, Ankara, 1998, s.41.

¹⁴⁶ Bidlisi, *Şerefnâme*, s.167-168; Sümer, *a.g.e.*, s.39.

bilgilere göre Nur Ali Halife, Çemişkezek'in irsî emiri olan Hacı Rüstem oğlu Pir Hüseyin Melkişi'nin savaşçıları tarafından öldürülerek kafası kesilmişti. Bazı yazarlar¹⁴⁷, daha da ileriye giderek, Pir Hüseyin Bey'in kendi aşiretinden derlediği kuvvetlerle, Bıyıklı Mehmed Paşa'nın ordusunu beklemeden, Nur Ali Halife'yi yendiğini iddia etmişlerse de bunun hiçbir aslı yoktur. Zira hem Safevî hem de Osmanlı kaynaklarında bu olay anlatılırken Nur Ali Halife'ye karşı bizzat Bıyıklı Mehmed Paşa kumandasındaki Osmanlı ordusunun doğrudan savaştığı ifade edilmiştir. Savaşa komuta etmiş olan Bıyıklı Mehmed Paşa da bunu kendi raporunda açıkça belirtmiştir. Ayrıca “Şerefnâme” yazarının hemşerisi olan “Selimnâme” yazarı Şükrî Bidlisi, Bıyıklı Mehmed Paşa'nın Nur Ali Halife'yi sabahtan akşama kadar süren kanlı bir savaş sonunda yenmeye muvaffak olduğunu açıklarken, Nur Ali Halife'nin de bu savaşta Kadızade Hoca Bey adlı bir gazi tarafından öldürüldüğünün altını çizmiştir. Yine aynı müellif, Nur Ali'nin idaresindeki kuvvetler arasında çok sayıda kadının da bulunduğunu kaydetmiştir¹⁴⁸.

Böylece 19 Haziran 1515 tarihinde vuku bulmuş olan Tekir Yaylası Savaşı'nda Nur Ali Halife yenilgiye uğrayarak öldürüldü. Bu savaş sırasında Kızılbaş ordusunun bin kişilik bir kayıp verdiğine ilişkin Bıyıklı Mehmed Paşa'nın raporunda yer alan bilgi, diğer kaynaklarla da kanıtlanmaktadır. Bu kayıtlardan belli olduğu üzere; 12 Cemaziyülahir 921 (24 Temmuz 1515) tarihinde Nur Ali Halife'nin kafası ve aynı savaşta öldürülmüş olan bin Kızılbaş'ın kesik burunları İstanbul'daki divan toplantısı sırasında Sultan Selim'in önüne getirilmişti¹⁴⁹.

4.3. Nur Ali Halife'nin Ölümünün Ardından

Nur Ali Halife'nin mağlubiyeti ve ölümü sonucunda Erzincan bölgesinde Osmanlılara karşı Safevî direnişi de esas itibarıyla sona ermiş oldu. Ölümünden seksen küsur sene sonra Kızılbaş bir tarihçi onun gergin mücadeleler ve savaşlarla geçmiş yaşam yolunu şu sözlerle özetleyecekti: “*Nur Ali Halife, İskender'e benzer Hakan (Şah İsmail) zamanında Erzincan beldesinin hâkimi idi. Rumîlerle görkemli savaşlar yapmış, Tokat şehrini yakmıştı... Çemişkezek'te Bığlı Çavuş diye meşhur olan Mustafa Paşa'ya karşı savaşta öldürüldü*”¹⁵⁰. Safevî tarih yazarları Nur Ali Halife'yi cesur, gözü pek ve şaha sadık bir adam olarak vasıflandırıyorlar. Kendisinden geriye bir kız evladının kaldığını biliyoruz. Nur Ali Halife, ölümünden önce kızını Sufiyan Halife Rumlu ile evlendirerek, bu adamı kendisine naip ve varis olarak tayin etmişti¹⁵¹.

Sufiyan Halife'nin kim olduğuna gelince, aslı Sivas'tandı¹⁵². Şahkulu Baba'nın isyancılarına katılıp Safevîlere sığınmış¹⁵³, az sonra Erzincan'a gönderilen Nur Ali Halife'nin yanında Anadolu'ya geri dönmüştü. Tokat operasyonları sırasında onun 300 kişilik bir keşif birliğine (talâye) komuta ettiğini biliyoruz¹⁵⁴. Başarılarından dolayı I. Şah Tahmasb döneminde Meşhed hâkimi olmuş, Özbeklere pek çok savaşlarda galip gelmiş, en sonunda Özbek hükümdarı Ubeydullah Han ile yaptığı savaşı kaybederek 1536 yılının Şubat ayında öldürülmüştü. Nur Ali Halife'nin kızı da askerî işi derinden bilen, komutanlık

¹⁴⁷ Karabulut, *a.g.m.*, s.83.

¹⁴⁸ Bkz. Tansel, *Yavuz*, s.99.

¹⁴⁹ Seslikaya, *a.g.t.*, s.124; Paşazâde, *a.g.e.*, s.133-134. Yalnız Şükrî Bidlisi, Bıyıklı Mehmed Paşa tarafından Nur Ali'nin başı ile birlikte padişaha 600 Kızılbaş burnu gönderildiğinden söz eder. Bkz. Tansel, *Yavuz*, s.99.

¹⁵⁰ *Târih-i Kızılbaşân*, s.26.

¹⁵¹ *Âlemârâ-yı Şâh İsmâ'îl*, s.574; *Âlemârâ-yı Safevî*, s.554.

¹⁵² Rumlu, *a.g.e.*, III. c., s.1244.

¹⁵³ Bicen, *a.g.e.*, s.407-408; Sarwar, *a.g.e.*, s.66.

¹⁵⁴ *Âlemârâ-yı Safevî*, s.468.

yeteneğine sahip bir kadın olup, eşinin yokluğunda Meşhed şehrini Özbek ordusuna karşı kahramanca savunmuş ve onları geri püskürtmeyi başarmıştı¹⁵⁵.

Nur Ali Halife'nin ölümünün ardından Safevîlerin Erzincan'dan tamamen vaz geçtiklerini düşünmemiz doğru olmaz. XVI. yüzyılın ortalarına kadar Safevîlerin buraya akınlar düzenlediklerine tanık oluyoruz. 941 / 1535 yılında Sultan Süleyman'ın Azerbaycan üzerine ikinci seferi dönüşünde Şah Tahmasb, Osmanlı birliklerini takip ederek Erzincan'a kadar ilerlemiş, sonrasında ise oradan Tebriz'e geri dönmüştü¹⁵⁶. Doğu Anadolu'ya yapmış olduğu bir diğer sefer sırasında ise Tercan'a kadar gelen Şah Tahmasb, 955 yılının Recep ayının 27'sinde (1 Eylül 1548) oradan Erzincan şehri üzerine ilerlemiş ve Ramazan ayının 14'üne (17 Ekim 1548) değin Erzincan'da kaldıktan sonra bölgeden ayrılmıştı¹⁵⁷. Bu akın, bir Safevî padişahının ve ordusunun Erzincan'a son gelişi olmuştur. Yine aynı dönemde Safevîlerin Erzincan Alevileri ile irtibatı kopmamıştı. Örneğin, Safevî sarayındaki bir Venedik elçisi, 1539 Ağustos ayında Erzincan'dan 800 Alevi Türkmen ailesinin şahın huzuruna geldiklerine tanık olmuştu¹⁵⁸.

Safevî tarih yazarları Erzincan ovalarında nergislerin¹⁵⁹ ve yaseminlerin açtığını belirtir, Tercan'ın eşsiz bir yer olduğuna vurgu yapar¹⁶⁰, böylece yörenin doğal güzelliklerine de dikkat çekerler. Ayrıca dönemin Venedikli tanıklarından Giovanni Maria Angiolello da Erzincan'ı güzel bir şehir olarak nitelendirir¹⁶¹.

¹⁵⁵ Rumlu, *a.g.e.*, III. c., s.1237.

¹⁵⁶ Budak Münşi Kazvîni, *Cevâhirü'l-Ahbâr (bahş-i târîh-i İran ez Karakoyunlu tâ sâl-ı 984 hicrî-i kamerî)*. Mukaddime yü tashîh ü ta'likât: Muhsin Behrâmnejâd, İntişârât-ı Mirâs-ı Mektûb, Tahran, 1378, s.181.

¹⁵⁷ Gaffârî, *a.g.e.*, s.298; Kummî, *a.g.e.*, s.332.

¹⁵⁸ Ahmed Quliyev, *XVI. Asrın Ortalarında Azerbaycan Safevîler Devleti'nin İctimai-Siyasi Vaziyeti (Mikel Membre'nin Seyahatnamesi Esasında)*, Azerbaycan Milli Bilimler Akademisi Tarih Enstitüsü Yayınları, Bakü, 2011, s.38.

¹⁵⁹ 'Âlemârâ-yı Şâh İsmâ'il, s.213.

¹⁶⁰ Herevî, *a.g.e.*, s.180,273.

¹⁶¹ Grey (transl. & ed.), *a.g.e.*, s.108.

SONUÇ

XVI. yüzyıl başlarında Erzincan yöresi değişik sosyo-ekonomik, stratejik, siyasi ve dinî-ideolojik nedenlerden dolayı Safevî Devleti için bir cazibe merkezi konumundaydı. İşte bu nedenle Şah İsmail 1500, 1502 ve 1507 yıllarının yaz aylarında bölgeye yapmış olduğu seferlerde burasını askerî bir toplanış merkezi olarak kullanmıştı.

28 Haziran 1502 tarihinde kesin olarak Akkoyunlu kontrolünden çıkan ve Safevî Devleti'ne bağlanan Erzincan yöresinde Şah İsmail'in hâkimiyeti tam olarak 19 Haziran 1515 tarihinde son bulmuştur. Böylece bölgede Safevî yönetimi 13 yıl boyunca devam etmiştir. Erzincan bu süre zarfında Aykutoğlu Hasan Bey, Ahmed Bey Kaçar, Mahmud Bey Varsak ve Nur Ali Halife Rumlu gibi Kızılbaş idarecilerce yönetilmiştir. İsmi son sırada andığımız şahsın daha fazla yetkilere sahip olması, onu önceki yöneticilerden farklı kılmaktadır. Zira ilk üç idareci sadece Erzincan ve mülhakatının hâkimi olmuşsa da, Nur Ali Halife 1512 yılın ilkbahar başlarında tesis edilmiş olan ve Eleşkirt-Ahlat hattından Suşehri ve Harput yörelerine kadar uzanan, bugünkü Doğu Anadolu bölgesinin önemli bir kısmını içine alan Erzincan vilayetinin valiliğine getirilmişti. Osmanlı taşra yönetimi ile karşılaştıracak olursak, Erzincan'ın ilk üç Kızılbaş yöneticisi sancakbeyi statüsüne sahipken, Nur Ali Halife beylerbeyi konumundaydı. Bunun yanı sıra sadece askerî-siyasi nitelikli bey unvanına sahip seleflerinden farklı olarak Nur Ali, siyasi idareci ve komutan olmanın yanı sıra hem de dinî mahiyetli halife unvanını taşımakta olup, mürşid konumundaki Safevî şahının Doğu ve Orta Anadolu Alevileri nezdindeki resmî temsilcisi idi.

Daha fazla yetkilere sahip olması, Nur Ali Halife'nin sorumluluğunu da artırmaktaydı. O, bir yandan hem siyasi hem de inançsal zeminde Safevîlerin propagandasını yürütürken, diğer taraftan da Doğu Anadolu'daki iç karışıklıkları önlemeli, bölgeyi Osmanlı tehdidinden korumalı ve en nihayetinde uygun şartlar oluşunca Anadolu Alevilerinin de aktif desteğini alarak Osmanlı topraklarının fethi işine girişmeliydi. Nur Ali Halife'nin Sivas-Tokat dolaylarında başlattığı isyan hareketi, kendinden daha önce ve daha sonra Anadolu'da boy göstermiş Kızılbaş ayaklanmalarından farklı olarak bir Safevî valisi tarafından doğrudan yürütülen ve Safevî Devleti tarafından açıkça yönetilen bir kalkışmaydı. Ancak Nur Ali Halife'nin bölgede yürüttüğü faaliyetler taktiksel açıdan bazı başarıları beraberinde getirmişse de, stratejik bağlamda ters bir etki doğurmuş, Osmanlı Devleti'nin daha kararlı bir şekilde Safevî sorununa odaklanmasına yol açmış ve bu sürecin sonunda Safevîler Doğu Anadolu'yu, Nur Ali Halife de hayatını kaybetmiştir. Osmanlı – Safevî savaşları sırasında Erzincan yöresi birkaç kez tahrip edilmiş, bölgenin Osmanlı kontrolüne girmesiyle beraber çok sayıda Alevi Türkmenler burayı terk ederek Azerbaycan'a göç etmek zorunda kalmışlardır.

KAYNAKÇA

Abdî-zâde Hüseyin Hüsameddin Yasar, *Amasya Tarihi*, III. c., haz. Mesut Aydın ve Güler Aydın, Amasya Belediyesi Kültür Yayınları, 2004.

'*Âlemârâ-yı Safevî*, be kûşîş-i Yedullah Şükrî, Bünyâd-ı Ferheng-i İran, Tahran, 1350.

'*Âlemârâ-yı Şâh İsmâ'îl*, bâ mukaddime yü tashih ü ta'lik-i Asgar Muntazır Sâhib, Büngâh-ı Tercüme ve Neşr-i Kitâb, Tahran, 1349.

Allouche, Adel, *The Origins and Development of the Ottoman – Safavid Conflict (906-962 / 1500-1555)*, Klaus Schwarz Verlag, Berlin, 1983.

Âşıkpaşaoğlu Ahmed Âşıkî, “Tevârîh-i Âl-i Osman”, düzenleyen: Çiftçioğlu Nihal Atsız, *Osmanlı Tarihleri*, I. c., Türkiye Yayınevi, İstanbul, 1949, s.77-319.

Aydın, Dündar, *Erzurum Beylerbeyliği ve Teşkilatı. Kuruluş ve Genişleme Devri (1535-1566)*, TTK, Ankara, 1998.

Bicen, *Cihângüşâ-yı Hâkân (Târîh-i Şâh İsmâ'îl)*, mukaddime ve peyvesthâ: A. Muztarr, Merkez-i Tahkîkât-i Fârsî-i İran ve Pakistan, İslamabad, 1986.

Bidlîsî, İdrîs, *Selim Şâh-nâme*, haz. Hicabi Kırlangıç, Doktora Tezi, Ankara Üniversitesi Sosyal Bilimler Enstitüsü, Ankara, 1995.

Bidlîsî, Şeref Han, *Şerefnâme*, be ihtimâm-ı Vladimir Velyaminov-Zernov, I. c., İntişârât-ı Esâtîr, Tahran, 1377.

Celâl-zâde Mustafa, *Selim-nâme*, haz. Ahmet Uğur ve Mustafa Çuhadar, Kültür Bakanlığı Yayınları, Ankara, 1990.

Cezar, Mustafa, *Mufassal Osmanlı Tarihi*, II. c., TTK, Ankara, 2011.

Cünâbedî, Mîrzâ Bey, *Ravzatü's-Safeviyye*, be kûşîş-i Gulâm Rıza Tabâtabâyî Mecc, İntişârât-ı Dânişgâh-ı Tahran, 1378.

Danişmend, İsmail Hâmi, *İzahlı Osmanlı Tarihi Kronolojisi*, I. c., Türkiye Yayınevi, İstanbul, 1971.

Dedeyev, Bilal, “Çaldıran Savaşına Kadar Osmanlı – Safevî İlişkilerine Kısa Bir Bakış”, *Uluslararası Sosyal Araştırmalar Dergisi*, Cilt: II, Sayı: 6, 2009, s.126-135.

Doğan, Esra, “Safevîler Döneminde Osmanlı Ülkesine Seyahat (Safevîlerin Hac Yolculukları)”, *Safevîler ve Şah İsmail*, Önsöz Yayıncılık, İstanbul, 2014, s.161-196.

Efendiyev, Oktay, *Azerbaycan Safevî Devleti (XVI. Yüzyıl)*, çev. Ali Asker, TEAS Press, İstanbul, 2018.

Efendiyev, Oktay, *Obrazovaniye azerbaydjanskogo gosudarstva Sefevidov v naçale XVI veka*, İzdatelstvo Akademii Nauk, Bakü, 1961.

Erkan, Ümit, *XVI. Yüzyılda Osmanlı'da Kızılbaş Ayaklanmaları*, Doktora Tezi, Ondokuz Mayıs Üniversitesi Sosyal Bilimler Enstitüsü, Samsun, 2014.

Farzalibeyli, Şahin, *Azerbaycan ve Osmanlı İmpiriyası (XV-XVI. Asırlar)*, Azerbaycan Neşriyatı, Bakü, 1995.

- Fekete, Lajos, *Einführung in die persische Paläographie: 101 persische dokumente*, Aus dem Nachlass des Verfassers herausgegeben von György Hazai, Akadémiai Kiadó, Budapest, 1977.
- Felsefi, Nasrullah, *Ceng-i Çâldırân*, Çâphâne-i Dânişgâh, Tahran, 1332.
- Ferîdûn Ahmed Bey, *Münşeatü's-Selatin*, I. c., Dârü't-Tıbaatü'l-Âmire, İstanbul, 1274.
- Fisher, Sydney Nettleton, *The Foreign Relations of Turkey (1481-1512)*, University of Illinois Press, Urbana, 1948.
- Floor, Willem, "The Khalifeh al-Kholafa of The Safavid Sufi Order", *Zeitschrift der Deutschen Morgenländischen Gesellschaft*, Band 153, Berlin, 2003, p.51-86.
- Gaffârî, Kadı Ahmed, *Târîh-i Cihânârâ*, bâ dîbâçe-i Hasan Nirâkî, Kitâbfürûşî-i Hâfız, Tahran, 1343.
- Gelibolulu Mustafa 'Âlî Efendi, *Kitâbü't-Târîh-i Künhü'l-Ahbâr*, I. c., II. kısım, haz. Ahmet Uğur, Mustafa Çuhadar, Ahmet Gül ve İbrahim Hakkı Çuhadar, Erciyes Üniversitesi Yayınları, Kayseri, 1997.
- Ghereghlou, Kioumars, "Cashing in on Land and Privilege for The Welfare of The Shah: Monetisation of Tiyûl in Early Safavid Iran and Eastern Anatolia", *Acta Orientalia Academiae Scientiarum Hungaricae*, Vol. 68 (1), Budapest, 2015, p.87-141.
- Grey, Charles (transl. & ed.), *Travels of Venetians in Persia: A Narrative of Italian Travels in Persia in the 15-th and 16-th Centuries*, Hakluyt Society, London, 1873.
- Gündüz, Tufan, *Kızılbaşlar, Osmanlılar, Safevîler*, Yeditepe Yayınevi, İstanbul, 2015.
- Gündüz, Tufan, *Son Kızılbaş Şah İsmail*, Yeditepe Yayınları, İstanbul, 2010.
- Handemir, Gıyâseddin, *Târîh-i Habîbü's-Siyer*, bâ mukaddime-i Celâleddin Hümâyî, IV. c., İntişârât-ı Hayyâm, Tahran, 1380.
- Herevî, Emir Sadreddin İbrahim Emînî, *Fütûhât-ı Şâhî*, tashîh ü ta'lik ü tevzîh ü izâfât: Muhammed Rıza Nasîrî, Encümen-i Âsâr ve Mefâhîr-i Ferhengî, Tahran, 1383.
- Hoca Sa'deddin Efendi, *Tâcü't-Tevârîh*, yalınlaştıran: İsmet Parmaksızoğlu, IV. c., Milli Eğitim Basımevi, İstanbul, 1979.
- Hüseyn, *Bedâyiü'l-Vekâyi*, haz. Anna Stepanovna Tveritina, Şark Edebiyatı Neşriyatı, Moskova, 1961.
- Javanshir, Babak, *İran'daki Türk Boyları ve Boy Mensubu Kişiler (Safevî Dönemi – I Şah Tahmasp Hâkimiyetinin Sonuna Kadar / 1576)*, Doktora Tezi, Mimar Sinan Güzel Sanatlar Üniversitesi Sosyal Bilimler Enstitüsü, İstanbul, 2007.
- İbn Kemâl, *Tevârîh-i Âl-i Osmân*, VIII. Defter, haz. Ahmet Uğur, TTK, Ankara, 1997.
- İsfahânî, Muhammed Yusuf Vâlih, *Huld-ı Berîn*, be küşîş-i Mîr Hâşim Muhaddis, Bünyâd-ı Mevkûfât-ı Dr. Mahmud Afşar, Tahran, 1372.
- Kacar, İmamkulu, *Târîh-i Vekâyi-i Şâh-ı Safevî-nejâd es-Sultân Şâh İsmâ'îl Bahâdır Hân*, İran İslâmî Şûrâ Meclisi Ktp., No. 6314.
- Karabulut, Serdar, "Osmanlıların Doğu ve Güneydoğu Anadolu'yu İlhakında Bir Halk: Zazalar", *Munzur Üniversitesi Sosyal Bilimler Dergisi*, Cilt: 7, Sayı: 14, Bahar 2019, s.76-93.

- Kazvîni, Budak Münşî, *Cevâhirü'l-Ahbâr (bahş-i târîh-i İran ez Karakoyunlu tâ sâl-i 984 hicrî-i kamerî)*. Mukaddime yü tashîh ü ta'likât: Muhsin Behrâmnejâd, İntişârât-ı Mirâs-ı Mektûb, Tahran, 1378.
- Keyhânî, Cafer Şücâ, *Şâh İsmâ'îl-nâme-i Kâsımî Hüseyinî Günâbâdî*, Ferhengistân-ı Zebân ü Edeb-i Farsî, Tahran, 1387.
- Kılıç, Remzi, *Kanuni Devri Osmanlı – İran Münasebetleri (1520-1566)*, İQ Kültür Yayıncılık, İstanbul, 2006.
- Kırzioğlu, Fahrettin, *Osmanlıların Kafkas-Ellerini Fethi (1453-1590)*, TTK, Ankara, 1993.
- Kızılbaşlar Tarihi*, tercüme ve notlar: Tufan Gündüz, Yeditepe Yayınevi, İstanbul, 2015.
- Koç, Yunus, “XVI. Yüzyılın İlk Yarısında Kığı Sancağı’nda İskân ve Toplumsal Yapı”, *Selçuk Üniversitesi Türkiyat Araştırmaları Dergisi*, Sayı: 16, Konya, 2004, s.129-156.
- Kummî, Kadı Ahmed, *Hulâsatü't-Tevârih*, I. c., tashîh: İhsan İşrâkî, İntişârât-ı Dânişgâh-ı Tahran, 1383.
- Küçükdağ, Yusuf, *Türk Aleviliği Araştırmaları*, Çizgi Yayınevi, Konya, 2010.
- Lockhart, Laurence, *The Fall of the Safavi Dynasty and Afghan Occupation of Persia*, Cambridge University Press, Cambridge, 1958.
- Lütfî Paşa, *Tevârih-i Âl-i Osman*, haz. Kayhan Atik, Kültür Bakanlığı Yayınları, Ankara, 2001.
- Minorsky, Vladimir, *Tadhkirat al-Muluk: A Manual of Safavid Administration circa 1137 / 1725*, Gibb Memorial New Series, London, 1943.
- Miroğlu, İsmet, “XVI. Yüzyılın Başlarında Erzincan Şehri (1516-1530)”, *İstanbul Üniversitesi Edebiyat Fakültesi Dergisi*, Sayı: 28-29, İstanbul, 1974-1975, s.71-82.
- Mohammednejad, Hamidreza, *Osmanlı – Safevi İlişkileri (1501-1576)*, Doktora Tezi, Ankara Üniversitesi Sosyal Bilimler Enstitüsü, Ankara, 2015.
- Musalı, Namiq, *I. Şah İsmail'in Hâkimiyeti (“Târîh-i ‘Âlemârâ-yı Şâh İsmâ'îl” eseri esasında)*, Azerbaycan Milli İlimler Akademisi Elyazmalar Enstitüsü Yayınları, Bakü, 2011.
- Musalı, Namiq, “İsyan ve Hüsrân: Amasya’dan İsfahan’a Şehzade Murad’ın Hayatından Son Kesitler”, *Uluslararası Amasya Sempozyumu Bildiriler Kitabı*. I. c. Amasya Üniversitesi Yayınları, 2017, s.365-376.
- Musalı, Namiq, “Şeyh İbrahim Safevî Döneminde Erdebil Tekkesi”, *Gazi Üniversitesi Türk Kültürü ve Hacı Bektaş Veli Araştırma Dergisi*, Sayı: 80, Ankara, 2016, s.9-30.
- Mustafayev, Şahin, *Vostochnaya Anatoliya ot Akkoyunlu k Osmanskoy imperii*, Vostochnaya Literatura, Moskva, 1994.
- Müneccimbaşı Ahmet Dede, *Müneccimbaşı Tarihi (Sahâifü'l-Ahbâr fî Vekâiyü'l-Âsâr)*, çev. İsmail Erunsal. II. c., Tercüman Yayınları, İstanbul, 1974.
- Necefli, Tofiq, *Safevî – Osmanlı Münasebetleri*, Azerbaycan Milli İlimler Akademisi Tarih Enstitüsü Yayınları, Bakü, 2015.
- Nevâyî, ‘Abdü'l-Hüseyin, *Şâh İsmâ'îl-i Safevî (esnâd ü mükâtibât-ı târîhî hemrâh bâ yâddâştâ-yı tefsîlî)*, Bünyâd-ı Ferheng-i İran, Tahran, 1347.

Ocak, Ahmet Yaşar, “Babaîler İsyânından Kızılbaşlığa: Anadolu’da İslâm Heterodoksisinin Doğuş ve Gelişim Tarihine Kısa Bir Bakış”, *Belleten*, Sayı: 239, TTK, Ankara, 2000, s.129-159.

Öz, Baki, *Osmanlı’da Alevi Ayaklanmaları*, Ant Yayınları, İstanbul, 1992.

Özgüdenli, Osman Gazi, “Tiyul”, *TDVİA*, 41. c., İstanbul, 2012, s.207-208.

Paşazâde, Muhammed Arif İspanakçı, *İnkılâbü’l-İslâm Beyne’l-Havâs ve’l-‘Avâm*, be küşiş-i Resul Caferiyân, İntişârât-ı Delil, Kum, 1379.

Pür-İran, Abbas, *Revâbit-ı İnan ve Osmânî der ‘Ahd-ı Safevî*, Neşr-i Destûr, Meşhed, 1385.

Refik, Ahmed, “Anadolu’da Dinî Kıyâmlar: Karabıyıkoglu, Nur Ali, Celâli”, *Anadolu Mecmuası*, Sene: 1, Sayı: 4, Temmuz 1340, s.121-124.

Roemer, Hans Robert, “The Safavid Period”, *The Cambridge History of Iran*, Vol. VI, Cambridge University Press, Cambridge, 1986, p.189-350.

Röhrborn, Klaus Michael, *Nizâm-ı Eyâlât der Devre-i Safeviyye*, tercüme: Keykâvus Cihândârî, Büngâh-ı Tercüme ve Neşr-i Kitâb, Tahran, 1349.

Rumlu, Hasan Bey, *Ahsenü’t-Tevârîh*, tashîh ve tahşiye: ‘Abdü’l-Hüseyn Nevâyî, II. c., İntişârât-ı Esâtîr, Tahran, 1389.

Quliyev, Ahmed, *XVI. Asrın Ortalarında Azerbaycan Safevîler Devleti’nin İctimai-Siyasi Vaziyeti (Mikel Membre’nin Seyahatnamesi Esasında)*, Azerbaycan Milli Bilimler Akademisi Tarih Enstitüsü Yayınları, Bakü, 2011.

Saltık, Veli, “Dede Şeyh Hasanlar ile Aşiret Şeyh Hasanlar”, *Gazi Üniversitesi Türk Kültürü ve Hacı Bektaş Veli Araştırma Dergisi*, Sayı: 66, Ankara, 2013, s.279-312.

Sarwar, Ghulam, *History of Shah Ismail Safawi*, Muslim University, Aligarh, 1939.

Savaş, Saim, *XVI. Asırda Anadolu’da Alevilik*, Vadi Yayınları, Ankara, 2002.

Savory, Roger, “Some Reflections on Totalitarian Tendencies in the Safavid State”, *Der Islam*, Band 53, Berlin, 1976, p.226-241.

Savory, Roger, “The Consolidation of Safavid Power in Persia”, *Der Islam*, Band 41, Berlin, 1965, p.71-94.

Seslikaya, Ali, *Yavuz Sultan Selim’in Sefer Menzîlâmeleri (Çaldıran, Kemah, Dulkadiroğlu ve Mısır Menzîlâmeleri) ve Haydar Çelebi Ruznâmesi: Transkripsiyon ve Değerlendirme*, Yüksel Lisans Tezi, Gaziosmanpaşa Üniversitesi, Tokat, 2014.

Sohrweide, Hanna, “Der Sieg der Şafaviden in Persien und seine Rückwirkungen auf die Schiiten Anatoliens im 16. Jahrhundert”, *Der Islam*, Band 41/1, Berlin, 1965, s.95-223.

Sümer, Faruk, *Safevi Devletinin Kuruluşu ve Gelişmesinde Anadolu Türklerinin Rolü*, TTK, Ankara, 1999.

Şah, Serap, *Safvetü’s-Safâ’da Safiyyüddîn-i Erdebîli’nin Hayatı, Tasavvufî Görüşleri ve Menkıbeleri*, Doktora Tezi, I. c., Marmara Üniversitesi Sosyal Bilimler Enstitüsü, İstanbul, 2007.

Şimşirgil, Ahmet, *Osmanlı Tarihi Kayı-III (Haremeyn Hizmetinde)*, Tımaş Yayınları, İstanbul, 2013.

Tansel, Selâhettin, *Sultan II. Bâyezîd’in Siyasî Hayatı*, TTK, Ankara, 2017.

- Tansel, Selâhettin, *Yavuz Sultan Selim*, TTK, Ankara, 2016.
- Târîh-i Kızılbaşân*, be ihtimâm-ı Mîr Hâşim Muhaddis, İntişârât-ı Bihnâm, Tahran, 1361.
- Taş, Kenan Ziya, “Şah İsmail ve Erzincan: Safevî Devleti’nin Kuruluş ve Nitelikleri Üzerine Bir Değerlendirme”, *Birinci Uluslararası Şah İsmail Hatai Sempozyumu Bildirileri*, Hüseyingazi Kültür ve Sanat Vakfı Yayınları, İstanbul, 2004, s.329-340.
- Taşğın, Ahmet, *Klasik Kaynaklarda Heterodoks Dervişler ve Heterodoksi*, Dün Bugün Yarın Yayınları, İstanbul, 2012.
- Tebrîzî, Hayati, *Târîh*, İnan Milli Ktp., No. 15776.
- Türkman, İskender Bey Münşî, *Târîh-i Âlemârâ-yı ‘Abbâsî*, I. c., çev. Oktay Efendiyev ve Namiq Musalı, Tahsil Neşriyatı, Bakü, 2009.
- Uluçay, Çağatay, “Yavuz Sultan Selim Nasıl Padişah Oldu?”, *İstanbul Üniversitesi Tarih Dergisi*, Cilt: VII, Sayı: 10, İstanbul, 1954, s.117-143.
- Uzunçarşılı, İsmail Hakkı, *Osmanlı Tarihi*, II. c., TTK, Ankara, 1988.
- Ünal, Mehmet Ali, “XVI. Yüzyılda Mazgird, Pertek ve Sağman Sancakbeyleri – Pir Hüseyin Bey Oğulları”, *Ankara Üniversitesi Osmanlı Tarihi Araştırma ve Uygulama Merkezi Dergisi*, Sayı: 2, Ankara, 1991, s.239-265.
- Yıldırım, Rıza, *Turkomans Between Two Empires: The Origins of the Qizilbash Identity in Anatolia (1447-1514)*, In Partial Fulfilment of the Requirements for the Degree of Doctor of Philosophy in the Department of History, Bilkent University, Ankara, 2008.
- Youssef-Jamâlî, Mohammad Karim, *The Life and Personality of Shâh Ismâ’îl I*, Thesis Submitted for the Degree of PhD, University of Edinburgh, 1981.

XVIII. YÜZYILIN İKİNCİ YARISINDA ERZİNCAN'DAKİ YENİÇERİLERİN ASAYİSSİZLİĞİNE DAİR TESPİTLER

İBRAHİM YILMAZÇELİK* ÖZCAN TATAR**

GİRİŞ

Erzincan'ın tarihin bilinen en eski dönemlerinden beri bir yerleşim yeri olduğu bilinmektedir. Tarih boyunca *Aziris*, *Eriza*, *Ezirgan*, *Erzingan* gibi değişik şekildeki isimlendirilen Erzincan, tarihi dönemler içerisinde Urartu, Med, Pers, Helen, Roma-Bizans hâkimiyetlerinde kalmıştır. Hz. Osman döneminde (651-653) İslâm hâkimiyeti Erzincan'a kadar uzanmış olup, bu dönemden sonraki Emevi ve Abbasi dönemlerinde ise Erzincan bölgesi Bizans, Arap, Ermeni ve Gürcüler arasındaki mücadeleye sahne olmuştur. XI. yüzyıl başından itibaren Müslüman Türklerin akınlarına sahne olan Erzincan, 1071 Malazgirt Savaşı'ndan sonra kesin olarak Türk hâkimiyetine girmiştir¹. Bu dönemdeki büyük çaplı Türk boylarının göçlerinden Erzincan da etkilenmiş, Kayı, Kınık, Salur, Bayat, Kargın, Çavuldur, Karaevli, Alayundlu gibi Oğuz boylarının iskân sahası olmuştur².

Büyük Selçuklu Devleti ile birlikte Alparslan'ın komutanlarından Mengücek Gazi bu bölgede, Selçuklulara bağlı olarak Mengücek Devletini kurmuş ve devletin merkezi Erzincan olmuştur. Erzincan havalisi özellikle Mengücek hükümdarı Melik Fahrüddin Behramşah döneminde bir ilim, sanat ve ticaret-merkezi haline gelmiştir³. Erzincan, 1228'de I. Alaeddin Keykubad zamanında Anadolu Selçuklu Devleti hâkimiyetine girmiş ve 1243'te Anadolu tarihinin dönüm noktalarından biri olan İlhanlılar Selçuklular arasındaki Köseadağ Savaşı Erzincan civarında gerçekleşmiştir. İlhanlıların dağılmasından sonra 1327-1381 tarihleri arasında Eratnalılar⁴, 1379-1403 tarihleri arasında ise Mutahharten Emirliği⁵, Erzincan'da hâkim olmuştur.

Bu dönemden sonra Erzincan, Timur ile Osmanlılar arasında bir tampon bir bölge haline gelmiştir. 1402 Ankara savaşından sonra Anadolu'daki Osmanlı hâkimiyeti büyük ölçüde parçalanmış ve bu durumdan Erzincan da etkilenmiştir. Bu dönemde Erzincan bölgesi Karakoyunlular ile Akkoyunlular arasında mücadelenin en çok yoğunlaştığı saha olup, Erzincan da bundan olumsuz etkilenmiştir. Akkoyunlu hükümdarı Uzun Hasan zamanında Erzincan'daki Akkoyunlu hâkimiyeti istikrar kazanmış olup, bu durum Anadolu tarihinin dönüm noktasını teşkil eden savaşlardan biri olan ve Erzincan civarında cereyan eden Otlukbeli Savaşında da (11 Ağustos 1473) değiştirmemiştir. Akkoyunlu Devleti'nin yerine Safeviler hâkim olunca, bu sefer Erzincan, Safevilerin elinde kalmıştır. Nihayet bu durum Yavuz Sultan Selim ile Şah İsmail arasında cereyan eden Çaldıran savaşı sonucunda

* (Prof. Dr.) Fırat Üniversitesi, İnsani ve Sosyal Bilimler Fakültesi, Tarih Bölümü Öğretim Üyesi ELAZIĞ iycelik@hotmail.com

** (Dr. Öğretim Üyesi) Fırat Üniversitesi, İnsani ve Sosyal Bilimler Fakültesi, Tarih Bölümü Öğretim Üyesi ELAZIĞ

¹ Besim Darkot, "Erzincan", *İA*, C.4. s.338-340; İsmet Miroğlu, "Erzincan", *TDV İA*, C.11, s.318-321; Ali Kemali, *Erzincan, Coğrafî, İçtimai, Etnografî, İdarî, İhsai Tetkikat Tecrübesi*, İstanbul, 1932, Tahir Erdoğan Şahin, *Erzincan Tarihi*, Erzincan, 1985, 2 Cilt

² Faruk Sümer, *Oğuzlar (Türkmenler)*, İstanbul, 1980, s.213-214

³ Osman Turan, *Doğu Anadolu Türk Devletleri Tarihi*, İstanbul, 1973, s.60-65

⁴ Kemal Göde, *Eratnalılar (1327-1381)*, Ankara, 1994

⁵ Yaşar Yücel, *Kadı Burhaneddin Ahmed ve Devleti Mutahharten ve Erzincan Emirliği*, Ankara, 1985

(1514) değişmiş ve Bütün Doğu ve Güney-doğu Anadolu ile beraber Erzincan da Osmanlı hâkimiyetine girmiştir⁶.

Osmanlı hâkimiyetine girdiği ilk yıllarda Erzincan, Bayburt ile birlikte 23 Ekim 1514'te Bıyıklı Mehmed Paşa'ya beylerbeyilik olarak verilen Diyarbakır Eyaleti'ne bağlanmıştır⁷. Bu dönemde Safavi tesiri ile bütün Doğu ve Güney-doğu Anadolu'nun Diyarbakır Eyaleti içerisinde teşkilatlandırıldığı görülecektir. Kanûnî Sultan Süleyman dönemi başlarında bu beylerbeyilik kaldırılmış ve Erzincan, Kemah sancağı içerisinde olmak üzere yeni kurulan Rûm-ı Hadis beylerbeyiliğine dahil edilmiştir. Bu düzenleme sırasında Erzincan, Kuzey Erzincan ve Güney Erzincan şeklinde iki nahiyeye ayrılmıştır. Kemah sancağı içinde bir kaza durumundaki Erzincan, 1534 Irâkeyn Seferi sırasında Erzurum beylerbeyiliğinin kurulması üzerine Kemah ile birlikte buraya bağlanmış, 1566'da Kemah'tan ayrılarak müstakil kaza olmuştur⁸. Uzun süre Erzurum'a bağlı bir kaza olarak kalan Erzincan'da XVI. yüzyıl başlarında 933 hâne, 168 mücerred müslüman, 2191 hâne, 645 mücerred hıristiyan nüfus bulunmaktaydı⁹. Erzincan kazası XIX. yüzyılda Erzurum'a bağlı bir sancak durumundaydı. 1864 Vilayet Nizamnamesi ile yine Erzurum vilâyetine bağlı müstakil bir sancak haline getirilmiştir¹⁰. Yüzyılın sonlarında ise Erzincan Sancağına, Erzincan, Refahiye, Kuruçay, Kemah, Bayburt ve İspir kazaları bağlanmıştır¹¹.

Osmanlı idaresi döneminde, XVII. yüzyıldaki bazı isyan hareketleri dışında şehirde önemli bir olay meydana gelmemiştir. Sınırlara uzaklığı sebebiyle XIX. yüzyıla kadar ordular için sadece bir konak yeri olan Erzincan, bu yüzyılda Rus istilâlarıyla yeniden askerî önem kazanıp bir hareket üssü olmuştur. XIX. yüzyılın ikinci yarısında da sınırların Erzurum'a yaklaşması üzerine Dördüncü Ordu Müşirlik merkezi Erzincan'a nakledilmiştir¹².

YENİÇERİLER HAKKINDA KISA BİR DEĞERLENDİRME

Yeniçeri Ocağı'nın kuruluşu hakkında tam bir tarih vermek mümkün olamamakla beraber bunun belirli bir süreç içerisinde gerçekleşmiş olduğu bilinmektedir. Orhan Bey zamanında (1324-1362) yeni fetihler sebebiyle daha fazla askere ihtiyaç duymaya başladığı ve bunu sağlamak üzere savaş esirlerinden faydalanılması yoluna gidildiği genelde kabul edilen bir husustur. Bu ihtiyaç uzun bir dönem fetihlerden veya gayr-i müslim tebaadan karşılanma yoluna gidilmiştir. Devşirme sisteminin I. Murad döneminde tam manasıyla yerine oturduğunu söylemek mümkündür. Devşirme sistemi ve Yeniçeri Ocağı'nın kuruluş ve kurumlaşmasının, en erken Orhan döneminin sonlarında veya en geç I. Murad devrindeki bir zaman dilimi içinde gerçekleştiğini, ancak birbiri içine giren süreçler halinde tedricen geliştiğini düşünmek daha doğru olacaktır¹³.

⁶ Faruk Sümer, *Karakoyunlular*, Ankara, 1984; J.E. Woods, *Akkoyunlular*, İstanbul, 1993; Faruk Sümer, *Safevi Devletinin Kuruluşu ve Gelişmesinde Anadolu Türklerinin Rolü*, Ankara, 1976

⁷ İbrahim Yılmazçelik, *XIX. Yüzyılın İlk yarısında Diyarbakır*, Ankara 1995, s.8

⁸ Bu tarihten sonra Kemah, Tercan ve Erzincan Kazalarının Voyvodalarına gönderilen hükümlerden de bu durumu tespit etmek mümkündür. Bkz. Evasıt L 1168 (Ağustos Başları 1754) tarihli Hüküm. Türkiye Cumhuriyeti Cumhurbaşkanlığı Devlet Arşivleri Başkanlığı Osmanlı Arşivi (BOA), *Mühimme 157*, s. 416, 417, 420

⁹ İsmet Miroğlu, *Erzincan, TDV İA*, C.11, s.318-321

¹⁰ İsmet Miroğlu, *Kemah Sancağı Erzincan Kazası*, Ankara, 1990; Kenan Ziya Taş, "Erzincan'ın Düşman İşgalinden Kurtarılışı", *Atatürk Araştırma Merkezi Dergisi*, Sayı 55, Cilt: XIX, Mart 2003, s.371-381.

¹¹ Kenan Ziya Taş, "Erzincan'ın Düşman İşgalinden Kurtarılışı", *Atatürk Araştırma Merkezi Dergisi*, Sayı 55, Cilt: XIX, Mart 2003, s.371-381

¹² İsmet Miroğlu, *Erzincan, TDV İA*, C.11, s.318-321

¹³ Kemal Beydilli, "Yeniçeri Maddesi", *Diyanet İslam Ansiklopedisi*, Cilt 43, s.450-462

Devşirme sisteminin XV. yüzyıl sonları veya XVI. yüzyıl başlarından itibaren Anadolu'da da uygulanmaya başlanmıştır. Bununla birlikte daha önceki tarihlerde de Anadolu'nun hemen her yerinde uygulandığına dair kayıtlar bulunmaktadır. XVI. yüzyılda Osmanlı Ordusunun çok büyük bir kısmını tımarlı sipahiler oluşturmaktaydı. Ancak bu durum, orduda yeniçerilerin önemsiz olduğunu göstermez. Savaşlarda zayıttan en çok korunan seçkin kıtalar yeniçeri askerleri olup, bu ise onların eğitilmesi uzun zaman alan ve pahalıya mal edilen askerler olmasından kaynaklanmaktadır. Yeniçerilerin bu durumlarını ocağın devşirme sistemine dayandığı klasik dönemlerin sonuna kadar geçerliliğini korumuş olmalıdır. Klasik dönem sonrası Yeniçerilerin görev tanımları da bir hayli değişmiştir. Yeniçeriler bu dönem sonrası Anadolu'nun hemen yerinde ve özellikle de kalelerde görev yapmaya başlamışlardır¹⁴.

Yeniçerilerin Anadolu'da kolluk gücüne dönüşmeleri ve genelde sosyal ve siyasal hayatta olumsuz bir yapı haline gelmeleri, XVII. yüzyıldan itibaren başlamış olup, bu durum daha sonraki yüzyıllarda daha da kötüleşmiştir. Ocağa yabancı girmesi, böylece eski itaat ve disiplinin kaybolması, devşirme sistemine dayanan özgün halinden uzaklaşması, yeniçerilerin evlenip çoluk çocuğa karışmaları bunun neticesinde askerlik ve tâlimden uzak durmaya başlamaları sistemin bozulmasının ana sebepleri arasında gösterilmektedir. Yeniçerilerin ticaret ve tarımla uğraşmaları ve özellikle de askerlik dışındaki işlere yönelmeleri bu kurumun bozulmasındaki diğer sebepler arasında sayılabilir. Bununla birlikte Osmanlı Devletinin çöküşünde rol oynayan diğer sebeplerin de Yeniçeri sisteminin bozulmasındaki payı unutulmamalıdır¹⁵. Öte yandan XVII. yüzyıldan itibaren yeniçeriler önemli bir baskı grubu haline gelmişlerdir. Öyle ki, Osmanlı padişahı II. Osman, yeniçerilerin türlü hakaretlerine maruz kalarak katledilmiş olup; bundan sonraki süreçte Osmanlı tarihi yeniçerilerin disiplinsizlikleri ile doludur¹⁶.

Osmanlı Devletinde, Yeniçerilerin esnaflaşmalarının ekonomik bakımdan kaçınılmaz duruma gelmesinin yanısıra Anadolu'da asayişin sağlanması, suçluların takibi ve mahkemelere sevki de yeniçeri yasakçılara havale edilmiş, dolayısıyla fiili idare giderek tımarlıların yerini alan ocak halkının eline geçmiştir. Ekonomik boyutlu gelişmeler şehir-köy-kasaba düzeyinde yerleşmeleri, çiftlikler kurmaları ve ticaret yapmalarıyla yaygınlık kazanmıştır. Özellikle Anadolu, zamanla kapıkulu olma iddiasıyla ortaya çıkan, huzur ve asayiş bozan, askerî imtiyazı kötüye kullanan bir kalabalığın ziyankârlığına mâruz kalmış, vilâyetlerde yeniçerilerin yerleşmeleri halk-devlet ilişkilerinde büyük sıkıntı yaratmıştır. Sonuçta, Osmanlı Devleti'nin kuruluş ve yükselme dönemi aşamalarındaki savaşlarda kazanılan başarıların zaman içinde artan bir abartıyla kendilerine mal edildiği yeniçeriler, devletin ve dolayısıyla askerî kurumların yeniden yapılandırılmasını gerektiren daha sonraki devirlerde bu yenilenmenin karşısında duran bir engel halinde ortaya çıkmış, çeşitli isyanların, padişahları tahta çıkarma ve tahttan indirmelerin fâili olarak tarih sahnesinde zamanla artan bir olumsuzluk içinde yer almaya başlamıştır. Böylece geçen uzun bir dönemden sonra geciken reformların, çeşitli yenilgilerin ve kaybedilen toprakların sorumlusu sıfatıyla kanlı bir devlet müdahalesi neticesinde tarihten silinmişlerdir. (14 Haziran 1826)¹⁷.

YENİÇERİLER VE ASKERİ GÖREVLİLERİN ŞEHİR YÖNETİMİNDEKİ YERLERİ

¹⁴ Kemal Beydilli, "Yeniçeri Maddesi", *Diyanet İslam Ansiklopedisi*, Cilt 43, s.450-462

¹⁵ Kemal Beydilli, "Yeniçeri Maddesi", *Diyanet İslam Ansiklopedisi*, Cilt 43, s.450-462

¹⁶ Orhan Kılıç, "Son Dönem Yeniçeri Ağası Tayinleri: Sistematik Bir İnceleme (1750-1826)", *Prof. Dr. Mehmet Ali Ünal'a Armağan Türk Tarihi Araştırmaları*, Berikan Yayınevi, Ankara, 2018, s.253-268

¹⁷ Kemal Beydilli, "Yeniçeri Maddesi", *Diyanet İslam Ansiklopedisi*, Cilt 43, s.450-462

Yeniçerilerin gerek merkezde ve gerekse taşrada nöbetçilik suretiyle buldukları zamanlarda da yerleşik halk ile olan münasebetlerinde büyük olumsuzlukların yaşandığı tartışılmaz bir gerçektir¹⁸. Osmanlı Devleti döneminde Erzincan Kale'sinin faal durumda olduğu ve çok sayıda askeri bünyesinde bulundurduğu bilinmektedir¹⁹. Bu askerlerin büyük bir bölümü Yeniçeri Ocağına bağlı olduğundan, teşkilat hakkında da bilgi verilmesi gerekli görülmüştür.

Mengücekliler ve İlhanlılar döneminde kullanılan Erzincan Kalesinin ilk olarak ne zaman yapıldığı bilinmemektedir. Moğol tehlikesine karşı yetersiz görülüp, Anadolu Selçuklu Sultanı Alaeddin Keykubad tarafından onarılan Erzincan Kalesi, Osmanlı döneminde de çeşitli onarımlar geçirmiştir. 1939 depreminde büyük bir hasar gören kaleden, günümüze; yontma taştan yapılmış olan giriş kapısı, erzak deposu ve güneyde bulunan bir kaç duvar kalıntısı ulaşabilmıştır.

Erzincan Kalesi de, diğer Anadolu şehirlerinde olduğu gibi Yeniçeri Serdarı'nın yanı sıra *Dizdar, Kethüda ve Kale Erleri'* nden meydana gelen bir teşkilât tarafından yönetilmekteydi.

Yeniçeri Serdarı

Klasik Osmanlı şehir yönetiminde XV. ve XVI. yüzyıllarda şehirlerin güvenliği, *subaşılar* ve onlara bu işte yardım eden *yataklılar* (Ases, Pasban) tarafından sağlanmaktaydı²⁰. Ancak 1558 Bayezid isyanından sonra, kapıkullarının (Yeniçeri ve Altıbölük Halkı), Anadolu şehirlerinde garnizonlar kurup, ticaret, esnafılık, çiftçilik gibi işlerle uğraşmaya başlamaları sonucu, şehir merkezlerinde Kadı, Subaşı, Şehir Kethüdası ve diğer ileri gelenlerin yanı sıra Yeniçerilerin işleriyle uğraşan *Yeniçeri Serdarı* ile Altıbölük halkından olanların işlerine bakan *Kethüda Yeri*'nin ortaya çıkmasına yol açmış ve böylece şehir idaresinde iki yeni otorite ortaya çıkmıştır. Bunların şehir idaresine karışmaya başlamaları ile eski düzen önemli ölçüde bozulmuştur²¹.

Anadolu şehirlerindeki Yeniçeri Serdarları; şehirdeki yeniçeri, cebeci, topçu, top arabacısı, gılman-ı acemi ve kul oğullarının serdar ve zabiti olarak, Dergâh-ı Ali Yeniçeri Ağası'nın "mektubu" ile atanmaktaydı²². Yeniçeri ocağından olup, belirli bir süre için *Serdârlık Câ'izesi* adı altında Yeniçeri Ocağı'na belirli bir miktar para ödeyen kişiler, Yeniçeri Ağası tarafından bir *Mektub* ile atıyor, aynı zamanda şehir kadısına da, yine Yeniçeri Serdarı tarafından yazılan bir mektubla bu atama işlemi tamamlanıyordu²³. Yeniçeri Ağası'nın, İlgili Şehir Kadısına hitaben gönderdiği atama mektubunun sicile kaydedildiği tarihten itibaren, Yeniçeri Serdarı'nın görev süresi başlamaktaydı. Bununla beraber eğer serdar nasb olunan kişi bu tarihte göreve başlayamazsa bu tarih dikkate alınmıyor, serdar olan kişinin kadıya müracaatı ile göreve başladığı tarih sicile kaydedilerek, görev süresi bu tarihten itibaren başlatılıyordu. Meselâ 17 Ekim 1803 tarihinde Diyarbakır Kale 'sine Ömer Ağa, Serdar nasb edilmiş olup, Yeniçeri Ağası'nın mektubu da aynı tarihte sicile kaydedilmiş, ancak Ömer Ağa, Kadı'ya müracaat ederek görevine 24 Kasım 1803 te başladığını sicile kaydettirmişti²⁴.

¹⁸ Bu konuda bkz. Yaşar Baş, "Merkez ve Taşrada Yerleşik Yeniçeri-Halk Çekişmesi", *Elektronik Sosyal Bilimler Dergisi* www.esoder.org, 13/49 (Bahar 2014), s. 324-365.

¹⁹ (BOA), *Ali Emiri Tasnifi III. Mustafa*, Gömlek No: 338, Sıra No: 27287

²⁰ Rifat Özdemir, *XIX. Yüzyılın İlk Yarısında Ankara*, Ankara 1986, s.151

²¹ Mustafa Akdağ, "Genel Çizgileri ile XVIII. Yüzyıl Türkiye Tarihi", *TAD*, IV/6-7 s.213

²² Ankara Milli Kütüphane, *Diyarbakır Şer'iyye Sicili*, No: 631, s. 43; No: 351, s. 1; No: 626, s. 43; No: 299, s. 24; No: 356, s. 69

²³ *Diyarbakır Şer. Sic.*, No: 356, s. 70, No: 355, s. 9; No: 351, s. 46; No: 626, s. 6

²⁴ *Diyarbakır Şer. Sic.*, No: 356, s. 70

Yeniçeri Serdarlarının görev süreleri oldukça kısaydı. Atama mektublarında yer alan "...taht-ı hükümetinizde Serdâr olan ref olunub yerine uslûb-ı sâbık üzre..." ifadesi, Yeniçeri Serdarlarının bazan hiç bir sebebe bağlı olmadan azledildiklerini göstermektedir²⁵. Esasen atama mektuplarından anlaşıldığı üzere, Yeniçeri Serdarlarının görev süreleri, Yeniçeri Ocağı'na ödedikleri "*Serdârlık Câ'ize*" sine bağlıydı. Mesela Diyarbakır'da Yeniçeri Serdarı olan kişiler 9 Şubat 1826 tarihli atanma mektubuna göre 3 ay için 600 kuruş, 6 ay için 800 kuruş "*Serdârlık Câ'izesi*" ödemekteydiler²⁶. Serdarlık câ'izesi ödemeyen kişiler hemen görevden alınmakla beraber, bazan bu paranın tahsilinde bir takım zorluklarla da karşılaşılmaktaydı. Mesela Eylül başları 1802 tarihinde Diyarbakır eyaleti valisine gönderilen bir fermanla, Diyarbakır'da serdarlık yapan kişilerden bakaya kalan "*Serdârlık Câ'izesini*" tahsil etmek üzere Yeniçeri Ocağı'ndan bir mübaşir gönderildiği belirtilerek, eski serdarlardan Deli Ahmed ve Abdülbaki adlı kişilerin mübaşirin "...*helâk kasdıyla üzerine hücum eyledikleri sebebiyle*" tahsilata bulunamadığı bildirilmiş ve Deli Ahmed zimmetinde 9 aylık 1800 kuruş, Mustafa zimmetinde 5 aylık 1000 kuruş, Abdülbaki zimmetinde yarım aylık 100 kuruş serdarlık câ'izesinin bir an evvel tahsili istenmişti²⁷.

Serdarlık câ'izesini ödeyecek birisi olmayınca, Yeniçeri Serdarlığı vekâleten Ocak ihtiyarlarından biri tarafından idare edilmekteydi. Meselâ 20 Haziran 1792 tarihinde Diyarbakır Yeniçeri Serdarı olan Mehmed Rafi Bey'in "...*müddeti tekmil olub...*" serdarlığa muktedir bir kimse atanıncaya kadar, Ocak ihtiyarlarından Ahmed Ağa, Yeniçeri Serdar Vekili nasb edilmişti²⁸. Yeniçeri serdarlarının atanma mektublarında belirtildiği üzere başlıca görevleri, öncelikle emri altında bulunan kuvvetleri "*zabt u rabt*" altına alarak, emrinde bulunan kişilerin varissiz olarak ölenlerin eşyalarını zabtedip müzayede ile sattıktan sonra defterini Ocak-ı 'Amire'ye göndermek ve beldedeki uygunsuz kişileri şehirden uzaklaştırmak suretiyle (*ref-i def-i haşarât*) şehrin asayişini sağlamak idi²⁹.

Emrinde bulunan kişilerin taltifleri ile ilgili mektuplar doğrudan Yeniçeri Serdarlarına gönderilmekte olup³⁰, buna ilave olarak uygunsuz hareketlerde bulunanların yola getirilmesi de serdarların görevleri arasındaydı³¹. Başta vali olmak üzere kadı, müftü gibi görevlilerin katıldığı **Şehir Divanı'nın** değişmez üyesi olan Yeniçeri Serdarları³², bütün bu görevlerine ilave olarak, buldukları eyaletlerde gerek valiye tahsis edilen İmdâd-ı Hazariye'nin ve gerekse vilayet masraflarının tevziinde de görev yapmışlardır³³. Gerekte mahkemede *şühüdül-hâl* olarak bulunmuşlar³⁴, Eyaletten başka yerlere gönderilen askeri malzemenin naklinde gerekli olan malzemenin teminine nezaret etmişler³⁵ ve İstanbul'dan Ordu için istenen eşyaların gönderilmesinde de vazife almışlardır³⁶. Yeniçeri serdarları 1826 tarihine kadar şehirlerin asayişinden sorumlu

²⁵ *Diyarbakır Şer. Sic*, No: 356, s. 69; No: 351, s. 1

²⁶ *Diyarbakır Şer. Sic*, No: 631, s. 43. 6 Eylül 1803 tarihli bir Mektubta, söz konusu tarihte Serdar olan kişinin 4.5 ay için serdarlık Caizesi olarak 900 kuruş ödediği kayıtlıdır. bkz. *Diyarbakır Şer. Sic*, No: 356, s. 69

²⁷ *Diyarbakır Şer. Sic*, No: 299, s. 43

²⁸ *Diyarbakır Şer. Sic*, No: 626, s. 5-6

²⁹ *Diyarbakır Şer. Sic*, No: 631, s. 43; No: 351, s. 1; No: 626, s. 43; No: 299, s. 24. Nisan sonları 1817 tarihinde gönderilen bir fermanla ise bilâ-verâset fevt olan Yeniçerilerin mallarının Serdarları tarafından zabtedileceği ve bu konuda yapılan müdahalelerin önlenmesi istenmekteydi. (bkz. *Diyarbakır Şer. Sic.*, No: 590, s. 51.)

³⁰ *Diyarbakır Şer. Sic*, No: 351, s. 26-35

³¹ *Diyarbakır Şer. Sic*, No: 352, s. 20-21

³² *Diyarbakır Şer. Sic*, No: 356, s. 36

³³ *Diyarbakır Şer. Sic*, No: 356, s. 9-10-54; No: 299, s. 3

³⁴ *Diyarbakır Şer. Sic*, No: 299, s. 56

³⁵ *Diyarbakır Şer. Sic*, No: 299, s. 25

³⁶ *Diyarbakır Şer. Sic*, No: 590, s. 19

oldukları için, göreve yeni tayin olunan vali veya mutasarrıflar, beldenin asayiş ve ikametlerine ayrılan yerlerin hazırlanmasında mütesellim, kadı ve diğer görevlilerin yanısıra gönderdikleri buyruclularda, Yeniçeri serdarlarına da hitab ederek söz konusu husuların gerçekleştirilmesini istemişlerdir³⁷.

15 Haziran 1826 tarihinde Yeniçeri Ocağı'nın kaldırılması ile, ocağın kaldırıldığı ve bütün eyaletlerdeki Yeniçeri Serdarlığı teşkilâtının kaldırılarak, bunların vazifelerinin *Asâkir-i Mensûre ve Redif-i Mensûre* teşkilatlarına devredildiği yolundaki ferman bütün Anadolu'daki kazalara gönderilmiş böylece Yeniçeri Serdarlığı tarihe karışmıştır³⁸.

Kethüda Yeri-Kale Dizdarı-Kale Kethüdası-Kale Erleri

1558 yılındaki Bayezid isyanını takiben kapıkullarının (Yeniçeri ve Altıbölük Halkı) Anadolu şehirlerinde garnizonlar kurup, ticaret, esnaflık ve çiftçilik gibi işlerle uğraşmaya başlamaları sonucunda şehir merkezlerinde Yeniçeri Serdarının yanı sıra ortaya çıkan bir diğer görevli de Altı Bölük halkından olanların işlerine bakan *Kethüda Yeri* idi³⁹.

XVIII. ve XIX. yüzyıllarda Anadolu şehirlerinde görev yapan "Kethüda Yeri" hakkında fazla bir bilgi sahibi değiliz. Fakat bu yüzyıllarda diğer bütün Anadolu şehirlerinde şehirlerde olduğu gibi⁴⁰, Altıbölük halkının (sipah, silâhdar, sağ ulufeciler, sol ulufeciler, sağ garibler sol garibler) üzerlerine, Altıbölük ağalarının müşterek imzaları bulunan ve kaza kadılarına hitaben yazılan bir "mektubla" atandığını tamin ettiğimiz "Kethüda Yeri"nin bu dönemde daha ziyade asker toplanması, askere lâzım olan malzemenin temini gibi işler yaptığı görülmektedir⁴¹. Yeniçeri Ocağı'nın kaldırılmasından sonra bu teşkilât da kaldırılmış ve bunların görevleri de Mensure ve Redif Askeri teşkilatına devredilmiştir.

Erzincan Kalesi Dizdarı, kale ile ilgili bütün meselelerin sorumlusu ve kalede bulunan erlerin kumandanı idi⁴². Daha ziyade Kapıkulu Askerleri arasından seçilmekte olup, görev süreleri sınırlı olmamakla birlikte kesin olarak tesbit etmek mümkün olmamıştır. Osmanlı döneminde kale dizdarlarının tayinleri ile ilgili belgeler oldukça sınırlıdır. Kale dizdarları görevli buldukları yerlerde mutasarrıf veya valilerin emrinde bir görevli olup, şehirdeki asayişin sağlanması hususunda bunların yardımcıları durumundaydılar⁴³. Mesela 5 Mart 1823 tarihinde Diyarbakır Valisi, Kale Dizdarına yazdığı bir buyruklula ile kendi mahiyetinde bulunan askerlerden birinin fesatına binaen, Diyarbakır kalesinde kalebend edilmesi istemişti⁴⁴. Kale dizdarları, şehirde bulunan kalelerin hapisanelerine herhangi bir suçta karışanların hapsedilmesine nezaret ettikleri gibi, belirli bir süre sonra affedilenlerin salıverilmelerine de nezaret ediyorlar ve bu şekilde affedilen kişiler kale dizdarına hitaben gönderilen fermanı takiben serbest bırakılıyordu⁴⁵. Kale dizdarları görevleri gereği vali veya mütesellimlere karşı sorumlu olduklarından onların her konuda verdikleri emirleri yerine getirmekle yükümlüydüler. Vali ve mütesellimlerin askeri ve idari konularda verdikleri emirleri uygulayan ve bir nevi bu konularda onların yardımcıları olan Kale dizdarları, aynı zamanda şehrin yetkili bir görevlisi olup, bu sebeple sözlerine itimat edilen kişiler idi. Meselâ Ocak sonları 1803 tarihli bir hüccetten anlaşıldığına göre, iki kişi arasında alacak yüzünden ortaya çıkan

³⁷ *Diyarbakır Şer. Sic*, No: 356, s. 45; No: 351, s. 4

³⁸ *Diyarbakır Şer. Sic*, No: 631, s. 56-57-58-59

³⁹ Mustafa Akdağ, "Genel Çizgileri ile XVIII. Yüzyıl Türkiye Tarihi", *TAD*, IV/6-7, s.213

⁴⁰ R Özdemir, *Ankara*, s. 153

⁴¹ *Diyarbakır Şer. Sic*, No: 590, s. 19

⁴² (BOA), *Ali Emiri Tasnifi III. Mustafa*, Gömlek No: 338, Sıra No: 27287

⁴³ *Diyarbakır Şer. Sic*, No: 356, s. 93

⁴⁴ *Diyarbakır Şer. Sic*, No: 351, s. 8

⁴⁵ *Diyarbakır Şer. Sic*, No: 351, s. 10, No: 355, s. 11

anlaşmazlıkta erbâb-ı vuküftan olan Kale Dizdarı Ağa'nın ifadesi doğrultusunda dava halledilmişti⁴⁶.

Kale kethüdası ise miri malları ve kale hizmetleri hususunda Kale Dizdarının yardımcısı durumunda idi. Kalede dirlik ve düzenliğinin sağlanmasının yanısıra verilen emirlerin uygulanmasında da, Kale Dizdarına yardımcı oluyordu⁴⁷.

Kale Dizdarı ve Kale Kethüdasının emri altında bulunan *Kale Erleri* ise buraya beratla tayin edilmekte olup, görevleri karşılığı Timar tevcih edilir ve dizdar veya kethüdanın arzı ile atanırlardı⁴⁸. Kale erleri topçu, cebeci, tüfenk endaz, sipahi, zenberekçi, kuloğlu ve yeniçeri gibi değişik askeri sınıflara mensub olup, kalesinde sayıları oldukça fazlaydı. Kale erleri mensub oldukları askeri sınıf içerisinde derece yükseltmekte olup, uygunsuz hareketlerde bulunanların ise rütbeleri indirilirdi. Meselâ Nisan sonları 1822 tarihinde Yeniçeri Ocağı 8. bölük ağalından Mustafa b. Aziz'e *Turnacılık rütbesi*⁴⁹ Aralık başları 1823 tarihinde ise yine Yeniçeri Ocağı 8. bölük Ağalarından Halil Ağa'ya *Ser-Zağra payesi* tevcih edilmiş ve durum kale dizdarına gönderilen buyruğular ile bildirilmişti⁵⁰. Buna karşılık Eylül başları 1785 tarihinde "Mal-ı miriye müdahale etmemesi için, *Saksoncubaşılık* tevcih olunan" Abdulrefi, söz konusu hareketlerine devam ettiğinden, Rakka'ya sürgün edilmesi hakkında emir gönderilmişti⁵¹. Kalelerde görevli olan erlere, askeri seferler sırasında sakat kalmaları durumunda belirli bir miktarda *tekaüt maaşı* bağlanmaktaydı. Mesela 14 Mart 1797 tarihinde eşkiya müsademesinde gözünden yaralanarak kör olan Mustafa Ağa'ya, Diyarbakır Gümrüğü malından yevmiye 20 sağ akçe maaş bağlanmıştı⁵². 25 Aralık 1814 tarihinde ise yine eşkiya ile yapılan muharebede yaralanan topçu ustalarından Ali'ye 60 kuruş tekaüt maaşı bağlanmıştı⁵³.

Yeniçeri ocağının kaldırılmasından sonra, kale dizdarı ve kethüdası görevlerini Mansure ve Redif askeri teşkilatına devretmişler, Kale Erleri ise 1831 tarihine kadar görevlerini sürdürmüşler ve bu tarihte yerlerini Mütessesimlerin Kapu halkına devretmişlerdir⁵⁴.

OSMANLI DEVLETİ'NDE YENİÇERİLERİN ASAYİSSİZLİĞİNE DAİR

Osmanlı Devleti döneminde Erzincan Kale'sinin faal bir durumda olduğu ve çok sayıda askeri bünyesinde bulundurduğu bilinmektedir. Erzincan Kalesi, Osmanlı döneminde de çeşitli onarımlar geçirmiştir. Erzincan Kalesi de, diğer Anadolu şehirlerinde olduğu gibi Yeniçeri Serdarı'nın yanı sıra *Dizdar*, *Kethüda* ve *Kale Erleri*'nden meydana gelen bir teşkilât tarafından yönetilmekteydi⁵⁵. Mesela Eylül sonları 1760 tarihli bir hükümden anlaşıldığı üzere, bu tarihte Erzincan Kalesi Yeniçeri Zabıtlığı (serdarlığı) Erzurum'da ikamet eden, Kars Kalesi eski Yeniçeri Zabiti Turnacıbaşı Ali'ye ihale edilmiş ve bir an önce Erzurum'dan hareketle görevine başlaması istenmişti⁵⁶.

⁴⁶ *Diyarbakır Şer. Sic*, No: 356. s. 3.

⁴⁷ Rifat Özdemir, *Ankara*, s.155

⁴⁸ (BOA), *Maliyeden Müdevver*, No: 3391, s. 422-423-424428-429

⁴⁹ *Diyarbakır Şer. Sic*, No: 351, s. 26

⁵⁰ *Diyarbakır Şer. Sic*, No: 351, s. 35

⁵¹ *Diyarbakır Şer. Sic*, No: 352, s. 20-21

⁵² (BOA), *Cevdet Zabtiye*, No: 2241

⁵³ (BOA), *Cevdet Askeri*, No: 9745

⁵⁴ R. Özdemir, *Ankara*, s. 155-156

⁵⁵ (BOA), *Mühimme 161*, s.89, H.269, Belge 6

⁵⁶ (BOA), *Mühimme 162*, s.37, 38, H.84-H.86. "...vusulünde nizam-ı mezbure dair yedinde olan ferman ve kapu mektubunu zabıt-i mumaileyhe teslim ve sen ber-muceb-i emr-i ali Erzurumdan hareket ve ber-vech-i ta'cil savb-ı memurene azimet idüb hilaf-ı emr-i ali avk ve tehirden hazer eylemen babında ferman sadır olmuştur Fi evasıt-ı S 1174..." (Eylül Sonları 1760).

Mart Sonları 1767 tarihli bir hükümde,

“...*Erzincan Vilayeti teva’if-i askeriyeden ibaret bir mahal olub beher hal ahalisi fukarasının aramış-i hal ve refah-ı balleriyle nizam ve intizamı lazime-i halden iken bazı ayan ve ihtiyaran-ı vilayetin rehavet ve ‘adem-i ihtimamları hasebiyle ve eşkıya zümresi fırsat-yab ve bir müddetden berü mukteza-yı hevaların icra ve hilaf-ı şer’-i şerif harekata tasaddi ile fukara ve züefaya tasallut ve dilhahları üzere celb-i emval ve hetk-i i’raz ve enva’-i mezalime müsareet ve gunagun kabahat ve şenaate cesaret eylediklerinden naşi nizam-ı memlekete halel tatarruk ve fukara ve züefanın emn ve rahatları meslub ve mefkud olub ahvalleri diğergun ve eşkıyanın zulm ve fesadları gün be-gün mütezayid ve efzun olmağla vücuhla nizama muhtaç...*” olduğundan bahsedilmektedir ki, bu söz konusu tarihlere Erzincan havalisindeki asker sayısının oldukça fazla olduğunu göstermektedir⁵⁷. Bununla birlikte gerek askeri gurupların sebep oldukları asayişsizlik hadiseler ve gerekse Erzincan Kale’sinin iç memleket olup, eskiden beri serhad ve ribat olmamasından dolayı buradaki askerlerin hizmetlerine gerek kalmamasından; Nisan Başları 1759 tarihli bir hükümden anlaşıldığına göre Erzincan Kale’sinde görevli 138 nefer Yeniçerinin Ahıska Kale’sinde görevlendirilmeleri için ferman gönderilmiştir⁵⁸. Yine bu dönemde Eylül başları 1760 tarihli bir hükümden anlaşıldığına göre Erzurum Kale’sindeki görevli Yeniçerilerin bir kısmının da Bender Kale’sinde görevlendirilmeleri için ferman gönderilmiştir⁵⁹.

Yeniçerilerin gerek merkezde ve gerekse taşrada nöbetçilik suretiyle buldukları zamanlarda da yerleşik halk ile olan münasebetlerinde büyük olumsuzlukların yaşandığı tartışılmaz bir gerçektir⁶⁰. XVIII. Yüzyılın ikinci yarısında *Mühimme Kayıtlarına* yansıyan belgelerden bu durumu açıkça tespit etmek mümkün olmaktadır.

XVIII. Yüzyılın ikinci yarısında yani 1750-1800 tarihleri arasında Yeniçerilerin ve buna ilave olarak diğer askeri gurupların sebep olduğu hadiseler bütün Osmanlı topraklarında önemli ölçüde asayişsizlik problemleri ortaya çıkarmıştır. Mesela Ocak Ortaları 1759 tarihli bir hükümden anlaşıldığına göre, Antakya ahalisinden bazılarının yeniçerilik iddiası ile vergi vermedikleri belirtilerek, bunun önlenmesi istenmekteydi⁶¹. Şubat Sonları 1757 tarihli bir başka hükümden anlaşıldığı üzere, Erzurum Kale muhafazasında iken vefat eden yeniçerilerin mevaciclerinin haksız yere hak etmeyenlere dağıtıldığı belirtilerek, bunun önlenmesi istenmişti⁶².

Kasım Başları 1764 tarihli bir hükümde yer alan kayıtlar, bu dönemde Erzincan’a oldukça yakın olan Eğin Kazasında da yeniçerilerin eşkıyalık hareketlerinde bulduklarını göstermektedir. Kasım Başları 1764 tarihinde Eğin’e mübaşir olarak gönderilen Yusuf’a gönderilen hükümde,

“... *Eğin kasabası ve kurası ahalisi ve reayası arzuhal idüb zikr olunan kasaba ve kura sakinlerinden Yeniçerilik iddiasında olan Feyzullah oğulları Ömer ve Abdurrahman*

⁵⁷ (BOA), *Mühimme 165*, s.149, H.480, Belge 15

⁵⁸ (BOA), *Mühimme 161*, s.89, H.269, Belge 6. “...Erzincan Kalesi iç memleketde olub kadimden berü serhad ve arz-ı ribat olmayub nuhafazaya dair hidmet-i lazime olmadığından kale-i mezbure muhafazasına müteayyin 138 nefer Dergâh-ı Muallam Yeniçerileri yamakanının kale-i mezburede lüzumları olmayub külliyyen ref’ ve esamileri ile Ahışa Kalesi muhafazasına tayin ve sevk ve tesyirleri ferman olmağla yamakan-ı merkumenin mutasarrıf oldukları esamileri kaleminden Ahışa Kalesi’nin defter-i icmaline kayd ve idhal ve kendüleri ‘aceleten memur oldukları Ahışa Kalesi muhafazasına sevk ve tesyir ve bir gün evvel savb-ı memurlarına irsal ve isalleri babında ferman sadır olmağın Fi evasıt-ı Ş 1172...”

⁵⁹ (BOA), *Mühimme 162*, s.25-26, H. 55-56, Belge 8

⁶⁰ Bu konuda bkz. Yaşar Baş, “Merkez ve Taşrada Yerleşik Yeniçeri-Halk Çekişmesi”, *Elektronik Sosyal Bilimler Dergisi* www.esoder.org, 13/49 (Bahar 2014), s. 324-365.

⁶¹ (BOA), *Mühimme 161*, s.23-24, H.63, Belge 2

⁶² (BOA), *Mühimme, 159*, s.39, H.95, Belge 4

ve Şehsuvar oğulları Deli Halil ve Küçük Salih ve Canik oğlu Deli Ömer ve Bali oğlu Mahmud ve Halil oğlu Uzun İsmail ve karındaşı oğlu Memiş ve Ömer oğlu Bekir ve Bek oğlu Muhammed kendü hallerinde olmayub yetmiş senesinden berü başlarına on beşer ve yigirmişer nefer eşkıyayı cem' ve enva'-i fesadat ile nice bi-cürm kimesnelere hilaf-ı inha şerr ilka ve bi-gayr-ı hakkın gasb-ı emval ve bağ ve bağçe ve bazarlarda alet-i harb ile geşt ve güzâr ve ehl-i ırzın üzerlerine hücum ve gasb-ı emval ve kat'-ı tarik ve katl-i nüfusa cesaret ve emniyetleri meslub ve bazıları evlad ve iyallerin terk ve diğergünü'l-hal ...” oldukları ve buna ilave olarak

“...eşkıya-yı merkume birbirleriyle yekdil ve ebna-i sebinin öğüne inüb ve hacc-ı şerifden avdet iden Eğin hacıların yolların kesüb malların garet ve bazılarının cerh ve mahkeme muhızı İsmail'i ve oğlu İsmail'i katl ve Şir Ali oğlu İsmail'i pareleyüb ve büyüüt ve dükkânlar açub nehb-i emval ve ibadullahın emn ve rahatları...” olmadığını belirtilerek, bunun önlenmesi istenmekteydi⁶³. Temmuz ortaları 1772 tarihli hükümden anlaşıldığına göre, Eğin kazasında eşkıyalık hareketlerinde bulunan yeniçeriler, Malatya Sancağı Mutasarrıfı eski Vezirlerden Mustafa Paşa tarafından nezre bağlanmış ve vilayete girmeleri yasaklanmıştı. Ancak Mustafa Paşa'nın

“...hareket ve azimetinden sonra şakiyun-ı mezburun yine vilayetine gelüb başlarına erazil ve eşkıyayı cem' birle kema fi'l-evvel fesad ve şekavete şüru' itmeleriyle mukaddema ocakdan tayin olunan mübaşir marifeti ve cümle ittihadıyla şakiyun-ı mezburun ve aveneleri buldukları mahallerde ahz ve temin-i ibad ve tathir-i bilad için Samsun Kalesine vaz' ve kalebend olunub ve eğer firar ve guybet ile ele girmezler ise ahali-i vilayet bi'l-cümle taahhüd ve ittifak ile bade'l-yevm kaza-i mezbura uğratmayub ısrar iderler ise 'ala-eyy-i halin ahz ve habsde ibka ve tertib-i cezaları...”nın verilmesi istenmekteydi⁶⁴.

Yine bu dönem içerisinde gerek aynı kazada bunun ve gerekse ayrı kazalarda bulunan yeniçerilerin aralarında anlaşmazlıkların devam ettiği bir gerçektir. Mesela Ekim Ortaları 1771 tarihli, Eğin kazasındaki Yirmi Beşinci Bölük ve Otuz Birinci Bölük ağa, alemdar ve ihtiyarlarına hitaben gönderilen bir hükümde, “...Bir müddetden berü ol taraftaki ocaklu beyninde bila-muceb bazı münazaa ve berudet tekevün ve ahali-i memleket ol vecihle bi-huzur ve mutazarrır ve ehl-i ırz taifesi mütekeddir ve emn ve rahatdan meslub oldukları istima'...” olduğundan bunun önünün alınması istenmekteydi⁶⁵. Öte yandan Eylül Sonları 1774 tarihinde Erzurum ve Bayburt'ta bulunan askeri taife birbirleri ile muharebe etmiş ve halk bundan bir hayli zarar görmüştü⁶⁶. Bu sebeple bunun önlenmesi istenmekteydi.

Bu dönemde gerek yeniçeri-devlet ve gerekse yeniçeri-halk münasebetlerinde görülen çekişme konularını; yeniçerilik iddiasıyla haneye, cana, mala saldırı ve katletme, vergi vermeme ve sair haksız kazanç sağlama, halka ve esnafa müdahale, haksız vergi ve gelir sağlama, mesleki hile ve usulsüzlükler, yeniçerilerin kendi aralarında çıkan çatışmalar, gayr-i müslim reayaya karşı yapılan uygunsuzluklar, yeniçerilerin sebep oldukları yangınlar ve yeniçerilerin kadınları tehdit ve tacizi gibi başlıklar altında toplamak

⁶³ (BOA), *Mühimme 164*, s.185, H.749, Belge 14

⁶⁴ (BOA), *Mühimme 169*, s.161, H.267, Belge 21. Ayrıca bkz.

⁶⁵ (BOA), *Mühimme 169*, s.176, H.289, Belge 22

⁶⁶ (BOA), *Mühimme 166*, s.200, H.464, Belge 20 “...otuz bir bölükün neferatıyla muharebeye tasaddi ve minarelerden birbirlerine tüfenk endahte ve şerr ve mazarratlarından ahali ve fukara perakende ve perişan olduklarından...” “...eşkıya-yı merkume vilayete duhul itmek üzere yigirmi bin guruş ve kahve ve haneleri (kahvehaneleri) men' olunub zümre-i Yeniçeriyan ve sair silah ile geşt ve güzâr eylememeleriçün beş bin guruş ve kaza-i mezkûr otuz bir bölükün ve yigirmi beş cemaatin ortalarından ibaret olmağla erazil ve eşkıyadan olanları yoldaşlık daiyyesiyle istishab birle ibadullahı ızzar eylememeleri şartıyla tekrar iki bin guruş nezre kat'...”

mümkündür⁶⁷. Yukarıda sayılan uygunsuzlukların büyük bir bölümünün bu dönemde Erzincan kazasında da gerçekleştiği görülmektedir.

ERZİNCAN'DA YENİÇERİLERİN ASAYİSSİZLİĞİNE DAİR TESPİTLER

XVIII. yüzyılın ikinci yarısında Erzincan'daki yeniçerilerin asayişsizliği konusuna girmeden önce konunun daha iyi anlaşılabilmesi için, giriş bölümünde kısaca bahsedilen Erzincan'ın Osmanlı dönemindeki idari durumu hakkında bazı bilgilerin verilmesi uygun görülmüştür.

Çaldıran Savaşı öncesinde Safevi hâkimiyetinde bulunan Erzincan, savaş sonrasında savaşız olarak Osmanlı hâkimiyetine girmiştir. Erzincan'ın Osmanlı hâkimiyetine girdiği ilk yıllarda Bayburt ile birlikte Bıyıklı Mehmed Paşa'ya beylerbeylik merkezi olarak verildiği anlaşılmaktadır. Ancak bu uygulama fazla uzun sürmemiş 1515 yılında Diyarbekir Vilayeti'nin kurulması ve ilk beylerbeyliğine de Bıyıklı Mehmed Paşa'nın atanması ile birlikte Erzincan, Kemâh ile birlikte Rum-ı Hadis Vilayeti bünyesine dâhil edilmiştir⁶⁸. Diyarbekir Vilayeti'nin ilk idari taksimat düzenlemesine ait bazı kaynaklarda Kemâh ve Bayburt sancağına yer verilmesi, Bıyıklı Mehmed Paşa'nın Diyarbekir'e tayininden önce Bayburt ve Erzincan taraflarında olmasından kaynaklanmış olabileceği şeklinde yorumlanmaktadır⁶⁹.

Kanuni devrinin başlarında Osmanlı Devleti'nin sancak ve kaza taksimatı ile bilgi bulunan bir merkezi kanun-nâmedeki bilgilere göre Erzincan, Şam Vilayeti'ne bağlı Kemâh Sancağı'nın bir kazası durumundadır⁷⁰. 1534 İrakeyn Seferi'nden sonra Erzurum Vilayeti'nin kurulmasından sonra Kemâh Sancağı buraya bağlanmış dolayısıyla Erzincan da Kemâh Sancağı'nın bir kazası olarak artık Erzurum Vilayeti bünyesine dâhil olmuştur⁷¹. 1566 yılına kadar Kemâh Sancağına bağlı bir kaza olan Erzincan Kazası daha sonraki süreçte Kemâh ile birlikte birer kaza olarak Erzurum Sancağına bağlanmışlardır⁷².

Erzincan, uzun süre Erzurum Eyaleti'nin paşa sancağı olan Erzurum Sancağı'nın bir kazası olarak idari taksimat içerisinde yer almıştır.

Tanzimat'a doğru gidilen süreçte 1831 yılına tarihlenen⁷³ ancak Tuncer Baykara'nın 1820 yılından öncesine ait olduğunu ileri sürdüğü bir idari taksimat listesine göre Erzincan, Erzurum Eyaleti'ne bağlı bir sancak olarak kaydedilmiştir. Mevcut bilgiler, Erzincan'ın 19. yüzyılın ilk çeyreğine doğru sancak statüsüne alındığını göstermektedir⁷⁴.

⁶⁷ Yaşar Baş, "Merkez ve Taşrada Yerleşik Yeniçeri-Halk Çekişmesi", *Elektronik Sosyal Bilimler Dergisi* www.esoder.org, 13/49 (Bahar 2014), s. 362

⁶⁸ İsmet Miroğlu, "Erzincan", *TDV İslâm Ansiklopedisi*, C. 11, İstanbul, 1995, s. 320-321; Ayrıca bkz. İsmet Miroğlu, *Kemâh Sancağı ve Erzincan Kazası (1520-1566)*, TTK yay., Ankara, 1990, s. 17-21.

⁶⁹ Nejat Göyünç, "Diyarbakir Beylerbeyliği'nin İlk İdarî Taksimatı", *İstanbul Üniversitesi Edebiyat Fakültesi Tarih Dergisi*, S. 23 Mart 1969, s. 34.

⁷⁰ Beyazıt Devlet Kütüphanesi, *Veliyüddin Efendi Kitaplığı No. 1969*, vr. 116/b. Bu kanun-namede yer alan Erzincan hakkındaki bu bilgiyi başka bir kaynaktan teyit etmek mümkün olmamıştır. Bununla birlikte 1515-1534 tarihleri arasında Anadolu'daki pek çok yerin idari taksimatı noktasında bazı karışıklıkların olduğunu da söylemek mümkündür.

⁷¹ İ. Miroğlu, "Erzincan", *TDV İslâm Ansiklopedisi*, C. 11, s. 321.

⁷² İ. Miroğlu, *Kemâh Sancağı ve Erzincan Kazası*, s. 22-23.

⁷³ Fazıla Akbal, "1831 Tarihinde Osmanlı İmparatorluğu'nda İdarî Taksimat ve Nüfus", *Belleten*, C. XV, S. 60, Ekim 1951, s. 623; Tuncer Baykara, *Anadolu'nun Tarihî Coğrafyasına Giriş I Anadolu'nun İdarî Taksimatı*, Türk Kültürünü Araştırma Enstitüsü yay., Ankara, 1988, s. 116-117.

⁷⁴ Tuncer Baykara, *Anadolu'nun Tarihî Coğrafyasına Giriş I Anadolu'nun İdarî Taksimatı*, Türk Kültürünü Araştırma Enstitüsü yay., Ankara, 1988, s. 116-117.

1839-1850 yılları arasında Erzurum Eyaleti'ne bağlı bir sancak olarak görülen Erzincan, bu yıldan sonra 1864 Vilayet Nizâmnâmesi'ne kadar Erzurum Vilayeti'ne bağlı bir kaza konumunda kalmıştır. 1864 Vilayet Nizâmnâmesi'nden sonra yeniden Erzurum Vilayeti bünyesinde bir sancak olarak yazılmaya devam etmiştir. Devlet salnâmeleri kayıtlarına göre XIX. yüzyılın sonları ve XX. yüzyılın başlarına kadar bu statüsünü devam ettirmiştir. 1902 yılında Erzurum Vilayeti Erzurum, Erzincan ve Bayezid sancaklarından müteşekkildi⁷⁵. Osmanlı idaresi döneminde, XVII. yüzyıldaki bazı isyan hareketleri dışında şehirde önemli bir olay meydana gelmemiştir. Sınırlara uzaklığı sebebiyle XIX. yüzyıla kadar ordular için sadece bir konak yeri olan Erzincan, bu yüzyılda Rus istilâlarıyla yeniden askerî önem kazanıp bir hareket üssü olmuştur. XIX. yüzyılın ikinci yarısında da sınırların Erzurum'a yaklaşması üzerine Dördüncü Ordu Müşirlik merkezi Erzincan'a nakledilmiştir⁷⁶. Erzincan 1923 yılında bir vilayet olarak teşkilatlandırılmış ve bu statüsünü devam ettirmektedir⁷⁷.

XVIII. Yüzyılın İkinci Yarısında Erzincan'daki Yeniçerilerin Asayişsizlikleri

Osmanlı devletinin gerileme dönemine girmesi ile birlikte toprak kayıpları başlamış ve devletin çeşitli müesseselerinde başlayan bozulmalar, kendisini askeri siteme de de ağır bir şekilde hissettirmiştir. Erzincan Vilayeti'nin "...teva'if-i askeriyeden ibaret bir mahal ..." olmasından dolayı, bu dönemde askeri gurupların sebep oldukları asayişsizlik hareketlerinin, bu bölgede de oldukça ağır bir şekilde hissedildiği görülmektedir.

XVIII. Yüzyılın ikinci yarısında yani 1750-1800 tarihleri arasında Yeniçerilerin ve buna ilave olarak diğer askeri gurupların sebep olduğu hadiseler, bütün Osmanlı topraklarında önemli ölçüde asayişsizlik problemleri ortaya çıkarmıştır. Bununla birlikte bu asayişsizlik hadiselerinin çok daha eski tarihlerden itibaren olduğunu gösteren kayıtlar da bulunmaktadır. Mesela 27 Haziran 1747 tarihli Erzurum Valisi tarafından gönderilen bir tahriratta, "... Erzincan ahalisi Yeniçeri olup beynlerinde fitne ve fesad olduğu..." olduğu bildirilmektedir⁷⁸. Ancak 1750 tarihinden sonra bu hadiseler daha da artmıştır.

Mart Sonları 1767 tarihli bir hükümde yer alan

"...Erzincan Vilayeti teva'if-i askeriyeden ibaret bir mahal olup beher hal ahalisi fukarasının aramiş-i hal ve refah-ı balleriyle nizam ve intizamı lazime-i halden iken bazı ayan ve ihtiyaran-ı vilayetin rehavet ve 'adem-i ihtimamları hasebiyle ve eşkiya zümresi fırsat-yab ve bir müddetden berü mukteza-yı hevaların icra ve hilaf-ı şer'-i şerif harekata tasaddi ile fukara ve züefaya tasallut ve dilhahları üzere celb-i emval ve hetk-i i'raz ve enva'-i mezalime mü sareet ve gunagun kabahat ve şenaate cesaret eylediklerinden naşi nizam-ı memlekete halel tatarruk ve fukara ve züefanın emn ve rahatları meslub ve mefkud olup ahvalleri diğergun ve eşkıyanın zulm ve fesadları gün be-gün mütezayid ve efsun olmağla vücuhla nizama muhtaç..." oldukları ifadesi bu sözlerimizi doğrulamaktadır⁷⁹.

XVIII. Yüzyılın ikinci yarısında *Mühimme Kayıtlarına* yansıyan belgelerden, bu durumu açıkça tespit etmek mümkün olmaktadır. Bu kayıtlardan hareketle, bu dönemde Erzincan'da meydana gelen asayişsizlik hareketleri hakkında şunlar söylenebilir.

Şubat ortaları 1757 tarihli bir hükümden anlaşıldığına göre, bu tarihlerde Erzincan Yeniçeri Zabiti (serdarı) Ebubekir Ağa olup

⁷⁵ Ela Özkan, *19. Yüzyılda Osmanlı Devleti'nin İdari Taksimatı (1839-1914)*, Fırat Üniversitesi Sosyal Bilimler Enstitüsü Tarih Anabilim Dalı Basılmamış Doktora Tezi, Elazığ, 2017, s. 86, 122, 173.

⁷⁶ İsmet Miroğlu, "Erzincan," *TDV İA*, C.11, s.318-321

⁷⁷ İsmet Miroğlu, "Erzincan", s. 321.

⁷⁸ (BOA), *Cevdet Dâhiliye*, No:13478

⁷⁹ (BOA), *Mühimme 165*, s.149, H.480, Belge 15

“...İbadullahın emn ve rahatlarıçün zabıtlığı umuruyla gece halinde mutad ve kanun üzere sukkda kol ile gezerken Erzincan sükkanından Kara Murtaza oğlu Hüseyin ve karındaşı Ahmed ve Mormorikoğlu İsmail ve Bevayikoğlu Hacı Ahmed ve Büryancı Feyzullah ve Peynirci Cin Ahmed ve Bölükbaşıoğlu Ali ve Karşlıoğlu İbrahim ve Terezci İshak ve Leblebici Osman ve Kara Murtazaoğlu'nun katırcısı ve Hancı Yusuf'un oğlu Ahmed dimekle maruf şakiler bir mahalde şurb-ı hamr ve fisk ve fesada mutasaddi iken eşkiya-yı mezburun üzerlerine uğrayub ahzlarını murad eylediğinde şakiyun-ı mezburun murisleri zabıt-i mumaiyleh Ebubekir'in bir uğurdan alet-i harble üzerine hücum ve işbu sene-i mübarekede darb ve cerh ve bi-gayr-ı hakk katl eyleyüb ve bir nefer çukadarının dahi parmaklarını kat' ve ziyade gadr...” etmişlerdir. Bunun üzerine “...madde-i katl sabit olanların hüccet-i şer'iyeleri ahz ve kisasen ceza-yı şer'iyyelerin tertib ve icra ve şer'en kalebendi muktezi olanların Erzurum Kalesine kalebend ve haklarında lazım ...” gelenin yerine getirilmesi için ferman gönderilmiştir⁸⁰.

Mart Sonları 1757 tarihinde Erzurum Valisi ve Erzincan Kadısına gönderilen fermanın anlaşıldığına göre, Şubat Ortaları 1757 tarihinde Erzincan'da Yeniçeri Serdarı Turnacıbaşı Ebubekir Ağa'nın öldürülmesi hadisesine karışanların sayısının daha da fazla olduğu anlaşılmaktadır. Buna göre bu hadiseye Kara Murtaza oğlu Hüseyin, Kara Murtaza oğlu Hüseyin'in kardeşi Köse Ahmed, Mormorikoğlu İsmail, Bevayikoğlu Hacı Ahmed, Arpacıoğlu Büryancı Feyzullah, Peynirci Cin Ahmed, Bölükbaşıoğlu Deli Ali, Karşlıoğlu İbrahim, Bazarcıoğlu İshak, Leblebici Osman, Kara Murtazaoğlu'nun katırcısı ve Hancı Yusuf'un oğlu Çörekçi Ahmed'in yanısıra Kemahlı Muhammed, Büryancı Hüseyin, Hanceroğlu Hasan Ağa, Nalbandoğlu İbrahim Alemdar, Lengerlioğlu Salih, Yedibela Mahmud, Yedibela Mahmud'un kardeşi Deli Ali, Gürcüoğlu İbrahim Beğ, Uzun Ali ve Berzamlı Bekramoğlu İbiş'in de karıştıkları tespit edilmiştir. Bu kişilerden sadece üçü yakalanmış olup, diğerleri firar etmişlerdir. Firar eden şahıslar “...zuhur eylediklerinde kasaba-i mezbure ahali ahz ve vülat ve hükkama teslim eylemeleri hususu rabita-i kaviiyyeye rabt ve yigirmi bin gurus nezre...” bağlanmış olup, biran önce yakalanmaları hususunda gerekenin yapılması istenmektedir⁸¹.

Bu hadiseye karışanlar arasında isimleri geçen Lengerlioğlu Salih ve Gürcüoğlu İbrahim Beğ'in Yeniçeri oldukları ve 1760 tarihinde Erzincan'da gerçekleşen 31 bölük ve 71 cemaat neferatının gece ve gündüz birbirleriyle muharebe ettikleri hadiseler de karıştıkları görülmektedir. Ocak Başları 1760 tarihli hükümden anlaşıldığına göre bu tarihlerde Erzincan'da meydana gelen hadiselerde askerler kendi aralarında muharebe etmişler ve 3 gün boyunca çarşı ve Pazar kapanmıştır⁸². Eylül Başları 1760 tarihinde Erzurum valiliğinin Şehsuvar-zade es-Seyyid el-Hac Mustafa Paşa'ya tevcih edilmesi üzerine, Erzurum Kadısı ve Kale Dizdarlarına gönderilen hükümde, bölgede bulunan eşkiyaların “... nefyi mucib olanları kale-i mezbureden nefy ve tard ve kalebendi iktiza ve şer'en tertib-i cezaları icab idenleri kale-i mezbure irsal ve muhkem kalebend...” edilmeleri istenmekteydi⁸³. Bununla birlikte Mart Ortaları 1762 tarihli Erzurum Valisi Vezir İbrahim Paşa'ya gönderilen hükümden, Erzincan'daki Yeniçeri Serdarı Ebubekir Ağa'nın

⁸⁰ (BOA), *Mühimme 159*, s.32, H.77, Belge 3

⁸¹ (BOA), *Mühimme 159*, s.93, H.245, Belge 5

⁸² “... bu hilalde Erzincan kasabasında sakin otuz bir bölük ve yetmiş bir cemaat neferatı tarafeyn olub ruz ve şeb birbirleriyle muharebe ve serdengeçdi ağalarından Topal Yusuf ve Abdalbaki ve Çalık Ahmed ve Abidin ve Boz Ağa ve Hacı Mehmed ve sairleri taife-i mezbureye mu'ayyen olub serdarları Cehudoğlu Süleyman nam müfsid ile ser-cemiyet Lengerlioğlu Salih ve Gürcüoğlu İbrahim ve Dizdaroğlu nam müfsidler ile mukatele idüb üç gün çarşı ve bazarı kapatdıklarını istimaın oldukda mübaşir tayin idüb eşkiya-yı mezbure inkıyad itmeleriyle bi'n-nefs kendin veyahud kethüdanın memuriyetiçün emr-i şerifim südurına muhtaç olduğu ...” Fi evasıt-ı CA 1173. Bkz. (BOA), *Mühimme 161*, s. 277-78, H.835, Belge 7

⁸³ (BOA), *Mühimme 162*, s.25-26, H. 56, Belge 9

öldürülmesi hadisesine karışanların bu tarihe kadar hala yakalanamadığı anlaşılmaktadır⁸⁴. Bu kişiler yakalanamadığı gibi geçen zaman içerisinde çeşitli vesilelerle ile Erzincan'a geri dönmüşler ve Erzincan ahalisinden “...*Naib Süleyman Efendi ve Deynek Molla Salih nam müfsidlerin sevk ve işvaları ve Şaban Ağa torunu Mehmed Ağa ve Beşir oğlu Abdullah'ın takviyye-i cem'iyet fikr-i fasidiyle Ekrad taifesinden vafir erazil eşhası ortaya oturub esvakda müsellağ geşt ve gūzar ve ehl-ırza isal-ı mazarrat ve hasar ve kahvehanelerde mizan ve melanetlerin icraya...*” devam etmişlerdir. Mart Ortaları 1762 tarihli Erzurum Valisi Vezir İbrahim Paşa'ya gönderilen hükümdede, Erzincan'a Kethüda veya Baş Ağa göndererek bu meselenin halledilmesi, eğer mümkün olmaz ise bizzat İbrahim Paşa'nın Erzincan'a gidip “...*eşkiya-yı mezburenin etrafı teferrük ve guybelerine ruhsat göstermeyerek şenaat-ı mezbureye cüret iden eşkiyayı ahz ve cürm ve töhmetlerine göre iktiza iden tedib ve guşmallerini ve mücazat-ı layıklarını zabıtları marifetiyle tertib ve icra ve levs-i fesad ve şekavetlerinden memleketi taşfiye...*” ederek Erzincan'ı zabt ü rabt altına alması istenmekteydi⁸⁵.

Eylül Ortaları 1762 tarihli bir hükümden anlaşıldığına göre Erzurum Valisi Vezir İbrahim Paşa'nın bizzat Erzincan'a giderek, düzeni sağladığı anlaşılmaktadır. İbrahim Paşa'nın “...*Erzurum'dan hareket ve Erzincan'a vürudunda eşkiya taifesi firar ve guybet eylemeleriyle sergerdelerinden Şaban Ağa torunu Mehmed ve Zeynelabidin nam serdengeçdi ağaların reis-i eşkiya olduklarını ve kemal-i şekavet ve tuğyanlarını ahali ihbar ve izalelerini istida eylediklerini binaen şakiyan-ı mezburan ile sair ele girenlerden birkaç müfsidin zabıtları marifetiyle cezaları tertib...*” edilmiş ve toplandıkları kahvehaneleri yıkılmıştır. Firar edenlerin bundan sonra Erzincan'a ayak basmamaları ve yıkılan kahvehanelerin yeniden yapılmaması için “...*Erzincan'da olan dört aded ortaların serdengeçti ağaları kırk beşbin gurus nezri kabul...*” kabul etmişlerdir⁸⁶.

Ancak Mart sonları 1767 tarihli bir hükümden anlaşıldığına göre aradan geçen 5 sene zarfında, Erzincan'daki hadiseleri tam manasıyla önlemek mümkün olmadığından bu tarihte Erzincan'daki askeri taifenin düzeni ve bir nizama bağlanması için Turnacıbaşı Ali mübaşir olarak atanmıştır⁸⁷. Bununla birlikte Şubat Ortaları 1768 tarihli hükümden anlaşıldığına göre Erzincan'daki askeri taifenin düzeni ve bir nizama bağlanması için tayin edilen mübaşirin değiştiği ve bu göreve Serturna es-Seyyid İbrahim Ağa'nın getirildiği

⁸⁴ “...Erzincan sakinlerinden otuz bir bölükde yoldaşlık iddiasında olan zümre-i eşkiyadan Çolak Hasan Ağa ve Çiloğlu Feyzullah Bayrakdar ve Dizdaroğlu Hüseyin ve karındaşı Ali ve Gürcüoğlu İbrahim ve Lengerli Salih ve Hüdhüd oğlu Mustafa ve Nalbandoğlu İbrahim ve Timurcu Mehmed ve Satoğlu Salih ve Uzun Ali ve Köle Halil ve İmamoğlu kölesi Mehmed ve Dursun Mehmed ve Baş Dumanlı İsmail ve Gedikoğlu Halil ve Timur oğlu Osman ve Cöngü Halil nam şekavet-pişeler mukaddema Erzincan Ağasını katl eylediklerinde haklarından gelinmek üzere emr-i şerif sadır olmuş iken firar ve guybet eylediklerinde tedib olunmayub...” (BOA), *Mühimme 162*, s.350, 38, H.992, Belge 12

⁸⁵ (BOA), *Mühimme 162*, s.350, 38, H.992, Belge 12

⁸⁶ (BOA), *Mühimme 162*, s.455/H.1329, Belge 13. İbrahim Paşa tarafından yıktırılan bu kahvehanelerin yerine dükkânlar yaptırılmıştır. Ayrıca bkz. (BOA), *Cevdet Zabıtiye*, No: 647, No: 14424; *Cevdet Dâhiliye*, No: 14424

⁸⁷ (BOA), *Mühimme 165*, s.149, H.480, Belge 15. “...Erzincan Vilayeti tevaif-i askeriyeden ibaret bir mahal olub beher hal ahali fukarasının aramış-i hal ve refah-ı balleriyle nizam ve intizamı lazime-i halden iken bazı ayan ve ihtiyaran-ı vilayetin rehabet ve ‘adem-i ihtimamları hasebiyle erazil ve eşkiya zümresi fırsat-yab ve bir müddetden berü mukteza-yı hevaların icra ve hilaf-ı şer’-i şerif harekata tasaddi ile fukara ve züefaya tasallut ve dilhahları üzere celb-i emval ve hetk-i i’raz ve enva’-i mezalime müsareet ve gunagun kabahat ve şenaate cesaret eylediklerinden naşi nizam-ı memlekete hanel tataruk ve fukara ve züefanın emn ve rahatları meslub ve mefkud olub ahvalleri diğergun ve eşkiyanın zulm ve fesadları gün be-gün mütezayid ve efzun olmağla vücuhla nizama muhtaç olduğu Der-alıyyeye inha ve ahval-i fukaraya terehümün ocakdan bir müdebbir Turnacıbaşı tayin ve mazarrat-ı eşkiyadan tahlis ve temin ve fi-ma-ba’d nizamına bir tarikke hanel tataruk eylememek şartıyla nizam-ı akvaya rabt ve tanzim olunması...”

görülmektedir. Erzincan Kadısı, Kale Serdarı ve Ayan-ı Vilayet ve İşçerleri ve Ocak İhtiyarları ve Mübaşire hitaben gönderilen Şubat Ortaları 1768 tarihli fermada,

“...Erzincan Kazası tevaif-i askeriyeden ibaret bir mahall olub beher hal ahalişi fukarasının aramış-i hal ve refah-ı balleri ile nizam ve intizamı lazime-i halden iken bazı ayan ve ihtiyaran-ı vilayetin rehavet ve ‘adem-i ihtimamları hasebiyle erazil ve eşkıya zümresi fırsat-yab ve bir müddetden berü mukteza-yı hevaların icra ve hilaf-ı şer’-i şerif harekata tasaddi ile fukara ve züefaya tasallut ve dilhahları üzere celb-i emval ve hetk-i i’raz ve enva’-i mezalime müsaeret ve gunagun kabahat ve şenaate cesaret eylediklerinden naşi nizam-ı memlekete halel tatarruk ve fukara ve züefanın emn ve rahatları meslub ve mefkud olub ahvalleri diğergun ve eşkıyanın zulm ve fesadları gün be-gün mütezayid ve hadden efsun olmağla vücuhla nizama muhtaç olduğu...” olduğu belirtilerek, Erzincan’daki askeri taifenin düzen ve nizama bağlanması istenmekteydi⁸⁸.

Şubat ortaları 1768 tarihinde Erzurum Valisi İbrahim Paşa’ya hitaben gönderilen fermada, Erzincan’da meydana gelen hadiseler sebebiyle mübaşir gönderildiği belirtilerek; Erzincan kazasının “...gereği gibi tanzimine ihtimam ve dikkat...” edilmesi hususu önemle hatırlatılmaktaydı⁸⁹. Yine Şubat sonları 1768 tarihli Kemah, Eğin ve Karahisar kazaları Yeniçeri Serdarlarına yazılan bir diğer hükümde, “...Eyalet-i Erzurum’da vaki Erzincan Kazasının bir müddetden berü nizamı muhattel ve ayan ve eşrafının iğmaz ve ihmalleri hasebiyle bazı erazil ve eşkıyası ferce-yab olub hilaf-ı şer’-i şerif enva’-i zulm ve fesada mücaheret ve sükkân-ı vilayet fukarayı ve züefayı gunagun tekdir ve bi-rahat eyledikleri...” hususu belirtildikten sonra ve Erzincan kazası nizamına, Turnacıbaşı es-Seyyid İbrahim’in memur edildiği ve Seyyid İbrahim’in oraya gelmesiyle Kemah, Eğin ve Karahisar kazaları Yeniçeri Serdarlarının kendi emirlerindeki askerlerle birlikte Turnacıbaşı es-Seyyid İbrahim’in maiyetine girmeleri emredilmekteydi⁹⁰.

Şubat Ortaları 1768 de gönderilen fermana istinaden⁹¹, 16 Temmuz 1768 tarihli şerhten anlaşıldığına göre Erzincan’daki ahalinin düzeni nizam altına alınmıştır. Bu şerhte yer alan bilgilere göre, Mübaşir olarak tayin edilen İbrahim Ağa, Erzincan’daki bütün görevliler huzurunda; Eylül Ortaları 1762 tarihinde Erzincan’a gelen Erzurum Valisi Yazıcı-zade el-Hac İbrahim Paşa’nın “...ba-hüccet-i şer’iyye rabt eylediği şurut ve kuyudu...” yenileyerek ve yine sekiz madde halinde, bütün görevlilere tebliğ etmiştir (bkz. EK: I)⁹².

16 Temmuz 1768 tarihli şerhte yer alan Erzincan’daki ahalinin düzeni konusundaki 8 madde şöyledir⁹³.

“...**Birinci Madde**, Devlet-i Aliyye tarafından gelan evamir-i aliyyelerin tenfiz ve icrasına cümle ittifakıyla sa’y ve ihtimam eyleyüb ‘iyazen billahi teala hilafına hareket olunmamak ve Erzurum Valisi tarafından dahi kaide-i belde üzere iktiza iden memleket tekâlîfine ve mübaşirlerine rencide ve teaddi olunmayub cümle itaat ve inkıyad üzere hareket eyleye

İkinci Madde hukuk davasında müdde’î ve müdde’î-‘aleyh ve şuhuddan ma’da kimesne cemiyet ve alet-i harb ile huzur-ı şer’e varmıya

⁸⁸ (BOA), *Mühimme 165*, s. 344-345, H.1094, Belge 17

⁸⁹ (BOA), *Mühimme 165*, s.356, H.1130, Belge 19

⁹⁰ (BOA), *Mühimme 165*, s.347, H.1099, Belge 18

⁹¹ (BOA), *Mühimme 165*, s. 344-345, H.1094, Belge 17

⁹² (BOA), *Mühimme 165*, s. 343, H.1092, Belge 16

⁹³ (BOA), *Mühimme 165*, s. 343, H.1092, Belge 16

Üçüncü Madde cümle ittifakıyla hedm olunan beş aded kahvehane bina olunmayub ve firar iden malumu'l-esami onbir nefer eşkiyaya sahib çıkılmayub her ne zaman gelürler ise cümle ittifakıyla ahz ve zabıtine teslim oluna

Dördüncü Madde bir kimesnenin gerek sù'-i haline ve gerek hüsn-i haline mahzar virilmek iktiza itdikde marifet-i şer'le cümle muvacehesinde mahzar virilüb mucebince ilam olunduktan sonra hafiyeten virilen mahzara itibar olunmaya

Besinci Madde kaza-i mezbur reayasının iyal ve evladına ve emvaline her kangı orta neferatı rencide ve teaddi ider ise cümle ittifakıyla ortalarından redd ve dirlikden ihraç ve voyvoda tarafına teslim oluna

Altıncı Madde bir kimesne vali tarafına hilaf-ı inha şikâyet idüb arzuhal ve mübaşir kaldırdıkda şikâyet itdiği kimesne şer'en bir nesne sabit olmadığı suretde iktiza iden resm-i mübaşiriyyesi şikâyet iden sahib-i arzuhal tarafından virile

Yedinci Madde bir ortanın neferi bir kabahat ile redd olunub yahud kendü iradesiyle hilaf-ı kanun-ı padişahi bir ortadan bir ortaya nakl ve bacayış idüb sığınmak murad ider ise hiçbir ortaya kabul olunmayub voyvoda tarafına teslim oluna

Sekizinci Madde zikr olunan mevadda mugayir hareket otuz bir bölükün neferatı tarafından zuhur ider ise beş bin guruş ve yetmiş bir cemaat neferleri tarafından zuhur ider ise dört bin guruş ve otuz beş bölükün neferatı tarafından zuhur ider ise üç bin guruş ve doksan dört cemaatin neferleri tarafından zuhur ider ise iki bin guruş evkaf-ı hümayuna nezr olunub velhasıl cümlesi şurut-ı mezkureye riayet ve düsturu'l-amel tutub fi-ma-ba'd hilaf-ı şer'-i şerif ve mugayir-i kanun-ı münif olunmayub şurut-ı mukarrereye mugayir hareket kangı orta neferatı tarafından zuhur ider ise kendü ortasının neferleri bi'l-ittifak ol kimesneleri ahz ve zabıtine teslim ve şer'le lazım gelen tedibleri icrasına cümlesi taahhüd ve iltizam ve 'iyazen billahi teala şurut-ı mültezimeye muhalefet kangı ortadan zuhur ider ise ol ortanın cümle ahalileri tedib ve guşmal olunmak üzere cümle ağaları ve alemdar ve ihtiyar ve neferatı Meclis-i Şer'de takrir ve taahhüd eyledikleri... ”.

Erzincan'daki ahalinin düzeni ile ilgili 8 maddeyi havi hüccet Erzincan Naibi Mevlana Hasan Remzi tarafından İstanbul'a gönderilmiştir. Yukarıdaki maddelerden de anlaşılacağı üzere bu dönemde Erzincan'da Otuzbir bölük neferatı, Yetmişbir cemaat neferleri, Otuzbeş bölük neferatı ve Doksandört cemaati neferleri bulunmaktaydı. Bu dönemde Erzincan'da bulunan olan dört aded ortalarındaki asker sayısını tespit etmek mümkün olmamıştır. Bununla birlikte belgelerde sıkça rastlanan "...Erzincan Vilayeti tevaif-i askeriyeden ibaret bir mahal olub..." ifadesi bu sayının oldukça fazla olduğunu göstermektedir. Erzincan'da meydana gelen hadiselerde oldukça menfi bir rol oynadığı görülen bu gurupların belirli bir düzen altına alınması çabaları oldukça uzun sürmüştür. Bununla birlikte bunda yeterli ölçüde başarı sağlanıp sağlanmadığı konusu bilinmemektedir.

SONUÇ

XVIII. Yüzyılın ikinci yarısında yani 1750-1800 tarihleri arasında Yeniçerilerin ve buna ilave olarak diğer askeri gurupların sebep olduğu hadiseler bütün Osmanlı topraklarında önemli ölçüde asayişsizlik problemleri ortaya çıkarmıştır. Bu asayişsizlik problemlerinin bu dönemlerde Erzincan kazasında da olduğu tespit edilmiştir. Erzincan Kalesi, Osmanlı döneminde de faal olup çeşitli onarımlar geçirmiştir. Erzincan Kalesi de, diğer Anadolu şehirlerinde olduğu gibi Yeniçeri Serdarı'nın yanı sıra Dizdar, Kethüda ve Kale Erleri'nden meydana gelen bir teşkilât tarafından yönetilmekteydi. Bu dönemde Erzincan'da Otuzbir bölük neferatı, Yetmişbir cemaat neferleri, Otuzbeş bölük neferatı ve Doksandört cemaati neferleri bulunmaktaydı. Mühimme kayıtlarından anlaşıldığına göre bu

gurupların sebep olduğu hadiseler Erzincan Kazasının asayişini oldukça menfi olarak etkilemiştir.

1757 tarihinde Erzincan Kale Serdarı Ebubekir Ağa'nın öldürülmesi ile başlayan hadiseler 1768 tarihine kadar devam etmiştir. Erzincan Kale Serdarı Ebubekir Ağa'nın öldürülmesi hadisesine karışanların büyük bir bölümünün Erzincan'da görev yapan Yeniçerilerin çeşitli ortalarına mensup olduğu görülmektedir. Bu kişilerin büyük bir bölümü yakalanmadığı gibi 1760 tarihinde Erzincan'da gerçekleşen 31 bölük ve 71 cemaat neferatının gece ve gündüz birbirleriyle muharebe ettikleri hadiselerle de karıştıkları anlaşılmıştır. Eylül Ortaları 1762 tarihinde Erzurum Valisi Vezir İbrahim Paşa bizzat Erzincan'a giderek, düzeni sağlamıştır. Yazıcı-zade el-Hac İbrahim Paşa, Yeniçerilerin kahvehanelerini yıktırılmış, yerlerine dükkânlar yaptırmış ve Yeniçeri ortlarından eşkıyalık hadiselerine karışanların Erzincan'a girmelerini engellemek için Yeniçeri ortalarını nezre bağlamıştır. Ancak 1767 ve 1768 tarihlerinde Erzincan'a bu konu ile ilgili 2 mübaşirin gönderilmesi aradan geçen 6 sene zarfında, Erzincan'daki hadiselerin tam manasıyla önlenemediğini göstermektedir. 1768 tarihinde Erzincan'daki düzenin sağlanması ile ilgili 8 madde, Ocak mensupları tarafından da kabul edilmiş ve bu maddelerde yer alan hükümlere uymayanların sert bir şekilde cezalandırılacakları ilan edilmiştir. Bu maddelerde yer alan hususlardan da açıkça anlaşılacağı üzere konunun muhatabı askeri taife yani Yeniçeriler olup, yapılan düzenlemelerle bunların itaat altına alınıp ahalinin huzuru sağlanmaya çalışılmıştır.

Bütün bunlar da göstermektedir ki, 1757-1768 tarihleri arasında Erzincan'a meydana gelen asayişsizlik hadiselerinde Yeniçeri mensupları oldukça menfi bir rol oynamışlardır. Halkın da büyük ölçüde şikâyetçi olduğu bu guruplar şehirdeki asayişsizliğin başlıca sebebi olmuşlardır. Bu gurupların belirli bir düzen altına alınması çabaları oldukça uzun sürmüştür. Bu dönemde sadece Erzincan değil, Anadolu'nun çeşitli yerlerinde görülen askeri sınıfın sebep olduğu bu asayişsizlik hadiseleri çok büyük sıkıntılara yol açmıştır. Osmanlı Devleti bu hadiseleri önlemek için çeşitli tedbirler almış ise de bu dönemde devletin içinde bulunduğu şartlar sebebiyle bu konuda yeterli öcüne başarı sağlanamamıştır.

KAYNAKÇA**1- Arşiv Kaynakları****1.1 Cumhurbaşkanlığı Devlet Arşivleri Başkanlığı Osmanlı Arşivi (BOA)****Mühimme Defterleri Tasnifi**

Mühimme 157, s. 416, 417, 420

Mühimme 159, s.32, H.77, Belge 3

Mühimme, 159, s.39, H.95, Belge 4

Mühimme 159, s.93, H.245, Belge 5

Mühimme 161, s. 277-78, H.835, Belge 7

Mühimme 161, s.23-24/H.63, Belge 2

Mühimme 161, s.89/H.269, Belge 6

Mühimme 161, s.89/H.269, Belge 6.

Mühimme 162, s.25-26, H. 56, Belge 9

Mühimme 162, s.25-26/H. 55-56, Belge 8

Mühimme 162, s.350, 38, H.992, Belge 12

Mühimme 162, s.37, 38/H.84-H.86.

Mühimme 162, s.455/H.1329, Belge 13

Mühimme 164, s.185/H.749, Belge 14

Mühimme 165, s. 343, H.1092, Belge 16

Mühimme 165, s. 344-345, H.1094, Belge 17

Mühimme 165, s.149, H.480, Belge 15

Mühimme 165, s.347, H.1099, Belge 18

Mühimme 165, s.356, H.1130, Belge 19

Mühimme 166, s.200/H.464, Belge 20

Mühimme 169, s.161/H.267, Belge 21

Mühimme 169, s.176/H.289, Belge 22

Maliyeden Müdevver Defterler Tasnifi

Maliyeden Müdevver, No: 3391

Cevdet Tasnifi

Cevdet Zabtiye, No: 647, No: 661, No: 2241

Cevdet Askeri, No: 9745

Cevdet Dâhiliye, No:13478, No:14424

Ali Emiri Tasnifi

III. Mustafa, Gömlek No: 338, Sıra No: 27287, NO. 661

1.2 Beyazıt Devlet Kütüphanesi

Veliüddin Efendi Kitaplığı No. 1969, vr. 116/b.

1.3 Milli Kütüphane Arşivi

Diyarbakır Şer'iyeye Sicili

No: 299

No: 351

No: 352

No: 355

No: 356

No: 590

No: 626

No: 631

2- Araştırma/İnceleme Eserler

AKBAL, Fazıla, “1831 Tarihinde Osmanlı İmparatorluğu’nda İdarî Taksimat ve Nüfus”, *Bellekten*, C. XV, S. 60, Ekim 1951, s. 617-628

AKDAĞ, Mustafa, “Genel Çizgileri ile XVIII. Yüzyıl Türkiye Tarihi”, *TAD*, IV/6-7 s.207-247

ALİ KEMALİ, *Erzincan, Coğrafî, İctimaî, Etnografî, İdarî, İhsaî Tetkikat Tecrübesi*, İstanbul, 1932

BAŞ, Yaşar, “Merkez ve Taşrada Yerleşik Yeniçeri-Halk Çekişmesi”, *Elektronik Sosyal Bilimler Dergisi www.esoder.org*, 13/49 (Bahar 2014), s. 324-365

BAYKARA, Tuncer, *Anadolu'nun Tarihi Coğrafyasına Giriş I Anadolu'nun İdarî Taksimatı*, Türk Kültürünü Araştırma Enstitüsü yay., Ankara, 1988

BEYDİLLİ, Kemal, “Yeniçeri Maddesi”, *Diyanet İslam Ansiklopedisi*, Cilt 43, s.450-462

DARKOT, Besim, “Erzincan”, *İA*, C.4. s.338-340

GÖDE, Kemal, *Eratnalılar (1327-1381)*, Ankara, 1994

GÖYÜNÇ, Nejat “Diyarbakır Beylerbeyliği'nin İlk İdarî Taksimatı”, *İstanbul Üniversitesi Edebiyat Fakültesi Tarih Dergisi*, S. 23 Mart 1969, s. 23-34.

KILIÇ, Orhan, “ Son Dönem Yeniçeri Ağası Tayinleri: Sistemantik Bir İnceleme (1750-1826)”, *Prof. Dr. Mehmet Ali Ünal'a Armağan Türk Tarihi Araştırmaları*, Berikan Yayınevi, Ankara,2018, s.253-268

MİROĞLU, İsmet “Erzincan”, *TDV İA*, C.11, s.318-321

MİROĞLU, İsmet, *Kemah Sancağı Erzincan Kazası*, Ankara, 1990

ÖZDEMİR, Rifat, *XIX. Yüzyılın İlk Yarısında Ankara*, Ankara 1986

- SÜMER, Faruk, *Karakoyunlular*, Ankara, 1984
- SÜMER, Faruk, *Oğuzlar (Türkmenler)*, İstanbul, 1980
- SÜMER, Faruk, *Safevi Devletinin Kuruluşu ve Gelişmesinde Anadolu Türklerinin Rolü*, Ankara, 1976
- ŞAHİN, Tahir Erdoğan, *Erzincan Tarihi*, Erzincan, 1985, 2 Cilt
- TAŞ, Kenan Ziya, “Erzincan’ın Düşman İşgalinden Kurtarılışı”, *Atatürk Araştırma Merkezi Dergisi*, Sayı 55, Cilt: XIX, Mart 2003, s.371-381.
- TURAN, Osman, *Doğu Anadolu Türk Devletleri Tarihi*, İstanbul, 1973
- WOODS, J.E., *Akkoyunlular*, İstanbul, 1993
- YILMAZÇELİK, İbrahim, *XIX. Yüzyılın İlk Yarısında Diyarbakır*, Ankara 1995
- YÜCEL, Yaşar, *Kadı Burhaneddin Ahmed ve Devleti Mutahharten ve Erzincan Emirliği*, Ankara, 1985

SON DÖNEM ERZİNCAN NÜFUS DEFTERLERİNE DAİR BAZI DEĞERLENDİRMELER

Prof. Dr. Besim ÖZCAN*

ÖZET

Yerleşim yerlerinin nüfus durumunun ortaya çıkarılmasını sağlayan en önemli kaynak Nüfus defterleridir. Nüfus defterlerinin yanısıra aile geçmişine ve durumuna ait bilgilere ulaşılabilecek kaynaklar arasında tahrir, avarız, ahkâm ve cizye defterleri ile şer'iyye sicilleri bulunmaktadır. Eskiden beri önem verilen nüfus sayımları Osmanlılar zamanında da önemini korumuştur. Nitekim sayımlar daha çok askeri sebeplerle olduğu için kadın nüfusa yer verilmemiştir. Nüfus defterlerinde şahıs isimleri genellikle aile lakapları ile birlikte yazılırken, tahrir, avarız ve cizye defterlerinde sadece şahıs ve baba adı verilmiştir. Modern anlamda ilk nüfus sayımı Sultan II. Mahmud devrinde 1831 yılında başlatıldı ise de çeşitli nedenlerden dolayı ülkenin her tarafında aynı zamanda gerçekleştirilemedi.

Çalışmada 2617 numaralı Refahiye, 2611 numaralı Kemaliye, 2753, 2754 ve 3823 numaralı Tercan nüfus defterleri ve 2716 Erzincan Müslim nüfus defteri konu edilmiştir. Bu defterlerdeki Müslim nüfusun demografik, iktisadi ve sosyal yapısı hakkında çeşitli değerlendirmeler yapılacaktır.

Anahtar Kelimeler: Nüfus Defterleri, Osmanlı Devleti, Erzincan, Kemaliye Refahiye, Tercan, Eğin.

* Atatürk Üniversitesi, Edebiyat Fakültesi, Tarih Bölümü.

GİRİŞ

Osmanlı Devleti'nde, başta fethedilen yerler olmak üzere ülke genelinde yaşayan halkın sayımı yapıldı. Özellikle vergi ve askerlik işleri için kayıtların tutulması büyük önem arz etmekteydi. Osmanlı arşivlerinde yer alan tahrir, avarız, cizye, Temettuat defteri, vilayet salnameleri, nüfus yoklama ve sayım defterleri, Osmanlı coğrafyasında yaşayan halkın demografik istatistiklerini ihtiva eden kaynaklardır.¹ Osmanlı'da nüfus sayımı denilebilecek ilk çalışmalar tahrir şeklinde yürütülmekteydi. Tahrirlerin amacı öncelikle vergi durumunu, vergi mükelleflerini belirlemeye yönelikti. Bu çalışmalar Osmanlı'nın ilk dönemlerine kadar geriye gitmektedir.²

XIX. yüzyıla gelindiğinde Sultan II. Mahmud döneminde 1831-1838 yılları arasında nüfus sayımı yapıldı. Vergilendirme ve askeri amaçla yapılan bu sayımla adil bir vergilendirmeye gidilecekti.³ Sayımlarda hane reisi ve hanede yaşayan diğer erkeklerin kaydı tutulmuştur. Kayıtlarda kişilerin ismi, mesleği, yaşı, fizikî olarak betimlemesi, varsa lakabı, rahatsızlığı gibi kişiyi tanımlayacak genel özellikleri kayda geçirilmiş, böylece Osmanlı nüfusunun demografik istatistikleri çıkarılmıştır. Nüfus sayımlarının yürütülmesi, defterlerin tutulması, muhafazası vs. işleri yürütmek amacıyla da 1831 yılında Ceride Nezareti oluşturulmuş ve bürokratik işler buraya verilmiştir.⁴

Osmanlı Devleti, bilimsel demografi tekniklerini ilk olarak Tanzimat'la birlikte kullanmaya başladı, sosyal ve iktisadi hayatın değişik yönlerini genel hatlarıyla bu şekilde ortaya koyma eğilimi arttı. Her ne kadar devlet, vergi verecek kişi sayısını ve orduya alınacak erkek nüfus potansiyelini belirlemek amacıyla demografik çalışmalar yapmış ise de bu sayımlar, nüfusun genel hatlarını belirlemede önemli rol oynamıştır.⁵ XIX. yüzyıl sonlarına doğru Osmanlı Devleti, nüfus kaydı ve idari örgütlenme de dâhil olmak üzere nüfus idaresini ilgilendiren bütün unsurlar Sultan II. Abdülhamid tarafından "Nüfus Defterleri Yönetmeliği" halinde bir araya getirilmiştir.⁶

1. 1845 YILI ERZİNCAN KAZASINA AİT 2716 Numaralı NÜFUS DEFTERİ

1. 1. Defterin Genel Tanımı

T.C. Başbakanlık Osmanlı Arşivi NFS.d. 2716 numaralı defter Erzincan kazasına ait nüfus verilerini ortaya koymaktadır. Başlangıç tarihi 1249 olan defter ciltsiz, ebrusuz ve 19x48 ebadındadır. 194 sayfa verinin kaydı tutulan defterde, 29 mahalleden oluşan 68 karye kaydı bulunmaktadır. Veriler NFS.d 1249-1260 (1834-1845) yılları arasında tutulmuş olan kayıtları ihtiva etmektedir.

Sadece erkek nüfusun kaydedildiği defterde sayım işlemine öncelikle hane reisleri ile başlanmış, daha sonra hane reislerinin çocukları, yeğenleri ve torunları yazılarak o köyde, mahallede yaşayan diğer kişilerle devam edilmiştir. Kayıtlarda kişilerin aile ismi, adı, baba adı, fiziksel özellikleri, diğer özellikleri ve yaşı, varsa meslekleri, doğum tarihleri,

¹ Salih Akyel, Savaş Sertel, "Osmanlı Nüfus Defterlerinin Tarih Yazımındaki Yeri: 1840 Tarihli Çarsancak Kazası Gayrimüslim Nüfus Defteri Örneği", *Journal of History and Future*, C. 1, S. 1, Aralık 2015, s. 80-81.

² Mehmet Güneş, "Osmanlı Nüfus Sayımları ve Bu Sayımları İçeren Kayıtların Tahlili", *Akademik Bakış Dergisi*, C. 8, S. 15, Kış 2014, s. 223.

³ Muhammed Köse, *Kayseri Şehri (İdari, Demografik, Sosyal Ve İktisadi Yapısı) (1830-1840)*, Kayseri 2018, s. 95.

⁴ Güneş, "Osmanlı Nüfus Sayımları", s. 227.

⁵ Abdulkadir Gül, "Son Dönem Osmanlı Eğin Nüfus Defterleri ve Bize Sundukları", *AKRA Kültür Sanat ve Edebiyat Dergisi*, C. 3, S. 7, (Ocak 2015), ss. 155-173

⁶ "Bu yönetmelik müzakere edildikten sonra Şura-yı Devlet'in genel kurulu tarafından onaylandı ve 1881 yılında Sultan (II. Abdülhamid) tarafından yürürlüğe konuldu." Kemal H. Karpat, *Osmanlı Nüfusu (1840-1914)*, Tarih Vakfı Yayınları, İstanbul 2003, s. 70

ölüm tarihleri kaydedilmiş, yeni doğanların yaşları kaydedilmemiş ve doğum tarihleri belirtilmiştir. Yaşları “Sinn” işaretiyle yazılmış ve yaş özelliğine göre “Şâbb” olarak kaydedilmiştir. 11 yaşına kadar olanlar çocuk, 11-39 arası genç, 40 ve üzeri yaşlı olarak verilmiştir. 3-27 yaş aralığını şabb-ı emred (bıyığı, sakalı henüz çıkmamış delikanlı) olarak belirtilmiştir. Kişilerin fiziksel özellikleri boy, sakal ve bıyık yapıları dikkate alınarak, uzun boylu, orta boylu, kısa boylu, aksakallı, kara sakallı, sarı sakallı, kara bıyıklı, sarı bıyıklı, şâbb-ı emred ve çar ebru olarak kaydedilmiştir. Defterin tutulması tamamlandıktan sonra dünyaya gelmiş erkek çocuklar “Tevellüd” adı altında çoğunlukla baba adının altına, yer kalmadığı durumlarda da boş bulunan herhangi bir yere isim, baba adı ve doğum tarihiyle beraber yazılmıştır. Ölen kişiler “Fevt” (öldü) yazılarak üzeri çizilmiş ve öldüğü tarih yazılmıştır. Belirtilmesi gereken bir başka husus ise “bin” kelimelerinin kullanımındır. Defterde hane reisi ve sırası belirtilen erkek çocuklar kaydedilirken “Osman bin Mehmet” (Mehmed’in oğlu Osman) olarak yazılırken, defterin ilk kaydı tamamlandıktan sonra doğmuş olup sonradan kaydı yapılan erkek çocuklar için “Ali veledi Mehmed” Mehmed’in oğlu Ali olarak yazılmıştır. Hicri tarihler bazen gün-ay-yıl olarak tamamen verilirken bazen de yılın sadece son iki rakamı belirtilmiştir.

Yapılan tespit sonucunda Erzincan kazasına ait 97 yerleşim yerinde toplam 2.984 hane ve 7.298 erkek nüfusun kaydı ve 2.406 vefat kaydı tespit edilmiştir. Ayrıca belirtmek gerekir ki defterin 164. sayfasından itibaren hane sayısı belirtilmeden kayıt tutulmuştur. Tespit edilen 2.991 hane 164 sayfada belirtilmiş olan hane sayısıdır; son 30 sayfada haneler belirtilmeden sadece kişilerin kaydı tutulmuştur. (Erzincan kazasına merbut olan yerleşim yerlerinin isim ve nüfusları için bk. Ek.1)

2. 1256/1841 TARİHLİ REFAHİYE NÜFUS DEFTERİ

T.C. Cumhurbaşkanlığı Osmanlı Arşivi NFS.d. 2617 numaralı defter Refahiye, defterin tutulduğu dönemki ismiyle Gercanis kazasına ait nüfus verilerini kapsamaktadır. Hicri 12 Ramazan 1256 başlangıç tarihli defter 23x61 ebatlarında ciltsiz ve 382 varaktan oluşmaktadır. 1, 181 ve 183. varaklar boştur. Defter iki kısımdan oluşmaktadır; ilk 341 varakta Müslim nüfusa ait veriler, geri kalan kısmında ise Gayrimüslim nüfusa ait veriler bulunmaktadır.

Defterde Refahiye kazasının karye ve mezralarını içeren toplam 118 yerleşim yerindeki erkek nüfusa ait verilerin kaydı tutulmuştur. Buna göre bu yerleşim yerlerinin 104’ünde yalnızca Müslim nüfus bulunmaktadır. 2 yerleşim biriminde sadece Ermeni, 2 yerleşim biriminde Müslüman ve Ermeni nüfus birlikte, 6’sında sadece Rum ve 4 yerde ise Müslim ve Rum nüfus bir arada görülmektedir. Kayıtlarda haneler ve kayda geçen kişiler numaralandırılmıştır. İlk olarak hane sahibi bilgileri yazılmış ardından da hanede sakin diğer erkek nüfusun kaydı tutulmuştur. Bununla birlikte kişilerin aile ismi, adı, fiziki özellikleri, yaşı ve varsa mesleği siyah mürekkep ile; hastalık, göç, askerlik, tımarlı olma gibi diğer özellikler de kırmızı mürekkep ile kişi bilgilerinin hemen altına yazılmıştır. Ayrıca Ermeni nüfusun gelir durumu “*evsad*” ve “*alâ*” olarak belirtilmişken Rum nüfus kaydında gelir durumunu belirten bu ifadeler yer verilmemiştir.

Yaşlar “Sinn” işareti ile yazılmış olup, bir kişi haricinde yaş gruplarına göre herhangi bir ayırım yapılmamıştır. Hoprek karyesinde ikamet eden 22 numaralı hane reisi Ahmed oğlu Çiftçi Ali’nin yaşı yerine güçlü kuvvetli anlamına gelen “*tuvanna*”⁷ yazılmıştır.⁸ Ayrıca ikiz olan bireyler de kırmızı mürekkeple “*tev’em*” yazılarak belirtilmiştir. Kişiler, fiziksel özellikleri boy, sakal ve bıyıklarına göre tasvir edilmiştir. Askerlik görevini yerine

⁷ Tüvânâ; güçlü kuvvetli. Bk: Ferit Devellioğlu, *Osmanlıca-Türkçe Ansiklopedik Lûgat*, Aydın Kitabevi, Ankara 2009, s.1115.

⁸ NFS.d. 2617 s. 23

getiren kişiler de “*Redif, Redif Çavuş, Mansure’de, Mansure’de Onbaşı*” gibi ifadelerle belirtilmiştir. Kazadan giden ve kazaya gelen kişiler de isimlerin alt tarafında kırmızı mürekkeple, eğer varsa tarihiyle birlikte, 1255 yerine 55 şeklinde kaydedilmiştir. Böylelikle okuyucu tarafından kafa karışıklığına sebep olmaması için hicri tarihi ifade eden iki haneli sayıların başına 12 eklenerek bu karışıklık giderilmeye çalışılmıştır. Ayrıca aynı hane içerisinde aynı yere giden, gelen veya aynı askerlik görevini ifa eden kişiler için tekrardan kaçınmak için “*bu dahi*” ifadesi kullanılmıştır. Bu durum H-1233-M.1817-18 tarihinden H-1256-M.1840-41 tarihine kadarki kayıtların genelinde geçerliliğini korumuştur. Ancak her yer değişikliğinin tarihi belirtilmemiştir. Hane sahibi dışındaki kişiler kaydedilirken hane sahibine olan akrabalık durumu belirtilerek yazılmıştır. Örneğin “*oğlu, hafidi, ammusi, ammuzadesi, oğulluğu damadı*”, akrabalık derecesini simgeleyen kelimeler sıklıkla; “*akrabası, babası, kayınpederi*” ifadeleri de birer kez kullanılmıştır. Yine tımar sahibi kişiler belirtilirken kişi adının hemen alt tarafına kırmızı mürekkeple “*Tımarlı Süvari, Tımarlı Mütekaüdü*” gibi ifadeler yer almıştır. Son olarak, kişilerin varsa hastalık veya özür gibi durumları aynı şekilde kişi isimlerinin altına kırmızı mürekkep ile kaydedilmiştir.

Gercanis (Refahiye) kazası dahilinde Müslüman nüfusun toplam 109 karye ve mezra yerleşim biriminde ikamet ettiği tespit edilmiştir. Bu 109 yerleşim yerindeki mevcut 1.940 hanede 6.336 erkek nüfus kaydına rastlanmıştır. Buna karşın defterin, Müslüman erkek nüfus bilgilerinin verildiği son sayfasında hane sayısı 1.890, erkek nüfus sayısı ise 5.906 olarak kaydedilmiştir⁹. Bu aradaki farkın, ya sayımı yapan kâtibin yanlış toplama hesaplamasından, ya da kaydı tutan kişinin göç eden hane halkını veya askere gidenleri hesaba katmamasından kaynaklandığı düşünülmektedir. Toplam Gayrimüslim nüfus ise 14 yerleşim yerinde 179 hane ve 756 erkek nüfus olarak tespit edilmiştir. Buna göre Refahiye kazasının Müslim ve Gayrimüslim olmak üzere toplam nüfusu 2.119 hane ve 7.092 erkek nüfustan ibarettir.

Kaza dahilinde incelenen dönemde en kalabalık yerleşim yeri toplam 71 hanede 210 erkek nüfusun meskûn olduğu Ernek Karyesidir. 2 hanede 9 erkek nüfusun yaşadığı Uzan Karyesi ise en az kişinin yaşadığı yerleşim yeridir. Ancak hane sayısına bakıldığında ise Gülan Şadyay Aşireti 74 hane ile en fazla haneye sahiptir. Buna karşın 2 hane ile Uzan Karyesi ve Koçi Mezrası ise en az haneye sahip yerleşim yerleridir. (Gercanis kazasında yer alan karye ve mezraların isim ve nüfusları için bk. Ek. 2 ve Ek. 3).

3. ERZURUM SANCAĞI'NA BAĞLI TERCAN KAZASI'NIN 2753 NUMARALI MÜSLİM NÜFUS DEFTERİNDE TERCAN NÜFUSU

2753 defter numaralı ve H.1251/M.1836 tarihli Tercan Kazasına ait Müslüman erkek nüfus kayıtlarını ihtiva eden defter, Başbakanlık Osmanlı Arşivleri'nde NFS.d fonunda kayıtlıdır. Mezkûr defter, 16x44 ebadında olup, ebrusuz cilt ile kaplı ve varak usulü ile numaralandırılmış olup toplam 12 varaktan oluşmaktadır. 1. Varak, defterin ciltsiz olan

⁹ NFS.d. 02617 s. 170; İncelenen dönemde Refahiye Kazasının, kendisine bağlı yerleşim birimleri ve sınırlarında ikamet eden erkek nüfus sayısı yönüyle, pek de büyük olmadığı anlaşılmaktadır. Nitekim aynı tarihlerde kaydı tutulan Diyarbekir Vilayetine bağlı Palu Kazasına merbut 7 nahiyedeki 279 yerleşim biriminde meskûn 4.751 hanede 13.673 Müslüman erkeğin ikamet ettiği tespit edilmiştir. Bk: Muhammed Köse, *Palu Kazası Nahiyeleri ve Köylerinin Demografik ve Sosyal Yapısı: 1841 (Hun, Şin, Sivan, Gökdere, Bulanık, Ohi ve Kaçur)*, Arı Sanat Yayınları, İstanbul 2016, s. 22; Bununla birlikte Refahiye Kazasının yerleşim yerleri ve nüfus sayısı bakımından daha büyük olduğu kazalar da vardı. Örneğin 1833 yılında Kıbrıs Adasına bağlı Tuzla/Larnaka Kazası, bünyesindeki 49 yerleşim biriminde 5.551 erkek nüfusu barındırmaktaydı. Bk: Muhammed Köse, “Arşiv Belgelerine Göre XIX. Yüzyılda Kıbrıs Ceziresi Tuzla/Larnaka Kazasının Demografik Yapısı”, *Osmanlı Döneminde Kıbrıs Uluslararası Sempozyumu Bildiriler*, Bağcılar Belediyesi Kültür Yayınları, İstanbul 2016, ss.294-303.

tanıtım varakı olup sonradan eklenmiştir. 2. Varak, Defterin Erzurum Vilayeti'ne bağlı Erzincan Sancağına bağlı Tercan Kazasına ait defter olduğu bilgisini vermektedir. Nüfus sayımına 3. Varaktan başlanmıştır. 10. Varakta Gülebağdı karyesine gelindiğinde varağın bitiş kısmında mezkûr karyedeki nüfus kayıtları tamamlanmadan sona ermiştir. Gülebağdı karyesinden önceki 15 yerleşim yeri sayımın sonunda kâtip, her karyenin bitiminde karyede meskûn toplam hane ve erkek nüfus bilgilerini vermişken, Gülebağdı karyesinde bu bilgilerin olmaması defterin eksik olduğu kanaatini güçlendirmektedir. Ayrıca o dönemde bir kazaya 16 karyenin bağlı olması son derece zayıf bir ihtimaldir. Aynı tarihlerde bir İslam beldesi olan Tercan Kazasında 44 Gayrimüslim karyesine karşın 16 Müslüman karyenin varlığı ayrıca bir tezatlıktır. İncelenen dönemde Tercan Kazası üzerine yapılan bir çalışma, bu kanaatleri de güçlendirmektedir. Zira Yunus Özger'e ait çalışmada¹⁰ Tercan'daki Müslüman nüfus oranının % 67 olarak gösterilmesi bunu ispatlamaktadır. Söz konusu çalışmada, 14 karye ve 2 mezranın kayıtlı olması bu defterin eksikliğini göstermektedir.

Defterde sadece Müslüman erkek nüfusun kaydı tutulmuştur. Buna göre Tercan Kazası sınırları dâhilindeki 16 yerleşim biriminde meskûn 268 hanede ikamet eden 942 erkek nüfusun yanı sıra defterin tutulduğu H.1251 yılından sonra vefat edenlerin üstü kırmızı ve siyah mürekkepli kalemle fevt denilerek üstü çizilmiştir. Yine defterin tutulduğu H.1251 yılından sonra doğanlar ise, babasının isminin yazılı olduğu kısmın hemen altına kırmızı ve siyah mürekkepli kalemle deftere kaydı yapılmıştır. Defter üzerinde güncellemelerin 1258 yılına kadar devam ettiği tespit edilmiştir. Nitekim defter üzerinde yapılan çalışmada, Tolos Ulyâ karyesinin 7. hanesinde kayıtlı İsmail oğlu Süleyman'ın sonradan doğan oğlu Mustafa siyah mürekkepli kalemle 5 S 1258 tarih başına tevellüd ibaresi konularak kaydedilmiştir. 942 kişilik nüfusun 210'u vefat etmiştir. Toplam nüfus 803 kişidir. Nüfusu en fazla olan köy, 80 hane ve 214 kişi ile Mans köyüdür. En az nüfusa sahip olan köy ise 1 hane ve 3 kişi ile Pülk köyüdür. Günümüzde bu yerleşim birimlerinin isimleri değişime uğramıştır. Buna göre; Çamur/ Çamurköy, Telos Süflâ/ Cennetpınar, Komsor/ Kökpınar ve Mans/ Çayırılı olarak değişmiştir.

3. 1. Hane, Nüfus, Doğum ve Ölüm

Sadece Gayrimüslim erkek nüfusun kaydının tutulduğu deftere göre Tercan Kazası sınırları dâhilindeki 44 yerleşim biriminde meskûn, 640 hanede ikamet eden 2.027 erkek nüfusun yanısıra, defterin tutulduğu H.1258 yılından sonra vefat edenlerin üstü siyah mürekkepli kalemle fevt denilerek üstü çizilmiştir. Yine defterin tutulduğu H.1258 yılından sonra doğanlar ise, babasının isminin yazılı olduğu kısmın hemen yanına siyah mürekkepli kalemle deftere kaydı yapılmıştır. Nitekim defter üzerinde yapılan çalışmada, Pekerç karyesinin 20. hanesinde kayıtlı Markos oğlu Begos'un kardeşi Evanis'in sonradan doğan oğlu Giragos siyah mürekkepli kalemle 5 S 1260 tarih başına tevellüd ibaresi konularak kaydedilmiştir. 2.027 kişilik nüfusun 63'ü vefat etmiştir. Toplam nüfus 1.964 kişidir. Nüfusu en fazla olan yerleşim birimi 44 hane ve 185 kişi ile Pekerç'tir. En fazla haneye sahip olan yerleşim birimi ise 45 hane ile Kötür'dür. En az nüfusa sahip olan yerleşim birimi ise 1 hane ve 3 kişi ile Vuzun'dur. Günümüzde bu yerleşim birimlerinin isimleri değişime uğramıştır. Buna göre; Karakulak/Otlukbeli, Pekerç Çadirkaya, Mans/ Çayırılı, Kelmizi/ Büyük Yayla Köy, Mera-ı Gelinpertek der-civar-ı Mans/ Gelinpınar, Tivnik/ Ortaköy, Çamur/ Çamurköy ve Ağviran/ Ağören olarak değişmiştir. (Defterde kaydı tutulan yerleşim birimleri ve nüfus bilgileri için bk. Ek.4).

¹⁰ Yunus ÖZGER, "XIX. Yüzyılın İlk Yarısında Tercan ve Köylerinin Demografik Yapısı (1835 Tarihli Nüfus Defterine Göre)", *Erzincan Eğitim Fakültesi Dergisi*, Cilt-Sayı: 10/2, 2008, s.63.

4. ERZURUM SANCAĞINA BAĞLI TERCAN KAZASININ 2754 NUMARALI NÜFUS DEFTERİ

2754 defter numaralı ve H.1258/M.1842/1843 tarihli Tercan Kazasına ait Gayrimüslim erkek nüfus kayıtlarını ihtiva eden defter, Başbakanlık Osmanlı Arşivleri'nde NFS.d fonunda kayıtlıdır. Mezkûr defter 21x57 ebadında olup, ebrusuz cilt ile kaplı ve sayfa usulü ile numaralandırılmış olup 163 sayfadan oluşmaktadır. 1. sayfa defterin ciltsiz olan tanıtım sayfası olup sonradan eklenmiştir. Nüfus sayımına 2. sayfadan başlanmıştır. 1, 11-12, 18-19, 25-26, 32-33, 37-38, 48-50, 55-56, 99-100, 133-136, 144-150, 164'üncü sayfaları tamamen boştur. 137-139. sayfalarda yerleşim biriminin ismi mevcut değildir. 22. haneden 46. haneye kadar olan kişilerin kaydı vardır. Bu sayfalarda toplam 25 hane 52 erkek nüfus kayıtlıdır. 162 ve 163'üncü sayfalarda sadece yerleşim birimlerinin isimleri mevcut olup hane veya kişi isimleri mevcut değildir. Bu yerleşim birimlerinde daha önce reaya var ise de dağılmış ve yalnız İslâm reayasının oturduğu belirtilmiştir.

4.1 Hane, Nüfus, Doğum ve Ölüm Oranları

Defterde sadece Gayrimüslim erkek nüfusun kaydı tutulmuştur. Buna göre Tercan Kazası sınırları dâhilindeki 44 yerleşim biriminde meskûn, 640 hanede ikamet eden 2.027 erkek nüfusun yanı sıra defterin tutulduğu H.1258/M.1842/1843 yılından sonra vefat edenlerin üstü siyah mürekkepli kalemle *fevt* denilerek çizilmiştir. Yine defterin tutulduğu H.1258/M.1842/1843 yılından sonra doğanlar ise, babasının isminin yazılı olduğu kısmın hemen yanına siyah mürekkepli kalemle deftere kaydedilmişlerdir. Nitekim defter üzerinde yapılan çalışmada, Pekerîç karyesinin 20. hanesinde kayıtlı *Markos oğlu Begos*'un kardeşi *Evanis*'in sonradan doğan oğlu *Giragos* siyah mürekkepli kalemle doğum tarihi olan 5 S 1260 tarihinin başına *tevellüd* ibaresi konularak kaydedilmiştir. 2.027 kişilik nüfusun 63'ü vefat etmiştir. Toplam nüfus 1.964 kişidir. Nüfusu en fazla olan yerleşim birimi 44 hanede 185 kişinin yaşadığı Pekerîç'tir. En fazla haneye sahip yerleşim birimi ise 45 hane ile Kötür'dür. En az nüfusa sahip olan yerleşim birimi de 1 hanede 3 kişinin yaşadığı Vuzun'dur. Günümüzde bu yerleşim birimlerinden bazısının isimleri değişime uğramıştır. Bunlardan Karakulak/ Otlukbeli, Pekerîç/ Çadırkaya, Mans/ Çayırılı, Kelmizi/ Büyük Yayla Köy, Mera-ı Gelinpertek der-civar-ı Mans/ Gelinpınar, Tivnik /Ortaköy, Çamur /Çamurköy ve Ağviran/ Ağören olarak değişmiştir. (Yerleşim birimleri ve nüfusu ile ilgili bk. Ek. 5).

5. ERZURUM SANCAĞI'NA BAĞLI TERCAN KAZASI'NIN 3823 NUMARALI NÜFUS DEFTERİNDE TERCAN NÜFUSU

3823 defter numaralı ve H.1264/M.1848 tarihli Tercan Kazasına ait Müslüman erkek nüfus kayıtlarını ihtiva eden defter, Başbakanlık Osmanlı Arşivleri'nde NFS.d fonunda kayıtlıdır. Mezkûr defter 19x54 ebadında olup, ebrusuz cilt ile kaplı ve sayfa usulü ile numaralandırılmış olup toplam 12 sayfadan oluşmaktadır. 1. Sayfa defterin ciltsiz olan tanıtım sayfası olup sonradan eklenmiştir. 2. sayfa Erzurum Livası'na bağlı Tercan Kazasına ait olduğu bilgisini vermektedir. Nüfus sayımına 3. sayfadan başlanmıştır. 3. Sayfadan 11. Sayfaya kadar Müslim nüfusun verildiği, 11. sayfaya gelindiğinde diğer Çanakçı Karyede olan Reayada gayrimüslim nüfusun verildiği görülmüştür. 11. ve 12. sayfalarda iki yerleşim birimi sadece isimle belirtilmiştir.

Nüfusu en fazla olan yerleşim birimi 24 hane ve 66 kişi ile Alirik'tir. En az nüfusa sahip yerleşim birimi ise 1 hane ve 3 kişi ile Çiftlik Nam-ı Diğer Vartik'tir. Tercan Kazası sınırları dahilinde 15 yerleşim biriminde meskûn 68 hanede ikamet eden 200 erkek nüfus tespit edilmiştir.

H.1251 tarihinde 2753 numaralı, H.1258 tarihinde 2754 numaralı ve H.1264 tarihinde 3823 numaralı defterlerde kayıtlı olan yerleşim birimlerinin dışında 40 karye

(Kismisor, Sosunkar, Avşin-i Süflâ, Corcun, Edebük, Sipki?, Humlar, Zağger-i Ūlyâ, Hirâni, Kosviran, Kara Hüseyin, Dere Kendi, Gökçeşeyh, Parmak, Parmak, Sarıkaya-ı Süflâ, Karinkes, Uzunhaç, Ördekhacı, Aravans, Güllüre, Kalacık, Gözme, Gâvrenci, Yaylacık, Kozun, Zaza Vartik, Kırcoğlu Kışlağı, Cabrim, Ağtaş, Mamahatun, Karacaviran, Sos, Pelegöz, Penek, İlaldı, Kızılca, Ovacık, Çillehane, Niğdere, Gelinpertek), 15 çiftlik (Çiftliğ-i Botuns komu der-civar-ı Ağviran, Çiftliğ-i Cubu komu, Çiftliği diğer İskender komu, Çiftliğ-i Dola Hacı komu, Çiftliğ-i Ecre komu, Çiftliğ-i Hacı Bektaş komu, Çiftliğ-i Haçık komu, Çiftliğ-i Hınzoru komu, Çiftliğ-i Karahüseyin komu, Çiftliğ-i Konga komu der-civar-ı Aravans, Çiftliğ-i Mazlum Ağa komu, Çiftliğ-i Merekli, Çiftliğ-i Söyük Ali komu, Çiftliğ-i Vartik komu, Çiftliğ-i Mezra-ı Kavaklık der-civar-ı Ağviran), 5 kom (Komu Zülfo komu der-sinor-u Beğdere, Komu Bozağa, Komu Seyyidağa komu der-civar-ı Karacaviran, Komu Çerkes, Kom-u Abdulgafur Efendi der-civar-ı Cabrim, Komu Emin Paşa der-sınır-ı sos) ve 3 mezra (Mezra-ı Hanzar, Mezra-ı Kağışna, Mezra-ı Kızıl Mağara) daha tespit edilmiştir. (İlgili nüfus verileri için bk. Ek. 6).

6. 2611 NUMARALI EĞİN KAZASI NÜFUS DEFTERİ MÜSLİM AHALİNİN KAYITLARI

Çalışmamızın esasını teşkil eden Eğin (Kemaliye) kazasına ait nüfus defteri T.C Başbakanlık Osmanlı Arşivi'nde NFS.d fon kodunda 2611 numaralı gömlek numarası ile kayıtlı bulunmaktadır. 2611 numaralı defterin başlangıç tarihi H.1256 Z 29 /M. 22 Ocak 1841 olup bitiş tarihi belirtilmemiştir. Defter 18x51 ebatlarında olup 199 varak ve 409 sayfadan ibarettir. Defterin içerisinde bulunan toplam 20 sayfası ise boş bırakılmıştır. Bu defter kazadaki Müslim ve Gayr-i Müslimlere dair nüfus bilgilerini kapsamaktadır. Eğin kazası nüfus defterinde sadece Müslim nüfusu ele alınıp, Gayr-i Müslim nüfusu değerlendirilmemiştir. Bu duruma göre 199 varaktan oluşan Eğin nüfus defterinin sadece 121 varağı değerlendirmeye tabi tutulmuştur. Defterde sadece erkek nüfusu kayıt altına alınmış olup kadın nüfusu belirtilmemiştir. Defterin ilk sayfası ebru süslemeli olup, üzerinde “sin defter-i nüfus ehl-i İslam kaza-i Eğin vacib sene 1256” ibaresi ve 2. sayfanın baş kısmında “ehl-i İslam kasaba-i nefsi Eğin” ibaresi mevcuttur. Bu başlıktan sonra Eğin kazasına bağlı mahallelerde yaşayan kişilerin kayıtlarına başlanmıştır.

Deftere kayıt yapılırken kişilere hane ve sıra numarası verilmiş olup bu sistem her bir hanede yeniden başlatılmamıştır. Yeni hanedeki kişiye ise sıradaki numaradan devam edilmiştir. Yeni bir mahalleye geçildiğinde aynı şekilde hane 1 ve 1. şahıstan tekrar başlatılmıştır. Hane ve sıra numaraları kaydın üst kısmına kırmızı mürekkeple yazılmıştır. Defterde dikkat çeken bir husus da bazı mahalleler de hane numarası verilirken aynı numaranın ardarda gelen haneler için kullanıldığı ve bazı haneler arasında da sıra numarası verilirken atlamalar olduğu tespit edilmiştir. Aynı şekilde bu durum sıra numarası verilirken de yaşanmıştır.

Kaydın yapılmaya başlanmasıyla beraber öncelikle hane reisi kaydedilmeye başlanmış ondan sonra oğulları, torunları, şeklinde devam etmiştir. Bazı hane reislerinin oğulluğu ve gulamı olan kişilerin de kaydı bulunmaktadır. Hane reisinden sonra gelen çocukları birçok hane içerisinde “karındaşı” şeklinde yazılmıştır. Hane esaslı bir sayım yapılmış olduğundan burada yaşayan şahıslar; isimleri, baba adları, lakapları ve aile isimleri ile birlikte anılmıştır. Ayrıca bu şahısların fiziki özellikleri, meslekleri, özür ve askerlik durumları, sosyal statüleri, gittikleri yerler, idari görevlileri, din görevlileri ve yaşları da belirtilmiştir. Kişilerin yaşları verilirken kırmızı mürekkeple her kaydın altına “sinn” ibaresi kullanılmıştır.

Çocuk veya gençliğe adım atanlar için kullanılan “emred” veya “şâbb-ı emred” ifadeleri yer almaktadır. Genellikle 8-22 yaş arası kişiler için kullanılan “şâbb-ı emred” teriminin birkaç yerde 40 yaşlarında olan kişiler için de kullanıldığı görülmektedir. Defterde ardarda tekrar eden bazı bilgiler “bu dahi” şeklinde kaleme alınarak tekrar yazımları engellemiştir.

Defterde bulunan bazı kişilerin göç ettikleri yerler hakkında bilgi verilmiş olup bunların bazılarının göç tarihleri belirtilirken bazılarının ise belirtilmemiştir. Ayrıca göç edilen yerler ve tarihleri kaydın alt kısmına kırmızı mürekkeple yazılmıştır. Sayım yapılırken kazada bulunmayanlar “Mefkud” ibaresi ile tanımlanmıştır. Yine özrü veya fiziksel yetersizliği bulunan kişiler de kırmızı mürekkeple belirtilmiştir. Ölen kişiler için fevt tabiri yerine öldü/öldi tabiri kullanılmıştır. Nüfus defterinde toplamda 7 kişi için öldü/öldi notu düşürülmüştür. Ölen kişilerin kayıtları kaydın alt kısmına kırmızı mürekkep ile yazılmıştır.

Bunun yanısıra sayım esnasında askerde bulunanlardan birçoğunun nerede olduğuna dair kaydın alt kısmında bilgiler verilmişken bazılarının da yeri belirtilmemiştir. Tüm bu bilgiler kırmızı mürekkeple yazılmıştır. Defterde görülen diğer bir husus ise oğlu anlamına gelen “veled” kelimesinin kullanılmasıdır. Örneğin; Ahmed veled-i Ali (Ali'nin oğlu Ahmed) gibi.

Defterin 84. sayfasına kadar mahalle adları yer alırken 85. sayfadan itibaren köylerin kayıtlarına geçilmiştir.

Araştırmada nüfus defterine kayıtlı olan kişilerin adları, baba adları, aile isimleri, lakapları, fiziki özellikleri (boy, bıyık, sakal), meslekleri, fiziki ve ruhsal rahatsızlıkları, sosyal statüleri, askerlik durumları, idari görevliler, dini görevliler, nüfus hareketliliği, yaş oranları, gibi bilgileri detaylı bir şekilde verilmiştir.

Eğin kazasına bağlı bulunan mahalle ve karye (köy) lerde, 1841 de yapılan nüfus sayımı ile bu tarihte Eğin kazasına bağlı 64 mahalle ve karye mevcut olup bu mahalle ve karyelerde yaşayan kişi sayısı 6.343 iken hane sayısı ise 2.617 olarak tespit edilmiştir. Bu 64 mahalle içerisinde en fazla nüfusa sahip olan Taş dibi (370) ile Habnelis (293) mahalleleridir. En az nüfuslu olanlar ise Dillu (8) ile Ağıl (14) mahalleleridir. Kazaya bağlı bulunan mahalleler içerisinde hane sayısı en fazla olan Taş dibi (186) ile Ençika (166) mahalleleri iken, en az haneye sahip olan Dillu (5) ile Ağıl (6) mahalleleridir. (Eğin kazası Müslim nüfus hakkında bk. Ek. 7).

SONUÇ

Sultan II. Mahmud devrinde 1831 yılında İmparatorlukta başlatılan nüfus sayımları, 1840'lı yıllara gelindiğinde ülkenin en ücra köşelerine kadar yayılmıştı. Bu bağlamda Erzincan Sancağı ve bağlı yerleşim birimlerinde nüfus sayımı ise 1840'tan itibaren yapılmaya başlanmıştır. Devlet tarafından tutulan nüfus defterlerinde yerleşim birimlerinde meskûn Müslim ve Gayrimüslim ahaliden sadece erkek nüfusa ait bilgiler kayıt altına alınmıştır. Erzincan, Refahiye, Eğin (Kemaliye) ve Tercan kazalarına ait nüfus defterleri de bu özelliكتedir. Nitekim ilgili yerlere ait ve çalışmanın temel konusu olan nüfus defterlerinde de bölgenin idari sınırlarında yaşayan erkek nüfusun fiziki özellikleri, varsa meslekleri, engelli ve özür durumları ve yaşları gibi muhtelif durumları deftere kaydedilmiştir. Bu verilerden XIX. yüzyılın ortalarına doğru Erzincan Sancağı ve bağlı kazaların demografik ve sosyo-iktisadi yapısını büyük ölçüde tesbit etmek mümkündür. Bu yönüyle nüfus defterleri Osmanlı coğrafyasının genelinde olduğu gibi, Erzincan Sancağı hakkında da oldukça özgün ve bilimsel veriler ihtiva etmektedir.

KAYNAKÇA

Arşiv Kaynakları

NFS.d 2716

NFS.d. 2617

NFS.d. 2753

NFS.d. 2754

NFS.d. 3823

NFS.d. 2611

Araştırma Eserler

AKYEL, Salih, SERTEL, Savaş, “Osmanlı Nüfus Defterlerinin Tarih Yazımındaki Yeri: 1840 Tarihli Çarsancak Kazası Gayrimüslim Nüfus Defteri Örneği”, *Journal of History and Future*, C. 1, S. 1, Aralık 2015, S. 78-98.

DEVELLİOĞLU, Ferit, *Osmanlıca-Türkçe Ansiklopedik Lûgat*, Aydın Kitabevi, Ankara 2009

GÜL, Abdulkadir,” Son Dönem Osmanlı Eğin Nüfus Defterleri ve Bize Sundukları”, *AKRA Kültür Sanat ve Edebiyat Dergisi*, C. 3, S. 7, (Ocak 2015) , ss. 155-173.

GÜNEŞ, Mehmet, “Osmanlı Nüfus Sayımları ve Bu Sayımları İçeren Kayıtların Tahlili”, *Akademik Bakış Dergisi*, C. 8, S. 15, Kış 2014, 221-240.

KARPAT, Kemal H., *Osmanlı Nüfusu(1840-1914)*, Tarih Vakfı Yayınları, İstanbul, 2003

KÖSE, Muhammed, *Kayseri Şehri İdari, Demografik, Sosyal ve İktisadi Yapısı: (1830-1860)*, Kayseri Büyükşehir Belediyesi Kültür Yayınları, Kayseri, 2018.

KÖSE, Muhammed, *Palu Kazası Nahiyeleri ve Köylerinin Demografik ve Sosyal Yapısı: 1841 (Hun, Şin, Sivan, Gökdere, Bulanık, Ohi ve Kaçur)*, Arı Sanat Yayınları, İstanbul 2016.

KÖSE, Muhammed, “Arşiv Belgelerine Göre XIX. Yüzyılda Kıbrıs Ceziresi Tuzla/Larnaka Kazasının Demografik Yapısı”, *Osmanlı Döneminde Kıbrıs Uluslararası Sempozyumu Bildiriler*, Bağcılar Belediyesi Kültür Yayınları, İstanbul 2016, ss.294-303.

ÖZGER, Yunus, “XIX. Yüzyılın İlk Yarısında Tercan ve Köylerinin Demografik Yapısı (1835 Tarihli Nüfus Defterine Göre)”, *Erzincan Eğitim Fakültesi Dergisi*, Cilt-Sayı: 10/2, 2008, s.63.

EKLER

Ek. 1: NFS.d 2716 numaralı Erzincan nüfus defterinde yer alan yerleşim yerleri ve nüfus bilgisi.

Sıra	Yerleşim Yeri	Hane	Toplam	Ölü	Nüfus
1	Taşçı Mahallesi	53	172	31	141
2	Kazakoğlu Mahallesi	34	113	23	90
3	Abdülkerim oğlu Mahallesi	52	147	43	104
4	Molla Mehmed Mahallesi	33	97	28	69
5	Molla Seyyid Mahallesi	48	117	31	86
6	Fethullah Mahallesi	53	133	33	100
7	Ali Efendi Mahallesi	63	151	27	124
8	Selami Mahallesi	84	219	47	172
9	Karaağaç Mahallesi	140	363	82	281
10	Fazlı Mahallesi	22	50	16	34
11	Ramazanoğlu Mahallesi	54	127	35	92
12	Kili Mahallesi	16	28	16	12
13	Körelci Mahallesi	53	137	38	99
14	Çizmacı Mahallesi	16	40	7	33
15	Tilki Mahallesi	45	130	32	98
16	Cami-i Abdülgani Mahallesi	32	85	24	61
17	Seydi Bey Mahallesi	74	35	21	14
18	Kurşunlu Mahallesi	99	209	51	158
19	Benderli Mahallesi	33	89	21	68
20	Tekye Mahallesi	72	180	29	151
21	Hancı Mahallesi	49	127	37	90
22	Ceri Mahallesi	26	78	21	57

23	Tekreli Mahallesi	16	42	8	34
24	Dana Mahallesi	37	114	22	92
25	Molla Ali Mahallesi	20	99	10	89
26	Hafızlı Mahallesi	21	60	15	45
27	Celabuzu Karyesi	18	52	20	32
28	Hılr Karyesi	26	89	29	60
29	Kurutilek Karyesi	6	13	0	13
30	Rum Saray Karyesi	28	103	12	91
31	Gicun Karyesi	9	25	10	15
32	Veğavir Karyesi	20	63	21	42
33	Tılhas Karyesi	54	136	37	99
34	Handesi Karyesi	18	51	16	35
35	Nörkah Karyesi	5	11	0	11
36	Burasigir Karyesi	46	151	43	108
37	Vasgirt Karyesi	27	54	13	41
38	Erik Karyesi	38	115	16	99
39	Zakir Karyesi	60	165	37	128
40	Hemzisi Karyesi	32	94	15	79
41	Çorhasa Karyesi	60	146	37	109
42	Ekrek-i Takası Karyesi	49	136	46	90
43	Berasdik Karyesi	26	63	19	44
44	Hanzarlı Karyesi	16	44	9	35
45	Çakırman Karyesi Sınırında Vank	11	33	5	28
46	Çakırman Karyesi	53	143	33	110
47	Köşinkâr Karyesi	56	139	27	112

48	Köşinkâr-1 Sağır Safer Karyesi	2	6	0	6
49	Hah Karyesi	121	331	87	244
50	Silbıs Karyesi	56	139	23	116
51	Esesi Karyesi	46	125	36	89
52	Keçurdik Karyesi	6	13	2	11
53	Çerme Karyesi	25	69	17	52
54	Caylı Karyesi	14	43	18	25
55	Göğne Karyesi	23	73	24	49
56	Göğne Mezrası	7	24	9	15
57	Kerdesi Karyesi	17	55	14	41
58	Baysaki Karyesi	14	36	13	23
59	Sipyatağı Karyesi	38	116	68	48
60	Hancıoğlu Mezrası	6	27	0	27
61	Ahmediye Karyesi	11	25	9	16
62	Ağği Karyesi	9	28	13	15
63	Kurugöl Mezrası	6	10	0	10
64	Mıhar Karyesi	26	79	31	48
65	Kırmana Karyesi	24	65	11	54
66	Kara Kilise Karyesi	64	202	67	135
67	Kadağan Karyesi	14	35	10	25
68	Ağca Kendi Karyesi	4	14	2	12
69	Süleymanlı Karyesi	21	76	18	58
70	Kadağan-1 Kebir Karyesi	39	110	21	89
71	Samez Ali Karyesi	9	33	11	22
72	Deniz Damı Karyesi	18	60	13	47

73	Kel Göze Karyesi	6	19	5	14
74	Balibey Karyesi	6	13	3	10
75	Mahi Mahalle Çayı Karyesi	100	293	69	224
76	Babacan Mahallesi	49	125	32	93
77	Oruçlu Mahallesi	66	202	24	178
78	Çavuşoğlu Mahallesi	48	132	34	98
79	Karbuşi Karyesi	17	53	10	43
80	Gürçüoğlu Mezrası	5	9	0	9
81	Radik Karyesi	54	137	28	109
82	Kartah Karyesi	55	152	43	109
83	Küpesi Karyesi	36	116	40	76
84	Nörkah Karyesi	19	186	24	162
85	Pizvan Karyesi		79	27	52
86	Harabedi Karyesi		67	22	45
87	Mıgısı Karyesi		112	39	73
88	Kısın Kör Karyesi		58	15	43
89	Karatuş Karyesi		221	55	166
90	Cancige Karyesi		232	53	179
91	Tilek Karyesi		16	8	8
92	Mertekli Karyesi		42	16	26
93	Şıhlı Karyesi		187	42	145
94	Keleriç Karyesi		248	48	200
95	Keleriç Mezraası		19	5	14
96	Pişkidag Karyesi		68	24	44
97	Piteriç Karyesi		156	30	126

TOPLAM	2.984	9.704	2.406	7.298
--------	-------	-------	-------	-------

Ek. 2: 2617 numaralı Refahiye nüfus defterinde yer alan Müslim nüfusun ikamet ettiği yerleşim birimleri.

Sıra	Karye/Mezra	Hane	Nüfus
1	Conur Karyesi	37	140
2	Küçük Karyesi	7	24
3	Laleli Karyesi	8	26
4	Elmalı Karyesi	18	67
5	Handudi Karyesi	15	61
6	Gedek Karyesi	16	59
7	Eskidi Karyesi	17	71
8	Sanek Karyesi	19	71
9	Diken Karyesi	4	22
10	Keçegöz Karyesi	5	26
11	Kelyolas/Gelbulas Karyesi	6	26
12	Gölan Şadyay Aşireti Karyesi	74	196
13	Hoprek Karyesi	36	103
14	Çalıklar Karyesi	13	43
15	Alamelik Karyesi	13	35
16	Ağtin Karyesi	8	20
17	Yeniköy Karyesi	10	23
18	Cengerli Karyesi	24	71
19	Melik Karyesi	14	52
20	Asergeh/Esirgâh Karyesi	11	25
21	Gersen/Kersen Karyesi	16	54

22	Haçe/Haçır Karyesi	5	21
23	Gerd Karyesi	55	178
24	Keğadi /Kiğadi Karyesi	18	47
25	Yeç Karyesi	14	51
26	Ahur Karyesi	12	30
27	Selamen Karyesi	3	11
28	Amusa Karyesi	21	88
29	Şıgar Karyesi	8	23
30	Salut Karyesi	7	28
31	Ernek Karyesi	71	210
32	Çorihil Karyesi	37	93
33	Züger/Zevker Karyesi	65	189
34	Mendamlı Karyesi	24	80
35	Mahmir/Mahmer Karyesi	7	32
36	Bağdaçor/Buğdaçar Karyesi	14	41
37	Çat Karyesi	28	83
38	Mendalas/Mondulas Karyesi	9	32
39	Ulutarla Karyesi	11	29
40	Ofuz Karyesi	26	79
41	Gülüksür Mezrası	7	31
42	Kadiviren Karyesi	26	89
43	Haçerki/Haçirge Karyesi	6	14
44	Kadiviren Mezrası	11	53
45	Boldur Karyesi	8	19
46	Obruk Karyesi	10	50

47	Karayaprak Karyesi	9	41
48	Göksekti/Göksükü Köyü	28	100
49	Perçem Karyesi	14	51
50	Vank Karyesi	11	44
51	Çatak Karyesi	5	13
52	Tazıpigan Karyesi	20	67
53	Gülüksür Karyesi	42	117
54	Koçi Karyesi	21	66
55	Mülk Karyesi	6	19
56	Çalto Karyesi	4	11
57	Tepe Mezrası	10	34
58	Gül Mezrası	10	34
59	Koçi Mezrası	2	11
60	Yatuk Karyesi	16	42
61	Kalur Karyesi	16	49
62	Lorut Mezrası	16	41
63	Kızıl Eniş Mezrası	24	78
64	Çukurçimen Mezrası	14	27
65	Azzesi Karyesi	54	174
66	Ekeçük Karyesi	32	103
67	Lorut Karyesi	6	25
68	Bolgadi Mezrası	7	17
69	Miküler Mezrası	14	27
70	Gölcük Mezrası	6	13
71	Hanzar Karyesi	51	177

72	Ekrek Karyesi	30	108
73	Sepdekin/Siptigin Karyesi	20	86
74	Kürt Kendi Karyesi	26	73
75	Koşçalı Karyesi	11	34
76	Herven Karyesi	16	53
77	Kalkancı Karyesi	28	93
78	Hacı Kendi Karyesi	16	61
79	Hüseyin Şeyh Karyesi	17	55
80	Ağca Kendi Karyesi	4	14
81	Hüseyin Şeyh Mezrası	16	46
82	Livir/Divir Karyesi	48	162
83	Başgercanis Karyesi	19	70
84	Belenser Karyesi	8	41
85	Aşiret Mezrası	7	19
86	Gezgen Aşireti Mezrası	6	15
87	Sakoğlu Karyesi	8	35
88	Yazu Karyesi	21	88
89	Şayeb Karyesi	15	44
90	Karasu Karyesi	8	24
91	Alakilise Karyesi	25	101
92	Alb/Aleb Kendi Karyesi	47	117
93	Uzan Karyesi	2	9
94	Çavuş Karyesi	6	20
95	Aşut Karyesi	16	45
96	Biçer Karyesi	14	63

97	Bulak Karyesi	7	22
98	Kayı Karyesi	36	108
99	Bardık Karyesi	13	42
100	Maksud Sevdı Karyesi	15	51
101	Saruhan Karyesi	25	65
102	Tulu Karyesi	8	24
103	Salur Karyesi	7	34
104	Zehreb/Zöhrep Karyesi	25	118
105	Oğlan Yusuf Karyesi	8	23
106	Tahir Mezrası	4	10
107	Köset Karyesi (Kös?)	22	81
108	Küçük Aşiret Karyesi	14	33
109	Alacahan Karyesi	15	64

Ek. 3. 2617 numaralı Refahiye nüfus defterinde yer alan Gayrimüslim nüfus verileri.

Karye	Millet	Hane	Nüfus
Sarpul Karyesi	Ermeni	32	189
Edzesni Karyesi	Ermeni	23	102
Ofuz Karyesi	Ermeni	2	11
Keğadi Karyesi	Ermeni	2	7
Mendelas Karyesi	Rum	20	56
Koymak Mezrası	Rum	7	16
Mendamlı Karyesi	Rum	6	22
Haraba Karyesi	Rum	12	48
Kırçatak Karyesi	Rum	10	47
Köfna Karyesi	Rum	12	54

Posur Mezrası	Rum	10	47
Alaca Han Karyesi*	Rum	17	64
Hüseyin Şeyh Mezrası*	Rum	9	33
Kadı Kendi Karyesi	Rum	17	60

Ek. 4. Erzurum Sancağına Bağlı Tercan Kazasının 2753 Numaralı Müslim Nüfus Defterinde Tercan Nüfusu

Yerleşim Birimi	Hane	Nüfus	Fevt	Toplam Nüfus
1.Çamur	25	70	5	65
2.Çamur Mezrasında Sakin	11	29	7	22
3.Çamur Civarında Çorak Mezrası	3	6	-	6
4.Telos Ulyâ	12	48	9	39
5.Telos Süflâ	40	155	28	127
6.Karadivan	8	35	6	29
7.Ağamçağam	9	28	11	17
8.Komsor	11	37	13	24
9.Pülk	1	3	-	3
10.Mıñkar	20	70	13	57
11.Mans	80	299	85	214
12.Göle Çifliği	3	23	2	21
13.Bozağa	2	10	2	8
14.Esberek	19	73	8	65
15.Şegbe	18	106	22	84
16.Gülebağdı	6	23	1	22
Toplam:	268	1041	212	803

Genel Toplam: 803

Ek. 5. 2754 Numaralı Nüfus Defterinde kayıtlı yerleşim birimleri ve nüfusları.

Yerleşim Birimleri	Hane	Nüfus	Fevt (Ölüm)	Toplam Nüfus
1.Çamurdere	8	15	-	15
2.Kızıl Veli Sinelki	5	17	-	17
3.Ali Bey Komu Nam-ı Diğer Piriz Komu	4	7	-	7
4.Vuzun	1	3	1	2
5.Hirâni Ulyâ	2	11	-	11
6.Vican	21	55	-	55
7.Hoyuk	25	89	1	88
8.Piriz	28	96	4	92
9.Pülk	29	106	3	103
10.Karakulak	19	59	2	57
11.Pekerîç	44	185	9	176
12.Mans	22	72	2	70
13.Esberek	5	16	1	15
14.Kelmizi	9	19	-	19
15.Mezra-ı Gelinpertek der-civar-ı Mans	12	29	1	28
16.Haçikoğlu Komu	7	20	1	19
17.Kurucakol	18	52	-	52
18.Abrenk	14	54	2	52
19.Kötür	45	138	1	137
20.Sarıkaya	35	125	3	122
21.Zumli	12	41	1	40
22.Kargın	16	51	-	51

23.Tivnik	19	73	3	70
24.Zağger-i Süflâ	31	97	3	94
25.Hinzoru	5	15	1	14
26.Kesur	9	22	-	22
27.Vartik	16	63	-	63
28.Haçkendi	14	51	1	50
29.Hirâni	18	49	-	49
30.Gâvurkaçağı	27	88	4	84
31.Pon	20	39	4	35
32.Çamur	18	49	1	48
33. -----	25	52	2	50
34.Tarun	9	20	1	19
35.Ağviran	2	9	3	6
36.Ağateri	21	9	3	6
37.Çanakçı	5	10	-	10
38.Çihnis	12	34	1	35
39.Göktaş	8	18	4	14
40.Gülebağdı	-	-	-	-
41.Terpüsek	-	-	-	-
42.Mirvans	-	-	-	-
43.Kışlak	-	-	-	-
44.Yavi	-	-	-	-
Toplam:	676	1958	59	1964
Genel Toplam: 1964				

Ek. 6. 3823 Numaralı nüfus defterinde yer alan kayıtların yekûnu.

Yerleşim Birimleri	Hane	Nüfus
1.Alirik	24	66
2.Mirvans	6	21
3.Tivnik	3	7
4.Kavaklık	6	16
5.Çötelek	5	15
6.Sucuali	3	6
7.Saki Kömü der-civar-ı Aravans	6	18
8.İskender Kömü der-cavar-ı Aravans	4	18
9.Hacı Halil	2	4
10.Çiftlik Nam-ı Diğer Vartik	1	4
11.Çihnis	2	5
12.Çanakçı	4	9
13.Diğer Çanakçı Karye'de olan Reaya	2	11
14.Begoğlu der-civar-ıÇerkes	-	-
15.Emin Paşa Kömü	-	-
Toplam:	68	200
Genel Toplam: 200		

Ek. 7. 2611 numaralı nüfus defterine göre Eğin Kazasında yer alan Müslim ahalinin meskûn bulunduğu yerleşim birimleri ve nüfus bilgisi.

Sıra	Mahalle ve Karye Adı	Hane sayısı	Nüfus
1	Ömer Efendi Mahallesi	27	73
2	Harap ve Arap Oğlu Mahallesi	15	37
3	Sofi Oğlu Mahallesi	25	56
4	Halil Ağa Mahallesi	25	57

5	Muhtar ve Hacı Yusuf Mahallesi	21	55
6	Şahsıdar ve Genç Ağa Mahallesi	40	84
7	Gümrükçü Mahallesi	24	66
8	Türkman ve İshak Paşa Mahallesi	58	117
9	Yağmur Dereli Mahallesi	37	85
10	Hatip Mahallesi	39	83
11	Kötan/Kotan Oğlu Mahallesi	24	56
12	Naib Mahallesi	75	154
13	Eriki Mahallesi	92	209
14	Taş Dibi Mahallesi	186	370
15	Derkenar Mahallesi	78	171
16	Baki Mahallesi	49	113
17	Gücan Mahallesi	48	109
18	Mekebiye Mahallesi	87	255
19	Ergü Mahallesi	78	228
20	Habnelis Karyesi	98	293
21	Elkerek Karyesi	139	291
22	Kendir Karyesi	29	70
23	Gemergab Mahallesi	42	91
24	Geruşla Mahallesi	27	54
25	Ençika Karyesi	166	387
26	Bizmeşin Karyesi	16	63
27	Ağıl Karyesi	6	14
28	Dillu Mahallesi	5	8
29	İbranki Karyesi	43	113

30	Navrel Karyesi	18	50
31	Sandık Karyesi	27	54
32	Danık Karyesi	11	26
33	Sorek Karyesi	18	36
34	Muşki Karyesi	19	46
35	Kaşu Karyesi	67	145
36	Şerhu Karyesi	29	55
37	Miçingah Karyesi	29	70
38	Peruntah/Pertutah Karyesi	15	31
39	Ekrek Karyesi	26	57
40	Ağrik Karyesi	15	36
41	Salihlu Karyesi	25	56
42	Bağıştış Karyesi	55	109
43	Puşadi Karyesi	18	38
44	İliç Karyesi	34	84
45	Ya'kublu Karyesi	37	81
46	Çöbler Karyesi	21	54
47	Bağce Karyesi	13	39
48	Evarik/Evrik Karyesi	60	133
49	Tavik Karyesi	25	67
50	Pedigan Karyesi	40	99
51	Hassa Karyesi	30	99
52	Erhos Karyesi	20	56
53	Karye-i (?) Nahiye-i Puşadi	14	28
54	Atak Karyesi	30	84

55	Kefran Karyesi	22	51
56	Rabit/Rabta Karyesi	19	54
57	Evişin Karyesi	35	147
58	Hocac Karyesi	14	35
59	Hafdar Karyesi	49	165
60	Başığı Karyesi	16	46
61	Gümeskan Karyesi	8	30
62	Serkavil Karyesi	88	204
63	Gecegü Karyesi	53	168
64	Evarik Karyesi	18	48
	TOPLAM	2617	6343

MATRAKÇI NASUH'UN ERZİNCAN MİNYATÜRLERİ

Doç. Dr. Ayça ALPER AKÇAY

Atatürk Üniversitesi Güzel Sanatlar Fakültesi Resim Bölümü

Sözcük anlamı ile Latince'de "miniare"den (kırmızıyla boyama) kaynaklanan "miniatura" İtalyanca'dan Fransızca'ya oradan da Türkçe'ye geçmiştir (Eczacıbaşı Sanat Ansiklopedisi, 2008, s.1070). Batı dillerinde bir nesnenin küçük boyutlardaki örneğini belirten "Minyatür" sözcüğü, zamanla kitap resmi için kullanılan bir terim halini almıştır. Eski Türk kaynakları kitap resmi için "Nakış", "Tasvir"; minyatür ressamı için de "Nakkaş", "Musavvar" gibi sözcüklere yer verirler. (<http://www.turkosfer.com/turklerde-minyatur-sanati>). Bu sözlük anlamlarının genel ifadesini ise el yazmalarında yazılan metni açıklayıcı olarak yapılan ve metni destekleyici görsel anlatım çalışmaları olarak ele alabiliriz.

Batı'da kökeni Antik Çağ'a, Doğu'daysa İslam öncesi dönemlere kadar inen el yazması ressamlığı, Orta Çağ boyunca yaygın bir sanat dalı olmuştur. Orta Çağ'da hem Avrupa'da hem de Doğu'da, özellikle İslam çevrelerinde, çok sayıda minyatürlü el yazması üretilmiştir. İslam dünyasında ayrı bir önem taşıyan yazı (hat) sanatıyla birlikte daha da gelişen minyatür sanatı, Osmanlı'da XIX. yüzyıla kadar egemen resim türü olarak süregelmiştir (Renda, 2001'den akt. Dalkıran, 2012).

"Bu resim tarzı, teknik özelliklerini dev ölçülerde koruyarak daha Uygurlar zamanında kusursuz örnekler veriyordu. Kitap resimlemesi halinde küçültüldükten sonra da batıya doğru yayılarak gelişmesine devam etti. Her ne kadar batılı araştırmacılar, Türk minyatürlerini İslam sanatları çerçevesinde görmeyi ve örneklerini İran sanatının gölgesi halinde göstermeyi alışkanlık şekline sokmuşlarsa da ciddi sanat tarihçileri ve Türkologlar, bu köhnelenmiş fikirlere iltifat etmemelidirler. Celal Esat Arseven 'Türk Sanat Tarihi' adlı büyük eserinde Clement Huart'ın bir sözünü nakleder (Eczacıbaşı Sanat Ansiklopedisi, 2008, s. 72). Araştırmacı, kitap resimlemesi (o devir için minyatür) ve tezhip sanatının İran'a Orta Asya'dan geldiğini haklı olarak ileri sürer. O zamanki İran topraklarında yaşayan nüfus çoğunluğunu zaten Türk boyları teşkil ediyordu. Bu sanatlarda Herat okulu diye bilinen çevreyi kuranlar, Türklerdi. Buldukları çevreye uyarak Farsçayı öğrenmiş olan Türkler...Büyük Selçuklu Devleti zamanında halk o kadar birbirine karışmıştı ki, birçok Türk sanatçısı İranlı veya Arap ismi aldığı gibi bunun tersi de görülüyordu. Bu yüzden birçok yanlışlıklara düşülmüştür. Nitekim daha sonraları gelişecek olan Türk-Moğol resmi de İranlılara malediliverecektir. Oysa karanlık çağda Avrupa, dar konular içinde din hikayelerini resimlerken Türk minyatürleri savaş sahnelerinden günlük hayata, aşk hikâyelerine kadar değişik yaşama şartlarını resim diliyle canlandırıyorlardı." (Güvemli, 1987, s. 18-19). Minyatürler çalışılmış konu bazında zafernâme, gazavatnâme ve şahnâmeler olarak farklı isimlendirilirler.

"Türk resim sanatı üzerine yapılan inceleme ve araştırmalar yeterli olmadığı için, eldeki eserlerin çoğunlukla hangi zamanlarda yapıldıkları ve kimlere ait oldukları henüz bilinmemektedir. Selçuklularla ilgili minyatürlerden kalanlar üzerinde tam bir bilgi olmadığı gibi, Osmanlı minyatürlerinin menşeleri, kimler tarafından yapıldığı ve hatta bu eserlerin neler olduğu üzerinde de yeterli bir kaynak yoktur. Örneğin XIII.ve XIV. yy. Minyatürleri diye kataloglarda yer alan resimlerin bile kabataslak sınıflandırıldığı bir gerçektir" (Turani, 2000, s. 659). 8. ve 9. yüzyıla ait olan ve Turfan bölgesinde Hoço,

Bezekli, Sorçug gibi Uygur merkezlerinden günümüze gelmiş Türk resim sanatının örnekleri arasında, duvar resmi ve figürlü işlemlerin yanında minyatürler de bulunmaktadır. Türklerin İslamiyet'i kabul etmelerinden önceki devreye ait yazmalardaki minyatürler, Uygur prens ve prensesleri ile Mani ve Uygur rahiplerini canlandırır. Çeşitli kültür ve dinlerin etkili olduğu bir ortamda yapılan bu minyatürlerin üslupları çok zengindir ve farklılıklar gösterir. Türk minyatür sanatının 13. yüzyıla kadar olan gelişimini gösteren daha sonraki örnekler ne yazık ki, kaybolup gitmiştir (<http://www.turkosfer.com/turklerde-minyatur-sanati/>)

Osmanlı minyatürlerinin daha önce örneklerini bildiğimiz Uygur ve Çin minyatürlerinden farklılıkları vardır. Osmanlı minyatürlerinde nakkaşların konuyu ele alış biçimlerinde farklılıklar olsa da genel olarak konu seçimi, konunun tarihsel özelliği ve belgesel niteliği bakımından diğer minyatürlerden farklılıklar göstermektedir. Minyatür yaparken nakkaşın görevi hazırlanan yazma ister edebi ister bilimle ya da tarihi olaylarla ilgili olsun, metne sadık kalarak anlatılanları tüm ayrıntıları resimlemektir. Belgesel nitelik kazanmasında nakkaşın konuyu en ince ayrıntısına kadar, metin ile birlikte ele alması ve işlemindeki titizlik önemlidir. Nakkaş metinde geçen olayları resimlerken, ışık-gölge, perspektif ya da renk değerleri gibi öğelere dayanan Batı resim geleneğinin tersine, nesnelere gibi canlıları da doğadan soyutlar. Onları gerçek görünümünden çok farklı olarak ele alır. Yapılar, ağaçlar yan yatar. Atlar maviye, tepeler eflatuna, gökyüzü altın yaldıza boyanabilir. İki boyutlu bir kalıba dönen insan figürü, çevresindeki nesnelere orantılı olmayabilir. Minyatür ustaları, doğayı en gerçek görünümüyle verebilme çabasında olan Batılı ustaların tersine, doğadan bağımsız bir gerçeği aramışlar ve tasarladıklarını resmetmişlerdir.

"Osmanlı saray nakkaşhanesinin en örgütlü yapısına kavuştuğu ve Osmanlı resminin gerçek üslup özelliklerini kazandığı dönem, Kanuni Sultan Süleyman çağıdır (1520-1566). Bu dönemde bir yandan İran'daki Doğu Türk resim okullarının etkisini sürdüren kalıplaşmış minyatür anlayışının yaşatıldığı, klasik edebiyata ait eserler resimlendirilirken, bir yandan da yepyeni resimsel anlatım yöntemlerinin bulunduğu görülür. Bu yeni resimsel anlatım yöntemleri kuşkusuz 16.yy kavramlar ve düşünce dünyasının hacmi hakkında fikir veren tarihi konulu resimlerdir" (Başkan, 2014, s.102). Kanuni Sultan Süleyman dönemi, Osmanlı minyatür sanatında pek çok yeniliğin denendiği bir dönemdir. Bu yenilikler arasında, tarihi olayları saptama anlayışının "şehnamecilik" adıyla resmi bir görev haline alması da vardır. Bu anlayış içinde tarihi olaylar yazma olarak kayda geçirilirken, bir yandan da resimleniyordu. İmparatorluğun doğu ve batısındaki savaşlar, fetihler ve seferler, tahta geçişler, yabancı elçilerin kabulü, bayram kutlamaları gibi önemli olayların yanı sıra, bazen sultanın yalnızca tek bir seferi de ele alınabiliyordu. Kanuni döneminde Nevaî Hamsesi, Nevaî Divanı, Tuhfet-el Ahrar gibi edebi eserlerin yanında, tarihi minyatürler de aynı derecede önemlidir (<https://www.devletialiyeyi.com/osmanli-minyaturu-sayfa-108.html>).

Tarih-i Sultan Bayezid adlı eser ise II. Bayezid döneminin deniz seferlerini anlatır. Bu resimlerde limana gelen gemiciler bölgenin özelliklerini ve yapılarını hemen algılamaları amaçlanmıştır. Bu eserde, gemilerin savaşlar sırasında birbirlerine göre duruşları ile hareket biçimleri de oldukça gerçekçi ve renkli bir biçimde verilmiştir (http://www.theottomans.org/turkce/sanat_kultur/minyatur_2.asp).

Matrakçı Nasuh Osmanlı tarihinin II. Bayezid, Yavuz Sultan Selim ve Kanuni Sultan Süleyman devirlerine ait önemli ölçüde kaynak eserler bırakmıştır. Bu dönemi bize hem yazılı hem de resimleriyle anlatması, söz konusu devirlerin önemli olayları hakkında bilgi sunar. Bu eserler, Matrakçı Nasuh tarafından yazılan ve resimlenen Beyan-ı

Menazil-i Sefer-i Irakeyn adlı kitapta ilk kez ortaya konan yeni bir eğilimin devamcılarıdır. Matrakçı bu yazmada, Kanuni'nin Irak seferi sırasında Osmanlı ordusunun konakladığı yerleri anlatır. Boşnak asıllı Osmanlı nakkaş, hattat, tarihçi ve matematikçidir. Asıl adı, Nasuh bin Karagöz bin Abdullah el-Bosnavî olan ve Nasuh-el-silahi-el-Matraki olarak da bilinen Matrakçı, II. Bayezid döneminde (1481-1512) devşirme olarak Saray'a girmiş ve Enderun'da yetişmiştir. Devrin ünlü hocalarından Sai'nin öğrencisi olmuştur ve sonrasında II. Bayezid tarafından Hoca tayin edilmiş ve ömrünün sonuna kadar bu görevde kalmıştır. Topografik resim niteliğindeki minyatürleriyle, Osmanlı resim sanatında bir gelenek başlatmıştır. Türk denizcilerinin genelde denizlerin topografyasını çıkarmasına rağmen Nasuh karaların atlasını çizmiştir. Matrakçı Nasuh'un "Beyan-ı Menazil-i Sefer-i Irakeyn-i Sultan Süleyman Han" adlı eseri seferde geçtiği tüm kentleri yolları nehirleri gösterdiği çok değerli bir kara atlası niteliğindedir. Kent planları atlası özelliği ile karşımıza çıkan Matrakçı'nın bu en ünlü eseri (1537), 88 sayfa metin, 107 sayfa minyatür, 25 minyatürlü metinden oluşur ve 218 sayfadır. (Önder, 2002'den akt. Bekiroğlu Keskin, 2015, s.24). Matrakçı Nasuh, kent betimlemelerinde kentin planı ve önemli anıtlarını özenle belgelemiştir. Erzincan minyatürlerinde de tek bir açıdan kuş bakışı görülmekle birlikte, yapıları çoğu zaman karşıdan ve yandan göstererek tüm ayrıntılarıyla sergilenmiştir. Bu da kuş bakışı görüntü planından farklılıklar ortaya koymaktadır. Matrakçı'nın bütün minyatürleri aynı düzeyde yapılmamıştır. Bağdat, Halep, Diyarbakır, Tebriz gibi önemli kentler tüm ayrıntılarıyla belgelenirken, kimi küçük yerleşimler şematik çizimlerle geçiştirilmiştir. Matrakçı Nasuh'un Erzincan için yapmış olduğu iki minyatür buna örnek olarak verilebilir.

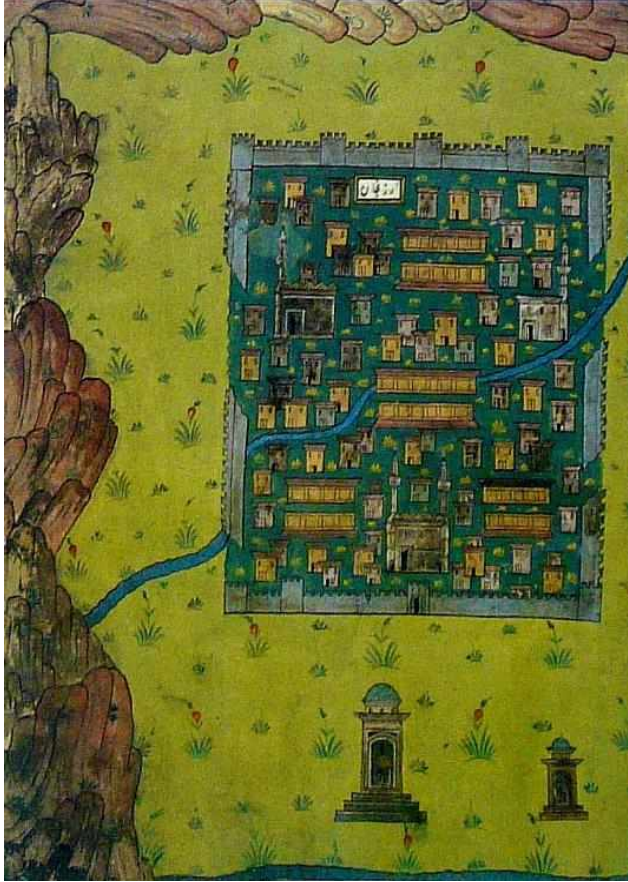

Resim 1. "Erzincan ve Fırat" – Matrakçı Nasuh, *Beyân-ı Menâzil-i Sefer-i İrakeyn-i Sultan Süleyman Han*.

Nasuh çeşitli seferlere katılmış, bu seferlerin bazılarında konaklama yerlerini minyatürlerle göstermiştir. Bu minyatürlerde konaklama yerleri kuş bakışı olarak verilir ve önemli köprüler, tepeler, çeşitli yapılar, kaleler, ağaçlar ve nehirler resmedilir. Bu alandaki en önemli eseri Beyan-ı Menazil-I Seferi İrakeyn-i Sultan Süleyman Han'dır. 1534 yılında sefaviler üzerine düzenlenen sefere katılarak buna dair bir eserde hazırlamış ve veziriazam Rüstem Paşanın iltifatını ve desteğini kazanarak ödüllendirilmiştir (Erkan, 2011'den akt. Unat, 2016, s.20).

1534 tarihinde Sivas üzerinden Kanuni Sultan Süleyman'ın ordusu ile beraber Erzincan'a gelen Nakkaş Matrakçı Nasuh, yaptığı minyatürde Erzincan'ı dağlar arasında düz bir şehir olarak göstermiştir. Şehir surlarla çevrilmiştir. Surların önünde kademeli birer kaide üzerinde kubbeli iki küçük yapı dikkati çekmektedir. Şehrin ortasından bir nehir geçiyor. Surlar, kale içerisinde iki ve tek minareli camilere, büyük yapılara ve evlere yer verilmiştir (Karpuz 1980'den akt. Kara, 2016, s.9).

Matrakçı Nasuh'un haritayı çağrıştıran minyatür çalışmalarında kendine has bir tavrı vardır. Eserlerinde yeryüzünü kuşbakışı görünüm olarak resmeder. Buna karşın şekilleri kuşbakışı olarak yukardan değil, karşıdan görerek çizer. Bu resimlerde hayvanlar ve bitkiler olsa da insanlar yoktur. Şehirlerdeki binalar tek tek seçilebilir. Bu seçim genellikle yapının önemine göre belirlenmiştir. Beyan- Menazil'deki şehir tasvirlerinde Matrakçı, evleri coğrafi farklılıklarını belirterek nakşetmiştir. İstanbul, İzmit, İzmit'teki kiremit çatılar Anadolu'da düz damlara dönüşür. Erzincan Minyatüründe ise sanatçı evleri tek katlı ve çatıları dam olarak vermiştir. Ayrıca sefere çıkan ordunun geçişinde önemli olan köprüler (mimari olarak aynı özellikleri göstermese de) ve su yolları Matrakçı tarafından tasvir edilmiştir. Nakkaş bu çalışmasında Fırat nehrini resmetmiştir. Surların dışında kalan boşluklara yerleştirilen otlar ve çiçekler, bezemeci bir anlayışı yansıtmaktadır. Kale surlarının dışında yapmış olduğu bu flora çalışması bu yönüyle önem arz eder.

Matrakçı'nın doğa tasvirlerinde yer alan nehirler, özellikle etkileyici güzellikteki sarp yamaçlar bu minyatürde de görülmektedir. Ancak yamaçlar, Erzincan'ı çevreleyen dağlar kuşbakışı değil karşıdan görünüyormuş gibi çizilmiştir.



Resim 2. "Tercan ve Mama Hatun Kervansarayı", Matrakçı Nasuh, *Beyân-ı Menâzil-i Sefer-i Irakeyn-i Sultan Süleyman Han*

Minyatürlerinde ifadeci bir anlayış hakimdir. Sanatçı bunları perspektif kaygısına düşmeden yapmış, sadece yapının en karakteristik cephelerini gösterirken perspektife başvurmuştur.

Bu çalışmada da Matrakçı Nasuh, Tercan ve Mama Hatun Kervansarayı'nı bu perspektif anlayışıyla tasvir etmiştir. Matrakçı'nın minyatürlerinde yapıların ya da yapı topluluklarının bağımsız varlıklar olduğu, bunların bir kent oluşturmak için yan yana getirildiği görülmektedir. Bu betimleme yaklaşımında kentin kendisi değil, yapısal bileşenleri önem taşımaktadır.

Sonuç

Matrakçı Nasuh kendine özgü üslubu ile Osmanlı Minyatür sanatında özellikle topografik tasvirleri ile önemli kazanımlar sağlamıştır. Nakkaşın kent tasvirlerin belgesel nitelik taşıması yanında askeri stratejik kimliğe de sahip olduğu söylenebilir.

Kentlerin çevre özelliklerini, aslına uygun olarak kullanan nakkaş insan figürüne yer vermemiştir. Topografik kent ve liman tasvirlerinde, nakkaşın haritaları incelemiş olması muhtemeldir. Döneminde önemli gördüğü yapıları daha büyük ele almış, bazı yapılarda perspektife bağlı kalmış bazı yapılarda bunu bozmuştur. Çevre florasına önem veren nakkaş, bitki ve ağaç betimlemelerine ve ele almış olduğu kentin doğa dokusuna önem vermiştir. Erzincan için yapmış olduğu iki minyatürde de çevre florasında lale kültürünün etkili olduğu düşünülmektedir. Batıdan doğruya doğru kent yapılarında nakkaşın çalışmalarında farklılıklar sergilediği görülmektedir. Çatı ve ev modelleri Erzincan çalışmasında Erzincan'ın o dönemini yansıtan ev yapıları hakkında bize bilgi verir.

Kaynakça

- Başkan, S. (2014). *Başlangıcından Cumhuriyet dönemine kadar Türklerde resim*. Ankara: Atatürk Kültür Merkezi.
- Bekiroğlu Keskin, G. (2015). *Osmanlı İmparatorluğu'nda haritacılık ve Matrakçı Nasuh* (Yüksek lisans tezi). Konya: Necmettin Erbakan Üniversitesi Fen Bilimleri Enstitüsü Harita Mühendisliği Anabilim Dalı.
- Dalkıran, A. (2012). On yedinci yüzyıl Osmanlı minyatürlerinde sıra dışı bir eğilim; müstehcenlik. *İdil Sanat Dergisi*, 1(5), 112-131.
- Ezcacıbaşı Sanat Ansiklopedisi* (Geliştirilmiş İkinci Basım). (2008). İstanbul: YEM Yayınları.
- Güvemli, Z. (1987). *Resim sanatı ve Türk resmi*. Akbank.
- Kara, R. (2016). Erzincan adı üzerine. *Erzincan Üniversitesi Sosyal Bilimler Enstitüsü Dergisi*, 9(2), 25-38.
- Minyatür sanatı*. The Ottomans.org: http://www.theottomans.org/turkce/sanat_kultur/minyatur_2.asp adresinden 01.11.2019 tarihinde alındı.
- Osmanlı minyatürü*. Devlet-i Aliyye-i Osmaniyye : <https://www.devletialiyeyi.com/osmanli-minyaturu-sayfa-108.html> adresinden 20.10.2019 tarihinde alındı.
- Türklerde minyatür sanatı*. Turkosfer: <http://www.turkosfer.com/turklerde-minyatur-sanati/> adresinden 20.10.2019 tarihinde alındı.
- Turani, A. (2000). *Dünya sanat tarihi*. İstanbul: Remzi Kitabevi.
- Unat, Y. (2016). 16. Yüzyılda Osmanlılarda çok yönlü bir bilim insanı: Matrakçı Nasuh. *Dört Öge*, 4(9), 17-35.

İNGİLİZLERİN GÖZÜNDEN ERZİNCAN VE YÖRESİ (1893-1906)

Cengiz KARTIN*

GİRİŞ

Osmanlı Devleti'nin en ihtişamlı dönemini yaşadığı süreç içerisinde batı: Rönesans, Reform ve Coğrafi Keşifleri gerçekleştirmiştir. Söz konusu bu süreçlerin sonunda ise Sanayi İnkılabı yaşanmıştır. Osmanlı Devleti'nde 17. yüzyıldan itibaren başlayan süreç ise bu gelişmelere bîgane kalınan bir dönemi anlamlandırmıştır.

Yukarda ifade edilmiş olan gelişmelerinden en fazla yararlanan ülke İngiltere olmuştur. Aslında Haçlı Seferleri'ne kadar giden Türk-İngiliz münasebetleri özellikle Sanayi İnkılabı sonrası çok farklı bir sürece girmiştir. Edward Said'in oryantalizm olarak isimlendirmek suretiyle adını koyduğu bu süreçte İngiltere etken bir konumda yer almıştır. Söz konusu bu konum İngiliz vatandaşlarının öteki tanımlamasının içeriğini dolduracakları bir dönemi anlamlandırmıştır.

Arkeolog, doktor, asker, konsolos ... v.s. kılığı ile doğuya seferler düzenleyen İngilizler izlenim ve gözlemlerini hemen kitaplaştırmak suretiyle kalıcı hale getirmişlerdir. Yalnız bazı İngilizler vardır ki onlar kitap yazmak suretiyle değil; rapor hazırlamak suretiyle izlenimlerini kaleme almışlardır. Söz konusu bu kayıtlar ise İngiliz Ulusal Arşivi'nde (The National Archives'da) muhafaza altına alınmıştır.

Genelde Osmanlı topraklarına özelde Anadolu'ya daha özelde ise Erzincan'a seyahatler düzenleyen İngiliz seyyah, konsolos ve yetkililerin günlükleri, raporları ve yazışmalarını ihtiva eden İngiliz Ulusal Arşivi, İngiltere'nin başkenti Londra'da bulunmaktadır. 3 katlı bir kompleks olarak araştırmacılara hizmet eden arşivin çok hızlı bir çalışma sistemi mevcuttur. Mikrofilmler, kutu kataloglar ve online servisi ile araştırmacıların hizmetinde olan arşivde bir de harita dairesi mevcuttur ki insanı hayrete düşürecek derecede ayrıntılı haritalar buradadır.

İNGİLİZ KONSOLOSLUK SİSTEMİ

Dünya tarihinde Yunan ve Roma medeniyetinde ilk örneklerine rastlanan, bağlı oldukları devletin birer ticari temsilcileri hüviyetinde olan:

Tanım olarak, yabancı bir ülkede kendi vatandaşlarının çıkarlarını ve haklarını koruyan, ticari ve kültürel etkinliklerini gözeten, diplomatik bağışıklıktan yararlanan konsolos, tam anlamıyla bir kamu görevlisiydi. Ancak bu niteliği kazanması, Napolyon sonrası Avrupa'ya yeni bir düzen vermeye çalışan Viyana Kongresi (1814 – 1815) ile olacaktı. Çağdaş konsolosluk kurumu 19. yüzyılın ilk çeyreğinden itibaren gelişecek ve devlet bürokrasisi içindeki yerini alacaktır¹.

* Doç. Dr., Erciyes Üniversitesi, Edebiyat Fakültesi, Tarih Bölümü Öğretim Üyesi, Kayseri/Türkiye, cengizkartin@gmail.com ve ckartin@erciyes.edu.tr

¹ Uygur Kocabaşoğlu, *Majestelerinin Konsolosları*, İletişim Yayınları, İstanbul 2004, s. 16.

Söz konusu bu ticari temsilcilerinin siyasi arenada da kendilerinden söz ettirmeleri ise 19. yüzyıla birlikte başlamıştır. Ancak bu tarihe gelinceye kadar çeşitli dönemlerden de geçilmiştir. Turkey Compant ve The Levant Company ile doğuya seferler düzenleyen İngiliz tüccarlar için Osmanlı Devleti oldukça cazip şartlara sahip olmuştur. 1582 yılında İstanbul'a büyükelçi olarak atanan 1583'te İstanbul'a gelmek suretiyle görevine başlayan William Halborne'a devleti tarafından verilen görevler şunlardır:

- Osmanlı Devleti ile ticari münasebetlerin geliştirilmesi,
- Osmanlı ülkesinde faaliyet yürüten İngiliz tüccar ve vatandaşlarının haklarının korunması,
- Burada kanunsuz ve hukuksuz faaliyet yürütenlerin cezalandırılması,
- İngiliz ticaretinin gelişmesi için ülkede mevcut liman ve şehirleri belirlemek ve bu yerlerde konsolos atamak².



1825 Yılında Osmanlı Ülkesinde Faaliyet Yürüten İngiliz Konsolosluk Birimleri³

Yukarıda bahsi geçen görevlendirmelerle hareket eden Halborne ve sonrasında Levant Company bünyesinde yarı resmi bir hüviyette faaliyet yürüten konsoloslar 19. yüzyılın ilk çeyreğinde maddi sıkıntılar içerisinde kalmışlardır. Bu durumu tam bir fırsata çeviren İngiliz devlet aklı 1825 tarihinde bütün İngiliz konsoloslarının devlet hizmetine alındığı bir yasa çıkartmıştır⁴. Kanunun yasalaşmasını müteakip Osmanlı ülkesinde

² Albert Lindsay Rowland, *England and Turkey: The Rise of Diplomatic and Commercial Relations*, Pennsylvania Üniversitesi Yay., ABD 1924, s. 32.

³ Kocabaşoğlu, *Majestelerinin...*, s. 29.

⁴ M. Epstein, *The Early History of the Levant Company*, Kelley Yay., ABD 1968, s. 202.

faaliyetlerini devam ettiren İngiliz konsoloslarının yerleşimleri 1826 tarihi itibariyle şu şekilde olmuştur⁵:

Şehir	Görevi	İsmi
İstanbul	Başkonsolos	John Cartwright
İzmir	Konsolos	Francis Werry
Selanik	Konsolos	Francis Charnow
Edirne	Konsolos	Peter E. Duveluz
Halep	Konsolos	John Barker
Akka	Konsolos	Peter Abbot
Mora	Konsolos	Philis S. Green
Çanakkale	Konsolosluk Ajanı	Stephen Paulovich
Kıbrıs	Konsolosluk Ajanı	Antony Vondiziano

1825 tarihi itibariyle yukardaki bölgelerde faaliyetlerini sürdüren konsolosların görev tanımları ise şu şekilde olmuştur:

- Yerel otoritelerle yapılacak tüm yazışmalar İngilizce yapılacaktır. Metnin yanına çevirisinin de konmasının gerekli olduğu durumlarda, çeviri aynı sayfada yer alacaktır⁶.
- Osmanlı yetkilileri arasındaki sözlü iletişimde, yazılı metindeki sözcükler yerine çevirmenlerce kullanılan sözcükler metnin kenarına kaydedilecekti,

⁵ PRO, FO 78/135, Tarih 11 Temmuz 1825.

⁶ Aslında Canning'in düzenlediği bu kaide Kayseri özelinde incelendiğinde hakikaten bu kuralın hemen hemen hiç aksamadığı görülmektedir. Örnekler için bk. PRO, FO 195/205, "Copy of a Kirman, Certified by The Cadi of Tarsus, Authorising the Levy of "Batci" or "Selamet Parasi" on Goods ve Pafsing Through the Koulek Boghaz", Tarih: 22 Nisan 1843 (Belgede sayfa numarasına yer verilmemiştir); PRO, FO 195/253, "Copy of an Acknowledge from the Person Employed Koulek Boghaz", Tarih: 22 Nisan 1843 (Belgede sayfa numarasına yer verilmemiştir); PRO, FO 195/280, "Tarsos in 11 March 1847", Tarih: 11 Nisan 1847 (Belgede sayfa numarasına yer verilmemiştir); PRO, FO 195/338, "Enclosure No: 1 in Despatch No: 4 from in Consul H. Suter", Tarih: 20 Ağustos 1850 (Belgede sayfa numarasına yer verilmemiştir).

- Konsolosluk görevlilerinin Osmanlı yetkilileriyle bir tercümanın yardımı olmadan yaptığı görüşmelerdeki önemli sözcük, kelime ya da cümleler, görevlinin göndereceği raporun bir kenarına yerli ya da başka bir dilde yazılmış olarak eklenecekti⁷.

1825 yılında İngiltere'nin dünyada toplam 15 ülkede konsolos temsilcisi bulunmaktaydı. Bu ülkeler: ABD, Fransa, Rusya, İsveç, Norveç, Danimarka, Prusya, Hollanda, İspanya, Portekiz, İtalya, Avusturya, Brezilya, Almanya, Osmanlı Devleti'nden oluşmaktaydı. ABD'de 15 konsolosun bulunduğu sistemde Osmanlı Devleti Fransa ile eşit düzeyde bulunan 11 konsolos rakamı ile İngiltere için dünyadaki en önemli ikinci ülke görüntüsüne sahipti.

1834'e gelindiğinde İngiltere'nin Osmanlı topraklarında faaliyet yürüten konsolos sayılarının 10 yıl öncesine göre neredeyse yarı yarıya arttığı görülmektedir. Bu tarihte Osmanlı ülkesinde faaliyet yürüten konsolosları, faaliyet yürüttükleri şehirleri ve aldıkları ücretleri şu şekilde tabloştırmak mümkündür⁸:

Nerede Görev Yaptığı	Konsolos İsmi	Aldığı Ücret (£: Sterlin)
İstanbul	Başkonsolos: John Cartwright Konsolos Yardımcısı: A. C. Cumberbatch	1.600 £ 300 £
Trabzon	Konsolos Yardımcısı: James Brant	200 £
Çanakkale	Konsolos Yardımcısı: C. A. Lander	300 £
Selanik	Konsolos: John Charnaud	250 £
Bükreş	Konsolos: E. J. Blutte	500 £
Edirne	Konsolos: Charles Blunt	250 £
İzmir	Konsolos: R. W. Brant Konsolos Yardımcısı: N. A. Werry	??? 500 £
Sakız Adası	Konsolos Yardımcısı: G. D. Vedova	40 £
Halep	Konsolos: Boş	---
Şam	Başkonsolos: J. W. P. Farren	???
Beyrut	Konsolos: Peter Abbott	400 £

⁷ Kocabaşoğlu, *Majestelerinin...*, s. 38.

⁸ Kocabaşoğlu, *Majestelerinin...*, s. 53.

İskenderun	Konsolosluk Ajanı: Boş	---
Kıbrıs	Konsolos Yardımcısı: A. Vondiziano	25 £
Kandiye	Konsolos Yardımcısı: Boş	---
Mısır	Başkonsolos: Patrick Campbell	1.600 £
İskenderiye	Konsolos: Robert Thurnburn	300 £
	Konsolos Yardımcısı: Charles Sloane	300 £
Kahire	Konsolos Yardımcısı: Edward Barker	300 £
Arnavutluk	Başkonsolos: W. R. Meyer	1.000 £
Mora	Konsolos: G. W. Crowe	700 £

1834'te İngiltere'nin tüm dünyada faaliyet gösteren 150 konsolosluk biriminden 19'nun yani % 13'ünün Osmanlı topraklarında faaliyet yürüttüğü anlaşılmaktadır. Aynı dönemde İngiltere'nin ABD'de 14, İtalya'da 13, Fransa'da 13, İspanya 12, Rusya 7 konsolosluk merkezi bulunmakta idi.

1846 yılı itibariyle İngiltere'nin Osmanlı ülkesinde faaliyet yürüten konsolos merkezleri, burada görev yapan konsolosların isimleri ve aldıkları ücreti şu şekilde tablolandırmak mümkündür⁹:

Nerede Görev Yaptığı	Konsolos İsmi	Atama Tarihi	Aldığı Ücret (£: Sterlin)
İstanbul	Başkonsolos: A. C. Cumberbatch	Mayıs 1845	1.600 £
	Konsolos Yardımcısı: Jonathan Hardy	Mayıs 1845	400 £
Çanakkale	Konsolos: C. A. Lander	Mayıs 1841	300
Selanik	Konsolos: Charles Blunt	Ocak 1835	300
Edirne	Konsolos: William Willshire	Mart 1845	200
İnöz	Konsolosluk Ajanı: Nicholas Rossy	Haziran 1825	40
Bursa	Konsolos: D. Sandison	Kasım 1838	300

⁹ Kocabaşoğlu, *Majestelerinin...*, s. 56-57.

İzmir	Konsolos: R. W. Brant	Mayıs 1829	800
	Konsolos Yardımcısı: John Charnaud	Nisan 1835	200
Sakız	Konsolos Yardımcısı: G. D. Vedova	Ocak 1831	80
Antalya	Konsolos Yardımcısı: J. Purdie	Şubat 1842	100
Midilli	Konsolos Yardımcısı: F. H. S. Werry	Kasım 1842	200
Rodos	Konsolos Yardımcısı: G. F. Wilkinson	Haziran 1827	200
Erzurum	Konsolos: James Brant	Nisan 1836	600
Trabzon	Konsolos Yardımcısı: Francis I. Stevens	Aralık 1841	200
Batum	Konsolos Yardımcısı: W. R. Holmes	Mart 1846	200
Kayseri	Konsolos: Henry Suter	Ağustos 1841	400 ¹⁰
Samsun	Konsolos Yardımcısı: F. Guarracino	Mart 1846	200
Tarsus	Konsolos Yardımcısı: John Clapperton	Eylül 1839	260
Bağdat	Konsolos: Binbaşı Rawlinson	Mart 1844	---
Musul	Konsolos Yardımcısı: Christian Rassam	Aralık 1839	250
Girit	Konsolos: Henry Sarel Ongley	Şubat 1837	300
Suriye	Başkonsolos: Albay Rose	Ağustos 1841	1.000
Şam	Konsolos: Richard Wood	Mayıs 1841	600
Halep	Konsolos: N. W. Werry	Şubat 1835	500
İskenderun	Konsolos Yardımcısı: E. St. John Neale	Şubat 1841	300
Beyrut	Konsolos: Niven Moore	Ocak 1835	500
Kıbrıs	Konsolos: Niven Kerr	Nisan 1843	400
Kudüs	Konsolos: James Finn	Aralık 1845	550
Mısır	Başkonsolos: C. A. Murray	Haziran 1846	1.800

¹⁰ Suter, bu göreve 13 Ağustos 1841'de getirilmiştir. (Suter'in ataması ile ilgili belge için bk. Ek 1)

İskenderiye	Konsolos:J. L. Stoddart	Ağustos 1841	600
	Konsolos Yardımcısı: G. Chasseaud	Eylül 1838	300
Kahire	Konsolos: Alfred S. Walne	Ağustos 1838	300
Dimyat	Konsolos Yardımcısı: M. Surur	Temmuz 1828	60
Trablusgarp	Başkonsolos: G. W. Crowe	Haziran 1846	1.600
	Konsolos Yardımcısı: Boş	--	300
Bingazi	Konsolos Yardımcısı: F. H. Gilbert	Haziran 1846	400
Yanya	Konsolos: Sidney S. Saunders	Nisan 1835	550
	Konsolos Yardımcısı: T. Damaschino	Ağustos 1840	150
Preveze	Konsolos Yardımcısı: T. Hutton	Ağustos 1840	70
İşkodra	Konsolos Yardımcısı: G. Bonatti	Ekim 1833	130

İngiliz Konsolosluk Raporlarında Erzincan

1846'da Erzurum konsolosu olarak atanan James Brant'ın Erzincan yöresi hakkında da raporlarında bilgiler verdiği anlaşılmaktadır. Başta Brant'ın toplamış olduğu veriler olmak üzere İngiliz Ulusal Arşivi'nde kayıtlı olan Erzincan yöresi ile ilgili konsolosluk raporlarının fon kodlarını şu şekilde sıralamak mümkündür:

- FO 78/4123¹¹,
- FO 78/4497¹²,
- FO 78/4553¹³,
- FO 78/4641¹⁴,
- FO 78/4644A¹⁵,

¹¹ Rapor 1888 yılına ait olup Herbert Chermiside tarafından kaleme alınmıştır. Ayrıntılı bilgi için bk. PRO, FO 78/4123.

¹² Rapor 1893 yılına ait olup R. W. Graves tarafından kaleme alınmıştır. Ayrıntılı bilgi için bk. PRO, FO 78/4497.

¹³ Rapor 1894 yılına ait olup R. W. Graves tarafından kaleme alınmıştır. Ayrıntılı bilgi için bk. PRO, FO 78/4553.

¹⁴ Rapor 1895 yılına ait olup R. W. Graves tarafından kaleme alınmıştır. Ayrıntılı bilgi için bk. PRO, FO 78/4641.

¹⁵ Rapor 1895 yılına ait olup H. A.Cumberbatch tarafından kaleme alınmıştır. Ayrıntılı bilgi için bk. PRO, FO 78/4644A.

- FO 78/4741¹⁶,
- FO 78/4735¹⁷,
- FO 78/4837¹⁸,
- FO 78/4939¹⁹,
- FO 78/5008²⁰,
- FO 78/5071²¹,
- FO 78/5139²²,
- FO 78/5207²³,
- FO 78/5284²⁴,
- FO 78/5351²⁵,
- FO 78/5416²⁶.

Sıralaması verilen bu konsolosluk raporlarının tamamı Erzurum konsolosları tarafından hazırlanmıştır. Tespit edilebildiği kadarıyla Erzincan özelinde İngilizler bir konsolosluk ihdas etmek ihtiyacı hissetmemişlerdir. Bu hissiyatın gerekçesinde Erzincan'ın 19. yüzyılın ortalarında henüz bir vilayet olmaması, ticari potansiyelinin Erzurum'a nazaran daha düşük olması gibi nedenler etkendi.

¹⁶ Rapor 1896 yılına ait olup R. W. Graves tarafından kaleme alınmıştır. Ayrıntılı bilgi için bk. PRO, FO 78/4741.

¹⁷ Rapor 1896 yılına ait olup H. A.Cumberbatch tarafından kaleme alınmıştır. Ayrıntılı bilgi için bk. PRO, FO 78/4735.

¹⁸ Rapor 1897 yılına ait olup R. W. Graves tarafından kaleme alınmıştır. Ayrıntılı bilgi için bk. PRO, FO 78/4837.

¹⁹ Rapor 1898 yılına ait olup R. W. Graves tarafından kaleme alınmıştır. Ayrıntılı bilgi için bk. PRO, FO 78/4939.

²⁰ Rapor 1899 yılına ait olup P. H. Massy tarafından kaleme alınmıştır. Ayrıntılı bilgi için bk. PRO, FO 78/5008.

²¹ Rapor 1898 yılına ait olup Harry H. Lamb tarafından kaleme alınmıştır. Ayrıntılı bilgi için bk. PRO, FO 78/5071.

²² Rapor 1900 yılına ait olup Harry H. Lamb tarafından kaleme alınmıştır. Ayrıntılı bilgi için bk. PRO, FO 78/5139.

²³ Rapor 1902 yılına ait olup Harry H. Lamb tarafından kaleme alınmıştır. Ayrıntılı bilgi için bk. PRO, FO 78/5207.

²⁴ Rapor 1903 yılına ait olup Charles S. Hampson tarafından kaleme alınmıştır. Ayrıntılı bilgi için bk. PRO, FO 78/5284.

²⁵ Rapor 1904 yılına ait olup A. Shiples tarafından kaleme alınmıştır. Ayrıntılı bilgi için bk. PRO, FO 78/5351.

²⁶ Rapor 1905 yılına ait olup A. Shiples tarafından kaleme alınmıştır. Ayrıntılı bilgi için bk. PRO, FO 78/5416.

Bu raporların haricinde bir de İstanbul büyükelçiliği tarafından kaleme alınmış olan raporlar mevcuttur. Bu raporların hangisinin içerisindeki bilginin Erzincan yöresine ait olduğunu tespit etmek hayli güçtür. Söz konusu bu güçlüğün temelinde raporların İstanbul etrafından şekillenmiş olması ve belgelerin hacim fazlalığı ana etkindir. Araştırmalar esnasında tespit edilen İstanbul büyükelçiliği raporlarının birinde 4. Ordu'nun dağılımı 1905 tarihi esas alınmak kaydı ile el yazması olarak raporlanmıştır²⁷ (El yazmasının orijinali için bk. Ek : 1).

Söz konusu belgede 4. Ordunun nasıl bir yapısının olduğunun tahlil edildiği anlaşılmaktadır. Kara Kilise yöresinde teşkil edilen birliklerin durumu da yine belge içerisinde raporlanan bilgiler arasındadır. Tarih göz önüne alındığında aslında İngilizlerin Birinci Dünya Savaşı öncesine bir hazırlık yapmak suretiyle Osmanlı Devleti'nin askeri pozisyonu ve durumunu irdeledikleri anlaşılmaktadır. Bu irdeleme neticesindedir ki muharebe başladığında İngilizler kimleri nasıl ikna etmek suretiyle mücadeleyi sürdüreceklerini planlamışlardı.

Frederich Richard Maunsell'in Çalışmalarında Erzincan ve Yöresi

1828'de İngiltere'de dünyaya gelen F. R. Maunsell 1899'da İngiltere'nin Van konsolosluğuna atanmıştır. Türk akademi dünyasında ismine pek rastlanmayan Maunsell, aslında 19. yüzyılın sonu ve 20. yüzyılın başında Van merkez olmak üzere pek çok çalışmaya imza atmıştır. Aslında kendisi, Victorian dönemin katı bir temsilcisi olmanın bir gereği olarak sadece konsolosluk görevi ile yetinmeyip istihbari bilgiler de toplamıştır.

Henüz Van konsoloslukuna atanmamış olmasına rağmen 1893 tarihinde Doğu Anadolu bölgesi ile ilgili bilgileri derlediği bir çalışmaya imza atmıştır. Toplam 2 cilt halinde bulunan çalışmanın ilk cildinde Erzincan yöresi ile ilgili bilgilere yer verilmiştir²⁸. Maunsell bu bilgilerde 1892 tarihinde Kızılırmak rotasını takip etmek suretiyle gerçekleştirmiş olduğu seyahat rotasında yerleşim birimlerinin isimlerini vermiştir. Bu bilgiler içerisinde Kızıl Dağın zirvesinin Haziran'da karla kaplı olduğu, Zara-Erzincan ve Sivas arasındaki telgraf hattının varlığının Erzincan için önemli olduğu Maunsell'in üzerinde durduğu hususlar olmuştur. Bir diğer önemli husus olarak Erzincan'ın Erzurum'dan Anadolu'nun içlerine geçişte stratejik bir konuma sahip olduğunu belirten Maunsell²⁹, Trabzon-Erzincan arasını kara kalem çalışması olarak eserine derç etmekten geri kalmamıştır (Bk. Ek 2: Trabzon-Erzincan Yolu).

Maunsell, yapmış olduğu bu çalışmada Erzincan özelinde şu bilgileri aktarmıştır³⁰:

Sancağın nüfusu 23.000'dir... Erzurum'a bağlı bir yer olmasının yanı sıra, büyük bir askeri merkezdir. Örneğin Rus sınırına en yakın askeri birlik olan 4. Ordu Komutanlığı buradadır. Şehir merkezinde tuğladan yapılmış evlerin yanında modern görünümlü sivil ve askeri bürolar bulunmaktadır.

Erzincan ilerisinde kuzeybatı istikametinde konuşlandırılmış olan Aziziye Kışlası, önünde tören meydanı bulunan ve piyade kışlasını içeren 2 taş binadan ve yolun karşısında 2 daha

²⁷ PRO, FO 195/2200, "IVth Ordu", Mart 1905.

²⁸ PRO, FO 885/6565X, F. R. Maunsell, *Military Report on Eastern Turkey in Asia*, Harrison and Sons Yay., Londra 1893, s. 49-50.

²⁹ F. R. Maunsell, *The Geography of Eastern Turkey in Asia*, Gale and Polden Ltd. Yay., Londra 1894, s. 5.

³⁰ Maunsell, *Military Report...*, s. 85-86.

küçük süvari kışlasından oluşmaktadır. Piyale kışlası, yaklaşık 4.000 askeri barındırabilecek kapasitedir.

Buna ek olarak, Erzincan, 14.Nizam Tugayı'nın karargâhıdır. Mevkiye, 6 piyade taburu, 1 sürvari alayı ve 12 takım sahra topçusu tahsis edilmiştir. Ayrıca, 1892'de Trabzon'dan buraya 18 krup marka sahra topu gönderilmiştir. Askeri telgraf merkezi de bulunan Erzincan'da, telgraf hatları doğuda Erzurum'a, batıda Karahisar ve Sivas'a, kuzeyde Trabzon'a ve güneyde Harput'a kadar uzanır.

Erzurum vilayetinin en büyük sancağı olan Erzincan'da en büyük kazalar Refahiye, Kemah, Erzincan, Kuruçay, Bayburt ve İspir'dir. Buradaki kalede dükkânlar ve kışlalar bulunur. Ayrıca şehirde bir askeri okul ve hastane bulunmaktadır.

Erzincan Ovası

Ova, 25 mil uzunluğunda ve 8 mil genişliğindedir. Fırat Nehri, ovanın doğu tarafından girer ve Eğin'e doğru akar. Ovanın güney kısmında, Dersim Dağları'nın kuzey sınırını oluşturan engebelerle dolu Mercan Dağı'ı bulunur. Mercan Dağı'nın doğusunda ise Bağır Dağı yer alır. Bu dağlar, Terkan bölgesindeki diğer dağlarla birlikte iletişimi çok zorlaştırır. Fırat geçişinin batısında Karadağ bulunur. Ovanın batı ucunda ise Sivas, Zara ve Enderes'e giden yolların üzerinden geçtiği bir yükselti bulunur.

Ovanın kuzeyine doğru Akdağ, Sarıkaya Dağı gibi yükseltiler bulunur. Bu dağlardan kaynaklanan akarsular ilkbaharda en yüksek seviyesindedir. Kuzeydoğuda ise, yılın ilk aylarında bu akarsular çamurlu bir zemin oluşumuna neden olur. Ovanın toprağı iyi ekilir ve etrafında bulunan birçok köyle önemli bir tedarik merkezidir. Kışları, diğer yerlerden alçakta bulunduğundan dolayı ılık geçer. Ovanın kendisi ise savunma mevzi olarak kullanışlı değildir. Doğudan gelecek herhangi bir saldırıya karşılık savunma olarak Fırat vadisine bakan yükseltiler veya Mamakhatun'un doğusundaki geçitler kullanılabilir. Ancak, Bayburt'tan Kelkit vadisine ilerleyen paralel rota bu pozisyonları bulandırır.

Burada verilen ayrıntılardan da anlaşılacağı üzere Maunsell, bir konsolos olmanın ötesinde Victorian dönemin bir gereği olan adeta uzman bir coğrafyacı görüntüsünü vermektedir. Bir de söz konusu bilgilerin bir günde toplanamayacağı bunun için ciddi çalışmalar yapmak gereği de vardır ki bu çalışmanın yapıldığı Maunsell'in vermiş olduğu bilgilerden anlaşılacaktır.

Maunsell'in vermiş olduğu bu bilgiler haricinde The National Archives'da yine pek çoğu kendisi tarafından çizilmiş harita, kroki ve plan bulunmaktadır (Bk. Ek 3: Erzincan'a ait çeşitli harita, plan ve krokiler). Ekte verilen harita, kroki ve planlardan da anlaşılacağı üzere İngilizler her ayrıntıya dikkat eden ve oldukça ciddi çalışmalar icra eden bir görüntüye sahiptirler.

Maunsell'in çalışmaları sadece Erzincan için değil bölgenin tarihi açısından da önemli bilgilere havidir³¹. 1894 yılında derlemiş olduğu bilgileri yayınlayan Maunsell,

³¹ Maunsell, Hicaz Demiryolu ile de ilgilenmiş ve demiryolunun geçtiği araziye bizzat kendisi haritalandırmıştır. Ayrıntılı bilgi için bk. *PRO, FO 78/5337*, "From Walter Townley to Lord Lansdowne, 15 Kasım 1904; *PRO, FO 195/2176*, "From F. Maunsell to Sir N. O'Connor", 15 Kasım 1904; *Scottish Geographical Magazine*, "New Maps", C. 10:8, s. 448; Stuart Cohen, *British Policy in Mesopotamia (1903–1914)*, Ithaca Yayınları, Londra 1976, s. 68;

V. Dingelstedt, "The Armenians or Haikans: An Ethnographical Sketch", *Scottish Geographical Magazine*, C. 29:8, s. 415.

Erzurum, Erzincan, Dersim, Ağrı, Kirdi, Kirmanşah Musul, Diyarbakır ve çevresindeki nehirler ve göllerin ölçülerine yer vermiştir³². Bir konsolosun uzmanlık isteyen bu bilgileri tek başına edinmesi pek mümkün görülmemektedir. Ancak eldeki bilgiler Maunsell'in yanında bulunan ekibin kimlerden oluştuğunu aydınlatmaya yeterli değildir. Kendisi 1901'de yapmış olduğu seyahat ve gözlemlerini bir makale olarak kaleme almış; Bitlis, Siirt, Erzincan, Diyarbakır, Cizre, Erbil, Kerkük, Kifri, Kasr-ı Şirin, Süleymaniye ile ilgili bölgelerin topografyasını ve sosyal yaşamını konu edinmiştir³³. Yine Maunsell tarihler 1904'ü gösterdiğinde de Erzurum-Bitlis yöresini ele alan bir çalışma daha kaleme almıştır. Bu çalışmasını, 1893'te yapmış olduğu incelemeler üzerine ilave yapmak üzere inşa eden Maunsell, bölgede Kızılbaş Kürtlerin yaşadığını, evlerin çamurdan yapıldığını ve halkın fakir olduğunu kaydetmiştir³⁴.

SONUÇ

Coğrafi Keşiflerle başlayan Sanayi İnkılâbı ile devam eden öteki üzerinden kendisini kurgulayan anlayışın ve Güneş Batmayan İmparatorluğun simgesi haline gelen Kraliçe Victoria dönemi (1837-1901) köklü atılımların icra edildiği bir dönem olmuştur. Söz konusu bu dönem içerisinde doğuyu tanıma, doğuya rol biçme ve bu rol içerisinde doğuyu konumlu bırakma siyaseti takip eden İngiltere'nin sahada politika yürütücüleri konumunda olan asker, konsolos, doktor v.s. görevlileri bu yörelere pek çok seyahat düzenlemişlerdir.

Düzenlenen seyahat ve araştırmalar genellikle kitap ve makale olarak yayınlanmıştır. Ancak yayınlanmayan pek çok kayıt da İngiliz Ulusal Arşivi'nde tutulmaktadır. Dünyanın en büyük arşivlerinden birine ev sahipliği yapan bu arşivde çok hızlı ve mükemmel denebilecek bir sistem varlığını korumaktadır.

Türk-İngiliz resmî münasebetleri Osmanlı özelinde 1583'te William Halborne'un İstanbul'da büyükelçi olarak göreve atanması ile başlamıştır. Bunun akabinde 1825 tarihine kadar Turkey Company ve Levant Company şirketinin de mümessilleri konumunda olan konsolosların bu tarihte İngiliz Dışişleri Bakanı Cannin'in akıllıca politikası ile devlet hizmetine alındığı görülmektedir. Devlet hizmetine geçen ve dünyanın pek çok bölgesine gönderilen İngiliz konsoloslar içerisinde Osmanlı ülkesi, en fazla konsolos tayin edilen ikinci ülke konumunda olmuştur.

Bildiri, İngiliz arşiv kayıtlarına dayalı olarak İngiliz görevlilerin Erzincan yöresi merkeze alınmak üzere izlenimlerini irdelenmiştir. Bunlar içerisinde Erzincan'ın 19. yüzyıl sonu ve 20. yüzyıl başlarında Erzurum'a bağlı olması hasebiyle Erzurum konsolosluk raporları irdelenmiştir. Söz konusu raporlar Herbert Chermeside, R. W. Graves, H. A. Cumberbatch, P. H. Massy, Harry H. Lamb, Charles S. Hampson, A. Shiples tarafından kaleme alınmıştır. Bu raporlarda diğer konsolosluk raporlarında olduğu gibi bölgenin siyasi, ekonomik, politik, coğrafi ve kültürel resmi çekilmeye çalışılmıştır.

Seyahatname tarzından çok farklı kaleme alınan, devletin resmî görevlileri olmaları hasebiyle bilgilerde çarpıtmanın ya da ideolojinin en az konumda olduğu bu raporlar içerisinde en önemli olan Frederich Richard Maunsell'in raporları olmuştur. İngiltere'nin Van konsolosluğu görevinde olmasına rağmen kendisi günümüz Doğu Anadolu bölgesine pek çok seyahat gerçekleştirmiştir. Bu seyahatlerini çeşitli tarihlerde Military Report on Eastern Turkey in Asia, The Geography of Eastern Turkey in Asia, Kurdistan başlıkları ile

³² Frederick Richard Maunsell, "Kurdistan", The Geographical Journal, Londra 1894, C. 3, No. 2, s. 81-92.

³³ Frederick Richard Maunsell, "Kurdistan", The Geographical Journal, Londra 1894, C. 3, No. 2, s. 85-92.

³⁴ PRO, FO 881/8362X, Military Report on Eastern Turkey in Asia, Intelligence Department and War Office Yay., Londra 1904, s. 590.

yayımlayan Maunsell, Erzincan yöresi ile ilgili vermiş olduğu bilgilerde bölgenin nüfusu, askeri konumu ve coğrafyası haricinde üzerinde durduğu iki önemli husus: Erzincan'da konumlu IV. Ordunun yapısı ve Erzincan'ın bir geçiş güzergâhıdır.

Geleceğin şekillendirilmesi ancak geçmişin doğru şekilde tahlili ile mümkündür. İngilizlerin 19. yüzyıldaki güneş batmayan imparatorluk payesi rastlantısal değildir. Sadece Anadolu coğrafyası değil; dünyanın hemen hemen bütün noktalarına konsoloslara gönderen İngiltere, bu yerlerle ilgili birinci elden bilgiler temin etmiştir. Bu temin, kendilerine bir müddet daha dünya hâkimiyetinin sürdürülmesine yardım etmiştir. Bildiri bu durumun küçük bir örneğini sunmuştur.

BİBLİYOGRAFYA

A.İNGİLİZ ULUSAL ARŞİVİ BELGELERİ

PRO, FO 195/205, “Copy of a Kirman, Certified by The Cadi of Tarsus, Authorising the Levy of “Batci” or “Selamet Parasi” on Goods vc Pafsing Through the Koulek Boghaz”, Tarih: 22 Nisan 1843 (Belgede sayfa numarasına yer verilmemiştir).

PRO, FO 195/2176, “From F. Maunsell to Sir N. O’Conor”, 15 Kasım 1904.

PRO, FO 195/2200, “IVth Ordu”, Mart 1905

PRO, FO 195/253, “Copy of an Acknowledge from the Person Employed Koulek Boghaz”, Tarih: 22 Nisan 1843 (Belgede sayfa numarasına yer verilmemiştir).

PRO, FO 195/280, “Tarsos in 11 March 1847”, Tarih: 11 Nisan 1847 (Belgede sayfa numarasına yer verilmemiştir).

PRO, FO 195/338, “Enclosure No: 1 in Despatch No: 4 from in Consul H. Suter”, Tarih: 20 Ağustos 1850 (Belgede sayfa numarasına yer verilmemiştir).

PRO, FO 78/135, Tarih 11 Temmuz 1825.

PRO, FO 78/4123.

PRO, FO 78/4497.

PRO, FO 78/4553.

PRO, FO 78/4641.

PRO, FO 78/4644A.

PRO, FO 78/4735.

PRO, FO 78/4741.

PRO, FO 78/4837.

PRO, FO 78/4939.

PRO, FO 78/5008.

PRO, FO 78/5071.

PRO, FO 78/5139.

PRO, FO 78/5207.

PRO, FO 78/5284.

PRO, FO 78/5337, "From Walter Townley to Lord Lansdowne, 15 Kasım 1904.

PRO, FO 78/5351.

PRO, FO 78/5416.

PRO, FO 881/8362X,, *Military Report on Eastern Turkey in Asia*, Intelligence Department and War Office Yay., Londra 1904.

PRO, FO 885/6565X, *Military Report on Eastern Turkey in Asia*, Harrison and Sons Yay., Londra 1893.

PRO, MAP, M.O.D. Sheet 1522.

PRO, MFQ 1/872.

PRO, MFQ 1/1349.

A. KİTAPLAR

COHEN, Stuart, *British Policy in Mesopotamia (1903–1914)*, Ithaca Yayınları, Londra 1976.

EPSTEİN, M., *The Early History of the Levant Company*, Kelley Yay., ABD 1968.

KOCABAŞOĞLU, Uygur, *Majestelerinin Konsolosları*, İletişim Yayınları, İstanbul 2004.

MAUNSELL, F. R., *The Geography of Eastern Turkey in Asia*, Gale and Polden Ltd. Yay., Londra 1894.

ROWLAND, Albert Lindsay, *England and Turkey: The Rise of Diplomatic and Commercial Relations*, Pennsylvania Üniversitesi Yay., ABD 1924.

B. MAKALELER

DİNGELSTEDT, V., "The Armenians or Haikans: An Ethnographical Sketch", *Scottish Geographical Magazine*, C. 29:8, s. 413-429.

MAUNSELL, Frederick Richard, "Kurdistan", *The Geographical Journal*, Londra 1894, C. 3, No. 2, s. 81-92.

C. GAZETELER

Scottish Geographical Magazine, "New Maps", C. 10:8, s. 448.

EKLER

Ek 1: IV. Ordunun Dağılımını Gösterir El Yazması Rapor

March 1905 - 14th Ordu.

Chief of Staff: *Mushir Zekki Pasha*
 Chief of Cavalry: *Liwa Hussein Pasha*
 Chief of Transportation: *Khareddu Pasha*

Head Quarters: *Erziugan*

CAVALRY.

Existence	Designation	Regiment	Units	Place	Strength		Remarks
					Men	Horses	
4 th Mush	10 th Khinis	19 th Khinis	1 2 3 4 5 6 7 8 9 10 11 12 13 14 15 16 17 18 19 20 21 22 23 24 25 26 27 28 29 30 31 32 33 34 35 36 37 38 39 40 41 42 43 44 45 46 47 48 49 50 51 52 53 54 55 56 57 58 59 60 61 62 63 64 65 66 67 68 69 70 71 72 73 74 75 76 77 78 79 80 81 82 83 84 85 86 87 88 89 90 91 92 93 94 95 96 97 98 99 100	Khinis & Kara Kilissa			
		20 th Diarbekr			Diarbekr		
	11 th Kara Kilissa	21 st Hassan Keli		Hassan Keli			
		22 nd Erziugan			Erziugan		
	12 th Melazgir	23 rd Van		Van Van Gulamuk Van			
		24 th Mush			Mush		

NIZAM				INFANTRY				Cavalry				
Division	Regiment	Strength	Remarks	Regiment	Strength	Remarks	Regiment	Strength	Remarks	Regiment	Strength	Remarks
7 th Erzerum	13 th	7 th Nishang	Erzerum	1 st	100	Erzerum	1 st	100	Erzerum	1 st	100	Erzerum
	"	25 th	Erzerum	2 nd	100	Erzerum	2 nd	100	Erzerum	2 nd	100	Erzerum
	"	26 th	Erzerum	3 rd	100	Erzerum	3 rd	100	Erzerum	3 rd	100	Erzerum
	"	14 th	27 th	Erzerum	4 th	100	Erzerum	4 th	100	Erzerum	4 th	100
8 th Van	15 th	29 th	Van	5 th	100	Van	5 th	100	Van	5 th	100	Van
	"	30 th	Van	6 th	100	Van	6 th	100	Van	6 th	100	Van
	"	31 st	Mush	7 th	100	Mush	7 th	100	Mush	7 th	100	Mush
19 th Kharput	37 th	19 th Nishang	Kharput	8 th	100	Kharput	8 th	100	Kharput	8 th	100	Kharput
	"	73 rd	Kharput	9 th	100	Kharput	9 th	100	Kharput	9 th	100	Kharput
	"	74 th	Kharput	10 th	100	Kharput	10 th	100	Kharput	10 th	100	Kharput
	"	75 th	Sivas	11 th	100	Sivas	11 th	100	Sivas	11 th	100	Sivas
"	76 th	Kharput	12 th	100	Kharput	12 th	100	Kharput	12 th	100	Kharput	

Kaynak: PRO, FO 195/2200, "IVth Ordu", Mart 1905.

Ek 2: Trabzon-Erzincan Yolu

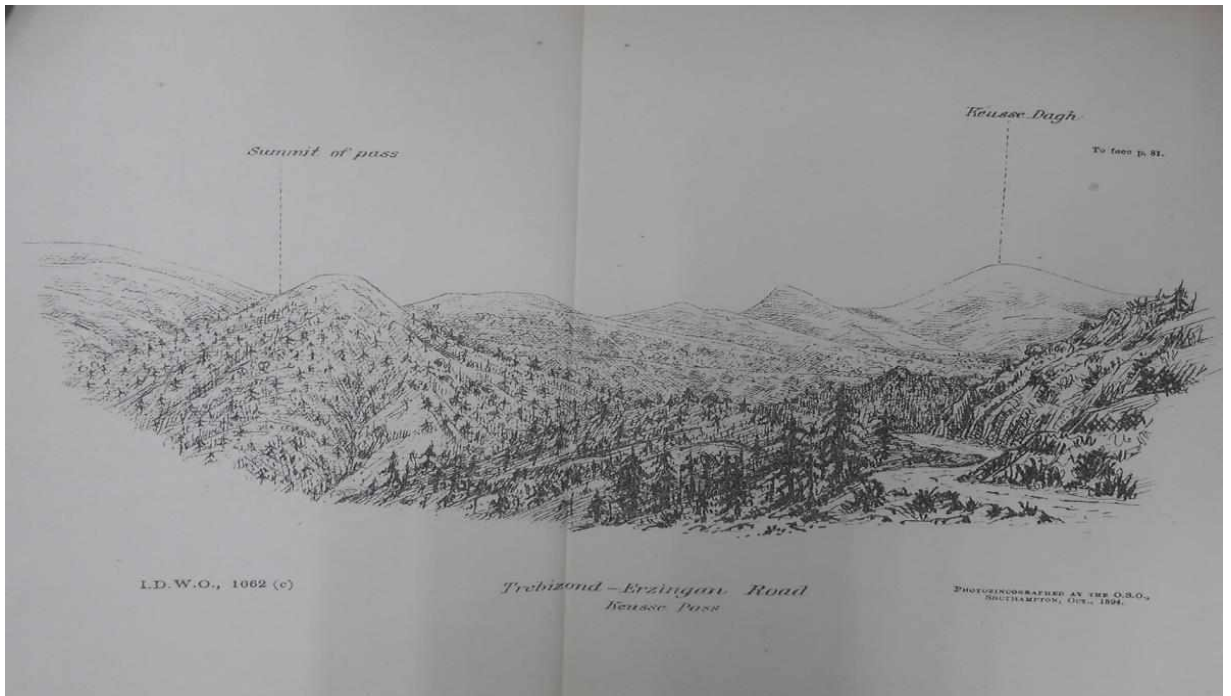

Kaynak: PRO, FO 885/6565X, Military Report on Eastern Turkey in Asia, Harrison and Sons Yay., Londra 1893, s. 81.

Ek 3: Erzincan'a ait çeşitli harita, plan ve krokiler

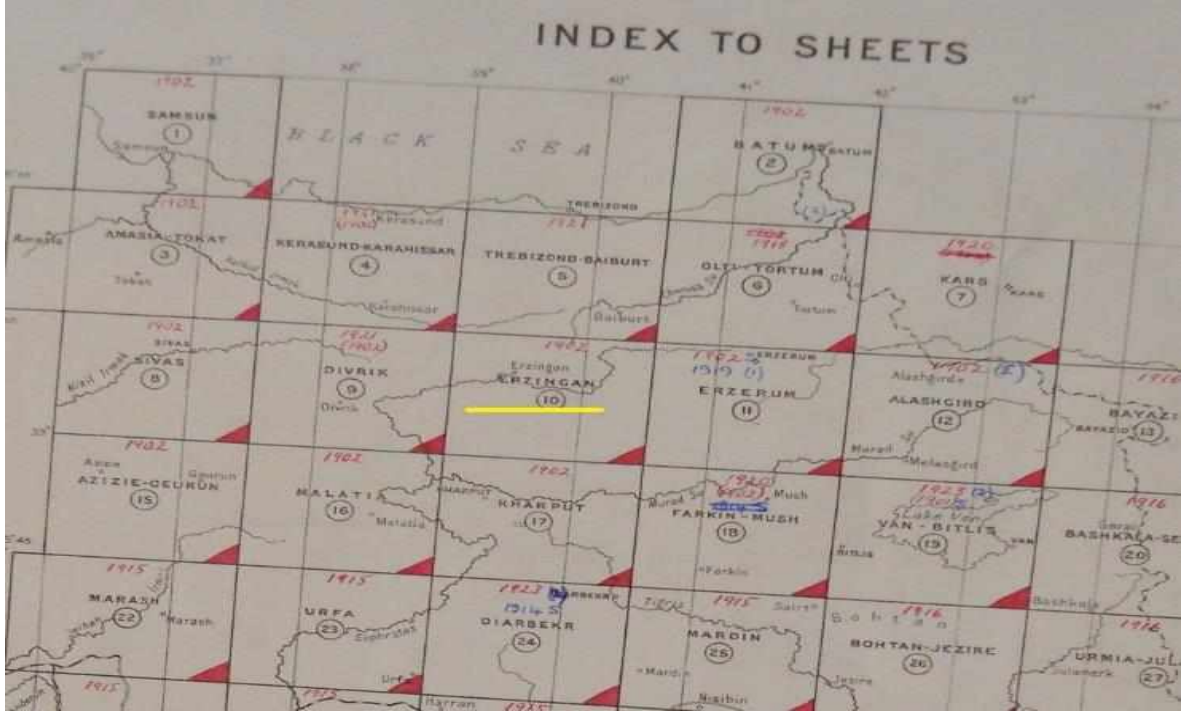

Kaynak: PRO, MAP, M.O.D. Sheet 1522.

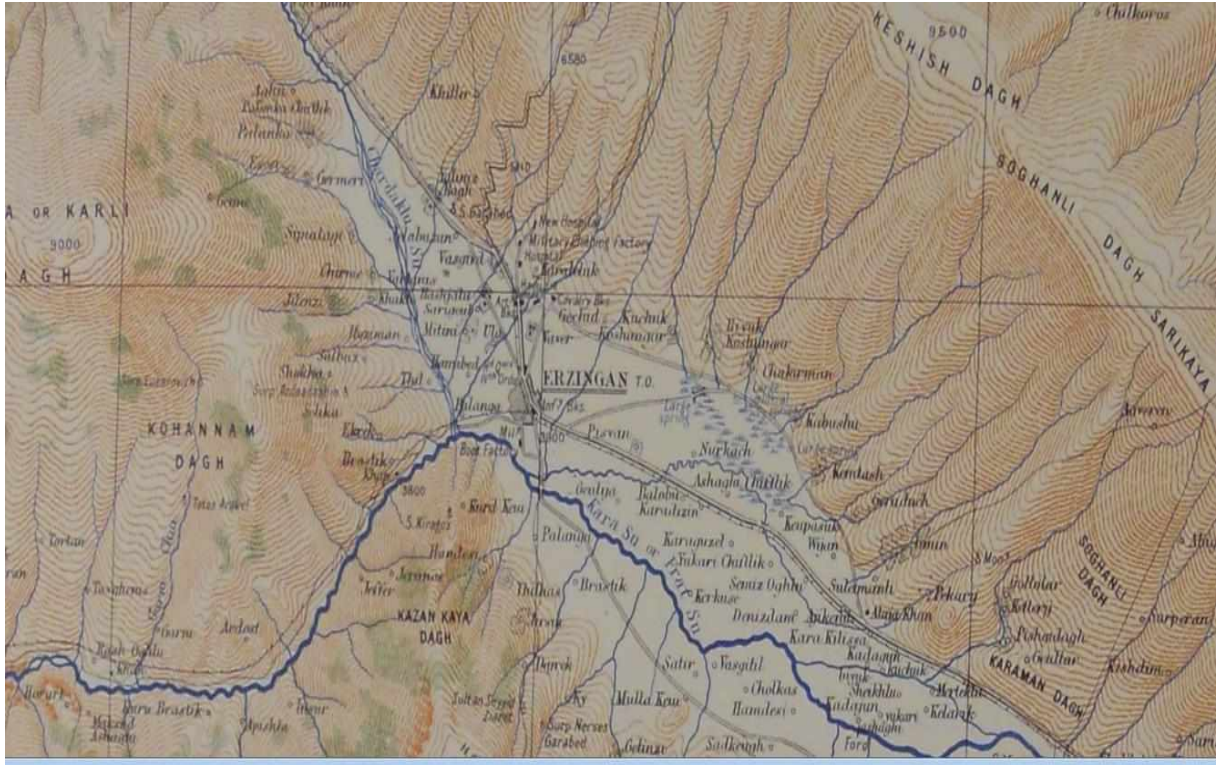

Kaynak: PRO, MAP, M.O.D. Sheet 1522.

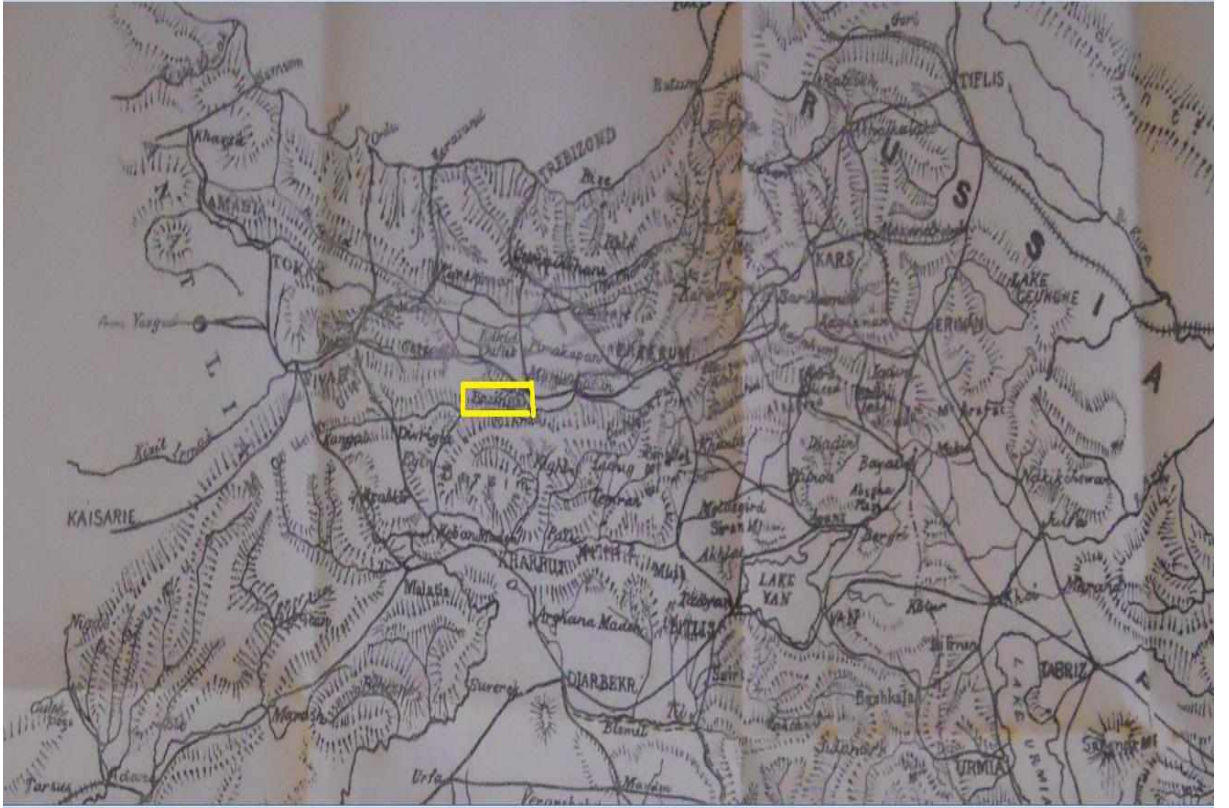

Kaynak: F. R. Maunsell, *The Geography of Eastern Turkey in Asia*, Gale and Polden Ltd. Yay., Londra 1894.

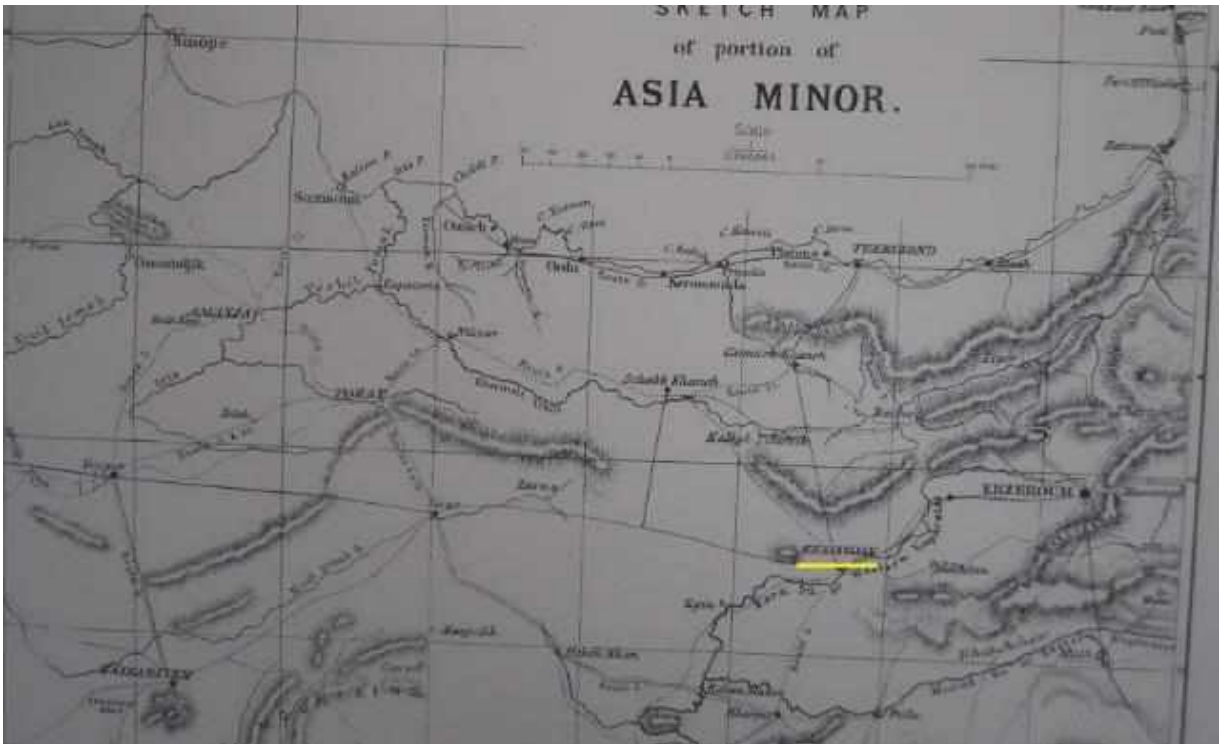

Kaynak: PRO, MFQ 1/872.

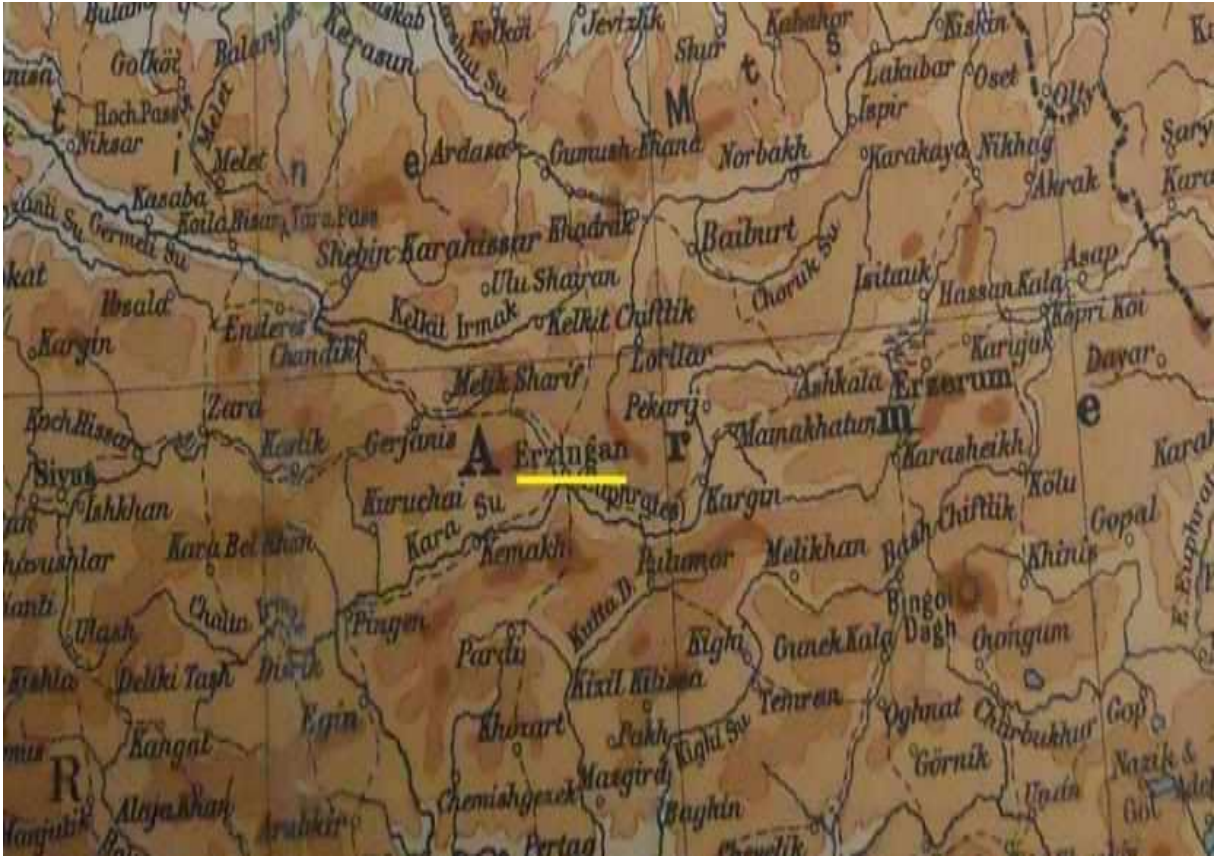

Kaynak: PRO, MFQ 1/1349.

CİLT II

ULUSLARARSI TİCARİ İLİŞKİLERDE ERZİNCANIN ROLÜNE DAİR (XV.-XVII.YÜZYILLAR).

Dilaver Azimli*

Giriş

On beşinci ve on yedinci yüzyıllarda Erzincan'ın ekonomik hayatına dokunmak için Azerbaycan'ın Dünya Ticaretinde oynadığı role bakmalıyız. Çünkü Erzincan'ı bu süreçlerden ayırmak mümkün değil. Doğu Anadolu'ya açılan kapı olan il, bir süre olarak Azerbaycan'ın son sınırı kimi kabul edildi ve Doğu Anadolu ile Dünya'nın ticari ilişkilerinde önemli bir rol oynadı. Erzincan'ın özellikle ticari hayatı hakkında yeterli bilgi yok. Bu ilin ticari ve ekonomik hayatı 15. ve 17. yüzyılların dünya ticaretini izleyerek aydınlatılabilir. 14. yüzyılın ilk yarısından, yani Hulaku devletinin zayıflamasına, 16. yüzyılın ilk yarısına, yani, Osmanlı İmparatorluğu Erzincan'da kurulana kadar bu il genellikle sık sık elden ele gitti.

Aynı durum Karakoyunlu ve Ağkoyunlu dönemlerinde de devam etmiştir.

Bu konuda İ.H.Uzunçarşılı şöyle yazıyor: “XV. asrın II yarısında Osmanlıların doğu hududunda Karakoyunlu ve Akkoyunlu Türkmen devletleri vardı; bunlar birbirlerine hasım olup mezhebi ve siyasi mücadeleleriyle Doğu Anadolu, İran ve Irak'ta yıllarca halkın huzur ve rahatını kaçırmışlardı. Karakoyunlu Devletinin müessisi olan Kara Yusuf Bey, Timurun düşmanı olub ona baş eğmemiş ve yaşadığı müddetçe mücadele etmiştir. Akkoyunlu beyi Karayölk Osman Bey ise bilmünasibe yukarı kısımlarda görüldüğü üzere, Timurun himayesine nail olmak suretiyle Diyarbakir'i elde etmiş ve Timur'un oğulları tarafından korunması sayesinde, hasımı olan Karakoyunlulara karşı koyabilmişlerdi. Erzincan beyi Mutahharten'in ölümünden sonra Erzincan ile Bayburd'un işgali meselesinden dolayı Akkoyunlu ve Karakoyunlular arasında çekişme olmuş ve Kara Yusuf Erzincan'ı zapt ederek Pir Ömer Bey'e vermiştir”¹. Daha sonra, Erzincan ve çevresi en sonunda Sultan I. Selim döneminde harb olmadan Osmanlı İmparatorluğuna katıldı ve Erzurum eyaletine bağlı bir sancağın merkezi olmuştur².

Osmanlı ekonomisinde Erzincan'ın rolü

Osmanlı hududu genişledikçe Anadolu beyliklerinden alınan şehir ve kasabalardaki müteaddit çeşitli müesseseler bunlara geçiyordu; Denizli ve Alaşehir'in kırmız dokumalarıyla ak alemlî bezleri ve beyaz renkli sarılık tülbent'leri bu cümledendi. Sultan Murad Hüdevendigar başına Germiyan bezi denilen ve ince beyaz renkli olan bu tülbendi sarardı; bundan başka Germiyanili'nin ak alemlî doluması hil'at yani üst elbisesi olarak giyilirdi; Alaşehir'kesir'in ipekleri hem iç ve hem dış piyasada sarfedilen metalardandı. Şöhretini son zamanlara kadar muhafaza etmiş olan Ankara sofı ile yine aynı isim altında

(*) Doç. Dr., *Azərbaycan Milli İlmə Akademiyası A. A. Bakıhanov adına Tarih İnstitutu, Azərbaycanın Orta Çağ Tarihi Bölümü*

¹İsmail Hakkı Uzunçarşılı. I. Cilt. 5. Baskı. Anadolu Selçukluları ve Anadolu Beylikleri hakkında bir mukaddime ile Osmanlı Devlet'n İstanbul'un fethine kadar. Ankara: Türk Tarih Krumu Basımevi, 1988, s.359-360.

²İslam Ansiklopedisi. İslam Alemi Tarih, Coğrafya, Etnoğrafya ve Biyografya Luğati. 4. Cilt. İstanbul: Milli Eğitim Basımevi, 1964, s. 339.

Tosya, Kalecik, Ayaş ve Sivrihisar'da unan sof ve muhayyer denilen kumaşlar üst elbisesi olarak giyilirdi. Bilecik'te kadife ve ibrişim işlenilirdi. Karaman (Konya) vilayeti dahilinde ve Konya Aksaray'ında ve Diyarbakır'da dokunan ipekli kumaşlar, Malatya sof denilen beyaz sof ve Hasankeyf (Hisn-ı keyfa) sof abayi ve Mardin'in muhayyer ve sofları XIV.-XVI. yüzyıllarda hem dahilde ve hem de hariçte istihlak edilmekte idi (2a, 681-682). Erzincan'daki bakırcı atölyelerinin kökeni, M.Ö. 9.-6. yüzyıllarda Doğu Anadolu, Transkafkasya ve Kuzeybatı İran'da egemenliğini sürdüren Urartu Krallığı'nın madencilik endüstrisine dayanır. Doğu Anadolu Bölgesi'ndeki zengin altın, gümüş, kurşun, bakır ve demir yatakları, Urartu Krallığı döneminde çok büyük ölçüde işletilmiştir. Çıkarılan madenlerden ekonomik amaçlı olarak kurulmuş büyük kalelerin atölyelerinde çeşitli eşya, alet ve silahlar imal edilmiştir. M.Ö. 1. bin yılda Urartuların özellikle Erzurum, Erzincan, Bayburt ve Çoruh vadisinde bakır elde ettiği ve buna bağlı olarak zengin bir maden sanatı geliştirdikleri görülmektedir³.

Bölgedeki bakır yataklarından elde edilen bakır Erzincan'daki atölyelerde işlenmekteydi. Erzincan atölyelerinde bakır ve bronzdan üretilen çeşitli eşya Ortaçağ'dan beri bazı seyyahların seyahatnamelerinde de övgüyle anlatılmaktadır. Erzincan'daki atölyelerde üretilen çeşitli eşya ve mutfak kapları, hem Orta Anadolu, hem de Karadeniz Bölgesi'nde bulunan önemli kültür ve ticaret şehirlerindeki atölyelerle sanatsal bir ilişki içinde olmuştur. Ayrıca Kuzeydoğu Karadeniz Bölgesi'nde Eskiçağ'dan beri işletilen çinko yatakları, Erzincan, Trabzon, Bayburt ve Erzurum gibi çok önemli kültür ve ticaret kentlerinde bulunan atölyelerde üretilen pirinç eşyaya, ham madde sağlamıştır. Bölgedeki zengin maden yataklarının işletilmesi ve verimli topraklarda yapılan pamuk üretimi, Erzincan'da bakır ve dokumacılıkla ilgili el sanatlarının ve atölyelerin gelişmesine çok önemli katkıda bulunmuştur. Ancak diğer meslek dallarına kıyasla daha çok gelişen ve günümüze kadar varlığını sürdüren el sanatlarının başında bakırcılık gelmektedir. Şehrin kuzeyinde bulunan bakır yataklarından yapılan üretim hem atölyelere ham madde sağlamış, hem de bakırcılık sanatının yaygınlaşmasında etkili olmuştur⁴. Erzincanda mis vâ parça istehsalı hakkında ərəb səyyahı İbn Bətutə də məlumat verir. O, yazmışdır ki, Ərzincanda olan mis mədənlərindən çıxan misdən dəyərli mis əşyalar hazırlanırdı və Ərzincanla eyni ad daşıyan qiymətli parçalar toxunurdu⁵.

Selçuklu devrinde Anadolu'da çeşitli teknikler üzerinde başarılı bir şekilde çalışan gelişmiş maden sanatı atölyelerinin başında Konya, Mardin, Hasankeyf, Diyarbakır, Cizre, Siirt, Harput, Erzincan ve Erzurum gelmektedir. Doğu Anadolu Bölgesi'nde çok eskiden beri var olan, ancak ilk kez Akkoyunlu Hükümdarı Hasan Bey Bayandurlu tarafından düzenlenen kanunlarda, diğer madenlerin yanı sıra bakır, bronz ve pirinç eşya ticaretinden alınacak gümrük vergisi de tek tek belirtilmiştir. Doğu Anadolu Bölgesi'nin sosyal, politik ve ekonomik hayatında yapılmış olan en önemli düzenlemeyi oluşturan bu kanunlar, önemli sancak ve vilayetlerin isimleriyle anılmaktadır. Örneğin, "Erzincan Kanunu", "Kemah Kanunu" gibi... Bu yerleşim merkezleri ya çok önemli ticaret yolları üzerinde ya da maden üretim merkezlerine yakın bir yerde bulunmaktaydı. Osmanlı Dönemi'nde, 1530 tarihli Kemah livası kanunnamesinden, gerek Kemah ve gerekse Erzincan şehirlerinde

³ Naldan Funda. Erzincan Bakırcılığı. Turkish Studies - International Periodical For The Languages, Literature and History of Turkish or Turkic Volume 9/10 Fall 2014, ANKARA-TURKEY, p.777; Altan Çilingiroğlu, Urartu Krallığı Tarihi ve Sanatı, İzmir: 1997, s.114.

⁴ Naldan Funda. Erzincan Bakırcılığı, s. 777.

⁵ İbni Batuta, İbni Batuta Seyahatnamesi (Nşr. İsmet Parmaksızoğlu), İstanbul: 1993, s.29-30.

dokumacı, bakırcı, demirci dükkanları ile çeşitli gıda maddeleri satan dükkanların mevcut olduğu anlaşılmaktadır⁶. Osmanlı dönemi madenciliklerinin önemi, bakırcılık merkezlerinin oluşması devlet ile birlikte halkın da bakır eşya kullanımına itibar etmesi ile ilgilidir. Tokat, Sivas, Amasya, Kastamonu, İstanbul, Afyonkarahisar, Muğla, Konya, Küre, Trabzon, Erzincan, Elazığ, Diyarbakır, Siirt, Gaziantep, Maraş, Mardin gibi bazı önemli merkezlerde ham bakır toplunun sosyal ihtiyaçlarını karşılayacak şekilde biçimlendiren atölyeler bulunmaktadır⁷.

Erzincan'da bakır rezervinin gelişmesinden ve kumaş imalatından gelen gezginler de konuşuyor. Bu gezginlerden, Arap gezgin Ibn Batuta da, Erzurum'dan çıkarılan bakırdan değerli eşyaların yapıldığını ve Erzincan'la aynı adı taşıyan değerli mücevherlerin burada dokunduğunu yazdı⁸ (3d, 29-30).

Böylece, Erzincan, Büyük İpek Yolu'ndaki Anadolu illerinde bulunan karavan ticaretinin önemli dayanaklarından biri olmuştur. Tarihte önemli rol oynayan Büyük İpek Yolu, Avrupa ile Asya arasındaki ticaretin, ekonomik ve kültürel bağların gelişmesine güçlü bir ivme kazandırdı ve bu bölgelerde bulunan ülkeler için önemli bir gelir kaynağı haline geldi. Milattan önceden yaklaşık İkinci yüzyılda ortaya çıkan bu ilişkiler, "Büyük Coğrafi Keşifler" in başlatılması ve dünyanın deniz ticareti sonucunda bir miktar önemini yitirdi.

Belâliklê dâ, orta âsrlêrdâ Azêrbaycan-Avropa qarşılıqlı âlaqêlêri xeyli intensivlêşdi. Bu, bir têrêfdên Avropada baş vermiş dâyişikliklêrlê baęlı idisê, digêr têrêfdên Azêrbaycanın coęrafi mœvqeyi, dũnya ticaretinde xũsusi têlbata çêvrilmish œmtêlêrin (mêhsulların) œlkêdê qêdim zamanlardan hasilatı, istehsalı ilê baęlı idi. Ancak, Doęu Anadolu Dũnya ticaretindeki rolũnũ korumuştur. Çũnkũ Levant ticareti, Avrupa'nın okyanus ticaretine eriřimi olmayan œlkeler için bũyũk œneme sahipti. Levant'a giden eşyalar da Doęu Anadolu'dan gœnderildi. Karayolu ticareti, Azerbaycan'ı Anadolu'yla bir araya getirdi. Bœylece, Orta Çaę'da, Azerbaycan-Avropa iliřkileri œnemli œlçũde yoęunlaşmıştırdı. Bu, bir yandan Avrupa'daki deęiřimlerden, bir yandan da Azerbaycan'ın coęrafi konumunun, digêr yandan ise eski zamanlardan beri Dũnya ticaretinde œzel bir talep haline gelen emtiaların (œrũnlerin) œretiminde ve œretilmesinden kaynaklanıyordu. Bœyle bir durumun yaratılmasında Azerbaycan'ın 15. yũzyıla kadar olan vahid siyasi system içinde olması œnemli bir rol oynadı.

Gœrœldũęũ gibi, Erzincan, o zamanlar İpek Yolu'nun ana merkezlerinden biriydi. Erzincan gũneyde Kuzey Suriye'den gelen yolların, doęuda da Transkafkasya ve Kuzeybatı İnan bœlgelerinden gelen ve Orta Anadolu'ya ulařan œnlũ ticaret yollarının keřiřtięi yerde kurulmuş œnemli bir ticaret şehridir. Erzincan, uluslararası ticarete sunduęu œrũnleriyle de tanınırdı. Bunlar arasında bakır œzel olarak seçildi. Anadolu sadece karavan yollarının kavřaęı deęildi. Hem de ipekçilik merkezlerinden biri ve Avrupa pazarlarına eriřim için en stratejik alandı. Bu faktœrler Akkoyunlu-Osmanlı ve Safevî-Osmanlı ihtilâflarında bũyũk rol oynamıştırdı⁹. Okyanus ticareti geliřtikçe, Anadolu'nun œneminin daha da œnem kazandıęı belirtilmelidir. Çũnkũ Levant pazarına giden uygun bir yol buradan keçiyordu. Hũrmũz'ũn Portekizlilerin ellerine girmesi, Safeviler için denize çıkıřı kapattı. Suriye ve Akdeniz'e giden yol Anadolu Yarımadası'nı geçti. Anadolu'nun Osmanlı Devleti için önemini bilen Sultanlar, yarımada'nın devlete olan baęlılıęını bũyũk bir gœrev

⁶ Naldan Funda. Erzincan Bakırcılıęı, s. 778.

⁷ Naldan Funda.a.g.e., s.778; Őlker Erginsoy, İřlam Maden Sanatının Geliřimi, İstanbul: 1978, s.10-11.

⁸ İbni Batuta, İbni Batuta Seyahatnamesi, 1993, s.29-30.

⁹Kũçũkdaę Yusuf. Osmanlı devletinin řah İsmailin Anadoluyu řiileřtirme çalıřmalarını engellemeye yœnelik œnemeleri.

Osmanlı. 12 cilt, 1., Siyaset. Yeni Tũrkiye yayımlar. Ankara: 1999, s.269.

olarak görüyorlardı. Bu bakımdan, Çaldıran savaşı (1514), Anadolu tarihinde bir dönüm noktasıdır. Zaferin bir sonucu olarak, Doğu Anadolu tamamen Osmanlı Devletinin elinde bulundu. O zamanlar, Sultan Selim Yavuz'un planı esasında Anadolu'nun büyük bir bölümü olan 217.000 metrekarelik erazi Osmanlı imparatorluğuna katıldı¹⁰. Bu sırada Erzincan da var idi. Bu arada Erzincan da vardı. Orta Çağ'da Anadolu'ya sahip olmak, hem Azerbaycan hem de Osmanlı devletlerinde aynı zamanda birkaç sorunun çözülmesi anlamına geliyordu.

Erzincan geçmişteki parlak ekonomik durumunu 17. yüzyıl başlarından itibaren yavaş yavaş kaybetmeye başlamıştır. Evliya Çelebi, bu yüzyılın ortalarında Erzincan'ın Doğu Anadolu bölgesindeki diğer şehirlere kıyasla pek güçlü bir ekonomik yapıda olmadığını söylemektedir. Evliya Çelebi bütün kıymetli malların küçük kâgir bir bedestende bulunduğunu ve çarşıda ancak 50-60 küçük dükkanın olduğunu yazmaktadır. Evliya Çelebi'ye göre, 17. yüzyıl ortalarında Erzincan'ın ortasında küçük ve alçak duvarlı kalesi içinde; 200 ev ile 1 cami vardı. Kale dışında ise 1800 ev, 7 cami, 60'tan çok mescit ile içinde 500'den fazla dükkanın bulunduğu bir çarşı ve bedesten, bütün şehirde ise 48 mahalle ve 40 okul bulunmaktaydı. Evliya Çelebi'nin Erzincan'da 500 dükkanın varlığından söz etmesi, 17. yüzyıl ortalarında ticaret ve el sanatlarının gelişmiş olduğunu göstermektedir. İlin ticaret yolları üzerinde bulunması da bu kanıtı doğrulamaktadır. Aynı yıllarda Erzincan vilayeti dahilindeki padişah hasları 146.000 akçe tutuyordu. 1566 yılında şehrin geliri 234.000 akçeye ulaşmıştır. Osmanlı döneminde Erzurum ve Trabzon, Doğu Anadolu'nun en büyük ticaret merkezleri olma yolunda hızla ilerlerken Erzincan'ın sönükleştiği ve artık çok önemli varlık gösteremediği anlaşılmaktadır. Başbakanlık Osmanlı Arşivindeki yüzlerce belge, Erzurum ve Trabzon'un ekonomik faaliyetleriyle ilgili olarak ayrıntılı bilgi verirken, Erzincan hakkında yok denecek kadar az bilgi bulunmaktadır. Bu eserler, Türkler zamanında sanat ve zanaatın altın çağını yaşadığı ve bilhassa bakırdan mamul eşyaların pek çoğu dünya pazarlarına gönderildiğini göstermektedir¹¹ (16, c. 2, s. 381; 3a, 779; 17).

Sonuç

Son olarak, not edelim ki Erzincan, tarihi boyunca tarım ve hayvancılık ürünlerinin yanısıra yeraltı kaynaklarına, özellikle zengin maden işletmelerine yakın bir konumda bulunmaktaydı. Bakır, kurşun, mermer ve taş ocakları bilinen en eski çağlardan beri işletilmekteydi. Erzincan, yalnızca Osmanlı ekonomik sisteminde önemli bir rol oynamakla kalmamış, aynı zamanda siyasi sistemde de önemli bir rol oynamıştır. Erzincan tarihi çalışması, Türk tarihi çalışmaları açısından da ilgilidir.

¹⁰ Türk Ansiklopedisi: 33 cilt, cilt XXVIII., Ankara: Milli Eğitim basımevi, 1980, s.344-345.

¹¹Evliya Çelebi. Seyahatname, c. 2, s. 381. Funda Naldan. Erzincan Bakırcılığı, s.779; Erzincan belgeliği. <http://mimoza.marmara.edu.tr/>

Kaynakça:

Altan Çilingirođlu, Urartu Krallığı Tarihi ve Sanatı, İzmir: 1997.

Evliya Çelebi. Seyahatname, c.2.

Erzincan belgeliđi. <http://mimoza.marmara.edu.tr/>

İbni Batuta, İbni Batuta Seyahatnamesi (Nşr. İsmet Parmaksızođlu), İstanbul: 1993.

İnalçık HALİL. Osmanlı tarihine toplu bir bakış. Osmanlı. 12 cilt, I., Siyaset. Editor: Güler Eren. Yeni Türkiye yayınları. Ankara: 1999.

İslam Ansiklopedisi. İslam Alemi Tarih, Coğrafya, Etnoğrafya ve Biyografya Luđati. 4. Cilt. İstanbul: Milli Eğitim Basımevi, 1964.

İsmail Hakkı Uzunçarşılı. I. Cilt. 5. Baskı. Anadolu Selçukluları ve Anadolu Beylikleri hakkında bir mukaddime ile Osmanlı Devlet`n İstanbul`un fethine kadar. Ankara: Türk Tarih Krumu Basımevi, 1988.

İsmail Hakkı Uzunçarşılı. II. Cilt. 5. Baskı. İstanbulun Rethinden Kanuni Sultan Süleyman`ın Ölümüne Kadar 1988.

Küçükdađ Yusuf. Osmanlı devletinin Şah İsmailin Anadoluyu şiiileştirme çalışmalarını engellemeye yönelik önlemleri. Osmanlı. 12 cilt, 1., Siyaset. Yeni Türkiye yayınlar. Ankara: 1999.

Naldan Funda. Erzincan Bakırcılıđı. Turkish Studies - International Periodical For The Languages, Literature and History of Turkish or Turkic Volume 9/10 Fall 2014, p. ANKARA-TURKEY.

Türk Ansiklopedisi: 33 cilt, cilt XXVIII., Ankara: Milli Eğitim basımevi, 1980.

3c. Ülker Erginsoy, İslam Maden Sanatının Gelişimi, İstanbul: 1978.

ERZİNCAN'DA AÇILAN ASKERİ OKULLAR**Efdal AS*****ÖZET:**

19. yy. son çeyreğinde başlayan okullaşma hamlesi ile Osmanlı Devleti topraklarında birçok ilkokul (iptida), ortaokul (rüştiye) ve lise (idadi) açılmıştır. Açılan sivil okullara paralel olarak, özellikle askerî birliklerin bulunduğu idarî merkezlerde, söz konusu okulların askerî anlamda dengi sayılabilecek okullar da kurulmuştur. Erzincan da bu merkezlerden birisi olmuş, 1884 yılında açılan Askerî Rüşdiye'nin yanı sıra 1906 yılında şehirde bir Askerî İdadi faaliyete başlamıştır. Hatta 1905 yılında alınan "her bir ordu merkezinde bir harp okulu açılması" kararı uyarınca, 4. Ordu'nun merkezi olan (1910'da 3. Ordu) Erzincan'da, 1908 yılına kadar eğitim öğretime devam eden bir Harp Okulu dahi açılmıştır.

Bildiride, yukarıda adları geçen okulların açılış süreci ile bu okullarda verilen eğitim incelenecektir. Diğer taraftan, gerek dönemin eğitim kadrosunda öğretmen olarak bulunan gerekse Erzincan'da bulunan askerî okullardan feyz alarak, sonraki dönemlerde Türk Ordusu'nda önemli görevlere gelen şahsiyetler hakkında da bilgi verilecektir.

Bildiri hazırlanırken, birinci elden kaynak olarak, Devlet Arşivleri Başkanlığı'ndan temin edilen belgelerin yanı sıra Kara Harp Okulu'nda bulunan öğrenci künye defterlerinden yararlanılmıştır.

ANAHTAR KELİMELELER:

Mekteb-i Harbiye, Rüşdiye, İdadî, Erzincan, Askerî Lise

* Doç.Dr., Millî Savunma Üniversitesi, eas@kho.edu.tr

GİRİŞ

XVI ve XVII. yüzyıllarda Avrupa’da ordu sistemi ve savaş yöntemlerinde, büyük bir değişim yaşanmıştır. Ateşli silahların gelişmesiyle ortaya çıkan, orduların sayıca artmalarına ve savaşlarda farklı taktikler kullanmalarına yol açan bu değişim, Askerî Tarih literatüründe *Askerî Devrim* olarak adlandırılmıştır.

Söz konusu devasa orduların beslenmesi, savaş alanlarına sağlıklı bir şekilde intikal edebilmeleri ve savaş alanlarında disiplinli ve organize bir şekilde harp yapabilmelerinin sağlanması için taktik ve teknolojik bakımdan iyi yetişmiş liderlere yani subaylara ihtiyaç duyulmuştur. İngiltere, Fransa, Prusya gibi Avrupa’nın önde gelen ülkeleri, ordularının donanımlı lider ihtiyacını karşılamak için askerî okullar kurmaya başlamışlardır.

Özellikle XVIII. yüzyıldan itibaren savaş alanlarındaki üstünlüğünü kaybeden ve almış olduğu yenilgilere çözüm bulmak isteyen Osmanlı Devleti’nin yöneticileri, Avrupa ordularındaki değişime kayıtsız kalmamıştır. Anılan yüzyılda, hem yabancı uzmanlardan yararlanılma yoluna gidilmiş hem de yüzyılın son çeyreğinde, ilk askerî okullar denebilecek iki mühendislik okulu açılarak ordunun modernizasyonuna çalışılmıştır.

İlki 1775 yılında *Mühendishane-i Bahri-i Hümayun* adıyla açılan ve Osmanlı donanması için nitelikli teknik personel yetiştirmeye çalışan okulu, 1795 yılında açılan ve kara ordusunun topçu ve lağımçı (istihkâm) sınıflarına personel istihdamını hedefleyen *Mühendishane-i Berri-i Hümayun* izlemiştir.

Ordudaki teknik personel sorunu bu iki okulla kısmen çözülmeye çalışılmışsa da ordunun esas unsurunu oluşturan ve yukarıda belirtilen *Askerî Devrim* ile önemi daha da artan piyade sınıfı ile Türk tarihi boyunca ordunun gözbebeği sayılabilecek süvari sınıfına donanımlı personeli yetiştirmeyi amaçlayacak bir okul, ancak XIX. yüzyılın ilk çeyreğinde açılabilmiştir.

A.OSMANLI DEVLETİ’NİN SON YÜZYILINDA ASKERİ OKULLAR

1- Mekteb-i Harbiye’nin Açılması

Yukarıda sözü edilen askerî gelişmelerle birlikte artık Avrupa’daki ordular, hem eş zamanlı ateş gücüne sahip hem de saf düzeninde hareket eden birlikler olma niteliği kazanmıştır. Avrupa’daki gelişmeleri yakından izleyen dönemin padişahı II. Mahmud’un (1808-1839) emriyle, çağın gerektirdiği nitelikleri karşılayamayan Yeniçeri Ocağı, 1826’da lağvedilmiş ve II.Mahmud’un emriyle yerine *Asakir-i Mansure-i Muhammediye* adlı yeni bir ordu kurulmuştur.

II.Mahmud, kurulan yeni ordunun aynı zamanda iyi eğitim görmüş ve bilgi sahibi subayların emir komutasında hedeflenen başarıları kazanacağını düşündüğü için söz konusu subayları yetiştirecek bir okul kurulması emrini vermiş, *Hassa Ordusu*’nun kumandanı Ahmet Fevzi Paşa’yı Mekteb-i Harbiye’nin inşaatı, Namık Paşa’yı da öğretim programlarının düzenlenmesiyle görevlendirmiştir¹.

Müşir Ahmet Fevzi Paşa, emre yönelik olarak öncelikle Selimiye’deki Hassa Ordusu’nun yaşları (19-21), yetenekleri ve okumaya istekli erlerinden bir miktarını seçmiş ve bunlara “Sübyan Bölükleri” adını vermiştir. Bu kuruluş Harp Okulu’nun temelini, bölük erleri de ilk Harbiyelileri oluşturmuştur (1831)².

¹ Mehmed Esad, *Mirat-ı Mekteb-i Harbiye*, İstanbul, 1310, s. 11-12.

² İsrail Kurtcephe-Mustafa Balcioğlu, *Kara Harp Okulu Tarihi*, KHO Matbaası , Ankara, 1991, s. 48.

Sübyan Bölükleri için bir okul binası inşa edilmesi düşünüldüyse de bu girişim, Mısır Valisi Mehmet Ali Paşa İsyanı nedeniyle sonuçsuz kalmış, nihayet Aralık 1834'te Beşiktaş civarındaki Maçka Kışlası bir dizi onarımdan ve 790 bin kuruşluk masraftan sonra³ okul olabilecek şekilde düzenlenmiş ve bölükler buraya taşınarak okul açılmıştır.

Padişah II.Mahmud, 1 Temmuz 1835'te kışlaya gelerek, o dönem Osmanlı kamuoyunda kimi zaman *Mekteb-i Hassa*, kimi zaman *Ecole Militaire*⁴, bazen de *Mekteb-i Harbiye* olarak adlandırılan Harp Okulu'nu resmen eğitim ve öğretime açmıştır⁵. Açılış töreninde kitabesine *Mekteb-i Harbiye* olarak yazılmış ve bu ad böylece tescil edilmiştir.

Önceleri batılı anlamda bir eğitimden çok medrese eğitimi düzeyinde bir eğitim verilen okulda, eğitim düzeyini yükseltmek amacıyla yurt dışına öğrenci gönderilmiştir⁶.

Sübyan Bölükleri'nden Harp Okulu'na seçilen ilk öğrenciler, ilkokul düzeyindeki ilk sekiz kısmı 1842 yılında bitirmişlerdir. Artık 9'uncu sınıftan itibaren kıtalara gönderilebileceklerdir.

2-Askerî İdadilerin Açılması

Osmanlı Devleti'nde sivil idadilerin kuruluşuna rol model olmuş olan askerî idadilerin kuruluşunda, 1841 yılında Mekteb-i Harbiye Nazırlığı'na getirilmiş olan Mehmed Emin Paşa'nın katkıları önemlidir. Mehmed Emin Paşa, yukarıda bahsi geçen öğrencilerin, askerî bir birliğe komutan edebilmeleri konusunda bilgilerinin yetersiz olduğunu değerlendirmiş ve Mekteb-i Harbiye'nin, bir hazırlık okulundan, bir "idadi"den sonra gelmesi ve Harbiye'nin de öğrencinin askerlikle ilgili bilgileri aldığı bir okul olması gerektiğini Seraskerlik makamına iletmiştir⁷.

Dönemin padişahı Abdülmecid, Harbiye'ye yönelik ıslahat isteklerine kayıtsız kalmamış ve 8 kişiden oluşan ve *Meclis-i Muvakkat* adı verilen bir komisyon kurdurarak okulla ilgili düzenleyici kararlar alınmasını sağlamıştır. Yapılan bir dizi toplantı sonucunda Nisan 1845'de *Meclis-i Muvakkat*, Mekteb-i Harbiye'nin 4 sınıf olması ve bu okula öğrenci hazırlamak üzere, birisi İstanbul'da, diğerleri taşra ordu merkezlerine bağlı olmak üzere 12 yerde, *Mekteb-i Fünûn-ı İdadiye* adıyla öğrenim süresi 5 yıl olan okullar açılması kararını almıştır⁸.

Meclis-i Muvakkat tarafından alınan kararlar, 20 Mayıs'ta padişah tarafından onaylanmıştır. Aynı padişah iradesi ile Mekteb-i Harbiye'nin, Tophane Hastanesi olarak yapılan binaya taşınması, Harbiye'nin eski yeri olan Maçka Kışlası'nda ise bir idadi kurulması emredilmiştir. Her iki binanın da bakıma muhtaç olması nedeniyle binaların onarımı bitene kadar her iki okul birlikte Dolmabahçe Sarayı'ndaki Çinili Köşk'e taşınmışlar, 10 Ekim 1846'da Abdülmecid'in de katıldığı törenle asıl binalarına

³ Tahsin Ünal, "Harp Okulu Tarihi", Belgelerle Türk Tarihi Dergisi, S:8, s. 21. (Söz konusu 790 bin kuruşun 250 bini Hazine-i Hassa'dan ; 290 bini Asakir-i Mansure Hazinesi'nden karşılanırken, kalan 250 bini de bizzat Müşir Ahmet Fevzi Paşa tarafından karşılanmıştır.)

⁴ Napolyon'un ordunun subay ihtiyacının karşılanması amacıyla 1802'de kurduğunu olduğu *Ecole Speciale Militaire*'den esinlenerek kamuoyunda böyle bir ad kullanılmıştır.

⁵ Ali Güler-Suat Akgül, Türk Tarihinde Harbiye, KHO Basımevi, Ankara, 1999, s. 11.

⁶ Mehmed Esad, a.g.e. , s. 29. (1835'te Viyana'ya 5 ; 1836'da Paris'e 1, Viyana'ya 4 , Londra'ya 1 ve 1838'de de Viyana'ya 10 öğrenci gönderilmiştir.)

⁷ Kurtcephe-Balcıoğlu, a.g.e. , s. 55.

⁸ Mehmed Esad, a.g.e., s. 17.

geçmişlerdir⁹. Söz konusu idadi, burada *Dersaadet Askerî İdadisi* olarak eğitim öğretime başlayacak, 1872’de Çengelköy’deki binasına geçtiğinde ise *Kuleli Askerî İdadisi* olarak anılacaktır.

İstanbul’da açılacak idadi için *Mekteb-i Harbiye* öğrencileri Eylül 1845’de sınava tabi tutulmuşlardır. Öğrencilerden 104’ü *Mekteb-i Harbiye*’ye ayrılmıştır.(26’şar kişilik 4 sınıfa ayrılmışsa da daha sonra sınıf sayısı 3’e inmiştir). Geriye kalan 204 öğrencinin *Mekteb-i İdadî*’ye ve zayıf alanların da ihtiyat sınıfına ayrılmalarına karar verilmiştir¹⁰.

Taşrada açılan ilk askerî idadiler, 1846’da açılan Bursa ve Bosnasaray idadileri ile 1847’de açılan Edirne ve Manastır idadileridir. Bu idadilere 1872 yılında Erzurum Askerî İdadisi (savaş sırasında Erzincan’a, 1881’de tekrar Erzurum’a), 1875’te Bağdat Askerî İdadisi ve Şam Askerî İdadisi eklenecektir¹¹. Görüldüğü gibi her ne kadar açılacak askerî idadi sayısı 12 olarak kararlaştırılmışsa da başlangıçta bu sayıya ulaşamadığı görülmektedir.

3-Askerî Rüşdiyelerin Açılması

Yukarıda belirtildiği üzere 1864’de bütün askerî idadiler birleştirilince, askerî idadilere öğrenci hazırlayan *Mahrec-i Mekâtib-i Askeriye* adlı dört yıllık askerî okullar açılmıştır. Fakat kadrosu 500’ü geçemediğinden, askerî idadilerin ihtiyacını karşılayamamıştır. 1847’de itibaren öğrenci yetiştirmeye başlayan mülkiye rüşdiyelerinden mezun olanlar da daha çok devletin bürokratik kadrolarında iş bulmayı tercih etmişlerdir¹².

İdadilerin artan ihtiyaçlarını karşılamak üzere 1875’te askerî rüşdiyelerin açılmasına karar verilmiştir. İlk etapta İstanbul’da dokuz askerî rüşdiye açılmıştır. Bunlar; Gülhane, Soğukçeşme, Kocamustafapaşa, Fatih, Hasköy, Kasımpaşa, Beşiktaş, Üsküdar Paşakapısı ve Üsküdar Toptası Askerî Rüşdiyeleri’dir¹³.

Rüşdiyeler bir kısmı için mevcut askerî binalardan yararlanılmaya çalışılırken, diğerleri için yeni binalar yaptırılmıştır. 1293 Devlet Salnamesi’ne göre bu dokuz rüşdiyede 61 muallim, 10 dâhiliye zabiti ve 1468 öğrenci bulunmaktadır¹⁴.

Eğitim süresi başlangıçta üç yıl olan, daha sonra dörde çıkarılıp tekrar üçe indirilen rüşdiyelerde; *Mantık, Tatbikat-ı Kavaid-i Arabiye, Hesab, Hendese-i Halliye (Analitik Geometri), Coğrafya, İlm-i Mevâlid (Tabiat Bilgisi), Kavaid-i Osmaniye, Fransızca, İlmîyü Türkî, Resim, Hüsn-ü Hatt, Sarf ve Nahiv, Kavaid-i Farsî, İlmihâl* gibi dersler verilirdi¹⁵.

⁹ Kurtcepe-Balcıoğlu, a.g.e., s. 56

¹⁰ Türk Ansiklopedisi, “Harp Okulu” mad. , C:18, s. 479.

¹¹ Osmanlı Döneminde Askerî Okullarda Eğitim, MSB Yay., Ankara, 2000, s.173.

¹² Osman Ergin, Türkiye Maarif Tarihi, C.1-2, Eser Matbaası, İstanbul, 1977, s. 501-507.

¹³ A.g.e., s. 506. Ergin’in, burada belirtmiş olduğu 9 rüşdiye arasında Eyüp varken, eserinin 1941 yılı baskısının 3. cildinde Eyüp yerine Hasköy Askerî Rüşdiyesi bulunmaktadır. Ergin bunu şöyle açıklamıştır: “(...) Devrin sonlarına doğru bunlardan ancak Soğukçeşme, Beşiktaş, Fatih, Kocamustafapaşa ve Toptası rüşdiyeleri kalmış, Kasımpaşa rüşdiyesi bahriyeye devrolunmuş, fakat bunlara mukabil Eyüp’te yeni bir rüşdiye açılmış [1882] ve yine Eyüp’te Baytar mektebine talebe yetiştirilmek üzere yatılı bir rüşdiye daha açılmıştır. Rüşdiyeler sayısının böylece azalmasının sebebi; Gülhane rüşdiye binasının tıbbî idadisine tahsis edilmesinden, Halıcıoğlu’ndanki Hasköy rüşdiye binasının idadisi ile birlikte topçu mektebine verilmesinden, Paşakapısı rüştiyesinin –Üsküdar Toptası rüşdiyesi o semt için kâfi görülerek- mülkiye rüştiyesine bırakılmış olmasından ileri gelmiştir. (...)” Bkz. a.g.e., C.3, s. 742-743.

¹⁴ Salnâme-i Devlet-i Aliyye-i Osmaniye, İstanbul, 1294 (H.), , s. 377.

¹⁵ A.g.e., s. 376.

İstanbul'da açılan rüşdiyelerden alınan verim sonucunda, taşrada da bu okulların açılması yoluna gidilmiş ve 1877'de Şam, Bağdat ve Beyrut; 1881'de Edirne; 1882'de Mamuretülaziz, Bursa, Trabzon, Erzurum, Diyarbakır, Manastır, Sivas, Kastamonu, Halep, Selanik, Van; 1884'te Erzincan; 1886'da Trablusgarp; 1889'da San'a; 1890'da Bitlis; 1892'de Bingazi, Süleymaniye, Üsküp; 1895'te Taiz (Yemen); 1896 Abha (Asir) rüşdiyeleri açılmıştır.¹⁶

Rüşdiye öğrencileri, askerî elbise gibi özel biçimde bir elbise giymelerine rağmen asker sayılmazlardı. Rüştiyeyi tamamlayanlar istedikleri takdirde (yatılı olanlar hariç) sivil okullara da girebilirlerdi. Askeri rüştiyelerin nizam ve disiplinleri ile ders programları mülkiye rüştiyelerinden üstün bir derecede bulduklarından, askerî rüştiyelere genel bir rağbet vardı. Askeri rüştiyelerin memleket düzeyinde büyük bir rağbete erişmiş olmasının ve üstünlüğünün sebebi, ciddi çalışma, askerî bir disiplin uygulaması ve okulların ordu tarafından her bakımdan desteklenir okullar olmasıydı. Bu sebeple 1909 yılında bütün askerî rüştiye okullarında okuyan öğrencilerin miktarı 8000 kadardı¹⁷.

Her rüştiye mektebi, kolağası (önyüzbaşı) rütbesinde bir müdürün emir ve komutasına verilmişti. Okullarda askerî idare ve öğretim için bir kadro bulundurulmuştu. Bunlardan biri dâhiliye zabiti adı altında bir yüzbaşı ile üç teğmen veya üsteğmeden ibaretti. Görevleri idari işleri yürütmek ve disiplini sağlamaktı. Kadronun diğer kısmı öğretmenlerdi.

B. ERZİNCAN'DA AÇILAN ASKERİ OKULLAR:

Erzincan, Osmanlı Devleti'nde bir ordu merkezi olması nedeniyle önemli bir askerî garnizon olma özelliğine sahiptir. Bu merkezi olma durumu, devletin okullaşma tercihine de yansımış ve Erzincan'da her üç türden askerî okul (Harbiye, idadi ve rüşdiye) açılmıştır. Hatta denilebilir ki Türkiye Cumhuriyeti sınırları içerisindeki 81 il içerisinde, İstanbul ve Edirne ile birlikte, geçmişte hem askerî rüşdiye hem askerî idadi hem de Harp Okulu açılmış üç ilden birisi Erzincan'dır. Bu bölümde, Erzincan'da gerek Osmanlı'nın son döneminde gerekse Cumhuriyet Dönemi'nde açılan bu okullar hakkında, kronolojik sıra gözetilerek bilgi verilecektir.

1. Erzincan Askerî Rüşdiyesi / Ortaokulu

Yukarıda belirtildiği üzere, Osmanlı Devleti'nde ilk askerî rüşdiyelerin kuruluş tarihi 1875'tir. Anılan tarihte İstanbul'da açılan dokuz rüşdiyeden sonra, taşrada açılan ilk rüşdiyelerden birisi Erzincan Askerî Rüşdiyesi olmuştur. Rüşdiye binası, Erzincan'da görev yapan Dördüncü Ordu Karargâhı Binası ile Hükümet Konağının arasında yer alan arsaya kâgir olarak inşa edilmiştir.

Açılış tarihi olarak bazı kaynaklarda 1882 tarihi verilirken, kimi kaynaklarda da 1884 olarak geçmektedir¹⁸. Devlet Arşivleri Başkanlığı'nda bulunan bir belge, açılış tarihi konusunu netleştirmektedir. Seraskerlik Makamı İstihkâm ve İnşaat Dairesi'nden çıkmış olan belgede şöyle denmektedir:

¹⁶ Osmanlı Döneminde Askerî Okullarda... s. 16 ve 23. Eserde her iki sayfa arasında tarih bakımından farklılıklar mevcuttur.

¹⁷ Kuleli Askerî Lisesi Tarihi, Kuleli As. Lis. Matbaası, İstanbul, 1985, s. 59.

¹⁸ 1882 tarihi için Bkz. Osmanlı Döneminde Askerî Okullarda Eğitim,... s. 23; 1884 için bkz. İ.Hakkı Akansel, Eski Erzincan'da Tarihi Kışla ve Askerî Yapılar, Ermat Ofset, Erzincan, 1999, s. 69-70.

“Ma’ruz –ı çaker-i kerimeleridir ki

Gâyet metin ve râsin ve som kârgir olarak Erzincan’da inşâ ettirilen Mekteb-i Rüşdî-i Askerî Rum milletinden Braşko’nun marifet ve ta’ahüdüyle yaptırılıb mûmâ-ileyh mekteb-i mezkurun sath-ı zemine kadar olan temellerini meccanen inşâ etdiği gibi üç bin guruş da iane ita ve binanın metânet ve rasametine fevkâlede itinâ eyledikten başaka sâir kalfalarla beyninde zuhur eden rekâbet ve mûmâ-ileyhde görülen sadakat aşarından olmak üzere mesârif-i inşaiyeden dahi bir hayli tasarrufat husule gelmiş olmağla mektebin kariben icra olunacak resm-i küşâdında mûmâ-ileyhe beşinci rütbeden bir küt’a Mecidi nişanı zi şâmî tâlik ve itâ olunmak üzere telgrafla mezuniyet itası ve berât-ı âlisinin dahi posta ile isrası lüzumu Dördüncü Ordu-yu Hümâyun Müşiriyet Celilesi’nden vürüd iden tahriratda beyan olunmağın sürat-i icrâ-yı icabı merhûn-ı müsâade-i celîle-i cenâb-ı sadâret penahileridir. 6 Muharrem 1301/ 26 Kânunuevvel 1299”¹⁹

Belgede, okulun inşası sırasında hem bedenen hem de nakden emeği geçen Rum Braşko’ya, mecdi nişanının, okulun yakında yapılacak resmi açılışında verilmesi öngörüldüğüne göre ve belge tarihinin de miladi Kasım 1883 olduğunu göz önünde bulundurarak, okulun açılışının bu tarihten önce olamayacağı, dolayısıyla açılışın 1882 değil 1884 olması gerektiği söylenebilir.

Okulun ilk yıllarındaki öğretim kadrosu ve mezun olan öğrencilere ait bilgiler sınırlıdır. Okula dair ilk önemli kayıt, 1889-1894 yılları arasında rüştiyede görev yapan personel kadrosu cetvelidir. MSB arşivinde bulunan bu kayda göre anılan yıllar arasında okulda görev yapan personel bilgileri aşağıda verilmiştir:

Tablo-1

Erzincan Askerî Rüşdiyesi 1889-1895 Yılları Personel Kadrosu

GÖREVİ	SINIF-RÜTBE	ADI	BABA ADI	MEMLEKETİ	DUHÛLÜ	NASBI
Müdür	İstihkâm Kolağası	Ali Rıza*	Ahmed	Manastır	1291	20 Eylül 1303
Müdür	Piyade Kolağası	Said	Mehmed	Batum	1292	30 K.evvel 1310
Lisan Öğ.	Piyade Yüzbaşı	Mustafa Sabri	Halil	Erzincan	1297	24 T.sani 1295
Coğrafya Öğ.	Piyade Yüzbaşı	Mehmed Şükrü*	Halit	Amasya	1295	12 Eylül 1304
Riyaziye Öğ.	Piyade Yüzbaşı	Şükrü*	Hasan	Erzurum	1295	4 Mart 1305
Lisan Öğ.	Piyade Yüzbaşı	İbrahim Lütfi***	Ali	Şam	1297	18 T.sani 1303

¹⁹ B.O.A., İ.DH., Yer No: 901-71630, Tarih: H. 13.01.1301 (Erzincan’da inşa edilen rüşdiye-i askeriyeinin yapımında hizmeti görülen Rum Braşko’ya nişan verilmesi).

Lisan Öğ.	Piyade Mülazımievvel	Mustafa*	-	-	1297	18 T.sani 1303
Riyaziye Öğ.	Piyade Mülazımievvel	Niyazi***	Tahir	Kastamonu	1302	16 Mayıs 1305
Resim Öğ.	Piyade Mülazımievvel	Bekir Sıtkı*	Haşım	Karahisar	1300	14 Ağustos 1303
Coğrafya Öğ.	Piyade Mülazımısâni	Hasan	Hüseyin	Yüksekkaldırım	1308	1 Mart 1311
Riyaziye Öğ.	Topçu Mülazımısâni	İsmail Hakkı	Ragıp	Erzincan	1311	12 K.Sani 1313
Resim Öğ.	Piyade Mülazımısâni	Refik	Mustafa	Kızılminare	1311	12 K.Sani 1313
Coğrafya Öğ.	Piyade Mülazımısâni	Ahmed Rıfat	Mevlüt	Harput	1312	13 K.evvel 1314
Arapça Öğ.	İlmiyeden	Mustafa*	-	-	-	12 Şubat 1298
Arapça Öğ.	İlmiyeden	Hacı Ahmed*	-	-	-	15 K.evvel 1300
Farsça Öğ.	İlmiyeden	Ahmed*	-	-	-	12 Şubat 1298
Kavaid Öğ.	İlmiyeden	Mehmed*	-	-	-	17 T.sani 1301
Kavaid Öğ.	İlmiyeden	Hüseyin Avni***	-	-	-	1306
Hüsn-i Hat Öğ.	Mülkiyeden	Ali Vasfî*	-	-	-	13 Mayıs 1300
İmlâ Öğ.	Mülkiyeden	Rüşdi*	-	-	-	21 Nisan 1299
İmlâ Öğ.		Adnan	-	-	-	28 T.evvel 1311
Dâhiliye Zabiti	Piyade Yüzbaşı	Şakir	Osman	Karahisar	1294	5 K.sani 1302
Dâhiliye Zabiti	Piyade Yüzbaşı	Tevfik	Osman	Manastır	1293	12 Eylül 1305

Dâhiliye Zabiti	Piyade Yüzbaşı	Hafız Ahmed**	Mehmed	Erzincan	1294	14 Temmuz 1306
Dâhiliye Zabiti	Piyade Yüzbaşı	Rıfat	Sadık	Kayseri	1301	17 Haziran 1315
Dâhiliye Zabiti	Piyade Mülazımievvel	Mehmed Hulusi*	Osman	Tokat	1295	21 Mayıs 1301
Dâhiliye Zabiti	Piyade Mülazımievvel	Ahmed*	Süleyman	Van	1294	1 Nisan 1301
Dâhiliye Zabiti	Piyade Mülazımievvel	Ali	Hasan	Amasya	1298	28 Haziran 1303
Dâhiliye Zabiti	Piyade Mülazımievvel	Raşit	Ragıp	İstanbul	1298	18 T.sani 1302
Dâhiliye Zabiti	Piyade Mülazımievvel	Şükrü**	Sadık	İstanbul	1301	24 T.sani 1307
Dâhiliye Zabiti	Piyade Mülazımievvel	Ahmed Fehmi	Mehmed Emin	İstanbul	1302	24 T.sani 1307
Dâhiliye Zabiti	Piyade Mülazımievvel	İbrahim Lütfi**	Ali	Şam	1297	5 Mart 1303
Dâhiliye Zabiti	Piyade Mülazımievvel	Hüsnü**	Şerif	Şarkikarahisar	1303	25 Ağustos 1306
Dâhiliye Zabiti	Piyade Mülazımısâni	Vefik***	Kaşif	Trabzon	1305	24 Ağustos 1313
Dâhiliye Zabiti	Piyade Mülazımısâni	Mehmed Bilal	Mustafa	Erzurum	1309	16 K.sani 1311
Dâhiliye Zabiti	Piyade Mülazımısâni	Mehmed Şevki	Abdullah	Harput	1311	12 K.sani 1313
Dâhiliye Zabiti	Piyade Mülazımısâni	Tahir***	Sait	Erzincan	1306	11 Mart 1309
Dâhiliye Zabiti	Piyade Mülazımısâni	Bekir Sıtkı	Ali	Kastamonu	1307	8 Mart 1310

Kaynak: Salname-i Askerî, Mekteb-i Harbiye Matbaası, İstanbul, 1890-1891-1893-1895. ; **Osmanlı Döneminde Askeri Okullarda...**, s. 99-101. (*) işaretliler 1890 ve 1891, (**) işaretliler 1893, (***) işaretliler ise 1895 yılı Salname-i Askerî’de isimleri geçen personeldir.

H/1319, M/1901 tarihli Maarif Salnamesi'ne göre Erzincan Askerî Rüşdiyesi'nin 1901 yılı ders programında; Fransızca, Coğrafya, Riyaziye, Resim, Arabî, Farsî, Kavaid ve İlmihal, İmla ve Hüsn-i Hatt bulunmaktadır. Ancak Fransızca, coğrafya ve imla dersleri için okula öğretmen atanmamış, bu derslerin kadroları boş olarak gösterilmiştir. Bu tarihte okulda öğrenim gören öğrenci sayısı 219'dur²⁰.

1908 yılı Askerî Salnamesi'ne göre okul personeli şu isimlerden oluşmaktadır:

Tablo-2

Erzincan Askerî Rüşdiyesi 1908 Yılı Personel Kadrosu

GÖREVİ	SINIF-RÜTBE	ADI	BABA ADI	NASBI
Müdür	Kolağası	Süleyman Sıdkı	Ali	19.12.1318
Dahiliye Zabiti	Yüzbaşı	Ref'et	Sadık	13.04.1315
Lisan muallimi	Yüzbaşı	Fikri	Musa	25.07.1321
Lisan muallimi	Yüzbaşı	Hakkı	Mehmed	07.02.1321
Riyaziye muallimi	M.evvel	Hakkı	Ragıp	14.09.1318
Dahiliye Zabiti	M.evvel	Şevki	Abduh (?)	21.09.1318
Kavaid ve Kitabet Mu.	M.evvel	Lütfi	Behçet	03.03.1322
Coğrafya Muallimi	M.sâni	Hasan Ragıp	İsmail	23.08.1318
Riyaziye Muallimi	M.sâni	Hakkı	Emrah	14.03.1321
Resim Muallimi	M.sâni	Bekir	Hüseyin	06.02.1320
Dahiliye Zabiti	M.sâni	Bekir Fehmi	Süleyman	06.02.1320

Kaynak: **Salnâme-i Askerî**, Mekteb-i Harbiye-i Şâhane Matbaası, İstanbul, 1326, s. 1032-1033.

Erzincan Askerî Rüşdiyesi daha sonra Erzincan şehrinin kuzeyinde, Sivas ve Trabzon yolunun birleştiği yerde 19'yy.ın sonlarında inşa edilen Süvari Karakolu'na (daha sonra Sanayi Mektebi) taşınmıştır. Boşaltılan bina, sivil rüştiyeye tahsis edilmiştir. Erzincan'ın I. Dünya Savaşı'da Rus işgaline uğramasıyla okul kapatılmıştır.

İstiklal Savaşı'ndan sonra hem ortaokul hem de lise kısmı tekrar açılmıştır. Bu durum 1927'ye kadar devam etmiştir. Bu tarihte lise kısmı lağvedilerek öğrenciler Kuleli Askeri Lisesi'ne gönderilmiştir. Askerî ortaokul olarak devam eden okul, 1939 depreminde büyük hasar görmüş ve 60 kadar öğrenci enkaz altından kalarak vefat etmişlerdir. Sağ olarak

²⁰ Salnâme-i Nezaret-i Maarif-i Umumiye, Matbaa-i Âmire, İstanbul, 1893/1311, s. 309.

kurtulan öğrenci ve öğretmenler, Konya Askerî Ortaokulu'na gönderilmişlerdir²¹. Dönemin Erzincan Valisi Ali Kemali'ye göre, Cumhuriyetin kuruluşuyla birlikte tekrar açılan okulun ortaokul ve lise öğrenci mevcutları ile öğretmen sayıları şöyledir:

Tablo-3

Erzincan Askerî Ortaokul ve Lisesi Öğrenci ve Öğretmen Mevcutları

YIL	SINIF MEVCUTLARI							Mezuniyet Sonrası		Öğretmen Sayısı
	Orta 1	Orta 2	Orta 3	Lise 1	Lise 2	Lise 3	Toplam	Kuleli'ye	Harbiye'ye	
1923-24	74	43	20	20	9	7	173	-	7	22
1924-25	93	52	42	26	14	9	236	-	9	22
1925-26	52	96	58	35	25	12	278	-	11	22
1926-27	41	72	62	47	30	11	263	-	11	22
1926-27	143	75	61	62	37	22	400	146	21	22
1927-28	135	245	79	-	-	-	459	61	-	22
1928-29	160	134	156	-	-	-	450	135	-	14
1929-30	143	195	106	-	-	-	444	82	-	14
1930-31	46	150	106	-	-	-		302	102	9

Kaynak: Ali Kemali (Aksüt), **Erzincan**, Resimli Ay Matbaası, İstanbul, 1932, s. 419.

Tablo dikkatle incelendiğinde, tablonun güvenilirliğini azaltacak birtakım verilerin olduğu görülmektedir. Örneğin, 1926-27 yılı rakamlarının neden iki kez verildiği açıklanmaya muhtaçtır. Yine 1925-26 Eğitim-Öğretim Yılı'nda 52 olan orta 1. sınıf öğrencilerinin, bir sonraki yıl 72'ye çıkmış olması ilginçtir. Bu durumda ya ara sınıflara öğrenci alınmaktadır ya da tablo hazırlanırken sehven hatalar yapılmıştır. Aynı duruma başka yıllarda da rastlanmaktadır. Yine de tüm kusurlarına rağmen tablonun, o dönemin askerî okul mevcutları hakkında bir fikir verdiği söylenebilir. Özellikle 1927'de lise kısmının lağvedilmesinden sonra, orta kısmın öğrenci sayısındaki artış dikkat çekicidir. Askerî ortaokul 1955 yılında, lise ile birlikte tekrar açıldıysa da 1966 yılında kapanmıştır.

2.Erzincan Mekteb-i Harbiyesi

20'nci yüzyılın başında ülkede sadece tek Harp Okulu'nun bulunması, İstanbul'daki okulda büyük bir yığılma meydana getirmiştir. Bu soruna bir çözüm bulmak ve aynı

²¹ Akansel, a.g.e., s.94.

zamanda gençleri subaylığa özendirmek için askerî idadi bulunan beş ordu merkezinde (Edirne, Manastır, Erzincan, Şam ve Bağdat) birer Harbiye açılması kararlaştırılmıştır. Erzincan Mekteb-i Harbiyesi'nin açılış tarihi Temmuz 1906'dır²². Fakat Erzincan Mekteb-i Harbiyesi de diğer okullar gibi uzun ömürlü olamamış ve diğer taşra Harbiyeleri ile birlikte Ekim 1908'de kapatılmışlardır. Yine de okul, bu kısa süre içerisinde 29'u piyade, 9'u da süvari olmak üzere 38 mezun vermiştir. Mezunların bilgileri aşağıdaki tabloda gösterilmiştir:

Tablo-4 Erzincan Mekteb-i Harbiyesi Mezunları

ADI	BABA ADI	MEMLEKET	DUHULÜ	NUMARA	SINIFI
Mehmed Ziya	Hasan	Sivas	1321	1477	Piyade
İshak Avni	Ahmed	Harput	1321	1465	Piyade
Esad	Farisi	Şam	1321	1433	Piyade
Dursun Ferid	Şakir	Erzincan	1321	1428	Piyade
Mehmed Zeki	Kamil	Refahiye	1321	1356	Piyade
Ali Haydar	Kalu (?)	Harput	1321	1296	Piyade
Ömer Lütfi	Kamil	Refahiye	1321	1255	Piyade
Bekir Sıdkı	Merdan	Erzincan	1321	1237	Piyade
Şahameddin	Ahmed Fuad	Erzurum	1321	1275	Piyade
Mehmed Şükrü	Ali Rıza	Niksar	1321	1137	Piyade
Mehmed Emin	Saim	Eğir	1321	1108	Piyade
İbrahim Hakkı	Ahmed	Divrik[ği]	1321	1153	Piyade
Ahmed Lütfi	Mustafa	Harput	1321	1090	Piyade
Ahmed Şevki	Mustafa	Van	1321	1107	Piyade
Ahmed Turan	Akif	Malatya	1321	1114	Piyade
Rüşdi	Mustafa	Van	1321	1075	Piyade
Mehmed Halim	Mustafa	Harput	1321	1087	Piyade

²² Ali Kemali (Aksüt), a.g.e., s. 399.

Mehmed Refik	Tevfik	Van	1321	1043	Piyade
Ahmed Fevzi	Bekir	Kelkit	1321	1067	Piyade
Mehmed Zeki	Ahmed	Hasankale	1321	1065	Piyade
Mustafa Adil	Mehmed	Van	1321	1023	Piyade
Ahmed Nazım	Kamil	Lazkiye	1321	983	Piyade
Yusuf Agâh	Ferhad	Manastır	1321	1043	Piyade
Arslan	Mustafa	Erzincan	1321	965	Piyade
Abdurrahim	Osman	Sivas	1321	1061	Piyade
İsmail Hakkı	Mehmed	Amasya	1321	976	Piyade
İbrahim Hakkı	Ömer	Erzincan	1321	981	Piyade
Mehmed Akif	Ömer	Sarsap (?)	1321	1323	Piyade
Ali Rıza	İslam	Sivas	1321	1050	Piyade
Kamil	Hasan	Niksar	1321	1229	Süvari
Mehmed Said	İsmail	Erzincan	1321	1241	Süvari
Mehmed Mehameddin	Sadık	Harput	1321	1201	Süvari
Şerafeddin	Mehmed	Sivas	1321	1174	Süvari
Kazım	Hasan	Karahisar	1321	1164	Süvari
Abdülmeccid	Derviş	Van	1321	955	Süvari
Abdülcabbar	Kadir	Bitlis	1321	890	Süvari
Hulusi	İbrahim	Erzurum	1321	856	Süvari
Mirza	Ali Rıza	Erzurum	1321	1075	Süvari
TOPLAM				38	

Kaynak: BOA, Yer No: 3434-257507, Tarih: 21.10.1326 (Erzincan Mekteb-i Harbiyesini Bitiren Piyade ve Süvari Zabitanı)

1326 yılı Askerî Salnamesi'ne göre Erzincan Mekteb-i Harbiyesi'nde görev yapan idareci ve diğer personel bilgileri aşağıdadır:

Tablo-5

Erzincan Mekteb-i Harbiyesi İdarecileri

ADI	BABA ADI	RÜTBESİ	GÖREVİ	NASBI	DUHULÜ	DOĞUM TARİHİ	MEMLEKET
Mehmed Fuad Bey*	Ziya	Erkânıharb Kaimmakamı	Müdür ve Ders Nazırı	25.07.1322	1303	1287	İstanbul
Mehmed Ali Efendi*	Süleyman	Piyade Binbaşı	Dâhiliye Müdürü ve Ta'lim Muallimi	25.07.1322	1300	1282	İstanbul
Yakup Şevki Bey*	Mehmed	Erkânıharb Binbaşı	Ders Nazırı Muavini	14.02.1322	1310	1292	Harput
Yusuf Efendi*	İbrahim	Erkânıharb Kolağası	Ta'biye Muallimi	25.06.1323	1310	1292	Yozgat
Mehmed Arif Efendi	Abdurrahman	----	Lisân-ı Osmanî Muallimi	01.06.1305	1327	--	İstanbul
Süleyman Efendi	Şevki	----	Fransızca Muallimi	01.02.1304	1327		Trabzon
Mustafa Şerif Efendi*	Hasan Avni	Kolağası	Topografya Muallimi	16.12.1323	1312	1294	Köprülü (?)
Muhiddin Efendi	Mahmud	----	Kâtip	02.12.1321	1294	1276	Bursa
Mustafa Şevki Efendi	Ali	----	Fransızca Muallimi	05.01.1315	1303	--	Erzurum
Ahmed Efendi	Mehmed		Tabib	21.05.1309	1324	--	Trabzon

Ali Rıdvan Efendi		Kolağası	Tabib			--	
Edib Efendi	Ragıp	----	Riyaziye Muallimi	05.01.1324	1307	--	İstanbul
Hüseyin Hüsni Efendi	Şükrü	Kolağası	Tabib	02.11.1320	1323	--	Harput
Hüseyin Hüsni Efendi*	Sadık	Alay Kâtibi	Muhasebe Me'muru	29.11.1320	1288	1272	Sivas
Abdülatif Efendi	Mustafa	----	----	25.04.1320	1320	1256	Kars
Hüsameddin Efendi	Hacı Abdi	----	Tabur Kâtibi	1309	1324	--	Çemişkezek
Bekir Zühdü	İsmail	Çavuş	Muhasebe Memur Muavini	21.12.1299	1318	1287	Van
Osman Efendi*	Ahmed	Yüzbaşı	Fransızca Muallimi	11.04.1316	1305	1285	Harput
Ali Efendi *	Mustafa	Yüzbaşı	Riyaziye Muallimi	19.08.1316	1307	1286	Harput
Kamil Efendi*	Recep	----	Coğrafya Muallimi	07.04.1321	1308	1296	Erzurum
Tahir Efendi*	Mustafa	Yüzbaşı	Piyade Ta'lim Muavini ve Dahiliye Zabiti	23.10.1321	1316	--	Harput
Mürsel Efendi*	İsmail	Yüzbaşı	Süvari Ta'lim Muavini ve Dahiliye Zabiti	22.12.1319	1314	--	Erzurum

Mehmed Cemal Efendi	Celeleddin	----	Mekteb Tabibi	27.10.1319	1319	--	Sultanahmet
Mustafa Hıfzı Efendi	Said	Yüzbaşı Vekili	Dâhiliye Zabiti ve Cimnastik Muallimi	30.03.1325	1312	--	İstanbul
Fethi (?) Efendi	Halid	----	Lisân-ı Osmani Muallimi	1308	1326	--	Harput
Hüseyin Efendi	Emin	----	Fransızca Muallimi	1312	1326	--	Galata
Nihad Efendi	Tevfik	----	Coğrafya ve Kozmoğrafya Muallimi	1312	1323	1294	Diyarbakır
İbrahim Efendi	Ahmed	----	Lisân-ı Osmani Muallimi	1309	1321	--	Harput
Mahmud Efendi*	Eyüp	Yüzbaşı	Kitabet Muallimi	15.07.1322	1312	1292	Diyarbakır
Salih Efendi*	Mirza	Yüzbaşı Vekili	Dâhiliye Zabiti ve Süvari Ta'lim Muavin Vekili	07.04.1321	1309	1289	Sivas
İbrahim Refet Efendi	Mustafa Reşid	----	Hıfzısıhâ Muavini ve Mekteb Tabibi	27.10.1319	1319	1296	Hocapaşa
Nuri Efendi*	İsmail	Yüzbaşı	Piyade Ta'lim Muavini ve	23.11.1318	1313	--	Balıkesir

			Dahiliye Zabiti				
Mehmed Salih Efendi*	Mustafa	M.evvel	Esvâb Emîni	06.08.1323	1308	1293	Erzurum
Bekir Efendi*	Hasan	Yüzbaşı	Topografya Muallimi	23.11.1318	1313		Bandırma
Ali Efendi	Dursun	----	Müdür Muavini	1306	1319	1287	Erzurum
Osman Efendi	Hacı Mehmed	----	Tarih Muallimi	1314	1327	--	Sivas
Süleyman Sırrı	Ahmed	----	Dâhiliye Zabiti	1308	1323	1287	Erzincan
İsmail Sabri Efendi*	Mikdad Fehmi	M.evvel	Muhasebe Muavini	05.04.1321	1278	1299	Erzurum
Mehmed Hâlis Efendi*	Ahmed	M.evvel	Dâhiliye Zabiti	20.12.1322	1313	1295	Erzurum
Mustafa Efendi	Hasan	----	Dâhiliye Zabiti ve Ta'lim Muavini	17.12.1323	1313	----	Ayasofya
Mehmed Hamdi Efendi	Arif	----	Piyade Ta'lim Muavini ve Dâhiliye Zabiti	06.07.1323	1313	----	Erzurum
Nezir Efendi	Süleyman	----	Dâhiliye Zabiti	1318	1324	--	Bitlis
İbrahim Hakkı	Emrah	----	Cebir ve Müsellesât Muallimi	1318	1326	--	Sivas
Haydar Efendi*	Ali	M.evvel	Dâhiliye Zabiti ve	27.02.1322	1313	--	Ardahan

			Süvari Ta'lim Muavini				
Mahmu d Nedim Efendi	Mustafa Nuri	----	Eczacı	16.02.1 319	1319	1298	Erzincan
Ali Rıza Efendi	Bahri	----	Dâhiliye Zabiti ve Süvari Ta'lim Muavini	14.08.1 323	1313	--	Erzurum
Mehme d Salim Efendi*	Hakkı	----	Dâhiliye Zabiti	16.11.1 324	1314	--	Erzurum
Osman Ragıp Efendi*	Derviş	M.sâni	Dâhiliye Zabiti	27.06.1 325	1316	--	Harput
Mehme d Mesud Efendi	İbrahim	----	Hendese Muallimi	1316	1325	--	Diyarbakı r
Mehme d Rasim Efendi	Hamid	----	Dâhiliye Zabiti	02.01.1 317	1326	--	Ahıska(?)
Ali Efendi	Zülfikar	Yüzbaşı	Riyaziye Muallimi	1318	1326	--	Harput
Salim Efendi*	Osman	M.sâni	Esvâb Emini Muavini ve Evrak Me'muru	09.08.1 319	1316	--	Erzurum
Mehme d Hurşid Efendi	Mustafa	----	Ta'lim Muavini ve Dâhiliye Zabiti	09.08.1 319	1316	--	Harput
Hasib Efendi	Sadık	----	Esvâb Emini	04.12.1 316		--	Erzurum

Abdülaz iz Efendi	Hacı Sıtkı (?)	----	Ulûm-u Diniyye ve Arabiyye Muallimi	25.06.1 322	1324	--	----
-------------------------	-------------------	------	---	----------------	------	----	------

Kaynak: Kara Harp Okulu Arşivi, Künye Defteri, Defter No: 36 (Umum Mekâtibi Askeriye'deki İdareci ve Öğretmenler) **Salnâme-i Askerî**, Mekteb-i Harbiye-i Şâhane Matbaası, İstanbul, 1326, s. 1032. (*) işaretliiler sadece Salname-i Askerî'de geçmektedir.

Tabloda geçen isimler arasında, daha sonra gerek 1. Dünya Savaşı'nda ve gerekse İstiklal Savaşı'nda öne çıkacak isimlere rastlanmaktadır. Örneğin, Binbaşı Yakup Şevki Bey, Büyük Taarruz'da 2. Ordu komutanlığı yapmış olan Yakup Şevki (SUBAŞI) Paşa'dır. Kolağası Mustafa Şerif Efendi, Sarıkamış Harekâtında 9. Ordu Kurmay Başkanlığı görevinde bulunup, emekli olduktan sonra 1935-1939 yılları arasında Kastamonu milletvekili yapan M.Şerif (İLDEN)'dir. TBMM 1. Dönem Bolu mebusu ve Sakarya Meydan Muharebesi 3. Grup Komutanı Yusuf İzzet (MET) Paşa'dır. Topografya muallimi Yüzbaşı Bekir Efendi, İstiklal Savaşı'nda Batı Anadolu'da ulusal direnişin örgütlenmesine önyak olan ve 56. Tümen komutanı olarak görev yapan Miralay Bekir Sami (GÜNSAV) Bey'dir. Dahiliye zabiti Mürsel Efendi, 1. Dünya Savaşı sonunda Nuri Paşa'nın Kafkas İslam Ordusu'nda görev yapan, bunun yanı sıra İstiklal Savaşı'nda 1. Süvari Tümeni komutanı olarak İzmir'e giren Mürsel (BAKÜ) Paşa'dır.

3.Erzincan Askerî İdadisi / Lisesi:

Aslında Erzincan'da ilk askeri idadinin faaliyete geçmesi, bir zorunluluktan ortaya çıkmıştır. Bu zorunluluk 1877-78 Osmanlı-Rus Savaşı'dır. Erzurum'da 1873'te²³ kurulan askerî idadi, savaş sırasında Erzincan'a taşınmış, savaşın bitmesinden bir süre sonra, 1881'de Erzurum'a geri dönmüştür.

Erzincan'da askerî idadi kurulmasına yönelik ikinci girişim, 4. Ordu tarafından yapılmıştır. Buna göre, Anadolu'da yaşayan aileler, rakımının yüksek olması ve 8-9 ay şiddetli kış şartlarının yaşanması nedeniyle kendileri istese dahi çocuklarını Erzurum Askerî İdadisi'ne gönderemediklerini 4. Ordu Kumandanlığı'na bildirmişlerdir. Kumandanlık, ailelerin bu isteğini; Erzincan'ın bölgede bulunan askerî rüşdiyelere yakın olduğu, 4. Ordu'nun merkezinin zaten burada bulunduğu, Erzurum Askerî İdadisi'nin tamir ve düzenlemesine tahsis edilmiş 142 bin kuruşluk miktara yapılacak eklemeye Erzincan'a mükemmel bir bina yapılabileceği gibi gerekçelerle destekleyerek Erzurum Askerî İdadisi'nin Erzincan'a taşınması talebini 4 Mart 1890'da İstanbul'a iletmişlerdir²⁴.

Erkan-ı Harbiye-i Umumiye'nin ilamından anlaşıldığına göre talep, Erzurum'daki okulun taşınması şeklinde değil, Erzincan'a da bir Askerî İdadi açılması şeklinde ve ancak 18 Haziran 1895'te kabul görmüştür²⁵. Söz konusu kabulden sonra okulun resmi açılışının ne zaman yapıldığına dair bir kayda ulaşılamamıştır. Fakat MSB Lodumlu Arşivi'nde

²³ Uğur Ünal, Sultan Abdülaziz Devri Osmanlı Kara Ordusu (1861-1876), Genelkurmay ATASE Yayınları, Genelkurmay Basımevi, Ankara, 2008, s. 168.

²⁴ Osmanlı Döneminde....., s. 224-225.

²⁵ A.g.e., s. 226-227.

bulunan bir subay künye defterinden anlaşıldığına göre, 1898 yılında okul faaliyetini sürdürmektedir. Aşağıda, bahsi geçen defterde bulunan okul personel kayıtları verilmiştir.

Tablo-6

Erzincan Askerî İdadisi 1898-1904 Yılları Personel Kadrosu

GÖREVİ	SINIF-RÜTBE	ADI	BABA ADI	MEMLEKETİ	DUHÛLÜ	NASBI
Müdür	Piyade Binbaşı	Muhiddin	Mahmud	Bursa	1294	2 K.evvel 1321
Müdür	Piyade Binbaşı	Mehmed Emin	Ali	Selimiye	1305	14 Nisan 1327
Müdür	Piyade Yüzbaşı	Mehmed Salih	Mustafa	Erzurum	1308	8 Ağustos 1324
Müdür	Piyade Yüzbaşı	Asım	İsmail	Bosna	1313	9 Temmuz 1324
Müdür	Piyade Binbaşı	Süleyman	Şevki	Trabzon	1304	14 Nisan 1327
Lisan Mu.	Piyade Binbaşı	Arif	Abdurrahman	İstanbul	1305	14 Nisan 1327
Fransızca Mu.	Piyade Binbaşı	Süleyman	Şevki	Trabzon	1304	14 Nisan 1327
Jimnastik Mu.	Yüzbaşı Vekili	Mustafa Hıfzı	Said	İstanbul	1312	30 Mart 1325
Coğrafya Kozmografya Mu.	Topçu Yüzbaşı	Nihat	Tevfik	Diyarbakır	1312	19 Temmuz 1323
Osmanlıca Mu.	Süvari Yüzbaşı	Fetullah	Halid	Harput	1308	31 Mart 1326
Tarih Mu.	Piyade Yüzbaşı	Osman	Hacı Mehmed	Sivas	1314	14 Nisan 1327
Fransızca Mu.	Piyade Yüzbaşı	Hüseyin	Emin	Galata	1313	30 Mart 1326
Riyaziye Mu.	Piyade Yüzbaşı	Mehmed Münir	Tevfik	Erzincan	1317	16 T.sani 1330

Lisan Mu.	Piyade Kd.Yüzbaşı	İbrahim Halil	Ahmed	Harput	1309	28 Haziran 1321
Md.Yrd.	Piyade Yüzbaşı	Ali	Dursun	Erzurum	1306	26 Mart 1319
Fransızca Mu.	Süvari Yüzbaşı	Mehmed	Musa	Tokat	1305	25 Eylül 1321
Cebir ve Müsellesat	Piyade Üsteğmen	İbrahim Hakkı	Emrullah	Sivas	1318	18 Ağustos 1326
Hendese ve Makina	Piyade Üsteğmen	Mehmed Mesud	İbrahim	Diyarbakır	1319	27 Haziran 1325
Fransızca Mu.	Topçu Üsteğmen	Mehmed Vecihi	Ömer	Harput	1316	27 T.evvel 1324
Riyaziye Mu.	Piyade Üsteğmen	Ali	Zülfikar	Harput	1318	18 Ağustos 1326
Dahiliye Zabiti	Piyade Yüzbaşı	Mehmed Salih	Mustafa	Erzurum	1308	08 Ağustos 1324
Dahiliye Zabiti	Süvari Yüzbaşı	Süleyman Sırrı	Ahmed	Erzincan	1308	08 K.sâni 1323
Dahiliye Zabiti	Piyade Üsteğmen	Salim	Osman	Erzurum	1316	27 Haziran 1325
Dahiliye Zabiti	Piyade Üsteğmen	Nezir	Süleyman	Bitlis	1318	29 Haziran 1324
Dahiliye Zabiti	Topçu Üsteğmen	Mehmed Vecihi	Ömer	Harput	1316	27 T.evvel 1324
Dahiliye Zabiti	Piyade Üsteğmen	Mehmed	Ahmed	Cezayir	1322	16 T.sani 1330

Dahiliye Zabiti	Piyade Üsteğmen	Bekir	Süleyman	Sivas	1317	12 Eylül 1325
Dahiliye Zabiti	Yüzbaşı	Mustafa	Ahmed	Diyarbakır	1316	02 Mart 1326
Dahiliye Zabiti	Piyade Teğmen	Ahmed Fevzi	Hacı Ferhad	Manastır	1323	29 Mart 1326

Kaynak: MSB Arşivi, Harbiye Nezareti Mekteb-i Askeriye Subay Künye Defteri, Defter No: 424, Sayfa No: 351.

Uzun süren savaşlar sırasında kapanan ortaokul ve lise kısımları, İstiklal Savaşı'ndan sonra tekrar açılmıştır. Bu durum 1927'ye kadar devam etmiş ve bu tarihte Erzincan Askerî Lisesi ekonomik sıkıntılar nedeniyle kapatılmıştır. Öğrencilerden mezun düzeyde olanlar Harbiye Mektebine, diğerleri ise Kuleli Askerî Lisesine gönderilmişlerdir. Okulun ortaokul kısmı ise devam etmiştir²⁶.

Erzincan Askerî Lisesi, Erzincan'da Rus işgalinden sonra yanan Hamidiye Kışlasının yeni binalarında, binaların 18' inci Kolordu birlikleri tarafından tahliye edilmesinden sonra 29 Mayıs 1955 yılında üçüncü kez açılmıştır. Yeni öğretim ve yönetim kadrosuyla Orta 1'inci sınıf ve Lise 1'inci sınıf olarak, 1955–1956 Eğitim-Öğretim Yılı'na başlamıştır. Ortaokula alınan öğrenciler okula sınavsız girmiş, Erzurum'da bulunan *Mareşal Çakmak Asker Hastanesi*'nden alına “sağlam” raporu yeterli olmuştur²⁷.

Bu dönemde, askerî okul olarak inşa edilen binanın hizmete girmesinin yanı sıra, 1956–1957 Eğitim-Öğretim Yılı'nda, Topçu Alayı'nın kullandığı A blok, okula devredilmiş, bu binalarda sinema ve konferans salonları açılmıştır. Ayrıca barakalarda yemekhaneler kurulmuştur. 1958'de ortaokul ve lise kısımları ilk mezunlarını vermişlerdir. Aynı yıl okulun orta kısmı kapatılarak orta 2'nci ve 3'üncü sınıfa geçen öğrenciler, 1959'da açılan İstanbul Selimiye Askerî Ortaokuluna nakledilmişlerdir. 1960–1962 Eğitim-Öğretim Yılı'nda, lağvedilmiş bulunan Bursa Işıklar Askerî Lisesinin öğrencileri, Kuleli ve Erzincan Askerî Lisesine nakledilmiştir²⁸.

Erzincan Askerî Lisesi, 1965–66 Eğitim-Öğretim Yılı sonunda, 8 Ağustos 1966 tarihinde, askerî eğitim tarihimizdeki görevini noktalamıştır. 19 Eylül 1966 tarihinde okul kapatılarak, 1'inci ve 2'nci sınıf öğrencileri önce Kuleli, daha sonra da Işıklar Askerî Lisesine gönderilmiştir. Okulun kapanması daha önce planlandığından, 1965-1966 ders yılında okula öğrenci alınmamıştır. Okul binası da 1967 yılında, 28 yıl sonra Erzurum'dan Erzincan'a dönen 3'üncü Ordu Karargâhına tahsis edilmiştir²⁹.

Erzincan Askerî Lisesi, sosyal ve kültürel etkinlikler açısından şehirde lokomotif görevi görmüş, öğrenciler gerek okulun olanaklarından, gerek orduevinin olanaklarından ve gerekse Erzincan Lisesinin (sivil) olanaklarından yararlanabilmişler, böylece şehrin sosyo-kültürel yaşantısına önemli katkılarda bulunmuşlardır.

²⁶ Akansel, a.g.e., s. 94.

²⁷ Erol Kaya, Şehre Tanıklık Edenler – Erzincan- Sözlü Tarih Çalışması, C.1, Pasifik Ofset, İstanbul, 2012, s. 11. (Eski Belediye Başkanı Adnan Ercan ile yapılan mülakat)

²⁸ Erzincan Askerî Lisesi'nden Feyz Alan Komutanlar ve Ünlüler Albümü, Maltepe Askerî Lisesi Matbaası, İzmir, 2009, s. 4.

²⁹ A.g.e., s. 5.

Okulda Kültür-Edebiyat, Temsil, Fotoğrafçılık, Resim ve Heykel, Kitaplık, Karikatür, Havacılık, Marangozluk, Folklor ve Müzik, Jimnastik ve Boru-Trampet Kolları kurulmuştur. Özellikle Temsil Kolu öğrencilerinin ve okul müzik gruplarının (caz, halk müziği, sanat müziği) verdiği temsil ve konserler, il çapında ilgi görmüş ve büyük takdir toplamıştır.

1963–1964 yılları arasında futbol, basketbol, voleybol ve güreş takımları, liseler arası müsabakalarda şampiyonluğu kimseye kaptırmadığı gibi, bölgede yapılan Mohaç Kır Koşusu, Ajanlık Koşusu, Federasyon Koşusu birinciliklerini de kazanmıştır. Okulun resmi bayramlarda ve özel günlerde hazırlanmış olduğu gösteriler, ilde büyük bir beğeni ile izlenmiştir³⁰.

³⁰ A.g.e., s. 6-7.

SONUÇ

Osmanlı Devleti'nin son dönemlerinde 4. Ordu'ya, II. Meşrutiyet Dönemi'nde de 1910'dan itibaren 3. Ordu'ya ev sahipliği yapan ve Cumhuriyet döneminde de bu ev sahipliğini sürdüren Erzincan, söz konusu ev sahipliğine paralel olarak, ordunun komuta kadrosunu yetiştiren okulların açıldığı bir merkez olagelmıştır.

Öyle ki, Erzincan'da hem askerî ortaöğretim kurumları sayılabilecek idadi ve rüşdiye hem de yükseköğretim kurulu denebilecek Harbiye'nin açıldığı görülmektedir. 1884 yılında Erzincan Askerî Rüşdiyesi ile başlayan süreç, daha sonra Erzincan Askerî İdadisi ve Erzincan Mekteb-i Harbiyesi ile devam etmiş, 1. Dünya Savaşı ve Millî Mücadele döneminde kısmen kesintiye uğrasa da Cumhuriyet döneminde askerî ortaokul ve lise olarak sürmüştür, son olarak 1955'te açılan Erzincan Askerî Lisesi'nin 1966'da kapatılmasıyla sona ermiştir.

Anılan dönemde Erzincan ve çevresinde özellikle ortaöğretime yönelik okulların çok fazla olmadığı göz önünde bulundurulursa, Erzincan'da açılan askerî okulların, bölge halkının gözünde ne denli öneme sahip olduğu daha iyi anlaşılabilir. Erzincan'da kurulan bu okullar, çocuklarını okutmak isteyen fakat köylerinden, kasabalarından, ilçelerinden çok da uzaklara gönderme olanağı bulunmayan aileler için bulunmaz bir fırsat olmuş, bölge gençlerine istihdam olanağı sağlandığı gibi, şehrin sosyo-kültürel ve sosyo-ekonomik yaşantısına da önemli katkı yapmıştır. Ayrıca söz konusu okullarda yetişen birçok öğrenci, Türk Silahlı Kuvvetleri'nde önemli rütbelere ve görevlere gelmişlerdir.

KAYNAKÇA

Arşiv Belgeleri

B.O.A., İ.DH., Yer No: 901-71630, Tarih: H. 13.01.1301 (Erzincan'da inşa edilen rüşdiye-i askeriye'nin yapımında hizmeti görülen Rum Braşko'ya nişan verilmesi).

BOA, Yer No: 3434-257507, Tarih: 21.10.1326 (Erzincan Mekteb-i Harbiyesini Bitiren Piyade ve Süvari Zabitanı)

MSB Arşivi, Harbiye Nezareti Mekteb-i Askeriye Subay Künye Defteri, Defter No: 424, Sayfa No: 351.

Kara Harp Okulu Arşivi, Künye Defteri, Defter No: 28 (Osmanlı İmparatorluğu'ndaki Askerî Okulların Tamamında görev Yapan Komutan ve Öğretmenlere Ait Künye Kayıtları)

Kara Harp Okulu Arşivi, Künye Defteri, Defter No: 36 (Umum Mekâtib-i Askeriye'deki İdareci ve Öğretmenler)

Resmî Yayınlar

Salnâme-i Askerî, Mekteb-i Harbiye-i Şâhane Matbaası, İstanbul, 1890/1308-1891/1309-1893/1311-1895/1313-1326/1908.

Salnâme-i Devlet-i Aliyye-i Osmaniye, İstanbul, 1294 (H.).

Salnâme-i Nezaret-i Maarif-i Umumiye, Matbaa-i Âmire, İstanbul, 1893/1311.

Kitap ve Makaleler

Aksüt Ali Kemali, **Erzincan**, Resimli Ay Matbaası, İstanbul, 1932.

Akansel İ.Hakkı, **Eski Erzincan'da Tarihi Kışla ve Askeri Yapılar**, Ermat Ofset, Erzincan, 1999.

Ergin Osman, **Türkiye Maarif Tarihi**, C.1-2, Eser Matbaası, İstanbul, 1977.

Erzincan Askerî Lisesi'nden Feyz Alan Komutanlar ve Ünlüler Albümü, Maltepe Askerî Lisesi Matbaası, İzmir, 2009.

Güler Ali- Suat Akgül, **Türk Tarihinde Harbiye**, KHO Basımevi, Ankara, 1999.

Kaya Erol, **Şehre Tanıklık Edenler – Erzincan- Sözlü Tarih Çalışması**, C.1, Pasifik Ofset, İstanbul, 2012. **Kuleli Askeri Lisesi Tarihi**, Kuleli As. Lis. Matbaası, İstanbul, 1985.

Kurtcephe İsrail -Mustafa Balcıoğlu, **Kara Harp Okulu Tarihi**, KHO Matbaası , Ankara, 1991.

Mehmed Esad, **Mirat-ı Mekteb-i Harbiye**, İstanbul, 1310.

Osmanlı Döneminde Askeri Okullarda Eğitim, MSB Yay., Ankara, 2000. **Türk Ansiklopedisi**, “Harp Okulu” maddesi, C:18, s. 479.

Ünal Tahsin, “Harp Okulu Tarihi”, **Belgelerle Türk Tarihi Dergisi**, S:8, s. 21.

Ünal Uğur, **Sultan Abdülaziz Devri Osmanlı Kara Ordusu (1861-1876)**, Genelkurmay ATASE Yayınları, Genelkurmay Basımevi, Ankara, 2008.

ERZİNCAN SANCAĞINDA UZUN HASAN KANUNLARININ OSMANLI KANUNLARIYLA İKAMESİ

Arif SARI¹

Erzincan ve havalisinin Osmanlı idaresine girmesi Yavuz Selim'in Safevîlere karşı kazandığı Çaldıran Muharebesi'nin neticelerindedir. Erzincan ve Bayburd anılan muharebe sonrasında beylerbeylik haline getirilmiş; Canik, Karahisar-ı Şarkî, Trabzon ve Kığı bu eyalete bağlanmıştır. 1514'te Bıyıklı Mehmet Paşa'ya verilen Erzincan beylerbeyliği vazifesi onun 1515 yılında Diyarbekir'in fethiyle görevlendirilmesi üzerine Mirza Mehmed Bey'e tevdi edilmiştir.² Coğrafi ve jeopolitik öneminin yanında bilhassa Safevîlerden gelebilecek saldırılara karşı şehri muhafaza edebilecek muhkem bir kaleye sahip olması nedeniyle eyaletin merkez sancağı Kemah olarak seçilmiştir.³ Erzincan eyaleti ilk tesis edildiği idari yapıda varlığını sürdürmemiş; eyalete bağlı sancaklar bazen Diyarbekir ve bazen Rum-ı Hadis eyaletine bağlanmıştır. 1535'te Erzurum eyaleti teşkil edilince Erzincan sancak statüsüyle bu eyalete tabi kılınmıştır.⁴

Erzincan'ın Osmanlı hâkimiyetine alınmasını müteakip bölgenin ilk tahriri 1516 yılında tamamlanmıştır. İlk sayım neticelerini havi bu defter Erzincan-Bayburd vilayeti adı altında Erzincan, Kemah ve Bayburd tahririni ihtiva etmekte olup defterde her üç vilayet için birer kanunname yer almaktadır. Bu kanunnamelerin ortak özelliği ise Uzun Hasan Bey kanunlarından iktibas edilmiş olmalarıdır.⁵

Osmanlı sancak kanunnamelerinde Uzun Hasan kanunlarının etkili olduğu sancaklar Erzincan, Kemah ve Bayburd ile sınırlı değildir. Akkoyunlu hâkimiyetinde kalmış ve sonradan Osmanlı topraklarına katılmış bölgelerin hemen hepsinin mahalli kanunlarında Akkoyunlu izleri görülmektedir. Erzurum, Erzincan, Tercan, Bayburd, Kemah Urfa, Mardin, Diyarbakır, Hani, Tercil, Sincar, Berriyecik, Nusaybin, Siverek, Çermik, Ergani, Çüngüş, Harput, Ebu Tahir, Arabgir, Kığı, Çemişkezek, Dekuk, Ruha sancak kanunlarında ya doğrudan Hasan Padişah kanunlarına dayandığına dair atıflar yer almakta yahut hükümlerinden bazılarının Akkoyunlu kanunlarından alındığı tespit edilebilmektedir.

Uzun Hasan Bey'in kanunları Anadolu dışında Irak, İran ve Azerbaycan topraklarında da Akkoyunluların halefi olan devletlerde uzun süre meri olmuştur. Nitekim Safevîler bu kanunların bilhassa ceza hukukuna dair kısımlarını neredeyse hiçbir değişikliğe ihtiyaç duymaksızın uygulamaya devam etmişlerdir. İranlı tarihçilerin "*Düstur-ı Hasan Padişah*" veya "*Kanun-ı Hasan Padişah*" olarak adlandırdıkları bu kanunlar Şah Tahmasb devrinden itibaren tedricen değişmeye başlamıştır.⁶

¹ Doç.Dr. Milli Savunma Üniversitesi Kara Harp Okulu, Tarih Bölümü Öğretim Üyesi

² Nejat Göyünç, "Diyarbakır", *TDV İslâm Ansiklopedisi*, C.9, s.465-466.

³ İsmet Miroğlu, *Kemah Sancağı ve Erzincan Kazası*, TTK. Yay, Ankara 1990, s.17 vd.

⁴ İsmet Miroğlu, *Kemah Sancağı*, s.19.

⁵ BOA, *Tahrir Defteri*, nr.60.

⁶ Vladimir Minorsky, "Akkoyunlular ve Toprak Reformu", çev. Cüneyt Kanat, *Belleten*, (1999), C.LXII, S.235, s.864.

Uzun Hasan Yasalarının Osmanlı Kanunlarındaki Yeri

Osmanlı Devleti'nde yeni fethedilen memleketlerde fethi müteakip tahrirler yapılır ve tespitler muntazam defterlere kaydedilirdi. Tahrir, yalnızca gelir kaynaklarının tespitine matuf olmayıp aynı zamanda o bölgeye ait zirai örf ve adetler ile vergi hususiyetlerinin de tespitini amaçlardı. Tahrir sırasında her mıntıkaya ait iktisadi nizam ve vergi hususiyetleri ayrı bir kanunname halinde bölgeye mahsus defterlerin başına kaydedilirdi. Tahrir eminleri Osmanlı fethinden önceki cari uygulamaları bir taraftan bölgenin ileri gelenlerinden aldıkları bilgilerle tespit ederlerken bir taraftan da önceki devletin yazılı kaynaklarına müracaat ederlerdi. Yazılı kaynaklar doğrudan kanun metinleri olabileceği gibi hükümet tarafından hak sahiplerine verilen beratlar da olabilirdi. Osmanlı Anadolu'sunun Doğu vilayetlerine mahsus tahrir defterlerinde mukayyet Uzun Hasan Bey Kanunları da bu şekilde derlenmiş olmalıdır. Benzer biçimde Dulkadirli Vilayeti'nde Osmanlı fethinden önce hâkim olan Alaüddevle Bey Kanunlarının Dulkadirli zamanına ait tahrir kayıtlarından, Şahsuvaroğlu Ali Bey ve Alaüddevle Bey tarafından verilen beratlardan derlendiği Maraş ve Bozok tahrir defterindeki derkenarlardan anlaşılmaktadır. Ancak Dulkadirli Beyliği'ndeki ceza hukukuna dair elimizde kanunname metni bulunurken Uzun Hasan Kanunlarında bu kısım eksiktir. Bunun sebebi ihtimalen Doğu vilayetlerinin doğrudan Akkoyunlulardan değil Safevîlerden alınması, Safevî hâkimiyeti zamanında artık Akkoyunlu ceza kanunlarının uygulamadan kaldırılmış olmasıdır.

Müslüman Türk devletlerinden hatta gayrimüslim devletlerden ilhak edilen ülkelerde bazen eski kanunların hiç değiştirilmeden aynen ve eski isimleriyle muhafaza ve tatbik edilmesi Osmanlı Devleti'nin fetih ve istimalet politikasının neticelerindedir. Böylece Osmanlı arazi ve vergi hukuku müstakil biçimde ortaya çıkmamış, fethedilen toprakların eski hâkimi devletlerin uygulamalarından istifadeyle gelişmiştir. Bu durum aynı zamanda Osmanlı hukukunun farklı hukuk normlarından da beslenmesine ve gelişmesine imkân sağlamıştır. Anadolu coğrafyası söz konusu olduğunda Bizans, Türk İslam beylik ve devletlerinin anılan sahada nizam ve uygulamalarının Osmanlı arazi ve vergi hukuku içerisinde kendisine yer bulması tabidir. Dulkadirli Beyliği'nden geçen Maraş ve Bozok havalisinde Alaüddevle Bey Kanunları, Memluklerden geçen Adana, Üzeyir, İskenderun ve Suriye'nin kuzeyindeki topraklarda Kayıtbay Kanunları ve Doğu ve Güney Doğu Anadolu vilayetlerinde ise Uzun Hasan Kanunlarının Osmanlı mahalli kanunlarını etkilediği bizatihi kanunnamelerde isimleri beyan edilerek gösterilmektedir.

Doğu Anadolu vilayetlerinin fethinden sonra Osmanlı merkezi hükümetinin bölgede cari Uzun Hasan Kanunlarını derhal ilga etmeyerek yürürlükte bırakmasının gerekçesini Ahmet Akgündüz özetle şöyle açıklamaktadır: “Sünni bir İslam devleti olarak Akkoyunlu Devleti'nde Uzun Hasan Bey, Şer'i hukukun ulu'l-emr'e tanıdığı salahiyeti kullanarak örfi kanunlar vaz etmiştir. Halk arasında da Şeri hukuka uygun tedvin edildiği kanaati hâsıl olduğundan onun kanunlarına uyulmasında tereddüt gösterilmemiş, yine bir Sünni İslam devleti olan Osmanlılar da bu kanunları ilgaya gerek duymamıştır”.⁷ Bu izahat Osmanlı kanunlarının Şer'i hukuka uygunluğu bahsi için bir dereceye kadar makul görünse de esasen gerekçeyi var olan hukuk kurallarının Osmanlı Devleti'nin beklediği fayda ve zarar dengesine uygunluğunda

⁷ Ahmet Akgündüz, *Osmanlı Kanunnameleri ve Hukuku Tahlihi*, Fey Yayınları, İstanbul 1990, c.III, s.216.

aramak gerekir. Nitekim Hasan Padişah Kanunlarında araziye müteallik hükümlerin derhal ilga edilerek yerine Osmanlı nizamının ikamesi bu sebeptir. Zira Osmanlı Devleti'nde XVI. yüzyıl itibariyle mütekâmil hale gelen tımar sistemi ve buna bağlı olarak arazi üretim vergilendirme biçimi, Doğu Anadolu'da cari olan arazi sisteminden daha gelişmişti.

Öte yandan Uzun Hasan kanunlarının bütünüyle kaldırılmayarak bırakılmasını yalnızca şer'i hukuka uygun olma gerekçesiyle açıklamanın da bazı eksik yönleri vardır. Çünkü arazi uygulamalarının tamamı kaynağını yalnızca İslami kaidelerden almamışlardır; Roma-Bizans döneminde türeyen mahalli uygulamaların bir bileşimi bu kanunnamelerde yer bulmuştur. Öyleyse devlet açısından ihtiyaç duyulan gelir toplanabildiği sürece, daha önce uygulanmış sistemi değiştirmenin anlamı yoktur. Gerek olduğu takdirde değişen şartlar çerçevesinde duruma uygun yeni ilke ve uygulamalar konulmuştur. Osmanlı merkezi hükümeti açısından bölgede arazinin sağlıklı işlenmesinde ve buna dair vergilerin mahsup edilebilmesinde yaşanan sıkıntılar Uzun Hasan Kanunlarının araziye müteallik kısmının değiştirilmesine gerekçe olmuştur.

Osmanlı kanunlarının fethedilen bölgelerde derhal uygulanmayarak tedricen bir geçiş benimsenmesi yalnızca Müslüman devletlerden ilhak edilen veya ahali Müslüman olan bölgelerde benimsenen bir yöntem değildir. Osmanlılar, Balkanlarda da aynı usulü kabul etmişlerdir. Kimi zaman mer'i vergiler ref' edilmiş görüle de bazen bunlar isim ve şekil değiştirerek varlığını sürdürmüş esasen eski kanunun uygulanmasına devam edilmiştir. Nitekim İşkodra ve Karadağ'ın fethi XV. yüzyılın hemen başında gerçekleşmesine rağmen XVI. yüzyılın sonlarında dahi eski kanuna uygun yahut evrilmiş şekilde önceki vergi nizamı varlığını korumuştur. 1570 ve 1580 tarihli İşkodra kanunnamelerinde Venedik döneminde uygulanan Filorici sisteminin geçerli olduğu görülür. Bu kanuna göre Filoriciler sadece hınta, hinne ve nal-baha vergilerini vermekteydi. Hınta aslında Venediklilerin topladıkları mod; Hinne vergisi dukat/duhan vergisinin Osmanlı Devleti'nde karşılığıydı. Nal-baha vergisi ise Slav kökenli obrok vergisi mukabiliydi.⁸

Akkoyunlulardan Osmanlılara intikal eden Doğu Anadolu topraklarında Uzun Hasan kanunlarından kalan, bölgedeki zirai üretim dışındaki bac ve tamga vergisinin uzun süre alınmaya devam edilmesi de, Balkanlardaki uygulamaya benzer şekilde kanunların fayda zarar dengesi gözetilerek yürürlüğe konulup kaldırıldığına göstergelerindendir. Bac ve tamga vergilerin miktar ve alınış biçimlerinde derhal bir değişikliğe gidilmemesi bölgenin ticari durumuyla yakından ilgilidir.⁹ Zira Doğu vilayetleri İran, Suriye ve Anadolu arasında mühim uluslararası transit ticaretin canlı olarak sürdüğü neticede önemli miktarda ticari verginin tahsil edildiği yerlerdi. Bu ticari vergilerin sonraki dönemlerde de alınmaya devam edilmesi esasen Erzincan havalisinin ticari canlılığı ve buna mukabil ticari vergi gelirlerinin yüksek olmasıyla açıklanabilir. XIV. yüzyıl başlarında Anadolu'ya gelen ve Anadolu şehirleri hakkında önemli bilgiler veren İbn Battûta, Erzincan'ı mamur ve zengin bir şehir

⁸ Dritan Egro, "Osmanlı Sancak Kanunnamelerine Göre İşkodra Bölgesinin Osmanlı Hâkimiyetine Geçiş Konusunda Bazı Gözlemler (XV-XVI. Yüzyılları)", *Osmanlı Coğrafyası Kültürel Mirasının Yönetimi ve Tapu Arşivlerinin Rolü Uluslararası Kongresi, 21-23 Kasım 2012, İstanbul, Bildiriler*, c.2, Ankara 2013, ss.689-694.

⁹ İsmet Miroğlu, "XVI. Yüzyıl Başlarında Erzincan Şehri (1516-1530)", *İstanbul Üniversitesi Edebiyat Fakültesi Tarih Dergisi*, S.28-29, (1974-1975), s.81.

olarak tanıtmıştır.¹⁰ Evliya Çelebi, şehrin mamur ve müreffeh bir belde olduğu anlattıktan sonra ticari canlılığından bahseder. Erzincan'ın Osmanlılar zamanında da mamur olduğu, arşiv kayıtlarından ve vakfiye suretlerinden anlaşılmaktadır.¹¹ Bu itibarla Erzincan'ın zenginliği ve ticari canlılığı dikkate alındığında Akkoyunlu zamanında alınan tamga ve bac vergilerinin yürürlükte kalmasının nedeni hazine gelirlerini korumaktır. Sancakta cari ticarete müteallik bac ve tamga vergilerinde yapılacak değişikliğin uluslararası ticareti olumsuz etkilemesinden imtina edilerek vergi usulünde köklü bir değişikliğe gidilmemiştir. Bu vergiler çok eskiden beri cari olması hasebiyle geniş bir sahada adet olarak kabul edilerek tahsiline devam edilmiştir.

Doğu Anadolu Vilayetlerindeki kanunlarda yer alan ve Hasan Padişah Kanunlarından iktibas edildiği anlaşılan bazı vergiler; şahnelik, resm-i 'ıdiyye, nayibcelik, resm-i ırgadiye, valiyecek, resm-i mevaşi, bayramcek, resm-i mâkiyan, düsturcek, resm-i timurcek, şirecelik, resm-i bevvabi, tütüncük, resm-i merai, kara salgun, resm-i yaylak, divancek, resm-i kitabet ve resm-i alef'dir.

Yukarıda adı geçen divancek haricindeki vergiler bölgenin birçok sancağında uygulanmış olup genel olarak ref' edilenler arasındadır. Resm-i 'ırgadiye ise Osmanlı kanunlarına dâhil edilerek Diyarbakır umumi kanunnamesiyle Osmanlı kanunlarına dercedilmiştir. Bazılarına ref' edilmelerine rağmen 1541 tarihli Çemişkezek kanunnamesinden anlaşılacağı üzere, kadim adetlerin usulsüzce uygulanması şeklinde yaşamaya devam etmişlerdir.

Bu vergilerin muhteviyatı bölge kanunlarında detaylı olarak izah edilmemektedir. Ancak Maraş ve Bozok sancaklarında Dulkadirli Beyliği döneminden kalan Alaüddevle Bey Kanunlarında da ad veya içerik bakımından benzer vergiler bulunması bunları Türkmen devlet geleneklerinden beslendiğini göstermektedir. Hasan Padişah kanunlarında yer alan divancek ve naibcek vergisi, Alaüddevle kanunlarında divanbeylik ve naibcelik olarak kaydedilmiştir. Dulkadir Beyliği döneminde alınan ve birbiriyle alakalı olan divanbeylik, naibcelik ve bulasılık, suçu sabit olan bir kimsenin cürmüne karşılık bedeller haricinde ödediği kısımdı. 1555 tarihli Bozok kanunnamesine göre bir mücrimden cerime alındıktan sonra bunun %10'u kadar nayibcelik, %5'i kadar da ayrı ayrı bulasılık ve divanbeylik ödemesi gerekirdi. Akkoyunlu uygulaması olan bayramcek, Dulkadirli tarafından da alınmakta olup bayramlık adıyla her bayram her sürüden bir koyun alınarak yerel idarecinin gelirleri arasına sokulmaktaydı. Resm-i nevrüziye ve bayramcek adlarıyla da bilinen resm-i 'ıdiye köylerden ve göçer aşiretlerden alınırdı. Tütüncük, tütün veya duhan resmi olarak Osmanlı Anadolu'sunda bilhassa göçerlerin yoğun bulunduğu bölgelerde varlığını korudu. Resm-i ırgadiye ise Dulkadirli vilayetinde resm-i abdiyye olarak kaydedilmiş, bir kısım aşiretlerden oymakbaşına 25'er akçe olarak alınmıştır. Uzun Hasan Kanunlarında yer alan Kara Salgun'un benzeri de yine Salgun-u Sagır ve Salgun-ı Kibar adıyla yerel idarecilerin has ve zeametlerine karşılık gelen bir vergi olarak Dulkadirli Beyliği'nde tahsil edilen vergilerdendi.¹²

¹⁰ İbn Battûta Tancî, *İbn Battûta Seyahatnâmesi*, çev. A.Sait Aykut, Yapı Kredi Yay, İstanbul 2005, s. 287.

¹¹ Mehmet İnbaşı, "Erzincan Kazası (1642 Tarihli Avâız Defterine Göre)", *A.Ü. Türkiyat Araştırmaları Enstitüsü Dergisi*, (2009), S.41, ss.189-214.

¹² Arif Sarı, *XVI. Yüzyılda Dulkadirli Türkmenleri*, TTK Yay., Ankara 2018, s.74-92.

Hasan Padişah Kanunlarının İlgası

Hasan Padişah Kanunlarından umumi ve tek bir Osmanlı kanununa geçilmesinin bölgenin fethinden yaklaşık 30 yıl gerçekleşmiştir. 1540 tarihli Diyarbakır tahrir defterinin başında yer alan Kanunname eyalet dâhilinde geçerli kılınarak bir bakıma Doğu vilayetlerinde uygulama birliğine gidilmeye çalışılmıştır. Bölge kanunnamelerinde mahalli özellik arz eden, vergi türlerinden bazıları fetih sonrasında ya da umumi Diyarbakır kanunnamesine doğru dönüşüm sürecinde ref edilmiştir. Ancak burada dikkate değer olan husus bazı sancaklarda halka zulüm gerekçesiyle diye ref edilen bazı hükümlerin komşu sancaklarda uygulanmaya devam edilmiş olmasıdır. Örneğin, Erzurum bölgesinde halkın Hasan Padişah kanunlarını ağır görüp Osmanlı kanunu istemesi üzerine değişikliğe gidilmiş iken, Diyarbakır bölgesinin pek çok yerinde Akkoyunlu kanunları geçerliliğini korumuştur. Genel olarak bakıldığında bu durumun karmakarışık bir yapı arz ettiği, bir yerde zulüm olanın başka bir yerde memnuniyet belirtisi olarak devam ettiği görülmektedir. Ancak kanunların ref edilişleri veya meri olmaya devamları, Osmanlı Devleti'nin fetih-tahrir-sancak kanunnamesi tecrübelerindeki pratik ve pragmatik usulleriyle anlaşılabilmektedir.¹³

Kanuni döneminde düzenlenen sancak kanunnamelerinde artık Hasan Padişah kanunlarına atıflar pek yapılmaz ve ondan iktibas edilen uygulama olduğuna dair izahatlar da verilmez. Ancak bazı vergilerin isim ve şekil değiştirmekle birlikte Akkoyunlu devri uygulamalarına dayandığı anlaşılmaktadır. Esasen kanunname metninde geçmeyen ancak bölgenin mufassal tahrirlerinde bazı köy, mezra veya aşiretlerden tahsil edilen vergiler bizatihi Akkoyunlu uygulamalarının devamıdır.

¹³ Uzun Hasan Kanunlarının Osmanlı sancak kanunları içerisindeki yeri hususunda bkz. Ahmet Özcan, "Uzun Hasan Kanunları ve Osmanlı Dönemine Yansımaları", *OTAM*, Sayı 29, Bahar 2011, s.173-192.

Sonuç

Osmanlı Devleti fethedilen bölgelerde eskiden beri cari olan kanunları derhal kaldırmayarak bir bakıma bölge ahalisinin yeni idareye ısındırmaya gayret etmiştir. Genel olarak istimalet politikasının uzantısı olarak değerlendirilebilecek olan bu usül tedrici geçişi hedefleyerek, halkın yeni hükümete karşı reddedici bir tavra bürünmesini engellerken diğer taraftan –hükümet otoritesinin sorunsuz tesisini temin etmektedir.

Öte yandan geleneksel üretim ve vergi usulüne müdahale edilme durumunda, cari hukuka göre ödenen vergilerin hafifletilmesi yahut kaldırılması mali açıdan hazineye zarar vereceğinden tercih edilmemiştir. Bu nevi uygulamalar ancak önceki hükümetler zamanında alınan vergilerin ahali için zulme dönüşmesi durumlarında tercih edilmiştir. Bu itibarla mahalli kanunlarda hızla bir geçişin olmaması en azından vergilerin önceki devirlerde olduğu miktarın altına inmesine mani olmak gayesine matuftur.

Tedrici değişimin nihai amacı imparatorluk içerisinde yeknesak bir hukuk tesis edebilme arzusudur. Bu amaç merkezi devletlerin amaçları arasında yer almaktadır. Osmanlı sancak kanunlarında diğer Anadolu beylikleri ile sair İslam devletlerinden beslendiği görülmektedir. Bu ise Türk tarihinde idari gücün nizam koyma yetisi bakımından kıymete değer olmakla birlikte Türk hukuk Tarihi'nin bütünlüğü ve gelişmesi bakımından kıymetli bir veridir.

KAYNAKLAR

- Ahmet Akgündüz, *Osmanlı Kanunnameleri ve Hukuku Tahlili*, c.III. Fey Yayınları, İstanbul 1990.
- Ahmet Özcan, “Uzun Hasan Kanunları ve Osmanlı Dönemine Yansımaları”, *OTAM*, Sayı 29, Bahar 2011, s.173-192.
- Arif Sarı, *XVI. Yüzyılda Dulkadirli Türkmenleri*, TTK Yay, Ankara 2018.
- BOA, *Tahrir Defteri*, nr.60
- Dritan Egro, “Osmanlı Sancak Kanunnamelerine Göre İşkodra Bölgesinin Osmanlı Hâkimiyetine Geçiş Konusunda Bazı Gözlemler (XV-XVI. Yüzyılları)”, *Osmanlı Coğrafyası Kültürel Mirasının Yönetimi ve Tapu Arşivlerinin Rolü Uluslararası Kongresi, 21-23 Kasım 2012, İstanbul, Bildiriler*, c.2, Ankara 2013, ss.689-694.
- Mehmet İnbaşı, “Erzincan Kazası (1642 Tarihli Avârız Defterine Göre)”, *A.Ü. Türkiyat Araştırmaları Enstitüsü Dergisi*, (2009), S.41, ss.189-214.
- İbn Battûta Tancî, *İbn Battûta Seyahatnâmesi*, çev. A.Sait Aykut, Yapı Kredi Yay, İstanbul 2005, s. 287.
- İsmet Miroğlu, *Kemah Sancağı ve Erzincan Kazası*, TTK. Yay, Ankara 1990.
- İsmet Miroğlu, “XVI. Yüzyıl Başlarında Erzincan Şehri (1516-1530)”, *İstanbul Üniversitesi Edebiyat Fakültesi Tarih Dergisi*, S.28-29, (1974-1975), s.81.
- Nejat Göyünç, “Diyarbakır”, *TDV İslâm Ansiklopedisi*, C.9, ss.464-469.
- Vladimir Minorsky, “Akkoyunlular ve Toprak Reformu”, çev. Cüneyt Kanat, *Belleten*, (1999), C.LXII, S.235, ss.863-880.

**ERZİNCAN'IN XIX. ASIR DİNÎ-TASAVVUFÎ TARİHİNE DÂİR BİR KAYNAK:
RİSÂLE-İ TERCÜME-İ AHVÂL-İ AŞÇI DEDE-İ NAKŞÎ-MEVLEVÎ**

Halil BALTACI*

Giriş

Aşçı İbrahim Halil Dede'nin şahsi hâtıralarını ve bir nevi biyografisini ihtiva eden *Risâle-i Tercüme-i Ahvâl-i Aşçı Dede-i Nakşî-Mevlevî* adlı eserini günümüz alfabesine aktaran araştırmacılar, eseri oldukça isabetli bir şekilde *Aşçı Dede'nin Hatıraları: Çok Yönlü Bir Süfînin Gözüyle Son Dönem Osmanlı Hayatı* ismiyle neşretmişlerdir.¹ Osmanlı'nın son yüzyılında kaleme alınan bu eseri, sahip olduğu zengin muhtevadan dolayı dönemine tutulmuş bir ayna olarak görmek mümkündür. Müellifinin şahsî hayatına dair mâlûmâtın yanı sıra çeşitli görevler için belli süreler ikamet ettiği İstanbul, Erzurum, Erzincan, Şam ve Edirne şehirlerinde bulunduğu sırada başından geçen olaylara ait hâtıra ve gözlemler esere hâtırat kadar bir seyahatnâme özelliği de kazandırmıştır. Bu hâtıralar sayesinde Aşçı Dede'nin gözünden, yaşadığı dönemin dînî-tasavvufî hayatı, sosyal yaşamı, tarihî, coğrafi, siyasi, ekonomik ve kültürel durumu hakkında fikir edinmek mümkün olmuştur. Bu bağlamda orduda görev yapan sivil bir memurun bakış açısıyla dönemin asker-sivil ilişkilerine ait gözlem ve değerlendirmeler de kayda değerdir. Bu hâtırat aynı zamanda Aşçı Dede'nin bilgi, görgü ve kişilik özelliklerini, özelde Mevlevîlik ve *Mesnevî* bilgisi genelde tasavvufî meselelere vukûfiyetini göstermesi bakımından önemli bir vesika hüviyetindedir.

Bu çalışmada kısaca Aşçı Dede'nin hayatı ve diğer eserlerine değinildikten sonra *Risâle-i Tercüme-i Ahvâl-ı Aşçı Dede-i Nakşî-Mevlevî*'si tanıtılacaktır. Aşçı İbrahim Dede'nin, eserin önemli bir bölümünü oluşturan Erzincan'a dâir intibaları, Erzincan'daki tasavvufî hayata dair izlenimleri, şehrin önemli âlim ve mutasavvıfları, Erzincan halkı ve sosyal hayata dair gözlemlerine kısaca dikkat çekilecektir.

Aşçı İbrahim Dede Hayatı ve Eserleri

Kendi ifadesine göre adı Seyyîd İbrahim Halil ibn Mehmed Ali olup h. 1244/ m. 1828-1829 senesinde İstanbul'da Kandilli semtinde doğmuştur. Kandilli Mahalle Mektebi'nde başlayan eğitimi daha sonra Şehzâdebaşı'ndaki Sıbyan Mektebi'nde devam etmiş, sonrasında Süleymaniye Rüştiyesi'ne kaydolmuştur. Bu okuldaki yakın arkadaşlarından birisi de, meşhur şâir ve devlet adamı Ziya Paşa'dır.² Devlet dairelerine eleman yetiştirmek için bir tür mülkiye mektebi olan Süleymaniye Rüştiyesi'ni tamamlayan Aşçı Dede, Bâbîâlî'yi tercih eden diğer pek çok arkadaşının aksine, Bâb-ı Seraskerî'de "ordular rûznâmçe kaleminde"³ göreve başlamıştır. Orduda göreviyle ilgili

* Doç. Dr., Erzincan Üniversitesi İlahiyat Fakültesi, hbaltaci@erzincan.edu.tr

¹ Aşçı İbrahim Dede, *Aşçı Dede'nin Hatıraları, Çok Yönlü Bir Süfînin Gözüyle Son Dönem Osmanlı Hayatı*, Haz. Mustafa Koç- Eyüp Tanrıverdi, Kitabevi: İstanbul, 2006.

² Aşçı İbrahim Dede, *Aşçı Dede'nin Hatıraları*, s. 181.

³ "Rûznâmçe Farsça'da "günlük" anlamına gelen rûznâmeye küçültme eki ilâvesiyle oluşturulmuştur. Rûznâmeden farklı olarak Osmanlı bürokrasisinde günlük işlemler için tutulan defterlerin genel adı haline gelmiş, ayrıca hazineye bağlı günlük gelir giderlere bakan kalemler için de kullanılmıştır. Resmî bir defter türü olarak rûznâmçe, daha ziyade maliye teşkilâtında hazinedeki işlemlerin gelir ve harcamaların kaydedildiği defterleri ifade eder." Erhan Afyoncu, "Rûznâmçe", *DİA*, İstanbul, 2008, c. XXXV, s. 276.

çeşitli kademelerde hizmet vermiş, önce Dördüncü Ordu (Erzurum-Erzincan), daha sonra da Beşinci (Şam) ve İkinci (Edirne) Ordularda görev yapmıştır.⁴

Aşçı İbrahim Dede'nin küçük yaşlardan itibaren dine özellikle de tasavvufa meyilli olduğu görülmektedir. İstanbul'da Kâdirî, Nakşibendî ve Halvetî şeyhleriyle temas kurduğu ancak Mevlevîlikte karar kıldığı anlaşılmaktadır.⁵ İstanbul'dan ilk yolculuğuna çıkacağı tarihe kadar Kasımpaşa Mevlevîhânesi'ne devam eden Aşçı Dede'nin bu dönemde ilk evliliğini yaptığı ve iki oğlunun dünyaya geldiği anlaşılmaktadır.⁶

Dördüncü Ordu Rûznâmçeciliği göreviyle 1272/1856 yılının başlarında deniz yoluyla önce Trabzon, sonra Erzurum ve nihayet Erzincan'a gelmesi Aşçı Dede'nin hayatının dönüm noktalarından birisi olmuştur. Zira burada tanıma imkânı bulduğu Nakşî-Hâlidî şeyhlerinden Terzi Baba halifesi Mustafa Fehmi Efendi'ye aşk derecesinde ve bir daha kopmayacak kuvvetli bir bağla bağlanmış, zaman içinde kendisinden Hâlidîyye hilafeti için icazet almıştır.⁷ Erzincan'dayken bütün himmetiyle Şeyh Fehmi Efendi'ye teveccüh eden Aşçı Dede'nin, Terzi Baba türbesi yakınlarında inşa edilen dergâhın açılışında misafirlere sunduğu kusursuz yemek hizmetinden dolayı "Aşçı Dede" unvanı aldığı, bundan sonra artık bu isimle anıldığı görülmektedir.⁸

Erzincan'daki görevi sırasında tanıştığı Müşir Derviş Paşa'nın isteği üzerine "rûznâmçecilik" vazifesinden ayrılan Aşçı Dede'nin, önce İstanbul'a daha sonra Derviş Paşa'nın Şam'da bulunan çiftliğini idare etmek amacıyla buraya gittiği anlaşılmaktadır. Ancak çiftlik işinde başarısız olan Dede'nin bir süre sonra yeniden memuriyete döndüğü ve Şam'da kalmaya devam ettiği görülmektedir.⁹ Aşçı Dede, Şam'daki ikameti sırasında bir taraftan Nakşibendîliğin tarikat uygulamalarını yerine getirirken diğer taraftan tasavvufun önemli eserlerini tetkik etmiş, çalışmamıza konu olan risâle dâhil bütün eserlerini burada kaleme almıştır. Onun düzenli olarak ziyaret ettiği mekânlar arasında Muhyiddîn İbnü'l-Arabî ile Mevlânâ Hâlid-i Bağdâdî'nin türbeleri başta gelmektedir.¹⁰

Şam'daki görevi sona erip Edirne'ye tayin edilen Aşçı Dede, burada yeniden Mevlevî kimliğine bürünmüş, bir taraftan Edirne Mevlevîhânesi'ne devam edip sema meşk ederken, diğer yandan Şam'da yazmaya başladığı hatıralarını temize çekmiştir. 1898 senesinde Hac görevini ifâ etmiş, hâtıratın temize çekilme işi tamamlanınca artık görevinin tamamlandığına karar vererek emekli olup İstanbul'a dönmüştür. Aşçı Dede'nin vefat tarihi ve nerede medfun olduğu hakkında henüz bilgi yoktur. Hâtıralarda bahsi geçen son tarih 1906 senesi olduğuna göre bu tarihten sonraki bir vakitte vefat etmiş olmalıdır.¹¹

Aşçı Dede'nin şahsiyetinin oluşmasında tasavvufun mühim bir yeri vardır. Tasavvuf ve tarikatlarla gençlik dönemlerinde başlayan münasebetinin ölüncüye kadar devam ettiği anlaşılmaktadır. Aşk, vecd ve muhabbet ehli, taassuptan uzak müsamahalı kişiliği onun neredeyse bütün tarikatlarla ilişki kurmasına imkân sağlamıştır. Kâdirî ve Halvetî çevreyle bağ kurmakla birlikte onun esas takip ettiği iki önemli tasavvuf yolu Mevlevîlik ve Nakşibendîlik'tir. Aşçı Dede hem *Mesnevî* okuyup semâ meşkededen hem de teveccüh, râbita ve hatm-i hâcegân uygulamalarını yerine getiren bir tasavvufî şahsiyete sahiptir. Onun alıntıladığımız şu sözleri esasında tarikatlara bakış açısı hakkında ipuçları içerir: "*Bir*

⁴ Aşçı İbrahim Dede, *a.g.e.*, s. 183-184.

⁵ Aşçı İbrahim Dede, *a.g.e.*, s. 186-192;

⁶ Aşçı İbrahim Dede, *a.g.e.*, s. 317-321.

⁷ Aşçı İbrahim Dede, *a.g.e.*, s. 424.

⁸ Aşçı İbrahim Dede, *a.g.e.*, s. 493.

⁹ Aşçı İbrahim Dede, *a.g.e.*, s. 529-551.

¹⁰ Aşçı İbrahim Dede, *a.g.e.*, s. 574, 771, 843, 1457.

¹¹ Aşçı İbrahim Dede, *a.g.e.*, s. 1759.

sâlikte dört şey mevcut olmadıkça o sâlik mükemmel olamaz. Birisi âdâb-ı Mevlevî, ikincisi sülûk-i Nakşî, üçüncüsü aşk-ı Kâdirî, dördüncüsü teslim-i Bektâşî."¹²

Tasavvufun önemli konuları ve çeşitli meselelerine vâkıf olduğumu anladığımız Aşçı Dede, okumalarını Türkçe yanında Arapça ve Farsça ile yapmış, Mevlânâ'nın *Mesnevî*'sinden pek çok beyti tercüme ve şerh etmiştir. *Risâle-i Ahvâl*'de; İbnü'l-Arabî'nin *Fütûhâtü'l-Mekkiyye* ile *Fusûsu'l-hikem*'inden iktibaslar, Yazıcıoğlu'nun *Muhammediyye*'sinden bahisler olduğu gibi, İbnü'l-Fârız'ın *Dîvân*'ından alınmış beyitler bulunmaktadır. Elinin altında Sâdi-i Şîrâzî'nin eserlerinin yanı sıra *Dîvân-ı Hâfız* da vardır.

Tercüme-i hâlimden hareket edildiğinde Aşçı Dede'nin alçakgönüllü, aşk ve cezbenin tesirine çabuk kapılan nahif ve kırılğan bir yaratılışa sahip olduğu görülmektedir. Bununla beraber özellikle sevdiği insanların hizmetini görürken okuyucu onun bitmez enerjisi ve pratik zekâsıyla da tanışır. Orta dereceli bir memur olmasına rağmen, gelirinin tersine bir cömertliğe sahip olması ömrünün büyük bölümünde maddi sıkıntılar içinde kalmasına ve yakasını borçtan bir türlü kurtaramamasına sebep olmuştur. Hayatına dair karar alma aşamalarında rüyalara ve rüya tabirlerine verdiği önem, ibadetler ve tarikat uygulamaları konusundaki titizliği onun göze çarpan diğer kişisel özelliklerindedir.

Risâle-i Tercüme-i Ahvâl-i Aşçı Dede-i Nakşî Mevlevî

Aşçı Dede'nin tebliğimize konu olan eserini tanıtmadan önce onun klasik anlamda bir sûfi-müellif olmadığını hatırlatmak gerekir. Kaleme aldığı eserler hakkında hâtrâtında bilgiler veren İbrahim Halil Dede'nin zikredilmesi gereken ilk eseri *Tercümetü'l-fârisiyye fi tefsiri'l-hakkiyye*'sidir. Aşçı Dede bu eserde İsmail Hakkı Bursevî'nin *Rûhu'l-beyân* adlı tefsirinin Farsça bölümlerini Türkçeye tercüme etmiştir. 1886 senesinde Şam'da bulunduğu sırada başlayan tercüme 1889 senesinde tamamlanmıştır. Eserin yazılış amacı ona göre pek kıymetli bu tefsirin Farsça bölümlerinde dile getirilen hakikatlerden Farsça bilmeyenlerin de istifade etmesine imkân sağlamaktır. Tercüme hazırlanırken özellikle Arapça ibarelerin takrîri konusunda Bursalı Hâfız Efendi isimli bir şahıstan yardım alındığı anlaşılmaktadır.¹³ Eserin yazma yegâne müellif nüshası dört cilt hâlinde İstanbul Üniversitesi, Nadir Eserler Bölümü, Türkçe Yazmalar Kısmı'nda 3210-3213 numaralarında kayıtlıdır. Aşçı Dede zikredilen tefsirin Farsça bölümlerini tercüme ettikten sonra bu tercümenin son cildine *Kavâidü'l-Fârisiyye* adıyla bir Farsça dilbilgisi bölümü eklemiştir.¹⁴

Hâtratta kendisine ait *Risâle-i Tercümetü'l-hakâyiki'l-hakikat* adlı bir başka eserden bahsedilmekle birlikte ne yazık ki bu eserin akıbeti hakkında henüz bir bilgi yoktur.

Aşçı Dede'nin eserleri içinde en dikkat çekici olanı tebliğimize konu olan *Risâle-i Tercüme-i Ahvâl-i Dede-i Nakşî Mevlevî*'sidir. Eserin yazılış sebebinin şu ifadelerle anlatır:

“İşte sebab-i ma'nevîsi bu idi, sonra bu zamân-ı sa'âdetten ara yerden sekiz on sene mürur ederek Şâm-ı şerîf'e geldiğimde gönlüme geldi ki pek büyük zevâtı kirâm hazerâtına yetişip pek çok fevkalâde kelâm-ı hakikat ve tarikat istimaıyla neş'eyâb-ı aşk u muhabbet oldum. Ancak ihvân-ı bâ-sefâya bir hizmet olmak üzere böyle sergüzeştim olan ahvâl ile beraber hazerât-ı ehlullâhın kelâmalarını ve ahvâl ve etvâr-ı ulyalarını bildirmek için *Risâle-*

¹² Aşçı İbrahim Dede, *a.g.e.*, s. 433, 959, 1133.

¹³ Aşçı İbrahim Dede, *a.g.e.*, s. 637, 813-814.

¹⁴ Bu eser hakkında, 2007 yılında Esra İpek Turan tarafından İstanbul Üniversitesi Doğu Dilleri ve Edebiyatları Anabilim Dalı Fars Dili ve Edebiyatı Bilim Dalı'nda *Aşçı Dede Halil İbrahim Efendi'nin Fars Dili ve Gramerine Dair Çalışmaları* isimli bir yüksek lisans çalışması yapılmış, eserin ilgili bölümü günümüz alfabesine aktarılmıştır.

i Ahvâl-i Aşçı Dede nâmıyla bir risâle kaleme alınması gönlüme gelmiş ve o veçhile bu risâleye bed'ü mübâşeret olunmuştur.”¹⁵

Aşçı Dede'nin hâtıralarını yazmaya ne zaman başladığı tam olarak bilinmese de: “*Bugün bin üç yüz iki senesi Şa'bân-ı şerîfin yirmi dokuzu (13 Haziran 1885) imiş. Yarın ramazân-ı şerîf diyorlar. Artık bir sene-i kâmile bu risâle ile meşgul olduk.*” ifadelerinden eserin yazımına 1884 yılında başladığı anlaşılmaktadır. Aşçı Dede, “üçler aşkına” üç cilt hâlinde bizzat kendi eliyle kaleme aldığı *Tercüme-i Ahvâl*'i ciltletmiş, ancak anlaşıldığı kadarıyla bu nüshayı, hem mürekkebin dağılması ve metnin okunmaz hâle gelmesi hem de Aşçı Dede'nin metin üzerinde bir takım tasarruflarda bulunup bazı eklemeler yapmak istemesi sebebiyle yeniden yazma gereği hissetmiştir. Yeni nüshada kaliteli kâğıt ve mürekkep, yazısı güzel hattatlarla çalışan Aşçı Dede, mukabele yoluyla eserini yeniden tebyiz ettirmiş, bu şekilde *Tercüme-i Ahvâl* 1889-1901 seneleri arasında temize çekilmiştir. Eserin bu nüshası İstanbul Üniversitesi Kütüphanesi'nde, Türkçe Yazmalar bölümünde büyük boyda 78-80 numaraları arasında kayıtlıdır. Eserin eksik bir diğer nüshası ise aynı üniversite kütüphanesinin aynı bölümünde 3222 numarada kayıtlıdır.

Aşçı Dede'nin hacimli yapısı, renkli ve derinlikli içeriği ile en önemli eseri kabul edilen *Risâle-i Tercüme-i Ahvâl*'i, şeyhin başından geçen olaylar, gözlemediği, duyup naklettiği anekdotlar kadar tasavvufun teorisine dair nitelikli tahlilleriyle de dikkat çekicidir. Açıklama ve yorumlarında Mevlânâ ve İbnü'l-Arabî tesiri rahatlıkla görülebilir. Başta *Mesnevî* olmak üzere irfân geleneğinin önemli eserlerinden beyitler aktarıp bunları şerh etmiş, daha önce yazılan *Mesnevî* şerhlerine dikkat çekmiş, Sâdî, Hâfız, Attâr gibi sûfilere atıfta bulunmuştur. Onun bu eserinin tasavvuftaki aşk, vecd ve vahdet kavramlarıyla açıklanabilecek bir tasavvuf anlayışı ışığında kaleme alındığını söylemek mümkündür. Erzincan ve Şam'daki Nakşî-Hâlidî gelenek hakkında verdiği mâlûmât, bu tarikatın önemli şahısları hakkında aktardığı bilgiler kıymetli olmakla birlikte tasavvuf anlayışının Nakşibendîlikten ziyâde Mevlevîliğe yakın olduğu söylenebilir.

Tercüme-i Ahvâl, içinde barındırdığı ayet ve hadisler, kelâm-ı kibâr ve özlü sözler, sembol ve mazmunlar bakımından hayli zengin bir muhtevaya sahiptir. Bu dönemde Osmanlı Türkçesinin ağdalı ve sanatlı, zor anlaşılır üslubuyla yazılan benzeri mensur eserlerinin aksine Aşçı Dede'nin eseri sade, kolay anlaşılır ve akıcı bir üslupla kaleme alınmıştır. Risâlenin dil ve anlatım bakımından renkli, benzetmeler, atasözü ve deyimler itibarıyla zengin olduğunu hatırlatmak gerekir. Eserde yer alan mektup ve telgraf örnekleri, kendisine ait olmayan *Nevhatu'l-Uşşak*, *Işkname* ve *Risale-i Marifetu'n Nefs* adlı üç risâleyi metne alması esere zenginlik katan başka unsurlardır. Esasında dile getirdiği şu sözleri bütün bu söylenenleri destekler mahiyettedir: “*Attâr dükkânı, yanında pek aşağı kalır; yaştan kurudan, aşktan meşkten, zâhir ü bâtın her ne ki istersin mevcuttur Aşçı Dede'nin kitabında.*”

Aşçı Dede'nin hatıralarından bölümler ilk defa *Haber Akşam Postası*'nda 1941 yılında yayınlanmaya başlamış, sonrasında seçme ve sadeleştirme yapılmak sûretiyle Reşat Ekrem Koçu tarafından, Aşçı Dede Halil İbrahim, *Geçen Asrı Aydınlatan Kıymetli Bir Eser: Hatıralar* adıyla 1960 senesinde İstanbul'da yayınlanmıştır.

Hâtıratla ilgili ilk akademik çalışmaların yabancı araştırmacılar tarafından yapıldığı görülmektedir. Bu bağlamda zikredilmesi gereken ilk çalışma Marie Luise Bremer tarafından Almanya'da, *Die Memoiren des türkischen Derwischs Aşçı Dede*

¹⁵ Aşçı İbrahim Dede, *Aşçı Dede'nin Hatıraları*, s. 1332.

Ibrâhîm, ismiyle 1959 tarihinde hazırlanan doktora tezidir. Bunun yanı sıra özellikle bazı İngilizce çalışmalarda Aşçı Dede ve hâtırlarına yer verildiği görülmektedir.¹⁶

Türkçede eserle ilgili Nihat Azamat'ın, "Aşçı Dede Mecmuası" adıyla 1991 yılında yazdığı ansiklopedi maddesi, esere dikkat çekmesi bakımından önemlidir. Hâtıralarla ilgili en önemli çalışma, Mustafa Koç ve Eyyüp Tanrıverdi'nin, başında bir girişle metnin tamamını günümüz alfabesine çevirerek, *Çok Yönlü Bir Süfînin Gözüyle Son Dönem Osmanlı Hayatı Aşçı Dede'nin Hatıraları* adıyla 2006 yılında dört cilt hâlinde İstanbul'da yayınlamalarıyla gerçekleşmiştir. Bu neşirle ilgili Gülçin ve Haşim Koç; [*The Ottoman Life in the Later Period of the Empire through the Eyes of a Multi-Dimensional Sufi: The Memoirs of Aşçı Dede*] Prepared by Mustafa Koç, Eyüp Tanrıverdi İstanbul: Kitabevi, 2006. LV + 1965 pages. (4 volumes), (*İslâm Araştırmaları Dergisi*, 2008, sayı: 19, s. 140-149) adıyla İngilizce tanıtım yazısı yazmışlardır. Son olarak Cemile Barışan tarafından; *Bir Süfînin Hatıraları Üzerinden Nostaljik Bir İstanbul Güzelleme: "Aşçı Dede'nin Hatıraları" ve Aziz İstanbul* ismiyle (Uluslararası Osmanlı İstanbul Sempozyumu-II; 27-29 Mayıs 2014) bir tebliğ sunulmuştur. Benzer şekilde Halil Baltacı'nın "Aşçı İbrahim Dede Hâtırâtı Çerçevesinde XIX. Yüzyıl Erzincan'ında Dinî ve Tasavvufî Hayat"¹⁷ adlı makalesi ile Zeynep İrem Çeven'in *Hatıralar Işığında Tasavvufî Terbiye (Aşçı Dede Örneği)* adlı yüksek lisans çalışması yakın dönemde yapılan çalışmalar arasındadır.

"Risâle-i Ahvâl-i Aşçı Dede ya da Aşçı Dede'nin Hatıraları"nda Erzincan

Aşçı Dede'nin Erzincan'a dair ilk bilgileri, Erzurum'a geldikten sonra buradaki mesai arkadaşları Erzincanlı Şerif ile İsmail Efendilerden aldığı, şehre karşı içten içe bir muhabbetin belirttiği anlaşılmaktadır. Göreve başlamasından kısa bir süre sonra Dördüncü Ordu'nun Erzurum'dan Erzincan'a taşınmasıyla Dede'nin Erzincan macerası da başlamış olur. 1856 yılının Eylül-Ekim aylarında yaklaşık bir hafta süren bir yolculuktan sonra uzaktan yeşillikler içinde Erzincan görünür. Aşçı Dede, ağaç ve yeşilden mahrum bir ova içindeki Erzurum'dan sonra Erzincan'ın bağ ve bahçelerini gördüğünde burasını Adn cennetlerine benzetecek "*hâzihi cennâtü adnin*" "*fedhulûhâ hâlidîn*"¹⁸ âyetlerini okuyacaktır. Arkadaşı İsmail Efendi, Dede'nin "ehl-i tarîk" olduğunu öğrenince sevinmiş ve Erzincan'daki mutasavvıflar hakkında bilgiler vermiştir. Eserden bu dönemde şehirdeki tarikat ehlinin kahir ekseriyetinin Nakşî-Hâlidî olduğu anlaşılmaktadır. Aşçı Dede'nin Erzincan'a dâir ilk intibalarını şu şekilde ifade ettiği anlaşılmaktadır: "*Dört taraflı dağlarla kaplı ortası büyükçe bir ova, bağ ve bahçelik. İstersen buna hücre ve ister isen dîvânihâne-i hazret-i cânân de!*"

Aşçı İbrahim Dede'ye göre Erzincan zâhiren küçükse de bâtinen bir şehir muazzamadır. Onun böyle bir fikre sahip olmasının sebebini bir müddet sonra tanışıp kendisine büyük bir muhabbetle bağlanacağı Şeyh Mustafa Fehmi Efendi'de aramak gerekir. Gerçekten de Aşçı Dede'nin, hayatında başka hiçbir fâniye nasip olmayan Fehmi Efendi sevgisi, onun Erzincan'a duyduğu muhabbet ve iştiyakın da en önemli sebebidir.

¹⁶ Bu çalışmalardan bazılarının listesi için bkz., Zeynep İrem Çeven, *Hatıralar Işığında Tasavvufî Terbiye (Aşçı Dede Örneği)*, Yüksek Lisans Tezi, Uludağ Üniversitesi, Sosyal Bilimler Enstitüsü, Bursa, 2017, s. 138.

¹⁷ Halil Baltacı, "Aşçı İbrahim Dede Hâtırâtı Çerçevesinde XIX. Yüzyıl Erzincan'ında Dinî ve Tasavvufî Hayat", *Erzincan Üniversitesi Sosyal Bilimler Enstitüsü Dergisi* (ERZSOSDER) ÖS-I:47-64, Erzincan, 2015.

¹⁸ "Bunlar Adn cennetleridir, (Tâhâ, 20/76) ebedî olarak kalmak üzere buraya girin." (Zümer 39/73).

Öyle ki Erzincan'dan ayrıldıktan sonra bile bir daha buraya gelmemesine rağmen, kendisinden memleketi sorulduğunda “Erzincanlıyım” diyecektir. *Risâle-i Ahvâl*'de şöyle der: “*Ne taraflısınız?*” diye soran birine ‘Erzincanlıyım’ der idim. Çünkü vatan, insanın Cenâb-ı Hakk’a derece-i kurbiyeti hangi mahalde ise ona tabir ederler.”¹⁹

Aşçı Dede'nin eserinin büyük bir bölümünü Mustafa Fehmi Efendi'ye dâir hâtıralar oluşturur. Beraber buldukları zaman dilimine ait bütün ayrıntıları atlamadan büyük bir coşkuyla anlatan müellif, bu şekilde Erzincan'a dair pek çok önemli bilgiyi de aktarmış olur. Erzincan'da ikamet ettiği yaklaşık on altı sene içinde başından geçenler, bizzat şahit olup aktardıklarıyla başkalarından işitip naklettiği bilgiler, bu şehrin neredeyse bütün yüzyılının hikâyesini takip etmemizi kolaylaştırmıştır. Buradan hareketle Aşçı Dede'nin nakillerini göz önünde bulundurarak genel hatlarıyla dönemin Erzincan'ının özellikle dinî-tasavvufî hayatına işaret eden bazı hususların altını çizmek istiyoruz.

Erzincan'da din ve tasavvuf kavramları dile getirildiğinde ilk akla gelen isim en az şehir kadar şöhretli Muhammed Vehbî el-Hayyât veya daha meşhur adıyla Terzi Baba'dır. Aşçı Dede'nin müşşidi Mustafa Fehmi Efendi'nin şeyhi olan Terzi Baba ve çevresi hâtıralarda geniş yer bulur. Terzi Baba ve Fehmi Efendi'nin yanı sıra iki önemli halifesi ve damadı Hacı Hafız Mehmet Şükrü ve Abdussamed Efendi, diğer halifeleri Leblebici Baba olarak bilinen Şemsihayâl Süleyman Efendi ile Hacı Abdülbâkî Baba hakkında geniş mâlûmât verilmiştir. Terzi Baba'nın Abdullah Mekkî'den Hâlidî hilafeti almasıyla birlikte ona yapılan itirazlar, ulemânın karşı çıkması ve nihayetinde meselenin çözüme kavuşması ayrıntılı bir şekilde kaydedilmiştir. Terzi Baba kadar halifelerinin de hem zâhiri özellikleri hem de mizaç ve karakterleri hakkında bilgiler verilmiştir.

Aşçı Dede'nin büyük bir muhabbetle bağlandığı Mustafa Fehmi Efendi, bütün hâtıratın baskın karakteri olarak göze çarpar. İbrahim Halil Dede, hâtıralarını kaleme alırken şeyhine dair bilgileri neredeyse hayatının hiçbir ayrıntısını kaçırmadan nakletmiştir. *Tercüme-i Ahvâl* baştan sona, onun hem dış görünüşüne ait özelliklerin anlatımı hem de mana bakımından büyüklüğünü ifade eden satırlarla doludur. Bu bakımdan esasında bu eseri Fehmi Efendi'ye yapmış bir güzelleme saymak yanlış olmayacaktır. Terzi Baba'nın diğer halifelerinden sitayişle bahseden Aşçı Dede, yine de onları ancak Fehmi Efendi ile ilgili olaylarla birlikte ele almaktadır. Bu bakımdan ismi geçen halifelere dair nakillerle bunların birbiriyle olan münasebetlerine dair mâlûmâtın çokluğu dikkat çekicidir. *Tercüme-i Ahvâl*'de, Nakşî-Hâlidîlerden başka Kâdiri ve Bektâşî tarikatlarına intisap etmiş bazı şahıslardan bahsedilmekle birlikte bu tarikatların Erzincan'daki faaliyetleriyle ilgili bu döneme ait neredeyse hiç bilgi yoktur.²⁰

Aşçı Dede'nin *Risâle-i Ahvâl*'i sadece mutasavvıf kişilikler hakkında verdiği bilgiler yönüyle değil dönemin Erzincan'ındaki dinî-tasavvufî uygulamalara dair aktardığı mâlûmât bakımından da değerlidir. Bu bağlamda hâtıralar; Ramazan ayı, Cuma günleri, kandil gecelerinin ihyasına dair uygulamalar, yapılan ilmî faaliyetler ve ders okumaları, okunan eserlerin mahiyeti, din ve tasavvuf büyüklerinin halkla ilişkileri vb. konularla ilgili zengin muhtevaya sahiptir. Aşçı Dede'nin Muhammediyye, Mevlid ve Miraciyye okunmasına dair dinî özellik taşıyanlar yanında, intisap ettiği Nakşî geleneğe ait teveccüh ve râbîta uygulamalarıyla hatm-i hâcegân zikri gibi tasavvufî merasimlere dair nakilleri de kayda değerdir.

¹⁹ Aşçı İbrahim Dede, *a.g.e.*, s. 1757.

²⁰ Erzincan'daki Nakşî-Hâlidî gelenek ve diğer tasavvufî faaliyetlere dâir geniş bilgi için bkz. Ömer Aslan, *Erzincan'da Tasavvufî Hayat ve Nakşendilik*, Yüksek Lisans Tezi, Erzincan Üniversitesi Sosyal Bilimler Enstitüsü, Erzincan, 2018.

Risâle-i Ahvâl'de yer alan konulardan birisi de ordu mensupları ve devlet memurlarının tarikat büyükleriyle olan münasebetleridir. Sivil olmakla birlikte orduda görev yaptığından dolayı asker kişiler ve olayları yakından gözlemleme fırsatı yakalayan Dede'nin anlattıklarına bakılırsa komutanlar dâhil pek çok ordu mensubu ve devlet ricâlinin, başta Mustafa Fehmi Efendi olmak üzere Hâlidî büyükleriyle çeşitli derecelerde münasebetleri olmuştur. Bu manada eserde geçen başta Müşir Derviş Paşa olmak üzere, Müşir İsmail Paşa, Müşir Kerim Paşa, Defterdar Hâlet Bey, Meclis reisi Şükrü Paşa ve Meclis kaymakamı Mahmud Bey gibi isimlerin konu edildiği hâtıraların çokluğu dikkat çekicidir. Mesela Vaskirt köyünde kurulması planlanan ordu kışlası ile askerî hastanenin kısa zamanda inşâ edilip hizmete girdiğine dair nakilleri konuyla ilgili bir örnek olarak zikredebiliriz.²¹

Aşçı Dede'nin hâtıraları incelendiğinde şehrin her tabakasından insanlara yer verildiği görülmektedir. Toplumun her sınıfından esnaf, sanatkâr, memur, köylü ve çiftçiler, hatta bazı meczuplar hakkında bilgiler aktarılmıştır. Mesela Dede'nin eserinde zikrettiği ve Şeyh Fehmi Efendi'nin özel iltifatına mazhar olan şehrin meczuplardan birisi İrşâdî Baba²² bir diğeri de kerâmet sahibi Erzurumlu Harâbâtî Mustafa'dır.²³ Yine mecâzibi ilâhiyyeden olan Kemahlı Ali adındaki bir zât Fehmi Efendi'ye misafir olmuş; “*Ya Hazret-i Fehmi, bu miskin Ali Baba bu Erzincan'ın yükünü kaldıramaz, yetiş imdadıma ya hazret!*” diye feryat etmiştir.²⁴

Aşçı Dede'nin Erzincan'da kaldığı zaman zarfında hakkında yeri geldiğinde bilgi verdiği bir diğeri insan grubu gayr-i Müslim topluluktur. Şehrin Hıristiyan-Ermenilerinin özellikle Mustafa Fehmi Efendi ile münasebetlerinin bulunduğu, bazı konuları görüşmek için kendisine müracaat ettikleri anlaşılmaktadır. Dede'ye göre Fehmi Efendi gelen bu insanları diğeri misafirlerinden ayırmaz, hürmete riayet edip onlara ikramda bulunurdu.²⁵ Benzer şekilde bu insanların da Fehmi Efendi'ye hürmet ettikleri hacca giderken onu uğurlamaya geldikleri aktarılmaktadır.²⁶ Aşçı Dede'nin eserinin bir yerinde naklettiği bilgiden, zikredilmeyen bir sebepten dolayı gayr-i Müslimlerle şehir halkı arasında bir anlaşmazlık zuhur ettiği, Dersiam Hoca Sıddık Efendi halkı yatıştırmak maksadıyla camiye toplayarak onlara nasihatte bulunduğu anlaşılmaktadır.²⁷ Yine Müşir Kerim Paşa'nın Erzincan'a atanması sebebiyle papazların kendisini ziyarete ettiği bilgisinden kendilerine ait ibadethanelere sahip oldukları sonucu çıkmaktadır.²⁸ Bütün bunlarla birlikte bu dönemde Erzincan'da yaşayan gayr-i Müslim tebânın sayısı ve Müslüman nüfusa oranları hakkında eserde herhangi bir mâlûmâtın olmadığını hatırlatmak gerekir.

Aşçı Dede hâtıralarında Erzincan ve civarındaki bazı mahal isimlerine rastlamak mümkündür. Bunlardan Câmî-i Kebir, Kurşunlu Câmî ve Medresesi ismen zikredilmekte halkın ve memurların özellikle Cuma namazını Câmî-i Kebir'de kıldıklarını nakletmektedir. Aşçı Dede isim vermeksizin bazı Erzincan köylerinden bahsetmekte yeri

²¹ Aşçı İbrahim Dede, *Aşçı Dede'nin Hatıraları*, s. 362.

²² Aşçı İbrahim Dede, *a.g.e.*, s. 371, 1076.

²³ Aşçı Dede, Fehmi Efendi'ye karşı pervasız davranışlarda bulunan bu zâtın zahirine bakarak ona karşı kötü muamelede bulunduğunu fakat manevi bir ihtarla hemen kendisinden özür dilemek zorunda kaldığını uzun uzadıya anlatır. Aşçı İbrahim Dede, *a.g.e.*, s. 375 vd.

²⁴ Aşçı İbrahim Dede, *a.g.e.*, s. 1559.

²⁵ Aşçı İbrahim Dede, *a.g.e.*, s. 391.

²⁶ Aşçı İbrahim Dede, *a.g.e.*, s. 424.

²⁷ Aşçı İbrahim Dede, *a.g.e.*, s. 513.

²⁸ Aşçı İbrahim Dede, *a.g.e.*, s. 364.

geldiğinde Vaskirt, Cimin, Sarıgöl gibi köyleri zikretmektedir. Yine hâtıralardan şehirdeki mahallelerden birisinin adının Araplar Mahallesi olduğu anlaşılmaktadır.²⁹

²⁹ Aşçı İbrahim Dede, *a.g.e.*, s. 421.

Sonuç

İstanbul'da doğup burada yetişen ve ordudaki görevi nedeniyle uzun bir süre Erzincan'da ikamet eden Aşçı İbrahim Dede'nin kaleme aldığı *Risâle-i Ahvâl-i Aşçı Dede-i Nakşî Mevlevî* adlı eser, Erzincan'ın XIX. Yüzyıldaki dinî-tasavvufî ve sosyokültürel hayatı hakkında barındırdığı bilgi bakımından zengin muhtevası sebebiyle önemli kaynaklardan birisidir. İstanbul'da Mevlevî terbiyesi görüp Erzincan'da Nakşî-Hâlidî şeyhi, Terzi Baba halifesi Mustafa Fehmi Efendi'nin müridi olan Aşçı Dede'nin, Erzincan'dan ayrıldıktan sonra bir süre kaldığı Şam'da hâtıralarını kaleme almış olmasının sebebi, Mustafa Fehmi Efendi ile geçirdiği ve hasretle yâd ettiği zamana ait hâtıraların kaybolup gitmesine gönlünün razı olmamasıdır. Erzincan'da 1856-1872 yılları arasında bulunan Aşçı Dede'nin kendi gözlemleri yanında, en az kırk-elli yıl öncesine ait bir takım bilgileri de işitip nakletmesi sayesinde şehrin bütün bir yüzyılını takip etmek mümkün olmuştur.

Aşçı Dede, *Risâle-i Ahvâl*'ini Şam'da bulunduğu sırada kaleme almış, sonrasında onu temize çektirmiş ve ilk nüshadan farklı olarak metne bazı ilaveler yapmıştır. Elimizdeki üç defter yazma nüsha hacimli dört cilt hâlinde bugünkü alfabeye aktarılmış ve Osmanlı Türkçesine âşina olmayan okuyucunun hizmetine sunulmuş durumdadır. İstanbul, Erzurum, Şam ve Edirne'ye dair bilgiler verilmekle birlikte eserin en geniş bölümünü Erzincan şehrine dair nakiller oluşturmaktadır. Özellikle Terzi Baba, Şeyh Fehmi Efendi ve diğer Nakşî-Hâlidî şahıslar hakkındaki mâlûmâtla dinî-tasavvufî uygulamalara dair nakiller, şehrin din ve tasavvuf tarafını araştıracaklar için önemli veriler sunmaktadır. Benzer şekilde XIX. Asır Erzincan'ını şehir tarihi açısından merak edenler için de eserde bu dönemin tarihî, askerî ve sosyokültürel hayatına dair ilginç anekdotların bulunduğunu söylemek gerekir. Aşçı Dede'nin hâtıraları, başta tarih olmak üzere, ilahiyat, sosyoloji vb. farklı ilim dallarında yapılacak çalışmalar için zengin ve bakir bir kaynak olarak araştırmacılarını beklemektedir.

KAYNAKLAR

Afyoncu, Erhan, “Rûznâmçe”, DİA, c. XXXV, İstanbul, 2008.

Aslan, Ömer, *Erzincan’da Tasavvufî Hayat ve Nakşbendîlik*, Yüksek Lisans Tezi, Erzincan Üniversitesi Sosyal Bilimler Enstitüsü, Erzincan, 2018.

Aşçı İbrahim Dede, *Aşçı Dede’nin Hatıraları, Çok Yönlü Bir Sûfînin Gözüyle Son Dönem Osmanlı Hayatı*, Haz. Mustafa Koç- Eyüp Tanrıverdi, Kitabevi: İstanbul, 2006.

Baltacı, Halil, “Aşçı İbrahim Dede Hâtıratı Çerçevesinde XIX. Yüzyıl Erzincan’ında Dinî ve Tasavvufî Hayat”, *Erzincan Üniversitesi Sosyal Bilimler Enstitüsü Dergisi* (ERZSOSDER) ÖS-I:47-64, Erzincan, 2015.

Çeven, Zeynep İrem, *Hatıralar Işığında Tasavvufî Terbiye (Aşçı Dede Örneği)*, Yüksek Lisans Tezi, Uludağ Üniversitesi, Sosyal Bilimler Enstitüsü, Bursa, 2017.

ERZİNCAN SANCAĞI'NDA AÇILAN ERKEK RÜŞDİYE MEKTEBLERİ VE MODERN EĞİTİMİN GELİŞİMİNE KATKISI

Hatip YILDIZ*

Özet

Osmanlı Devleti'nde kapsamlı olarak III. Selim'le başlayan yenileşme çalışmaları, II. Mahmud'la büyük bir ivme kazanarak Tanzimat Dönemi'nde de devam etmiş ve II. Abdülhamid'le zirveye ulaşmıştır. Osmanlı modernleşme dönemi olarak ifade edilen bu süreçte askeri, siyasi, idari, hukuki, bayındırlık ve eğitim gibi farklı alanlarda önemli yenilikler yapılmıştır. Bu doğrultuda, bilhassa 1870'lerden itibaren, vilayetlerde farklı düzeylerde pek çok modern okul açılmaya başlanmıştır.

Osmanlı'nın diğer birçok vilayet ve sancaklarında olduğu gibi, bugünkü Erzincan ili ve ilçelerinin önemli bir kısmını içine alan Erzincan Sancağı'nda da ilk açılan modern okullar rüşdiye mektepleri olmuştur. Bunların başında Erzincan Merkez Mülki Rüşdiye Mektebi, Kemah Rüşdiye Mektebi, Tercan Rüşdiye Mektebi, Eğin Rüşdiye Mektebi, Refahiye (Gercanis) Rüşdiye Mektebi ve Pülümür (Kuzican) Rüşdiye Mektebi gelmektedir.

Bu çalışmada; söz konusu rüşdiye mekteplerinin açılışları ile öğrenci, öğretmen, ders ve eğitim-öğretim durumları ayrıntılı olarak incelenmiş ve böylece Erzincan Sancağı'nın Osmanlı Dönemi'ndeki modern ortaokul eğitim yapısı ortaya konulmuştur. Ayrıca, sözü edilen rüşdiyelerin ilk sivil modern okullar olması hasebiyle, daha sonra sancak dâhilinde açılan diğer yeni okulların gelişimini nasıl etkilediği değerlendirilmiştir.

Bu çalışmanın hazırlanmasında; Devlet Salnameleri, Maarif Salnameleri, Vilayet Salnameleri, Başbakanlık Osmanlı Arşivi Maarif Nezareti tasnifi belgeleri ve konuyla ilgili araştırma eserlerden faydalanılmıştır.

Anahtar kelimeler: Osmanlı, Erzincan, eğitim, rüşdiye, ortaokul.

MUSLIM RUSHDIE SCHOOLS OPENED IN THE ERZİNCAN SANJAK DURING THE PERIOD OF OTTOMAN REFORM AND CONTRIBUTION TO THE PRESENT EDUCATION.

Abstract

In the Ottoman State, reform activities, which started with Selim II, continued in Tanzimat (Reorganization) period, accelerated with Mahmud II and they reached their peak point with Abdülhamid II. In this process, some important innovations have been made in different fields such as military, political, administrative, and legal, public works and education. In this regard, especially since the 1870s, many modern schools of different levels have been opened in the provinces.

As in many other provinces of the Ottoman State, the first modern schools opened in the Erzincan Sanjak, which included a significant portion of the present Erzincan province and its districts, were the schools of rushdiyyeh. They are Erzincan Rushdiyyeh

* Doç. Dr., Dicle Üniversitesi Ziya Gökalp Eğitim Fakültesi, Diyarbakır, hatipyildiz@dicle.edu.tr

School, Kemah Rushdiyyeh School, Tercan Rushdiyyeh School, Eğin Rushdiyyeh School, Refahiye (Gercanis) Rushdiyyeh School and Pülümür (Kuzican) Rushdiyyeh School.

In this study; opening of rushdie schools, school students, teachers, classes and educational status of the Erzincan Sanjak been studied in detail, and thus the modern secondary education in the Ottoman period structure is introduced. It was also evaluated how these rushdiyyeh schools affect the development of other new schools that were later opened in the sanjak.

Key words: Ottoman, Erzincan, education, rushdiyyeh, secondary school.

GİRİŞ

Tarih boyunca farklı isimlerle anılan ve çeşitli uygarlıkların merkezi olan Erzincan ve çevresi, XVI. yüzyıl başlarında tam olarak Osmanlı Devleti'nin hâkimiyetine girmiştir. Bu tarihlerden itibaren farklı statülerle idare edilen bölge, 1865 yılında "Erzincan Sancağı" adıyla Erzurum Vilayeti'ne bağlanmış ve Cumhuriyet'e kadar bu idari yapısını devam ettirmiştir.¹

Osmanlı Devleti'nin temel eğitim kurumları olan medreseler ve onların altında eğitim veren sıbyan mektepleri, XVII. yüzyıla kadar devletin her alanda ihtiyaç duyduğu ehliyetli kişileri yetiştirmiştir. Ancak, bu dönemde savaşlarda alınan yenilgiler, XVIII. yüzyıldan itibaren Avrupa tarzında yeni askeri okulların açılmasına neden olmuştur. Fakat sıbyan mektepleri ile sözü edilen askeri okullar arasında eğitim düzeyi bakımından büyük bir uçurum vardır. Bu nedenle, sıbyan mektepleri ile askeri okullar arasında yer alan ve "rüşdiye" adı verilen yeni bir okul türünün açılmasına ihtiyaç duyulmuştur.²

Osmanlı'da ilk olarak açılan ve kendine özgü yönleri bulunan rüşdiye mektepleri; 1839 yılında açılan Mekteb-i Maarif-i Adliye ve Mekteb-i Ulum-i Edebiye'dir. Bu iki okul, Babiâli'ye memur yetiştirmeye devam ettiği halde, yeni ihtiyaçlara ve Tanzimat Devri'nin reformlarına ışık tutmaktan uzaktır. Bu nedenle, orta dereceli okullar olan rüşdiyelerin yeniden yapılandırılmasına ve yeni okulların açılmasına teşebbüs edilmiştir.³ Bu çerçevede, 1845'te kurulan Muvakkat (Geçici) Maarif Meclisi'nde⁴, Bilad-ı selase (Üsküdar, Galata ve Eyüp) ile Boğaziçi'nde ilk etapta 30 adet ve taşrada dahi gerektiği kadar rüşdiye mektebi açılması uygun görülmüştür. Ancak, numune olmak üzere ilk olarak Dersaadet'te 4 ve Üsküdar'da 1 sıbyan mektebi rüşdiyeye dönüştürülerek bu şekilde idare edilmeye başlanmıştır.⁵ Böylece, 1847'de başlangıç olarak Davud Paşa, Bayezid, Üsküdar, Tophane ve Babiâli civarında Ağa Camii'nde olmak üzere 5 adet rüşdiye mektebi açılmıştır.⁶

Osmanlı'nın açtığı ilk sivil modern eğitim kurumları olan rüşdiyelerin sayısı daha sonraki yıllarda hem İstanbul'da, hem de vilayetlerde hızla artmıştır. Vilayetlerde rüşdiye mekteplerinin açılması için ilk karar 1853 yılında alınmıştır. Meclis-i Maarif-i Umumiye'nin ilgili kararı üzerine padişahın iradesiyle 2 Haziran 1853 tarihinde 25

¹ İsmet Miroğlu, "Erzincan", Türkiye Diyanet Vakfı İslam Ansiklopedisi, Cilt 11, Türkiye Diyanet Vakfı Yayınları, İstanbul 1995, s. 320-321.

² Yahya Akyüz, *Türk Eğitim Tarihi (Başlangıçtan 1999'a)*, Alfa Yayınları, İstanbul 1999, s. 129.

³ Muammer Demirel, "Türk Eğitiminin Modernleşmesinde Rüşdiye Mektepleri", *Türkler*, C. 15, Yeni Türkiye Yayınları, Ankara 2002, s. 51-53.

⁴ Uğur Ünal, *Meclis-i Kebir-i Maarif (1869-1922)*, Türk Tarih Kurumu Yayınları, Ankara 2008, s. 1.

⁵ BOA, İ. DH, 231/13875, Meclis-i Maarif Reisi Abdülhak Efendi'nin 19 Mart 1851 (16 Cemaziyülevvel 1267) tarihli yazısı.

⁶ Demirel, a. g. m., s. 51-53.

vilayette rüşdiyelerin peyderpey açılması kararlaştırılmıştır.⁷ Bu karar ancak 1856'da uygulamaya konulabilmiştir.⁸ Bu tarihten itibaren vilayetlerde çok sayıda rüşdiye mektebi açılmıştır. Nitekim 1869 Maarif-i Umumiye Nizamnamesi yayımlandığı sırada çeşitli vilayetlerde 87 rüşdiye mektebi vardır.⁹

Osmanlı'da rüşdiye sayısının artırılmasının yanında bu mekteplerde okutulacak dersler de önemsenmiştir. Bu nedenle, ilk açılan rüşdiyelerin dersleri ve ders içerikleri açıkça belirtilmiş olup, derslerin adları özetle şöyledir: Arapça, Farsça, Divani, Rika, Siyakat, Mantık, Meani, Fransızca, Riyaziye, Hendese ve Coğrafya.¹⁰

Mekâtib-i Umumiye Nazırı Kemal Efendi, okullar gelişip çoğaldıkça rüşdiyelerin ders programlarında da önemli değişiklikler yapmıştır. Bu çerçevede, 1850 yılında rüşdiyelerin programında Arapça, Farsça azaltılmış; Fen, Matematik ve Coğrafya gibi dersler ise artırılarak önemli ölçüde değişime gidilmiştir. Ders programında değişiklik yapıldığı gibi, derslerde teoriğin yanında uygulama da getirilmiştir.

1869 Maarif-i Umumiye Nizamnamesi, maarifin her kademesine yenilik getirdiği gibi, rüşdiyelerin eğitim-öğretim süresi ile buralarda okutulacak dersleri de yeniden düzenlemiştir. Nizamname ile rüşdiye okullarının eğitim-öğretim süresi 4 yıl olarak kabul edilmiş ve bu yıllarda okutulacak dersler şöyle belirlenmiştir: Din, Osmanlıca Dil Bilgisi, İmla ve Yazı, Yeni Usul Üzerine Arapça ve Farsça, Defter Tutma, Hesap İlmi (Matematik), Hatt, Mebadi-i Hendese (Geometrinin Başlangıcı), Umumi Tarih ve Osmanlı Tarihi, Coğrafya, Jimnastik, okulun bulunduğu yerde kullanılan mahalli dil ve Fransızca (dördüncü senede isteğe bağlı).¹¹

II. Abdülhamid Dönemi'nin ilk yıllarında, İstanbul'daki rüşdiye mektepleri için ortak bir ders programı oluşturularak, okutulacak dersler dört sınıf bazında daha ayrıntılı bir şekilde belirlenmiştir.¹² Ancak bu dönem boyunca okulların ders programlarındaki değişim ve gelişim hep devam etmiştir. Nitekim 1898 (H. 1316) yılına gelindiğinde, rüşdiyelerin öğretim süresinin üç yıla indirildiği ve İstanbul ile taşradaki rüşdiye mekteplerinde ortak bir ders programı uygulandığı görülmektedir. Bu ortak programda yer alan dersler ise şunlardır: Tecvidli Kur'an-ı Kerim ve Ulum-i Diniye, Türkçe, Arabî, Farişi, Fransızca, Hesab, Hendese, Coğrafya, Tarih, Malumat-ı Nafia ve Hıfzıssıhha, Hüsn-i Hatt, Resim.¹³ Aslında daha önceki yıllarda da İstanbul'daki rüşdiyelerle taşrada vilayet ve sancak merkezlerinde bulunan büyük rüşdiyelerin programları arasında pek fark yoktur. Ancak kaza ve kasabalarda bulunan ve iki muallimi olan küçük rüşdiyeler için bu söylenemez. Bu gibi rüşdiyelerde daha ziyade Din dersleri, Arapça, Dört İşlem, Yazı, Farsça, İmla ve İnşa, İlmihal, Ahlak ve Tarih dersleri okutulmuştur.¹⁴

ERZİNCAN SANCAĞI RÜŞDİYE MEKTEBLERİ

Osmanlı'nın diğer birçok vilayet ve sancaklarında olduğu gibi, bugünkü Erzincan ili ve ilçelerinin önemli bir kısmını içine alan Erzincan Sancağı'nda da ilk açılan modern okullar erkek rüşdiye mektepleri olmuştur. Bunların başında Erzincan Merkez Mülki Rüşdiye Mektebi, Kemah Rüşdiye Mektebi, Tercan Rüşdiye Mektebi, Eğin Rüşdiye

⁷ Demirel, a. g. m., s. 51-53, 55-59.

⁸ Demirel, a. g. m., s. 52.

⁹ Bayram Kodaman, *Abdülhamid Devri Eğitim Sistemi*, Türk Tarih Kurumu Yayınları, Ankara 1991, s. 92.

¹⁰ Fatma Kaya Doğanay, *Tanzimat'tan Cumhuriyet'e Rüşdiyeler (Doktora Tezi)*, Erzurum 2011, s. 248.

¹¹ Demirel, a. g. m., s. 51-53.

¹² Osmanlı Devlet Salnamesi, H. 1294, s. 391; Osmanlı Devlet Salnamesi, H. 1295, s. 257.

¹³ Maarif Salnamesi, H. 1316, s. 191.

¹⁴ Kodaman, a. g. e., s. 110-112.

Mektebi, Refahiye (Gercanis) Rüşdiye Mektebi ve Pülümür (Kuzican) Rüşdiye Mektebi gelmektedir.

1. Erzincan Merkez Mülki Rüşdiye Mektebi

Erzincan kasabasında açılmış olan mektebin binası Hürrem Paşa tarafından inşa edilmiş olup, 1861 yılı başlarında buraya muallim-i sani (ikinci muallim) tayin edilmesi için talepte bulunulmuştur.¹⁵ Fakat mektebe muallim tayini çalışmalarını uzun sürmüş ve mekteb ancak 1865 yılı ortalarında açılabilmiştir.¹⁶

Açıldığı tarihten itibaren talebe sayısı hızla artan mektebin yakacak ve sair ihtiyaçları için maarif bütçesinden tahsis edilmesi gereken yıllık 1000 kuruşun ilk yıllarda verilmediği anlaşılmaktadır. Bunun üzerine konu Meclis-i Kebir-i Maarif'te görüşülerek, sözü edilen mektebde 120'den fazla talebe bulunduğu ve bu kadar kişinin kış mevsiminde meşakkate duçar olmasının caiz olamayacağı ifade edilmiştir. Buna binaen ilk etapta 2000 kuruşun tahsis edilerek mahalli mal sandığından ödenmesi için gereğinin yapılması maarif meclisince kararlaştırılmıştır (3 Aralık 1867).¹⁷ Bu talep, Meclis-i Vala'nın da uygun görmesiyle, 7 Ocak 1868 (12 Ramazan 1284) tarihli iradeyle onaylanmıştır.¹⁸ Ayrıca, Maarif Nezareti'nden Sadaret'e gönderilen başka bir yazıda; yeni açılan bu gibi rüşdiye mekteblerinin ekserisine yıllık 1000'er kuruş *masarif-ı müteferrika* (çeşitli masraflar) tahsis olunmakta olduğundan Erzincan Rüşdiye Mektebi için de 13 Mart 1866 (1 Mart 1282) tarihinden itibaren bu miktarın ödenmesi gerektiği belirtilmiştir (5 Ocak 1869/21 Ramazan 1285). Bu talep Sadaret tarafından da uygun görülerek, gereğinin Maarif ve Maliye nezaretlerince yapılması istenmiştir.¹⁹

İçinde uzun yıllar eğitim yapılan Erzincan Rüşdiye Mektebi binasının, 1900'lere gelindiğinde ciddi bir tamire ihtiyacı vardır. Ancak muhtemelen Maarif Nezareti bütçesinden bu iş için yeterli para tahsis edilemediğinden, mektebin tamiri için mahallince ne miktar karşılık tedarik olunabileceğine dair Erzincan Mutasarrıflığı'ndan bilgi istenmiştir. Ayrıca, konunun takibi için de rüşdiye muallimine vazife verilmiştir. Bu çerçevede, bahsi geçen muallim tarafından konuyla ilgili 23 Ağustos 1902 (10 Ağustos 1318) tarihli bir yazı kaleme alınmıştır. Sözü edilen bu yazıda; mektebin tamir ve onarımına ehemmiyet verilmeyip, bunun lağvıyla idadiye dönüştürülmesi hususunun vilayet makamına arz edildiği belirtilmiştir. Erzurum Vilayet Maarif İdaresi'ne göre, kendilerine böyle bir şey havale edilmemiş ise de, mahalli hükümetin öyle bir düşünceye sahip olduğu bilinmektedir. Ayrıca, rüşdiye mektebinin tamir için 4000 kuruşa ihtiyaç olup, okul sıraları da oturulamayacak bir surettedir (26 Ağustos 1902).²⁰ Bütün bu yazışmalara rağmen mektebin tamir edilip edilmediği tespit edilememektedir.

Yukarıda da değinildiği gibi, Erzincan Mutasarrıflığı öteden beri burada bir mülki (sivil) idadi mektebi açma eğilimindedir. Bu düşünce aynı zamanda Erzincan Mülki Rüşdiye Mektebi muallim ve talebelerini de etkilemiştir. Nitekim mektebin üçüncü sene talebeleri tahsillerini tamamladıklarına binaen kendilerine şahadetname (diploma) verileceği sırada talebeler şahadetnameleri kabul etmeyip, bu tahsilin böyle bir maarif alanında istikbalin temin ve tenvirinde kâfi olmadığını dile getirmişlerdir. Bu nedenle,

¹⁵ BOA, A. MKT. MHM, 213/26, Sadaret'ten Maarif Nezareti'ne gönderilen 24 Mart 1861 (12 Ramazan 1277) tarihli yazı.

¹⁶ BOA, MVL, 724/49; BOA, İ. MVL, 536/24110; Maarif Nezareti R. 1311-1312 Ders Yılı İstatistikî, Darülhilafetilaliye, 1318, s. 43.

¹⁷ BOA, İ. MVL, 583/26190, Maarif Nezareti'nden Sadaret'e yazılan 3 Aralık 1867 (6 Şaban 1284) yazı.

¹⁸ BOA, İ. MVL, 583/26190.

¹⁹ BOA, A. MKT. MHM, 431/63.

²⁰ BOA, MF. MKT, 670/46, Erzurum Maarif Müdürlüğü'nden Maarif Nezareti'ne gönderilen 26 Ağustos 1902 (21 Cemaziyülevvel 1320) tarihli yazı.

mektebde toplanmış olan talebeler, bu sene açılması Şura-yi Devlet’çe geçenlerde kararlaştırılarak Maarif Nezareti’ne tebliğ edilmiş olduğu müjdelenen mülki idadi mektebinin padişahın bu yılki cülusunda açılmasını ağlayarak ısrarla talep etmişlerdir. Mektebin muallim-i evveli (birinci muallim) de bir nevi bunların hissiyatına tercüman olmuş ve durumu ilgili makamlara bildirmiştir (3 Eylül 1905).²¹ Bunun üzerine Erzincan Mutasarrıflığı, liva merkezinde bulunan rüşdiye mektebinin padişahın cülus gününde idadiye dönüştürüleceğini beyan ederek, müdür ve talim heyetinin tayin ve gönderilmesine müsaade edilmesini istemiştir (7 Eylül 1905).²² Ancak daha sonraki yazışmalardan da anlaşıldığı gibi, bu dönüşüm çok daha önceden bir oldubittiye getirilmiştir. Nitekim mekteb giderlerinin karşılanacağı kalemler bile tespit edilip kesinleşmeden, mahallince gösterilen arzu ve ısrar üzerine maarif komisyonunca mektebin açılış töreninin Sultan II. Abdülhamid’in tahta çıkış yıldönümü olan 31 Ağustos 1905 Perşembe günü yapıldığı ifade edilmiştir. Ayrıca, Erzincan Rüşdiye Mektebi binasına talebelerce hazırlanan *Erzincan Mülki İdadi Mektebi* levhası asılarak, fahri ve geçici muallimlerle ve mevcut talebelerle dördüncü sene yani idadi birinci sınıf derslerine başlanmış olduğu;²³ bu nedenle, mezkûr levhanın kaldırılmasına cevaz verilemeyeceği belirtilmiştir.

Erzincan yerel makamlarının rüşdiye ve mülki idadi ile ilgili bu tasarrufu, Maarif Nezareti’nce pek olumlu karşılanmamıştır. Nitekim Mekatib-i İdadiye İdaresi’nce yapılan 26 Ekim 1905 tarihli değerlendirmede şu hususlara yer verilmiştir:

“Resmi işler bir takım kanuni muamelelere tabi olup, bu muamelat icra ve itmam edilmedikçe hiçbir emrin icrasına teşebbüs olunamayacağı mutasarrıflıkça malum olmak lazım gelip, bahsi geçen mektebin açılması meselesinde dahi bu suretle muamele edilmek lazım iken, acele edilerek işlemlerin sonuçlanmasının beklenmemiş olması hâlihazırdaki durumu doğurmuştur. Bu nedenle, eski durumun iadesi sebeplerine tevessül vazifesi dahi mutasarrıflığa ait olduğunun ve böyle karşılıksız mekteb açılması kabil olamayacağının cevaben bildirilmesi gerekir.”²⁴

Görüldüğü gibi, konu ile ilgili yazışmaların sonuçlanması beklenmeden mektebin açılmış olması, Maarif Nezareti’nin ilgili dairelerince ilk etapta büyük bir tepki ile karşılanmıştır. Fakat bütün bu olumsuzluklara rağmen, Erzincan Mülki Rüşdiye Mektebi, Eylül 1905’ten itibaren *Erzincan Mülki İdadi Mektebi* adıyla ve bu mektebde mevcut olan talebelerle eğitime devam etmiştir.²⁵

Erzincan Rüşdiyesine, mektebin yeni açılmış olması cihetiyle, muallim-i evveli usulü gereği bir iki sene sonra merkezden tayin olunmak üzere, şimdilik 400 kuruş maaşla Erzincanlı Hacı Sıddık Efendi’nin muallim-i sani (ikinci muallim), maaşı muallim-i sani tarafından verilmek üzere Mustafa Hilmi Efendi’nin yazı hocası ve 100 kuruş maaşla Mehmed Efendi’nin bevvab olarak tayin edilmesi istenmiştir. Ayrıca, mekteb için gerekli olan kitap ve risalelerin de gönderilmesi mahallince talep edilmiştir (31 Temmuz 1865/7 Rebiyülevvel 1282).²⁶ Maarif Nezareti tarafından Sadaret’e bildirilen bu talepler, Meclis-i

²¹ BOA, MF. MKT, 881/65, Erzincan Mutasarrıflığı’ndan Maarif Nezareti’ne gönderilen 3 Eylül 1905 (21 Ağustos 1321) tarihli telgraf.

²² BOA, MF. MKT, 881/65, Mekatib-i İdadiye İdaresi’nin 7 Eylül 1905 (25 Ağustos 1321) tarihli yazısı.

²³ BOA, MF. MKT, 881/65, Erzincan Mutasarrıflığı’ndan Maarif Nezareti’ne gönderilen 10 Ekim 1905 (10 Şaban 1323) tarihli yazı.

²⁴ BOA, MF. MKT, 881/65, Mekatib-i İdadiye İdaresi’nin 26 Ekim 1905 (13 Teşrin-i evvel 1321) tarihli yazısı.

²⁵ Volkan Aksoy, “Arşiv Belgeleri Işığında Erzincan İdadisi’nin Kuruluşu ve Gelişimi”, Uluslararası Erzincan Sempozyumu, (28 Eylül-1 Ekim 2016, Erzincan), *Bildiriler*, Cilt 1, Editör: Hüsrev Akın, Erzincan, Aralık 2016, s. 51.

²⁶ BOA, MVL, 710/82; BOA, MVL, 724/49; BOA, İ. MVL, 536/24110, Maarif Nezareti’nden Sadaret’e gönderilen yazılar.

Vala'nın da uygun görmesi üzerine, 12 Ağustos 1865 (19 Rebiyülevvel 1282) tarihli iradeyle onaylanmıştır.²⁷ Böylece mektebin ilk eğitim ve yardımcı hizmetler kadrosu teşkil edilmiştir.

Muallim-i sani olarak tayin edilen Sıddık Efendi'nin sülüs hattı olmadığı için mektebin yazı muallimliği vazifesi, uzun yıllar kendisinin maaşından kesilen aylık 100 kuruşla Mustafa Hilmi Efendi tarafından ifa edilmiştir. Ancak tasarruf gerekçesiyle umum maaşlarda önce 1/6 ve daha sonra % 5 indirimine gidilmesi üzerine, Sıddık Efendi'nin maaşı 400 kuruştan 315 kuruşa düşmüştür. Konu Maarif Nezareti'ne intikal ettirilmiş ve Meclis-i Kebir-i Maarif'te yapılan değerlendirme sonucunda; umum rüşdiye mektepleri muallim-i sanilerinin maaşları bu oranda olduğu halde, beyan olunan 300 kuruşun iki muallime verilmesinin emsaline muvafık olamayacağı ifade edilmiştir. Ayrıca, sülüs talimi ile beraber muallim-i saniliğe ait dersi vermeye muktedir adam bulunmaz ise sülüs için ayrı bir muallim tayin olunmasının mevzuat gereği olduğu belirtilmiştir. Bu nedenle, Sıddık Efendi'nin dahi sülüs talimine muktedir olmadığına binaen evvelce beyan olunan 315 kuruşu tamamen kendisi almak üzere, Mustafa Hilmi Efendi'ye aylık 100 kuruş maaş tahsisi uygun görülmüş ve iradesi de çıkarılarak, Maarif ve Maliye nezaretlerince gerekli işlemler yapılmıştır. Ayrıca Erzurum Vilayeti'nin de üzerine düşeni yapması istenmiştir (1 Ocak 1877).²⁸

Mektebin talebe sayısının bir sene zarfında 84'e çıkması üzerine, Erzincan Liva Meclisi bunların eğitim-öğretimlerine yalnız bir muallim-i saninin kâfi olmadığını ve bu nedenle usulüne göre bir muallim-i evvelin de tayinine müsaade edilmesini istemiştir. Liva meclisinin bu mazbatasını Meclis-i Kebir-i Maarif'te değerlendirilerek, zikrolunan mektebin talebe sayısının çoğalması cihetiyle, bunların idare ve eğitimlerinin yalnız bir muallim-i sani ile mümkün olamayacağı anlaşılmıştır. Ayrıca, bu gibi mekteplerin muallim-i evvelliğine darülmualimin mezunlarından birinin tayin olunmasının nizamı gereği olduğu ve bundan dolayı Erzincan Rüşdiye Mektebi muallim-i evvelliğine emsali gibi aylık 750 kuruş maaşla darülmualimin şahadetnamelilerinden Mehmed Efendi'nin tayin edilmesinin uygun görüldüğü ifade edilerek, Sadaret'in ve Meclis-i Vala'nın da onayı istenmiştir (31 Ağustos 1866).²⁹ Daha sonraki yazışmalardan ve başka kaynakların verdiği bilgilerden de anlaşıldığı gibi, Mehmed Efendi'nin bu mektebe muallim-i evvel olarak atanması onaylanarak, uzun yıllar burada hizmet etmesi sağlanmıştır.

Yaklaşık on yıl bu mektebde çalıştığı anlaşılan Mehmed Efendi, bilinmeyen nedenlerle görevinden istifa etmiştir. Ayrıca, bu yıllarda yine tespit edilemeyen sebeplerden ötürü mekteb talebelerinin sayısında da azalma olmuştur. Buna binaen mektebin muallim-i evvelliğine tahsis edilmiş olan maaş, daha önce çıkan irade gereği, Hüdavendigâr Vilayeti dâhilinde bulunan Söğüt kasabasında açılmış olan rüşdiye mektebine naklolunmuştur. Ancak 1875 yılına gelindiğinde, Erzincan Rüşdiye Mektebi talebe sayısının 60'ı geçtiği, bu sayının günden güne artmakta olduğu ve mevcut olan muallim-i sani ile idaresinin mümkün olmadığı Erzurum Vilayeti'nden bildirilmiştir. Bu nedenle, Darülmualimin şahadetnamelilerinden Eğinli Şerif İsmail Efendi'nin, aylık 600 kuruş olan maaşının R. 1291(1875/1876) senesi maarif bütçesinin 5. Faslının 3. Maddesinde yazılı tertipten karşılanmak üzere, bu mektebe muallim-i evvel olarak tayini ve aynı faslın 8. Maddesinde yazılı olan zuhurat tertibinden bu kişiye 870 kuruş harcırah verilmesi Meclis-i Kebir-i Maarif'te tezekkür edilerek, Sadaret'çe de uygun görülmesi

²⁷ BOA, İ. MVL, 536/24110.

²⁸ BOA, MF. MKT, 45/94, Maarif Nezareti'nden Erzurum Vilayeti'ne gönderilen 1 Ocak 1877 (15 Zilhicce 1293) tarihli yazı.

²⁹ BOA, MVL, 724/49, Maarif Nezareti'nden Sadaret'e gönderilen 31 Ağustos 1866 (19 Rebiyülâhır 1283) tarihli yazı.

halinde durumun Maliye Nezareti'ne emir ve havale buyrulması istenmiştir (8 Eylül 1875).³⁰ Bu atama, 13 Eylül 1875 (12 Şaban 1292) tarihli iradeyle uygun görülmüş³¹ ve böylece Şerif İsmail Efendi'nin memuriyet asaleti tasdik edilmiştir. Bunun üzerine, Maarif ve Maliye nezaretlerince de gerekli işlemler yapıldıktan sonra, Şerif İsmail Efendi'nin harcırahımı alarak yola çıkmış olduğu ifade edilmiş ve yeni görevinde kendisine kolaylıklar dilenmiştir (22 Eylül 1875).³²

Erzincan Rüşdiye Mektebi'nde görevlendirilen muallimlerin yetenekli, becerikli ve alanlarında başarılı olmalarına da önem verilmiştir. Mektebin muallim-i evvelinin Erzurum Maarif Müdürlüğü'ne gönderdiği dilekçede yabancı bir kelimenin yazılışıyla ilgili yapmış olduğu bir imla hatasının muallim açısından büyük bir noksanlık olarak görülmesi ve konunun Maarif Nezareti'ne intikal ettirilmesi buna iyi bir öneklik teşkil etmektedir. Nitekim vilayetten nezarete gönderilen 1 Mart 1890 tarihli yazıda; Erzincan gibi büyük bir kasabada sair mekteblere model ve Müslüman mektepleri arasında mertebesi *aliyy-ül-a'la* (en iyi) olması lazım gelen bir mektep riyasetinin daha lisanın imlasını bilmeyen bir zatın elinde bulunmasındaki mahzur hakkında gereğinin yapılması istenmiştir.³³ Ancak Mekatib-i Rüşdiye İdaresi'nce verilen cevapta; bahsi geçen muallimin Darümuallimin-i Rüşdiye şahadetnamelilerinden olup ehliyeti Maarif Nezareti'nce tasdik edilmiş olduğu ve imtihan cedveline bakıldığında gerekli eğitimi aldığı belirtilmiştir. Bu nedenle, bir yabancı kelime imlasının yanlış yazılmasından dolayı bu şahsın azlinin hakkaniyete muvafık olamayacağı; fakat eğitim-öğretim ve idare işlerinde bir tembelliğinin olup olmadığının bildirilmesi gerektiği ifade edilmiştir (10 Nisan 1890/29 Mart 1306).³⁴

Mekatib-i Rüşdiye İdaresi'nin bu konu ile ilgili 31 Temmuz 1890 (19 Temmuz 1306) tarihli başka bir yazısında ise şu hususlara yer verilmiştir:

“Sözü edilen muallim tarafından verilen dilekçenin imlaca olan sehvindendir dolayı muallimlikte istihdamının caiz olamayacağı bildiriliyor. Fakat bir ecnebi lüğatinin imlasında yapılan yanlışlık adı geçen muallimin azline sebep olamaz ise de, Erzincan gibi büyük bir kasabada bulunan mektebe muktedir bir zat tayin edilmesi nezaretin emridir. Bu nedenle, sözü edilen muallimin azli ile yerine Darümuallimin-i Rüşdiye şahadetnamelilerinden olup, Adana gibi merkez vilayet rüşdiye muallim-i evvelliğinde 10 seneden fazla güzel hizmet eden ve şimdilik izinli olarak Dersaadet'te bulunan Yusuf Ziya Efendi'nin tayini idaremizce uygun görülmüştür.”³⁵

Bu yazışmalar doğrultusunda, kayıtlarda ismi verilmeyen muallim-i evvelin Erzincan Rüşdiye Mektebi'ndeki görevinden azledildiği ve yerine Yusuf Ziya Efendi'nin getirildiği anlaşılmaktadır. Mektebin talebe mevcudunun 100'ü geçmesi üzerine buraya üçüncü muallim olarak adlandırılan *muallim-i salis* de tayin edilmiştir.³⁶

Erzincan Rüşdiye Mektebi'nde muallim-i evvel, muallim-i sani, muallim-i salis ve rika/sülüs muallimliklerinin yanı sıra, taşra rüşdiyelerinde pek fazla örneği görülmeyen ve hatta İstanbul'daki rüşdiyelerde bile çok az rastlanan Fransızca, Riyaziye ve Coğrafya muallimleri de görev almıştır. Bunda Erzurum Vilayeti yöneticilerinin ferasetinin ve

³⁰ BOA, MF. MKT, 31/46, Maarif Nezareti'nden Babıâli'ye gönderilen 8 Eylül 1875 (7 Şaban 1292) tarihli yazı.

³¹ BOA, İ. DH, 707/49507.

³² BOA, MF. MKT, 31/155, Maarif Nezareti'nden Erzurum Vilayeti'ne gönderilen 22 Eylül 1875 (21 Şaban 1292) tarihli yazı.

³³ BOA, MF. MKT, 119/108, Erzurum Maarif Müdürlüğü'nden Maarif Nezareti'ne gönderilen 1 Mart 1890 (17 Şubat 1305) tarihli yazı.

³⁴ BOA, MF. MKT, 119/108.

³⁵ BOA, MF. MKT, 119/108.

³⁶ BOA, MF. MKT, 173/34.

modern eğitimin gelişimine verdikleri önemin etkili olduğu tahmin edilmektedir. Çünkü Erzurum Vilayeti'nden Maarif Nezareti'ne gönderilen 29 Eylül 1886 (30 Zilhicce 1303) tarihli yazıda; Erzurum, Bayburt ve Erzincan rüşdiyelerinde Fransızca ve Riyaziye derslerinin okutulması maksadıyla hocaların tayin edilmesi talep edilmiştir. Talebi değerlendiren Maarif Nezareti, bahsi geçen yerlerdeki rüşdiye mekteplerinde Fransızca ve Riyaziye öğretiminin gerekli olduğunu tasdik ederek, sözü edilen rüşdiyelere mahallince liyakatli kişilerden Fransızca ve Riyaziye muallimleri seçilmesine ve bunlara tahsisi lazım gelen maaş miktarının bildirilmesine gayret edilmesini istemiştir (23 Ocak 1887).³⁷ Maarif Nezareti'nin bu onayından sonra ilk harekete geçen yerlerden biri Erzincan Mutasarrıflığı olmuştur. Mutasarrıflıkça gönderilen 22 Eylül 1887 (10 Eylül 1303) tarihli cevabi yazıda; Erzincan Mülki Rüşdiye Mektebi'ne, Fransızca ve Riyaziye derslerini okutmak üzere Erzincan Askeri Rüşdiyesi muallimlerinden Üsteğmen Şükrü ve Yüzbaşı Mustafa efendilerin seçildikleri beyan edilmiştir. Bunlardan Fransızca dersini verecek efendiye aylık 200, Riyaziye muallimine ise aylık 120 kuruş maaş verilmesi vilayet makamlarınca uygun görülerek, bu maaşların maarif tahsisatından karşılanmasına müsaade edilmesi istenmiştir (13 Ekim 1887).³⁸

Maarif Nezareti, hem Fransızca ve hem de Riyaziye muallimlerinin Erzincan Mülki Rüşdiye Mektebi'ne atanmasını uygun gördüğü halde, daha sonraki kayıtlarda Fransızca mualliminin ismine rastlanılmamaktadır. Fakat Riyaziye ve Coğrafya dersi muallimi olarak seçilen Yüzbaşı Mustafa Efendi'nin bu görevini muhtemelen 1893 yılı başlarına kadar sürdürdüğü, bu tarihte ise bilinmeyen nedenlerle istifa ettiği anlaşılmaktadır.³⁹

Erzincan Mülki Rüşdiyesi Riyaziye ve Fransızca muallimliklerine daha sonraki yıllarda da atamalar yapılmıştır. Nitekim 1895 yılında bu göreve Erzincan Askeri Rüşdiyesi Kavaid-i Osmanî ve Kitabet muallimi Hüseyin Avni Efendi getirilmiş ve ataması 16 Mayıs 1895 tarihli ilanla kamuoyuna duyurulmuştur. Gümüşhane Sancağı'nın Kelkit kazasından olan Hüseyin Avni Efendi tecrübeli bir muallim olup, 1904 yılı Mayıs'ına kadar her iki mektepteki ders görevini layıkıyla sürdürmüştür. Fakat Erzincan Maarif Komisyonu tarafından 23 Mayıs 1904 (10 Mayıs 1320) tarihinde mülki rüşdiyedeki Matematik ve Fransızca hocalıklarından azledilmiştir. Mağdur duruma düşen Hüseyin Avni Efendi, görevine tekrar iade edilmek ve birikmiş olan maaşlarını almak için üç kez Maarif Nezareti'ne müracaat etmiştir. Yazışmalardan olumlu sonuç almış olmasına rağmen, Erzincan Maarif Komisyonu bu emirlerin hiçbirine riayet etmemiştir. Geçim sıkıntısı nedeniyle zor durumda kalan Hüseyin Avni Efendi, askeri rüşdiyedeki görevinden de istifa ederek İstanbul'a gitmiş ve Maarif Nezareti'ne hitaben kaleme aldığı 16 Haziran 1906 (3 Haziran 1322) tarihli arzuhalde içinde bulunduğu durumu ve taleplerini bir kez daha şu cümlelerle ifade etmiştir:⁴⁰

“Mezkûr komisyon heyetinin bana yaptıkları bu kadar hakaret yalnız nefsanî garazlarından ileri geldiği inceleme sonucunda anlaşılacaktır. İki seneden beri hukukumu muhafazaya çalışmakta olduğumdan pek çok mutazarrır oldum. 14 seneden beri askeri ve mülki mekteplerde say ve gayretle birçok talebe yetiştirmiş ve hatta say ve gayretime mükâfaten askeriye tarafından *Beşinci Mecidi Nişanı* ile de taltif olunmuş kölenizim. Böyle bir emektarın, birkaç zatın keyfi için sebepsiz olarak bu kadar mağdur edilmesine padişahın merhameti kail değildir. Geçen sene buradan Erzincan'a iade-i memuriyetle gittiğim için

³⁷ BOA, MF. MKT, 92/122, Maarif Nezareti'nden Erzurum Vilayeti'ne gönderilen 23 Ocak 1887 (27 Rebiyülâhır 1304) tarihli yazı.

³⁸ BOA, MF. MKT, 100/122, Erzurum Vilayeti'nden Maarif Nezareti'ne gönderilen 13 Ekim 1887 (25 Muharrem 1305) tarihli yazı.

³⁹ BOA, MF. MKT, 173/34.

⁴⁰ BOA, MF. MKT, 943/68.

bilhare nezaretçe azlim tasdik oluncaya kadar maaşa müstahak olacağım tabiidir. Lütfen şu perişan halim nazara alınarak, verilmesi gereken birikmiş maaşlarımın ödenmesiyle mağduriyetimin bir derece hafifletilmesi; ayrıca muallim-i evvelik için icab eden fenlerin hepsinden ve hatta Fransızcadan bile imtihan vermeye hazır bulunduğumdan bu kadar senelerden beri say ve hizmetlerime mükâfaten usulü dairesinde imtihanımın icrasıyla münasip bir mahallin muallim-i evvelliğine veya münhal olan idadi hocaklıklarına tayinimle sevindirilmem hususunda müsaadenizi istirham ederim.”

Hüseyin Avni Efendi'nin yukarıda sözünü ettiği 13 aylık⁴¹ birikmiş maaşının, Maarif Nezareti'nin emirlerine rağmen yine ödenmediği anlaşılmaktadır. Bu nedenle, Maarif Nezareti, Erzurum Vilayet Maarif Müdürlüğü'ne gönderdiği 30 Haziran 1907 (19 Cemaziyülevvel 1325) tarihli yazıyla, söz konusu ödemenin mutlaka yapılmasını istemiştir.⁴² Fakat bu emrin de yerine getirilip getirilmediği bilinmemektedir. Muallim-i evvelik imtihanına girme hususundaki talebi ise uygun görülmüştür. Bunun üzerine Hüseyin Avni Efendi, 30 Haziran 1906 (17 Haziran 1322) tarihli dilekçeyle Maarif Nezareti'ne ikinci kez müracaat etmiş ve 24 Temmuz 1906 (11 Temmuz 1322) tarihinde imtihana girerek muallim-i evvelliğe atanmaya hak kazanmıştır.⁴³

Hüseyin Avni Efendi'nin görevden alınmasından sonra mektebin Fransızca muallimliğine Erzincan orman müfettişi muavini Şaban Efendi'nin vekâleten getirilmiş olduğu, Erzurum Vilayeti'nin 3 Mayıs 1905 (20 Nisan 1321) tarihli yazısında beyan edilmiştir. Ancak bu şahsın vazifesinin seyyar olması hasebiyle vaktinde okulda bulunmadığı ve tedrisatı sekteye uğrattığı defalarca tespit edildiğinden bu muallimliğe askeri veya mülki sınıfına mensup olup, seyyar hizmeti olmayan liyakatli birinin seçilmesi Maarif Nezareti'nce talep edilmiştir (25 Ağustos 1905).⁴⁴ Bunun üzerine, Hüseyin Avni Efendi'nin yerine 150 kuruş maaşla Erzincan Askeri Rüşdiye Mektebi Hesab muallimi Üsteğmen İsmail Hakkı Efendi'nin tayin edildiği mahallinden bildirilmiştir. Fakat Erzincan Mülki Rüşdiye Mektebi'nin idadiye dönüştürülmesinden dolayı idadi mektebinde açık olan beşinci senenin 84 kuruş maaşlı Fransızca ve 100 kuruş maaşlı Resim dersleri muallimliklerine tayini Maarif Meclisi'nce uygun görülmüştür.⁴⁵

Mektebin önceki yıllara ait talebe durumu tam olarak bilinmemekle birlikte, 1894-1895 (R.1310-1311) ders yılı sonunda yapılan imtihan neticesinde 1895-1896 (R.1311-1312) ders yılına devren kalan talebe sayısı 132'dir.⁴⁶ Fakat bu talebelerin tamamı bir sonraki öğretim yılında okula devam etmemiştir. Çünkü 1895-1896 (R.1311-1312) ders yılı başındaki talebe adedi 82'dir. Bu ders yılı içinde yeniden mektebe giren talebe 50, sebepsiz yere mektebi terk eden talebe 20, imtihanla şهادetname alan 11, imtihandan sonra 1896-1897 (R.1312-1313) ders yılına devren kalan talebe 101'dir.⁴⁷

Rüşdiye mekteplerinde eğitim-öğretimin gelişiminde muallim ve talebenin gayretinin yanı sıra, derslerde kullanılan araç-gereçler ile ders kitaplarının da önemi büyüktür. Bilindiği gibi, Osmanlı vilayet ve kazalarında bulunan rüşdiye mekteplerinin

⁴¹ Hüseyin Avni Efendi'nin Erzincan Maarif Komisyonu'na işten el çektirildiği tarih olan 23 Mayıs 1904 (10 Mayıs 1320) ile azlin Maarif Nezareti'nce tasdik edildiği tarih olan 19 Haziran 1905 (6 Haziran 1321) tarihleri arasında 13 aylık bir süre olduğundan bu müddet için maaş talep edilmiştir.

⁴² BOA, MF. MKT, 943/68.

⁴³ BOA, MF. MKT, 962/1.

⁴⁴ BOA, MF. MKT, 887/48, Maarif Nezareti Mektubi Kaleminden Erzurum Vilayeti'ne gönderilen 25 Ağustos 1905 (23 Cemaziyülahır 1323) tarihli yazı.

⁴⁵ BOA, MF. MKT, 809/44, Maarif Nezareti'nden Erzurum Vilayeti'ne gönderilen 28 Eylül 1906 (9 Receb 1324) tarihli yazı.

⁴⁶ Maarif Nezareti R. 1310-1311 Ders Yılı Maarif İstatistikî, s. 43.

⁴⁷ Maarif Nezareti R. 1311-1312 Ders Yılı İstatistikî, s. 43.

istediği araç-gereçler ile matbu evraklar, ders kitapları ve yardımcı kaynaklar genellikle Maarif Nezareti tarafından posta yoluyla merkezden gönderilmiştir.⁴⁸ Bu çerçevede, Erzincan Rüşdiye Mektebi talebeleri için 24 Şubat 1876 (28 Muharrem 1293) tarihli yazıyla istenilen kitap ve risaleler ile haritalardan maarif kütüphanesinde mevcudu olanlardan 702 adet postaya teslim edilerek mahalline gönderilmiştir.⁴⁹

1865-1905 yılları arasında aktif olduğu tespit edilebilen mektebin yıllara göre muallim ve yardımcı hizmetler kadrosu ile talebe durumu aşağıdaki gibidir:

Tablo 1. Erzincan Mülki Rüşdiye Mektebi Personel ve Talebe Çizelgesi

YIL	BİRİNCİ MUALLİM	İKİNCİ MUALLİM	ÜÇÜNCÜ MUALLİM	RİKA/SÜLÜS MUALLİMİ	BEVVAB / HADEME	TALİBE ADEDİ
1865 ⁵⁰	-	Hacı Sıddık Efendi	-	Mustafa Hilmi Efendi	Mehmed Efendi	-
1866 ⁵¹	Hacı Mehmed Efendi	Hacı Sıddık Efendi	-	Mustafa Hilmi Efendi	-	84
1867 ⁵²	Hacı Mehmed Efendi	Hacı Sıddık Efendi	-	Mustafa Hilmi Efendi	-	120
1868 ⁵³	Hacı Mehmed Efendi	Hacı Sıddık Efendi	-	Mustafa Hilmi Efendi	-	-
1869 ⁵⁴	Hacı Mehmed Efendi	Hacı Sıddık Efendi	-	Mustafa Hilmi Efendi	-	-

⁴⁸ Bahri Ata, "Osmanlı İmparatorluğu Döneminde Bir Ders Araç ve Gereçleri Lojistik Merkezi: Maarif Kütüphanesi (1872-1895)", *Tarihin Peşinde: Uluslararası Tarih ve Sosyal Araştırmalar Dergisi*, Sayı: 1, Yıl: 2009, s. 29-31.

⁴⁹ BOA, MF. MKT, 34/76, Maarif Nezareti'nden Erzurum Vilayeti'ne gönderilen 30 Mart 1876 (4 Rebiyülevvel 1293) tarihli yazı; BOA, MF. MKT, 35/24, Maarif Nezareti'nden Trabzon Vilayeti'ne gönderilen 15 Nisan 1876 (20 Rebiyülevvel 1293) tarihli yazı.

⁵⁰ BOA, MF. MKT, 45/94; BOA, MVL, 710/82; BOA, İ. MVL, 536/24110.

⁵¹ BOA, MVL, 724/49; Osmanlı Devlet Salnamesi, H. 1283, s. 124; Hacı Mehmed Efendi, R. 1282 (1867) yılında Erzincan Rüşdiyesi muallim-i evvelliğiyle maarif hizmetine dâhil olarak, R. 1295 (1880) senesi sonlarına kadar aylık 600 kuruş maaşla 13 sene bu hizmette istihdam olunmuştur. Bu vazifenin büyük bir kısmını Erzincan'da yaptığı halde, buradan ne zaman ayrıldığı tam olarak tespit edilememektedir. Bkz. BOA, MF. MKT, 65/136.

⁵² Osmanlı Devlet Salnamesi, H. 1284, s. 86; BOA, İ. MVL, 583/26190.

⁵³ Osmanlı Devlet Salnamesi, H. 1285, s. 96.

⁵⁴ Osmanlı Devlet Salnamesi, H. 1286, s. 117.

1870 ⁵⁵	Hacı Mehmed Efendi	Hacı Sıddık Efendi	-	Mustafa Hilmi Efendi	-	91
1871 ⁵⁶	Hacı Mehmed Efendi	Hacı Sıddık Efendi	-	Mustafa Hilmi Efendi	-	62/70
1872 ⁵⁷	Hacı Mehmed Efendi	Hacı Sıddık Efendi	-	Mustafa Hilmi Efendi	-	36/70
1873 ⁵⁸	Hacı Mehmed Efendi	Hacı Sıddık Efendi	-	Mustafa Hilmi Efendi	Ahmed Efendi	36/66
1874 ⁵⁹	Hacı Mehmed Efendi	Hacı Sıddık Efendi	-	Mustafa Hilmi Efendi	Ahmed Efendi	35/66
1875 ⁶⁰	Şerif İsmail Efendi	Hacı Sıddık Efendi	-	Mustafa Hilmi Efendi	Ahmed Efendi	25/66
1876 ⁶¹	Şerif İsmail Efendi	Hacı Sıddık Efendi	-	Mustafa Hilmi Efendi	Ahmed Efendi	25/56
1877 ⁶²	Şerif İsmail Efendi	Hacı Sıddık Efendi	-	Mustafa Hilmi Efendi	Ahmed Efendi	130
1878 ⁶³	Şerif İsmail Efendi	-	-	-	-	-
1879 ⁶⁴	Şerif İsmail Efendi	-	-	-	-	-
1880 ⁶⁵	Şerif İsmail Efendi	-	-	-	-	-

⁵⁵ Osmanlı Devlet Salnamesi, H. 1287, s. 127; Erzurum Vilayet Salnamesi, H. 1287, s. 121.

⁵⁶ Osmanlı Devlet Salnamesi, H. 1288, s. 145; Erzurum Vilayet Salnamesi, H. 1288, s. 134.

⁵⁷ Osmanlı Devlet Salnamesi, H. 1289, s. 239; Erzurum Vilayet Salnamesi, H. 1289, s. 134.

⁵⁸ Osmanlı Devlet Salnamesi, H. 1290, s. 212; Erzurum Vilayet Salnamesi, H. 1290, s. 128.

⁵⁹ Osmanlı Devlet Salnamesi, H. 1291, s. 218; Erzurum Vilayet Salnamesi, H. 1291, s. 128.

⁶⁰ BOA, MF. MKT, 31/155; Osmanlı Devlet Salnamesi, H. 1292, s. 157; Erzurum Vilayet Salnamesi, H. 1292, s. 132.

⁶¹ Osmanlı Devlet Salnamesi, H. 1293, s. 160; Erzurum Vilayet Salnamesi, H. 1293, s. 134.

⁶² BOA, MF. MKT, 45/94; Osmanlı Devlet Salnamesi, H. 1294, s. 535; Erzurum Vilayet Salnamesi, H. 1294, s. 121.

⁶³ Osmanlı Devlet Salnamesi, H. 1295, s. 433; BOA, MF. MKT, 59/40.

⁶⁴ Osmanlı Devlet Salnamesi, H. 1296, s. 174; BOA, MF. MKT, 63/138.

⁶⁵ Osmanlı Devlet Salnamesi, H. 1297, s. 236; BOA, MF. MKT, 65/76.

188 1 ⁶⁶	Şerif İsmail Efendi	-	-	-	-	58
188 2 ⁶⁷	Şerif İsmail Efendi	Mehmed Asım Efendi	Mustafa Hilmi Ef.	Tevfik Efendi	Süleyman Efendi	60
188 3 ⁶⁸	-	-	-	-	-	54
188 4 ⁶⁹	-	-	-	-	-	56
188 5 ⁷⁰	-	-	-	-	-	56
188 6 ⁷¹	-	-	-	-	-	75
188 7 ⁷²	Hamdi Efendi	Asım Efendi	-	Ali Rıza Efendi (Rika) Mustafa Efendi (Sülüs)	-	80/102
188 8 ⁷³	-	-	-	Ali Rıza Efendi	-	92
189 0 ⁷⁴	Yusuf Ziya Efendi	Mehmed Mevlüd Efendi	-	Ali Rıza Efendi	-	-
189 2 ⁷⁵	Yusuf Ziya Efendi	Mehmed Mevlüd Efendi	-	Ali Rıza Efendi	Hacı Ahmed Ağa	88
189 3 ⁷⁶	Yusuf Ziya Efendi	Mehmed Mevlüd Efendi	-	Ali Rıza Efendi	-	80

⁶⁶ Osmanlı Devlet Salnamesi, H. 1298, s. 280.

⁶⁷ Osmanlı Devlet Salnamesi, H. 1299, s. 274; Erzurum Vilayet Salnamesi, H. 1299, s. 124.

⁶⁸ Osmanlı Devlet Salnamesi, H. 1300, s. 209.

⁶⁹ Osmanlı Devlet Salnamesi, H. 1301, s. 394.

⁷⁰ Osmanlı Devlet Salnamesi, H. 1302, s. 416.

⁷¹ Osmanlı Devlet Salnamesi, H. 1303, s. 336.

⁷² Osmanlı Devlet Salnamesi, H. 1304, s. 322; Erzurum Vilayet Salnamesi, H. 1304, s. 269.

⁷³ Osmanlı Devlet Salnamesi, H. 1305, s. 248.

⁷⁴ BOA, MF. MKT, 123/100; 119/108.

⁷⁵ Erzurum Vilayet Salnamesi, H. 1310, s. 172; BOA, MF. MKT, 173/34.

⁷⁶ BOA, MF. MKT, 166/56.

189 4 ⁷⁷	Yusuf Ziya Efendi	Mehmed Mevlüd Efendi	-	Ali Rıza Efendi	Hacı Ahmed Ağa	92
189 5 ⁷⁸	Yusuf Ziya Efendi	Mehmed Mevlüd Efendi	-	Ali Rıza Efendi	-	132
189 6 ⁷⁹	Yusuf Ziya Efendi	Mehmed Mevlüd Efendi	-	Ali Rıza Efendi	-	132
189 7 ⁸⁰	Yusuf Ziya Efendi	Mehmed Mevlud Efendi	-	Ali Rıza Efendi	Osman Efendi	92/1 01
189 8 ⁸¹	Yusuf Ziya Efendi	Mehmet Mevlüd Efendi	Münhaldı r	Ali Rıza Efendi	1	133
189 9 ⁸²	Yusuf Ziya Efendi	Mehmet Mevlüd Efendi	Mustafa Efendi	Ali Rıza Efendi	Osman Efendi	132/ 144
190 0 ⁸³	Yusuf Ziya Efendi	Mehmet Mevlüd Efendi	Mustafa Efendi	Ali Rıza Efendi	Osman Efendi	125/ 145
190 1 ⁸⁴	Yusuf Ziya Efendi	Mehmet Mevlüd Efendi	Mustafa Efendi	Ali Rıza Efendi	1	138
190 2 ⁸⁵	Yusuf Ziya Efendi	-	-	-	-	-
190 3 ⁸⁶	Yusuf Ziya Efendi	Mehmet Mevlüd Efendi	Mustafa Efendi	Ali Rıza Efendi	1	98

⁷⁷ Erzurum Vilayet Salnamesi, H. 1312, s. 225.

⁷⁸ BOA, MF. MKT, 289/9; Maarif Nezareti R. 1310-1311 Ders Yılı Maarif İstatistikî, s. 43.

⁷⁹ BOA, MF. MKT, 324/15; Maarif Nezareti R. 1311-1312 Ders Yılı İstatistikî, s. 43.

⁸⁰ Erzurum Vilayet Salnamesi, H. 1315, s. 217; Maarif Nezareti R. 1311-1312 Ders Yılı İstatistikî, s. 43.

⁸¹ Maarif Salnamesi, H. 1316, s. 810.

⁸² Maarif Salnamesi, H. 1317, s. 902; Erzurum Vilayet Salnamesi, H. 1317, s. 243.

⁸³ Maarif Salnamesi, H. 1318, s. 1003; Erzurum Vilayet Salnamesi, H. 1318, s. 354.

⁸⁴ Maarif Salnamesi, H. 1319, s. 335.

⁸⁵ BOA, MF. MKT, 670/46.

⁸⁶ Maarif Salnamesi, H. 1321, s. 307.

1. Kemah Rüşdiye Mektebi

Mekteb, Kemah kazası hanedanından Mehmed Şevket Bey tarafından kaza merkezinde inşa ve ikmal edilmiş olup 1865 yılında açılmıştır.⁸⁷ Buna binaen mektebe aylık 400 kuruş maaşla mahallinden Mehmed Hamdi Efendi'nin muallim-i sani ve 100 kuruş maaşla münasip birinin bevab olarak tayinine müsaade edilmesi istenmiştir. Ayrıca, mekteb için gerekli olan kitap ve risalelerin de gönderilmesi mahallince talep edilmiştir (31 Temmuz 1865/7 Rebiyülevvel 1282).⁸⁸ Maarif Nezareti'nce Sadaret'e bildirilen bu talepler, Meclis-i Vala'nın da uygun görmesi üzerine, 12 Ağustos 1865 (19 Rebiyülevvel 1282) tarihli iradeyle onaylanmıştır.⁸⁹ Böylece mektebin ilk çekirdek kadrosu oluşturulmuştur.

Mektebin ilk muallimi olan Mehmed Hamdi Efendi'nin, bilinmeyen nedenlerle 1873 yılı başlarında bu görevinden ayrıldığı anlaşılmaktadır.⁹⁰ Bunun üzerine, mektebin talebe sayısının çoğalması hasebiyle yalnız bir muallim-i evvel ile idaresinin mümkün olmadığı hususu da dikkate alınarak, mahallince muallim-i saniliğe seçilen ve merkeze bildirilen Ahmed Hamdi Efendi'nin aylık 315 kuruş maaşla tayini ve göreve başladığı tarihten itibaren alacağı maaşın 1873 senesi maarif bütçesinin altıncı faslının 3. maddesinde yazılı tertibden karşılanması⁹¹, 19 Eylül 1873 (26 Receb 1290) tarihli iradeyle uygun görülmüştür.⁹² Ayrıca, Maarif Nezareti tarafından gerekli işlemler yapılarak, mahallince dahi gereğinin yapılması istenmiştir.⁹³

Kemah Rüşdiye Mektebi'nin tespit edilebilen ilk muallim-i evveli Mahmud Efendi olup, ne zaman tayin edildiği tam olarak bilinmemektedir. Ondan sonra ise bu göreve İsmail Şerif Efendi'nin getirildiği anlaşılmaktadır. Birkaç yıl muallim-i evvel olarak burada görev yapan Şerif Efendi hastalandığı için memleketine gitmiştir. Ancak mekteb 2 Eylül 1890 (21 Ağustos 1306) tarihinde açılacağından dolayı, eğitim-öğretime başlayabilmek için yerine seçilecek olan muallimin acilen gönderilmesi istenmiştir.⁹⁴ Bu istek doğrultusunda muhtemelen Taşköprülü Hüseyin Efendi muallim-i evvel olarak buraya atanmıştır.⁹⁵ Fakat bu muallim de görevde fazla kalmamıştır. Bu nedenle, Kemah Rüşdiye Mektebi'nin açık bulunan muallim-i evvelliğine aylık 500 kuruş maaşla Darülmualimin-i Rüşdiye şahadetnamelilerinden Elbistanlı Mehmed Sabri Efendi'nin tayini Meclis-i Kebiri Maarif'çe uygun görülerek, kendisi buraya gönderilmiştir. Buna binaen, Sabri Efendi'nin öğretime başlama ve sefelinin ayrılma tarihlerinin Erzurum Vilayeti'nce Maarif Nezareti'ne bildirilmesi talep edilmiştir (23 Haziran 1895).⁹⁶ Ancak diğer belge ve kayıtlara bakıldığında, sözü edilen şahsın bu göreve başlamadığı anlaşılmaktadır.⁹⁷

⁸⁷ BOA, MVL, 724/49; BOA, İ. MVL, 536/24110; Maarif Nezareti R. 1311-1312 Ders Yılı İstatistikî, s. 43.

⁸⁸ BOA, MVL, 710/82; BOA, MVL, 724/49; BOA, İ. MVL, 536/24110, Maarif Nezareti'nden Sadaret'e gönderilen yazılar.

⁸⁹ BOA, İ. MVL, 536/24110.

⁹⁰ BOA, MF. MKT, 10/30.

⁹¹ BOA, MF. MKT, 13/102, Maarif Nezareti'nden Erzurum Vilayeti'ne gönderilen 10 Ekim 1873 (17 Şaban 1290) tarihli yazı.

⁹² BOA, MF. MKT, İ. DH, 673/46888.

⁹³ BOA, MF. MKT, 13/102, Maarif Nezareti'nden Erzurum Vilayeti'ne gönderilen 10 Ekim 1873 (17 Şaban 1290) tarihli yazı.

⁹⁴ BOA, MF. MKT, 125/97; 123/134.

⁹⁵ Erzurum Vilayet Salnamesi, H. 1310, s. 174.

⁹⁶ BOA, MF. MKT, 270/10, Maarif Nezareti'nden Erzurum Vilayeti Maarif Müdürlüğü'ne gönderilen 23 Haziran 1895 (30 Zilkade 1312) tarihli yazı.

⁹⁷ BOA, MF. MKT, 270/18; 294/64.

Mektebin daha önceki yıllara ait talebe durumu ayrıntılı olarak bilinmemekle birlikte, 1894-1895 (R.1310-1311) ders yılı sonunda yapılan imtihan neticesinde 1895-1896 (R. 1311-1312) ders yılına devren kalan talebe adedi 70'tir.⁹⁸ Ancak bu talebelerin tamamı bir sonraki öğretim yılında okula devam etmemiştir. Çünkü 1895-1896 (R. 1311-1312) ders yılı başında talebe adedi 56'dır. Bu ders yılı içinde yeniden mektebe giren talebe 15, sebepsiz yere mektebi terk eden talebe 10, imtihanla şahadetname alan 18, imtihandan sonra 1896-1897 (R. 1312-1313) ders yılına devren kalan talebe 43'tür.⁹⁹ Bu iki öğretim yılındaki rakamlar karşılaştırıldığında, mektebe devam eden talebe sayısında bir azalma görülmektedir.

Kemah Rüşdiye Mektebi talebelerinin imtihan cedvelleri Maarif Nezareti'ne gönderilmiş ve imtihanlarının nasıl yapıldığı konusunda nezaret bilgilendirilmiştir. Ancak mektebin imtihan cedveli Meclis-i Kebir-i Maarif tarafından incelendiğinde, burada "Medhal-i Kavaid" ile "Muhtasar Münşeat" kitaplarının olmadığı ve dolayısıyla da okutulmadığı anlaşılmıştır. Bunun üzerine, bu kitaplardan 30'ar adet postaya teslim edilerek mektebe gönderilmiştir (30 Eylül 1873/7 Şaban 1290).¹⁰⁰

1865-1908 yılları arasında aktif olduğu tespit edilebilen mektebin yıllara göre muallim ve yardımcı hizmetler kadrosu ile talebe durumu aşağıdaki gibidir:

Tablo 2. Kemah Rüşdiye Mektebi Personel ve Talebe Çizelgesi

YIL	BİRİNCİ MUALLİM	İKİNCİ MUALLİM	ÜÇÜNCÜ MUALLİM	RİKA/SÜLÜS MUALLİMİ	BEVVA B/HADEME	TAL EBE ADEDİ
1865 ¹⁰¹	-	Mehmed Hamdi Efendi	-	-	-	-
1866 ¹⁰²	-	Mehmed Hamdi Efendi	-	-	-	-
1867 ¹⁰³	-	Mehmed Hamdi Efendi	-	-	-	-
1868 ¹⁰⁴	-	Mehmed Hamdi Efendi	-	-	-	-
1869 ¹⁰⁵	-	Mehmed Hamdi Efendi	-	-	-	-

⁹⁸ Maarif Nezareti R. 1310-1311 Ders Yılı Maarif İstatistikî, s. 43.

⁹⁹ Maarif Nezareti R. 1311-1312 Ders Yılı İstatistikî, s. 43.

¹⁰⁰ BOA, MF. MKT, 13/43.

¹⁰¹ BOA, İ. MVL, 536/24110.

¹⁰² Osmanlı Devlet Salnamesi, H. 1283, s. 124.

¹⁰³ Osmanlı Devlet Salnamesi, H. 1284, s. 86.

¹⁰⁴ Osmanlı Devlet Salnamesi, H. 1285, s. 96.

¹⁰⁵ Osmanlı Devlet Salnamesi, H. 1286, s. 118.

1870 106	-	Mehmed Hamdi Efendi	-	-	-	39
1871 107	-	Mehmed Hamdi Efendi	-	-	-	30
1872 108	Mahmud Efendi	Mehmed Hamdi Efendi	-	-	-	28
1873 109	Mahmud Efendi	Ahmed Hamdi Efendi	-	-	Abdülaziz Efendi	62
1874 110	Mahmud Efendi	Ahmed Hamdi Efendi	-	-	Abdülaziz Efendi	35/62
1875 111	Mahmud Efendi	Ahmed Hamdi Efendi	-	Hafız Bekir Efendi (Sülüs) ¹¹²	Abdülaziz Efendi	66
1876 113	Mahmud Efendi	Ahmed Hamdi Efendi	-	-	Abdülaziz Efendi	66/61
1877 114	Mahmud Efendi	Ahmed Hamdi Efendi ¹¹⁵	-	-	Abdülaziz Efendi	57
1878 116	Mahmud Efendi	Ahmed Hamdi Efendi	-	-	-	-
1879 117	Mahmud Efendi	Ahmed Hamdi Efendi	-	-	-	-

¹⁰⁶ Osmanlı Devlet Salnamesi, H. 1287, s. 128; Erzurum Vilayet Salnamesi, H. 1287, s. 121.

¹⁰⁷ Osmanlı Devlet Salnamesi, H. 1288, s. 146; Erzurum Vilayet Salnamesi, H. 1288, s. 134.

¹⁰⁸ Osmanlı Devlet Salnamesi, H. 1289, s. 239; Erzurum Vilayet Salnamesi, H. 1289, s. 134; BOA, MF. MKT, 2/145.

¹⁰⁹ Osmanlı Devlet Salnamesi, H. 1290, s. 212; Erzurum Vilayet Salnamesi, H. 1290, s. 128; BOA, MF. MKT, 9/17; BOA, A. MKT. MHM, 465/9.

¹¹⁰ Osmanlı Devlet Salnamesi, H. 1291, s. 217; Erzurum Vilayet Salnamesi, H. 1291, s. 128.

¹¹¹ Osmanlı Devlet Salnamesi, H. 1292, s. 157; Erzurum Vilayet Salnamesi, H. 1292, s. 132.

¹¹² BOA, MF. MKT, 45/16.

¹¹³ Osmanlı Devlet Salnamesi, H. 1293, s. 160; Erzurum Vilayet Salnamesi, H. 1293, s. 134.

¹¹⁴ Osmanlı Devlet Salnamesi, H. 1294, s. 535.

¹¹⁵ Ahmed Hamdi Efendi'nin dönüncüye kadar yerine oğlunu vekil bırakarak, muhtemelen 1877-1878 Osmanlı-Rus Savaşı'na gitmesine izin verilmiştir. Bkz. BOA, MF. MKT, 50/82.

¹¹⁶ Osmanlı Devlet Salnamesi, H. 1295, s. 433.

¹¹⁷ Osmanlı Devlet Salnamesi, H. 1296, s. 174.

1880 118	Mahmud Efendi	Ahmed Hamdi Efendi	-	-	-	-
1881 119	Mahmud Efendi	Ahmed Hamdi Efendi	-	-	-	33
1882 120	Mahmud Efendi	Ahmed Hamdi Efendi	Bekir Efendi	Edhem Efendi	-	47
1883 121	-	Ahmed Hamdi Efendi	-	-	-	52
1884 122	-	Ahmed Hamdi Efendi	-	-	-	52
1885 123	-	Ahmed Hamdi Efendi	-	-	-	70
1886 124	-	Ahmed Hamdi Efendi	-	-	-	61
1887 125	İsmail Şerif Efendi	Ahmed Hamdi Efendi	-	Bekir Efendi	-	78/72
1888 126	İsmail Şerif Efendi	-	-	-	-	40
1890 127	İsmail Şerif Efendi	-	-	-	-	-
1892 128	Taşköprülü Hüseyin Efendi	Mehmed Hakkı Efendi	-	-Mahmud Efendi (Rika) -Hafız Bekir Efendi (Sülüs)	Mustafa Ağa	69

¹¹⁸ Osmanlı Devlet Salnamesi, H. 1297, s. 236.

¹¹⁹ Osmanlı Devlet Salnamesi, H. 1298, s. 280.

¹²⁰ Osmanlı Devlet Salnamesi, H. 1299, s. 274.

¹²¹ Osmanlı Devlet Salnamesi, H. 1300, s. 209.

¹²² Osmanlı Devlet Salnamesi, H. 1301, s. 394.

¹²³ Osmanlı Devlet Salnamesi, H. 1302, s. 416.

¹²⁴ Osmanlı Devlet Salnamesi, H. 1303, s. 336.

¹²⁵ Osmanlı Devlet Salnamesi, H. 1304, s. 322; Erzurum Vilayet Salnamesi, H. 1304, s. 269. Bu sene şahadetname alan talebe sayısı 12'dir.

¹²⁶ Osmanlı Devlet Salnamesi, H. 1305, s. 249.

¹²⁷ BOA, MF. MKT, 125/97; 123/134.

¹²⁸ Erzurum Vilayet Salnamesi, H. 1310, s. 174.

1894 129	Taşköprülü Hüseyin Efendi	Mehmed Hakkı Efendi	-	Mahmud Efendi	Mustafa Ağa	86
1895 130	Taşköprülü Hüseyin Efendi	Mehmed Hakkı Efendi	-	Mahmud Efendi	Mustafa Ağa	70
1897 131	Münhal	Mehmed Hakkı Efendi	Hafız Mehmed Fevzi Efendi	Mahmud Sabit Efendi	Mustafa Ağa	82
1898 132	Ahmed Hamdi Efendi	Mehmed Hakkı Efendi	Hafız Mehmed Fevzi Efendi	Mahmud Sabit Efendi	1	53
1899 133	Ahmed Hamdi Efendi	Mehmed Hakkı Efendi	Hafız Mehmed Fevzi Efendi	Hafız Şakir Efendi	Mustafa Ağa	48/85
1900 134	Ahmed Hamdi Efendi	Mehmed Hakkı Efendi	Hafız Mehmed Fevzi Efendi	Hafız Şakir Efendi	Mustafa Ağa	45/48
1901 135	Ahmed Hamdi Efendi	Mehmed Hakkı Efendi	Hafız Mehmed Fevzi Efendi	Hafız Şakir Efendi	1	41
1902 136	Ahmed Hamdi Efendi	Mehmed Hakkı Efendi	-	-	-	-
1903 137	Osman Nuri Efendi	Mehmed Hakkı Efendi	Mehmed Nuri Efendi	Mehmed Şakir Efendi	1	66

¹²⁹ Erzurum Vilayet Salnamesi, H. 1312, s. 228.

¹³⁰ BOA, MF. MKT, 270/18; 294/64; Maarif Nezareti R. 1310-1311 Ders Yılı Maarif İstatistikî, s. 43.

¹³¹ Erzurum Vilayet Salnamesi, H. 1315, s. 220; BOA, MF. MKT, 375/53; 371/3.

¹³² Maarif Salnamesi, H. 1316, s. 811; BOA, MF. MKT, 396/34.

¹³³ Maarif Salnamesi, H. 1317, s. 902; Erzurum Vilayet Salnamesi, H. 1317, s. 246.

¹³⁴ Maarif Salnamesi, H. 1318, s. 1004; Erzurum Vilayet Salnamesi, H. 1318, s. 358.

¹³⁵ Maarif Salnamesi, H. 1319, s. 336.

¹³⁶ BOA, MF. MKT, 602/27.

¹³⁷ Maarif Salnamesi, H. 1321, s. 307.

1908 138	Osman Nuri Efendi	-	-	-	-	-
-------------	----------------------	---	---	---	---	---

1. Tercan Rüşdiye Mektebi

Tercan kazası merkezinde açılmış olan bu rüşdiye mektebi¹³⁹, muhtemelen 1870'lerde eğitim-öğretime başlamıştır. Çünkü 1871 yılı kayıtlarında mektebin talebe sayısının 60 olduğu görülmektedir.¹⁴⁰ Fakat daha sonraki yıllarda talebe adedi azalarak yarı yarıya düşüş göstermiş ve mektebde terakki eseri de görülemediğinden dolayı 1890'larda lağvedilmiştir. Bunun üzerine harekete geçen Tercan İdare Meclisi'ne göre, şimdi bu kasaba Redif Taburu'nun merkezi olup, gerek burada bulunan subay çocuklarının ve gerekse kasaba ve civar köylerin ahalisinin evlat ve torunlarının cehalet karanlığında kalmaması için rüşdiye mektebinin tekrar açılması gerekir (7 Kasım 1893/26 Teşrin-i evvel 1309). Bu mazbatayı inceleyen Erzurum Vilayet Maarif Müdürlüğü ve Vilayet İdare Meclisi, söz konusu rüşdiyenin açılmasına tam destek vererek, bunun gerekliliğini 8 Aralık 1893 tarihli mazbatada şu cümlelerle Maarif Nezareti'ne arz etmişlerdir:

“Kazanın büyüklüğüyle beraber içinde bir adet ibtidai mektebi bile olmadığından kazada maarifin neşrine şiddetle ihtiyaç vardır. Ayrıca, şu maarif asrında kaza ahalisinin çocuklarının cehalette kalmalarının padişahın rızasına muvafık olmayacağı açıktır. Bunlara ilaveten, bu kazanın maarif hissesi de bahsi geçen mektebin masraflarına kâfidir. Buna binaen, söz konusu rüşdiye mektebinin tekrar açılması ve muallimliğine de eski muallimi Süleyman Efendi veya başka münasip birinin tayini hususuna müsaade buyrulması istirham olunur.”¹⁴¹

Ancak Mekatib-i Rüşdiye İdaresi'nce yapılan değerlendirme sonucunda; ibtidai mektebi olmayan mahallerde rüşdiye mektebinin açılmasından bir fayda hâsıl olamayacağı, bu nedenle de öncelikle lüzumu miktarda ibtidai mekteplerinin tesis ve açılmasına gayret sarf olunması gerektiği mütalaa edilmiş ve durum vilayete bildirilmiştir.¹⁴²

Erzurum Vilayeti, verilen bu olumsuz cevaplara rağmen pes etmemiş, Tercan kazasında bir rüşdiye mektebinin tesis ve açılmasını ısrarla istemeye devam etmiştir. Bu defa Maarif Nezareti'nce verilen cevapta ise; Erzurum Vilayeti dâhilindeki rüşdiye mekteplerinin terakki edemeyerek talebe sayılarının 20-25 neferden ibaret kaldığı, bu nedenle de ileride icabına bakılmak üzere şimdilik Tercan'da bir ibtidai mektebi açılması gerektiği bildirilmiştir (15 Mart 1900/2 Mart 1316).¹⁴³ Fakat bu defa da vilayetten 18 Nisan 1900 (5 Nisan 1316) tarihli şu cevap verilmiştir:

“Tercan merkezinde ve merkeze yakın Karakulak ve Manas nahiyelerinde birer ibtidai mektebi mevcut olup, kaza merkezindeki ibtidai mektebinin mevcudu bugün 54 civarındadır. Ayrıca, merkez ile yarım ve bir saat mesafede bulunan köylerin nüfusu dahi 500 haneyi kapsamaktadır. Bu nedenle, nizamname hükmünce bir adet rüşdiye tesis ve açılması münasip olacaktır. Muallim ihtiyacının karşılanması için de, üç muallim ile idare olunmakta olan Kemah Rüşdiyesinin talebe sayısı 40-50 civarına indiğinden bu mektebin

¹³⁸ BOA, MF. MKT, 1084/39.

¹³⁹ BOA, MF. MKT, 198/42.

¹⁴⁰ Osmanlı Devlet Salnamesi, H. 1288, s. 146; Erzurum Vilayet Salnamesi, H. 1288, s. 134.

¹⁴¹ BOA, MF. MKT, 198/42, Erzurum Vilayet İdare Meclisi'nin 8 Aralık 1893 (29 Cemaziyülevvel 1311) tarihli mazbatası.

¹⁴² BOA, MF. MKT, 198/42.

¹⁴³ BOA, MF. MKT, 493/20.

bir muallim-i evvel ve salis ile idaresi maksadı temin edebileceğinden, bahsi geçen mektebin muallim-i sanisinin Tercan'a nakliyle ibtidai mektebinin rüşdiyeye dönüştürülmesi önerilmektedir."¹⁴⁴

Vilayetin bu önerileri kısmen kabul göerek, Tercan'da nihayet bir rüşdiye mektebi açılması Mekatib-i Rüşdiye İdaresi'nce uygun bulunmuştur. Fakat idareye göre, muallim-i sani idaresinde bulunan mekteplerden katiyen istifade olunamamaktadır. Bu nedenle, Kemah muallim-i salisliğinin lağvedilerek tasarruf edilecek 150 kuruş üzerine 350 kuruş daha ilavesiyle muallim-i evvelliğe 500, Hatt muallimliğine 65 ve bevva 80 kuruş maaş tahsisi ile yıllık 500 kuruş olan çeşitli masraflara karşılık tedarik edilmesi için konunun muhasebeye havalesi istenmiştir (7 Mayıs 1900).¹⁴⁵ Ancak Maarif Muhasebe-i Umumiye İdaresi'nce yapılan değerlendirmede; bütçenin mevcut durumunun bu tahsisatin ödenmesine müsait olmadığı bildirilmiştir.¹⁴⁶

Erzincan Sancağı'nın ve Erzurum Vilayeti'nin yıllar süren ısrarlı talepleri ve çözüm önerileri geç de olsa sonuç vermiştir. Nihayet Tercan Rüşdiye Mektebi, Sultan II. Abdülhamid'in tahta çıkış yıldönümü olan 31 Ağustos 1905 Perşembe günü yapılan açılış töreni ile tekrar eğitim-öğretime başlamıştır. Mahallinden gelen öneri doğrultusunda, mektebin muallim-i evvelliği vekâletine aylık 200 kuruş maaşla Pülümür eski muallimi İbrahim ve muavinliğine de 200 kuruş maaşla Erzurum Mülki İdadisi mezunlarından Ömer Faik efendilerin tayinleri, Meclis-i Kebir-i Maarif'in 8 Mayıs 1906 tarihli kararıyla uygun görülmüştür.¹⁴⁷ Durum resmi yazıyla da Erzurum Vilayet Maarif Müdürlüğü'ne bildirilmiştir.¹⁴⁸

Mektebin açıldığı ilk yıllarda talebeler için istenen 20'şer aded Emsile, Bina, Maksud, Avamil, Risale-i Ahlak, Derikta ve Muhtasar Münşeat ile bir adet mekatib-i rüşdiye nizamnamesi postaya teslim edilerek mahalline gönderilmiştir (9 Haziran 1872/2 Rebiyülâhır 1289).¹⁴⁹

Yukarıda da ifade edildiği gibi, rüşdiye mekteplerinin imtihan cedvelleri mahallince Maarif Nezareti'ne gönderilerek incelemeye tabi tutulmuştur. Nitekim Tercan Rüşdiye Mektebi talebelerinin imtihan cedveli de Erzurum Vilayeti'nden gönderilmiş, fakat Meclis-i Kebir-i Maarif'te yapılan inceleme sonucunda Coğrafya dersinin okutulmadığının anlaşılması üzerine bunun sebebinin ne olduğunun vilayetçe araştırılması istenmiştir (5 Aralık 1873/14 Şevval 1290).¹⁵⁰ Ancak vilayetten nasıl bir cevap verildiği bilinmemektedir.

1871-1906 yılları arasında aktif olduğu tespit edilebilen mektebin yıllara göre muallim ve yardımcı hizmetler kadrosu ile talebe durumu aşağıdaki gibidir:

¹⁴⁴ BOA, MF. MKT, 508/3.

¹⁴⁵ BOA, MF. MKT, 508/3, Mekatib-i Rüşdiye İdaresi'nin 7 Mayıs 1900 (24 Nisan 1316) tarihli yazısı.

¹⁴⁶ BOA, MF. MKT, 508/3.

¹⁴⁷ BOA, MF. MKT, 943/69, Meclis-i Kebir- i Maarif'in 8 Mayıs 1906 (14 Rebiyülevvel 1324) tarihli kararı.

¹⁴⁸ BOA, MF. MKT, 943/69.

¹⁴⁹ BOA, MF. MKT, 1/25.

¹⁵⁰ BOA, MF. MKT, 15/37.

Tablo 3. Tercan Rüşdiye Mektebi Personel ve Talebe Çizelgesi

YIL	BİRİNCİ MUALLİM	İKİNCİ MUALLİM	ÜÇÜNCÜ MUALLİM	HAT/RİKA MUALİMİ	BEVVAB/HADEME/MUBASSİR	TALEBE ADEDİ
1871 ¹⁵¹	-	Hacı Salih Efendi	-	-	-	60
1872 ¹⁵²	-	Hacı Salih Efendi	-	-	-	27
1873 ¹⁵³	-	Hacı Salih Efendi	-	-	Tursun Efendi	27
1874 ¹⁵⁴	-	Hacı Salih Efendi	-	-	Tursun Efendi	26/27
1875 ¹⁵⁵	-	Hacı Salih Efendi	-	-	Tursun Efendi	27/35
1876 ¹⁵⁶	-	Hacı Salih Efendi	-	-	Tursun Efendi	27
1877 ¹⁵⁷	-	Hacı Salih Efendi	-	-	Tursun Efendi ¹⁵⁸	30/25
1878 ¹⁵⁹	-	-	-	-	Tahir Efendi	-
1879 ¹⁶⁰	-	-	-	-	Tahir Efendi	-
1880 ¹⁶¹	-	-	-	-	Tahir Efendi	-

¹⁵¹ Osmanlı Devlet Salnamesi, H. 1288, s. 146; Erzurum Vilayet Salnamesi, H. 1288, s. 134.

¹⁵² Osmanlı Devlet Salnamesi, H. 1289, s. 239; Erzurum Vilayet Salnamesi, H. 1289, s. 134.

¹⁵³ Osmanlı Devlet Salnamesi, H. 1290, s. 212; Erzurum Vilayet Salnamesi, H. 1290, s. 128.

¹⁵⁴ Osmanlı Devlet Salnamesi, H. 1291, s. 218; Erzurum Vilayet Salnamesi, H. 1291, s. 128.

¹⁵⁵ Osmanlı Devlet Salnamesi, H. 1292, s. 157; Erzurum Vilayet Salnamesi, H. 1292, s. 132.

¹⁵⁶ Osmanlı Devlet Salnamesi, H. 1293, s. 161; Erzurum Vilayet Salnamesi, H. 1293, s. 134.

¹⁵⁷ Osmanlı Devlet Salnamesi, H. 1294, s. 536; Erzurum Vilayet Salnamesi, H. 1294, s. 121.

¹⁵⁸ Tursun Efendi'nin vuku bulan vefatına mebnî yerine seçilen Tahir Efendi'nin memuriyet asaletinin 21 Ağustos 1877 (9 Ağustos 1293) tarihinden itibaren tasdiki Meclis-i Kebir-i Maarif'te uygun görülmüştür. Bkz. BOA, MF. MKT, 52/60.

¹⁵⁹ BOA, MF. MKT, 52/60.

¹⁶⁰ Osmanlı Devlet Salnamesi, H. 1296, s. 174.

¹⁶¹ Osmanlı Devlet Salnamesi, H. 1297, s. 236.

1882 162	Süleyman Efendi	Hacı Salih Efendi	-	-	Tahir Efendi	16
1883 163	-	-	-	-	-	16
1884 164	-	-	-	-	-	16
1885 165	-	-	-	-	-	26
1886 166	-	-	-	-	-	26
1887 167	-	Süleyman Re'fet Efendi	-	-	-	37/22
1888 168	-	-	-	-	-	20
1906 169	İbrahim Efendi (Vekil)	-	-	-	-	-

1. Eğin Rüşdiye Mektebi

Mekteb, Eğin kazası merkezinde R.1286 (1870/1871) yılında açılmıştır.¹⁷⁰ 1904 yılı sonlarına gelindiğinde, içinde uzun yıllar eğitim-öğretim yapılan mekteb binasının bazı yerlerinin tamirine ihtiyaç duyulmuştur. Bu çerçevede yapılan keşif sonucunda tamir için 3900 kuruş sarfına lüzum görülmüş ve bu ödemenin yapılabilmesi için kaza kaymakamlığınca izin talep edilmiştir. Ancak vilayet maarif müdürlüğü, bu gibi belirli olmayan harcamaların yapılması hususunda yetkili olmadığını ifade ederek, durumun Maarif Nezareti'ne bildirilmesini istemiştir. Bunun üzerine konu bu defa Maarif Nezareti'ne bildirilmiştir.¹⁷¹ Mektebin tamiri konusunu değerlendiren Maarif Nezareti, sözü edilen meblağın, eski senelerin fazlalıklarından 1904 (1320) senesi inşaat tertibine ilave yapılması yoluyla ödenmesini kararlaştırmıştır. Ayrıca, muhasebe dairesince gerekli muamele yapıldığından, söz konusu tamiratın usulü dairesinde icra edilerek, giderlerin

¹⁶² Osmanlı Devlet Salnamesi, H. 1299, s. 274; Erzurum Vilayet Salnamesi, H. 1299, s. 106.

¹⁶³ Osmanlı Devlet Salnamesi, H. 1300, s. 209.

¹⁶⁴ Osmanlı Devlet Salnamesi, H. 1301, s. 394.

¹⁶⁵ Osmanlı Devlet Salnamesi, H. 1302, s. 416.

¹⁶⁶ Osmanlı Devlet Salnamesi, H. 1303, s. 336.

¹⁶⁷ Osmanlı Devlet Salnamesi, H. 1304, s. 322; Erzurum Vilayet Salnamesi, H. 1304, s. 250.

¹⁶⁸ Osmanlı Devlet Salnamesi, H. 1305, s. 249.

¹⁶⁹ BOA, MF. MKT, 943/69.

¹⁷⁰ Maarif Nezareti, R. 1311-1312 Ders Yılı İstatistikî, s. 41; BOA, MF. MKT, 18/69.

¹⁷¹ BOA, MF. MKT, 845/1, Mamuretülaziz Vilayeti'nin 10 Kasım 1904 tarihli yazısı.

denk geleceği aylık masraf cedvelinin bu yılın inşaat sütununa konulmasının ve evrakın bu cedvele bitişirilerek gönderilmesinin gerekli olduğunu ifade etmiştir.¹⁷²

1907 yılı başlarında ise *masarif-i müteferrika* denilen ve başta kış yakacağı olmak üzere mektebin diğer bazı giderlerinin karşılandığı ödeneğin vilayet maarif müdürlüğünden zamanında gönderilmemesinin yol açtığı sıkıntılar baş göstermiştir. Mektebin muallim-i evveline göre, Eğin Rüşdiye Mektebi'nin 380 kuruştan ibaret olan çeşitli masraflar tahsisatı esasen yakacağa bile kifayet etmemektedir. Fakat geçen seneki yakacağın fiyatının % 25 civarında arttığı bilgisinden dolayı, söz konusu tahsisatın senedi düzenlenerek gönderilmiştir. Ancak aradan hayli zaman geçtiği halde sözü edilen meblağ henüz gönderilmediği için büyük sıkıntılarla karşı karşıya kalınmaktadır. Mektebin içine düştüğü bu durumu değerlendiren Maarif Muhasebe-i Umumiye İdaresi'ne göre ise mekteblerin masarif-i müteferrika (çeşitli harcamalar) tertibinin başlıca tahsis sebebi olan kış yakacağının vaktinde tedarik edilmesi için söz konusu tahsisatın münasip zamanda mahallerine dağıtılması ve gönderilmesi maslahat gereğidir. Fakat kış mevsiminin sonu geldiği halde henüz yapılmaması mekteblerin idare düzenini sekteye uğratacağı cihetle maslahata uygun değildir. Bu nedenle, bahsi geçen mektebin çeşitli harcamalar tahsisatının hemen ve bundan sonra dahi zamanında gönderilmesi hususunun vilayet maarif müdürlüğüne bildirilmesi gerekir. Muhasebenin bu görüşü Maarif Nezareti'nce de uygun görülerek, gereğinin yapılması 19 Mart 1907 tarihli yazıyla Mamuretülaziz Maarif Müdürlüğü'ne bildirilmiştir.¹⁷³

Mektebin açılışından 1874 yılı ortalarına kadar muallim-i sanilik ile eğitime devam edilmiştir. Fakat mektebin bu sıradaki talebe mevcudu 80'i geçtiğinden bir muallim-i evvelin tayin edilmesinin lüzumu, Diyarbekir Vilayeti'nce talep edilmiştir. Bunun üzerine, darümuallimin mezunu olup muallim-i evvelik şahadetnamesine sahip olan ve Pertek halkıyla da imtizaç edemeyen Pertek Rüşdiye Mektebi muallim-i sanisi Mustafa Naci Efendi'nin 500 kuruş maaşla Eğin Rüşdiyesi Muallim-i evvelliğine tayini, Maarif Nezareti'nin 5 Ağustos 1874 (21 Cemaziyülâhır 1291) tarihli yazısıyla teklif edilmiştir.¹⁷⁴ Bu teklif, 13 Ağustos 1874 (29 Cemaziyülâhır 1291) tarihli iradeyle de uygun görülmüştür.¹⁷⁵

Mektebin daha önceki yıllara ait talebe durumu tam olarak bilinmemekle birlikte, 1895-1896 (R.1311-1312) ders yılına devredilen talebe adedi 61, bu ders yılı içinde yeniden mektebe giren talebe yok, sebepsiz yere mektebi terk eden talebe 7, imtihanla şahadetname alan 8, imtihandan sonra 1896-1897 (1312-1313) ders yılına devren kalan talebe 46'dır.¹⁷⁶ Görüldüğü gibi, sonraki öğretim yılında talebe sayısında düşüş olmuştur.

Eğın Rüşdiyesinde muhtemelen 1873-1874 öğretim yılında okutulmak üzere istenen kitap ve risalelerin Maarif Nezareti tarafından postaya teslim edilmek suretiyle mahalline gönderildiği, 21 Ekim 1873 (28 Şaban 1290) tarihli yazıdan anlaşılmaktadır.¹⁷⁷ Bu kitapların isim ve adetleri ise aşağıdaki şekildedir:

¹⁷² BOA, MF. MKT, 845/1, 01/S/1323.

¹⁷³ BOA, MF. MKT, 985/82, Maarif Nezareti'nden Mamuretülaziz Vilayeti'ne gönderilen 19 Mart 1907 (4 Safer 1325) tarihli yazı.

¹⁷⁴ BOA, MF. MKT, 18/69; BOA, İ. DH, 688/48020.

¹⁷⁵ BOA, İ. DH, 688/48020.

¹⁷⁶ Maarif Nezareti R. 1311-1312 Ders Yılı İstatistikî, s. 41.

¹⁷⁷ BOA, MF. MKT, 14/67; BOA, MF. MKT, 15/91.

Tablo 4. Eğin Rüşdiye Mektebi'ne 1873-1874 Öğretim Yılında Gönderilen Ders Kitapları ve Risaleler¹⁷⁸

SIRA NO	KİTAP VE RİSALE ADI	ADEDİ
1	Avamil	30
2	İzhar	30
3	Maksud	30
4	Nasihatu'l-Ulema	30
5	Coğrafya Risalesi	30
6	Gülistan	30
7	Talimü'l-Hendese	30
8	Risale-i Sülüse	30
TOPLAM		240

1874-1875 öğretim yılında okutulmak üzere mekteb talebeleri için istenilen kitap ve risalelerin de gönderildiği, 2 Eylül 1874 (20 Receb 1291) tarihli yazıyla mahalline bildirilmiş olup, kitapların isim ve adetleri şöyledir:¹⁷⁹

Tablo 5. Eğin Rüşdiye Mektebi'ne 1874-1875 Öğretim Yılında Gönderilen Ders Kitapları ve Risaleler

SIRA NO	KİTAP VE RİSALE ADI	ADEDİ
1	Risale-i Sülüse	25
2	Avamil	20
3	İzhar	20
4	Maksud	20
5	Bina	20
6	Emsile	20
7	Gülistan	20

¹⁷⁸ BOA, MF. MKT, 14/67.

¹⁷⁹ BOA, MF. MKT, 20/21.

8	Coğrafya Risalesi	20
9	Kavaid-i Farisiye	20
10	Mukadematü'l-Hesab	20
11	Tarih-i Osmanî	15
12	Muhtasar Münşeât	20
13	Talimü'l-Farisi	30
14	Medhal-i Kavaid	15
15	Derikta	20
TOPLAM		305

1876-1877 öğretim yılına gelindiğinde, daha önceki yıllarda olduğu gibi, talebelere lazım olan dört adet Asya, Afrika, Avrupa, Amerika haritaları ve bir adet Osmanlıca Dünya Haritası (Küre-i Musattaha) ile gerekli olan kitap ve risaleler mekteb muallimi tarafından 4 Temmuz 1876 (11 Cemaziyülâhır 1293) tarihli yazıyla talep edilmiştir. Bunun üzerine, istenen kitap ve risaleler ile haritalardan maarif kütüphanesinde mevcudu bulunanlardan 260 adedi posta yoluyla gönderilmiştir. Bunların arasında gönderilen 1 mecidi kıymetli küçük Avrupa, 70 kuruş kıymetli büyük Asya, Afrika ve Amerika haritaları ile 70 kuruş kıymetli dünya haritasının ise mektebin demirbaş defterine kaydedilmesi istenmiştir.¹⁸⁰

1871-1909 yılları arasında aktif olduğu tespit edilebilen mektebin yıllara göre muallim ve yardımcı hizmetler kadrosu ile talebe durumu aşağıdaki gibidir:

Tablo 6. Eğin Rüşdiye Mektebi Personel ve Talebe Çizelgesi

YIL	BİRİNCİ MUALLİM	İKİNCİ MUALLİM	RİKA/HATT MUALLİMİ	BEVV AB/HAD EME	TAL EBE ADE Dİ
1871 181	-	Hafız Muhammed Efendi	-	-	-
1872 182	-	Hafız Muhammed Efendi ¹⁸³	-	-	32

¹⁸⁰ BOA, MF. MKT, 42/101, Maarif Nezareti'nden Mamuretülaziz Mutasarrıflığı'na gönderilen 31 Ağustos 1876 (10 Şaban 1293) tarihli yazı.

¹⁸¹ Diyarbekir Vilayet Salnamesi, H. 1288, s. 196.

¹⁸² Osmanlı Devlet Salnamesi, H. 1289, s. 239.

¹⁸³ Diyarbekir Vilayet Salnamesi, H. 1289, s. 281

1873 184	-	Mehmed Efendi ¹⁸⁵	-	-	32
1874 186	Mustafa Naci Efendi ¹⁸⁷	Mehmed Efendi	-	-	32/80/ 82 ¹⁸⁸
1875 189	Mustafa Naci Efendi ¹⁹⁰	Hüseyin Efendi	-	-	20/32 191
1876 192	Mustafa Naci Efendi	Hacı Davud Efendi	Mehmed Reşid Efendi	-	45/32 193
1877 194	Osman Azmi Efendi	-	Osman Azmi Efendi ¹⁹⁵	-	35
1879 196	Osman Azmi Efendi	Bekir Hilmi Efendi	-	-	-
1881 197	Osman Azmi Efendi	-	-	-	59
1882 198	Osman Azmi Efendi	-	-	-	60
1883 199	-	-	-	-	47

¹⁸⁴ Osmanlı Devlet Salnamesi, H. 1290, s. 212.

¹⁸⁵ Diyarbekir Vilayet Salnamesi, H. 1290, s. 343.

¹⁸⁶ Diyarbekir Vilayet Salnamesi, H. 1291, s. 66; Osmanlı Devlet Salnamesi, H. 1291, s. 218.

¹⁸⁷ BOA, İ. DH, 688/48020, 29/C/1291.

¹⁸⁸ BOA, İ. DH, 688/48020, 29/C/1291; BOA, MF. MKT, 18/69.

¹⁸⁹ Diyarbekir Vilayet Salnamesi, H. 1292, s. 179; Osmanlı Devlet Salnamesi, H. 1292, s. 158.

¹⁹⁰ BOA, MF. MKT, 32/123, 02/Z/1292.

¹⁹¹ Osmanlı Devlet Salnamesi, H. 1292, s. 158.

¹⁹² Diyarbekir Vilayet Salnamesi, H. 1293, s. 331; BOA, MF. MKT, 34/83.

¹⁹³ Osmanlı Devlet Salnamesi, H. 1293, s. 161.

¹⁹⁴ Osmanlı Devlet Salnamesi, H. 1294, s. 537; BOA, MF. MKT, 34/83.

¹⁹⁵ Bu tarihte Muallim-i evvel Osman Azmi Efendi tarafından mekteb talebelerine rika hattı talim ettirilmekte ise de, bununla uğraşılması sair dersleri sekteye uğratacağından haftada dört defa devam etmek üzere aylık 80 kuruş maaşla başka ehliyetli bir hatt mualliminin tayini uygun görülmüştür. Bkz. BOA, MF. MKT, 49/121, Maarif Nezareti'nden Diyarbekir Vilayeti'ne yazılan 7 Haziran 1877(25 Cemaziyülevvel 1294) tarihli yazı.

¹⁹⁶ BOA, MF. MKT, 61/120.

¹⁹⁷ Osmanlı Devlet Salnamesi, H. 1298, s. 292.

¹⁹⁸ Osmanlı Devlet Salnamesi, H. 1299, s. 271.

¹⁹⁹ Osmanlı Devlet Salnamesi, H. 1300, s. 205.

1884 200	Ebubekir Yümni Efendi	Arif Efendi	Tevfik Efendi	-	50/58
1885 201	Ebubekir Yümni Efendi	Arif Efendi	Tevfik Efendi	-	65/58
1886 202	Ebubekir Yümni Efendi	-	-	-	67
1887 203	Ebubekir Yümni Efendi	Ali Niyazi Efendi	-	-	70
1888 204	Ebubekir Yümni Efendi	Ali Niyazi Efendi	Mehmed Nuri Efendi	Şakir Efendi	65/69
1889 205	Ebubekir Yümni Efendi	Ali Niyazi Efendi	Ali Niyazi Efendi	-	-
1890 206	Ebubekir Yümni Efendi	Ali Niyazi Efendi	Ali Niyazi Efendi	-	-
1891 207	Ebubekir Yümni Efendi	Ali Niyazi Efendi	Ali Niyazi Efendi	Şakir Efendi	65
1892 208	Osman Azmi Efendi	Ali Niyazi Efendi	Ali Niyazi Efendi	Şükri Efendi	60

²⁰⁰ Osmanlı Devlet Salnamesi, H. 1301, s. 388; Mamuretülaziz Vilayet Salnamesi, H. 1301, s. 80.

²⁰¹ Osmanlı Devlet Salnamesi, H. 1302, s. 410; Mamuretülaziz Vilayet Salnamesi, H. 1302, s. 80.

²⁰² Osmanlı Devlet Salnamesi, H. 1303, s. 337.

²⁰³ Osmanlı Devlet Salnamesi, H. 1304, s. 323; BOA, MF. MKT, 992/50.

²⁰⁴ Osmanlı Devlet Salnamesi, H. 1305, s. 249; Mamuretülaziz Vilayet Salnamesi, H. 1305, s. 45; BOA, MF. MKT, 99/141.

²⁰⁵ BOA, MF. MKT, 992/50.

²⁰⁶ BOA, MF. MKT, 127/68.

²⁰⁷ Mamuretülaziz Vilayet Salnamesi, H. 1308, s. 46.

²⁰⁸ Mamuretülaziz Vilayet Salnamesi, H. 1310, s. 113. 1892 yılı sonlarında mektebin muallim-i evvel maaşı 560, muallim-i sani maaşı 248, rika muallimliği için ilaveten muallim-i saniye 64 ve bevvara 64 kuruş maaş verilmiştir. Mektebin çeşitli masrafları için ise yıllık 500 kuruş tahsis edilmiştir. Bkz. BOA, MF. MKT, 158/6.

1893 209	Osman Azmi Efendi	Ali Niyazi Efendi	Ali Niyazi Efendi	-	-
1894 210	Osman Azmi Efendi	Ali Niyazi Efendi	Ali Niyazi Efendi	Şakir Efendi	-
1895 211	Osman Azmi Efendi	Ali Niyazi Efendi	Ali Niyazi Efendi	-	61
1896 212	Osman Azmi Efendi	Ali Niyazi Efendi	Ali Niyazi Efendi	-	54
1897 213	Osman Azmi Efendi	Ali Niyazi Efendi	Ali Niyazi Efendi	-	46
1898 214	Osman Azmi Efendi	Ali Niyazi Efendi	Ali Niyazi Efendi	1	51
1899 215	Osman Azmi Efendi	Ali Niyazi Efendi	Ali Niyazi Efendi	1	59
1900 216	Osman Azmi Efendi	Ali Niyazi Efendi	Ali Niyazi Efendi	1	30
1901 217	Osman Azmi Efendi	Ali Niyazi Efendi	Ali Niyazi Efendi	1	53
1902 218	Osman Azmi Efendi	Ali Niyazi Efendi	Ali Niyazi Efendi	-	-

²⁰⁹ BOA, MF. MKT, 183/76; 183/60; 158/29; 158/6.

²¹⁰ Mamuretülaziz Vilayet Salnamesi, H. 1312, s. 166.

²¹¹ BOA, MF. MKT, 992/50; Maarif Nezareti R. 1311-1312 Ders Yılı İstatistikî, s. 41.

²¹² BOA, MF. MKT, 992/50; Maarif Nezareti R. 1311-1312 Ders Yılı İstatistikî, s. 41.

²¹³ BOA, MF. MKT, 992/50; Maarif Nezareti R. 1311-1312 Ders Yılı İstatistikî, s. 41.

²¹⁴ Maarif Salnamesi, H. 1316, s. 1170.

²¹⁵ Maarif Salnamesi, H. 1317, s. 1370.

²¹⁶ Maarif Salnamesi, H. 1318, s. 1542.

²¹⁷ Maarif Salnamesi, H. 1319, s. 876.

²¹⁸ BOA, MF. MKT, 607/9.

1903 219	Osman Azmi Efendi	Ali Efendi	Niyazi	Ali Efendi	Niyazi	1	67
1904 220	Osman Azmi Efendi	Ali Efendi	Niyazi	Ali Efendi	Niyazi	-	-
1905 221	Osman Azmi Efendi	Ali Efendi	Niyazi	Ali Efendi	Niyazi	-	-
1906 222	Osman Azmi Efendi	Ali Efendi	Niyazi	Ali Efendi	Niyazi	-	-
1907 223	Osman Azmi Efendi	Ali Efendi	Niyazi	Ali Efendi	Niyazi	-	88
1909 224	Osman Azmi Efendi	-	-	-	-	-	-

2. Refahiye (Gercanis) Rüşdiye Mektebi

Refahiye kazasının merkezi olan Gercanis'te bir rüşdiye mektebi açılması için gösterilen çabalar, diğer bazı kazalarla aynı yıllara yani 1870'lere denk gelmektedir. Nitekim bu tarihlerde Gercanis nahiyesinde yeni bir rüşdiye mektebi binasının inşa edilmiş olduğu ve bu rüşdiye mektebine muallim tayin edilip, gerekli kitap ve risalelerin gönderilmesi için Erzurum Vilayeti'nden Maarif Nezareti'ne farklı tarihli üç yazı gönderildiği anlaşılmaktadır. Meclis-i Kebir-i Maarif'e havale edilen bu yazılarla ilgili yapılan değerlendirmede; rüşdiye mektebi olacak bir kasabanın 500 İslam hanesine sahip olması gerektiği Maarif Nizamnamesi iktizasından olduğu halde, Gercanis nahiyesinin ise 79 haneden ibaret olduğu ifade edilmiştir. Şu halde buralarda rüşdiye mektebi açılmasına nizam müsait olmadığı cihetle, burada Arabî, Farsî, Hesab ve Coğrafya gibi fenlerin öğretilmesi ve tayin olunacak muallim maaşı ile sair masraflarının ahali tarafından karşılanmak üzere bu mekteb binasının muntazam bir sıbyan mektebi haline getirilmesi gerektiği belirtilmiştir. Ayrıca mahallince 150 kuruş maaşla ehil ve muktedir bir hoca seçilip tayin edilerek hemen derslere başlanması için gerekli şartların oluşturulması hususunun vilayete bildirilmesinin uygun olduğu sonucuna varılmıştır. Maarif meclisinin bu kararı, 12 Haziran 1872 tarihli yazıyla cevaben Erzurum Vilayeti'ne bildirilmiştir.²²⁵

²¹⁹ Maarif Salnamesi, H. 1321, s. 652; BOA, MF. MKT, 732/13.

²²⁰ BOA, MF. MKT, 992/50.

²²¹ BOA, MF. MKT, 992/50.

²²² BOA, MF. MKT, 992/50.

²²³ BOA, MF. MKT, 992/50.

²²⁴ BOA, MF. MKT, 1131/64.

²²⁵ BOA, MF. MKT, 1/58, Maarif Nezareti'nden Erzurum Vilayeti'ne gönderilen 12 Haziran 1872 (5 Rebiyülâhır 1289) tarihli yazı.

Görüldüğü gibi, Refahiye kazasında bir rüşdiye mektebi açılması ile ilgili ilk teşebbüs kısmen başarısızlıkla sonuçlanmıştır. Ancak aradan yaklaşık 20 yıl geçtiği halde bu mektebin açılmasından vazgeçilmemiş, aksine ilgili makamlar nezdinde teşebbüse devam edilmiştir. 1890'lara gelindiğinde, yardımlaşma yoluyla yaptırılacak olan rüşdiye mektebine tayin olunacak muallim ve bevvabın maaşı hakkında 6 Ocak 1891 (25 Kanun-i evvel 1306) tarihli yeni bir yazı yazılmıştır. Fakat bu yazının cevabı gelmediğinden Erzincan Mutasarrıflığı'nın 25 Nisan 1891 (13 Nisan 1307) tarihli yazısıyla konu, Maarif Nezareti'ne iletmek üzere, tekrar Erzurum Vilayeti'ne bildirilmiştir. Böylece, meselenin önemine inanan Erzurum Vilayet İdare Meclisi'nin de tensibiyle, Maarif Nezareti'nce gereğinin yapılması için bir kez daha talepte bulunulmuştur (17 Mayıs 1891).²²⁶

Gösterilen bütün bu çabalara rağmen, tespit edilebildiği kadarıyla, söz konusu rüşdiye mektebinin açılması mümkün olmamıştır. Erzincan Mutasarrıflığı'nın bu konudaki gayretlerinin takdir edilmesi gerekirken, aksine 1900'lerin ortalarında bir tahkikata maruz kaldığı anlaşılmaktadır. Bu çerçevede, Maarif Nezareti tarafından doğrudan Erzincan Mutasarrıflığı'na gönderilen 8 Ağustos 1900 (11 Rebiyülâhır 1318) tarihli yazıyla bir tahkikat başlatılması istenmiştir. Söz konusu yazıda; Refahiye kazası merkezinde bir rüşdiye mektebi tesis ve inşa etmek maksadıyla R. 1312 (1896/1897) senesinde, bağlı köylerden her birine, büyüklük ve ehemmiyetlerine göre, 50 kuruştan 500 kuruşa kadar yardım takdir edilerek toplandığına ve sair hususlara dair dört köyün ahali tarafından müştereken bir dilekçe verildiğinden işin aslının araştırılması istenmiştir.²²⁷ Fakat araştırmanın nasıl sonuçlandığına ve sonucunun ne olduğuna dair herhangi bir bilgiye ulaşılamamıştır.

3. Pülümür (Kuzican) Rüşdiye Mektebi

Yardımlaşma yoluyla inşa edilmiş olan mekteb, Maarif Nezareti kayıtlarına göre, Pülümür kasabasında R. 1312 (1896/1897) yılında açılmış olup, mekteb binası için toplam 8000 kuruş masraf yapılmıştır.²²⁸ Fakat muhtemelen bu tarih sehven kayıtlara geçmiştir. Çünkü 26 Aralık 1885 tarihli bir belgede; mektebin henüz yeni açıldığı ve talebesinin bulunmadığı ifade edilmiştir.²²⁹ Ayrıca, H. 1303 (1886) ve daha sonraki yıllara ait Osmanlı Devlet Salnameleri'ndeki bilgilere göre de mekteb 1886 yılında aktif olup, 20 adet talebesi bulunmaktadır.²³⁰ Buradan da anlaşıldığı gibi, mekteblerin açılış tarihleri hakkında hüküm verilirken sadece Maarif Nezareti Salnameleri'ndeki kayıtlar değil, aynı zamanda diğer belge ve bilgiler de gözden geçirilerek mukayese yoluna gidilmelidir. Aksi takdirde yanıltıcı sonuçlar elde edilebilir.

Mektebin daha önceki yıllara ait talebe durumu ayrıntılı olarak bilinmemekle birlikte, 1894-1895 (R.1310-1311) ders yılı sonunda yapılan imtihan neticesinde 1895-1896 (R.1311-1312) ders yılına devren kalan talebe adedi 32'dir.²³¹ Bu sayı daha sonraki yıllarda ise 50'ye yaklaşmıştır.

1885 ile 1903 yılları arasında aktif olduğu tespit edilebilen mektebin yıllara göre muallim ve yardımcı hizmetler kadrosu ile talebe durumu aşağıdaki şekildedir:

²²⁶ BOA, MF. MKT, 128/80, Erzurum Vilayeti'nden Maarif Nezareti'ne gönderilen 17 Mayıs 1891 (8 Şevval 1308) tarihli yazı.

²²⁷ BOA, MF. MKT, 519/27, Maarif Nezareti'nden Erzincan Mutasarrıflığı'na gönderilen 8 Ağustos 1900 (11 Rebiyülâhır 1318) tarihli yazı.

²²⁸ Maarif Salnamesi, H. 1316, s. 822.

²²⁹ BOA, MF. MKT, 89/54, 05/R/1303, Mekatib-i Rüşdiye İdaresi'nin 26 Aralık 1885 (14 Kanun-i evvel 1301) tarihli yazısı.

²³⁰ Osmanlı Devlet Salnamesi, H. 1303, s. 337.

²³¹ Maarif Nezareti R. 1310-1311 Ders Yılı Maarif İstatistikî, s. 43.

Tablo 7. Pülümür (Kuzican) Rüşdiye Mektebi Personel ve Talebe Çizelgesi

YIL	BİRİNCİ MUALLİM	İKİNCİ MUALLİM	HAT/RİKA MUALLİMİ	BEVVAB / HADEM E	TAL EBE ADE Dİ
1885 232	-	-	-	-	-
1886 233	-	-	-	-	20
1887 234	-	-	-	-	38
1888 235	-	-	-	-	25
1890 236	-	Hacı Ali Efendi		Yusuf Ziya Ef.	28
1891 237	-	Hacı Ali Efendi	-	Yusuf Ziya Efendi	-
1894 238	-	Münhal	-	Yusuf Efendi	30
1895 239	-	-	-	-	32
1897 240	-	Süleyman Efendi	-	Hüsnü Efendi	45
1898 241	-	Süleyman Salim Efendi	Hüseyin Hüsnü Efendi	1	42

²³² BOA, MF. MKT, 89/54, 05/R/1303, Mekatib-i Rüşdiye İdaresi'nin 26 Aralık 1885 (14 Kanun-i evvel 1301) tarihli yazısı.

²³³ Osmanlı Devlet Salnamesi, H. 1303, s. 337.

²³⁴ Osmanlı Devlet Salnamesi, H. 1304, s. 323.

²³⁵ Osmanlı Devlet Salnamesi, H. 1305, s. 250.

²³⁶ Süleyman Yapıcı, Osmanlı Vilayet Salnamelerinde Dersim Sancağı (1869-1908), Tunceli Üniversitesi Yayınları, Tunceli 2013, s. 182.

²³⁷ Mamuretülaziz Vilayet Salnamesi, H. 1308, s. 70.

²³⁸ Erzurum Vilayet Salnamesi, H. 1312, s. 231.

²³⁹ Maarif Nezareti R. 1310-1311 Ders Yılı Maarif İstatistikî, s. 43.

²⁴⁰ Erzurum Vilayet Salnamesi, H. 1315, s. 224.

²⁴¹ Maarif Salnamesi, H. 1316, s. 811.

1899 242	İsmail Efendi	Süleyman Efendi	-	Hüsnü Efendi	15/46
1900 243	Süleyman Salim Efendi (Vekil)	Süleyman Efendi	Hüseyin Hüsnü Efendi	Hüsnü Efendi	42/45
1901 244	Mehmed Efendi (Vekil)	-	Hüseyin Hüsnü Efendi	1	41
1903 245	Mehmed Sıddık Efendi (Vekil)	-	Hüseyin Hüsnü Efendi	1	48

²⁴² Maarif Salnamesi, H. 1317, s. 903; Erzurum Vilayet Salnamesi, H. 1317, s. 251.

²⁴³ Maarif Salnamesi, H. 1318, s. 1004; Erzurum Vilayet Salnamesi, H. 1318, s. 363.

²⁴⁴ Maarif Salnamesi, H. 1319, s. 336.

²⁴⁵ Maarif Salnamesi, H. 1321, s. 307.

SONUÇ

Osmanlı Devleti'nde, Tanzimat'ın ilanıyla birlikte daha planlı bir şekilde devam eden modernleşme çalışmaları, özellikle eğitim alanında 1870'lerden itibaren vilayetlerde de görülmeye başlanmıştır. Bu kapsamda, diğer vilayet ve sancaklarda olduğu gibi, bugünkü Erzincan ili ve ilçelerinin önemli bir kısmını içine alan Erzincan Sancağı'nda da ilk açılan modern okullar erkek rüşdiye mektepleri olmuştur. Bunların başında Erzincan Merkez Mülki Rüşdiye Mektebi, Kemah Rüşdiye Mektebi, Tercan Rüşdiye Mektebi, Eğin Rüşdiye Mektebi, Refahiye (Gercanis) Rüşdiye Mektebi ve Pülümür (Kuzican) Rüşdiye Mektebi gelmektedir. Bunlardan Erzincan ve Kemah rüşdiyeleri 1865 yılında açılmış olup, Osmanlı taşrasındaki birçok rüşdiyeden önce eğitime başlamıştır. Bilhassa Erzincan Merkez Rüşdiye Mektebi'ne Fransızca ve Matematik muallimlerinin atanmış olması ve bu derslerin burada okutulması, taşrada örneğine çok az rastlanan bir uygulamadır. Bu da Erzincan Sancağı'nın, modern eğitimin gelişimine ne kadar önem verdiğinin açık bir göstergesidir.

Erzincan Sancağı rüşdiyeleri, açıldıkları döneme göre, uzun yıllar modern eğitim tarzına uygun bir şekilde yüzlerce talebe yetiştirdiği gibi, kazalarında açılan ilk modern okullar olmaları hasebiyle, sancak dâhilinde çok sayıda yeni ibtidai mektebi, kız rüşdiyesi ve sivil idadi mektebinin inşasına ve eğitime başlamasına da öncülük etmiştir. Hatta Erzincan Mülki İdadi Mektebi'nin temelini de mülki rüşdiye mektebi oluşturmuş ve rüşdiyenin devamı olarak idadi eğitime geçilmiştir.

Erzincan Sancağı'nda açılan rüşdiyerin inşa masraflarının hemen hemen tamamı, fedakâr ve eğitim sever olan yöre halkı ile bilhassa bölgenin ileri gelen kişileri tarafından karşılanmıştır. Dönemin idari ve ekonomik sıkıntılara rağmen, Erzincan Sancağı yöneticileri rüşdiye mekteplerinin bütün kazalarda açılması için ciddi bir gayret sarf etmişler ve eğitimin önemini takdir ederek hiçbir fedakârlıktan kaçınmamışlardır. Ancak yapılan bütün fedakârlıklara ve gösterilen ciddi gayrete rağmen, Refahiye kazasında rüşdiye mektebi açılması mümkün olmamıştır. Buna sebep olarak da kaza nüfusunun 500 hanenin çok altında olması gösterilmiştir.

KAYNAKÇA**A. Arşiv Belgeleri**

Başbakanlık Osmanlı Arşivi, Mektubi Mühimme (A. MKT. MHM)

Başbakanlık Osmanlı Arşivi, Dâhiliye Mektubi (DH. MKT)

Başbakanlık Osmanlı Arşivi, Maarif Mektubi (BOA, MF. MKT)

Başbakanlık Osmanlı Arşivi, İrade Dâhiliye (BOA, İ. DH)

Başbakanlık Osmanlı Arşivi, Meclis-i Vala (BOA, MVL.)

Başbakanlık Osmanlı Arşivi, İrade Meclis-i Vala (BOA, İ. MVL.)

B. Salnameler ve Maarif İstatistikleri

Diyarbakir Vilayet Salnamesi

Erzurum Vilayet Salnameleri

Maarif Salnameleri

Mamuretülaziz Vilayet Salnameleri

Osmanlı Devlet Salnameleri

Maarif Nezareti 1310-1311 Sene-i Dersiyeye-i Maliyye İstatistikî, Dersaadet.

Maarif Nezareti 1311-1312 Sene-i Dersiyeye-i Maliyye İstatistikî, Darülhilafetilaliye 1318.

C. Telif Eserler

Aksoy, Volkan, “Arşiv Belgeleri Işığında Erzincan İdadisi’nin Kuruluşu ve Gelişimi”, Uluslararası Erzincan Sempozyumu, (28 Eylül-1 Ekim 2016, Erzincan), *Bildiriler*, Cilt 1, Editör: Hüsrev Akın, Erzincan, Aralık 2016, s. 45-54.

Akyüz, Yahya, *Türk Eğitim Tarihi (Başlangıçtan 1999’a)*, Alfa Yay., İstanbul 1999.

Ata, Bahri, “Osmanlı İmparatorluğu Döneminde Bir Ders Araç ve Gereçleri Lojistik Merkezi: Maarif Kütüphanesi (1872-1895)”, *Tarihin Peşinde: Uluslararası Tarih ve Sosyal Araştırmalar Dergisi*, Sayı: 1, Yıl: 2009, s. 27-36.

Demirel, Muammer, “Türk Eğitiminin Modernleşmesinde Rüşdiye Mektepleri”, *Türkler Ansiklopedisi*, C. 15, Yeni Türkiye Yayınları, Ankara 2002.

Doğanay, Fatma Kaya, *Tanzimat’tan Cumhuriyet’e Rüşdiyeler*, Yayınlanmamış Doktora Tezi, Erzurum 2011.

Kodaman, Bayram, *Abdülhamid Devri Eğitim Sistemi*, TTK Yayınları, Ankara 1991.

Miroğlu, İsmet, “Erzincan”, *Türkiye Diyanet Vakfı İslam Ansiklopedisi*, Cilt 11, Türkiye Diyanet Vakfı Yayınları, İstanbul 1995.

Ünal, Uğur, *Meclis-i Kebir-i Maarif (1869-1922)*, TTK Yayınları, Ankara 2008.

Yapıcı, Süleyman, *Osmanlı Vilayet Salnamelerinde Dersim Sancağı (1869-1908)*, Tunceli Üniversitesi Yayınları, Tunceli 2013, s. 182.

YAKINÇAĞ SEYAHATNAMESİNDE EĞİN (COĞRAFI, SİYASİ, EKONOMİK VE KÜLTÜREL AÇIDAN İNCELENMESİ)

İBRAHİM CANER TÜRK*

GİRİŞ

Fırat'ın Karasu kolu üstünde, sağ kıyıda, batı yönünde kurulan Eğin, doğudan Munzur silsilesi, batıdan ise Sarıççek Dağları ile çevrili olup, denizden 825-900 metre yüksekliktedir. Kasabanın içinden Malatya-Divriği yolu geçer.

Doğu Anadolu'nun kavşak noktalarından biri olan Eğin, tarih boyunca önemli olaylara sahne olmuştur. Pers, Bizans, Arap, Anadolu Selçuklu, İlhanlı, Akkoyunlu egemenliği altında yönetilmiştir. Timur istilasından sonra, Çelebi Mehmet döneminde Osmanlı topraklarına katılmıştır. Oldukça önemli bir sanayi ve ticaret şehri olan Eğin'i Anadolu'yu İran'a bağlayan ticaret yolu üzerinde olması geliştirmiştir. Kent Osmanlılar döneminde kentte görülen ticari hayatın canlılığı nedeniyle de ün kazanmıştır.

İpek yolu güzergâhında kervan ticareti sınırları içerisinde yer alan Eğin, bulunduğu konum itibarıyla birçok seyyahın da uğrak yerlerinden biri olmuştur. Eğin'i coğrafi, dinî, kültürel, sosyal, ekonomik ve siyasi açıdan ele alan bu seyyahların seyahatnameleri günümüzde ilgi gören kaynaklardır. Bu çalışmada hedef, Eğin şehrini yakınçağ seyahatnamelerinde ele alınış şekliyle incelemek-analiz etmektir.

İNCELENECEK ESERLER

Çalışmamızda 7 esere yer verdik. Bunlar: Moltke'nin "Türkiye Mektupları", Texier'in "Küçük Asya Coğrafyası, Tarihi ve Arkeolojisi", Fred Burnaby'nin "At sırtında Anadolu", Şemseddin Sami'nin "Kamusu'l-Alam", Vital Cuinet'in "Küçük Asya", Kazım Karabekir Paşa'nın "Erzincan ve Erzurum'un Kurtuluşu Sarıkamış, Kars ve Ötesi", Ahmet Refik Altınay'ın "Kafkas Yollarında Hatıralar ve Tahassüsler" adlı eserleridir.

1. Feldmareşal Von Moltke "Türkiye Mektupları" nda Eğin

İncelenecek eserlerin ilki Feldmareşal Von Moltke'nin Türkiye Mektuplarıdır¹ Helmuth von Moltke 1835-1839 yıllarında Türk ordusunda askerî öğretmen ve tahkimat uzmanı olarak çalışmıştır. Askerî meziyetlerinin yanında geniş bilgisi, kudretli kalemile de şöhret kazanmıştır. Moltke eserinde görmesini ve anlatmasını bilen üstün bir insanın kalemile çizilmiş portreler ve manzaralar sunmuştur. Moltke'nin Erzincan-Eğin'le ilgili izlenimleri şu şekildedir: "(Fırat Kenarında Eğin'e Seyahat, Malatya 8 Nisan 1839) *Gece bastırıldığında, yakındaki güzel Habunos köyüne varabilmek için, yeniden oldukça yükseklerle tırmanmak zorunda kaldık; parlak bir ayışığı vardı, Fırat da aşağıımızda parlıyordu, karlı tepeler de çok geçmeden ta yakınlarımıza sokularak etrafımızı çevirdiler,*

* Doç. Dr. Erzincan Binali Yıldırım Üniversitesi Fen Edebiyat Fakültesi Tarih Bölümü, icanerturk25@hotmail.com

¹ Feldmareşal Helmuth Von Moltke, *Moltke'nin Türkiye Mektupları*, Türkçesi Hayrullah Örs, İstanbul, 2016, s. 321-323.

bu sebeple ertesi gün nehirden hemen hemen dik olarak 1500-2000 ayak yükselen kaya duvarı boyunca bir yaya yolundan atla gitmek gibi bir zevke eriştim. Bu yoldan yavaş yavaş yeniden aşağı indik; kayalar gittikçe birbirine yaklaştı ve yolu, nehrin keskin bir dönemecinde, vadiyi terk etmeye ve sonsuz zikzaklarla adamakıllı yüksek bir tepeye tırmanmaya mecbur ettiler. Sarp sırta varınca insan, önünde yeniden Fırat Vadisini ve ta aşağıda Eğin şehrini görüyor. Bu şehirle Amasya benim Asya'da gördüğüm en güzel yerler. Amasya daha garip ve hayret verici, Fakat Eğin daha muhteşem ve güzel; burada dağlar daha muazzam, nehir daha önemli. Aslında Eğin birbirine ulaşmış bir sürü köyden meydana geliyor. Bütün evler ceviz ve dut ağaçları, kavaklar ve çınarlarla gölgelenmiş bahçelerin ortasında olduğu için şehir büyük bir alanı kaplıyor. Yukarıdan görüldüğü zaman tamamıyla vadide imiş gibi görünüyor; fakat nehrin kenarına varılınca evlerin bir kısmının yukarıda, çeşit çeşit garip şekilli taşlık ve kayalıkların üzerinde kurulduğu ve vadinin dik yamaçlarının ta 100 ayak yüksekliğe kadar meyve bahçeleri ve bağlarla örtülü olduğu görülüyor. Birçok küçük sular dağdan aşağı çağlayarak iniyor. Bunlardan birinin üzerinde beş değirmen saydım, her değirmenin çatısı ötekinin tabanı hizasında idi, öyle ki su bir çarktan ötekine dökülüyordu. Ağaçların çiçek açma zamanında yukarıdan görünüş anlatılamayacak kadar güzel olacak.

"Kalfa" yani yapı ustası, "bakkal" yani yiyecek satan, "hamal" yani yük taşıyıcı hep buraya döner. Çünkü uzun zamandan beri adet, Eğin'den bütün genç erkeklerin on sene için baş şehre gitmeleri, orada vebadan ölmeleri ya da zengin olarak kayalık vadilerine dönmeleridir.

Asya şehirlerinden farklı olarak burada evler, düz toprak damlı değil çatılıdır; her evin taştan bir alt katı var, fakat burada kimse oturmuyor. Bunun üzerine iki üç kat yapılıyor, bunlardan üstteki daima alttakinden ileri çıkıyor. Büyük pencerelerin üzerinde bir sıra yuvarlak pencere var. Bir cümle ile, sadece evlere bakınca insan kendini İstanbul'da sanıyor.

2. Texier'in "Küçük Asya Coğrafyası, Tarihi ve Arkeolojisi" nde Eğin

İncelenecek ikinci eserimiz Texier'in Küçük Asya Coğrafyası, Tarihi ve Arkeolojisi² isimli eseridir. Ünlü Fransız arkeolog ve gezgini Charles (Felix-Marie) Texier (1802-1871)'in bundan yaklaşık 170 yıl önce Anadolu'da gerçekleştirdiği iki ilmi gezi ve buna dair incelemelerinin yer aldığı *Asie Mineure, Description Géographique, Historique et Archéologique des Provinces et des Villes de la Chersonnèse d'Asie* (Paris, Typographie de Firmin Didot Frères, Fils et C., Editeurs de L'Institut de France, 1862, 1882) adlı eseri yayınlandığı yıllarda ilim dünyasında büyük yankı uyandırmış, Türk aydınlarının derhal dikkatini çekmiş ve Ali Suat Bey tarafından tercüme edilerek "Türkiye Büyük Millet Meclisi Hükümeti Maârif Vekâleti'nin iki numaralı neşriyatı olarak yayınlanmıştı. Daha sonra Lâtin Harflerine Prof. Dr. Kâzım Yaşar Koprıman tarafından aktarılmış, Yard. Doç. Dr. Musa Yıldız tarafından da sadeleştirilmişti. Eserin Eğin'e dair kısmı şu şekildedir: (EĞİN(éguine)-Fırat Vadisi) *Arapkir'den Eğin'e giden yol, dağlık ve ormanlıklardan geçer; Fırat'a dökülür. Gozduk suyu geçilerek biraz sonra Miram çayının geçtiği Çipik köyü gelir. Bir saat ötede çorak, dağlık ve çıplak Fırat vadisi, kuzeydoğuya doğru uzanır. Yol, çok taşlı ve engebeli ise de küçük Eğin şehrinin civarı, ıssız değildir. Dağlar yeşil,*

²Charles (Felix-Marie) Texier, *Küçük Asya Coğrafyası, Tarihi ve Arkeolojisi*, Çeviren Ali Suat, Latin Harflerine Aktaran K.P. Koprıman, Sadeleştiren M. Yıldız, Ankara, 2002, s. 147.

bahçeler sulak, halk çalışkan ve zekidir.

Eğin'in yeri, Fırat yatağına hâkim bir plato üzerindedir. Uzaklarda Anti-Toros silsilesine ait Munzur(Musur) Dağının tepeleri görülür. Manzara çok güzeldir, şemsiye şekilli çamlar ve Halep çamları, gölgelikler oluşturur. Eğin adı, Ermeniceden alınmadır ve Ağn kelimesinden gelir; kaynak anlamındadır. Eğin, Sivas paşalığına bağlıdır. Arapkir ve Sivas'tan eşit olarak yüz altmış beş kilometre mesafededir. XI. Yüzyılda kurulmuştur.

Halkından iki bin hanesi Müslüman ve yedi yüz hanesi Ermeni'dir. Eğin'in sanayisi, genel olarak Ermenilerin elindedir. Hamamda kullanılmak için mavi renkte pamuk bez dokurlar. Bu havlu ya da peşkirleri, kadınlar örtü olarak da kullanırlar.

3.Fred Burnaby'in "At sırtında Anadolu"sunda Eğin

İncelenecek üçüncü eserimiz Fred Burnaby'in At sırtında Anadolu³ adlı eseridir. 1876 yılında bir İngiliz subayı, yanında uşağı ile birlikte Anadolu'yu baştanbaşa dolaşır. O günün zor koşullarında yapılan bu maceralı yolculuğun tek bir amacı vardır: Osmanlı Devleti'nde azınlıkların durumunu yerinde görmek. O yıllarda Avrupa kamuoyunda Osmanlı'da azınlıklar meselesi ile ilgili pek çok haber yazılmakta, çizilmekte ve konuşulmaktadır. Pek çok seyahatnameye imza atan Albay Fred Burnaby'nin yerinde yaptığı tespitlerden sonra kaleme aldığı bu kitap Batı'da çok büyük ilgi görmüş ve adeta "bestseller" olmuştur. Oldukça ilginç gözlemlerin yer aldığı At Sırtında Anadolu, bir "Garplı"nın gözünden "Şark"ın dinden kültüre, müzikten batıl inançlara kadar uzanan zengin ve renkli bir panoramasını ortaya çıkarmaktadır.

Seyyah, Arapkir'den Erzincan Eğin'e yönelen yolculuğunu şöyle anlatmaktadır: *"Heybetli bir tepenin doruğuna ulaştık. Aşağıda büyük bir ırmak gördük. "O nehrin adı nedir?" diye sordum. "Fırat" diye rahatlatıcı bir yanıt aldım. Demek sonunda Fırat kıyılarına varmıştık-bulduğumuz noktada yaklaşık 120 metre genişliğinde, yaklaşık 3 metre derinliğinde büyük bir ırmaktı. Çok sayıda iri kaya parçası nehrin yatağını kısmen dolduruyordu. Dalgalar, bu engelleri aşarken havada iyice yükselerek sularını sıçratıyordu. Çağıldayan suların sesini bulduğumuz yükseklikten dahi rahatça duymak mümkündü.*

Dünyaca ünlü nehrin kenarından ilerlemeyi sürdürdük. Patika sert kayalardan kesilerek yapılmıştı. Kimi yerlerde yolun genişliği bir metreden fazla değildi. Atların ya da binicilerin dar boğazdan aşağı yuvarlanmalarını engelleyecek bir korkuluk ya da duvar yapılmamıştı. Az sonra yol, dağlarda kıvrılarak bizi daha yukarılara doğru götürdü. Aşağıdaki nehir ancak gümüş bir iplik genişliğinde görünüyordu.

Dağın yamaçlarının aşağı kısımları asmalarla kaplıydı. Sağda solda beyaz taştan birkaç bağ evi görülebiliyordu. Evlerin, bağ bozumu mevsiminde buralarda ikamet eden Ağın'lı zengin Türklere ait olduğunu öğrendim.

Aşağıda bazı balıkçılar, hasır örgüsünden yapılmış bir kayıkta oturuyorlardı. Gal kayığına benziyordu, ama çok daha büyük boyutlardaydı. Balıkçılar bir tür ağla balık

³ Fred Burnaby, *At Sırtında Anadolu*, Çeviren Fatma Taşkent, İletişim Yayınları, İstanbul, 2005, s.231-251.

avlıyorlardı; içlerinden biri aynı türden ağın küçüğünü onarmakla uğraşıyordu harıl harıl.

“Burada güzel balıklar yakalanır”, dedi rehber. “Kimileri 100 okka(yaklaşık 260 libre) ağırlığındadır. Halk bunları tuzlayıp kışın yer.”

Güzergâhımız bizi yüksek kayalıklardan geçiriyor. Kayalar garip, süslü şekiller halinde kırılmış; Fırat'ın her iki kenarında şaha kalkmış, aşağıdaki sulara tepeden kaşlarını çatarak bakıyorlar. Bir yerde kubbeler, sivri tepeli kuleler kabartma resim gibi göze çarpıyor; diğer yerde adeta bir heykeltıraşın elleriyle şekillendirilmiş benzeyen bir insan figürü çıkıntı yapan bir taşın üzerinde dengede, uçurumun eşiğinde duruyor.

Nehrin kenarları boyunca çok miktarda dut ve elma ağaçları var. Ağaçları ardımızda bırakıyoruz. Yol durmadan yükseliyor.⁴ Suların 400 metre yükseğindeyiz. Görkemli nehre tepeden bakıyorum; yılankavi kıvrımlarını ayaklarımızın altında döndürüyor. Kıvrımlar bükülüyor, köpürüyor, kayalıkların ardında kayboluyorlar. Daha yükseğe tırmanıyoruz.

Bitki örtüsü karlarla örtülmüştü artık. Patika, ıssız topraklardan birkaç kilometre devam ettikten sonra bir vadiye indi. Karşımıza Ağın çıktı.

Uzunlamasına, dağınık bir yerleşimi olan kasabanın nüfusu 10.000'di ve Arapkir'e çok benziyordu. Gideceğimiz yere varmadan önce atlarımızla pek çok evin damından geçtik –gideceğimiz yer Ermeni bir tüccarın eviydi, bizim orada konaklamamız için kendisi evden çıkmıştı. Ertesi gün kaymakamı ziyaret ettim– İtalyanca'yı epey iyi konuşan ufak tefek bir adamdı. Şimdiki görevinde sadece yedi aydan beri çalışmaktaydı. Kaymakam, Konferans'ın⁵ başarısız geçtiğini ifade etti –daha önce de duymuştum bu haberi- Kısa süre sonra ziyaretim sona erdi.⁶

Ermeni kilisesine gittim. Yerlere camilerdeki gibi kalın İran halıları serilmişti. Duvarlarda şatafatlı çerçeveler içinde birkaç resim asılıydı. Binada dindar bir kalabalık vardı; galeriler, kafes perde nedeniyle yüzleri görünmeyen kadınlarla doluydu. Ancak perdedeki deliklerden merakla bakan ıslıl ıslıl gözler, bir erkeğin düşüncelerini o tarafa yönlendirmek için yeterliydi.

Papaz, birkaç küçük oğlanın yardımıyla elbiselerini giydi. Günlük giysisinin üzerine sırtı altın haç işlemeli, sarı ipekten, ciddi bir giysi giydirildi. Diğer oğlanlar, ellerinde uzun mumlarla koşuşturuyor, birbirlerinin önüne geçmek için adeta yarışıyorlardı. Ve nihayet ayın başladı.

Koro iki ilahi söyledi -biri, yabancı konuğun milliyetine bir iltifat olsun diye İngiltere Kraliçesi için, sonraki ise padişah içindi. Ardından yaşlı papaz cemaate seslendi. Ermeni mezhebinin ölümcül düşmanı Rusya'ya karşı savaşta padişaha yardım etmek üzere ellerinden geleni yapmaları gerektiğini söyledi.

Kaymakam kilisede yanımda duruyordu, vaazdan memnun kalmışa benziyordu.

⁴ Burnaby, a.g.e., s.229.

⁵ 1876 Tersane Konferansı.

⁶ Burnaby, a.g.e., s. 231.

“Güzel! Çok güzel!” dedi. “Papaz içten mi konuştu diye merak ediyorum.”

Saygıdeğer Türk’ün daldığı derin düşünceler aniden kesintiye uğradı. Bir böcek ısırıştı kendisini.

“Bu Ermeniler çok pistir, yıkanmazlar.” Diye ekledi. “Hadi gidelim.”

Kaymakam, iki tarafta uzanan sıraların arasındaki dar koridorda yürürken herkes başını eğerek selam verdi. Oradan ayrılıp Protestan kilisesine gittik.

Burası papazın evine ait büyükçe bir odadan ibaretti. Biz içeri girince oğlanlar, İngilizce bir ilahi okudular. Dilimizi bilen papaz, öğrencilerine Latin alfabesini yalnızca okumayı öğrettiğinden anlamlarını bilmedikleri halde sözcükleri pek fena telaffuz etmiyorlardı. Odada hiçbir resim ya da heykelcik yoktu. Sade bir vaftiz kurnası odanın tek süsüydü. İlahi sona erdikten sonra papaz, üzerine ayrıca bir giysi giymeden, bir iki dolaysız, faydalı cümleyle cemaatine seslendi. Nasıl ki Sezar’a vergi ödemek Yahudilerin görevi idiyse aynı şekilde tüm gerçek Hristiyanların da Türk otoritelerine saygı duymaları gerektiğini; Türklerin, bütün dinlere baskı uygulayan bir devletle büyük bir mücadeleye girmenin arifesinde olduklarını, dolayısıyla yakın gelecekteki mücadelesinde devlete yardım etmenin, padişah uğruna kanlarının son damlalarını akıtmanın tüm Ermeni Protestanların görevi olduğunu söyledi.

Kasaba sakinleri tüccar bir topluluk değildi. Çoğunun geçim kaynağı tarımdı. Ülkenin iflas bayrağını çekmesi nedeniyle epey şikâyet işitmek mümkündü. Pek çok çiftçinin birikimlerini Türk tahvillerine yatırdığını, sermayelerini kaybettiğini öğrendim. Bana bu bilgiyi aktaran Rum doktor, uzun yıllardır Ağın’da oturmaktaydı.

“Türk doktorlar hakkında ne düşünüyorsunuz?” diye sordum.

“Çok cahiller.” Diye yanıtladı; “anatomi ve benzeri derslerin uygulamalı okunmasına izin verilmeyen bir ülkede ne bekleyebilirsiniz ki?”

“Otopsi yapılmasına izin verilmiyor mu yani?” diye sordum.

“Hayır. Hastanın zehirlenerek öldüğünden emin olsanız bile bedeninin ölüm sonrasında incelenmesi için izin almak çok güç. Neticede insanları zehirleyenler cezasız kalıyor. Türk cerrahlar öylesine cahildir ki, ortalama bir ameliyatı gerçekleştirmek bir yana, atardamarı bile dikemezler.”

Az sonra İtalyanca sohbetimize kaymakam da katıldı. Dini konularda bağnaz, eğitim düşmanı olan eski Türk okulunda kusurlar bulmaya başladı.

“Ben bir Hristiyan ile Müslüman arasında hiçbir ayırım yapmam,” dedi kaymakam. “İnananları dürüst olduğu sürece tüm dinler iyidir.”

“Bize aslında yaşlı Türkler için okullar lazım,” diye devam etti; “onları çağa uydurmaya zorlayacak, “Babam için yeterli olan şey, bana yetmez mi?” şeklindeki eski deyişi unutturacak bir şey. Yaşlı nesil bu anlayışı aklından çıkarana dek Osmanlı Devleti’nde pek ilerleme olmaz. Bir seferinde bir şirket, Diyarbakır’dan İstanbul’a

demiryolu döşemeyi teklif etmişti. Sultan Abdülaziz, siz İngilizlerden borç aldığı paraları saraylarda ve haremde harcamasaydı demiryolu döşenebilirdi. Burada etin yarım kilosu bir peniye satılıyor; limanlarımızda aynı miktarda ete dört peni ödemek zorunda kalırsınız. Maden ocaklarımız da var, ama bunları işletsek bile madenleri taşıyacak araçlarımız yok. Altı aydır Ağın'dayım, diye devam etti. "Her an görevden alınabilirim. Yaptığınız bütün işlerin sizin yerinize geçecek kişi tarafından bozulma olasılığı olunca çalışıp halkın durumunu iyileştirmeye şevkiniz kalmıyor. Biz kaymakamlar az para alıyoruz." Diye ekledi. "Geçinmeye yetmiyor bu para. Daha iyi maaş alsak, konumlarımız daha kalıcı olsa, bütün Osmanlı İmparatorluğu'nda daha az rüşvet yaşanırdı."

"Civarda çok sayıda Rus ajanı bulunduğu inaniyor musunuz?" diye sordum.

"Kuşkusuz; özellikle de Erzurum'da, orada Ermeni din adamlarıyla entrikalar çeviriyorlar. Diğer şehirlerde Ermenilerin Ruslara anlatacak fazla şeyleri yok. Ruslar, iki imparatorluğun sınırı yakınlarında diğer yerlerdekinden daha az sevilir. Avrupa'da hakkımızda çok sert konuşuluyor," diye devam etti kaymakam. "Bulgaristan'daki katliamlar çok korkunçtu, birkaç fanatiğin işiydi ve Rusların kıskırtmasıyla gerçekleşti. Tüm Türk milletinin birkaç Çerkez'in yaptığı fenalıklarla değerlendirilmesi bizlere haksızlık oluyor." ⁷

4.Şemseddin Sami'nin "Kamusu'l-Alam" ında Eğin

İncelenecek dördüncü eserimiz Şemseddin Sami'nin Kamusu'l-Alam adlı eseridir⁸, Kamusu'l-A'lam, umumi bir tarih, coğrafya ve meşhur adamlar ansiklopedisi olup bilhassa İslam ve doğuya ait çok sayıda madde içerir. Eser, Bouillet'nin "Dictionna universel d'histoire et de geographie" örnek alınarak hazırlanmıştır. Doğu ve Batı'ya dair bir lügat olduğundan içinde tarihi, dinî ve ilmi ıstılah ve tabirler yer almaz.

Kaynakları arasında pek çok batı eseri de bulunmakla birlikte yazar, İslam sahası dışındaki çoğu maddeleri satır satır tercüme ve ıktibas ile Bouillet'in eserinden nakleder. Fakat Şemseddin Sami'nin eserinin alelade bir nakilden ibaret olmadığı Bouillet'in eserine nazaran oldukça büyük hacimli olmasından (6 cilt 4830 sayfa) anlaşılabilir. Burada bir yandan Türk okuyucusunu alakadar etmeyecek maddeleri atarak diğer yandan bazı maddeleri genişletmiştir.⁹

Eserin Eğin'e dair kısmı şu şekildedir: (**Eğin**) Mamüratülaziz vilayetinin merkez sancağı olan Harput sancağına mülhak kaza merkezi bir kasaba olup, Harput'un 60 km. şimal garbisinde ve Arapkir'in 68 km şimal şarkisinde Fırat'ın garb canibinde vaki'dir. Dağlık ve sarp bir yerde olup, arazisi sengistan ise de, miyah cariyesi çok olduğundan, bahçeleri güzel ve meyveleri ve alelhusus dudu meşhurdur. Haneleri mürtefi ve güzel olup, ekserisi kargirdir. Ahalisi 10.000 raddelerinde olup, bir rüştiye mektebi ve bir eski Ermeni kilisesi vardır. Eğin kazası Mamüratülaziz vilayetinin müntehayı şimali garbisinde vaki olup, şimalen Erzurum, garben Sivas vilayetleriyle, cenuben Arapkir kazasıyla, şarken dahi Dersim sancağıyla mahdud ve muhattır. Havi olduğu Ağın nahiyesiyle beraber 36.000 kadar ahalisi olup, 10.000 kadarı Hıristiyan ve küsürü kâmilen İslamdır. Hıristiyanların

⁷ Burnaby, a.g.e. , s. 234.

⁸ Şemseddin Sami, Kamusu'l A'lam, Tarihve Coğrafya Lügatini ve Tabir Ashala Kaffe-i Esmâ-i Hassayı Camidir, İstanbul, 1306(1889).

⁹ Ömer Faruk Akün, "Şemseddin Sami", MEB İ.A., c. 11, Eskişehir, 2001, s. 411-417.

ekserisi Ermeni ve Müslümanların çoğu Türk olup, bazı Kürd aşayiri dahi bulunur. Arazisinin çoğu sengistan olmağla, ahalisini idare edemeyub bunların çoğu hizmetçilik, odacılık vesair işlerle meşgul olarak İstanbul'da vesaire şehirlerde bulunurlar. Meyve mahsulatı çoktur.¹⁰

5. Vital Cuinet'in "Küçük Asya"sında Eğin

İncelenecek beşinci eserimiz Par Vital Cuinet'in La Turquie D'asie Geographie Administrative Statistique Descriptive Et Raisonnee De Chaque Province De L'asie-Mineure¹¹ adlı eseridir. Vital Cuinet Fransız coğrafyacı ve oryantalisttir. 1833-1896 yılları arasında yaşamıştır. 1880-1892 yılları arasında Duyun-u Umumiye'de genel sekreter olarak görev yaparken Anadolu'yu adım adım dolaşmış, notlar almış ve la turquie d'asie adıyla beş ciltlik değerli bu eseri yayınlamıştır. Kitap Anadolu'nun o dönemdeki sosyo-kültürel yapısını yansıtan önemli bir kaynaktır.

Eserde Erzincan Eğin şu şekilde yer almaktadır.(Kaza Eğin):

Konum-Sınırlar: Eğin kazası Arapkir kazasının kuzeyine ve merkez sancağın kuzey batısına ve kuzeyde Erzurum ve Sivas eyaletleri ile sınır olacak şekilde kurulmuştur; doğuda Dersim sancağı ile; güneyde Arapkir kazası ve batıda Sivas vilayeti ile sınırdır.

Yönetim Paylaşımı: 102 köyden ve 8 nahiyeden ibaret olan bir yönetim paylaşımı mevcuttur.

Sivil ve dini otoriteler: Vilayet ve sancaklardakine benzer yönetim konseyini oluşturan 8 müdür ve 1 kaymakam tarafından yönetilmektedir.

Eğin'de Müslümanlar için dinî otorite olarak 1 müftü ve bir kadı; Ermeniler içinse birçok papazın bulunduğu bir Gürcü başpiskopos tarafından temsil edilirdi.

Yönetimdeki kurumlar: Eğin'de görev alan kurumlar ise finans, tapu, nüfus müdürlüğü, belediye, posta ve telgraf işleridir.

Mahkemeler: Eğin'de kadının başkanlığında ve bir eğitim hakimi ve yardımcısı, 2 sekreter ve bir noter 6 üyesi Ermeni olan bir Bidayet Mahkemesi bulunur.

Jandarma: Kazanın ilçe merkezinde kışlayan bir binbaşı tarafından idare edilen bir jandarma birliği bulunur.

Duyunu Umumiye İdaresi: Bu aynı şehirde Duyunu Umumiye'ye mensup bir memur, bir sigara tekeli ve bir görevliden ibarettir.

Nüfus: Eğin kazasının ilçe merkezi dahil toplam nüfusu aşağıda olduğu gibi 60.919 dur.

¹⁰ Şemseddin Sami, a.g.e. , s. 1019.

¹¹ Vital Cuinet, *La Turquie D'asie Geographie Administrative Statistique Descriptive Et Raisonnee De Chaque Province De L'asie-Mineure*, Paris, 1892.

Müslümanlar: 28.622

Kürtler: 4.616

Gregoryan Ermeniler: 7.561

Kızılbaşlar: 20.120

TOPLAM: 60.919

İlçe Merkezi: Kazanın ilçe merkezi, kaymakamın resmi ikametgahı, diğer yönetim merkezlerinin, dinî ve sivil otoritelerin, Bidayet Mahkemesi ve jandarmanın ve çeşitli kamu hizmet binalarının bulunduğu Eğin 36 derece 20' doğu boylamı ve 39 derece 25' kuzey enlemi, Karasu üzerinde Harput Mezere'nin 95 km kuzeybatısına, Arapkir'in kuzeyine 35 km., Aynı istikamette Malatya'dan 97 km.

Erzurum vilayetinin merkez sancağı olan, Elazığ vilayetinin birliklerinin bağlı olduğu tümenin askeri yönetiminin genel merkezi olan ve durumunun (konumu görevi) Karasu üzerinde iletişimleri kolaylaştırarak ve onları (iletişimleri) daha hızlı kılarak bir tür merkezleştirmenin kesin (belirgin) noktası gibi doğal olarak belirtildiği(görevlendirdiği) Erzincan'ın 100 km güney batısında.

Nüfusu: Eğin vilayetinin nüfusu yukarıda dökümü yapılmış kazanunkini de içine almış olarak, aşağıda olduğu gibi 19.000 dir.

Müslümanlar: 11.439

Gregoryan Ermeniler: 7.561

TOPLAM: 19.000

Eğin şehrinin Ermenice ismi Aghn'dır. Yani "kaynak" anlamına gelir. Bu isim şehrin ortasında bulunan büyük bir kayalıktan çıkan ve dere oluşturarak Karasu'ya karışmak için belli başlı sokaklarını dolaşan bol bir kaynaktan gelir. Değirmenler ve tabakhaneler bu suyun kenarlarına kurulmuştur. Hızla geçen zaman esnasında, şehir dik ve kayalık bir yamaca basamaklı olarak kurulmuş ve Eğin'in sokakları çoğunlukla yeterince fazla bir eğime (meyile) sahiptir. Kadı Gölü olarak isimlendirilen bu kaynağının ve Batı Fırat'ın sularının bolluğu, Karasu içinden geçtikleri tüm semtlerin ihtiyaçlarını bolca karşılayarak, çiçekler, yeşillikler ve meyve ağaçları içinde gizlenmiş taştan yapılmış evleri yarı yarıya ortasında görünmez kılan geniş bahçelerin sulanmasını da sağlıyor. Bu hoş tanzimin şahane etkisi Eğin ve yakın köyleri çevreleyen güzel bağların çevrelenmesi ile daha da artmıştır. Bu şehrin 2 temel semti diğerleri kadar dahi düzensiz sokaklara sahiptir. Fakat iyi bir şekilde taşla döşenmiş. İşte bu yüzden ki orada tüccarlar, fabrikacı zenginler ve bankacılar yerleşmişlerdir. Bu sonuncuların(bankacıların) sayısı eskiden bugünkünden daha fazlaydı. Eğin sakinlerinin arasında yüksek devlet memurlarının Osmanlı hükümetinin eski bakanlarının olduğu sayılıyordu. Çocukları(soyundan gelenler) terk etmişler(bırakmışlar): Sorumsuzlukları ve tembellikleri ile malları ve servetleri eridi ve meşgul ettikleri yüksek mertebelerden onlarda düştüler. Eğin'de eskiden 3 bin ila 5 bin Türk lirası (75 ila 110.000 frank) değerinde olan özel evlerin olduğu hala görülür. Bu ülke

için çok yüksek günümüzde hemen hemen değer biçilemez oldular.

Kamu binaları: Valilik konağı dışında Eğin kamu binalarının sayısı 5 büyük cami, 11 medrese ve 21 kilise(Ermeni kilisesi) (A sdvadzadzin et Surp-Kevork)

Okullar: Eğin kazasının eğitim kurumları aşağıda olduğu gibi 24'tür.

Müslümanlar: 11 medrese(hukuk ve din(ilahiyat) ve 6 ilkokul olmak üzere : 17

Gregoryan Ermeniler: 7 yüksek okul: 7

Toplam: 24

Bölgesel Sanayi: Eğin'in başlıca sanayileri pamuk kumaş üretimi ve "manusa" denilen ipek kumaş üretimi ve pamuk ve ipekten üretilen resimli bir kısmı baskı bir kısmı elde işlemeli yazma denen mendiller ve bakır işleme, deri ve kürk üretimleridir. Bu şehirde 11 adet manusa 7 yazma imalathanesi, 7 tabakhane, 9 kürkçü ve derici ve 8 kumaş boyama yeri vardır.

Hala Eğin'de 20 banka, 13 ticaret odası, 3 döviz bürosu, 2 doktor, 2 dişçi, 3 eczane, 2 Fransızca ve Ermenice öğretmeni, 4 müzik öğretmeni, 2 kuyumcu, 8 çilingir, 4 nalbant, 4 demirci, 5 silahçı, 5 saatçi, 4 avukat, 7 terzi, 8 fırın, 6 tütün satış yeri, 5 sadece yerli ayakkabı yapan 15 kunduracı v.s. sayılabilir.

Zirai Ürünler: Eğin kazasının başlıca ziraat ürünleri şarap, üzüm, meyve, çehri(sarı taneli, Avignon taneli, İran taneli v.s. çehri nerprun türünden bir bitkidir), koza, eğrilmiş ipek, (kak-kuru kak), bakır, deri ve kürk v.s.

Ticaret, İhracat, İthalat: İhracat ticareti yukarıda listelenen zirai ve endüstriyel ürünlerin tümünü içine alır. İthalat Alepten(Halep) ve İstanbul'dan gelir. Sadece pek az önemi olan koloniyal(sömürge) ürünleri, ecza ürünleri, alizari, çivit ve renklendirici maddeler; takı süs, kibrit, kağıt; demir ve diğer işlenmemiş metaller, hazır giysiler, çamaşır v.s., v.s. özet olarak kazanın ticareti pek az aktiviteye sahip.

Başlıca Köyler: Bu kazanın en iyi yerleşik, en hoş, en müreffeh köyleri arasında nüfus perspektifleri gösteren rakamlarıyla isimleri aşağıdakiler:

Ebuşehk	Nahiye merkezi	900
Saraycık	- -	500
Aşıklı	- -	400
Ağın	- -	800
Aynesi	- -	600
İliç	- -	400

<i>Salakali</i>	-	-	500	
<i>Gemergab</i>	-	-	600	
<i>Denizli</i>	-	-	500	
<i>Şırzı, Vank, Şorak, Muşak, halkı genellikle Ermeni</i>				1272

Bu son 4 köy Ebuşehğ ve Gemergab nahiye merkezleri gibi Eğin şehrine çok yakındırlar ve genellikle onun kasabaları gibi sayılırlar.

6. Kazım Karabekir Paşa'nın "Erzincan ve Erzurum'un Kurtuluşu Sarıkamış, Kars ve Ötesi" nde Eğin

İncelenecek altıncı eserimiz Kazım Karabekir Paşa'nın "Erzincan ve Erzurum'un Kurtuluşu Sarıkamış, Kars ve Ötesi"¹² adlı eseridir. I.Dünya Savaşı Osmanlı Devleti için doğu cephesinde kötü bir seyir takip etmiştir. Erzincan'a kadar işgal gerçekleşmiştir. Ancak beklenmeyen ve ümit edilmeyen anda Rusya'yı kökünden sarsan Bolşevik ihtilali, Doğu Anadolu'nun kurtuluşu için ilk ışığı teşkil etmiştir. Mütarekeyi müteakiben Ruslar geri çekilmiştir. Başkumandan vekili Enver Paşa'nın talimatı ile III. Ordu kumandanı Mehmet Vehib Paşa harekete geçmiş, Kafkas kolordularına, belirli plan ve kumanda dâhilinde Doğu Anadolu'yu şanlı bayrağımıza kavuşturulması emri emrini vermiştir. O sırada Refahiye'de bulunan Kazım Karabekir, I. Kafkas Kolordusu ile bu ulvi vazifeyi üstlenmiş, noksan teçhizatlı askeri ile umulmayan başarılar kazanmıştır. Bu harekâta Erzincan'ın kurtuluşu önemli bir aşamayı teşkil etmektedir. Bu safahatı Kazım Karabekir Paşa şöyle aktarmaktadır: (Eğin Yolunda)

Akşam üstü saat 4.5'de Eğin'e vardık. Fırat kıyısından sırtlara doğru yükselen latif manzaralı bir kasaba. Yarınki yolumuz zorlu bir dağ aşmaktı. Bugün molası hariç, kısmen yaya 8 saatlik bir yolculuk da kabileyi hayli yormuştu. Eşyalarımız da geç gelebileceğinden yarın burada mola vermeyi muvafık bulduk.

Eğin görülecek bir yer. İçinde mühim bir su kaynağı var. Kadıgözü denilen bu kaynak insanı kolayca yanından ayırmayacak kadar cazibeli. Elektrik çıkacak kadar kudretli bir su sukûtu da var. Fotoğraf aldırtdım. Mektepleri gezdim. Erkek ve kız mekteplerinin çocukları da pek zeki. Kız mektebinde, Acem basması uydurma bir cennet cehennem levhasını duvarda asılı gördüm, kaldırtım. Talebe ile muhtelif mevzularda görüştim.

Halı ve bez tezgahlarını da ziyaret ettim ve sandalyelerim için birkaç parça halı satın aldım. Çok güzel halı dokuyorlar, hem de küçük kızlar 1309(1893)'de bir kadı'nın haremi güzel halı dokurmuş, yerliler bunu görüp öğrenmişler ve terakki ettirmişler. Seferberlik başlarında bir Türk şirketi kurulmuş, şimdi bu şirket işliyor. Usta mevkiindeki dokuz Türk kızının mini mini parmaklar ile ve maharetle önlerindeki modeli tezgaha nasıl naklettiklerini memnuniyetle gördüm. Küçükleri takdir ettim.

Şunu teessürle kaydetmekten geri duramıyorum: Harput valisinin bana vilayetinin en faal kaymakamı diye övdüğü kaymakam, bu tezgahların ve kazadaki yolların tarihinden

¹² Kazım Karabekir Paşa, *Erzincan ve Erzurum'un Kurtuluşu Sarıkamış, Kars ve Ötesi*, Erzurum, 1990.

de, halihazırından da bir şey bilmiyor. Şosanın 1324'de Meşrutiyetin ilanında yapıldığını söyledi. Halbuki yanında tahkik ettim: Tam 30 yıl olmuş yapılalı! Yani kaymakam beyin söyleiği tarihten 20 yıl önce! 1304'te!

Sivil hükümet erkânımızın çoğu, buldukları yerler hakkında bile hakikati öğrenmeye merak etmiyorlardı. Gezmiyorlar da, sormuyorlar da.

Sokaklar pek güzeldi fakat pislik ve paçavra dolu idi. Burada da bunları hemen yaktırdım.

Eğîn'de damlar kamilen çakıl taşı döşeli. Bu da pestil ve dut kurutmak için imiş.

Eğînliler gözü açık, tasarruf sever ve neşeli adamlardır. Bize şu latifeyi anlatarak hayli güldürdüler: Bir Eğîn'li havada uçan bir kuşun arkasından koşarken bir yabancı sormuş:

Yahu kuşun arkasından ne koşuyorsun?

Damdan dutumu kaptı, belki düşürür diye koşuyorum.

Hay Allah cezanı versin. İnsan bir dut için havada uçan kuşun arkasından koşar mı?

Tek olsa ben de koşmayacaktım amma dut çift idi.

7.Ahmet Refik Altınay'ın “Kafkas Yollarında Hatıralar ve Tahassüsler” inde Eğîn

İncelenecek yedinci eserimiz Ahmet Refik Altınay'ın Kafkas Yollarında Hatıralar ve Tahassüsler¹³ adlı eseridir. Birinci Cihan Harbi'nin son yıllarında Ermenilerin Türklere yaptığı mezalimi yerinde tesbit için yabancı gazetecilerin de bulunduğu bir heyet kuruldu. Ahmet Refik Bey bu heyetin reisiydi. Alman Yazarı Vays, Avusturyalı Yazar Dr. İştayn'dan müteşekkil heyet 17 Nisan-20 Mayıs 1918 tarihleri arasında bir kısım şark vilayetlerini dolaştı. Bunun mahsülü olarak Kafkas Yollarında adlı bu eser teşkil etti. Böyle bir eser için, "vatanseverlik ve ilmi selahiyet" i haiz bir isim şarttır. Ahmet Refik böyle bir şahsiyettir. Bu eserde Ahmet Refik Altınay direkt Eğîn'e uğramamakla birlikte Erzincan güzergâhını geçerken Eğîn'e de yer yer vurgu yapmaktadır. Ahmed Refik'in eserinde bu safahat şöyle ifade edilmektedir:

Rusların geri çekilmesini müteakip Ermenilerin zulmettikleri beldelerden biri de Erzincan. Vaktiyle yirmi bin nüfusu ihtiva eden kasabada şimdi üç dört bin kişi bile yok. Rusların istilası esnasında kasabada kalanlar fakir ve aciz halk. Bunların da yedi yüze yakın kısmı Ermeniler tarafından kesilmiş, öldürülmüş, yakılmış ve kuyulara atılmış. Kasaba, Osmanlı ordusu tarafından şubatta işgal olunmuş. Ölülerin toplanması hala bitmiyor. Bu feci kan ve sefalet manzarası karşısında karlı dağlar, bahara hazırlanan ovalar, henüz çiçeklenen ağaçlar sesiz ve cansız. Fırat, yine sessiz, mütevazi ve pür-vekar yoluna devam ediyor. Kuşlar yine harabeler ortasında bezgin ve mahsun düşünüyor. Bedbaht Erzincanlıların yanık, müessir, kürdi makamlarla söyledikleri türküler şimdi

¹³ Ahmet Refik Altınay, *Kafkas Yollarında Hatıralar ve Tahassüsler*, Ankara, 1981.

hakikaten yerini bulmuş. Bugün o türküler söylendiği, o hazin nağmeler yurtlarına dönen felaketzedeler lisanından işitildiği zaman müteessir olmamak kabil değil:

Erzincan'da söylenen türküler cidden hazin. Nağmeler tesirli, makam kürdi. Besteler o kadar yanık ki, işitip de müteessir olmamak mümkün değil. Mesela Eğin ağzı söylenen şu türkü, halkın hissiyatına hakiki bir tercüman:

Eğin'in ardında akan Fırat'tır

Ağamın bindiği demir kırattır

Sılaya gelmesi hayli murattır

Ya ben ağlamayım da kimler ağlasın

Bu garip gönlümü kimler eğlesin

Eğin viran olmuş baykuşlar öter

Gül olan yerlerde dikenler biter

Cevrini ben çektim el almış yatar

Ya ben ağlamayayım da kimler ağlasın

Bu garip gönlümü kimler eğlesin

NETİCE

Doğu Anadolu'nun kavşak noktalarından biri olan Eğin, Yakınçağ döneminde de önemli olaylara sahne olmuş, bulunduğu konum itibariyle birçok seyyah da buraya uğrayarak bu olaylara tanık olmuştur. Her yönüyle seyyahların ilgisini çeken Eğin, çeşitli görevlerle seyahate çıkan seyyahların kaleminden oldukça renkli bir hal almıştır. Seyahatnamelerin verdiği bilgiler ışığında Eğin'in coğrafi, dinî, kültürel, sosyal, ekonomik ve siyasî durumu hakkında bilgiler edinebiliyoruz. Seyyahların anlatımıyla Eğin'i bugünkü haliyle kıyaslama imkânı da buluyoruz. Buradan Eğin'in eskiden daha zengin bir dinî, kültürel, sosyal, ekonomik ortama sahip olduğunu görebiliyoruz.

KAYNAKÇA

- Akün Ömer Faruk, “Şemseddin Sami”, MEB İ.A., c. 11, Eskişehir, 2001.
- Altınay Ahmet Refik, Kafkas Yollarında Hatıralar ve Tahassüsler, Ankara, 1981.
- Burnaby Fred, At Sırtında Anadolu, Çeviren Fatma Taşkent, İletişim Yayınları, İstanbul, 2005.
- Helmuth Von Moltke, Moltke'nin Türkiye Mektupları, Türkçesi Hayrullah Örs, İstanbul, 2016.
- Kazım Karabekir Paşa, Erzincan ve Erzurum'un Kurtuluşu Sarıkamış, Kars ve Ötesi, Erzurum, 1990.
- Şemseddin Sami, Kamusu'l A'lam, Tarih ve Coğrafya Lügatini ve Tabir Ashala Kaffe-i Esmâ-i Hassayı Camidir, İstanbul, 1306(1889).
- Texier Charles (Felix-Marie), Küçük Asya Coğrafyası, Tarihi ve Arkeolojisi, Çeviren Ali Suat, Latin Harflerine Aktaran K.P. Kopruman, Sadeleştiren M. Yıldız, Ankara, 2002.
- Vital Cuinet, La Turquie D'asie Geographie Administrative Statistique Descriptive Et Raisonnée De Chaque Province De L'asie-Mineure, Paris, 1892.

**1758-1765 YILLARI ARASINDA KEMAH KAZASINDAN MERKEZE
YANSIYAN DAVALAR (4 No'lu Erzurum Ahkâm Defterine Göre)**

Mehmet Emin ÜNER*

ÖZET

Osmanlı Klasik dönemde davalara genellikle mahallinde şer'î mahkemelerde kadılar tarafından bakılırdı. Ancak mahalli mahkemelerde çözüme kavuşturulamayan ya da adaletin yerini bulamadığı davalar merkeze, Divân-ı Hümâyûn'a taşınırdı. Dava sahibi bizzat gider ya da arzuhal gönderirdi. Burada görülen davaların bir sureti mühimme defterlerine kayd edilirdi. Ancak 1742'den itibaren Her eyalete ayrı ayrı defterler ayrılmak suretiyle Ahkâm Defterlerine kaydedilmeye başlanmıştır. Çalışmamızın temel kaynağını da bu defterlerden 4 nolu Erzurum Ahkâm Defteri oluşturmaktadır. Bu deftere göre 1758-1765 yılları arasında Kemah kazasından merkeze yansıyan davalar incelenmiştir. Bu davalar çok çeşitlilik arz etmektedir: Kemah kazası kalesi muhafızlığı ve kethüdalığı, vergi ile ilgili şikayetler başta gelmektedir. Bunlar arasında Osmanlı Devletinde özel bir yeri ve vergiden muaf olan Sadâti kiramin vergi şikayetleri olduğu gibi, vergilerini tam olarak ödemelerine rağmen kendilerinden fazladan vergi tahsil edenlerin şikayetleri de vardır. Ehl-i örf ile şikayetlerde genellikle bazı kişilerin bunlarla işbirliği yapıp yine bazı kişilerden zorla mal ve nakit almalar göze çarpar. Tımar ve zeamet sahiplerinin şikayetler davalarında genellikle tımar ve zeamet köylerine dışardan birilerinin müdahale etmelerinden dolayı şikayet konusu olmaktadır. Arazi meselelerinde daha çok kişilerin devlet izniyle ekip biçtiği tarla bağ ve bahçelerinde başkalarının müdahale etmeleri, ekip biçmelerine engel olmaları, alacak-verecek şikayetleri genellikle alınan borçların zamanında ödenmemesi ile ilgilidir. Miras davalarında genellikle küçük yaştaki varislerin mallarına kısmen ya da tamamen el koymak, yine küçük yaştaki varislere vasi tayin meseleleri başta gelmektedir. Vakıflarla ilgi şikayetlerde daha çok vakıf görevlileri ve vakfa bağlı cami, mescit ve zaviye görevlilerinin şikayetlerini kapsamaktadır. Gasb ile şikayetlerde genellikle meskün mahalleri basıp mal ve eşyaları talan etmek, yol kesip yine nakit eşyaları almak şikayetleridir. Darp ve katl olayları da daha çok yol kesme ya da evleri basma sırasında yaşamaktadır. Konar-göçerler ile ilgili şikayetlerde ise bunların yaylak olarak kullandıkları verilmesi gereken vergilerinin ödememeleri başta gelmektedir. Tebliğimizde yukarıda zikredilen davalar ve benzerleri ile ilgili hükümler incelenmiş ve bunlardan birtakım sonuçlar çıkarılmaya çalışılmıştır.

**CASES TRANSFERRED TO THE CAPITAL FROM THE TOWN OF
KEMAH BETWEEN THE YEARS 1758-1765 (According to Erzurum Verdicts
Register Number 4)**

Assoc. Prof. Mehmet Emin ÜNER

ABSTRACT

In the Ottoman Classical period, the law cases were generally handled by the kadıs in sharia courts. However, the cases that could not be solved in the local courts or the cases where the justice could not be provided would be transferred to the high court in the capital, the Divan-ı Humayun. The complainant would either apply in person or send a petition. A copy of the cases tried here would be recorded in muhimme registers. However, as of 1742, each county was assigned a separate Verdicts Register book. The main source of this article consists of Erzurum Verdicts Register books numbered 4. This study examines the cases

that were transferred to the capital from the town of Kemah between the years 1758-1765 according to this book. These cases are various yet the castle guarding and the chamberlain of the town of Kemah and tax problems are the most issued complaints. There are complaints of Sadatı Kiram who were exempted from taxes and held a special place in the Ottoman Empire, as well as complaints from people who were charged extra fees though paying their taxes properly. In cases involving ehli orf, the biggest problem seems to be a cooperation between ehli orf and some other people to get money and possessions forcefully from others. In cases concerning timar and zeamet holders, the biggest issue was people outside of the town intervening in the town. In cases concerning land, most cases are about people who interfere with state approved fields and preventing land owners from farming. In cases about debt most cases are about debts that were not paid in time. In cases concerning inheritance, the most common ones are about the shares that are withheld from minor inheritors. In cases concerning foundations, most cases are of the foundations employees such as mosque, masjid or zaviye attendants. In complaints of robbery, there are mostly cases of robbery and seizure in residential areas and hijacking. In incidents of beating and killing, most cases occur as a raid of homes. In complaints about nomads most cases are about nomads not paying necessary taxes. This paper examines the verdicts of cases mentioned above.

I-Giriş

Osmanlı Devleti bir beldeyi fethettiği zaman oraya ilk önce asayişini sağlamak için subaşı ve yargı işlerine bakmak üzere kadı tayin ederdi. Kadının başında bulunduğu mahkemelere ise şer'i mahkeme denilmekteydi. Toplumda fertler arasında anlaşmazlıklar meydana geldiğinde başvurdukları merci bu mahkemeler idi. Buraya intikal eden davaların büyük çoğunluğu burada çözüme kavuşturulur ve olaylar “şer’iye sicili” ya da “kadı sicili” denilen defterlere kaydedilirdi. Kadı mahkemeleri de denilen bu şer’i mahkemede kadı tarafından çözüme kavuşturulamayan davalar da oluyordu. Bunun yanında kadının verdiği hükümden memnun kalmayan taraflar da olabiliyordu. Bu her iki grup için de adalet arayabilecekleri başka bir kapı daha vardı, o da kuruluş yıllarında bizzat padişahın daha sonraları ise sadrazamın başkanlık yaptığı “Divân-ı Hümâyûn” idi¹.

Divân-ı Hümâyûn'a toplumsal konumu ne olursa olsun, herkes doğrudan doğruya başvurabilirdi. Yani Divân-ı Hümâyûn, hangi din ve millete mensup olursa olsun ve hangi sınıf ve tabakadan bulunursa bulunsun, kadın erkek herkese açıktı. Siyasî, idarî, askerî, örfî, şer’î, adlî ve malî işler, şikayet ve davalar görüşülüp karara bağlanırdı. Memleketin herhangi bir yerinde haksızlığa uğrayan, zulüm gören veya mahallî kadılarca haklarında yanlış hüküm verilmiş olanlar, valilerden, askerî sınıflardan şikayeti bulunanlar, vakıf mütevellilerinin haksız muamelelerine uğrayanlar, ağır vergi yükü yüklenenler, vergi toplanmasındaki yolsuzluklara maruz kalanlar, eşkıyalık olaylarında muzdarip olanlar vesair davacılar için divân kapısı açıktı².

“Devletin en önemli işlevi adaletin sağlanması olduğundan, Divân-ı Hümâyûn herşeyden önce yüce bir mahkemeydi; divanın aynı zamanda bütün devlet işleri ve atamalar

* Doç. Dr. Harran Üniversitesi Fen Edebiyat Fakültesi Tarih Bölümü. meuner@gmail.com

¹ Geniş bilgi için bkz. Ahmet Mumcu, Hukuksal ve Siyasal Karar Organı Olarak Divan-ı Hümayun, Ankara Üniversitesi Hukuk Fakültesi Yayınları, Ankara 1976.

² İsmail Hakkı Uzunçarşılı, Osmanlı Devleti'nin Merkez ve Bahriye Teşkilatı, Tarih Kurumu Yayınları, Ankara 1984, s. 13; Halil İncak, Osmanlı İmparatorluğu Klasik Çağ (1300-1600), çev. Ruşen Sezer, Yapı Kredi Yayınları, İstanbul 2006, s. 96.

hakkında tartışan ve karar alan bir hükümet işlevi de vardı. Bu alanda Divân-ı Hümâyûn'da verilen kararlar, padişah hükmü şeklinde çıkar ve fermanlar mühimme denilen ana divan defterlerine kaydolunurdu"³. Divân-ı Hümâyûn'da mühimme defterlerin dışında daha birçok defter tutulmakta idi. Bunların içinde en önemlileri ahkâm, tahvil, rûûs, nâme, ahidnâme gibi defterler idi⁴. Divanda mali işlerle ilgili görülen dava hükümleri de Maliye Ahkâm Defterleri'ne kaydedilirdi⁵. Diğer defterleri bu konuda yapılmış çalışmalara⁶ havale edip, kaynaklarımızı oluşturan Ahkâm Defterleri hakkında bilgi vermek yerinde olacaktır.

II-Ahkâm Defterleri

Ahkâm kelime olarak Arapça "hükm"ün çoğulu olup anlamı kesin emir ve karardır. Osmanlı Devleti'nde herhangi bir konu, iş ve görev için padişah tarafından verilen yazılı emre "hükm-i hümâyûn" adı verilmektedir. Buna aynı zamanda ferman da denilmektedir. Fermanlar, ait olduğu olaya göre Divân-ı hümâyûn kalemlerinden birinde yazılırdı⁷.

Divân-ı hümâyûn devlet işleriyle ilgili olayları re'sen görüşmesi, yani hükümet fonksiyonunu yerine getirmesinden başka "yüksek mahkeme" olarak da görev yaptığından ilk devir Mühimme Defterleri'ndeki kayıtlarda her iki mahiyetteki hükümler de yer alırdı. Bu hükümler Avrupa ortalarından İran'a, Kırimdan Kuzey Afrika'ya ve Arabistan'a kadar uzanan sınırlar içindeki Osmanlı Devleti'nin merkez ve taşra teşkilatının idarî yapısı ve bürokrasisi, devlet ile teb'a ve devlet esnaf ilişkileri, imar, iskân ve ekonomi politikaları, iç ve dış politika, isyanlar ve bastırılma şekilleri, askerî tarih, strateji ve yabancı devletlerle olan ilişkilerle gibi çok çeşitli olayları içeriyordu. 1649 yılına kadar Divân-ı hümâyûndan çıkan bütün kararlar padişahın onayından sonra bu defterlere kaydedilirdi⁸. Bu tarihten itibaren Mühimme Defterleri'nin yanında yeni bir defter serisi, Şikâyet Defterleri tutulmaya başlandı. Devlet işleyişiyle ilgili kararlar yine eskisi gibi Mühimme Defterleri'ne kaydedilirken, şahısları ilgilendiren davalara taalluk eden ferman, berat ve buna benzer kayıtlar bu yeni defterlere, Şikâyet Defterleri'ne kaydedilmeye başlandı. Ancak bu defterler de Mühimme Defterleri'nin hazırlandığı Beylikçi Kalemî tarafından hazırlanıyordu ve ebat, tür ve kayıtların tutulma düzeni bakımından Mühimme Defterleri ile aynı idiler; tek ayırt edici özellikleri içerikleri idi⁹. Bu defterlere kaydedilen hükümlerde bölgeler arasında bir ayırım yapılmamış, farklı eyaletlerden gelenler olaylar aynı deftere kaydedilmiştir¹⁰.

XVIII. yüzyılda Divan'a gelen şikayetlerin artması ve bunlara daha pratik bir çözüm yolu bulunması için, devrin reisülküttabı Ragıb Efendi tarafından Divân bürokrasisinde yeni bir uygulama olarak getirmiştir¹¹. Eyaletlerden gelen davalar ayrı ayrı defterlere kaydedilmiş ve bu defterlere de "Ahkâm Defterleri" adı verilmiştir. Muhteva olarak

³ İnacık, Klasik Çağ, s. 99.

⁴ Uzunçarşılı, a. g. e, s. 79.

⁵ Maliye Ahkâm Defterleri hakkında geniş bilgi için bakınız, Rifat Günalan, Osmanlı İmparatorluğunda Defterdarlık Teşkilatı ve Bürokrasisi, Kayıhan Yayınları, İstanbul 2010, s. 101 ve diğerleri.

⁶ Bilgin Aydın, XVI. Yüzyılda Divân-ı Hümâyûn ve Defter Sistemi, Türk Tarih Kurumu Yayınları, Ankara 2017; Feridun Emecen, "Osmanlı Divanının Ana Defter Serileri: Ahkâm-ı Mîrî, Ahkâm-ı Kuyûd-ı Mühimme ve Ahkâm-ı Şikâyet", Türkiye Araştırmaları Literatür Dergisi, III/ 5 (2005), s. 101.

⁷ Mithat Sertöglü, Osmanlı Tarih Lûgati, Enderun Kitabevi, İstanbul 1986, s. 111.

⁸ Mübahat Kütükoğlu, "Mühimme Defteri", İslâm Ansiklopedisi, Türkiye Diyanet Vakfı Yayınları, İstanbul 2006, c. 31, s.520.

⁹ Nahide Şimşir, "Ahkâm Defterleri'nin Tarihi Kıymeti ve 107 No'lu Anadolu Ahkâm Defteri'ndeki İzmir ile İlgili Hükümler", Tarih İncelemeleri Dergisi, Sy 9 (1994) s. 359

¹⁰ Ramazan Günay, "Osmanlı Arşiv Kaynakları İçerisinde Ahkâm Defterleri: Gelişim Seyri, Muhtevası ve Önemi", Süleyman Demirel Üniversitesi Sosyal Bilimler Enstitüsü Dergisi, Sy 17 (2013), s. 15

¹¹ Emecen, a.g.m. s. 125.

Şikayet Defterlerinin devamı olan bu defterlerin tutulmasına titizlik gösterilmiş ve sürekli bir müracaat kaynağı olmuştur. Eskiden meydana gelmiş bir olay söz konusu olduğu zaman bu defterlere bakılır ona göre işlem yapılırdı¹². Ahkâm defterleriyle birlikte Şikayet Defterleri de tutulmaya devam etmiştir. Bu durum, Ahkâm Defterleri olmayan bölgelerin şikayetlerinin bu defterlere yazıldığı şeklinde izah edilmektedir¹³.

Ahkâm Defterleri, muhteva olarak Şikayet Defterleri'nin devamı olduklarından dolayı benzer birçok vasfa sahip oldukları gibi, fiziksel olarak farklı yanları da vardır. Ahkâm Defterleri, Şikayet Defterleri'ne göre şekil olarak şer'iyeye sicilleri gibi dar ve uzundur. Şikayet Defterleri'nin ön yüzündeki kapakta Şikayet Defterleri ibaresi kullanılırken, Ahkâm Defterleri'nin kapak kısmında defterin nereye ait olduğu yazılmaktadır. Bu ve benzeri farklılıklar yanında, benzer yönleri de vardır. Her iki defterin kapağında da defterin içerisindeki onlu sisteme göre ay ve yıl belirtilmek kaydıyla ne zamana ait olduğu gösterilmiştir. Yine bu defterlerin dış kapakları ebru baskılı motifler yer almaktadır¹⁴.

Ahkâm Defterleri'nde kullanılan yazı türü divânî'dir. Ancak burada kullanılan yazı tam divânî olmayıp, "kıрма" veya "hurda" denilen şekillerdir¹⁵.

Ahkâm Defteri tutulan eyaletler: Muhteva itibariyle Şikayet Defterleri'nin devamı olan bu defterler eyaletlere göre tutulmuşlardır. Tarih olarak Şikayet Defterleri'nden 104 yıl sonra (Mora Ahkâm Defteri hariç) hepsi 1742 tarihinden başlayıp, II. Meşrutiyet dönemine kadar devam etmektedir. Eyaletlere göre şu şekilde tertip edilmiştir. Adana, Anadolu, Bosna, Cezair ve Rakka, Diyarbakir, Erzurum, Halep, İstanbul, Karaman, Maraş, Mora, Özi ve Silistre, Rumeli, Sivas Şam-ı Şerif ve Trabzon¹⁶.

Ahkâm Defterleri'nde yer alan her hüküm üç bölümden meydana gelmektedir.

1-Birinci bölümde mahallin şer'î yetkilisine -ki genellikle kadı olmaktadır- veya örfî amire -bu çoğunlukla beylerbeyi/vali,- ya da hem şer'î hem de örfî yetkiliye hitap ile başlar. Örneğin; Erzurum valisine ve Kemah kadısına hüküm ki.

2-Hükümün asıl kısmını oluşturan ikinci bölümde şikayeti yapan kişi ya da kişilerin isimleri, şikayetin konusu özetlenir.

3-Son bölümde ise sorunun nasıl çözüleceği belirtildikten sonra, hüküm, "şer'le görülmek yazılmıştır", "ihkâk-ı hak olunmak bâbında", "emr-i şerifim yazılmıştır", "mahallinde i'lâm olunmak bâbında", "kanun üzre amel olunmak bâbında" gibi ifadelerle hüküm hitama ermektedir.

Defterlerdeki şikayet konularına gelince, şikayet için "arz" veya "arz-ı hal" gönderilmesi ilgili kişi ya da kişilerin bir zararını veya uğradığı bir haksızlığı gidermek içindi. Zarar gören taraf şahıs olabileceği gibi, bir kurum da olabilir. Haksız ve zararlı durum eşkıyanın veya mahalli yetkililerinin soygunculuğu, bir mahkeme kararını tanımama, borcunu ödemekten kaçınma veya inkâr etme, genellikle kanunlara aykırı

¹² Mehmet Zeki Pakalın, Osmanlı Tarih Deyimleri ve Terimleri Sözlüğü, Milli Eğitim Bakanlığı Yayınları İstanbul 1993, c. 1 s. 30

¹³ Şimşir, a.g.m., s. 361

¹⁴ Meryem Aydın, "Osmanlı Divan Teşkilatı ve 1281-1296/1864-1879 Tarihli 19 Numaralı Erzurum Vilayet Ahkâm Defteri'nin Tarihi Kıymeti, Current Research in Social Sciences, Sy 3, (2015), s. 73; Abdelbassat Mekki, Ahkâm Defterlerine Göre 16. Yüzyılda Cezayir'in İdari, İktisadi ve Sosyal Yapısı, İstanbul Üniversitesi Sosyal Bilimler Enstitüsü Bilgi Ve Belge Yönetimi Anabilim Dalı Yüksek Lisans Tezi İstanbul 2016, s.18

¹⁵ Mübahat S. Kütükoğlu, Osmanlı Belgelerinin Dili, Türk Tarih Kurumu Yayınları, Ankara 2018, s. 62-63

¹⁶ Başbakanlık Arşivi Rehberi, Başbakanlık Osmanlı Arşivi Yayınları, İstanbul 2000, s. 25

hareketlerden doğma olabilir. Bir yöre halkının yıkık bir köprünün tamiri için başvurmaları da aynı kategoride sayılır. Köylünün toprak anlaşmazlıkları veya bir tımar-erinin köylüden alamadığı vergiler de bir şikayet konusudur. Esnaf, nizamlara aykırı hareket edenleri şikayetle “arz”da bulunabilir. Bütün bu hallerde söz konusu olan şey, özel zararlardır; kamu zararı değildir¹⁷.

Hükümlerin hazırlanmasının temel sebebini İnalçık şöyle açıklamaktadır: “Padişah, şahıslar arasındaki haksızlıkları ve kendi otoritesini temsil edenlerin bu otoriteyi kötüye kullanarak yaptıkları haksızlıkları önlemek veya düzeltmek için şikayet mekanizmasından yararlanmaktadır. Başka deyimle, şikayet ve padişahın emrini isteme, yüksek idare otoritesiyle idare edilenler arasında doğrudan doğruya ilişki kuran, iletişim mekanizmasını sağlayan bir mekanizma oluşturmaktadır”¹⁸.

Osmanlı döneminde şehrin sosyal, ekonomik ve hukuki hayatını içeren çalışmalarda şer‘iye sicillerinin önemi tartışılmaz¹⁹. Ahkâm Defterleri de şer‘iye sicilleri gibi şehrin sosyal ve hukuki hayatını yakından ilgilendiren mahkeme kayıtları tarihimizin temel kaynaklarından olup yerel tarih açısından çok büyük öneme sahiptirler²⁰. Bu defterlerde ait olduğu bölgenin sosyal, ekonomik durumunu ortaya koyduğu gibi, idarecilerle halk yahut idarecilerin kendi aralarındaki problemleri ortaya koymada ve anlamada önemli kaynaklardır²¹. Özellikle yangın, işgal ve çeşitli sebeplerden dolayı günümüze ulaşmayan şer‘iye sicillerinin yerini Ahkâm Defterleri alabilmekte, onların boşluğunu dolduracak kıymete haizdirler. Şer‘iye sicillerinde mülkler, yer adları, mimari yapılar, vakıflar, davalı ve davacı da ayrıntılı tarif edilirken Ahkâm Defterleri’nde bu ayrıntılar yoktur. Kişilerin ikamet ettiği mahalleden çok nahiye, kaza ya da sancak gibi idarî birimler zikrediliyor.

III-Erzurum Ahkâm Defterleri ve Kemah Kazası İle İlgili Hükümlerin Muhtevaları

Başbakanlık Osmanlı arşivinde A.DVNS.AHK.ER.d koduyla 19 adet Erzurum Ahkâm Defteri bulunmaktadır. Erzurum Ahkâm Defteri de diğer ahkâm defterleri gibi ciltli olup ebru kaplıdır. İncelemeye esas aldığımız 4 nolu Erzurum Ahkâm Defteri de şekil bakımından diğerlerinin aynısıdır. Bu defter 44/16 ebadında olup 359 sayfadır. Defterin kapağında Erzurum Defteri Min evâil-i Rebiülevvel Sene 1171 ila evâsıt-ı Rebiülevvel Sene 1178 ibare ve tarihleri yer almaktadır. Miladi takvimine göre defter 1758 tarihinde başlıyor ve 1765 tarihinde sona eriyor. Defterin ilk sayfası “Haza Kuyud-ı ahkâmü-şikâyât-ı Erzurum fî zamân-ı sâdr-ı sudurü’l vüzerâ-i Hazret-i Rağıb Mehmed Paşa yeserallah mâ-yeşâü ve fî ayyan-ı Hazreti Reisülküttâb Elhâc Abdî Efendi tale bekâhu’vaki’ fî evâsıt-ı şehri-i Rebiülevvel sene ehed ve seb’in ve miete ve elf” başlığını taşımaktadır.

Defterde Kemah ile ilgili hükümler muhtevalarına göre şöyle tasnif edilebilir:

Kemah kalesi muhafızları ile ilgili hükümler, vergi ile ilgili problemler, ehl-i örf hakkındaki şikayetler, arazi meseleleri, alacak verecek davaları, miras davaları, soygun ve gasb olayları, gasb ve adam öldürme olayları, vakıf ve vakıf çalışanları ile ilgili şikayetler,

¹⁷ Halil İnalçık, Doğu Batı Makaleler II, Ankara 2009, s. 172.

¹⁸ İnalçık, Doğu Batı s. 176.

¹⁹ Geniş bilgi için bakınız: Yasin Taş, Osmanlı Döneminde Urfa’da Sosyal Hayat (Mahkeme Kayıtlarına Göre 1850-1900), Hiper Yayınları, Ankara 2019.

²⁰ İlhan Palalı, “Şehir Tarihi Araştırmaları ve Son Dönem Urfa Tarihini Yazmak”, Editör İsmail Özçelik, Tarih Yazımı Üzerine-II (Araştırma, İlke, Yaklaşım ve Yöntemler) Berikan Yayınevi, Ankara 2018, s. 213.

²¹ Emecen, a.g.m. s. 125.

konar göçerler hakkındaki şikayetler ve zimmet olayları. Aşağıda bu olaylardan örnek dava ve çözüm önerileri sunulacaktır.

IV- Kemah Kazasından Merkeze Yansıyan Davalar ve Çözüm Önerileri

Kemah kazası ile ilgili dava örneklerine geçmeden önce, kaza hakkında çok kısa bilgi vermek yerinde olacaktır.

Kemah Erzincan iline bağlı bir ilçe merkezidir. Şehrin ne zaman kurulduğu ve adının nereden geldiği kesin olarak bilinmemektedir. Kemah adı Süryânîce’de Kamah İslam kaynaklarında ise Kemah şeklinde belirtilir. Osmanlı kaynaklarında da önceki İslam kaynaklarındaki haliyle Kemah olarak geçer. Kemah Sasanilerle Bizanslılar arasında zaman zaman el değiştirmiştir. 724 yılında Müslümanlar tarafından fethedildi. Ancak bunun uzun sürmediği ve Kemah’ın Müslümanlar ile Bizanslılar arasında birçok defa el değiştirdiği görülmektedir. 1071 yılından sonra Alp Arslan’ın komutanlarından Mengüçük Gazi tarafında fethedildi. Mengüçük Gazi kurduğu Mengüçüklü Beyliği’ne Kemah’ı merkez yaptı. Kemah’ı bir süre kuşattıktan sonra ele geçiren I. Alâeddin Keykubad tarafından 1228 yılında Anadolu Selçuklu Devleti topraklarına katıldı. Selçuklular’ın İlhanlılar’a yenildiği 1243 Köseadağ Savaşı’ndan sonraki yıllarda Kemah, Anadolu’yu kendi vesâyetleri altına alan İlhanlılar’ın nüfuz sahası içinde kaldı. İlhanlı hâkimiyetinin zayıflamasıyla Eretnaoğulları’nın idaresine girdi. 1401 yılında Osmanlıların hakimiyetine geçti. Kemah, Karakoyunlular’la Akkoyunlular arasındaki mücadelelere sahne oldu ve zaman zaman el değiştirdi. Kemah ve yöresinde XVI. yüzyıl başlarında Safevî idaresi kuruldu. 1514’te Safevîler üzerine bir sefer düzenleyen Yavuz Sultan Selim, sefer dönüşünde kışı Amasya’da geçirip müstahkem bir kalesi olan Kemah’ın fethine Bıyıklı Mehmed Paşa’yı memur etti, padişahın da bizzat gelerek katıldığı kuşatma neticesinde Kemah 1515 Osmanlı idaresine girdi. Osmanlı döneminde kaza olan Kemah Cumhuriyet döneminde Erzincan iline bağlı kaza merkezi oldu²².

Bu Kemah tarihçesinden sonra Kemah kazasından merkeze yansıyan dava ve çözüm önerilerine geçebiliriz. Kale muhafızlığı ile ilgili gelen bir şikayet ile başlıyoruz. Bilindiği gibi, Osmanlı Devleti taşra kalelerinde bir yeniçeri garnizonu bulunduruyordu. Aşağıdaki olay kalede görev yapan askerlerle ilgilidir.

1757 tarihinde Kemah kadısına hitaben yazılan hükümden anlaşıldığına göre kale müstahfızı olan Hasan görevinden yine adı Hasan olan bir başka kişi lehine feragat etmiştir. Bu görev 1751 tarihli beratla kendisine tevcih edilmiş ancak Hasan kaleyi terk etmiş ve gerekli hizmetleri yerine getirmemiştir.

Bunun üzerine kale dizdarı Ali’nin arzıyla bu görev 1753 tarihinde Ahmed adında bir kişiye verilmiştir. Bu sebeple Hasan ile Ahmed arasında görev konusunda bir anlaşmazlık baş göstermiştir. Ancak kalede bulunan zabıtlar, askerler ile birlikte kazada bulunan ulema, eşraf, zeamet ve tımar sahipleri “meclis-i şer’ e varıp” her iki Hasan’ın gereken hizmetleri yerine getirmediikleri ayrıca 1753 tarihinden beri Ahmed’in burada ikamet ettiğine ve bu hizmeti yürüttüğüne dair şehadet ettiler.

Bununla birlikte Ahmed’in görevinin devamı konusunda gureban ağası İsmail, kale dizdarı Ali ve Kemah nâibi Ebubekir farklı farklı arzları ve “Kemah kazasında sakin ulema ve suleha ve bilcümle mustahfazan ve gureban neferatı dahi mahzar etmeleriyle” durum

²² Geniş bilgi için bakınız, Besim Darkot, “Kemah”, İslam Ansiklopedisi, Milli Eğitim Bakanlığı Yayınları, İstanbul 1977, c. 6, s. 59-61; İlhan Şahin, “Kemah”, İslam Ansiklopedisi, Türkiye Diyanet Vakfı Yayınları, Ankara 2002, c. 25, s. 219-220

karışmıştır. Kale dizdarı daha önce adı geçen iki Hasan için görevlerini ihmal ettiklerine dair şikayet ederken, bu defa fikir değiştirip Hasan'ın görevinde ihmali olmadığına dair beyanda bulunmuştur. Mazeretini de şöyle açıklamaktadır. Kemah naibi Ebubekir Ahmed'in akrabası olup “cebren ve kahren benden arz eylediler”.

1757 tarihinde Kemah kadısına hitaben yazılan hükümde; kale dizdarının daha önce adı geçen Hasan için kaleyi terk ettiğine ve hizmeti ihmal ettiğine dair bir iki defa arz etmiş şimdi ise tersini arz etmektedir. Bu pek muteber görülmemektedir. Adı geçen Hasan ve Ahmed'in mahalli mahkemede muhakeme edilmesi ve dizdar, gureban ağaları, kale zabıtları ve bu konuda bilgileri olan ahaliden de sorulması sonucunda hak kimin ise ona verilmesi emredilmiştir²³.

İkinci örnek olay vergi konusundadır. Merkeze yansıyan davalar arasında vergi şikayetleri ön sırada yer almaktadır. Olay incelemesine geçmeden vergi hakkında bir hatırlatmada yarar vardır.

İslam devletlerinde vergiler “şer’i vergiler” ve “olağanüstü vergiler” olmak üzere ikiye ayrılırdı. Şer’i hükümlere dayanan ve fıkıh kitaplarında sınırları belirlenmiş vergiye şer’i vergiler, bunların haricinde devlet tarafından konulan vergilere olağanüstü vergiler denilmektedir. Olağanüstü vergiler de “tekâlif-i örfiyye” ve “tekâlif-i şâkka” diye iki kısma ayrılırdı. Örfi vergiler genellikle savaş gibi olağanüstü durumlarda toplanan vergilerdir. Şeriatın örfi vergilere cevaz verdiği genellikle kabul edilmiştir. Bu tür vergilerde hakkaniyet ve adalet olduğu varsayılır. Şâkka türü vergiler ise ağır vergiler olup haklarında şer’i cevaz bulunmayan ve genellikle haksız kabul edilen vergilerdir. “Güç yetirilemeyecek kadar ağır vergiler” olarak tanımlanmaktadır. Genellikle yerel idarecilerin halktan topladıkları izinsiz vergilerdir. Adaletnâmeler ve fermanlarla yasaklanmışlardır. Bu vergiler teftiş akçesi, devir, harç-ı bâb, masarîf-ı sancak, saray tamiri, esb-baha, hilat-baha, kaftan-baha, nal-baha, zahire-baha, öşr-i diyet gibi isimler taşımaktadır²⁴.

Aşağıda vereceğimiz örnek Osmanlı Devleti’nde barış zamanında bütçe açığını kapatmak için halktan alınan örfi vergi içinde sayılan İmdâd-ı hazariyye ile ilgilidir.

1758 tarihinde belgenin diliyle “Kemah ve Gürcan kazaları ahalileri gelip Kemah kazası ahalisi Erzurum valilerine tayin ve tahsis kılınan senede iki taksit ile sekiz yüz kuruş imdâd-ı hazariyyelerini vakit ve zamanıyla eda edip” ihmal etmedikleri halde Kemah kazasında bulunan “voyvoda Memnu Bey demekle ma’ruf kimesne zalimden olmağla” halktan imdâd-ı hazariyye adı altında fazladan vergi tahsil etmiştir. Bununla ilgili merkeze defalarca şikayetler gitmiş ve men edilmesi için emirler gönderilmiştir. Memnu’nun ölümü üzerine voyvoda olan kardeşi İbrahim “oldahi evvelkinden ziyâde zalim” olduğundan halkın elinde bulunan “evamir-i şerife ve buyrulduklara mugayir” imdad ı hazeriye adı altında halktan zorla daha fazla vergi toplamaya başlamıştır. Bu tarihte vilayette kıtlık baş göstermiş ve halkın durumu daha da kötüleşmiş “bu sene-i mübarekede vilayetlerinde kaht u giladan fevt yevmiye muhtaç ve ahvalleri diğergün ve perakende ve perişan” olmuşlardır. Kaza halkı bunun içinde İstanbul’a defalarca şikayette bulunmuşlardır.

Kemah kadısına hitaben “sen ki Kemah kazası nâibi Mevlana mumailayh Hacı Ebubekir -zide ilmuhusun-” diye başlayan hükümde daha önce arz olunan ve Divan-ı hümayunda muhafaza edilen imdad-ı hazariyye defterlerine bakıldığında Erzurum

²³ BOA, Bab-1 Asafi Divan-1 Hümâyün Sicilleri Erzurum Ahkâm Defterleri (A.DVNS.AHK.ER.d), no. 4, 11/2.

²⁴ Geniş bilgi için bakınız, Ahmet Tabakoğlu, “Tekâlif”, İslâm Ansiklopedisi, Türkiye Diyanet Vakfı Yayınları, İstanbul 2011, c. 40, s. 336-337

eyaletine bağlı Kemah kazasında eyalet mutasarrıfı için senede iki taksit ile sekiz yüz kuruş imdad-ı hazariyye tahsil edilmesi gerektiği yazılmaktadır. Kaza halkı da bu meblağı ödemektedir. Bunun dışında mükerrer vergi talep edilmesi ya da kanunsuz alınması halkı ciddi bir şekilde sıkıntıya sokmaktadır. Bu durumun önüne geçilmesi ve halkın rencide edilmemesi “fukarayı rencide ve remide olunmayıp himâyet ve siyânet olunmaları” emredilmiştir²⁵.

Üçüncü örnek dava mahalli yöneticiler hakkındadır. Merkeze giden davalar arasında ehl-i örf denilen mahalli yöneticiler hakkındaki şikayetler de bir hayli fazladır. Padişahın tebaayı mahalli yöneticilere karşı koruduğu bilinmektedir. Bu konuda çok sayıda ferman yayınlanmıştır. Olaydan önce bir cümle ile ehl-i örfü tanımlayalım: Osmanlı toplumu genel olarak yöneten ve yönetilenler olarak iki gruba ayrılıyordu. Yönetenler de yetişmeleri ve yaptıkları işe göre ehl-i şer‘ ve ehl-i örf diye ikiye ayrılıyorlardı. “Ehl-i şer‘, müslüman aile menşeli olan ve genellikle medreselerde okuyarak icâzet aldıktan sonra kazâ, eğitim ve din alanlarında görevlendirilen ulemâ zümresini; “seyfiye ricâli” de denilen ehl-i örf ise daha çok kul menşeli olan ve Enderun veya Acemi Oğlanları Mektebi’nden yetişerek sipahilikten asesbaşılığa, kethüdâlığa ve sadrazamlığa kadar yükselebilen yöneticileri teşkil ediyordu”²⁶. Aşağıdaki dava bazı kişilerin ehl-i örf’e dayanarak bazı kişilerden zorla para almaları ile ilgilidir.

1758 tarihinde belgenin diliyle “Kemah kazası ahalileri gelip Kemah kazası sakinlerinden Saracoğlu Ömer ve Beyoğlu Ahmed demekle ma’ruf kimesneler kendi hallerinde olmayıp şerir ve gammaz olup daima kadı ve naip vesair ehl-i örf taifesi yanlarına varıp ahali-i fukarayı hilaf-ı vaki” onları gammazlayıp suç isnad etmişlerdir. Ayrıca ahalden zorla para toplamak sonucunda halk “perakende ve perişan olmalarına bais u badi oldukları” bildirilmiştir. Kadıya yazılan hükümde adı geçen kişilerin halk üzerindeki zulümlerinin bir an önce kaldırılması emredilmiştir.

Dördüncü dava arazi meseleleri ile ilgilidir. Arazi meseleleri sürekli yaşanan olaylar arasındadır. Geçmişte olduğu gibi günümüzde de devam etmektedir. Bu gün internette arazi meselesi diye girildiğinde karşımıza arazi yüzünden çıkan olaylar ve bu olaylarda hayatını yitiren insanlar. Çünkü hâlâ bu arazi meselelerini herkes kendileri çözmeye çalışıyorlar. Aşağıdaki hükümde bir arazi meselesi ile ilgilidir.

1760 tarihinde Kemah kazasından Hamioğlu Mehmed böyle bir durum için İstanbul’a gitmiştir. Kemah’a bağlı Dedegil köyünde sınırları belli bir tarlayı o köyün sakinlerinden biri vermiştir ve on seneden beri burada ziraat yapmakta, oşr ve vergisini de vermektedir. Buna göre kimsenin karışması gerekmezken “karye-i mezbure ahali-i icrây-ı arz için zikrolunan tarlayı biz alırsız deyu hilaf-ı kanun fuzuli müdahale ve niza‘ ve rencideden hali olmadıkların” haber verilmiştir. Bu duruma müdahale etmesi için kadıya yazılan hükümde kanundışı olan bu müdahalenin men edilmesi “kanun üzre amel olunmak” üzere emr edilmiştir²⁷.

Beşinci örnek olay da alacak verecekler hakkında seçtik. Alacak verecek olaylarına her dönemde rastlamak mümkündür. Aşağıdaki hükümde böyle bir olayla ilgilidir.

1760 yılında “Eğın sakinlerinden tüccar taifesinden Ali nam kimesne Südde-i saadetime arzuhal edip” diye başlayan hükümde tüccar Ali’nin birçok kişiden alacağı olduğu ve bu alacaklarını tahsil edemediğini bildirmiştir. Karahisarışarki sakinlerinden

²⁵ BOA, A.DVNS.AHK.ER.d, no. 4, 18/1

²⁶ Geniş bilgi için bakınız; Mehmet İpşirli, “Ehl-i örf”, İslâm Ansiklopedisi, Türkiye Diyanet Vakfı Yayınları, İstanbul 1994, c. 10. 519-520.

²⁷ BOA, A.DVNS.AHK.ER.d, no. 4, 91/1.

Halil Efendi oğlu Mehmed Ağa, belgenin diliyle “Kemah sakinlerinden Mehmed Bey demekle maruf kimesne zimmetinde yüz elli ve Hasan Bey demekle maruf kimesne zimmetinde kırk ve Sarac oğlu Hüseyin nam kimesne zimmetinde yüz elli ve Saracoğlu Ömer Ağa demekle meşhur kimesne zimmetinde seksen kuruş alacak hakkı olmağla talep eyledikte” kendisine ödeme yapmadıkları gibi üstüne üstlük birde hakaret etmişlerdir. Olayın çözümü için kadıya gönderilen hükümde adı geçen kişilerden her ne kadar alacağı varsa alınıp kendisine verilmesi emredilmiştir. Belgenin diliyle “şer‘le görülüp zimmetlerinde olan olmikdar gurus hakkı alıverilip hilaf-ı şer‘i şerif ta‘allül ve muhalefet ettirilmeyip icrayı şer‘ ve ihkak-ı hak olunmak babında hükm-ı hümâyûnum rica eyledikte ecilden mahallinde şer‘le görülmek emrim olmuştur”²⁸.

Altıncı örnek olay miras ile ilgilidir. 1760 tarihinde “Kemah kazası sakinlerinden Emine nâm hatun” İstanbul’a gidip eşi Elhac Veli vefat ettiğinde sahip olduğu bağ, ev yanısıra değeri beş yüz kuruştan fazla emval ve eşya ve yüz kuruştan ziyade mihrî kendisine ve oğluna intikal etmesi gerekip kimsenin karışması gerekmediği halde, yine Kemah kazasından Osman ve Ömer adlı kişiler adı geçen bağ, ev ve eşyalarını zaptetmişlerdir. Bununla da yetinmemişler “babasından müntakîl malumatül-hudud mülk bağı ve menzil ve validesinden müntakîl dört bin kuruştan ziyâde emval ve eşyasını dahi tagallûben ahz u kabz edip” kadıya yazılan hükümde “hilaf-ı şer‘” zorla alınan mal eşya, nakit, bağ ve tarla her ne varsa hepsinin adı geçen kişilerden alınıp sahiplerine geri verilmesi emredilmiştir²⁹.

Yedinci örnek olay eşkıyalık ile ilgili olarak seçtik. Vergi şikayetleri, ehl-i örf hakkındaki şikayetler gibi, hakkında en çok şikayet olan konulardan biri de eşkıyalıktır. Sosyal bir olay olan eşkıyalık, tarihin ilk devirlerinden itibaren insanlığın devamlı birlikte yaşamak zorunda kaldığı toplumsal bir olgudur. Zor kullanarak kişilerin mallarına el koyma, hayatlarına kastetme, onlara maddi ve manevi zarar verme ve bu işi özel bir teşkilat haline getirme eğilimine denir. Bu işleyişe bozuk siyasi ve ekonomik şartların hüküm sürdüğü yerlerde oldukça sık rastlanır. Batı’da olduğu gibi Doğu dünyasında da bu tür faaliyetler görülmektedir. Genel olarak soygun yapıp halkın malına ve canına kasteden, etrafı haraca kesen gruplar için İslam tarihinde “yol kesen” anlamında harrâbe veya kuttâu’t-tarik tabirleri kullanılmıştır. Osmanlılarda ise ikinci tabire rastlanmakla birlikte bu tip faaliyetlerde bulunanlara daha ziyade “şaki” ve bunun çoğulu olarak “eşkıya” denmiştir. Osmanlı kaynaklarında ayrıca “celâli”, “eşirâ”, “harâmi”, “haramzâde”, “türedi”, “haydut” kelimeleri de eşkıya karşılığı olarak kullanılmıştır. Aşağıda Kemah kazasında yaşanan eşkıyalık olaylarından bir örnek verilecektir.

1760 tarihinde olayı belgenin diliyle yazacak olursak, “Tüccardan Mırdasi aşiretinden Ali nâm kimesne gelip bu oğulları Halil ve Bekir nâm kimesneler ile ticaret ile Tokat’dan gelirlerken esna-yı rahda” Kemah kazasına tabi Gaziviran köyü sakinlerinden Piroğlu Ahmed Beşe ve karındaşı Yusuf ve Ömer gündüz öğle vaktinde üzerlerine saldırıp yanlarında bulunan bütün emval ve eşyalarını aldıktan başka oğlu Ebubekir’i de tüfenk kurşunu ile öldürmüşlerdir. Kemah kadısına yazılan hükümde adı geçen kişilerin hâlâ kazada buldukları ve gasb ettikleri malların sahiplerine iade edilmesinin yanısıra yaptıkları katl için de gerekenin yapılması emredilmiştir. “mahalde şer‘le görülüp ihkak-ı hak olunmak için yazılmıştır”³⁰.

Sekizinci örnek olay yaylak hakkındadır. Konar-göçer ahali için yaylak büyük önem taşımaktadır. Birçok aşiret ve kabilenin yaylakları belli olmakla birlikte ortak kullandıkları

²⁸ BOA, A.DVNS.AHK.ER.d, no. 4, 113/1

²⁹ BOA, A.DVNS.AHK.ER.d, no. 4, 119/1

³⁰ BOA, A.DVNS.AHK.ER.d, no. 4, 148/3

yaylaklar da bulunmaktadır. Müstakil ya da müşterek yaylaklar da zaman zaman dava konusu olmaktadır. 1760 tarihinde “Kaza i mezbure tabi Hori nam karye ahalipleri gelip bunlar karye i mezbure toprağında vaki resmi defterde sahib-i arzına hasıl kayd olunmuş Ahurun yaylağı demekle maruf mutasarrıf oldukları mahsul ve müstakil tapulu” yaylaklarını başkalarının kullanmasına herhangi bir sebep yok iken Kemah kazasına bağı Orfan köyü ahalipleri de bu yaylağı müşterek olmak ve hatta tamamen zapt etmek istiyorlar. Kadıya yazılan hükümde Hori köylülerin haklı oldukları ellerinde “da‘valarına muvafık şeyhülislamdan fetva-yı şerifeleri olduğun bildirip” bu fetvaya göre hareket edilmesi ve yaylakların onlara bırakılması emredilmiştir. “kanun üzere amel olunmak için yazılmıştır”³¹.

Dokuzuncu ve son örnek olay ise zimmet hakkındadır. 1177 tarihinde erbabi tımardan Yusuf, Osman, Mehmed, Hasan ve Mustafa adındaki sipahiler İstanbul’a gelip Kemah sancağında Kemah ve Kuruçay nahiyelerine bağı köy sakinlerinden olup adları bilinen “kimesneler zimmetlerinde bin yüz yetmiş senesinden beri öşr mahsulü akçesinden ma‘lumu’l-miktar akçe hakları olmağı talep ve almak murad eylediklerinde sabıka alaybeyi olan Hüseyin ve Mehmed nâm kimesneler tahrikleriyle vermekden ta‘allül eylediklerinden” başka adı geçen Hüseyin kendilerinin bin kuruştan fazla akçelerini zimmetine geçirmiştir. Hüseyin’in hâlâ Kemah kazasında ikamet ettiğı bildirilmiştir. Kadıya yazılan hükümde İstanbul’a gelenlerin ellerinde davalarına uygun fetvaları olduğun ve bu fetvaya göre davanın şer‘le görülmesi ve adı geçen meblağın adı geçen kişilerden “aliverilip icra-yı şer‘ ve ihkak-ı hak olunmak” emredilmiştir. Hükümün devamında olayın çözümü için muhtemelen o sıralarda o bölgede bulunan vezire ya da vezir unvanı taşıyan beylerbeyine de hitap etmektedir. “sen ki veziri müşarüleyhsin marifetinle şer‘le görülüp ihkak-ı hak olunmak için emr-i ali yazılmıştır”³².

³¹ BOA, A.DVNS.AHK.ER.d, no. 4, 306/3

³² BOA, A.DVNS.AHK.ER.d, no. 4, 322/3

V-Sonuç

Sonuç olarak; yedi yıl için sadece otuz üç dava merkeze intikal etmiştir. Buna göre yılda ortalama beş davanın merkeze gittiğini göstermektedir. Bunların bir kısmında kişiler bizzat İstanbul'a kadar gitmişler, bazı davalarda ise arzuhal göndermişlerdir. Yılda ortalama sadece beş davanın merkeze intikal etmiş olması küçük bir rakamdır. Bu durum şer'î mahkemelere intikal eden davaların mahallinde çözüldüğünü göstermektedir. Davaların büyük çoğunluğunun mahalli mahkemelerde çözüme kavuşturulduğunun yanında kazada yaşayan nüfusun azlığı yine Kemah kazasının merkeze olan uzaklığı ve ulaşımın zorluğu nedeniyle insanların merkeze ulaşmada zorluk çektikleri de göz önünde bulundurulmalıdır. Bu şartlarla birlikte mütalaa edildiğinde merkeze giden dava sayısının azlığı normal karşılanmalıdır. Ancak zor şartlara rağmen İstanbul'a Divan-ı Hümayun'a ulaşabilenler-tabir yerindeyse- eli boş dönmüyorlardı. Mahalli mahkemede çözülmeyen davaları çözüyor, genellikle hak yerini buluyordu.

BİBLİYOGRAFYA

- Aydın, Bilgin, XVI. Yüzyılda Divân-ı Hümâyün ve Defter Sistemi, Türk Tarih Kurumu Yayınları, Ankara 2017.
- Aydın, Meryem, “Osmanlı Divan Teşkilatı ve 1281-1296/1864-1879 Tarihli 19 Numaralı Erzurum Vilayet Ahkâm Defteri’nin Tarihi Kıymeti, Current Research in Social Sciences, Sy 3, (2015), ss.69-83.
- Başbakanlık Arşivi Rehberi, Başbakanlık Osmanlı Arşivi Yayınları, İstanbul 2000
- BOA, Bab-ı Asafî Divan-ı Hümâyûn Sicilleri Erzurum Ahkâm Defterleri (A.DVNS.AHK.ER.d), no. 4.
- Darkot, Besim, “Kemah”, İslam Ansiklopedisi, Milli Eğitim Bakanlığı Yayınları, İstanbul 1977, c. 6.
- Emecen, Feridun, “Osmanlı Divanının Ana Defter Serileri: Ahkâm-ı Mirî, Ahkâm-ı Kuyûd-ı Mühimme ve Ahkâm-ı Şikâyet”, Türkiye Araştırmaları Literatür Dergisi, III/ 5 (2005), ss. 107-139.
- Günalan, Rıfat, Osmanlı İmparatorluğunda Defterdarlık Teşkilatı ve Bürokrasisi, Kayıhan Yayınları, İstanbul 2010.
- Günay, Ramazan, “Osmanlı Arşiv Kaynakları İçerisinde Ahkâm Defterleri: Gelişim Seyri, Muhtevası ve Önemi”, Süleyman Demirel Üniversitesi Sosyal Bilimler Enstitüsü Dergisi, Sy 17 (2013), ss. 9-29.
- İnacık, Halil, Osmanlı İmparatorluğu Klasik Çağ (1300-1600), çev. Ruşen Sezer, Yapı Kredi Yayınları, İstanbul 2006.
- İnalcık, Halil, Doğu Batı Makaleler II, Ankara 2009.
- İpşirli, Mehmet, “Ehl-i örf”, İslâm Ansiklopedisi, Türkiye Diyanet Vakfı Yayınları, İstanbul 1994, c. 10.
- Kütükoğlu, Mübahat S., Osmanlı Belgelerinin Dili, Türk Tarih Kurumu Yayınları, Ankara 2018
- Kütükoğlu, Mübahat, “Mühimme Defteri”, İslâm Ansiklopedisi, Türkiye Diyanet Vakfı Yayınları, İstanbul 2006, c. 31.
- Mekki, Abdelbassat, Ahkâm Defterlerine Göre 16. Yüzyılda Cezayir’in İdari, İktisadi ve Sosyal Yapısı, İstanbul Üniversitesi Sosyal Bilimler Enstitüsü Bilgi ve Belge Yönetimi Anabilim Dalı Yüksek Lisans Tezi İstanbul 2016.
- Mumcu, Ahmet, Hukuksal ve Siyasal Karar Organı Olarak Divan-ı Hümayun, Ankara Üniversitesi Hukuk Fakültesi Yayınları, Ankara 1976.
- Pakalın, Mehmet Zeki, Osmanlı Tarih Deyimleri ve Terimleri Sözlüğü, Milli Eğitim Bakanlığı Yayınları İstanbul 1993.
- Palalı, İlhan, “Şehir Tarihi Araştırmaları ve Son Dönem Urfa Tarihini Yazmak”, Editör İsmail Özçelik, Tarih Yazımı Üzerine-II (Araştırma, İlke, Yaklaşım ve Yöntemler) Berikan Yayınevi, Ankara 2018.
- Sertoğlu, Mithat, Osmanlı Tarih Lûgatı, Enderun Kitabevi, İstanbul 1986.

Şahin, İlhan, “Kemah”, İslam Ansiklopedisi, Türkiye Diyanet Vakfı Yayınları, Ankara 2002, c. 25.

Şimşir, Nahide, “Ahkâm Defterleri’nin Tarihi Kıymeti ve 107 No’lu Anadolu Ahkâm Defteri’ndeki İzmir ile İlgili Hükümler”, Tarih İncelemeleri Dergisi, Sy 9 (1994) ss. 357-371.

Tabakoğlu, Ahmet, “Tekâlif”, İslâm Ansiklopedisi, Türkiye Diyanet Vakfı Yayınları, İstanbul 2011, c. 40.

Taş, Yasin, Osmanlı Döneminde Urfa’da Sosyal Hayat (Mahkeme Kayıtlarına Göre 1850-1900), Hiper Yayınları, Ankara 2019.

Uzunçarşılı, İsmail Hakkı, Osmanlı Devleti’nin Merkez ve Bahriye Teşkilatı, Tarih Kurumu Yayınları, Ankara 1984.

EKLER

کام قیاسه کا
 لدر و معنی پیوسته لورنه ابر پیوسته مکرر که بی خریه و غیره یک بر میوز (لا لایه که که نارایه
 کام قیاسه مستوفی صوم قهر برین و یکو حسن (انفسی ورنه نارخی و بر لایه لاندنه ایکن
 ناز که فته و خنده او و بیضا خذ ولده علی عرضنه (انفسی لایه ربه لایه عرضنه لورنه بیخه و بر لایه
 و بوعده طرفینه ایفا و بار مریند بیخونه نزل علو اولیایه جد ضایعه و نقلده و علی و صمدان و رضا
 و لایه بی بار محسن سرتی ولد و ای حس و و یکو صوم لایه ایده خرمه مریند که کشته کن جسمی لویلیویار
 و (انفسی لایه نار خیره بر و بار مریند لایه خرمه مریند که مریند لور میچود و بیخ او و غنه
 جدم شهید لایه ایده بر جو که که بار مریند جسمی و شخصی بیخ حسن رضنه خرمه مریند که
 سر صوم او و نه مریند لورنه (ایفا غریبانه لغای صمدان و خذ ولده کام نایه ایوب که لایه
 بیخه عرضد و کام رضانه س که علی و صلی و با محمد مستوفی و غریبانه نقران و بیخ حضرت
 زباید بعد از در و علی بار مریند بیخ رضنه مریند لورنه ایفا و صمدان لایه لاندنه لورنه
 او و بیخ و خذ ولده بیخ عد کتار او (انفسی لورنه مریند صوم لایه خرمه مریند که خذ ولده غریبانه
 لغای کام نایه لایه مع لورنه (ایفا عرضنه و بر نه فته و مریند و خذ ولده علی برونه
 حسنه و بیخ خذ ولده معنی اولاد (ایخده کام نایه ایوب که مریند لورنه لایه لایه و غریبانه لغای
 معنی اولاد جیرا و خذ ولده بیخ عرضد لورنه جو بار مریند که مریند لورنه لایه لایه مریند حسنه
 ایفا بی عرضد و غریبانه لغای خذ ولده حسنه خذ ولده لورنه جو عرضد (انفسی لورنه لایه لایه
 خذ ولده مریند بر لایه و نه حسنه نکه فته و خذ ولده جو عرضد (انفسی لورنه لایه لایه لایه
 عرضد (انفسی معنی اولاد مریند صوم رضنه لورنه لایه لایه لایه لایه لایه لایه لایه لایه لایه
 و معنی فتیسیکن لورنه بیخ سابعه و لایه خذ ولده لورنه و غریبانه لغای لایه لایه لایه لایه لایه لایه
 و نقلده و معنی لورنه لورنه (ایوب که لایه لایه لایه لایه لایه لایه لایه لایه لایه لایه لایه
 قضیه مورث صوم لایه لایه لایه لایه لایه لایه لایه لایه لایه لایه لایه لایه لایه لایه لایه
 و لایه لایه لایه لایه لایه لایه لایه لایه لایه لایه لایه لایه لایه لایه لایه لایه لایه لایه
 و لایه لایه لایه لایه لایه لایه لایه لایه لایه لایه لایه لایه لایه لایه لایه لایه لایه لایه

۲ اولاد لورنه

BOA. A.DVNS.AHK.ER.d, no. 4, 11/2.

Kemah kadısına

Erzurum sancağında Ortail nâhiyesinde Megrince-i Büzürg(?) nâm karye ve gayriden bin yedi yüz elli akçe gedik tımar ile Kemah kalesi müstahfızlığı Hasan kasriyedinden diğer Hasan'ın altmış dört târihi ve berâtıyla üzerinde iken târik-i kal'a ve hizmet olduğundan dizdârı Ali arzıyla altmış altı Rebiülahir'inde Ahmed'e tevcih ve berât ve ba'dehu tarafına ibkâ ve tımar-ı mezbûr beynlerinde nizâ'lu olmağla cümle zabıtân ve neferât ve ulema ve eşraf ve zü'ema ve erbâb-ı tımar meclis-i şer'e varub Hasan ve diğer Hasan isimleriyle hizmet-i mezbûrede kimesnenin cismi olmayub ve altmış altı tarihinden beru tımar-ı mezbûr ile hizmet-i mezbûrede mezbûr Ahmed mevcut ve mukim olduğuna cümlesi şehâdet eylediler deyû gedik tımar-ı mezbûr ismi ve şahsı nâ-ma'lum Hasan'ın ref'inden hizmet-i mezbûrede mevcut olan merkûm Ahmed'e ibkâsını gurebân ağası İsmail ve dizdârı Ali ve Kemah nâibi Ebubekir başka başka arz ve Kemah kazâsında sakin ulemâ ve sulehâ ve bil-cümle mustahfazân ve gurebân neferâtı dahi mahzar etmeleriyle ba'de'l-i'lâm tımar-ı mezbûr yetmiş Receb'inde merkûm Ahmed'e ibkâ ve hâlâ berâtla üzerinde olduğu Defter-i Hakânide der-kenâr olunmağla şimdi mezkûr Hasan için mukaddema terk-i hizmetdir deyû gurebân ağası Kemah nâibi ile ma'an Ahmed'e ibkâsı arzını veren kal'a-i mezbûre dizdârı Ali bu def'a Hasan'a dahi hizmetinde mukim olup ancak Kemah nâibi Ebubekir mezbûr Ahmed'in akrabası ve gurebân ağası ma'iyeti olup cebren ve kahren benden arz eylediler deyû tımar-ı mezbûrun mezkûr Ahmed'in ref'inden merkûm Hasan'a ibkâsını arz ve gurebân ağası Mehmed dahi Hasan'a gadr olmuşdur deyû olduğu başka arz edub ancak dizdâr-ı mezbûr bir iki def'a Hasan terk-i kal'a ve hizmetdir deyû arz etmişken şimdi vech-i meşrûh üzre arz etmesi mu'teber olmamağla mezkûr Hasan hasm-ı merkûm Ahmed ile mahallinde bin-nefs terafü' şer' ve hak kangısının olduğu sabıka ve lâ-hak dizdârlardan ve gurebân ağalarından vesâir zabıtân-ı kal'a ve neferât ve ma'lumları olan ahalide gereği gibi sual ve arz ve mahzar olunması için sen ki Kemah kadısı Mevlana mumâileysin sana hitâben emr-i şerifim tahriri nâibe bilfi'il reisülküttâbım olan Elhâc Abdi-dâme mecdehu- i'lâm etmeğin i'lâmı mucbince amel olunmak için emr-i şerif yazılmışdır.

Fî Evâhir-i B sene 171

(BOA. A.DVNS.AHK.ER.d, no. 4, 11/2.)

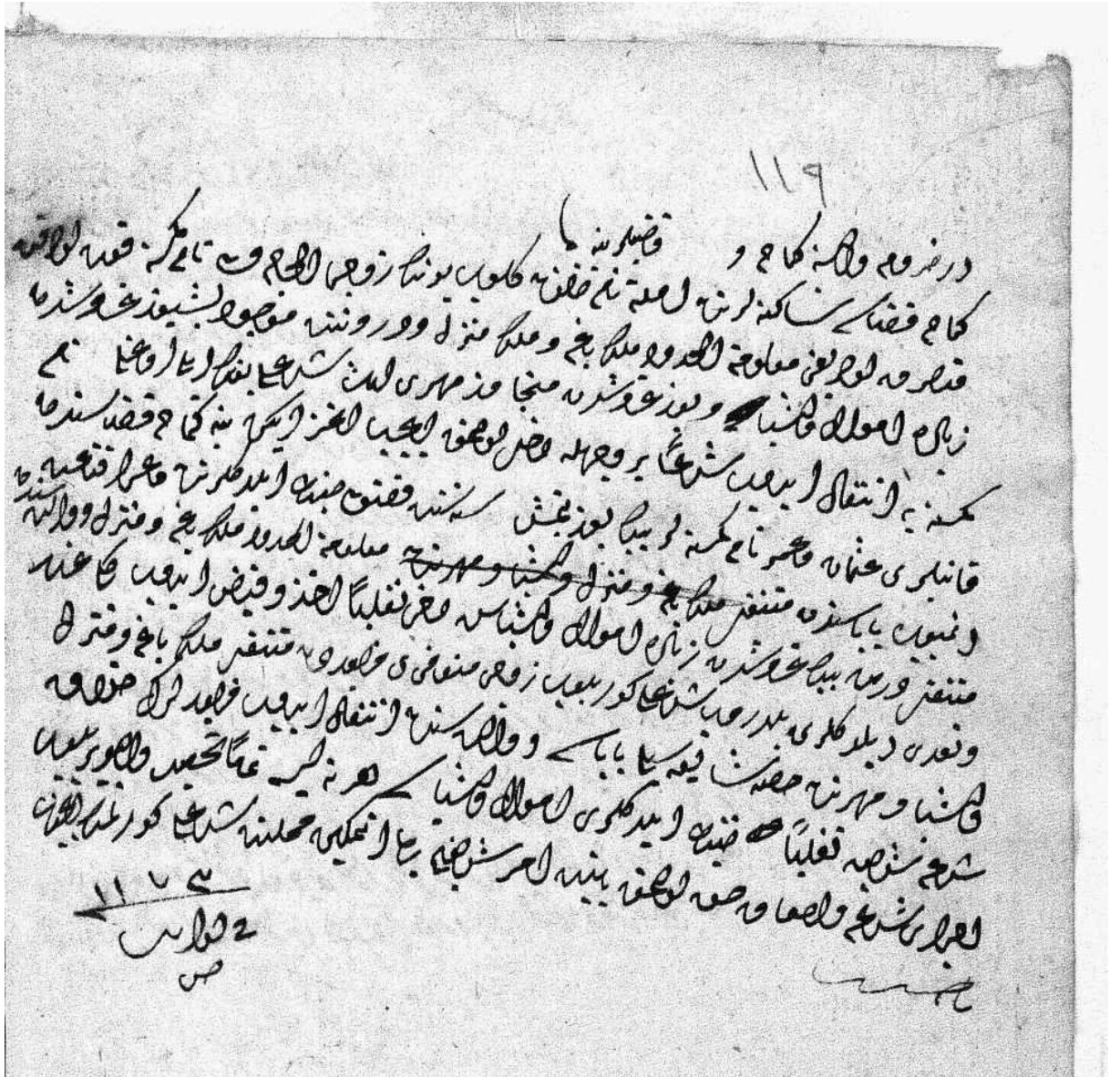

BOA. A.DVNS.AHK.ER.d, no. 4, 119/1

Erzurum valisine ve Kemah ve () kadılarına

Kemah kazâsı sakinelerinden Emine nâm hatun gelub bunun zevci Elhâc Veli nâm kimesne fevt oldukça mutasarrıf olduğu ma'lumatü'l-hudûd mülk bağ ve mülk menzil ve derununda mevcut beş yüz guruşdan ziyâde emvâl ve eşya ve yüz kuruşdan mütecâviz mihrî irs-i şer'le bunun ile oğlu () nâm kimesneye intikal edup şer'an bir vecihle dahl olunmak icab etmez iken yine Kemah kazâsından kayınları Osman ve ömer nâm kimesneler bin yüz yetmiş senesinde fuzûli zabt eylediklerinden ma'ada kana'at etmeyub babasından müntakil ma'lumatü'l-hudûd mülk bağ ve menzil ve vâlidesinden müntakil dört bin guruşdan ziyâde emvâl ve eşyasını dahi tagallüben ahz u kabz edub küllîi gadr ve ta'addi eylediklerin bildirub şer'le görölüb zevci müteveffâ-yı mezbûrdan müntakil mülk bağ ve menzil ve eşya ve mihrinden hisse-i sabıkasıyla babası ve vâlidesinden intikal edub mezbûrların hilâf-ı şer'i şerif tagallüben zabt eyledikleri emvâl e eşyası her ne ise tamamen

tahsil ve aliverilub icrâ-yı şer‘ ve ihkâk ı hak olunmak bâbında emr-i şerifim rica etmeğin mahallinde şer‘le görölmek için yazılmışdır.

Fi evâil-i S sene 1173

(BOA. A.DVNS.AHK.ER.d, no. 4, 119/1)

**40 NOLU TAHRİR DEFTERİNE GÖRE ERZİNCAN'IN ÇAYIRLI İLÇESİNE
BAĞLI BÖLÜKOVA (KISMISOR) KÖYÜNE İSKÂN EDİLEN OĞUZ
TÜRKLERİ VE YAKIN DÖNEM NÜFUS HAREKETLİLİĞİ**

Nizamettin PARLAK¹

Özet

Erzincan'ın Çayırılı ilçesine bağlı olan ve resmî belgelerde adına ilk defa 1516 tarihli bir haritada rastlanan Bölükova/Kısmısor köyü, şehrin Kuzey-Doğusunda olup il merkezine uzaklığı 125 km'dir. Köyün bulunduğu coğrafya 1071 Malazgirt Zaferi'nden sonra Türk hâkimiyetine girmiş, 1473 Otlukbeli Savaşı'ndan sonra da Osmanlı topraklarına katılmıştır.

40 nolu tahrir defterinde 1591 tarihinde Kısmısor'da yaşayanlardan devlete vergi verenlerin isimleri yer almaktadır. Aynı belgedeki bilgiye göre Osmanlı, bu köye Ulu Kamanlu Cemaatini iskân etmiştir. Ulu Kamanlular, Oğuzların Boz Ok kolundan Yıldız Han Oğullarının Kızık boyundan gelmektedirler.

O sıralarda Bölükova'daki Müslüman nüfusu 85 kişi civarında olup 1940'da 438 ile bütün zamanların en yüksek sayısına ulaşmıştır. Günümüzdeki köyde sürekli yaşayan nüfus ise 35-40 civarındadır.

Anahtar Sözcükler: Erzincan, Çayırılı, Bölükova, Kısmısor, Ulu Kamanlu, Oğuz,

¹ Prof. Dr. Erzincan Üniversitesi, İlahiyat Fakültesi, İslâm Tarihi ABD, Erzincan, Türkiye, nizamparlak@yahoo.com Bu tebliğ metnine konu olan belge ve bilgiler ilk defa, 2010 yılında yazıp Ankara'da yayınladığımız *Erzincan-Çayırılı Bölükova (Kısmısor) Köyü Tarihi ve Kültürü* adlı kitabımızda neşredilmiştir. Bilgiler kısmen güncellenmiştir.

Giriş

Bölükova (Kısmısor) Köyü, Doğu Anadolu'da Kemah-Erzincan-Çayırılı bölgesinde yer almaktadır. Bu bölge Kuzey Anadolu Fayı (KAF) tarafından ikiye ayrılmıştır. Kısmısor formasyonu (biçimlenmesi), Karakulak çayının vadisi boyunca, Kısmısor köyü civarında, Söğütlü sırtlarında ve Mirzaoğlu köyünün batısında yer alan yüzeylelerdir. Bu formasyonu, Erzurum-Tekman havzasındaki Hürübaba formasyonuna benzer. Kısmısor formasyonunda bitüm yoktur. Bu oluşum MTA raporlarında Sayın Arpat tarafından Oligosen olarak Sayın Pisoni tarafından ise Lakoğlu formasyonu olarak tanımlanmıştır.²

Köy, doğu tarafında yer alan Büyükdağ ve onu takip eden dağların eteklerinde kurulmuştur. Köyün batı tarafında, kuzeyden güneye doğru akan "Karadivan Çayı" diye adlandırılan bir akarsu vardır. Bu çayla, köyün güney batısından gelen Dorum Deresi,³ köyün güneyinde birleşip, Bozağa ve Sırataş köylerinin kuzeyinden geçerek Tercan Ovası'nda Karasu'ya dökülmektedir.

Köyün güneyinde yaklaşık 7 km. uzaklıkta Purdağları bulunmakta olup bu dağların kuzeyinde şu anki Bölükova'ya bakan eteklerine "Dorum" adı verilmektedir. Bu mıntıkada kale kalıntıları söz konusu olup köyün daha önceki yerleşim yerinin burada olduğu bilinmektedir.

A. Bölükova Köyü'nün Tarihçesi

Bölükova Köyü, XVI. Yüzyıl başlarında (1514) Bayburt Sancağının Tercan-ı Ulya (Yukarı Tercan) kazasına bağlıydı. Tercan 1924'te Erzurum iline bağlanmış, 1936'da Erzincan ilinin bir kazası olmuştur.⁴ 1954'e kadar Mamahatun'a (Tercan) bağlı kalan Bölükova, bu tarihte ilçe statüsü kazanan Çayırılı'ya, daha doğrusu; Çayırılı ilçesinin Karakulak (Otlukbeli) bucağına bağlanmıştır.⁵ 9 Mayıs 1991'de Otlukbeli kaza olunca Otlukbeli'ne bağlanmış, yaklaşık bir buçuk yıl sonra da köylülerin verdikleri dilekçe üzerine tekrar Çayırılı'ya bağlanmıştır.

Köyün sakinleri, köyün adını "Kısmısor" şeklinde telaffuz etmektedir. Fakat yazılı kaynaklarda "Kısmısor" olarak kullanılmaktadır. Bu kelimenin kaynağı bilinmemektedir. Ancak Türkçe telaffuz kazanmış bir kelimedir.⁶ Köyün adı Osmanlıca olarak كسميسور şeklinde yazılmaktadır.⁷

Yazılı kaynaklarda köyün adı, tespit edebildiğimiz kadarıyla ilk defa 1516 yılında geçmekte ve o tarihlerde köyün viran bir halde bulunduğu belirtilmektedir.⁸ Bölükova'nın geliri o senelerde bin beş yüz akçadır. 1530 yılında ise bin beş yüz doksan üç akça olarak tespit edilmiştir.⁹

B. Osmanlı Döneminde Bölükova Köyü

² Abdullah Gedik, "Kemah-Erzincan-Çayırılı Yöresi Tersiyer Birimlerinin Jeolojisi ve Petrol Kaynak Kaya Özellikleri", *MTA Dergisi*, 137, 2008, s. 1-26.

³ <http://haber erzincan.com/erzincan/ilceler/cayirli/index.cayirli.htm> 17 Mart 2007.

⁴ Tahir Sezen, *Osmanlı Yer Adları*, Ankara 2006, s. 68.

⁵ İçişleri Bakanlığı, *Türkiye Mülki İdare Bölümleri, Belediyeler Köyler*, s. 308.

⁶ Tahir Erdoğan Şahin, *Anadolu'nun Tarihi Akışı İçerisinde, Siyasi, Ekonomik, Sosyal, Kültürel Açından Erzincan Tarihi*, I-II, Erzincan 1985, 1987. I, 556. Erzincan merkeze bağlı "Kısmısor" diye bir köy vardır. Kısmısor'la bu köy birbirine karıştırılmamalıdır.

⁷ Köyün adı 1955'e kadar "Kısmısor" olarak kullanılmıştır. İçişleri Bakanlığı, *Türk Meskûn Yerleri Kılavuzu*, I-II, Ankara 1946, s. S. 712.

⁸ Bu bilgi, *60 Numaralı Tapu Tahrir Defteri*'nde geçmektedir. İsmet Miroğlu, *XVI. yüzyılda Bayburt Sancağı*, İst. 1975, s. 99-100.

⁹ BA. 387 Nolu Muhasebe-i Vilayeti Karaman ve Rum Defteri (937/1530) II, Ankara 1997, s. 860; Şahin, II, 515

Bölükova'yı çevreleyen coğrafyada yer alan Erzurum, Erzincan, Bayburt, Çayırılı, Tercan ve Otlukbeli, 1071 Malazgirt Zaferi'nden sonra Türk hâkimiyetine girmiştir. Bu coğrafya Timur'un hâkimiyetine, ardından da Akkoyunluların eline geçmiştir. 1473'teki Otlukbeli Savaşı ile Osmanlı topraklarına katılmıştır.

Yavuz Sultan Selim 1514'te Çaldıran Seferi'nden dönerken Bayburt'un Osmanlı topraklarına katılmasını emretmiş ve şehir 15 Ekim 1514'de fethedilmiştir.¹⁰ Bu malumata dayanarak Bölükova'nın, Osmanlı hâkimiyetine, Yavuz Sultan Selim zamanında Bayburt'un fethinden sonra geçtiği söylenebilir. 1516 tarihli Bayburt Sancağı haritasında köyün adının olması bunun bir göstergesidir.

Bölgede, dolayısıyla Bölükova'da, önceki meskûnların Ermeniler olduğu bilinmektedir. Muhtemelen 1514'teki fetihlerden sonra köyün kuzeyinde yer alan Dorum'a Müslüman Türkler yerleşmişlerdir.

40 nolu tahrir defterine göre aşağıda isimleri verilen kişiler Miladi 1591 yılında Kısmısor köyünde yaşayanlardan olup devlete vergi vermişlerdir:

“Karagöz oğlu Abdullah (Bennak vergisine¹¹ tabi), Abdullah oğlu Karagöz (Baştaki Abdullah'ın torunu, mücerred vergiye tabi), Uğurlu oğlu Abdullah (Bennak vergisine tabi).” Bu üç kişi ayrı zikredilmiş daha sonra, Ulu Kamanlu cemaatinden bahsedilerek o cemaate mensup olup da vergi verenler de şu şekilde sıralanmıştır:

“Ulu Kamanlu Cemaatinden ziraat ettikleri yerin resmin ve behrisün (vergisini) verürler:

Ziyad oğlu Numan, Kılıç oğlu Ferhan (veya **Kahraman**), Hasan'ın kardeşi Kılıç, Yusuf'un oğlu Hasan, Beytemur'ün oğlu Bünyad, Satılmış oğlu Beytemür, Şahveli oğlu Pir Ahmed, Ali oğlu Şahveli, İsmail oğlu Turak, Hacı oğlu İlyas, İbrahim oğlu Hacı, Acun oğlu Bünyad, Hüseyin oğlu Acun, Resul oğlu Budak, İsmail oğlu Hasan, Şah Hüseyin oğlu Piri, Pir Kulu oğlu Şah Hüseyin, Şah Hüseyin'in diğer oğlu Piri?, Şah Hüseyin'in (bir) diğer oğlu Pir Budak?, Hüseyin oğlu Şehsuvar, Halil oğlu Hamza. Vergi toplamı 1020.”¹²

Bölükova Köyü'ne yerleştirilmiş olan **Ulu Kamanlu cemaati; Oğuzların Boz Ok kolundan Yıldız-Han Oğullarının Kızık boyuna bağlıdır.** “Kızık”ın kelime anlamı “kuvvetli, yasakda ciddi” demektir. Ek kısmı: Sağ umaca, Onkunu: Tavşancıldır.

Soy olarak Oğuz Türkmenlerinin Kızık boyundan olan Ulu Kamanlu cemaatinin 1591 yılında köyümüzdeki hane sayısı 16, mücerred (bekâr) sayısı ise 5'tir. Bir hanedeki nüfus sayısı 5 kabul edildiğine göre o dönemde Kısmısor'daki Müslümanların sayısı mücerredlerle birlikte 85 olarak tahmin edilebilir.¹³

¹⁰ İsmet Miroğlu, *XVI. Yüzyılda Bayburt Sancağı*, İst. 1975, s. 23; Sadri Karakoyunlu, *Bayburt Tarihi*, Ankara 1990, s. 165, 166, 229, 350, 352.

¹¹ Osmanlıda reayanın yetişkin bekar oğulları “mücerred” olarak isimlendirilip, ziraat edecekleri herhangi bir yere sahip olmadıkları takdirde “mücerred resmi” adı altında altı akça vergi verirlerdi. Bazı bölgelerde ise vergiden muaf tutulurlardı. “Mücerred” evlenince “bennak” adı altında vergi mükellefi olurdu. Bunların ziraat için hiç yerleri olmaz ya da yarım çiftlikten daha az yerleri bulunurdu. Yusuf Halaçoğlu, *XIV-XVII. Yüzyıllarda Osmanlılarda Devlet Teşkilatı ve Sosyal Yapı*, Ankara 1991, s. 97, 98.

¹² 40 Numaralı Tapu Tahrir Defteri, s. 21-22; 361 nolu Tapu Tahrir Defteri. v. 4; 60 nolu Tapu Tahrir Defteri, s. 133-134; 966 nolu Tapu Tahrir Defteri, s. 11.

¹³ Halaçoğlu, *Anadolu'da Aşiretler*, C I, s. XXIX, XXXII, C 5, 2253.

C. Günümüzde Bölükova Köyü

Bölükova, 1928'de Erzurum'un Tercan Kazası'nın Karakulak nahiyesine bağlı bir köydür. O dönemlerde nüfusu 150'nin üstünde olduğu için Köy Kanununa tabi idi.¹⁴ 1940 yılında 438'e kadar yükselmiş olan nüfus, 1990'larda 250 bandında seyrederken yaşanan yoğun göç dolayısıyla 1995'te hızlı bir şekilde 90'lara kadar inmiştir. 2017'de 37 kişiye kadar düşmüş olan nüfus, 2018'de 42 kişiye ulaşarak yeniden yükselişe geçmiştir.¹⁵

Yıllara Göre Bölükova'nın Nüfus Durumu				
Yıl	Hane	Erkek	Kadın	Toplam
1591 ¹⁶	16			Yaklaşık 85 kişi
1928 yılında ¹⁷				150'den fazla
1935 yılında				277
1940 yılında		210	228	438
1950 yılında				340
1960 yılında	73 hane	184	250	434
1965 yılında ¹⁸		201	251	452
1970 yılında		164	228	392
1973 yılında	70 hane			380
1975 yılında		180	244	424
1980 yılında		169	217	386
1985 yılında ¹⁹		145	195	340
1990 yılında		97	141	238
1995 yılında				93

¹⁴ Dahiliye Vekaleti, *Son Teşkilat-ı Mülkiyede Köylerimiz, Köy Adları*, (Osmanlıca) İst., 1928, Dahiliye Vekaleti, *Köylerimiz*, İst., 1933, s. 6, 39, 96, 232.

¹⁵ <http://www.nufusune.com/11979-erzincan-cayirli-bolukova-koy-nufusu> 2 Eylül 2018

¹⁶ 40 nolu Tapu Tahriri Defteri, v.119b-120a.

¹⁷ Dahiliye Vekaleti, *Son Teşkilat-ı Mülkiyede Köylerimiz, Köy Adları*, (Osmanlıca) İst., 1928, Dahiliye Vekaleti, *Köylerimiz*, İst., 1933, s. 6, 39, 96, 232.

¹⁸ Miroğlu, *Bayburt Sancağı*, s. 100.

¹⁹ *Genel Nüfus Sayımı (20.10.1985)*, Ankara 1987, s. 6.

1997 yılında				85
--------------	--	--	--	-----------

2000 yılında		55	58	113
2007 yılında		45	46	91
2008 yılında		53	55	108
2009 yılında		50	51	101
2010 yılında		37	34	71
2011 yılında		28	34	62
2012 yılında		27	29	56
2013 yılında		38	37	75
2014 yılında		34	22	56
2015 yılında		27	20	47
2016 yılında		25	17	42
2017 yılında		22	15	37
2018 yılında		24	18	42²⁰

²⁰ www.nufusune.com/11979-erzincan-cayirli-bolukova-koy-nufusu 14.09.2019

Sonuç

Yazılı Kaynaklarda Bölükova Köyü ve tarihi hakkında çok az bilgi bulunmaktadır. Osmanlı dönemi tapu tahrir defterleri bu konuda kısa ama çok kıymetli malumat ihtiva etmektedir. Yazılı kaynaklarda adına ilk defa 1516'da rastlanan Bölükova Köyü, Yavuz Sultan Selim'in 1514'te Çaldıran Seferi'nden sonra Osmanlı topraklarına katılmıştır. Tapu tahrirlerindeki kayıtlara göre Bölükova/Kısmısor Köyü'ne Ulu Kamanlu Cemaati yerleştirilmiştir.

1591'de köydeki hane sayısı 16 olan Ulu Kamanlu Cemaati Oğuzların Boz Ok kolundan Yıldız Han Oğullarının Kızık boyuna bağlıdır. Resmî belgelere dayalı olarak yapılan bu tespitlere göre, Bölükova/Kısmısor köyü sakinlerinin ataları Oğuzlara dayanmaktadır.L

Kaynaklar

- BA 40 Numaralı Tapu Tahrir Defteri, s. 21-22
- BA 60 nolu Tapu Tahrir Defteri, s. 133-134
- BA 361 nolu Tapu Tahrir Defteri. v. 4
- BA 966 nolu Tapu Tahrir Defteri, s. 11.
- BA. 387 Nolu Muhasebe-i Vilayeti Karaman ve Rum Defteri (937/1530) II, Ankara 1997
- Dahiliye Vekaleti, *Son Teşkilat-ı Mülkiyede Köylerimiz, Köy Adları*, (Osmanlıca) İst., 1928
- Gedik, Abdullah, “Kemah-Erzincan-Çayırılı Yöresi Tersiyer Birimlerinin Jeolojisi ve Petrol Kaynak Kaya Özellikleri”, *MTA Dergisi*, 137, 2008, s. 1-26.
- Genel Nüfus Sayımı (20.10.1985)*, Ankara 1987
- Halaçoğlu, Yusuf, *XIV-XVII. Yüzyıllarda Osmanlılarda Devlet Teşkilatı ve Sosyal Yapı*, Ankara 1991
- Miroğlu, İsmet, *XVI. yüzyılda Bayburt Sancağı*, İst. 1975
- Sezen, Tahir, *Osmanlı Yer Adları*, Ankara 2006
- Şahin, Tahir Erdoğan, *Anadolu'nun Tarihi Akışı İçerisinde, Siyasi, Ekonomik, Sosyal, Kültürel Açıdan Erzincan Tarihi*, I-II, Erzincan 1985
- <http://haberertzincan.com/erzincan/ilceler/cayirli/index.cayirli.htm> 17 Mart 2007.
- <http://www.nufusune.com/11979-erzincan-cayirli-bolukova-koy-nufusu> 2 Eylül 2018
- www.nufusune.com/11979-erzincan-cayirli-bolukova-koy-nufusu 14.09.2019

XIX. YÜZYILIN SONLARINDA ERZİNCAN VE ÇEVRESİNDE MÜSLÜMANLAR İLE ERMENİLER ARASINDAKİ MÜNASEBETLER

Doç. Dr. Oktay BOZAN¹

Özet:

1877-1878 Osmanlı-Rus savaşından sonra imzalanan Ayastefanos ve Berlin Antlaşmaları ile Osmanlı ülkesinde yaşayan Ermeniler lehinde ıslahat yapılması kararlaştırıldı. Bu durum Ermenilerin Vilayet-i Sitte'de bağımsız bir devlet kurma düşüncesini hayata geçirme talebinden kaynaklanmaktaydı. Yaşanan gelişmeler asırlarca bir arada yaşayan Müslümanlar ile Ermenileri farklı kamplara itti. Bu süreçte Ermeni komiteleri ile Ermeni din adamlarının keskin politik tavrı ve bölgedeki Avrupalı devletlerin temsilcisi olan konsoloslukların Ermenileri himaye politikası Müslümanlarla Ermeniler arasındaki kadim ilişkilerin bozulmasına zemin hazırladı. Bu gelişmeler nedeniyle 1890-1900 yılları arasında başta doğu vilayetleri olmak üzere birçok vilayette Ermeniler ile Müslümanlar arasında ciddi huzursuzluklar yaşandı. Erzurum vilayetine bağlı bir sancak merkezi olan Erzincan aynı zamanda IV. Ordu'nun da merkezi olması hasebiyle askerî açıdan önemli bir şehirdi. Erzincan ve çevresindeki Ermeni çetelerinin faaliyetleri 1890 yılından itibaren artmaya başladı. Ermenilerin taşkınlıkları ve özellikle 1895 yılı yaz aylarından itibaren başta Erzurum olmak üzere çevre vilayetlerde meydana gelen olaylar Erzincan ve çevresine de sirayet etti. 21 Ekim 1895 Pazartesi günü Buğday Pazarı denilen yerde bir imamın Ermeni fedaisi tarafından öldürülmesi iki toplum arasındaki husumetin derinleşmesine ve olayların başlamasına neden oldu. Meydana gelen karışıklık ve çatışmalarda her iki taraftan da çok sayıda insan hayatını kaybetti. Sancak merkezinde yaşanan bu çatışma sancağa bağlı yerleşim merkezlerine de sirayet etti. Bu süreçte bazı aşiretlerin olaylara müdahalesi çatışmanın halklar arası bir boyut kazanmasına neden oldu. Ancak kısa süre içerisinde alınan tedbirlerle sancak merkezinde ilişkiler normale dönmesine rağmen kazalarda olaylar bir süre daha devam etti. Ermenilerle Müslümanlar arasında meydana gelen bu olaylarda her iki taraftan da hayatını kaybedenler ve zarara uğrayanlar oldu. Ancak Osmanlı Devleti aldığı tedbirlerle mağduriyetleri gidermeye ve ilişkileri normalleştirmeye çalışmıştı.

Anahtar Kelimeler: Erzincan, Eğin, Ermeni Olayları, Kürt Aşiretleri, Misyonerler.

THE RELATIONSHIPS BETWEEN THE MUSLIMS AND ARMENIANS IN ERZİNCAN AND ITS SURROUNDINGS IN THE LATE OF NINETEENTH CENTURY

Abstract

With the Ayastefanos and Berlin Treaties signed after the 1877-1878 Ottoman-Russian war, it was decided to reform the Armenians in the Ottoman country. This stems from the Armenians' demand for the idea of establishing an independent state in Vilayet-i Sitte. The developments pushed the Muslims and Armenians living together for centuries to different camps.. In this process, the sharp political attitude of the Armenian committees and Armenian clergy and the policy of the consulates which were the

¹ Dicle Üniversitesi Edebiyat Fakültesi Tarih Bölümü, oktaybozan210@gmail.com

representatives of the European states in the region prepared the ground for the deterioration of the ancient relations between Muslims and Armenians. Due to these developments, between 1890 and 1900, there were serious unrest between Armenians and Muslims in many provinces, especially in the eastern provinces. Erzincan is a starboard center of the Erzurum province. Since it was the center of the army, it was an important military city. The activities of the Armenian gangs in and around Erzincan started to increase since 1890. The exuberance of the Armenians and the events that took place in the surrounding provinces, especially in Erzurum starting from the summer months of 1895, spread to Erzincan and its surroundings. On Monday, October 21, 1895, the killing of an imam by the Armenian sacrifice at a place known as the wheat market caused deepening of the hostility between the two communities and the onset of the events. Conflicts and conflicts have resulted in the deaths of many people from both sides. This conflict in the center of the starboard has spread to the settlements attached to the starboard. In this process, the intervention of some tribes to the events caused the conflict to gain an inter-communal dimension. However, despite the measures taken in a short time, relations in the starboard center returned to normal, although the incidents continued for a while. Armenians and Muslims were the ones who lost their lives and suffered losses from both sides in these events. However, the Ottoman State tried to eliminate the grievances and normalize the relations with the measures it took.

Keywords: Erzincan, Eğin, Armenian Events, Kurdish Tribes, Missionaries.

GİRİŞ

1877-1878 Osmanlı-Rus Savaşı diğer bir ifadeyle 93 Harbi sonuçları itibarıyla Osmanlı Devleti'nde büyük sarsıntılara yol açtı. Ermeniler açısından da önemli bir süreç başlatan 93 Harbi'den sonra Osmanlı sınırları içerisinde yaşayan Ermeniler arasında “bağımsız bir devlet kurma” düşüncesi yeşermeye başladı. Bu fikir, Ermeniler arasında gizliden gizliye aşılandı. Bir süre sonra Osmanlı Devleti'nin içinde bulunduğu durumdan istifade eden Ermeniler, devlete karşı mücadeleye girişti. Ermeni piskoposları ve komitacıları da Ermenilere bağımsız bir devlet kurulması yönünde telkinlerde bulundular ve birtakım faaliyetlere giriştiler. Bu gelişmeler neticesinde Ermenilerle Müslümanlar arasında birtakım huzursuzluklar meydana gelmeye başladı. Nitekim Ermenilerin hanelerinde yapılan aramalarda ele geçirilen “*evrak-ı muzır*” arasında yer alan bazı mektuplarda bunu görmek mümkündür². Babıali'den 24 Temmuz 1890 tarihinde, Erzurum, Sivas, Van, Bitlis, Mamuretü'l-aziz ve Diyarbakır vilayetlerine gönderilen bir yazıda; Ermenilerin Müslümanların camide buldukları sırada bir saldırı yapmayı planladıkları bildirilerek, bu tür olaylara karşı ilgili vilayetlerin dikkati çekilmiş ve gerekli tedbirleri alması istenmiştir³.

Bu dönemde politik bir dil kullanan din adamlarının telkinleri, Ermeni komitacılarının tahrik ve baskıları, bölgede bulunan yabancı konsolosların teşvikleri ve büyük devletleri destekleri nedeniyle Ermeniler yoğun bir şekilde silahlanmakta geleceğe dair umutlar taşımaktaydı. Nitekim bu durumu Diyarbakır İngiliz Konsolos Thomas Boyacıyan'ın Hampson'a gönderdiği 13 Nisan 1891 tarihli telgrafta görmek mümkündür. Kendisi de bir Ermeni olan Boyacıyan'ın raporunda şu bilgilere yer verilmiştir:

Ermeniler arasında geleceğe dair büyük bir beklenti bulunmaktadır. Ermeniler önemli ölçüde silahlanmaktadır. Bağımsızlığı elde edebilmek için kanlı bir mücadeleye ihtiyaçları olduğunu söylemektedirler. İngiltere, Fransa ve Rusya'nın bu bahar onların yardımına geleceğini inanmaktadırlar. Yabancı subayların komutasında 100.000 Ermeni'nin silahlandırıldığını ve ilkbaharda Türkler üzerine harekete geçeceklerini söylemektedir. Birkaç öfkeli kişinin yanlış raporlarla bu ülkedeki Ermenileri tahrik edeceğinden korkuyorum. Ermeniler gittikçe Müslümanlarla ilişkilerini yarıyorlar. İki toplum arasında büyük bir güvensizlik ve kaygı hali söz konusudur. Hristiyanlar silahlanmakta ve büyük devletlerin yardımını beklemekteler. Bu durumda iki toplum arasında en küçük bir hadise felaketle sonuçlanabilir. Bu bilgileri aktaran Boyacıyan telgrafın devamında ise, Rusya ve başka ülkelerden gelen Ermenilerin, bu ülkedeki aldatılmış Ermenileri kışkırtmaya çalıştıklarını, hiçbir amaca hizmet etmeyecek bu hareketlerin Ermenileri tahmin edilemeyecek tehlikelere atacağını söylemektedir⁴.

XIX. yüzyılın sonlarında Anadolu'nun pek çok yerinde olduğu gibi Erzincan'da da Ermeni isyanları meydana gelmiştir. Bu isyanlar Erzincan'la birlikte çevre vilayetler Trabzon, Bayburt, Erzurum, Gümüşhane ve Sivas'ta da yaşanmıştır. Burada söz konusu olan Erzincan'daki Ermeni isyanları aslında doğrudan adı geçen çevrelerde yaşanan Ermeni isyanlarıyla alakalıdır. XIX. yüzyılın sonlarındaki Erzincan Sancağının sınırları ile günümüzdeki sınırları ve ilçeleri farklılık göstermektedir. O tarihlerde Erzincan Sancağı, Erzurum Vilâyetine bağlı idi. XIX. yüzyılın sonlarında zaman zaman kazaların sayısı değişmiş, Tercan Erzurum'a, Eğin (Kemaliye) Elazığ'a bağlanmış, sonra tekrar Erzincan'a dahil edilmiştir. Tercan ise Cumhuriyet döneminde Erzincan'a bağlanmıştır. Buna karşılık

² BOA, HR. SYS, 82/88.

³ BOA, Y. Mtv, 44 / 54.

⁴ Bilal Şimşir, British Documents On Ottoman Armenians, III, TTK, Ankara 1989, s. 61-62.

zaman zaman Pülümür ve Kelkit Erzincan'a bağlanmış sonra ayrılmıştır. Bu dönemde Erzincan Sancağında Müslüman nüfus 99.960, Ermeni nüfus ise 22.364 kişi idi⁵.

Müslüman-Ermeni Münasebetlerinin Bozulması

1877-1878 Osmanlı-Rus harbinden sonra Ermenilerin yoğun olduğu tüm şehirlerde olduğu gibi Erzincan'da da faaliyetlerini artırmıştı. Önce taraftarlarını çoğaltmak amacıyla propaganda faaliyetlerine ağırlık vermiş, yazılı basın vasıtasıyla komitacılar yoğun faaliyetlere girişmişti. Bu faaliyetlerin icrasında ise Ermeni Patrikhanesine bağlı kiliselerdeki papazlardan bazılarının ve Ermeni mekteplerindeki Ermeni eğitimcilerin komiteler lehinde faaliyet göstermeye başladıklarını belgelerden anlıyoruz. Eğin, Kemah, Refahiye, Tercan ve Erzincan'da bu faaliyetleri yoğun olarak görmekteyiz. Osmanlı devlet adamlarının da Erzincan'daki bu çalışmaları yakından takip ettikleri dikkat çekmektedir. Mesela; 28 Mayıs 1888 tarihine Dâhiliye Nezaretine gönderilen evrakta özetle “*Kemah'ta bir Protestan okuluna giderken şüphe üzerine yakalanan Sinbad adlı şahsın öğretmeni Abraham Seklimyan'ın ellerindeki evraktan Ermenileri tahrike çalışan fesatçılardan olduğu anlaşıldığından haklarında nasıl muamele yapılacağı*” sorulmuştur. Bunun üzerine Dâhiliye Nezareti” *bu şahsın Ermenileri tahrike çalışan fesat grubundan olduğunun tespit edildiğini ve gereken tahkikatın yapılmasını istemiştir*”. Aynı şekilde 26 Nisan 1896 tarihinde Kemah civarında bulunan bir Ermeni Manastırı papazının köy köy dolaşarak halkı isyana teşvik etmekte olduğu bildirilerek gerekli tedbirlerin alınması tavsiye edilmiştir⁶.

Erzincan'ı etkileyen ilk huzursuzluklar 20 Haziran 1890 tarihinde Erzurum'da meydana gelen Ermeni olayların sürecine tekabül etmektedir. Bu olaydan iki gün sonra 22 Haziran 1890'da Ermeni komitelerinin ayaklanma teşebbüsleri Erzurum Vilayetine bağlı Erzincan Sancağında sirayet etti. Erzincan Ermenileri dükkânları yağmalamaya ve gösteriler yapmaya başladılar. Askerler olaylara müdahale etmeye başlayınca da askerle çatışmaya giriştiler. Bu arada ayaklanma teşebbüsü bastırıldı askerlerden birkaç şehit olurken onlarca da Ermeni hayatını kaybetti⁷.

Zaptiye Nezaretinin 18 Kasım 1890 tarihli bir yazıda belirtildiği üzere Erzincan'da Kabaryan, Kazaryan, Mihran Asaduryan, Zaymad Hantukyan ve Varteks adlarındaki kişilerin Erzincan Ermeni fesat cemiyetinin reisleri oldukları icra kılınan tahkikattan anlaşılmıştır. Haklarında lazım gelen muamelenin tayin ve icrasıyla Erzurum Vilayetine gönderilmesi için izin istenmiştir⁸. 4. Ordu Müşiriyeti'nin 17 Aralık 1890 tarihli telgrafta göre Erzincan'da Ermenilerin asakir-i şahane üzerine gündüz vakti saldırı yapılmış ve Ermeni kadınları öne sürülerek bu şekilde olay çıkartılmaya çalışılmıştır. Ancak alınan tedbirler neticesinde olaya sebebiyet verenler gözaltına alınmış ve yapılan sorgulama neticesinde tutuklanmıştır⁹. Adliye Nezaretine gönderilen 6 Ekim 1892 tarihli yazıda; Kuruçay Ermeni müfsitlerinden Arhanyan Şalosit, hane ve bahçesiyle farklı mahallerden silah ve cephane ihraç eylediği telgrafta dile getirilmiştir¹⁰. 4 Kasım 1892 tarihinde Erzincan'daki komite sempatizanlarına ait hanelere baskınlar düzenlenmiş ve aramalarda çok miktarda silah ve cephane ele geçirilmiştir¹¹.

⁵ Kemal H. Karpat, Osmanlı Nüfusu (1830-1914) Demografik ve Sosyal Özellikleri (çev. Bahar Tırnakçı) İstanbul 2003 s. 233.

⁶ Nurettin Birol, “1890-1900 Ermeni Ayaklanmalarının Erzincan'a Yansımaları ve İlk Ermeni İsyanları”, Erzincan Üniversitesi Sosyal Bilimler Enstitüsü Dergisi, 2017, X-I: 26.

⁷ BOA., Y.PRK.ASK. 62/108.

⁸ BOA, DH. MKT, 1782/110; BOA, Y. PRK. ZB, 6/71.

⁹ BOA, Y. PRK. ASK, 68/19.

¹⁰ BOA, BEO, 85/6304.

¹¹ BOA., Y.PRK. UM. 25/72.

1891 tarihinde Kuruçay Kaymakamı Ahmet Bey, Müşir Zeki Paşa'nın kardeşiydi. Kuruçay kazasında işin ciddiyetinin farkına vardı, gizli bir teşekkülün mevcudiyetini anladı. Ermeni nüfusunun Erzincan Sancağı'nda en ziyade yoğun olduğu yer Armudanlar nahiyesi idi¹². Armudanlar, Kuruçay kazasına tabi ve “*milletlerinin kurtarıcısı*” unvanıyla kötülükler yapan Ermeni eşkıya çetelerinin çoğunlukla sığındıkları Divriği kazasına bağlı Pingan köyüne yakındı. Mektep ve kilisenin tesiriyle Türkleri düşman gören ihtilalciler, Armudanlar'ı faaliyetleri için müsait bir zemin saymışlardı. İlk önce Aharon namında bir dava vekilini öldürmekle faaliyete başlamışlardı. Aharon Efendi, çıkmaz yola gidilmemesini ve “*beylik fikri*”nin terk edilmesini söylediği için hain sayılmış ve Ermeni komitecileri tarafından ölüme mahkûm edilmişti. Ermeni komitesinin bu kararını Ilbıs oğulları icra etmişlerdi. Bunlar Büyük Armudan ahalisinden üç komiteci idi. Bular, fedailer defterine en evvel yazılmış olmakla övünüyorlardı¹³.

Bu süreçte meydana gelen huzursuzluklar Erzincan Mutasarrıflığı'ndan Erzurum Vilayetine gönderilen bir raporda detaylı bir şekilde anlatılmıştır. Erzincan Sancağına tabi Kuruçay kazasının Armudan köyü ahalisinden Hacı Kalust, Memalik-i Mahrusa-i Şahane'de yaşayan Ermeni milletini devlet aleyhine silahlı isyan ettirmek ve Memalik-i Şahane'nin bir kısmını devlet idaresinden ayırmak niyetiyle bir “*şirket-i fesadiye*” kurmuştur. Kalust'un riyaseti altındaki bu komiteye katılanlardan hayli meblağ para toplanarak bununla gizlice silah ve cephaneye alınmıştır. Bu şekilde komite kuran ve silahlanan Ermeniler, yer yer Müslümanları katletmeye ve mallarını gasp etmeye başlamıştır. Hatta bir hükümet gibi memurlar tayin etmeye ve asayiş ihlal etmeye girişmiştir. Bu kişiler ayrıca birçok mahalli dolaşarak “*evrak-ı muzır*” neşretmişlerdir. Bununla devlet ve Müslümanlar aleyhine olumsuz propaganda yaparak toplumda korku ve gerginlik oluşturmaya çalışmıştır.

Ermenilerin bu şekilde gizli bir “*şirket-i fesadiye*” kurdukları ve zararlı faaliyetleri duyulunca vaziyeti tahkik etmek amacıyla Armudanlı Ömer Pehlivan'ı görevlendirilir. Ancak komite mensupları, Ömer Pehlivan'ı katleder ve naaşını gaz yağı ile yakar¹⁴. Hatta bunların yakalanması için sevk edilen Jandarma Hüseyin Çavuş ile maiyetindeki kişilere ve ahaliye karşı silah kullanır, meydana gelen çatışmada Bekçi Hasan yaralanır¹⁵. Bu arada cinayeti mahalli hükümete ihbar eden Serkis ile oğlu aynı çete mensupları tarafından öldürüldüğü gibi, Hüseyin adlı bir bekçi de yaralanır. Kısa bir süre sonra, olaylarla ilgisi olan Papas Karabet, Kiragos, Abkar, Iranus, Teohari, Kirkor, Kigork, Manuel, Sahak, Agop, Mıgırdıç, Kazar, Vartan, Agik, Minas ve Moşeh isimli on altı kişi silahlarıyla birlikte ele geçirilerek mahkemeye sevk edildiler¹⁶.

Bu cürümleri işleyen komite mensupları bir süre sonra Refahiye Kaymakamı Sadık Efendi'nin ve arkadaşlarının bir yolculuk esnasında önlerini keserek onların mal ve eşyalarını gasp eder. Bunun üzerine her taraftan müfrezeler sevk edilir ve pek şiddetli takibat icra edilir. Yapılan takibat üzerine Hacı Kalust'un riyaseti altındaki kişilerin Kemah kasabasıyla Erzincan arasında, sarp bir dağ üzerinde olup adeta bir fesat yuvası haline gelen Çanglı Manastırı'nda olduğu tespit edilir. Burada tutunamayan eşkıya, manastırdan kaçarak bu sefer bir mağaraya sığınır ve birkaç gün kuşatma altına alınır. Meydana gelen çatışmada iki Müslüman yaralanır. Sonuçta mağaraya sığınanlar ele geçirilir ve Erzincan'a

¹² Ali Kemali, Erzincan, Kaynak Yayınları, İstanbul, 1992, s. 129.

¹³ Ali Kemali, age, s. 128.

¹⁴ Ali Kemali, age, s. 129.

¹⁵ BOA, HR. SYS, 2803/1.

¹⁶ Hüseyin Nazım Paşa, Ermeni Olayları Tarihi. I Ankara 1994, s. 15; Cengiz Çakaloğlu, “*Erzincan ve Çevresinde Ermeni Olayları (1890-1896)*” A.Ü. Türkiyat Araştırmaları Dergisi Sayı:13 Erzurum. 1999 s.299-300.

götürülür. Yapılan sorgulamada yakalanan elli kadar kişinin o güne kadar birçok cinayet ve benzeri fiilden zanlı olduğu tespit edilir. Yapılan yargılama neticesinde suçları sabit görülerek hapse mahkûm edilir.

Ermeniler, bu komitenin icra eyledikleri “*meşedet ve şekâvetten nâil-i maksad*” olamamaları üzerine tekrar bir fesada girişirler. Bu süreçte Erzincan çevresinde faaliyet gösteren çete başlarından birisi de Rupen adlı bir Ermeni’dir. Kemah Murahhası Vartan Efendi’nin torunu olan Rupen de riyaseti altında bir komite oluşturulur. Erzincan Murahhası Vekilinin damadı Kigork’un da içerisinde olduğu komite Çanglı Manastırına giderken Malatya Çiflik-i Hümayun’a gitmekte olan asâkir-i şahane kaymakamlarından çiftlik müdürü Reşit Bey’in önüne geçerek üç yüz lira nakit parasını ve birtakım eşyalarını gasp eder. Reşit Bey’i kaçıran çete mensupları maiyetindeki çavuşu katleder. Ağa isimli birinin durumu bildirmesiyle mahalli hükümet durumdan haberdar oldu. Bunun üzerine nizamiye birlikleri ve jandarma sevk edilerek takibat başlar. Taraflar arasında Çanglı Manastırı civarındaki ormanda haylice çatışma yaşanır ve iki zabitle iki nefer yaralanır.

Ermeni eşkıyasından ise iki kişi ölü, üç kişi yaralı ele geçirilir, geri kalanlar ise firar eder. Yaralı olarak ele geçirilen üç kişi, fesat çıkarmak için “*tarik-i şekâvete*” çıkarıldıklarını ikrar ve itiraf ederler. Ele geçirilen Rupen ve adamları Erzincan’da yapılan yargılama sonucunda idam edilir. Reşit Bey’in kurtarılmasında rolü olan Ağa ise daha sonra davetini kabul ettiği bir Ermeni’nin evinde öldürülür¹⁷. Bölgede yapılan tahkikatta manastır civarında gayet sarp bir dağdaki mağaradan silah yapımına mahsus tezgâh ve birçok “*edevât-ı nariye*” tespit edilir. Bu durum Ermeni komitecilerin büyük bir fesat için hazırlanmış olduklarını ortaya koyunca yetkililer denetim ve takibatı artırmaya başlar. Ermeni komiteciler bu türden faaliyetleri ile amaçlarına ulaşamamasalar da sürekli olarak fırsat kollamaya devam edeceklerdir¹⁸.

Bu süreçte Doktor Paşayan Karabet Efendi adlı bir kişinin Ermeni fesat komitesiyle birlikte ahaliyi devlet aleyhine teşvik ve tahrik ettiği kayıtlara yansımıştır. Aslen İstanbullu olan Karabet bu cürmü nedeniyle Erzincan Bidayet Ceza Mahkemesi’nde yargılanmış ve suçu sabit görülmüştür. Nitekim Dördüncü Ordu Müşiri Zeki Paşa’nın 6 Nisan 1895 tarihli şifresinde; “*Politika müttehimlerinden*” olup, Erzincan hapisanesinde bulunan ve mahkumiyetine karar verilen Doktor Paşayan Karabet’in buralarda Ermeni fesat komitesine reis olduğu ve ahaliyi bu komiteye girmeye teşvik ettiği dile getirilmiştir. Tabiplik icrası dolayısıyla başına topladığı adamlardan para toplayarak silah ve cephane tedarik eden Karabet, ahaliyi devlet aleyhine isyan ettirmekle itham edilmiştir. Komitenin faaliyetlerine ait sırları ifşa etmemek için komiteye giren ve meseleye vakıf olanlar “İncil-i Şerif” üzerine yemin ettirilmiştir. Karabet’in bu cürümleri işlediği Ermeni milletinden birçok muhbir ve şahitlerin şahadet ve beyanlarıyla ortaya çıkmıştır. Bunun üzerine 11 Ekim 1892 tarihinden itibaren “*taht-ı tevkife*” alınan Karabet, Ceza Kanununun 54. ve 57. maddelerine göre Erzincan Ceza Dairesince idam cezasına mahkûm edilmiştir¹⁹.

Mahalli yetkililerin aldıkları tedbirlere rağmen bölgedeki Ermeni faaliyetlerinin devam ettiği görülmektedir. Nitekim Eğinli Kokakçıyan Sahak ve Canik adlı kişiler yol keserek eşkıyalık faaliyetlerinde bulunmuştur²⁰. 1895 yılı Ağustos’unda Şebinkarahisar müddeiumumisi öldürülmüştür. Erzincan İstinaf Müddesiumumi Muavini Remzi Bey soruşturmaya memur edilir. Remzi Bey’in soruşturması neticesinde failer meydana çıkarılır. Bu arada Armudan ahalisinden Alhan oğlu Hacı Kalost adlı azılının evinde de

¹⁷ Ali Kemali, age, s. 90-91.

¹⁸ BOA, HR. SYS, 2803/1.

¹⁹ BOA, Y. PRK. UM, 31/95.

²⁰ Hüseyin Nazım Paşa, age, s. 15.

birçok silahlar, dinamitler, tenekeler dolusu barutlar, zabıt elbise ve nişanları, komiteye mahsus benzeri birçok şeyler bulunmuş ve hakikat bütün çıplaklığıyla ortaya konulmuştur²¹.

Ermeni çeteleri bir yandan eşkıyalık yaparak toplumda korku oluşturmaya çalışırken öte yandan yoğun bir şekilde silahlanmaya devam etmiştir. Bu dönemdeki yazışmalarda Erzincan'daki Ermenilerin çok miktarda silah satın almakta oldukları, özellikle Avrupa yapısı tüfek, tabanca ve mermi depoladıklarının tespit edildiği, dolayısıyla bunların önlenmesi için gerekli tedbirlerin alınması istenmiştir. Bu durum Erzurum Vilayeti'nden Dahiliye Nezaretine gönderilen 29 Ağustos 1895 tarihli telgrafta şöyle dile getirilmiştir: “*Şu aralık Avrupakâri tüfenk ve rovelver fişenklerinin hayli kesretle Erzincan'da Ermeniler tarafından mübayaa olunmaktadır. Bu eslihanın esliha-i memnuadan olmadığı cihetiyle tabii bir şey denilmemekte ise de bu sırada o havali ve civarda Ermenilerden müsellaş eşkıya zuhuruna mebni bu aralık Erzincan'da o misüllü tüfeğin ve fişenklerin men-i fûruhtu lüzumu*” istenmiştir²². Dahiliye Nezareti'nden Erzurum Vilayeti'ne gönderilen 28 Eylül 1895 tarihli “*gayet müstecaldir*” kodlu cevabi yazıda bu konuda gerekli tedbirlerin alınması istenmiştir²³.

1895 Ermeni Olayları

1895 yılı Müslüman-Ermeni münasebetleri açısından önemli bir kırılma sürecidir. 1877-178 Osmanlı-Rus Harbi sonrasında gittikçe örgütlenen ve keskin bir siyaset takip ederek binlerce yıl beraber yaşadığı Müslümanlara karşı bayrak açan Ermeniler, özellikle 1895 yılını kendi davaları açısından bir “final” yılı olarak görmüştür. Bu nedenden ki 1895 yılında Anadolu'nun birçok vilayet ve kasabasında isyanlar çıkararak, devletle ve Müslümanlarla olan kadim ilişkilerini bitirmişlerdir. Deyim yerindeyse gemileri yakan ve telafisi imkânsız bir enkaz bırakan Ermeniler hem kendilerinin hem de Müslümanların büyük kayıplar vermesine ve sakini oldukları coğrafyadan kopmalarına neden olmuştur. Bu nedenle 1895 yılı Ekim ayı başlarından itibaren Erzincan'da Ermeni komiteleri halkı isyana hazır hale getirmek için çalışmalarına hız vermiştir. Bu süreçte IV. Ordu merkezi Erzincan'dan gönderilen bir yazıda “*cephaneliklere gece saldırı hazırlığı olduğu ve çıkabilecek olayları önleyebilmek için Erzincan merkezine asker takviyesi yapılması*” istenmiştir²⁴.

1895 olayları öncesinde Ermenilerin çarşıda bulunan dükkanlarındaki eşyalarını tedricen hanelerine taşımaları ve birçoğunun üzerinde ve dükkanlarında silah bulundurması Ermenilerin planlı bir kalkışmaya hazırlandığı göstermekteydi. Ancak bu durum toplumun ve yetkililerin dikkatinden de kaçmıyordu. Ermenilerin bu tutumu yetkililer tarafından fark edilince çarşı ve pazarlarla sair yerlerde devriyeler çıkartılıp inzibati tedbirler alınmaya çalışılmış ise de 21 Ekim 1895 Pazartesi yaşanacak olan hadisenin zuhuru önlenememiştir. Pazartesi günü Erzincan'ın hafta pazarına rastlıyordu ve Pazar çok kalabalıktı. Halkın en çok toplu bulunduğu Buğday Meydanı'nda apansız bir silah patladı. Silah sesi zaten endişeli olan halkı birdenbire heyecana düşürdü. Herkes sığınacak yer ararken, birkaç el silah daha atıldı ve artık halklar arası boğazlaşma başladı²⁵.

Erzincan kasabasında haftada bir gün Pazar kurulmakta idi. Bu pazara on, on beş saat mesafedeki köylerden ve yerleşim merkezlerinden insanlar alış-veriş için gelmekteydi. Öteden beri pazartesi günleri Müslüman ve Hıristiyan ahalinin iştirak ettiği, ürünlerini

²¹ Ali Kemali, age, s. 131.

²² BOA, DH. MKT, 429/77, s. 2.

²³ BOA, DH. MKT, 437/20, s. 2.

²⁴ BOA., Y. MTV. 129/70.

²⁵ Ali Kemali, age, s. 132.

sattığı ve ihtiyaçlarını temin ettiği bu pazarda binlerce insan toplanmakta idi. Bu nedenle olaylar için Pazarın olduğu ve ahalinin yoğun bulunduğu bir gün seçilmiştir. Raporun ifadesiyle “*Ber-mu'tad bugün Pazar mahalleri tamamıyla dolu olarak ahali alışveriş ile meşgul iken birkaç Ermeni taifesi Buğday Meydanı*” denilen büyük Pazar mahallinde hatırı sayılır (*mer'iyü'l-hatır*) birini Ermeniler rovolverle başından vurarak öldürmüştür. Bu arada bazı Müslümanlara da silah atılarak onların da ölümüne ve yaralanmalarına sebebiyet verilmiştir. Bunun üzerine ahali, galeyana gelmiş ve kasaba içerisinde iğtişâş (karışıklık) meydana gelmiştir²⁶.

Erzincan'da meydana gelen olaylara Erzincan merkezli 4. Ordu Müşiri Zeki Paşa ile Erzincan Mutasarrıflığının müştereken tanzim edip Seraskerlik Makamına gönderdikleri 21 Ekim 1895 tarihli raporda ana hatlarıyla olaya yer verilmiştir. Öncelikle belirtelim ki meydana gelen olayın spontane bir durum olmadığı raporun girişinde şöyle dile getirilmiştir: “*Erzincan'daki Ermeniler de burada “şûriş çıkarmak tedârükât ve teşebbüsâtında buldukları bir müddetten beri hiss olunmakta ve tedâbir-i lazime-i teyâkkuzkârâne ittihaz kılınmakta idi*”. Olayın başlaması üzerine Erzincan Mutasarrıflığı ve 4. Ordu Komutanlığı “*ihtiyaten çıkarılmış olan devriye kollarına ilaveten tekrar bir hayli zabtıye ve asakir-i şahane çıkarılarak şûrişin men ü def'ine*” çalışılmıştır. Ancak çarşıda bulunan Ermeniler dükkanlarında ve sokak aralarına toplanarak saldırıya geçmiştir.

Sokaklara, damlara ve pencerelere mevzilenen Ermeniler tüfek ve rovolverle kurşun atmaya başlamıştır. Bunun üzerine meydana gelen çatışmada her iki taraftan da ölenler ve yaralananlar olmuştur. Askeri birlikler “*fevkalâde ikdâm ve gayretle*” büyük bir çaba göstererek ahaliyi dağıtmış ve karışıklık teskin edilmiştir. Hadise esnasında Müslüman mahallelerinden ayrı ve toplu bulunan Ermeni mahallesine gidilerek mahalle içinde fenalık vukuuna meydan vermemek için “*tedâbir-i mukteziyenin ittihazına*” itina edilmiştir. Bu esnada damlarda bulunan Ermeniler tarafından etrafa ve hatta asayışı korumaya çalışan müfrezelere aralıksız kurşun atılmıştır. Bu arada köylerden pazara gelmiş ve kargaşanın içinde kalmış ahali tamamen buldukları yerlere iade edilmiştir. Kasaba ve pazar yerinde bulunan tahminen on, on beş bin kişi olan Müslüman ve Hıristiyan ahali, yetkililerin ve askeri birliklerin aldığı tedbirlerle teskin edilmiştir. Böylece mülki ve askeri yetkililerin gayretleri neticesinde kalabalık içinde zuhur eden kargaşalık silah kullanmadan Hıristiyan mahallelerine sirayetine meydan verilmeksizin teskin olunmuştur²⁷.

Erzincan Mutasarrıfı Namık Bey, olaydan hemen sonra Müslüman eşrafını, Ermeni ileri gelenlerini ve piskoposunu nezdine çağırarak onlara nasihatte bulunmuştur. Bu kapsamda komiteciliğin zararlarına değinmiş ve bir bayrak altında yaşamakta oldukları Müslümanların dostluklarına vurgu yapmıştır. Bu nedenle Ermenilerin kadim komşuları olan Müslümanlarla barış içinde yaşamaları lazım geldiğini anlatmış ve aralarını bulmuştur²⁸.

Erzurum Valisi Rauf Bey'in Dahiliye Nezaretine gönderdiği 21 Ekim 1895 tarihli telgrafta olayın mahiyeti hakkında bilgi verilmiştir. 4. Ordu Müşiriyeti ile Erzincan Mutasarrıflığı'ndan müştereken alınan telgrafta olayın başlangıcı hakkında diğer rapordan farklı olarak şu bilgi ilave edilmiştir: “*Ermenilerin Erzincan'da böyle muhterem bir İslam'ı katle tasaddileri kesreti bedîdar olan ahali-i Müslime'yi heyecana getirerek bir katliam icrasına sevkıyla Avrupa'ya karşı millet-i İslamiye'yi zalim ve gaddar göstermek maksad-ı hainanesine müstenid olduğu halde bu suretle teskin-i nâire-i şûriş ve fesada muvaffakiyet her hususta olduğu gibi bu babda dahi Müşiriyet-i müşarunileyhaca ittihaz olunan tedâbir-*

²⁶ BOA, A. MKT. MHM, 638/13, s. 13; BOA, Y.A. RES, 77/4.

²⁷ BOA, A. MKT. MHM, 638/13, s. 13; BOA, Y.A. RES, 77/4.

²⁸ BOA, Y. PRK. ASK, 107/54, s. 13-14; Ali Kemali, age, s. 133.

*i hakimane ile icra olunan itina ve dikkat semeresiyle idiği derkar bulunduğu maruzdur*²⁹.

21 Ekim 1895 tarihinde meydana gelen olayların detaylı bir şekilde araştırılarak Erzurum Vilayetine iletilmesi mutasarrıflıktan istenmiştir. Bu kapsamda Erzurum Mutasarrıflığı'ndan Erzurum Vilayeti'ne gönderilen 30 Kasım 1895 tarihli raporda Erzurum olayları hakkında detaylı bilgi yer almaktadır. Ermeni hadisesine hangi tarafın sebebiyet verdiği, Müslüman ve Ermenilerden ne kadar ölü ve yaralı olduğunun araştırılarak delilleriyle rapor halinde sunulması sunulmuştur. Rapor “*kuyûdât-ı adliye ve makam-ı devletleriyle cereyan eden muhaberât-ı mühimme evrakının nâtik olduğu üzere*” cümlesiyle başlayarak tahkikatın kayıtlara dayandığını belirtmiştir.

Bazı belgelerde olayın olduğu yer “Zahire Meydanı” bazılarında ise “Buğday Meydanı” diye geçmektedir. Olaylara “*mechulü'l-ahval altı nefer Ermeni*” rovelver ile ateşe başlamış ve çarşı içinde de iki Ermeni mağazasından atılan rovelver kurşunlarından İmam Salih ve eşraftan Hafız Efendiler vefat etmiştir. Bunun üzerine Müslüman ahali “*galeyana gelerek*” iki sınıf ahali yekdiğerine karışmıştır. Derhal asâkir-i şahane ve jandarma ile memurlar yetişerek zorlukla tarafları ayrılmıştır. Ancak Pazar dolayısıyla meydana gelen izdiham ve heyecan nedeniyle taraflar arasındaki çatışma iki saat kadar devam etmiştir. Tarafların teskin edilmesi ve kargaşalığın sona ermesi üzerine yapılan tahkikatta olay günü Müslüman ahalden kasaba içinde altı vefat ve doksan yedi yaralı olmuştur. Ermenilerden ise elli beş ölü ve yüz elli yaralı vardır. Köylerde meydana gelen olaylardaki kayıplar bunun dışındadır.

Rapordaki kayıtlara göre Müslümanlardan vefat edenlerle yaralananlarda kurşun ve bıçak yaraları tespit edilmiştir. Ermenilerin büyük bir kısmında ise sopa ve sair darbe cisimlerinin emareleri görülmüştür. Bu konuda yapılan tahkikat ve adli kayıtlara göre hadisenin Ermeniler tarafından meydana getirildiği ve karışıklığa sebebiyet verenlerin Ermeniler olduğu vurgulanmıştır. Ermeni fedailerinin yer yer Müslümanlara silah atmaları, öldürme ve yaralamalara öncelikle onların girişmeleri bu kabilden delillerdir. Ayrıca hadiseden kısa bir süre önce ele geçirilmiş olan propaganda metinleri de bunu teyit etmektedir. Erzurum İhtilal Komitesi tarafından hazırlanan ve mühürlenmiş bu belgelerde Ermeni milleti “*tarik-i ihtilale*” sevk ve teşvik edildiği delil olarak raporda yer almıştır³⁰. Raporda yer alan bu bilgilerden hareketle olayların spontane olarak meydana geldiği, Ermenilerin belli bir plan çerçevesinde toplumsal kargaşa oluşturmaya çalıştığı, dolayısıyla olaylara onların sebebiyet verdiği dile getirilmiştir.

Resmi makamların yanı sıra olayın oluş şekli ve mahiyeti hakkında şehir sakinlerinden de ilgili makamlara bir rapor gönderilmiştir. Şeyh Hacı Mehmet, Müderris Ali Hocazade Salih, Hafız Ağazade Ahmet, Eşraftan Hacı Mehmet Beyzade Mustafa Vehbi, Eşraftan Hacı Efendizade Mahfuz, Müderris Salih, Eşraftan Mehmet, Eşraftan Fazlızade Bekir, Eşraftan Hacı Adilzade Akif, Eşraftan Arif, Ulemadan Mevlüt, Eşraftan Eyüp Efendizade Salih ve Eşraftan Abdullah Efendizade Ömer adlı on üç kişi tarafından imzalanan 22 Ekim 1895 tarihli raporda olay hakkında ilave bilgilere yer verilmiştir. Bu raporda imzası bulunan şeyh, müderris, ulema ve eşraf mensupları “*umum ahali-i İslamiye namına*” düşünce ve taleplerini dile getirmişlerdir.

Raporun girişinde olaya Ermenilerin sebebiyet verdikleri ve bir süreden beri toplumda asayışı bozucu faaliyetlerde buldukları şöyle dile getirilmiştir: “*Ermenilerin malum olan fikr-i mel'anetkâraneleri birkaç aydan beri Erzurum'da dahi âsârını gereği*

²⁹ BOA, HR. SYS, 2803/1.

³⁰ BOA, HR. SYS, 2803/1; BOA, Y. EE, 7/12.

gibi göstermiş ve nâ-becâ vukua getirdikleri katl-i nüfus zaten tedhiş-i ezhân etmiş ve emniyeti münselib bir hale getirmişti". Raporun devamında on beş günden beri Ermenilerin ahaliyi kışkırtan girişimlerde bulunduğu ve bu arada son on gün içerisinde dükkanlarında bulunan eşyaları peyderpey hanelerine taşıdıkları dile getirilmiştir. Bu durum yetkililerin dikkatini çekecek boyuta gelince gerekli tedbirler alınmaya çalışılmıştır. Ancak buna rağmen 21 Ekim 1895 günü saat üç sıralarında beş on Ermeni fedaisi ansızın ortaya çıkarak toplumda hatırı sayılır imamlardan birisini ve birkaç Müslümanı revolverle vurarak öldürmüştür.

Raporun devamında olayın meydana gelişine değinilmiştir. Buna göre dükkanlarda ve sokaklarda toplanan Ermeniler Müslüman mahallelerine karşı saldırıya geçer. Hatta asayiş tesis etmeye çalışan ve devriye gezen müfrezeeye karşı her taraftan kurşun yağdırır. Bu arada alışveriş halinde ve silahsız olan ahali aniden başlayan olaylar üzerine korku ve heyecan içinde kalır. Herkes satmak için pazara getirmiş olduğu ürünlerin bulunduğu sepet sopalarıyla kendisini müdafaa etmeye çalışır. Bunun üzerine derhal asakir-i şahaneden devriye kolları çıkarılarak bir iki saat içinde ahali teskin edilir. Şimdi "*asayiş ber-kemâldir*" denilen raporda Ermenilerin hala mahallelerinde silahlı olarak toplandığı ve planlar yaptığı vurgulanmıştır. Bu nedenle bunların akşam sabah yine birtakım saldırılara cüret etmelerinin ihtimal dahilinde olduğuna dikkat çekilmiştir.

Bu durum karşısında "*Allah muhafaza etsin. Çoluk çocuğumuzun nazar-ı merhamet ve rikkate alınmasını istirham ederiz*" denilerek gerekli tedbirlerin alınması istenmiştir. Olaylara sebebiyet veren hainlerin küçük bir topluluk oldukları belirtildikten sonra her ne kadar bunların hayasızlık ve fenalıklarını ortadan kaldırmaya muktedir iseler de Padişaha ve Hükümete olan itaat ve bağlılığı nedeniyle şimdiye kadar bunların her türlü fenalıklarına tahammül edildiği dile getirilmiştir. Ancak gelinen noktada Ermenilerin fenalıklarının artık tahammül edilemez bir seviyeye geldiği vurgulanmıştır. Bu aşamada yapılması gerekenler sıralanmıştır: "*Eğer Ermenilerin silahları derhal toplanmaz ve cemiyetleri dağıtılmazsa hem onlar mutlak bir fenalık çıkarırlar ve hem de zaten galeyan halinde bulunan Müslümanlar daha da heyecana gelerek, içimizdeki cühela intikam almaya girişirse, Allah muhafaza tekrar bir fenalık çıkar. Bu nedenle Ermenilerin silahlarının toplattırılması ve cemiyetlerinin dağıtılması için yetkililere kesin talimat verilmelidir*"³¹.

Erzincan meselesi nedeniyle Erzincan müderris ve eşrafının Ermenilerin silahlarının toplattırılması ve cemiyetlerinin dağıtılması hakkında mahalli hükümete kat'î emir verilmesi yönündeki talebi 23 Ekim 1895 günü Meclis-i Vükela gündemine getirilmiş ve bu konuda alınması gereken tedbirler masaya yatırılmıştır. Alınan karara göre bundan sonra şehirde şayet silahlı gezenler görülürse önce "*te'kîd-i tenbihât*" edilmesi daha sonra asayiş ihlal etmek gibi bir harekette bulunursa o şahsın silahı alınmalıdır. Şehir merkezinde ve kasabalarda silahla gezilmesi zaten ve nizamden yasak olduğundan şehir ve kasabalarda her kim silahlı görülürse silahlarının alınması gerekmektedir. Şehir ve kasaba haricine gitmek için silah taşımak mecburiyetinde bulunanlar olursa onların da usulü dairesinde silah tezkiresi alması istenmiştir³². Hükümet ve Seraskerlik Erzincan meselesi nedeniyle Erzurum'da bulunan Müşir Şakir Paşa'ya durumun ciddiyetini bildirerek gelişmeleri yakından takip etmesini istemiştir. Seraskerlik Makamı, Meclis-i Vükela'ya sunduğu tezkirede; Erzincan ahalisinin "*vak'a-i mezkûreden*" dolayı hasıl olan heyecanın teskini ve asayişin temin ve istikrarı için lazım gelen tedbirlerin alınmasını 4. Ordu Müşiriyetine bildirmiştir. Şayet mevcut kuvvetlerle bu mümkün değilse efrâd-ı ihtiyatıyeden icabı kadarının veyahut bir iki tabur asakir-i redifenin talim bahanesiyle cem'i edilerek asayişin

³¹ BOA, Y. PRK. AZN, 14/2; BOA, Y.PRK. ASK. 108/41.

³² BOA, Y.PRK. ASK. 108/41.

tesis edilmesi istenmiştir³³. Bu nedenle Erzincan’da zuhur eden hadiseden sonra her tarafa asâkir-i nizamiye ve jandarmadan devriyeler ve kollar çıkarılarak emniyet ve asayiş tesis edilmeye çalışılmıştır³⁴.

Bu süreçte dahili bir şûriş çıkarmak fikriyle Dersim “*eşkîya-yı vahşîye*”si Ermeniler tarafından isyana teşvik edilmiştir. Bu nedenle Dersim eşkıyasının birkaç günden beri Erzincan köylerine tecavüz ederek bir hayli koyun ve hayvanı gasp ettiği mahallinden bildirilmiştir. Bunun üzerine Dersim eşkıyanın tecavüzlerini önlemek için müfrezeler sevk edilmiştir. Dersim eşkıyasını tenkil etmeye çalışan asakir-i şahaneden yaralananlar olmuştur. Bir yandan Dersim eşkıyasını idare aleyhine kışkırtan Ermeniler diğer taraftan Erzincan’a bağlı köylerde de hadise çıkarmaya çalışmıştır. Bu nedenle bir yandan Erzincan merkezinde asayiş tesis edilmeye çalışılırken öte yandan Dersim eşkıyası tenkil edilmeye ve köylere müfrezeler gönderilmeye çalışılmıştır³⁵.

Refahiye ve Tercan Olayları

Erzincan sancak merkezinde meydana gelen olaylar kısa bir süre sonra veya eş zamanlı olarak çevredeki yerleşim merkezlerinde de etkisini göstermiştir. Nitekim Sivas Valisi Halil Bey, 24 Ekim 1895 tarihli şifreli telgrafında Erzincan ile bazı civar mahallerde İslamlarla Ermeniler arasında zuhur eden arbedenin orada hasıl eylediği sû-i tesire vurgu yapmıştır³⁶. Olaylardan olumsuz etkilenen yerleşim merkezlerinin başında Refahiye, Tercan ve Eğin gelmektedir. Bu süreçte Refahiye kazasında dolaşmakta olduğu anlaşılan yüz elli kadar Ermeni eşkıyasından bir takımı 23 Ekim 1895 Çarşamba günü sabahleyin devriye gezmekte olan yedi sekiz nefer zabtiye koluna saldırmıştır. Ermeni eşkıyasının attıkları kurşunlardan birisi Zabtiye Ali Onbaşı’nın bacağına isabet etmiştir. Bunun üzerine civar köylerin ahalisinden silah sesi işitenlerin kaza merkezine gelmesiyle Refahiye kazasında birtakım karışıklıklar yaşanmıştır³⁷.

24 Ekim 1895 tarihli bir belgede ise Ermeni eşkıyasının Refahiye kazasında bazı Müslüman köylerinde katliam yaptıkları yönünde şikayetler Seraskerlik’e iletilmiştir. Bunun üzerine Seraskerlik, 24 Ekim 1895 tarihinde 4. Ordu Komutanlığına gönderdiği telgrafta “*efrad-ı ihtiyatiye*” toplanıp sevk edilmeye kadar vakit geçecek ve uygunsuzluk geniş bir alana yayılacaktır. Bu nedenle kargaşalığı önlemek için bir yandan destek birlikleri zaman kaybedilmeden toplanırken diğer taraftan civar mevkilerden hadiselerin cereyan ettiği yerlere asakir-i şahanenin ivedi olarak sevk edilesi istenmiştir. Böylece asayişin sağlanması ve uygunsuzluğa engel olunması vurgulanmıştır. Bu arada katliama maruz kalan köylerin kaç tane olduğu, Ermeniler tarafından öldürülen Müslümanların sayısı, hadisenin ne zaman gerçekleştiği ve mahalli hükümetin Müslüman ahaliyi teskin etmek için ne gibi tedbirlerin alınmış olduğu sorulmuştur³⁸.

Bu süreçte hadiselerin yansıdığı yerlerden birisi de Erzincan’a bağlı Tercan kazasıdır. 21 Kasım 1895 Perşembe günü Tercan kazasında da birtakım huzursuzluklar meydana gelmiştir. Tercan Kazasının Mans köyü Müslümanları zehâir-i öşiriyeden Ziraat Bankasına ait hisse-i ianeyi götürürken yolda rastladıkları Ermeni eşkıyası “*Bize beylik verildi*” diyerek dört Müslümanı dövmüş ve yaralamıştır. Ayrıca ellerindeki arabalarını ve öküzlerini gasp etmişlerdir. Bunun yanı sıra Tercan kazasına bağlı Tivnik köyünden yirmi nefer silahlı Ermeni eşkıyası Hadikli Aşireti reislerinden Daman ile yetmiş arkadaşı üzerine

³³ BOA, Y.PRK. ASK. 108/41.

³⁴ BOA, HR. SYS, 2790/41.

³⁵ BOA, A. MKT. MHM, 638/13, s. 13; BOA, Y.A. RES, 77/4.

³⁶ BOA, Y. MTV, 130/75.

³⁷ BOA, Y. EE, 7/12.

³⁸ BOA, Y.PRK. ASK. 108/41.

saldırarak bunlardan bazılarını tehlikeli surette yaralamıştır. Bununla birlikte rastladıkları Müslümanları katletmeleri ve yaralamaları üzerine huzursuzluk Tercan kazasına sirayet etmiş ve kazada bir takım “*iğtişâş ve şûrişe sebebiyet*” vermiştir³⁹.

Eğîn Olayları

Müslümanlar ile Ermeniler arasında en fazla çatışmanın yaşandığı yerlerden bir diğeri ise o dönemde Mamuretü'l-aziz Vilayeti'ne bağlı, Eğîn (Kemaliye) kazasıdır. 1896 yılı Eylül ayının ilk günlerinde Eğîn Ermenilerinin evlerinde ve kiliselerinde hararetli toplantılar yaptığı ve bir isyan hazırlığı içinde oldukları anlaşılmaktadır. Bunun üzerine Eğîn Kumandanı Tevfik Bey, Nizamiye Taburu Binbaşısı ve Kaymakam Vekili, Papazlar ve Ermeni cemaatinin ileri gelenlerini hükümete çağırarak kendileri ile bir toplantı yapmış ve herhangi bir huzursuzluk çıkarmamaları konusunda tembihatta bulunmuştur. Ancak bu tembihata rağmen Ermeniler, 13 Eylül 1896 günü sabah erken saatlerde Köybaşı Ermeni Mahallesi Kilisesi'nde toplanmışlar ve bir müddet burada toplantı yapmışlardır⁴⁰.

Toplantı dağıldıktan sonra Ermeniler dükkânlarını açmayarak bir kısmı Köybaşı Mahallesi üstündeki kayalık mıntıkaya doğru silahlı olarak çıkmışlar, bir kısmı ise silahlı olarak evlerine çekilmişlerdir. Bir kısmı da Kasap Manuk idaresinde kilisenin arka kısmına mevzilenmişlerdir. Kasap Manuk idaresindeki Ermeniler daha sonra buraya gelen asker müfrezeye ateş açarak bir askeri şehit etmişler ve bir askeri de yaralamışlardır. Askerin bu ateşe karşılık verme kararı alması üzerine evlerinde bulunan Ermeniler tutunamayacaklarını anlayınca evlerini ateşe verip yukarı kısımdaki silahlı Ermenilerin yanına gitmişlerdir⁴¹.

Silahlı Ermeniler Tave Mahallesi'nde konuşlandırılan bölük ve Müslüman ahali üzerine de ateş açması üzerine çatışma çıkmıştır. Olaylar başladıktan sonra Ermeni reisi Kasap Manuk ve beraberindeki silahlı Ermeniler, askerin tazyiki ile Sanduk (Handuk) Dağı'na doğru kaçmaya başlamışlardır. Bu dönemde mevcut askerin ancak kasabanın savunmasına yetecek miktarda olması sebebiyle Ermeni firariler takip edilememiştir⁴².

Olayın zuhurundan hemen sonra Erzincan'da IV. Ordu Komutanı Zeki Paşa'nın gönderdiği 15 Eylül 1896 tarihli telgrafta olaya dair ilk bilgiler ve alınan tedbirler şöyle ifade edilmektedir:

“Eğîn'de zuhur eden şurişin (karışıklık) men' ve asayişin iade ve temini için Eğîn'deki nizamiye taburlarının Korinçay ve Hostaben'de bulunan müfrezelerinin seyr ü ser' ile tabur merkezine iltihakına emir verildiği, civarda bulunan Arabgir ve Divriği mevkiilerinden icap ederse gereği kadar asakir-i şahanenin de Eğîn'e sevki ve Dersim Kürt aşiretlerinin o bölgelere tecavüzlerine meydan verilmemek üzere taksim edilen müfrezelerin de bir kat daha takviyesi ve efrad-ı ihtiyatiye (redif) ile icab eden taburların mevcutlarının dahi artırılması ilgililere tebliğ edilmiştir”⁴³.

Zeki Paşa'nın bu telgrafından da anlaşıldığı üzere, olayların haber alınması üzerine IV. Ordu Komutanlığı hemen çevreden bölgeye asker sevkıyatı kararı almış ve bunu gerekli yerlere iletmiştir. Bunun yanı sıra Dersim'deki kontrolsüz Kürt aşiretlerinin bu süreçten istifade ederek bölgede huzursuzluğa sebebiyet vermemesi için de yetkililerin dikkatli

³⁹ BOA, Y. EE, 7/12.

⁴⁰ Hüseyin Nazım Paşa, age, s. 427-428.

⁴¹ Mehmet Hocoğlu, Tarihte Ermeni Mezalimi ve Ermeniler, İstanbul, 1976, Anda Yayıncılık, s. 242.

⁴² Hüseyin Nazım Paşa, Ermeni Olayları Tarihi II, Haz. Necati Aktaş, Mustafa Aktaş, Mustafa Küçük, Başbakanlık Devlet Arşivleri Genel Müdürlüğü, Ankara 1994, s. 427-428.

⁴³ BOA, A.MKT. MHM. 659/3.

davrandığı görülmektedir. Bu süreçte olaylara paralel olarak ciddi bir yangının da meydana geldiği ve çok sayıda yapının zarar gördüğü müteakip telgraflarda dile getirilmiştir.

Zeki Paşa'nın Seraskerlik'e gönderdiği aynı tarihli ikinci telgrafta olaya dair bilgiler özetle şöyle verilmiştir: Eğin'den şimdi alınan telgraf göre karışıklık sona ermiştir. Ermeni fedailerinin farklı mahallelerde gerçekleştirdikleri yangının söndürülmesine çalışılmaktadır. Ermeni fedailerden meşhur Kasab Manuk'ın üç yüz kadar arkadaşıyla Çendak köyü civarına kaçtığı bildirilmektedir. Bu koşullar altında, bir taraftan yangının söndürülmesine çalışılmakta, diğer taraftan da Asakir-i Şahane Ermeni firarların ele geçirilmesi için takibe devam etmektedir. Şayet firari Ermeniler askerlere karşı silah kullanacak olursa karşılık verilerek firarlarına meydan verilmeyecektir⁴⁴.

Mamuretü'l-aziz Valisi Rauf Bey'den Sadaret Makamı'na gönderilen 16 Eylül 1896 tarihli telgrafta, kasabada meydana gelen yangının arkasının alındığı, yangında zarar gören hanelerin belirlendiği ve galeyanın akşama kadar teskin edildiği, çarşı ve civarındaki ehemmiyetli binaların tamamıyla muhafaza altına alındığı, fırınların açtırılarak kadın ve çocuklara ekmek verildiği ve gerekli ihtiyaçlarının karşılandığı bildirilmiştir⁴⁵. Bu telgraftan da anlaşıldığı üzere ikinci günün akşamında olayların tamamen kontrol altına alındığı anlaşılmaktadır. Ancak her ne kadar kasaba merkezinde olaylar kontrol altına alınmışsa da meydana gelen olaylar çevrede duyulmuş ve bazı Kürt aşiretleri kasabaya doğru harekete geçmiştir. Nitekim bu kaygı Sadaret Makamı'ndan Dâhiliye ve Taraf-ı Valayı Askeriye'ye gönderilen 16 Eylül 1896 tarihli takirde şöyle ifade edilmektedir:

“Eğin kasabasında bazı Ermeni fesedesi tarafından ika’ olunan harekât-ı fesadkarane”ye dair mahallinden alınan malumata göre, erbâb-ı müfsidatın silah ile icrayı şekavete kıyam eylemelerinin Müslümanlar arasında huzursuzluğa ve heyecana neden olduğu, söz konusu şekâvet-i vaka'nın başka yerlere sirayetinden endişe edildiği, bu gelişmeleri duyan bazı Kürt aşiretlerinin tasallut ve saldırılarına mahal bırakılmaksızın karışıklığın kemal-i süratle def’ ve izalesi taht-i ehemmiyetinde” görünmektedir. Telgrafın devamında ise bir an önce gerekli tedbirlerin alınması ve icap eden yerlerde redif birliklerinin silahlı altına alınmasına izin verildiği ifade edilmiştir⁴⁶.

Bu arada Sadaret Mektubi Kalemi'nden Mamuretü'l-aziz Vilayeti'ne gönderilen bir telgrafta, Eğin hadisesinden dolayı Harput kasabasında da *“telaş-i azim”* olduğu bahanesiyle Harput'taki Fransız misyonerlerinin muhafaza ve himayelerinin Konsolosluk tarafından talep edildiği bu nedenle gayet dikkatli olunarak hiçbir uygunsuzluğun vukuuna meydan verilmemesi ehemmiyetle tavsiye edilmiştir⁴⁷.

IV. Ordu Komutanlığı acil tedbirler alarak aşiretlerin kasabaya girmesine engel olmaya çalışmıştır. IV. Ordu Komutanı Zeki Paşa'nın gönderdiği 17 Eylül 1896 tarihli telgrafta, Eğin kasabasında meydana gelen karışıklık münasebetiyle Dersim Kürtlerinde hâsıl olan heyecanın sevk olunan asakir-i şahane müfrezeleri tarafından dağıtılarak Eğin ve havalisinde asayişin tesis ettirildiği belirtilmiştir. Telgrafın devamında ise kasaba merkezinde olaylara sebebiyet verdikten sonra üç yüz kadar avenesiyle dağlık bölgelere sığınan Ermeni eşkiyasının reisi Kasap Manuk'un Eğin'e beş saat mesafede bulunan Kurtdeliği adlı mahalde öldürüldüğü ifade edilmiştir⁴⁸.

⁴⁴ BOA, A.MKT. MHM. 659/3.

⁴⁵ BOA, A.MKT. MHM. 659/3.

⁴⁶ BOA, A.MKT. MHM. 659/3.

⁴⁷ BOA, A.MKT. MHM. 659/3.

⁴⁸ BOA, A.MKT. MHM. 659/3.

Bu konu ile ilgili elimizde bulunan arşiv belgelerinde Kasap Manuk'un kim tarafından öldürüldüğü belirtilmezken, Mehmet Hocaoğlu, "*Tarihte Ermeni Mezalimi ve Ermeniler*" adlı eserinde, maiyetindeki pek çok Ermeni'nin yanı sıra Kasap Manuk'un da çatışmaya girdiği Kürtler tarafından öldürüldüğü belirtilmiştir⁴⁹. Bu arada etkisiz hale getirilen Ermenilerden ele geçirilen 100 kadar martini ve kapaklı gibi çeşitli silahlar ile revolver ve kamalar Ordu Komutanlığı'na gönderilmek üzere depolanmıştır. Dağlık bölgelere firar eden Ermenilerin takibi sırasında bir mağarada ele geçirilen Kozmoz adlı bir Ermeni'nin yanında bir adet Rusya berdan tüfengi, elli kadar fişek ile bir revolver ve bir sandık içinde on dört adet memeli humbara, boynuzdan yapılmış bir boru ve şifre anahtarı gibi rakamlı bir şey elde geçirilmiştir⁵⁰.

Olaylara karışan Ermenilerin bir kısmının Eğin'in İliç ve Divriği kazasının Pengan köyü ile civar yerlerden olduğu da tespit edilmiştir. Ermeni milletinden ve dava vekillerinden Alaksander'in Eğin'de bulunan komitacı Ermeniler ve bunlara yardım edenlere dair verdikleri ihbar üzerine isyancılar yakalanarak adliyeye sevk edilmiştir. Olaydan birkaç gün sonra Köybaşı Mahallesi'nin yangın mahallinde Ermenilere ait bir cephane infilak etmiş ve bunun üzerine şüpheli yerler kazılarak arama yapılmıştır⁵¹.

Eğin Olaylarının Yankıları ve Bilançosu

Bu arada Eğin kasabasında meydana gelen olayları İngiliz Hükümetinin yakından takip ettiği ve yaşanan hadiselerle ilgili birtakım iddialarda bulunduğu görülmektedir. Nitekim Hariciye Nezareti'nden Sadaret Makamına gönderilen 21 Mayıs 1897 tarihli telgrafta, İngiltere Sefiri'nin Eğin'de meydana gelen meselenin hükümetlerinin gündeminde olduğuna vurgu yaparak, olağan üstü yetkilere sahip bir mahkeme oluşturularak Eğin'de meydana gelen olayların müsebbiplerinin açığa çıkarılarak cezalandırılmasını istemiştir⁵².

Hariciye Nazırı Tevfik Bey'den Sadaret Makamına gönderilen 12 Temmuz 1897 tarihli takirde; Harput İngiltere Konsolos vekilinin gönderdiği malumata istinaden İngiltere Sefareti'nin Eğin kasabasındaki memurların büyük çoğunluğunun "*kıtal tertibatına iştirak ettiği*" iddia edilmiştir. Buna göre olaylar sırasında orada görevli bulunmuş olan Miralay ile Kaza Kaymakam Vekili Hakkı Bey'in olaylara sebebiyet verdiği, dolayısıyla olayların mesuliyetinin kaymakam vekili Hakkı Bey ile Miralay Karabek ve Belediye Memur ve azasından Salikzade Hafız Efendi'ye ait bulunduğu ve Vilayeti Maarif Müdürü Murat Efendi'nin de Protestan mekteplerine karşı görevini kötüye kullandığı savunulmuştur⁵³.

İngiltere Sefareti'nin bu muhtırası üzerine bir tahkikat komisyonu oluşturularak Eğin'e gönderilmiştir. Ancak yapılan tahkikat neticesinde, "*hadiseye Ermenilerin sebep olduğu ve Kaymakam vekili ile Miralay'ın çevreden gelen Kürtleri karşılayıp bunlarla beraber, Ermeniler üzerine saldırı yapıldığı iddiasının*" tamamen asılsız olduğu ve Kürt aşiretlerinin kasabaya hücum ettikleri iddialarının da gerçeği yansıtmadığı ortaya konmuştur⁵⁴.

19 Eylül 1896 tarihli Seraskerlik yazısında, asayiş ve inzibatın iade ve temin olduğu vurgulandıktan sonra, meydana gelen olaylarda hayatını kaybedenlerin sayısının tam olarak tespit edilmediğini ancak Asakir-i Şahanedan yalnız bir neferin şehit edildiği

⁴⁹ Hocaoğlu, age, s. 242.

⁵⁰ BOA, A.MKT. MHM. 659/3.

⁵¹ Hüseyin Nazım Paşa, age, s. 427-428.

⁵² BOA, A.MKT. MHM. 659/3.

⁵³ BOA, A.MKT. MHM. 659/3.

⁵⁴ BOA, A.MKT. MHM. 659/3.

aktarılmıştır. Bu çatışmalarda ayrıca Müslüman ahaliden on bir vefat⁵⁵ ve yirmi kadar mecruh; Hıristiyanların ise dört yüzü mütecaviz telefât olduğu tahmin edilmektedir⁵⁶. Eğin kasabasında meydana gelen olaylara paralel olarak zuhur eden ve Osmanlı arşivlerine göre Ermenilerin sebebiyet verdiği⁵⁷ hadisede Köybaşı Mahallesi'ndeki yangın evlerin birbirine bitişik olması sebebiyle kısa sürede çevreye yayılmıştır. Bu yangında 410 Hıristiyan evi, kilisenin ahşap kısmı, 13 Müslümanın evi ve 30 dükkân yanmıştır⁵⁸. Mahalle yakınındaki Kazancılar Çarşısı'nda terk edilmiş halde bulunan 95 ve faaliyette bulunan 137 Müslümanın dükkânı yanmıştır. Diğer bazı mahallelerde ise 190 Hıristiyan evi ve Aşağı Kilise'nin ahşap kısmı ile 9 Müslümanın evi yanmıştır⁵⁹. Yangından sonra Eğin'in müstakil çarşısı ve diğer mahalleleri asker tarafından muhafaza edilerek zayıat verilmesine müsaade edilmemiş, Ermenilerin eşyaları dahi bizzat kendilerine teslim edilmiştir. Sahibi bulunmayan eşyalar ise muhafaza altına alınmıştır. Etraftan gelen bazı aşiret mensuplarının kasabaya girme teşebbüsleri kasaba girişinde bekleyen askerler tarafından engellenmiştir⁶⁰.

Değerlendirme

1877-1878 Osmanlı-Rus Savaşı diğer bir ifadeyle 93 Harbi, sonuçları itibarıyla Osmanlı Devleti'nde büyük sarsıntılara yol açmış ve Ermeniler arasında geleceğe dair büyük bir beklenti oluşturmuştur. Bu nedenle XIX. yüzyılın sonlarında Anadolu'nun pek çok yerinde olduğu gibi Erzincan'da da Ermeni isyanları meydana gelmiştir. Erzincan'ı etkileyen ilk huzursuzluklar 20 Haziran 1890 tarihinde Erzurum'da meydana gelen Ermeni olayların sürecine tekabül etmektedir. Osmanlı devlet adamları Erzincan'daki bu çalışmalarını yakından takip etmiştir. Yapılan takip ve tahkikatlar neticesinde toplumda huzuru bozan komite mensupları tespit edilerek cezalandırılmıştır. Erzincan Sancağı'nda ilk huzursuzlukların Armudanlar nahiyesinde başladığı anlaşılmaktadır. Bu süreçte Ermeni komitecileri kendilerine katılmayan Ermeni ileri gelenleri ve amaçlarına engel gördükleri yetkilileri ortadan kaldırmaktan geri durmamıştır. Özellikle Kalust adlı kişinin Osmanlı Devleti'nde yaşayan Ermeni milletini devlet aleyhine silahlı isyan ettirmek ve ülkenin bir kısmını devlet idaresinden ayırmak niyetiyle bir fesat örgütü oluşturduğu açıkça görülmektedir. Ermeni komitacılar bir yandan propaganda ve baskı ile Ermenileri ihtilale sevk ederken öte yandan ciddi bir şekilde silahlanarak esaslı bir başkaldırıya hazırlık yapmıştır.

1895 yılı Müslüman-Ermeni münasebetleri açısından önemli bir kırılma süreci olmuştur. 1877-1878 Osmanlı-Rus Harbi sonrasında gittikçe örgütlenen ve keskin bir siyaset takip ederek binlerce yıl beraber yaşadığı Müslümanlara karşı bayrak açan Erzincan Ermenileri 21 Ekim 1895 Pazartesi günü olaylara sebebiyet vermişlerdir. Zahir Meydanı veya Buğday Meydanı olayı denen hadise Erzincan'ın saygın din adamlarından Salih Efendi'nin öldürülmesi ile başlamıştır. Yaklaşık on beş bin kişinin bulunduğu bir sırada Ermeni hane ve dükkanlarından atılan silahlar toplumsal kargaşaya neden olmuştur. Her iki taraftan da kayıpların yaşandığı olaylar yetkililerin ve askeri birliklerin aldığı tedbirlerle kısa süre içerisinde teskin edilmiştir. Ancak Erzincan merkezinde yaşanan olaylar kısa süre içerisinde kaza ve köylere de sıçramıştır. Alınan tedbirlerle Refahiye ve Tercan'da yaşanan olayların kısa sürede önü alınmış, ciddi bir insan kaybı ve mağduriyete sebebiyet

⁵⁵ Mehmet Hocaoğlu, olaylarda 111 Müslüman'ın şehit düştüğünü söylemektedir. Hocaoğlu, age, s. 242.

⁵⁶ BOA, A.MKT. MHM. 659/3.

⁵⁷ Hocaoğlu, age, s. 242.

⁵⁸ Mehmet Hocaoğlu, meydana gelen yangında ise 113 Müslüman hanesinin yandığını söylemektedir. Hocaoğlu, age, s. 242.

⁵⁹ BOA, A.MKT. MHM. 659/3.

⁶⁰ Hüseyin Nazım Paşa, age, s. 427-428.

verilmemiştir. Fakat 1896 yılında Eğin’de meydana gelen olaylar ve olaylara paralel meydana gelen yangın nedeniyle çoğunluğu Ermeniler olmak üzere ciddi sıkıntılar yaşanmıştır. Eğin’in coğrafi konumu, buradaki Ermeni nüfusunun yoğunluğu ve Ermeni komitesinin öteden beri bu bölgedeki varlığı isyanın bastırılmasını zorlaştırmıştır. Bununla birlikte bu süreçte Osmanlı Devleti’nin bölgedeki denetiminin istenilen düzeyde olmadığı, Erzincan IV. Ordu Komutanlığı’nın bulunduğu bir sancak olmasına rağmen askeri birliklerin çok yetersiz olduğu anlaşılmaktadır. Bu nedenle ki özellikle Dersim aşiretlerinin kontrolünde zorlanıldığı anlaşılmaktadır. Nitekim olaylar esnasında çok sayıda insanın hayatını kaybetmesi birtakım yetkililerin dirayetsizliğine ve devletin içinde bulunduğu zayıflığa işaret etmektedir.

KAYNAKÇA**Başbakanlık Osmanlı Arşivleri**

BOA, A. MKT. MHM, 638/13

BOA, A.MKT. MHM. 659/3

BOA, BEO, 85/6304.

BOA, DH. MKT, 1782/110

BOA, DH. MKT, 429/77

BOA, DH. MKT, 437/20

BOA, HR. SYS, 2790/41

BOA, HR. SYS, 2803/1

BOA, HR. SYS, 82/88

BOA, Y. EE, 7/12

BOA, Y. MTV, 130/75.

BOA, Y. Mtv, 44 / 54

BOA, Y. MTV. 129/70.

BOA, Y. PRK. ASK, 107/54

BOA, Y. PRK. ASK, 68/19.

BOA, Y. PRK. AZN, 14/2

BOA, Y. PRK. UM, 31/95.

BOA, Y. PRK. ZB, 6/71.

BOA, Y.A. RES, 77/4

BOA, Y.PRK. ASK. 108/41

BOA., Y.PRK. UM. 25/72

BOA., Y.PRK.ASK. 62/108

Araştırma Eserler ve Makaleler

Ali Kemali, Erzincan, Kaynak Yayınları, İstanbul, 1992.

BİROL, Nurettin, “1890-1900 Ermeni Ayaklanmalarının Erzincan’a Yansımaları ve İlk Ermeni İsyamları”, Erzincan Üniversitesi Sosyal Bilimler Enstitüsü Dergisi, 2017, X-I: 21-34

ÇAKALOĞLU, Cengiz, “Erzincan ve Çevresinde Ermeni Olayları (1890-1896)” A.Ü. Türkiyat Araştırmaları Dergisi Sayı:13 Erzurum. 1999, s. 299-304.

HOCAOĞLU, Mehmet, Tarihte Ermeni Mezalimi ve Ermeniler, Anda Yayıncılık, İstanbul, 1976.

Hüseyin Nazım Paşa, Ermeni Olayları Tarihi II, Haz. Necati Aktaş, Mustafa Aktaş, Mustafa Küçük, Başbakanlık Devlet Arşivleri Genel Müdürlüğü, Ankara, 1994.

KARPAT, Kemal H., Osmanlı Nüfusu (1830-1914) Demografik ve Sosyal Özellikleri (çev.Bahar Tırnakçı) İstanbul, 2003.

ŞİMŞİR, Bilal, British Documents On Ottoman Artmenians, III, TTK, Ankara, 1989.

“ARZ VE MAHZARLAR IŞIĞINDA ERZİNCAN AHALİSİNİN TALEPLERİ”
“Demands of Society of Erzincan in the Light of Petitions”

Yakup KARATAŞ*

Öz

Erzincan Osmanlı döneminde Erzurum Vilayeti'nin bir sancağı olarak yönetilmiştir. Cumhuriyet dönemine kadar bu statüsünü muhafaza eden Sancak, Osmanlı idaresi altında iken Kemah, Kuruçay, Kuzican, Refahiye ve Tercan gibi kazalardan müteşekkildi. Konargöçer ahalinin yanı sıra yerleşik ahali de önemli bir nüfusu oluşturuyordu. Nüfusunun çoğunluğu Müslümanlardan oluşan Erzincan'da gayrimüslimler de bulunmaktaydı. Bu çalışmada Osmanlı döneminde Erzincan ahalisinin devlet merkezine veya yerel otoritelere sundukları arzuhal ve mahzarlar değerlendirilecektir. Osmanlı adli teşkilatı çerçevesinde ele alınacak bu husus, yine Osmanlı arşivlerinin farklı fonlarından elde edilen arzuhaller ve mahzarlar üzerinden incelenecektir. Yerelde adalet mekanizmasının en önemli aktörü olan kadılar her tür hukuki problemin ilk mercii idi. Ancak ahali bazen doğrudan devlet merkezine ulaşma isteğinde de bulunabilmekteydi. Osmanlı devleti de örfi ve şer'i referanslar ışığında bu müracaat kapısını her zaman açık tutmuştu. Divan-ı Hümayun'un, en önemli ve başat temyiz mahkemesi hüviyetinde olması bu durumun kanıtıydı. Öte yandan halkta oluşan çok farklı tür ve düzeylerdeki taleplerin devlet katında ne suretle cevaplandırıldığı da araştırılacaktır. Bu vesile ile Erzincan ve kazalarında yaşayan ahalinin temel sıkıntıları üzerine odaklanılmış olacaktır. Ahalinin yönetsel süreçlere katılımı, terfi veya maaş tahsisi gibi bireysel talepler, eşkıyalık hareketlerinden kaynaklanan rahatsızlıklar, idarecilerden duyulan memnuniyet veya aksi durumlar konu edilecektir. Kronolojik olarak ele alınacak mahzar ve arzuhaller ile klasik dönemden yenileşme dönemine Erzincan ahalisinin ihtiyaç ve taleplerindeki değişiklikler izlenecektir. Bu çalışma esnasında Osmanlı toplumunun idarenin dışına itilmiş, pasif bir toplum olduğu yönündeki kanaatlerin yeniden gözden geçirilmesine fırsat sunacaktır. Öte taraftan kurulduğu dönemlerden itibaren bireysel ve kitlesel taleplerin değerlendirilmesinde hassas süreçler yöneten Osmanlı idareci elitlerinin adalet performansı da gözlemlenmiş olacaktır.

Anahtar Kelimeler: Osmanlı Devleti, Erzincan Sancağı, Arz ve Mahzarlar, Adli Teşkilat, Sosyo-Ekonomik Yapı.

Abstract

Erzincan has been ruled as one of Erzurum Province's sanjak in Ottoman era. The sanjak that has conserved this status-quo until Republican period was consisted of some districts as Kemah, Kuruçay, Kuzican, Refahiye and Tercan. Settled people was in so high range beside the nomads. In Erzincan where the major population were Muslims, the non-muslims can be seen as well. Requests of the community of Erzincan those submitted to imperial court will be evaluated in this study. The Issue which can be handled within the framwork of Ottoman Judicial structure will be investigated by some petitions those have been gained from various funds of Ottoman Archives. The Kadi's were the main actors in local juridical system had became the principal othorities for all kinds of legal

* Doç. Dr. Ağrı İbrahim Çeçen Üniversitesi, Fen-Edebiyat Fakültesi, Tarih Bölümü, yakup198025@gmail.com.

problems. But the people could prefer to directly appeal to the centre of the state. Though the state had always kept the door opened to subjects for these demands in the light of traditional and İslamic references. Because of this situation Imperial Court had become the main and dominant supreme court. At the same time occurred various demands of community in different kinds and levels and the State's responses will be examined. Hereby basic problems of public of Erzincan and the appendant districts will be focused. Participates of community to the ruling processes, some promotions and earmarking of salaries, banditry unrests, rulers originated satisfactions and contrast cases will be studied. Differencies on demands will be also followed by reading the records chronologically from the classical ages to modern times of Ottoman period. This submission will offer an occasion to review the opinions on Ottoman society like "passive" and "pushed outside of administration" as well. On the other hand juridical performance of Ottoman ruler elites whose administrated lots of critical procedures on evaluating individual and mass calls by establishment period will be observed.

Keywords: Ottoman Empire, Sanjak of Erzincan, Petitions, Juridical System, Socio-Economic Structure.

Giriş

Erzincan'da ilk yerleşimler milattan önce III. binlere tarihlenmektedir. Hurri-Mitani, Hitit, Urartu, İskit, Med, Pers, İskender, Roma ve Part'ların hâkimiyetine giren Erzincan, Bizans-Sasani mücadelesine de sahne olmuştur. VII. yüzyıldan itibaren İslam akınlarına uğrayan bölge, XI. yüzyıldaki Türk yerleşimlerinde de kilit bir nokta olmuştur. Bu tarihlerden sonra sırasıyla Mengücekliler ve Selçuklular tarafından idare edilen Erzincan, sosyal, kültürel ve ekonomik alanlarda gelişme göstermiştir. 1243'ten sonraki Moğol istilasının yıkıcı etkilerini yakından hissedilen Erzincan, İlhanlı idaresinden Osmanlı egemenliğine girinceye kadar çok defa el değiştirmiştir. Bu süre zarfında Türk-İslam kimliği bölgede iyice yerleşmiştir. 1514'teki Çaldıran seferi sırasında bölgede Osmanlı hâkimiyeti yerleşmiş ve Erzincan, Osmanlı taşra teşkilatındaki yerini almıştır.¹ Erzincan, umumiyetle Erzurum vilayetine bağlı bir sancak olarak yönetilmiş ve 1923 yılında Osmanlı'dan kalan sancakların vilayete dönüştürülmesi ile birlikte Türkiye Cumhuriyetinin bir vilayeti halinde getirilmiştir.

Sınırlardan uzak kaldığı için istilalardan uzun müddet etkilenmeyen Erzincan, ordular için bir konak yeri özelliği kazanmıştı. Zaman içerisinde Dersimli kimi eşkıya grupların yağma ve gasp faaliyetlerden olumsuz olarak etkilenmiştir. Rus tehdidine maruz kalması şehrin askeri önemini artırmıştı.² XIX. yüzyıl sonları itibariyle Erzurum vilayetinin bir sancağı olan Erzincan; Kemah, Kuruçay, Kuzican (Kuzican/Pülümür) ve Refahiye kazalarını şamildi. Erzincan sancağı 1889 yılı itibariyle 105.848 kişiden ibaret olup 83.140'ı Müslüman, 18.834'ü Ermeni ve geri kalanı da diğer topluluklardı.³ Sancağın merkezi olan Erzincan, Erzurum'un batısında bulunan bir şehir olup dağlarla çevrili bir ova içerisinde yer almaktaydı. 1881 yılından itibaren IV. Ordu'nun merkezi olması⁴ şehrin ve

¹ İsmet Miroğlu (1995), "Erzincan", *Türkiye Diyanet Vakfı İslam Ansiklopedisi (DİA)*, İstanbul, C. 11, ss. 318-320.

² Besim Darkot (2001). "Erzincan", *Milli Eğitim Bakanlığı İslam Ansiklopedisi (İA)*. Eskişehir, C. 4, s. 339.

³ 1293/1877 yılı Erzurum Vilayet Salnamesine göre Erzincan Sancağının nüfusu 57.306 kişi olup bunun 45.997'si Müslim, 10.324'ü Ermeni ve 985'i de Rum olarak kaydedilmiştir. Yakup Karataş (2010), *Sultan II. Abdülhamid Döneminde Erzurum (Sosyal, Ekonomik, İdari ve Demografik Yapı)*, (Yayımlanmamış Doktora Tezi), Atatürk Üniversitesi Sosyal Bilimler Enstitüsü, s. 104.

⁴ Erzincan, 1848-1869 ve 1881-1910 yılları arasında 4. Ordu'nun merkezi olmuştur. Bu ordu Van, Erzurum, Sivas, Bitlis, Mamuretülaziz, Diyarbakir ve Trabzon Vilayetlerini içine alıyordu. Cengiz Çakaloğlu (1999),

sancağın ehemmiyetini artırmıştı. Geçirdiği depremlerden dolayı şehir çok defalar harap olmuş ise de yine 1889 yılı itibariyle 14.000 civarında bir nüfusu barındırmaktaydı. Ahalisinin büyük kısmı Müslüman Türk olup geri kalanların çoğunluğu Ermenilerden oluşmaktaydı. Bağ, bahçe ve bostanları hayli çok olup çeşitli meyvelerin yetişmesine uygun bir iklimi ve coğrafi yapısı olduğu kaydedilmiştir. Arazisi genel itibariyle dağlık olup verimli ova ve bayırları hatta Refahiye’de kerestelik odun elde edilen ormanları mevcuttu. Sancağın merkezi olan Erzincan kazası ise 197 köyü ile birlikte 53.947 kişiden ibaret bir nüfusu şamildi. Erzincan arazi bakımından sancağın en verimli yeriydi.⁵

1317/1899-1900 yılına ait Erzurum salnamesine göre Erzincan Sancağının toplam nüfusu 122.026 kişi idi. Kaza başına ifade edilecek olursa Sancak merkezi olan Erzincan’da 56.271, Kemah’ta 20.184, Refahiye’de 25.169, Kuruçay’da 12.992 ve Pülümür’de 7.410 kişi bulunmaktaydı. Aynı esere göre yekûn itibariyle 525 köyü olan sancakta 20.908 hane bulunmaktaydı.⁶ Bu da bir hanede ortalama beş kişinin yaşadığı anlamına gelir. Ayrıca Erzincan merkezi, diğer kazalardan hem nüfus hem de idari ve ekonomik etkinlik bakımlarından ileri bir düzeydedir. Bu yılda Erzincan kazasında 210 cami ve mescit, 24 medrese, 3 tekke, 2 mülki ve askeri rüştiye mektebi, 4 kız ve erkek iptidai mektebi, 132 özel sıbyan mektebi, 35 kilise ve manastır, 1 hükümet konağı, bir askeriye dairesi, 18 han, 1.533 dükkân ve mağaza, 3 gazino, 34 kahvehane, 8 hamam, 21 çeşme, 15 fırın, 8 meyhaneye, 150 değirmen, 10 debbağhane, 12 bezirhane, 4 kışla, 1 hastane, 1 silah ambarı, 1 depo, 1 aba fabrikası, 1 askeri debbağhane, 2 karakol ve ambar, baruthane, 11 boyahane, 1.985 ambar ve samanlık, 3.091 bahçe, 985 üzüm bağı, 125 mera, 1400 arsa ve 1 adet de kaplıca bulunmaktaydı.⁷

Osmanlı devlet geleneğinde eski Türk devlet teamülleri ve İslam dininin de etkisiyle adil bir düzen kurulmaya çalışılmış, ahalinin idare, siyaset, üretim, ekonomi gibi hayatın pek çok alanındaki taleplerini doğrudan devlet merkezine iletebilmesinin imkânları oluşturulmuştu. Bu çalışmada yukarıda genel görüntüsü verilmeye çalışılan Erzincan Sancağında bulunan bireylerin ve toplumsal kesimlerin çeşitli dönemlerde ortaya çıkan talepleri incelenecektir. İnceleme yapılırken Osmanlı Arşivinin çeşitli fonlarından elde edilen istid’a, arzuhal ve mahzarlar⁸ değerlendirmeye tabi tutulacaktır. Arzların kaleme alınmış biçimleri, hitap usulleri, konunun veya talebin hangi tarzlarda ele alındığı, devletçe ortaya konan cevap performansları ve taliplerin taleplerine ulaşip ulaşamadıkları gibi sürecin önemli unsurları irdelenecektir. Taleplerin tarihsel süreçle bağlantısı da kurularak Erzincan tarihine bir katkı sağlanmış olacaktır. Bu sayede hem Osmanlı adli mekanizmasının çalışma prensiplerine ışık tutulmuş olacak hem de Erzincanlıların bireysel sorunlardan devlet ve memleket meselelerine kadar pek farklı hususlar ile ilgili talepleri konu edilecektir. Netice itibariyle Erzincan halkının Osmanlı Devletinden beklentileri noktasında bir analiz yapılacak ve devlet-toplum ilişkilerindeki iletişimin sıhhati ve düzeyi sorgulanacaktır.

Osmanlı adalet anlayışı ve uygulamalarının bir gereği olarak halkın taleplerinin dikkate alınması padişahın adil olması ile yakından ilişkili görülmüştür. Dolayısıyla halk talep veya şikâyetlerini ya çeşitli vesilelerle bizzat padişaha iletir veya bir temyiz

Müşir Mehmed Zeki Paşa (1835-1929), (Yayımlanmamış Doktora Tezi), Erzurum: Atatürk Üniversitesi Sosyal Bilimler Enstitüsü, s. 31.

⁵ Şemseddin Sami (1306/1889), *Kamus-ül A’lam*, İstanbul: Mihran Matbaası, s. 827-828.

⁶ *Salname-i Vilayet-i Erzurum* (1317/1899), s. 320.

⁷ *Salname-i Vilayet-i Erzurum* (1317/1899), s. 253.

⁸ Mahzar; yüksek makama sunulacak bir dilek veya şikâyetin yazılışında hazır bulunanların onun doğruluğunu tasdik makamında imzalarını koydukları belgeye verilen addır. Mübahat Kütükoğlu (1994), *Osmanlı Belgelerinin Dili (Diplomatik)*, İstanbul: Kubbealtı Akademi, s. 315.

mahkemesi hüviyetindeki Divan-ı Hümayuna ulaştırırdı. Osmanlı padişahları adaletin son başvuru yeri ve haksızlığı giderebilecek en yüksek otorite şeklinde algılandığı için çokça kaleme alınan talep ve şikâyetler padişaha ulaştırılmaya çalışılırdı. Bu anlayış nedeniyle toplumdaki herkesin bireysel yahut kitlesel bir şekilde padişaha isteklerini iletebilmelerinin mekanizması kurulmuştu.⁹ Divan-ı Hümayuna padişahların başkanlık etmeleri geleneği kaldırıldıktan sonra Padişahlar divan toplantılarını kasr-ı adl (adalet köşkü) olarak bilinen yapıdan izlerdi. Divan ve dolayısıyla padişahın mutlak otoritesi haksızlığın kaldırılması veya taleplerin dillendirilmesi konusunda en son tedbir olarak görülmekteydi. Osmanlı ülkesinde haksızlık ya da kanunsuzlukların umumiyet kazanması hallerinde padişahlar adaletnameler yayınlayarak halka ve görevlilere nizam vermeye çalışılırdı. Osmanlı hukuk anlayışını yansıtan beyannameler olarak değerlendirilebilecek adaletnameler, usulsüz ve kanunsuz uygulamaların engellenmesi adına en önemli tedbirlerden sayılmıştır.¹⁰ Dolayısıyla hem padişahlar hem de Divan-ı Hümayun Osmanlı ülkesinde adaletin tesisinde en önemli birimler olarak ele alınmalıdır. Osmanlı diplomatikasında birer belge türü olan arzuhal ve mahzarlar Osmanlı arşiv belgeleri arasında en çok sayıda bulunan belge türleridir. Bu durum Osmanlı toplumunda arzuhal hakkının çokça kullanıldığını gösterir.¹¹

Taşradaki ahalinin taleplerini dillendirme ve merkezi hükümete bildirmede en önemli amiller şüphesiz kadılar idi. Resmi kayıtlarda geçen “meclis-i şer’-i şerif” (şeriat mahkemesi), “huzur-ı şer’”, “terafü’-i şer’-i şerif”, “muamele-i şer’iyye ve kanuniye” gibi kavramlar ve uygulamaların “şer’-i şerif ve kanun-i münife tevfikan icrası” noktasındaki hassasiyet kanun üstünlüğünü önceleyen bir idari anlayışla hareket edildiğini gösterir. Dolayısıyla hem merkezde hem de taşrada adli sistemi kanun üstünlüğü prensibiyle tesis eden Osmanlı idareci elitleri, keyfi uygulamaların engellenmesi yolunda topluma her konuda arzuhal verme olanağı sunmuştu. İletişim ve haberleşme imkânlarının sınırlı olduğu dönemlerde bu arzuhaller ve mahzarlar ile taşradaki idare denetlenmiş de oluyordu.

Aşağıda iki başlık halinde ve kronolojik olarak XIX. yüzyıl boyunca Erzincanlı ahalinin bireysel ve kitlesel olarak verdikleri istid’alar, arzuhaller ve mahzarlardan örnekler verilecektir. Elde edilen arzuhaller ışığında genel bir değerlendirme yapılarak sorunların genelde hangi alanlarda yaşandığı, halkın taleplerinin hangi noktalarda temerküz ettiği ve devletin bu istekler karşısında hangi tür çözüm yollarını devrede tuttuğu ele alınacaktır. Yukarıda da ifade edildiği gibi Osmanlı arşivinde en çok sayıdaki belge türlerinden olan arzuhallerden Erzincan ile ilgili olanlar da oldukça fazla iken burada önemli görülen bir kısmı ele alınacaktır.

Erzincan Ahalisinin Bireysel Talepleri

Klasik dönem Osmanlı taşra idaresinin en önemli kurumlarından olan dirlik sisteminde zaman zaman keyfi denebilecek uygulamalar veya haksız ve yolsuz müdahaleler vuku bulmakta idi. Böyle hallerde tımar veya zeamet sahipleri merkezi hükümete müracaat ederek yaşanan uygunsuzluğu dile getirebilmekteydi. Mesela 1819 tarihli bir arzuhalde Ali oğlu Mehmed isimli bir zaim¹², Erzincan’ın Güney Kemah

⁹ Halil İnalçık (1988), “Şikâyet Hakkı: Arz-ı hal ve Arz-ı Mahzar’lar”, *Osmanlı Araştırmaları (VII-VIII)*, İstanbul, s. 33.

¹⁰ Halil İnalçık (1988), “Adaletname”, *DİA*, C. 1, ss. 346-347.

¹¹ Gülten Sarıyıldız (2010), *Sokak Yazıcıları-Osmanlılarda Arzuhaller ve Arzuhalciler*, İstanbul: Derlem Yayınları, s. 1, 26.

¹² Zaim; Geliri 20.000 ile 99.999 akçe arasında değişen tımarlara (zeametlere) tasarruf eden kişilere denir. Mehmet Ali Ünal (2011), *Osmanlı Tarih Sözlüğü*, İstanbul: Paradigma Yayınları, s. 743.

nahiyesinde bulunan Vasli Köyündeki zeametine bağlı serbest tımarına¹³ bölgedeki ehl-i örf tarafından müdahale edildiğini ve bunun kanuna aykırı olduğunu bildirmişti. Mehmed Bey kendi tımarındaki cürm-i cinayet, resm-i arusane, kul ve cariye müjdegânesi ile diğer badiheva vergilere dışarıdan müdahale edilmesinin kanunsuz bir uygulama olduğunu belirterek müdahale edenlerin engellenmesini istemişti. Erzurum Valisi Hafız Ali Paşa'nın kapı kethüdası Osman, valinin derdest iltizam defterinde ilgili zeametın bulunmadığını ifade etmişti. Bu ifade tımarın gerçekten de serbest tımar olduğunun tasdiki anlamına geliyordu. Dolayısıyla yapılan müdahalelerin haksız ve yersiz olduğu tahakkuk etmiş, kanunun uygulanması için buyruldu¹⁴ gönderilmişti.¹⁵

Müslüman ahali gibi gayrimüslimler de istida veya arzuhaller kaleme alarak devlet merkezine müracaat edebilmekteydi. Bu anlamda herhangi bir art niyet ile yaklaşılmadan çözüm odaklı bir yönetim anlayışı ortaya konulmaktaydı. Örneğin 1849 yılında Erzincan'a bağlı Cerzeni köyünde yaşayan Boğos isimli bir zimmi, Osman isimli birinde 10.000 guruş civarında bir alacağı olduğunu belirterek Osman'ın borcunu ödemekten imtina ettiğini yazmıştı. Boğos, Erzurum meclisinde yüzleşerek Osman'dan hakkını alabilmeyi umuyordu. Buradan bir sonuç çıkmaması halinde davanın İstanbul'da görülmesini dahi göze almıştı. Bunun için de bürokratik teamüller doğrultusunda Erzurum valisine emir verilerek gerekenin yapılmasını istemişti.¹⁶ Kaydın üzerine düşülen "muktezası buyruldu" kaydı, Erzurum valisine bir hitap olup valinin gerekeni yapması konusunda bir talimattı. Görüleceği üzere sıradan bir kişi merkezi hükümetin valiye talimat göndermesini talep edebilmekteydi. Bir başka dilekçede ise yine Erzincan'a bağlı Cuma Köyü sakinlerinden Mehmed Tahir isimli bir kişi Erzurum'un ileri gelenlerinden bazı kimselere toplam 4.642 guruş borcu olduğunu, borcunu taksitle ödemeye niyetlendiğini, alacaklıların ise borcu tek seferde ödemesi için kendisine baskı yaptıklarını belirtmişti. Baskıların sonlandırılması için Erzurum Valisine bir mektup yazılmasını isteyerek arzuhalini bitiren Mehmed Tahir, kendisinin oldukça fakir ve perişan bir halde olduğunu da ilave etmişti. Divan-ı Hümayunca kaleme alınan cevapta ise kanuna göre bu gibi durumlarda konunun önce bölgedeki yöneticilere sorulması, ilgili tutanaklar geldikten sonra gerekenin yapılması gerektiği belirtilerek borçlu ve alacaklıların bir mecliste yüzleştirilip çıkacak sonucun merkezi hükümete bildirilmesi icap ettiği vurgulanmıştı.¹⁷ Anlaşıldığı kadarıyla mahallinden gelen tutanak ve ilamlara göre merkezi hükümet gerekeni yapacaktı. Dolayısıyla bireysel bir borç konusunda kanun nazara verilmiş ve buna göre hareket edilmesi istenmişti.

Bireysel başvurular kimi zaman da bölgedeki idarecilerin bir takım yolsuz uygulamalarından kaynaklanmaktaydı. Mesela 1864 yılında Erzurum'dan İstanbul'a hayvan sevk eden bir tacir, Erzincan yakınlarına geldiğinde Çiftlik Köyü civarında kaza müdürü, mültezim ve mültezimin ortağı tarafından kendisinden "baç" adı altında vergi talebinde bulunulmuştu. Erzurumlu tüccar ilgili gümrük vs vergilerini Erzurum'da iken ödediğini belirtmiş, tarife ve istenen vergilerle ilgili padişah emri görmek istediğini

¹³ Tımarlar, tımar dâhilindeki örfi vergilerin tasarruf şekline göre "serbest" ve "serbest olmayan tımar" diye iki grupta değerlendirilmiştir. Serbest tımarlarda tımar veya zeametın mutasarrıfı olan kişi oradaki örfi vergileri toplayıp kendi namına tasarruf edebilmekte iken serbest olmayan tımarlarda örfi vergiler bölgedeki sancakbeyi ve subaşı gibi ehl-i örf ile paylaşılmak durumundadır. Ömer Lütfi Barkan (1979), "Tımar", *Milli Eğitim Bakanlığı İslam Ansiklopedisi (İA)*, İstanbul, ss. 310-311

¹⁴ Buyruldu; Osmanlı diplomatiğinde sadrazam, vezir, defterdar, kazasker, kaptan paşa, beylerbeyi gibi yüksek rütbeli vazifelilerin kendilerinden aşağı mevkiilerde bulunanlara gönderdikleri emirlerdir. Kütükoğlu, *Osmanlı Belgelerinin Dili*, s. 197.

¹⁵ *Cumhurbaşkanlığı Devlet Arşivleri Başkanlığı Osmanlı Arşivi, Cevdet-Tımar ve Zeamet (BOA, C. TZ.)*, 145/7205.

¹⁶ *BOA. Sadaret Divan-ı Hümayun Kalemi (A. DVN)*, 53/90.

¹⁷ *BOA. A. DVN*. 61/28.

söylemişse de müdür ve avnesi istediği evrakları Erzincan'a gidildiğinde kendisine göstereceklerini ifade etmişlerdi. Ancak Erzincan'a varıldığında tacire herhangi bir belge göstermemekle beraber ondan 300 guruş civarında bir de para almışlardı. Bu durumda mağdur edilen Erzurumlu tüccar hakkının geri alınması isteğiyle merkezi hükümete başvurmuştu. Meclis-i Vala'dan kaleme alınan yazıda, uygulamanın yersiz olduğu, paranın ne için alındığının Erzincan meclisince soruşturulması gerektiği, özellikle başkent in ihtiyaçlarını gideren tüccara kolaylık gösterilmesinin daha doğru olacağı gibi hususlar ön planda tutulmuştu. Ayrıca Erzurumlu tacirin haklı olduğu tahakkuk ederse sorumluların cezalandırılması ve bu gibi İstanbul'a hayvan götüren tüccarın da teşvik edilmesi gereği üzerinde durulmuştu.¹⁸

Mülki amirlerin ve diğer memurların haksız kazanç sağlamaları hakkında pek çok kayıt bulunmakla beraber devletçe sert önlemlerin alınmasını gerektiren durumlar da yaşanmıştır. Örneğin Kuruçay kazası nüfus memuru Mustafa Efendi, Eğinli Redif Yüzbaşı Mehmed Efendi ile birlikte köyleri gezerek askerlik çağı gelmiş gençlerin babalarından 500'er guruş almakta ve gençleri askerlik sorumluluğundan kaçırmak gibi bir uygunsuzluk irtikâp etmekteydi. Ayrıca ahaliden de mürur tezkiresi (iç pasaport) için 40 guruş talep eden bu kişiler hakkında Moşuş Köyünden Mehmed Ali imzasıyla bir şikâyet dilekçesi kaleme alınmıştı. Bunun üzerine Dâhiliye Nezareti konuyu Erzurum Vilayetine aksettirerek gerekli tahkikatın yapılmasını ve iddialar doğru ise ilgililerin şiddetle cezalandırılmasını istemişti (1887).¹⁹ Yöneticilerden kaynaklanan bir başka sorunlu hadise de Erzincan Mutasarrıfı Ahmed Şevki Efendi ile ilgilidir. Mutasarrıf, Erzincan'ın Tebric köyünde sakin Şeyh Süleyman b. Kahraman'ı aşar zimmeti nedeniyle tutuklatmış ve daha sonra da ölümüne sebebiyet vermişti. Bu iddiaları gündeme getiren Şeyh'in oğlu Molla Mustafa adaletin sağlanmasını istemişti. Dâhiliye Nezaretinden Erzurum'a yazılan emirde ilgili soruşturmanın yapılarak soruşturma neticesinin acilen uygulanması istenmişti.²⁰ I. Dünya Savaşı'nın sürdüğü yıllara (1916) ait bir başka arzuhalde de Erzincan'da Yeni Mahalle'deki dayalı döşeli evinin mutasarrıf tarafından gasp edilip mektebe çevrildiğini ifade eden Zekiye Hanım'ın talebi dile getirilmişti. Zekiye Hanım, eşi ve akrabalarından on kişinin savaşın farklı cephelerinde bulunduğunu ve dolayısıyla evini bir belediye çavuşuna emanet ederek ikamet için İstanbul'da gittiğini ifade etmişti. Bu arzuhal üzerine Dâhiliye Nezareti Erzurum vilayetine gönderdiği yazıda gerekli tahkikatın yapılarak evin söz konusu çavuşa iade edilmesini ve kadının iddialarının doğru çıkması halinde bu türden kanuna aykırı müdahalelere meydan verilmemesini istemişti.²¹

Erzincan'da zaman zaman mütegalibe hareketlerinin yaşandığı da tespit edilmiştir. Mesela 1889 yılında Kuruçay'a sürgün edilen ve pek çok suçtan sabıkası bulunan Paşa İdris ve arkadaşı İsa'nın zulüm ve cinayet gibi kötü hallerinden yakınan Yusuf isimli birinin dilekçesi üzerine konu yine Erzurum Vilayetine havale edilerek gerekenin yapılması istenmişti.²² Benzer bir zulüm de Kemah Kazasında ikamet eden Münevver isimli bir kadın tarafından dile getirilmişti. Kocasından miras kalan emlak ve araziye büyük oğlunun gasp ederek başkasına sattığını ifade eden Münevver Hanım, iki küçük yetim çocuklarının hukukunun çiğnendiğini dile getirmişti. Babıali'den Erzurum'a gönderilen yazıda tahkikat yapılarak gereğinin yapılması istenmişti (1893).²³ Bir başka örnekte de Tercan'da Serkis oğlu Kirkor isimli bir Ermeni'nin tarlasına Esad ve Muharrem isimli hemşerilerinin zorla

¹⁸ BOA. Meclis-i Vala (MVL), 460/82.

¹⁹ BOA. Dâhiliye Mektubi Kalemî Evrakı (DH. MKT.), 1438/22.

²⁰ BOA. DH. MKT. 238/48.

²¹ BOA. DH. UMVM (Umur-ı Mahalliye-i Vilayat Müdüriyeti Evrakı), 69/7.

²² BOA. DH. MKT. 1662/96.

²³ BOA. Babıali Evrak Odası (BEO), 158/11814.

el koyduğu belirtilmişti. Erzurum Vilayetine yazılan emirde adalet ve hakkaniyetin acilen sağlanması hususunda talimat gönderilmişti (1893).²⁴

XIX. yüzyılın sonlarına doğru devrimci Ermeni çetelerinin faaliyetlerinin sonucu olarak Osmanlı toplumundaki kimi Ermeni vatandaşların da çetecilerin yanında yer alarak propaganda faaliyetlerine giriştikleri bilinmektedir. Dolayısıyla bu tarihlerden itibaren vuku bulan Ermeni taleplerinin daha dikkatlice ele alınmasında yarar vardır. 1893 yılında Erzincan Ermenilerinden Tanyan Civan isimli bir şahsın 4. Ordu Müşiri Zeki Paşa'dan bir şikâyeti kayıtlara yansımıştır. Şahsın ifadelerine göre arama yapılmak için zorla evine girilmiş, ailesinin en mahrem yerlerine kadar arama yapılmış, Tanyan'ın hamile gelininin çocuk düşürmesine sebep olunmuş ve erzak müteahhidi olan Tanyan'ın haysiyeti rencide edilmiştir. Durum hakkında Zeki Paşa'dan bilgi alınmış ve Paşa da oldukça uzun bir tahrirat kaleme alarak iddialara cevap vermiştir. Paşanın ifadesinde, Tanyan'ın bölge Ermenilerinin en müfsidi olduğu nazara verilerek söz konusu aramaya Erzincan Mutasarrıf Vekili, Müddei-i Umumi, İstinaf Mahkemesi Reisi ve merkez kumandanından oluşan bir heyetin gittiğini bu heyete de 20 askerin refakat ettiğini bildirmiştir. Paşa, Tanyan'ın evinde silah, cephane, örgütsel doküman, Ermenistan'la ilgili projeler ve bir Rus-Ermeni ittifaknamesi bulunduğunu ifade etmiştir. Aramaya katılan memurların haysiyetli ve istikametli kişilerden oluştuğu, iddia edilen zararlara asla meydan verilmediği, Tanyan'ın yalan ve iftiralarının Ermeni meselesini büyütme amacına matuf olduğu, şahsın ticari bağlantıları dolayısıyla nüfuz ve entrikasını büyüttüğü, Dersim eşkıyası nazarında çok muteber olduğu gibi hususlar da ayrıca ifade edilmiştir. Zeki Paşa Tanyan'ın müfsit planlarına engel olduğu için kendisini hedef aldığı ima etmiştir. Dersim bölgesinde esaslı bir ıslahata başlanacağını nazara veren Paşa, Tanyan'ın Dersimli çetecilerle içli dışlı olduğunu ve onlara ve Ermeni çetecilere talimatlar gönderdiğini de belirtmiştir. Netice itibarıyla Babıali'den Erzurum vilayetine gönderilen yazıda Zeki Paşa'nın ifadelerine yer verilerek özellikle Ermeni meselesinde dikkatli ve uyanık olunması tembihlenmiştir.²⁵ Anlaşıldığı kadarıyla şahsın bu tür hareketleri bilindiği için evinin aranması zaruret halini almıştı. Bölgenin en önemli simalarından ve Padişahın da en güvendiği isimlerden olan ve dahi Hamidiye Hafif Süvari Alaylarını kuran Zeki Paşa'nın nüfuzunu kırmak için Tanyan'ın bir propaganda faaliyeti içerisinde olduğu görülmektedir.

Bilindiği üzere seyyid ve şeriflerin Osmanlı toplumunda ve devlet nazarında itibarlı ve ayrıcalıklı bir konumları ve çoğu vergilerden muafiyetleri vardı. Bu sebeple zaman zaman soyunun seyyid veya şerif sülalelerine dayandığını iddia eden kimseler ortaya çıkmakta idi.²⁶ Bunun bir örneği de Tercan'ın Vartek köyünde ikamet eden Seyyid Hüseyin Efendi idi. Seyyidliğinin devletçe resmen tanınmasını isteyen Hüseyin Efendi elindeki tevliyet fermanını kanıt olarak sunmuş ve bu fermanın gerektirdiği haklardan istifade etmek istediğini vurgulamıştı. Babıali de Erzurum vilayetine gerekenin yapılması uyarısında bulunmuştu.²⁷ Yazışmalardan anlaşıldığı kadarıyla Hüseyin Efendinin müteseyyid yani sahte seyyid veya şerif olmadığı, gerçekten de o nesilden geldiğinin tahakkuk ettiği ortaya çıkmıştı.

Erzincan'da gördüğü kimi uygunsuz gidişata karşı sessiz kalmayarak bunları yazdığı bir arzuhalle devlet merkezine bildirmeyi görev addeden kimselerin olduğu da bir gerçektir. Özellikle Sultan II. Abdülhamid döneminde jurnal adı verilen bu türden

²⁴ BOA. DH. MKT. 31/42.

²⁵ BOA. BEO, 154/11479.

²⁶ Seyyid ve şeriflerin Osmanlı toplumundaki ayrıcalıklı konumları ve bunlarla ilgili resmi teşkilat olan Nakib-ül Eşraf'lık için bkz. İsmail Hakkı Uzunçarşılı (1988), *Osmanlı Devletinin İlimiye Teşkilatı*, Ankara: TTK Yayınları, ss. 161-173.

²⁷ BOA. BEO. 283/21199.

bildirimlerin yaygın olduğu bilinir.²⁸ İşte bunlardan biri de Erzincan'ın önde gelen ailelerinden Kahraman Beyzade isimli kişinin, isminin gizli tutulması kaydıyla 1895 yılında verdiği rapor mahiyetindeki uzunca bir arzuhalidir. Arzuhalinde genel olarak Mutasarrıf Namık Bey'den şikâyet eden Kahraman Beyzade, Erzincan'daki okulların eksikliğinden, mevcut okulların bakımsızlığından ve harabiyetinden söz etmiştir. Şehirdeki maarif ile ilgili meclislerin atıl bir durumda olduğunu, bu durumların da maarife çokça önem veren Sultanın rızasına aykırı olduğunu ifade etmiştir. Devamında Erzincan'daki asayişsizlik hallerinden bahsederek eşkıya çetelerinin liderlerinin isimlerini vermiştir. Bu eşkıyaların yakalanmalarının herkesi memnun ettiğini ancak bu kişilerin hapisneden firar ederek kötülüklerini daha da yaydıklarını ilave etmiştir. Bunlardan başka zengin tüccarın yollardaki asayişsizlik yüzünden soyulup yağma edilmeleri, mutasarrıflığa verilen istid'alara ehemmiyet verilmemesi, eşkıya tedibinde yaşanan zafiyetler, yanlış tutuklamalar, köy basma ve hayvan gasp etmelere tepkisiz kalınması, ahalinin can, mal ve namusunun tehlikede olması gibi olumsuzluklar sıralanarak yaşanan idari sıkıntılara dikkat çekilmiştir. Öte taraftan yönetimin en büyük eksiklerinden biri olarak da yolların perişan durumu üzerinde durulmuştur. Son olarak da zaptiye ve hapisane ekmek işinin yüksek meblağlara ihale edilerek mağduriyetlere sebebiyet verildiğini anlatan Beyzade, ifadelerini teyit etmek için yeminler etmiştir. Bu ifadeler üzerine Dâhiliye Nezaretinden Erzurum vilayetine bir yazı gönderilmiş ve bahsedilen hususların çok önemli olduğu üzerinde durularak hızlı bir tahkikat yapılması ve ortaya çıkacak neticenin nezarete bildirilmesi istenmiştir (1895).²⁹

Bu örneklerden başka, birikmiş maaşını alamadığı için arzuhal veren³⁰, haksız yere borç isnat edip mal ve mülk gasp edenlerden duyulan rahatsızlıklardan dilekçe veren³¹, eşkıyanın karısını kaçırıp tecavüz etmesi ve çocuklarını öldürmesi nedeniyle merkezi hükümete başvuran³², görme engelli olduğu için geçinecek derecede maaş tahsis edilmesini isteyen³³, oğlunu öldürenlerin kısas cezasına çarptırılmasını isteyen³⁴ Erzincanlılar da kayıtlara geçmiştir. Bu gibi olaylarda devlet yapıcı bir tavır sergileyerek mülki otoriteleri harekete geçirmekte, icap eden tahkikatın yapılmasını salık vermekte ve çözüm konusunda aciliyet prensibini öne çıkarmakta idi.

Görüldüğü üzere Erzincan ahalisinin bireysel taleplerinin konusunu genelde idari zafiyetler ve idarecilerden şikâyetler, alacak-verecek mevzuları, eşkıya faaliyetleri, mütegalibeden duyulan rahatsızlıklar gibi hususlar oluşturmaktadır. Osmanlı ülkesinin genel problemleri olan bu durumların devlet tarafından ciddiyetle ele alınması, gelen taleplerin millet ayrımı gözetmeksizin aynı resmi sürece tabi tutulması, tahkikatlara yol verilmesi ve taşra mülki idarelerine ilave sorumluluklar yüklenmesi devlet-halk ilişkilerinin tesisi adına mühim ipuçları vermektedir. Resmi belgelere bakıldığında ahalinin rahat bir şekilde sorunlarını dile getirebildiği ve merkezi hükümetten kendi mahalli idarecilerine emirler göndermesini isteyebildikleri anlaşılmaktadır. Taşradaki idarecilerin kendi görev alanlarındaki uygunsuzlukları çekinmeden ifade etmeleri zor olduğundan ahalinin sunduğu dilekçeler daha bir anlam kazanmaktadır. Zira idareciler doğal olarak mesul oldukları birimlerde genelde herhangi bir uygunsuzluğun yaşanmadığını ifade

²⁸ Sultan II. Abdülhamid'in dâhili ve harici siyaseti bağlamında hafiyelik ve jurnallerin kavramsal ve pratik boyutları için bkz. François Geogon (2018), *Sultan Abdülhamid*, (Çev. Ali Berktaş), İstanbul: İletişim Yayınları, ss. 217-225.

²⁹ BOA. DH. MKT. 427/69.

³⁰ BOA. BEO. 621/46559.

³¹ BOA. BEO. 625/46825.

³² BOA. DH. MKT, 381/10.

³³ BOA. DH. MKT, 427/9.

³⁴ BOA. BEO. 3524/264260.

etmeye daha meyillidirler. Dolayısıyla arzuhâllerin Osmanlı taşra idaresinin karakterini göstermesi açısından tarihi kıymete haiz veriler olduğu öne sürülebilir.

Erzincan Ahalisinin Kitlesele Talepleri

Osmanlı toplumu, yaşanan kimi uygunsuzluklar ya da herhangi bir durumdan duyulan memnuniyet hallerinde yerel idarecilere ve devlet merkezine toplu arzuhal verme hakkına da sahipti. Klasik dönemde genellikle kadı huzurunda kaleme alınan bu arzuhallere mahzar adı verilmekte idi. Arzuhal verme uygulamasının güçlü olduğu gibi mahzar adı verilen çok imzalı arzuhal takdimlerinin de yaygın bir gelenek olduğu anlaşılmaktadır. Mahzarlar arzuhallere göre daha geniş çaplı ve geneli ilgilendiren durumlar için kaleme alınmaktaydı. Mahzarın altını imzalayanlar bölgedeki âlimler, salihler, imamlar, hatipler, ayan, eşraf ve avam tabakasından (fukara ve zuafa) kişilerdi. Dolayısıyla yönetilen kesimin hemen tüm katmanları bu mahzarlarda temsil edilmekte idi. Kadı tarafından kaleme alınan mahzarlarda bu sayılan toplumsal kesimlerin “meclis-i şer’ e gelerek niyaza âğaz ettikleri” ifade edilirdi.³⁵ Aşağıda Erzincan ahalisinin kimi durumlar için verdikleri mahzarlar incelenecektir. Kronolojik bir şekilde ele alınacak mahzarlar XVIII. yüzyılın sonlarından XX. yüzyıla kadar toplumun taleplerinde meydana gelen değişmelere ışık tutacaktır.

Klasik dönem Osmanlı taşrasında en çok görülen usulsüzlüklerden biri şüphesiz tımar ve zeamet erbabının veya bunların amirleri olan alaybeylerinin³⁶ yol açtığı uygunsuzluklardı. Tımar sahipleri ve alaybeyleri her ne kadar devleti temsil etmekte ve çok kayıtlar altında mukayyet iseler de zaman zaman kanunsuz uygulamalara meydan verebilmekteydi. 1730 yılında Tercan’da bulunan tımar ve zeamet erbabı Erzurum şehrine gelerek kendi alaybeyleri olan Köse İsmail Bey’den şikâyet etmişlerdi. Erzurum şehrinin ileri gelenleri de onların bu şikâyetlerine referans olmuş ve şikâyete konu hallerin gerçek olduğunu teyit etmişti. Köse Bey’in müfsit ve şerir bir adam olduğu, tımar ve zeamet mutasarrıfları arasında karışıklıklara yol açtığı, sefer zamanında gerekli tedariki yapmayarak tımarları başkalarına ihale ettiği belirtilmişti. Erzurum eşrafı, Köse Bey’in sahte tımar tevcih beratlarının iptal edilip tımarların eski sahiplerine iade edilmesini istemişti. Bu isteklerle ilgili gerçekleşen buyruğunda, Çavuşbaşı’nın³⁷ görevlendirildiği ve alaybeyliğinin başkasına verildiği belirtilerek Köse Bey’in İstanbul’a gönderilmesi emredilmişti.³⁸ Görüleceği üzere taşradaki bir uygunsuzluk bölge ahalisi ve ileri gelenlerinin girişimleri sonucunda giderilmiş, huzur ve asayişin sağlanması adına herkes üzerine düşeni yapmıştır. Mahzarla durumu ifade eden ve taleplerde bulunan ahali devlet merkezini hadiselerden haberdar ederek taşra idaresinin denetlenmesinde mühim rol oynamıştır. Netice itibarıyla Köse Bey’in sahte mahzarla alaybeyliğini kendi üzerine aldığı tahakkuk etmiş ve alaybeyliği Zaim Hüseyin’e tevcih edilmiştir.³⁹ Burada Köse Bey’in sahte mahzarla bir maddi menfaat sağlamaya çalışması ve sahteciliğinin ortaya çıkması dikkate değer görülmüştür. Zira bu durum, arzuhal ve mahzarlar ile ilgili süreçlerin kendi içinde bir denetiminin bulunduğunu ve sahtelerinin düzenlenmesi her ne kadar mümkün ise de yolsuz arz ve mahzarların ifşa olabildiğini göstermektedir. Tımarlarla ilgili bir başka yolsuzluk da 1756 yılında gerçekleşmiş, Kuruçay’da haksız yere tımar elde eden Hüseyin ve Halil Beylerin tımarları Kemah’taki zaimler ve tımarlı sipahilerin mahzarı ve Kemah

³⁵ BOA. Hatt-ı Hümayun (HAT), 633/31245-C.

³⁶ Alaybeyi; Tımarlı sipahilerin sancakbeyinden sonraki amiridir. Ünal, *Osmanlı Tarih Sözlüğü*, s. 32.

³⁷ Çavuşbaşı; Divan-ı Hümayun çavuşlarının amiri olup adli icra kuvvetinin başıdır. Divan-ı Hümayunun protokol düzenlemesinin dışında merkezden çıkan emirleri vilayet ve sancaklara ulaştırmakla da görevliydi. Ünal, *Osmanlı Tarih Sözlüğü*, s. 163..

³⁸ BOA. C. TZ. 60/2993.

³⁹ BOA. Ali Emiri, Sultan I. Mahmud Dönemi Evrakı (AE. SMHD-I), 247/20133.

Miralayı Hüseyin Bey'in arzı üzerine ellerinden alınmış ve eski sahibi Süleyman'a tevcih edilmiştir.⁴⁰

Erzincan ahalisinin en önemi sıkıntılarında birinin etrafta bulunan eşkiyalar olduğu anlaşılmaktadır. Kimi dönemlerde eşkiya üzerine yapılacak seferlerde hayli yüksek oranda askeri tedarikler yapıldığı görülmektedir. Mesela 1776 yılında Erzurum Valisi Yeğen Ali Paşa Erzincan'daki Şeyh Hasanlı, Gevanlı ve diğer eşkiya grupları üzerine hayli kapsamlı bir tedip harekâtına girişmişti. Saray-ı hümayun Hassa Kilercisi Hacı Hasan Ağa, Erzincan'ın ümera ve zabitan voyvodaları⁴¹, güçlü memurlar, çok sayıda asker, Eğin ve Çarsacak Voyvodaları, Kiği Mutasarrıfı, Tercan, Kemah, Kuzican ve Erzincan Voyvodaları topladıkları askerlerle Ali Paşa'ya bu harekâtında refakat etmişti. Ancak tam eşkiya üzerine gidilecekken o tarihe kadar görülmemiş bir soğuk ve kar yağışı bu harekâtı engellemişti. Öte taraftan eşkiya da ulaşılması neredeyse imkânsız dağ başlarına sığınarak bu tedip harekâtından kurtulmayı başarmıştı. Tercan kazasının ileri gelenleri verdikleri mahzarlarda bu askeri harekâtın başarısız olmasının sebebini hava şartlarına bağlamıştı. Ahali, kendilerinin de bu askeri operasyon dâhilinde olduklarını ve canla başla hizmet ettiklerini ifade etmişti. Mahzarın altını Tercan'ın ileri gelenlerinden 46 kişi mühürlemişti.⁴² Aynı askeri harekât ile ilgili olarak on gün sonra Erzincan ileri gelenleri ve ahali tarafından kaleme alınan bir başka mahzarda ise Tercanlıların ifade ettiği durumun aynısı tekrar edilmiş, Valinin hava şartlarından dolayı Erzurum'a döndüğü, üç ay zarfında karlar kalktıktan sonra eşkiyanın cezalandırılacağı ifade edilmişti. Bu mahzarı da 82 kişi mühürlemişti.⁴³

XVIII. yüzyılın sonlarına doğru Osmanlı taşrasında varlığını iyiden iyiye hissettiren "ayan" gerçeği ile Erzincan halkı da yüzleşmişti. Resmîyette değil de pratikte devletle işbirliği yaparak vergi tahsili ve asker tedariki konularında önemli hizmetleri görülen ayanların kimi uygunsuz girişimleri de görülmekte idi. Erzincan ayanlarından olan Abdülbaki Ağa torunları çevrede bulunan Kürt eşkiya ile birlikte Erzincan köylerinde bulunan ahaliye zulmetmeye başlamışlardı. Zulme uğrayan ahalinin verdiği arzuhal ve mahzarlar dikkate alınmış, bu mahzarlara tavassut eden Erzurum valisi Hüseyin Battal Paşa hadiselerle ilgili teferruatın mahzarlarda ifade edildiğini belirtmişti. Bunların zulümlerinin sonlandırılması için merkezi hükümetçe bir mübaşir tayin edilmişti. Erzurum Valisi ilgili asayiş çalışmalarının sürdüğünü ve neticenin devlet merkezine bildirileceğini ifade etmişti (1785).⁴⁴ Kimi mahzarlar da bir yöneticiden duyulan memnuniyet üzerine kaleme alınmaktaydı. Mesela 1816 yılında Erzincan şehrinin önde gelen isimleri ile ahali temsilcileri kadının huzurunda bir mahzar kaleme almışlar ve Erzurum Vilayeti eski Valisi Pehlivan İbrahim Paşa'dan duydukları memnuniyeti ve hoşnudiyeti ifade etmişlerdi. Onun zamanında vergilerin düzenli olarak toplandığı, keyfi yükümlülüklerden kurtuldukları, asayiş ve emniyetin yerinde olduğu, baskı ve zulümlerin sonlandırıldığı ve herkesin her açıdan mutlu ve müreffeh olduğu vurgulanmıştı.⁴⁵

Taşra idaresinde talep toplama uygulamalarına da rastlanmaktadır. Valilerin kimi dönemlerde vilayeti devir ve teftişe çıkması genel bir uygulama idi. Bu vesileyle vilayetteki sorunları yerinde ve yakından müşahede ederek çözüm için daha hızlı mekanizmalar

⁴⁰ BOA. Ali Emiri, Sultan III. Osman Dönemi Evrakı (AE. SOSM-III), 50/3540.

⁴¹ Voyvoda; devlet tarafından iltizama verilen bir yerin vergilerini toplamaya memur edilmiş kimselerle vezirlerin kendi haslarının yıllık gelirini tahsil için gönderdikleri kimselere verilen ad. Ünal, *Osmanlı Tarih Sözlüğü*, s. 721.

⁴² BOA. Ali Emiri, Sultan I. Abdülhamid Dönemi Evrakı (AE. SABH-I), 97/6619.

⁴³ BOA. AE. SABH-I, 86/5906.

⁴⁴ BOA. HAT, 25/1232.

⁴⁵ BOA. HAT, 633/31245-C.

devrede tutulabiliyordu. Örneğin 1813 yılında Erzurum Valisi Ahmed Paşa Erzincan'a gelerek bir divan kurmuş ve ahalinin ileri gelenlerini oraya toplayarak sorunlarını dinlemişti. Önceki vali olan Emin Paşa döneminde Erzincan voyvodası yapan Zübeyir Beyzade İsmail Bey hakkında şikâyetler dile getirilmişti. Kendisinin yaşlı ama acımasız, zalim ve kanunsuz vergilerle halkı ezen biri olduğu ifade edilmişti. Hatta İsmail Bey'in zulümlerine dayanamayan halk göç etmeyi dahi düşündüğünü belirtmişti. Bu ifadeler üzerine Vali, İsmail Bey'i idam ettirmiş, borçlarını tespit ettirerek mirasını ailesine taksim etmişti.⁴⁶

Yukarıda Erzincan'ın sınırlardan uzak olduğu için istilalardan pek fazla etkilenmediğine değinilmiş ancak XIX. yüzyıldaki Rus savaşlarından dolayı askeri öneminin arttığına işaret edilmişti. 1828-29 Osmanlı-Rus Savaşı sırasında Rusların Tercan'a⁴⁷ kadar ilerlemesi ve Erzincan'a kadar gidip oradan Trabzon'a çıkmayı planlaması bu şehrin mevkii ehemmiyetini artırmıştı. Yaklaşan Rus tehlikesine karşı Erzincanlıların şehri olanca gayretleriyle savunmaya azmettikleri anlaşılmaktadır. Öyle ki Bayburt'un düşmesi ve Tercan ile Kığı'nın teslim olmaya eğilim göstermesi üzerine Erzincanlılar, Serasker ve diğer büyük memurlar gelinceye dek Rusları şehre sokmamak için yekvücut olmuşlardı. Devlet merkezine gönderilen bu mahzarın altını ise kadı, ulema, müderris, kapıcıbaşı, miralay, ağa, ayan vesaireden oluşan 32 kişi mühürlemişti.⁴⁸

Vergi tarhı ve tevzi konularında Osmanlı ülkesinin her tarafında olduğu gibi Erzincan'da da sıkıntılı haller yaşanmaktaydı. 1838 senesinde Erzincan ahalisinden bazıları kendi üzerlerine konulan vergilerin muhasebesini görmek, vali ve voyvodaların talep ve ahz ettikleri meblağları yeniden tetkik etmek üzere ellerinde vergi defterleri olduğu halde Erzurum vilayetine müracaat etmişti. Valilik nezdinde oluşturulan bir divanda yöneticiler ve yönetilenler mürafaa edilerek alınan vergiler isim isim ve miktar miktar denkleştirilmeye çalışılmıştı. Erzurum Valisi Osman Paşa Erzincanlıların bu şekilde mevzuyu büyütmelelerinin arkasında başkalarının tahrikleri olabileceğini ifade etmişti. Yine de Erzincan'dan gelen temsilci gruba bir şey denilmemiş ve gönülleri hoş edilerek memleketlerine gönderilmişlerdi.⁴⁹ Aynı yıllarda Erzincan'daki voyvodaların haksız vergi talepleri İstanbul'daki Ermeni Patriğinin de bir arzuhâline konu olmuştu. Patrik kendi milleti namına bir arzuhal vererek voyvodanın nev-zuhur vergiler istediği ve bu vesile ile Ermeni ahaliyi zor durumda bıraktığı ifade edilmişti. Patrik söz konusu uygunsuzlukların sonlandırılması için Erzurum valisi ile Erzincan voyvodası ve naibine birer kıta emir gönderilmesini talep etmişti. Babıali'den bu talebe müspet cevap verilerek durumun soruşturulması ve gereğinin yapılması için emir gönderilmişti (1838).⁵⁰

Tarım ve hayvancılığın oldukça yaygın olduğu Erzincan'da mera ve otlak yerleri konusundaki anlaşmazlıklar da kayıtlara yansımıştı. Mesela 1849 yılında Kemah'a bağlı Mirgüyah ve Bali köylerinin ahali bir mahzar kaleme alarak Kuruçay'ın Boyalık Köyü ahalisinin kendi otlak ve meralarına gereksiz ve kanundışı müdahalede bulduklarını belirtmişlerdi. Bu girişimlerin engellenmesi için ilgililere emir gönderilmesini isteyen ahalinin bu taleplerine de müspet cevap verilmiş ve gereğinin yapılması istenmiştir. 11 Eylül 1849'da arzuhalini Divan-ı Hümayuna takdim eden ahalinin talebine 8 gün gibi gayet

⁴⁶ BOA. HAT. 1105/44615-G.

⁴⁷ Ruslar Tercan'dan 33 Ermeni hanesini Rusya'ya göçürmüştü. Besim Özcan (2011), "1828-29 Osmanlı-Rus Harbi'nde Erzurum Eyaleti'nden Rusya'ya Göçürülen Ermenilerin Geri Dönüşlerini Sağlama Faaliyetleri", *Atatürk Üniversitesi Türkiyat Araştırmaları Enstitüsü Dergisi*, Erzurum, S. 46, s. 198.

⁴⁸ BOA. HAT. 1024/42724-G.

⁴⁹ BOA. HAT. 1248/48353-B.

⁵⁰ BOA. *Cevdet Adliye (C. ADL)*, 9/611.

kısa bir süre içerisinde cevap verilmiş olması sistemin ne denli hızlı çalıştığına kanıt oluşturur.⁵¹

İdarecilerle ilgili olarak kaleme alınan arzuhal ve mahzarlar, kimi durumlarda işin aslının ne olduğunu gölgeleyebilmekteydi. Şöyle ki bir idareci hakkında bir kısım ahali memnuniyet ifadesiyle mahzar kaleme alırken bir kısmı da aynı idareciden şikâyetlerde bulunabilmekteydi. Bu durumda memnuniyet ifade eden mahzarın söz konusu idarecinin talimat veya yönlendirmesiyle, diğer mahzarın da bahse konu idarecinin bir rakibinin yönlendirmesi sonucu kaleme alındığı hatıra gelebilir ki böyle durumların yaşanmış olması da imkân dâhilindedir. 1855 yılında bir kısım Erzincanlılar kaza müdürü Alişan Bey'den duydukları memnuniyeti belirtirken bir kısmı da adı geçenin uygunsuz ve kanunsuz uygulamalarından şikâyetlerde bulunmuşlardı. Bu durumda Erzurum Valisinin hakemliğinin devreye girmesi beklenmekteydi. Erzurum idare meclisinin kaleme alıp başta meclis reisi sıfatıyla dönemin Erzurum Valisi İsmail Paşa ve azaların da mühürlendiği mazbatada, Valinin, Erzincan'a işin aslını öğrenmek üzere vilayet tahrirat kâtiplerinden güvendiği bir kişiyi gönderdiği kaydedilmişti. Vali, Alişan Bey hakkında olumlu kanaatlerini ifade etmişse de gönderdiği memurun hazırlayıp takdim edeceği raporun, konu hakkında daha tatminkâr bir içerik sunacağını da belirtmişti. Vali, ahali arasındaki bu ikiliğin Erzincan'ın üretim kapasitesini etkilemesinden çekinmekteydi. Zira 4. Ordunun hububat ambarı mesabesinde gördüğü bu kazanın böyle bir nizamı kaldıramayacağını belirtmişti. Diğer taraftan ahali, Erzincan'ın muteber ailelerinden olan Hacı Ali Bey'i kaza müdürü olarak görmek istemekteydi. Vali de ahalinin bu isteğini ön planda tutarak ve askeri ihtiyaçların önemini vurgulayarak Hacı Ali Bey'in müdür olarak atanmasını istemişti. Alişan Bey'in ise bu ihtilaflar üzerine Erzincan'da durmasının uygun olmayacağını ve kendisini Erzurum'a çağırdığını da ilave etmişti.⁵²

17 Haziran 1862'de Tercan kazasının Müslim ve Hıristiyan ahali tarafından kazanın müdürü olan Derviş Bey hakkında bir arzuhal verilmişti. Arzuhalde kısaca Derviş Bey'in güzel hizmetleri anlatıldıktan sonra kendisinin görevden alınmasının Tercan'daki bütün gidişatı olumsuz etkilediği ifade ediliyordu. Ancak mahzar görünümü bu arzuhalin altında "Bende; Ahali-i İslam ve Hristiyan kulları" ifadesi geçiyor ve kimsenin mührü bulunmuyordu. Arzuhalin "...niyazım babında emir ve ferman hazreti men-lehu'l emrindir" şeklinde nihayetlenmesi bu arzuhalin bir tek kişinin tüm ahali adına yazdığı kanaatini oluşturmuştur. Ve o kişinin de Derviş Bey olması kuvvetle muhtemeldir.⁵³ Dolayısıyla ne muamele gördüğü de tespit edilemeyen bu arzuhal sahte bir mahzar olarak değerlendirilmiştir. Bu örnek, arzuhâl ve mahzar takdimi uygulamasının kimi yolsuz süreçlere tabi tutulabildiğine örnek olabilir.

XIX. yüzyılın ikinci yarısında gerçekleşen yeni vilayet düzenlemelerinde kimi yerleşim birimlerinin eskiden bağlı oldukları vilayetten ayrılarak başka vilayetlere bağlanması ahali arasında huzursuzluklara neden olmuştu. Tanzimat Fermanı'nın (3 Kasım 1839) öngördüğü idari reformlar kapsamında Kemah, Kuruçay ve Kuzican kazaları yeni oluşturulan Dersim Sancağına bağlanmıştı. 1848-1867 tarihlerine ait kayıtlarda bu kazalar Dersim Sancağına bağlı olarak gösterilmektedir. Kuzican 1892'de Dersim'den ayrılarak Erzincan'a bağlanmış ise de bu idari tasarrufun kolayca yerleşmediği ve 1895 yılına ait kayıtlarda Kuzican'ın halen Dersim'e bağlı olduğu gösterilmekteydi.⁵⁴ 1864 vilayet düzenlemesi aynı yıl Erzurum'da da uygulanmaya başlamıştı. Bu idari reformlar sırasında

⁵¹ BOA. A. DVN. 50/82.

⁵² BOA. MVL. 285/82.

⁵³ BOA. MVL. 392/122.

⁵⁴ İbrahim Yılmazçelik (2011), *Osmanlı Devleti Döneminde Dersim Sancağı-İdari İktisadi ve Sosyal Hayat*, İstanbul: Kripto yayınları, s. 91 ve 92.

Kuruçay kazasının bazı köyleri Sivas Vilayetine bağlanmıştı. Ancak bu köyler eskiden olduğu gibi Erzurum'a bağlı kalmak istiyorlardı. Zira Beydağı ve Dersim'deki eşkıyanın saldırı ve zulümlerinden şikâyetçi idiler. Müslim ve gayrimüslim 50 kişinin mühürlendiği şikâyet arzuhalı 1876 yılının Şubat ayında takdim edilmişti. Arzuhal sahibi ahali, durumun Sivas vilayetinden sorulmamasını zira Sivas'taki kimi çevrelerin⁵⁵ valiliğin cevabına tesir edeceğinden çekindiklerini ifade etmişti.⁵⁶ Mayıs ayında aynı mealdeki talebini yineleyen ahali, umduğu cevabı alamayınca başka bir yola başvurmuştu. Bu sefer ahali namına birileri bizzat İstanbul'a giderek mahzarın tabii olduğu bürokratik muameleleri takip edecekti. Bu kişiler işlemlerinin gecikmesi halinde genelde han köşelerinde sefalet çektiklerini ve perişan bir halde mali zorluklarla boğuştuklarını ifade edip süreci hızlandırmaya çalışmaktaydılar. Ahali temsilcileri, Kuruçay'a bağlı köylerin sakinleri namına verdikleri arzuhalde bu sefil ve perişan durumlarını öne çıkararak taleplerini yinelemişlerdi.⁵⁷ Benzer şikâyetler Kuzican Kazasının başka bir kısım ahalisinden de gelmişti. 1887'de Kuzican ahalisinden 4 Müslim ve 3 gayrimüslim, ahali adına verdikleri arzuhalde kendi 20 kadar köylerinin 1848'de Dersim'e bağlandığını ancak buradaki eşkıya sergerdelerinin ve bilhassa Kaymakam Hüseyin Bey'in zulümlerinin dayanılmayacak boyutlara ulaştığını dile getirmişlerdi. Arzuhal sahipleri, 400 hane kadar ahalinin topraklarını terk ederek Erzincan dağlarına çekildiklerini de ifade etmişlerdi. Netice itibarıyla kendi köylerinin Kuzican'dan ayrılarak Erzincan'a bağlanması talebinde bulunmuşlardı.⁵⁸ 1889 yılında Kuzican ahalisinin Hüseyin Bey'den süregelen şikâyetleri üzerine kazanın statüsü Dâhiliye Nezaretince ele alınmış ve konu Mamuretülaziz Vilayet meclisine havale edilmiştir.⁵⁹

Arzuhal ve mahzarlar devlet ve hükümet katında nazarı itibara alınacak kıymete haiz olduğundan yukarıda belirtildiği gibi bu usulün kimi yolsuz uygulamalarda kullanıldığına da şahit olunmaktadır. Öyle ki sahte mühürler ve isimlerle arzuhal ve mahzarlar düzenleyerek maddi menfaatler elde edilmeye çalışıldığı da vaki idi. Mesela Erzincanî Şeyh Fehmi Efendi-zadeler kendi dergâhlarının bölgedeki itibarını yükseltmek için bilinmeyen, tanınmayan kimselerin imzalarıyla mahzar kaleme alıp İstanbul'a göndermişlerdi. Erzincan mutasarrıflığı bu durumu vilayet meclisine intikal ettirmişti. Erzurum İdare Meclisi iddiaların doğru olduğu yönünde görüş bildirerek hadiseyi Dâhiliye Nezaretine yönlendirmişti (1890).⁶⁰ Yazıda Erzincan'daki ileri gelen hanedan ve itibarlı kimselerin hiçbirinin mührünün bulunmadığı belirtilmişti. Bu ifade mahzarların altında imzası yahut mührü bulunan kimselerin hüviyetinin önemli olduğunu gösterir.

Ahalinin mahzar ve arzuhalleri kimi durumlarda merkezi hükümetin idari tasarruflarına ahalice müdahale edilmesi gibi boyutlara da ulaşmaktaydı. Mesela Kuruçay ile Eğin arasında işletilmekte olan postaların idaresi için Bağıştaş Köyü'nün merkez tayin edilmesi buralı köylüleri rahatsız etmiş ve merkezin iki kaza arasında bulunan İliç'e nakledilmesi istenmişti. Bu talebin de dikkate alındığı anlaşılmaktadır. Zira Babalı'den Telgraf ve Posta Nezaretine gönderilen tahriratta gerekli tahkikatın yapılarak icap eden işlemlerin yürütülmesi istenmişti (1895).⁶¹ Yine Kuruçay'a bağlı Boyalık Köyünün ahalisi köylerindeki suyolunun tamiri, köy camiinin imarı ve cami minaresinin inşası için merkezi

⁵⁵ Ahali, Beydağı kazasının teşvikleriyle bu ayrılığın yaşandığını belirtmiş ve Sivas Vilayetinin mütalaasına Beydağı'lının tesir edeceğini ifade etmişti. *BOA. Şura-yı Devlet Evrakı (ŞD)*, 2887/18.

⁵⁶ *BOA. ŞD.* 2885/17.

⁵⁷ *BOA. ŞD.* 2887/42. Aynı taleple ilgili ayrıca bir mahzar daha kaleme alınmış ve Müslim ve gayrimüslim ahaliden 71 kişi bu mahzarı mühürlemişti. *BOA. ŞD.* 2887/18.

⁵⁸ *BOA. ŞD.* 1507/14.

⁵⁹ *BOA. DH. MKT.* 1657/74.

⁶⁰ *BOA. Dâhiliye Şifre Kalemi Evrakı (DH. ŞFR.)* 147/44.

⁶¹ *BOA. BEO.* 602/45085.

hükümete müracaat etmiş, Babıali de konuyu Erzurum Vilayetine havale ederek ilgili soruşturma süreçlerinin ardından gerekenin yapılması istenmişti (1894).⁶²

XIX. yüzyılın sonlarında Erzincan ve kazalarında idareci ve memurlardan yakınmalar⁶³ arazi, mera ve çayır münazaaları ile köy basıp yağma ve cinayetler⁶⁴, kıtlık dolayısıyla devletten yardım ve kolaylık bekleme durumları⁶⁵, mütegalibe takımından duyulan rahatsızlıklar⁶⁶ gibi pek çok farklı mesele için mahzarlar kaleme alınarak devlet merkezine ulaştırılması yönündeki eğilimler sürmüştür. Dâhiliye Nezareti ve Babıali ilgili talep ve şikâyetleri değerlendirerek gereğinin yapılması üzere Erzurum Vilayetine havale etmiştir.

Bu fasılda incelenecek son arzuhal 1907 yılı başlarında Erzincan Ermenileri tarafından verilen ve 140 Ermeni'nin imzaladığı bir mahzar olup adı geçenlerin toplu halde İslamiyet'e geçmelerinin kabulü talebine ilişkin olarak kaleme alınmıştı. Erzurum Valisi Nuri Bey durumu Babıali'ye intikal ettirirken Ermenilerin bu şekilde toplu halde ihtida etmelerinin gizli ve siyasi bir amaca dönük olabileceği uyarısında bulunmuştu. Dâhiliye Nezareti de bunların bir yönlendirme neticesinde mi yoksa mal ve mülklerine taarruzdan dolayı mı ihtida ettiklerinin araştırılmasını istemişti. Vali gerekli tahkikatı yaptırmış ve Şubat ayında konu ile ilgili neticeyi nezarete bildirmişti. Vali bu kişilerin ihtida etmek suretiyle tehlikede olduğunu iddia ettikleri can ve mallarını ancak İslam dinini seçmekle muhafaza edebilecekleri şeklinde bir görüntü vermeye çalıştıklarını, bu vesile ile de büyük siyasi ve diplomatik krizleri besleyebileceklerini tespit ve ifade etmişti. Bölgeye etkili isimlerden Nüfus nazırı Mahmud Bey, Erzurum Murahhas Vekili ve Tercan Kaymakamı'ndan oluşan özel bir ekip gönderilmiş ve hadise büyümeden ve siyasi bir probleme dönüşmeden etkili nasihatler ve teminatlarla işin önü alınmıştı. Ermenilere sorun yaşamaları halinde bu şekilde muannit hareketlere girişmemeleri ve idari makamlara müracaat etme kapısının her zaman açık olduğu telkin edilmişti. Vali ayrıca bu işte hizmeti geçen nüfus nazırı ile kaymakamın rütbesinin yükseltilmesini de teklif etmişti.⁶⁷

⁶² BOA. BEO. 374/28023.

⁶³ BOA. DH. MKT. 1826/13, 7 Nisan 1891, BOA. BEO. 429/32106, 2 Temmuz 1894.

⁶⁴ BOA. BEO. 3/225, 13 Mayıs 1892.

⁶⁵ BOA. BEO. 308/23039, 8 Kasım 1893. Bu tarihlerdeki ve 1906-1908 yıllarında Erzurum vilayetini etkileyen kıtlık olayları hakkında geniş bilgi için bkz. Abdülkadir Gül (2009), "Osmanlı Devleti'nde Kuraklık Ve Kıtlık (Erzurum Vilayeti Örneği: 1892-1893 ve 1906-1908 Yılları)" *Uluslararası Sosyal Araştırmalar Dergisi*, 2/9, ss. 144-158.

⁶⁶ BOA. BEO. 630/47239, 27 Mayıs 1895, BOA. BEO. 1296/97187, 16 Nisan 1899.

⁶⁷ BOA. Dâhiliye Tesri-i Muamelat ve Islahat Komisyonu, *Muamelat Evrakı (DH. TMİK. M.)*, 237/30.

Sonuç

Osmanlı Devleti zamanında genellikle Erzurum Vilayetine bağlı olarak idare edilen Erzincan Sancağı Kemah, Kuruçay, Kuzican ve Refahiye gibi kazaları içine alıyordu. Sancağın ahalisi çoğunlukla Müslümanlardan oluşmakla birlikte burada gayrimüslimler de bulunmaktaydı. Ermeniler ise gayrimüslimler arasında en kalabalık grubu oluşturuyordu. Osmanlı adalet anlayışının bir sonucu olarak vatandaşların mahalli otoriteleri by-pass edip doğrudan devlet merkezine müracaat edebilme hakkı her dönemde yaygın olarak kullanılmakta idi. Erzincan ahalisinin de pek çok farklı sorun ve durum için bireysel ve kitlesel olarak arzuhal ve mahzarlar kaleme aldıkları görülmüştür. Resmi kayıtlar ışığında hazırlanan bu çalışmada ahalinin rahat bir şekilde taleplerini ifade edebildiği ortaya konulmuştur. Devletin ahaliden gelen taleplerin neredeyse tamamına cevap verebilmesi ileri düzeyde bir idari performans göstergesi olarak değerlendirilmiştir. Bireysel ve gündelik mevzuların yanı sıra vilayet teşkilatına müdahale etmeye kadar varan kitlesel taleplerin de gerçekleştiği görülmüştür. Hemen her tür talep merkezin takibinde olarak mahalli idarecilere havale edilmekte, tahkikatlar yapılması için emirler gönderilmekte ve tahkikat sonuçlarının yine merkezi hükümete ulaştırılması beklenmekteydi. Erzincan halkının talepleri bireysel ve kitlesel olarak toplu bir değerlendirmeye tabi tutulursa belirgin birkaç hususun öne çıktığı görülecektir. Bunlar, eşkıyadan, müttegallibeden ve idarecilerden duyulan rahatsızlıklar, maddi sorunlar, yardım talepleri, kanunsuz ve yolsuz uygulamalar gibi hususlardı. İdarecilerden duyulan memnuniyet de kimi dönemlerde merkezi hükümete bildirilirdi. Haberleşme olanaklarının kısıtlı olduğu dönemlerde taşra idaresinin denetlenmesine büyük imkân tanıyan bu arzuhal ve mahzarlar bölgenin sosyal, ekonomik ve idari tarihine dair oldukça önemli veriler içeren kayıtlar olarak tespit edilmiştir. Dolayısıyla merkez-taşra ilişkilerinin gayet kuvvetli olduğu görüşü ön plana çıkmış, Osmanlı toplumunun da duyarsız ve pasif bir yapıda olmadığı anlaşılmıştır. Arzuhal ve mahzarlara icabet konusunda devlet tarafından Müslim veya gayrimüslim, bireysel veya kitlesel, önemli yahut önemsiz gibi bir ayrıma gidilmemiş ve gelen her talebe muhakkak cevap vermeye çalışılmıştır. Arzuhal ve mahzar takdimi uygulamasını içine alan bürokratik mekanizma, kendi içinde kendini denetleyen bir hüviyete de sahip olup sahte imzalarla düzenlenmiş, yapay dilekçelerin dikkatlerden kaçmadığı da görülmüştür. Yaşadığı sosyal ve idari çevre ile oldukça sıkı ilişkileri olan Osmanlı vatandaşlarının toplu halde verdikleri dilekçelerle hayatın pek çok alanına müdahil olmaları ve devletin bu imkânı onlara sunmuş olması idare tarihi çalışanlar açısından değerli tespitlerdir. Osmanlı arşivindeki belgelerin en fazlasının arz türündeki belgeler olması devletin hem toplum hem de kendi memurları ile olan ilişkisinin boyutlarını gösterir. Burada Erzincan'a dair takdim edilen arzların küçük bir kısmı dikkate alınmış ise de arşivlerde bunun daha fazlası bulunmakta ve araştırmacılar için önemli bir kaynak teşkil etmektedir.

Kaynakça

- Barkan, Ömer Lütfi (1979), “Timar”, *Milli Eğitim Bakanlığı İslam Ansiklopedisi (İA)*, İstanbul, ss. 310-311.
- Cumhurbaşkanlığı Devlet Arşivleri Başkanlığı Osmanlı Arşivi, Sadaret Divan-ı Hümayun Kalemi (BOA. A. DVN)*, 53/90, 61/28, 50/82.
- Ali Emiri, Sultan I. Abdülhamid Dönemi Evrakı (BOA. AE. SABH-I)*, 97/6619, 86/5906.
- Ali Emiri, Sultan I. Mahmud Dönemi Evrakı (BOA. AE. SMHD-I)*, 247/20133.
- Ali Emiri, Sultan III. Osman Dönemi Evrakı (BOA. AE. SOSM-III)*, 50/3540.
- Babialı Evrak Odası (BOA. BEO)*, 158/11814, 154/11479, 283/21199, 621/46559, 625/46825, 3524/264260, 602/45085, 374/28023, 429/32106, 3/225, 308/23039, 630/47239, 1296/97187.
- Cevdet Adliye (BOA. C. ADL)*, 9/611.
- Cevdet-Timar ve Zeamet (BOA, C. TZ.)*, 145/7205, 60/2993.
- Dâhiliye Mektubi Kalemi Evrakı (BOA. DH. MKT.)*, 1438/22, 238/48, 1662/96, 31/42, 427/69, 381/10, 427/9, 1657/74, 1826/13.
- Dâhiliye Şifre Kalemi Evrakı (BOA. DH. ŞFR.)* 147/44.
- Dâhiliye Umur-ı Mahalliye-i Vilayat Müdüriyeti Evrakı, (BOA. DH. UMVM)*, 69/7.
- Dâhiliye Tesri-i Muamelat ve Islahat Komisyonu, Muamelat Evrakı (BOA. DH. TMİK. M.)*, 237/30.
- Hatt-ı Hümayun (BOA. HAT)*, 633/31245-C, 25/1232, 1105/44615-G, 1024/42724-G, 1248/48353-B.
- Meclis-i Vala (BOA. MVL)*, 460/82, 285/82, 392/122.
- Şura-yı Devlet Evrakı (BOA. ŞD)*, 2887/18, 2885/17, 2887/42, 1507/14.
- Çakaloğlu, Cengiz (1999), *Müşir Mehmed Zeki Paşa (1835-1929)*, (Yayımlanmamış Doktora Tezi), Erzurum: Atatürk Üniversitesi Sosyal Bilimler Enstitüsü.
- Darkot, Besim (2001). “Erzincan”, *Milli Eğitim Bakanlığı İslam Ansiklopedisi (İA)*, Eskişehir, C. 4, ss. 338-340.
- Georgeon, François (2018), *Sultan Abdülhamid*, (Çev. Ali Berktaş), İstanbul: İletişim Yayınları.
- Gül, Abdülkadir (2009), “Osmanlı Devleti’nde Kuraklık ve Kıtık (Erzurum Vilayeti Örneği: 1892–1893 ve 1906–1908 Yılları)” *Uluslararası Sosyal Araştırmalar Dergisi*, 2/9, ss. 144-158.
- İnalcık, Halil (1988), “Adaletname”, *DİA*, C. 1, ss. 346-347.
- İnalcık, Halil (1988), “Şikâyet Hakkı: Arz-ı hal ve Arz-ı Mahzar’lar”, *Osmanlı Araştırmaları (VII-VIII)*, İstanbul, ss. 33-54.
- Karataş, Yakup (2010), *Sultan II. Abdülhamid Döneminde Erzurum (Sosyal, Ekonomik, İdari ve Demografik Yapı)*, (Yayımlanmamış Doktora Tezi), Atatürk Üniversitesi Sosyal Bilimler Enstitüsü.

Kütükoğlu, Mübahat (1994), *Osmanlı Belgelerinin Dili (Diplomatik)*, İstanbul: Kubbealti Akademi.

Miroğlu, İsmet (1995), “Erzincan”, *Türkiye Diyanet Vakfı İslam Ansiklopedisi (DİA)*, İstanbul, C. 11, ss. 318-320.

Özcan, Besim (2011), “1828-29 Osmanlı-Rus Harbi’nde Erzurum Eyaleti’nden Rusya’ya Göçürülen Ermenilerin Geri Dönüşlerini Sağlama Faaliyetleri”, *Atatürk Üniversitesi Türkiyat Araştırmaları Enstitüsü Dergisi*, Erzurum, S. 46, ss. 195-204.

Salname-i Vilayet-i Erzurum (1317/1899).

Sarıyıldız, Gülden (2010), *Sokak Yazıcıları-Osmanlılarda Arzuhaller ve Arzuhalciler*, İstanbul: Derlem Yayınları.

Şemseddin Sami (1306/1889), *Kamus-ül A’lam*, İstanbul: Mihran Matbaası.

Uzunçarşılı, İsmail Hakkı (1988), *Osmanlı Devletinin İlmiye Teşkilatı*, Ankara: TTK Yayınları.

Ünal, Mehmet Ali (2011), *Osmanlı Tarih Sözlüğü*, İstanbul: Paradigma Yayınları.

Yılmazçelik, İbrahim (2011), *Osmanlı Devleti Döneminde Dersim Sancağı-İdari İktisadi ve Sosyal Hayat*, İstanbul: Kripto Yayınları.

OSMANLI DÖNEMİ ERZİNCAN KAZASINDAKİ ŞAHİS İSİMLERİNİN MUKAYESELİ BİR DEĞERLENDİRMESİ

Mr. Farid Bin Masood* Battal Atalay**-Abdulkadir Gül***

GİRİŞ

Osmanlı devleti kuruluşundan itibaren sınırlarının genişlemesine paralel olarak bünyesinde çeşitli din ve ırk'a mensup toplumlar barındırmıştır. Fakat bu toplumlar ırk esasına göre değil dini temele göre teşkilatlanmışlardır. Bu sisteme Osmanlı Devleti'nde "Millet Sistemi" denilmektedir. Osmanlıda halk Müslim ve Gayrimüslim olarak iki gruba ayrılmaktaydı. Bu iki topluluk aynı yerleşim yerinde olsalar bile farklı mahallelerde yaşamaktaydılar. Nitekim bu ayırım Gayrimüslim tebaanın da işine geliyordu. Onlar da böylece örf, adet ve dinlerini muhafaza edeceklerine inanıyorlardı.

Osmanlı dönemi Erzincan toplumsal yapısına dair ilk belgeler XVI. yüzyıla kadar dayanmaktadır. Ancak bu dönemde elimize ulaşan belgeler toplum yapısı hakkında yine de yeteri kadar bilgi içermemektedir. Sonraki asırlarda ortaya çıkan yeni kaynakların da etkisiyle Osmanlı toplum yapısı hakkında daha fazla bilgi sahibi olmaktayız.

Bu çalışmada Osmanlı döneminde Erzincan'da yaşayan toplumların kullanmış oldukları isimler değerlendirilip karşılaştırılmıştır. Nitekim bünyesinde birden fazla etnik ve dini unsur bulunduran Erzincan kazasında bu toplumlar bir arada yaşamışlardır. Dolayısıyla bu toplumlar her yönüyle birbirlerinden etkilenmişlerdir. Bu durumu şahıs isimlerinde de görmekteyiz. Nitekim çocuklarına Müslüman ismi veren Gayrimüslimlerin sayısı hiçte az değildir. Bu durumun farklı nedenleri vardır.

Erzincan Kazasındaki Şahıs İsimleri ve Bu İsimlerin Değerlendirilmesi

Osmanlı toplumu, muhtelif din, mezhep ve ırklara mensup zümrelerden müteşekkildir. Ancak toplum ırk esasına göre değil, düşünce ve inanç temeline göre teşkilatlanmıştır. Devlet yönetiminde hâkim unsur olan Türklerden başka, toplumu oluşturan unsurlar arasında Rumlar, Ermeniler, Yahudiler, Romenler, Slavlar ve Araplar da vardır. Şüphesiz karmaşık yapı, devletin hâkim olduğu coğrafyanın demografik özelliklerinden kaynaklanıyordu¹. Osmanlı'nın yönetim, siyaset ve toplum anlayışı da bu farklılıkta önemlidir. Çünkü devlet, her inanç topluluğunu kendi içinde serbest bırakarak, onlara belirli bir özerklik tanımış, hiçbirini asimilasyona tâbi tutmamıştır².

İmparatorluk genişledikçe ve Osmanlı yönetimi altındaki Müslim ve Gayr-i Müslim grupların sayısı arttıkça, idarî örgütlenmede, dinî cemaatler belirginleşmeye ve ön plana çıkmaya başlamıştır³. Böylelikle de millet sistemi doğmuştur. Rum Ortodoks Patrikhanesi

* University Of Karachi / Pakistan

** Erzincan Binali Yıldırım Üniversitesi, Sosyal Bilimler Enstitüsü, Tarih Anabilim Dalı Yüksek Lisans öğrencisi.

*** Prof. Dr. Abdulkadir Gül, Erzincan Binali Yıldırım Üniversitesi,

¹ Yücel Özkaya, *18. Yüzyılda Osmanlı Toplumı*, İstanbul 2008.

² İlber Ortaylı, *Osmanlı İmparatorluğu'nda İktisadi ve Sosyal Değişim, Makaleler I.*, Ankara 2004, s.269-353.

³ Peter Mentzel, Conclusion: "Millet States and National Identities", *Carfax Publishing, Nationalities Papers*, Vol. 28, no.1, 2000, s. 199-204.

idaresinde Hıristiyan Ortodoks Milleti, Ortodoks olmayan bütün doğu Hıristiyanlarını kapsayan Ermeni Milleti ve Hahambaşı'nın yönetimine verilen Musevî Milleti teşekkül etmiştir. Bu sistem XV. yüzyılın ikinci yarısında gelişerek, Tanzimat ve Islahat Fermanlarına kadar süregelmiştir⁴.

Toplumsal yaşantıda, şehir veya köylerde Müslim ve Gayr-i Müslimler, ayrı yerleşim yerlerinde veya aynı yerleşim yerinin farklı kompartımanlarında yaşamaktaydılar. Bu anlayış, 1830'lara kadar devam etmiştir. Özellikle köylü nüfusu birbirine bağlayan din ve mezhep bağlarının yanı sıra, büyük olan köylerde farklı grupların, aynı köyün farklı bölümlerinde yaşadıkları da oldukça yaygın bir görünümdür. Osmanlı yönetim anlayışında iki etnik grup bir köyde yaşasa bile, her ikisi de defterlere aynı isimle farklı iki köymüş gibi kayıt edilmiştir. Pratikte bu köylerde iki ayrı cemaat bir arada değil, ayrı mahallelerde yaşadığından, bölünmüş yönetim merkez tarafından uygun görülmüştür⁵.

Bu ayırımı yukarıda yapılan toplumsal tasnif yanında, değişik din mensuplarının farklı kıyafet giymeleri de belirleyicidir. Kılık kıyafet ayrımı ve ayrı mahallelerde oturma gibi zorunlulukları; Gayr-i Müslim gruplar da benimsemiştir⁶. Gayr-i Müslimler için de Müslümanlarla karışmama, dinini ve ananesini bu yolla devam ettirme gibi bir keyfiyet söz konusudur. İslâm devletindeki ve Osmanlı'daki millet biçiminde teşkilatlanma ve ferdin bu kesime aidiyeti, modern dünyadaki azınlık statüsü ve psikolojisinden hem objektif hem de subjektif esasları itibarıyla farklıdır. Millet sözü gerçekten de dinî bir aidiyeti ifade eder. Bu kavramı bugünkü "nation" anlamında kullanmak, Şark milletlerine Osmanlı asırlarının, bilhassa son asırda getirdiği bir kullanım biçimidir. Fert, doğduğu millet kompartımanının içinde, o cemaatin ruhani, mali ve idari otoritesine bağlı olarak yaşamaktadır⁷.

Osmanlı Devleti'nde işlevsel açıdan toplum, barışının ve düzeninin temeli olarak görülen ve sosyal hayatın sağlıklı bir biçimde sürdürülebilmesi için gerekli olduğuna inanılan iki büyük sınıfa ayrılmıştı. Bunlardan biri, saltanat berati⁸ ile padişahın kendilerine dinî ya da idarî yetki tanıdığı kimselerden oluşan yönetenler (*askerî-idarî*)⁹ sınıfı; diğeri ise, idareye hiçbir şekilde katılmayan muhtelif din ve soylara mensup zümrelerden oluşan yönetilenler (*reaya*) sınıfı idi. Reaya'nın, görevi hangi din veya soya mensup olursa olsun, üretim yapmak ve vergi vermek suretiyle askerî sınıfı desteklemekteydi. Padişah başta olmak üzere askerî sınıfın görevi ise, İslâm şeriatı ve örften oluşan Osmanlı hukukunu uygulayarak, ülkede adaletin hüküm sürmesini ve halkın refahını sağlamaktır. Bu sistemin ekonomik faaliyetlerinde gaye kâr değil, insanların refahını temin etmektir¹⁰.

Yönetilenler sınıfı da işlevleri açısından tüccar ve zanaatkârlar ile (*şehirliler*) köylüler olmak üzere ikiye ayrılır. Tüccar ve zanaatkârlar arasında, toptan ve perakende alışveriş yapanlar; sarraflar, muhtelif imalâtçılar; loncalar hâlinde örgütlenmiş zanaatkârlar, genellikle lonca üyesi ya da hanlarda veya eski şehrin kalesi etrafında gelişmekte olan mahallelerde yaşayan usta işçiler sayılabilir. Bunlar Müslüman olabileceği gibi az çok aynı niteliklere sahip, Gayr-i Müslimler de olabilirler. Köylüler ise genellikle tımar ve vakıf araziler üzerindeki tasarruf veya küçük şahsî çiftlik sahipleridir. Topraksız olup, ortakçılık yapan köylüler de vardır. Dağlarda hayvancılık ve odunculukla geçimini

⁴ İlber Ortaylı, "Osmanlı İmparatorluğu'nda Millet Sistemi", *Türkler*, c.X, Ankara 2002, s.216–221.

⁵ Ortaylı, *İdare Tarihi*, 433.

⁶ Maurice Cerasi, "The Formation of Ottoman House Types: A Comparative Study in Interaction with Neighboring Cultures", *Muqarnas*, Vol. 15. (1998), pp. 116–156.

⁷ Ortaylı, "Millet Sistemi", s.216–221.

⁸ Mehmet İpşirli, "Ehl-i Örf", *DİA*, c. X, İstanbul 1994, s. 519–520.

⁹ Mehmet İpşirli, "İlmiye", *DİA*, c.XXII, İstanbul 2000, s. 221–222.

¹⁰ Bahaeddin Yediyıldız, "Klasik Dönem Osmanlı Toplumuna Genel Bir Bakış", *Türkler*, c.X, Ankara 2002, s.183–216.

sağlayan göçebeleri de bu grupta saymak gerekir. Burada Müslüman Gayr-i Müslim ayırımı yoktur¹¹.

Uzun dönem boyunca, Anadolu'da yaşayan halkın örf, adet, estetik anlayışı, mutfak kültürü ve dini inanışları gibi genel anlamda, medeniyet ve kültürlerini, üzerinde yaşadıkları coğrafya ile birlikte elde ettikleri deneyimleri şekillendirmiştir. Tarihi süreç içerisinde Anadolu toplum yapısında yaşanan sosyal huzursuzluklar ve doğal afetler gibi buhranlar, umutsuz olan halkı mistik tarikatlara yöneltmiştir. *Mehdi* bekleyenler olduğu gibi *asr-ı saadete* dönmek arzusunda olanlar da az değildir. Koyu mutaassıp dünyaya kapalı bir zümre olarak uzun yıllar kaldılar. Az nüfuslu, dış dünya ile teması zayıf köylerde yakın akraba evliliği küçük bir arazi ve dedikodu yüzünden çıkan kan davaları, kötü beslenme nesilleri dejeneretmiştir¹². XVI. yüzyılda Müslim ve Gayr-i Müslim köylüler *panteist* ve *pasivist* tarikatlara saplanmıştır. Alevi tehciri bazı köylerin ücra noktalarda kurulmasına sebep olmuştur. Alevi ve Sünni köyler arasında nefret girmiş, kız alıp verme vb. sosyal ilişkiler ortadan kalkmıştır. Küçük köylerde yakın evlilikler aptal ve sakat nesillerin artmasına zemin hazırlamış olabilir¹³.

XVI. yüzyıldan itibaren Erzincan, sosyo-ekonomik ve kültürel açıdan bakıldığında, hayatın mesleklere, çeşitli kültürel unsurları barındıran, birbiriyle iç içe insan ilişkilerinin bir bütünlük oluşturarak hayata tesir ettiği yerleşme olarak görülmektedir.¹⁴ Osmanlı dönemi Erzincan toplumsal yapısına ait ilk kayıtlar, XVI. yüzyıldaki tahrir defterlerinde yer alır. 1516¹⁵, 1520¹⁶ ve 1530¹⁷ tarihli defterlerde nüfus "*hane*", "*bennak*" ve "*mücerred*", 1591¹⁸'de ise "*nefer*" şeklinde tasnif edilmiştir. Bu sayımlarda, halk şehirli ve köylü diye ikiye ayrılmıştır. Bunun yanında halk ayrıca Müslim ve Gayrimüslim olarak da ayrılmış ve kanunlarla da belirlendiği üzere bu iki grup birbirlerinden ayrı mahallerde yaşamaktaydılar.¹⁹ Pir-i fani, nöker, müezzin, imam, nökerzade, zaviyedar, sipahizade, hatip, a'ma, karabaş, berat sahibi, muaf, miralay, zuema ve sipahi şeklinde fertler, toplumdaki statü ve vergi mükellefiyeti durumlarına göre gruplandırılmıştır.

Bu tasnifte, hane, bennak, mücerred, nefer, muaf, berat sahibi gibi kayıtlar vergi durumlarını; imam, sipahi, nöker, nökerzade, sipahizade, zuema, miralay, müezzin, karabaş, zaviyedar, hatip askeri zümreyi; onların toplumsal statülerini ve vergi muafiyetlerini, a'ma ve pir-i fani fiziki özellikleri ve vergiden muaf olma gerekçeleri ifade eder. Halk; şehirli, köylü, Müslim, Gayr-i Müslim, askeri ve reaya²⁰ diye sınıflandırılmıştır. Müslümanlar "*Müslim*", *Gayr-i Müslimler* "*Gebran*"²¹, "*Ermeniyan*" veya daha yaygın bir ifadeyle "*zimmi*" şeklinde belirtilmiştir. İlk dönemlerde bölgede Gayr-i Müslim olarak sadece Ermeniler bulunmakta iken XVIII. yüzyıldan itibaren Rumların da meskün oldukları anlaşılmaktadır.

¹¹ Yediyıldız, "Osmanlı Toplumuna Genel Bir Bakış", s. 187.

¹² Ortaylı, *İdare Tarihi*, 159.

¹³ Ortaylı, *İdare Tarihi*, 159.

¹⁴ Abdülkadir Gül, "Erzincan Kazasının Yerleşme Özellikleri (XVI-XX Yüzyıllar Arası), *EÜSBED*, C. 6, S. 1, 2013, s. 62.

¹⁵ *BA. TD. 60.*

¹⁶ *BA. TD. 168.*

¹⁷ *BA. TD. 387.*

¹⁸ *KKK. TD. 40.*

¹⁹ Abdülkadir Gül-Adem Başbüyük, *Bir Tarihi Coğrafya İncelemesi*, Salkımsöğüt Yayınevi, Erzurum, 2011, s.166

²⁰ Reaya tabiri ilk dönemlerde vergi veren ve askeri zümreden olmayan bütün gruplar için kullanılır iken, sonraki kayıtlarda umumiyetle Gayr-i Müslimleri ifade etmek için kullanılmıştır.

²¹ Gayr-i Müslimler için kullanılan bu tabire ilk defa, 1609 tarihli cizye defterinde rastlanmıştır. *BA. MAD. 6108*, s.2-3.

XVII. yüzyıla ait 1636²², 1642²³, 1643²⁴ tarihli defterlerde ise toplumsal tabakalaşma daha detay bir şekilde belirtilmektedir. Şöyle ki:

1. *Askeri zümreden olanlar*;²⁵ “zaim ve erbab-ı tımar”, “an erbab-ı tımar”, “sipahiyan”, “yeniçeriyân”, “cebeci ve topçu”, “yeniçeriyân ve cebeciyan”, “sipahiyan-ı dergâh-ı âli”, “enba-i sipahiyan”, “müstahfızan-ı –i Erzincan” ve “ehl-i menasıb”, “mirliva”.

2. *Dini görevliler*;²⁶ “e’imme-hatib ve saadat-ı kiram”.

3. *Fakir ve özürlü olanlar*;²⁷ “fakir-amel-mandegân” ve “fakiran-biran-amel-mandegân”.

4. *Halk ise*; “reaya-i Müslimin” ve “reaya-i Zimmiyan”.

5. *Meslek Sahipleri*;²⁸ *hanehâ-i ba’zı ehl-i menâsıb veya ehl-i mansıb* olarak tasniflendirilmiştir. Aynı başlık altında birkaç zümre toplanmış olsa da, kişilerin görev ve sıfatları, isimlerin önlerine veya yanlarına kayıt edilmiştir²⁹.

XVI-XVII. yüzyılın ortalarında nüfusun özellikleri hakkında genel bir değerlendirme yapılırsa, Erzincan kazası nüfusu yaşadıkları mekânlara göre iki başlık altında toplanabilir:

²² BA. D. MKF 27448, s.13–14.

²³ BA. MAD. 5152, s. 396–432.

²⁴ BA. MAD. 6422, s.10–13.

²⁵ *Askerî Zümre*; Erzincan’da çok sayıda askeri görevlinin olduğu avârız kayıtlarından anlaşılmaktadır. Öyle ki 1642 tarihli deftere göre, şehir nüfusunun %20’sini askeriler oluşturmaktadır. Bunlar içerisinde alaybeyi, dizdar, yeniçeri, cebeci, topçu, dergâh-ı âli sipahileri, kale mustahfızları, azab, zaim, mustahfız, sipahi ve sipahi-zadeler ve tımar sahipleri bulunmaktadır. Aynı şekilde zeamet tasarruf eden kişiler de kaydedilmiş ve ikamet eden askeri görevlilerin büyük bir kısmını kapıkulu askerleri olan yeniçeri ve kapıkulu sipahileri, cebeci ve topçular oluşturmaktadır. Onları tımarlı sipahiler, mustahfızlar ve zeamet tasarruf eden zaimler takip etmekte idiler. Şehirde asker sayısının bu kadar yüksek olmasının sebebi, Erzincan’ın Osmanlı-Safevî savaşlarında Tebriz, Azerbaycan ve Gürcistan’a yapılan seferlerde ordunun ana yol güzergâhına yakın bulunmasından kaynaklanmaktadır.

²⁶ *Dini Görevliler*; kazada yaşayan dinî görevliler içerisinde *sadât-ı kirâm* adı altında Hz. Peygamber’in soyundan gelen kişilerin olması dikkat çekicidir. Erzincandaki hemen her mahallede seyyidlerin meskûn oldukları görülmektedir. Bunlar içerisinde aynı zamanda müderrislik görevini ifa edenler olduğu gibi, ilmiye ricali mensubu olanlar da çoğunluktadır. Müslüman Türk nüfusun yoğun olarak yaşadığı bir şehir olması dolayısıyla da imam, hatip, müezzin gibi dinî görevliler de sayı bakımından fazladır. Onları molla, şeyh/derviş unvanlı kişiler ile müderrisler izlemektedir. Şehirde tekke ve zaviyelerin de çok önemli bir rol üstlendiği anlaşılmaktadır. Nitekim şeyh ya da derviş unvanını taşıyan kimselerin çok olması, bunların şehir halkı üzerindeki etkisini göstermektedir. XVI. yüzyıldan beri mevcut olan ve XVII. yüzyılın ortalarında da hizmetini sürdüren bir Haydarî-hane’nin varlığı anlaşılmaktadır. 22 tane imamın bulunması, bunların görev yaptıkları camii ve mescitlerin sayısının da çok olduğuna işaret eder. Şeyh ve dervişlerin çok olduğu şehirde, aynı zamanda *Akkaş Dede şeyh-i Haydarî-hane bâ berat-ı şerif* ibaresi, Erzincan’da faaliyet gösteren bir tekke olduğunu ve buranın şeyhinin padişahın beratıyla tayin edildiğinin bir ifadesidir. Şehirde 7 adet müderrisin ve ulemâ-i kirâmın bulunması, Erzincan’ın önemli bir ilim merkezi olduğunun delalet eder.

²⁷ *Fakir ve işsiz-güçsüzler*; Avârız defterinde *hanehâ-i fakîrân ve ‘amel-mandegân* şeklinde kaydedilen fakir ve kimsesizler, Osmanlı kanunlarına göre vergi muafiyetine sahip kimselerdi. Pîr-i fânî adıyla kaydedilen ihtiyarlar, a’mâ olarak kaydedilen görme özürlü olanlar, ma’lul adıyla belirtilen iş yapamayacak kadar özürlü olanlar, kocaları vefat etmiş fakat hane sahibi olan dul kadınlar, abdallar, öksüzler, işsiz-güçsüz taife kimseler bu başlık altında kaydedilmişlerdir.

²⁸ *Meslek Sahipleri*; Avârız defterine intikal etmiş meslek mensupları *hanehâ-i ba’zı ehl-i menâsıb veya ehl-i mansıb* başlığı altında verilmiştir. Osmanlı öneminde bir şehirde bulunması lazım gelen hemen her tür meslek mensubu, Erzincanda da vardır. Bu husus detaylı şekil esnaf kısmında incelendiğinden burada tekrarlanmayacaktır.

²⁹ BA. MAD. 5152, s.302–336; 6422, s.19–20.

Şehir Toplumu: XVI. yüzyılda şehir toplumunu meydana getiren ana gruplar, askerî-idarî sınıf mensupları, ulema, dinî ve sivil görevliler ile halktan oluşmaktaydı³⁰. İlk grup, ehl-i örf (subaşı ve maiyeti, dizdar ve kale personeli), kadı ve mahkeme personeli, şehir ve mahalle kethüdalarını kapsamaktaydı. İkinci grup, müderrisler ve medrese öğrencileri, diğer medrese görevlileri; şeyh ve dervişler, diğer zaviye görevlileri; imam, hatib, müezzinler ve Gayr-i Müslim din adamları; seyyidler ve duagûylardır. Üçüncü grup, şehirdeki en kalabalık kesim olan ayan ve eşraf, esnaf, zanaatkâr, seyyar satıcı ve tüccarlar, yaşlı, garib ve mahlûller, kadın ve çocuklar ile köleler gibi alt gruplardan müteşekkildi³¹. XVII. yüzyılın ilk yarısında, yukarıda belirtilen şehir toplumu gruplarına yeni elamanlar ilave edildi. Bunlar, kolluk görevi yapmak amacıyla Erzincan şehir merkezine konuşlanan Yeniçeri ve Kapıkulu askerleri olarak özetlenebilir³².

Kır Toplumu: XVI. yüzyılda Erzincan kırsalında toplumu oluşturanlar köylüler, din görevlileri, malikâne ve tımar sahipleri idi. XVII. yüzyılın ilk yarısında bu gruplar aynen muhafaza edilmekle birlikte birkaçının nicelikleri ve nitelikleri önemli değişikliklere maruz kalmıştır. Ayrıca kapıkulları da kırsal toplumun bir parçası olmaya başlamıştır.

XVI-XIX. yüzyıllar arasını kapsayan tapu tahrir, avarız, nüfus sayım defterlerinde kaza dâhilinde Gence ve Şirvan Türkmenleri hariç, konar-göçer zümrelere tesadüf edilmemiştir. Cumhuriyetin ilk dönemlerinde merkez kazaya bağlı köylerde yerleşik hayata geçmiş bu gruplar, Ali Kemali'ye göre; Abbas Uşağı, Arili, Aruşanlı, Burmasorlu, Bal Uşağı, Balabanlı, Darıklı, Demehanlı, Derviş Cemalli, Gülabi Uşağı, Hemüklü, Hormeklü, Karıkanlı, Keçel Uşağı, Kemahlı, Kurmesli, Kureşanlı, Lolanlı, Menikli, Pütikanlı, Totanlı, Sisanlı, Şadıllı, Şeyh Mehmedanlı ve Zılanlı aşiretleridir.³³

XIX. yüzyılda yapılan sayımlar neticesinde kazada, Müslümanların yanı sıra Ermeni, kısmen Rum ve az miktarda Yahudi'nin ve yabancı olarak adlandırılan (müstemen/ecanibler bunların çoğunluğu İranlı, Alman ve Ruslardan oluşmaktadır) zümreler de bulunmaktadır³⁴. Bu yüzyılın sonlarına doğru Osmanlı toplumunda marjinal bir zümre olan İslami Kıpti/Çingene, 32 hane Erzincan şehrine sürgün sonucu getirilmiştir³⁵. Kıpti/Çingene sözcüğü Avrupa'nın çeşitli yerlerinde İran, Belucistan vb. gibi Asya memleketleri ile Mısır, Kuzey Afrika ve Amerika'da yaşayan fizikî ve ruhî yapıları, yaşam tarzları ve lisanları ile diğer milletlerden ayrı bulunan, ekseriyetle gezici kavimler için Anadolu'da kullanılan halidir. Bu kavmin muhtelif isimleri menşelerinden dolayı iki şekilde izah edilmektedir. Bazıları bunu "Çingene", bazıları da Mısır ile bağlantılarından dolayı "Kıptî" kelimesi ile adlandırmaktadırlar³⁶. Kıptî kelimesi belgelerde: "Çingâne" veya çoğul şekliyle "Çingeniyân" yahut "Kıptî" veya çoğul haliyle "Kıptîyân" ve "Kıptî Tâifesi" olarak geçer³⁷. "Osmanlı'da Çingeneler, Müslim ve Gayr-i Müslim olarak iki gruba ayrılmalarına rağmen bunlar hukukî bakımdan denk sayılmışlardır³⁸.

Erzincan kazasında bulunan diğer bir zümre ise "tat" tabiriyle ifadelendirilmiştir. Tat tabiri, tapu tahrir ve avarız defterlerinde (XVI-XVII. yüzyıl) bazı isimlerin alt kısmında

³⁰ Faroqhi, *Kentler ve Kentliler*, s.297-320; Suraya Faroqhi, *Osmanlı Şehirleri ve Kırsal Hayatı*, Ankara 2006.

³¹ BA. TD. 60, 168, 387; KKA. TD.40.

³² BA. MAD. 5152, s.302-336; 6422, s.19-20.

³³ Ali Kemali, *Erzincan Tarihi*, s. 385-387.

³⁴ Karpat, *Osmanlı Nüfusu*, ekler kısmı.

³⁵ BA. C.ML. 228/9536; İ.DH. 996/78637.

³⁶ İsmail Altınöz, "Osmanlı Toplumunda Çingeneler", *Tarih ve Toplum*, XXIII/137, (Mayıs 1995), s. 22-23.

³⁷ G.W., "Kıptiler", *İA.*, c.VI, İstanbul 1993, s. 726.

³⁸ M. Tayyib Gökbilgin, "Çingeneler", *İA*, c. III, İstanbul 1993, s. 421.

veya önünde kullanılmıştır. Anadolu’da yer adı olarak da geçen tat kelimesi, eski kaynaklarda yabancı anlamına gelir. Bu tabir, Orta Türkçede yabancı, İranlı olarak ifade edilmektedir³⁹. İncelenen defterlerde hem şehir merkezinde hem de köylerde *tat* lakaplı birçok kişiye tesadüf edilmiştir. *Tat* olarak kaydedilen kişilerin babasının adı yazılmamıştır. Anlaşıldığı kadarıyla *tat* Türkmen, Yörük ve Ekrad için kullanılan bir tabir değildir. Çünkü aynı mahalle veya köyde Türkmen, Ekrad veya Yörük kayıtlarının yanı sıra *tat* tabirini alan kişiler farklıdır⁴⁰. *Tat* lakabıyla başlayan “*Tat Abdullah, Mehmed, İsa, Kasım, Ali, Ömer, Veli, Hasan, Musa, Osman, Tahir, Arslan, Veli, Ahmed, Mahmud, Abdi, Bekir, Murad*” gibi birçok isme rastlanmaktadır⁴¹. Bu tabirin gayr-i Türk, ancak Müslüman zümreler için kullanıldığı söylenebilir. Arap, Acem, Çerkez, Gürcü ve ihtida edenlerin için *tat* tabiri kullanılmıştır. Tek bir cemaat veya millet için kullanılan bir tabir olmadığı anlaşılmaktadır⁴².

Osmanlı toplumunda şahısların fiziksel özellikleri ve yaş dağılımları ile ilgili bilgiler umumiyetle son döneme ait çeşitli maksatlarla yapılan sayımlarda görülür⁴³. Erzincan kazası’na ait 1835 tarihli iki defter⁴⁴, erkeklerin fiziksel özelliklerine dair az da olsa bilgiler vermektedir.

Defterlerdeki bilgiler bir tasnife tabi tutulursa:

1. Müslimlerin tamamına yakını bıyıklı ve sakallıdır. 16–20 yaş arası “*ter bıyık*”lı, 20–60 yaş arası ise sakallıdır. Sakal renkleri umumiyetle siyah az da olsa sarı ve kıızıdır.

2. Gayr-i Müslimlerin yaşlıları az miktarda sakallı olup, genellikle sakalsızdır. Bir kısmı bıyıklı bir kısmı ise bıyıksızdır. Bıyık ve sakal renkleri siyah, sarı ve kıızıdır.

3. İhtiyarlık yaşı 60 olarak kabul edilmiş ve “*pir-i fani*” veya “*esaslı*” tabiriyle ifade edilmiştir.

4. Müslim ve Gayr-i Müslimlerin boyları umumiyetle orta, kısmen uzun ve istisna da olsa kısadır.

5. Kazada çocukluktan gençliğe geçiş “*mücerred*” veya “*tûvâna*” yaşı 11–12 yaş aralığındadır.

Şahıs İsimleri: Son zamanlarda kişi adları üzerine bilimsel ve popüler tarzda bazı çalışmalar yapılmıştır. Bu çalışmaların çoğu yeni doğan çocuklara ad bulmak isteyen anne ve babalara hitap eden ticarî amaçla hazırlanmış kitaplardır⁴⁵. Bilimsel nitelikli akademik incelemeler ise tarihî kaynaklara ve arşiv malzemesine dayanılarak hazırlanan çalışmaların sayısı oldukça sınırlıdır⁴⁶.

³⁹ Hasan Eren, *Türk Dilinin Etimolojik Sözlüğü*, Ankara 1999, s.396.

⁴⁰ BA. TD. 1040, s.129b.

⁴¹ BA. TD. 60, 168, MAD. 5152.

⁴² Abdulkadir Gül, “XVI. Yüzyılda Antakya Kazası’nın Demografik Yapısı”, *Turkish Studies, International Periodical For the Languages, Literature and History of Turkish or Turkic, Volume 4/3* Spring 2009, s.1024–1066.

⁴³ Redif Taburlarına asker alımında oluşturulan listelerde kişilerin eşkılleri ve yaşları hakkında bir takım bilgiler yer alır. Arşivde 19.yüzyıla ait bu tarz birçok kayıt ve defter bulunmaktadır. Örneğin *Eğin Şer’iyye Sicilleri 4*; BA. NFS. d. 1091, 1092, 1093 vb.

⁴⁴ BA. D.CRD. d. 40548, s.2–38; ML. CRD. 20, s.2–11.

⁴⁵ Ali Açık, “Artukabad Kazasında Türk Kişi Adları (1455–1520)”, *Fırat Üniversitesi Sosyal Bilimler Dergisi*, cilt.13, sa.2, Elazığ 2003, s.305–335.

⁴⁶ Özgü Aras, “Ad Koyma”, *DİA*, c. I, İstanbul 1988, s. 332–333; M. Hanefi Bostan, “XV. Asrın Ortalarında Niksar Şehrinin Sosyal ve İktisadî Yapısı”, *Türk Kültürü İncelemeleri Dergisi*, 1 (İstanbul 2000), s. 187–208.

Toplumsal köken araştırmalarında kişilerin isimleri ve sahip oldukları şan, şöret ve lakaplar büyük önem taşır ve bunlar kişilerin aidiyetleri konusunda bilgiler içerir⁴⁷. Osmanlı dönemindeki aile, sülale ve bunların lakap ve şöretlerinin tespitinde; tahrir, temettuat ve avarız defterleri, vakıf kayıtları, şeri'yye sicillerindeki muhtelif kayıtlar, asker toplamak amacıyla tanzim edilmiş olan nüfus yoklama defterleri ve sicill-i ahval defterleri kullanılmaktadır⁴⁸.

Şahıs isimleri üzerine yapılan akademik nitelikli çalışmalarda XV. ve XVI. yüzyıl tapu-tahrir defterlerindeki vergi mükellefi listelerinden istifade edilmiştir⁴⁹. Genel olarak vergi veren erkek nüfusun kaydedildiği bu defterlerdeki verileri değerlendiren araştırmacılar, erkek isimleri üzerinde durmuşlardır⁵⁰. Bununla birlikte XV. ve XVI. yüzyıl erkek adları konusundaki çalışmalar sınırlıdır⁵¹. Tahrir defterlerinin yanı sıra XVII. yüzyılda mufassal avarız defterleri şahıs isimlerinin tespiti hususunda önemli vesikalardır. İsimler defterlere baba adları ile birlikte kayıtlı olduğundan iki neslin isimlerinden değişim izlenerek bir takım sonuçlar çıkarılabilme imkânı bulunmaktadır⁵².

Kişi adları üzerine yapılan çalışmalarda, Müslüman nüfusun kullandığı isimlerin yanında Gayr-i Müslim (*gebran veya zimmî*) isimleri de incelenmiş Türkçe isimlerin Gayr-i Müslimler tarafından da kullanıldığı tespit edilmiştir⁵³. Osmanlı toplumunda şahıs isimleri üzerine çalışma yapan İnalçık 1455'te Galata'da Nurbeg Kosta ve İskinoplok mahallelerinde oturan Ermenilerin isimlerinin çoğunluğunun Şirin, Cevher Hatun, Taci Hatun, Sürme Hatun, Melek Hatun, Orhan, Murad, Tanrıvermiş, Yunus, Pul Beg, Eyne Beg, Şadi Beg ve Çolpan gibi kadın ve erkek adları olduğuna işaret etmektedir⁵⁴.

Klasik dönemde Ermeniler üzerine çalışma yapan Göyünç benzer sonuçlara ulaşmıştır. Ona göre: Ankara Kalesi'ndeki 6 mahalleden Hristiyanların oturduğu tek mahallede Vartan, Serkis, Bedros, Kirkor gibi Ermeni isimlerini taşıyanların dışında bir kısım zimmînin de isimlerini şöyle tespit etmiştir: Melikşah, Gökçe, Aydın, Kutlu, Arslan, Emirşah, Murad⁵⁵. Kayseri Ermenileri arasında Uğurlu, Sefer, Yakup, Hüdaverdi, Aslan, Yahşi, Su, Arslanşah, Bali, Eymür Dede, Budak, aynı şehirdeki Rumlardan Karyagdı, Su,

⁴⁷ Besim Atalay, *Türk Büyükleri ve Türk Adları*, İstanbul 1953.

⁴⁸ 240 sicill-i ahval belgesi incelenmiş ve Erzincanlı 197 memura ait biyografi kaydı tespit edilmiştir. Bu memurlardan 183'ü Müslüman, 14'ü ise Gayr-i Müslim'dir. Gayr-i Müslimlerden 13 Ermeni 1 ise Rum vardır. Yine bu memurlardan 192'si Erzincan'da, 5'i ise farklı bölgelerde doğmuştur. Erzincanlı memurlara ait ilk doğum 1821 tarihli, son doğum kaydı ise 1892 tarihli'dir.

⁴⁹ Ahmet Caferoğlu, "Kaşgarlı Mahmut'a Göre Akraba Adları", *Türk Dili*, XXVII/253 (1972), s. 23 – 26; Abdulkadir Donuk, *Eski Türk Devletlerinde İdarî-Askerî Ünvan ve Terimler*, İstanbul 1988; Aydil Erol, *Şarkılarla Şiirlerle Türkülerle ve Tarihi Örneklerle Adlarımız*, Ankara 1992; Kemal Zeki Gençosman, *Ansiklopedik Türk İsimleri Sözlüğü*, İstanbul 1975; Cemil Cahit Güzelbey, "GaziAntep Şer'i Mahkeme Sicillerinde Türkçe Kişi Adları", *Türk Kültürü*, XII/252 (1984), s. 246–249.

⁵⁰ Mehmet Mehdi İlhan, "Onaltıncı Yüzyıl Başlarında Amid Sancağı Yer ve Şahıs Adları Hakkında Bazı Notlar", *Belleten*, LIV/209 (1990), s. 213–232.

⁵¹ Yılmaz Kurt, "Osmanlı Tahrir Defterlerinin Onomastik Değerlendirilmesine Uygulanacak Metod", *Osmanlı Araştırmaları*, XVI (İstanbul 1996), s. 45–59; aynı yazar, "İskilip Kazasında Yer ve Kişi Adları (16. yüzyıl)", *Türk Kültüründe İz Bırakan İskilipli Âlimler*, Ankara 1998, s. 46–76; Yusuf Ziya Öksüz, "İslamiyet Sonrası Türklerde Ad Verme Geleneği", *Millî Kültür*, 3/9 (Şubat 1982), s. 27–31; Arif Hikmet Par, *A'dan Z'ye Ansiklopedik Türk Adları ve Soyadları Sözlüğü*, İstanbul 1981; Bahaeddin Yediylidiz-Özkan İzci, "1455 Yılında Ordu ve Yöresinde Kullanılan Şahıs Adları", *H.Ü. Edebiyat Fakültesi Armağan Dizisi, 1: Şükrü Elçin Armağanı*, Ankara 1983, s. 361–368. vb.

⁵² Yılmaz Kurt, "Sivas Sancağı'nda Kişi Adları (XVI. Yüzyıl)", *OTAM*, IV (Ankara 1993), s. 223–290; aynı yazar, "Çorumlu Kazası Kişi Adları (XVI. Yüzyıl)", *OTAM*, VI (Ankara 1995), s. 211–248; aynı yazar, "Çorum Sancağı Kişi Adları (XVI. Yüzyıl)" *Belleten*, LIX/224 (Ankara 1995), s. 75–119.

⁵³ Cami (Baykut), *Osmanlı Ülkesinde Hristiyan Türkler ve Bizans İmparatorluğu'na Dâhil Olan Turanı Akvam*, İstanbul 1338 (1922); Gyula Moravcsik, *Byzantina Turcia, Hristiyanlaşan Türkler*, Ankara 1983.

⁵⁴ Halil İnalçık, "Ottoman Galata, 1453–1553", *Essays in Ottoman History*, İstanbul 1998, s. 299–300.

⁵⁵ Nejat Göyünç, "Osmanlı İmparatorluğu'nda Ermeniler", *Türkler*, c.X, Ankara 2002, 233–251.

Tanrıverdi, Karlu, Yağmur, Kaya, Karaca, Sultanşah. Amasya'da Hristiyanlar için Bağçe, Bali, Kaplan, Sultan, Muradşah gibi Türkçe isimliler bulunmaktadır. Hamit Sancağı'nda (Isparta yöresi) Hristiyanlardan İvaz, Nasreddin, Arslan, Türkeri, Selim adlılar bulunduğu, bu yöredeki bir kısım Hristiyanların kendi dillerini unutup Türkçe konuştukları belirtilmektedir⁵⁶.

Erzincan kazasında XVI. yüzyıl tahrir, XVII. yüzyılın ilk yarısına ait avarız ve cizye defterleri⁵⁷ ile sicill-i ahval defterlerinden istifade edilerek erkek, kadın isimlerinin yanı sıra ailelerin şan ve şöretleri üzerine bir değerlendirme yapılmıştır. Tahrir defterlerinde adlar “*ad bin veya veledi baba adı*”⁵⁸ şeklinde belirtilmiş iken, XVII.'a ait defterlerde “*ad veledi baba adı*”⁵⁹ şeklindedir. İki yüzyıllık dönem içerisinde tek isim esastır. Ancak bazen isimlerin önünde veya sonunda sıfat ve lakaplar kullanılmıştır. Bu lakap ve sıfatlar kişilerin dinsel eğilimlerini, vergi durumlarını, mesleklerini, fiziki yapılarını, sosyal hayattaki mevki ve durumlarını simgelemektedir.

Bu sıfatlardan bazıları *vergi durumları*: hane, bennak, mücerred, *gelir durumları*: ala, evsad, edna, *yaş durumları*: sabi, tûvana, pîrifânî, amelmande *sosyal statü ve dini eğilimler*: abdal, tur, pir, sultan, kocabaş, şeyh, emir, dede, kulu, şah, han, tat, baba, seyyid, ferraş, kayyum, zaim, sipahi, nöker, nökerzade, sipahizade, cebeci, mustahfiz, molla, hacı, mevlana, koca, kara, çelevi, ak, melik, *fiziksel özür özellikleri*: kör, sağır, çolak, bodur, divane vb, *meslekler*: çerci, katırcı, ırgat, hizmetkâr, rençper, çullah, karcı, deveci, ekmekçi, kayıkçı gibi⁶⁰.

XVI. yüzyılda kazada en çok kullanılan Arapça kökenli İslâmî erkek adları: Mehmed, Ali, Ahmed, Hüseyin, İbrahim, Hasan, Hamza, İshak, Yusuf, Abdullah, Musa, Yakup, Veli, İlyas, Mustafa, Halil ve Mahmud'tur. Türkçe veya Türkçeleşmiş kökenli adlar içerisinde Pir Kaya, Tur Kaya, Pir Dede, Allahkulu, Hüdaverdi, Tanrıverdi, Ağacık, Derviş Aydi, Hacı Bektaş, Gökçe, Budak, Pir Kalem, Pirhan, Sultan Ali, Pir Budak, Pir Sultan, Şah Kulu, Dolu Şeyh, Tur Ali, Eyne Bey, Sefer Çelebi, Şeyh Çelebi, Şeyh Burak, Değmiş, Göktaş, Turhan, Çoban, Baba Sultan, Kayahan, Durdi, Melikhan, Karamelik, İmam Kulu, Şeyh Arif, Karaca, Ahi Emir, Hocababa, Kırac, Aydoğmuş, Aydoğdu, Gündoğmuş, Gündoğdu, Öğülmüş, Bulduk, Duman, Saruhan, Karaman, Öktem, İnal, Ağca, Kurd, Pir İvaz, Gündüz, Sevindik, Tura Bey, Pir Seydi, Seyhsuvar, Hanlu Bey, Melikkulu, Kara Sadık, Köse, Han Derviş, Şancıkaya, Sıraç, Kalender Bey, Hızırhan, Akbaş, Kanlu Bey, Pir Aydi, Kalenderşah, Emir Salır, Turyar, Karamelik, Piraziz, Bar Ali, Kara Bey, Sandık Han, Artuk, Çelebi Han, Ağa Han, Pir Veli, Temür, Abidyar, Zenelabidin, Gürbarak, Abdal, Yolukulu, Aykut, Dursun, Tanrıvermiş, Çırak, Durak, Aydın, Emir Küçük, Koca Satılmış, Kaya, Tursan, Budak ve Kılağuz yaygın olarak kullanılmaktadır⁶¹.

Müslim erkeklere isim verilirken bazı hususlara dikkat edildiği görülür. Arapça kökenli İslâmî isimler verilirken peygamber ve dört halife isimleri, Hz. Muhammed'in torunları Hz. Hasan ve Hz. Hüseyin'in adları, Esmâ-i hüsnâ'dan seçilen adlar, ahilik kurumu ile ilgili adlar, ashâb-ı kirâm adları ve diğer din büyüklerinin adlarına büyük rağbet gösterilmiştir. Türkçe ve Farsça kökenli adlarda ise eski Türk inanış ve geleneklerine dayalı adlar; idarî-askerî unvan ve terim adları; tarihî şahsiyet adları, çocuğun doğduğu kutsal yer

⁵⁶ Nejat Göyünç, *Osmanlı İdaresinde Ermeniler*, İstanbul 1983, s.21.

⁵⁷ BA. MAD. 6108, s.2-10; 19093, s.1-28.

⁵⁸ BA. TD.60, 168, 387; KK. TD.40.

⁵⁹ BA. MAD. 5152.

⁶⁰ BA. TD.60, 168, 387; KK. TD.40.

⁶¹ BA. TD.60, 168, 387; KK. TD.40.

ve zaman adları; gürbüzlük, yiğitlik ve kuvvetlilik adları; hayvan, maden, meslek, renk ve taş adları, gök cisimleri ve coğrafi yer adları ve bitki adları öne çıkmaktadır.

XVI. yüzyılda kazada Müslimlerin kullandığı bu isimlerin yanı sıra Gayr-i Müslimler arasında yaygın şekilde Türkçe veya Türkçeleşmiş isimler kullanılmıştır. Bunlar arasında; Sultan, Temür, Tuman, Satılmış, Kocabaş, Karagöz, Murad, Yakup, Arslan, Melik, İskender, Durmuş, Durdu, Doğan, Şahin, Karaca, Ağca, Çoban, Hocahan, Ferman, Karakaş, Akkaş ve Aktaş sayılabilir⁶².

XVI. yüzyıl sayımlarında mülk sahibi olan kadınların isimlerine rastlanmıştır. Bunlara (1591 sayımı esas alınarak); Mevzune Hatun, Rahime Hatun, Gülşah Hatun, Şah Hatun Elsem Hatun, Taç Hatun, Şahî Hatun, Fatma Hatun, Gülistan Hatun, Melik Hatun, Cevri Hatun, Mihrican Hatun, Melek Sultan Hatun, Server Hatun, Paşa Hatun, Şahnazar Hatun, Mümire Hatun, Ziyet Hatun, Perviz Hatun, Sıdika Hatun ve Cevher Hatun gibi isimler örnek gösterilebilir⁶³.

XVII. yüzyılın ilk yarısında Erzincan'da yaygın olarak kullanılan Müslim erkek isimlerinden bazıları şunlardır: Osman, Güzel Ağa, Han Ağa, Ahmed, Mehmed, İbrahim, Durmuş, Ali, Kasım, Hüseyin, Musli, İshak, Süleyman, İsmail, Murad, Hamza, Şaban, Mustafa, Hasan, Balı, İlyas, Mansur, Mahmud, Ömer, Cemaleddin, Sevindik, Yusuf, Abdullah, Abdal, Cuma, Derviş, Allahverdi, Hüdaverdi, Abdi, Aydi, Kurt, Köse, Halikverdi, Hakverdi, Veli, Karagöz, Polat, Nasuh, Abdurrahman, Haydar, Telli, Kaya, Pervane, Pir Abdal, Abdal Musa, Davut, Balım Koca, Kul Abdal, Çelebi, Acem, Aşır, Mıkdat, Kerim, Sefer, Oruç, Musli Beşe, Arslan, Turak, Karaca, Emir, Halil, Hıdır ve Hızır gibi⁶⁴.

1642'de kazada avarız vergisi ödeyen kadınlar da bulunmaktadır. Bu isimlerden tespit edilenleri şunlardır: Nisa Hatun, Zahide Hatun, Emine Hatun, Perihan Hatun, Belkıs Hatun, Salime Hatun, Saliha Hatun Aişe Hatun, Cennet Hatun, Bahar Hatun, Esmâ Hatun, Türkan Hatun, Rasime Hatun, Acem Hatun, Kerime Hatun, Anşa Hatun ve Hanzade Hatun. Kadın isimlerinin sonunda istisnasız *hatun* tabiri kullanılmıştır⁶⁵.

XX. yüzyıl ilk çeyreğine ait şer'iyeye sicillerinde bölgede kullanılan kadın isimleri ile ilgili bilgiler daha fazladır. Hatice Hatun, Huriye Hatun, Kezban Hatun, Firdevs Hatun, Memnune Hatun, Nafize Hatun, Salise Hatun, Sündüz Hatun, Nurdane Hatun, Havva Hatun, Fehmiye Hatun, Resmiye Hatun, Şerife Hatun, İzzet Hatun, Saime Hatun, Naime Hatun, Selime Hatun, Saliye Hatun, Zahirî Hatun, Nimet Hatun, Zülfiye Hatun, Muhite Hatun, Nebatat Hatun, Esmâ Hatun, Makbule Hatun, Sümbül Hatun, Vesile Hatun, Tuba Hatun, Makbule Hatun, Gül Hatun, Muhabbet Hatun, Nafi'a Hatun, Behice Hatun, Fehime Hatun, Adile Hatun, Feride Hatun, Şefika Hatun, Gülah Hatun, Miyase Hatun, Sultan Hatun, Tevhide Hatun, Fidan Hatun, Züleyha Hatun, Nimet Hatun, Zuhûnur Hatun, Mahinur Hatun, Şadiye Hatun Müslüman kadın isimlerinden bazılarıdır. Bunun yanında Zarohi, Azum, Peron, Seryum ve Paris gibi Gayr-i Müslim kadın isimlerine de rastlanmaktadır⁶⁶.

XVII. yüzyılda kazada Gayr-i Müslimlerin kullandığı isimler arasında; Hocatur, Ovanis, Koğaz, Tonkur, İvad, Lorar, Avans, Menas, Asadur, Artin, Toros, Domyanos, Haralambo, Yani, Mardiros, Uksman, Kirkor, Yakub, Ohan, Merik, Serkis, Duman,

⁶² BA. TD.60, 168, 387; KK. TD.40.

⁶³ KKA. TD. 40, s. 18a, 23a, 13b, 15b, 16b, 24a, 28a, 28b, 34b, 57b, 62b, 63a.

⁶⁴ BA. MAD. 5152.

⁶⁵ BA. MAD. 5152.

⁶⁶ Erzincan Şer'iyeye Sicili 1, 2, 3, 4.

Merhum, Kocabaş, Doğan, Mıgırdıç, Karaoğlan, Estaban, Girik, Karahan, Emirhan, Manok, Uğur, Sefer, Serkin, Egün, Ohannes, Agob ve Bedros yaygındır. Bu dönemde Türkçe isimlerin yanı sıra dini ve milli nitelikli isimlerin XVI. yüzyıla göre daha yoğun kullanıldığı göze çarpmaktadır⁶⁷.

XIX. yüzyılda kazada kullanılan şahıs isimleri hakkında yararlanılan kaynak sicill-i ahval defterleridir. Bu kayıtlarda kazadaki aile ve sülale isimleri şunlardır: İlkzade, Nadirbeyzade, Telli Kolağasızade, Kadirbeyzade, Ağca Velizade, Efendizade, Hüseyin Ağazade, Bekirzade, Hafız Ağazade, Alemdarzade, Hacı Yusuf Efendizade, Arapzade, Naibzade, Çilingircizade, Kara Eyüpoğlu, Kadıbeyzade, Keçizade, Müftüzade, Oruçzade, Kadializade, Çelebizade, Hacı Hafizzade, Kadıoğluzade, Paçalızade, Manavzade, Kuşçuyan, Müftüzade, Ağazade, Hıdırzade, Beyzade, Bekirzade, Eğinlioğlu, Eyüpzade, Dervişoğulları, Emirhanzade, Gemiçioğlu, Hacı Şeyhzade, Çorumluzade, Tekoğulları, Cın Ahmed Ağazade, Dülgerzade, Yüzbaşızade, Sarı Osmanzade, Zazazade, Darıcızade, Naimzade, Sakalızade, Kara Ahmedzade, Kuyumcuazade, Çınbıkcızade, Ehramcızade, Enverizade, Umuroğlu, Kadızade, Kerametçizade, Aslanoğlu, Eyüpzade, Habibzade, Meşadoğlu, İshak Efendizade, Abdulbakızade, Nalbandzade, Hacı Kör Ağazade, Masturoğlu, Hoczade, Feyzullah Efendizade ve Emenetoğlu⁶⁸.

Bu kaynaktaki Müslüman isimlerinden bazıları ise Mehmet Efendi⁶⁹, Ahmet Şakir Efendi⁷⁰, İsmail Hakkı Efendi⁷¹, Zekeriya Efendi⁷², Ahmet Şevket Bey⁷³, Ali Rıza Efendi⁷⁴, Ahmet Celal Bey⁷⁵, Hacı Mehmet Haşim Efendi⁷⁶, Yusuf Ziya Efendi⁷⁷, Hacı Mehmet Nusret Bey⁷⁸, Abdülatif Lütfi Efendi⁷⁹, Ahmet Tevfik Efendi⁸⁰, Ali Galib Efendi⁸¹, Hacı Mehmet Dursun Efendi⁸², Mehmed Saib Bey⁸³, Yusuf Cemal Bey⁸⁴, Mehmed Rüşdü Efendi⁸⁵, Mustafa Rıza Efendi⁸⁶, Ali Seydi Bey⁸⁷, Mehmet Sakıb⁸⁸, Mehmet Said Bey'dir⁸⁹.

Bu dönem Erzincanlı Gayr-i Müslim memurların isimleri ise şöyledir: Artin Efendi⁹⁰, Manok Efendi⁹¹, Nikogos Efendi⁹², Hamparson Efendi posta ve idaresi⁹³, Tokli

⁶⁷ BA. MAD. 5152.

⁶⁸ BA. DH. SAİD. d. 11/137, 67/391, 121/31, 169/373, 122/375, 78/199, 56/381, 86/417, 12/7, 4/20, 83/83vb.

⁶⁹ BA. DH. SAİD. d. 11/137.

⁷⁰ BA. DH. SAİD. d. 2/688.

⁷¹ BA. DH. SAİD. d. 86/417.

⁷² BA. DH. SAİD. d. 75/319.

⁷³ BA. DH. SAİD. d. 56/381.

⁷⁴ BA. DH. SAİD. d. 12/7.

⁷⁵ BA. DH. SAİD. d. 169/373, 122/375.

⁷⁶ BA. DH. SAİD. d. 67/391, 121/31.

⁷⁷ BA. DH. SAİD. d. 3/26, 3/818.

⁷⁸ BA. DH. SAİD. d. 4/20.

⁷⁹ BA. DH. SAİD. d. 22/71.

⁸⁰ BA. DH. SAİD. d.108/183.

⁸¹ BA. DH. SAİD. d. 83/83.

⁸² BA. DH. SAİD. d. 186/222.

⁸³ BA. DH. SAİD. d 10/517.

⁸⁴ BA. DH. SAİD. d 78/199.

⁸⁵ BA. DH. SAİD. d. 4/282.

⁸⁶BA. DH. SAİD. d 48/159, 10/783.

⁸⁷ BA. DH. SAİD. d 45/1.

⁸⁸ BA. DH. SAİD. d 48/159, 140/341.

⁸⁹ BA. DH. SAİD. d 73/267.

⁹⁰BA. DH. SAİD. d. 13/179.

⁹¹ BA. DH. SAİD. d. 16/29.

⁹² BA. DH. SAİD. d. 19/169.

⁹³ BA. DH. SAİD. d. 49/77.

Efendi⁹⁴, Oskehan Pertev Efendi⁹⁵, Mıgırdıç Efendi⁹⁶, Dikran Efendi⁹⁷, Mıgırdıç Dehabir Efendi⁹⁸, Mikael Efendi⁹⁹, Oskan Mardikyan Efendi¹⁰⁰, Hoçator Efendi¹⁰¹, Arşak Efendi¹⁰² ve Naişe Efendi¹⁰³. Gayr-i Müslimlerin kullandığı isimler XVI. XVII. yüzyıllarda kullanılan isimler ile kıyas edildiğinde milli vasıfların daha fazla öne çıktığı görülür. Şahısların ve babalarının isimlerinde Türkçe veya Türkçeleşmiş olanlara rastlanmamaktadır.

XIX. yüzyılda kazada kullanılan sülale ve şöhret adlarına bakıldığında, meslek, aile büyüğü ve atadan veya fiziksel özelliklerden alındığı anlaşılır. 197 memura ait biyografi kaydında, memurların 166'sı çift isim ve 31'i ise tek isim kullanmıştır. Müslümanların neredeyse tamamı çift isimli iken Gayr-i Müslimler ise yoğun olarak tek isimlidir. Ön isimler arasında ilk sırayı Mehmed almaktadır. Ayrıca Ahmed, Ali, Abdurrahman, Hüseyin, İbrahim, İsmail, Halil, Abdullah, Zekeriya, Süleyman, Yahya, Yunus, Mustafa, Osman, Ömer ve Yusuf'ta sıkça kullanılanlardandır¹⁰⁴.

Osmanlı klasik döneminde askeri zümrenin *bey*; ilmiye mensuplarının ise *efendi* unvanı kullandığı bilinmektedir. Kalemîyenin gelişmesi ile birlikte *efendi* unvanını kalemîye personelinin de kullandığı dikkati çeker. Böylece efendi kelimesi sadece ilmiye sınıfının değil, diğer memurların da kullandığı bir unvan haline gelmiştir. Memurlardan 1'i *ağa*, 10'u *bey*, 186'sı ise isimlerinin sonuna *efendi* tabirini almışlardır. Gayr-i Müslim memurların tamamı efendi tabirini, askeri memurlar ise *ağa* ve *bey* tabirini yoğun olarak kullanılmıştır. Memurların babalarının kullandıkları unvanlara bakıldığında, 156'sı *efendi* ve 41'i ise *ağa*¹⁰⁵ tabirlerini almışlardır. Memur ve babalarının tamamı şan veya unvan kullanmıştır. Gayr-i Müslim memurların babalarının tamamının *ağa* şanını aldıkları görülür. Kişilerin şan ve unvanları, toplumdaki sosyoekonomik statüleriyle yakından ilgili olmalıdır. Osmanlı'da soyadı kullanılmadığından bürokrasi ve resmi evraklarda aynı ismi alan birçok kişinin isimlerinin birbirine karıştırılmaması için çift isimlerin yanı sıra şan, şöhret, lakap ve mahlasların kullanılmasının bir zorunluluk olduğu düşünülebilir. Erzincanlı memurların baba meslekleri ile olan ilişkisinin tespit edilmesi, devlet kademesinde çalışanların toplumun hangi katmanından geldiklerinin belirlenmesi açısından da önemlidir¹⁰⁶.

Erzincan kazasında dönemler arasında farklılıklar olsa da şahıs isimlerinin Arapça, Türkçe, Farsça, Arapça-Türkçe, Farsça-Arapça, Türkçe-Farsça, Türkçe-Arapça-Farsça, Ermenice ve Rumca kökenli olduğu görülür.

Kazadaki şahıs isimleri ile ilgili genel bir değerlendirme yapıldığında;

- Şahıs isimlerinde görülen çeşitlilik Türkçenin zenginliği göstermesi açısından önemlidir.

⁹⁴BA. DH. SAİD. d. 57/219.

⁹⁵BA. DH. SAİD. d. 61/375.

⁹⁶BA. DH. SAİD. d. 76/161.

⁹⁷BA. DH. SAİD. d. 110/1.

⁹⁸BA. DH. SAİD. d. 129/369=117/311.

⁹⁹BA. DH. SAİD. d.165/143.

¹⁰⁰Mehmed Zeki Pakalın, *Sicill-i Osmanî Zeyli*, c.XIV, s.4-5.

¹⁰¹BA. DH. SAİD. d. 167/495.

¹⁰²BA. DH. SAİD. d. 186/69.

¹⁰³BA. DH. SAİD. d. 186/124.

¹⁰⁴Gül, *Erzincanlı Memurlar*, s.165-166.

¹⁰⁵Özellikle askeri sınıf için kullanılan *ağa* tabiri zamanla ayan ve eşraf zümresi içinde kullanılmıştır.

¹⁰⁶Gül, *Erzincanlı Memurlar*, s.165-166.

• XVI. yüzyılda Gayr-i Müslimler arasında bu kadar yoğun Türkçe ismin kullanılması kazada yaşayan Gayr-i Müslimlerin Türk asıllı olmaları veya çok eski devirlerde Türkleşmiş Hıristiyanlar olma ihtimalini destekleyen bir delil olabilir.

• XVI. yüzyılın başlarında Müslüman nüfus içerisinde Türkçe kelimelerin fazlalığı merkezî Sünnî otorite'nin etkisinin bölgede az ve heteredoks sufi anlayışların hâkim olması, dolayısıyla Türkmen geleneklerinin yaşaması ile açıklanabilir.

• XVI. XVII. yüzyıllarda kullanılan Türkçe adların birçoğu bugün genellikle soyadı olarak yaşamaktadır.

• XVI-XIX. yüzyıllar boyunca kullanılan şahıs isimlerinde periyodik olarak Türkçeden Arapça veya Farsça kökenli şahıs isimlerine doğru yöneliş vardır. XVI. yüzyılın başlarında bölgede yaygın olan Türkçe isim kullanımı, XVII. yüzyılın ortalarında kısmen azalmakla beraber XIX. yüzyılda Arap ve Fars kökenli isimlerin çok daha ağırlıklı olduğu görülür. Bu durum toplumda yaşanan kültürel değişimler ve nüfusta meydana gelen sosyal hareketlilikle ifade edilebilir.

• XVI-XVII. yüzyıllarda lakap ve unvanlar hariç tek isim, XIX. yüzyılda ise daha çok çift isim kullanılmaya başlanmıştır.

• XVII. yüzyılın ortalarından itibaren kişi adlarında Müslimler arasında dini nitelikli kişi adları ön planda iken, Gayr-i Müslimler arasında Türkçe isimlerin kullanımı azalmıştır.

• Kazada Müslüman kadın isimlerinin tamamına yakını Arapça ve Farsça orijinli olup isimlerin sonunda “*hatun*” tabiri bulunur.

SONUÇ

XVI. yüzyıl belgelerinden anlaşıldığı kadarıyla bu dönemde Erzincan'da yaşayan farklı din ve ırka mensup topluluk çok az iken XIX. yüzyıla gelindiğinde bölgede Müslümanların yanın sıra Ermeni, Rum, az da olsa Yahudilerle beraber İranlı, Alman ve Rus'ta bulunmaktaydı. Bu toplumlar aynı yerleşim yerlerinde ikamet ettiklerinden birbirlerinden etkilenmişlerdir. Bu durum şahıs isimlerinde de karşımıza çıkmaktadır. XVI. yüzyılda bölgede Türkçe isim kullanan Gayrimüslimlerin sayısı hiç te azımsanacak değildir. Bununla beraber bölgede yaşayan Müslüman halkın kullandığı Türkçe isimlerde çok fazladır. Bunu sebebi de bölgedeki heteredoks anlayış ve burada yaşayan Göçmenlerdir. Diğer taraftan XIX. yüzyıla yaklaştıkça bölgede kullanılan isimlerin arasında Arapça ve Farsça isimlerin çoğunlukta olduğunu görmekteyiz. Yine bu yüzyıla gelindiğinde bölgede Türkçe isim kullanan Gayrimüslim sayısında da ciddi bir azalma gözlemlenmiştir. XVI. ve XVII. yüzyılda bölgede lakap ve unvanlar hariç tek isim kullanılırken XIX. yüzyılda iki isim kullanıldığı tespit edilmiştir. XIX. yüzyılda kullanılan isimleri incelediğimizde daha çok dini isimlerin kullanıldığını görmekteyiz.

KAYNAKÇA**Arşiv Kaynakları**

BA. C.ML. 228/9536; İ.DH. 996/78637.

BA. D. MKF 27448, s.13–14.

BA. D.CRD. d. 40548, s.2–38; ML. CRD. 20, s.2–11.

BA. DH. SAİD. d. 86/417.

BA. DH. SAİD. d. 11/137, 67/391, 121/31, 169/373, 122/375, 78/199, 56/381, 86/417, 12/7, 4/20, 83/83vb.

BA. DH. SAİD. d. 67/391, 121/31.

BA. DH. SAİD. d 10/517.

BA. DH. SAİD. d 45/1.

BA. DH. SAİD. d 48/159, 10/783.

BA. DH. SAİD. d 48/159, 140/341.

BA. DH. SAİD. d 73/267.

BA. DH. SAİD. d 78/199.

BA. DH. SAİD. d. 4/20.

BA. DH. SAİD. d. 83/83.

BA. DH. SAİD. d. 11/137.

BA. DH. SAİD. d. 110/1.

BA. DH. SAİD. d. 12/7.

BA. DH. SAİD. d. 129/369=117/311.

BA. DH. SAİD. d. 13/179.

BA. DH. SAİD. d. 16/29.

BA. DH. SAİD. d. 167/495.

BA. DH. SAİD. d. 169/373, 122/375.

BA. DH. SAİD. d. 186/124.

BA. DH. SAİD. d. 186/222.

BA. DH. SAİD. d. 186/69.

BA. DH. SAİD. d. 19/169.

BA. DH. SAİD. d. 2/688.

BA. DH. SAİD. d. 22/71.

BA. DH. SAİD. d. 3/26, 3/818.

BA. DH. SAİD. d. 4/282.

BA. DH. SAİD. d. 49/77.

- BA. DH. SAİD. d. 56/381.*
BA. DH. SAİD. d. 57/219.
BA. DH. SAİD. d. 61/375.
BA. DH. SAİD. d. 75/319.
BA. DH. SAİD. d. 76/161.
BA. DH. SAİD. d.108/183.
BA. DH. SAİD. d.165/143.
BA. MAD. 5152, s. 396–432.
BA. MAD. 5152, s.302–336; 6422, s.19–20.
BA. MAD. 5152.
BA. MAD. 6108, s.2–10; 19093, s.1–28.
BA. MAD. 6108, s.2–3.
BA. MAD. 6422, s.10–13.
BA. TD. 1040, s.129b.
BA. TD. 168.
BA. TD. 387.
BA. TD. 60, 168, 387; KKA. TD.40.
BA. TD. 60, 168, MAD. 5152.
BA. TD. 60.
BA. TD.60, 168, 387; KK. TD.40.
BA. TD.60, 168, 387; KK. TD.40.
Erzincan Şer'iyeye Sicili 1, 2, 3, 4.
KKA. TD. 40, s. 18a, 23a, 13b, 15b, 16b, 24a, 28a, 28b, 34b, 57b, 62b, 63a.
KKA. TD. 40.

Araştırma Eserler

- AÇIKEL, Ali, “Artukabad Kazasında Türk Kişi Adları (1455–1520)”, *Fırat Üniversitesi Sosyal Bilimler Dergisi*, C. 13, S. 2, Elazığ, 2003.
- Ali Kemali, *Erzincan Tarihi*, Resimli Ay Matbaası, İstanbul 1931.
- ALTINÖZ, İsmail "Osmanlı Toplumunda Çingeneler", *Tarih ve Toplum*, XXIII/137, Mayıs 1995.
- ARAS, Özgü, “Ad Koyma”, *DİA*, C. I, İstanbul 1988, s. 332–333
- ATALAY, Besim, *Türk Büyükleri ve Türk Adları*, İstanbul 1953.
- BAYKUT, Cami, *Osmanlı Ülkesinde Hıristiyan Türkler ve Bizans İmparatorluğu'na Dâhil Olan Turanı Akvam*, İstanbul 1338 (1922).
- BOSTAN, M. Hanefi, “XV. Asrın Ortalarında Niksar Şehrinin Sosyal ve İktisadî Yapısı”, *Türk Kültürü İncelemeleri Dergisi*, 1, İstanbul 2000.

- CAFEROĞLU, Ahmet, “Kaşgarlı Mahmut’a Göre Akraba Adları”, *Türk Dili*, XXVII/253.
- CERASİ, Maurice, “The Formation of Ottoman House Types: A Comparative Study in Interaction with Neighboring Cultures”, *Muqarnas*, Vol. 15. 1998.
- DONUK, Abdulkadir *Eski Türk Devletlerinde İdarî-Askerî Ünvan ve Terimler*, Türk Dünyası Araştırmaları Vakfı, İstanbul 1988.
- EREN, Hasan, *Türk Dilinin Etimolojik Sözlüğü*, : Bizim Büro Basımevi, Ankara 1999.
- EROL, Aydil, *Şarkılarla Şiirlerle Türkülerle ve Tarihi Örneklerle Adlarımız*, Türk Kültürünü Araştırma Enstitüsü, Ankara 1992.
- FAROQHİ, Suraiya, *Osmanlı Şehirleri ve Kırsal Hayatı*, Doğubatu Yayınları, Ankara 2006.
- FAROQHİ, Suraiya, *Kentler ve Kentlile*, Tarih Vakfı Yurt Yayınları, İstanbul 2011.
- G.W., “Kıptiler”, *İA.*, C.VI, İstanbul 1993.
- GENÇOSMAN, Kemal Zeki, *Ansiklopedik Türk İsimleri Sözlüğü*, : Hürriyet Yayınları, İstanbul 1975.
- GÖKBİLGİN, M. Tayyib, “Çingeneler”, *İA*, C. III, İstanbul 1993.
- GÖYÜNÇ, Nejat, “Osmanlı İmparatorluğu'nda Ermeniler”, *Türkler*, C.X, Ankara 2002.
- GÖYÜNÇ, Nejat, *Osmanlı İdaresinde Ermeniler*, Tarih İncelemeleri Dergisi, S.II, İstanbul 1983.
- GÜL, Abdulkadir, “XVI. Yüzyılda Antakya Kazası'nın Demografik Yapısı”, *Turkish Studies, International Periodical Fort the Languages, Literature and History of Turkish or Turkic*, Volume 4/3 Spring 2009.
- GÜL, Abdulkadir, *Erzincanlı Memurlar*, Salkımsöğüt Yayınları, Erzurum 2011.
- GÜL, Abdülkadir, “Erzincan Kazasının Yerleşme Özellikleri (XVI-XX Yüzyıllar Arası)”, *EÜSBED*, C. 6, S. 1, 2013, s. 57-94.
- GÜL, Abdülkadir-Başbüyük, Adem, *Bir Tarihi Coğrafya İncelemesi*, Salkımsöğüt Yayınevi, Erzurum, 2011.
- GÜZELBEY, Cemil Cahit “Gaziantep Şer’i Mahkeme Sicillerinde Türkçe Kişi Adları”, *Türk Kültürü*, XII/252, 1984.
- İLHAN, Mehmet Mehdi, “Onaltıncı Yüzyıl Başlarında Amid Sancağı Yer ve Şahıs Adları Hakkında Bazı Notlar”, *Belleten*, LIV/209, 1990.
- İNALCIK, Halil, “Ottoman Galata, 1453–1553”, *Essays in Ottoman History*, Eren Yayıncılık, İstanbul 1998.
- İPŞİRLİ, Mehmet “Ehl-i Örf”, *DİA*, C. X, İstanbul 1994.
- İPŞİRLİ, Mehmet, “İlmiye”, *DİA*, C. XXII, İstanbul 2000.
- KARPAT, Kemal, *Osmanlı Nüfusu*, : TİMAŞ YAYINLARI, İstanbul 2010.
- KURT, Yılmaz “Osmanlı Tahrir Defterlerinin Onomastik Değerlendirilmesine Uygulanacak Metod”, *Osmanlı Araştırmaları*, XVI, İstanbul 1996.
- KURT, Yılmaz “Sivas Sancağı'nda Kişi Adları (XVI. Yüzyıl)”, *OTAM*, IV, Ankara 1993.

- KURT, Yılmaz, “Çorum Sancağı Kişi Adları (XVI. Yüzyıl)” *Belleten*, LIX/224, Ankara 1995.
- KURT, Yılmaz, “Çorumlu Kazası Kişi Adları (XVI. Yüzyıl)”, *OTAM*, VI, Ankara 1995.
- KURT, Yılmaz, “İskilip Kazasında Yer ve Kişi Adları (16. yüzyıl)”, *Türk Kültüründe İz Bırakan İskilipli Âlimler*, Ankara 1998.
- MENTZEL, Peter, Conclusion: “Millet States and National Identities”, *Carfat Publishing, Nationalities Papers*, Vol. 28, no.1, 2000.
- Moravcsik, Gyula, *Byzantina Turcia, Hıristiyanlaşan Türkler*, Ankara 1983.
- ORTAYLI, İlber, “Osmanlı İmparatorluğu'nda Millet Sistemi”, *Türkler*, C. X, Ankara 2002, s. 216–221.
- ORTAYLI, İlber, *İdare Tarihi, Türkiye ve Orta Doğu Amme İdaresi*, Ankara 1979.
- ORTAYLI, İlber, *Osmanlı İmparatorluğu'nda İktisadi ve Sosyal Değişim, Makaleler I*, Ankara 2004.
- ÖKSÜZ, Yusuf Ziya, “İslamiyet Sonrası Türklerde Ad Verme Geleneği”, *Milli Kültür*, 3/9, Şubat 1982.
- ÖZKAYA, Yücel, *18. Yüzyılda Osmanlı Toplumuna, Yapı Kredi Yayınları*, İstanbul 2008.
- PAKALIN, Mehmed Zeki *Sicill-i Osmanî Zeyli*, C. XIV. Türk Tarih Kurumu, Ankara 2008.
- PAR, Arif Hikmet, *A'dan Z'ye Ansiklopedik Türk Adları ve Soyadları Sözlüğü*, Serhat Yayınevi, İstanbul 1981.
- YEDİYILDIZ, Bahaeddin, “Klasik Dönem Osmanlı Toplumuna Genel Bir Bakış”, *Türkler*, C. X, Ankara 2002.
- YEDİYILDIZ, Bahaeddin-İZCİ, Özkan, “1455 Yılında Ordu ve Yöresinde Kullanılan Şahıs Adları”, *H.Ü. Edebiyat Fakültesi Armağan Dizisi, 1: Şükrü Elçin Armağanı*, Ankara 1983.

XVI ve XVII. YÜZYILLARDA ERZİNCAN ŞEHRİNİN NÜFUSU

Ahmet AYDIN*

ÖZET

Erzincan kazasının XVI. yüzyıla ait tahrir defterlerinde hane veya nefer esas alınarak yapılan nüfus hesaplamalarına ilişkin farklı metotlar vardır. 1516-1520-1530 tarihli tahrir defterlerinde reaya; çift, nim-çift olarak kaydedilirken aynı tahrir defterlerinde reaya; hane, bennak ve mücerret şeklinde ayrıntılı olarak yazılmıştır. 1530 tarihli defterde nöker-zâde-zadegân sipahi-zade başlığı altındaki gruplar genellikle ‘neferân’ olarak kayıt edilmiştir. Ancak 1530 tarihli defterde nöker-zâde ve zaviye-dâr- zadelerin isimlerinin altında hane mi yoksa mücerret mi olduklarına dair kayıt yoktur.

Nüfus hesaplanmasında kullanılan diğer bir kaynak ise XVII. yüzyıl ilk yarısına ait avarız defterleridir. 1636-1643 tarihli defterler icmal ve rakamlar divanı şeklindedir. 1642 tarihli defter ise ihtiva ettiği bilgiler itibariyle diğer iki deftere benzerlik göstermesine rağmen mufassal bir avarız defteridir. Bu defterlerin Erzincan kazası bölümünde zeamet sahipleri, zaviyeler ve tasarruf edenler, askeri birlikler ile vergiye dahil ve muaf olan Müslim ve gayri Müslim haneler hakkında bilgiler bulunmaktadır. XVI. yüzyılda şehir nüfusu 1516, 1520 ve 1591 tarihli üç mufassal defter esas alınarak yapılan nüfus sayımında sürekli artış kayıt edilmiştir. 1516 tarihli defterde Müslim ve gayri Müslim nüfus birbirine yakınken 1530 ‘da ise Müslim ve Gayr-i Müslim nüfusta artış vardır. 1591’de ise defterde Müslüman nüfusta bir artışın yanı sıra gayri Müslim nüfusta 1530’daki yekûnun iki katından daha fazla bir artış vardır. Bu tahrirlere göre 1516 tarihli defterde nüfusun %53’ü Müslüman, %47’si Gayr-i Müslim, 1530 tarihli defterde nüfusun %55’i Müslüman %45’i gayri Müslim, 1591’de nüfusun %44’ü Müslüman %56’sı Gayr-i Müslim’dir. Şehirde, kanunlarla da belirlenen yaygın gelenek üzerine Müslim ve Gayr-i Müslim nüfus bir arada yaşamaktadır. 1516 tarihli defterde Müslümanlar 7 mahallede Gayr-i Müslimler 13 mahallede meskundur. Ancak 1530 ve 1591 tarihlerinde Müslüman mahalle sayısı 6 iken Gayr-i Müslim mahalle sayısı 14’e çıkmıştır. Müslim mahalleleri Gayr-i Müslim mahallelerine göre sayıca az olmasına rağmen barındırdıkları nüfus itibariyle fazladır. Şehirdeki yaklaşık nüfusun %10-15’lik kesimini oluşturan yönetici ve askeri zümre buna dahil değildir.

XVII. yüzyıla ait defterlerde reaya; tımar ve zeamet sahipleri, zaviyeler ve tasarruf edenler, hatip, müezzin ve işsizler, askeri birlikler ile vergiden muaf olanlar hakkında bilgiler bulunmaktadır. Bu dönemde (1636-1643) şehirde, Müslüman olan 6 mahalle ile Müslüman ve Gayr-i Müslimlerin beraber yaşadıkları 3 mahalle olmak üzere yekun 9 mahalle vardır. XVII. yüzyılda sadece Çukur ve Hoca mahallenin ismi verilirken diğer 12 mahalle hakkında kayıt yoktur. Bu durum XVI. Yüzyılda ortalama 5 ile 20 hane arasında değişen Gayr-i Müslim mahallelerin birleştirilmesinden kaynaklanmış olmalıdır. XVI. yüzyılda 1516 tahririne göre 2003 Müslüman 1998 Gayr-i Müslim, 1530 tahririne göre 3181 Müslüman, 2511 Gayr-i Müslim; 1591 tahririne göre 3684 Müslüman 5572 gayr-i Müslim nüfus bulunmaktadır. Erzincan şehrin toplam nüfusu 1516 tahririne göre 4001, 1530 tahririne göre 5692, 1591 tahririne göre 9216’dır.

Anahtar Kelimeler: Erzincan, nüfus, tahrir defteri, avarız defteri.

* Ağrı İbrahim Çeçen Üniversitesi Dr. Öğr. Üyesi. E-Posta: aaydin@agri.edu.tr

THE POPULATION OF ERZİNCAN CITY IN THE XVI AND XVII CENTURIES

Ahmet AYDIN*

ABSTRACT

There are different methods of population calculations based on households or individuals city's cadastral record book .While raia was registered as çift (a measure of landarea), nim-çift (half of that area or half a yoke of oxen) in cadastral record books dated 1516-1520-1530, raia in detail as household, bennak (a peasant who holds little or no land), and mücerret (single). In the books dated 1530, the groups under the title nöker-zâde was generally registered as zadegyan (noble) while sapahi-zade (son of a sipahi) was generally registered as "neferân" (troops). However, in the booked date 1530, there is no record of whether they are house-holds or mücerret (single) under the names of the nöker-zâde and zawayah-dar-zade (a son of the keeper of a lodge or recluse).

Another source used in population calculation is awariz books belonging to the first half the XVII century. The summary of the registeries and numbers in the books dated 1636-1643 are in the form of diwani. Although the book dated 1642 is similar to the other two books in terms of the information it contains, it is a detailed awariz books. In the Erzincan city section of these books, there is information about the feoffees, zawiya sand savers, military units and Muslim and non-Muslim households that are included and exempted from tax. In the XVI century, there had been a continuous increase in the population of the city in the census based on three detailed boks dated 1516,1520 and 1591. In the book dated 1516, while the Muslim and non-Muslim population are close to eachother, there is an increase in the Muslim and non-Muslim population in 1530. In 1591, there is an increase in the Muslim population in the book, as well as an increase in the non-Muslim population more than twice the amount in 1530. According to these implications, 53% of the population is Muslim, 47% is non-Muslim in the book dated 1516, 55% of the population is Muslim, 45% is non-Muslim in 1530, 44% of the population is Muslim, 56% is the non-Muslim in 1591. In the city, Muslim and non-Muslim populations lived together on the common tradition determined by laws. In the book dated I516, Muslims are located in 7 neighborhoods and non-Muslims are located in 13 neighborhoods. However, in 1530 and 1591, the number of Muslim neighborhoods increased to 6 while the number of non-Muslim neighborhoods increased to 14. Although Muslim neighborhoods are less in number than non-Muslim neighborhoods, they are more in terms of population. This does not include the ruling and military group, which constitutes 10-15% of the population in the city.

In the books belonging to the XVII century, there is information about raia; feoffees, zawayas and savers, orator, muezzin and unemployed, military units and tax-exemptones. During this period (1636-1643) in the city, there were 9 neighborhoods, including 6 neighborhoods that are Muslims and 3 neighborhoods where Muslims and non-Muslims live together. In the XVII century, only Çukur and Hoca districts were named, while there were no records about the other 12 districts. This must have been due to the merger of non-Muslim neighborhoods ranging on average from 5 to 20 households in the XVI century. In the XVI century, there are 2003 Muslim according to the 1516 census, 1998 non-Muslims; according to the 1530 census, there are 3181 Muslims, 2511 non-Muslims, and according to the 1591 census, there are 3684 Muslims and 5572 non-Muslims. The total population

* Ağrı İbrahim Çeçen Üniversitesi Dr. Öğr. Üyesi. E-Posta: aaydin@agri.edu.tr

of Erzincan is 4001 according to the 1516 census, 5692 according to the 1530 census and 9216 according to the 1591 census.

KeyWords: Erzincan, population, cadastral record book, awariz books.

GİRİŞ

Nüfus, sadece günümüzde değil, eskiden beri dünyada, gerek askerî ve gerekse malî konulardan dolayı dikkati çekmiş, bu sebeple, nüfus miktarını tespit etmek için dönemin şartlarına ve ihtiyaçlarına göre tahrirler yapılmıştır. Eski dönemlere ait bu tahrirleri ve nüfus verilerini değerlendirmek üzere “*tarihi demografi*” diye bir bilim dalı teşekkül etmiştir¹. Osmanlı Devleti için de geçerli olan bu husustan dolayı, fethedilen bölgede öncelikle nüfus ve arazi tahriri yapılmaktaydı².

Başlangıçta Osmanlı nüfus sayımlarının nedeni, devletteki toplam nüfusun ya da toplumsal-etnik yapılanmaya ilişkin ayrıntıların doğru olarak kaydını yapmak gibi bir istekten ibaret değildi. Geleneksel Osmanlı tahriri, vergi gibi bir amaç doğrultusunda gerçekleştirilen bir sayımdı ve sonuçları da tapu tahrir defterlerine işleniyordu³. XV-XVI. yüzyıllardaki tahrirler, yetişkin erkekleri, özellikle vergi ödeyen kişi olarak hane reisiyle birlikte bekârları ve diğerlerini içeriyordu⁴.

Dolayısıyla tapu tahrir defterleri, demografik bilgi açısından oldukça değerli birer kaynak olarak değerlendirilebilir. Ancak tahrirle ilgili vurgulanması gereken nokta, bunların ekilebilir toprakların alanını, yetiştiriciye vergi koymak üzere hesaplama amacı gütmesidir⁵.

Erzincan kazasının XVI. yüzyıla ait tahrir defterlerinde hane veya nefer esas alınarak yapılan nüfus hesaplamalarına ilişkin farklı yöntemler vardır⁶. 1516–1520–1530 tarihli tahrir defterlerinde reaya; çift, nim-çift, bennak, caba ve ispence şeklinde kaydedilmiş, askeri zümreye ait olanlar ise sipahi, sipahizade, nöker, nökerzade, çavuş, zaviyedâr ve sadat gibi kişiler şeklinde belirtilmiştir⁷.

1516–1520–1530 tarihli tahrir defterlerinde reaya hane, bennak ve mücerred şeklinde ayrıntılı olarak verilmiştir. Ancak, nöker-zadegân, sipahi-zade, zaviyedar ve zaviyedar-zadegân başlıkları altında askeri gruplar genellikle “*nefaran*” şeklinde kayıt edilmiştir⁸. 1530 tarihli defterde nöker-zade ve zaviyedar zadelere isimlerinin altında mücerred kayıtlarının bulunması, diğer askeri zümreye ait kayıtlarda ise zümrenin hane mi

¹ Ömer L. Barkan, “Tarihi Demografi Araştırmaları ve Osmanlı Tarihi”, *TM*, C.X, İstanbul 1956, s.1–26.

² Ömer L. Barkan, *Hüdavendigâr Livası Tahrir Defteri I*, Ankara 1988; Halil İnalçık, *Hicri 835 Tarihli Süret-i Defter-i Sancak-i Arvanid*, Ankara 1987, Giriş.

³ Bahaeddin Yediyıldız, *Ordu Kazası Sosyal Tarihi*, Ankara 1985; Mehmet İnbacı, *Osmanlı İdaresinde Üsküb Kazası (1455–1569)*, (Basılmamış Doktora Tezi), Erzurum 1995; Nejat Göyünç, *XVI. Yüzyılda Mardin Sancağı*, İstanbul 1969; Mehmet Ali Ünal, *XVI. Yüzyılda Harput Sancağı (1518–1566)*, Ankara 1989.

⁴ Erhan Afyoncu, “Türkiye’de Tahrir Defterlerine Dayalı Olarak Hazırlanmış Çalışmalar Hakkında Bazı Görüşler”, *Türkiye Araştırmaları Literatür Dergisi*, C. 1, S. 1, İstanbul 2003, s. 267–286.

⁵ Ömer Lütfi Barkan, “Türkiye’de İmparatorluk Devrinin Büyük Nüfus ve Arazi Tahrirleri ve Hakana Mahsus İstatistik Defterler”. *İktisat Fakültesi Mecmuası*, II (1-2), 1941, s. 20-59.

⁶ Kemal Çiçek, “Osmanlı Tahrir Defterlerinin Kullanımında Görülen Bazı Problemler ve Metod Arayışları”, *Türk Dünyası Araştırmaları*, 97, (Ağustos 1995), s. 97–98; Hüseyin Özdeğer, *1463–1640 Yılları Bursa Şehri Tereke Defteri*, İstanbul 1988, s.37.

⁷ *BA. TD. 60, 168, 387 vb.* Reayanın mükellef olduğu vergiler için bkz. Halil İnalçık, “Osmanlılarda Raiyet Rüşumu”, *Osmanlı İmparatorluğu Toplum ve Ekonomi*, İstanbul 1993, s.31–65.

⁸ *BA. TD. 60, 168, 387.*

yoksa mücerred mi olduklarına dair herhangi bir kaydın bulunmaması, nüfusun hesaplanmasında karşılaşılan problemlerin başında gelmektedir. Bununla birlikte 1591 tarihli mufassal defterde reaya, *nefer* olarak kaydedilmiştir⁹.

Nüfus hesaplamasında kullanılan diğer kaynak ise XVII. yüzyılın ilk yarısına ait avarız defterleridir¹⁰. 1636, 1643 tarihli defterler icmal ve rakamlar divanı şeklindedir. 1642 tarihli defter ise içerdiği bilgiler itibarıyla diğer iki defterle benzerlik göstermekle beraber, mufassal bir avarız defteridir. Bu defter¹¹ “*Haneha-i ehl-i menasib reayayı Müslimin ve zimmiyan-ı kaza-i Erzincan*”¹² tabiriyle başlar. Erzincan kazası bölümünde, reaya, tımar ve zeamet sahipleri, zaviyeler ve tasarruf edenler, hatip, imam, abdalanlar, müezzin, fakir ve işsizler, yeniçeri, sipahi, cebeci gibi askeri birlikler ile vergiye dâhil ve muaf olan Müslim ve Gayr-i Müslim haneler hakkında bilgiler bulunmaktadır.

Defterde mahalle ve köylerde meskûn olanların kayıtları belirli başlıklar altında toplanmıştır. *Askeri zümreden olanlar*; “zaim ve erbab-ı tımar”, “an erbab-ı tımar”, “sipahiyan”, “yeniçeriyan”, “cebeci ve topçu”, “yeniçeriyan ve cebeciyan”, “sipahiyan-ı dergâh-ı âli”, “enba-i sipahiyan”, “müstahfızan-ı ka’la-i Erzincan”, “ehl-i menasib”, *dini görevliler*; “e’imme ve hatib ve saadat-ı kiram”, *fakir ve özürlü olanlar*; “fakir ve amel-mandegân”, “fakiran ve biran ve amel-mandegân”, *halk ise dini açıdan*; “reayayı Müslimin” ve “reayayı Zimmiyan” olarak tasniflendirilmiştir. Aynı başlık altında birkaç grup zümre toplanmış olsa da kişilerin görev ve sıfatları isimlerinin yanında belirtilmiştir.

Belirtilmesi gereken bir husus, bir gerçek hanenin kaç kişiden oluştuğudur. Tahrir defterlerinde bir hanede kaç kişinin bulunduğu ve hanedeki fertlerin isimleri tek tek ifade edilmediği için, bu defterlerdeki bilgilere dayanarak bir yerin nüfusunu kesin olarak tespit etmek mümkün değildir. Fakat gerçek nüfusu bulmak için bugün bazı metotlar uygulanmakta ve hane sayısı muayyen bir katsayı ile çarpılmaktadır. Hane karşılığı olarak değişik katsayılar esas alınmıştır¹³.

F. Braudel; 4, 4,5, Barkan; 5, F. Sümer; 7, J.C.Russel; 3,5, M.A Cook; 4,5, N. Güyünc; 5, Özdeğer 2, 5–3 katsayılarını esas almışlardır. Bruce Mc. Gowan; 3,5–6 arasında katsayısının değişiklik gösterebileceğini ifade etmiştir¹⁴. Nefer esas alınarak yapılan nüfus hesaplamalarında kabul edilen görüş neferin dört katsayısıyla çarpılarak tahmini nüfus hesaplanması şeklindedir¹⁵.

Erzincan kazasının kuzey sınırında ve kısa bir dönem de idari anlamda Erzincan’a dâhil olan Kelkit Kazasına ait nüfus sayımlarında, bir gerçek hanenin kaç kişiden oluştuğuna dair ipuçları bulunmaktadır. 1835 tarihli Trabzon nüfus sayım defterinde, Kelkit Kazası köy ve mezraalarında yaşayan Müslim ve Gayr-i Müslim nüfus kayıt edilirken, bu iki zümrenin erkekleri sayılmıştır. Bir hanede bulunan fertler mufassal şekilde

⁹KKA. TD.40.

¹⁰ Oktay Özel, “17. Yüzyıl Osmanlı Demografi ve İskân Tarihi İçin Önemli Bir Kaynak: Mufassal Avarız Defteri”, XII. *Türk Tarihi Kongresi (Ankara, 12–16 Eylül 1994)*, Kongreye Sunulan Bildiriler III. Ankara 1999, s.735–743.

¹¹ Defterin tanıtımı için Bkz: Mehmet İnbaşı, “Erzincan Kazası (1642 Tarihli Avarız Defterine Göre)”, *Türkiyat Araştırmaları Enstitüsü Dergisi*, 41, 2009, s.189-214.

¹²BA. MAD. 5152.

¹³ Nejat Göyünc, “Hane Deyimi Hakkında”, *TD*, S.32, İstanbul 1979, s.331–348; Çiçek, a.g.m., s. 97–98; Hüseyin Özdeğer, *1463–1640Yılları Bursa Şehri Tereke Defteri*, İstanbul 1988, s.37; Afyoncu, a.g.m., s. 267–286.

¹⁴Göyünc, a.g.m, s.331–348.

¹⁵ Mehmet Öz, *XV-XVI Yüzyıllarda Canik Sancağı*, Ankara 1999, s.41–42.

belirtilmiştir. Hane reisi olarak kabul edilenlerin müşterek özelliği evli olmalarıdır¹⁶. Bir hane; baba, oğul veya oğullar, kardeş veya kardeş oğulları, yeğenler ve belirtilmemiş olmasına karşın anne ve kız çocuklarından oluşmaktadır. Bir hanedeki erkek nüfus kadar kadın nüfusu da esas alınır, Kelkit kazasında ortalama bir gerçek hanenin 6 kişiden oluştuğu söylenebilir¹⁷. Bu açıdan çalışmada XVI. ve XVII. yüzyıla ait nüfus hesaplamalarında bir hane 6 kişi olarak kabul edilmiştir.

1. XVI. Yüzyıl Şehir Nüfusu

XVI. yüzyılda şehir nüfusu, 1516, 1530 ve 1591 tarihli üç mufassal tahrir defteri esas alınarak hesaplanmıştır. İlk tahrirden itibaren şehrin nüfusunda sürekli bir artış söz konusudur. 1516 tarihinde Müslim ve Gayr-i Müslim nüfus birbirine çok yakındır. 1530'da Müslim nüfus ve toplam nüfusta bir artış söz konusudur. 1591'de ise Müslim nüfusta belirli bir oranda artışın yanı sıra Gayr-i Müslim nüfus sayısında 1530'daki yekûnun iki katından biraz daha fazla bir artış gözlenmektedir. Bu sayımlara göre 1516'da nüfusun % 53'ü Müslüman, % 47'si Gayr-i Müslim, 1530'da nüfusun % 55'i Müslüman, % 45'i Gayr-i Müslim, 1591'de nüfusun % 44'ü Müslüman, % 56'sı Gayr-i Müslim'dir (Tablo 19).

Şehirde, kanunlarla da belirlenen yaygın bir gelenek üzerine, Müslim ve Gayr-i Müslimler ayrı mahallelerde oturuyordu. 1516'da Müslimler 7 mahallede ve Gayr-i Müslimler 13 mahallede meskûndü. Ancak 1530 ve 1591 tarihlerinde Müslim mahalle sayısı 6 iken, Gayr-i Müslim mahalle sayısı 14'e yükselmiştir. Müslim nüfusun yoğun şekilde iskân olduğu mahalleler Cami-i Kebir, Hoca Şeyhi ve Cemaleddin; Gayr-i Müslimlerin meskûn olduğu büyük mahalleler ise Çadircı, Tökeloğlu ve Çukur'dur.

Tablo1. XVI. Yüzyılda Şehir Nüfusunun Mahallelere Göre Dağılımı

Mahalle	1516		1530		1591	
	Müs	G.Müs	Müs	G.Müs	Müs	G.Müs
Avannis	-	165	-	120	-	168
Bogas	-	63	-	71	-	228
Bozbeği	-	88	-	99	-	456
Cami-i Kebir	588	-	688	-	942	-
Cemaleddin	413	-	562	-	408	-
Çadircı	-	313	-	330	-	912
Çukur	-	62	-	107	-	432
Eskişehir	151	-	252	-	444	-
Gerekgerek	250	-	354	-	570	-

¹⁶BA. NFS. d.1091,

¹⁷BA. NFS. d.1091, 1092, 1093 vb.

(Gürk- Barak)						
Güzel Kazancı	-	147	-	109	-	480
Halilullah Çelebi	178	-	630	-	558	-
Hoca Beği	-	237	-	259	-	372
Hoca Evran	-	88	-	336	-	102
Hocaşeyhi	560	-	695	-	762	-
Kiğlu/Kiği	-	-	-	39	-	96
Hekim-ana	88	-	-	-	-	-
Melik Hatun	-	230	-	354	-	540
Sağikoğlu	-	103	-	79	-	108
Serkis	-	122	-	159	-	360
Süleyman	-	121	-	150	-	952
Tökeloğlu	-	259	-	299	-	690
Toplam	2003	1998	3181	2511	3684	5572
Şehir Toplam	4001		5692		9256	

Müslimlerin mahalleleri Gayr-i Müslim mahallelerden sayı olarak az olmakla birlikte, barındırdıkları nüfus daha fazladır. Şehir nüfusunun yaklaşık %10–15’lik dilimini oluşturan yönetici ve askeri zümre Müslim nüfusa dâhil edilmemiştir. Bu zümre dâhil edilirse, nüfus Müslimlerin lehine biraz daha artacaktır. Bu yüzyılda şehirdeki Gayr-i Müslimlerin tamamı Ermeni olup Rum, Yahudi ve diğer gruplar bulunmamaktadır.

Yüzyılın sonlarına doğru şehir nüfusu 1516 ve 1530 tarihlerine göre hızlı bir artış göstermiştir. Yaklaşık aynı tarihlerde (1520) Erzurum şehri ile mukayese edildiğinde, Erzincan şehri’ndeki bütün mahallelerin nüfus barındırmakta olduğu, Erzurum’da birçok mahallenin boş ve harab vaziyette bulunduğu görülmektedir¹⁸.

¹⁸BA. TD. 205, 387.

1591 tarihli sayım göz önüne alındığında, özellikle Gayr-i Müslim nüfusta dikkati çeken bir büyüme meydana gelmiştir. Erzincan ile benzer şekilde Erzurum¹⁹ ve Bayburt²⁰ şehirlerinde de toplam ve Gayr-i Müslim nüfus artışında paralellik görülmektedir. Bu tarihte üç şehirde de % 50–100 arasında Gayr-i Müslim ve % 30–40 arasında ise Müslim nüfus artışı söz konusudur. Erzurum’da Gayr-i Müslim sayısındaki artışın, Anadolu’daki Kayseri, Karaman, Amasya ve Trabzon şehirlerinden daha yüksek olduğuna değinen Jennings yaklaşık 60 yıllık bir süre zarfındaki bu nüfus artışını göçlere bağlamaktadır²¹.

2. XVII. Yüzyıl Şehir Nüfusu

XVII. yüzyıla ait defterlerde²² reaya; tımar ve zeamet sahipleri, zaviyeler ve tasarruf edenler, hatip, imam, abdalanlar, müezzin, fakir ve işsizler, yeniçeri, sipahi, cebeci gibi askeri birlikler ile vergiye dâhil ve muaf olan Müslim ve Gayr-i Müslim haneler hakkında bilgiler bulunmaktadır.

Bu dönemde (1636–1643) şehirde, Müslüman olan 6 mahalle ile Müslüman ve Gayr-i Müslimlerin birlikte yaşadıkları 3 mahalle olmak üzere toplam 9 mahalle vardır. XVI. yüzyıla ait Gayr-i Müslim mahallelerinden sadece Çukur ve Hoca Beği Mahallesi XVII. yüzyılda da kaydedilmiş iken, diğer 12 mahalle hakkında herhangi bir kayda rastlanmamıştır. Bu durum, XVI. yüzyılda ortalama 5 ile 20 hane arasında değişen Gayr-i Müslim mahallelerin birleşmesinden kaynaklanmış olmalıdır.

Cami-i Kebir: Sur içinde olduğu bildirilen bu mahalle 1 miralay, 8 zaim, 5 tımar sahibi, 1 çavuş, 13 dergâh-ı âli sipahisi, 5 yeniçeri, 4 cebeci, 6 kale muhafızı, 4 imam, 12 sadat-ı kiram, 1 müftü, 1 kadı, 1 müderris, 1 hüddam, 2 Molla, 1 hademe, 1 ferraş, 1 vakıf görevlisi, 1 cüzhan, 3 müezzin, 1 zaviyedar, 2 ulûm-ı kiram, 16 fakir ve amel-i mandegan (Derviş, Divane, Sofî ve Molla) tamamı Müslüman olmak üzere toplam 174 hanedir. Bunun yanında 13 farklı iş kolunda 21 esnaf faaliyet göstermektedir²³.

Şancı Çelebi: Kayıtlarda ilk defa ismine tesadüf edilen mahalle tımar sahibi 8, sipahiyan-i dergâh-ı âli 11, yeniçeri 2, cebeci 4, imam 3, hüddam 2, müderris 1, sadat-ı kiram 5, şeyh 1 (Hazret-i Hüdavendigâr Mevlana Şeyh Salih Efendi), derviş 7, fakir ve amel-i mandegan 21 (öksüz, sağır, a’ma, abdal ve dul kadın), Müslüman reaya 91 ve kışlakçı 5 olmak üzere 167 hanedir. Tamamı Müslüman olan mahallede 8 meslek kolunda 10 esnaf bulunmaktadır²⁴.

*Cemaleddin*²⁵: Mahalle mirliva 1, zaim 4, dergâh-ı âli çavuşu 1, tımar sahibi 18, sipahi 8, yeniçeri 3 cebeci 2, müftü 1, sadat-ı kiram 5, imam 3, derviş 1, fakir işsiz-güçsüz 15, dul kadın 27, yetim 3 ve Müslüman reaya 54 olmak üzere toplam 147 hanedir²⁶.

Debbağ: Eskiden Halilullah olarak adlandırılan bu mahalle 5 tımar sahibi, 2 zaim, 5 ebna-i sipahiyan, 7 yeniçeri, 1 muhafız, 2 imam, 1 hatib, 1 müezzin, 1 ferraş, 2 sadat-ı

¹⁹ Bilgehan Pamuk, *17. Yüzyılda Bir Serhat Şehri Erzurum*, İstanbul 2006, s.128.

²⁰ İsmet Miroğlu, *16. Yüzyılda Bayburt Sancağı*, İstanbul 1975, s. 123.

²¹ C. Ronald Jennings, “Urban Population in Anatolia in the Sixteenth Century A Study of Kayseri, Karaman, Amasya, Trabzon and Erzurum”, *IJMES*, vol. 7, 1976, s. 21–57.

²² *BA. D. MKF. 27448; MAD. 5152; 6422.*

²³ *BA. MAD. 5152, s.302–307.*

²⁴ *BA. MAD. 5152, s.307–312.*

²⁵ Bu mahalle adını taşıyan güney Erzincan nahiyesinde hem bir köy, hem de bir kışlak vardır. Bkz. *BA. MAD. 5152.*

²⁶ *BA. MAD. 5152, s.312–317.*

kiram, 8 dul kadın, 2 yetim ve 32 Müslüman reaya olmak üzere toplam 73 hanedir. Mahallede dört farklı meslek grubunda 5 esnaf vardır²⁷.

Eskişehir: XVI. yüzyılda bu mahallenintamamı Müslüman'dır. Eskişehir adıyla şehirde iki mahalle bulunmakta olup, Müslüman olan mahallede tımar sahibi 9, zaim 1, yeniçeri 24, sipahiyan-ı dergâh-ı âli 7, imam 2, müderris 2, şeyh (Şeyh Seyyid Ömer Efendi, Akkaşi Dede Şeyh Haydar ve Aydi Halife-i Şeyh Hazretleri) 3, hattat 1, sadat-ı kiram 6, dul kadın 7, a'ma 1, vakıf görevlisi 2, yetim 2, Müslüman reaya ve kışlakçı 49 toplamda ise 123 hane bulunmaktaydı. Mahallede ayrıca 4 meslek zümresi faaliyettedir²⁸. 82 hane olan Gayr-i Müslim mahallesinde ise 8 farklı iş kolunda 11 esnaf bulunmaktadır. Bu mahalle Gayr-i Müslim mahallelerinin en büyüğüdür²⁹.

Gerekgerek: XVI. yüzyılda bazen Gürk-Barak ismiyle de adlandırılan ve bu dönemde Erzincan'ın en büyük mahallesi olduğu anlaşılan Gerekgerek'te; 14 tımar sahibi, 5 zaim, 5 sipahi, 11 yeniçeri, 9 cebeci, 14 merd-i kala (mustahfizan ve urban-ı kal'a-i Erzincan), 5 imam, 1 ferraş, 2 müezzin fakir biran ve amel-mandegan grubundan olan 4 dul kadın, 1 a'ma, 136 hane Müslüman reaya ve kışlakçı toplamda ise 225 hanedir. Mahallede 5 farklı iş kolunda 5 esnaf kayıtlıdır³⁰.

Çukur: Çukur adıyla şehirde iki mahalle bulunmaktadır. Müslüman olan mahallede; 1 tımar sahibi, 1 merd-i kale, 3 sipahi, 1 imam, 1 müezzin 43 Müslüman reaya, 18 kışlakçı meskündür. Toplamda 93 hane olan mahallede 6 farklı iş kolunda 7 esnaf faaliyet göstermektedir.³¹ 48 haneden oluşan Gayr-i Müslim mahallesinde ise, 2 farklı iş kolunda 2 esnaf faal durumdadır³².

Hoca Beği: Hoca Beği adıyla da şehirde iki mahalle vardır. Müslüman mahalle; ehl-i menasib 17, Müslüman reaya 28 toplamda ise 45 hanedir. Mahallede 3 farklı iş kolunda 5 esnaf bulunmaktadır³³. Gayr-i Müslim olan mahalle ise 66 hanedir. Mahallede 8 farklı iş kolunda 9 esnaf faaliyet göstermektedir³⁴.

Erzincan şehrinde sosyal yapıyı askeri sınıf, dini görevliler, esnaf, fakir, kimsesiz ve işsiz gruplar oluşturmaktadır. Askeri ve idari görevlilerin sayısı 229'dur. Dağılım ise Erbâb-ı Tımar 60, Zaim 20, Sipahiyan 47, Yeniçeri 52, Cebeci 19, Merd-i Kal'a 22, Şehri Mirliva 1, Çavuş 1, Kuloğlu 2 ve Ebna-i Sipahiyan 5 şeklindedir. Görüldüğü gibi, askeri görevliler içerisinde tımar, yeniçeri ve sipahiler ilk sırayı almaktadır. Askeri ve idari görevlilerin şehir nüfusu içerisindeki oranı %18,4'tür.

Şehirde "e'imme ve hatib ve sadat-ı kiram" şeklinde kaydedilmiş olan dini vasıflı kişilerin sayısı toplam 111'dir. Bunların görevlerine göre dağılımı; İmam 23, Müftü 2, Hüddam 3, Zaviyedar 1, Vakıf Görevlisi 3, Cüzhan 1, Şeyh 4, Hatib 1, Sadat-ı Kiram 40, Kadı 1, Müderris 4, Faraş 3, Ulûm-ı Kiram 2, Müezzin 6 ve Derviş 8 şeklindedir. Bu kişilerin şehrin toplam nüfusu içerisinde %8,9 gibi bir oranda olduğu anlaşılır. Dini vasıflı kişilerin içerisinde sadat-i kiram, imam ve dervişler ilk sırayı alır. Defterlerdeki bilgilerden anlaşıldığı kadarıyla Erzincan bilim ve tasavvuf merkezlerinden biridir.

²⁷BA. MAD. 5152, s.317.

²⁸BA. MAD. 5152, s.324.

²⁹BA. MAD. 5152, s.336.

³⁰BA. MAD. 5152, s.320.

³¹BA. MAD. 5152, s. 330.

³²BA. MAD. 5152, s.334.

³³BA. MAD. 5152, s.334.

³⁴BA. MAD. 5152, s.338.

Fakirler defterlerde “*fâkiran*”, işsizler ise “*bîrân*” veya “*amel-mandegan*” başlığı altında tasnif edilmiştir. Bu grupta 155 kişi bulunmaktadır. A’ma 3, Derviş 2, Sofi 1, Molla 1, Öksüz 2, Sağır 2, Abdal 1, Dul Kadın 56, Yetim 7, Muhtaç 1, Fakir 63 ve İşsiz 16 kişidir. Fakir, dul kadın ve işsizlerin sayısı önemli bir yekûn tutmakta olup, şehir nüfusu içerisinde oranı ise %12,3’tür.

Tablo 2. Mahallelere Göre Şehir Nüfusu (1636–1643)

Mahalleler	Toplam Nüfus (hanex6)
Cami-i Kebir	179
Cemaleddin	151
Çukur	112
Debbağ	74
Eskişehir	114
Gerekgerek/ Gürk Barak	214
Hocabeği	111
Şancıçelebi	166
Toplam	1246 (7476) kişi

Şehrin nüfus bakımından en büyük mahallesi Gerekgerek olup onu Cami-i Kebir, Şeyh Çelebi ve Cemaleddin izlemektedir. Şehrin 1246 hanesinin 1048 hanesi Müslüman, 198 hanesi de Gayr-i Müslim’dir. Bu durumda şehir % 84’ü Müslüman, % 16’sı da Gayr-i Müslim nüfustan ibarettir .

SONUÇ

Bu çalışmada Erzincan kazasına ait tahrir ve avarız defterleri ana kaynak olarak kullanılmıştır. 1516,1520 ve 1591 tarihli mufassal tahrir defterleri esas alınarak yapılan hesaplamalara göre şehir nüfusunun sürekli arttığı anlaşılmıştır.1516 tarihli defterde Müslim ve gayrimüslim nüfus birbirine yakinken 1530'da ise Müslim ve gayrimüslim nüfusta artış vardır.1591'de ise Müslüman nüfusta bir artışın yanı sıra gayrimüslim nüfusta 1530'daki yekûnun iki katından daha fazla bir artış olduğu tespit edilmiştir. Bu tahrirlere göre 1516 tarihli defterde nüfusun %53'ü Müslüman,%47'si Gayr-i Müslim,1530 tarihlide nüfusun %55'i Müslüman %45'i gayr-i Müslim,1591'de nüfusun %44'ü Müslüman %56'sı Gayr-i Müslim'dir. Şehirde, kanunlarla da belirlenen yaygın gelenek üzerine Müslim ve Gayr-i Müslim nüfus bir arada yaşamaktadır.1516 tarihli defterde Müslümanlar 7 mahallede Gayr-i Müslimler 13 mahallede meskundur. Ancak 1530 ve 1591 tarihlerinde Müslüman mahalle sayısı 6 iken Gayr-i Müslim mahalle sayısı 14'e çıkmıştır. Müslim mahalleleri Gayr-i Müslim mahallelerine göre sayıca az olmasına rağmen barındırdıkları nüfus itibariyle fazladır. Şehirdeki yaklaşık nüfusun %10-15'lik kesimini oluşturan yönetici ve askeri zümre buna dahil değildir.

XVII. yüzyıla ait avarız defterlerinde reaya; tımar ve zeamet sahipleri, zaviyeler ve tasarruf edenler, hatip, müezzin ve işsizler, askeri birlikler ile vergiden muaf olanlar hakkında bilgiler bulunmaktadır. Bu dönemde(1636-1643) şehirde, Müslüman olan 6 mahalle ile Müslüman ve Gayr-i Müslimlerin beraber yaşadıkları 3 mahalle olmak üzere yekun 9 mahalle olduğu defter kayıtlardan anlaşılmaktadır.

KAYNAKÇA

1. Arşiv Kaynakları

Başbakanlık Osmanlı Arşivi

BA. MAD. 5152.

BA. TD. 60,

BA. D. MKF. 27448.

BA. TD. 205,

KKA. TD.40.

BA. NFS. d.1091.

BA. NFS. d. 1092.

BA. NFS. d. 1093.

2. Kaynak, Araştırma ve İnceleme Eserleri

Afyoncu, Erhan, “Türkiye’de Tahrir Defterlerine Dayalı Olarak Hazırlanmış Çalışmalar Hakkında Bazı Görüşler”, *Türkiye Araştırmaları Literatür Dergisi*, C. 1, S. 1, İstanbul 2003, s. 267–286.

Barkan, Ömer L., “Tarihi Demografi Araştırmaları ve Osmanlı Tarihi”, *TM*, C.X, İstanbul 1956, s.1–26.

Barkan, Ömer L., *Hüdavendigâr Livası Tahrir Defteri I*, Ankara 1988.

Barkan, Ömer L., “Türkiye’de İmparatorluk Devrinin Büyük Nüfus ve Arazi Tahrirleri ve Hakana Mahsus İstatistik Defterler”. *İktisat Fakültesi Mecmuası*, II (1-2), 1941, s. 20-59.

Çiçek, Kemal, “Osmanlı Tahrir Defterlerinin Kullanımında Görülen Bazı Problemler ve Metod Arayışları”, *Türk Dünyası Araştırmaları*, 97, Ağustos 1995, s. 97–98.

Göyünç, Nejat, “Hane Deyimi Hakkında”, *TD*, S.32, İstanbul 1979, s.331–348.

Göyünç, Nejat, *XVI. Yüzyılda Mardin Sancağı*, İstanbul 1969.

İnalcık, Halil, *Hicrî 835 Tarihli Sûret-i Defter-i Sancak-i Arvanid*, Ankara 1987.

İnalcık, Halil, “Osmanlılarda Raiyet Rûsumu”, *Osmanlı İmparatorluğu Toplum ve Ekonomi*, İstanbul 1993, s.31–65.

İnbaşı, Mehmet, *Osmanlı İdaresinde Üsküb Kazası (1455–1569)*, (Basılmamış Doktora Tezi), Erzurum 1995.

İnbaşı, Mehmet, “Erzincan Kazası (1642 Tarihli Avarız Defterine Göre)”, *Türkiyat Araştırmaları Enstitüsü Dergisi*, 41, 2009, s.189-214.

Jennings, C. Ronald, “Urban Population in Anatolia in the Sixteenth Century A Study of Kayseri, Karaman, Amasya, Trabzon and Erzurum”, *IJMES*, vol. 7, 1976, s. 21–57.

Mirođlu, İsmet, *16. Yüzyılda Baybuurt Sancađı*, İstanbul 1975.

Öz, Mehmet, *XV-XVI Yüzyıllarda Canik Sancađı*, Ankara 1999, s.41–42.

Özdeđer, Hüseyin, *1463–1640 Yılları Bursa Şehri Tereke Defteri*, İstanbul 1988, s.37.

Oktay Özel, “17. Yüzyıl Osmanlı Demografi ve İskân Tarihi İçin Önemli Bir Kaynak: Mufassal Avarız Defteri”, *XII. Türk Tarihi Kongresi (Ankara, 12–16 Eylül 1994), Kongreye Sunulan Bildiriler III*. Ankara 1999, s.735–743.

Pamuk, Bilgehan, *17. Yüzyılda Bir Serhat Şehri Erzurum*, İstanbul 2006

Ünal, Mehmet Ali, *XVI. Yüzyılda Harput Sancađı (1518–1566)*, Ankara 1989.

Yediyıldız, Bahaeddin, *Ordu Kazası Sosyal Tarihi*, Ankara 1985.

ŞEVKİSTAN ADLI YAZMA ESER VE ERZİNCAN TASAVVUF TARİHİ AÇISINDAN ÖNEMİ

Alparslan KARTAL*

ÖZET

Erzincan, tarihsel süreçte, Anadolu'da tasavvufî hayatın en yoğun olduğu bir bölgede bulunmaktadır. Bu durum Osmanlı hakimiyeti altında geçirilen dönemde de sürmüştür. Halvetîlik, Kübrevîlik, Kâdirîlik ve Mevlevîlik gibi büyük tarikatlara müntesip önemli sufiler yetiştiren şehir, XIX. yy.dan itibaren Nakşîbendî tarikatının Hâlidîyye kolunun etkisine girmiştir. Bu tarihten itibaren Halidîyye koluna ait tarikat şubeleri, şehrin tasavvufî hayatına yön vermiştir. Bu etki halen şehirde tesirini göstermeye devam etmektedir.

Erzincan'da, son dönemin önemli mutasavvıf şahsiyetleri ile ilgili bilgi veren Şevkistan adlı eser, Osmanlıca telif edilmiştir. Eserin müellifi hakkında bir tereddüt olsa da ağırlıklı görüş Pir-i Sami'nin müridânından Muhammed Tahir olduğudur. Eserin tek nüshası Erzurum İl Halk Kütüphanesi'ndedir. Eser, Hicri 19 Zi'l-Hicce 1309'da [15 Temmuz 1892], 97 yaprak olarak telif edilmiştir.

Kitapta birçok tasavvufî şahsiyetten bahsedilmekle beraber özellikle Terzi Baba ve Pir-i Sami ile ilgili bilgiler ve menkıbeler önem arz etmektedir. Ayrıca Şeyh Mustafa Fehmi Efendi, Abdussamed Efendi, Hacı Hafız Rüşdü, Lelebici Baba, Hacı Abdülbâki Baba vb. zatlarla ilgili malumât verilmiş; kelam ve menkıbelerine yer verilmiştir. Daha önce müstakil ve ayrıntılı olarak hiçbir ilmî tetkike tabi tutulmayan eser bu bildiri ile tanıtılacaktır.

Anahtar Kavramlar: Erzincan, tasavvuf, Şevkistan, Pir-i Sami, Terzi Baba

* Dr. Öğr. Üyesi, Kafkas Üniversitesi İlahiyat Fakültesi, kartalalparslan@hotmail.com

GİRİŞ

XIX. asırdan itibaren Erzincan'ın tasavvufî hayatında etkisini gösteren tarikatların şubelerine ait malumatlar, bazı eserler vasıtasıyla günümüze ulaşmıştır. Son dönemlerde yazılan ve Erzincan'ın manevî değerlerini tanıtan eserler, bu konuda malumatlar veren eserleri taramak suretiyle meydana getirilmiştir. Erzincan'ın kültürel tarihini ortaya koyan bu çalışmalar önem arz etmektedir. Örneğin Aşçı Baba'nın Hatıraları kitabı ile son dönem tasavvufî şahsiyetlerinden Terzi Baba, Şeyh Mustafa Fehmi Efendi, Abdussamed Efendi, Hacı Hafız Rüşdü, Leblebici Baba, Hacı Abdülbâki Baba vb. zatlarla ilgili birinci elden bilgi elde edilme şansı doğmuştur. Çünkü hatıratın sahibi İbrahim Halil Dede, 1856 yılında Erzincan'a memur olarak tayin edilmiş ve 15 yıl bu şehirde kalmıştır. Bu süreçte tasavvufî çevrelerle yakın ilişkide bulunmuş ve onlar hakkında bilgilere yer vermiştir. Bu hatıratla son dönem Erzincan evliyalari hakkında birinci elden bilgiler bulunmakla beraber, Erzincan'ın manevî büyüklerinden Muhammed Pîr- Samî Hazretleri hakkında herhangi bir malumat yoktur. İbrahim Halil Dede'nin 1912'te vefat ettiği bilinen Pîr- Samî'ye yetişmemesi muhtemel olduğundan kitabında kendisinden bahsedilmemiştir.

Erzincan'ın tasavvufî hayatının en önemli simalarından biri olan Muhammed Pîr-i Samî Hazretleri, ilmî tedrisatını İstanbul'da Fatih Medreseleri'nde itmam eylemiş, daha sonra Nursin'de irşad faaliyetlerini yürüten Nakşibendi şeyhi Abdurrahman Tağî'ye intisap etmiştir. Çok kısa zamanda hilafet alarak bu yolu Erzincan'da temsil etmiştir. Onun Erzincan'da kurmuş olduğu yol halen devam ettirilmektedir. Ancak bu zatın ahvali, menkıbeleri ile ilgili çok sınırlı bilgilere sahip olunmuştur. Bu anlamda, tek nüshası Erzurum İl Halk Kütüphanesi'nde bulunan Şevkistan adlı yazma eser önem arz etmektedir. Son dönem Erzincan tasavvufî hayatına ışık tutmaktadır.

ŞEVKİSTAN ADLI ESERLE İLGİLİ BİLGİLER

Eserin Nüshası ile İlgili Bilgiler

Çalışmamızın konusunu oluşturan Şevkistan kitabı tek nüshası Erzurum İl Halk Kütüphanesi'nde 25 Hk 38874 arşiv numarası ile kayıtlıdır. Eser hakkında yapmış olduğumuz incelemeler sonucunda başka bir nüshaya rastlayamadık. 175x120-50x105 mm. ölçülerinde, 84a-97a suyolu filigranlı çizgili defter üzerine yazılan eser, müellif nüshası olmalıdır. Sırtı kısmen bez, deffeleri lacivert desenli kağıt kaplı mukavva cilt halindedir. Her bir sayfasında 16-17 satır bulunan eser 97 yapraktan müteşekkildir. Osmanlıca ve rikâ yazı usulü telif edilmiştir. Eser, Hicri 19 Zî'l-Hicce 1309'da [15 Temmuz 1892] telif edilmiştir.

Eserin Müellifi

Şevkistan kitabının müellifi hakkında iki görüş öne çıkmaktadır. Birinci görüş Mahmud Sadrettin adında bir müllif tarafından telif edildiği düşünülmektedir.¹ DİA'da "Terzi Baba" maddesini yazan Nurettin Albayrak da bu görüştedir.² Erzincanlı Terzi Baba hakkında kitap yazan Şaban Er ise, Şevkistan adlı eserin Muhammed Pîr-i Sâmi Hazretlerinin müridi olan Muhammed (Mehmed) Tahir'e ait olduğunu savunmaktadır.³

¹ Orhan Aktepe, bu kitabın yazarının Mahmud Sadrettin olduğunu belirtmektedir. (Şems-i Hayalî, *Tuhfetü'l-uşşak*, haz. Orhan Aktepe, Erzincan Belediyesi Yayınları, Erzincan 1997) Ayrıca bknz. Üzeyir İlbak, *Divan-ı Şems-i Hayalî, Tuhfetü'l-Uşşak Metin ve İnceleme*, Basılmamış Yüksek Lisans Tezi, İstanbul Üniversitesi, 2011; Halil Baltacı, *Aşçı İbrahim Dede Hâtratu Çerçevesinde XIX. Yüzyıl Erzincan'ında Dini Ve Tasavvufî Hayat*, ERZSOSDER, ÖS-I, Erzincan, 2015, s. 61.

² Nurettin Albayrak, "Terzi Baba" DİA, XL, 2011, s. 521.

³ Şaban Er, *Erzincanlı Terzi Baba Hazretleri Külliyyatı*, Kutupyıldızı Yayınevi, İstanbul, 2014.

Eserin herhangi bir yerinde bu konuyu vuzuha kavuşturacak bir kayda rastlayamadık. Eserin iç kapağında Osmanlıca Mahmud Sadreddin ismi bir mühür şeklinde bulunmaktadır. Ancak bunun, eserin yazarının mı yoksa başkasının mı mührü olduğu belli değildir. Kitabın giriş kısmında “şeyh-i azim Erzincanlı Mevlana Muhammed Samî Efendi Hazretleri'nin meclis-i âlilerinde işittiğim sözler” ifadesinden müellifin, Pîr-i Sâmi Hazretleri'nin müridi olduğu ve sohbetlerine katıldığı anlaşılmaktadır. Bu durumda Hz. Pîr'in müridi olarak bilinen Muhammed Tahir'in bu kitabın müellifi olması daha isabetli bir görüş olarak öne çıkmaktadır. Ancak Mahmud Sadrettin'in de onun müridi olma ihtimali olduğundan bu görüş de makul kabul edilebilir. Bu iki zâtın tam olarak kim olduklarına dair bir bilgiye de rastlayamadık.

Mehmed Tahir'in, 20 Cemaziyelevvel 1290 (16 Temmuz 1873) tarihinde Kemah kazasının Hudû köyünde doğan, tahsil için İstanbul medreselerine giden, 1900'lü yıllarda Kemah ve civarında müderrislik ve müftülük yapan ve “Zahir Hoca” lakabıyla bilinen Mehmed Tahir Efendi⁴ olma ihtimali vardır. 1920 yılında Kemah'a dersiam olarak atanan Mehmed Tahir, yaklaşık 6 yıl bu görevde devam etmiştir. 3 Ekim 1926 tarihinde Kemah Kazası Vaizliğine tayin edilmiş; bu görevine devam ederken 22 Şubat 1934 tarihinde vefat etmiş olup kabri Koçkar köyündedir.⁵ Pîr-i Samî'nin 1912 yılında vefat ettiği göz önüne alınırsa onun müridi olma ve sohbetlerine katılma ihtimali mümkündür.

ESERİN MAHİYETİ VE ERZİNCAN'IN TASAVVUFÎ HAYATI AÇISINDAN ÖNEMİ

Eserin baş kısmında müstakil bir mukaddime yoktur. Yani bu başlıkla bir bölüme yer verilmemiştir. Ancak müellif kitabın başlangıç kısmında adet olduğu üzere hamdele ve salveleye yer vermiştir. Bu bölüm Arapçadır ve mealen şu şekildedir:

*Bizleri dil ve kalpten ibaret kılan ve kâmil insanları kalplerin mahbubu eyleyen Allah'a hamdolsun. Varlığın sırrı olan, kalpleri celbeden ve teselsül yoluyla kendisinden dünya ve kalp ilimlerini aldığımız Hz. Muhammed'e (s.av) ve hidayet yıldızları, din ve kalp ilminin alimleri olan ashabına salat ve selam olsun.*⁶

Hamdele ve salveleden sonra müellif bir hadis-i şerife atıfta bulunarak sevginin önemine vurgu yapmıştır:

*İnsan her neyi severse onunla haşır olunacağına “المرء مع من أحب” (Kişi sevdiği ile beraberdir.) hadis-i şerifi delil-i bürhândır.*⁷

Müellif daha sonra mânâ ehlini sevmenin kişiye çok manevî ihسانların verilmesine vesile olacağı mansına gelen birkaç Osmanlıca ve Farsça şiire yer vermiştir. Manâ ehlinden kasıt ise “Lâ havfun aleyhim velahum yahzanun”⁸ tefsir-i celiline mazhar olan evliyaullah hazerâtdır. Onlardan birine duyulan muhabbet hepsine duyulan sevgi anlamına gelir. İki dünyada Allah'ın yardımı ancak onlara muhabbet vesilesi ile gelir. Müellif Allah dostlarına muhabbetin neticelerine işaret etmiştir.

⁴ Erol Kaya, *Erzincanlı Son Devir Osmanlı Uleması*, Erzincan Üniversitesi Yayınları, Erzincan, 2017, s. 199.

⁵ Ömer Menekşe, *Kemah Alimleri*, İstanbul, 1996, s. 75.

⁶ Muhammed Tahir (veya Mahmud Sadrettin), *Şevkistan*, Varak I-b, Erzurum İl Halk Kütüphanesi, 25 Hk 38874

⁷ Şevkistan, Varak I-b.

⁸ Yunus 10/62. (...Allah'ın evliyası için hiçbir korku yoktur ve onlar üzülmeyeceklerdir.)

Müellif daha sonra Mevlana Nurettin Abdurrahman Câmî'nin (k.s) *Baharistân*⁹ adlı eserinin evliyayı kiramanın sözleri ve ehli aşkın halleri ile ilgili kısımlarını, evliya-ı kirama olan sevgisi ve onlara benzeme arzusu ile Türkçe lisanına tercüme ettiğini belirtmiştir. Bu işten ziyadesiyle şevk duyduğu için kitabın ismi olarak da *Şevkistan*'ı belirlediğini ifade etmiştir.¹⁰

Yukarıda da ifade edildiği gibi müellif, Molla Câmî'ye ait *Baharistân* adlı eserin bazı bölümlerini Türkçe'ye (Osmanlıca) tercüme ettiğini ifade etmiştir. Ancak eserin tamamen bir tercümeden ibaret olmadığını da şu cümlelerden anlamaktayız:

“Mecmuanın münderecâtı yalnız tercümeden ibaret değildir. Bazı lahikalarla beraber, Pîr-i Erzincânî Mevlana Muhammed el-Vehbî Hayyât (k.s) Hazreteleri ve hulefasının tercüme-i hâl-i âliyelerine dair bazı **hikâyât** ve şeyh-i azizim Erzincanlı Mevlana Muhammed Samî Efendi'nin meclis-i âliyelerinde Hz. Şeyh Şihabuddîn Mevlana Seyyid Tâha ve Gavs-ı Azam Seyyid Sıbgatullah Arvasî ve Pîr-i Azam Mevlana Abdurrahman et-Tağî (kaddesellahu esrarehumu'l-aliyyeh) Hazretlerinin tercüme-i hallerine ve kelime-i hikmet meallerine müteallik işittiğim sözleri ve sair mahsul-u tetebbuâtımla beraber daha bazı şeyleri derc-u ilave eyledim. Ve minellahi tevfiik. Ve hüve nime'l-Muîn ve nime'l-Muvaffik!”

Bu ifadelerden ve eserin mahiyetinden *Şevkistan* adlı çalışmanın bir tercümeden ibaret olmadığı açık bir şekilde anlaşılmaktadır. *Baharistan* eserinden mensur ve manzum bazı bölümler tercüme edilmiş ancak müellifin muhtemelen Erzincanlı olması veya Erzincanlı Muhammed Pir-i Samî'ye müntesip olması hasebiyle, Erzincanlı şeyh ve halifelerine dair sözler ve menkıbelere de yer verilmiştir. Müellif bazen tercümeyle ara vermiş o konuda kendi şeyhinden bizzat duyduğu veya Erzincanlı şeyhlerden mervî bir söze atıfta bulunmuş sonra tercümeyle kaldığı yerden devam etmiştir.

Müellif, kitabı konulara taksim etmemiştir. Ancak “lahika” ve “Kıt'a” gibi ara başlıklar koymuştur. Konunun anlatımı bir süreklilik arz etmiştir. Yani tasavvufî bir konu işlenirken bazen tercümeyle ara vermiş, o konuyu teyid eden ve son dönem Erzincanlı mutasavvıflarına ait söz ve menkıbelere işarette bulunmuştur. Tercüme ve telifin iç içe olduğu bu çalışmada müellifin tasavvufî neşveye sahip olması, konulara hâkimiyeti, tasavvufî kavramları ustaca kullanması, Osmanlıca, Arapça ve Farsça'ya olan vukufiyeti ve nezih uslûbu eserin değerini arttırmaktadır.

Müellif Lahika ve Kıt'a gibi başlıkların dışında Hikâyât ve İstidrâd gibi alt başlıklar da kullanmıştır. Hikayat başlığı altında ehl-i kemâle ait bazı hikaye ve menkıbelere yer vermiştir. İstidrâd'ın kelme anlamı ise, “söz arası, yeri gelmişken, antiparantez” gibi manalara gelmektedir.¹¹ Müellif de bir konuyu anlatırken aniden zihnine gelen bir bilgi veya olayı bu başlık altında vermiştir.¹² Eserde bazı İslam alimlerinin sözlerine de yer yer atıfta bulunulmuştur. Mesela bir yerde, *Ruhu'l Beyan* sahibi İsmail Hakkı (Bursevî) Efendi'nin bir sözüne yer verilmiştir.¹³

Şevkistan, bir kısmı itibarıyla Molla Camî'nin *Baharistan* adlı eserinin bazı bölümlerinin tercümesidir. Yukarıda bazı cümlelerine yer verdiğimiz bir nevi mukaddime

⁹ Sa'dî'nin Gülistan'ına nazire olarak yazılan eser, hem nazım hem de nesir örneklerini havidir. (Hasan Çiftçi, *Camî'den Eleştirel Latife ve Nüktele: Edebî, Sosyal ve Dinî Kusurlara Dair*, 6. Türkiye – İran İlişkileri Sempozyumu Tarihte Ortak Şahsiyetlerin Etkileri Ve Günümüze Yansımaları 01 – 02 Haziran 2009 Uluslararası Sempozyumu Bildirisi, s. 1)

¹⁰ Şevkistan, Varak II-b.

¹¹ İsmail Parlatur, *Osmanlı Türkçesi Sözlüğü*, Yargı Yayınevi, 2014, s. 784.

¹² Şevkistan, Varak 45-a.

¹³ Şevkistan, Varak 41-a.

sayılabilecek girizgâhtan sonra müellif ilk olarak Cüneyd-i Bağdâdî'nin bir sözüne ve hakkında bazı malumatlara yer vermiştir. Bu ve takip eden bölümlerde ilk mutasavvıflardan başlayarak meşhur sûfilerin hayatlarına dair *Baharistan*'da geçen bilgiler Türkçe'ye tercüme edilmiştir.

Eserin tercüme kısmında söz ve menkıbelerine yer verilen ve kısaca tanıtılan sûfilerden bazıları şu şekilde sıralanabilir:

- 1- Cüneyd-i Bağdâdî
- 2- Sırr-ı Sakâtî
- 3- Abdullah el-Ensârî
- 4- Sırrî es-Sakâtî
- 5- Hallâc-ı Mansur
- 6- Ebu Haşim es-Sufî h.115 (m. 733)
- 7- Zünn'un-i Mısrî
- 8- Fudayl b. İyad
- 9- Maruf-i Kerhî
- 10- Davûd-i Tâî
- 11- Şeyh-i Şiblî
- 12- Ebu Saîd Harrâz
- 13- Ebu'l-Huseyn Nurî
- 14- Ebubekr Vasitî
- 15- Ebu Ali er-Rıfâî
- 16- Ebu Ali Hüseyin b. Muhammed
- 17- Ebu'l-Hasan Harakânî
- 18- Ebu Saîd el-Hayr
- 19- Ebu Muhammed Ruveyym b. Ahmed el-Bağdâdî
- 20- Bişr-i Hâfî
- 21- Şakîk-i Belhî
- 22- Yusuf b. Hüseyin er-Râzî
- 23- Ebubekr Verrâk
- 24- İbrahim Havvâs
- 25- Ebu Ali Rodbârî
- 26- Ebu'l-Abbas Ahmed b. Muhammed b. Abdilkerim
- 27- Ali b. İbrahim Basrî
- 28- Yusuf Hamedânî
- 29- Abdülhalik Gucdüvânî
- 30- Ali Râmitenî
- 31- Bahâuddin Nakşibend

Müellif ilk asır mutasavvıflarının hayatlarını tercüme ettikten sonra, kelim-i kibârdan kabul edilen ancak müellif tarafından zannediyorum yanlışlıkla Hz. Peygamber'e nisbet edilen **وجودك ذنب لا يقاس به ذنب** (**Vücudun (varlık iddian) öyle bir günahdır ki hiçbir günah ona kıyas edilemez.**) sözüne atıfta bulunmasını müteakip kendi şeyhi Erzincanlı Muhammed Sami Efendi'nin sohbetinde bu konuyla ilgili dinlemiş olduğu bir anekdota yer vermiştir. Kitabın geri kalan bölümlerinde sıklıkla müşşidin sohbetlerine kısa kısa atıflarda bulunmuştur.¹⁴ Müşşidin sohbetleri dışında onun kendi dönemindeki sair tasavvufi şahsiyetlerle ilişkilerine dair anekdotlara da yer verilmiştir. Mesela Pir-i Samî'nin Erzurum'da Sıbğatullah Arvasî'nin ve devamında Abdurrahman Tağî'nin

¹⁴ Şevkistan, Varak 20-b, 21-b, 23-a, 49-b, 50-a, 59-a, 64-a, 66-b.,

müridlerinden olan Taşkesenli Ahmed Efendi ile Sıbğatullah Efendi hakkında bir sohbet yaptığına dair kayıt dikkate şâyandır.¹⁵

Muhammed Pir-i Sami Hazretleri (ö. 1912) (k.s) son dönem Erzincan tasavvufi hayatının önemli simalarındandır. Abdurrahman Taği Hazretleri'nin halifesi olan Pir-i Sami'nin hayatı, sohbetleri ve münasebetleri hususunda çok az bilgi vardır. Şevkistan eseri bu konuda çok önemli bir boşluğu doldurmaktadır. Eser, Abdurrahman-ı Taği ve onun şeyhleri ile ilgili birincil elden bilgileri ihtiva etmesi yönüyle önemlidir. Mesela Pir-i Sami Efendi'nin, şeyhi Abdurrahman Taği ile Şeyh Hamza adında birini ziyaretini müellif bize aktarmıştır.¹⁶ Bu kişi Şeyh Hamza Tillovî'dir.¹⁷ Pir-i Sami'nin sohbetlerini bizzat dinleyen bir müellifin bu nakilleri Erzincan tasavvuf tarihi için önem arz etmektedir.

Eserde son dönem Erzincan tasavvuf hayatının en önemli temsilcilerinden biri olan ve Terzi Baba olarak meşhur olan Muhammed Vehbi el-Hayyât hakkında da bilgiler verilmekte, onun sohbetlerine atıflar yapılmaktadır. Müellif eserinde, Şah-ı Nakşibend'in bazı söz ve hallerine yer verdikten sonra Terzi Baba diye bilinen Muhammed el-Vehbi el-Hayyat el-Erzincanî'den "Gavs-ı Azam" sıfatı ile bahsetmiş; bazı söz ve hallerini şerh etmiştir.¹⁸ Müellif Terzi Baba'nın erkek kardeşlerinden biri olan Fâzıl Abdülkerim Feyzi Efendi'den de bahsetmiştir. Bu zatın hafız olduğu, Terzi Baba'nın makbul nazarına uğradığı ve ondan önce vefat ettiği bilgisini de vermiştir.¹⁹ Günümüzde Terzi Baba Hazretleri ile ilgili yapılan çalışmalarda *Şevkistan* eserindeki bu bilgilere müracaat edildiği görülmektedir.

Eserde bunun dışında 19. Asrın son çeyreğinde Erzincan'ın manevi hayatına yön veren diğer şahsiyetlerden de bahsetmiştir. Mesela, Terzi Baba ile ilgili bilgi verirken onun müridi merhum Leblebici Baba'dan bahsetmiştir. Onun için merhum ifadesini kullanmasından onu dünya gözü ile görmediği sonucuna ulaşmak mümkündür. Ancak onun müridleri ile görüşmüş olduğu sonucuna varılmaktadır.²⁰ Yine müellif, Terzi Baba'nın müridlerinden olduğunu söylediği Erzincanlı Hacı Muhammed Baki Efendi'den bahsetmiştir.²¹

Müellif, eserin bir yerinde "Hacı Fehim Efendi Hazretlerini görmeye nail olamadım" ifadesini kullanmıştır.²² Terzi Baba'nın halifelerinden olan Hacı Mustafa Fehim Efendi Hazretleri'nin doğum yılı bilinmemekle beraber 1880 veya 1881'de vefat etmiştir. Müellifin ona yetişemediği ve şeyhi Muhammed Pir-i Sami'nin 1912'de vefat ettiği göz önüne alınırsa, ya çok genç yaşlarda ve 1880/81'den sonra şeyhi ile tanıştığı veya Erzincan'a sonradan geldiği sonuçları çıkarılabilir. Düşük bir ihtimal ise Erzincan'da eskiden beri yaşıyor olsa da Hacı Fehmi Efendi ile şifahen görüşmeye fırsat bulamamasıdır.

Hacı Fehmi Efendi'nin hayatı hakkındaki bilgilerin Aşçı Dede Hatıraları ile sınırlı olduğu bilinirdi.²³ Ancak son dönemde Terzi Baba ve halifeleri ile ilgili yapılan

¹⁵ Şevkistan, Varak, 40-a.

¹⁶ Şevkistan, Varak 50-a,50-b.

¹⁷ Şeyh Hamza Tillovî, Pir-i Sami'nin de şeyhi olan Abdurrahman Taği Hazretleri'nin, Sıbğatullah-ı Arvasî'den önceki dönemde şeyhliğini yapan bir Kadiriyye şeyhidir. (Mehmet Saki Çakır, "Şeyh Abdurrahman-ı Taği ve Norşin Tekkesi'nden Yayılan Kollar", İHYA, Cilt:3, Sayı:2, 2017, s. 29)

¹⁸ Şevkistan, Varak.

¹⁹ Şevkistan, Varak 45-a.

²⁰ Şevkistan, Varak 45-a.

²¹ Şevkistan, Varak 63-a.

²² Şevkistan, Varak 61-b.

²³ Halil Baltacı, Ömer Aslan, "Erzincan'da Nakşî-Hâlidî Gelenek", *Batman Üniversitesi İİFHFD*, Cilt 1, Sayı 2, 2017, s. 84.

çalışmalarda²⁴ *Şevkistan* eserine de atıflarda bulunulmaya başlandı. Son dönem Erzincan tasavvufî hayatına ışık tutan bir eser olarak *Şevkistan* ehemmiyet kesbetti.

SONUÇ

Erzincan, Anadolu'nun İslamlaşması sonrasındaki tarihsel süreçte ilim ve irfan hayatının yoğun olduğu bir şehir hüviyetini taşıyagelmiştir. Çok önemli ilim adamları yetiştiren şehir, tasavvuf alanında da önemli merkezlerden olmuştur. Özellikle Nakşibendilik tarikatının bazı kollarının bu şehirde yaygınlaşmasından sonra şehrin bu anlamdaki önemi daha da artmıştır.

Nakşibendilik tarikatının Halidî kolunun en önemli temsilcilerinden olan Abdurrahman Taği Hazretleri'nin halifelerinden biri de Kırtıloğlu ailesine mensup bir alim zat olan Erzincanlı Muhammed Pir-i Samî'dir. Tasavvufî terbiyesini tamamladıktan sonra Erzincan'da dergah kurmuş ve çok sayıda kişiyi yetiştirmiştir. Kendisinden sonra yol Muhammed Beşir Efendi, Dede Paşa ve Abdürrahim Reyhan Hazretleri ile devam etmiştir. Günümüzde yol Ahmet Remzi Genel Efendi tarafından devam ettirilmektedir.

Pir-i Samî Hazretleri 1912 yılında vefat etmiş olmasına rağmen hakkında çok az bilgi vardır. Hayatı, sohbetleri, diğer tasavvuf büyükleri ile münasebetleri hakkında en ayrıntılı bilgiler ise *Şevkistan* adlı eserde yer almaktadır. Tek nüshası Erzurum İl Halk Kütüphanesi'nde olan eser, Muhammed Tahir veya Mahmud Sadrettin'e nisbet edilmektedir. Bu konuda kesin bir kanaat oluşmamıştır. Ancak Osmanlıca telif edilen eser üzerindeki incelememiz sonucunda müellifin, Pir-i Sami Hazretleri'nin müridi olduğunu tespit ettik. Dolayısıyla eser, Pir-i Samî Hazretleri'nin hayatı ve sözleri hakkında birincil bir kaynaktır.

Eserin baş tarafları, Molla Camî'nin *Baharistân* adlı eserinin tercümesi olarak telif edilse de sonraki bölümlerde müellif kendi müşahadâtını ve yaşadığı dönemdeki Erzincan evliyalarının söz ve menakıbını da eserine eklemiştir. Bu yönüyle eser önem arz etmektedir. Eserde tasavvuf tarihinin önemli simalarının hayatının yanında Erzincan tasavvuf hayatının önemli şahsiyetleri olan Muhammed Pir-i Samî, Terzi Baba, Leblebici Baba, Hacı Fehmi Efendi vb. Hazretleri'nin hayatı, söz ve menkibelerine de yer verilmiştir.

Eser, son dönem Erzincan tasavvuf hayatına ışık tutacak bir mahiyete sahiptir. Terzi Baba Hazretleri üzerine son dönemde yapılan çalışmalarda eserden bazı alıntılar yapılsa da bu durum gizli kalmış bu eserin bütünüyle ortaya çıkarılması için yeterli değildir. Bu nedenle Osmanlıca telif edilen bu eserin günümüz Türkçesi'ne çevrilmesi de gereklidir. Bu çalışma, esnasında, eserin Latinize edilmesine de başlanmış bulunmaktadır.

²⁴ Ünal Tuygun, *Terzi Baba Hz.*, Kervan Yay., 2017; Vehbi Yurt, *Terzi Baba ve Erzincan*, Birun Kültür ve Sanat Yayıncılık, 2011; Şaban Er, *Erzincanlı Terzi Baba Hazretleri Külliyyatı*, Kutupyıldızı Yayınevi, İstanbul, 2014.

KAYNAKÇA

- Albayrak, Nurettin, “Terzi Baba”, DİA, TDV Yayınları, 2011.
- Baltacı, Halil, *Aşçı İbrahim Dede Hâtıratı Çerçevesinde XIX. Yüzyıl Erzincan’ında Dinî Ve Tasavvufî Hayat*, ERZSOSDER, ÖS-I: 47 -64, Erzincan, 2015.
- Baltacı, Halil, Aslan, Ömer, “Erzincan’da Nakşî-Hâlidî Gelenek”, *Batman Üniversitesi İİFH*, Cilt 1, Sayı 2, 2017, s. 80-95.
- Çakır, Mehmet Saki, “Şeyh Abdurrahman-ı Tâgî ve Norşin Tekkesi’nden Yayılan Kollar”, İHYA, Cilt:3, Sayı:2, 2017, s.26-53.
- Çiftçi, Hasan, “Camî’den Eleştirel Latife ve Nükteler: Edebî, Sosyal ve Dinî Kusurlara Dair”, 6. Türkiye – İran İlişkileri Sempozyumu Tarihte Ortak Şahsiyetlerin Etkileri Ve Günümüze Yansımaları 01 – 02 Haziran 2009 Uluslararası Sempozyumu Bildirisi.
- Er, Şaban, *Erzincanlı Terzi Baba Hazretleri Külliyyatı*, Kutupyıldızı Yayınevi, İstanbul, 2014.
- İlbak, Üzeyir, *Divan-ı Şems-i Hayâlî, Tuhfetü’l-Uşşak Metin ve İnceleme*, Basılmamış Yüksek Lisans Tezi, İstanbul Üniversitesi, 2011
- Kaya, Erol, *Erzincanlı Son Devir Osmanlı Uleması*, Erzincan Üniversitesi Yayınları, Erzincan, 2017.
- Menekşe, Ömer, *Kemah Alimleri*, İstanbul, 1996.
- Muhammed Tahir (veya Mahmud Sadrettin), *Şevkistan*, Erzurum İl Halk Kütüphanesi, 25 Hk 38874.
- Parlatır, İsmail, *Osmanlı Türkçesi Sözlüğü*, Yargı Yayınevi, 2014.
- Şems-i Hayâlî, *Tuhfetü’l-Uşşâk*, haz. Orhan Aktepe, Erzincan Belediyesi Yayınları, Erzincan, 1997.
- Tuygun, Ünal, *Terzi Baba Hz.*, Kervan Yay., 2017; Vehbi Yurt, *Terzi Baba ve Erzincan*, Birun Kültür ve Sanat Yayıncılık, 2011.

OSMANLI ARŞİV KAYITLARINA GÖRE PETROL İŞLETMECİLİĞİ: ERZİNCAN, PÜLK

Murat Baz*

ÖZET

Bu çalışmada, günümüzde Erzincan ili Çayırılı ilçesine bağlı Balıklı köyü, arşiv kayıtlarında ise Erzurum vilayeti Tercan kazasına mülhak Pulk/Pülk¹ karyesi olarak tesmiye edilen bölgede, kendiliğinden zuhur eden, petrol ve petrol madenlerinin işletilmesi konuları izah edilmeye çalışılmıştır. Bu iş ve işlemlerin geçtiği dönemde vuku bulmuş uluslararası siyasi gelişmeler ile teknoloji ve sanayii alanında yaşanan imkânsızlıklar konusunda sahnedeki devletlerin bulduğu çözümler birleştirilerek olayların daha doğru analiz edilebilmesi sağlanmaya çalışılmıştır. Dünyada ve ülkemizde petrol arama, tespit ve ticari hale getirebilme noktasında yaşanan zorluklar irdelenmiş ve bu alanda tespit edilen arşiv belgeleri üzerinde bir inceleme yapılmasının yerinde olacağı değerlendirilmiştir. Böylece bu konuyla ilgilenecek olan araştırmacılara daha geniş bir bakış açısı sunulması amaçlanmıştır.

Bu çalışmayla gün ışığına çıkmış arşiv belgeleri ahiren yapılan çalışmalarla harmanlanarak olayların neden-sonuç ilişkisi düzlemine çekilmesi amaçlanmıştır. XX. Yüzyıldan günümüze, Avrupa devletleri hemen hemen aynı toprak bütünlüklerini korumuş olsalar da Anadolu coğrafyasında Osmanlı İmparatorluğu bir rejim değişikliği ile Türkiye Cumhuriyeti Devleti şeklinde vücut bulmuştur. Dolayısıyla bu durum araştırma konumuz açısından, birbirinin devamı niteliğinde olan iki devletin ortak meselesidir ve bir değerlendirme yaparken her iki dönemin beraber incelenmesi gerektiği kanısındayız.

Anahtar Kelimeler: Osmanlı Devleti, Erzincan, Pülk karyesi, Neft, Petrol.

* Erzincan Valiliği Özel Kalem Müdürlüğü

¹Bazı arşiv kaynaklarının transkriptinde Pülek şeklinde ifade edildiğinden dijital arşiv aramalarında göz önünde bulundurulması faydalı olacaktır. Diğer taraftan bu çalışma uzun süreli ve geniş bir zamanı kapsayan mesainin bir özeti olup, yakın zamanda konu tafsilatlı bir şekilde kitap olarak yayımlanacaktır.

GİRİŞ

1. Petrolün Tarihi yolculuğu ve Kullanım Alanları

Petrol; yoğunluğu 0,8-0,95 arasında olan, hidrokarbürlerden oluşmuş, kendisine özgü kokusu olan, koyu renkli, arıtılmamış, doğal yanıcı mineral yağ, yer yağı olarak tanımlanabilir. Petrol, Latince'den Fransızcaya geçmiş bir kelime olan ve taş anlamına gelen Petra ve yağ anlamında kullanılan oleum kelimelerinin birleşimidir.²

Petrolün ne zamandan beri insanlar tarafından kullanıldığı ile alakalı yapılacak en doğru yorum, petrol tarihinin neredeyse insan tarihi kadar eski olduğudur. Zira insanoğlunun deniz ve suyla tanışması, onu bir seyahat veya ticari taşıma yolu olarak görmesi gemileri doğurmuş ve bu taşıma aletlerinin de su geçirmemesi için kalafatlama zorunluluğu hâsıl olmuştur. Su geçirmez özelliği ile insanoğlunun dikkatini çeken bitüm ve zift, gemi ve inşaat alanlarında kullanılmaya başlanmıştır. Elbette petrolün tutuşabilir bir madde olması, yandığında ısı veriyor olması bu pis kokulu, karanlık yüzlü mayinin hayatımızdaki yerini değiştirmeye başlamıştır. Babil'in sönmeyen ateşi, ilk Zerdüş peygamberi kabul edilen Zoroaster'in ateşi, Bakü'nün ateş meleği gibi farklı yüzlerle karşımıza çıkan, kaynağı bilinmediğinden dolayı kutsal kabul edilen ateşlerin temeli de bitüm veya o dönemki tabir ile Farsça ve Akad'ca kelime olan naftadır.³

Kullanım alanları dönemin teknolojisine göre değişen petrol, insanlık için ateş kıvılcımları saçan bir sihir malzemesi, mitolojik olarak kızgın ateş tanrılarının güç aldığı kaynak, Homeros'un İlyada'sında bahsettiği gibi Truvalıların gemiden gemiye attıkları sönmeyen ateş olarak savaş silahı, Romalılara göre kanı durdurmak, yaraları iyileştirmek, diş ağrısını hafifletmek, nefes darlığını gidermek ve kaburga kırıklarının yerine oturtulmasını sağlamak gibi bazen de şifa bulunacak bir ilaç olmuştur. Petrolün savaşta kullanımı ise dikkat çekilmesi gereken bir husustur. İnsanlar bu siyah maiyi zaman zaman yorganların üstüne döküp ateşe vererek kale burçları üzerinden düşmana atmışlar, zaman zaman da dar alanda yakıp patlama sağlayarak bir şehrin savunmasında kullanmışlardır. Bunlardan dikkate şayan olanı Grejuva adı verilen su üzerinde yanan ve Çin'de yapılp Mısır'da Doğu Roma İmparatoruna hediye edildiği bilinen silahtır. Güherçile⁴ maddesinin sodyum, potasyum tuzları, kireç kaymağı, zift ve kükürt ile birleştirilmesi ve üzerine petrol yağı dökülmesi ile elde edilen karışım müdafaa amaçlı olarak kullanılmış ve İstanbul'un yüzyıllarca denizden fethine engel olmuştur.

Zaman içerisinde kimya biliminin ilerlemesinin bir sonucu olarak insanlar artık bir maddeyi diğer madde içerisinden ayırabilir hale gelmiş ve elbette ki bu yöntem petrolde de kullanılmaya başlamıştır. Dünyada petrol kullanımının bu yöntemle gelişmeye

² Türkçe Sözlük, Türk Dil Kurumu Yayınları, Ankara 2011, s.1918-1919.

³ Volkan Ş. Ediger, Osmanlı'da Neft ve Petrol, Ankara 2005, s.1-10

⁴ Her ne kadar Sodyum ve Kalsiyum madenleri ile anılsa da burada kast edilen, Kimyasal formülü KNO₃ olan Potasyum nitrat maddesidir. Çin ve Hindistanlı göçebeler tarafından bulunup uzun bir süre sadece eğlence maddesi olarak kullanılmış, Çin'de Taocu simyacılar tarafından patlayıcı olarak kullanılmaya başlanmıştır.

başlamasının elle tutulur ilk sonucu, 1815 yılında Prag şehrinin bazı sokaklarının petrol gazıyla aydınlatılmasıdır. 1846 yılında Kanada asıllı bir Amerikalı olan Gesner ise petrolü damıtıp gazyağı elde etmiş, 1852 yılında Ignacy Lukaszewicz adında bir Polonyalı eczacı ülkesinde bulunan petrolden, damıtma yöntemiyle, özel bir gaz lambası yapmıştır⁵. Petrolün ticari bir emtiyaya dönüşmesini sağlamaktaki en büyük başarı, her ne kadar Robert Beart sondaj kulesi patentini İngiltere’de almış olsa da, Amerikalı avukat George Bissell’e ait olarak bilinmektedir. Çinlilerin on beş asırdır bambu ağaçlarını uç uca ekleyerek yerin altından tuz çıkarmalarından esinlendiğini iddia eden Bissell’in hayatının dönüm noktası; Oil Creek bölgesinden elde edilen petrolü bir kimya profesörü olan Benjamin Silliman’a analiz ettirmesi olmuştur. Bu analiz sonucunda Silliman’ın raporu o kadar heyecan verici bulunmuştu ki bu sıvının artık yer altından kendiliğinden çıkmasını beklemek tam anlamıyla cahillik olurdu.⁶

Odun ve odun kömürünün demiri şekillendirmekte ve madenleri eritmekte kullanıldığı dönemlerin iktisadi anlamda aslan payını elbette ki döneminin süper gücü olan Osmanlı Devleti almıştır. Fakat bu devir ilerleyen teknolojik gelişmeler sonucunda çağ dışı kalmış Demir Melekler⁷ ya da Kara Şeytan olarak bilinen makineler sanayi sahnesindeki yerlerini almışlardır. Buharın pistonlarla buluşması ve odun kömüründen elde edilenden daha yüksek ısıya ihtiyaç duyulması, insanoğlunu yeni kaynaklar bulmaya zorlamıştır.

Tarih boyunca mühendis kavramı, önce savaş tanrısıyla filozof arasında bir insan, sonraki yıllarda sarayda basit fiskiyeler veya oyuncak yapımında kullanılan saray soytarısı, en sonunda ise iktisatçılar ile beşeri bilimler arasında bir köprü olarak tanımlanmıştır ve James Watt da en son örneğe uygun bir mühendis olarak tarih sahnesine girmiştir. Watt kendisinden önce yapılan ve kömür ocaklarında kullanılan, ateş ve hava ile çalışan Newcomen makinasının ihtiyaçları karşılamadığını anlamıştı. Watt’ın uzun süren uğraşlar sonucu elde ettiği buhar makinesi, odun buhranı ile sarsılan İngiltere’yi -buharın gücüyle itilen piston misali- dünya ekonomisinde güçlü bir şekilde öne çıkarmış ve böylece I. Endüstri İhtilali⁸ de gerçekleşmiştir. Fakat Watt’ın icadına kadar geçen zaman, yeşil İngiltere’yi neredeyse ağaçsız bırakmış ve Merry Old England⁹ o dönemin soylularının siyasi girişimleri sayesinde çöl olmaktan kurtulmuştur. Kömürün deniz taşıtlarında kullanımı İngiltere’de mekşuf kömür yataklarını daha da önemli hale getirmişti ve o zaman dünya kömür üretiminin yaklaşık olarak yarısını karşılayan İngiltere için çok ciddi bir fırsat oluşmuştu.

Isı enerjisinin hareket enerjisiye dönüşmesi önce buhar kazanlarının geliştirilmesini daha sonra da otomobillerin gelişmesini sağladı. 1769 yılında Fransız Nicholas Cugnot’un buhar kazanlı üç tekerlekli arabasını, 1789 yılında Amerikalı Oliver Evans hem suda hem

⁵ Neriman Özcan, “Kuyudan Petrolü Kim Çıkardı”, Cumhuriyet Enerji Dergisi, sayı 2, Şubat 2008. s.42

⁶ Volkan Ş. Ediger, Osmanlı’da Neft ve Petrol, Ankara 2005, s.81

⁷ Walther Kiaulehn, Demir Melekler: Makinanın Doğuşu, Tarihi ve Kudreti, (Çev. Örs, Hayrullah), Remzi Kitabevi, 1993, İstanbul, S. 221.

⁸ Sanayi devrimi: Her ne kadar tek bir kavram gibi anılıyor olsa da I. Sanayi devrimi buhar makinelerinin icadı, II. Sanayi devrimi Petrol, Çelik ve Elektrik üçlüsünün buluşması olaylarını ifade eder.

⁹ I. Elizabeth dönemi İngiltere’sine verilen ve Mutlu Yaşlı İngiltere anlamına gelen isimdir.

karada giden ilk dört tekerlekli arabasını icat ettiler. 1801 yılında İngiliz Richard Trevithick¹⁰ ile gelişime devam eden otomobil 1860 yılında Alman August Otto'nun havagazı ile çalışan ilk otomobili icat etmesine kadar birçok safhadan geçmiştir. 1825 yılında Rocket adı verilen ticari anlamda kullanılacak olan ilk buharlı lokomotif George Stephenson tarafından hareket ettirilmiş, 1885 yılında Gottileip Daimlerin tarafından içten yanmalı motor bir bisiklete monte edilmiş ve motosiklet gelişimi de başlamıştı. Yine aynı yılda Alman Karl Benz Daimlerin icadından habersiz, içten yanmalı motoru bir arabaya takıp Benz adıyla kurduğu şirketiyle görücüye çıkmıştı.¹¹ Baş döndürücü bir hızla devam eden bu süreçte bir diğer zıplama noktası ise 1908 yılında Amerikalı Henry Ford'un otomobilde seri üretim metodunu ortaya koymasıydı.¹²

Dünya genelinde yaşanan gelişmeler enerji ihtiyacı sorununu da beraberinde getirmişti. Bu ihtiyacı mevcut kaynaklarla karşılamaya çalışmak bütün bu yenilikleri riske atmak olacağından tüm dünya bu paradoksun çözülmesini beklemekteydi ve bu görev tabii ki, II. Abdülhamid'in en fazla onlardan korkarım¹³ dediği İngiltere'ye ve sanayi devriminden en çok istifade eden ülkelerin başında gelen Almanya'ya düşmekteydi.

2. Osmanlı Devletinde Maden ve Petrol

Petrol henüz ticari olarak işlenmeye başlanmazdan evvel odun ve işlenmesi zahmetli işlerden olan odun kömürü, yerini maden olarak elde edilen kömürün kullanımına bırakmakta ve kömür de kendi içerisinde gelişerek linyit ile başlayan macerasına artık daha yüksek ısı değerine sahip taş kömürü ile devam etmekteydi. Ülkemizde taş kömürü macerası ise 1829'da Zonguldaklı Uzun Mehmed ile başlamıştı. Bu keşif, henüz iki yıl önce neredeyse tüm Osmanlı donanmasını büyük bir bozgunla¹⁴ kaybeden ve bahriye alanındaki eksikliği zaten fark etmiş olan II. Mahmud tarafından büyük bir titizlikle irdelenmiştir. Fakat bir türlü üretime geçilememişti. Zonguldak kömür madenlerindeki ilk önemli gelişme Sultan Abdülmecid tarafından 1848 yılında kömür havzasının Emlak-ı Şahaneye

¹⁰ Richard Trevithick sadece araba konusunda çalışmamış aynı zamanda ticari olmayan ilk buharlı lokomotifin de mucididir.

¹¹ Bu iki firma daha sonra birleşmiş ve Daimler-Benz AG adını almıştır. Bu isimle imal ettikleri ilk otomobili Emil Jellinek adlı bir iş adamı satın almış ve bu araca kızının, İspanyolca zarafet anlamına gelen, isminin verilmesini talep etmiştir. Böylece Mercedes ismi doğmuştur. <https://www.mercedes-benz.com/en/classic/history> (erişim tarihi: 20.09.2019).

¹² Marco Matteucci, *History of the Motor Car*, Octopus books, Londra, 1976 s. 25-40; <https://www.mercedes-benz.com/en/classic/history> (erişim tarihi: 20.09.2019). ; <https://corporate.ford.com/company/history.html> (erişim tarihi: 20.09.2019); Volkan Ş. Ediger, *Osmanlı'da Neft ve Petrol*, Ankara 2005, s.117, s.249

¹³ Metin Hülalü, Sultan II. Abdülhamid'in Sürgün günleri, Pan Yayıncılık, 2007, s. 198

¹⁴ Ersan Baş, *Türk Deniz Harp Tarihinde İz Bırakan Gemiler, Olaylar ve Şahıslar*, Piri Reis Araştırma yay.2007, İstanbul Dijital erişim için Deniz Kuvvetleri Komutanlığı web sitesi <https://denizmuzesi.dzkk.tsk.tr/dmk/upload/files/201611/58343f6481afa-1479819108.pdf>. “*Navarin Deniz savaşı, 20 Ekim 1827, 54 adet savaş gemisi, 16.000 asker, 150 top ve 400 ticaret gemisinden oluşan Osmanlı Donanmasının tamamına yakınının kaybıyla sonuçlanmıştır.*”

devredilmesi ve akabinde Galatalı Yahudi tüccarlardan oluşan bir kumpanya¹⁵ tarafından işletilmesi idi. Mezkûr şirket yılda 50 bin tona kadar kömürü “zahire ihraç” eylemişlerdir.

Osmanlı imparatorluğunda, Evliya Çelebi'nin tabiri ile yerde biten maden olan nefte 1512 yılında I. Selim (Yavuz) kanunnamelerinde rastlanır ve geçip giden petrol yükünden ne kadar vergi alınacağına hüküm altına alındığı görülmektedir ki vergiye tabi diğer hususlarla mukayese edildiğinde petrolün değerli madenlerden sayıldığı görülmüştür. Örneğin 1516 tarihli Bayburt sancağı kanunnamesinde petrol yükünden altmış akçe vergi alınması emredilmiştir.¹⁶

Marco Polo veya Evliya Çelebi gibi birbirinden farklı zamanlarda yaşayan seyyahların da etkilendiği hususların arasında yine petrol ve petrol ürünleri vardır. Van bölgesini tarif eden Evliya Çelebi'nin, Van kalesi içerisinde gördüğü ve depo olarak kullanılan 600 mağara içerisinde petrol deposu da bulunmaktadır ve kendi kalemi ile “*Hatta bi-emrillah bir garda petrol yağı madeni vardır kim kayadan cereyan edip bir havz-ı azimin içine rızan olup ol haz-ı azim mal-a-mal oldukça taraf-ı miriden Van defterdarı tüccarlara furuht eder, bi emrillah temaşadır. Amma bu gar dahi şeb-u ruz mesdud durur hatta bu garın bir tarafından püšte püšte hak-i pak yığılmış durur. Allahümme afina bir nefte ates isabet etse üzerine bu toprağı döküp söndürürler...*”¹⁷ şeklinde ifade ederek o dönemde Anadolu coğrafyasında petrolün ticari bir mal olarak satıldığını beyan etmiştir.

Modern anlamda petrol işletmeciliği sanayileşme sürecini devam ettiren batı ülkelerinde hız kazanmış fakat dünya petrol rezervlerinin büyük çoğunluğuna hâkim Osmanlı Devleti hem sermaye kıtlığı hem de yetişmiş eleman sıkıntısı yüzünden bir türlü üzerinde yüzdüğü petrolü işleyemiyordu.

Osmanlı Devletinde petrolün ticari olarak işletilmesinin başlangıcı, arşiv belgelerinde “*devair-i Askeriye'miz levazımı müteahhidlerinden*” olarak takdim edilen Ahmed Necati Efendi Halep Vilayeti dahilinde İskenderun Kazasına mülhak Kayaev Nahiyesi Çengan Karyesi ve çevresi için ruhsatname talep etmesiydi. Ahmed Necati Efendi¹⁸ 1889 yılında müracaat ederek mezkûr mıntıkada petrol gazı madenini taharrisi, tespiti halinde zahire ihracı, zuhuru durumunda işletilmesi ve buna muktezi bina ve nakliyenin kolaylığı için boru tesisine müsaade edilmesi gibi hususlarda izin istemiştir. Osmanlı bürokrasisinin daha önce karşılaşmadığı bir durum olan bu arıza Orman ve Maadin Nezaretinden Şura-yı Devlete havale edilmiş ve konu Tanzimat dairesinde

¹⁵ Arşiv belgelerinde şirket tabiri için kullanılmakta olup İngilizcede aynı anlama gelen *Company* sözcüğünün Türkçeleştirilememiş karşılığıdır.

¹⁶ BOA. TD. 60; Bölge tarihinin tafsilatı için bkz. İsmet Miroğlu, Kemah Sancağı ve Erzincan Kazası (1520–1566), Ankara 1990; Abdulkadir Gül, Adem Başbüyük, [Bir Tarihi Coğrafya İncelemesi: Osmanlı'dan Cumhuriyet'e Erzincan Kazası](#), İstanbul 2011.vb.

¹⁷ Evliya Çelebi, Seyahatname, 1314.

¹⁸ Atasay Özdemir, Petrolün Birinci Dünya Savaşı'ndaki Yeri ve Savaş Sonrası Düzenlemelere Etkileri,(ed. Zekeriya TÜRKMEN) Türkiye Cumhuriyeti Harp Akademileri Komutanlığı Stratejik Araştırmalar Enstitüsü, 1914'ten 2014'e 100'üncü Yılında Birinci Dünya Savaşı'nı Anlamak Uluslararası Sempozyumu, İstanbul, 2014, s.61-85.

görüülerek taslak bir anlaşma hazırlanmış¹⁹ ve Meclis-i Vükelaya²⁰ havale etmiştir.²¹ Ancak sözleşme maddelerinde öngörülen vergi muafiyeti konusunda ta'dil ve tashih talebiyle tekrar Şura-yı Devlete iade edilmiştir.²² Yapılan düzeltme talebi haklı bulunarak sözleşmeye son şekli verilmiş ve sadrazam Kamil Paşanın imzasıyla padişaha arz edilen 15 Şevval 1306/13 Haziran 1889 tarihli tezkere²³ bir gün sonra 14 Haziran 1889'da sultan II. Abdulhamid'in irade-i seniyyesi ile onaylanmıştır. Ve nihayet 23 Haziran 1889 tarihli Divan-ı Hümayun kararı²⁴ ile de Osmanlı Devleti tarihinin bürokrat olmayan bir şahsa verdiği ilk petrol imtiyazı safahatı tamamlanmış oldu.

Ahmed Necati Efendi, almış olduğu bu imtiyazı 26 Ocak 1890'da Hasan Tahsin Efendiye devretmiş²⁵ ve Hasan Tahsin Efendi elde ettiği bu imtiyazı Dersaadet Gaz Şirketi idare üyesi olan Mösyö Frans Simon, J.A.Staniklen gibi diğer ortaklar ile beraber Anadolu Petrol Gazı Şirketini kurmuştur. Şirket İskenderun Petrolleri imtiyazını almış, bu konuda çıkarılan bir irade²⁶ ile imtiyaz mezkûr kumpanyaya verilmiştir. Fakat bu şirket kazdıkları 10 civarında kuyudan müspet sonuç alamayarak bölgeyi terk etmiş ve ameliyat için gerekli emtiayı dahi yerinde bırakarak Çengan köyünden ayrılmıştır.²⁷

Osmanlı Devletinin bu ilk girişimi başarısızlık ile sonuçlanmış olsa da daha sonraki imtiyaz taleplerine temel teşkil edecek bir diplomasi refleksi oluşumuna sebep olmuştur. Bu imtiyazın başlangıcı ile Meclis-i Vükela kararı²⁸ ile feshedilene kadar geçen süre, Osmanlı Devletinin ilk sivil petrol mücadelesi olarak tanımlanabilir.

Anadolu topraklarından birçok arama faaliyetleri gerçekleşmiş ve bunlar ağırlıklı olarak devlet adamlarına verilen imtiyazlar ile yapılmaktaydı. Osmanlı Devletinde, 17 tanesi bugün Türkiye Cumhuriyeti topraklarında bulunan, petrol imtiyazları verilen başlıca yerler şu şekildedir²⁹ :

- 1- Edirne Vilayeti -Dedeğaç Sancağı - Firecik Nahiyesi
- 2- Edirne Vilayeti -Gelibolu Sancağı -Bolayır Nahiyesi
- 3- Edirne Vilayeti -Gelibolu Sancağı -Şarköy Kazası
- 4- Edirne Vilayeti -Gelibolu Sancağı -Mürefte Kazası
- 5- Tekfurdağı³⁰ Vilayeti -Tekfurdağı Sancağı -Banadus Kazası
- 6- Aydın Vilayeti - Denizli Sancağı - Nazilli Kazası - Kuyucak Nahiyesi - Ortakçı Karyesi
- 7- Aydın Vilayeti - Denizli Sancağı - Sarayköy Kazası - Kumluca ve Tırkaz Karyeleri
- 8- Aydın Vilayeti - Denizli Sancağı - Çal Kazası - Baklan Nahiyesi

¹⁹ BOA.İ.MMS, 105/ 4493 lef. 1

²⁰ Vekiller Meclisi, Kabine veya Bakanlar Kurulu olarak da telakki edilebilir.

²¹ BOA.İ.MMS. 105/ 4493 lef. 3

²² BOA.İ.MMS. 105/ 4493 lef. 2

²³ BOA.İ.MMS.105/4493 lef 9

²⁴ BOA.A.DVN.MKL. 32/28

²⁵ BOA.İ.MMS. 113/4831

²⁶ BOA.İ.MMS. 113/4831 lef. 7

²⁷ BOA.İ.MMS. 113/4831 lef. 3

²⁸ BOA. MV.241/263

²⁹ Volkan Ş. Ediger, Osmanlı'da Neft ve Petrol, Ankara 2005, s.102.

³⁰ Günümüzdeki ismi Tekirdağ'dır.

- 9- Hüdavendigâr Vilayeti³¹- Karahisar-ı sahib³² Sancağı - Bolvadin kazası- Yenice Karyesi
- 10- Kastamonu vilayeti – Sinop Sancağı – Boyabat Kazası – Ekinvîran Karyesi
- 11- Trabzon Vilayeti – Trabzon Sancağı – Ordu Kazası – Dona Karyesi
- 12- Erzincan Vilayeti – Erzincan Sancağı – Mecidiye³³ Karyesi
- 13- Erzurum Vilayeti- Erzurum Sancağı-Tercan Kazası- Pülk Karyesi
- 14- Erzurum Vilayeti – Erzurum Sancağı- Pasinler Kazası- Hasankale Mevkii
- 15- Erzurum Vilayeti – Hınıs Sancağı- Hınıs Kazası- Katranlı ve Divan-ı Hüseyin Mevkileri
- 16- Van Vilayeti- Van Sancağı- Bargiri Kazası- Kürzon ve Beşparmak Karyeleri
- 17- Halep Vilayeti – İskenderun Kazası – Kayaev Nahiyesi- Çengen Karyesi
- 18- Suriye Vilayeti – Havran Sancağı- Nebek Kazası – Muazzamiye ve Reciye Karyeleri
- 19- Suriye Vilayeti – Havran Sancağı – Kuneytira Kazası
- 20- Suriye Vilayeti – Havran Sancağı – Der'a Kazası
- 21- Suriye Vilayeti - Havran Sancağı – Aclun Kazası
- 22- Kudus-i Şerif Mutasarraflığı – Halil-ü Rahman kazası
- 23- Yemen Vilayeti – Bahri Sefid'deki Fersan Adası
- 24- Yemen Vilayeti – Hudeyde Sancağı – Lihye Kazası- Zühre Nahiyesi
- 25- Musul Vilayeti- Kerkük Sancağı- Kerkük Nahiyesi- Babagürgür
- 26- Musul Vilayeti- Kerkük Sancağı- Tuzhurmatu Nahiyesi
- 27- Bağdat Vilayeti- Bağdat Sancağı

3. Erzincan'da Petrol ve Neft İşletmesi

Arşiv kayıtlarında Erzurum Vilayeti Tercan Kazasına bağlı Pülk karyesi olarak adlandırılan köy, daha önce Erzurum ili sınırlarında kalan fakat cumhuriyet döneminde 1938 yılında çıkarılan bir kanun³⁴ ile Erzincan iline bağlanan Tercan ilçesine bağlıydı. Fakat 1954 yılında Tercan ilçesine bağlı Mans Nahiyesinin, Çayırılı adıyla yeni bir ilçe olarak kurulmasına dair kanun³⁵ ile Pülk köyü bu ilçeye bağlanmıştır. 1835 tarihli sayıma³⁶ göre 103 Gayri Müslüm 3 Müslüman olmak üzere toplam 106 erkek nüfusun yaşadığı Pülk köyünde, ilerleyen zamanda gelişen olaylar sonucunda çeşitli demografik hareketler yaşanmış, özellikle 1929 yılında Of-Sürmene bölgesinde meydana gelen sel felaketi³⁷ sonucu bölgeden yaşanan göçlere maruz kalmıştır. Günümüzde ciddi bir oranda Çaykara göçmeni barındıran köyde 1950 sayımına göre³⁸ 628, 1960 sayımına göre³⁹ 450 Kadın 392

³¹ Günümüzdeki ismi Bursa'dır.

³² Günümüzdeki ismi Afyon'dur.

³³ BOA. DH. MKT. 1028/61, 29 Ramazan 1323, 27 Kasım 1905 tarihli kayıta bu köy ismi değiştirilmiştir. Eski ismi Urumsaray olup günümüzdeki ismi Mecidiyeköy'dür.

³⁴ Kanun numarası 3383 Kabul tarihi 11.05.1938, Resmi gazete sayısı 3910, Resmi Gazete Tarihi 18.05.1938

³⁵ Kanun numarası 6324 Kabul tarihi 04.03.1954, Resmi gazete sayısı 8654, Resmi Gazete Tarihi 10.03.1954

³⁶ BOA.NFS.d. 2754 varak 12,13,14

³⁷ Başkaya, Muzaffer, 1929 Of-Sürmene Felaketi Ve Bölgeye Etkileri, Karadeniz İncelemeleri Dergisi, 2015; (18)

³⁸ Başvekalet İstatistik Umum Müdürlüğü 30.03.1951, Yayın no:359, kutuphane.tuik.gov.tr/pdf/0015040.pdf

³⁹ Başvekalet İstatistik Umum Müdürlüğü 23.10.1960, Yayın no:444, kutuphane.tuik.gov.tr/pdf/0015128.pdf

erkek olmak üzere 842 kişi yaşıyordu. Bu rakam 2017 yılında 218'e kadar düşmüş iken 2018 yılı TÜİK verilerinde 404 olarak tespit edilmiştir.⁴⁰

Erzurum vilayetinin tahrir işlemleri yapılırken⁴¹ mülhakatında bulunan Tercan Kazası da sayılmış ve 1642 tarihli bu defterde de Pülk karyesinde bulunan petrol madeninden bahsedilmiştir.⁴²

Pülk köyünün 12 Ocak 1647 tarihli Sultan İbrahim tarafından bir hatt-ı hümayun ile Erzurum vilayetinde mukim Hacı Cafer Efendi'ye vakfedildiği görülmektedir. Ve ilgili vakfin vakfiye senedinde Pülk nam karyede bulunan petrol madeninden bahsediliyor⁴³ olması bölgedeki petrol ve petrol ürünleri varlığının yazılı ispatı niteliğindedir. Belirtilen bölgeden hâsıl olan petrolün Erzurum ve havalisindeki camilerin tenviratında kullanıldığı bilinmektedir.

Osmanlı arşivlerinde petrolün 1859 yılında ticari kullanıma başlamasından sonra Osmanlı Devleti sınırları dâhilinde olan ve bu tarihlerden itibaren konsolosluklar aracılığı ile Dışişleri Bakanlıklarına bildirilen petrol bölgeleri daha da cazip hale gelmiştir. Bu bölgelerden birisi de bu çalışmaya konu olan Pülk⁴⁴ köyüdür.

Pülk köyünde kendiliğinden zuhur eden petrol madeni taharri ruhsatnamesi 1889-1890 yıllarında⁴⁵ Sadrazam Mehmed Kamil Paşa zamanında Sarıca Osman Bey'e verilmişti. Sarıca Osman Bey kendisi bizzat iş ile ilgilenmeyip Rusya tebaasından Garvişof adında Tiflisli bir Ermeni'ye birkaç basit kuyu açtırmış ve bu kişinin istifadesine sunmuştu. Bu durum, Şura-yı Devlet'in Erzurum Vilayeti Tercan Kazasının Pülk Karyesinde zaten meşhuf petrol ve petrol madenleri ile ilgili görüş talep ettiği 5 Temmuz 1898 tarihli bir arşiv belgesine cevaben yazıdan⁴⁶ da anlaşılmaktadır. İlgili yazı içeriğinde, anılan bölgedeki durumun tespiti için Erkan-ı Harbiye Binbaşlarından Mahmud Bey isminde bir personelin görevlendirildiği, söz konusu personel hazırladığı raporda; "bölgenin askeri tesislere uzak

⁴⁰ Türkiye İstatistik Kurumu Veri tabanı açık kaynak Erişim Portalı (HTTPS:80), Self-Reporter uygulaması, Erişim ve rapor oluşturulma tarihi 21.09.2019

⁴¹ BOA.MAD.5152 (1642 tarihli) s.25-29

⁴² 5152 sayılı defterin müellifi, 5 yıl sonra Padişah Sultan İbrahim'den bu köyleri talep eden ve harabe haldeki Pülk köyünün imarını sağlayan Hacı Cafer Efendi'dir.

⁴³ Ümit Kılıç, "Erzurum'da Cafer Efendi Vakfı", A.Ü. Türkiyat Araştırmaları Enstitüsü Dergisi Sayı 41 Erzurum 2009, s.176

⁴⁴ Günümüzde Erzincan ili Çayırılı ilçesine bağlı Balıklı köyüdür.

⁴⁵ Her ne kadar Ediger, Volkan Ş. Osmanlı'da Neft... s.164'te bu yıl aralığını 1887-1888 olarak ve Deniz Akpınar-Samet Altınbilek, "Pülk-Balıklı (Çayırılı-Erzincan) Petrol Sahasının Tarihi Süreci" (ERZSOSDE) VIII- I : 35-50 [2015] s.38'de Kemal Lokman'dan alıntıyla tarihi 1880-1882 olarak belirtmiş olsalar da BOA. Y. PRK. OMZ. 2/22 sayılı belge içeriğinde Maliye Nezaretinin 20 Eylül 1304 (2 Ekim 1888) tarihli askeri görüş evrakına istinaden Binbaşı Mahmud Bey'in raporunu da ihtiva eden cevabi yazının 19 Teşrinisani 1305 (1 Aralık 1889) tarihinde gönderildiği görülmektedir ki adı geçen eserde belirtilen tarihlere muhaberaten halen devam etmektedir. Taharri ruhsatnamesi ve imtiyaz belgesinin devlet kademelerinde cereyan eden muhaberaten tekâmülüne müteakip verilmiş olabileceği mantığa daha uygun gelmektedir.

⁴⁶ BOA. Y. PRK. OMZ. 2/22, lef 3. Umum Erkan-ı Harbiye Dairesi Üçüncü Şubesinde Şura-yı Devlet'e hitaben 740 numaralı, Serasker Rıza imzalı ve Erzurum Petrolleri konulu belge. (Belgenin transkripti ekte.)

olmasına karşın önemli stratejik yolların kesişim noktasında olmasından dolayı askeri önemi haiz olduğu, bu madenin Sarıca Murad Osman bey tarafından ortaya çıkarıldığı⁴⁷ Garvişof⁴⁸ isimli Rusya tebaasından Tiflisli bir Ermeni tarafından basit yöntemlerle bir kuyu açıldığı, adı geçen Garvişof'un uzun zamandır ceviz kütükçüsü adıyla dördüncü ordu mıntıkasında keşifte bulunduğu ve Çürük suyu olarak bilinen bölgede olası bir askeri harekâta kullanılabilecek yolların tespitini yaptığı, kendisini gizleyerek ve sahte isim ile daha evvelden imtiyaz talebinde bulunduğu, Pülk köyü ve çevresinin Ermeni ve Kızılbaş tebaanın yaşıyor olmasından dolayı provokasyona açık bir bölge olduğu, verilecek imtiyaz sonunda halleri bilinmeyen birçok yabancıların buraya toplanacağı ve her türlü askeri önlemlerden ve hareketlilikten haberdar olabilecekleri” hususlarından bahisle bu imtiyazın yabancılara verilmesinin güvenlik yönünden sakıncalı olduğuna dikkat çekilmiştir. Her ne kadar Sarıca Murad Osman Bey⁴⁹ bu duruma dilekçe ile itiraz etmiş olsa da durum kendisine tebliğ edilerek safahat sona ermiştir.

Şakir Paşa imzalı ve 24 Ocak 1898 tarihli arşiv kaydında ise Tercan-Pülk petrol imtiyazının yabancılara verilmesinin sakıncalı olduğundan bahsedilmiş ve memleketin en önemli ihtiyaçlarından olan petrolün yurtdışından karşılanıyor olmasının üzüntü verici olduğundan bahsedilerek yurtiçindeki petrol imkânlarının değerlendirilmesini ve bu işlemin Osmanlı tebaasına mensup kişilerden oluşan şirketlere verilmesi tavsiye edilmiştir. Bu bağlamda Trabzonlu Çulhazade biraderlerin buna iyi bir örnek olacağı vurgulanmıştır.⁵⁰ Kural olarak keyfiyetin bir de askeri erkâna sorulması ve durumun askeriye açısından caiz olup olmadığının da belirlenmesi elzemdi. Bu amaçla yazılan yazıya askeri şartları içeren cevap 16 Mayıs 1898 yılında dördüncü Ordu-yı Hümayundan gelmiştir.⁵¹ Yazı içeriğinde “... ve nihayet Trabzonlu Çulhazade biraderlere taharri ruhsatnamesi verilmesi hakkında vaki olacak mütalaanın inbâsına dair... Çulhazadeler sırf tebaa-i Devlet-i Aliyyeden şirket tekil etmek ve hiçbir nam ve bahaneyle ecnebiye ferağ itmemek ve ecanibin hiçbir veçhile mıntika-i askeriye sokulmasına sebebiyet vermemek şeraitini kabul ve taahhüt ettikleri halde taharri ruhsatnamesi itasında ordu-yı hümayûnca bir mahzur kalmayacağıın...” ifadeleri mevcut olmakla şartlı bir cevaz verildiği anlaşılmaktadır. Böylelikle Çulhazade Mehmed Kadri ve Ahmed Şükrü kardeşlere arama izni verilmiştir.⁵²

Bu hadisenin ardından Almanya İmparatoru Kayzer II. Wilhelm'in İstanbul ziyareti gerçekleştireceği haberi tüm Avrupa'da yankı uyandırmış ve bu ziyaret öncesinde

⁴⁷ Mezkûr belgede zâhire ihraç etmek kavramı kullanılmış olup görünür kılmak, ortaya çıkarmak olarak telakki edilmelidir. Ticari bir ihraç ile karıştırılması durumunda Deniz Akpınar-Samet Altınbilek, Pulk-Balıkli..., s.38'de görüleceği üzere, aslında Pülk köyüne hiç gitmemiş olma ihtimali olan bir adamın ihracat yaptığı yanlışlığına düşülebilir.

⁴⁸ Belge orijinalinde غارويشوف olarak geçmektedir ve Akpınar- Altınbilek Pulk-Balıkli... s.38'de Kemal Lokman'dan alıntıyla Gardikof olarak belirtilmesi bariz bir şekilde okuma hatasıdır.

⁴⁹ Aynı isim Akpınar- Altınbilek, Pulk-Balıkli... makalesinin 4 numaralı dipnotunda da belirtilmiştir. Dipnot, son ve anlamsız cümlesi hariç, Enerji ve Tabii kaynaklar bakanlığına bağlı bir kamu kuruluşu olan TPIC tarafından basılan Osmanlı'da Petrol kitabının 118. Sayfasındaki belge açıklaması cümlesinin birebir aynı olması rağmen ilgili kamu yayınına atf yapılmaması ilginçtir.

⁵⁰ BOA. BEO, 1120/83930 Trabzonlu Çulhazade kardeşlere ruhsatname verilmesi tavsiye edilmiştir.

⁵¹ BOA. Y. PRK. OMZ. 2/22, belge içeriğinde mezkûr tarihte yazılan yazıyla ilgili özet mevcuttur.

⁵² BOA.BEO.1120-83930; Akpınar- Altınbilek, Pulk-Balıkli ,s.39.

sıra dışı bir hız ile ve birçok bürokratik kural hiçe sayılarak Pülk petroleri hakkında imtiyaz süreci başlatılmıştır.

Abdulhamid-i Sani, mezkûr petrolerinin imtiyazının, sütkardeşi⁵³ olan Ferik⁵⁴ Ahmed Celalettin Paşa'nın⁵⁵ işaret edeceği kişiye verilmesini emretmiş ve bu durum Sadaret Makamından bir yazıyla Erzurum'a iletilmişti.⁵⁶ Çok geçmeden Ahmed Celalettin Paşa Almanya tebaasından Mösyö Şarl Rayzer'i işaret eden bir mektup göndermiş ve böylece yakında gerçekleşecek olan Kayzer ziyareti öncesi Pülk petroleri imtiyazı bir Alman'a verilmiş olacaktı. Normal seyrinde gitmesi durumunda yıllarca sürececek olan bu diploması trafiği Bab-ı Ali açısından gayet hızlı ilerliyordu. Fakat garip bir şekilde Şura-yı Devlet ve askeriyenin iş yavaşlatması söz konusuydu. Örneğin Şura-yı Devletin, padişah emriyle yayınlanmış bir tezkereye rağmen durumu hala askeriyeye sorması sıra dışı bir haldi. Ahmed Celaleddin Paşa'nın mektubunun gayet açık olduğunu gören Serasker Rıza Paşa Şura-yı Devlet'e yazdığı 5 Temmuz 1898 tarihli yazıyla "... *maden-i mezkûrun Ferik saadetli Ahmed Celaleddin Paşa hazretlerinin irade edeceği nama imtiyazının itası mukteza-ı irade-i seniye-i hazreti-malûkaneden olduğu gibi müşsarünileyhin irade eylediği Almanya devleti tebaasından mösyö çarls rayzer uhdesine ihalesi hakkında makam-ı sami-i sadaret penahileri ile cereyan eden muhabere üzerine... tezkere-i devletleri melfufatı mütalaasından anlaşılmuş olduğundan keyfietin cihet-i askeriyece beyan-ı mütalaadan vareste olduğundan... evrak-ı mezkûre takımıyla leffen taraf-ı devletlerine iade zımında olmağla ..." ifadelerini kullanarak bu olayın bir iradeye dayandığını ve bu konunun askeriye tarafından mütalaa edilemeyeceğini belirtmiştir ve Pülk petrol madenleri Mösyö Şarl Rayzer'e bir şartname⁵⁷ ve sözleşme⁵⁸ ile ihale olunmuştur⁵⁹. Fakat bahse konu maden, ticarete elverişli diğer mahallere (Musul, Bağdat vs.) kıyasla zayıf kaldığından ve ulaşım şartları ile arazinin sarp ve engebeli oluşundan mütevellit imalata geçilememiş ve imzalanan mukavelenamenin 7. maddesine⁶⁰ istinaden, iki yıl içerisinde faaliyet gösterilmediğinden, sözleşme kendiliğinden fesih olunmuştur.*

Anadolu Vilayet Müfettişi olarak görevlendirilen Ahmet Şakir Paşa Erzurum vilayetinin kalkınmasını sağlamak amacıyla çeşitli girişimlerde bulunmuş ve Pülk petrolerinin durumu hakkında çalışmak üzere Orman ve Maden Nezaretinden bir mühendis görevlendirilmiş ve bu mühendisin çalışmaları sonucunda Pülk köyünde açılan

⁵³ Volkan Ş. Ediger, Osmanlı'da Neft ve Petrol. Ankara 2005, s.169.

⁵⁴ Günümüzdeki karşılığı Korgeneral olan, Osmanlı askeri terminolojisinde Müşir'in (Mareşal) altındaki rütbedir.

⁵⁵ Ediger, Osmanlı'da Neft..., s.169 *Kendisine verilen çok ciddi işlerden sonra padişahın kuşkuculuğundan sıkılıp Mısır'a kaçarak İttihatçılara katılan da aynı sütkardeşti.*

⁵⁶ BOA. BEO, 1126/84427, Pülk petroleri imtiyazının Ahmet Celaleddin Paşa'nın iş'ar edeceği kişiye verilmesine dair belge.

⁵⁷ BOA. Y. PRK. OMZ. 2/22 lef.5/a

⁵⁸ BOA. Y. PRK. OMZ. 2/22 lef. 6/a

⁵⁹ BOA. Y. PRK. OMZ. 2/22 lef.3

⁶⁰ Sözleşmenin yedinci maddesi: ihaleyi havi verilecek ferman-ı âlî tarihinden itibaren mezkûr madenlerin iki seneye kadar küşat ve imaline mültezim-i mumaileyh mecbur olup bu müddet zarfında küşat olduğu takdirde maadin nizamnamesinin elli ikinci ve elli üçüncü maddeleri mucibince muamele-i nizamiye bi'l-icrâ mezkûr madenlerin ihalesi fesih olunacaktır.

iki kuyunun birinde petrol ve gaz⁶¹ bulunmuştur.⁶² Ahmet Şakir Paşa'nın hayatı ile ilgili çalışmaları bulunan Karaca'ya⁶³ göre “Şakir Paşa'nın mecbur olduğu bir husus da, yapılacak ıslahata gerekli mali kaynakların tespiti ve gelirlerin artırılmasıydı.⁶⁴”

Devam eden süreçte Erzurum bölgesinde petrol madenleri ile bazı söylentilerin olduğu, yabancılara verileceği yönünde bazı bilgiler elde edilmiş olacak ki dördüncü ordu bu gerekçeler ve petrol imtiyazının yabancılara verilmemesi adına Pülk petrollerinin işletilmesine talip olmuştur. Mabeyn Baş Kitabet Dairesine “...bu madenin imtiyazını istihsal etmek üzere ecnebi sermayedarlarıyla tebaa-i şahaneleri bazıları çalışmakta ve hatta Nemli Zâdelerden birinin dahi imtiyaz-ı mezkûru ahz ve istihsale uğraşmakta oldukları işitilmektedir...” sözlerini de içeren resmi bir yazı yazarak keyfiyeti arz etmiştir.⁶⁵ Fakat bu talep Sadaret-i Uzmâ Kaleminden Orman ve Maadin Nezaretine gönderilen⁶⁶ ve belirtilen bölgelerin Cafer Efendi Vakfına ait olması “arazi-i emiriye hükmü cari olmadığından “ reddedilmiş ve Orman ve Maadin Nezaretince göz önünde tutulması istenmiştir.⁶⁷

Pülk petroleri ile ilgili bir başka konu ise Erzurum'da görevli bir topçu subayının Dâhiliye Nezaretine gönderdiği bir mektup ile Nafia memurlarının rüşvet karşılığı petrol yataklarının tahrip edilmesine göz yumdukları iddiasıdır.⁶⁸ Bahse konu mektup Erzurum Pülk petrolerine dikkat çekilmesi ve onu işlevsel kılma ihtimali olduğundan dolayı mühimdir.⁶⁹ Bu sebepten dolayı arşiv belgesinin talep ve sonuç kısmı şu şekildedir: “... teşebbüsât-ı lazîmenin icra ve nezaretten malumat itası mütemenna ve muntazırdır.”⁷⁰

SONUÇ :

Osmanlı toplumunda petrol aslında bilinmeyen bir maden değildi. Hayatın pratiklerinde muhtelif alanlarda kullanıldığı, birçok arşiv vesikalarında ve kroniklere yansımıştır. Lakin petrol, endüstriyel bir işletme olarak, 1859'larda gündeme gelmiştir. Bu petrol kaynaklarının işletilmesi bizatihi merkezi iktidar tarafından değil ihale usulü ile özel teşebbüslere tahvil edilmekteydi. Bu uygulamaya gidilmesinin gerekçesi para ve yetişmiş insan gücü eksikliğiydi. İmparatorluk topraklarında münferit bölgelerde birçok petrol

⁶¹ Burada bahsedilen gaz, petrolden elde edilen sıvı gazıyağını ifade etmekte olup günümüzde kullanılan doğalgaz olarak anlaşılmalıdır. Günümüz doğalgazının karşılığı olarak havagazi tabiri kullanılmaktadır.

⁶² Akpınar- Altınbilek, Pulk-Balıkli..., s.38.

⁶³ Ali Karaca, “II. Abdülhamid'in Danışmanı Yaver-i Ekrem Müşir Ahmed Şakir Paşa (Çapanoğlu) ve Tarihi Misyonu”, Marmara Üniversitesi Türklük Araştırmaları Dergisi 20. Cilt s.471-480.

⁶⁴ Karaca, II. Abdülhamid'in Danışmanı., s.479 aynı cümlelerin Akpınar- Altınbilek,s.38'de geçiyor olması ve dipnot verilmemiş olmasının maddi hatadan kaynaklandığı değerlendirilmiştir.

⁶⁵ BOA, Y.MTV 279/69 Dördüncü Ordunun Pülk petrolerine talip olduğuna dair belge.

⁶⁶ Akpınar- Altınbilek, Pulk-Balıkli...s.39'da konuya değinilmeye çalışılmış ise de <http://www.tpic.com.tr/e-kitap/files/basic-html/page242.html> adresinde bulunan transkripsiyondan kopyala yapıştır işlemi yapılırken, aslında belge içeriğinde olmayan editör notlarının da belge içeriği gibi verildiği müşahede edilmiş, bu durumun müellif kaynaklı değil de Windows işletim sistemi hatası olduğu telakki edilmiştir.

⁶⁷ BOA. BEO.2589/194155 27 Rebiülevvel 323/19 Mayıs321/1 Haziran 1905

⁶⁸ BOA. DH. İD. 105-1/5 lef.1 1 Şevval 1328/26 Eylül 1326/6 Ekim 1910

⁶⁹ Behice Tezçakar, Erzurum - Pulk Oil Concessions: Discovery Of Oil In The Minds And The Lands Of The Ottoman Empire,Boğaziçi Üniversitesi,2008, İstanbul, s.104-105

⁷⁰ BOA. DH. İD. 105-1/5 lef.6 3 Şevval 1328/28 Eylül 1326/8 Ekim 1910

yataklarının işletmesi hakkı, genellikle gayrimüslim veya yabancı ülke işletmelerine verilmişti. Benzer uygulamayı maalesef Erzincan örneğinde de görmekteyiz. Bu husus çok teferruatlı uzun bir mesaiyi de içeren bir konu olduğundan bu bildiride bir girizgâh şeklinde ifade edilen konu, yayınlanacak olan kitabımızda teferruatlı bir şekilde anlatılmıştır.

KAYNAKÇA

Arşiv Kaynakları

BOA. TD. 60.

BOA, BEO, 1126/84427.

BOA, BEO.2589/194155.

BOA, DH. İD. 105-1/5.

BOA, Y. PRK. OMZ. 2/22.

BOA, Y.MTV 279/69.

BOA. BEO. 1120/83930.

BOA. DH. MKT. 1028/61.

BOA. MV.241/263.

BOA.A.DVN.MKL. 32/28

BOA.BEO.1120/83930

BOA.İ.MMS. 105/ 4493.

BOA.İ.MMS. 113/4831.

Başvekalet İstatistik Umum Müdürlüğü 23.10.1960, Yayın no:444, kutuphane.tuik.gov.tr/pdf/0015128.pdf.

Başvekalet İstatistik Umum Müdürlüğü 30.03.1951, Yayın no:359, kutuphane.tuik.gov.tr/pdf/0015040.pdf.

Kanun numarası 3383 Kabul tarihi 11.05.1938, Resmi gazete sayısı 3910, Resmi Gazete Tarihi 18.05.1938

Kanun numarası 6324 Kabul tarihi 04.03.1954, Resmi gazete sayısı 8654, Resmi Gazete Tarihi 10.03.1954

Evliya Çelebi, Seyahatname, 1314.

Araştırma İnceleme Eserler

Abdulkadir Gül, Adem Başbüyük, [Bir Tarihi Coğrafya İncelemesi; Osmanlı'dan Cumhuriyet'e Erzincan Kazası](#), İstanbul 2011.

Ali Okumuş, Klaust S. Gülbenkyan ve Türk Petrol Şirketi, Taş Mektep Yay. İstanbul 2015

Ali Karaca, “II. Abdülhamid'in Danışmanı Yaver-i Ekrem Müşir Ahmed Şakir Paşa (Çapanoğlu) ve Tarihi Misyonu”, Marmara Üniversitesi Türklük Araştırmaları Dergisi 20. Cilt s.471-480.

Deniz Akpınar-Samet Altınbilek, “Pulk-Balıklı (Çayırılı-Erzincan) Petrol Sahasının Tarihi Süreci” (ERZSOSDE) VIII- I : 35-50 [2015] .

İsmet Miroğlu, Kemah Sancağı ve Erzincan Kazası (1520–1566), Ankara 1990.

Metin Hülagü, Sultan II. Abdulhamid'in Sürgün günleri, Pan Yayıncılık, 2007.

Muzaffer Başkaya, “1929 Of-Sürmene Felaketi Ve Bölgeye Etkileri”, Karadeniz İncelemeleri Dergisi, 2015; (18)

Nadir Yurtoğlu, Cumhuriyet Döneminde Türkiye’de Petrol Arama Politikaları (1923-1950), Akademik Bakış Dergisi, Cilt 10, Sayı 20, s.145 [2017, Calal Abad, Kırgızistan]

Neriman Özcan, “Kuyudan Petrolü Kim Çıkartdı”, Cumhuriyet Enerji Dergisi, sayı 2, Şubat 2008.

ÖZDEMİR, Atasay, Petrolün Birinci Dünya Savaşı’ndaki Yeri ve Savaş Sonrası Düzenlemelere Etkileri, (ed. Zekeriya TÜRKMEN) Türkiye Cumhuriyeti Harp Akademileri Komutanlığı Stratejik Araştırmalar

Enstitüsü, 1914'ten 2014'e 100'üncü Yılında Birinci Dünya Savaşını Anlamak Uluslararası Sempozyumu, İstanbul, 2014.

Türkçe Sözlük, Türk Dil Kurumu Yayınları, Ankara 2011, s.1918-1919.

Ümit Kılıç, "Erzurum'da Cafer Efendi Vakfı", A.Ü. Türkiyat Araştırmaları Enstitüsü Dergisi Sayı 41 Erzurum 2009.

Volkan Ş. Ediger, Osmanlı'da Neft ve Petrol, Ankara 2005.

Walther Kiaulehn, Demir Melekler: Makinanın Doğuşu, Tarihi ve Kudreti, (Çev. Örs, Hayrullah), Remzi Kitabevi, İstanbul 1993.

MTA Dergisi

LOKMAN, Kemal, "Memleketimizde Petrol Araştırmaları", Türkiye Jeoloji Kurumu Bülteni Cilt: 06, Sayı: 2, Yıl: Şubat 1958

LOKMAN, Kemal, "Petrol Arama Amacıyla Türkiye'de Yapılan Sondajlar ve Bu Hususta MTA Enstitüsünün Yararlı ve Başarılı Rolü", M.T.A. Dergisi, Sayı: 61, Yıl: Ekim 1963

LOKMAN, Kemal, "Türkiye'de Petrol Arama Amacıyla Yapılan Jeolojik Etütler", M.T.A. Dergisi, Sayı: 72, Yıl: Nisan 1969

Stehepinsky, V. "Erzincan Mıntıkasının Rusubi Yatakları". M.T. A Dergisi, Cilt 19, S. 212-222. (1940)

Petrol İşleri Genel Müdürlüğü, Petrolün Tarihçesi ve Türkiye'de Açılan Petrol Kuyuları, Hazırlayan, Özkan Gümü, Yalçın Altay, Ankara 1995

Petrol İşleri Genel Müdürlüğü, 1999 Petrol Faaliyetleri, Sayı 44, Ankara 2000

TAŞMAN, Cevat Eyüb, "Türkiye ve Petrol", M.T.A. Dergisi, Sayı: 3, Yıl: 2, Temmuz 1937

TAŞMAN, Cevat Eyüb, "Petrol Aramaları" "1923'den Evvel ve Sonra", M.T.A. Dergisi, Sayı: 4, Yıl: 3, Birinci Teşrin 1938

TAŞMAN, Cevat Eyüb, "Petrolün Türkiye'de Tarihçesi", M.T.A. Dergisi, Sayı: 39, Yıl: 14, Ekim 1949

TAŞMAN, Cevat Eyüb, "Petrolün Tarihi", M.T.A. Dergisi, Sayı: 39, Yıl: 14, Ekim 1949

Lisansüstü Çalışmalar

Derviş Başa, Uluslararası Petrol Politikasının Osmanlı Devleti'nin Yıkılmasına etkisi, Yüksek lisans Tezi, KSÜ, Ocak 2013, Kahramanmaraş,

Behice Tezçakar, Erzurum - Pulk Oil Concessions: Discovery Of Oil In The Minds And The Lands Of The Ottoman Empire, Boğaziçi Üniversitesi, 2008, İstanbul

Elektronik Kaynaklar

<https://www.mercedes-benz.com/en/classic/history> (erişim tarihi: 20.09.2019).

<https://corporate.ford.com/company/history.html> (erişim tarihi: 20.09.2019)

<https://denizmuzesi.dzkk.tsk.tr/dmk/upload/files/201611/58343f6481afa-1479819108.pdf> (erişim tarihi: 18.09.2019)

<http://www.tpic.com.tr/e-kitap/files/basic-html/page242.html> (erişim tarihi: 21.09.2019)

EK.

BOA. Y. PRK. OMZ. 2/22, Lef. 3 Transkript

Şurâ-yı Devlet Riyâseti Celilesine

Devletli Efendim Hazretleri

Erzurum Vilâyeti mülhakatından Tercan Kazasının Pülk Karyesinde zaten mekşuf Tüfenkci-i Hazret-i Sehriyârî Ferik saadetli Ahmed Celaledin Paşa Hazretleri'nin irâe edeceği nâma imtiyazının itası muktezâ-yı irade-i seniyye-i cenâb-ı padişahiden bulunan petrol ve nefit madenleri imtiyazının müşârünileyhe irâe eylediği Almanya Devleti tebaasından Mösyö Şarl Rayzer namıyla uhdesine ihalesi

İstizanına dair encümen-i nezaretten tanzim olunan mazbata ile mukavele ve şartname lâyhalarının takdimini mutazammın Orman ve Maâdin ve Zirâat Nezâreti Celilesi'nin Şurâ-yı Devlet'e havale buyurulan tezkiresiyle melfûfâtının irsal olunduğu beyanıyla bu bâbda cihet-i askeriyece olan mütalaanın serian bildirilmesi vârid olan 15 Haziran 1314 tarihli ve yirmi altı numaralı tezkire-i aliyye-i âsifânelerinde işar olunmasıyla keyfiyet erkân-ı harbiye-i umumiye dairesine lede'l-havâle Sarıca Murad Osman Bey'in bâruhsat-ı resmîye taharri ve zâhire ihraç ederek uhdesine ihalesi derdest-i icrâ bulunan maden-i mezkûrun imalinde mevki'-i askeriyece mahzur olup olmadığının tahkik ve işarı mukaddema Mâliye Nezaret-i Celile'sinden vârid olan 20 Eylül 1304 tarihli tezkirede is'âr olunması üzerine mezkûr maden mevki 'inin keşf ve muayenesi için dördüncü ordu-yı hümâyun'a memur olup ol vakit erkân-ı harbiye binbaşlarından ve el-yevm Miralay bulunan Mahmud Bey'in icrayı memuriyeti hususuna bi'l-istizân irâde-i seniyye-i cenâb-ı malûkâne şeref müteallik buyurulmasıyla ordû-yı hümâyun-ı mezkûr müşîriyet-i celilesine sebk eden tebligat üzerine mumaileyh tarafından ita olunup

bâ-tahrirat-ı cevabiye gönderilen lâyhada ma'den-i mezkûr mevki 'inin mevki'-i müstahkemden bu'diyetiyle beraber turuk-ı mühimme-i askeriyenin nokta-i içtimaiyeleri civarında bulunmasıyla harekât-ı askeriyece fevka'l-had ehemmiyeti haiz olduğu gibi işbu maden Sarıca Murad Osman Bey tarafından zâhire ihraç olunup Garvişof namında Rusya tebaasından Tiflisli bir Ermeni tarafından birkaç yüz kuruş masrafla bir kuyu hafr ettirildiği ve merkur Garvişof'un hayli senelerden beri ceviz kütükçüsü nâmıyla ordu-yı hümâyun mıntıkasında ve keşfiyât bahanesiyle Çürük Suyu üzerinde icrâ-i keşfiyât ederek harekât-ı askeriyece müsait olan yolların keşfine muvafık olduğu ve kendisini setr ederek nam-ı müstearla imtiyaz talebinde bulunduğu ve Pülk Karyesinden etraf ve civarında bulunan kurâ ahali Kızıl baş ve Ermenilerden ibaret olması hasebiyle vesait-i ifsadiyenin suhuletle tedariki kâbil olmasına nazaran bilâhare enva'-ı mefsedet ikâ'ına bâdî olacakları ve işbu gaz ameliyat bahanesiyle birçok meçhulü-ahvâl ecânibin içtimalarına meydan verilerek anların dahi nâ'il olacakları imtiyaz sâyesinde her türlü tertibat-ı askeriyeden haberdar olabilecekleri gösterilmesinden dolayı maden-i mezkûr imtiyazının verilmesi caiz olamayacağı 19 Tesrin-i Sani 1305 tarihinde cevaben nezaret-i müşârünileyhâya izbâr olduğu misillü ahiren mumaileyh Sarıca Murad Osman Bey tarafından ita edilen istidaname üzerine de maden-i mezkûr imtiyazının verilmesi câ'iz olamayacağının

kendisine tebliğ kılındığı ve nihayet Trabzonlu Çulha Zâde biraderlere taharri ruhsatnamesi verilmesi hakkında vaki' olacak mütalaanın inbâsına dâir şeref vârid olan tezkire-i sâmiye mumaileyhim Çulhazadeler sırf teb'a-i Devlet-i Aliyye'den şirket teşkil eylemek ve hiçbir nam ve bahane ile ecnebiye ferağ etmemek ve ecânibin hiçbir vecihle mıntıka-i askeriyeye sokulmalarına sebebiyet verilmemek şeraitini kabul ve taahhüt eyledikleri hâlde taharri ruhsatnamesi itasında ordû-yı hümayunca bir mahzur kalmayacağını vilâyet ve nezaret-i müşârünileyhâya beyan ve işar kılındığı müsârünileyhadan evvelce vârid olan tahriratta is'âr kılınmış olduğundan ona göre ifay-ı muktezası zımında 4 Mayıs 1314 tarih ve üç yüz seksen beş numarasıyla tezkire-i cevabiye tastir kılındığı kayden müstebân olmuş ve maden-i mezkûrun Ferik saadetli Ahmed Celaleddin Paşa Hazretleri'nin irâ'e edeceği nâma imtiyazının ihalesi muktezayı irâde-i seniyyei hazret-i malikânedan olduğu gibi müsârünileyhin irâ'e eylediği Almanya Devleti tebaasından Mösyö Şarl Rayzer uhdesine ihalesi hakkında da makam-ı Sami-i Sadâret-penâhî ile cereyan eden muhabere üzerine nezaret-i müşârünileyhâya iktiza eden muamele-i ibtidâiyenin icra olunduğu tezkire-i devletleri ve melfufat mütalaasından anlaşılmiş olduğundan keyfiyetin cihet-i askeriyeye beyan-ı mütalaadan vareste olduğunun taraf-ı âli-i âsifânelerine izbârı daire-i mezkûrdan ifade olunarak evrak-ı mezkûre takımıyla leffen taraf-ı devletlerine iade kılınmış olmakla ol bâbda emru ferman hazret-i men lehü'l-emrindir.

Fi 15 Safer sene 316 / 23 Haziran sene 314 (5 Temmuz 1898)

Serasker Rıza

ERZİNCANLI ÜVEYS VEFA EFENDİ’NİN MEDRESE ISLAHI HAKKINDAKİ GÖRÜŞLERİ

Arzu GÜLDÖŞÜREN**

Bu çalışmanın konusu Erzincanlı Üveys Vefa Efendi’nin medreselerin ıslahıyla ilgili kaleme aldığı mütâlaalarıdır. Üveys Vefa Efendi, 25 Rebiülevvel 1342 (5 Kasım 1923)’de tamamladığı *İntikal Kanunu* adlı risalesinin sonunda ıslahla ilgili görüşlerini de yazmıştır.¹ Kanun maddeleriyle ilgili tenkitlerini bitirdikten sonra medreselerin ıslahı ve okutulan derslerin yeniden düzenlenmesiyle ilgili görüşlerini ifade etmiştir. Çalışmada Üveys Efendi Efendi’nin hayatından kısaca bahsedilecek, ıslah ile ilgili düşünceleri anlatılacaktır. Devamında önerileri medreselerin ıslahıyla ilgili risale kaleme alan diğer müelliflerin görüşleriyle karşılaştırılacak, mütâlaaları uygulamaya konan ıslah nizamnameleriyle birlikte değerlendirilecektir.

Üveys Vefa Efendi, Rumi 1277 (1861/1862)’de Erzincan’da doğmuş, hafızlığını burada tamamlamış, Erzincan ulemasından ders aldıktan sonra İstanbul’a gelmiştir. İstanbul’da Çorlulu Ali Paşa Medresesi’ndeki derslere devam ettiği gibi, zamanının önemli hocalarının ders halkalarına da katılmıştır. Devrin önemli alimlerinden Mehmed Atıf Efendi’den icazetname almıştır. Şaban 1308 (Mart-Nisan 1891)’de yapılan imtihanında başarılı olduktan sonra Bayezid camii şerifinde talebeye ders vermeye başlamıştır. Üveys Vefa Efendi, bundan sonra çeşitli medreselerde müderris olarak görev almıştır. 1914’de ilan edilen Islâh-ı Medâris Nizamnâmesi’nden sonra 18 Zilhicce 1332 (7 Kasım 1914)’te Darülhilafetil-aliyye Medresesi Kısım-ı Ali Edebiyat-ı Arabiyye müderrisliği kendisine verilmiştir. 1917’deki Islâh-ı Medâris Hakkında Kanun’dan sonra da 9 Zilkade 1337 (6 Ağustos 1919)’da Darülhilafetil-aliyye Süleymaniye Medresesi Fıkıh Şubesi Usûl-i Fıkıh müderrisliğine getirilmiştir. 25 Rebiülevvel 1342 (5 Kasım 1923)’de yazmayı bitirdiği, basılmamış halde bulunan *İntikal Kanunu* adlı risalesinde kendisini aynı görevle takdim etmiştir. 3 Mart 1924’de çıkan Tevhid-i Tedrisat Kanunu’yla medreseler kapatılana kadar muhtemelen bu görevde bulunmuştur.

Medreselerle ilgili vazifesi sadece müderrislikten ibaret kalmamış, 1914’deki ıslah nizamnâmesinden sonra medrese öğrencilerinin idari işlerini yürütmek amacıyla şeyhülislamlığın bir şubesi olarak kurulan “Meclis-i Mesalih-i Talebe”nin 24 Zilhicce 1337 (20 Eylül 1919)’da azalığına seçilmiştir. Üveys Vefa Efendi ilmiye teşkilatı içinde başka görevlerde de bulunmuş, ramazan aylarında padişahın huzurunda yapılan huzur derslerinde görev almıştır. 9 Şaban 1333 (22 Haziran 1915)’de huzur dersi muhataplığına tayin edilmiştir. Derslerin son kez yapıldığı 1341 (1924)’de de muhatap olarak görev almıştır. Müderris, huzur dersi hocası gibi vazifelerde bulunan Üveys Vefa Efendi, 16 Ocak 1946’da İstanbul’da vefat etmiştir.²

* Dr., İslam Araştırmaları Merkezi, arzuguldosuren@gmail.com.

* Üveys Vefa Efendi’nin medrese ıslahı ile ilgili mütâlaalarını paylaşma lütfunda bulunan torunu Veysi Günhan beyefendiye ve onun kızı İrem Günhan hanımefendiye müteşekkirim.

¹ Erzincanlı Üveys Vefa Efendi, *Muaddel İntikal Kanunu Risalesi*, 116 s.

² Fezzettin Ekşi, *Üveys Vefa Erzincanlı*, Toprak Kitap, İstanbul 2012, s. 21-51. Ebülula Mardin, *Huzur Dersleri II-III*, İsmail Akgün Matbaası, İstanbul 1966, s. 251-253.

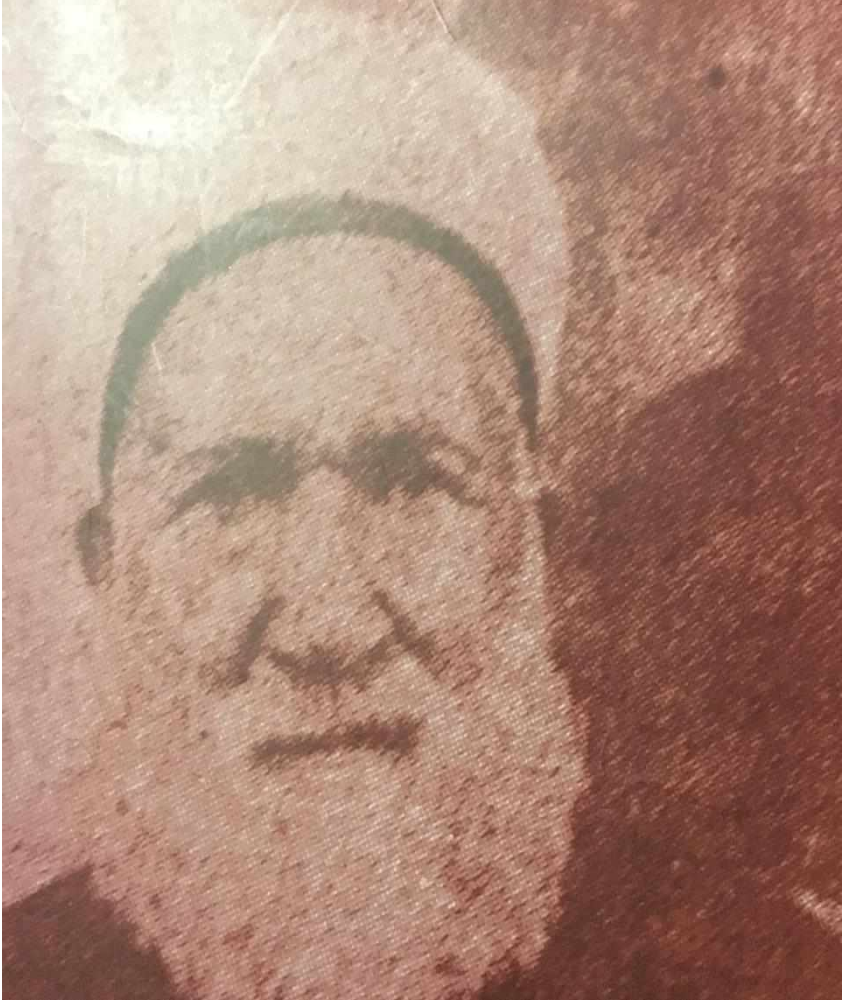

Erzincanlı Üveys Vefa Efendi (1861/1862-1946)

Üveys Vefa Efendi, ıslah ile ilgili görüşlerini beş madde halinde tertip etmiş, bu beş maddede ise sadece derslerle ilgili düzenlemelere yer vermiştir. Islah hakkındaki önerilerinin devamında mevcut ders programını (Asıl Cedvel) düzeltilmiş programı da (Muaddel Cedvel) adı altında kaydetmiştir. Mütâlaalarında medreselerin idari teşkilatına, müderrislere, öğrencilere ya da medreselerin finans kaynağına dair tekliflere yer vermemiş, sadece dersler hakkındaki önerilerini ortaya koymuştur. Tekliflerindeki en dikkat çekici nokta ise ahlâk dersine hususi bir önem vermesidir. Ahlâk, klasik dönemde medreselerde okutulması mutad olan dersler arasında değildir. Bu hususu medreselerin ıslahıyla ilgili risale kaleme alan Mehmed Şevketi Efendi'nin "Medârisimizde ibtidâ-yı teessüslerinden zamanımıza kadar müteselsilen tadrîsi mutâd olan fenler ulûm-ı şer'iyeden Tefsîr, Hadîs ve Usûl-i Hadîs, Fıkıh ve Usûl-i Fıkıh, Kelâm ve nâdiren Ahlâk"tır ifadeleri de doğrulamaktadır.³

Üveys Vefa Efendi mütalâalarına ahlâk dersiyle başlamış, bu dersin öncelikle Kısm-ı Evvel talebesine öğretilmesinin daha münasip olacağını ifade etmiştir. Zira kelâm, meânî ve usûl-i fıkıh derslerini tedris eden talebenin ahlâk dersini kitap ve sünnetten öğrenebileceği görüşündedir. Halebî okuyan talebeye aynı zamanda ahlâk dersi de

³ Mehmed Şevketi Efendi, *Medâris-i İlmiye Islahat Programı*, Hürriyet Matbaası, 1329, s. 8.

öğretilirse, amel-i zahiresini fıkha, amel-i batına ve ahlâkını ilmi ahlâka tatbik edebileceği düşünceindedir. Üveys Vefa Efendi, fıkıh dersiyle beraber ilm-i ahlâk dersinin okutulmasını özellikle vurgulamaktadır. Dersin ikinci bir faydası talebelerin tatil zamanlarında irşad vazifesini yaptıkları sırada ilm-i ahlâkı hatırlamalarına ve mütâlaa etmelerine vesile olmasıdır. Mütâlaalarının devamında ders programlarında ahlâk dersinin artırılması için teklifler sunmaktadır. İkinci ve üçüncü senedeki lûgat-ı Arabiye ve kıraât-i Arabiye yerine programda ahlâk dersine yer verilmesini önermektedir. Böylece daha fazla fayda elde edileceği görüşündedir. Ahlâk dersinin özellikle ilk senelerde okutulmasını istemektedir. Programda ahlâk ilk senelerde yer aldığı takdirde dokuzuncu senedeki ahlâk dersinin yerine hikemiyeden biri, onuncu senedeki kelâm dersinin cevher ve a'raz bahisleri okutulabilecektir.

Üveys Vefa Efendi mütâlaalarında ahlâk dışındaki derslerle ilgili önerilerinden de bahsetmektedir. Ferâiz ve hendesenin saatlerinin artırılmasını teklif etmektedir. Beşinci senedeki ferâiz için bir saatin az olduğunu, kitâbetin bir saatinin ferâize eklenmesini böyle yapıldığı takdirde yedinci senedeki ferâize gerek kalmayacağından onun yerine arûz ve kâfiyenin okutulmasını önermektedir. Hendese için bir senenin az olduğunu üçüncü senedeki kavâid-i Osmâniye'nin birinci seneye nakledilmesinin talebenin Arapça'yı daha güzel anlamasına sebep olacağını, böylece kavâid-i Osmaniye'nin bir saatinin hendeseyle bir saatinin de kıraât-i Arabiye'ye tahsis edilmesinin iyi olacağı görüşündedir.

Üveys Vefa Efendi, son maddede programda yaptığı değişikliklerin sebebini izah etmekte: "Ulûm-ı hadîmeyi ulûm-ı mahdûme yanlarında bulundurmak için bazı derslerin senelerini takdim ve tehir ettiğini" belirttikten sonra asıl cedvel ile değiştirilmiş programa yer vermektedir. Bu ifade derslerle ilgili programda başka değişiklikler de yapıldığına işaret etmektedir. Nitekim maddelerde yer almadığı halde cedvelde bazı derslerin saatleri azaltılmış ya da artırılmıştır. Örneğin Kısm-ı Evvel'in birinci senesinde tertîl-i Kur'an dört saat iken muaddel cedvelde üç saate indirilmiş, ikinci senesinde halebî dört saat iken muaddel cedvelde beş saate çıkarılmıştır. Kimi zaman derslerde de değişiklikler yapılmıştır. Kısm-ı Evvel'de imlâ ve kıraât yerine kavâid-i Osmâniye ve imlâ, coğrafya yerine arûz ve kâfiye, tarih-i Osmanî yerine coğrafya, tarih-i İslâm yerine tarih-i Osmanî, Kısm-ı Sâni'de ferâiz yerine tarih-i İslâm, edebiyat-ı Arabiye yerine mebâhis-i umûr-ı âmme, kelâm yerine mebâhisü'l-cevâhir ve'l-arâz dersleri konulmuştur. Bazen maddelerde önerilenler ile cetvelde yer alanların uyuşmadığı durumlar da olmuştur. Örneğin ikinci maddede yedinci senedeki ferâizin yerine arûz ve kâfiye teklif edilirken cedvelde tarih-i İslâm, üçüncü maddede dokuzuncu senedeki ahlâk dersi yerine kütüb-i hikemiyeden biri önerildiği halde cedvelde edebiyat-ı Arabiye konulmuş, dördüncü maddede kavâid-i Osmaniye'nin bir saati kıraât-ı Arabiye'ye tahsis olunmuşken bu durum cedvele yansımamıştır.

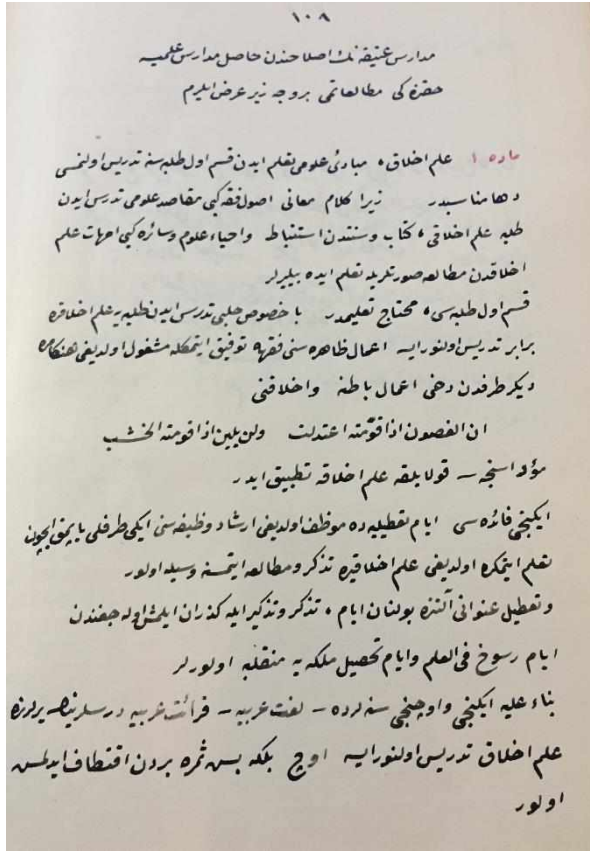

Medreselerin ıslahıyla ilgili mütâlaaları, s. 1.

Üveys Vefa Efendi'nin mütâlaalarında yer alan derslerle ilgili hususlar medreselerin ıslahı konusunda risale yazan Hoca Muhyiddin Efendi, Diyarbakırlı Mehmed Faik Efendi, Vildan Faik Efendi, Ubeydullah Efendi, Kazanlı Halim Sabit Efendi ve Mehmed Şevketi Efendi'nin programlarıyla karşılaştırıldığında, Üveys Vefa Efendi'nin hususi bir önem atfettiği ahlâk dersine, Hoca Muhyiddin Efendi, Diyarbakırlı Mehmed Faik Efendi, Vildan Faik Efendi ve Ubeydullah Efendi'nin risalelerinde yer vermediği görülmektedir. Buna karşın Kazanlı Halim Sabit Efendi ve Mehmed Şevketi Efendi eserlerinde ahlâk dersine yer vermiş ve programlarında bu dersin okutulmasını önermiştir.

Kazanlı Halim Sabit Efendi'nin, "Makul olanı ahlâkiyât ve muâmelâtır. Ahlâkiyât insanın kendine, gayra, heyet-i ictimâiyeye karşı İslâmiyetce ifâsına mecbur olduğu müsbet ve menfî vezâiften ibarettir. Binaberin ders programlarında İlm-i Ahlâk bulunmak icab eder." cümlesi Üveys Vefa Efendi'nin görüşleriyle benzerlik göstermektedir. Halim Sabit Efendi'nin makul olan ahlâk ve muâmelâtır sözü Üveys Vefa Efendi'nin fıkıh ve ahlâk dersinin birlikte öğretilmesine yaptığı vurguyu hatırlatmaktadır. Halim Sabit Efendi'nin, "Ahlâkiyât ve İlm-i Ahlâk başlıca üç nevi vazife üzerine müessesdir ki 1. Vazife-i marifet ve iman, 2. Vazife-i fiil, 3. Vazife-i tertkir. Bu üç vazifelerden birinci vazife Hâlik'a, diğerleri ise mahluka karşı ifâsı mecburi olan vazifelerdir. Hâlik'a karşı olan vazife-i marifet ve iman ki İlm-i Tevhid ve Akâidin mevzuunu teşkil eder, bu halde medreselerimizin ders programlarında birinci ders olmak üzere İlm-i Tevhid ve Akâid" dersi yer almalıdır ifadesi "İlm-i Ahlâk amelî ve nazârî olmak üzere iki kısma ayrılır ki bunlardan birincisi ulûm-ı felsefiyenin şubâtından bir şubedir ki sırf nazariyât-ı ahlâktan bahs eder. İlm-i Ahlâk-ı nazârî bir şube-i felsefiye olduğu gibi felsefiyâtın en mühim kısmını teşkil eden İlmü'r-ruh ve İlmü'n-nefs ile de şiddet-i merbûtiyetleri vardır. O derecede ki adeta

İlm-i Ahlâk-ı nazarî İlmü'r-ruh ve İlmü'n-nefsin bir neticesi gibidir. Bu halde İlm-i Ahlâk-ı nazarî de bunlardan ayrılamaz. Binaenaleyh ders programında: İlmü'r-ruh ve İlmü'n-nefs/İlm-i Ahlâk dersleri de bulunmak icab eder.” ve “Binaenaleyh ders programlarına ayrıca: Ahlâk-ı İslâm dersleri de ilave edilmek lazım gelir.”⁴ cümleleri ahlâk dersine verdiği önemi göstermektedir.

Mehmed Şevketi Efendi, Dürûs-ı tâliye programında Fünûn-ı Hâzıra'da ders gören sekizinci sınıf talebesine iki saat, ahlâk dersi okutulmasını teklif etmektedir. Dürûs-ı âliye programında ise Ulûm-ı Şeriyye Şubesi'nin Ahlâk-ı İslâm Kısmı'nda ve Hikmet Şubesi'nin Felsefe Kısmı'nda ahlâk derslerinin okutulmasını önermektedir.⁵ İslah risalesi yazarlarından sadece Halim Sabit ve Mehmed Şevketi Efendiler Üveys Vefa Efendi gibi ahlâk dersine önem vermiş ve programlarına bu dersi almıştır.

Üveys Vefa Efendi'nin mütalaalarının medrese ıslah nizamnameleri ile irtibatına gelince, Üveys Vefa Efendi medreseleri Kısım-ı Evvel ve Kısım-ı Sani olmak üzere iki kısma ayırmış, öğretim süresini 12 yıl olarak belirlemiş, dersleri yıllara göre düzenlemiştir. 16 Şubat 1910'daki Medâris-i İlmiye Nizamnâmesi'nde medreseler iki kısma ayrılmış, eğitim süresi 12 yıl olarak belirlenmiş ve dersler yıllara göre düzenlenmiştir. Üveys Vefa Efendi programında geleneksel derslere ilaveten modern okul programlarında yer alan tabii ve sosyal branşlara da yer vermiştir. Programında yer alan Osmanlıca, Hesap, Coğrafya, İslam Tarihi dersleri, 1910 Nizamnâmesi'nde de bulunmaktadır.⁶ Üveys Vefa Efendi'nin mütalaaların ile 1910 Nizamnâmesi arasında ortak noktalara rağmen ikisi arasındaki en büyük farklılık nizamnâmede ahlâk dersinin olmayışıdır.

1914'deki İslâh-ı Medâris Nizamnâmesi'nde Darülhilafetil aliyye medreselerinin ders programında Tali Kısım-ı Evvel'in ikinci sınıfında bir saat malumat-ı ahlâkiye ve ictimaiye dersi konulmuştur.⁷ Taşra medreselerinde uygulanmak üzere 1915'de hazırlanan programda ahlâk -ı Kuraniye dersi birinci sınıftan dördüncü sınıfa kadar haftada birer saat yer almıştır.⁸ 1917'deki Taşra Medârisi Hakkındaki Nizamnâme'de Süleymaniye Medreseleri'nin Kelam ve Hikmet Şubesi'nde ilm-i nefis ve ahlâk dersi bir saat olarak vardır.⁹ 1921'deki Medâris-i İlmiye Nizamnâmesi'nde ilmiye medreselerinin ders programında ahlâk, Kısım-ı Sâni'de dokuzuncu sınıf ders programında iki saat,¹⁰ Darülhilafetil-aliyye Medresesi Süleymaniye Medresesi ders programında Kelâm ve Hikmet Şubesi'nde birinci ve ikinci sınıfta haftada ikişer saat ilm-i nefis ve ahlâk dersleri,¹¹ 1923'de Darülhilafetil-aliyye medreselerinin hazırlık sınıfları için hazırlanan programda birinci ve ikinci sınıflar için üçer saatlik musahabat-ı ahlâkiye ve diniye dersleri programda yer almıştır.¹² Üveys Vefa Efendi, ahlâk dersini dört saat olarak teklif etmiştir. 1914, 1915, 1921 ve 1923 nizamnâmelerinin programlarında ahlâk dersi için öngörülen saatlerin Üveys Vefa Efendi'nin programındaki kadar yoğun olmadığı görülmektedir.

⁴ Kazanlı Halim Sabit, *Ulema ve Talebe-i Ulûm Efendilere İslâh-ı Medâris Münasebetiyle*, Sırât-ı Müstakim Matbaası, Darü'l-Hilâfeti'l-Aliyye 1329, s. 37-38.

⁵ Mehmed Şevketi Efendi, a.g.e., s. 25-27.

⁶ Yaşar Sarıkaya, *Medreseler ve Modernleşme*, İz Yayıncılık, İstanbul 1997, s. 131.

⁷ Zeki Salih Zengin, *II. Meşrutiyette Medreseler ve Din Eğitimi*, Akçağ Yayınları, İstanbul 2002, s. 112.

⁸ Zengin, a.g.e., s. 118.

⁹ Darü'l-Hilafeti'l-Aliyye Medresesi'yle Taşra Medârisi Hakkında Nizamname, *Düstur*, Tertib-i sâni c. 9, 17 Muharrem 1335, Evkâf Matbaası, İstanbul 1928, s. 750.

¹⁰ Medâris-i İlmiye Nizamnamesi, *Sebilürreşad*, 12 Ramazan 1339/12 Mayıs 1337, c. 19, sy. 481, s. 136.

¹¹ *Darü'l-Hilâfeti'l-Aliyye Medresesi Ders Programları ile Müderrisin Kadrosu ve Medaris Kanunu ve Nizamnamesi*, Evkâf Matbaası, İstanbul 1338-1340, s.6.

¹² *Darü'l-Hilâfe Medreseleri Ders Cetvelleri ve Müfredat Programı*, Türkiye Büyük Millet Meclisi Hükümeti Umûr-ı Şer'iyye Vekâleti Tedrisat Müdiriyet-i Umumiyesi, Öğüd Matbaası, Ankara 1339/1923, s. 7.

Üveys Vefa Efendi'nin mütâlaalarında ahlâk dersine bu kadar önem vermesinin iki sebebi olmalıdır. Birincisi II. Abdülhamit döneminde birçok mektepte saltanata bağlı, geleneklerini ve dini değerlerini bilen kişiler yetiştirmek için ders programlarına ahlâk dersi konulmuştur. İlk dönemlerde bu derslerde ağırlıklı olarak nazari ve ameli ahlâk konuları işlenmiş, sonraki yıllarda vatandaşlık eğitimi veren bir derse dönüşmeye başlasa da¹³ mekteplerin programlarında ahlâk dersi devam etmiştir. Üveys Vefa Efendi, medrese programlarını mekteplere yaklaştırma gayretinin bir sonucu olarak mütâlaalarında ahlâk dersine bu kadar fazla yer vermiş olabilir.

Klasik dönemde sıbyan mekteplerinde ve medreselerin ders programlarında müstakil bir ahlâk dersi bulunmuyordu. Her ikisinde de temel hedef, İslâm dinini öğretmekti, ahlâk ayrı bir ders olarak programda olmasa da buralarda dine dayalı bir ahlâk eğitimi verilmekteydi. Üveys Vefa Efendi'nin ahlâk dersine bu kadar yoğun yer vermesinin ikinci sebebi kaynağını İslam ahlâk düşüncesinden alan, Osmanlı ahlâk düşüncesini de etkileyen ahlâkın eğitimle değiştirilebileceği görüşü olabilir. Üveys Vefa Efendi muhtemel ki bu düşüncenin de etkisiyle programda ahlâk derslerine yoğun olarak yer vermiştir.¹⁴

Ahlâk, modernleşme dönemiyle birlikte mektep programlarına girip sonrasında ders olarak okutulunca Üveys Vefa Efendi, Kazanlı Halim Sabit Efendi ve Mehmed Şevketi Efendi gibi müellifler de risalelerinde ahlâk derslerine yer vermiş, böylece ahlâk artık medrese programlarına da girmiş ve ders olarak okutulmaya başlanmıştır.

¹³ Gülsüm Pehlivan Ağırakça, *Mekteplerde Ahlâk Eğitim ve Öğretimi (1839-1923)*, Çamlıca Yayınları, İstanbul 2003, s. 425-427.

¹⁴ Umut Kaya, *Tanzimat'tan Cumhuriyet'e Osmanlı'da Ahlâk Eğitimi*, Değerler Eğitim Merkezi Yayınları, İstanbul 2013, s. 23.

EK

Medâris-i atîkenin ıslahından hâsıl medâris-i ilmiye hakkındaki mütâlaatımı ber-vech-i zîr arz eylerim.

İlm-i Ahlâk mebâdi-i ulûmu talim eden Kısm-ı evvel talebesine tedris olunması daha münasıptır. Zira kelâm, meanî, usûl-i fıkıh gibi makâsıd-ı ulûmu tederrüs eden talebe ilm-i ahlâkı, Kitap ve Sünnet'ten istinbât ve İhyâ-ı ulûm ve sâire gibi ümmehâtı ilm-i ahlâktan mütâlaa suretleriyle taallüm edebilirler. Kısm-ı evvel talebesi muhtaç-ı talimdir. Bâ-husus Halebî tederrüs eden talebeye ilm-i ahlâk da beraber tedris olunur ise a' mâl-i zâhiresini fıkha tevfiik etmekle meşgul olduğu hengemdâ diğêr taraftan dahi a' mâl-i bâtına ve ahlâkını

ان الغصون إذا قومته اعتدت ولن يلين إذا قومته الخشب

[Şüphesiz göğ dalı doğrulttuğunda doğrulur,

Odunu doğrulttuğunda ise asla doğrulmaz]

müeddâsınca kolaylıkla ilm-i ahlâka tatbik eder.

İkinci faydası, eyyâm-ı tatilde muvazzaf olduğu irşad vazifesini iki taraflı yapmak için taallüm etmekte olduğu ilm-i ahlâkı da tezekkür ve mütâlaa etmesine vesile olur. Ve tatil unvanı altında bulunan eyyâm, tezekkür ve tezkîr ile güzerân eylemiş olacağından eyyâm-ı rûsûh fi'l-ilm ve eyyâm-ı tahsil melekeye münkalibe olurlar. Binâenaleyh ikinci ve üçüncü senelerde lûgat-ı Arabiye, kıraat-ı Arabiye derslerinin yerine ilm-i ahlâk tedris olunur ise üç belki de beş sene birden iktifa edilmiş olur.

Madde 2: Beşinci senede ferâiz dersine bir saat azdır. Kitâbet dersinin bir saati ferâize zamm olunur ise yedinci senedeki ferâize lüzum kalmaz. Onun yerine de arûz ve kâfiye dersi ikâme olunması.

Madde 3: Dokuzuncu senedeki ilm-i ahlâk dersi yerine de kütüb-i hikemiyenin hangisinden olursa olsun (umûr-ı âmme) ve onuncu senedeki kelâm dersinin yerine (cevher ve a' raz) mebaslerine tahsis olunmaları.

Madde 4: Hendese dersi için bir sene pek azdır. Üçüncü senedeki kavâid-i Osmâniye dersini birinci seneye nakletmek, talebenin sarf-ı Arabi'yi daha güzel almasına medâr olacağından kavâid-i Osmaniye'nin bir saatini mebâdi-i hendeseye tahsis ve bir saatini kıraat-ı Arabiye'ye zamm ile ber vech-i ma'ruz ilm-i ahlâka tahsis olunmaları münasip görülmektedir.

Madde 5: Ulûm-ı hadîmeyi ulûm-ı mahdûme yanlarında bulundurmak için bazı derslerin senelerini takdim veya tehire lüzum hiss olunmasına binâen asıl cedvel ile muaddel cedvelin tehâlûf eden dersleri ve seneleri arz olunur.

Asıl Cedvel	
Kısm-ı Evvel	
Sene	Aded ve Esâmi-i Dürûs

1	Sarf (5)	Tertîl-i Kur'an (4)	Lûgat-ı Arabiye (3)	İmlâ ve Kıraat (2)	Hesap (2)	Hat (2)	
2	Avâmil ve İzhar (5)	İmlâ ve Kıraat (2)	Hesap (2)	Hat (2)	Halebî (4)	Arabî (1)	Lûgat-ı Arabiye (2)
3	Molla Câmi (5)	Merâh (2)	Kavâid-i Osmâniye (2)	Hesap (2)	Coğrafya (2)	Halebî (4)	Kıraât-ı Arabiye (1)
4	Molla Câmi (5)	Kudûri (5)	Kavâid ve Kitabet (2)	Hendese (2)	Coğrafya (2)	İsâgoci ve Alâka (2)	
5	Mantık (5)	Mültekâ veya İğâse (5)	Vaz' (1)	Fârisî (2)	Kitâbet ve Edebiyât-ı Türkiye (2)	Târih-i Osmâni (2)	Ferâiz (1)
6	Mantık (5)	Mültekâ (5)	Âdâb (2)	Târih-i İslâm (3)	Gülîstan (2)	Nûniye (1)	

Kısm-1 Sâni							
7	Kelâm (5)	Muhtasarı'l-Meâni (5)	Ferâiz (2)	Hıfzu's-sıhha (1)			
8	Kelâm (5)	Meâni (5)	Edebiyât-ı Arabiye (2)	Târih-i Umûmi (2)			
9	Kelâm (5)	Usûl-i Fıkıh (5)	Ahlâk (2)	Târih-i Umûmi (2)			
10	Kelâm (5)	Usûl-i Fıkıh (5)	Usûl-i Hadîs (2)	Medeniyet-i İslâmiye Tarihi (2)			
11	Tefsîr ve Hadîs (5)	Usûl-i Fıkıh (5)	Mecelle (2)				

12	Tefsîr ve Hadîs (5)	Dürer'in Muamelat Kısmı (5)	Şifâ-i Şerif (2)				
----	---------------------	-----------------------------	------------------	--	--	--	--

Muaddel Cedvel							
Kısm-ı Evvel							
Sene	Aded ve Esâmi-i Dürûs						
1	Sarf (5)	Tertîl-i Kur'an (3)	Kavâid-i Osmâniye (2)	Lûgat-ı Arabiye (2)	İmlâ ve Kıraat (2)	Hesap (2)	Hüsn-i Hat (2)
2	Avâmil ve İzhar (5)	Kavâid-i Osmâniye ve İmlâ (3)	Hesap (2)	Hüsn-i Hat (1)	Halebî (5)	Ahlâk (2)	
3	Molla Câmi (5)	Merâh (2)	Mebâdi-i Hendese (1)	Hesap (2)	Arûz ve Kâfiye (2)	Halebî (4)	Ahlâk (2)
4	Câmi (5)	Kudûri (5)	Kitâbet (1)	Hendese (2)	Coğrafya (2)	İsâgocî ve Alâka (3)	
5	Mantık (5)	Mültekâ veya İgâse (5)	Vaz' (1)	Fârisî (2)	Kitâbet (2)	Coğrafya (2)	Ferâiz (2)
6	Mantık (5)	Mültekâ (5)	Âdâb (2)	Târih-i Osmâni (2)	Gülîstan (2)	Nûniye (2)	

Kısm-ı Sâni							
7	Kelâm (5)	Muhtasarı'l-Meâni (5)	Târih-i İslâm (2)	Hıfzu's-Sıhha (1)			
8	Kelâm (5)	Meâni (5)	Mebâhis-i Umûr-u 'Âmme (2)	Târih-i Umûmi (2)			

9	Kelâm (5)	Usûl-i Fıkıh (5)	Edebiyât-ı Arabiye (2)	Târih-i Umûmi (2)			
10	Mebâhisü'l-Cevâhir ve'l-Arâz (5)	Usûl-i Fıkıh (5)	Usûl-i Hadîs (2)	Medeniyet-i İslâmiye Tarihi (2)			
11	Tefsîr ve Hadîs (5)	Usûl-i Fıkıh (5)	Mecelle (3)				
12	Tefsîr ve Hadîs (5)	Dürer'in Muamelat Kısmı (5)	Şifâ-i Şerif (3)				

ERZURUM VİLAYET SALNAMESİNE GÖRE ERZİNCAN SANCAĞI**Dr. Öğr. Üyesi Asuman KARABULUT¹****Özet**

XIX. yüzyıl şehir tarihçiliği incelemelerinde vilayet salnameleri önemli bir yere sahiptir. Salnameler, yayımlandıkları vilayetlerin özelliklerine göre bir takım farklılıklar gösterse de genellikle vilayetin idaresi, askeri yapısı, nüfusu, ekonomik yapısı ve daha pek çok konuda çeşitli bilgiler ihtiva etmektedir. Vilayet salnamelerinden biri de bu çalışma konusunu ilgilendiren Erzurum Vilayet Salnameleridir. 1870 tarihinde yayımlanmaya başlayan Erzurum Vilayet Salnameleri 1900 tarihine kadar aralıklı olarak 15 defa yayımlanmıştır. Salnamelerde Erzincan Sancağı ile alakalı önemli bilgiler yer almaktadır. Bu bağlamda, Erzurum Vilayet Salnameleri, XIX. yüzyılda Erzincan Sancağı'nın idari taksimatı, ekonomik ve nüfus yapısı, ormanları, madenleri, kaplıcaları vb. özellikleri hakkında bir çerçeve çizmesi bakımından önemlidir. Ayrıca salnamelerde Osmanlı Devleti'nin son dönemlerinde Erzincan Sancağı'nın şehircilik anlamında hangi konumda yer aldığını da görmek mümkündür.

Bu çalışmada, XIX. yüzyılın önemli kaynaklarından biri olan vilayet salnamelerinden Erzurum Vilayet Salnamelerinin verileri kullanılmış, Erzincan Sancağı'nda yıllara göre meydana gelen değişim ve gelişmeler incelenerek çalışmaya yansıtılmıştır.

¹ Erzincan Binali Yıldırım Üniversitesi Fen Edebiyat Fakültesi Tarih Bölümü.

Giriş

Günümüzde Erzincan adı ile anılan şehir, tarihi süreç içerisinde pek çok farklı isim ile anılmıştır. İlk çağlarda adı Orasa, Orsa, Orse, Orsene, Urussa ve Urusu biçimlerindedir. Bazı kaynaklarda Akilisine olarak zikredilmektedir. Grek kaynaklarında Justiniapolis ve Aziris, Ermeni kaynaklarında Erez, Erzng, Bizans Kaynaklarında Arsinga, Aringam, Arsingan, Erzingan, Arap Kaynaklarında Erzencan şeklinde kaydedilmiştir. Türk fethinden sonra şehrin adı, Erzingan ve Ezirgan olarak söylenmiş, daha sonra da yaygın olarak Erzincan adı kullanılmıştır².

Erzincan şehrinin ne zaman kurulduğu hakkında net bir bilgi bulunmamakla beraber yapılan incelemeler Erzincan İlinin ilk yerleşim kültürlerinin Geç Kalkolitik Çağ itibarı ile başladığını göstermektedir. İlk Tunç Çağı'ndan itibaren madencilik ve maden işleme teknikleri Doğu Anadolu Bölgesi'nde büyük bir gelişme göstermiştir. Erzincan ili genelinde İlk Tunç Çağı özelliği gösteren çok sayıda yerleşim yerinin varlığı tespit edilmiştir. Orta Tunç Çağında da Güneydoğu Anadolu, Kuzey Suriye, Kuzey Irak, Batı İran ve Doğu Anadolu'da Karaz Kültürü hâkim olmuştur. Erzincan'da da bu kültürü temsil eden çok sayıda merkez bulunmaktadır³.

Yine Erzincan'ın Eskiçağ tarihine bakıldığında Hitit kaynaklarında Hayaşa olarak geçen bu bölge M.Ö. 714-685 Urartu Devleti'ne katılarak batı sınırında güçlü bir eyalet haline geldiği görülmektedir. Bir ara İskitler'in ve arkasından Medlerin kontrolüne giren Erzincan ve yöresi, Persler tarafından alındıktan sonra Armina/Arminiya satraplığına bağlanmıştır. Milattan önce 334 yılında ise İskender İmparatorluğu'na dâhil olmuş ve bunun ardından yaklaşık iki asır boyunca Helenistik krallıklar, Partlar, Romalılar, Pontuslular ve Ermeniler arasındaki mücadelelerde kilit noktasını teşkil etmiştir. Milattan önce II. ve I. yüzyıllarda Roma hâkimiyeti sırasında Doğu eyaletinin Pontus Vilâyeti'ne dâhil edilen yöre bir ara tekrar Part hâkimiyetine geçmiş, sonrasında ise Bizans-Sâsânî mücadelelerine sahne olmuştur⁴.

M.Ö 590'lı yıllarda İran kökenli Medler yöreye egemen olmuş, ardından Pers hâkimiyeti başlamıştır. Bölgeye yönelik ilk Müslüman akınları Hz. Ömer zamanında gerçekleşmiştir. Türk akınlarına sahne olduğu dönem ise Tuğrul Bey zamanına denk gelmektedir. Bölgede en derin izler bırakan Saltuklular ve Mengücekliler olmuştur. Osmanlı idaresine kadar sık sık el değiştiren Erzincan, Yavuz Sultan Selim tarafından 25 Ekim 1514'te kesin olarak Osmanlı topraklarına katılmıştır.⁵

XIX. yüzyılda vilayet salnamelerine göre Erzincan bölgesinin durumu çalışma konusunu oluşturmaktadır. Bu dönemde Erzincan Sancağı'nın sınırları kuzeyde Trabzon Vilayeti, doğuda Erzurum Sancağı, güneyde Mamuratü'l Aziz (Elazığ) Vilayeti, batıda ise Sivas Vilayeti'nden meydana gelmektedir. Bu anlamda bulunduğu yer onu bölgesel bir geçiş sahası konumuna sokmuştur. Bir diğer ifadeyle şehir, kuzey-güney ve doğu-batı yönlü ulaşım güzergâhları açısından eskiden beri önemli bir yere sahiptir.⁶ Vilayet salnameleri incelendiğinde de bulunduğu konumdan dolayı Erzincan'ın kent tarihine katkısı olduğunu söylemek mümkündür.

² Miroğlu, "Erzincan", DİA., <https://islamansiklopedisi.org.tr/erzincan> (13.10.2019), Gül- Başıbüyük, 43

³ Ceylan-Üngör, 45-48

⁴ Miroğlu, "Erzincan", DİA., <https://islamansiklopedisi.org.tr/erzincan> (13.10.2019).

⁵ Gül-Başıbüyük, 46.

⁶ Gül-Başıbüyük, 7.

İdari Yapı

Osmanlı İmparatorluğu idari sistemi 1865 yılına gelinceye kadar eyalet şeklinde bir statü içerisinde yürütmekteydi. 1867 yılında Teşkil-i Vilayet Nizamnamesi'nin şekillenmesiyle birlikte eyaletten vilayete geçiş sürecine girilmiştir. Erzincan Sancağı da bu tarihe gelinceye kadar belgelerde ve kaynaklarda büyük oranda kaza olarak anılmıştır. Erzurum Eyaleti'nin idari yapısı hakkında bilgi veren (1606) Ayn Ali Efendi risalesinde sancak konumundadır. 1620, 1635 ve 1636 tarihli icmal defterlerinde ise kaza statüsündedir. 1642 tarihli Erzurum Eyalet Mufassal Avarız defterinde de kaza olarak kaydedilmiştir. Şehir, Evliya Çelebi Seyahatnamesi (1647)'ne de kaza olarak geçmiştir. 1835 yılında Erzurum Vilayeti'ne bağlı bir kaza, 1837'de kasaba, 1863'de yeni bir idari düzenleme ile sancak duruma getirilmiştir.⁷

Sancakların yönetimi herhangi bir makam, görev veya memuriyeti elinde bulunduran, tasarruf eden kişi anlamına gelen mutasarrıflar tarafından yapılmaktaydı. Bunlar 17. yüzyıldan itibaren sancakların en büyük idari-mülki amiri haline geldiler.⁸ Mutasarrıfın veya mütesellimin atanması durumunda onun tayin emri yörenin önde gelenlerine okunur ve mahkeme siciline kaydı yapılırdı. Tayin edilen mutasarrıfın hemen görev yerine gitmesi istenir ve ihmali görülenler hakkında soruşturma açılırdı. Mutasarrıflar maaş ve personel giderlerini sancak ahalisinden imdâd-ı hazariyye, imdâd-ı seferiyye ve âidât-ı muayyene isimleri altında tahsil ettikleri vergiden karşılardı.⁹

Sancaklar, Tanzimat öncesinde olduğu gibi Tanzimat sonrasında da asıl birim olma özelliğini korumaya devam etti. Ancak kazalara kaza müdürü atanmasının ardından en küçük idari birim olma özelliğini kaybetti.¹⁰ Tanzimat'la beraber sancaklarda müstakil mutasarrıflık sistemi yaygınlık kazandı. Bir eyalete bağlı bulunmayan ve mutasarrıf tarafından yönetilen sancaklar doğrudan merkeze bağlı haldeydi.¹¹

Aşağıdaki tabloda yıllara göre Erzincan Sancağı'nda mutasarrıflık yapmış şahısların isimleri sırasıyla verilmiştir.

Tablo: Erzincan Mutasarrıfları

Hurşid Paşa	1867-1868
Zeki Paşa	1868 ¹²
Mustafa Şefik Bey	1868-1875
Mahmud Hurşid Paşa	1876-1877
Ali Rıza Bey	1878-1879
Tosun Paşa	1879-1880

⁷ Gül-Başbüyük, 48-49.

⁸ Şahin, 242.

⁹ Öreñç, "Mutasarrıf", DİA., <https://islamansiklopedisi.org.tr/mutasarrif> (08.10.2019).

¹⁰ Çadırcı, 236.

¹¹ Öreñç, "Mutasarrıf", DİA., <https://islamansiklopedisi.org.tr/mutasarrif> (08.10.2019).

¹² BOA., A.MKT.MHM.425/93.

Asaf Efendi	1880-1881
Mehmed Haşim Efendi	1882-1883
Hacı Hüseyin Paşa	1883-1884
Mehmed Emin Efendi	1884
Ahmed Şevki Efendi	1887-1892
Ali Namık Bey	1892-1896
Mehmed Emin Efendi	1897
Asaf Paşa	1898-1902
Tevfik Paşa	1903-1904
Mahmud Paşa	1904-1908

Tespit edilebilen Erzincan mutasarrıflarından en uzun süre ile görev yapanlar 1868-1875 yıllarında Mustafa Şefik Bey, 1892-1896 yıllarında Ali Namık Bey, 1898-1902 yıllarında Asaf Paşa ve 1904-1908 yıllarında Mahmud Paşa'dır. Zeki Paşa, Ali Rıza Bey, Mehmed Haşim Efendi, Hacı Hüseyin Paşa, Ahmed Şevki Efendi ve Mehmed Emin Efendi yalnızca bir yıl mutasarrıflık yapmıştır.

Mutasarrıflar arasında becayiş yapmalarına oldukça sık rastlanırdı. Bu duruma Erzincan Sancağı'nda da rastlanmaktadır. 1892 tarihinde Erzincan Mutasarrıfı Ahmed Şevki Efendi ile Bolu Mutasarrıfı Ali Namık Bey yer değiştirmiştir.¹³

Zaman zaman mutasarrıfların görevini tam anlamıyla yerine getirmemelerinden dolayı bir takım şikâyetlere uğradıkları da olmuştur.¹⁴ 1887-1892 tarihlerinde mutasarrıflık yapan Ahmed Şevki Efendi, aşar bedeli zimmeti bahanesiyle Tebric Karyesi ahalisinden Şeyh Süleyman bin Kahrıman'ı tevkif ettirmiştir. Bunun üzerine adı geçen kişi vefat edince olaydan Mutasarrıf Ahmed Şevki Efendi sorumlu tutulmuştur. Konuyla ilgili Erzincanlı Molla Mustafa tarafından arzuhal verilmiş, gerekenin yapılması için durum Erzurum Vilayeti'ne bildirilmiştir.¹⁵

1899 tarihinde Erzincan Mutasarrıfı Asaf Paşa'nın herkesin içinde hokkabazlık yaptığı ve aynı zamanda bir takım kötü niteliklere sahip olduğunu ileri süren iddialar bulunmaktadır. Bu sebeple onun tebdili lüzumuna dair Erzurum Vilayeti'ne şikâyet yazılmıştır.¹⁶ Bunun üzerine 1900 tarihinde Erzincan Mutasarrıfı Asaf Paşa ile Bayezid Mutasarrıfı Mahmud Paşa'nın Becayiş yaptırıldığına dair bir belgeye rastlanmaktadır.¹⁷ Ancak Erzurum Vilayet Salnamelerine göre Asaf Paşa 1898 tarihinde başladığı görevine

¹³ BOA., BEO., 120/8930.

¹⁴ Öreñç, "Mutasarrıf", DİA., <https://islamansiklopedisi.org.tr/mutasarrif> (08.10.2019).

¹⁵ BOA., DH.MKT.238/48.

¹⁶ BOA., Y.MTV.196/116.

¹⁷ BOA., DH.ŞFR.289/34

1902 tarihine kadar devam etmiştir. Ondan sonraki mutasarrıf ise Tevfik Paşa'dır. Mahmud Paşa'nın görev tarihleri ise 1904-1908 arasındadır.

Erzincan Sancağı'nda Erzurum Vilayeti'nin diğer sancaklarında olduğu gibi idari, ekonomik, sosyal ve kültürel kurumlarıyla Tanzimat'la başlayan modern yapılanma modeli uygulanmıştır. 1864 ve 1871 Vilayet Nizamnamesi ile 1869 Maarif Nizamnamesi doğrultusunda Tanzimat'ın eşitlik ilkesine uygun Müslim ve gayrimüslimlerin yer aldığı meclisler, komisyonlar, sandıklar kurulmuştur. Sancak yönetim idare meclisi, mahkemeler, komisyonlar bu çağdaş kurumlar arasındadır.

1876 (H.1293) tarihli Erzurum Vilayet Salnamesi'nin Erzincan Sancağı bölümünde yer alan bilgilere göre; livanın memurları naib, müftü, muhasebeci, evkaf muhasebecisi ve tahrirat müdüründen meydana gelmektedir.¹⁸

Tablo: Memurin Liva

Naib	Mehmed Hilmi Efendi
Müftü	Mehmed Arif Efendi
Muhasebeci	Halil Faik Efendi
Evkaf Muhasebecisi	Hasan Vehbi Efendi
Tahrirat Müdürü	Numan Efendi

Tanzimat'ın getirdiği kurallar çerçevesinde liva idare meclislerinin başkanlığını mutasarrıflar yapmaktaydı. Naib, müftü, muhasebeci, tahrirat müdürü ve gayrimüslim üyelerin dini önderleri meclisin doğal üyeleriydiler. Halk tarafından seçilen ikisi Müslüman ikisi gayrimüslim dört üye de meclisi tamamlamaktaydı.¹⁹ Tablo incelendiğinde 1876 tarihinde Erzincan Sancağı'nda kurula genel anlamda uyulduğu, yalnızca gayrimüslim üyelerin dini liderlerinin temsilinin olmadığı bir liva idare meclisi oluşturulduğu göze çarpmaktadır.²⁰

Tablo: Meclis-i İdare-i Liva

Tabi Aza	Müntehabe Aza
Reis Mutasarrıf Bey	Hacı Rauf Bey
Naib Efendi	Hacı Mehmed Bey
Müftü Efendi	Münhal
Muhasebeci Efendi	Estapan Ağa
Tahrirat Müdürü Efendi	Civan Ağa

¹⁸ Erzurum Vilayet Salnamesi, 1876, 109-114

¹⁹ Çadırcı, 259

²⁰ Erzurum Vilayet Salnamesi, 1876, 109-114

Seçilmiş²¹ üyelerden oluşan mütemeyyiz meclisi naib başkanlığında Müslüman ve gayrimüslim üyeler ile kâtip, yardımcısı, müstantik ve yardımcısından meydana gelmekteydi.

Tablo: Meclis-i Mütemeyyiz-i Liva

Reis Naib-i Liva
<p>Mümeyyizan</p> <p>Abdülhalim Efendi</p> <p>Mehmed Tahir Efendi</p> <p>Paniko Efendi</p> <p>Hoçe Arteben?</p>
Baş Kâtip Hüsnü Efendi
Refikî Mahmud Nuri Efendi
Müstantik-i Evvel Hafız İbrahim Efendi
Refikî Atherto Efendi

1877 Vilayetler Belediye Kanunu öncesi devletin küçük şehirlerindeki belediyeler, kadrosuz, gelirsiz, bütçesiz ve muhasebesizdi. Taşra belediyelerinin varlık gösterememesinin başlıca sebebi düşük mali olanaklara sahip olmalarıydı. 1877 Belediye Kanunu ise belediyeyi idari bir varlık olarak tanımaktan öte, adeta tüzel kişilik de kazandırmaktaydı. Bu kanuna göre belediye personeli: tabib, baytar, mühendis gibi meclisin müşavir üyeleri dışında; kâtip, sandık emini ve zabıta-i belediye görevini üstlenen yeteri kadar belediye çavuşundan oluşmaktaydı.²² Bu kanundan bir yıl öncesine ait vilayet salnamesinde yani 1876 yılında Erzincan Sancağı'nın belediye meclisinde yer alan üyeler bir başkan eşliğinde iki Müslüman, iki gayrimüslim üyeden meydana gelmekteydi. Bunun yanı sıra belediye muhasebe şefliği görevini yürüten sandık emini de belediye meclisinin üyeleri arasındaydı.

Tablo: Meclis-i Daire-i Belediye

Reis Mustafa Rıfat Efendi
Abdülaziz Ağa
Temipo Ağa

²¹ Devellioğlu, 776

²² Ortaylı, 190

Abdullah Bey
Salizki Efendi
Sandık Emîni Şevket Efendi

1876 tarihinde Erzincan Sancağı'nın muhasebe kalemi tabloda görüldüğü gibidir.²³ Muavin, varidat kâtibi, masarifat kâtibi, mukayyid, iki yardımcısı ve sandık emîninden meydana gelmektedir.²⁴

Tablo: Muhasebe Kalemi

Muavin Ömer Hulusi Efendi
Varidat Kâtibi Mehmed Fevzi Efendi
Masarifat Kâtibi Mehmed Şevket Efendi
Mukayyid Hüseyin Şükrü Efendi
Refikî Mehmed Nuri Efendi
Diğeri Abdullah Hilmi Efendi
Sandık Emîni Kokas Efendi

Erzincan Sancağı'nda tahrirat kalemini oluşturan memurlar ise bir muavin iki müsevvid, iki mübeyyiz, bir evrak müdürü ve yardımcısından oluşmaktadır.²⁵

Tablo: Tahrirat Kalemi

Muavin Mehmed Tevfik Efendi
Müsevvid Mustafa Hafız Efendi
Müsevvid Mahmud Zeki Bey
Mübeyyiz Rıza Bey
Mübeyyiz Mehmed Efendi
Evrak Müdürü Mustafa Nuri Efendi
Refikî Sabit Efendi

²³ Erzurum Vilayet Salnamesi, 1876, 109-114

²⁴ Erzurum Vilayet Salnamesi, 1876, 109-114

²⁵ Erzurum Vilayet Salnamesi, 1876, 109-114.

1856 tarihinde yayımlanan Islahat Fermanı, Müslüman ve gayrimüslim teb'a arasında ticaret, hukuk veya cinayete ilişkin bütün davaların karma divanlara havale olunup burada görüleceğini ve bununla ilgili diğer prensiplerin konulacağını bildirerek ticaret mahkemelerinin kurulmasını belirtir nitelikler taşımaktadır. 1860 tarihinde, Fransız Ticaret Kanunu'nun dördüncü kısmı alınarak 1850 tarihli Kanunnâme-i Ticaret-i Berriyye'ye bir ek yapılmıştı. Buna göre ticaret meclisleri ticaret mahkemesi adını alıyordu. Bunlar merkezde ve taşrada gerekli yerlerde bulunacaktı.²⁶ Erzincan Sancağı ticaret mahkemesi de belirtilen özelliklere uygun nitelikte kurulmuştu. 1876 tarihinde mahkemenin başkanı İsmail Hakkı Efendi'dir. Bunun yanında mahkemede beş adet üye bulunmaktadır. Bu üyelerin iki Müslüman üçü gayrimüslim unsurlardan meydana gelmektedir. Bunun yanı sıra mahkemede bir de kâtip yer almaktadır.²⁷

Tablo: Mahkeme-i Ticaret

Reis İsmail Hakkı Efendi
<p>Azalar</p> <p>Şerif Efendi</p> <p>Halid Ağa</p> <p>Kozmor Ağa</p> <p>Aktemus Ağa</p> <p>Tatos Efendi</p>
Kâtip Mehmed Hulusi Efendi

Tahrirler, Osmanlı maliye teşkilâtında vergilerin ve bu vergileri verenlerin tespit edilmesi için değişik dönemlerde farklı şehirlerde gerçekleştirilen sayımları ve bu sayımların kaydedildiği defterleri ifade etmektedir. Sanayi öncesi tarım toplumu yapısının hâkim olduğu çeşitli devlet ve imparatorluklarda ülkenin vergi ve vergi nüfusu potansiyelini belirlemek maksadıyla sayımlar yapılmaktaydı. Osmanlı Devleti'nin de kendine has bir tahrir sistemi bulunmaktaydı.²⁸ Tanzimat'tan sonra temettuat denilen mal ve varlık sayımlarını içeren defterlerin hazırlandığı bilinmekle beraber sistem bu isimle memuriyet kalemlerinde ve komisyonlarda yerini korumaya devam etmiştir. Erzincan Sancağı'nda tahrir kalemi; başkâtip, vukuat kâtibi, senedat ve imalat kâtibi, tahsilât mukayyidi, defterci ve nüfus mukayyidinden meydana gelmekteydi. Tahrir komisyonu ise başkâtip, iki Müslüman üç gayrimüslim üyeden oluşmaktaydı.²⁹

Tablo: Tahrir Kalemi

²⁶ Ekinci, 105.

²⁷ Erzurum Vilayet Salnamesi, 1876, 109-114.

²⁸ Öz, "Tahrir", DİA., <https://islamansiklopedisi.org.tr/tahrir> (08.10.2019)

²⁹ Erzurum Vilayet Salnamesi, 1876, 109-114

Başkâtip Tayyar Efendi
Vukat Kâtibi Hacı Nuri Efendi
Senedat ve İmalat Kâtibi Mustafa Efendi
Tahsilât Mukayyidi Şahnezar Efendi
Defterci Behçet Efendi
Nüfus Mukayyidi Âdem Efendi

Tablo: Tahrir Komisyonu

Reis Başkâtip
Azalar
Hacı Ahmed Efendi
Hacı Salih Efendi
Parsinih Ağa
Mesrob Ağa
İvan Ağa

Bahsi geçen kalemler ve komisyonlar dışında 1876 tarihinde Erzincan Sancağı'nda defter-i hâkanî kalemi, tahsilât komisyonu ve memleket sandığı komisyonu bulunmaktaydı. Defter-i hâkanî bugünkü tapu ve kadastro müdürlüğünün görevini yürütmekteydi. Defter-i Hâkanî kalemini meydana getiren memurlar Hüseyin Mustafa Efendi, Katib-i Evvel Hacı İsmail Efendi, Kâtib-i Sani Mehmed Sadık Efendi ve Tapu Kâtibi Sadullah Kamil Efendi'dir. Tahsilât komisyonu üyeleri ise İsmail Hakkı Ağa başkanlığında dört Müslüman ve iki gayrimüslim üyeden oluşmaktadır. Bunlar Hacı Veli Bey, Mehmed Berhan Efendi, Avnullah Bey, Halid Ağa, İvan Ağa ve Parsinih Ağa'dır.³⁰

Tablo: Memleket Sandığı Komisyonu

Şerif Efendi
Yakub Ağa
Ahmed Ağa
Panapot Ağa
Sermayesi

³⁰ Erzurum Vilayet Salnamesi, 1876, 109-114

83.000 kuruş

Tanzimat reformlarını gerçekleştirmede önde gelen isimlerden biri Mithat Paşa olmuştur. Çiftçinin gerek duyduğu parayı ağır faizler ile aldığı fark edince bu duruma çözüm bulmak adına 1863 yılında borç sandıkları kurulmasını istemiştir. Bu sandıklardan çiftçiye ayda % 1 faiz ile kredi verilmesi uygun görülmüştür. Bu usul, 1867 yılında kesin hükümlere bağlanarak ülkenin bütün vilayet ve sancaklarında “Memleket Sandığı” adı altında devam etmiştir. Bu sandıklar milli bankacılığın ilk örneği olarak tarihe geçmiş ve bu girişim Ziraat Bankası'nın kuruluşunda büyük rol oynamıştır³¹. Bu dönemde Erzincan Sancağı'nda da memleket sandığı komisyonu oluşturulmuştur. Sandığı oluşturanlar Müslüman üyelerden Şerif Efendi, Yakub Ağa ve Ahmed Ağa'dır. Komisyonda yalnızca bir gayrimüslim üyeyi Panapot Ağa oluşturmaktadır. Memleket sandığının 1876 yılındaki sermayesi ise 83.000 kuruştur.³²

1870-1900 tarihleri arasında Erzurum Vilayet Salnameleri incelendiğinde sancak merkezinde görülen idari yapılanmanın kazalar için de geçerli olduğunu söylemek mümkündür. Erzincan Sancağı; Kemah, Kuzican, Ovacık, Mazgird, Kuruçay ve Refahiye kazalarından meydana gelmektedir. 1880 tarihinde bir ara Bayburt ve İspir kazaları da kısa süreliğine Erzincan'a bağlanmıştır.³³ 1882-1892 yılları arasında Kuzican, Ovacık, Mazgird kazalarına Erzincan Sancağı dâhilinde yer verilmediği görülmektedir. Bu tarihten itibaren Refahiye Kazası salnamelerde yer almaktadır. 1894 yılından itibaren ise Kuzican Kazası ile ilgili bilgiler yine Erzincan Sancağı dâhilindedir. Erzincan Sancağı'na bağlı kazaların kaymakamlarının yıllara göre dağılımı tabloda işaret edildiği gibidir.³⁴

Tablo: Erzincan Kazaları Kaymakamları

Tarih	Kemah	Kuzican	Ovacık	Mazgird	Kuruçay	Refahiye
1870	Kamil Efendi	Hüseyin Bey	Kahraman Ağa	Gülabi Ağa		
1871	Adil Bey	Hüseyin Rıza Bey	Kahraman Ağa	Gülabi Ağa	Berhan Efendi	
1872	Adil Bey	Hüseyin Rıza Bey	Kahraman Ağa	Gülabi Ağa	Berhan Efendi	
1873	Adil Bey	Hüseyin Rıza Bey	Yusuf Ağa	Gülabi Ağa	Ali Rıza Efendi	

³¹Çadircı, 338.

³² Erzurum Vilayet Salnamesi, 1876, 109-114.

³³ Şahin, 214.

³⁴ Erzurum Vilayet Salnamesi, 1870, 93-101; Erzurum Vilayet Salnamesi, 1871, 91-125; Erzurum Vilayet Salnamesi, 1872, 93-106; Erzurum Vilayet Salnamesi, 1873, 82-89; Erzurum Vilayet Salnamesi, 1874, 83-89; Erzurum Vilayet Salnamesi, 1875, 83-89; Erzurum Vilayet Salnamesi, 1876, 109-114; Erzurum Vilayet Salnamesi, 1877, 92-105; Erzurum Vilayet Salnamesi, 1882, 132-140; Erzurum Vilayet Salnamesi, 1887, 267-277; Erzurum Vilayet Salnamesi, 1892, 170-184; Erzurum Vilayet Salnamesi, 1894, 223-229; Erzurum Vilayet Salnamesi, 1897, 213-234; Erzurum Vilayet Salnamesi, 1899, 240-261; Erzurum Vilayet Salnamesi, 1900, 351-377.

1874	Adil Bey	Hüseyin Rıza Bey	Yusuf Ağa	Gülabi Ağa	Ali Rıza Efendi	
1875	Yusuf Paşa	Hüseyin Bey	Manzur Ağa		İbrahim Bey	
1876	Mustafa Hilmi Efendi	Hüseyin Bey	Emin? Ağa	Münhal	Mustafa Hüsnü Ağa	
1877	Hacı Hüseyin Efendi	Hüseyin Rıza Bey	Yusuf Ağa	Hüseyin Tahsin Efendi	Hacı Nizib Efendi	
1882	Ali Galib Efendi				Mehmed Said Efendi	Mehmed Sadık Efendi
1887	Ali Galib Efendi				Mehmed Ali Bey	Mehmed Naid Efendi
1892	Ali Galib Efendi				Süleyman Efendi	Mehmed Ali Bey
1894	Mehmed Ali Bey	Mehmed Ziyaleddin Efendi			Ahmed Bey	Mehmed Sadık Efendi
1897	Ali Galib Efendi				Mehmed Ali Bey	Mehmed Naid Efendi
1899	Ali Galib Efendi	Mehmed Ali Bey			Ahmed Hamdi Bey	Hüsnü Efendi
1900	Ali Galib Efendi	Mehmed Halid Efendi			Mehmed Ali Bey	Hüseyin Hüsnü Efendi

Kazaların idari yapısı ve kaza yönetimine ilişkin salnamelerde yer alan bilgilere göre kazalar, kaymakam ve maiyetindeki naib, mal müdürü, müftü tarafından yönetilmekteydi. Kaza idare meclisi bahsedilen memurlara ek olarak seçilmiş üç azanın katılımıyla toplanıyordu. Deavi meclisi, menfaat sandığı ise kazalardaki diğer idari birimleri oluşturmaktaydı.³⁵

Erzincan Sancağı Kazalarında İdari Taksimat

³⁵ Erzurum Vilayet Salmamesi, 1876, 109-114.

1876 tarihli Erzurum Vilayet Salnamesi incelendiğinde, ilk olarak Erzincan Sancağı kazalarından Kemah Kazası'na yer verildiği görülmektedir. Bu tarihte Kemah Kazası kaymakamı, Mustafa Hilmi Efendi'dir. Kaymakamdan sonra yer alan isim Naib Ali Rıza Efendi'dir. Naibi sırasıyla Müftü Mehmed Şerif Efendi, Mal Müdürü Osman Hamdi Efendi'nin isimleri takip eder. Yine bu tarihte Kuruçay Kazası'da Kaymakam Mustafa Hüsnü Efendi, Naib Hacı İbrahim Efendi, Mal Müdürü Osman Efendi, Sandık Emni Kırkork Ağa'dır. Kuzican Kazası'nda ise Kaymakam Hüseyin Rıza Bey, Naib Ali Efendi, Mal Müdürü Hüseyin Efendi, Sandık Emni Nişan Ağa'dır. Ovacık Kazası'nda Kaymakam Emin? Ağa, Naib Mehmed Sadık Efendi, Mal Müdürü Osman Avni Efendi, Sandık Emni Mıgırdıç Ağa'dır. Mazgird Kazası'nda bu tarihte kaymakamlık makamı münhaldir. Naib Mehmed Şevki Efendi, Mal Müdürü Hasan Hüseyin Efendi ve Sandık Emni Tavid Ağa'dır. İdari kadrolar incelendiğinde Tanzimat ve ardından İslahat Fermanı'nın idari alanda da getirmiş olduğu yenilikler çerçevesinde gayrimüslimlerin bürokraside kendilerini temsil edebilme hakkına sahip olduğu göze çarpmaktadır.

İdare Meclisi

İdare meclisleri kaymakam başkanlığında kaza mal müdürü, naib, var ise tahrirat kâtibî, Müslüman ve gayrimüslim toplulukların dini önderlerinden oluşmaktadır. Ayrıca ikisi Müslüman ikisi gayrimüslim dört üye seçilerek meclise katılmaktadır.³⁶ Ancak salnameler incelendiğinde zaman zaman bu kurula uyulmadığı görülmektedir. 1876 tarihinde Kemah Kazası'nda idare meclisi; kaymakam, naib, müftü, mal müdürü ve Hacı Numan Ağa, Osman Ağa, Abdullah Efendi isimli üç Müslüman üyeden oluşmaktadır. Kuruçay Kazası idare meclisi ise tabi ve müntehave azalar yani daimi ve seçilmiş üyelerden oluşmaktadır. Reis kaymakamdır. Tabi üyeler naib ve mal müdürü, seçilmiş üyelerin ise üçü Müslüman biri gayrimüslimdir. Bunlar Osman Ağa, Dursun Ağa, Talib Ağa ve Arot Ağa'dır. İdare kâtibî ise Bekir Efendi'dir. Kuzican ve Ovacık kazalarında üç Müslüman bir gayrimüslim üye bulunmaktadır. Kuzican Kazası idare meclisi üyelerinin isimleri Abdülkadir Ağa, Mehmed Ağa, Hüseyin Ağa, Kırkor Ağa'dır. Ovacık Kazası meclis üyeleri Kasım Ağa, Süleyman Ağa, Hüseyin Ağa, Gepribel Ağa'dır. İdare kâtibîliği görevini Hafız Mehmed Efendi ifa etmektedir. Mazgird Kazası'nda ise daimi üyelerden naib, müftü, mal müdürü yer almakta, ancak seçilmiş üyeler yer almamaktadır. İdare Kâtibî Mehmed Arif Efendi'dir.³⁷

Kaza idare meclisleri de liva idare meclislerine benzer hizmetleri benzer kurallar çerçevesinde yürütmekteydiler. İdari davalar, gelir ve giderlerin gözden geçirilmesi, devlete ait kurum ve kuruluşların korunması, beledi tesislerin yapılması ve onarımı meclisin görevleri arasındaydı. Köy yollarının yapım ve bakımı gibi konular görüşülür, ziraat ve ticaretin geliştirilmesi için liva ve vilayet meclislerine önerilerde bulunabilirdi.

Deavi Meclisi

1864 tarihli Vilâyet Nizamnâmesi ile yapılan düzenlemelere göre her kazada bir deâvî meclisi kurulmakta ve bu meclis, kazanın şer'î hâkimi başkanlığında Müslüman ve gayrimüslim mümeyyizlerden oluşan üç üyeden meydana gelmektedir. Kazalardaki bu meclisler şer'î davalar, gayrimüslimlerin idâre-i rûhâniyyesinde görülen hususi davalar, cinayete dair cinayet meclislerinde tedkik edilen hususlar, ticaret meclislerinde görülecek

³⁶ Çadırcı, 260.

³⁷ Erzurum Vilayet Salnamesi, 1876, 109-114.

davalar dışında kalan davalarla cünha ve kabahat derecesinde olan suçlarla ilgili davalara bakmakla görevliydi.³⁸

Erzincan'ın kazaları incelendiğinde bu kuralın bozulmadığı tespit edilmiştir. Kemah Kazası deavi meclisi üyelerine bakıldığında naib Ali Rıza Efendi başkanlığında toplanan Âdem Efendi, Mehmed Emin Efendi ve Soğman Ağa adlı üç mümeyyiz, Mehmed Efendi isimli bir kâtip ve Süleyman Efendi isimli bir vukuat kâtibine yer verilmiştir. Kuruçay Kazası deavi meclisi üyeleri naib başkanlığında Abdullah Ağa, Yusuf Ağa, Ohanes Ağa, Kâtib Mehmed Talat Efendi, Tapu Kâtibi Abdülaziz Efendi'dir. Kuzican Kazası meclis üyeleri: Hüseyin Ağa, Hasan Ağa, Sağdiyar Bey'dir. Kâtip Süleyman Efendi, Vukuat Kâtibi İsmail Efendi'dir. Ovacık Kazası meclis üyeleri Diyab Ağa, Seyid İbrahim Ağa, Mehmed Ağa'dır. Katib Mustafa Efendi, Vukuat Kâtibi Osman Efendi'dir. Mazgird Kazası meclis üyeleri ise Hüseyin Ağa, Ali Ağa, Veli Ağa'dır. Kâtip Mehmed Efendi, Vukuat Kâtibi Mehmed Emin Efendi'dir.³⁹

Nüfus

İnsan sayısını belirleyen bir kavram olan nüfus, yalnızca nicelik olarak değil, aynı zamanda askeri, ekonomik, idari, sosyolojik özellikleri dolayısıyla da incelenmeye değer bir çalışma alanı olmuştur. Bu alanla ilgili bilgiler ise öncelikle nüfus sayımı sonuçlarından elde edilmektedir. Bu sayımlar esnasında sayım yapılan bölgenin toplam nüfusu, o bölge içerisinde yer alan küçük yerleşim birimlerinin nüfusu, yaş ve meslek grupları, evli ve bekâr sayısı, nüfusun cinsiyete göre dağılımı, eğitim seviyesi, aile nüfusu gibi istatistikî bilgiler elde edilir.

Bu nedenle yalnızca günümüzde değil aynı zamanda geçmişte de nüfusun miktarının tespit edilebilmesi için dönemin şartlarına ve ihtiyaçlarına uygun şekilde tahrirler yapılmıştır. Doğu Anadolu Bölgesi'nin Yukarı Fırat bölümünde yer alan Erzincan Ovası, ilkçağlardan günümüze kadar farklı toplumlar tarafından iskân edilmiştir. Bazı dönemlerde meydana gelmiş olan doğal afetler gibi olumsuzluklar yaşanmasına rağmen ova üzerindeki nüfus ve yerleşme hayatı büyük değişikliğe uğramamıştır.⁴⁰

Erzincan'a ait tahrir defterleri incelendiğinde 1516'da 4.001, 1530'da 5.692, 1591'de 9.256 kişi şehirde yaşamaktadır. Kırsalda ise 1516'da 13.014, 1530'da 15.540 ve 1591'de 43.416 kişi yaşamaktadır. Kazanın toplam tahmini nüfusu ise 1516'da 17.351, 1530'da 21.540 ve 1591'de 53.468'dir. Bu sayımlara göre 1516'da nüfusun %53'ü Müslümanlar, %47'si gayrimüslim; 1530'da %55'i Müslüman, %45'i gayrimüslim; 1591'de ise nüfusun %44'ü Müslüman, %56'sı gayrimüslimlerden oluşur.⁴¹ 1636 yılına ait defterde şehrin nüfusu 7.476 kişiden meydana gelir. Şehrin %84'ü Müslüman, % 16'sı da gayrimüslimdir. Bu devirde Erzincan Kazası'na bağlı Güney ve Kuzey Erzincan nahiyelerinde köy, mezra, kışlak ve çiftlikten oluşan 88 kırsal yerleşme bulunmaktadır. Bu yüzyılda Güney Erzincan Nahiyesi'nde nahiyedeki 52 kırsal yerleşmenin tamamı köydür. Bunlardan 27'si Müslüman ve gayrimüslimlerin birlikte ikamet ettikleri yerleşim birimleridir. 18 köyde sadece Müslüman, 6 köyde sadece gayrimüslim nüfus ikamet ederken bir köy boştur. Kuzeyde ise 36 kırsal yerleşme bulunmaktadır. Bunlardan ikisi kışla, 4 ü ise Türkmenlerin yerleştiği mezradır. Nahiyedeki toplam 796 hanenin 478'i

³⁸Kenanoğlu, "Nizamiye Mahkemeleri", DİA., <https://islamansiklopedisi.org.tr/nizamiye-mahkemeleri> (07.10.2019).

³⁹ Erzurum Vilayet Salnamesi, 1876, 109-114.

⁴⁰ Gül-Başbüyük, 158-159.

⁴¹ Gül-Başbüyük, 167-168.

Müslim, 318'i ise gayrimüslimdir. Kırsal alanda nüfusun büyük kısmı Güney Erzincan nahiyesinde toplanmıştır.⁴² Erzincan Kazası'nın XVIII. yüzyıla dair bir nüfus kaydına rastlanmamıştır.

XIX. yüzyıl Erzurum Vilayet Salnamelerine bakıldığında 1871-72 yıllarına ait verilere göre Erzincan Sancağı'nın köyleri ile birlikte toplam nüfusu 59.523'tür. Nüfusun 47.656'sını Müslüman 11.867'sini Hristiyanlar oluşturmaktadır. Bu tarihte kadın nüfus belirtilmemiştir. Kazalara bağlı toplam köy sayısı 713'tür. En kalabalık yerleşim Erzincan merkezinden sonra Mazgird Kazası'dır. Nüfusu 11.340'tır.⁴³

Tablo: 1871 Tarihi Erzincan Sancağı Nüfusu (Erkek)

	Köy Sayısı	Müslüman	Hristiyan	Toplam Nüfus
Merkez	97	13.137	5.126	18.263
Kozan(Gercanis)	144	6.695	1.132	7.827
Kemah	56	4.957	1.869	6.826
Kuruçay	41	3.680	1.041	4.721
Kuzican	135	6.705	1.191	7.896
Ovacık	75	2.257	393	2.650
Mazgird	195	10.225	1.115	11.340
Toplam	713	47.656	11.867	59.523

1876 tarihi Erzincan Sancağı'nda yalnız erkek nüfus sayılmıştır. Buna göre Erzincan Kazası 18.263, Gercanis Nahiyesi 7.826, Kemah Kazası 6.826, Kuruçay Kazası 4.721, Kuzican Kazası 7.896, Ovacık Kazası 7.050, Mazgird Kazası nüfusu ise 11.535 kişiden meydana gelmektedir. Toplam 64.117'dir.⁴⁴

Tablo: 1876 Tarihi Erzincan Sancağı Nüfusu

Merkez	18.263
Gercanis Nahiyesi	7.826
Kemah	6.826
Kuruçay	4.721
Kuzican	7.896

⁴² Gül-Başbüyük, 173-174.

⁴³ Erzurum Vilayet Salnamesi, 1871, 91-125.

⁴⁴ Erzurum Vilayet Salnamesi, 1876, 109-114.

Ovacık	7.050
Mazgird	11.535
Toplam	64.117

1882 tarihinde de Erzincan Sancağı'nda yalnızca erkek nüfus sayılmıştır. Bu tarihte Erzincan Kazası 26.143, Refahiye 9.033, Kemah Kazası 7.568, Kuruçay 5.620kişiden oluşmaktadır. Sancağın toplam nüfusu 48.364'tür.⁴⁵

Tablo: 1882 Tarihi Erzincan Sancağı Nüfusu

	Nüfus
Merkez	26.143
Kemah	7.568
Refahiye	9.033
Kuruçay	5.620
Toplam	48.364

1887 tarihinde sancak merkezinin nüfusuna dair bilgiye rastlanamamıştır. Kemah Kazası'nda kırsal bölgeler de dâhil olmak üzere 3.076 hane 9.502 erkek ve 7.961 kadın olmak üzere toplam 17.463 kişi yaşamaktadır. Ayrıca Kemah Kazası'nın dört nahiyesi mevcuttur. Refahiye Kazası'nın ise üç nahiyesi mevcuttur. Bunlar içerisinde merkez Refahiye Kazası'dır. Kırsal bölgeler dâhil olmak üzere 3.376 hane ve 10.540 erkek ve 10.916 kadın olmak üzere Refahiye Kazası'nın toplam 21.456 nüfusu bulunmaktadır. Kuruçay Kazası üç nahiyeden oluşmaktadır. Kazanın, 61 kırsal bölgesi ile beraber 1.799 hanesi, 6.228 erkek ve 6.051 kadın ile toplam 12.279 nüfusu vardır. Sancak genelinde sayılan erkek sayısı 26.270, kadın sayısı ise 24.928'dir. Toplam nüfus 51.198'dir.⁴⁶

Tablo: 1887 Tarihi Erzincan Sancağı Nüfusu

	Hane	Erkek	Kadın	Toplam
Merkez				
Kemah	3.076	9.502	7.961	17.463
Refahiye	3.376	10.540	10.916	21.456

⁴⁵ Erzurum Vilayet Salnamesi, 1882, 132-140.

⁴⁶ Erzurum Vilayet Salnamesi, 1887, 267-277.

Kuruçay	1.799	6.228	6.051	12.279
Toplam	8.251	26.270	24.928	

1892 tarihinde Erzincan merkezinin 143 karyesi bulunmaktadır. 10.971 hane mevcuttur. Nüfusun 30.279'u erkek ve 28.251'i kadındır. Toplam nüfus 58.530'dur. Kemah Kazası yedi nahiye, 3.076 hanedir. Nüfusuna bakıldığında 10.119 erkek ve 9.571 kadın olmak üzere toplam 19.690 kişiden meydana gelir. Refahiye Kazası'nın altı nahiyesi, 111 karyesi vardır. Hane sayısı 3.376'dır. 12.141'i erkek, 11.694'ü kadın olmak üzere toplam nüfusu 23.835'tir. Kuruçay Kazası'nda 1.799 hane mevcuttur. Kazada 6.340 erkek, 6.236 kadın olmak üzere toplam nüfus 12.576'dır.⁴⁷

Tablo: 1892 Tarihi Erzincan Sancağı Nüfusu

	Hane	Erkek	Kadın	Toplam
Merkez	10.971	30.279	28.251	58.530
Kemah	3.076	10.119	9.571	19.690
Refahiye	3.376	12.141	11.694	23.835
Kuruçay	1.799	6.340	6.236	12.576
Toplam	19.222	58.879	55.752	

1894 Erzincan'ın sancak merkezinde 152 karyesi ile beraber 11.368 hanesi bulunmaktadır. Merkezin, 29.443 erkek ve 33.381 kadın olmak üzere toplam nüfusu 62.824'tir. Kemah Kazası 25 karyesi ile beraber 3.195 hanede 10.098 erkek ve 9.617 kadın'dan oluşmaktadır. Toplam nüfus 19.715'tir ve yedi nahiyeden oluşur. Refahiye Kazası 111 karyesi ile beraber 3.286 hanede 12.300 erkek ve 11.919 kadın olmak üzere toplam 24.220 kişidir. Kuruçay Kazası beş nahiyeden oluşmaktadır. 61 karyesi ile beraber 1.954 hanede 6.762 erkek ve 7.462 kadın toplam 14.224 kişiden meydana gelir. Pülümür Kazası 864 hanede 4.668 erkek 915 kadın olmak üzere toplam 5.583 kişilik bir nüfusa sahiptir.⁴⁸

Tablo: 1894 Tarihi Erzincan Sancağı Nüfusu

	Hane	Erkek	Kadın	Toplam Nüfus
Merkez	11.368	29.443	33.381	62.824

⁴⁷ Erzurum Vilayet Salnamesi, 1892, 170-184.

⁴⁸ Erzurum Vilayet Salnamesi, 1894, 223-229.

Kemah	3.195	10.098	9.617	19.715
Refahiye	3.286	12.300	11.919	24.220
Kuruçay	1.954	6.762	7.462	14.224
Pülümür	864	4.668	915	5.583

1897 tarihinde Erzincan sancak merkezine bağlı köy sayısının artışı dikkat çekicidir. Sancak merkezine bağlı köy sayısı 252'dir. Ancak nüfus verileri yenilenmemiştir. Bu yıla ait bütün veriler 1894 tarihi ile aynıdır.⁴⁹

Tablo: 1897 Tarihi Erzincan Sancağı Nüfusu

	Hane	Erkek	Kadın	Toplam Nüfus
Merkez	11.368	29.443	33.381	62.824
Kemah	3.195	10.098	9.617	19.715
Refahiye	3.286	12.300	11.919	24.220
Kuruçay	1.954	6.762	7.462	14.224
Pülümür	864	4.668	915	5.583

Şehrin Mekânsal Yapısı

Osmanlı Devleti'nin kent merkezleri, zengin kültür miraslarında, saraylarında, camilerinde, kiliselerinde, sinagoglarında, mezarlıklarında, türbelerinde, hamamlarında, çarşılarında, okullarında ve köprülerinde belirgin biçimde kendini göstermiştir.⁵⁰ Ancak zaman zaman yaşanan savaşların veya deprem, kıtlık, sel, salgın hastalık gibi doğal afetlerin şehirlerin önemli kimlik belgesi olan kültürel dokusuna zarar verdiği görülmüştür. Tarihi geçmişi uzun yıllara dayanan Erzincan'da da sık sık yaşanan depremler bu dokuyu ne yazık ki ortadan kaldırmıştır. Özellikle 1939 depreminden sonra yeni bir alanda kurulan şehirde, tarihsel yapılara ya da geçmişi yansıtabilecek izlere rastlanamamaktadır. Eski şehir yerleşim alanında kalan birkaç kalıntı ise büyük ölçüde tahrip olmuştur. Bu özellikleri ile Erzincan XX. yüzyılın ikinci yarısında kurulup gelişmiş bir şehir özelliği taşımaktadır.⁵¹

Bu nedenle geçmişte Erzincan'da bulunan mimari yapıların neler olduğuna dair bilgilere arşiv belgelerinden ulaşılabilmektedir. XIX. yüzyıl'da Erzincan Sancağı'nda bulunan binalarla ilgili bilgiler çeşitli yıllara ait salnamelerde yer almaktadır. Ancak en detaylı bilgi 1894 yılına ait olan salnamededir. 1894 yılında Erzincan Sancağı'nda 363 cami ve mescit, 34 medrese, 3 tekke, 5 rüştiye-i mülki, 2 askeri mektep, 2 ibtidai mektep, 222 sıbyan mektebi, 67 kilise ve manastır, 5 hükümet konağı 1.852 dükkân ve mağaza, 3

⁴⁹ Erzurum Vilayet Salnamesi, 1897, 213-234.

⁵⁰ Kia, 77.

⁵¹ Gül-Başıbüyük, 69.

gazino, 36 kahve, 9 hamam, 21 çeşme, 21 fırın, 8 meyhane, 419 değirmen, 10 dabakhane, 12.703 hane, 5 kışla, 1 silah ambarı, 1 depo, 1 bira fabrikası, 12 birahane, 5 telgrafhane, 2 çayhane, 2 karakolhane, 10 baruthane, 11 boyahane, 1985 ambar, samanlık ve 1 matbaa bulunmaktadır.⁵²

Şehrin muhtelif yıllara ait yapıları ve binaları tablolara yansıtılmıştır.

Tablo: 1876 Tarihinde Erzincan Sancağı ve Kazalarında Yer Alan Yapılar

	Merkez	Mazgird	Ovacık	Kuzican	Kuruçay	Kemah	Toplam
Cami ve mescit	203	1	1	2	12	27	246
Medrese	23				1	3	23
Rüştiye	138	1	3	5	20	45	212
Mekteb-i Sıbyan İslam	36	1		1	5	1	44
Mekteb-i Sıbyan Hıristiyan	36	1		1	5	10	53
Kilise	36	7	6	11	5	10	80
Hükümet Konağı	1	1	1	1	1	1	6
Dükkân	1500	57	20	14		14	1605
Hamam	4		1	1			6
Fırın	10	1	1	2	1	1	16
Değirmen	2						2
Bezirhane	12						12
Debbağhane	2						2
Kışla	1	1	1				3
Hastane	1	1	1				3
Telgrafhane	1						1
Cebhane	1		1				2

⁵² Erzurum Vilayet Salnamesi, 1895, 223-229.

Tablo: 1892 Tarihinde Erzincan Sancağı Merkez ve Kazaları Binaları

	Merkez	Kemah	Refahiye	Kuruçay	Toplam
Cami ve mescit	114	40	50		204
Medrese		6	6		12
Tekke	3				3
Hükümet konağı		1	1	1	3
Rüştiye-i Mülki	2	1			3
Askeri Mektep	2				2
Mekteb-i Sıbyan	132	20	40	31	223
Kilise ve manastır	27	10	13	5	55
Han	17	5	1	1	24
Dükkân ve mağaza	1521	218	15	6	1760
Gazino	3				3
Kahvehane	40		1		41
Meyhane	8				8
Değirmen	149	34	300	60	543
Debbağhane	6				6
Boyahane	11				11
Bezirhane	10	1		6	17
Kışla	2				2
Hastane	1				1
Silah ambarı	1				1
Aba fabrikası	1				1
Ambar ve samanlık	1985				985
Kaplıca	1				1

Hamam		1			1
Fırın		3	1	1	4
Telgrafhane		1	1	1	3

Tablo: 1895 Tarihinde Erzincan Sancağı ve Kazaları Binaları

	Merkez	Kemah	Refahiye	Kuruçay	Pülümür	Toplam
Cami ve Mescit	210	27	52	13	2	363
Medrese	24	3	6	1		34
Tekke	3					3
Rüştiye-i Mülki	2	2			1	5
Askeri mektep	2					2
İbtidai mektep	2					2
Mekteb-i Sıbyan	132	20	40	30		222
Kilise ve Manastır	35	10	13	5	4	67
Hükümet Konağı	1	1	1	1	1	5
Dükkân ve mağaza	1533	217	63	35	4	1852
Gazino	3					3
Kahve	34		1	1		36
Hamam	8	1				9
Çeşme	21					21
Fırın	15	3	1	1	1	21

Meyhane	8					8
Değirmen	156	30	130	63	40	419
Dabakhane	10					10
Hane	12.001	101		601		12.703
Kışla	4				1	5
Silah ambarı	1					1
Depo	1					1
Bira fabrikası	1					1
Dabakhane-i askeri	1					1
Telgrafhane	1	1	1	1	1	5
Çayhane	2					2
Karakolhane	2					2
Baruthane	10					10
Boyahane	11					11
Ambar ve samanlık	1985					1985
Matbaa		1				1
Birahane			12			12

Tablo: 1897-1898 Tarihi Merkez ve Kazaları Bina Sayısı

	Merkez	Kemah	Refahiye	Kuruçay	Pülümür	Toplam
Cami ve mescit	210	27	52	13	2	304
Medrese	24	3	52	13		92
Tekke	3					3

Rüşdiye-i mülki	2	1			1	4
Askeriye	2					2
İbtida-i Mektep	4 zukur	1 inas	1			6
Mekteb-i Sıbyan	132	20	40	30		222
Kilise ve Manastır	35	10	13	5	4	67
Hükümet Konağı	1	1	1	1	1	5
Daire-i Askeriye	1					1
Han	18	5	6	7	1	37
Çeşme	21					21
Fırın	15	3	1		1	20
Meyhane	8	1				9
Değirmen	150	34	130		40	354
Kışla	4				1	5
Hastane	1					1
Ambar	1					1
Depo yakası	1					1
Bahçehane	1					1
Bahçehane-i askeri	1					1
Telgrafhane	1	1	1	1	1	5
Cihanne	2					2
Karakol	2					2

Postane	11					11
Büyük Hane	11					11
Ambar ve samanlık	1985					1985
Dükkân ve mağaza		217	63	35	4	319
Kahvehane			1			1
Bezirhane			12			12

Tablolara göre Erzincan Sancağı'nın -vilayet dâhilindeki diğer sancaklarla kıyaslandığında- fiziki, sosyal ve kültürel olarak vilayet için mühim bir yere sahip olduğunu söylemek mümkündür.

Tarım ve Hayvancılık

Osmanlı Devleti'nin ekonomik gücünü esas itibariyle ziraat teşkil etmektedir. Bu da ekincilik, bağcılık ve hayvancılık olmak üzere başlıca üç şekilde ortaya çıkmaktadır. Erzincan bölgesinde de iktisadi hayatın temeli ziraat ve hayvancılığa dayanmaktadır.

Yüzey şekilleri ve iklimi sebebiyle Erzincan Ovası, Kemah ve Eğin vadileri tarım ziraat açısından daha elverişli; elde edilen miktar ileri seviyedeydi. Refahiye ve Tercan daha ziyade hayvancılık sahasında gelişme göstermiştir.⁵³

Çalışma konusunu oluşturan kazanın tarım ve hayvancılık potansiyeline ait bilgileri de diğer bölümlerde olduğu gibi salnamelerden öğrenmek mümkündür. 1875 tarihli Erzurum Vilayet Salnamesi'nde tarım ürünleri ve hayvan türleri ve sayıları bir tablo halinde verilmiştir. Bu yılda en çok üretilen tarım ürünü (858.000 kile) buğday, en çok yetiştirilen hayvan türü ise (167.000 baş) koyundur.⁵⁴ 1894 tarihli Erzurum Vilayet Salnamesinde, Erzurum sancağı ile beraber, Van, Bayezid, Çıldır, Muş ve Erzincan Sancaklarında hububat, nebatat ve hayvanat hakkındaki istatistik cetveller tanzim edilmiştir. Buğday, arpa, darı, nohut, çavdar ceviz ve bamyaya kile, badem, fındık, bakla, fasulye, zeytin, elma, armut, kiraz, vişne, dut, ayva, kavun, karpuz, üzüm, soğan, duhan (tütün), çiriş ve keten tohumunda müd ölçüsü kullanılmıştır. Hayvanlar ise res yani baş şeklinde sayılmıştır.⁵⁵

Bu cetveller Erzincan Sancağı'ndaki tarım potansiyelini tespit etmenin yanı sıra Doğu Anadolu Bölgesi'ndeki farklı sancakların üretimi ile de kıyas yapma açısından bilgiler sunmaktadır. Erzincan Sancağı, buğday, arpa, darı, fasulye, üretimi ile Erzurum, Muş ve Van ile meyve ve sebze üretimi ile ise Çıldır ve Van Sancakları ile yakın üretim potansiyeline sahiptir. Büyük ve küçükbaş hayvancılıkta ise Bayezid Sancağı ile beraber sonlarda yer almaktadır.⁵⁶

⁵³ Şahin, 242.

⁵⁴ Şahin, 242, Erzurum Vilayet Salnamesi, 1875, 83-89.

⁵⁵ Erzurum Vilayet Salnamesi, 1894, 223-229, Gül- Başbüyük, 99.

⁵⁶ Şahin, 242.

XVI. yüzyıl ile XIX. yüzyılın son çeyreği tarım ürünleri kıyaslandığında çeşitlilikte bir artışın olduğu, Bununla beraber buğday, arpa gibi temel besin kaynaklarının ilk sırada yer aldığı, bağ ve bahçeciliğin ise hiçbir zaman önemini kaybetmediği görülmektedir.⁵⁷

1892 tarihinde Erzincan merkezinde 3.091 bahçe, 995 üzüm bağı vardır. Ayrıca hinta, şair, darı, nohut, bakla, fasulye, bamyacı, pamuk, karpuz, soğan, yerelması, şalgam, lahana, patlıcan, domates, pancar, havuç, badem, vişne, kiraz, elma, armut, üzüm, ayva, dut, zerdali, erik, iğde, ceviz yetişir ve bunlar Erzurum'a da nakledilirdi.⁵⁸

Kemah bölgesi kurak bir iklimin tesiri altındadır. Az yağışlı olan bu bölge topraklarından verim elde edebilmek için arazinin sulanması gerekmektedir.⁵⁹ Bu bölgede yetişen ürünler hinta, şair, darı, fasulye, bamyacı, yer elması, kavun, karpuz, şalgam, lahana, pancar, domates, ceviz, vişne, kiraz, armut, üzüm, ahududu, zerdali, şeftalidir. Refahiye'de hinta, şair, ceviz, kavun, karpuz, şalgam, lahana ve sebzevat yetiştirilmektedir. Kuruçay'da fasulye, kavun, vişne, armut, dut, zerdali, şeftali, erik, ceviz, domates, patlıcan, lahana, pancar, kabak yetiştirilmektedir.⁶⁰ 1894 tarihinde Pülümür'de buğday, arpa, darı, fasulye, ceviz, soğan, çeriş, darı, nohut, bakla, fasulye, bamyacı, pamuk, kavun, karpuz, soğan, yer elması, şalgam, lahana, patlıcan, domates, pancar, havuç, badem, vişne, kiraz, elma, armut, üzüm, ayva, dut, zerdali, şeftali, erik, iğde ve ceviz yetiştirilmektedir.⁶¹

Tablo: 1875 Tarihinde Erzincan'da Tarım Ürünleri ve Hayvan Türleri ile Sayıları⁶²

Ürün	Miktarı	Hayvan Türü	Sayısı
Buğday	858.000 kile	Öküz	14.300 baş
Arpa	444. 000 kile	Boğa	230 baş
Zegrek	15.030 kile	İnek	24.300 baş
Darı	74.100 kile	Dana	6.050 baş
Nohut	1.450 kile	Manda	5.250baş
Fasulye	30.030 kile	Aygır	1.450 baş
Ceviz	5.558 kile	Kısrak	1.250 baş
Tütün	6.930 kile	Tay	3.530 baş
Bamyacı	3.500 kile	Katır	3.650 baş
Pamuk	86.000 kile	Eşek	16.000 baş

⁵⁷ Gül-Başbüyük, 98.

⁵⁸ Erzurum Vilayet Salnamesi, 1892, 170-184.

⁵⁹ Miroğlu, 218.

⁶⁰ Erzurum Vilayet Salnamesi, 1892, 170-184.

⁶¹ Erzurum Vilayet Salnamesi, 1894, 223-229.

⁶² Şahin, 242.

Kavun- karpuz	330.00 kile	Koç	13.100 baş
Soğan	357.500 kile	Koyun	167.000 baş
Patates	10.000 kile	Kuzu	66.300 baş
Vişne	6.150 kile	Keçi	140.405 baş
Kiraz	3.400 kile	Oğlak	59.600 baş
Elma	11.750 kile	Teke	9.500 baş
Armut	6.200 kile		Toplam 533.120 baş
Dut	233. 500 kile		
Zerdali	30.500 kile		
Erik	36.500 kile		
Çiriş	3.000 kile		
Lahana	8.300 kile		

1 kile ~ 30 kg

Ormanlar ve Nehirler

1872, 1892, 1895, 1897 tarihli Erzurum Vilayet Salnamelerine göre bugünkü orman alanlarının XIX. yüzyıl içerisinde de aynı özelliğini koruduğunu göstermektedir. Erzincan Sancağı'na bağlı yerlerden başta Gercanis Nahiyesi olmak üzere Mazgird, Kuzican yörelerinde çeşitli palut(palamut), çam ve kavak ağaçlarından oluşan önemli ormanlar bulunmaktaydı. Kuruçay kazasında bazı ufak meşelikler vardır. Pülümür kazasında ikişer üçer saat mesafe ara ile kavak ve meşe ve ceviz ağaçları bulunmaktadır.

Elde edilen çam tomruk ve keresteler arabalarla Erzincan, Kemah ve Eğin'e sevk edilip satılmaktaydılar. Keban maden yataklarının tesisleri için bile buradan nehir yoluyla sevk ve ulaşım yapılmaktaydı. Adı geçen salnamelerde akarsular da tarif edilmektedir. Bunların çeşitli zahire ve eşya taşımacılığında kullanıldığına değinilmiştir.⁶³

Fırat Nehri Erzincan'dan ve Kemah Kazası'ndan geçerek Keban madeni civarında Murad Nehri'nde sona erer. Aynı zamanda nehir, Refahiye ve Kuruçay'dan da geçer. Kuruçay Kazası'nın Kandil Karyesi'nden kuzeyden güneye doğru akan Kandil Nehri, akarsular ile birleşerek "Çay" adını alarak Hosta civarında Fırat'a dâhil olmaktadır.⁶⁴

Madenler ve Kaplıcalar

⁶³ Erzurum Vilayet Salnamesi, 1892, 170-184; Erzurum Vilayet Salnamesi, 1894, 223-229; Erzurum Vilayet Salnamesi, 1897, 213-234.

⁶⁴ Erzurum Vilayet Salnamesi, 1877, 92-105; Erzurum Vilayet Salnamesi, 1892, 170-184; Erzurum Vilayet Salnamesi, 1894, 223-229; Erzurum Vilayet Salnamesi, 1897, 213-234.

1876 Erzurum Vilayet Salnamesi'ne göre Erzincan yöresinde Demir ve Gümüş çıkarıldığı tespit edilmiştir.⁶⁵ 1877, 1882, 1887, 1892, 1894, 1898 tarihli Erzurum Vilayet Salnamelerine göre Kemah Kazası Erkağan karyesinde kömür, Refahiye'de kurşun ve Refahiye'nin bir karyesinde mürdesenk (doğal kurşun oksit) madeni vardır.⁶⁶ 1887 Erzurum Vilayet Salnamesi'ne göre Vank Karyesi'nde altın madeni bulunmaktadır.⁶⁷ 1876 yılında akmermer madeni, 1879 yılında da kurşun madeni işletmeye açılmıştır.⁶⁸

1876, 1877, 1882, 1887, 1892, 1895, 1897 tarihli vilayet salnamelerine göre Erzincan kasabasına iki saat mesafede Nörkah ve Çakırman karyeleri arasında kükürtlü ve hararetili ılıman bir kaplıca olup bazı hastalıklara iyi gelmektedir ifadesi yer almaktadır. Bunların dışında o günkü Erzincan'a bağlı Kuzican Kazası'nda Hasan Gazi, Boz Ağa ve Kara-derbendi mahallerinde ve Mazgird Kazası'nda Bağın Bölgesi'nde birer kaplıca kayda geçenler arasındadır.⁶⁹

Sonuç

Osmanlı taşra idaresi içerisinde yer alan sancak yönetiminin, Tanzimat sonrasında da asıl birim olma özelliğini koruduğu bilinmektedir. Çalışma konusunu ihtiva eden Erzincan bölgesi de 1863 tarihinde yapılan yeni bir idari düzenleme ile sancak durumuna getirilmiş, Erzurum Vilayeti'nin diğer sancaklarında olduğu gibi idari, ekonomik, sosyal ve kültürel kurumlarıyla modern yapılanma modeline uyum sağlamıştır. Bu dönemde Erzincan Sancağı'nda Tanzimat'ın eşitlik ilkesine uygun şekilde Müslüman ve gayrimüslimlerin yer aldığı meclisler, komisyonlar ve sandıkların kurulmuş olduğu görülmektedir. Sancak yönetim idare meclisi, mahkemeler, komisyonlar bu çağda kurumlar arasında yer almaktadır.

1870-1900 tarihleri arasında Erzurum Vilayet Salnameleri incelendiğinde sancak merkezinde görülen idari yapılanmanın kazalar için de geçerli olduğunu söylemek mümkündür. Erzincan Sancağı; Kemah, Kuzican, Ovacık, Mazgird, Kuruçay ve Refahiye kazalarından meydana gelmektedir. 1880 tarihinde bir ara Bayburt ve İspir kazalarının da kısa süreliğine Erzincan'a bağlandığı bilinmektedir.

Kazaların idari yapısı ve kaza yönetimine ilişkin salnamelerde yer alan bilgilere göre kazalar, kaymakam ve maiyetindeki naib, mal müdürü, müftü tarafından yönetilmekteydi. Kaza idare meclisi bahsedilen memurlara ek olarak seçilmiş üç azanın katılımıyla toplanıyordu. Deavi meclisi, menfaat sandığı ise Erzincan kazalarındaki diğer idari birimleri oluşturmaktaydı.

Salnamelere göre XIX. yüzyılda Erzincan Sancağı nüfusu incelendiğinde nüfusun 1882 yılına kadar arttığı, 1882 yılında düştüğü ve sonrasında yeniden hızla artış gösterdiği görülmektedir. 1871-72 yıllarına ait verilerde Erzincan Sancağı'nın köyleri ile birlikte toplam nüfusu 59.523'tür. 1876 tarihi Erzincan Sancağı'nda yalnız erkek nüfus sayılmıştır ve toplam nüfus 64.117'dir. 1882 tarihinde de yalnızca erkek nüfus sayılmıştır. Bu tarihte Erzincan Kazası 26.143, Refahiye 9.033, Kemah Kazası 7.568, Kuruçay 5.620 kişiden

⁶⁵ Erzurum Vilayet Salnamesi, 1876, 109-114.

⁶⁶ Erzurum Vilayet Salnamesi, 1882, 132-140; Erzurum Vilayet Salnamesi, 1887, 267-277; Erzurum Vilayet Salnamesi, 1892, 170-184; Erzurum Vilayet Salnamesi, 1894,223-229; Erzurum Vilayet Salnamesi, 1897, 213-234.

⁶⁷ Erzurum Vilayet Salnamesi, 1877, 92-105.

⁶⁸ Yavi, 238.

⁶⁹ Erzurum Vilayet Salnamesi, 1882, 132-140; Erzurum Vilayet Salnamesi, 1887, 267-277; Erzurum Vilayet Salnamesi, 1892, 170-184; Erzurum Vilayet Salnamesi, 1894,223-229; Erzurum Vilayet Salnamesi, 1897, 213-234.

oluşmaktadır. Sancağın toplam nüfusu 44.363'tür. 1887 tarihinde sancak merkezinin nüfusuna dair bilgiye rastlanamamıştır. Kazaların toplam nüfusu 51.198'dir. 1892 Erzincan Sancağı toplam nüfusu 114.631'dir. 1894 yılında ise nüfus 126.566 kişiden meydana gelmektedir.

Tarihi geçmişi uzun yıllara dayanan Erzincan'da sık sık yaşanan depremler tarihi ve kültürel dokuya zarar vererek onun ortadan kalkmasına sebep olmuştur. Günümüzde kalıntılara pek rastlanamayan bu yapıların varlığını geçmiş yıllara dayanan belgelerden öğrenmek mümkündür. Bunlardan biri de vilayet salnameleridir. XIX. yüzyılda Erzincan Sancağı'nda bulunan binalarla ilgili bilgiler çeşitli yıllara ait salnamelerde yer almaktadır. Ancak en detaylı bilgi 1894 yılına ait olan salnamededir. Bu tarihte Erzincan bölgesinde pek çok cami, medrese, mektep, kışla, dükkân, hamam vb. yapı kayda geçmiştir.

Ekonomik hayata bakıldığında bölgede iktisadi hayatın temelini ziraat ve hayvancılığa dayandığını söylemek mümkündür. Yüzey şekilleri ve iklimi hasebiyle Erzincan Ovası, Kemah ve Eğin vadileri tarım ziraat açısından daha elverişli; elde edilen miktar ileri seviyededir. Refahiye ve Tercan daha ziyade hayvancılık sahasında gelişme göstermiştir. 1875 tarihli Erzurum Vilayet Salnamesi'nde tarım ürünleri ve hayvan türleri ve sayıları bir tablo halinde verilmiştir. Bu yılda en çok üretilen tarım ürünü (858.000 kile) buğday, en çok yetiştirilen hayvan türü ise (167.000 baş) koyun olmuştur.

Erzurum Vilayet Salnameleri incelendiğinde Erzincan'daki bugünkü orman alanlarının XIX. yüzyıl içerisinde de aynı özelliğini koruduğu görülmüştür. Erzincan Sancağı'na bağlı yerlerden başta Gercanis Nahiyesi olmak üzere Mazgird, Kuzican yörelerinde çeşitli palut(palamut), çam ve kavak ağaçlarından oluşan önemli ormanlar bulunmaktadır.

Erzincan'ın yer altı kaynakları ve enerji kaynağı kaplıcalar bakımından da zengin olduğu görülmektedir. Bölgede kömür, kurşun, mürdesenk, altın, akmermer madenleri mevcuttur. Ayrıca Sancağın kazalarında ve köylerinde bulunan kaplıcaların, kükürtlü ve sıcak olması dolayısıyla bir takım hastalıklara iyi geldiği tespit edilmiştir.

Vilayet salnameleri XIX. yüzyıl şehir tarihi çalışmalarında başvurulacak önemli kaynaklar arasında yer almaktadır. Bu bağlamda bir geçiş güzergâhı üzerinde bulunan Erzincan ve kazalarının XIX. yüzyılda vilayet salnameleri ışığında idari, ekonomik, demografik, mimari, coğrafi nitelik ve nicelikleri tespit edilerek değerlendirilmiştir.

Kaynakça

Arşiv Kaynakları

Başbakanlık Osmanlı Arşivi
BOA.A.MKT.MHM.425/93

BOA.BEO.120/8930

BOA.DH.MKT.238/48

BOA.Y.MTV.196/116

BOA.DH.ŞFR.289/34

Salnameler

- Erzurum Vilayet Salnamesi, 1870, ss 93-101.
Erzurum Vilayet Salnamesi, 1871, ss. 91-125.
Erzurum Vilayet Salnamesi, 1872, ss. 93-106.
Erzurum Vilayet Salnamesi, 1873, ss. 82-89.
Erzurum Vilayet Salnamesi, 1874, ss. 83-89.
Erzurum Vilayet Salnamesi, 1875, ss. 83-89.
Erzurum Vilayet Salnamesi, 1876, ss. 109-114.
Erzurum Vilayet Salnamesi, 1877, ss. 92-105.
Erzurum Vilayet Salnamesi, 1882, ss. 132-140.
Erzurum Vilayet Salnamesi, 1887, ss. 267-277.
Erzurum Vilayet Salnamesi, 1892, ss. 170-184.
Erzurum Vilayet Salnamesi, 1894, ss. 223-229.
Erzurum Vilayet Salnamesi, 1897, ss. 213-234.
Erzurum Vilayet Salnamesi, 1899, ss. 240-261.
Erzurum Vilayet Salnamesi, 1900, ss. 351-377

Telif Eserler

Ceylan, Alparslan, Üngör, İbrahim, Eskiçağ'da Erzincan Kaleleri, Atatürk Ankara Üniversitesi, Erzurum, 2018.

Çadırcı, Musa, Tanzimat Döneminde Anadolu Kentleri'nin Sosyal ve Ekonomik Yapısı, TTK., 1997.

- Develliođlu, Ferit, Osmanlıca-Türkçe Ansiklopedik Lugat, Ankara, 2005.
- Ekinci, Ekrem Buđra, Osmanlı Mahkemeleri Tanzimat ve Sonrası, İstanbul 2017.
- Gül, Abdülkadir, Başbüyük, Adem, Bir tarihi cođrafya incelemesi: (Osmanlı'dan Cumhuriyete Erzincan Kazası), Erzurum, 2011.
- Kia, Mehrdad, Osmanlı İmparatorluđunda Gündelik Hayat, Çev. Özgür Özal, İstanbul 2013.
- Mirođlu, İsmet, Kemah sancađı ve Erzincan kazası (1520-1566), TTK., 1990.
- Ortaylı, İlber, Tanzimat Devrinde Osmanlı Mahallî İdareleri (1840-1880), TTK., 2011.
- Şahin, Tahir Erdoğan, Anadolu'nun Tarihi Akışı İçerisinde (Siyasi, Ekonomik, Sosyal ve Kültürel Açıdan) : Erzincan Tarihi, Cilt 2, Erzincan 1985.
- Yavi, Ersal, Dođu Anadolu ve Erzincan (Eskiçađdan Günümüze Dođu Anadolu bölgesi'nin Geri Kalmışlıđı Üzerine Bir Derleme), Erzincan Valiliđi, 1994.

İnternet Kaynakları

- Mirođlu, İsmet, "Erzincan", DİA., <https://islamansiklopedisi.org.tr/erzincan> (13.10.2019)
- Örenç, Ali Fuat, "Mutasarrıf", DİA., <https://islamansiklopedisi.org.tr/mutasarrif> (08.10.2019)
- Öz, Mehmet, "Tahrir", DİA., <https://islamansiklopedisi.org.tr/tahrir> (08.10.2019)
- Kenanođlu, M. Macit, "Nizamiye Mahkemeleri", DİA., <https://islamansiklopedisi.org.tr/nizamiye-mahkemeleri> (07.10.2019)

SEYYAHLARIN VE COĞRAFYACILARIN KALEMİNDEN XVI-XVII. YÜZYILLARDA ERZİNCAN

Aziz ALTI*

Özet

Bulunduğu konum itibariyle önemli bir güzergâhta yer alan Erzincan, XVI ve XVII. yüzyıllarda birçok gezginin uğrak noktası olmuştur. Şehre gelen gezginler, şehrin farklı özelliklerini kaleme almıştır. Başta şehrin fiziki yapısına değinen seyyahlar, ayrıca sosyo-ekonomik, kültürel ve dini yaşamına yönelik de bilgiler vermişlerdir. Çalışmada yerli ve yabancı seyyahların yanı sıra coğrafya eserlerinden de faydalanılarak Erzincan'ın farklı yönlerine ışık tutulmaya çalışılacaktır. Bu doğrultuda her ne kadar kaleme aldığı eser menzîlnâme olarak adlandırılrsa da Matrakçı Nasuh'un Beyân-ı Menâzil-i Sefer-i Irâkeyn adlı çalışmasından da istifade edilecektir. Bunun yanı sıra Âşık Mehmed'in Menâzirü'l-Avâlim adlı eseri, Giovanni Maria Angiolello'nun Seyahatnamesi, Vincenzo D'Alessandri'nin Seyahatnamesi, Evliya Çelebi'nin Seyahatnamesi, Polonyalı Simeon'un Seyahatnamesi ve Tournefort'un Seyahatnamesi gibi kaynaklar incelenerek çalışma meydana getirilecektir.

Anahtar Kelimeler: Erzincan, Seyyah, Seyahatname, Şehir Tarihi.

Giriş

Fırat nehrinin yukarı havzasında yer alan Erzincan şehrinin ne zaman kurulduğu tam olarak bilinmese de ilk yerleşim alanlarının M.Ö. 3. bin yıla kadar dayandığı araştırmalar neticesinde ortaya çıkmıştır.¹ Erzincan isminin kökeni ise Arzi-Arziya-Arzinga(n)-Erzinga(n) kelimelerinden gelip, günümüzdeki kullanım şekli olan Erzincan'a dönüşmüştür.² Erzincan adı özellikle Selçukluların Anadolu'yu fethetmelerinden sonra sıkça kullanılmıştır.³

Malazgirt zaferinden sonra Alpaslan'ın kumandanı Mengücek Gazi tarafından Erzincan ve çevresinde Mengücek Beyliği kurulur. Erzincan, Sultan Alaeddin Keykubad döneminde 1228 yılında Anadolu Selçuklu Devleti'nin egemenliğine girmiştir. Kösedag savaşının akabinde Erzincan, Moğollar tarafından tahrip edilerek yağmalanmıştır. Anadolu'daki İlhanlı hâkimiyetinin zayıflamasından Osmanlı egemenliğine girdiği yıla kadar Erzincan sık sık el değiştirmiştir. Bir dönem Eratnalıların, daha sonra Timur'un, Karakoyunluların ve Akkoyunluların egemenliğinde kalmıştır. Akkoyunluların dağılmasıyla Safevilerin egemenliğine geçen Erzincan, 1514 Çaldıran savaşının akabinde Osmanlı topraklarına katılmıştır.⁴ Erzincan, bu tarihten XIX. yüzyıla kadar ordular için bir konak vazifesi görmüştür.⁵ XIX. yüzyılda Erzurum'a bağlı bir sancak olan Erzincan kazası, Cumhuriyetle birlikte vilayet merkezi olmuştur.⁶

* Dr. Öğr. Üyesi, Munzur Üniversitesi Tarih Bölümü Tunceli azizalti@munzur.edu.tr

¹ İsmet Miroğlu, "Erzincan", TDVİA, C. 11, İstanbul 1995, s. 318.

² Ruhi Kara, "Erzincan Adı Üzerine", Erzincan Üniversitesi Sosyal Bilimler Enstitüsü Dergisi, C. IX-II, 2016, s. 26.

³ Besim Darkot, "Erzincan", İA, C. 4, İstanbul 1987, s. 338.

⁴ Miroğlu, a.g.e., s. 319-320.

⁵ Darkot, a.g.e., s. 339.

⁶ Miroğlu, a.g.e., s. 321.

1. XVI. Yüzyıl Seyahatnamelerinde ve Coğrafya Kitaplarında Erzincan

Avrupa devletleri, çıkarları doğrultusunda Anadolu'da cereyan eden olayları yakından takip etmişler ve gönderdikleri adamları vasıtasıyla buradaki gelişmeler hususunda bilgiler toplamışlardır. Akkoyunlu-Osmanlı çekişmesi esnasında görevlendirilen İtalyan seyyahın aktardığı bilgiler sayesinde XV. yüzyılda Erzincan hakkında az da olsa malumat sahibi olabilmekteyiz. Seyyaha göre Uzun Hasan-Fatih mücadelesinin yaşandığı yıllarda Uzun Hasan gerek Tercan bölgesini gerekse Erzincan'dan Tokat'a geçerken uğradığı her yeri yakıp yıkmıştır. 1470'lerde seyyah, Erzincan'ı bir kasaba olarak tanımlarken burasını küçük Ermenistan⁷ olarak ifade etmiştir. 1473 Otlukbeli savaşının akabinde ise Erzincan'ın etrafındaki birçok köy boşalmıştır⁸.

1.1. Giovanni Maria Angiolello ve Venedikli Bir Tüccar'ın Seyahatnâmeleri

XVI. Yüzyılda İtalyan seyyahlar, Erzincan'ın genel olarak coğrafi konumundan bahsetmişlerdir. Giovanni Maria Angiolello'ya göre Erzincan, Trabzon ve Anadolu arasında güzel bir şehir olarak ifade edilmiştir. Erzincan ve Bayburt memleketlerinde pek çok kale ve yerleşim birimi vardır. Bu memleketler Trabzon'a kadar Anadolu sınırını teşkil etmekte olup, her ikisi de Küçük Ermenistan'ın bir bölümüdür. İsmi meçhul olan Venedikli bir tüccar ise Erzincan'ın, Alaüddeve'nin ülkesine yani Maraş'a sadece 4 günlük yol mesafesinde olduğunu belirtmiştir⁹.

1.2. Âşık Mehmed- Menâzirü'l- Avâlim

Menâzirü'l- Avâlim'de Erzincan şehrine Erzengân da denildiği belirtilmiştir. Eserde, Erzincan coğrafi konum olarak Erzurum ile Sivas arasında gösterilmiştir. Akabinde yazar Erzincan'ın etrafındaki merkezlerle olan mesafesine değinmiştir. Erzincan'ın hem Sivas ile hem de Erzurum ile arasının 40 fersah olduğu zikredilmiştir.¹⁰ İnalçık, 1 fersahın uzunluğunu 5685 metre olarak vermektedir.¹¹ Bu doğrultuda Âşık Mehmed'in ifadesine göre metre cinsinden Sivas-Erzincan ve Erzincan-Erzurum arası 227,4 km'dir. Günümüzde Sivas ile Erzincan arası araç güzergâhıyla 246,4 km'dir. Yaya ise 244,4 km'dir. Erzincan-Erzurum arası ise araç güzergâhıyla 188,2 km, yaya olarak 187,5 km'dir. Bu rakamlar göz önünde bulundurulduğunda Âşık Mehmed'in özellikle Sivas-Erzincan tahmini gayet isabetlidir. Tabi ki yol güzergâhlarının o tarihten günümüze kadar değişime uğradığı da göz ardı edilmemelidir. Yazar, Erzincan ile Erzurum arasındaki güzergâh etrafının mera ve çimenlik olduğunu belirttikten sonra Erzincan'da bulunan dağdaki karın erimesiyle bir suyun çıktığını ifade etmiştir. Âşık Mehmed, Erzincan'da meydana gelen depremlere de değinmiştir. Erzincan'da H.987 (1579/1580)'de meydana gelen depremde yapıların büyük çoğunluğu zarar görmüştür. Bu depremde dağdan büyük bir kitlenin kopması neticesinde yer bir kez daha sallanmıştır. H.1000 (1591/1592) yılında Erzincan'da birkaç defa daha deprem olmuştur. Özellikle meydana gelen bir depremde binaların çoğu yıkılarak harap

⁷ XV. Yüzyılda bir başka seyyah daha bu tanımlamayı yapmıştır. 15. yüzyılda Erzincan, Küçük Ermenistan'ın bir bölümünü oluşturmaktadır. Ayrıca Erzincan ülkesi olarak tanımlanan coğrafyanın ovadan biraz daha yüksekte yer aldığı ifade edilmiştir. Bkz. Tufan Gündüz, Seyyahların Gözüyle Sultanlar ve Savaşlar Giovanni Maria Angiolello-Venedikli Bir Tüccar ve Vincenzo D'Alessandri'nin Seyahatnâmeleri, Yeditepe Yayınları, İstanbul 2012, s. 49.

⁸ Tufan Gündüz, Uzun Hasan-Fatih Mücadelesi Döneminde Doğu'da Venedik Elçileri Caterino Zeno ve Ambrogio Contarini'nin Seyahatnâmeleri, Yeditepe Yayınları, İstanbul 2009, s. 23, 28, 34.

⁹ Gündüz, Seyyahların Gözüyle Sultanlar ve Savaşlar Giovanni Maria Angiolello-Venedikli Bir Tüccar ve Vincenzo D'Alessandri'nin Seyahatnâmeleri, s. 85, 104, 195.

¹⁰ Âşık Mehmed, Menâzirü'l- Avâlim, Haz. Mahmut Ak, C. II, TTK, Ankara 2007, s. 905.

¹¹ Mehmet Ali Ünal, Osmanlı Tarih Sözlüğü, Paradigma Yayınları, İstanbul 2011, s. 250.

olmuştur. Erzincan halkı, depremden sonra evlerini eskisi gibi tamir etmek için uğraşmıştır.¹²

1.3. Matrakçı Nasuh-Beyan-ı Menazil-i Sefer-i Irakeyn

Kanuni'nin Irakeyn seferine katılması sayesinde Matrakçı bu eserini meydana getirmiştir. Ordunun geçtiği güzergâhlar hakkında bilgi veren Matrakçı, askerlerin Sivas'tan sonra Erzincan istikametine doğru yöneldiğini söylemiştir. 15 Ağustos 1534 tarihinde Erzincan'a ulaşan Matrakçı, Sivas ile Erzincan arasında yer alan menzil ve konakların listesini vermiştir. Bunlar; Koçhisar, Kazlı gölü namı diğer (Kuşçu) Hasan, Sultan Çimeni (Koyulhisar), Çeribaşı köyünün yakınında Azim Çayırı, Baru köyü namı diğer Gümüş Teğin, Kabakluca ova nam-ı diğer Aktepe, Yassıçimen, Karaviran ve Erzincan. Padişah, Erzincan'da bir iki gün kadar durmuştur. Buradan Van'ın Erciş kalesine doğru hareket etmiştir. Böylece ordu Sivas'tan Koçhisar (Hafik)'a kadar Kızılırmak vadisinde yürümüştür. Sonra Kelkit ırmağının nehirlî bölgesindeki dağ üzerinden ve daha sonra Habeş suyu vadisinden Akşar ovasındaki Enderes suyu vadisine geçilmiştir. Buradan Suşehri'ne kadar Ezbider suyu vadisinden, daha sonra Kelkit'in kollarından birisi olan Gercanissu (Çobanlısu) vadisinden ve nihayet Kelkit, Yeşilırmak ve Fırat'ın kaynaklarının bölündüğü bölgeden yani Çardaklısu vadisinden Erzincan'a ulaşılmıştır¹³.

Matrakçı Nasuh'un Erzincan Tasviri

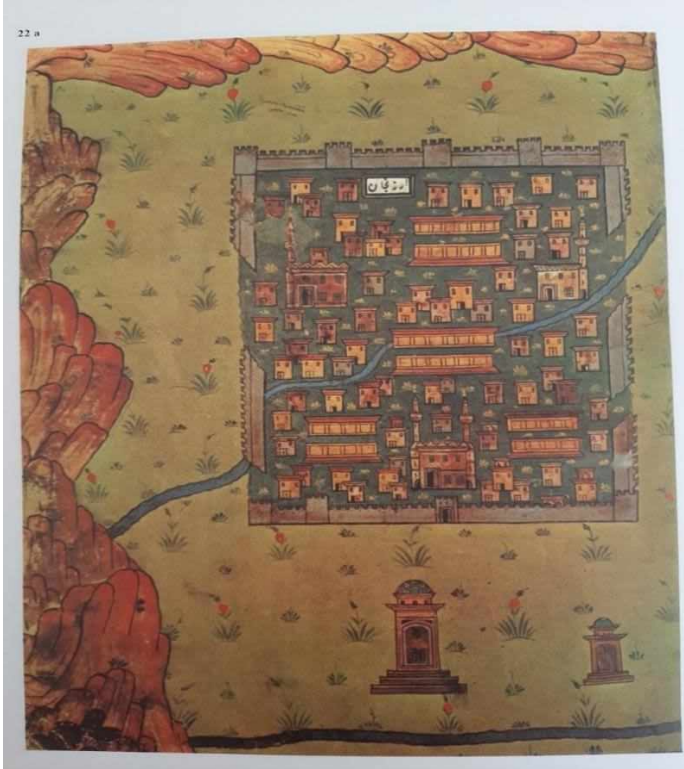

¹² Âşık Mehmed, a.g.e, s. 905, 1165.

¹³ Naşühü's-Silahi (Matrakçı), Beyân-ı Menâzil-i Sefer-i Irâkeyn, Haz. Hüseyin Gazi Yurdaydın, TKK, Ankara 2014, s. 77, 224-225.

2. XVII. Yüzyıl Seyahatnamelerinde Erzincan

2.1. Polonyalı Simeon Seyahatnamesi

XVII. gezginlerinden olan Simeon, Erzincan'a uğramamıştır lakin Erzincan'dan İznik civarlarına gelen Hristiyan din görevlilerinden bahsetmiştir. XVII. yüzyılda Simeon, İznik'in yakınlarındaki Sakarya adlı köyde bulunan bir manastırda, Erzincan'ın Kabos manastırından gelmiş bir piskopos, iki de keşişin olduğundan bahseder.¹⁴ Bu da dolaylıda olsa Erzincan'daki bir manastırın varlığından haberdar olmamızı sağlamıştır.

2.2. Kâtip Çelebi-Cihannüma

XVII. yüzyılda Erzincan hakkında bilgi veren diğer bir kişi ise Kâtip Çelebi'dir. Kâtip Çelebi Cihannüma adlı eserinde şunları aktarmıştır: Kemah, Fırat nehri üzerine kurulmuş ve kalesi olan bir kasabadır. Kemah ile Erzincan arasındaki mesafe iki menzil arasındaki kadardır. Kemah'a tıpkı İsrail oğullarına gönderilen Selva kuşları yoğun olarak gelmektedir. Bildircin türünde olan bu kuş, Kemah'ın bir nevi zahiresidir. Kuşun etinin tadı, helvaya benzemektedir. Kemah'tan sonra Tercan hakkında bilgi veren Kâtip Çelebi, Tercan'ın diğer adının Dercan olduğunu ifade etmiştir. Aslında bu farklılık telaffuzdan kaynaklanmış olmalıdır. Kâtip Çelebi, Tercan'ın genişliğine de değinerek bu yerleşim birimini orta büyüklükte bir yer olarak tanımlamıştır. Daha sonra Erzincan hakkında malumat veren Kâtip Çelebi, aktardığı bilgiler bakımından Menâzirü'l- Avâlim ile benzerlik göstermektedir. Kâtip Çelebi, Erzincan hakkında şunları aktarmıştır: Erzincan'ın Erzurum'a uzaklığı kırk fersahtır ve merası çoktur. Erzincan'da birkaç defa deprem olmakla birlikte bu depremlerde binaların çoğu yıkılmıştır. Havası hoş olan Erzincan'da üzüm başta olmak üzere birçok meyve yetişmektedir.¹⁵

2.3. Evliya Çelebi Seyahatnâmesi

XVII. yüzyılın en önemli gezginlerinden birisi şüphesiz ki Evliya Çelebi'dir. Evliya Çelebi'nin Osmanlı Devleti'nde birçok yeri dolaşması ve gittiği yerleri ayrıntılı şekilde ele alması onun eserini değerli kılan noktaların başında gelmektedir. Evliya Çelebi'nin Erzincan hakkında aktardığı notlar ise şunlardır¹⁶;

Kemah: Kemah bölgesindeki gözlemlerini aktaran Çelebi, ilk olarak Kemah'a bağlı olan birkaç köy hakkında kısmi malumat vermiştir. Bu doğrultuda Şürim ve Emin köylerinin Kemah kazasına bağlı ve halkının Ermeni olduğunu belirtmiştir.

Çelebi ilerleyen satırlarda Kemah özelinde daha teferruatlı bilgi aktarmaktadır. Çelebiye göre; Kemah kalesi eski kayser yapısıdır. Kemah kalesi o kadar sarptır ki kuşluk vakti haricinde zirvede bulunan iç kale mavi bulutların arasından gözükmemektedir. Bir yüksek tepenin zirvesinde yer alan Kemah kalesinin başından bulutlar eksik olmazdı. Uzun Hasan dönemindeyken Timur tarafından kale 7 ay boyunca kuşatılmasına rağmen ele geçirilememiştir. Fatih Sultan Mehmet'te Uzun Hasan'ı mağlup etmesine karşın bu kaleyi zapt edememiştir. Burası, Yavuz Sultan Selim'in Trabzon'da şehzadelik yılları esnasında Selim tarafından ele geçirilmiştir. Şehzade Selim'in babasıyla giriştiği iktidar mücadelesi esnasında Kemah kalesi bir müddet Şah İsmail'in hâkimiyetine geçmiştir. I. Selim'in tahta geçmesiyle birlikte Bıyıklı Mehmet Paşa marifetiyle fethedilmiştir. Kemah'a bağlı üç idari birim vardır ki bunlar Gercanis, Kuruçay ve Şehir'dir. Bu kazalardan kadıya senelik 3000

¹⁴Hrand D. Andraşyan, Polonyalı Simeon'un Seyahatnamesi (1608-1619), İstanbul Üniversitesi Edebiyat Fakültesi Yayınları, İstanbul 1964, s. 22.

¹⁵Katip Çelebi, Kitab-ı Cihannümâ, Matbaa-i Amire, İstanbul 1732, s. 323-324.

¹⁶ Evliya Çelebi'nin Erzincan gözlemlerini ele alan çalışma için bkz. Faris Çerçi, "Evliya Çelebi'nin Erzincan Yolculuğu", EÜSBED, C. 5, S. 2, 2012, s. 417-454.

kuruş hâsıl olmaktadır. İslam'a bağlı halkları vardır. Kale'de bir dizdar ve 500 asker bulunmaktadır. Kemah'ın yeniçeri kumandanı, kethüdayeri, nakibüleşrafi, ayan ve eşrafi vardır¹⁷.

XVII. yüzyıl seyyahlarından olmasına rağmen kendisinden önceki dönem hakkında da bizleri aydınlatan Çelebi, Kemah'ın Uzun Hasan'dan sonra Osmanlı Devleti tarafından 3 kez fethedildiğine değinmiştir. Kemah kalesinin yalçın bir coğrafyada konuşlandığını aktaran Çelebi, akabinde kalede bulunan devlet görevlileri, kadı efendinin aldığı maaşı ve Kemah'ın idari taksimatı hakkında bilgi vermiştir.

Kemah Kalesinin Şekilleri: Kemah kalesi, beşgen şeklinde sağlam taş ile örülmüş süslü bir kaledir. Kalenin her burç ve kuleleri büyük taşlar ile yalçın kayalar üzerine oturtulmuş, sağlam dayanıklıdır. Kalenin iç kapıları sağlam ve sanatsal edayla yapılmıştır. İlk kapının sağ ve sol yanında tunç toplar vardır. Bu toplar üç kantar ağırlığında taş gülle atabilmekte ve boyları 27'şer karış uzunluğundadır. Evliya Çelebi bu kadar yüksek bir tepeye bu ağırlıktaki topların nasıl çıkartıldığını şaşkınlıkla ifade etmiştir. Üçüncü kapının kemerinin üzerine bir pehlivan güzü ile Hz. Ali'nin ok ve yayını temsilen savaş aletleri asılmıştır. Kalenin içinde toprak damlı 600 ev yer almaktadır. Birkaç ev dışında evlerin ekserisi bağ ve bahçesizdir. Evler, vilayetin ileri gelenlerine ve askerlere aittir. Kale girişinde bulunan Bey Camii, gayet büyüktür ve bir kargir minaresi vardır. Bunun haricinde tahta minareler ve minaresiz mescitler de bulunmaktadır. Kemah kalesi, Erzurum toprağında Türkistan şehri olarak ifade edilmiş ayrıca Kemah'taki insanların garip dostu, dindar, yumuşak huylu olduğu vurgulanmıştır¹⁸.

Bir sanat tarihçisi edasıyla Kemah kalesini inceleyen Çelebi, kaleyi anlatmış, kalenin mimari dokusu hakkında bilgi vermiştir. Çelebi ayrıca kaledeki savunma silahlarından da bahsetmiştir. Bunun yanı sıra Kemah halkının inanç yapısından ve kişilik özelliğine de değinmiştir.

Çelebi, Kemah kalesinden sonra yine buraya bağlı birkaç köy hakkında bilgi vermenin yanı sıra Kemah'ın meşhur ürünlerine ve Kemah'taki ziyaret yerlerine de değinmiştir. Bu doğrultuda Ambarlar yakınında Baba Kend (Kened) Efendi ziyareti ve köprübaşında Melik Gazi Sultan Tekkesi vardır. Kemah'a ait köylerden Kömür köyünde Ermeni ve Müslüman hanelerden oluşan toplamda 700 ev bulunmakta ve burada çıkartılan tuz kardan beyaz olup, Hacı Bektaş Veli tuzundan¹⁹ daha lezzetlidir. Tuza ihtiyaç duyan bölge ahalisi, ihtiyacını Kemah tuzundan karşılıyordu. Marik köyü ise mamur bir Ermeni köyüdür. Marik köyünde bulunan mağaralar bir nevi soğuk hava deposu özelliği taşımaktadır. Halkın katık peyniri olarak adlandırdığı peynirler bu mağaralarda bozulmaması için muhafaza edilirdi.

Yukarıda da yazıldığı üzere Kemah'ın çadır bezi, tuzu ve katık peyniri dedikleri katmer peyniri çok ünlüdür. Bir de "Menn ve Selva" adında bu bölgeye gelen bir İsa kuş vardır ki Kemahlılar tarafından avlanarak yenirdi.

Kemah'tan sonra Erzincan'a geçen Çelebi, yol üzerinde 200 haneli Ermeni köyü olan Şürim Köyü Menzili'ne, eski zamanlarda şenlikli ve canlı bir mekân olan Cibice Hanı

¹⁷ Günümüz Türkçesiyle Evliyâ Çelebi Seyahatnâmesi 2. Kitap 2. Cilt, Haz. Yücel Dağlı-Seyit Ali Kahraman, YKY, İstanbul 2011, s. 448-450.

¹⁸ Günümüz Türkçesiyle Evliyâ Çelebi Seyahatnâmesi 2. Kitap 2. Cilt, s. 451-452.

¹⁹ Hacı Bektaş Veli'nin kerametiyle çıkan tuz için bkz. Manâkıb-ı Hünkâr Hacı Bektâş-ı Veli Vilâyet-nâme, Haz. Abdülbâki Gölpınarlı, İnkılap Yayınevi, İstanbul 2014, s. 57.

Köyü'ne ve Erzincan'da mamur bir Ermeni köyü olup, ketesi ve keşkeği meşhur olan Cimin Köyü Menzili'ne uğramıştır²⁰.

Kemah'ın bazı köyleri hakkında malumat veren Çelebi, bu köylerin etnik yapısından ve hane sayısı hakkında dikkate değer bilgiler aktarmıştır. Ayrıca Kemah'la özdeşleşen ürünleri de ifade ederek yörede meşhur olan ürünleri bizlere aktarmıştır.

Erzincan: Erzincan o kadar güzel bir yerdir ki birçok hükümdar bu şehre sahip olabilmek için mücadele vermiştir. Erzincan, 1397 yılında Sultan Zahireddin tarafından ele geçirilmiştir. Sultan Zahireddin aynı zamanda Yıldırım Beyazıt'a bağlılığını da bildirmiştir. Sultan Zahireddin'den sonra Erzincan, Karakoyunlu hükümdarı Kara Yusuf'un eline geçmiştir. Kara Yusuf 7 sene Erzincan'da hâkimiyet sürdürmüştür. Daha sonra Erzincan üzerinde Uzun Hasan egemen olmuştur. Fatih, 1473 yılında Otlukbeli savaşı ile Uzun Hasan'ı yenilgiye uğratmış, böylece Erzincan'ı da fethetmiştir. Fatih, kılıç zoru kullanmadan Erzincan kalesini teslim almıştır. Sultan Zahireddin'in yaptığı kaleyi tamir ettirerek, içine hatırı sayılır miktarda asker koymuştur. Şah İsmail zamanında Erzincan kalesi bir dönem Safevilerin eline geçse de I. Selim 1514 yılında Erzincan üzerine yürüyerek kaleyi savaşmadan ele geçirir. Çelebi, böylece Erzincan'ın Yıldırım Beyazıt, Fatih Sultan Mehmet ve Yavuz Sultan Selim olmak üzere 3 tane fatihinin olduğunu belirtir. Kanuni Sultan Süleyman döneminde Erzincan'da kadıya senelik 6 kese ve subaşıya 10 kese hasılat düşmektedir. Şehirde müftü, nakibüleşraf, kethüdayeri, yeniçeri serdarı, kale dizdarı, 150 tumar erbabı, bir muhtesip ağa ve şehir naibi vardır. Erzincan kalesi, düz, bağ ve ormanlık bir ovanın içinde yer alır. Kale dörtgen şekilli küçük bir yapıdır. Dört tarafında kuleleri sağlam olmayıp, eski yapı harap bir kaledir. Kalenin etrafında alçak hendekler vardır. Abaza, Erzurum'da isyan ettiğinde, hendekleri temizletip kalenin burçlarını ve kulelerini tamir edip muhafaza etseler de kaleyi mecburen Abaza Paşa'ya teslim etmek zorunda kaldılar. Kale içinde toplam 300 adet bağırsız bahçesiz toprak damlı küçük ev vardır. Kalenin içinde bir de cami olup, çarşı, pazar, han hamam gibi yapılar yoktur. Bunun sebebi ise kale içinin dar olmasıdır²¹.

Erzincan kalesinin tarihsel süreçte hangi siyasi erk tarafından idare edildiğine değinen Çelebi, Osmanlı hâkimiyetinin burada aşamalı bir şekilde yerleştiğine bahsetmiştir. Kalenin özelliklerinden de bahseden Çelebi, kaledeki devlet görevlilerinin isimlerini de zikrederek, taşra teşkilatında ön plana çıkan şahıslar hakkında bilgiler aktarmıştır.

Erzincan Kalesinin Dışındaki Taşra Yerleşke: Kale haricinde yer alan taşra yerleşkesinde toprak damlı bağı ve bahçeli 1800 ev vardır. Bu evlerin geneli tek katlı olup az sayıda da olsa iki katlı olanlar vardır. Tek katlı inşa edilmiş olan evler geniştir. Büyüklü küçüklü 76 mihrap vardır. Yedi mihrabı camidir. Burada kargir kubbeler ile yapılmış olup, süslü camiler yoktur. 7 adet tekke olup bunlardan bazıları şunlardır: Hazret-i Mevlana tekkesi, Mevlevi tarikatına bağlı olup, bir bahçe ortasında yapılmış eski ve büyük bir yapıdır. Tekkedeki dervişler, Mevlevi semasını dönmekte idiler. Burada uşşak makamından musikiler icra edilirdi. Semahanenin dört tarafında Mevlevi dervişlerinin odaları vardır. Ayrıca tekkenin vakfı da vardır. Tekkede Mevlana'nın mübarek hırkası ile kendi el yazısıyla kaleme alınmış eserler mevcuttur. Burası herkesin ziyaret ettiği bir yerdir. Çadircı Şeyh tekkesi ise Abdülkadir Geylani'nin tarikatındandır²².

Erzincan'da Sosyo-Ekonomik Hayat: Kale haricindeki taşrada 48 mahallede 48 adet sıbyan mektebi vardır. Ancak darülkurra, darülhadis, aşevi ve imaretler yoktur. Ama

²⁰ Günümüz Türkçesiyle Evliyâ Çelebi Seyahatnâmesi 2. Kitap 2. Cilt, s. 450-454.

²¹ Günümüz Türkçesiyle Evliyâ Çelebi Seyahatnâmesi 2. Kitap 2. Cilt, s. 455-456.

²² Günümüz Türkçesiyle Evliyâ Çelebi Seyahatnâmesi 2. Kitap 2. Cilt, s. 456-457.

âlimleri, bilginleri ve talebeleri çok olduğundan her camide ve her mescitte gönüllü ders veren hocalar vardır. Buralarda çeşit çeşit ilimler okunur. İbadetlerini yerine getiren, yumuşak huylu insanları vardır. Kemerli kubbesi olan ve her kemerinin altında bir havuz bulunan Çadircı İskender Bey adlı bir hamam bulunmaktadır. Bunlara ilaveten Erzincan'da 11 adet büyük han vardı. Erzincan çarşısında toplam 600 küçük dükkân vardır. Ayrıca küçük kargir yapıdan oluşan bakımlı bedesten de bulunmaktaydı. Bütün kıymetli şeyler burada mevcuttu.

Çelebi, Erzincan'da yaşayan kişilerin giyim kuşamına ve güzelliklerine yönelikte yorumlar yapmıştır. Erzincanlılar, yerde sürünmeyen ve ipek kumaş olmayan elbise giyinmeyi tercih ederlerdi. Lakin askeri zümre elvan çukalar ve çeşit çeşit ipekli elbiseleri giyerdi. İffet sahibi Erzincan kadınları beyaz bir örtü ile örtünürler ancak kadınların çarşı ve pazarda gezmeleri yasaktı. Erzincan'da yaşayan insanların fiziksel görüntüleri hakkında da görüş beyan eden Çelebi, Erzincan'ın kızlarının çok güzel olup, beğenildiğini, genç erkeklerinin ise pek beğenilmediğini ifade etmiştir.

Çelebi, Erzincan'ın iklimine ve burada yetişen ürünlere de değinmiştir. Erzincan'ın 11 ayı kış kıyamet olur ancak yağın kar en fazla 3 gün yerde kalırdı. Bundan dolayıdır ki sebzesi ve çiçekleri eksik değildir. Geniş ovalara sahip Erzincan'da 70 çeşit sulu armut yetişmektedir. Zerdali, armut kurusu, sarı, mor, beyaz ve siyah dut kurusu meşhurdur. Erzincan'da yetiştirilen meyveler 2 gün de Erzurum'a götürülerek orada satılırdı. Ayrıca Erzincan'da toplam 20 mesire alanı vardı.²³

Erzincan'da Ziyaret Yerleri: Bu başlık altında Çelebi'nin zikrettiği bazı yerler şunlardır. Bunlardan ilki Hz. Hızır'ın makamıydı ki burası Bektaşî tekkesidir. Diğer Mevlevihane Şeyhi Halid Efendi'nin ziyareti, sonuncusu ise Vezir Hemdem Paşa ziyaret yeridir.²⁴

Erzincan'ın kale dışı yerleşkesi hakkında Evliya Çelebi'nin verdiği bilgiler gerçekten çok kıymetlidir. Özellikle istatistiki bilgilerin yanı sıra gözlemlerine dayanarak düştüğü anekdotlar dikkate şayandır. Sayısal olarak hane miktarının ve bu hanelerin yapısal özelliklerinin ifade edilmesi bölgenin zihinsel olarak zihnimize canlanmasına yol açacaktır. Şehrin camilerinden, mescitlerinden ve tekkelerinden de bahseden Çelebi, aslında Erzincan'da hangi tarikatların aktif olduğunu da bizlere söylemektedir. Bunların yanı sıra Erzincan'ın hava durumundan, burada yetişen ürünlerinden, bölgedeki eğitim kurumlarının ağından, ticari hayatdan, insanların giyim kuşamlarından ve karakterinden bahseden Çelebi, XVII. yüzyıl için Erzincan'ın sosyo-ekonomik hayatı hakkında bizlere analiz yapma şansını vermektedir.

Eğîn: Eğîn isminin kökeni eski kayserlerden birisinin kızının adı olan Agin adından gelmektedir. Eğîn Ermenileri, Çelebi Mehmet döneminde aman ile şehri teslim ettikleri için örfi vergiden muaf tutulmuştur. Bu uygulama XVII. yüzyılda da geçerli olmuş ve 300 gayrimüslim, 47 örfi vergiden muaf olmuştur. Eğîn kalesi, Fırat nehri kenarında bir tepe üzerinde dörtgen şeklinde sağlam bir taş yapıdır. Kale su ihtiyacını Fırat nehrinden alarak sağlardı. Kale de yetecek kadar da cephane vardı. Eğîn'de kethüdayeri, yeniçeri serdari, kale dizdari, kale neferatları, muhtesip ve naib vardı. Eğîn'de yaşayan halk vergilerini Malatya muhassılına öderdi. Eğîn'in imaretleri tamamen kayalar üzerindeydi. Kale ve haricinde toplam 1000 adet toprak damlı ev vardı. Cami ve mescitlerin yanı sıra 3 medrese ve 40 sıbyan mektebi bulunmaktaydı. Eğîn yayı herkesçe bilinmekte ve Şiraz yayından

²³ Günümüz Türkçesiyle Evliyâ Çelebi Seyahatnâmesi 2. Kitap 2. Cilt, s. 457-458.

²⁴ Günümüz Türkçesiyle Evliyâ Çelebi Seyahatnâmesi 2. Kitap 2. Cilt, s. 458-459.

sonra Anadolu'da Eğin yayı en yaygın olanıydı. Sultan çarşısı baştanbaşa yaycılarla doluydu. Halk genellikle yaycılıkla uğraştığı için buraya Yaycılar yurdu da denilmiştir.²⁵

Eğın kelimesinin etimolojik kökeni hakkında bir değerlendirme yapan Çelebi, Eğın'deki vergi uygulamalarından, hane sayısından, Eğın kalesinin özelliğinden, buradaki devlet görevlilerinden ve yaygın olan meslek dalından bahsetmiştir.

2.4. Tournefort Seyahatnâmesi

XVII. yüzyıl seyyahlarından olan ve türlü bitkilere ulaşmak için Doğu Anadolu'ya da gelen Joseph de Tournefort, Erzurum-Tokat güzergâhındaki yolculuğu esnasında yüksek bir tepedeki gözleminde Fırat nehri hakkında bilgi vermektedir. Tournefort, Fırat nehrinin güneye doğru keskin bir dönüş yaptığını kendisine katılacak olan diğer kollarına yaklaştığını ve Mamahatun'dan geçtiğini belirtir. Tournefort ayrıca Karabulak (Karakulak) yani Otlukbeli yakınlarında güzel bir köyde konakladığını da ifade etmiştir.²⁶

²⁵ Evliya Çelebi Seyahatnâmesi, 3. Cilt 1. Kitap, Haz. Seyit Ali Kahraman-Yücel Dağlı, YKY, İstanbul 2006, s. 298-299.

²⁶ Joseph de Tournefort, Tournefort Seyahatnamesi, Editör: Stefanos Yerasimos, Kitap Yayınevi, İstanbul 2013, s. 217.

Sonuç

Bulunduğu konum itibariyle önemli bir güzergâhta bulunan Erzincan, birçok gezginin uğrak yeri olmuştur. Ayrıca Erzincan, coğrafya temalı kitaplarda da yerini almıştır. Bu minvalde XVI ve XVII. yüzyıllarda seyyahlar ve coğrafyacılar, Erzincan'ın farklı yönlerini kaleme almışlardır.

XVI. yüzyıl kaynakları, Erzincan'ın coğrafi konumu hakkında ve çevre yerleşim birimleriyle arasındaki mesafeden bahsetmenin yanı sıra Erzincan'ın geçmişinde ara kendini gösteren ve Erzincan'ın mazisine yıkıcı etki bırakmış olan depremlere de değinmişlerdir. Erzincan halkı, depremin yarattığı tahribatı ortadan kaldırmak ve şehri yeniden inşa etmek için yekvücut çaba sarf etmişlerdir. Bu yüzyılda eserini kaleme alan Matrakçı Nasuh ise yazdıklarından daha çok çizdikleriyle Erzincan hakkında malumat sahibi olmamıza katkı sağlamıştır. Yaptığı resimler sayesinde ilgili tarihte Erzincan ve çevresinin zihnimize canlanmasına ve şehrin fiziki yapısı hakkında bilgi edinmemizi sağlamıştır.

XVII. yüzyılda ise kaynakların daha teferruatlı bilgi vermesinden dolayı Erzincan'ın değişik özelliklerinden haberdar olmaktadır. Özellikle Evliya Çelebi'nin aktardığı bilgilerden yola çıkıldığında Erzincan'ın meşhur ürünlerinden, yerleşim birimlerinden, ziyaret yerlerinden, çarşılarından, evlerinin ve kalelerinin fiziki yapılarından, Erzincan'da vazifeli devletin taşra görevlilerinden haberdar olmaktadır. Ayrıca Erzincan'daki insanların huylarını, fiziki görüntülerini, giyim ve kuşamlarını öğrenmekteyiz. Aslında seyahatnameleri devletin resmi belgelerinden ayıran en önemli nokta yazarın hislerini yansıtmaları ve toplumun çok farklı noktalarına parmak basmasıdır. Örneğin Erzincanlıların huylarının veya güzel ya da çirkin olma durumlarıyla alakalı bilgileri, bizlerin resmi vesikalarda bulma ihtimali çok düşüktür. Böylece Erzincan tarihine farklı perspektiflerden bakma ihtimali ortaya çıkmıştır.

Kaynaklar

- Andreasyan, Hrand D., Polonyalı Simeon'un Seyahatnamesi (1608-1619), İstanbul Üniversitesi Edebiyat Fakültesi Yayınları, İstanbul 1964.
- Âşık Mehmed, Menâzirü'l- Avâlim, Haz. Mahmut Ak, C. II, TTK, Ankara 2007.
- Çerçi, Faris, "Evliya Çelebi'nin Erzincan Yolculuğu", EÜSBED, C. 5, S. 2, 2012, s. 417-454.
- Darkot, Besim, "Erzincan", İA, C. 4, İstanbul 1987.
- Evliya Çelebi Seyahatnâmesi, 3. Cilt 1. Kitap, Haz. Seyit Ali Kahraman-Yücel Dağlı, YKY, İstanbul 2006.
- Günümüz Türkçesiyle Evliyâ Çelebi Seyahatnâmesi 2. Kitap 2. Cilt, Haz. Yücel Dağlı-Seyit Ali Kahraman, YKY, İstanbul 2011.
- Gündüz, Tufan, Seyyahların Gözüyle Sultanlar ve Savaşlar Giovanni Maria Angiolello-Venedikli Bir Tüccar ve Vincenzo D'Alessandri'nin Seyahatnâmeleri, Yeditepe Yayınları, İstanbul 2012.
- _____, Uzun Hasan-Fatih Mücadelesi Döneminde Doğu'da Venedik Elçileri Caterino Zeno ve Ambrogio Contarini'nin Seyahatnâmeleri, Yeditepe Yayınları, İstanbul 2009.
- Joseph de Tournefort, Tournefort Seyahatnamesi, Editör: Stefanos Yerasimos, Kitap Yayınevi, İstanbul 2013.
- Kara, Ruhi, "Erzincan Adı Üzerine", Erzincan Üniversitesi Sosyal Bilimler Enstitüsü Dergisi, C. IX-II, 2016, s. 25-38.
- Katip Çelebi, Kitab-ı Cihannümâ, Matbaa-i Amire, İstanbul 1732.
- Manâkıb-ı Hünkâr Hacı Bektâş-ı Veli Vilâyet-nâme, Haz. Abdülbâki Gölpinarlı, İnkılap Yayınevi, İstanbul 2014.
- Miroğlu, İsmet, "Erzincan", TDVİA, C. 11, İstanbul 1995.
- Naşühü's-Silahi (Matrakçı), Beyân-ı Menâzil-i Sefer-i Irâkeyn, Haz. Hüseyin Gazi Yurdaydın, TTK, Ankara 2014.
- Ünal, Mehmet Ali, Osmanlı Tarih Sözlüğü, Paradigma Yayınları, İstanbul 2011.

İRAN SEFERLERİNDE ERZİNCAN VE ÇEVRESİNDEN YAPILAN KATKILAR(1722-1725)

Bekir GÖKPINAR*

Özet:

XVIII.yy ilk yarısında Sultan III.Ahmed döneminde serhat valileri tarafından İran seferleri düzenlenmiştir. Söz konusu seferler 1722 yılında başlayıp 1725 yılına kadar devam etmiştir. Bu seferlere asker ve iâşe tedariki yanında askerin sefere gidiş ve dönüş menzilleri üzerinde konaklama alanlarının hazırlanması uzun bir hazırlık gerektirmiştir. Tebliğ konumunu teşkil eden Erzincan kazasının savaş alanının hinterlandında olması sebebiyle sefere çıkan askerin bazı ihtiyaçların da buradan tedarikini gerekli kılmıştır. Bu arada Tebriz ve İsfahan taraflarına yapılan seferlerde bölgeden muhtelif asker tedarik edilerek savaş bölgelerine sevk edilmiştir. Erzincan'dan savaş maliyetlerini karşılamak için “İmdad-ı Seferiyye ve Hazariyye” vergileri alındığı görülmektedir. Ancak Erzincan'dan bu verginin tahsili sırasında bazı süüstimaller olduğu, bundan dolayı önlenmesi konusunda görevli memurlara sık sık ikazlar yapılmıştır. Yine bu bölgeden asker, araba ve zahire temin edilerek savaş alanına gönderilmiştir.

Sonuç olarak tebliğimizde XVIII.yüzyılın ilk yarısında 1722-1725 yılları arasında İran üzerine düzenlenen seferlerde Erzincan kazasından temin edilen askeri güç, mühimmat yanında bunların tedariki sırasında karşılaşılan problemler ele alınmıştır. Tebliğin hazırlanmasında Başbakanlık Osmanlı Arşivinde bulunan defter ve belge tasnifleri yanında dönemin kronikleri ve nihayet konu hakkında yapılan inceleme ve araştırma eserlerinden istifade edilmiştir.

Anahtar Kelimeler: İran, Erzincan, sefer, vergi, lojistik, mühimmat.

Absract:

During the first half of the XVIIIth century, Sultan III. These flights started in 1722 and continued until 1725. In addition to the supply of soldiers and subsistence to these expeditions, the preparation of accommodation areas on the military expedition and return ranges required a long preparation. Due to the fact that the Erzincan accident, which constitutes our subject matter, is located in the hinterland of the battlefield, the necessity of supplying some of the needs of the soldier to the expedition has been required. In the meantime, various troops were procured from the region during the campaigns to Tabriz and Isfahan and were sent to war zones. It is seen that “İmdad-ı Seferiyye and Hazariyye” taxes were collected from Erzincan to cover the costs of war. However, there were frequent warnings from officials in Erzincan that there were some misconduct during the collection of this tax and therefore the officers in charge of their prevention. Soldiers, cars and grains were procured from this region and sent to the battlefield.

As a result, in the first half of the XVIIIth century, the Communiqué deals with the military power, ammunition, and the problems encountered during the procurement of these from the Erzincan accident during the campaigns on Iran between 1722-1725. In the preparation of the Communiqué, the chronicles of the period and finally the research and

* Dr. bgokpinar@gmail.com

research works on the subject were used as well as the book and document classification in the Ottoman Archive.

Key Words: Iran, Erzincan, expedition, tax, logistics, ammunition.

Giriş:

Osmanlı'nın Avusturya ve Venedik savaşlarından sonra Kafkasya'daki gelişmeleri izlemeye başlamıştır. Zira Rus Çarı Petro, Astarhan'ı ele geçirdikten sonra hedefini Dağıstan'ın başkenti Derbend ve hatta Hazar denizi kıyısındaki Bakü olarak belirlemiştir. Lezgilerin Şemahi'yi zapt ederken yerleşik 300 kadar Rus tüccarın öldürülmesi, mallarının yağmalanması sonucu Rus Çarı bu zararların önce Şah Hüseyin sonra Mir Mahmut'tan telafisini talep etmiştir. Tabii bunun aslında Dağıstan başta olmak üzere Rusya'nın güneye doğru yayılmak için gerekçe veya bahane oluşturduğu aşıkardır. Petro'nun ani bir şekilde Derbend'i alması ve Bakü'ye doğru inmeleri Osmanlı yönetiminde büyük bir memnuniyetsizlik oluşturmuştur. Bunun üzerine İran'daki durumu inceleyip rapor etmek üzere Ahmed Dürri Efendi elçi olarak gönderilmiştir. Öte yandan Rusya'ya da elçi olarak Nişli Mehmed Ağa gönderilmiş ve Çar'ın Kafkasya ve İran ile ilgili niyetleri öğrenilmeye çalışılmıştır.¹

Gerçekten de bu sıralarda İran'da ciddi bir otorite boşluğu hakimdi. Uzun süredir İran tahtında bulunan Şah Hüseyin'in son zamanlarında ülkede hakimiyeti zayıflamış, özellikle sınır bölgelerinde olan aşiretler isyan etmeye başlamıştı. Bu minvalde Doğu İran'daki Türk aşiret reislerinden Mir Mahmud, Şah Hüseyin'e karşı isyana etmişti. İsyanı bastırmakla görevlendirilen İran kuvvetlerini mağlup ederek Kirman, Yezd, Meşhed'i alarak Safevi payitahtı İsfahan üzerine yürüyüşe geçmişti(1722). Bu sırada kendisine karşı savaşan İran güçlerini yenerek İsfahan'ı kuşatmış, bunun üzerine önemli devlet ricali Kazvin şehrine kaçmak zorunda kalmışlardı.²

Bir taraftan Rusya'nın kuzeyden Kafkasya'ya doğru ilerlemesi diğer taraftan İran'ın içinde bulunduğu karşık durum hakkında gelen raporlar üzerine Osmanlı Devleti doğu sınırlarını güvenlik altına almak için yeni sefer planlamaları yapılmıştır. Kafkasya'da stratejik bir öneme sahip Tiflis kalesini ele geçirmek üzere Erzurum Valisi İbrahim Paşa görevlendirilmişti. Ancak Osmanlı yönetimi İsfahan düşmeden Tiflis istikametine bir harekatta bulunmamayı tercih etmişti. Zira Osmanlı'nın esas hedefi Kafkasya'da Ermeni ve Gürcülerle işbirliği yaparak güneye doğru inmekte olan Rusya'yı durdurmaktı. Osmanlı, İran sınır bölgelerinin güvenliğini Erzurum, Van ve Bağdat valileri ile sağlamaktaydı. Söz konusu valilerden İran ile ilgili raporlar gelinceye kadar hareket etmemeleri de istenmişti. Nihayet Haziran 1722'de serhat valileri olan Bağdat Valisi Hasan Paşa, Basra Valisi Hasan Paşa, Van Valisi Köprülüzade Ahmed Paşa ve Erzurum Valisi İbrahim Paşa'ya sefere çıkmaları için izin verilmiştir. Erzurum Valisi Serasker İbrahim Paşa 17 Aralık 1722'de maiyyetinde bulunan kapıkulları ve Çıldır'da bulunan kuvvetler ile birlikte sefer için yola çıkmış, kışı Kars'ta geçirmiştir. Erzurum Valisi baharın gelmesi ile birlikte yeniden harekate geçerek 23-24 Haziran 1723'te Tiflis'i ele geçirmiştir.³

Erzurum Valisi İbrahim Paşa'nın ağır hareketi, tamahkarlığı, kendine emir verilmesine rağmen Şirvan Hanı Davud Han'a yardım etmeyerek Bakü'nün Rusların eline geçmesine sebep olmasından ötürü seraskerlik görevinden azl edilerek yerine Diyarbekir

¹ Johann W. Zinkeisen, *Osmanlı İmparatorluğu Tarihi*, Ed. Erhan Afyoncu, C.5, Yeditepe Yayınevi, İstanbul 2011, s. 418-421.

² İsmail Hakkı Uzunçarşılı, *Osmanlı Tarihi*, C. IV/I, Türk Tarih Kurumu, Ankara 1988, s. 172-173.

³ Serdar Genç, *Lale Devrinde Savaş*, Kitap Yayınevi, İstanbul 2013, s. 19-20.

Valisi Arifi Ahmed Paşa getirilmiştir (Eylül 1723). Yeni Serasker Arifi Ahmed Paşa, Revan istikametine sefere çıkmış, ve şehir 3-4 ay kadar kuşatma altında kalmıştır. Tahmasp'tan yardım ümidini kesen Revan Muhafızı Ali Kuluhan'ın mürcaatı ile Revan kalesinin anahtarları Arifi Ahmed Paşa'ya teslim edilmiş, muhafızlığına da Anadolu Valisi Osman Paşa tayin edilmiştir. Böylesiyle Revan ve Nahçıvan Osmanlı hakimiyetine girmiştir. Kısa zaman sonra Arifi Ahmed Paşa'nın yerine serasker tayin edilen Erzurum Valisi Hacı Mustafa Paşa Lori ve Gence'yi zapt etmiştir (Ağustos 1725).⁴

Bağdat Valisi Hasan Paşa serasker tayin edilerek yakın eyalet kuvvetleriyle birlikte Kirmanşah üzerine hareket etmiş ve 17 Kasım 1723'te şehir ve kaleyi teslim almıştır. Bu arada Kirmanşah'ı feth eden Hasan Paşa'nın vefatı ile yerine oğlu Ahmed Paşa Bağdat valisi olarak tayin edilmiş, hemen Kirmanşah'taki ordunun başına geçmiştir. Kısa süre sonra Hemadan'ı kuşatmış ve 58 günlük bir muhsara sonucu şehri teslim almıştır. Akabinden Erdelan da itaatini bildirerek Osmanlı hakimiyetine geçmiştir. Böylesiyle Kirmanşah, Hemedan ve Erdelan Osmanlı toprağı kabul edilerek nüfus ve arazi sayımı yapılmıştır.⁵

Tebriz'in fethi için ise Van Valisi Abdullah Paşa serasker tayin edilerek sefere memur edilmiştir. Abdullah Paşa, hazırlığını yaptıktan sonra Hoy, Çors, Tasuc, Merend kasabalarını Tebriz'de bulunan Tahmasb'ın yardımlarına rağmen feth etmiş ve Tebriz üzerine yürüyüşe geçmiştir (1724). Tebriz'i kuşatan Abdullah Paşa şiddetli kış şartlarının erken başlaması sonucu askerlerin siperlerde bulunmasının iyice zorlamışması üzerine muhasarayı kaldırıp Tasuc tarafına doğru geri çekilmiştir. Padişahın bu hareketi tasvip etmemiş, Tebriz'in mutlaka feth edilmesi istenmiştir. Yaklaşık 6 ay kadar sonra Tebriz yeniden muhasara altına alınmıştır. Tebriz'in mutlaka fethi Padişah tarafından da mutlaka istendiği için Abdullah Paşa'ya Bağdat valisi ve Hemedan askerlerinin de yardımı konusunda ferman gönderilmiş ancak buna pek ihtiyaç kalmamıştır. Abdullah Paşa, Tebriz yakınlarında İran kuvvetleri ile karşılaşmış ve üç koldan yapılan hücum ile akşama kadar muharebe devam etmiştir. Burada mağlup olan İran askeri Tebriz'e çekilmiş, bunun üzerine mücadele birkaç gün şehirde devam etmiştir. Nihayet şehir ve kale teslim alınmıştır (1725). Tebriz'in fethini takiben Rumiye ve Erdebil de alınmıştır.⁶

Sonuç olarak 1722 yılında Safevi Devleti'nin başkenti İsfahan'ın Afgan kuvvetleri tarafından kuşatılması, Rus çarı Petro'nun Hazar kıyılarını ele geçirmek için karadan ve denizden harekate girişmesi sonucu Osmanlı Devleti sınır boylarının güvenliğini yakından takibe almıştır. İbrahim Paşa'nın 1722 yılında başlayan İran seferleri 1724 yılında Hemedan, Tebriz ve Revan cepheleri ile genişlemiştir. Sınır boylarındaki valilerin serasker tayin edilerek çıktıkları seferler sonucu Tiflis, Gence, Tebriz, Revan, Hemedan gibi önemli şehirler Osmanlı hakimiyetine geçmiştir.⁷

1.İran Seferlerinde Erzincan ve Çevresinden Yapılan Katkılar:

Erzincan Yavuz Sultan Selim'in Çaldıran seferi sırasında Osmanlı hakimiyetine geçmiştir. Fetihden sonra Trabzon Sancakbeyi Bıyıklı Mehmed Paşa'nın idaresinde Erzincan ve Bayburd Beylerbeyliği adıyla yeni bir eyalet kurularak bilahare Trabzon, Karahisar-i Şarki ve Canik sancakları da bu eyalete ilave edilmişti. Kısa süre sonra bu idari yapı değiştirilmiş, önce Rûm-i Hadis Beylerbeyliğine bağlanmış, 1535 yılında Erzurum

⁴ Uzunçarşılı, *a.g.e.*, s. 178-179

⁵ Yılmaz Kurt, "Hükümdar Olmayan Padişahlar ve Çözülme", *İslam Tarihi ve Medeniyeti,(Osmanlılar-II)*, Siyer Yayınları, C.13, İstanbul 2018, s.59-60.

⁶ Tebriz muharebesinde orta kolda bulunan Halep Valisi Hekimoğlu İsmail'in büyük gayreti görüldüğünden Anadolu Valiliğine tayin olunmuştur. Uzunçarşılı, *a.g.e.*, s. 179-180.

⁷ Serdar Genç, *a.g.e.*, s. 24.

Beylerbeyliğinin kurulması ile birlikte Erzincan buraya bağlı bir kaza haline gelmiştir. Nitekim 1642 yılına ait bir avarız defterine göre Erzurum'a bağlı 14 kaza bulunmakta olup, bunlar arasında Erzincan da mevcuttur.⁸ XVIII. Yüzyıl ilk yarısında mevcut bir eyalet tecihatında Erzincan nahiye olarak kayıtlarda gözükmekle birlikte⁹ merkezden taşraya yazılan hükümler dikkate alındığında Erzurum'a bağlı bir kaza olduğu açıktır.¹⁰

1722-1725 yılları arasında gerek İran'da oluşan güvenlik boşluğu ve gerek kuzeyden Rusya'nın ilerlemesi ile sonucu Osmanlı'nın doğu sınırlarının asayişini temin için bir takım seferlere çıkmıştır. Bu seferler Tiflis, Gence, Revan, Hoy, Tebriz, Kirmanşah ve Hemedan şehirleri üzerine yapılmıştır. Erzincan kazasının bulunduğu coğrafya itibarıyla Erzurum ve Van valilerinin çıktığı seferlere insan gücü olarak destek verdiği görülmektedir. Zira söz konusu yıllardaki İran seferlerine merkezden asker gönderilmemiş, Erzurum, Van ve Bağdat valileri buldukları coğrafyaya yakın sancak ve kazalardan asker tedarik etmişlerdir. Bu seferler sırasında Erzurum eyaletine bağlı kaza statüsünde olan Erzincan, Kemah, Karahisar-ı Şarki menzil yolları üzerinde olmayıp daha çok savaş için asker, finansman ve zahire tedariki yapılmıştır. Zira Osmanlı'da menzillerin işlevlerinden ilki askerin sefer için yürüyüş esnasında konakladığı, işeleri için gerekli zahirenin depolanıp dağıtıldığı noktalardır. Diğer bir işlevi ise başka bir menzile veya cepheye zahire ve mühimmat tedarik ve sevkiyatının yapıldığı sahalardır. Yani menzillerin temel fonksiyonları konaklama, işe temini ve cepheye ihtiyaç olan zahire ve mühimmatın ileriki menziller veya cepheye sevkiyatıdır.¹¹ Bu açıdan bakıldığında Erzincan ve yakınındaki kazalar şark seferleri için daha çok zahire, finansman ve asker tedarikinin yapıldığı bölgeler olarak karşımıza çıkmaktadır. Ancak şunu da ifade etmek gerekir ki zaman zaman seferlerde askeri menzillerin dışında da konaklama ve güzergah tercih edildiği de bilinen bir gerçektir. Nitekim Kanuni İrakeyn seferinde Sivas, Erzincan ve Erciş'ten Tebriz'e ulaşılmıştır.¹²

Seferlerin başarısının temelinde ikmal ve işaşe organizasyonunun iyi yapılması gelmektedir. Sefer için ordu, mühimmat, işaşe tedariki yanında bunlar için de finansmanın olmazsa olmaz şart olduğu öteden beri bilinmektedir. Özellikle seferler Osmanlı hazinesini önemli ölçüde etkilemekteydi. Osmanlı sefer maliyetlerini düşürebilmek için tahılın bolluk senesini tercih etmekteydi. Yine finansman için savaş yıllarına mahsus avarız vergileri ihdas edilmiş, bunlar zamanlar düzenli vergiler şekline dönüşmüşlerdir.¹³

Osmanlı mali sistemi içerisinde iki türlü vergi bulunmaktaydı. Bunlar tekalif-i şeriyeye ve tekalifi örfiyyedir. Tekalif-i şeriyeye; zekat, öşür, harç ve cizyeden oluşmaktadır. Tekalif-i Örfiyye ise şer'i vergilerin devlet harcamaları için ve bilhassa savaş finansmanını temin için yetersiz kalması üzerine ihdas edilmiştir. Örfi vergiler başlangıçta ara sıra ve

⁸ Cemile Ebru Saygı, *17. Yüzyıl Ortalarına Doğru Erzincan Kazası [H. 1052/M. 1642/Tarihli Erzurum Eyaleti (Mad 5152) Mufassal Avârızhâne Tahrir Defterine Göre]*, Yayınlanmamış Yüksek Lisans Tezi, Erciyes Üniversitesi Sosyal Bilimler Enstitüsü, Kayseri 2009, s. 26; Mehmet İbbaşı, "Erzincan Kazası (1642 Tarihli Avârız Defterine Göre)", *Atatürk Üniversitesi Türkiyat Araştırmaları Dergisi*, Sayı:41, Erzurum 2009, s. 191-192.

⁹ Fehmeddin Başar, *Osmanlı Eyâlet Tecihatı (1717-1730)*, Türk Tarih Kurumu, Ankara 1997, s. 232-234.

¹⁰ "Bundan akdem Erzurum eyâletinde vâki' kazâlardan Erzurum vâlileri için ta'yîn olunan imdâd-ı hazariyye defterinde Erzurum kazâsından 2.000, Erzincan kazâsından 3.700 kuruş imdâd-ı hazariyye kayd ve tahrir olunup..." BOA, MD.131, s. 127, (Evâsıt B.1135/Nisan 1723).

¹¹ Cemal Çetin, Ulak Yol Durak, *Anadolu Yollarında Padişah Postaları (Menzilhâneler), 1690-1750*, Hikmetevi Yayınları, İstanbul 2013, s. 28-29.

¹² Yusuf Halaçoğlu, *Osmanlılarda Ulaşım ve Haberleşme (Menziller)*, PTT Genel Müdürlüğü, Ankara 2002, s. 174-175.

¹³ Halil İnalçık, Osmanlı İmparatorluğu'nun Ekonomik ve Sosyal Tarihi, 1300-1600, Çev. Halil Berktaş, C.1, Eren Yayıncılık, İstanbul 2000, s. 137-141; Halil Sahillioğlu, "Avârız", *TDV İslam Ansiklopedisi*, C. 4, İstanbul 1991, s. 108-109..

düşük oranda toplanırken XVII.yüzyıl sonlarından itibaren düzenli vergiler arasında yerini almıştır. Tekalifi örfiye vergilerinin başında avarız vergileri gelmektedir. Avarız türünden olan vergiler arasında nüzül, sürsat ve iştira aynı olarak ifa edilen mükellefiyetlerdendir.¹⁴ XVII.yüzyıl başlarından itibaren artan mali baskılar karşısında nakit ihtiyacını çözmek için tımar toprakları iltizama dönüşmüş, bunu iltizam topraklarının malikaneleşmesi takip etmiştir. Ancak II.Viyana kuşatmasını takip eden uzun savaş yıllarında hazine tükenmiş, alınan tüm tedbirler giderleri karşılamaya yetmemiş, bunun üzerine varlıklı kişilerden “*imdâdiyye*” adında yardım toplama yoluna başvurulmuştur.¹⁵

İmdadiyye ilk olarak XVII.yüzyılın ikinci yarısında “*imdâd-ı seferiyye*” adıyla uzun seferlerin finansmanı ve askerlerin maaş ödemelerine katkı olması amacıyla ve bilahare geri ödeme şartıyla (alâ tarîku’l-karz veya ber-vech-i karz) toplanması şeklinde uygulanmaya başlamıştır. İmdâdiyye uygulamaları, Osmanlı maliyesinde hazine giderlerinin olağan gelirlerle karşılanmasına imkan kalmadığı zamanlarda başvuru bir finansman yolu iken uzun savaş dönemlerinde kalıcı olmuş ve artarak devam etmiştir.¹⁶

İlk uygulamalarında genellikle “*imdâd-ı seferiyye*” adıyla anılan ve arizi bir özellik taşıyan imdâdiyye, XVIII.yüzyıldan itibaren “*imdâd-ı seferiyye*” ve “*imdâd-ı hazariyye*” olarak ikiye ayrılarak düzenli vergiler haline gelmiştir. Avarız türü bu olağan üstü vergiler, daha sonra vali, sancakbeyi gibi yüksek rütbeli taşra idarecilerinin gelirlerinin temelini teşkil etmiştir. Bu gelirler önceleri haslardan, sonra haslar karşılığı nakdî ödemelerden ve nihayet halkın bu isim altında ödediği vergilerden karşılanmıştır. İmdadiyyenin muafiyet sınırı dar kapsamlı tutulmuş, imam-hatip, ruhban sınıfı, sadaka ile geçinenler, köprücülük, su yolculuk, kereste, zahire ve kendir yetiştirme gibi devlete aynı hizmette bulunanlar dışında kalan ulema ve askeri zümre ve hatta has tasarruf eden sultanlar bile vergi sitemine dahil edilmiştir.¹⁷

1686 yılında devlet adamları, tüccar ve zenginlerden muayyen miktarda toplanırken IV.Mehmed’in tahttan indirilip II.Süleyman’ın padişah olması üzerine cülus bahşisi miktarı da hesaba katılarak kapsam genişletilmiş ve adeta varlık vergisi şekline dönüşmüştür. Her bir haneyi iki nefer hesabı üzere bir nefer için 150 kuruş alınması kararlaştırılmıştır. Uzun savaş yıllarının bitmesi ile toplanmasına ara verilen imdadiyye vergisi 1711 Prut ve 1716-18 Avusturya savaşları sırasında yeniden gündeme gelmiş ve yeni bir düzenleme ile birlikte hayata geçirilmiştir. Buna göre geçmiş yıllarda toplanan imdad-ı seferiyye ortalaması esas alınarak eyaletler bazında belirli bir meblağ tarh edilmiş, bu sancaklara, sancaklardan da kazalara imkan dahilinde tevzi edilmiştir. Buna göre imdad-ı seferiyye eyalet ve sancak mutasarrıflarına tahsis edilen bir gelir haline dönüşmüştür. Savaş yıllarına has bir vergi olan imdad-ı seferiyye yanında yaklaşık olarak onun yarısı miktarında toplanan ve barış yıllarında toplanan “*imdad-ı hazariyye*” adında bir vergi ilk defa 1718 yılında toplanmaya başlamıştır. Böylelikle imdadiyye savaş ve barış yıllarına yayılan ve birbirini tamamlayan iki vergi türü haline gelmiştir.¹⁸

¹⁴ Ahmet Tabakoğlu, *Gerileme Dönemine Girerken Osmanlı Maliyesi*, İstanbul 1985, s. 153-154.

¹⁵ Ahmet Tabakoğlu, “*İmdadiyye*”, *TDV İslam Ansiklopedisi*, C.22, İstanbul 2000, s. 221.

¹⁶ Tayfun Ulaş, “XVIII.Yüzyıl Osmanlı Maliyesinde İmdâdiyye Uygulamaları”, *CIEPO-22 Sempozyumu, Bildiriler Kitabı-I*, (4-8 Ekim 2016, Trabzon), Trabzon 2018, s. 644.

¹⁷ Tabakoğlu, *İmdadiyye*, s. 221; Yavuz Cezar, “Osmanlı Maliyesinde XVII.Yüzyılın İkinci yarısındaki “İmdâdiyye” Uygulamaları”, *İÜ Siyasal Bilimler Fakültesi Dergisi*, C.II/2, İstanbul 1984, s.72-77.

¹⁸ Tabakoğlu, *Osmanlı Maliyesi*, s. 266-269; Yavuz Cezar, *Osmanlı Maliyesinde Bunalım ve Değişim Dönemi (XVIII. Yüzyıldan Tanzimat’a Mali Tarih)*, Alan Yayıncılık, İstanbul 1986, s. 54-55; Fatma Sırtkaya, *Klasik Dönem Osmanlı Hukukunda Avarız Vergileri*, Basılmamış Yüksek Lisans Tezi, Süleyman Demirel Üniversitesi Sosyal Bilimler Enstitüsü, Isparta 2017, s. 87-94.

Avarız türü vergilerden olan bazen iki bazen üç taksitte toplanan imdad-ı hazariyyenin geliri besleyecekleri askerlere sarfedilmek üzere eyalet ve sancak mutasarrıflarına tahsis edilmiştir. Bunun amacı eyalet ve sancak mutasarrıflarının savaşa götürmekle yükümlü oldukları kapı halkı denilen askerlerini bakmakta zor duruma düşmesidir. Yeni düzenleme ile her eyalet ve sancağın imdad-ı seferiyye miktarı belirlenecek, beylerbeyi ve sancakbeyi bu belirlenen miktarı toplayacaktır. Bu meblağın yarısını kendi masrafları için harcayacaklar, diğer yarısının her 70 kuruşu için bir asker besleyeceklerdi.¹⁹

1722-1725 yıllarında İran seferleri sırasında savaş finansmanı vesair masraflar için Erzurum ve kazalarından imdad-ı seferiyye ve hazariyye vergisi toplandığı Osmanlı arşivinde bulunan belgelerden anlaşılmaktadır. Ancak Anadolu valisine gönderilen hükümde imdad-ı hazariyyenin adil ve düzgün olması, şartlarının reyaya ve berayayı rencide etmemesi konusunda tenbihatta bulunulmuştur.²⁰ Buna rağmen Erzurum eyaletinde valiler için tayin olunan imdad-ı hazariyyenin miktarının net olarak belirlenmemiş olmasından dolayı hemen her yıl bunun tahsilinde problemler yaşanmaktaydı. Halbuki her bir kazanın gelirine göre tayin edilen imdad-ı hazariyyenin yılda iki taksit olarak alınması, halkın rencide edilmemesi, mutasarrıfların değişmesi halinde halef-selef olarak muhasebe işlemlerinin görülerek ahaliden yeniden vergi alınmaması konusunda hassasiyet gösterilmesi istenmiştir. Bunlara ilaveten yine ahaliden “mübaşiriyye” adıyla veya başka türlü herhangi bir ücret alınması da yasaklanmıştır. Erzurum ve kazalarının imdad-ı hazariyyesi ahalinin mali durumuna göre tevzi edilmiş, buna göre Erzurum kazasından 2.000 kuruş hazariyye takdir edilirken Erzincan kazasından ise 3.700 kuruş olmak üzere tüm kazalar toplamında 30.000 kuruş hazariyye takdir edilmiştir. Söz konusu hazariyyenin kaza ahalileri üzerine adilane bir şekilde tevzi edilmesi emredilmiştir.²¹

Nitekim Erzincan kadısından sefer dönemlerinde verilmesi gereken imdad-ı hazariyyenin Erzurum valisi için ödenmesi konusunda hüküm gönderilmiştir. Bu kapsamda Erzurum Valisi İbrahim Paşa'nın İstanbul'a gönderdiği imdad-ı hazariyye nizam defterinde yer alan tertibe göre Erzincan kazasının ödemesi icab eden miktar ise 3.700 kuruştur.²² Ancak Erzincan kazası için tayin olunan bu meblağ ahali tarafından itiraz konusu olmuştur. Zira yukarıda söz konusu edildiği gibi Erzurum eyaletinde imdad-ı hazariyyenin miktarının muayyen olmaması bu durumun temel sebebidir. Burada da Erzurum kazasına 2.000 kuruş Erzincan kazasına ise 3.700 kuruş tayin olunmuştur. Bu miktar Erzincan kazası ahalisinin tahammüllerinden fazla olup, Erzurum'a kıyas edilerek asgari 1.700 kuruş tenzil talebinde bulunulmuştur. Sonuç olarak Erzincan kazası ahalisinin bu itirazı yerinde

¹⁹ Tabakoğlu, *İmadiyye*, s. 222.

²⁰ “...ümerâya dahi mürâ'at-ı merâsim tesviye ve adâlet ile imdâd-ı hazariyye ta'yîn ve şürût ve kuyûdunda bilâ-emr-i şerîf re'âyâ ve berâyâ ihzâr-ı vazîyyet ve müsvedde ile takrîm ve tahrîm ve rencide ve remîde olmaları için tenbih ve te'kid..”, MD.130, s. 433, (Evâ'il Z.1134/Eylül 1622)

²¹ “...Erzurum eyâletinden valiler için ta'yîn olunan imdâd-ı hazariyyenin miktarı mu'ayyen olmadığından beher sene niza' bais olmağla her bir kazanın tahammülüne göre ta'yîn mikdârı ile emr-i şerîfim verilmek üzere arz etmekle imdâd-ı hazariyye şurûtu üzerine re'âyâ ve berâyâya gadr olunmayup senede iki taksit ile verilüp ve eyâlet-i merkûme mutasarrıflarından birisi mün'azl oldukça selef ve halef beynlerinde kiste'l-yevm hesabı üzere muhâsebelerin görüp bir senede re'âyâdan iki def'a hazariyye alınmayup...”, MD.131, s. 64 (Evâsıt Câ.1135/21 Şubat 1723).

²² “Halâ Erzurum Vâlisi Vezir İbrâhim Paşa'nın i'lâmı ile verilen imdâd-ı hazariyye nizâmı defteri mâcebince kazâ-i mezbârdan 3.700 kuruş hazariyye ta'yân olunmuştu. Fimâ-b'ad bu minvâl üzere amel ve hareket olunmak bâbında...”, MD.131, s. 73, (Evâhir Câ. 1135/3 Mart 1723).

bulunarak 1.700 kuruş indirim yapılmış, bunun hak ve adalet üzere tevzi edilmesi ve iki taksit halinde tahsil edilmesi emredilmiştir.²³

İmdad-ı hazariyyenin tevzi ve tahsilinde hak ve adalet üzere olunmaması üzerine Anadolu eyaleti mutasarrıfı Osman Paşa'ya yeni bir hüküm gönderilmesine sebep olmuştur. Ahaliden tayin olunandan ziyade imdad-ı hazariyye alınmaması, hatta bunun dışında bir ücret alınmasının kesinlikle yasak olduğu hatırlatılmıştır. Devlet tarafından tayin olunandan fazla imdad-ı hazariyye alınması durumunda valilerin pašalıklarının alınacağı, tuğ ve sancaklarının kaldırılacağı, kendilerine de ceza uygulanacağı konusunda tekid yapılmıştır.²⁴ Burada Erzurum Valisi İbrahim Paşa'nın eyalet kazaları için tayin ettiği imdad-ı hazariyyenin ahalinin tahammüllerinden fazla olmasından kaynaklanmış olduğu tahmin edilmektedir. Zira İbrahim Paşa Erzurum eyaleti için kazalardan 38.750 kuruş imdad-ı hazariyye tayin edip bunu İstanbul'a göndermiştir. Bunun üzerine Erzincan kazası ahalisi "*bizim kazamızda tahammüllerinden ziyade tevzi' ve tahmil olundu*" diyerek itirazda bulunmuşlardır. Hakeza Karahisar-ı Şarki kazası ahalisi de diğer kazalara kıyas ile kendi kazalarına tayin olunan imdad-ı hazariyyenin adil olmadığını ifade etmişlerdir. Karahisar-i Şarki kazasına da 2.000 kuruş imdad-ı hazariyye tayin edilmiş idi. Halbuki imdad-ı seferiyye ve hazariyyenin tertibinde herkesin tahammüllerine göre tevzi ve taksim edilerek adaletin sağlanması gerekmektedir. Bunun üzerine Erzurum eyaleti için 38.750 kuruş olan imdad-ı hazariyye 30.000 kuruşa tenzil edilmiş ve Dergah-ı Mulala Kapıcıbaşılardan Bahri Mehmed tayin olunarak kazaların tahammüllerine göre tevzi edilmesi emredilmişti. Ayrıca imdad-ı hazariyyenin tevzi ve tahsilinde adalet üzere olunması, müslüman, ehl-i zimmet reaya, muaf ve gayr-i muaf olanların rencide edilmemesi istenmişti.²⁵

Bu defa Erzincan'da imdad-ı hazariyye tahsilinde müslüman ahali ile ehl-i zimmet arasında ihtilaf konusu olmuştur. Buna göre Erzincan kazasında müslüman ahalisi üzerine düşen hisseleri vermeyip tamamen zimmi reaya taifesi üzerine tahmil etmeleriyle perişan olduklarını beyan etmişlerdir. Bunun için yine Dergah-ı Mualla Kapıcıbaşı Mehmed mübaşir tayin olaunarak kazada imdad-ı hazariyyeyi müslüman ve ehl-i zimmet reayası üzerlerine tahmil olunan kadar vermeleri, tahsil de adalet üzere hareket edilmesi, özellikle müslüman ahalinin bu konuda hassas davranmaları istenmiştir.²⁶

İmdad-ı Seferiyye ise yılda bir defa toplanmakta olup, tahr ve tahsil usulleri açısından hazariyyeye benzemektedir. Ancak şu kadar ki imdad-ı seferiyye hazariyyenin iki katı kadar tahsil edilmektedir. Buna paralel olarak Erzurum eyaletinden imdad-ı seferiyye imdad-ı hazariyyenin iki katı olarak nizam verilmiş olduğundan 30.000 kuruş olan hazariyyeye karşın 60.000 kuruş seferiyye tayin edilmiştir. Söz konusu mükellefiyetin

²³ "...Erzincan kazâsı ahâlisine tahmil olunan 3.700 kuruş tahammüllerinden ziyâde olmakla gadr-i sarîh olduğu nümâyan olmağın Erzincan kazâsının imdâd-ı hazariyyesi dahi Erzurum kazâsına kıyâs ile 1.700 kuruş tenzâl ve mahalline kayd...", MD.131, s. 127, (Evâsıt B.1135/21 Nisan 1723).

²⁴ "...taraf-ı saltanat-ı seniyyemizden ta'yîn ve tahsîs olmayan imdâd-ı hazariyyeye adem-i kanâ'at ile fukârâ ve zu'âfaya hılâf-ı şer'-i şerîfe zulm ve te'addiye itibâr eden vülâtin pašalıkları ref' ve tuğ ve sancakları yerlerinden nez' ve kendülerinin dahi cezâ-yı seniyyeleri tertîp olunmak hak ve adâlet ve me'haz-ı isâbet olduğundan...", MD.131, s. 138, (Evâhir B.1135/1 Mayıs 1723).

²⁵ "...imdâd-ı hazariyye şurûtu üzere hak ve adl üzere müslîm ve ehl-i zimmet re'âyâ ve mu'âf ve gayr-i mu'âf dâhil olup kimesneye gadr ve himâye olunmamak şartıyla tevzi' ve tahrîr..", MD.131, s. 141, 283, (Evâhir B.1135/1 Mayıs 1723).

²⁶ "Erzincan kazâsının ehl-i zimmet re'âyâsı sütte-i sa'âdetime arzuhal ediüp kazâlarında vâki' olan tekâlîf ve imdâd-ı hazariyyede kazâ-i mezbûrun müslîm ahâlisi ile me'an herkes tahmiline göre hisselerine düşeni vermeye râzılar iken kazâ-i mezbûrun müslîm ahâlisi vâki' olan tekâlîften hak ve adl üzere hisselerine düşeni vermeyüp cümlesi zimmî re'âyâ tâ'ifesi üzerlerine tahmil etmeleriyle...", MD.131, s. 142, (Evâhir B.1135/21 Nisan 1723).

Erzurum Valisi Mustafa Paşa'nın adalet üzere kazalara tevzi etmesi ve noksansız olarak tahsil edilmesi istenmiştir.²⁷

İran seferleri esnasında cephe görevli askerlerin çoğunluğunu yakın eyaletlerden tedarik edilmiştir. İstanbul'dan sefere katılan kapıkulu askeri çok sınırlı olup ancak cebeci ve topçu askeri gönderildiği bilinmektedir.²⁸ Bu çerçevede Erzurum eyaletine bağlı kazalardan da bir miktar asker tedarik edilmiştir. Zira İstanbul dışında şehir ve kalelerde yeniçeriler bulunmaktaydı. Şehirde bulunanlar daha çok asayiş hizmeti ile meşgul olmaktaydı. Taşrada görev yapan yeniçeriler doğrudan muhafızlık hizmeti yapmaktaydı. Yeniçeri ortaları nöbetle ve üç yıllık sürelerle kalelerde muhafızlık görevini ifa ederlerdi. Bunlardan en önemlisi de sınırlarda bulunan kalelerde görev yapanlardır.²⁹ Tiflis seferi için görevlendirilen İbrahim Paşa'nın askere ihtiyacı olduğundan Erzurum, Van ve Erzincan kalelerindeki yeniçerileri "mürettep" olarak yanında götürmek istediğini bildirmiştir. Bu sebeple Erzincan kalesinde yer alan 89 cemaati bütün neferleriyle birlikte Erzurum'da yeniçeri zabıtı Salih üzerlerine başbuğ olmak üzere sefere dahil olmaları istenmiştir.³⁰ Söz konusu yeniçeri taifesi içinde serdengeçti ağaları mütekaidleri, bayraktarları, odalı ve yamak neferlerin İbrahim Paşa'nın yanında sefere gitmesi emredilmiştir. İbrahim Paşa'ya sadece Erzincan'dan değil Van kalesinden 25 cemaat, Erzurum kalesinden de 79 cemaat askerler de sefer görevine dahil olacaktı.³¹ Bunun yeniçeri defterlerinden ismi silinmiş, savaşılabilecek kabiliyette olan 2.337 nefer "tashih-i be-dergâh" usulü ile yazılıp, bunlara ilave olarak 10 atik, serdengeçti ağası, her bayrağa 50 nefer olmak üzere sefer hizmetinde istihdam edilmeleri emredilmiştir.³² Daha sonra Tiflis kalesini muhafazasında olup Revan kalesi fethi için görevli Vezir Ahmed Paşa'nın yanında sefere katılmak üzere Arapkir, Erzincan, Kemah, Niksar vs kazalarında sakin ve mukim, misafir olan isimleri defterden silinmiş yeniçerilerden tedarik edilerek gönderilmesi emredilmiştir. Ancak gönderilen yeniçerilerden bir müddet sonra henüz görev yerlerine varmadıkları tesbit edilmiş, bunun için ikazda bulunulmuştur.³³

Tebriz seferine serasker olan Van Valisi Abdullah Paşa da savaşılabilecek kabiliyette, alet ve edavatıyla birlikte askere ihtiyacı olduğunu bildirmiştir. Bunun için Erzincan, Arapkir, Divriği, Kemah, Niksar, Tokat, Amasya vs yerlerden gerek mukim gerek misafir, isimleri defterden silinmiş yeniçeri ve kul oğullarından her kim bulunursa evlerinden ve yurtlarından yazılarak Abdullah Paşa'nın yanında sefere gitmeleri emredilmiştir. Sefer görevine giden askerlerin yollarda intikal sırasında kasaba ve köylerde ahaliyi herhangi bir şekilde rencide etmemeleri konusunda tenbihatta bulunulmuştur.³⁴ Söz konusu kazalardan gönderilen neferler ortası bulunanlar ortalarına, bulunmayanlar ise serdengeçti bayraklarına tashih ve bedergah edip bir şekilde teslim ve tekmil olunup gönderilmesi gerekmeteydi.³⁵

²⁷ "...Erzurum eyâleti misillü eyâletlerin imdâd-ı seferiyyeleri hazariyyelerin ikişer katı olmak üzere nizâm verilmekle..." MD.131, s. 415, (Evâhir C.1136/25 Mart 17124).

²⁸ Genç, a.g.e, s. 144-145.

²⁹ İsmail Hakkı Uzunçarşılı, *Osmanlı Devleti Teşkilatından Kapıkulu Ocakları-I*, Ankara 1988, s. 324-325.

³⁰ "Erzurum ve Van ve Erzincan kal'alarında olan dergâh-ı âli yeniçerileri neferâtı me'an götürmek murâd edüp..." MD.130, s. 456, (Evâ'il M.1135/16 Ekim 1722).

³¹ MD.130, s. 457, 463, (Evâ'il M.1134/26 Ekim 1721)

³² MD.130, s. 464, (Evâsıt M.1135/Ekim 1722).

³³ "Neferât-ı mezbûrenin henüz mahalline varmadıkları, mücerred adem-i ihtimâmunuzdan neş'et eyledikten aşiyâb olmayup cümleliz müstehâk-ı ikâb olmuşsuzdur." MD.131, s. 460, (Evâhir B. 1136/23 Nisan 1724).

³⁴ "...Sefer bahânesi ile mürûr ve ubûr eylediğiniz kasabât ve kurâdan re'âyâ fukarâsından ve gayrından bir ferde hılâf-ı şer'i şerif rencide ve zulm ve te'addî olduğu mesmu' olunursa özr ü cevâbınız iskâ olunmayup..." MD.131, s. 392, (Evâ'il C.1136/1 Mart 1724).

³⁵ MD.131, s. 395, (Evâ'il M.1136/1 Mart 1724).

Karahisar-i Şarki, Erzincan sancakları, Kelkit ve Tercan alaybeyilerine gönderilen hükümde zuama ve tımar erbabı ile birlikte feth olunan Lori kalesi muhafazasına tayin olundukları bildirilmiştir. Bunun için emir kendilerine ulaştığı anda kazalarındaki züama ve tımar erbabı ile derhal Lori kalesine gitmeleri istenmiştir.³⁶

Osmanlı Devleti herhangi bir sefere karar verdiği zaman karşılaştığı en büyük problemlerden biri asker için iaşe ve ordunun ağırlıklarını taşıyan hayvanlar için yem tedarikidir. Bu sebeple sefer güzergahına yakın bölgelerden ihtiyaç miktarı kadar zahire satın alınıp menzillere veya sıcak savaş alanına gönderilmektedir.³⁷ Tebriz tarafına gönderilen askerin zahireleri ise yeni mahsülden olmak üzere satın alınarak anbarlara yerleştirilmesi iktiza etmiştir. Bunun için 80.000 kile arpa ve 20.700 kile un Erzurum eyaletine bağlı kazalara tevzi edilmiştir. Arpanın her bir somarı (160 okka) bir kuruş (120 akçe) ve unun da 8 kantarına bir kuruş üzerinden alınıp anbara teslim edilecekti. Zahire ücretleri ise gümrük emini tarafından verilip Erzurum anbar memuru Mehmed'e ulaştırılacaktı.³⁸

Yine İran seferi için Karadeniz'den gemilerle Trabzon'a getirilen zahire buradan arabalarla Erzurum üzerinden Tebriz'e gönderilmiştir. Söz konusu zahirenin Trabzon'dan Tebriz'e sevkıyatı için yaklaşık 2.000 arabaya ihtiyaç hasıl olmuştur. Arabalar ise Erzurum, Tercan, Bayburt, Erzincan, Şiran, Karahisar-i Şarkî, Kemah, Gercanis, Tekman, Kuruçay, Kelkit gibi bölgeye yakın kazalardan tedarik edilmiştir.³⁹

³⁶ "Sancaklarınızın zu'âmâ ve erbâb-ı tımarıyla hala feth ve tesyîri müyesser olan Lori kal'ası muhafazasına ta'yîn olduğunuz...", MD.132, s. 347, (Evâsıt Z.1137/8 Eylül 1725).

³⁷ Ömer İşbilir, *XVII.Yüzyıl Başlarında Şark Seferlerinin İaşe, İkmâl ve Lojistik Meseleleri*, Basılmamış Yüksek Lisans Tezi, İstanbul Üniversitesi Sosyal Bilimler Enstitüsü, İstanbul 1996, s. 11.

³⁸ AE.SAMD.-III, nr. 4091 (17 B.1139/10 Mart 1727). Somar genellikle Doğu Anadolu Bölgesinde kullanılan ve mahalline göre değişen bir ağırlık birimidir. Mesela Erzincan'da bir somar 160 okka iken Şiran'da 140, Erzurum'da 16 ve Bayezid'de ise 240 okkaya tekabül etmektedir. Ünal Taşkın, *Osmanlı Devleti'nde Kullanılan Ölçü ve Tartı Birimleri*, Basılmamış Yüksek Lisans Tezi, Fırat Üniversitesi Sosyal Bilimler Enstitüsü, Elazığ 2005, s. 77.

³⁹ Genç, *a.g.e.*, s. 48.

2.Sonuç:

Osmanlı Devleti XVIII. yüzyılın ilk yarısında Rusya'nın Hazar Denizine doğru yayılmasına karşılık daha güneye inmesine mani olmak için İran üzerine seferler düzenlemiştir. Zira İran'da bir yönetim boşluğu oluşmuş, Rusya'da bundan istifade ederek her an için buraları işgal etme ihtimali mevcuttu. Bu durumu dikkatle takip eden Osmanlı, serhat valilerini İran seferi için görevlendirmiştir. Erzurum, Van ve Bağdat valilerinin öteden beri İran sınırlarının güvenliği ile sorumlu olduğu bilinmektedir. 1722 yılında Erzurum Valisi İbrahim Paşa'nın Tiflis seferi ile başlayan İran seferleri, Diyarbakır Valisi Arif Ahmed Paşa'nın Revan, Bağdat Valisi Hasan Paşa'nın Kirmanşah, Van Valisi Abdullah Paşa'nın Tebriz seferi ile devam etmiştir. Bu seferlerin ilk etabı 1725 yılında Tiflis, Gence, Tebriz, Revan, Hemedan gibi önemli şehirlerin Osmanlı hakimiyetine geçmesi ile sonuçlanmıştır.

İran seferlerinin gerek askeri gücü ve gerekse zahire temini Balkanlardan başlayıp Anadolu coğrafyasının önemli kısmından sağlanmıştır. Askeri kuvvetler daha çok söz konusu valilerin eminde olan kapı kullarından tedarik edilmiştir. Seferin finansmanının temini noktasında bir çok eyaletten olduğu gibi Erzurum eyaletine bağlı kazalardan imdad-ı seferiyye ve hazariyye alınmıştır. Erzincan ve civarındaki kazalar da buna dahildir. Ancak bu vergilerin tarhında adaletli davranılmamış, zaman zaman bu durum ahalinin şikayetine sebebiyet vermiştir. Seferdeki askerin zahire ihtiyacı için Erzurum'a bağlı kazalardan zahire alımı yapılmıştır. Yine Karadeniz üzerinden gelen zahire ve mühimmatı taşımak için Erzincan ve civarından araba alımı yapılmıştır.

KAYNAKÇA

A.Arşiv Belgeleri

Başkanlık Osmanlı Arşivi, Ali Emiri, Ahmed III (AE.SAMD.-III), nr. 4091.

BOA, Mühimme Defterleri (MD)., nr. 130, 131, 132.

B.Araştırma, İnceleme Eserleri

Başar, Fehmeddin, *Osmanlı Eyâlet Tevcihatı (1717-1730)*, Türk Tarih Kurumu, Ankara 1997.

Cezar, Yavuz, “Osmanlı Maliyesinde XVII.Yüzyılın İkinci yarısındaki “İmdâdiyye” Uygulamaları”, *İÜ Siyasal Bilimler Fakültesi Dergisi*, C.II/2, İstanbul 1984, s.72-77.

-----, *Osmanlı Maliyesinde Bunalım ve Değişim Dönemi (XVIII. Yüzyıldan Tanzimat'a Mali Tarih)*, Alan Yayıncılık, İstanbul 1986.

Çetin, Cemal, Ulak Yol Durak, *Anadolu Yollarında Padişah Postaları (Menzilhâneler), 1690-1750*, Hikmetevi Yayınları, İstanbul 2013, s. 28-29.

Genç, Serdar, *Lale Devrinde Savaş*, Kitap Yayınevi, İstanbul 2013.

Halaçoğlu, Yusuf, *Osmanlılarda Ulaşım ve Haberleşme (Menziller)*, PTT Genel Müdürlüğü, Ankara 2002, s. 174-175.

İnalçık, Halil, Osmanlı İmparatorluğu'nun Ekonomik ve Sosyal Tarihi, 1300-1600, Çev. Halil Berktaş, C.1, Eren Yayıncılık, İstanbul 2000.

İnbaşı, Mehmet, “Erzincan Kazâsı (1642 Tarihli Avâız Defterine Göre)”, *Atatürk Üniversitesi Türkiyat Araştırmaları Dergisi*, Sayı:41, Erzurum 2009, s. 191-192.

İşbilir, Ömer, *XVII.Yüzyıl Başlarında Şark Seferlerinin İâşe, İkmâl ve Lojistik Meseleleri*, Basılmamış Yüksek Lisans Tezi, İstanbul Üniversitesi Sosyal Bilimler Enstitüsü, İstanbul 1996,

Kurt, Yılmaz, “Hükümdar Olmayan Padişahlar ve Çözülme”, *İslam Tarihi ve Medeniyeti,(Osmanlılar-II)*, Siyer Yayınları, C.13, İstanbul 2018, s.59-60.

Sahillioğlu, Halil, “Avâız”, *TDV İslam Ansiklopedisi*, C. 4, İstanbul 1991, s. 108-109.

Saygı, Cemile Ebru, *17. Yüzyıl Ortalarına Doğru Erzincan Kazâsı [H. 1052/M. 1642/Tarihli Erzurum Eyaleti (Mad 5152) Mufassal Avâızhâne Tahrir Defterine Göre]*, Yayınlanmamış Yüksek Lisans Tezi, Erciyes Üniversitesi Sosyal Bilimler Enstitüsü, Kayseri 2009.

Sırtkaya, Fatma, *Klasik Dönem Osmanlı Hukukunda Avâız Vergileri*, Basılmamış Yüksek Lisans Tezi, Süleyman Demirel Üniversitesi Sosyal Bilimler Enstitüsü, Isparta 2017.

Tabakoğlu, Ahmet, “İmdadiyye”, *TDV İslam Ansiklopedisi*, C.22, İstanbul 2000, s. 221.

-----, *Gerileme Dönemine Girerken Osmanlı Maliyesi*, İstanbul 1985.

Ulaş, Tayfun, “XVIII.Yüzyıl Osmanlı Maliyesinde İmdâdiyye Uygulamaları”, *CIEPO-22 Sempozyumu, Bildiriler Kitabı-I*, (4-8 Ekim 2016, Trabzon), Trabzon 2018, s. 644.

Uzunçarşılı, İsmail Hakkı, *Osmanlı Devleti Teşkilatından Kapıkulu Ocakları-I*, Ankara 1988.

-----, *Osmanlı Tarihi*, C. IV/I, Türk Tarih Kurumu, Ankara 1988.

Zinkeisen, Johann W., *Osmanlı İmparatorluğu Tarihi*, Ed. Erhan Afyoncu, C.5, Yeditepe Yayınevi, İstanbul 2011.

Ünal Taşkın, *Osmanlı Devleti'nde Kullanılan Ölçü ve Tartı Birimleri*, Basılmamış Yüksek Lisans Tezi, Fırat Üniversitesi Sosyal Bilimler Enstitüsü, Elazığ 2005, s. 77.

19. YÜZYILDA EĞİTİM ALANINDAKİ FAALİYETLERE VE AÇILAN MEKTEPLERE ERZİNCAN SANCAĞINDAN ÖRNEKLER

ELA ÖZKAN*

Giriş

19. yüzyıl Osmanlı Devletinde idari ve ekonomik iyileştirmelerin yanı sıra eğitim alanındaki düzenlemelerin de yoğun olduğu bir dönemdi. Amaç açılan yeni okullarla hem iyi bir eğitim vermek hem de donanımlı öğrenciler yetiştirmeyi sağlamaktı. Tabii bu süreç okulların açılması, uygulanacak müfredat ve kurallar gibi geniş bir düzenlemeyi gerektirmekteydi. Böylece Osmanlı Devleti klasik mektep eğitiminden sıyrılarak daha modern bir eğitim yapısına kavuşabilecekti.

Osmanlı devletinde ilk ve temel eğitim kurumlarının başında mektep ve medreseler gelmektedir. Mekteplerde çocuklara ayet ve hadislerle de desteklenen dini inanç ve şartları öğretme isteği Sıbyan mekteplerinin yaygınlaşmasında etkili olmuş ve hemen hemen her mahallede bu mekteplerin açılmasından dolayı bunlara mahalle mektebi denmiştir. Mektepler, medreselerin bir alt kademesini teşkil eden eğitim kurumlarıydı. Sıbyan mektepleri çocuklara Kur'an okutmak, namaz kılma usullerini, namazda okunacak ayetleri ve duaları öğretmek ve biraz da yazı yazdırmak gibi üç önemli amaçla kurulmuştur. Mekteplerin ilk örneği olan küttablarda sadece erkek çocuklar öğrenim görürken Osmanlılar devrinde kız çocukları da erkeklerle birlikte mekteplere devam ederlerdi. Bununla beraber sadece erkek veya kız çocuklarına ait Sıbyan mektepleri de vardı. Bazı mekteplerde erkek ve kız çocukları yan yana otururken bazılarında ise ayrı ayrı otururlardı. Sıbyan mekteplerine başlama yaşı ile ilgili farklı rakamlar söz konusudur. Bu rakamı 5-10 yaş arası gösterenler olduğu gibi, 5-6 yaşları diyenler ve bu rakamı daha da aşağı çekenler vardır. Anadolu'da çocuklar daha çok dört İstanbul'da ise beş altı yaşlarında mektebe verilir. Tanzimat'tan önce çocuklara bir sanata verilmeden Kur'an ve ilmiyal öğretilmesi emredildiği halde 1846'da yayımlanan bir talimatla dört beş yaşındaki çocukların ebeveynlerinin rızası ile okula gönderileceği, altı yaşını bitiren çocuklarını Sıbyan mektebine göndermeyenlerin ise cezalandırılacağı, 1868 tarihli tebliğde ise herkesin altı yaşındaki çocuğunu okula göndermeye mecbur edildiği ifade edilmektedir¹.

Osmanlı medreseleri ise hedef ve işlevleri açısından, biri hukuk, ilahiyat ve edebiyat öğretimi yapan Fatih'in kurduğu Sahn-ı Seman; diğeri fen, tıp ilimlerinin öğretildiği Süleymaniye olmak üzere ikiye ayırmak mümkündür. Böylece bu medreselerde kadı, müderris, müftü gibi ilmiye mensupları ile devletin değişik kadrolarına doktor, mimar, operatör mühendis vb. elemanlar yetiştiriliyordu. Bunun yanında hadis ağırlıklı Daru'l-Hadis'ler, ve Kur'an-ı Kerim'in okunması üzerinde ağırlıklı durarak bilhassa cami görevlilerini yetiştiren Daru'l-Kurra'lar bulunmaktaydı. Osmanlı Devletinde, halk çocuklarının devam ettikleri sıbyan mektepleri ile ulema ve devletin çeşitli kadrolarına kalifiye eleman yetiştiren medreselerden başka, saraydaki çocukları okutmak, padişahın hizmetinde bulunacak memurları ve müstahdemleri yetiştirmek, saray halkını eğlendirecek ve güldürecek saz söz ehliyle oyuncularını eğitmek ve bunlardan da önemlisi güvenilir devlet

* Dr. Öğretim Üyesi Ela ÖZKAN, Munzur Üniversitesi Edebiyat Fakültesi Tarih Bölümü, elaozkan@munzur.edu.tr

¹ Ünal Taşkın, Klasik Dönem Osmanlı Eğitim Kurumları, *Uluslararası Sosyal Araştırmalar Dergisi*, C.1, S.3, 2008, s.344-346

adamı ve asker yetiştirmek üzere saray içerisinde bulunan bazı mektepler vardı. Bunlardan en önemlisi ise Enderun Mektebi idi. Temel prensiplerinden birisi disiplin olan Enderun mektebinde eğitim-öğretim 14 yıl sürerdi. Bunun 7-8 yılı hazırlık mekteplerinde geçerdi. Enderun mektebinde öğretimi yapılan dersler genellikle medreselerde okutulan dersleri ihtiva ediyordu. Fakat buradaki derslerin medreselerden farklı yönleri de vardı. Bunlar Türkçe ve edebiyat konusunda verilen dersler, coğrafya, harita yapımı, tarih siyaset ve muharebe sanatı vb. konuları, hattatlık, cilt, tezhip, oymacılık, minyatür yapımı, mimarlık vb. güzel sanatlar etkinlikleri ve musiki eğitiminin musikişinaslar, hanendeler, musiki atletlerini çalan sanatkarlar yetiştirmek için teşkilatlanmasından oluşuyordu².

Eğitim alanında yapılan ilk reformcu hareket, II. Mahmut'un Mekteb-i Tıbbiye ve Mekteb-i Harbiye'yi açması olmuştur. Her iki mektep de ileride eğitim, siyaset ve toplumsal dönüşümlerde rol alacak kadroları yetiştirmeyi amaç edinmiştir. Gülhane Hatt-ı Hümayundan bir süre sonra laik bir eğitim programı hazırlanması için Geçici Eğitim Meclisi seçilmiştir. 1846 yılında Ticaret Bakanlığındaki bu meclis Mekatib-i Umumiye Nezareti ve sonra 1866'da Maarif-i Umumiye Nezareti dönüştürülmüştür. Devlet ilk önce öğretmenden başlamak üzere iyi bir eğitim vermek için ilgili planlar hazırlamıştır. Her ne kadar eğitim sistemi geliştirilmeye çalışılırken diğer yandan yeni okulların nasıl bir fonksiyonu yerine getireceği konusunda endişeler yaşanıyordu. Savaşlar sebebiyle mali durum kötüleşmiş hazine neredeyse boşalmış bir durumdaydı. Artan dış borçlar düşünüldüğünde eğitime ayrılan pay çok kısıtlı bir hale gelmişti. Osmanlı Devleti'nde batılı anlamda bir eğitim düzeninin gerekli olduğu ilk kez III. Selim ve daha sonra II. Mahmut dönemlerinde fark edilmiştir. Subay, yönetici, mühendis yetiştirecek teknik okullar geliştirilmiş, ancak öğrencilerin yabancı dil bilmemesi nedeniyle istenen seviyeye ulaşılamamıştır³.

Maârif-i Umûmiye Nezâreti, Ekim 1869 (Cemâziyelâhir 1286) tarihinde eğitimi bir bütün olarak düzenlemek amacı ile toplanmış ve "Dâire- i İdare" ve "Dâire-i İlmiye" isminde iki dâireden oluşan Meclis-i Kebir-i Maârif'i oluşturmuştur. "1869 Nizâmname'si" adı verilen bu yönetmelik Maârif Teşkilatı ve mektepler hakkında bir takım tedbirler alıyordu. Nizâmnameye göre mevcut okullar "umûmî ve husûsî" (genel ve özel) okullar olmak üzere ikiye ayrılıyordu. Genel okullar; ilköğretim okullarını meydana getiren Sıbyan Mektepleri, ortaöğretim okullarını oluşturan Rüşdiye, İdâdî ve Sultaniler, yükseköğretimi oluşturan Dârümuallimîn, Dârümuallimât ve Darülfünûn'dan meydana geliyordu. Özel okullar ise Müslüman ve gayrimüslimlerin açacakları özel okulları kapsamaktaydı. Aynı zamanda Maârif Nezâreti, İstanbul'da bir Dârümuallimîn-i İbtidâî açılmasına, Rüşdiye mekteplerin İstanbul dışındaki vilâyetlerde de yaygınlaştırılmasına karar vermiştir. Sultan II. Abdülhamid döneminde edinilen tecrübeler ve duyulan ihtiyaçlara göre 1892'de yeni düzenlemeler yapılmıştır. Bu değişiklik yükseköğretimin sağlam bir temele oturtulmasının ancak iyi bir ortaöğretimin sağlanmasıyla gerçekleşebileceğinin anlaşılması üzerine gerçekleştirilmiştir. Bu ihtiyaca göre 1892'de "Mekâtib-i Âliye Dâiresi" kaldırılarak yerine "Mekâtib-i İdâdiye Dâiresi" oluşturulmuştur⁴.

II. Abdülhamid tahta çıktığında Osmanlı Devleti'nde birbiriyle bağlantısı olmayan değişik felsefe ve müfredata sahip üç okul sistemi bulunmaktaydı. Bu okullar medrese ve

² Recai Doğan, Osmanlı Eğitim Kurumları ve Eğitimde İlk Yenileşme Hareketlerinin Batılılaşma Açısından Tahlili, *Ankara Üniversitesi İlahiyat Fakültesi Dergisi*, C.37, 1997, s.413-417

³ Büşra Karataşer, "Sultan II.Abdülhamid Dönemi Eğitim Politikası Hakkında Bir Değerlendirme", *The Journal Of Academic Social Science Studies*, S.57 Summer-2017, s.454-425

⁴ Sadettin Eğri, II.Abdülhamid Döneminde Eğitim Sisteminde Modernleşme Çabaları: Kızların Eğitimi ve Bursa İnas Rüştiye Mektebi, *Uludağ Üniversitesi Fen-Edebiyat Fakültesi Sosyal Bilimler Dergisi*, S.26, 2014,s. 129-130

Sıbyan mektepleri, Maarif Nezaretine bağlı laik okullar ve özel okullar olmak üzere üçe ayrılıyordu II. Abdülhamid devrine intikal eden devlet eğitim sistemi şu şekildedir. Devletin, bir genel eğitim politikası vardır. Bu, hükümette bir maarif nazırının bulunması ve bütçeden eğitim için bir paranın ayrılmasından anlaşılmaktadır. Bu politikanın amacı ise kız ve erkek çocuklara özel olarak ilk, orta ve yüksek kademelerini içeren bir eğitim sistemini geliştirmektir. Bu amaç orta ve yüksek dereceden meslek ve teknik okullar açılmıştır⁵.

Erzincan'da Eğitim Faaliyetleri

Osmanlı Devleti'nin önemli idari birimlerinden biri olan Erzincan'da eğitim faaliyetleri 19. yüzyıldaki gelişmelere ve yeniliklere bağlı olarak değişiklik göstermiştir. Erzincan'da ilköğretim düzeyinde mekteplerin yanı sıra medrese sayısı oldukça fazladır. Ancak Erzincan'da eğitim alanındaki asıl gelişme ve ilerleme Rüştiye ve İdadi mekteplerinin açılmasıyla gerçekleşmiştir. Eğitim alanındaki gelişmelerin yanı sıra askeri olarak da bölgede bir yoğunluk söz konusuydu. Erzincan, 4. Orduyu Hümayun bölgesi olması hasebiyle askeri nüfusun yoğun olduğu bir bölgeydi, ayrıca buradaki asker ve subayların çocuklarının eğitimi için askeri okullara ağırlık verilmişti. Bu nedenle Erzincan'da açılan Rüştiye ve İdadi okulları da askeri ve mülki okullar olarak ikiye ayrılmış, verdikleri dersler ve uyguladıkları müfredat açısından da değişiklik göstermiştir. Ancak zamanla Rüştiye mekteplerinin öneminin azalmasıyla Erzincan'da da İdadi mektepleri özellikle Mülki İdadiler ağırlık kazanmıştır.

İlkokul düzeyindeki eğitimin temeli olan Sıbyan Mektebi Erzincan sancağının da temeli oluşturmaktaydı. Ancak 19. Yüzyıldaki eğitim faaliyetlerindeki iyileştirmeler ilköğretimde de düzenlemeye gidilmesine sebebiyet vermiştir. 1871 yılında Sıbyan mektepleri yerine üç yıllık İbtidai mekteplerinin açılmasına karar verilmiştir. İbtidai mektepleri her köyde ve şehirde en az birer tane olmak kaydıyla açılmıştır. Erzincan'da da İbtidai mekteplerinin örnekleri çoğunluktadır. 1908 tarihli belgede Erzincan Cinciçe nahiyesinde açılan İbtidai Mektebi muallimliğine Darülmuaallimden mezun olan Abdülkerim Efendi'nin atandığı belirtilmiştir⁶. Erzincan sancağı Selepur nahiyesinde de bir İbtidai mektebi açıldığı mektebin muallimliğine Başköy İbtidai Muallimi Süleyman Efendi'nin gönderildiği ancak ne kadar maaş alacağı hususunun belirlenmediği bu konuda Maliye ve Maarif teşkilatına başvurulduğu belirtilmektedir⁷. Aynı şekilde Erzincan sancağına bağlı Eğin kazasına bağlı olan Sergevil kasabasında İbtidai mektebinin açılması yöre halkı tarafından değerlendirildiği ve bu bölgede İbtidai mektebinin açılmasına ihtiyaç duyulduğu belirtilmiştir. Mektebe Fatih ulemasından Ali Efendi muallim olarak tayin edilmiş ve yüz kuruş maaş bağlanmıştır⁸. Erzincan Kuruçay kazası Seyme köyünde de bir İbtidai mektebi açıldığı mektebin muallimliğine de yüz kuruş maaşla Mevlüd Efendinin gönderildiği belirtilmiştir. Ayrıca Hamidiye Hicaz Timur Yolu için birer kuruluşluk yardımında bulunulması istenmiştir⁹.

Osmanlı devletinde özellikle cami ve mekteplere Osmanlı padişahlarının isimlerinin verildiği tespit edilmektedir. Erzincan'da açılan bazı ibtidai mekteplerine de Mecidiye, Orhaniye ve Osmaniye isimleri verilmiştir. 1908 tarihli belgede de Erzincan'da Hafız

⁵ Büşra Karataşer, "Sultan II. Abdülhamid Dönemi Eğitim Politikası Hakkında Bir Değerlendirme", *The Journal Of Academic Social Science Studies*, S.57 Summer-2017, s.427

⁶ BOA, MF.MKT 1056/69 Tarih: H.1326 (M.1908)

⁷ BOA, MF.MKT 512/34 Tarih: H.1318 (M.1900)

⁸ BOA, MF.MKT 517/56 Tarih: 1318 (M.1900)

⁹ BOA, MF.MKT 799/22 Tarih: H.1322 (M.1904)

Yusuf Efendi Mecidiye, Tahir Efendi Orhaniye ve Hamdi Efendi Osmaniye İptidai mektebi muallimliklerine gönderilerek, iki yüz ellışer kuruş maaşla görevlendirilmişlerdir¹⁰.

Osmanlı Devletinde Rüştiyeler için ise ilkokul üstü hazırlık ve ortaokul derecesinde bir eğitim kurumu olarak söyleyebiliriz. Rüştiyeler İdadi dediğimiz lise basamağına geçişte önemli bir yerdedi. 1867'ye kadar Rüştiyelere yalnız Müslüman talebe alınmaktaydı. Bu tarihte büyük devletlere karşı, eğitim alanında Osmanlı tebaası arasında bir fark olmadığını göstermek için, Hıristiyan çocuklarının de bu okullara alınması prensip olarak kabul edilmiştir. 1869 Nizâmname'si, Rüştiyeler için de yeni hükümler taşımaktadır. 1- Beş yüz haneden fazla olan her kasabada birer Rüştiye açılacağı, 2- Rüştiyelerin her türlü masraflarının vilâyet Maârif idaresi sandığından karşılanacağı. 3-Rüşdiye binalarının Meclis-i Kebîr-i Maârif tarafından gönderilen plânlara göre yapılacağı, 4- Her Rüştiye, talebe sayısına göre bir veya iki öğretmen ve ayrıca bir mubassır (gözetmen) ve bir de hademe tayin olunacağı, 5- Muallim-i evvelin (baş öğretmen) 800, ikincisinin 500, mubassır250 ve hademenin 150 kuruş maaşla istihdam edileceği, 6- Rüştiyelerde öğretim süresinin 4 yıl olacağı, 7- Bütün Rüştiyelerin 1-23 ağustos arasında tatile gireceği, 8- Rüştiye'yi bitirenlerin imtihanla idadiye kabul edileceği, doğrudan doğruya Rüştiyeleri ilgilendiren temel prensiplerdir¹¹.

1867 tarihinde Erzincan Rüştiye mektebinin açılması için iki bin kuruş tahsis edilmesi hususunda karar verilmiştir. Erzurum vilayetine gelen remi yazıda okulda yüz yirmi nefer talebe bulunduğu. Tahsis edilen iki bin kuruşun ise maliye hazinesi tarafından gönderileceği bildirilmiştir¹².

Erzincan'da Rüştiye mektebi açıldıktan sonra okula muallim yani öğretmen gönderilmeye başlanmıştır. Ancak kaynaklardan tespit edildiği kadarıyla bu bölgede açılan Rüştiye mektebinin talebesinin çok olduğu ve birden fazla muallim talep edildiği durumlar söz konusu olmuştur. İşte 1866 tarihli belgede de Erzincan sancağındaki Mekteb-i Rüşdiyenin muallimliğine Hacı Sadık Efendi'nin tayin olduğu, burada seksen dört nefer yetişmiş öğrenci bulunduğu ve bunların talim ve terbiyeleri konusunda zorlanma olduğu bu konuda Erzincan sancağı meclisinde karar alınan mazbata ile verilecek dersin sadece bir muallim ile mümkün olmayacağı, bu nedenle bu okula muallim gönderilmesi istenmiştir. Gönderilecek muallimin de Darümuallim'in talebesinden tayin olunması ve bunlara yedi yüz elli kuruş maaş tahsis edilmesi kararlaştırılmıştır¹³.

Yine 1866 tarihinde Erzincan sancağı Kelkit kazasında yeni bir Rüştiye Mektebi inşa olduğu bu okulda iki yüz kuruş maaş ile mahalle ahalisinden İslam beyin muallim, elli kuruş maaşla Mehmet Efendi'nin kapıcı olarak atanmaları hususunda yazılan yazı hakkında bilgi verilmiştir¹⁴. Yine aynı tarihlerde Erzincan'ın Kemah kazasında da bir Rüştiye mektebi açılmıştır. Kemah kazasındaki Mehmet Şevket Bey tarafından inşa ettirilen Rüştiye Mektebinin mahalle ulemasından Mehmet Hamdi efendinin muallim olduğu belirtilmiştir. Bu kaza için uygun bir muallim tayin edilmesi ve gerekli malzeme ve kitapların gönderilmesi hususu kararlaştırılmıştır. Dördüncü Orduyu Hümayun müşiri tarafından gönderilen yazı ile Erzincan ve Kemah meclislerinin mazbataları Meclis-i Maarife havale edilmiştir. Bu bölgede bir İptidainin eksikliği olduğu ancak bunun zamanla tamamlanacağı, Rüştiye mektebi için muallim tayin edilecek kişinin bir iki sene içerisinde gönderileceği ama şimdilik dört yüz kuruş maaşla Mehmet Hamdi Efendi'nin istihdam

¹⁰ BOA, MF.MKT 1055/75 Tarih: H.1326 (M.1908)

¹¹ Bayram Kodaman, *Abdülhamid Dönemi Eğitim Sistemi, T.T.K.*, Ankara, 1991, s.93

¹² BOA, İ.MVL 585 /26190 Tarih: H. 1284 (M.1867)

¹³ BOA, MVL 724/49 Tarih: H. 1283 (M.1866)

¹⁴ BOA, MVL 731/14 Tarih: H.1283 (M.1866)

edileceği belirtilmiştir. Bunun dışında yüz kuruş kadar bir meblağın da kitap ve benzeri ihtiyaçlar için gönderileceği de vurgulanmıştır. Ayrıca Erzincanlı Hacı Sadık Efendi'nin de muallim olduğu, mektebin yazı hocalığına ise bölgenin yerlisinden Mustafa Hacı Efendi'nin ve Mehmet Efendi'nin tayin edilmesi uygun görülmüştür. Gönderilen bu muallimlerde dikkat edilen en önemli hususların başında liyakat ve donanım açısından yeterli olup olmadıklarıdır. Bu bölgeye gönderilen muallimlerde de bu hususa bakılmış, maaş olarak da iki yüz kuruş verilmiştir. Ancak mektebi rüştiyeden gönderilen Hüseyin Efendiye dört yüz kuruş maaş verildiği dikkat çekicidir¹⁵.

1866 yılında Erzincan sancağına bağlı Çarsancak kazası Pertek kasabasında da bir Rüştiye mektebi olduğu tespit edilmiştir. Bu kasabada altmış kadar çocuğu alabilecek kapsamlı muntazam bir mekteb-i rüştiyenin inşa edilmesi ve Mustafa Sadık Efendinin muallim, Hafız Bekir Efendi'nin kapıcılığına tayinleri hususu Erzurum Vilayeti valiliğinden gerekli yazı gönderilmiş. Ancak şimdilik okula muallimlik yapmak üzere Darülmüallimin talebesinden Mustafa Naci Efendi'nin dört yüz kuruş maaşla mektebin muallimliğine, yüz kuruş maaşla Hafız Bekir Efendi'nin ise kapıcılığa tayinleri hususuna değinilmiştir¹⁶. Aynı zamanda bu okula genel masrafları için bin kuruş tahsis edileceği Maliye Nezareti ve Maarifi Umumiye Nezaretinin kararıyla belirlenmiştir¹⁷.

1875 tarihli belgede de Eğinli İsmail Efendi'nin Erzincan Rüştiye mektebi muallimliğine tayin edilmesi ve altı yüz kuruş maaş tahsis edilmesine karar verilmiştir¹⁸. Eğindeki Rüştiye mektebi için istenilen kitap ve risalenin posta yoluyla gönderildiği, yollanan bu malzemelerin o bölgenin kaymakamlığına teslim edileceği belirtilmiştir. Risale-i Selase, Avamil, Azhar, Maksud, Emsile, Gülistan, Coğrafya İrsaliye, Kavaid-i Farisiye, Mukaddemat'ül Hesab, Tarih-i Osmani, Müntesir Münşeât, Talimül Farisi, Medhal-i Kavaid adlı eserlerden 20 ya da 25 civarı kitap gönderildiği belirtilmektedir¹⁹. 1905 tarihli bir belgede Eğin kazasındaki mektebi Rüştiyenin bakım ve onarımına ihtiyacı olduğu tamir edilmesi için üç bin dokuz yüz kuruş kaza kaymakamlığına bildirmiştir²⁰.

1876 yılında Erzincan'da açılan Rüştiye mektebi için kitap ve harita talebinde bulunulduğu, bu talebin ise Trabzon vilayeti tarafından karşılandığını tespit etmekteyiz. Bu talep, Erzurum vilayeti tarafından yapılmış, iki sandık kadar kitap ve haritanın posta yoluyla gönderildiği bildirilmiştir²¹.

1867 yılında Erzincan'da yüz yirmi nefer öğrenci bulunduğu bunların açıkta bırakılmaması gerektiği, ayrıca açılacak bu okul için ne kadar para gönderileceği bilinmediğinden ortalama olarak iki bin kuruşun okul için verileceği maliye nezaretince bildirilmiştir²². Rüştiye mektepleri açıldıktan sonra gerçekleştirdiği eğitim hem ilkökul sonrası daha kapsamlı bir eğitime geçiş sağladığı gibi İdadi mekteplerine geçişte de önemli bir kademe arz etmekteydi. Ancak Rüştiye mektepleri zamanla önemini yitirmeye başlamış, bu mektebin İdadiye bağlanması ya da kapatılmasına kadar gidecek durumlar sözkonusu olmuştur.

Rüştiyeler yakından incelendiğinde, bunların çoğu okul niteliği taşımamaktadır. Çünkü bu devirde Rüştiye açmak ve sayısını çoğaltmak kaygısı ağır bastığından, okul için

¹⁵ BOA, İ.MVL 536/24110 Tarih: H.1282 (M.1865)

¹⁶ BOA, İ.MVL 571/25646 Tarih: H.1283 (M.1866)

¹⁷ BOA, A.MKT.MHM 380/51 Tarih: H.1283 (M.1866)

¹⁸ BOA, MF.MKT 31/155 Tarih: H.1292 (M.1875)

¹⁹ BOA, MF.MKT 20/21 Tarih: H.1291 (M.1874)

²⁰ BOA, MF.MKT 845/1 Tarih: H.1323 (M.1905)

²¹ BOA, MF.MKT 35/24 Tarih: H.1293 (M.1876)

²² BOA, İ.MVL 583/26190 Tarih: H.1284 (M.1867)

elverişli olup olmadığı dikkate alınmaksızın, bazı boş evler, konaklar ve benzeri yerler Rüştiye okulu yapılmıştır. İstanbul'da müsait binalar bulunabilmiş ise de vilâyetlerde bu mümkün olmamıştır. Nitekim 1876'dan önce Rüştiye görülen pek çok yerde, II. Abdülhamid zamanında yeni Rüştiye binalarının yapılmış olması, bu durumu yeterince açıklamaktadır. 1878 yılından itibaren rüştiyelerin ıslahına ve yenilerinin açılmasına başlanmış ve kısa zamanda Rüştiye okulları sayı yönünden eski seviyeye ulaşmıştır. Fakat 1880'den sonra idadilerin önem kazanmasıyla Rüştiyeler ikinci plâna itilmiştir. Nitekim 1889 (1307) tarihli bir irade ile idadi bulunan yerlerdeki Rüştiyelerin kapatılmasına karar verilmiş, aynı yıl Rüştiye kaldırılarak öğretmenleri ve diğer görevlileri idadilere nakil olunmuştur. Boş kalan Rüştiye binaları da iptidâilere tahsis edilmiştir. Görüldüğü gibi, malî mülâhazalarla idadi okulu bulunan yerlerdeki Rüştiyelerin tahsisatı kesilerek idadi binaların yapımına tahsis edilmiş ve Rüştiye öğrenimi de idadilerin bünyesine alınmıştır. Böylece pek çok Rüştiye okulunun adı Devlet salnamelerinden çıkarılmış oldu. Bu durum, Rüştiye öğrenimine zarar vermemiş ise de görünüşte Rüştiye sayısının azalmasına yol açmıştır. 1888 yılı Maârif komisyonunun Rüştiyelerle ilgili bu kararlarını dört ana maddede toplamak mümkündür: 1- Rüştiye tahsilinin iki yıla indirilmesi, 2- İdâdî bulunan ve mümkün olan mahallerde rüşdiyelerin idâdilerle birleştirilmesi, 3-Talebesi az olan kaza ve kasaba Rüştiye binalarının iptidâî okuluna çevrilmesi, 4- Bundan sonra yapılacak iptidâîye binaların rüştiye sınıflarını da ihtiva etmesidir²³. Önce, 1869 Nizâmnamesinde görülen dört yıllık rüştiye tahsili, 1892'de üç yıla indirilmiştir. Taşrada bazı yerlerde rüştiyeler İdadi okulları bünyesine alınmışlardır.

Rüştiyelerin idadilerle birleştirilmesi ve öğretim süresinin üç yıla indirilmesinden sonra, yani 1892'de ders programları yeniden ele alınmış ve üzerinde değişiklik yapılmıştır. Bu düzenlemeleri gerektiren sebepler şunlardır: 1- Bilindiği gibi, başlangıçta Rüştiyelerin görevi daha ziyâde askerî idadilere talebe yetiştirmektir. Çünkü mülkî idâdîler henüz pek az idi. Hâlbuki 1892 yılına kadar İstanbul ve vilâyetlerde pek çok mülkî idâdî tesis edilmişti. Böyle olunca, Rüştiye ders programlarını, bu idadilerde verilen derslere uygun bir hale getirmek gerekiyordu. 1869'a kadar İmparatorlukta Rüştiyelerin sayısı oldukça artmış, İstanbul'da ise pek çok meslek okulu ve yüksekokul açılmıştır. Buna rağmen, ne vilâyetlerde Rüştiye üstünde bir okul, ne de İstanbul'da yüksekokullara talebe yetiştirecek Rüştiye dışında bir okul vardı. Sadece 1868'de İstanbul'da Galatasaray Sultanisi açılmış ise de vilâyetler, bu gibi kuruluşlardan tamamıyla mahrum kalmıştır. Dolayısıyla idâdî okullarının kurulması ve açılması, hem öğretim-eğitim hem de siyaset bakımından zaruret haline gelmiş idi. Bu düşüncelerin neticesi olarak 1869 Nizamnamesinde idadî okullarına yer verilmiş ve bunlarla ilgili hususlar aşağıdaki maddelerle tespit edilmiştir. 1- İdâdî okulları, Rüştiyelerden mezun olan Müslim ve gayr-i müslim çocukları bir arada öğretim yaptıkları yerdir. 2- 1.000 hanedan fazla ve buldukları yerin önemine göre seçilecek her kasabada birer idâdî okulu yapılacaktır. 3- İdâdîlerin yapım masrafları, öğretmen ve hademe maaşları ve diğer giderleri vilâyet maarif idaresi sandığından karşılanacaktır. 4- Her idâdînin muavinleriyle beraber altı öğretmeni bulunacaktır. 5- Her idâdînin yıllık tahsisatı, personel giderleriyle birlikte 80.000 kuruş olacaktır. 6- İdâdîlerin öğretim süresi üç yıl olup şu dersler okutulacaktır. İdâdîlerin önemi anlaşılmasına rağmen, hemen açılmaları yoluna gidilememiştir. Bunun en büyük sebebi parasızlıktır. Çünkü idâdîler, gerek daimî giderleri, gereksiz tesis ve inşa masrafları bakımından çok miktarda paraya ihtiyaç gösteriyordu²⁴.

²³ Bayram Kodaman, *Abdülhamid Dönemi Eğitim Sistemi*, T.T.K, Ankara, 1991, s.120-121

²⁴ Bayram Kodaman, *Abdülhamid Dönemi Eğitim Sistemi*, T.T.K, Ankara, 1991, s.127-134

1 Eylül 1869 tarihinde yayımlanan “Maarif-i Umumiye Nizamnamesi” Türk eğitim hayatında sistemleştirme ve kanunlaştırma hareketinin ilki olması bakımından önemlidir. Nizamname maarif idare ve teşkilatını kanuni bir hükme bağlamıştır. 7 1869 tarihli bu nizamname, eğitimin her dalında olduğu gibi Rüştiyeler için de bazı yenilikler getirmiştir. Nizamnameye göre her 500 evli kasabada bir Rüştiye kurulacak ancak Müslümanlar ve Gayri Müslimler için ayrı ayrı okulların kurulacaktır. Birinci ve ikinci öğretmeni olacak rüştiyelerin her türlü giderleri Vilayet Maarif Sandıklarından karşılanacaktı, fakat bir okulun yıllık bütün masrafı 400.000 kuruşu geçmeyecekti. Öğretim süresi yine 4 sınıf üzerinden planlanmıştı. Bunların yanında Gayri Müslimlerde düşünülerek her yıl değişen Recep, Şaban, Ramazan yerine bütün rüştiyeler için Temmuz, Ağustos sınav ve tatil ayları olarak kabul edilmişti, ayrıca Cuma, cülus ve bayram günleri de okullar için tatil olacaktı. 1869 Nizamnamesi kız rüştiyeleriyle ilgili de bazı yeni esaslar getirmiştir. Buna göre; hane sayısı 500’ü aşan büyük şehirlerde, ahaliyi sırf İslam ve sırf Hristiyan olan yerlerde bir kız rüştiyesi olacak ve ahaliyi muhtelif olan yerlerde ise Hristiyanlar için ayrı Müslümanlar için ayrı birer rüştiye yapılacaktır. Öğretmenler kadın olacak öğretmen açığının olduğu yerde yaşlı ve bilgili hocalardan yararlanılabilecektir. Kız rüştiyelerinin tahsil müddeti dört sene olacaktır. Bu okullara Sibyan mektebi şahadetnamesi olan kızlar imtihansız alınacak, şahadetnamesi olmayanlar ise imtihan yapılarak başarılı olanlar arasından seçilecektir. Nizamnameye göre kız rüştiyelerinin idaresi Maarif Nezaretine verilmiştir ve tatil zamanı şöyledir: Müslüman ve Gayri Müslim rüştiye mekteplerinin tatil süresi ağustosun ilk haftasından üçüncü haftanın bitimine kadar yirmi iki gündür. Her rüştiyenin temmuz başında dersleri tatil olup on beş gün müzakereye ve temmuz on beşinden temmuzun sonuna kadar on beş gün imtihan tahsis olunmuştur. İmtihandan sonra mektepler tatil olup ağustosun yirmi üçüncü günü tekrar açılacaktır. Müslüman rüştiyeler için ramazanın üçüncü haftası başından şevvalin birinci haftasının sonuna kadar on beş gün ve Kurban Bayramı için bir hafta tatil yapılacaktır. Cuma günü ve diğer özel günlerden başka tatil edilmeyecektir. Bütün mektepler cülüs-ı hümayuna tesadüf eden özel günlerde tatil edilecektir. Nizamnamede kız rüştiyelerin programları eskisine oranla bir hayli genişletilmiş ve programa Osmanlıca gramer, yazı ve kompozisyon, seçme metinler, mesafe, tarih, coğrafya, aritmetik, defter tutma, resim, pratik bilgiler ve musiki gibi daha çok yaşam için gerekli dersler eklenmiştir Tüm okullarda olduğu gibi rüştiyelere de Maarif Nizamnamesinden sonra II. Abdülhamid devrinde köklü bir değişiklik getirilmiştir. 1869 Nizamnamesinin artık ihtiyaçlara cevap vermediği gerekçesiyle 1881 yılından itibaren programın değiştirilmesi yönünde raporlar yazılmaya başlanmıştır. Açıldıkları yıllarda yükseköğretime öğrenci hazırlayan birer ortaöğretim kurumu şeklinde kabul edilen rüştiyeler geçen süre içinde giderek ilköğretim kademesine doğru kaymıştır. 1880’li yıllarda ilki 1874’te açılan mülki idadilerin birinci kademesi olarak rüştiyeler kurulmuştur. 1882-1890 yılları arasında Rüştiye’yi de içine alan idadilerin yaygın olarak taşra da açılmışlardır. Bunlar il merkezlerinde rüştiyeyle birlikte, sancak merkezlerinde rüştiye ile birlikte 5 yıllık idadilerdir. Böylece gelişen orta öğretim, kaza ve büyük bucak merkezlerine kadar yayılan rüştiyelerle birlikte kent kasaba halkı arasında yükseköğretime öğrenci ve serbest meslekler, mahalli ve resmi hizmetler için de görevler yetiştiren kaynaklar olmuştur. Taşrada Girit hariç başka yerde açılmayan Sultanilerden beklenenleri bu idadiler yerine getirmiştir²⁵.

1892 yılında Maarif Nezaretine gönderilen Erzincan’da bir idadi mektebi açılması girişimlerinde bulunulmuştur. Erzurum’da bir idadi mektebi olduğu bu okulun yatılı olarak da devam ettiği ancak Erzincan’da da bir idadi mektebi açılmasının daha uygun olacağı

²⁵ Emel Demir Görür, “İnas Rüşdiye Mektepleri: Yanya Hamidiye İnas Rüştiye Mektebi Örneği” , *Uluslararası Sosyal Araştırmalar Dergisi*, C.8, S.36, Şubat 2015, s.312-315

belirtilmiştir. Ancak ilk zamanlar buradaki Rüştîye mektebinin genişletilerek eğitime devam edilmesi sağlanmış, mutasarrıf vekâletiyle maarif-i meclis vekâletiyle Rüştîye mektebinin yanı sıra, Zükür, İnas, İbtidai mekteplerinin programları Maarif-i Meclis başkanlığında alınan karar ile Rüştîye mektebinin kurulması için yedi yüz otuz kuruşun verildiği bunun yedi yüz elli kuruşunun harcandığı belirtilmiştir²⁶.

Rüştîyelerden sonra bir üst eğitim kademesi olan İdadiler de Erzincan'da kurulmuştur. 1904 yılında Maarif Nezareti tarafından Erzincan'da Mülkiye İdadi mektebi açılmasına karar verilmiştir. Mektebin masraflarını karşılaması için kırk bin kuruş verilmesi, rüştîye mektebinden sonra onun daha genişletilmiş hali olan İdadinin kurulması aşamasında iki bin dokuz yüz altmış bir kuruşun fazla bulunarak otuz sekiz bin elli üç kuruşun okulun kurulması için yeterli geldiği olduğu bu miktarın kademeli olarak Dahiliye Nezareti tarafından gönderileceği, kalan kısmın ise Erzurum vilayetince değerlendirileceği belirtilmiştir. Bu bölgeye gönderilen paranın elli bir bin yirmi kuruş rüştîye mektebinin ihtiyaçları için kullanılmış, bu miktarın belirlenip gereğinin yapılması istenmiştir²⁷. Mekteb-i İdadinin açılması için gerekli para gönderildikten sonra mektebin inşasına başlanmıştır²⁸. Çünkü Rüştîye mektebinin dahi yeniden bakım ve onarıma ihtiyaç duyduğu, eski bir binada ikame ettirmek yerine yeni bir binanın inşasının daha uygun olacağı belirtilmiştir. Tabi bu binanın ancak doksan iki bin üç yüz otuz iki kuruş gibi bir miktarla sağlanabileceği özellikle vurgulanmıştır²⁹. Erzincan'da Mektebi İdadinin tesisi için ferman yayınlanmıştır³⁰ Mektep kurulduktan sonra buraya müdür, muallim ve diğer görevlilerin alımına başlanmıştır. Erzincan idadi mektebi müdürü için de yol masrafı olan dokuz yüz yetmiş üç kuruş ödenmiştir³¹.

Mektebi İdadi için gönderilecek muallimlerin maaşı konusunda karar verilmeye çalışılmıştır. Erzincan'da ve yakın sancaklarda idadi mektebinin olmayışı burada öğrenim görececek öğrencilerin Erzurum Vilayetine yollanmasına sebebiyet vermiştir. Bu amaçla başlangıçta yöre halkından kişiler olmak üzere sonrasında Maarif Nezaretinin görevlendireceği kişiler muallim tayin edilmiştir. Bu bölgedeki kırk yedi mektepten yirmisinin muallimlerine yüz kuruş, yirmi yedi mektep muallimlerine ikişer yüz kuruş maaş verilmesi kararlaştırılmış. Ancak genel olarak yüz yirmi beş kuruş maaşla muallim çalıştırıldığı tespit edilmiştir³².

Erzincan İdadi mektebinde Tarih, Hendese (Geometri), Fransızca derslerinin okutulması sağlanırdı. Bu derslerden Fransızcanın özellikle üçüncü ve dördüncü senede verilmesi uygun görülmüştür. Mektebe muallim olarak başlangıçta Mevlüt Efendinin tayin edilmiş ancak bu kişinin mektebin uzaklığından yakınması üzerine onun yerine dört yüz yirmi sekiz kuruş maaşla Darülmûallimden mezun Adil Efendi'nin atanmasına karar verilmiştir. Verilen bu maaştan yüzde on beşlik kısmının Dersâdete gönderilmesi istenmiştir³³. İdadi mektebinde okutulan Coğrafya dersi için beş adet Anadolu coğrafyasını gösteren haritanın gönderildiği geriye kalanların ise en kısa zamanda tedarik edileceği hususunda bilgilendirme yapılmıştır³⁴. İdadilerde ve Rüştîyelerde Fransızca dersi özellikle okutulan dersler arasında olmuştur. Fransızca dersinin konmasında beklenen fayda ise, Rüştîye talebelerinin Fransızca vasıtasıyla ticarete, ziraate, sanata ve hatta devlet

²⁶ BOA, Y.PRK.MF 2/60 Tarih: H.1310 (M.1892)

²⁷ BOA, BEO 2382/178632 Tarih: H.1322 (M.1904)

²⁸ BOA, BEO 2341/243071 Tarih: H.1325 (M.1907)

²⁹ BOA, İ.MF 13/85 Tarih: H.1325 (M.1907)

³⁰ BOA, MF.MKT 910/17 Tarih: H.1323 (M.1905)

³¹ BOA, MF.MKT 982/2 Tarih: H.1325 (M.1907)

³² BOA, DH.TMIK.S 12/22 Tarih: H.1315 (M.1897)

³³ BOA, MF.MKT 983/21 Tarih: H.1325 (M.1907)

³⁴ BOA, MF.MKT 1052/26 Tarih: H.1326 (M.1908)

memuriyetine ait çağdaş bilgileri kolayca öğrenebilmelerini temin etmekte. Bilindiği gibi, adı geçen şehirlerde ticaret, azınlıkların ve ecnebilerin elindedir. Azınlıklar, yabancı dil bildiklerinden Avrupalı tüccarlarla kolayca temasa geçebilmekteydiler. Hâlbuki Türkler aynı imkâna sahip olmadıklarından memleketin ihracat ve ithalâtında söz sahibi değildiler. İşte hükümet Rüştiyelere Fransızca dersi koydurarak bu eksikliği kısmen dahi olsa gidermek istemiştir³⁵.

İdadi mektebinin masrafları hususu sürekli dile getirilen bir konu olmuştur. Bir İdadi mektebinin açılması için en az otuz sekiz bin kuruşun lazım geldiği belirtilmiştir. Açılan okul masraflarının direkt Hazine'den karşılandığı ancak bütçede yeterli paranın bulunmamasından ötürü yeni bir okulun açılmasının imkânsız olduğu bu sorunu çözmek amacıyla yeni gelir kaynaklarının bulunmasının doğru olacağı belirtilmiştir. Bu konunun çözümü için Erzincan İdare Meclisinin mazbatasında kapan, kile ve orman vergileri haricinde öküz arabalarından bir buçuk, develerden birer buçuk, fergun arabalarından üç, faytonlardan beş kuruş merkeplerden yirmişer para, şehir içindeki kiralık faytonlardan beş kuruş alınarak elde edilen para İdadi Mekteplerinin masrafları için kullanılmıştır³⁶.

Osmanlı devletinde özellikle Islahat Fermanından sonra Müslümanlar kadar gayri Müslimlerinde okul açmak hususundaki fırsatları çoğalmış bu vesileyle devletin birçok yerinde Amerikan, Fransız, Ermeni mektepleri açılmıştır. Erzincan'da da özellikle Ermeni mekteplerinin açılıp faaliyete geçtiğini görmekteyiz.

Erzincan'da Ermeni mektebi inşa edildiğini 1888 tarihli bir belgeden tespit etmekteyiz. Mektep, Erzincan kazası meydan civarında Taş Kilise etrafında inşa edilmiştir. Bina iki katlı olup alt katında iki dersane ve bir salon ve bir adet muallim odası yer alırdı. Diğer bir katta kızlar için üç dersane ve bir adet Bab-ı Meclis-i Umumi imtihan odasıyla bir muallim odası yer almaktadır. İnşa edilen bu mektepte öğrenci yetiştirilmesi için gerekli izinler alınmaya çalışılmıştır. Ancak mektebin inşaatının ruhsatsız olduğu ve mektebe öğrenci alınmasının ertelendiği tespit edilmiştir. Bu süre zarfında mektebin inşasının büyük bir kısmı tamamlandığı için okulun dersane sayısına ve dizaynına pek müdahale edilmemiştir. Mektebin alt ve üst katında toplam beş dersane ile bir salon, bir imtihan ve iki muallim odasından ibaret olması kararlaştırılmıştır Ancak bundan sonra yapılacak mekteplerin Maarif Nezaretinin kaideleri doğrultusunda inşa edilmesi istenmiştir³⁷. Yapılan bu mektebin ruhsatsız olarak inşa edilmesi Maarif Nezaretine bildirilmiş bu konu hakkında gerekli araştırmalar yapıldığında mektebin eğitime başladığı tespit edilmiştir. Ancak belgede Ermeni mektebinin ruhsatsız olmasından dolayı yıkılması gibi bir durumdan bahsedilmemiştir. Aksine bundan sonra açılacak mekteplerin ruhsatlarının kontrol edilmesine dikkat çekilmiştir³⁸. 1890 tarihli belgede de Eğin kazasına bağlı İçka karyesinde de bir Ermeni mektebi olduğu, ancak bu mektebin tamir ve inşaya gerek duyulduğu Maarif Nezaretine bildirilmiş mektebin ruhsatının olduğu bilgisine ulaşılmıştır³⁹.

Osmanlı devletinde Mekteplerde erkek çocuklarının eğitim alması kadar kız çocuklarına da fırsat tanındığını belirtmek gerekir. Yalnız kız çocukları için açılan Rüştiye ve İdadilerin çoğu ekonomik açıdan fazla desteklenmediği gibi öğretmen sıkıntısı da fazla yaşanmıştır. Osmanlı devletinde kız mekteplerine “İnas” adı verilmiştir. Bu mektepler

³⁵ Bayram Kodoman, *Abdülhamid Dönemi Eğitim Sistemi*, T.T.K, Ankara, 1991, s.125

³⁶ BOA, MF.MKT 882/54 Tarih: H.1323 (M.1905)

³⁷ BOA, İ.DH 1150/89605 Tarih: H.1306 (M.1888), DH.MKT 1654/141 Tarih: H.1307 (M.1889)

³⁸ BOA, DH.MKT 1658/4 Tarih: H.1307 (M.1889)

³⁹ BOA, DH.MKT 1791/17 Tarih: H.1308 (M.1890)

açılan diğer mektepler gibi bilgi ve eğitim bakımından donanımlı kız çocukları yetiştirmeyi hedeflemiştir.

10 Kasım 1858'de Maarif Nezaretinden Sadarete yazılan tezkerede halkın kalkınmasının ancak eğitimle olacağı belirtilmiş, okullarda reformlar yapıp çoğaltılırken kız çocukları için de Rüştiyelerin yapılması istenmiştir. Öneri sadarete uygun karşılanarak 6 Ocak 1859'da İstanbul Sultanahmet'te ilk kız rüştiyesi olan Cevri Kalfa Mektebi açılmış, bu okula Sultanahmet Kız Rüştiyesi de denmiştir. Tanzimat döneminde kadının eğitimi konusunda başlatılan olumlu girişimler özellikle II. Abdülhamid döneminde büyük gelişme göstermiştir. Bu dönemde özel kız mekteplerinin sayısı artmış, okulların kalitesi biraz daha yükselmiş ve taşrada kız okulları açılmıştır. 1870'lerden itibaren kız rüştiyeleri taşrada önemli merkezlerde yayılmıştır. Fakat taşrada bu okulların, özellikle kadın öğretmen bulunmasındaki güçlük nedeniyle, gelişmeleri yavaş olmuştur. İlk kız rüştiyeleri açıldığı zaman çocukları okutacak kadın muallim bulunmadığı için nakış dışındaki dersleri erkek muallimler yürütmüştür. Kız rüştiyelerine muallim yetiştirmek için 1869'da Darülmualimat ve yine o sene içinde İstanbul ve 1878'de Üsküdar Kız Sanayi Mektepleri'nin açılmış olması da kızları okutmak hususunda atılmış önemli bir adımdır⁴⁰.

Erzincan'da da kız ve erkek çocuklar için farklı okullarda eğitim verilmeye çalışılmıştır. Özellikle ekonomik olarak açılan kız mektepleri yani inas mekteplerinin gelirleri konusunda zorlanmalar söz konusu olmuştur. Ayrıca Darülmualimat okullarının yeni açılması ve kız muallimlerin sayısındaki yetersizlik Erzincan'da açılan İnas mektebine de yansımıştır. Bu mektebe öğretmen tedariki konusunda girişimler olmuştur. Erzincan'da açılan İnas Rüştiye mektebinin eğitim verdiği açılan bu mektebin masraflarını karşılamak için akaratlar yani dükkan, han ya da hamamlardan elde edilen gelirlerden istifade edildiği anlaşılmaktadır⁴¹.

Erzincan'da açılan İnas İbtidai mektebine muallim gönderildiği yalnız bir muaallimin yeterli olmadığı, üç yüz kuruş maaşla tekrar bir muallim daha gönderilmesi isteği Erzincan mutasarrıflığına bildirilmiş gereğinin yapılması istenmiştir. Okulda öğrenci yoğunluğu olduğu ancak uygun maaş verildiği takdirde muallimin geleceği belirtilmiştir⁴². Erzincan'a bağlı Eğin kasabasında da zükür (erkek) ve inas (kız) mektebi inşa olduğu ancak hem mektebin inşası hem de muallimlerin maaşı hususunda zorluk çekildiği belirtilmiştir. Burada inşa edilecek bir mektebi rüştiyenin on bin kuruştan başlayan bir masraf gerektirdiği, ancak mektebin altı yüz lira gibi bir meblağ tuttuğu muallimin maaş ve masrafları için de kırk haneye mahsus barakhane, altı bin kuruş rüsum vergisine karşılık olarak verileceği belirtilmiştir⁴³. Bu mektebe zükür ve inas öğrencilerinin eğitimi için gönderilen muallimler hususunda özellikle inas mektebi muallimi için verilen maaşın belirlenmediği maarif nezaretinden inas mektebi için bir muallime istenildiği ve bu talebin karşılanacağını bildirildiği belirtilmiştir⁴⁴.

Erzincan'daki İnas Rüştiye mekteplerinin muallim maaşları ve okul ihtiyaçlarının vakıflardan elde edilen gelirlerle temin edildiği, bu gelirin sekteye uğraması durumunda ise hazineden yardım alamayacağı belirtilmiştir. Maarif nezaretinden on altı küsür kuruş gelirin evkaf müdürü tabiiyetinde olduğu inas mektebi için maarif gelirinden istifade edilmeyeceği, bu nedenle muallim maaşının mutasarrıflık hissesinden karşılanabileceği

⁴⁰ Emel Demir Görür, "İnas Rüştiye Mektepleri: Yanya Hamidiye İnas Rüştiye Mektebi Örneği", Uluslararası Sosyal Araştırmalar Dergisi, C.8, S.36, Şubat 2015, s.312-315

⁴¹ BOA, DH.MKT 940/85 Tarih:H.1323 (M.1905)

⁴² BOA, MF.MKT 910/49 Tarih: H.1323 (M.1905)

⁴³ BOA, DH.MKT 1048/55 Tarih: H.1323 (M.1905)

⁴⁴ BOA, MF.MKT 1002/34 Tarih: H.1325 (M.1907)

belirtilmiştir⁴⁵. Erzincan'daki İnas Rüştüye mektebine tayin edilen ilk muallimin maaşı beş yüz kuruş olarak belirlenmiş ancak bu maaşın Erzincan mutasarrıflığı tarafından karşılanacağı belirtilmiştir⁴⁶. İnas mektebinin nakış dersini vermek üzere beş yüz kuruş maaşla Darülmualimat mezunlarından Selime Hanım tayin edilmiştir⁴⁷.

Daha önce de bahsettiğimiz gibi Erzincan önemli bir askeri üst olmakla birlikte askeri nüfusun yoğun olduğu bir bölgeydi. Bu nedenle burada Mektebi Harbiye okullarının da yer aldığını belirtmeden geçemeyeceğiz.

Mekteb-i Harbiye'nin kurulmadan önce, bir ön çalışma olarak Sıbyan Bölükleri oluşturulmuştur. II. Mahmud, yeni bir askerî okul açıp, bu okula, askerî alanda sınırlı da olsa bilgi sahibi olan öğrencilerin alınmasını; okul kurulmadan birkaç yıl önce kuruluş hazırlığı olarak askerlik konusunda deneyimi olan gençlerin eğitilmesini uygun bulmuştur. Bu bağlamda, hicri 1247'de (1831/1832) Hassa Müşiri Ahmed Fevzi Paşa'nın gayretleriyle Selimiye Kışlası'ndaki Hassa Dördüncü Alayı'nın İkinci Taburundan zeki ve yetenekli erler seçilerek Sıbyan Bölükleri oluşturulmuş, burada yetiştirilen gençlerden başarılı olanlar Maçka Kışlası'na 'zabit namzedi' olarak alınmışlardır. Subay adayı bu öğrencilere on ay gibi kısa bir süre içerisinde okuma, yazma, hesap, hendese, coğrafya, askerlik yöntem ve ödevleri dersleri okutulmuştur. Sıbyan bölüklerine ders veren hocaların hangi birliklere mensup olduğu bilinmemekle birlikte, bunlar kolağası, yüzbaşı, mülazım ve çavuş rütbesindeki askeri personelden oluşmaktadır. Hepsisi, ilerleyen zamanlarda önemli devlet görevlerine ve yüksek rütbelere getirilmişlerdir. Sıbyan Bölükleri, Mekteb-i Harbiye'nin kuruluşunun ilk aşaması olarak kabul edilebilir. Ancak, bu bölükler kısa süreli olmuş ve yerlerini Osmanlı ordusuna, çağdaş ve iyi donanımlı subaylar yetiştirebilmek için Avrupa'daki askeri eğitim konusunda bilgili devlet yetkilileri tarafından açılması önerilen Mekteb-i Harbiye'ye bırakmıştır. On dokuzuncu yüzyılda Osmanlı Devleti'nde modern tekniklere uygun olarak 'zâbitân' yetiştirmek amacıyla II. Mahmud tarafından kurulmuş olan bu askerî mektebin ilk adı Mekteb-i Ulûm-i Harbiye'dir. Okula kısaca 'Mekteb-i Harbiye' veya 'Mekteb-i Hassa', Fransızca kaynaklarda ise 'École Militaire olarak anılmıştır. Mekteb-i Harbiye, kuruluş aşamasında iki mektepten (birinci ve ikinci mektepler) müteşekkildi. Öğrencilerin, birinci mektepte sekiz sene, ikinci mektepte bir sene olmak üzere toplam dokuz sene eğitim görmeleri planlanmıştı⁴⁸.

1906 yılında Erzurum'daki Mektebi Harbiye Erzincan'a nakl edilmiştir. Erzincan'da yapılacak olan bina için beş yüz elli yedi bin üç yüz otuz üç kuruş verileceği bunun yüz elli bin kuruşunun miri bir arsanın üzerindeki inşada kullanılacağı belirtilmiştir. Ayrıca dört yüz yedi bin küsur kuruşun Orduyu Hümayunun inşasında kullanmak için harcanacağı belirtilmiştir. Ancak bu meblağı fazla bulunduğu yapılacak harcamayı tespit etmesi açısından bir müfettiş görevlendirdiği bu müfettişin dördüncü orduyu hümayun müşirine yazdığı yazıda inşaat için yüz seksen bin kuruşun gerekli olduğu şimdiye kadar yüz yetmiş bin kuruşunun bazı tamirat ve inşaat giderleri için kullanıldığı belirtilmiştir. Mektebin masrafı için arta kalan paranın dört yüz küsur bin civarındaki borcun kapatılması için kullanılacağı belirtilmiştir⁴⁹.

Erzincan mektebi Harbiye'sinden piyade sınıfına mensup yirmi dokuz, süvari sınıfına mensup dokuz kişi toplamında otuz sekiz zabıt namına mektebi harbiye müdürlüğünden gönderilen şahadetnamelerin tasdik edilmek üzere gönderildiği mektebi

⁴⁵ BOA, MF.MKT 126/68 Tarih: H.1308 (M.1890)

⁴⁶ BOA, MF.MKT 798/4 Tarih: H.1322 (M.1904)

⁴⁷ BOA, MF.MKT 796/6 Tarih: H.1322 (M.1904)

⁴⁸ Gülşah Eser, Türkiye'de Modern Bilimlerin Eğitiminde Mekteb-i Harbiye Örneği, *Osmanlı Bilimi Araştırmaları*, C.13, S.2, 2012, s.100-109

⁴⁹ BOA, BEO 2875/215612 Tarih: H.1324 (M.1906)

harbiye nezaretinden gönderilen yazıyla piyade ve süvari rütbeleri tevcihiyle diplomaları onaylanmıştır⁵⁰. Bu belgeler vasıtasıyla Erzincan'da Mekteb-i Harbiyenin de eğitim verdiği ve öğrenci mezun ettiği bilgilerine ulaşıyoruz.

⁵⁰ BOA, BEO 3434/257507 Tarih: H.1326 (M.1908)

Sonuç

19. yüzyıl Osmanlı Devletinde Erzincan, eğitim alanında Anadolu'daki birçok eyalet gibi yeniliklere paralel olarak değişim ve ilerleme kaydetmiştir. Sıbyan mektepleri sonrasında açılan Rüştîye ve İdadilerin eğitim hayatına başlamasıyla öğrencilere daha iyi bir eğitim verilmesi hedeflenmişti. Ayrıca kaliteli eğitim dışında mezun olanların iyi birer yönetici olması içinde mekteplerde uygun eğitim müfredatı oluşturulmuştur. Belgelerde incelendiği kadarıyla Erzurum'a bağlı olan Erzincan sancağında başlangıçta merkez vilayete bağlı kalınarak eğitim verilmeye çalışılmış, ancak 19. Yüzyılda Erzincan'da Rüştîyelerin açılmasıyla mekteplerin açılmasına hız verilmiştir. Önce Rüştîyeler sonra İdadiler Erzincan'ın eğitim hayatına yön veren ana eğitim kurumları olmuştur. Başta merkez sancakta sonra ona bağlı kazalarda da birçok Rüştîye ve İdadi mektebi açılmıştır.

Erzincan'da açılan Rüştîye ve İdadilerin kız ve erkek olarak ayrı eğitim verdiği ancak kız yani inas mekteplerinin açılması, bütçesi ve öğretmen gönderilmesi hususunda daha kısıtlı davranıldığı ortaya çıkmaktadır. Özellikle açılan kız mekteplerine bütçe sağlama işi vakıflar vasıtasıyla gerçekleşmiştir. Buna rağmen kız Rüştîye ve İdadiler Erzincan'da eğitim faaliyetlerini devam ettirmişlerdir. Bunun dışında Erzincan'da Ermeni mektebi de eğitim faaliyetinde bulunmuş, ancak özellikle merkezde açılan mektebin izinsiz açılması bu ve bundan sonra açılacak ermeni mekteplerinin kontrol edilmesini sıklaştırmıştır.

Erzincan, eğitim olarak 19. Yüzyılda ilerleme kaydeden bir sancak olmasının yanı sıra Dördüncü Orduyu Hümayun bölgesi olması nedeniyle askeri olarak önemli bir bölgeydi. Bu nedenle burada açılan Rüştîye ve İdadiler askeri ve mülki olarak sınıflandırılmışlardı. Nitekim askeri mektepler yoğunlukta idi. Bunun dışında, Mekteb-i Harbiye okulunun bölgede açılması da askeri eğitimin bölgede ne kadar önemli olduğunun göstergesidir.

Erzincan eğitim çeşitliliğinin yoğun olduğu bir bölgeydi. Açılan mektepler yapılan faaliyetler vasıtasıyla bölgenin gelişimine katkısı olmuştur. 19. yüzyıl Osmanlı Devletinde eğitim alanında meydana gelen gelişmelerden Erzincan'da yakından etkilenmiştir. Bu sayede 19. yüzyılda Osmanlı Devletinin eğitim faaliyetlerini sadece merkezde değil Anadolu'nun birçok eyaletinde uygulamaya koyduğunun da göstergesidir.

KAYNAKLAR

Araştırma Eserler

- DOĞAN, Recai; Osmanlı Eğitim Kurumları ve Eğitimde İlk Yenileşme Hareketlerinin Batılılaşma Açısından Tahlili, *Ankara Üniversitesi İlahiyat Fakültesi Dergisi*, C.37, 1997
- EĞRİ, Sadettin; II. Abdülhamid Döneminde Eğitim Sisteminde Modernleşme Çabaları: Kızların Eğitimi ve Bursa İnas Rüştüye Mektebi, *Uludağ Üniversitesi Fen-Edebiyat Fakültesi Sosyal Bilimler Dergisi*, S.26, 2014
- ESER, Gülşah; Türkiye’de Modern Bilimlerin Eğitiminde Mekteb-i Harbiye Örneği, *Osmanlı Bilimi Araştırmaları*, C.13, S.2, 2012
- GÖRÜR, Emel Demir,” İnas Rüştüye Mektepleri: Yanya Hamidiye İnas Rüştüye Mektebi Örneği” , *Uluslararası Sosyal Araştırmalar Dergisi*, C.8, S.36, Şubat 2015
- KARATAŞER, Büşra; “ Sultan II.Abdülhamid Dönemi Eğitim Politikası Hakkında Bir Değerlendirme “, *The Journal Of Academic Social Science Studies*, S.57 Summer-2017
- KODOMAN, Bayram; *Abdülhamid Dönemi Eğitim Sistemi*, T.T.K, Ankara, 1991
- TAŞKIN, Ünal; Klasik Dönem Osmanlı Eğitim Kurumları, *Uluslararası Sosyal Araştırmalar Dergisi*, C.1, S.3, 2008, s.344-346

Arşiv Kaynaklar

- BOA, A.MKT.MHM 380/51 Tarih: H.1283 (M.1866)
- BOA, BEO 2382/178632 Tarih: H.1322 (M.1904)
- BOA, BEO 2341/243071 Tarih: H.1325 (M.1907)
- BOA, BEO 2875/215612 Tarih: H.1324 (M.1906)
- BOA, BEO 3434/257507 Tarih: H.1326 (M.1908)
- BOA, DH.TMIK.S 12/22 Tarih: H.1315 (M.1897)
- BOA, DH.MKT 1654/141 Tarih: H.1307 (M.1889)
- BOA, DH.MKT 1658/4 Tarih: H.1307 (M.1889)
- BOA, DH.MKT 1791/17 Tarih: H.1308 (M.1890)
- BOA, DH.MKT 940/85 Tarih:H.1323 (M.1905)
- BOA, DH.MKT 1048/55 Tarih: H.1323 (M.1905)
- BOA, İ.DH 1150/89605 Tarih: H.1306 (M.1888),

- BOA, İ.MF 13/85 Tarih: H.1325 (M.1907)
BOA, İ.MVL 585 /26190 Tarih: H. 1284 (M.1867)
BOA, İ.MVL 536/24110 Tarih: H.1282 (M.1865)
BOA, İ.MVL 571/25646 Tarih: H.1283 (M.1866)
BOA, MF.MKT 1056/69 Tarih: H.1326 (M.1908)
BOA, MF.MKT 512/34 Tarih: H.1318 (M.1900)
BOA, MF.MKT 517/56 Tarih: 1318 (M.1900)
BOA, MF.MKT 799/22 Tarih: H.1322 (M.1904)
BOA, MF.MKT 1055/75 Tarih: H.1326 (M.1908)
BOA, MF.MKT 31/155 Tarih: H.1292 (M.1875)
BOA, MF.MKT 20/21 Tarih: H.1291 (M.1874)
BOA, MF.MKT 845/1 Tarih: H.1323 (M.1905)
BOA, MF.MKT 35/24 Tarih: H.1293 (M.1876)
BOA, MF.MKT 910/17 Tarih: H.1323 (M.1905)
BOA, MF.MKT 982/2 Tarih: H.1325 (M.1907)
BOA, MF.MKT 983/21 Tarih: H.1325 (M.1907)
BOA, MF.MKT 1052/26 Tarih: H.1326 (M.1908)
BOA, MF.MKT 882/54 Tarih: H.1323 (M.1905)
BOA, MF.MKT 910/49 Tarih: H.1323 (M.1905)
BOA, MF.MKT 1002/34 Tarih: H.1325 (M.1907)
BOA, MF.MKT 126/68 Tarih: H.1308 (M.1890)
BOA, MF.MKT 798/4 Tarih: H.1322 (M.1904)
BOA, MF.MKT 796/6 Tarih: H.1322 (M.1904)
BOA, MVL 724/49 Tarih: H. 1283 (M.1866)
BOA, MVL 731/14 Tarih: H.1283 (M.1866)
BOA, Y.PRK.MF 2/60 Tarih: H.1310 (M.1892)

ERZİNCAN OVASI'NDA FIRAT (KARASU) NEHRİ'NİN 1896 YILI TAŞKINI VE ISLAH PROJESİ

Esat AKTAŞ*

Özet

19. yüzyılın sonunda Erzurum vilayetine bağlı olan Erzincan, sancak statüsünde idare edilmekteydi. Erzincan şehir merkezinin güneyinden ve ovanın içinden bölgenin can suyu olan Fırat (Karasu) Nehri akmaktadır. Ova için önemli bir kaynak olan nehir, aynı zamanda büyük bir tehdit unsuru da oluşturmaktadır. Zaman zaman tehdidin ilerisine geçen nehir, taşkınlar yaparak ovadaki köylere ve bu köylerin arazisine zarar vermiştir. Taşkınlar özellikle ekili arazileri etkilediğinden büyük bir maddî kaybı da beraberinde getirmiştir. Bu taşkınlardan biri 1896 yılında meydana geldi. Ovanın iki yerinde nehir mecrası iki kola ayrılmakta ve bu şekilde nehrin yükü taksim olmaktadır. Bu taksimatın sağlanması için 19. yüzyılda bir bent inşa edilmişti. 1896 taşkını, bu bendin yıkımına sebep olduğundan ve mecranın birini kapattığından nehrin tamamının kollardan birine dönmesine sebep oldu. Bu şekilde tek mecranın debiyi taşımada yetersiz kalmasıyla nehrin suları ovadaki bazı köylere ve bu köylerin arazilerine zarar verdi. Bölgedeki zararın tespit edilmesi amacıyla bir komisyon kuruldu. Komisyonun afet bölgesinde yapmış olduğu incelemeyle köylerdeki hasar ve maddî kayıp tespit edildi. Ayrıca bu zararın tekrar yaşanmaması için kapanan mecranın temizlenmesine ve böylece nehrin iki mecraya bölünmesine ihtiyaç vardı. Bunun yapılabilmesi için yıkılan bendin yerine yenisinin yapılması ve nehir yatağındaki bazı yerlere set inşa edilmesi gerekiyordu. Bu amaçla nehrin mecrasının ıslahına dair teferruatlı bir rapor hazırlandı ve yapılması gereken işlerin masrafları belirlendi. Gerek görülen inşaata biran önce başlanması konusunda birçok defa talepte bulunuldu. Fakat ihtiyaç duyulan paranın merkezi idare tarafından gönderilememesi, inşaatın başlamasının önünde büyük bir engel oluşturmaktaydı. Bu çalışmada; 1896 taşkını, meydana getirdiği zarar ve nehrin ıslahı meselesi ele alınmaktadır.

Anahtar Kelimeler: Erzincan Sancağı, Fırat (Karasu) Nehri, Taşkın, Nehir Islahı, Afet.

The 1896 Flood of Fırat (Karasu) River in Erzincan Plain and The Project of River Rehabilitation

Abstract

At the end of the 19th century, Erzincan, belonging to Erzurum province, was governed as a sanjak. Fırat (Karasu) River, which is the water supply of the region, flows from the south of Erzincan city center and through the plain. The river, which is an important resource for the plain, is also a major threat. Going beyond the threat from time to time, the river caused the floods and gave damage to the villages in the plain and the lands of these villages. The floods especially affected the cultivated lands and also caused a major material loss. One of these floods occurred in 1896. In both parts of the plain, the river channel was divided into two branches and thus the load of the river was able to be divided. In order to provide this division, a dam was built in the 19th century. The flood of

* Dr. Öğr. Üyesi, Bayburt Üniversitesi İnsan ve Toplum Bilimleri Fakültesi Tarih Bölümü, e-mail: esataktas52@hotmail.com

1896 led to the destruction of this dam and the closure of one channel, causing the entire river to turn into one of the branches. In this way, the water of the river damaged some of the villages on the plain and the lands of these villages due to the lack of a single channel to carry the flow. A commission was established to determine the damage in the region. The damage and the material losses in the villages were determined by the investigation made by the commission in the disaster area. Moreover, in order to avoid such kind of damage, the closing channel needed to be cleaned and thus the river needed to be divided into two channels. In order to do this, it was necessary to replace the demolished dam with a new one and to build an embankment in some places on the riverbed. For this purpose, a detailed report on the rehabilitation of the river channel was prepared and the costs of the works to be done were determined. The demand for beginning the required construction was made for many times. However, the lack of required money, which needed to be sent by the central administration, was a major obstacle to begin the construction. In this study, the damage that the flood of 1896 caused and the issue of river rehabilitation are dealt with.

Keywords: Erzincan Sanjak, Fırat (Karasu) River, Flood, River Rehabilitation, Disaster.

GİRİŞ

İnsanoğlunun doğa ile ilişkileri, kültürel olarak önemli bir birikim sağlamaktadır. İnsanın doğaya yaklaşımı ve doğa içindeki konumunu belirlemesi inanç, üretim ve tüketim kültürüyle bağlantılı bir durum arz etmektedir.¹ Bu ilişkiler, modern çağ ile birlikte değişim göstermeye başladı. Doğayı denetim altına almak ve kendi amaçları doğrultusunda kullanmak modern dönem insanların başlıca hedefi haline geldi. Bu ilişkide belirleyici rol oynayan unsurların başında su gelmektedir. Su, nehir arazisi ve çevresindeki bölgelerin gelişmesini de sağlamıştır. Sudan nakliye ve enerji konularında yararlanmak da modernleşmeyle paralel olarak gelişmiştir. Bu uyum sağlanamadığı durumlarda nehirler, taşkınlara sebep olabilmekte ve bazen de çeşitli zararlarıyla sağlık sorunlarını beraberinde getirebilmektedir.² Zira suyun yükselmesi ve taşması ile meydana gelen *sel*, çeşitli tedbirlerle engellenebilmektedir. Tedbirler içerisinde baraj, gölet, bent, mahfuz ve set gibi yapılar sayılabilir.³

Türkiye’de birçok nehir ve akarsu bulunmaktadır. Bunlar arasında önemli bir yere sahip olan Fırat Nehri; Karasu ve Murat nehirlerinin birleşiminden meydana gelmektedir. Karasu, nehrin ana kolunu oluşturmakta ve halk arasında eski dönemlerden itibaren Fırat adıyla anılmaktadır. Karasu’nun kaynağı Erzurum Ovası’nın kuzey kısmında yer alan Dumlu Dağı’ndan çıkan ve aynı isimle anılan sudur. Karasu, Erzurum Ovası’ndan geçtikten sonra Aşkale ve Tercan üzerinden Erzincan’ın doğusundaki Sansa Boğazı’na ulaşır. Bundan sonra sıklıkla yatak değiştirdiği Erzincan Ovası’ndan geçer. Kemah ve İliç üzerinden Kemaliye’ye ulaşan Karasu, Keban’ın 10-12 km. kadar kuzey yönünde Murat Nehri ile birleşir ve böylece Fırat Nehri’ni oluşturur. Bu birleşim noktası günümüzde Kemaliye’ye kadar uzanan Keban Barajı’nın sınırları içinde kalmaktadır. Türkiye’den sonra Suriye ve Irak topraklarından geçen Fırat Nehri, Dicle Nehri ile birleştikten sonra Şattülrap adını alır ve Basra Körfezi’ne dökülür. Nehrin suyunu kontrol altında tutmak ve taşkın zamanlarında biriktirmek amacıyla bentler inşa edilmiştir. Yakın dönemde de arazileri sulamak, taşkından korumak ve suyun enerjisinden faydalanmak amacıyla barajlar yapılmıştır.⁴

Günümüzde Murat Nehri ile birleştiği yere kadar Karasu olarak isimlendirilen nehir, Osmanlı Dönemi’nin -konuyla ilgili- belgelerinde Fırat olarak zikredilmekte ve Karasu ismi geçmemektedir.

Osmanlı Dönemi’nde akarsulardan en verimli şekilde yararlanmak için bazı nehirler üzerinde çeşitli düzenlemeler yapıldı. Bayındırlık hizmetleri arasında olan nehir ıslahına yönelik çalışmalar, Tanzimat Dönemi’nde başladı. 1840’lı yıllara kadar Avrupa’da eğitim gören mühendisler, nehir yataklarının düzenlenmesi işinde önemli çalışmalar yapmışlardır. 19. yüzyılın ilk yarısında bu alandaki çalışmalara ancak başlayan Osmanlı Devleti, Avrupa’daki teknik bilgi düzeyinden çok uzakta kalmıştı. Bunun farkına varan Osmanlı yönetimi, Avrupa’daki teknolojinin ve mühendislerin getirilmesine karar verdi.

¹ Turgay Kabak, “Toplumsal Ekoloji Bağlamında Türklerin Doğa İle İlişkilerine Genel Bir Bakış: Mandıra Filozofu Filminin Düşündürdükleri”, *Uluslararası Türkçe Edebiyat Kültür Eğitim Dergisi*, C. 7, S. 1, 2018, s. 277.

² Levent Küçük, “Tanzimat Döneminde Osmanlı Devletinin Nehirler ve Göller İle İlgili Yaptığı Bazı Düzenlemeler”, *Karadeniz Dergisi*, Y. 6, S. 26, 2015, s. 39, 41.

³ Oktay Ergünay, Polat Gülkan, H. Hüseyin Güler, “Afet Yönetimi İle İlgili Terimler Açıklamalı Sözlük”, *Afet Zararlarını Azaltmanın Temel İlkeleri*, Edt. Mikdat Kadioğlu-Emin Özdamar, JICA Türkiye Ofisi Yayınları, Ankara 2008, s. 339-340.

⁴ Metin Tuncel, “Fırat”, *Türkiye Diyanet Vakfı İslam Ansiklopedisi*, C. 13, Türkiye Diyanet Vakfı Yayınları, İstanbul 1996, s. 31-33.

Bayındırlığa ait işlerin daha organize bir teşkilatla yapılabileceğinin anlaşılmasıyla da idari düzenleme yapıldı⁵ ve 1848 yılında Nafia Nezareti kuruldu. İdari birim olarak zaman zaman değişikliğe uğrayan nezaret, 1886 yılında Ticaret ve Nafia adı altında birleştirildi.⁶

Nafia Nezaretinin çalışma alanına giren bir iş de 19. yüzyılın sonunda Erzurum vilayetine bağlı sancak statüsünde idare edilen Erzincan'da⁷ meydana gelen bir taşkındı. 1896 yılındaki bu taşkından sonra Erzincan Ovası'ndaki zararın tespiti ve taşkının tekrar meydana gelmemesi amacıyla inceleme yapıldı. Komisyonun tespitine göre nehir yatağının ıslahı gerekiyordu. Bu çalışmada söz konusu taşkın ve verdiği zarar ile birlikte nehir yatağının ıslahı için yapılması gerekenler incelenmektedir.

1-TAŞKININ MEYDANA GELMESİ VE BU KONUDAKİ PADİŞAH İRADESİ

Fırat (Karasu) Nehri'nin 1896 yılındaki taşkınının meydana geldiği belirli bir tarih veya tarih aralığına ulaşamadı. Ancak bu işi incelemek üzere kurulan komisyon tarafından hazırlanan raporda taşkının “*bu sene-i mübârekere ibtidâsında*” meydana geldiği bildirildi.⁸ H. 1314 yılının başlangıcı 12 Haziran'dır. Taşkının yaşandığı konusunda bilgi veren en erken tarihli belge padişah iradesidir. Temmuz 1312 tarihini taşıyan iradeden afetzede köylerin imam, muhtar ve ahalisinin gönderdikleri telgrafla taşkından haberdar olduğu anlaşılmaktadır. Bu telgrafa ulaşamadığı için tam olarak tarih ya da tarih aralığını tespit etmek zorlaşmaktadır. Buna rağmen iradede ahalinin ihtiyaçlarının karşılanması amacıyla hemen işe başlanması emredilmekteydi.⁹ Bütün bunlardan hareketle 1896 yılındaki taşkın Haziran ayının sonunda ya da Temmuz ayının başında meydana geldiği kanaati hâsıl olmaktadır.

Padişah iradesinde nehrin taşması neticesinde kenarındaki setlerin tahrip olduğu ve çevresindeki dokuz köyün hasar gördüğü ifade edilmekteydi.¹⁰ Ancak ileride değinileceği üzere hasar gören köy sayısı daha fazlaydı. Bu da hasarın çok olduğu köylerin sayısının bildirilmiş olabileceği ihtimalini akla getirmektedir. Zira köy sayısı ifade edildikten sonra bu köylerin arazisindeki ürünlerin de tamamen ziyan olduğu bildirilmişti. Köylerdeki bazı hanelerden de zarar görenler ve yıkılanlar olmuştu. Bunun üzerine ahalinin ihtiyaçlarının giderilmesi için hemen işe başlanması ve bu iş için bir komisyon kurulması emri verildi. Afetzede ahalinin durumu, meydana gelen zarar ve nehrin ıslahı için gerekli çalışmaların vakit kaybedilmeden yapılması istenmekte ve bir iki gün içinde cevap olarak sunulması beklenmekteydi. İşin malî yükü de hesaba katılmıştı. Zira Padişah tarafından 2.000 liranın (200.000 kuruş) hediye olarak bahşedileceği bildirilmekteydi.¹¹

⁵ Haydar Çoruh, “Osmanlı Devleti'nde Nehir Islahı ve Taşkın Organizasyonu (Meriç/Enez Limanı, Savreyn, Seyhan/Ceyhan, Sakarya/Mudurnu)”, *Osmanlı Mirası Araştırmaları Dergisi (OMAD)*, C. 5, S. 12, Temmuz 2018, s. 168-169.

⁶ Nezaretin kuruluş süreci, gelişimi ve çalışma alanları hakkında bkz. Şenay Atam, *Osmanlı Devleti'nde Nafia Nezareti*, (Yayımlanmamış Doktora Tezi), Niğde Üniversitesi Sosyal Bilimler Enstitüsü, Niğde 2015.

⁷ İsmet Miroğlu, “Erzincan”, *Türkiye Diyanet Vakfı İslam Ansiklopedisi*, C. 11, Türkiye Diyanet Vakfı Yayınları, İstanbul 1995, s. 321.

⁸ *BOA., BEO.*, 867/65016. 8 Ağustos 1312 [20 Ağustos 1896]

⁹ *BOA., İ.HUS.*, 48/137. Temmuz 1312 [Temmuz-Ağustos 1896]; *BEO.*, 867/65016. Temmuz 1312 [Temmuz-Ağustos 1896]

¹⁰ *BOA., İ.HUS.*, 48/137. Temmuz 1312 [Temmuz-Ağustos 1896]; *BEO.*, 867/65016. Temmuz 1312 [Temmuz-Ağustos 1896]

¹¹ *BOA., İ.HUS.*, 48/137. Temmuz 1312 [Temmuz-Ağustos 1896]; *BEO.*, 867/65016. Temmuz 1312 [Temmuz-Ağustos 1896]

2-KOMİSYON KURULMASI VE TAŞKIN BÖLGESİNİN İNCELENMESİ

İradede emir buyrulan inceleme konusu 30 Temmuz 1896 tarihinde Erzurum vilayetine tebliğ edildi.¹² Bunun üzerine Erzincan'ın ileri gelenleriyle Belediye Reisi ve sancak mühendisinden oluşan altı kişilik bir heyet taşkının meydana geldiği bölgeye gönderildi. Yapılan inceleme sonucunda mevcut bendin taşkına dayanamayıp yıkıldığı ve çevresindeki arazinin belirli bir kısmını su bastığı, bu konudaki komisyon raporunun da posta ile gönderileceği Erzincan Mutasarrıflığından bildirildi.¹³ 20 Ağustos tarihini taşıyan rapordan, meydana gelen zararın teferruatlı bir şekilde incelendiği anlaşılmaktadır.

Raporun girişinde yukarıda ifade edildiği üzere taşkının meydana geldiği dönem yazmaktadır. Hemen akabinde de Müslim gayrimüslim, küçük büyük, erkek kadın, bütün köy ahalisinin gözlerinden yaşlar akarak padişaha dua ettiği ifade edilmektedir. Esasında padişahın ihsan buyuracağı paraya teşekkür edildiği anlaşılmaktadır.

Raporda daha önce meydana gelmiş ve nehrin yatağında oynamaya sebep olmuş olan 1287 yılı taşkımindan bahsedilmekteydi. Buna göre nehrin eski mecrası, Cibice Boğazı civarında ve Sörperan Hanı'nın¹⁴ karşısında bulunan Tilek (Derebağ)¹⁵ ile Sırnas (Yamaçlı) köylerinin altında ve Şıhlı (Uluköy)¹⁶ köyünün güney yönündeydi. Meydana gelen taşkınla toprağın bir kısmı ayrılmış ve bu şekilde diğer yöndeki mecrayı genişletmişti. Böylece su, kendine doğal bir kanal açmıştı. Bu ayrılmayla ikinci yatak, Mertekli¹⁷ ve Kadağan-ı Sagir (Küçükkadağan) köylerinin önünden geçip biraz ileride asıl nehir yatağıyla birleşmişti. Bu kollara ayrılma hadisesinin mecranın genişlemesine sebep olması ve nehrin büyük bir kısmının yeni mecraya kayması korkuya sebep olmuştu. Akımın dengelenmesi amacıyla da nehrin ayrıldığı yerde taştan bir bent inşa edilmişti.¹⁸ Verilen bilgilere göre 1870'lerin başında meydana gelen taşkında iki koldan akan nehrin kuzey tarafındaki mecrasının eskiye oranla genişlediği anlaşılmaktadır. Bununla birlikte yazıda ifade edilmese de yapılan bendin, nehir suyunu tekrar ikiye böldüğü düşünülmektedir. Zira 1896 taşkınyında nehrin tamamen kapanan kolu, eski mecraya olarak zikredilen nehir yatağıdır.

1896 taşkınyından yaklaşık 25 yıl önce inşa edildiği anlaşılan ve zamanla dayanıklılığını kaybeden bent, yeni taşkına dayanamadı ve yıkıldı. Böylece nehrin suyu tamamen yukarıda bahsedilen yeni mecraya döndü ve asıl mecrasını terk etmiş oldu. Yeni

¹² BOA., BEO., 819/61410. 18 Temmuz 1312 [30 Temmuz 1896]

¹³ BOA., BEO., 819/61410. 6 Ağustos 1312 [18 Ağustos 1896]

¹⁴ Belgede *Supîrân/Sulpîrân/Solpîrân* şeklinde ifade edilen hanın, günümüzde Demirpınar köyü çevresinde olduğu anlaşılmaktadır. Zira bir çalışmada Demirpınar çayının eski adının Sulperen olduğu bildirilmektedir (Selçuk Hayli, F. Ahmet Canpolat, "Doğal Ortam Şartlarında Gerçekleşen Olumsuzluklar Nedeniyle Erzincan Ovasında Yeri Değiştirilen Köyler", *Uluslararası Jeomorfoloji Sempozyumu 2017, 12-14 Ekim 2017, Bildiriler Kitabı*, Edt. Saadettin Tonbul, M. Taner Şengün, Muzaffer Siler, Ahmet Canpolat, Elazığ 2017, s. 293). Başka bir çalışmada da Tunceli yol ayrımına yakın bir bölgede, Sansa'ya ulaşmadan kuzeydoğuya ayrılan yolun üzerinde bulunduğu ve adının Sörperan Hanı olduğu ifade edilmektedir (Abdulkadir Gül, "Osmanlı Döneminde Erzincan Kazasında Ulaşım ve Haberleşme", *History Studies*, Vol. 3/1, 2011, s. 117).

¹⁵ Çalışmada ismi değişen köylerin yeni isimleri ilk geçtikleri yerde gösterilmiş olup, daha sonra geçtikleri yerlerde eski isimleri verilmiştir. Köylerin yeni isimlerinin bulunmasında şu kaynaklardan faydalanılmıştır: Abdulkadir Gül, Adem Başbüyük, *Bir Tarihi Coğrafya İncelemesi (Osmanlı'dan Cumhuriyet'e Erzincan Kazası)*, Salkımsöğüt Yayınları, Erzurum 2011; Hayli-Canpolat, "Erzincan Ovasında Yeri Değiştirilen Köyler".

¹⁶ 1939 depreminden sonra köy sakinlerinden bazıları köyün ilk merkezinden 2 km. kadar güneydoğuda ve köyün mera alanında yeni bir yerleşim kurmuşlar ve burası zamanla köyün merkezi olmuştur. Hayli-Canpolat, "Erzincan Ovasında Yeri Değiştirilen Köyler", s. 292.

¹⁷ 1992 depreminden sonra 350 metre doğuda yapılan deprem konutlarına taşınmıştır. Hayli-Canpolat, "Erzincan Ovasında Yeri Değiştirilen Köyler", s. 292.

¹⁸ BOA., BEO., 867/65016. 8 Ağustos 1312 [20 Ağustos 1896]

mecrasında suyun bazı köylere zararının engellenmesi amacıyla topraktan yapılmış olan küçük setleri yıktı. Taşan su, ekili ve boş birçok arazi ile meraları bastı. Araziye zarar veren su, bazı köylerde hanelerin yıkılmasına ve tahrip olmasına da sebep oldu. Mahmutlu köyü yönünde 1.500 metre civarında ilerledikten sonra tekrar eski mecrasına döndü. Komisyon üyelerine göre bu taşkından Kadağan-ı Sagır, Kadağan-ı Kebir (Büyükkadağan), Karakilise (Altınbaşak)¹⁹, Ağcakendi, Semiz Ali, Süleymanlı²⁰, Küpesi (Saztepe), Denizdamı ve Karadiğin köyleriyle Ganiefendi ve Hancı çiftlikleri zarar gördü. Ancak hazırlanan tabloda 20 köy ismi verilmekte ve buralardaki hasar miktarı bildirilmektedir.

Taşkının tekrar meydana gelmemesi ve söz konusu köylerin selden korunması için nehrin iki yatağa bölünmesiyle debisinin düşürülmesi gerekiyordu. Bunun için de eski bendin olduğu yere sağlam bir şekilde yeniden bir bent yapılmalıydı. Ayrıca nehrin eski yatağı da taşkında olduğundan buranın temizlenmesi şarttı. Yine taşkın zamanlarında köylerin su altında kalmaması için topraktan küçük setler yapılmıştı. Yıkılan setlerin de yeniden yapımı lüzumlu görülmekteydi. Mahmutlu köyü öncesinde ikiye ayrılan nehir, Mahmutlu, Güllüce ve Bali Beyi köylerini iki mecrası arasına alarak günümüzde Fırat adası olarak bilinen adayı oluşturmuştu. Komisyon raporunda ifade edilmese de komisyon üyeleri arasında olan mühendis tarafından çizilen haritada²¹ bu ikinci ada da gösterilmekteydi. Mertekli tarafındaki ilk adanın güneyindeki kol Küçük Fırat ve kuzeyindeki kol Büyük Fırat, Mahmutlu tarafında ve günümüzde var olan adanın ise güneyindeki kol Büyük Fırat, kuzeyindeki kol Küçük Fırat olarak isimlendirilmekteydi. 1896 taşkını ile nehir yatağı yön değiştirmiş ve Mahmutlu köyüne daha fazla yaklaşmıştı. Açılan bu yeni mecranın da doldurulması gerekiyordu. Komisyon üyelerine göre nehrin genelinde suyun eski mecrasına döndürülmesi, bu işlerin tamamlanmasına bağlıydı.

Nehir yatağında yapılması gereken çalışmaların bir ay içinde tamamlanmasına ihtiyaç vardı. Zira Sonbahar yağmurları başladığı zaman nehrin suyu artacağından yeni bir taşkında zarar iki katına çıkabilirdi. Bu durumda mevcut taşkında zarar gören köylerden başka Şıhlı, Mertekli, Bali Beyi, Mahmutlu, Kerküze²², Güllüce, Pızvan (Yoğurtlu) ve Nörgah (Akyazı) köylerinde de hasar, kabul edilemez bir dereceye ulaşacaktı.

Komisyon tarafından büyük bent ile Mahmutlu köyünün yakınında kapanmış olan mecranın açılması için yapılacak masrafların devlet hazinesinden karşılanması talep edildi. Toprak setlerin inşasının da devletin ahaliyi yükümlü tuttuğu ve amele-i mükellefe²³ olarak

¹⁹ 1939 depremi sonrası yeri değişen Altınbaşak köyünün eski yerleşim yeri de kullanılmaktadır. Hayli-Canpolat, "Erzincan Ovasında Yeri Değiştirilen Köyler", s. 292.

²⁰ Süleymanlı köyünün 1939 depremi öncesinde günümüzdeki mevkiinin 500 metre batısında yer alan Semizali ağılı isimli çiftlikten oluştuğu, günümüzdeki köy yerleşmesinde birkaç evin bulunduğu, deprem sonrasında da Semizali'nin terkedildiği ve böylece Süleymanlı köyünün büyüdüğü ifade edilmektedir (Hayli-Canpolat, "Erzincan Ovasında Yeri Değiştirilen Köyler", s. 292). Buradan hareketle 1896 yılında çizilen haritada ayrı yerleşim birimi olarak gösterilen Semiz Ali köyünün günümüzde iskân yeri olarak kalmadığı açıkça anlaşılmaktadır. Yine aynı haritada Semiz Ali yakınında gösterilen Ağcakendi köyünün de benzer şekilde küçük bir çiftlik olduğu ve Semiz Ali köyü gibi, yakınında bulunan Karakilise (Altınbaşak) köyüne nakledildiği tahmin edilmektedir.

²¹ Harita ekte yer almaktadır.

²² Günümüzde böyle bir yerleşmeye ulaşamamıştır.

²³ Amele-i mükellefe; Osmanlı Devleti'nin 19. yüzyılda yol yapımında ücretsiz işçi kullanımına yönelik uygulamasıdır. Devlet, reform uygulamaları kapsamında yol ağını genişletmeyi düşündü ve yol yapımında ücretli işçi çalıştırdı. Belirli mesafede yol yapılmışsa da istenilen seviyeye ulaşamadı. Bu sebeple 23 Şubat 1862 tarihinde yayınlanan nizamnameyle 18-60 yaş arasındaki sağlıklı erkeklere yol inşaatında ücretsiz çalışma zorunluluğu getirildi. Bölgesinde çalıştırılacak bu insanların dışında aynı yerdeki hayvanlar da kullanılacaktı. Devlet memuru olanlarla birlikte öğretmen, imam, papaz ve hahamlar bu zorunluluktan muaf tutuldu. Yine yol yapımında kayıt tutan görevliler de muafiyet kapsamında değerlendirildi. Vakti olmayanlar ise çalışmalarının karşılığı olarak ücret ödeyecekti. Mayıs ve Kasım ayları arasında uygulamanın yapılmasına ve beş yıla karşılık olarak çalışma gününün birinci ve ikinci sınıf yollarda 20 gün, üçüncü sınıf yollarda 2

isimlendirilen sistemle çözülmesi düşünüldü. Bunun için de söz konusu köylerden 1311 ve 1312 (1895-1896) yıllarının karşılığı olan işçilerin istihdam edilmesi uygun görüldü. Bu kadar işçi ile inşaatın tamamlanması mümkün olamazsa çevredeki diğer köylerin amele-i mükellefesi ilave edilecekti. Gerekli kereste ve diğer malzemeyi, köylülerin karşılayacak durumu olmadığından bu konuda da devletin yardımına ihtiyaç duyulmaktaydı.²⁴

Taşkından zarar gören köylülerin kaybı da tespit edildi. Bunun için hazırlanan tabloda; Karakilise, Semiz Ali, Süleymanlı, Ağcakendi, Kadağan-ı Kebir, Kadağan-ı Sagir, Denizdamı, Küpesi, Karadiğın, Bali Beyi, Mahmutlu, Güllüce, Çolhasa (Soğukoluk), Vaskitil²⁵, Mığısı (Yalınca), Tılhas (Kilimli), Mertekli, Kerküze köyleriyle Hancı ve Ganiefendi çiftlikleri yer almaktaydı. Tabloda yıkılan hane sayısı ile üretilen ürünler ve zarar miktarı; hane, soğan, bostan, nohut, yonca, yavi, fiğ, arpa ve buğday başlıkları altında verildi. Buna göre Kadağan-ı Kebir köyünde 90, Kadağan-ı Sagir köyünde 6, Hancı çiftliğinde 2 ve Mertekli köyünde 18 olmak üzere toplam 116 hane zarar görmüştü. Bunların tamiri için hane başı 200 kuruş uygun görüldüğünden hanelerin toplam masrafı 23.200 kuruş olarak tespit edildi. Üretilen ürünler arasında en büyük zarar buğdayda idi. Genel maddi kayıp ise 469.031 kuruş olarak belirlendi.²⁶

3-SANCAK MÜHENDİSİNİN RAPORU VE ISLAHIN MASRAFI

A-Nehrin Mevcut Durumu

Sancak mühendisi Sarafim Efendi tarafından nehir yatağında yapılacak çalışmaların maliyetini gösteren teferruatlı bir rapor yazıldı ve yapılacak işler harita üzerinde de gösterildi. Nehrin Erzincan'ın güneyinde doğudan batıya doğru aktığı bilgisiyle başlayan raporda ilk olarak nehrin mevcut durumu değerlendirilmekteydi. Buna göre, Cibice Boğazı'ndan gelerek Sörperan Hanı'nın yanından geçtikten sonra ikiye ayrılan nehrin kollarından biri büyük Fırat, diğeri Küçük Fırat olarak isimlendirilir. Büyük tarlalar arasından ve Şıhlı yönünde Mertekli köyünün önünden akan büyük Fırat, Kadağan-ı Kebir köyünün güneyinden Kadağan-ı Süfla [Sagir] köyüne ulaşır. Tekrar birleşen nehir, 5 kilometre sonra Denizdamı köyünün güney tarafında tekrar ikiye ayrılır. Küçük Fırat olarak isimlendirilen bir kısmı Kerküze, Bali Beyi ve Güllüce köylerinin kuzey yönünden geçer. Burada 3 metre genişliğinde dört gözlü ve 48 metre uzunluğunda olan Küçük Köprü vardır. Büyük Fırat ise Mahmutlu köyünün güney yönünden ve verimli tarlalar arasından 3 metre genişliğinde sekiz gözlü ve 100 metre uzunluğunda bulunan Büyük Köprü altından akar. Bu köprülerden 500 metre sonra birleşen nehir, 15 kilometre mesafede bulunan Kemah Boğazı'ndan geçer.

B-Nehre Ait Fennî Değerlendirme ve Bent İnşası

Sörperan Hanı yakınında nehrin ikiye ayrıldığı noktadaki eski bent 200 metre uzunluğundaydı. Bu bentin yıkılması üzerine nehrin büyük bir akımla taşması, nehrin ilk

arşın ve dördüncü sınıf yollarda en az 4 arşın olmasına karar verildi. Başlangıçta yol ile sınırlı olan çalışma alanına 1875'te köprüler de eklendi. Zamanla yapılacak işin aciliyetinden ve gelir yetersizliğinden dolayı çalışma alanının dışında talepler geldi. Bu da yetkililerin kararına bırakıldı. Ancak bazı talepler karşılanırken bazılarında da olumlu bakılmadı. Zamanla set inşası, çekirge itlafı, tarım arazisi gibi farklı alanlardaki talepler üzerine amele-i mükellefenin kapsamının genişletilmesi 20. yüzyılın başında resmi olarak karara bağlandı. Yakup Akkuş, Kadir Yıldırım, "Dünyada ve Osmanlı'da Zorunlu Çalıştırma: "Amele-i Mükellefe" Uygulaması ve Tarihsel Gelişimi", *Çalışma ve Toplum-Ekonomi ve Hukuk Dergisi*, C. 2, S. 53, 2017, s. 521-524.

²⁴ BOA., BEO., 867/65016. 8 Ağustos 1312 [20 Ağustos 1896]

²⁵ Günümüzde böyle bir yerleşmeye ulaşamamıştır.

²⁶ BOA., BEO., 867/65016. 8 Ağustos 1312 [20 Ağustos 1896].

ayrıldığı yerdeki Küçük Fırat'ın mecrasını kapatmış ve gelen sular Büyük Fırat'a yönelmişti.

Eski bendin yerine yenisi yapılmaz ve eskisi gibi nehir ikiye ayrılmazsa taşkın dönemlerinde nehrin ovadaki köylerin büyük kısmına ve belki de tamamına zarar vereceği düşünülmekteydi. İnşası zaruri görülen bendin, yapımı kolay olmayacaktı. Zira yaz mevsiminde dahi suyun akıntılı olması, su içine konulacak taşların birbirine bağlanmasını ve suyun kuvvetine dayanacak bir hale getirilmesini zorlaştırmaktaydı. Görevlendirilen mühendise göre şimdilik taştan bir bent yapılmasından ise oraya gereği kadar ağaç kazıklar dikilmesi daha uygun olacaktı. Kazıkların arkasına da taş ve diğer malzemeler konulacaktı. 500 metre olarak planlanan bentte beş ve beş buçuk metre uzunluğunda, 20 santim kalınlığında ardıc ağacından yapılma kazıklar kullanılacaktı. Suyun tabanından dört metre yüksekliğinde olacak kazıkların başları demir çemberle kapatılacaktı. Bu kazıklar, şahmerdân (demir tokmak) ile çakılacak ve birbirine olan mesafesi de 20 santimi geçmeyecekti. Arası da çevreden tedarik edilmesi mümkün görünen kaya taşıyla doldurulacaktı. İlk kazık sırasından sonra ikinci bir sıra kazık çakılacaktı. İki sıranın tabanı beş metre ve üstü de iki metre genişliğinde olacaktı. Üst kısmına 45 derece meyil bırakılacak bendin, arasına da yine kaya taşı doldurulacaktı. Bunun inşası halinde dahi suyun ovaya çıkma ihtimali vardı ve buna karşı ayrıca setlerin yapılması uygun görülmekteydi.²⁷

Tablo 1: Bendin Teferruatlı Masrafı

İş/Ürün	Adet/ Miktar/ M.küp	Birim Fiyatı (Kuruş/ Kıyye)	Bedeli (Kuruş)
Kazık	2.500	8	20.000
Kazıkları birbirine bağlayacak 8 metre uzunluğunda taban ağacı	125	15	1.875
40 santim uzunluğunda çivi	2.000	5	3.750
Kaya taşı	6.000	-	42.000
Kazıkların çakılması için amele yevmiyesi	625	4	2.500
Kazıkların uçlarının sivriltilmesi için marangoz yevmiyesi	125	12	1.500
Kazık aralarına taşların doldurulması için amele yevmiyesi	2.000	4	8.000
Kazık ve diğer malzemelerin nakliyesi için araba	350	10	3.500
Kazıkların çakılması için gereken sal yapımı (Taban ağacı, demir, halat, usta yevmiyesi)			1.306

²⁷ BOA., BEO., 867/65016. 9 Ağustos 1312 [21 Ağustos 1896]

Kazıkların çakılması için gerekli olan şah-merdân iskelesi (Taban ağacı, çivi, tokmak ağacı, halat, ip, balyoz çözüp bağlama ustası)			1.900
TOPLAM			86.331

Kaynak: BOA., BEO., 867/65016. 9 Ağustos 1312 [21 Ağustos 1896]

C-Nehir Kenarındaki Arazinin Korunması İçin Set İnşası

Büyük bent yapıldıktan sonra Mertekli köyü karşısında Çayırbaşı isimli yerden başlayıp Sapanlı denilen yerden Kadağan köyüne kadar ihtiyaç duyulan yerlere yaklaşık 3.000 metre set yapılması gerekiyordu. Yine Kadağan'dan Denizdamı köyüne kadar 1.000 ve karşı yakada 1.500 metre olmak üzere toplam 5.500 metre set inşasına ihtiyaç vardı. Bu setlerin tabanı 3 metre, yüksekliği 2 metre ve üzerinin genişliği de 1 buçuk metre olacaktı. Etrafı kerpiç misali birbiri üzerine konulacak çimlerle kapatılacak ve içine ayrık köküyle karışık toprak doldurulacaktı.

Çimler 40 santim boyunda, 25 santim eninde ve 25 santim kalınlığında olacaktı. Bir metrelik setin iki tarafına 64 adet çim kullanılacaktı. Bir metrelik setin çimlerinin getirilmesi ve inşası, yevmiye ücreti günlük 2 kuruş üzerinden hesaplanmasıyla 10 kuruşa mal edilecekti. Bu setlerin toplam masrafı da 55.000 kuruş tutacaktı.²⁸

D-Mahmutlu Köyü Tarafında Yapılacak İşler

Yapımı gereken yerlerden biri de Mahmutlu köyünün önünde açılan kavisti. Nehrin buradaki mecrası biraz daha böyle bırakılırsa bu köy de tehlike altında kalacaktı. Bunu engellemek amacıyla nehrin eski mecrası olan hattın (haritada işaret edilen Elif (A) Be (B) hattı) açılması gerekiyordu. 550 metre uzunluğunda olan bu hattın derinliği en az 3 metre ve genişliği de 12 metre olacaktı. Bunun için 4.950 yevmiyeye ihtiyaç vardı. Yevmiye ücreti günlük 4 kuruş hesabı üzerinden 19.800 kuruş tutmaktaydı. Yeni mecranın kapatılma masrafı da 872 kuruş olarak hesaplandı.²⁹

Tablo 2: Nehrin Islahı İçin Genel Masraflar

İnşası Yapılacak Kısım	Bedeli (Kuruş)
Sörperan civarındaki bendin toplam inşaat masrafı	86.331
Çayırbaşından itibaren yapılacak çimli setlerin toplam inşaat masrafı	55.000
Mahmutlu köyünün önünde kapanmış olan eski mecranın açılması için toplam inşaat masrafı	19.800
Mahmutlu köyünün önünde açılmış olan yeni mecranın kapatılması için toplam inşaat masrafı	872
TOPLAM	162.003

²⁸ BOA., BEO., 867/65016. 9 Ağustos 1312 [21 Ağustos 1896]

²⁹ BOA., BEO., 867/65016. 9 Ağustos 1312 [21 Ağustos 1896]

Daha sonra meydana gelebilecek masraflar	7.997
GENEL TOPLAM	170.000

Kaynak: *BOA., BEO.*, 867/65016. 9 Ağustos 1312 [21 Ağustos 1896]

Nehrin ıslahı için yapılması gerekli görülen işlerin mali giderleri bu şekilde ortaya çıkarıldı.³⁰

4-TİCARET VE NAFİA NEZARETİNİN PROJE HAKKINDAKİ GÖRÜŞLERİ

İstanbul'a ulaşan komisyon raporu, ilgili birim olan Ticaret ve Nafia Nezaretine havale edildi. İşin aciliyetinden dolayı bir iki gün içinde incelenmesi ve neticesinin bildirilmesi istendi.³¹ Kararın gecikmesi üzerine 11 Ekim'de nezarete bir yazı daha gönderildi.³²

Turuk ve Meabir İdaresi tarafından 13 Ekim tarihli cevabî bir mazbata hazırlandı. Mühendisin raporunda nehrin ıslahının 170.000 kuruşla yapılmasının uygun olacağı beyan edilmişti. Fakat söz konusu idare, nehrin ıslahına dair yapılacak işlerin bazı konularda eksikliğini beyan etti. Zira 500 metre uzunluğunda yapılacak bent inşasında kullanılacak kazıkların nehrin yatağından 4 metre yüksekliğinde olacağına göre toprağa da en azından 2 metre kadar çakılması gerekecekti. Bu da raporda bildirilen kazık boyunun yeterli olmadığını ortaya çıkarmaktaydı. 150 kıyyelik³³ tokmak da kazıkların çakılmasında yeterli olamayacaktı. Bent üzerine düzenli bir şekilde kaldırım yapılması ve suyun döküldüğü uygun bir yere taş yığılması gerekecekti. Şu durumda bent için belirlenen 86.331 kuruşun yeterli olamayacağı beyan edildi.

Çimli setlerin meyli gayet dik olduğundan çimleri tutturmak mümkün görülmedi. Bunun sağlanması için çim miktarının artırılması gerekiyordu. Böyle nehirlere geniş bir mecraya ayrılması ve her iki tarafına büyük setler yapılması zarurî görülmekteydi. Bu setlerin de ilerleyen zamanda birbirine bağlanması gerekecekti. Mahmutlu köyünün yanında açılan mecranın kapatılması ve eski mecranın temizlenmesi için hesap edilen 4.950 yevmiye de işin yapılması için yetersizdi. Turuk ve Meabir İdaresi tarafından eksik görülen kısımların inşaat sürecinde dikkate alınması tavsiye edildi.³⁴

5-FİNANSMAN SORUNU

Nehir yağındaki ıslah çalışmalarının nasıl yapılacağına dair gerekli hazırlıklar yapılmıştı. Fakat bu işin tamamlanması, masrafının karşılanmasına bağlıydı. Yaşanan

³⁰ Nehir yatağındaki ıslaha dair benzer şekildeki çalışmalar ve bunların masrafının hesaplanması, aynı dönemde başka nehirlere meydana gelen taşkınlar sonrasında da yapılmıştı: Meriç Nehri'nde 1895 yılında meydana gelen taşkın sonrasında ıslaha yönelik incelemeler yapıldı ve 1897 tarihini taşıyan bir rapor hazırlandı (Muhittin Kapaşahin, "Osmanlı Belgelerine Göre Meriç Nehri Taşkınları", *Osmanlı Devleti'nde Nehirler ve Göller*, C. 2, Haz. Şakir Batmaz-Özen Tok, Not Yayınları, Kayseri 2015, s. 545-560). Yine bunun dışında 1891 yılında Gediz taşkını sonrasında 14 kilometrelik set yapılmıştı (Selahattin Satılmış, "1891 Kışında Büyük Menderes, Gediz, Küçük Menderes, Bakırçay Nehirleri'nde Yaşanan Taşkınlar ve Afet Yönetimi", *Osmanlı Devleti'nde Nehirler ve Göller*, C. 2, Haz. Şakir Batmaz-Özen Tok, Not Yayınları, Kayseri 2015, s. 639-640).

³¹ *BOA., BEO.*, 842/63079. 9 Eylül 1312 [21 Eylül 1896]

³² *BOA., BEO.*, 851/63760. 29 Eylül 1312 [11 Ekim 1896]

³³ 1 kıyye 1.282 gramdır. Mehmet Zeki Pakalın, *Osmanlı Tarih Deyimleri ve Terimleri Sözlüğü*, C. II, Millî Eğitim Bakanlığı Yayınları, İstanbul 2004, s. 723. Buna göre söz konusu tokmağın ağırlığı 192,3 kg. yapmaktadır.

³⁴ *BOA., BEO.*, 867/65016. 1 Teşrinievvel 1312 [13 Ekim 1896]

taşkının malî kaybı sadece ıslah çalışması için gereken 170.000 kuruşla sınırlı değildi. Bunun yanında ahalinin yaşanan taşkından zararı 469.031 kuruştı. Yani taşkın sebebiyle bölgedeki toplam kaybın 640.000 kuruş gibi önemli bir miktar olduğu anlaşılmaktadır.

Konuyla ilgili Padişah iradesinde işin biran önce çözüme kavuşturulması ve ahalinin refahının sağlanması konusunda emir verilmişti. Fakat masrafların karşılanacağı ödeneğe dair ciddi sıkıntılar vardı. Erzurum Valiliğinin 20 Ekim'de Sadaret makamına gönderdiği telgrafta, inşaat kararının henüz tebliğ edilmediği ve güzlük tohum ekme mevsimi geçtiğinden ahalinin bu konuda müracaatta bulunduğu bildirilmekteydi.³⁵ Yine aynı günlerde projede inşası uygun görülen setler konusunda ahalinin girişimi görülmektedir. Ahali, Kadağanlar ile Karakilise arasındaki seddi kendileri yapmak istemekteydi. Kış mevsiminin yaklaşmasıyla endişeye kapılan ahali, seddin yapımı için acele etmekte ve çevre köylerin de desteğiyle işe başlanmasını talep etmekteydi.³⁶ Ahalinin taleplerinden sonra Turuk ve Meabir İdaresinin kararı Meclis-i Mahsus tarafından kabul edildi.³⁷ Amele-i mükellefe ile gerekli inşaatı hemen başlanması ve padişah tarafından verilecek 2.000 liranın bu işlerde kullanılması 17 Kasım'da Erzurum'a tebliğ edildi. Islah masrafının haricindeki para da ahalden en çok muhtaç durumda olanlara dağıtılacaktı.³⁸

Fırat Nehri'nin taşkını üzerine Padişah tarafından bahşedileceği bildirilen 2.000 lira Hazine-i Hassa Nezaretinden verilecekti. Paranın, Hazine-i Hassanın Maliye Hazinesinde bulunan alacaklarından gönderilmesi uygun bulundu ve konu Maliye Nezaretine iletildi.³⁹ Bu arada Erzurum Valiliği de paranın bir an önce gönderilmesi noktasında talepte bulunuyordu.⁴⁰ Paranın Maliye Hazinesinden ödenmesine dair irade, Erzurum Valiliğine cevap olarak iletildi.⁴¹ Maliye Nezareti paranın Trabzon vilayetinin gelirlerinden karşılanmasını uygun buldu.⁴² Erzurum Valiliği, bu paranın vilayet gelirlerinden tedarik edilmesini mümkün görmüyor ve paranın Maliyeden nakden verilmesini talep ediyordu.⁴³ Trabzon vilayetinden de benzer bir cevap verildi, paranın bazı sebeplerden dolayı gönderilemeyeceği bildirildi.⁴⁴ Fakat bu paranın Trabzon vilayetinden karşılanması konusunda Maliyenin kararı değişmedi.⁴⁵

Paranın nereden gönderileceğine dair yazışmalar uzamış, 1897 yılının Mart ayına gelinmişti. Trabzon vilayeti paranın Samsun sancağı gelirlerinden karşılanmasını uygun buldu. Samsun'dan Maliye hazinesine her hafta gönderilen 30.000 kuruşun hazineye değil de Erzurum Valiliğine gönderilmesi Samsun'a iletildi. Buna rağmen Samsun'dan Erzurum'a gelen bir para yoktu ve 1897 yılının çalışma mevsimi de gelmekteydi. Ayrıca nehrin suyunun artışından önce inşaatı başlanmaması durumunda yeni zararların yaşanmasına kesin gözüyle bakılmaktaydı.⁴⁶ Ahali de ihtiyaçlarını karşılamak için tohumluk talep etmekteydi.⁴⁷ Bu talepler üzerine para konusu yine Maliye Nezaretine havale edildi.⁴⁸

³⁵ BOA., BEO., 867/65016. 8 Teşrinievvel 1312 [20 Ekim 1896]

³⁶ BOA., BEO., 867/65016. 16 Teşrinievvel 1312 [28 Ekim 1896]

³⁷ BOA., MV., 90/1. 27 Teşrinievvel 1312 [8 Kasım 1896]

³⁸ BOA., BEO., 867/65016. 5 Teşrinisani 1312 [17 Kasım 1896]

³⁹ BOA., İ.TNF., 5/47. 17 Teşrinisani 1312 [29 Kasım 1896]

⁴⁰ BOA., İ.TNF., 5/47. 18 Teşrinisani 1312 [30 Kasım 1896]

⁴¹ BOA., BEO., 877/65710. 24 Teşrinisani 1312 [6 Aralık 1896]

⁴² BOA., BEO., 889/66654. 17 Kanunievvel 1312 [29 Aralık 1896]

⁴³ BOA., BEO., 895/67088. 2 Kanunisani 1312 [14 Ocak 1897]

⁴⁴ BOA., BEO., 903/67712. 20 Kanunisani 1312 [1 Şubat 1897]

⁴⁵ BOA., BEO., 912/68375. 11 Şubat 1312 [23 Şubat 1897]

⁴⁶ BOA., BEO., 920/68954. 4 Mart 1313 [16 Mart 1897]

⁴⁷ BOA., BEO., 945/70809. 20 Mart 1313 [1 Nisan 1897]

⁴⁸ BOA., BEO., 930/69735. 24 Mart 1313 [5 Nisan 1897]

Paranın Erzurum'a aktarılması, Trabzon Valiliğine tekrar tebliğ edildi.⁴⁹ Vilayet tarafından askerî masraflardan dolayı Erzincan için istenen paranın gönderilmesinin mümkün görünmediği, ancak parça parça gönderilmesi konusunda Canik sancağına konunun bildirildiği cevabı verildi.⁵⁰ Yazışmalarla olayın üzerinden bir yıl gibi uzun bir süre geçti. Yeni bir taşkın korkusundan, ahalinin desteği ve bankadan alınan borçla 1897 yılının Temmuz ayında bazı setler inşa edildi. Ancak işin tamamlanabilmesi için gerekli paranın en kısa zamanda gönderilmesi gerektiği Erzincan Mutasarrıflığından arz edildi. İş bir an önce tamamlanmayacak olursa, yaşanacak bir taşkında o güne kadar yapılan setlerin de harap olacağı, zararın daha fazla artacağı bildirilmekte ve paranın gönderilmesi için Trabzon vilayetine kesin bir emir verilmesi talep edilmekteydi.⁵¹

Paranın Erzurum'a biran önce ulaştırılması Trabzon vilayetine yine yazıldı.⁵² Fakat Temmuz ayında tahsilatın sıkıntılı olduğu ve vilayetin para ödemesine müsait olmadığı cevabı verildi.⁵³ Buna rağmen ne yapılırsa yapılsın paranın Trabzon'dan gönderilmesi, Eylül ayında vilayete ihtar şeklinde tebliğ edildi.⁵⁴ Ancak cevabın yine olumsuz olduğu anlaşılmaktadır. Zira Maliye Nezaretinden bu defa farklı bir çözüm üretildi. Nezaret, paranın verilmesini imkânsız görmekte ve bir sonraki yılın bütçesine eklenmesiyle bu ihtiyacın karşılanabileceğini ifade etmekteydi.⁵⁵

⁴⁹ BOA., BEO., 945/70809. 20 Nisan 1313 [2 Mayıs 1897]

⁵⁰ BOA., BEO., 920/68954. 22 Nisan 1313 [4 Mayıs 1897]

⁵¹ BOA., BEO., 945/70809. 7 Temmuz 1313 [19 Temmuz 1897]

⁵² BOA., BEO., 981/73566. 9 Temmuz 1313 [21 Temmuz 1897]

⁵³ BOA., BEO., 984/73772. 10 Temmuz 1313 [22 Temmuz 1897]

⁵⁴ BOA., BEO., 1004/75236. 23 Ağustos 1313 [4 Eylül 1897]

⁵⁵ BOA., BEO., 984/73772. 23 Ağustos 1313 [4 Eylül 1897]

SONUÇ

Erzincan Ovası'ndan akan Fırat (Karasu) Nehri, ovanın bazı yerlerinde iki kola ayrılmakta ve akım çift yönlü meydana gelmekteydi. 1896 yılının bahar mevsimiyle birlikte su debisindeki artış, iki koldan akışı sağlayan bendin yıkılmasına ve bu şekilde nehrin tek bir mecraya dönmesine sebep oldu. Bununla birlikte bazı yerlerde yine mecra değiştiren nehir, kenarındaki setleri de yıktı ve bazı köylerle arazilerine zarar verdi.

Taşkından haberdar olan dönemin padişahı II. Abdülhamid, 2.000 lira bahşedeceğini bildirdi ve çalışmalara vakit kaybedilmeden başlanması için de emir verdi. Görevlendirilen komisyon tarafından yapılan incelemeyle nehir yatağında meydana gelen hasar tespit edildi. Vakanın tekrar yaşanmaması amacıyla mecranın ıslah edilmesi uygun bulundu. Ancak padişah hediyesi olarak gönderileceği bildirilen paranın Maliye Nezaretinin hazinesindeki alacaktan karşılanmasına karar verilmesiyle ıslah çalışmaları da sıkıntıya girdi. Zira olayın üzerinden bir yıldan fazla zaman ve inşaatın yapılabileceği iki yaz mevsimi geçmişti. 1897 yılının Eylül ayına gelinmesine rağmen bütün yazışmalardan sonra paranın gönderilemeyeceğinin bildirilmesi bunu göstermektedir. Maliye Nezareti tarafından bir sonraki yılın bütçesinden karşılanması son çare olarak zikredildi. Fakat 1898 yılında da nehrin ıslahına dair bir kayda ulaşılamamıştır.

Nehir yatağında yapımı gereken inşaatın az bir kısmı 1897 yılında tamamlandı. O da bankadan alınan borçla ve daha da önemlisi insan gücüyle yapılacak kısımlardı. Yani devletten beklenen yardım gelmeyince ahali kolları sıvamıştı. Fakat yapılan bu kısımlar, suyun yeni açtığı mecradaydı. Asıl inşası gereken bendin yapılmaması durumunda, meydana gelecek bir taşkında bu setlerin çok da işe yaramayacağı aşikârdı.

Padişahın emrine göre nehrin ıslahının çok hızlı bir şekilde tamamlanması gerekiyordu. Padişah bu kararıyla halkının yanında olduğunu da göstermeye çalışmıştı. Fakat bahşedilen paranın devletin genel ekonomik sorunlarından dolayı verilemediği ve ahalinin ihtiyacının giderilmesinde kullanılmadığı anlaşılmaktadır. Bunlardan hareketle alt yapısı oluşturulan ıslah çalışmalarının kâğıt üstünde kaldığı görülmektedir. Bu sebeple nehir ıslahı için hazırlanan raporlar tasarıda kaldığından konu proje olarak değerlendirilmiştir.

19. yüzyılın sonunda bu proje hayata geçirilememişse de ilerleyen zamanda bazı çalışmalar yapıldığı görülmektedir. Zira 1955 yılında bendin inşasının düşünüldüğü yere sulama regülatörü yapıldı.⁵⁶ Mertekli bölgesinde böyle bir bent, 1896 taşkınyından yaklaşık 60 yıl sonra sulama regülatörü olarak açılmış oldu. Fakat bu regülatörün su debisini de kontrol ettiğinden, olabilecek taşkınları engellediği söylenebilir. Ancak günümüzde dahi ovanın belirli kısımlarının taşkın altında bulunduğu ifade edilmektedir.⁵⁷

Bölge ahalisinin kol gücü ve yerel idarenin desteğiyle 1896 projesinin bir kısmı tamamlanmıştı. Mertekli regülatörünün yapılmasıyla da projenin geride kalan önemli bir kısmının tamamlandığı söylenebilir. Fakat taşkın sırasında Mahmutlu köyünün önündeki kapanan kısım ile Uluköy'ün güneyinden, Derebağ, Erdene, Yamaçlı köylerinin kuzeyinden geçen ve Kadağan köylerinin güneyinde tekrar birleşen kolun açılmadığı anlaşılmaktadır. Coğrafya çalışmalarında o dönemde ovada bulunan iki adadan günümüze

⁵⁶<http://www.dsi.gov.tr/haberler/2017/07/13/yar%C4%B1m-as%C4%B1r%C4%B1k-sulama-mertekli-reg%C3%BClat%C3%B6r-sulamas%C4%B1>. Erişim Tarihi: 21.07.2019. Mertekli regülatörü olarak isimlendirilen bu bentten başka birçok regülatör ve kanal vasıtasıyla ova arazisi sulanmaktadır. Selçuk Hayli, "Erzincan Ovasında Tarımın Başlıca Özellikleri", *Fırat Üniversitesi Sosyal Bilimler Dergisi*, C. 12, S. 2, Elazığ 2002, s. 4-6.

⁵⁷ Selçuk Hayli, "Erzincan Ovasında Genel Arazi Kullanımı", *Fırat Üniversitesi Sosyal Bilimler Dergisi*, C. 12, S. 1, Elazığ 2002, s. 5.

birinin kaldığı görülmektedir. Günümüzde var olmayan ve eskiden ada içinde kalan Mertekli ile Uluköy arasındaki bazı yerlerde küçük adacıkların oluştuğu ve buraların taşkın alanı altında çorak hidromorfik alüviyal topraklar olarak tanımlandığı bu çalışmalarda ifade edilmektedir.⁵⁸

Netice itibarıyla 1896 taşkını sonrasında nehrin ıslahı için hazırlanan proje, o dönemde tamamlanamamıştı. Buna rağmen farklı ihtiyaçlardan dolayı zamanla önemli bir kısmının tamamlandığı ifade edilebilir. Yine söz konusu projenin günümüz Erzincan Ovası'nın ve nehir mecrasının şekillenmesinde etkili olduğu söylenebilir.

⁵⁸ Hayli, "Erzincan Ovasında Genel Arazi Kullanımı", s. 5.

KAYNAKÇA

1- Türkiye Cumhuriyeti Cumhurbaşkanlığı Devlet Arşivleri Başkanlığı (BOA.)

Bab-ı Âlî Evrak Odası Evrakı (BEO.): 1004/75236, 819/61410, 842/63079, 851/63760, 867/65016, 877/65710, 889/66654, 895/67088, 903/67712, 912/68375, 920/68954, 930/69735, 945/70809, 981/73566, 984/73772.

İrâde Hususî (İ.HUS.): 48/137.

İrâde Ticaret ve Nâfia (İ.TNF.): 5/47.

Meclis-i Vükela Mazbataları (MV.): 90/1.

2-Araştırma ve İnceleme Eserler

Akkuş, Yakup-Kadir Yıldırım, “Dünyada ve Osmanlı’da Zorunlu Çalıştırma: “Amele-i Mükellefe” Uygulaması ve Tarihsel Gelişimi”, *Çalışma ve Toplum-Ekonomi ve Hukuk Dergisi*, C. 2, S. 53, 2017, ss. 507-546.

Atam, Şenay, *Osmanlı Devleti’nde Nafia Nezareti*, (Yayımlanmamış Doktora Tezi), Niğde Üniversitesi Sosyal Bilimler Enstitüsü, Niğde 2015.

Çoruh, Haydar, “Osmanlı Devleti’nde Nehir Islahı ve Taşkın Organizasyonu (Meriç/Enez Limanı, Savreyn, Seyhan/Ceyhan, Sakarya/Mudurnu)”, *Osmanlı Mirası Araştırmaları Dergisi (OMAD)*, C. 5, S. 12, Temmuz 2018, ss. 167-185.

Ergünay, Oktay-Polat Gülkan, H. Hüseyin Güler, “Afet Yönetimi İle İlgili Terimler Açıklamalı Sözlük”, *Afet Zararlarını Azaltmanın Temel İlkeleri*, Edt. Mikdat Kadioğlu-Emin Özdamar, JICA Türkiye Ofisi Yayınları, Ankara 2008, ss. 301-353.

Gül, Abdulkadir, “Osmanlı Döneminde Erzincan Kazasında Ulaşım ve Haberleşme”, *History Studies*, Vol. 3/1, 2011, ss. 113-129.

Gül, Abdulkadir-Adem Başbüyük, *Bir Tarihi Coğrafya İncelemesi (Osmanlı’dan Cumhuriyet’e Erzincan Kazası)*, Salkımsöğüt Yayınları, Erzurum 2011.

Hayli, Selçuk, “Erzincan Ovasında Genel Arazi Kullanımı”, *Fırat Üniversitesi Sosyal Bilimler Dergisi*, C. 12, S. 1, Elazığ 2002, ss. 1-24.

_____, “Erzincan Ovasında Tarımın Başlıca Özellikleri”, *Fırat Üniversitesi Sosyal Bilimler Dergisi*, C. 12, S. 2, Elazığ 2002, ss. 1-29.

Hayli, Selçuk-F. Ahmet Canpolat, “Doğal Ortam Şartlarında Gerçekleşen Olumsuzluklar Nedeniyle Erzincan Ovasında Yeri Değiştirilen Köyler”, *Uluslararası Jeomorfoloji Sempozyumu 2017, 12-14 Ekim 2017, Bildiriler Kitabı*, Edt. Saadettin Tonbul, M. Taner Şengün, Muzaffer Siler, Ahmet Canpolat, Elazığ 2017, ss. 288-296.

Kabak, Turgay, “Toplumsal Ekoloji Bağlamında Türklerin Doğa İle İlişkilerine Genel Bir Bakış: Mandıra Filozofu Filminin Düşündürdükleri”, *Uluslararası Türkçe Edebiyat Kültür Eğitim Dergisi*, C. 7, S. 1, 2018, ss. 276-291.

Kapanşahin, Muhittin, “Osmanlı Belgelerine Göre Meriç Nehri Taşkınları”, *Osmanlı Devleti’nde Nehirler ve Göller*, C. 2, Haz. Şakir Batmaz-Özen Tok, Not Yayınları, Kayseri 2015, ss. 545-560.

Küçük, Levent, “Tanzimat Döneminde Osmanlı Devletinin Nehirler ve Göller İle İlgili Yaptığı Bazı Düzenlemeler”, *Karadeniz Dergisi*, Y. 6, S. 26, 2015, ss. 38-53.

Mirođlu, İsmet, “Erzincan”, *Türkiye Diyanet Vakfı İslam Ansiklopedisi*, C. 11, Türkiye Diyanet Vakfı Yayınları, İstanbul 1995, ss. 318-321.

Pakalın, Mehmet Zeki, *Osmanlı Tarih Deyimleri ve Terimleri Sözlüğü*, C. II, Milli Eğitim Bakanlığı Yayınları, İstanbul 2004.

Satılmış, Selahattin, “1891 Kışında Büyük Menderes, Gediz, Küçük Menderes, Bakırçay Nehirleri’nde Yaşanan Taşkınlar ve Afet Yönetimi”, *Osmanlı Devleti’nde Nehirler ve Göller*, C. 2, Haz. Şakir Batmaz-Özen Tok, Not Yayınları, Kayseri 2015, ss. 627-641.

Tuncel, Metin, “Fırat”, *Türkiye Diyanet Vakfı İslam Ansiklopedisi*, C. 13, Türkiye Diyanet Vakfı Yayınları, İstanbul 1996, ss. 31-33.

3-İnternet Kaynakları

<http://www.dsi.gov.tr/haberler/2017/07/13/yar%C4%B1m-as%C4%B1r%C4%B1k-sulama-mertekli-reg%C3%Blat%C3%B6r-sulamas%C4%B1>. Erişim Tarihi: 21.07.2019

EK

Taşkının Etkilediği Bölgeyi ve Nehrin Nasıl Islah Edileceğini Gösteren Harita

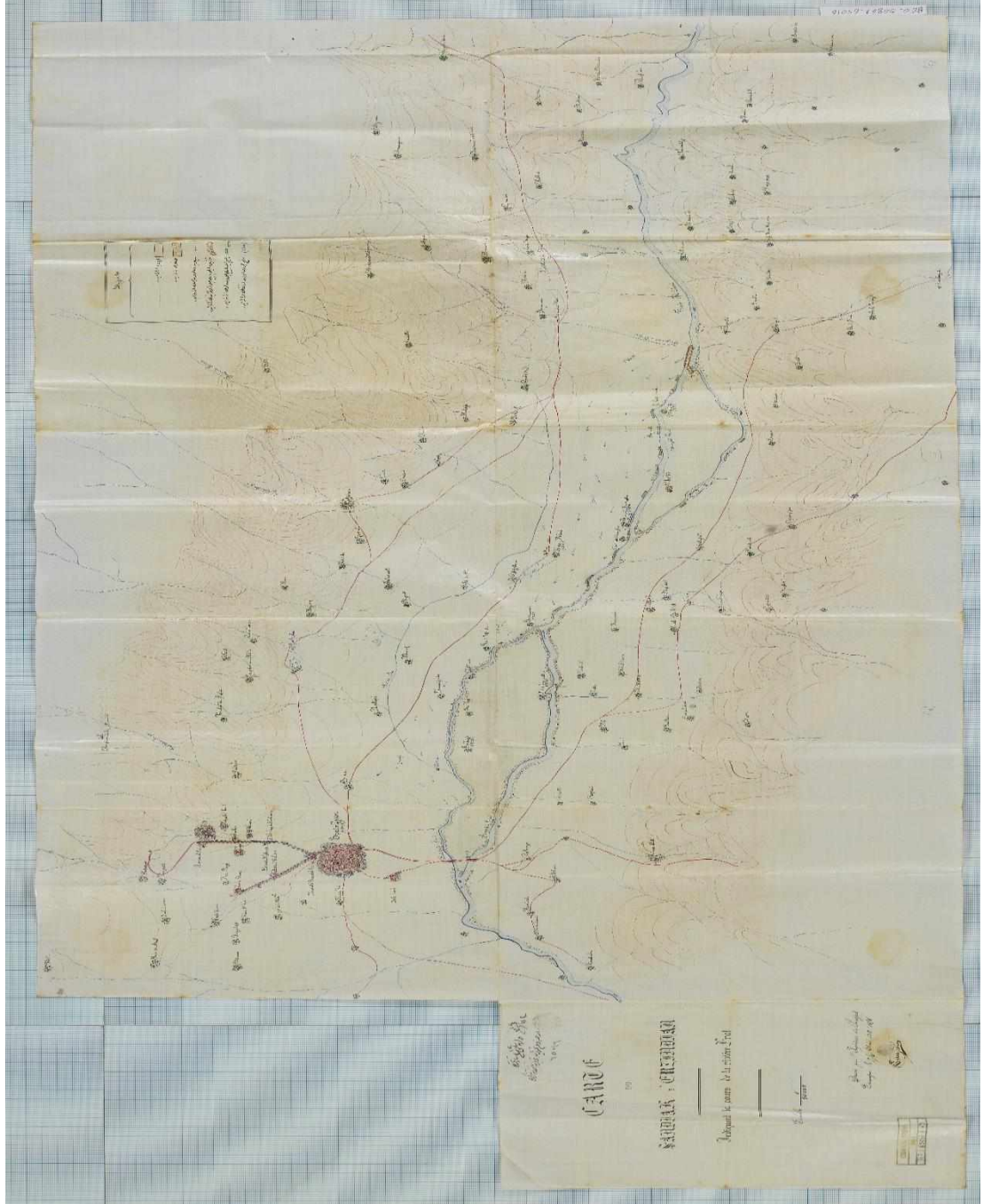

Kaynak: BOA., BEO., 867/65016.

**MUHAMMED EL-ME'MUN B. ABDÜLVAHAB EL-ERZİNCÂNÎ'NİN
MODERN PSİKOLOJİYE VE DİN PSİKOLOJİSİNE DAİR BAZI
TESPİTLERİ***

FATİH KANDEMİR**

Özet

Muhammed el-Me'mun b. Abdülvahhab el-Erzincânî'nin, 1928 yılında Şam'da düzenlenmiş olan "Arap Dünyası Müspet İlimler Kongresi"nde modern psikolojiye ve dolaylı da olsa Din Psikolojisine dair sunmuş olduğu tebliğdeki tespitler dikkate değerdir. 18. yüzyılın sonları ile 19. yüzyılın başlarındaki, modern psikolojinin "fizik bilimi gibi bir bilimsel disiplin olup olamayacağı, olacaksa eğer, bu yeni bilimin "ruhsal yaşamı" inceleme konusu yapıp yapmayacağı" tartışmalarının sürdüğü bir dönemde Erzincânî tüm bu sorulara olumlu cevap vermiştir. Onun modern psikolojiye ve Din Psikolojisine dair tespitleri, sunmuş olduğu tebliği dinleyenler için olduğu gibi bizler için de oldukça dikkat çekicidir. Bu nedenle bu tebliğin amacı, imkânlar ölçüsünde Muhammed el-Me'mun b. Abdülvahhab el-Erzincânî'ye ait biyografik bilgilere yer verdikten sonra, onun ifade edilmiş olan tespitlerini ortaya koymaya çalışmaktır. Tebliğin bir diğer amacı da Erzincânî'ye dair ülkemiz bilim geleneğinde bir farkındalık oluşturmaktır.

Anahtar Kelimeler: Muhammed el-Me'mun b. Abdülvahhab el-Erzincânî, Modern Psikoloji, Din Psikolojisi, Hipnoz

Giriş

Uzun bir süredir felsefe çatısı altında faaliyetlerini sürdüren psikoloji bilimi, Wundt'un 1879'da Almanya'nın Leipzig kentinde dünyanın ilk psikoloji laboratuvarını kurmasıyla birlikte bağımsızlığını ilan etmiştir. Ancak bu bağımsızlık, psikolojinin çok arzu ettiği fizik gibi bir bilimsel disiplin olması için yeterli olmamıştır. Bu nedenle psikoloji, kendisini fizik bilimi ile kıyaslayarak onun gibi bir bilimsel disiplin olabilmek uğruna bir hayli çaba sarf etmiştir.¹ "Psyche=ruh" ve "logos=bilgi" sözcüklerinden oluşan psikolojinin kavramsal olarak "ruh bilgisi" anlamına gelmesi, söz konusu çabanın önündeki en büyük engel olmuştur. Zira "ruh" sözcüğünün doğaüstü mistik bir varlığı ifade etmesi², psikoloji biliminin fizik gibi bir bilimsel disiplin olma arzusunda olan birçok psikoloğu kaygılandırmıştır. Bu nedenle psikoloji, "ruh" kavramını sahip olduğu metafizik anlamından arındırıp onu daha somut bir niteliğe dönüştürmek istemiştir.³ Bu amaçla psikoloji, fizik biliminin zeminini oluşturan pozitivist paradigma zemininden bir pay kapmak, hiç değilse ona bir kenarından tutunabilmek adına bir "bedel" ödemek ihtiyacı hissetmiştir. 1890 yılında yayınlamış olduğu, "Psikolojinin İlkeleri" adlı yapıtı psikoloji biliminin klasikleri arasında yer alan James, psikolojinin bu talebine karşı çıkmıştır. Ona göre psikoloji, "ruhsal, yani zihinsel yaşamın olgu ve şartlarını inceleyen bir bilimdir."

* Bu çalışma, Muhammed el-Me'mun b. Abdülvahhab el-Erzincânî'nin 1928 tarihinde Şam'da düzenlenen "Arap Dünyası Müspet İlimler Kongresi"nde sunmuş olduğu tebliğe dayanmaktadır. Tebliğ, 1929 yılında Muhammed Sa'dî el-Umerî el-Farûkî tarafından "İlmü'r Ruhîyat" adıyla kitap olarak yayınlanmıştır.

**Dr. Öğr. Üyesi, Erzincan Binali Yıldırım Üniversitesi, İlahiyat Fakültesi, Din Psikolojisi Anabilim Dalı, Erzincan/TÜRKİYE, ffatihkandemir@gmail.com

¹Fatih Kandemir, "Din Psikoloğunun Objektif ve Subjektif Dinî Gerçeklik Alanlarına Yaklaşırken Bilimsel Objektiflik Adına Dikkat Etmesi Gereken Bazı Kriterler", *İlahiyat Tetkikleri Dergisi*, 2/50 (2018), s. 346.

² Feriha Balkış Baymur, *Genel Psikoloji*, İnkılâp Kitabevi, İstanbul, 2004, s. 1.

³ Kandemir, a.g.m., s.346.

Psikolojinin konusu da “zihne (ruhsal yaşama) ait olan duygu, arzu, biliş, akıl yürütme, kararlar gibi zihinsel faaliyetlerdir.”⁴ Zihinci denebilecek olan bu anlayışın ileri sürdüklerine en önemli itiraz davranışçı ekollerden gelmiştir. Zira davranışçılar, zihnin (ruhsal yaşamın) bilimsel olarak çalışılmayacağını ileri sürerek onun psikolojinin konusu olamayacağını iddia etmişler ve psikolojiyi “gözlenip, ölçülebilen davranışların” bir bilimi haline indirgemişlerdir.⁵ Böylece psikoloji Allport’un da dediği gibi “ruhsuz” bir bilim olmaktan gurur duyar hale gelmiştir.⁶ Tüm bu tartışmalar sürüp giderken İslâm dünyasından konu ile ilgili pek fazla bir sesin çıkmadığı görülmektedir. Muhammed el-Me’mun b. Abdülvahhab el-Erzincânî, bu tartışmalara dahil olan istisnai Müslüman düşünürlerden biridir.

“Ruhunu kaybeden” psikolojiye yeniden “ruh üfleme” için bir hayli çaba sarf etmiş olan Erzincânî, özellikle psikolojinin konusunu oluşturan ruhsal fenomenlerin üzerinden psikolojiyi değersizleştirmeye çalışan ve onun fizik bilimi gibi bir bilimsel disiplin olamayacağını iddia edenleri düşünmeye sevk edecek anlamlı bir cevap vermiştir: Pasteur’un mikroskop aracılığı ile mikrobun keşfini yapmış olduğunu hatırlatan Erzincânî, bugünkü modern tıbbın gözle görülemeyen bir dünyanın üzerine kurulmuş olduğunu altını çizmiştir. Ona göre bu gerçeklik bile bazı insanların mikrobun varlığını kabullenmesine yetmemiştir. Zira “insan bilmediğinin düşmanıdır” diyen Erzincânî, buradan hareketle bir de analogi yapmıştır: “Sizler nasıl ki küçük parçaları göremediği için onu inkâr eden kimseye hayretle bakıyorsanız; psikologlar da bu ilimle meşgul olmadan yapmış oldukları araştırmaları kabul etmeyen kimselere hayretle bakmaktadırlar.”⁷

1. Erzincânî’nin Hayatı ve İlmî Şahsiyeti

Muhammed el-Me’mun b. Abdülvahhab el-Erzincânî’nin hayatı hakkında ne yazık ki tatmin edici bir bilgiye ulaşılamamıştır. Onun hayatı hakkındaki aşağıda verilmiş olan bilgiler, ifade edilen kongrede sunmuş olduğu tebliği yayımlayan yayımcıdan, onu tebliğini sunması için kürsüye davet eden oturma başkanından ve bu tebliği dinleyen bazı kişilerin anlattıklarından ibarettir. Bu nedenle onun doğum tarihi bilinmekle birlikte, ölüm tarihi ile ilgili herhangi bir bilgiye en azından tarafımızdan ulaşılamamıştır.

Muhammed el-Me’mun, Abdülvahhab el-Erzincânî’nin oğludur. Babası 1898 yılında Erzincan’dan Medine’ye, Birinci Dünya Savaşı başladığı sırada ise Medine’den Şam’a göç etmiş ve 1928’de burada vefat etmiştir. Muhammed el-Me’mun b. Abdülvahhab el-Erzincânî, 1891 yılında Erzincan’da dünyaya gelmiştir. İlk tahsilini babasından alan Erzincânî, ondan İslâmî ilimleri ve tasavvufi terbiyeyi öğrenmiş, Medine’de bulunan büyük âlimlerden de Arap Dili ve Belagatiyle ilgili dersler almıştır. Daha sonra yüksek İslâmî ilimler tahsilini tamamlamak üzere İstanbul’a gelen Erzincânî, Dârülfünun’un İlahiyat bölümünü bitirmiştir. İyi düzeyde Türkçe, Arapça, Hintçe, İngilizce, Almanca ve Fransızca bilen Erzincânî, Birinci Dünya Savaşı’nda yedek subay olarak katılmış olduğu orduda, Avrupalılarla temas kurunca hem dilini geliştirmiş hem de onların kültürlerine vakıf olmuştur. Savaştan sonra bütün gayretini psikoloji bilimine teksif etmiş olan Erzincânî, çocukluğundan beri ilgi duyduğu bu ilmi öğrenebilmek için dünyanın birçok ülkesine

⁴ William James, *The Principles of Psychology I*, Macmillian and Company, London, 1980, s. 1.

⁵ Bilal Sambur, “Din ve Psikoloji İlişkisini Yeniden Düşünmek”, *İslâmî Araştırmalar Dergisi*, 19/3 (2006), s. 426.

⁶ Gordon W. Allport, *Birey ve Dini*, Çeviren Bilal Sambur, Elis Yayınları, Ankara, 2014, s. 15; Ali Köse, “Psikoloji ve Din: Bir Dargın Bir Barışık Kardeşler”, *İslâmî Araştırmalar Dergisi*, 19/3 (2006), s. 1.

⁷ Muhammed Sa’dî el-Umerî el-Farûkî, *İlmü’r Ruhîyat*, Ibn Zeydün Matbaası, Şam, 1929, s. 16.

gitmiş, içerisinde “zihin okuma, ruh çağırma, hipnoz” gibi ruhsal ve mistik fenomenler barındıran Eski Hint Felsefesini öğrenmek üzere üç yıl Hindistan’da kalmıştır.⁸

Paris, Almanya, Polonya ve Avrupa’nın diğer başkentlerinde konferanslar veren Erzincânî⁹ gerek Doğu gerekse de Batı bilim çevrelerince saygınlığı olan bir entelektüeldir. Onun 1928’de “Arap Dünyası Müspet İlimler Kongresi”nde sunmuş olduğu tebliği dinleyen Avukat Seyyid Bedrettin İsâ’nın onun ilmî şahsiyeti hakkında söyledikleri dikkate değerdir: “Üstad el-Me’mun, psikoloji ile ilgili bir konferans verdi. Üstadın modern teorik psikoloji konusunu fasih bir Arapça ve hoş bir nidayla anlatması bu konferansa katılanlar üzerinde derin bir etki bıraktı” diyen İsâ, konuşmasına şöyle devam etmiştir. “Kongrede en güzel cübbe ve sarıgını giyen üstadın entelektüel anlamda en büyük özelliği bilimsel konulardan bahsederken konuyu kapsamlı ve hakkını vererek anlatmasıdır. Böylece Erzincânî, Müslüman alimlerin ilmî konularda olduğu kadar, insanlara hizmet etme konusunda da çaba sarf ettikleri takdirde Avrupalı bilim insanları gibi olabileceklerini bütün dinleyicilere göstermiş oldu. Bu konuda üstad Erzincânî’ye, topluma istendiği takdirde sarıgın altında bilim ve tecrübeyle dolu bir beyin olabileceğini gösterdiği için çok teşekkür ediyorum.”¹⁰

2. Erzincânî’nin Modern Psikolojiye Dair Görüşleri

2.1 Psikolojik Fenomenler de Fiziksel Olgular Gibi Tabiat Kanunlarına

Tabidirler

Erzincânî’ye göre bazı insanlar, psikolojinin ilgilendiği konuların tabiat kanunlarına aykırı olduğunu düşündükleri için bu ilmi pek fazla önemsemezlerken, gerçek psikologlar ise tabiat kanunlarına aykırı hiçbir olayın olmadığı, bilakis bütün olayların tabiat kanunlarıyla uyumlu olduğu kanısındadırlar. Ancak şurası da bir gerçektir ki ona göre bu kanunlar Newton’un keşifleri ile sınırlı olmadığı gibi materyalistlerin “tekelinde” de değildir. Bu noktadan hareket eden Erzincânî, tabiatın keşfedilmemiş kanunlarla dolu bir deniz olduğu ve (her bir keşfin) onun güzelliğinin bir sonunun olmadığını kanıtı olduğunun altını çizmiştir. Bu açıdan bakıldığında, “insanoğlunun bugüne kadar keşfettikleri sırlar, henüz keşfedilmemiş olanlara nispetle bir hiç mesabesinde” diyen Erzincânî, bu nedenle psikoloji biliminin ulaşmış olduğu sonuçların keşfedilmemiş olan bu sır kanunlara aykırı olmadığı, bu kanunların bilimsel olarak keşfedildiğinde ise sır olmaktan çıkacağı kanaatindedir.¹¹

2.2. Psikolojinin Bilimsel Bir Disiplin Olma Çabası Yolundaki Engeller

Erzincânî’ye göre, çoğu bilim insanı psikolojiye mevcut bilimsel disiplinler kadar gerekli değeri vermemektedir. Üstelik bu bilim insanlarından bazıları vardır ki maddî ilimlerin insanları mutlu etmek için yeterli olacağı zannına kapıldıklarından, psikoloji bilimiyle meşgul olan psikologları küçümseme gibi bir yanlışlığın içine düşmüşlerdir. Ona göre, psikoloji ve psikologlarla ilgili bu olumsuz algı Birinci Dünya Savaşı’ndan sonra değişmeye başlamıştır. Zira bu savaş, maddî ilimlerin insanların ihtiyaçlarını karşılayamadığını göstermiş olduğu gibi insanın ruhsal durumunu kontrol altına alamadığı, başka bir ifadeyle, bireyin kendisi ve yaşadığı dünya arasında daha iyi, daha ideal bir uyuma sahip olabilmesi için kendini değiştirme ve uyarılma kapasitesi olarak ifade edilen

⁸ el-Farûkî, *İlmu’r Ruhiyat*, s. 8-10.

⁹ el-Farûkî, *İlmu’r Ruhiyat*, s. 13.

¹⁰ el-Farûkî, *İlmu’r Ruhiyat*, s. 13.

¹¹ el-Farûkî, *İlmu’r Ruhiyat*, s. 15.

öz denetimini¹² sağlayamadığı zaman, diğer insanları rahatça öldürebileceği ve onlara zulüm yapabileceklerini de göstermiştir. Dolayısıyla Erzincânî'ye göre, Birinci Dünya Savaşı, psikoloji bilimi için önemli bir dönüm noktası olmuştur.¹³ Erzincânî'nin bu tespitleri, onun iyi bir gözlemci olduğuna işaret ettiği gibi her ne kadar atıfta bulunmasa da çağdaşlarının yapmış oldukları çalışmaları titizlikle takip ettiğini de düşündürmektedir. Zira Birinci Dünya Savaşı'ndan sonra Freud, savaşta milyonlarca insanın ölmesini açıklayabilmek için “ölmek ve toprağa karışmak” anlamına gelen Thanatos, yani “ölüm” ya da “saldırganlık” içgüdü kavramını ortaya atmıştır. Ona göre bu bilinçaltı güdü, açıkça bir kendine zarar verme şeklinde ortaya çıkmaz. Bunun yerine, bu güdü dışa dönüktür ve diğerlerine saldırmak şeklinde dışa vurulur. Ölme isteği ise bilinçaltında kalır.¹⁴ Bu durum, Erzincânî'nin insan davranışlarının altında yatan temel dinamikleri okuyabilme açısından, özelde yaşadığı çağa, genelde ise modern psikoloji ve Din Psikolojisi tarihine damga vurmuş olan bazı büyük psikologlardan hiç de geri olmadığını düşündürmektedir.

2.3. Psikoloji İnsana Ne Kazandırır?

Erzincânî'ye göre psikoloji, insanın kendini tanıması, kendi ruhunun hakikatlerine muttali olabilmesi, fitrî özelliklerinden tam anlamıyla istifade edebilmesi ve bu şekilde hayatın her alanında mutlu ve huzurlu olabilmesi için önemli bir araçtır.¹⁵ Ona göre psikolojinin insana faydası sadece bunlarla da sınırlı değildir. Zira, bu bilim dalı insana sahip olduğu gizil güçlerinin (potansiyel, ilgi, beceri ve yeteneklerinin)¹⁶ farkına varmasına yardımcı olur. Böylece bir taraftan insanı yüksek bir bilginin zirvesine ve kemâlât derecesine ulaştırabilecek bir güce sahip olan psikoloji, diğer taraftan ise insana maddî ve manevî mutluluk yollarını göstererek, onu mutlu ve başarılı bir insana dönüştürebilecek potansiyele sahiptir. Erzincânî'ye göre psikoloji, bununla da yetinmeyip insana ahlâkın en güzelini, adaletin en nezihini ve faziletin en büyüğünü verebilecek bir araç olduğu gibi, aynı zamanda başarısızlık, zayıflık, korku, kafa karışıklığı gibi insana sıkıntı verebilecek durumlardan onu koruyabilmek için de önemli bir araçtır.¹⁷ Erzincânî'nin bu tespitleri, bir taraftan “Rehberlik ve Psikolojik Danışmanlık” programlarının konu ve amaçlarını çağrıştıırken, diğer taraftan ise kendisinin vefatından çok sonra kurulan ve modern psikoloji içerisinde önemli bir güç olarak ortaya çıkan Pozitif Psikolojinin çalışma alanlarına işaret etmektedir. Zira, onun ifade etmiş olduğu ruhsal sorunların çözümüne “Rehberlik ve Psikolojik Danışmanlık” hizmetleri, bireyin kendini, çevresini tanıyıp anlaması ve kabul etmesi, problemlerini çözebilmesi, daha doğru kararlar alabilmesi, kendi kapasitesini (bilgi ve becerilerini) geliştirebilmesi ve verimli kullanabilmesi, kendisi ve çevresiyle barışık, uyumlu yaşayabilmesi ve böylece kendini gerçekleştirebilmesi için yardımcı olur.¹⁸ Diğer taraftan Erzincânî'nin işaret etmiş olduğu Pozitif Psikoloji ise insanın gerçek mutluluğunun, ancak en temel güçlerini belirleyip güçlendirmesinde görülür.¹⁹

¹² Veli Duyan, Çiğdem Gülden, Selahattin Gelbal, “Öz-Denetim Ölçeği-ÖDÖ: Güvenirlilik ve Geçerlilik Çalışması”, *Toplum ve Sosyal Hizmet*, 23/1 (2012), s. 26.

¹³ el-Farûkî, *İlmu'r Ruhîyat*, s. 19.

¹⁴ Jerry M. Burger, *Kişilik*, Çeviren İnan Deniz Erguvan, Kaknüs Yayınları, İstanbul, 2006, s. 80-81.

¹⁵ el-Farûkî, *İlmu'r Ruhîyat*, s. 28.

¹⁶ Komisyon, *Öğretmen Adayları İçin KPSS Eğitim Bilimleri*, Pegem A Yayıncılık, Ankara, 2007, s. 829.

¹⁷ el-Farûkî, *İlmu'r Ruhîyat*, s. 29.

¹⁸ Komisyon, *Öğretmen Adayları İçin KPSS Eğitim Bilimleri*, s. 829.

¹⁹ Martin E. P. Seligman, *Gerçek Mutluluk: Kalıcı Doyum Potansiyelinizi Gerçekleştirmek İçin Yeni Olumlu Psikolojinin Kullanılması*, Çeviren Semra Kunt Akbaş, HYB Yayıncılık, Ankara, 2007, s. xiii.

2.4. İslâm Dünyası'nda Psikologlar Hakkındaki Ön Yargılar

Erzincânî, birçok insanın psikologlara ağır bir sorumluluk yükledikleri kanaatinde. Bu insanlar psikologlardan bütün amaç, arzu ve isteklerini yerine getirmelerini, kainatın ve kutsalın gizli sırlarını, geçmişin, şu anın ve geleceğin bilinmesini talep etmektedirler.²⁰ Bununla birlikte bu insanlar, tüm bu bilgilerin kapalıktan, hatadan ve her türlü değişimden soyutlanmasını; dünyadaki düşünce ve statüleri birbirinden farklı olan diğer tüm bilim insanlarının bir araya gelip kendilerine hizmet etmelerini; düşmanlarını kendilerinden uzak tutmalarını, mallarını, çocuklarını ve ülkelerini her türlü zarar ve kötülüklerden korumalarını istemektedirler.²¹ Esasen bu insanların, psikologlardan yerine getirmelerini istemiş oldukları bu talepleri, Kur'an-ı Kerim'in, "Kitap ehli, senden kendilerine gökten bir kitap indirmeni istiyorlar. (Buna şaşma!) Mûsâ'dan, bundan daha büyüğünü istemişler ve "Allah'ı bize açıkça göster" demişlerdi. Böylece zulümleri sebebiyle onları yıldırım çarptı..."²² ifadelerini hatırlatmaktadır. Bu ifadeler, bir yandan insanın değişmeyen doğasına vurgu yaparken, diğer yandan ise bazı insanların herhangi bir çaba sarf etmeden, sadece tabiri caiz ise, "olmayacak dua" peşinde oldukları anlamına gelmektedir.

Erzincânî, insanın ifade edilen doğasının farkında olarak, psikologlardan böylesi abesle iştiğal taleplerde bulunan insanların, sadece istedikleri, ancak kendilerinin ise hiçbir çaba sarf etmediklerini zikrettikten sonra, esasen psikolojinin onların istedikleri gibi bir bilimsel disiplin olmadığını şu şekilde ifade etmiştir: "Bu insanlar psikolojinin, tabiat kanunlarına ve onun nizamına aykırı bir şey olup, onun mucizevî bir şey olduğunu zannediyorlar. Her psikoloğun kendilerinden istendiği takdirde olağanüstü bir işe imza atmalarını bekliyorlar. Şayet bu istekleri yerine getirilmezse de, onları sihirbaz olarak nitelendiriyorlar. Erzincânî'ye göre yine bunlar, psikolojinin diğer bilimler gibi olduklarını, onun da kendisine has kanun, sınır ve şartları olduklarını bilmiyorlar. Şayet bilmiş olsalardı, o zaman bu ilmin amacı ve hedefi ortaya çıkmış olacak, bu amaç ve hedefe ulaşabilmek için de, bu yolda ciddî şekilde ısrarla çalışmak gerektiğinin farkına varacaklardır."²³

2. 5. Öz Eleştiri ve Acı Bir Öngörü

Erzincânî'nin 1928 yılında, Şam'da düzenlenen "Arap Dünyası Müspet İlimler Kongresi"de modern psikolojiye dair sunmuş olduğu tebliğin önemli bir bölümü, aslında baştan aşağı İslâm Dünyası'na bir mesaj ve öz eleştiri mahiyetindedir. Şöyle ki Erzincânî bilimsel çalışmalar bağlamında Batı ile Doğu arasında bir karşılaştırma yaparak geleceğe bir projeksiyon tutmuştur. Ciddi ve sistemli çalışmalar sonucunda Batı dünyasının maddî ilimlerde olduğu gibi psikolojide de zirveye ulaşmış olduğunu ifade eden Erzincânî, tüm bunlardan sonra acı verici şu uyarıyı yapmıştır: "Biz Doğulular maddî ve ruhî ışık bizde olmasına rağmen, üzümlere ifade etmeliyim ki son zamanlarda ilme önem vermememizden dolayı, maddî ilimlerde olduğu gibi ruhî ilimlerde de yarın Batılıların öğrencisi olacağız."²⁴

²⁰ el-Farûkî, *İlmu'r Ruhîyat*, s. 29.

²¹ el-Farûkî, *İlmu'r Ruhîyat*, s. 30.

²² Nisâ, 4/153.

²³ el-Farûkî, *İlmu'r Ruhîyat*, s. 30-31.

²⁴ el-Farûkî, *İlmu'r Ruhîyat*, s. 23.

3. Erzincânî'nin Din Psikolojisine Dair Görüşleri

Erzincânî'nin, kongrede sunmuş olduğu tebliğde, her ne kadar, doğrudan ve açıkça Din Psikolojisi konularından bahsedilmese de modern psikoloji ile ilgili yapmış olduğu tespitlerin Din Psikolojisi bilimi açısından bazı yansımalarının olduğu anlaşılmaktadır.

Bilindiği üzere modern psikoloji, öteden beri kendisini keskin çizgilerle manevî olan her şeyden ayırdığı gibi “dinî” olan her şeyden de ayırmıştır. “Ruhsuz bir bilim” olmayı kendisinin temel ayırıcı bir niteliği ve imtiyazı olarak ilan eden modern psikoloji, bu arzusu için tarihten gelen argümanları da hiçbir çaba sarf etmeksizin önünde bulmuştur. Şöyle ki tarihsel olarak insanın ruhsal sorunlarının teşhis ve tedavisinin, yalnızca felsefî ve dinî geleneğin ilgilendiği bir konu olarak algılanması, modern psikolojiye tam da ihtiyaç duyduğu fırsatı vermiştir. Modern psikolojinin bu tavrı, bilimsel pozitivist metodun “erdem”ini göstermek isteyen psikologlara, kendilerini yeni bir yön belirleme zorunluluğu içinde hissetmiştir.²⁵ Böylece modern psikoloji dinî konuları bir “tabu” haline getirmiş ve yönünü insanın gözlenip ölçülen davranışlarına çevirmiştir. Özellikle davranışçı ekolün dinî ve manevî olanı “tabu” haline getirme çabaları, Din Psikolojisinin bilimsel bir disiplin olma sürecini oldukça olumsuz etkilemiştir. Güçlü bir felsefî ve psikolojik bir nosyona sahip olan William James (1842-1910), 1902’de yayımlanmış olduğu “Dinî Tecrübenin Çeşitliliği”²⁶ adlı çalışmasıyla bu süreci tersine çevirmek için güçlü bir adım atmıştır. Bu süreçte, Modern psikolojiye dair görüşleri ile dolaylı olarak önemli bir katkı da Erzincânî’den gelmiştir. Erzincânî, her ne kadar fiziksel alanda geçerli olan birtakım kanun ve kuralların, manevî, yani ruhsal alanda geçerli değilmiş gibi görülse de ruhsal alanda geçerli olan kanun ve kuralların da kendi içlerinde bir tutarlılığı olduğu görüşündedir. Bu nedenle ona göre, modern psikolojisinin ilgilendiği konuların tabait kanunlarına aykırı olması söz konusu değildir.²⁷ Erzincânî, bu görüşüyle, “Dinî Tecrübenin Çeşitliliği”ni “görülmeyen dinî ve ruhsal yaşamın” farklı bir bilinç düzeyi²⁸ olduğunu ve bu durumun onu tecrübe eden birey için psikolojik bir gerçekliği ifade ettiğini ispatlamaya adanmış James’in 1910 yılındaki vefatının ardından onun bu yöndeki iddiasını sürdürmüştür. Temel uzmanlık alanlarından olan hipnoz nedeniyle farklı bilinç düzeylerinin varlığını konusunda derin bir bilgi ve içgörü sahibi olan Erzincânî,²⁹ James’in ifade edilmiş olan bilinç düzeylerine yönelik sarsılmaz bir inanç beslemiştir. Böylece o, James’in dinî ve ruhsal yaşamı ısrarla modern psikolojinin inceleme alanına çekmeye çalışma gayretlerine, İslâm Dünyası’ndan sunulan güçlü bir destek olmuştur.

Erzincânî'nin insanların mutluluğunu sağlama konusunda Pozitif Psikolojinin çalışma alanlarına göndermede bulunması onun Din Psikolojisine olan bir diğer önemli katkısı olmuştur. Şöyle ki Pozitif Psikoloji, insanın gerçek anlamda mutlu olabilmesinin sahip olduğu güç ve erdemleri tanıyıp geliştirmesi yoluyla ancak gerçekleşebileceği

²⁵ Allport, a.g.e., 15.

²⁶ William James’in Edinburg Üniversitesi’nde “Doğal Din” üstüne Gifford Okutmanı olarak atanmasından sonra yirmi (20) konferans dizisinden oluşan bu kitabın orijinal adı, “The Varieties of Religious Experience: A Study in Human Nature”dir. Kitap İsmail Hakkı Yılmaz tarafından, “Dinsel Deneyimin Çeşitleri: İnsan Doğası Üstüne Bir İnceleme” adı ile 2017’de Türkçe’ye çevrilmiştir.

²⁷ el-Farûkî, *İlmü’r Ruhîyat*, s. 18.

²⁸ “Kişisel olarak benimsemeye hazır olduğum ek inanç bana, bu olguların var olduğunu söylüyor. Aldığım bütün eğitim beni, mevcut bilinç dünyamızın var olan birçok bilinç dünyasından sadece biri olduğuna ve bu başka dünyaların bizim yaşamlarımız için de bir anlamı olan deneyimler içerdiğine; temelde o başka dünyalardaki deneyimlerle bu dünyadaki deneyimlerin birbirlerinden farklı olmalarına rağmen bunların belli noktalardan birbirini izlediğine ve bu deneyimlere daha yüksek enerjilerin süzülmesine ikna etmektedir.” William James, *Dinsel Deneyimin Çeşitleri*, Çeviren İsmail Hakkı Yılmaz, Pinhan Yayıncılık, İstanbul, 2017, s. 525-526.

²⁹ el-Farûkî, *İlmü’r Ruhîyat*, s. 37.

kanısındadır. Zira Seligman'a göre Pozitif Psikoloji, insanın anlam duygusundan yoksun olduğu anlarda ona parlak bir umut ışığı yakar. Ona göre güçler ve erdemler şanssızlığa ve psikolojik bozukluklara karşı bir tampon görevi görürler ve duygusal esnekliğin anahtarı olabilirler. Bu nedenle Pozitif Psikoloji, altı çekirdek erdem olarak ifade etmiş olduğu, "bilgelik ve bilgi, cesaret, sevgi ve insanlık, adalet, ılımlılık, maneviyat ve aşkınlık" erdemlerine büyük bir önem verir.³⁰ Böylece Pozitif Psikolojisinin ima etmeksizin doğrudan ve açıkça "maneviyat ve aşkınlık"ı çalışma alanına dahil etmesi, modern psikolojinin aşkınlık ve maneviyatın en yoğun bir şekilde tecrübe edilebileceği dinî inançların psiko-sosyal etkilerinin üzerine yapılan ve yapılacak olan çalışmalara sırtını dönmemesi gerektiğini anlamına gelmektedir. Psikolojinin bu noktaya gelmesinde doğrudan olmasa bile, modern psikolojiye dair görüşleri ile Erzincânî'nin değerli bir katkısı olduğu düşünülmektedir.,

Sonuç ve Öneri

Muhammed el-Me'mun b. Abdülvahhab el-Erzincânî'nin yaşamış olduğu dönem düşünüldüğünde, onun modern psikolojiye katkısının oldukça değerli ve anlamlı olduğu düşünülmektedir. Zira o, modern psikolojinin bilimsel bir disiplin olma sürecindeki çalkantılara şahit olmuş, kendini yetiştirmiş ve ifade edilmiş olan problemlere dair tespitler yaparak, sahip olduğu güçlü entelektüel kimliği ile bu problemlere çözüm önerilerinde bulunmuş bir bilim insanıdır. Bununla birlikte Erzincânî, modern psikolojiye dair tespitleriyle, dolaylı da olsa Din Psikolojisine katkıda bulunmuştur. Onun özellikle gözle görülmeyen manevî alanın da modern psikolojinin konusu olması gerektiğinde ısrar etmesi, manevînin zirve noktasını oluşturan dinin de psikoloji biliminin metotlarıyla incelenebileceği anlamına gelmektedir. Erzincânî, bu tespitleri ile Din Psikolojisinin çalışma alanlarına ışık tutmuştur. Erzincânî'nin hayatı ve ilmî şahsiyetinin yanında özellikle de uzmanı olduğu hipnoz konusu hakkındaki görüşlerinin üzerinde bilimsel çalışmalar yapılabilecek bir derinliğe sahip olduğu düşünülmektedir. Son olarak şunu da ifade etmeliyiz ki Erzincânî'nin 1928 yılındaki, "Biz Doğulular maddî ve ruhî ışık bizde olmasına rağmen, üzümlere ifade etmeliyim ki son zamanlarda ilme önem vermememizden dolayı, maddî ilimlerde olduğu gibi ruhî ilimlerde de yarın Batılıların öğrencisi olacağız" ifadelerine kulak asmamanın bedeli olarak kaybedilen yılların ardından, dersler çıkartarak, genelde psikoloji, özelde ise Din Psikoloji çalışmalarına gereken önemi vermek durumundayız.

³⁰Seligman, *Gerçek Mutluluk*, xiii, xiv, 147.

KAYNAKLAR

- Allport, Gordon W., *Birey ve Dini*, Çeviren Bilal Sambur, Elis Yayınları, Ankara 2014.
- Baymur, Feriha Balkış, *Genel Psikoloji*, İnkılâp Kitabevi, İstanbul 2004.
- Burger, Jerry, M. *Kişilik*, Çeviren İnan Deniz Erguvan, Kaknüs Yayınları, İstanbul 2006.
- Duyan, Veli-Gülden, Çiğdem-Gelbal, Selahattin, “Öz-Denetim Ölçeği-ÖDÖ: Güvenirlilik ve Geçerlik Çalışması”, *Toplum ve Sosyal Hizmet*, 23/1 (2012), s. 25-38.
- el-Farûkî, Muhammed Sa’dî el-Umerî, *İlmu’r Ruhiyat*, Ibn Zeydûn Matbaası, Şam, 1929.
- James, William, *The Principles of Psychology I*, Macmillian and Company, London 1980.
- _____, *Dinsel Deneyimin Çeşitleri*, Çeviren İsmail Hakkı Yılmaz, Pinhan Yayıncılık, İstanbul 2017.
- Kandemir, Fatih, “Din Psikoloğunun Objektif ve Subjektif Dinî Gerçeklik Alanlarına Yaklaşırken Bilimsel Objektiflik Adına Dikkat Etmesi Gereken Bazı Kriterler”, *İlahiyat Tetkikleri Dergisi*, 2/50 (2018), s. 343-361.
- Komasyon, *Öğretmen Adayları İçin KPSS Eğitim Bilimleri*, Pegem A Yayıncılık, Ankara, 2007.
- Köse, Ali, “Psikoloji ve Din: Bir Dargın Bir Barışık Kardeşler”, *İslâmî Araştırmalar Dergisi*, 19/3 (2006), s. I-II.
- Diyanet İşleri Başkanlığı, *Kur’an-ı Kerim Meâli*, Diyanet İşleri Başkanlığı Yayınları, Ankara, 2007.
- Sambur, Bilal, “Din ve Psikoloji İlişisini Yeniden Düşünmek”, *İslâmî Araştırmalar Dergisi*, 19/3 (2006), s. 423-440.
- Seligman, Martin E. P., *Gerçek Mutluluk: Kalıcı Doyum Potansiyelinizi Gerçekleştirmek İçin Yeni Olumlu Psikolojinin Kullanılması*, Çeviren Semra Kunt Akbaş, HYB Yayıncılık, Ankara, 2007.

EVLIYALAR ŞEHİRİ ERZİNCAN TÜRBELERİ

Funda NALDAN*

Bu çalışmada Erzincan merkez ve ilçelerinde günümüze kadar varlığını sürdürebilen türbeler yanında ayakta olmayan türbeler de ele alınmıştır. Günümüze kadar gelebilmiş türbeler Selçuklu ve Osmanlı döneminde inşa edilmiştir. Ele alınan 10 türbe gövde şekillerine göre sekizgen, silindirik, dikdörtgen ve münferit olmak üzere dört grupta incelenmiştir. Diğer yandan arşiv kayıtlarında iki farklı türbe ismine daha rastlanmıştır. İnşa tarihleri bilinmeyen bu türbelere kayıtlardan görevli atamaları yapıldığını öğrenmekteyiz. 12.-19. yüzyıl aralığına tarihlendirilen türbeler, üzerindeki kitabeleri ile önem taşımaktadır. İncelenen türbeler içerisinde Hıdır Sultan Abdal Türbesi'nin inşa ve tamir kitabesi ile birlikte Tercan Mama Hatun Kümbeti'nin usta kitabesi dikkat çekmektedir. Girişler, Melik Gazi Kümbeti, Mama Hatun Kümbeti ve Togay Hatun Kümbeti'nde taçkapı şeklinde anıtsal niteliktedir. Süsleme, Selçuklu dönemi türbelerinde görülmektedir. Türbeler, kesme taş veya moloz taş ile inşa edilmiştir.

Giriş

Erzincan'daki türbeler Türk Dönemi'ne ait eserlerdir. Türklerin İslamiyet'i kabul edişinden sonra, ilk örnekleri Karahanlılar döneminde, 9. yüzyılda görülen türbeler, diğer İslam uygarlıklarına örnek olmuş, farklı bölgelerde farklı mezar anıtları ortaya çıkmıştır. Büyük Selçuklularla birlikte İran'a, oradan da Anadolu'ya taşınan anıt mezar geleneğinin, 20. yüzyıla kadar devam ettiği görülmektedir. Türk mimarisinin genel gelişimine paralel bir çizgi izleyen Anadolu türbelerinin ilk örnekleri, 12. yüzyılın ikinci yarısına tarihlenebilir.

Erzincan'da 10 adet mezar anıtı tespit edilmiş ve değerlendirilmiştir. Bu anıtlardan bazıları daha önce pek çok çalışmaya konu olmuştur¹. Bunların dışındaki türbelere Terzibaba Türbesi, Hacı Nafiz Mehmed Türbesi ve Hıdır Sultan Abdal Türbesi'nin de dahil edilmesi, arşiv kayıtları olan yapıların ele alınması ile Erzincan ili genelinde yapılmış derli toplu bir çalışma olması bakımından bu çalışma önem taşımaktadır. Yapıların bilgilerine kısaca değinilerek tanıtımı yapılmıştır. Bu yapılar Melik Gazi Kümbeti (12.yüzyıl), Mama Hatun Kümbeti (12.yüzyıl sonları 13. Yüzyıl başları), Gözcü Baba Kümbeti (14.yüzyılın ikinci yarısı), Anonim Kümbet (?), Sancaktar Kümbeti (14.yüzyılın ilk çeyreği), Togay Hatun Kümbeti (14.yüzyılın ilk çeyreği), Ali Baba Türbesi (19. yüzyıl), İskender Baba Türbesi (18.-19.yüzyıl), Midilli Baba Türbesi (19.yüzyıl), Terzibaba Türbesi (19.yüzyıl), Hacı Nafiz Mehmet Türbesi (19.yüzyıl sonları 20.yüzyıl başları), Hıdır Sultan Abdal Türbesi (ilk yapımı 1259 yenilenmiş hali 1958) ve arşiv kayıtlarında adı geçen Kemah Cemaleddin Medresesi Türbesi, Aceb Şîr Türbesi'dir.

*Dr. Öğr. Üyesi, Erzincan Binali Yıldırım Üniversitesi, fnaldan@gmail.com

¹ Ali Kemal, Aksüt, *Erzincan Tarihi, Coğrafi, İçtimai, Etnoğrafi, İdarî, İhsai Tetkikat Tecrübesi*, İstanbul 1932, S. Kemal Yetkin, Mama Hatun Türbesi, *Yıllık Araştırmalar Dergisi*, 1, Ankara, 1956, s. 75-81, Rahmi Hüseyin Ünal, *Monüments Salguquides de Kemah (Anatolie Orientale)*, Libraririe Orientaliste Paul Geuthner 12, Rue, Vavin, VI, Paris, 1968, Hakkı Önkal, *Anadolu Selçuklu Türbeleri*, Ankara, 1996, O.C. Tuncer, *Anadolu Kümbetleri*, I, Ankara, 1986, H. Gündoğdu -A. A. Bayhan-A. M. Aktemur vd., *Kültür Varlıkları ile Kemah*, Ankara ty., Muhammet Lütfü Kındığılı, *Ortaçağdan Günümüze Kemah ve Köylerindeki Kültür Varlıkları*, Atatürk Üniversitesi Sosyal Bilimler Enstitüsü, Yayımlanmamış Doktora Tezi, Erzurum, 2015.

1. Sekizgen Gövdeli Türbeler

1.1. Melik Gazi Kümbeti

Kemah ilçesi girişinde, Karasu kenarında bulunan yapı üzerinde altı adet kitabe vardır². Bunlar ayet, sanatçı ve Melik Gazi'ye atfedilen kitabelerdir. Kuzeyde kûfi hatla yazılan bir kitabede “Ömer Bin İbrahim el Taberî” nin sanatçı kitabesi olduğu düşünülmektedir³. Günümüzde kitabenin “İbrahim” kısmı okunabilmektedir. Ayrıca yapının gövdesinde içeride Melik Gazi'nin adı geçmektedir⁴. Önkal, kümbeti plan ve mimari özelliklerine bakarak Meraga, Nahçıvan gibi merkezlerdeki yapılara benzeterek 12. yüzyıl sonları 13. yüzyıl başlarına tarihlenmiştir⁵. Yapıyı inceleyen Gündoğdu vd. da bu tarihe katılmışlardır⁶. Anadolu'da mezar yapılarında çini kullanımı 12. yüzyılın ikinci yarısından sonra başlamıştır. Tüm bu bilgilerden hareketle kümbetin yapım tarihinin bu şekilde olması mümkündür.

Hurufat defterleri incelendiğinde, Kemah kasabasında Melik Gazi Kümbeti'ne Şaban 1103/Nisan-Mayıs 1692⁷, Zilkade 1122/Aralık-Ocak 1710-11⁸, Safer 1148/Haziran-Temmuz 1735⁹ yıllarında cüz-hân (Kur'an-ı Kerim cüzlerini okuyan kimse) ve türbedar (türbe görevlisi) ataması yapıldığını öğrenmekteyiz. Bu tarihlerde yapının faaliyet gösterdiği anlaşılmaktadır.

Plan ve Mimari Özellikleri: Cenazelik, gövde ve külah kısmından oluşan kümbet, Türk kültürünün önemli yapılarından biridir. Cenazelik içten ve dıştan sekizgen planlı iken, gövde içten silindirik dıştan sekizgen planlıdır. Cenazeliğin girişi ile kümbetin girişi aynı cephede olup doğu yöndedir. Cenazelik, ortada bir ayak üzerine oturan yelpaze şeklindeki tonozla örtülmüştür. Gündoğdu ve Önkal cenazelikte üç sandukadan bahseder¹⁰. Bir pencere ile aydınlatılan cenazelik kısmında Melik Gazi'nin mumyalanmış cesedi bulunmaktadır.

Gövde kısmında herhangi bir pencere bulunmaz. Giriş dışında diğer yüzeyler birbirinin tekrarı niteliğindedir. Sekizgen sütunceler ve zar şeklindeki başlıklar kapıyı sınırlandırmıştır. Sivri kemer alınlığı, tuğlaların farklı şekillerde dizilmesi ile geometrik desenler oluşturmuştur. Kemer kilit noktası, köşelikleri ve alınlık ortasında firuze renkli çiniler görülmektedir. Bu bölüm içten kubbe dıştan pramidal külahla kapatılmıştır. Yapı, cenazelik katında kesme taş, üstünde tuğla malzemedir yapılmıştır.

² Ünal, *a.g.e.*, s.151-161, Önkal, *a.g.e.*, s. 51.

³ Ünal, *a.g.e.*, s.151-178.

⁴ Önkal, *a.g.e.*, s.51.

⁵ Önkal, *a.g.e.*, s. 53.

⁶ Gündoğdu vd., *a.g.e.*, s. 79.

⁷ VGMA, HD., 1098-75, s. 266-267.

⁸ VGMA, HD., 1116-87, s.178-179.

⁹ VGMA, HD., 1105-117, s. 197.

¹⁰ Önkal, *a.g.e.*, s.48,

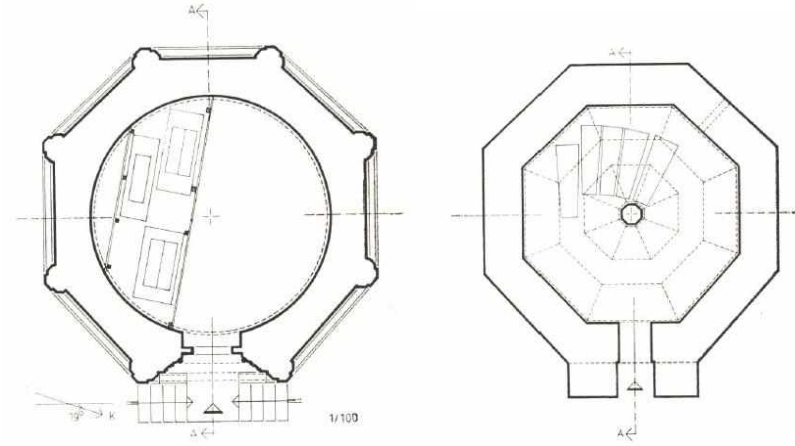

Çizim 1. Melik Gazi Kümbeti, cenazelik planı (O. C. Tuncer'den)

Çizim 2. Melik Gazi Kümbeti, üst kat planı (O. C. Tuncer'den)



Foto. 1. Melik Gazi Kümbeti Foto. 2. Melik Gazi Kümbeti



Foto.3. Melik Gazi Kümbeti Foto.4. Melik Gazi Kümbeti girişı



Foto.5. Melik Gazi Kümbeti, alınlık detay



Foto.6. Melik Gazi Kümbeti cenazelik Foto.7. Melik Gazi Kümbeti cenazelik

1.2. Gözcü Baba Kümbeti

Kemah'ın girişinde kalenin kuzeyindeki kayalık üzerinde bulunmaktadır. Gözcü Baba olarak adlandırılan kümbet üzerinde inşa kitabesi, banisi gibi bilgiler bulunmamaktadır. Yörede gözetleme kulesi olarak adlandırılmıştır. O.C. Tuncer, yapıyı, sekizgen gövdeli kümbet planından hareketle ve mimarideki sadelik, orantısızlık gibi durumlardan 14. yüzyılın ikinci yarısına tarihlendirmektedir¹¹

Plan ve Mimari Özellikleri: Cenazelik ve gövde bölümlerinden oluşan kümbetin girişi kuzey yöndedir. İçeriden silindirik gövdeli olan gövde içten kubbe, dıştan pramidal külâh ile örtülüdür. Kümbet girişinin hemen altında cenazelik girişi yer almaktadır. Güney ve batı yönlerde pencere açıklıkları bulunmaktadır. Kaba yonu taş malzemeden inşa edilmiş olan yapı düzgün kesme taş ile kaplanmıştır.

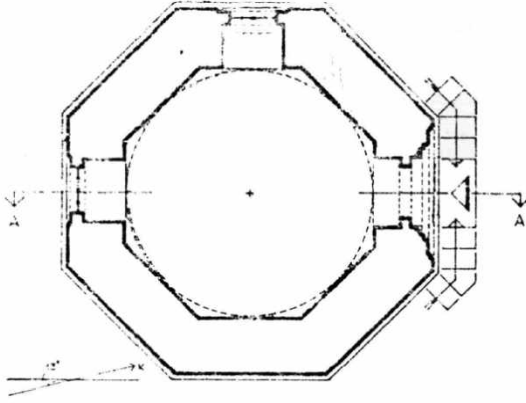

Çizim 3. Gözcü Baba Kümbeti planı (O.C.Tuncer'den)



Foto. 8. Gözcü Baba Kümbeti

Foto.9. Gözcü Baba Kümbeti

¹¹ Tuncer, *ag.e.*, s. 169-171.



Foto. 10. Gözcü Baba Kümbeti

1.3. Anonim Kümbet

Kemah merkezde Killik deresi adıyla bilinen yerde Togay Hatun Kümbeti'nin yakınlarında bulunan kümbet, harap yıkılmaya yüz tutmuş bir haldedir. Yapıda herhangi bir kitabe mevcut değildir. Kalan izlerden anlaşıldığı kadarıyla sekizgen planlı olan kümbet içten kubbe, dıştan pramidal külahla örtülmüş olmalıdır. Moloz taş malzemeden inşa edilmiştir

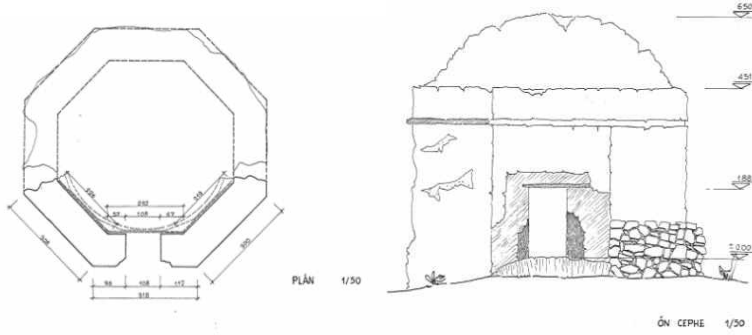

Çizim 4. Anonim Kümbet planı Çizim 5. Anonim Kümbet, kesit

1.4. Sancaktar Kümbeti

Kemah Çarşı mahallesinde, Melik Gazi Kümbeti'nin batısında bulunan yapı üzerinde herhangi bir kitabe bulunmamaktadır. O. C. Tuncer, kümbeti "Melik Gazi Kümbeti'nin batısındaki kümbet", H. Önkall ve Kindıgılı ise "Sancaktar Kümbeti" olarak adlandırmıştır. Tuncer, yapıyı Melik Gazi ve Gözcü Baba kümbetleriyle kıyaslayarak 14.yüzyılın ilk çeyreğine tarihlendirmiştir¹². .

Yuvarlak bir kaide üzerinde dıştan sekizgen, içten yuvarlak planlıdır. Türbe ve cenazelik girişleri, günümüzde yıkıktır. Üst örtüsü yıkılmış olmakla birlikte içten kubbe, dıştan pramidal külahla örtülü olması ihtimal dahilindedir. Moloz taş malzemeden inşa edilmiş yapı, kesme taş ile kaplanmıştır. Türbe günümüzde harap haldedir.

¹² Tuncer, *a.g.e.*, s. 168

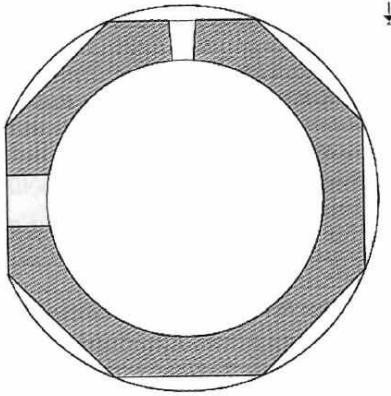

Çizim 6. Sancaktar Kümbeti planı (H. Gündoğdu vd.'den)



Foto. 11. Sancaktar Kümbeti

Foto. 12. Sancaktar Kümbeti

1.5. TERZİBABA TÜRBEŞİ

Türbe, Erzincan şehir merkezinde, şehir mezarlığının içinde yer almaktadır. Türbe ilk olarak Terzibaba'nın 19. yüzyılın ortalarında öldüğü düşünülürse bu yıllarda ahşap olarak yapılmıştır. 1939 Erzincan depreminde yıkılmış, sonra yeniden yapılmış, 1987 yılında çıkan yangın sonucu hasar görmüştür. Günümüzdeki türbe, özgün yapıdan farklı bir mimariye sahiptir. İlk olarak sekizgen planlı, tek katlı, çatı ile örtülü olan türbe, 1997 yılında aynı plan şemasında iki katlı ve kubbe ile örtülü olarak inşa edilmiştir. İnşa malzemesi düzgün kesme taştır. Türbe içinde Terzibaba ve ağabeyi Abdulkerim Efendi'ye ait olduğu bilinen iki sanduka bulunmaktadır. Türbe haziresinde Geç Dönem Osmanlı ve Cumhuriyet Dönemine ait mezar taşları bulunmaktadır. Sandukalı, toprak mezar tipindeki mezarlarda, başlıklı (fes, sarık) ve başlıksız (sivri kemerli, yuvarlak kemerli, bitki tepelikli, güneş tepelikli vs.) mezar taşları üzerinde bitkisel, geometrik süslemeler dikkat çekmektedir.



Foto.13. Terzibaba Türbesi ilk hali () Foto.14. Terzibaba Türbesi'ne giden yol



Foto.15. Terzibaba Türbesi Foto.16. Terzibaba Türbesi sandukalar

1.6. HACI NAFİZ MEHMET EFENDİ TÜRBESİ

Türbe, Erzincan merkezde Beybağı mahallesinde bulunmaktadır. Hacı Hafız Mehmet Efendi, 1891 yılında ölmüştür. Terzi Babanın öğrencisi olup Nakş-ı Bendi tarikatına mensuptur. Ölüm tarihi dikkate alınarak türbe, 1891'den sonra yapılmış olmalıdır.

Günümüzde yenilenmiş olan türbe sekizgen planlı, kırma çatı ile örtülüdür. İçerisinde bir adet sanduka bulunmaktadır.



Foto.17. HACI NAFIZ MEHMET EFENDİ TÜRRESİ

2. Silindirik Gövdeli Türbeler

2. 1. TOGAY HATUN KÜMBETİ

Kemah ilçesi Çarşı mahallesinde bulunmaktadır. Türbenin girişi üzerindeki kitabeye göre, yapı Togay Hatun tarafından yaptırıldığı anlaşılmakta, Togay Hatun'un İlhanlılardan Timurtaş Bey'in kardeşi olduğu ve buna bağlı olarak türbenin 14 .yüzyılın ilk çeyreğinde yapılmış olabileceği düşünülmektedir¹³

Dıştan yuvarlak planlı cenazelik katı üzerinde yükselen gövde, içten ve dıştan yuvarlak planlı olarak düzenlenmiştir. Cenazelik katı dört yönde beşik tonozla örtülü eyvanlar ile çevrilmiş orta bölüm kubbe ile örtülü mekandan ibarettir. Kuzey yönde bulunan giriş, dikdörtgen çerçeve içine alınmış, üç yönden geometrik ve bitkisel süslemeli bordürlerle çevrelenmiştir. Gövdenin üst kısmı ve örtüsü 1980'lerde onarımdan geçmiştir. İnşa malzemesi moloz taş olup kesme taş ile kaplanmıştır.

¹³ Tuncer, *a.g.e.*, s. 106-107, Gündoğdu vd., *a.g.e.*, s. 87.

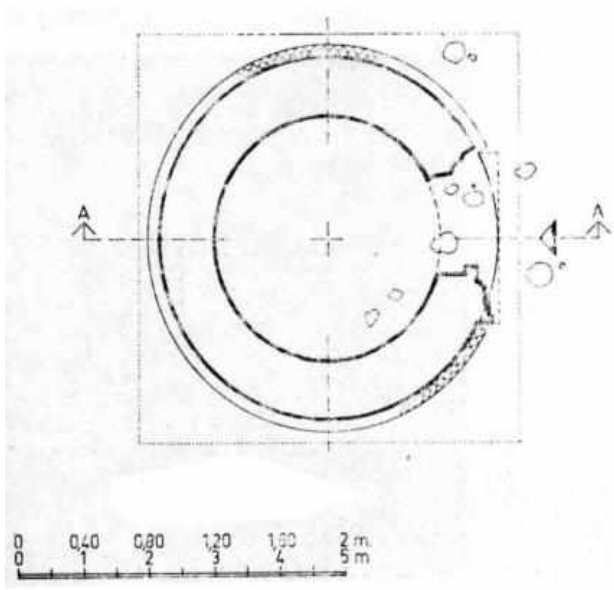

Çizim 7. Togay hatun Kümbeti planı (VGM Arşivi'nden)



Foto.18. Togay hatun Kümbeti

Foto.19. Togay hatun Kümbeti



Foto.20. Togay hatun Kümbeti



Foto.21. Togay hatun Kümbeti



Foto.22. Togay hatun Kümbeti

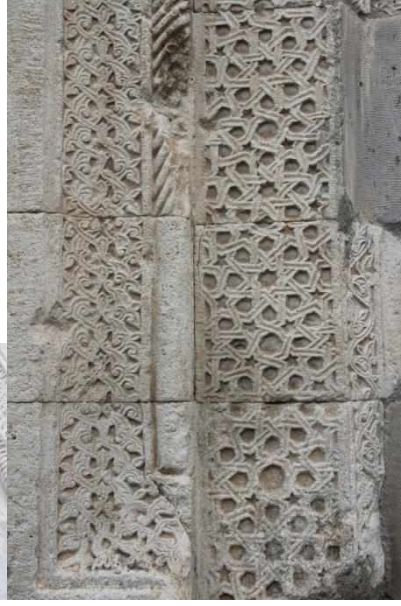

Foto.23. Togay hatun Kümbeti

3. Dikdörtgen Gövdeli Türbeler

3.1. Ali Baba Türbesi

Kemah merkezde Çarşı mahallesinde bulunmaktadır. Yapı üzerinde inşa kitabesi, banisi gibi bilgiler bulunmamaktadır. Daha evvel yapılmış çalışmalarda türbenin içerisinde iki mezar olduğu ve bu mezarların kitabesi bulunduğu bildirilmektedir¹⁴. Mezarda geçen H.1257/M.1841 tarihinden türbenin 19.yüzyılda yapılmış olabileceği düşünülmektedir¹⁵. Türbede yatan Ali Baba'nın Osmanlı Dönemi'nde yaşamış bir zat olduğu tahmin edilmektedir. 2006 yılında V.G.M. tarafından restore edilmiştir.

Plan ve Mimari Özellikleri: Kareye yakın dikdörtgen planlı olan türbe, düzgün kesme taştan inşa edilmiştir. Giriş, güney duvar ortasındadır. Ahşap bir tavan ile örtülü olan yapının orijinalde kubbe ile örtülü olduğu ifade edilmiştir¹⁶

¹⁴ Tuncer, *a.g.e.*, s. 171-172; Gündoğdu vd. *a.g.e.*, s. 90.

¹⁵ Kındıgılı, *a.g.t.*, s.123.

¹⁶ Tuncer, *a.g.e.*, s. 171-172.

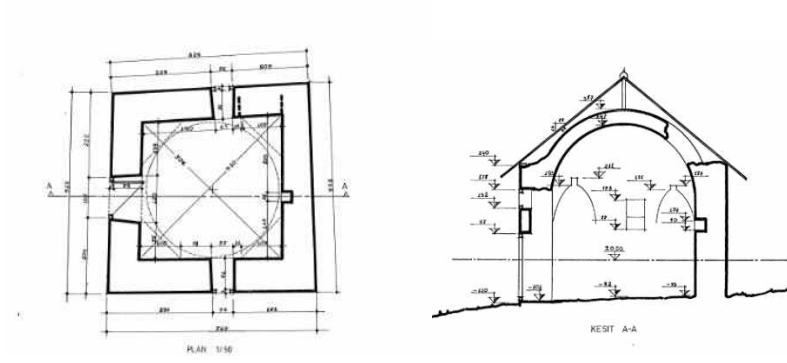

Çizim 8. Ali Baba Türbesi planı Çizim 9. Ali Baba Türbesi kesit



Foto.24. Ali Baba Türbesi Foto.25. Ali Baba Türbesi



Foto.26. Ali Baba Türbesi Foto.27. Ali Baba Türbesi



Foto.28. Ali Baba Türbesi Foto.29. Ali Baba Türbesi

3. 2. İskender Baba Türbesi

Kemah merkezde Pöhrenkbaşı mahallesinde bulunmaktadır. Türbede inşa tarihi ve banisi gibi bilgiler veren kitabe bulunmamaktadır. Mimari özelliklerinden dolayı yapı 18.-19. yüzyıla tarihlendirilmiştir¹⁷.

Plan ve Mimari Özellikleri: Dikdörtgen planlı türbenin kuzeyinden açılan kapı ile dikdörtgen planlı dehlize ulaşılır. Burada mezar odası ile mescit yan yanadır. Her iki bölümde beşik tonoz ile örtülür. Kaba yonu taş malzemeden inşa edilen türbe köşelerde kesme taştan yapılmıştır.

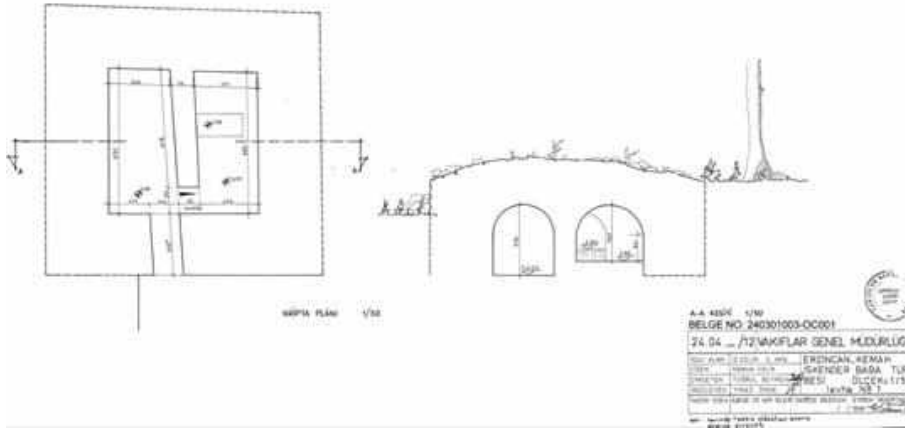

Çizim 10. İskender Baba Türbesi plan ve kesiti



Foto.30. İskender Baba Türbesi Foto.31.İskender Baba Türbesi

¹⁷ Kındığılı, *ag.t.*,s.130



Foto.32. İskender Baba Türbesi Foto.33.İskender Baba Türbesi



Foto.34. İskender Baba TürbesiFoto.35. İskender Baba Türbesi

3.3. Midilli Baba Türbesi

Kemah merkezde Çarşı mahallesinde bulunmaktadır. Halk arasında Midilli Baba Türbesi olarak anılmaktadır. Ancak Midilli Baba'nın kimliği hakkında herhangi bir bilgi mevcut değildir. Yapı üzerinde de inşa kitabesi, banisi gibi bilgileri içeren bir kitabe bulunmamaktadır. Malzeme ve plan tipinden hareketle 19. yüzyılda inşa edilmiş olmalıdır.

Dikdörtgen planlı, batı yönde mazgal tipli pencere ile aydınlatılmıştır. Moloz taş malzemeden inşa edilmiştir.

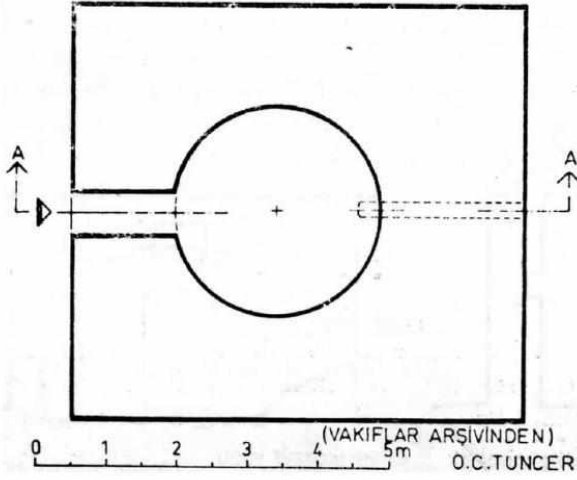

Çizim 11. Midilli Baba türbesi planı (O.C.Tuncer'den)



Foto.36. Midilli Baba türbesi



Foto.37. Midilli Baba türbesi (VGM Arşivi'nden) Foto.38. Midilli Baba türbesi (VGM Arşivi'nden)

3.4. Hıdır Sultan Abdal Türbesi

Kemaliye ilçesine bağlı Ocak Köyü'nde bulunan Hıdır Abdal Sultan türbesi, üzerinde bulunan kitabesine göre 1259 yılında Hıdır Sultan Abdal için yaptırılmıştır. Kuzey cephedeki kitabesinin okunuşu şu şekildedir:

“La ilâhe illallah Muhammedü’r Resûlullah

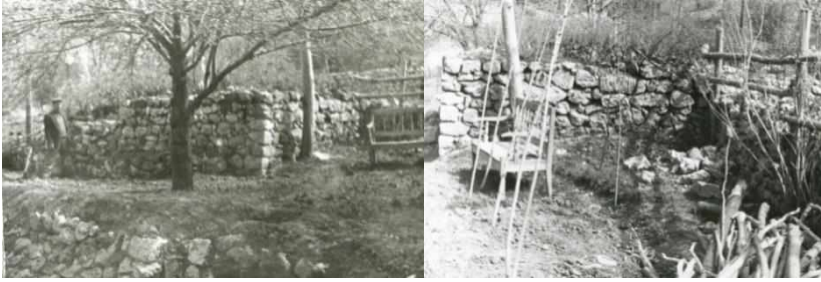
Sülale-i pak Karaca Ahmed Sultan

Evlâdından Seyyid Hıdır Abdal

Sene 675”

Kuzey cephesinde inşa kitabesinin üzerinde onarım kitabesi vardır. Türbenin 1879 yılında Seyyid Ali Efendi tarafından tamir edildiğini öğreniyoruz.

Ancak doğu yöndeki türbeye giriş kapısı üzerindeki kitabeden, Rıza Şimşek ve ailesi tarafından türbenin 1958 yılında yeniden yapıldığını öğrenmekteyiz.

Dikdörtgen planlı olan türbenin doğusu mescit olarak düzenlenmiş, batısında sandukanın olduğu türbe kısmı bulunmaktadır. Sandukanın olduğu bölümün üstü kubbe, mescidin üzeri ise düz ahşap tavan ile örtülüdür. Güney ve batı yönde yuvarlak kemer açıklıklı iki adet pencere vardır. Türbe giriş kapısı yuvarlak kemer formludur. Yapı, moloz taş malzemedен yapılarak kesme taş ile kaplanmıştır.



Foto.39. Hıdır Sultan Abdal Türbesi Foto.40.Hıdır Sultan Abdal Türbesi



Foto.41. Hıdır Sultan Abdal Türbesi Foto.42. Hıdır Sultan Abdal Türbesi



Foto.43. Hıdır Sultan Abdal Türbesi Foto.44.Hıdır Sultan Abdal Türbesi

4. Münferit Planlı Türbe

4. 1. Mama Hatun Kümbeti

Tercan ilçe merkezinde kervansarayın kuzeydoğusunda yer alan türbe, planı ve mimarisi ile Türk sanat tarihinin en güzel ve dikkat çeken örneklerinden biridir. Türbe girişinde, sağda bulunan hücresi üzerindeki kitabeye göre “Ahlatlı Ebü’l Nema bin Mufaddal el-Ahval” adlı usta tarafından türbe yapılmıştır. Yapı, 12. yüzyılın sonu, 13. Yüzyılın başlarında Mama Hatun adına yaptırılmış olmalıdır¹⁸. Mama Hatun’un, Erzurum ve çevresini yöneten Selçuklu atabeylerinden Saltuklulara ait 2. İzzettin Saltuk’un kızı olduğunu çeşitli kaynaklardan biliyoruz.

Kümbet ile ilgili daha önceden yapılmış çeşitli çalışmalar mevcuttur. Bu çalışmalardan biri olan «Eski Türklerin Kutsal Mezarları Kurganlar» adlı eserde Çoruhlu; M.Ö. 3000’in sonlarından bu yana çeşitli örnekleri günümüze gelmiş bu mezar anıtı tipinin en geç tarihli temsilcilerinden birinin bir Türk İslam mezar anıtı olduğu Güneydoğu Aral (Orta Asya) bölgesinde bulunan Tagisken mezar anıtlarının bu tipin öncüsü olduğunu belirtmiştir. Böylece bazı araştırmacıların Ünik olduğunu söylediği veya yabancı mimari geleneklere dayandırmaya çalıştığı Tercan Mama Hatun kümbeti plan tasarımının İç Asya’nın kuzey bölgelerinden daha aşağıdaki Orta Asya’ya ve oradan da Türkiye’ye uzanan bir kurgan türünün Türk İslam dönemindeki bir uzantısı şeklinde yorumlamıştır¹⁹.

Plan ve mimari özellikleri; bakımından türbe, Anadolu’da özel örneklerden biridir. Yapı, dairesel kuşatma duvarı içinde yer alır. Kuşatma duvarının iç yüzünde sivri kemerli 11 nişten bazılarının içinde taş lahitler bulunmaktadır. Bu lahitler, Mama Hatun’un yakınlarına ait olabileceği düşünülmektedir²⁰.

Girişin hemen sağındaki merdiven ile kuşatma duvarının üzerine çıkış sağlanmaktadır.

Kare planlı cenazelik katı üzerinde içten ve dıştan dilimli gövde bulunmaktadır. Gövdenin devamında dilimli konikal külah ile yapı örtülmüştür. Basık kemerli, kavsara üzerinde silik bir kitabeliği bulunan kapıdan türbeye girilir. Burada üç mazgal pencere içeriği aydınlatmaktadır. Türbeye çıkan merdivenlerin altından cenazeliğe gidilmektedir. Birkaç basamakla inilen cenazelik, haç şeklindeki tonozla örtülüdür. Burada sonradan konulduğu anlaşılan bir sanduka vardır.

¹⁸ Yetkin, a.g.m., s. 75, Hamza Gündoğdu, “Tercan ve Çevresindeki Tarihi Kalıntılar”, *Cumhuriyetin 75. Yılında Tercan*, Ankara, 1998, s.226.

¹⁹ Yaşar Çoruhlu, *Eski Türklerin Kutsal Mezarları Kurganlar*, İstanbul, 2016

²⁰ Evliya Çelebi, *Seyahatname II*, İstanbul, 1999, s. 202.

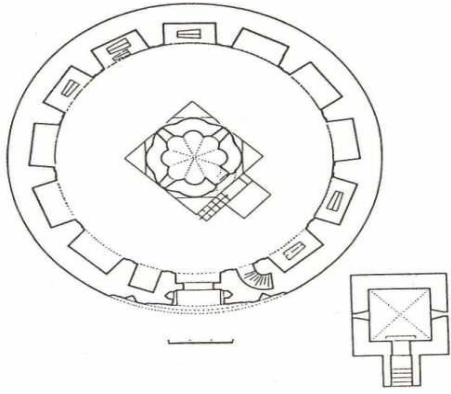

Çizim 12. Tercan Mama Hatun Kümbeti planı (S.K.Yetkin'den)



Foto.45. Mama Hatun Kümbeti Foto.46. Mama Hatun Kümbeti



Foto.47. Mama Hatun Kümbeti Foto.48. Mama Hatun Kümbeti



Foto.49. Mama Hatun Kümbeti Foto.50. Mama Hatun Kümbeti

5. Arşiv Kayıtlarında Adı Geçen Diğer Türbeler

5. 1. Kemah Cemaliye Medresesi Türbesi

Hurufat defterlerine göre, Kemah'da yer alan Cemaliye Medresesi Türbesi'ne türbeye görevli atamaları yapılmıştır. Ebubekir Halife'nin görevi bırakması ile yerine Seyyid Muhammed günlük 1 akçe ile Eylül 1734'te atanmıştır²¹. Diğer bir kayıтта türbedar Muhammed'in oğlu Halil Halife görevi bırakıp yerine günlük 3 akçe ile Muhammed Halife Ekim 1733 yılında yerine gelmiştir²².

5. 2. Erzincan Seyyid Aceb Şîr Türbesi

Başbakanlık Osmanlı Arşivi'ndeki kayıtlarda Erzincan'ın Cırzını köyünde günümüzdeki ismi ile Binkoç köyünde Seyyid Aceb Şîr Gazi'nin türbesi olduğunu ve köy halkının bu türbeye hizmet ettiği anlaşılmaktadır²³. Ayrıca Erzincan'da Aceb Şîr Gazi zaviyesi bulunmaktadır. Zaviye de türbe ile yan yana veya aynı köyde olmalıdır.

6. Değerlendirme Ve Sonuç

İncelenen türbeler içerisinde sadece Hıdır Sultan Abdal Türbesi üzerinde inşa tarihini veren kitabe bulunmaktadır. Kemah'da Melik Gazi Kümbeti, Gözcü Baba Kümbeti, Togay Hatun Kümbeti, Sancaktar Kümbeti, Anonim Kümbet Selçuklu geleneğini sürdürmeleri bakımından önem taşımaktadır. Tercan Mama Hatun Kümbeti'nin Selçuklu Türk Sanatı içerisindeki yeri plan ve mimari özellikleri ile kuşkusuz ki farklıdır. İncelenen diğer türbeler, Selçuklu plan ve mimari özelliklerini yansıtmamakla birlikte bölgesel özelliklerle şekillenmiş, 19.-20. yüzyıl özelliklerinde taşrada yapılmış küçük ölçekli yapılardır.

Erzincan il merkezinde tescillenip koruma altına alınan 10 adet türbe bulunmaktadır.

Türbeler, Selçuklu (Mengücekli ve Saltuklu) ve Osmanlı döneminde inşa edilmiştir. Arşiv belgelerinde adı geçen diğer iki türbenin inşa tarihi bilinmemektedir. Ancak, Erzincan'ın Cırzını (Binkoç) köyünde adı geçen türbe, isminden anlaşılacağı üzere Seyyid Aceb Şîr Gazi için yapılmış olmalıdır.

- İncelenen türbeler, 12.-20.yüzyıl aralığına tarihlendirilmiştir.
- **Melik Gazi Kümbeti** 12. yüzyıl
- **Mama Hatun Kümbeti** 12.yüzyıl sonu 13. yüzyıl başları
- **Gözcü Baba Kümbeti** 13. yüzyıl
- **Anonim Kümbet ?**
- **Sancaktar Kümbeti** 13. yüzyıl 14. yüzyıl başı
- **Togay Hatun Kümbeti** 14. yüzyılın başları
- **Ali Baba Türbesi** 19. yüzyıl
- **İskender Baba Türbesi** 18. yüzyıl sonları 19. yüzyıl başları
- **Midilli Baba Türbesi** 19. yüzyıl
- **Terzibaba Türbesi** 19.yüzyıl sonları

²¹VGMA, HD, 1105-117, s.197.

²²VGMA, HD, 1105-117, s.197.

²³BOA. MAD. 5152, s.423-424.

- **Hacı Nafiz Mehmet Efendi Türbesi** 19.yüzyıl sonu 20.yüzyıl başı
- **Hıdır Sultan Abdal Türbesi** ilk yapımı 1259 yeniden yapımı 1958

Plan özellikleri bakımından türbeler, Melik Mengücek Kümbeti, Gözcü Baba Kümbeti, Anonim Kümbet, Sancaktar Kümbeti, Terzibaba Türbesi, Hacı Hafız Mehmed Efendi Türbesi sekizgen planlı olarak yapılmıştır. Ali Baba Türbesi, İskender Baba Türbesi, Midilli Baba Türbesi, Hıdır Sultan Abdal Türbesi dikdörtgen planlı ve Togay Hatun Kümbeti ise silindirik planlıdır. Tercan Mama Hatun Kümbeti plan tipi ile diğer örneklerden ayrılır. Arşiv kayıtlarında adı geçen türbelerin plan ve mimarileri hakkında bir bilgiye sahip değiliz.

Sekizgen planlı türbeler, 10. Yüzyılda Karahanlı döneminden başlayıp Osmanlı'nın son dönemine kadar her dönemde görülmektedir. 11. yüzyıldan itibaren İran, Meraga, Nahçıvan gibi merkezler başta olmak üzere Anadolu'da örnekleri yaygındır. Divriği Arap Baba (Araplık) Türbesi (13. yüzyıl sonları 14. yüzyıl başları)²⁴, Kırşehir Melik Gazi²⁵, Divriği Sitte Melik Türbesi (1194)²⁶, Niksar Kulak Türbesi (12.yüzyılın üçüncü çeyreği)²⁷, Erzurum Emir Saltuk Türbesi (12.-13. yüzyıl)²⁸, Niksar Kırkkızlar Türbesi (13.yüzyıl başları)²⁹ çeşitli sekizgen gövdeli türbelere örneklemelerdir.

Silindirik gövdeli türbelere, 13. yüzyılın sonlarında Doğu Anadolu Bölgesi'nde, Ahlat'ta erken örneklerine rastlanmaktadır.

Anadolu Selçuklu mimarisinde Tercan Mama Hatun Kümbeti (12. yüzyıl sonları 13. yüzyıl başları), diğer türbelerden mezar tipi bakımından ayrı bir yere sahiptir. Gövdesi sekiz silindirik dilimli türbenin etrafı daire şeklinde, iç yüzünde on bir nişin yer aldığı bir kuşatma duvarıyla çevrilmiştir.

Dikdörtgen planlı türbeler ise daha geç dönemde tercih edilmiş bir plan tipidir.

Türbelerden Melik Gazi Kümbeti, Mama Hatun Kümbeti, Gözcü Baba Kümbeti, Anonim Kümbet, Togay Hatun Kümbeti içten kubbe dıştan pramidal külahla örtülüdür.

Erzincan türbelerinden sadece Gözcü Baba Kümbeti, Melik Gazi Kümbeti, Sancaktar Kümbeti, Togay Hatun Kümbeti, Mama Hatun Kümbeti iki katlı olup cenazelik bölümü vardır. Bunlardan Melik Gazi Kümbeti, Togay Hatun Kümbeti, Mama Hatun Kümbeti cenazelikleri tonoz ile örtülmüştür.

Türbelerde süsleme Togay Hatun Kümbeti, Melik Gazi Kümbeti ve Mama Hatun Kümbeti'nde karşımıza çıkmaktadır. Taş, tuğla ve çini süsleme olmak üzere üç farklı süsleme türü görülmektedir.

Mama Hatun Kümbeti, mukarnas kavsaralı taçkapısı ile dikkat çekmektedir. Kavsara kemerinin altında silindirik gövdeli üzeri geometrik süslemeli köşe sütuncelerine yer verilmiştir. Taçkapı girintisinin her iki yanında mukarnas kavsaralı mihrabiye nişleri bulunmaktadır. Taçkapının çevresini geometrik geçmelerden oluşan bordür çevreler.

²⁴ Hakkı Acun, Sivas ve Çevresindeki Tarihi Eserlerin Listesi ve Turistik Değerleri, *Vakıflar Dergisi*, S.20, Ankara, 1988, s. 194.

²⁵ A.Saim Ülgen, Kırşehir'de Türk Eserleri, *Vakıflar Dergisi* 2, Ankara, 1942,

²⁶ Önkal, *a.g.e.*, s.37-42

²⁷ Önkal, *a.g.e.*, s.27.

²⁸ Hüseyin Yurttaş vd., *Yolların Suların ve Sanatın Buluştuğu Şehir Erzurum*, Ankara, 2008

²⁹ Önkal, *a.g.e.*, s.79.

Bordür ile kemer arasındaki boşluklarda rozet bulunur. Girişin her iki yanında yukarı doğru yükselen üç sıra mukarnaslı nişler ile cephe hareketlendirilmiştir.

Togay Hatun Kümbeti, cenazelik ile gövde arasında ve gövdenin bitiminde mukarnas silme vardır. Gövde giriş kısmı, bordürlerle kuşatılmıştır. Bu bordürlerde bitkisel palmet, kıvrık dallar ve geometrik geçmelerden oluşan süslemelerle girişe anıtsallık kazandırılmıştır.

Melik Gazi Kümbeti'nde süsleme gövde giriş kapısında görülmektedir. Beş sıra bordür sırasından oluşan kapıda tuğlaların farklı şekillerde dizilmesi ile süslemeye gidilmiştir. Düz lentolu açıklığın üzeri yüzeysel sivri kemer ile hareketlendirilmiştir. Lento taşının üzerinde ayet kitabesi olup sivri kemerli alıngın içi ise tuğlaların düzenlenmesi ile geometrik düzendedir. Kemer köşeliklerinde, kilit taşında ve alınlık ortasında çini süslemeler dikkati çekmektedir.

Türebeler içinde usta kitabesi ile karşılaşılan tek örnek Mama Hatun Kümbeti'dir. Türbe kuşatma duvarının taçkapısında "ameli" ve "benne" üvanlarını veren "Ahlatlı Ebü'l Nema bin Mufaddal el-ahval" adlı ustanın bu yapıda çalışmış olabileceği düşünülmektedir³⁰.

Yapılarda tuğla, moloz ve kesme taş malzemenin inşa malzemesi olarak kullanıldığı görülmektedir.

³⁰ Gündoğdu, a.g.m., s. 225-226

KAYNAKLAR

Arşiv Kaynakları

Başbakanlık Osmanlı Arşivi, İstanbul.

Vakıflar Genel Müdürlüğü, Ankara.

Araştırma Eserler

Acun, Hakkı, Sivas ve Çevresindeki Tarihi Eserlerin Listesi ve Turistik Değerleri, *Vakıflar Dergisi*, S.20, Ankara, 1988, s. 194.

Aksüt, Ali Kemali, *Erzincan Tarihi, Coğrafi, İçtimai, Etnoğrafi, İdarî, İhsai Tetkikat Tecrübesi*, İstanbul 1932.

Çoruhlu, Yaşar, *Eski Türklerin Kutsal Mezarları Kurganlar*, İstanbul, 2016

Evlîya Çelebi, *Seyahatname II*, İstanbul, 1999.

Gündoğdu, H., A. A. Bayhan-A. M. Aktemur vd., *Kültür Varlıkları ile Kemah*, Ankara ty.

Gündoğdu, Hamza, "Tercan ve Çevresindeki Tarihi Kalıntılar", *Cumhuriyetin 75. Yılında Tercan*, Ankara, 1998, s.217-264.

Kındığılı, Muhammet Lütfü, *Ortaçağdan Günümüze Kemah ve Köylerindeki Kültür Varlıkları*, Atatürk Üniversitesi Sosyal Bilimler Enstitüsü, Yayınlanmamış Doktora Tezi, Erzurum, 2015.

O.C. Tuncer, *Anadolu Kümbetleri*, I, Ankara, 1986

Önkal, Hakkı, *Anadolu Selçuklu Türbeleri*, Ankara, 1996

Ülgen, A.Saim, Kırşehir'de Türk Eserleri, *Vakıflar Dergisi 2*, Ankara, 1942

Ünal, Rahmi Hüseyin, *Monüments Salguqides de Kemah (Anatolie Orientale)*, Libraririe Orientaliste Paul Geuthner 12, Rue, Vavin, VI, Paris, 1968.

Yetkin, S. Kemal, "Mama Hatun Türbesi", *Yıllık Araştırmalar Dergisi*, 1, Ankara, 1956, s. 75-81.

Yurttaş Hüseyin , vd., *Yolların Suların ve Sanatın Buluştuğu Şehir Erzurum*, Ankara, 2008

MAARİF MÜFETTİŞİ ALİ RIZA EFENDİ’NİN GÖZLEMLERİYLE 1900 YILINDA ERZİNCAN

M. YASİN TAŞKESENLİOĞLU*

Öz

Bu çalışma, 1900 yılında Erzincan’a Maarif Müfettişi olarak tayin edilen Erzurum İdadi Mektebi Müdür Baş Muavini Ali Rıza Efendi’nin, Erzincan ve bağlı nahiyelerdeki mektepleri teftişlerini konu edinmektedir. Ali Rıza Bey’in müfettiş unvanıyla 8 Ağustos 1900’de (r. 26 Temmuz 1316) Erzurum’dan hareket etmesiyle başlayan teftiş süreci 30 Ağustos 1900’de (r. 17 Ağustos 1316) Erzurum’a vasil olmasıyla son bulmuştur. Bu süre zarfında Erzincan kazası ile bağlı nahiyeye ve köylerin mevcut eğitim durumunun yanı sıra yöre ahalisi hakkında bazı müşahedelerini kaleme alan Ali Rıza Efendi, seyahatname türünde yazma bir eser oluşturmuştur. Bildirimizde, bu yazma eserin incelenmesiyle, Erzincan’ın eğitim ve sosyal tarihine katkı sağlanmayı hedeflenmektedir.

Anahtar Kelimeler: Ali Rıza Efendi, Erzincan, Eğitim, Sosyal Yaşam.

OBSERVATIONS OF THE INSPECTOR OF EDUCATION ALI RIZA EFENDI IN ERZINCAN IN 1900

Abstract

This study focuses on the inspections of the Erzurum “İdadi” School Deputy Headmistress Ali Rıza Efendi, who was appointed as the Inspector of Education Erzincan in 1900, on the Erzincan and affiliate districts. The inspection process, which started when Ali Rıza Bey moved from Erzurum on August 8, 1900 under the position of inspector, ended when he reached Erzurum on August 30, 1900. During this period, Ali Rıza Efendi, who wrote some observations about the region besides the educational current situation of the townships and villages of Erzincan together with Erzincan district created a manuscript in the specie of memories. Our paper aims to contribute to the educational and social history of Erzincan by examining this manuscript.

Key Words: Ali Rıza Efendi, Erzincan, Education, Social life.

* Dr. Öğr. Üyesi, Atatürk Üniversitesi Edebiyat Fakültesi Tarih Bölümü, ytaskesen@atauni.edu.tr

Giriş

Hatıratındaki bir ifadeden yola çıkarak 1866 yılında doğduğunu¹ tahmin ettiğimiz Ali Rıza Efendi'nin, tarafımızca yapılan arşiv taramasında sicil kaydına ulaşılamadı. Ancak kurumlar arasındaki birtakım yazışmalarda yer alan bilgileri derlemek suretiyle kendisine dair kısmen doyurucu bir özgeçmiş oluşturulmaya çalışıldı. Şöyle ki; Sinop'un Arslan mahallesinden olan Ali Rıza Efendi, hicri 1306 (m. 1888) yılında okumaya hak kazandığı *Darulmuallimin-i Rüşdiyye*'den hicri 1309 (m. 1891/1892) yılında mezun olduktan sonra Erzurum İdadi Mektebi'ne muavin, aynı zamanda mektebin *Lisan-ı Osmani* ve *Farisi* derslerine de muallim olarak tayin edilmişti². Mektebin *muavin-i saniliği* görevini de üstlenen Ali Rıza Efendi,³ bir süre sonra *muallim-i evveliğe* terfi edildi.⁴ 1900 yılında Erzincan kazası ile bağlı nahiyeye ve köylerdeki eğitim durumunu tespit etmek maksadıyla bölgeye müfettiş olarak gönderildi. Vazifesini tamamladıktan kısa bir süre sonra, muhtemelen Erzurum İdadi Mektebi'nde yaşadığı birtakım idari sorunların da⁵ tesiriyle, Malatya İdadi Mektebi'ne tayin edildi. Burada *Hesap, Usul-i Defteri, İlm-i Eşya, Türkçe* ve *Kitabet* hocalığı yaptı.⁶ Mektebin müdürlüğüne veya Konya'ya tayin talebi reddedilerek⁷ Meclis-i Kebir-i Maarif'in 30 Ağustos 1903 tarihli mazbatasıyla buradan Gümülcine'ye *Hesap, Cebir* ve *Türkçe* muallimi olarak nakledildi.⁸ Gümülcine'deki meslek hayatının ikinci yılında önce Mamuratilaziz (Elazığ) İdadi Mektebi'nde münhal olan muavinliğe,⁹ bir yıl sonra da memleketi olan Sinop'a tayin talepleri reddedilen¹⁰ Ali Rıza Efendi'nin 1909 yılında hâlâ Gümülcine'de muallimliğe devam ettiği bilgisinin¹¹ dışında herhangi bir kayda ulaşılamamıştır.

Yukarıda değinildiği üzere Erzincan ve nahiyelerindeki mektepleri teşfiş etmekle görevlendirilen Ali Rıza Efendi'nin, 8 Ağustos 1900 (r. 26 Temmuz 1316) tarihinde Erzurum'dan hareketiyle başlayan ve 30 Ağustos (r. 17 Ağustos 1316) tarihinde tekrar Erzurum'a vasil olmasıyla son bulan teftiş vazifesine dair yazma bir eseri mevcuttur.¹² Eserin konumuzla alakalı kısmı *Erzurum-Erzincan Seyâhatnâmesi* adını taşımaktadır. Malatya, Gümülcine, Sinop ve İstanbul'a dair seyahat notlarını da içeren eser, boş sayfalarla birlikte toplamda 95 varak civarındadır. Çalışmamızın ilerleyen kısımlarında müfettişin güzergahı dahil olmak üzere Erzincan ve çevresinin eğitim ve sosyal hayatına dair adı geçen sehayatnameden istifade edilmeye çalışılacaktır.

Erzincan'daki mektep, muallim ve talebe sayıları ile mekteplerin fiziki durumları hakkında mevcut kaynaklar sınırlı sayıdadır. Bunlardan en önemlisi Maarif Nezareti'nin ilki 1898 yılında (h. 1316) yayımladığı ve 1903 yılına (h. 1321) dek süren beş yıllık zaman dilimindeki beş adet nezaret salnamesidir.¹³ Çalışmamızda yeri geldikçe bunlardan

¹ Ali Rıza, *Erzurum-Erzincan Seyâhatnâmesi*, Sene-i Rûmiye 1316, s.44.

² Maarif Nezareti'nden Hassa Müşirliğine Ekim 1892'de sunulan bilgi: *BOA, MF.MKT.*, nr: 152/4.

³ *BOA, MF.MKT.*, nr: 187/8; *BOA, MF.MKT.*, nr: 465/12.

⁴ *BOA, MF.MKT.*, nr: 465/12: Maarif Nezareti'nin ilki hicri 1316 yılında yayınladığı salnamesinde Ali Rıza Efendi ile birlikte Erzurum İdadi Mektebi'nin kadrosu hakkında bilgi edinmek mümkündür. Örnek için bkz. *Sâlnâme-i Nezâret-i Maârif-i Umûmiye*, Matbaa-i Amire 1316, s. 808.

⁵ İdadi Mektebi'nde Ali Rıza Efendi'nin mevzubahis edildiği idari bir soruşturma süreci: *BOA, MF.MKT.*, nr: 465/12.

⁶ *BOA, MF.MKT.*, nr: 732/50.

⁷ *BOA, MF.MKT.*, nr: 732/50.

⁸ *BOA, MF.MKT.*, nr: 732/2; 745/17.

⁹ *BOA, MF.MKT.*, nr: 888/56.

¹⁰ *BOA, MF.MKT.*, nr: 966/34.

¹¹ *BOA, MF.MKT.*, nr: 1115/8.

¹² Bu eser, İstanbul Büyükşehir Belediyesi Atatürk Kitaplığı'nda *Bel_Mtf_* fonundaki 047970 numaradadır.

¹³ Maarif Nezareti'nin 1902 yılına ait olan (h. 1320) salnamesinin günümüze kadar ulaşmadığı kanısı hakimdir.

istifade edilmiştir. Ancak yıllıklarda, okulların eğitim süreci ile fiziki durumları hakkında bilgi verilmediğine işaret etmek gerekir. Bir diğer kaynak ise vilayet salnameleridir ki bu bunlarda da Maarif salnamesi gibi yalnızca mekteplerin isimleri, yönetici ve eğitimci kadrosu ile talebe sayılarına ulaşılabilir.¹⁴ Ali Rıza Efendi'nin teftişinden yaklaşık on yıl sonra hicri 1327 yılındaki bir yazma istatistik defterinde Erzincan'da sadece kız (inas) Rüşdiye mekteplerin (2 adet) ve bu mekteplerde eğitim gören talebelerin (24 kişi) sayısı verilmiştir.¹⁵ Müteaddid zamanlarda tekrarlanan maarif teftişleri içerisinde, Ali Rıza Efendi'nin görevini icra ettiği 1900 yılından on yıl sonra Erzurum vilayeti dahilinde yapılan bir teftiş akademik bir çalışmaya konu olmuştur.¹⁶ Vilayetin Erzincan sancağında icra edilen teftişte işaret edilen hususlar,¹⁷ Ali Rıza Efendi'nin aşağıdaki tabloda verilen tespitleriyle muhteva açısından benzerlikler taşımaktadır. Fakat resmi bir hüviyet taşıdığından dolayı bu raporların bahse konu edilen seyahatnamedeki tespit ve müşahedelerden yoksundur.

Teftiş Heyeti'nin Erzurum-Erzincan Yolculuğu

Rumi 1315-1316 (m.1899-1900) eğitim öğretim yılının bitiminde Maarif Nezareti'nin emri gereği Erzurum vilayetine bağlı kaza ve nahiyelerdeki mekteplerin teftiş edilmesi kararı alınmasıyla, teftiş heyeti ve heyetin görev yerleri, Ali Rıza Efendi'nin verdiği bilgilere göre, şu şekilde tespit edilmişti: Maarif Müdürü; Bayezid ve mülhakata, Mekteb Müdürü; Erzincan ve nahiyeleri, Muavin-i evvel Ali Rıza Efendi; Eleşkird ve Karakilise, Muavin-i sani Şerif Efendi; Kemah ve Kuruçay, Osman Efendi; Kuzucan ve Refahiye, Hüseyin Efendi (Erzurum İdadisi muallimi); Tutak ve Diyadin, Ahmed Efendi; Bayburt. Fakat programda birtakım değişikliklerin yapılması Ali Rıza Efendi'nin Erzincan ve nahiyelerini, Hüseyin Efendi'nin ise Osman Efendi'nin yerine Kuzucan ve Refahiye'yi teftişe memur edilmesi ile sonuçlandı.¹⁸ Böylece Erzincan, Kemah, Kuruçay, Kuzucan ve Refahiye'yi teftiş edecek olan Ali Rıza, Şerif ve Hüseyin efendiler sehayat hazırlıklarına beraberce başlayarak Kilisekapı'dan 10 Mecidiyeye kiraladıkları bir araba ile 8 Ağustos'ta alaturka saat iki buçukta Erzurum'dan hareket etmişlerdir.¹⁹ Heyeti taşıyan araba, Ilıca, Aşkale, Pınakapan, Kop Dağı, Maden Hanları, Bayburt, Rüştü köyü ve Pulur, Sadak, Sipikör dağı, Serçe boğazından Erzincan'a 12 Ağustos'ta ulaşmıştır. Dolayısıyla Erzurum'dan başlayan, konaklamalarla birlikte 4 gün süren, yolculuğun sonunda heyet Erzincan'a ulaşabilmiştir.

¹⁴ Burada çalışmamızın dönemini dikkate alarak sadece 1900 yılındaki Erzurum Vilayet Salnamesi'nden istifade edilmekle birlikte salnamelere dayanılarak hazırlanan ve Erzincan dahil olmak üzere Erzurum vilayeti dahilindeki eğitim istatistiklerini içeren şu çalışmaya bkz. Kenan Çetin, "Sâl-nâmelere Göre XIX. Yüzyılda Erzurum'da Eğitim-Öğretim Kurumları", *Atatürk Üniversitesi Edebiyat Fakültesi Sosyal Bilimler Dergisi*, Sayı: 56, Haziran 2016, s.187-217.

¹⁵ *Zükûr ve İnâs Mekâtib-i Rüşdiye Esâmîsiyle Muallimîn ve Talebesi Adedini Mübeyyin Defterdir*, 1327, Atatürk Üniversitesi Seyfettin Özege Kitaplığı, 1895/1.

¹⁶ Mustafa Gençoğlu, "Erzurum Vilâyeti Maarif Teftişleri (1910)", *Cumhuriyet Tarihi Araştırmalar Dergisi*, Sayı 16, s.33-60.

¹⁷ Gençoğlu, "Maârif Teftişleri", s. 50-52.

¹⁸ A. Rıza, *Seyâhatnâme*, s.2.

¹⁹ A. Rıza, *Seyâhatnâme*, s.4; Teftiş heyetinden Şerif ve Hüseyin efendiler, Ali Rıza Efendi ile birlikte Erzincan'a ulaştıktan sonra görev yerlerine gitmek üzere 14 Ağustos'ta hareket etmişlerdir; A. Rıza, *Seyâhatnâme*, s.19.

Ali Rıza Efendi'nin Erzincan İzlenimleri

Erzincan'a ulaştıktan sonraki izlenimlerini kaleme alan Ali Rıza Efendi, Erzincan şehir tarihi adına kayda değer bilgiler vermiştir. Bu bilgiler, tarafımızca, aşağıdaki şekilde tasnif edilmiştir.²⁰

Erzincan şehri hakkındaki izlenimler	<p>Şehrin medhalinde karakolhane ve sair konaklar şayan-ı temaşa idi. Saat altı buçukta İyneli? kavakta Erzurumlu ? İbrahim çavuşun oteline indik. Biraz istirahatten sonra bank memuru Şakir Efendi geldi. Beraber hanesine gittik. Esna-yı azimette Telgrafhane, Kıraathâne-i Askeri, Beledi Dairesi, Polis Dairesi, ? İcrahanesi, Rüşdiye-i Askeri, Bab-ı Vala Müşiri, Fotoğrafhane-i Askeri, Hükümet Dairesi, Merkez Kumandanlığı; bunların bulunduğu cadde şehrin muntazam binalarından en latif, vasi caddelerinden. Umumiyet üzre caddeler, mahallât araları kaffe-i usul-i hendese üzerine tanzim edilmiş, Erzurum'a nispet-i fevk etmez derecede muntazamdır. (s.14)</p> <p>6 Ağustos 316 (19 Ağustos 1900); Saat altı buçukta Erzincan Kilise meydanında kahveye nazil olduk [...] Pazar olmak münasebetiyle bu kahvehane yüzlerce Ermeniler ile hınca hınç dolu idi. Bu kahvenin civarında bir Millet Bahçesi olup vaktiyle Ermeniler [...] orada ictima ederler imiş ise de Kudüs'ten gelen murahhas bu hal mucib-i fesattır diye men etmiş. (s.32-33)</p>
Erzincan evleri	Erzincan'ın haneleri aelumum kerpiçten mamul ve ekresinin harcı beyaz sıvalıdır. ²¹
Sosyal Hayat/ Giyim kuşam	<p>Ahaliden entariyle gezenler çoktur. (s.15)</p> <p>Muallim-i evvel efendi beraberce Papazoğlu Hanı'nın karşısındaki kahvehaneye gittik. Nargile ve çaylarımızı içerek keyiflerimizi çattık. Erzincan ahalisi alelekser acem şalı kuşanıyorlar. Tosya kuşağı ahalide göremiyorum. Bu da amm-ı ahalinin servetine ve ehl-i tabiat olduğuna işaret eder. Hele sufla nadiren görülmekle onlar da ya malum ya mecburdur. Bu da mucib-i mahviyyet bir haldir. (s.23)</p>
Cami-i Kebir	Varıdatı yalnız eshab-ı vezaifi idare ediyor [...] Binası takriben dört yüz sene mukaddem olduğu işitilmiştir. Bani-i merhum cami havalisinde medfundur. Yalnız bir mahallesi müstesna olmak üzere Hıristiyan mahallesinin zemini kaffeten cami-i mezkur evkafından ise de hükümet ve ahalisinin himmetsizliğinden, hiç istifade olunmamaktadır. (s.15)
	Hacı İzzet Paşa Camii 1289'da beda edilmiş 1300 hitam bulmuştur. Cami-i şerif haricen ve dahilen sıvasız, levha ve ?dan

²⁰ Kurşun kalemle yazılıp bir kısmı da deforme olduğu için bu yazma eserin bazı yerleri okunamadığından buralara ? simgesini koymayı uygun bulduk.

²¹ A. Rıza, *Seyâhatnâme*, s.15.

Hacı İzzet Paşa Cami	aridir. Orta ve yan kubbelerinin bir çok mahalleri çatlamıştır. Orta direklerle yan duvarlar ? derecede incedir. Cami havalisinde çeşme ve hela bulunmaması ? istiğabdır. (s.15)
Hacı Fevzi Efendi Tekkesi	[...] mahallat arasındaki birtakım kışla ve bahçeler önünden geçerek şehir haricinde Hacı Fevzi Efendi'nin Nakşibendi tekkesine gittik ise de ne efendi mumaileyh ile biraderi Sıdkı Efendi ve ne de seyyahin ve dervişandan birine tesadüf olunamadı. Bahçesi mükemmel, tekke fevkani ve tahtani vasi ve muntazam, şehrin civarında bulunan Rum Saray-ı kasriyesi aşarı -hassına? menafı ve maarifden başka- tamamen bu tekkeye vakıftır. (s.16-17)
Hayyatı (Terzi) Baba Türbesi, Hacı Mehmed Abdülbaki ve Leblebici Baba	Tekke (Hacı Fevzi Efendi Tekkesi kastediliyor) bahçesinde Hayyatı babanın bir kargir bina derununda olan türbesini ziyaret ile ruhaniyetinden istimdad ettik. Hayyatı babanın hayatına yetişenler mevcuttur. Hayyatı baba Hacı Fevzi Efendi'nin babası Hacı Fehmi Efendi'nin müşdididir. Hüsn-i zan olan olunur davasından Hacı Mehmed Abdülbaki ve Leblebici babaların kabri-i şeriflerini ziyaretle ihlas-ı şerif kıraat ettik. Birincisi 1311'de ikincisi 1294'de terk-i hayat etmişlerdir. (s.17)

Ali Rıza Efendi, Erzincan'daki mektepler hakkında şu bilgileri vermiştir.

Rüşdiye Mektebi	<p>Mektep üç dershane bir muallim odası, yemek odası, küçük salon ve bir küçük bahçeden ibarettir. Binası gayet eski tavanı basık duvarlar yıkık sıralar kırık usul-i hıfzıssıhhaya gayr-i muvafıktır. Mahalle aralığında bulunmakla beraber emakin-i askeriye ve bahusus mekteb-i rüşdi-i askeriye karşı pek adi olup adeta mektep diyecek derecede değildir. Tamamen tahtani olmağla beraber rutubetten salim değildir. Tecdidine ahali tarafından katiyen ehemmiyet verilmediği gibi maarif tarafından tamir edilse sarf edilen mebalığ adeta heder olacaktır. Her halde sair emakin-i emiriyye-i seniyyede fevkani ve tahtani gayet muntazam ve şehrin en münasip bir mahallinde müceddeden bir mekteb-i rüşdi inşa ettirilmesi katiyen lazımdır. (s.16)</p> <p>Mekteb-i rüşdi haziranın on beşinde dersleri kat' ederek bir hafta müzakereden sonra temmuz haftasına kadar imtihanları hitam pezir olmuştur. Ağustosun yirmi beşinde açılacağı muallim-i evvel beyan etti. Halbuki haziran nihayetinde dersler kat edilerek on beş gün müzakere ile imrar-ı evkat ve temmuz nihayetine kadar imtihanlar icra edildikten sonra Ağustos yirmi ikisinde açılmak, mekteb küşad edileceği taşra mekatib-i rüşdiye talimat-ı dahiliyesi mevadd-ı mahsusası muktezasından bu maddeye tamamen riayet olunduğu takdirde merkezden gönderilecek maarif müfettişinin eyyam-ı imtihanda mülhakatta asar-ı vücud ederek imtihanları nazar-ı</p>
-----------------	---

	<p>teftişte bulunduracakları cihetle madde-i mahsusa-i memurenin nazar-ı itibara alınması derece-i memurede balada tastir edilmiş ancak bir mekteb-i ibtidai her ne kadar bir mekteb-i hususi ise de mekatib-i ibtidaiye talimatına ve evamir-i nezaretpenahiye temami-riayet vacibe-i zimmeti iken nazar-ı itibara almadığı bazı ders kitaplarından sarf-ı nazar-ı imtihan ? mekatib-i rüşdiye-i askeriyenin imtihanı esnasında icra etmesi kat'a muvafık-ı msalahat olmadığından mekteb-i mezkur muallimlerini maarifin olbaddaki evamirine temami-i riayete mecbur tutmak icabat-ı maslahat-ı mahalliyedendir. (s.19-20)</p> <p>2 Ağustos 1316 Çarşamba (15 Ağustos); Muallim-i evvel efendi ile [...] mektebe gidildi. Talebesi yalnız zükur olmak üzere bu gün on yedi efendiden ibaret idi.²² Kışın tezayüd ediyormuş. Yalnız bir muallim ile idare olunuyor. İmtihan-ı umumiye şehri martta icra etmiş. Bu da Mekteb-i Rüşdi-i Askeriye tabi? olduğu anlaşılıyor. Mektep binası Hacı İzzet Paşa Camii civarında olup merhumun vakfidir.</p> <p>Üçüncü sınıfın dersleri:²³</p> <p>Kuran-ı Kerim, Tecvid, İlmihal, Kıraat, Sarf-ı Osmanî, İlm-i Hesap, Kıyas-ı Enbiya, İmla-yı Türkî, Hüsn-i Hat, Hüsn-i Ahlak</p> <p>İkinci Senenin Dersleri:</p> <p>Kuran-ı Kerim, İlm-i Hal, Kıraat, Sarf, İmla, Hüsn-i Hat, Hüsn-i Ahlak.</p> <p>Birinci Sınıf Dersleri:</p> <p>Kuran-ı Kerim, Kıraat, İmla, Hesab-ı zihni, Sülüs, Hüsn-i Ahlak</p> <p>Birinci Kısım Sınıf Dersleri:</p> <p>Kıraat, ?, Yazması?, Hesab-ı zihni, Hüsn-i Hat, Hüsn-i Ahlak.</p>
	<p>1 Ağustos 1316 Salı (14 Ağustos); Mekteb-i rüşdi muallim-i sanisi Mevlüd Efendi ile beraber Molla Ali mahallesinde Numune-i Gayret mektebine gidildi. Muallimi Hafız Mehmed Efendi, diğeri; biraderi Halil Efendi,²⁴ iki bevvabı var, dört sınıf üzerinedir. Talebesi eyyam-ı şitada 100 kadar oluyor ise de eyyam-ı seyfe elli altmış olabiliyor. İnas kısmı kışın 30, yazın 11 kadardır. İnas kısmı 3 sınıftır. Diğer mahud dersleri bervech-i atidir.</p> <p>Birinci sınıfın dersleri: Kuran-ı Kerim, Elifba Kıraati, Ma'-ı tahrir, Hesab-ı zihni.</p>

²² Ali Rıza Efendinin 1900 yılındaki bu teftişiyle aynı yıl (h.1318) yayımlanan Maarif Nezareti salnamesine göre mektebin talebe sayısı 125'tir; *Sâlnâme-i Nezâret-i Maârif-i Umûmiye*, Matbaa-i Amire, 1318, s. 1013. Yine aynı yılda hazırlanan Erzurum Vilayet Salnamesi'nde ise Erzincan Rüşdiye Mektebi'nde 145 talebe olduğu bilgisi verilmiştir; *Sâlnâme-i Vilâyet-i Erzurum*, Defa: 15, Erzurum Vilâyeti Matbaası, Sene-i Hicriye 1318, s.354. Ali Rıza Efendi'nin de ifade ettiği gibi mektebin yazın 17 olan talebe sayısı kışın artmaktaydı. Ancak yine de nezaretin veya vilayetin verdiği sayıya ulaşabilme ihtimali tartışma konusu olabilir.

²³ Erzincan Rüşdiyesi'nde okutulan derslerin Maarif Nezareti'nin müfredatındaki dersler ile örtüşmediği anlaşılmaktadır. Karşılaştırmak için bkz. *Sâlnâme-i Nezâret-i Maârif-i Umûmiye*, 1316, s. 191.

²⁴ Maarif Nezareti'nin 1899 senesine ait yıllığında Numune-i Gayret Mektebi'nin Mehmed Hilmi adında bir öğretmeni kayıtlıdır; *Sâlnâme-i Nezâret-i Maârif-i Umûmiye*, s. 916.

Numune-i Gayret Mektebi	İkinci “ “: Kuran-ı Kerim, Sure-i Şerif, İlmihal (Mustafa Bey merhumun) , Kıraat (İlk kıraat), Hesap, Hatt-ı Sülüs, İmla, Hatt-ı Rika. Üçüncü Sene: Kuran-ı Kerim, Aşr-ı Şerif, İlmihal, Hesap, Tecvid, Kıraat, Hatt-ı Sülüs, İmla, Hatt-ı Rika. Dördüncü sene: Kuran-ı Kerim, Aşr-ı Şerif, Hesap, Kıraat, Tecvid, İlmihal, Coğrafya, Hatt-ı Rika, İmla. (s.18)
-------------------------	---

Erzincan şehir merkezinde tabloda adı geçen mekteplerin dışında Horan ve Feyz-i Osmani adlarında iki mektep daha vardır.²⁵ Fakat Ali Rıza Efendi, Maarif Nezareti'ne bağlı okulları teftiş görevini ifa ettiğinden, eserinde bu iki mektebe dair bilgi sunmamıştır.

Ali Rıza Efendi'nin Erzincan Nahiyelerini Teftişi

Ali Rıza Efendi, 16 Ağustos'a kadar kaldığı Erzincan'dan ayrılıp çevre nahiyeleri teftişe çıkarak dört saatlik bir yolculuğun sonunda Keşiş dağının eteğinden ve Ilıca'dan Üzümlü'ye (Cimin) ulaşmıştır. Bu arada Ilıca hakkında da paylaştığı bilgiler dikkate değerdir: “Burada suyu serince bir çermik vardır ki (1)308'de Ordu Müşiri Devletlü Zeki Paşa²⁶ tarafından etrafı çevriltilmiştir. Derununda müteaddid odaları var. Jandarma ile güzelce yıkandık...Buradan Cimin'e bir buçuk saattir.” Ali Rıza Efendi'nin Üzümlü, Tanyeri, Çağlayan ve Çatalarmut bölgelerindeki izlenimleri şöyledir.

Genel bilgi	Karye her nevi ağacın kesretinden adeta bir orman manzarası irae ediyor. Şayan-ı teessüf bir şey var ise haneler pek harap aralıklarının gayet dar ve ? olmasıdır. (s.24) Karye 550 hanedir ve 4 mahalleden 4 muhtar iki imamla idare olunur. İki camii var. (s.24)
Giyim-kuşam	Cimin karyesinin kadınları İstanbul'un Araplarını der-hatır ettirdi. Zira bohça gibi şeyleri maa'l-ekser başlarında taşıyorlar. (s.27)
	Beratlı bir müderrisi vardır. Çay mahallesinin imamıdır. Otuz kadar talebeyi tedarik etmektedir. Şerh-i akaid vesair dersleri de vardır. Mekteb-i ibtidai muallimi kariye-i mezkureli Hafız Ahmed Efendi'dir. Yirmi sekiz yaşında Müderris Hasan Efendi de Fenari tedarik ediyor. Mektep sene-i sabıka martında küşad olunmuştur. (s.24-25)

²⁵ *Sâlnâme-i Nezâret-i Maârif-i Umûmiye*, s. 916.

²⁶ Mehmed Zeki Paşa, 4. Ordu Komutanı olarak görev yapmıştır (1888-1908). Bkz. Sinan Kunalp, *Son Dönem Osmanlı Erkan ve Ricali (1839-1922)*, İsis Yayınları, İstanbul 2003, s. 106. 4. Ordu merkezi Erzincan'daydı.

Üzümlü (Cimin)	Eğitim	<p>Mekteb-i ibtidai muallimi Ahmed Efendi tarafından sureti atide münderic bir müzekkire verildi.</p> <p>...Nahiye mekteb-i ibtidaisi henüz inşa edilmediğinden dolayı mekteb-i ibtidai şakirdanı Babacan mahallesi cami-i şerifi ittisalindeki odada talim ve tedris edilmesi Meclis-i İdare-i Nahiye tarafından bittensip bir buçuk seneden beri ol-vech ile tedrisata devam olunmakta ise de Çay mahallesi müderrisi Hasan Efendi'den talim ve tederrüs etmekte olan ve ekserinin sinnleri on sekiz ve yirmi bulunan on kadar talebe ders çalışmak bahanesiyle küll-i yevm mezkur odaya gelerek talebe meyana dahil olduklarından ve bu halin devamı ise hiç bir suretle caiz olamayacağından şakirdanın terbiye ve tahsillerinin hüsn-i muhafaza ve devamı zımında icra-yı icabına müsaade buyurulmak babında... 4 Ağustos 1316 (17 Ağustos 1900) (s.27-28)</p>
-------------------	--------	---

Tanyeri (Selepür)	Peteriç (Bayırbağ) köyü	İslam ve Hıristiyan yüz kadar haneden ibarettir. (s.28)
	Keleriç (Karakaya) köyü	Yüz elli hane kadar olup iki imamı var ise de usul-i atıkayı bile beceremedikleri ve beş sene devam eden çocukların bir şey istifade etmedikleri mumailyh [Erzincan hanedanından] Nuri bey ve yanında bulunan biraderzadesi beyan etmektedirler. (s.29)
	Sörperan (Demirpınar) Köyü / Hanı	Sörperan karyesi Kızılbaşların karyesidir. Bu tarafta Kızılbaşlara Kürt deniyor. (s.29) Tercan ve Erzincan caddesi üzerinde Sörperan hanına [...] geldik [...] Bu han [...] Sörperan nehrinin sahil yesarındadır. (s.30)
	Kıştim (Avcılar)	Akşam ezanında Kıştim'e muvasalat olundu. Bura da Kızılbaştır. Altmış hanedir [...] Ahaliden ekseri beş saat mesafede bulunan Kıştim yaylasındadır. Mektepleri camileri yok. Vaktiyle çocuklarını mektebe kaydetmekten ihtiraz etmişler. Ancak on onbeş çocuk kaydettirmişlerse de onlar da devamsızdır. (s.29)

		<p>5 Ağustos 1316 (18 Ağustos 1900); Kışım karyesi Erzincan'a 6, Pülümür'e 5, Mamahatun'a 10 saattir. (s.29)</p> <p>Kışın on altı talebe bulunmuş. İki aydan biri tatildir. (s.30)</p> <p>Talebe sınıfları taksim olmamış, ders cetveli talik edilmemiş, programda münderic olan kitapların hiçbiri vilayetten getirilmemiş. Mualliminin iktidarsızlığından Müdür oğluna başkaca hoca tutacaktır ve geçen kışın da böyle yapmış. (s.30)</p>
Çağlayan (Cencige)		<p>[...] Mektebe gidildi [...] Mektep cami civarında Cimin ve Kışım'ın mektebinden daha küçük ve karanlık bir yerdir [...] müceddeden inşası için sokak cihetinde bir miktar arsa alınmış ise de henüz yaptırılmamıştır. Mektep kapısının ? cami ? olmak münasebetiyle bir musalla taşı görüldü. Bu taş koç resminde olup kuyruğu baki ise de başı bir şeyh tarafından kırdırılmıştır. Bögrü? Her ne kadar sinni? ise de etrafında bulunan Kızılbaşlardan kalmıştır [...] Kızılbaşlar mezar taşlarına at, çifte güvercin, kuş, koç, arslan resimleri tersim ettirirlermiş. Camilerine gittim. Kilim ve hasırlarını kaldırmışlar, pireler meydan almış. Hırsızdan korkuyorlarmış. Etrafta asayiş berkemal olmadığından bir yüzbaşının idaresinde yetmiş iki neferden ibaret bir piyade bölüğü karyede ikamet etmektedir. (s.31-32)</p> <p>6 Ağustos 316 (19 Ağustos 1900) yevm-i Pazar. Mektep şakirdanından bir miktarı güç hal toplattırıldı. Talebe ve sınıfları ve dersleri muayene edildi. Mektebin ibtida-yı küşadında güya sınıfların kaffesine teşmil edilmek farz imiş gibi muallim efendi talebe-i mevcudeyi keyf-i mümanaat-ı tedrisata devam etmiş ise de dördüncü sene talebesinin rakam yazmasını bilmediği Harf-i Osmani, İmla, İlmihal gibi derslerden hiç malumatı olmadığı indelmuaylene tahkik etmiştir. ikinci sene talebesinden hiçbir efendi imla bilmiyorlar, yazı yazmağa bile başlamamışlar. Bir sene ve daha ziyade müddetten beri devam etmekte olan çocuklar kalem tutmasını bilmedikleri gibi harfleri bile iyi tanımıyorlar. (s.32)</p>
Çatalarmut (Esesi)		<p>Nahiye müdürü Hacı Şerif'tir. Muallimi Deve Hoca lakabıyla müştehir Mehmed Efendi isminde keçe külahlı uzun entarili iktidarsız ? bir herif ? mektebe yazılan çocuk asker olur imiş gibi kendinde bir avam itikadı bulunduğundan iki seneden beridir mektebe devam eden oğlu defter kayd etmemiş. İkinci üçüncü sınıf şakirdanından üç çocuk muayene edildi rakamın şeklini bilmiyorlar [...] hele asla hiç yazamıyorlar [...] Rakam tahtasına bir defacık olsun tebeşir sürülmemiş. (s. 34)</p>

Ali Rıza Efendi'nin Erzincan nahiyelerinde bulunan ibtidai mektepler hakkında verdiği bilgiler, Sultan II. Abdülhamid tarafından *Hamidî Mekteb-i İbtidai* adıyla kurulan okulların aslında uzunca bir süre taşrada istenilen seviyeye gelmediğini, belki de bundan merkezi idarenin dahi haberdar olmadığını, göstermek açısından önemlidir. Maarif Nezareti'nin yıllıklarında Esesi, Cimin, Selepür ve Cencige'de açıldığı bilgisi verilen²⁷ bu okulların aslında ya fiilen eğitime başlamadığı yahut fiziki bir mekana sahip olmadığı Ali Rıza Efendi'nin raporlarından ve eserinde verdiği bilgilerinden anlaşılmaktadır. Erzincan mülhakatındaki teftiş vazifesini tamamlayan Ali Rıza Efendi, 26 Ağustos'ta Erzincan'dan hareketle 30 Ağustos'ta Erzurum'a ulaşmıştır.²⁸ Müfettişlik süresi boyunca Ali Rıza Efendi'nin seyahat güzergâhı ve ulaşım süreleri şöyledir:²⁹

Erzurum-Erzincan: 32 Saat³⁰

Erzincan-Cimin (Üzümlü): 4 Saat

Cimin-Selepür (Tanyeri/Ocakbaşı) : 2 Saat

Selepür-Cencige (Çağlayan): 3 Saat

Cencige-Esesi (Çatalarmut): 8 Saat

Esesi-Erzincan: 3 Saat

Erzincan-Erzurum: 32 Saat

Toplam: 84 saat

Sonuç

Tanzimat döneminden beri süregelen mektepleşme, bu suretle eğitim-öğretimin yaygınlaştırılması düşüncesi Osmanlı Devleti'nde bilhassa Sultan II. Abdülhamid'in en dikkat çeken iç politikalarından biriydi. Cumhuriyet dönemi Türkiyesine tevarüs eden bu sürecin günümüzde tam anlamıyla başarıya ulaştığı, eni konu belli ve oturmuş bir yapıya kavuştuğu, bir iddiadan daha fazla dayanağa sahip olmalıdır. Keyfiyetten/nitelikten ziyade kemiyetin/niceliğin birer dökümü olan istatistik verileri, bir devletin eğitim gibi en önemli vazifelerinden birini ifa edip edemediğini irdelemek açısından sadece sayılardan ibaret kalmaktadır. Bu çalışma; çok sınırlı bir coğrafyadaki eğitim vaziyetine bir müfettişin nazarından odaklanırken, tümevarımcı çalışmaların ancak tikel bir örneğini oluşturabilir. Fakat aynı zamanda şekil veya istatistiki olarak mevcut olan bir kurumun/yapının/binanın/öğretmenin vs., işlevselliği/muhteviyatı açısından da değerlendirilmesi gerektiği düşüncesine hizmet edebilir. Ali Rıza Efendi'nin esas vazifesinin dışındaki tespitleri ise şehrin sosyo-kültürel tarihçilerinin dikkatini çekebilecek cinstendir.

²⁷ *Sâlnâme-i Nezâret-i Maârif-i Umûmiye*, 1318, s. 1018-1019.

²⁸ A. Rıza, *Seyâhatnâme*, s.47, 51.

²⁹ A. Rıza, *Seyâhatnâme*, s.48.

³⁰ Erzurum Vilayet Salnamesinde de Erzurum-Erzincan yol süresinin 32 saat olduğuna dair bkz. *Sâlnâme-i Vilâyet-i Erzurum*, Defa: 15, s.364.

Kaynaklar

Ali Rıza, *Erzurum-Erzincan Seyâhatnâmesi*, Sene-i Rûmiye 1316.

Çetin, Kenan, “Sâl-nâmelere Göre XIX. Yüzyılda Erzurum’da Eğitim-Öğretim Kurumları”, *Atatürk Üniversitesi Edebiyat Fakültesi Sosyal Bilimler Dergisi*, Sayı: 56, Haziran 2016, s.187-217.

Gençoğlu, Mustafa, “Erzurum Vilâyeti Maârif Teftişleri (1910), *Cumhuriyet Tarihi Araştırmalar Dergisi*, Sayı 16, s.33-60.

Kuneralp, Sinan, *Son Dönem Osmanlı Erkan ve Ricali (1839-1922)*, İsis Yayınları, İstanbul 2003.

Sâlnâme-i Nezâret-i Maârif-i Umûmiye, Matbaa-i Amire 1316.

Sâlnâme-i Nezâret-i Maârif-i Umûmiye, Matbaa-i Amire, 1318.

Sâlnâme-i Vilâyet-i Erzurum, Defa: 15, Erzurum Vilâyeti Matbaası, Sene-i Hicriye 1318.

Türkiye Cumhuriyeti Cumhurbaşkanlığı Devlet Arşivleri Bakanlığı Osmanlı Arşivi (BOA), Maârif Nezâreti Mektûbî Kalemi (MF.MKT), nr: 152/4, 187/8, 465/12, 732/2, 732/50, 745/17, 888/56, 966/34, 1115/8.

Zükûr ve İnâs Mekâtib-i Rüşdiye Esâmîsiyle Muallimîn ve Talebesi Adedini Mübeyyin Defterdir, 1327, Atatürk Üniversitesi Seyfettin Özege Kitaplığı, 18957/1.

İRAN- TÜRKİYE TİCARİ MÜNASİBETLERİNDE, TEBRİZ- ERZİNCAN TRANSİT TİCARİ YOLU

Doç. Dr. Maosumeh Daei

Tebriz- Erzurum yolundan 16. 17. yüzyıllarında İran ipeği Ermeniler vasıtasıyla Halep'te pazarlandı. Halep ve İskenderun yoluyla Avrupa tüccarlarının eline geçmişti.

18. yy.da İran-Osmanlı savaşlarından dolayı Orta doğu ticaretinde gerileme oldu. Bu durum Avrupa tüccarının işine yaradı. Anadolu'da en önemli bu kervan yolu, 300-400 deve ve bir o kadar at ve katırın yer aldığı ipek yüklü kervanların kullandıkları Bursa ile Tebriz arasındaki güzergâhtı. Bursa-Tebriz kervan yolu, biri kuzeyden Bolu-Kastamonu, diğeri güneyden Ankara-Çorum üstünden iki farklı güzergâhı takip ederek, Amasya-Tokat-Erzincan- Erzurum üstünden Tebriz'e ulaşıyordu.

Trabzon iskelesine gelen malları taşıyan kervanların kullandıkları yol ise, Trabzon'dan başlayarak Gümüşhane ve Bayburt üstünden Erzurum'a varıyordu. Erzincan bölgesel ise bir geçiş sahası durumunda olmanın yanında, aynı zamanda kuzey-güney ve doğu-batı yönlü ulaşım güzergâhları açısından da tarihî dönemlerden beri stratejik bir konuma sahiptir.

Doğuya yönelen, yahut doğu-batı ekseninde seyahat edenler, yolculuğun Anadolu kısmında, İstanbul-Tebriz arasında, genelde iki güzergah kullanmışlardır: Deniz yolculuğunu tercih edenler İstanbul'dan Trabzon'a kadar denizden yol alıp Zigana ve Kop geçitlerini büyük meşakkatle aşıp Torul, Gümüşhane Bayburt üzerinden Erzurum'a ulaşırlardı. Kışın genellikle kapalı olan bu yola alternatif diğer yol, kara yolu olup İzmit, Bolu, Kastamonu, Amasya'yı geçerek Niksar, Karahisar, Kelkit vadisini takiben Aşkale üzerinden Erzurum'a çıkardı. Bu hat, Osmanlı Döneminde İstanbul'dan Anadolu'ya açılan üç ana yol ağından kuzey yolunu (Sol Kol) oluşturuyordu.¹ Lakin Erzincan bu ana yol ağının güneyinde kalıyordu. Buna karşın, Amasya'dan sonra bu hattın ayrılan bir diğer yol Tokat üzerinden Sivas'a iner; Sivas'tan sonra Köseadağı dönülerek Su Şehri, Refahi-ye'den Erzincan'a ulaşır; Buradan Cibice ve Sansa boğazlarını aşarak boğaz çıkışındaki Bican/Vican, Kargın ve Kötür kalesi önü konaklarını geçip Erzurum'a vasil olurdu. Bunun yanında Erzincan, özellikle Anadolu'nun Türklerce tavattun edilmesiyle birlikte Kafkaslar ve Doğu Anadolu'yu, zengin ve müreffeh Suriye şehirleri ve Akdeniz liman kentlerine bağlayan muhtelif yolların da kesişme noktasındaydı; söz konusu yolları takip edenlerin uğrak yeriydi².

Anadolu'nun sol kolu üzerinde bulunan bu şehir, XVI. Yüzyılda ordu güzergâhı özelliğine de sahiptir.

19. yüzyılda geldiğimizde, bu yol dünyada olan ekonomik baskılardan dolayı günün hassas konusu haline geldi. Bu yolun yeniden faaliyete geçirilmesinin nedenini İngiltere'nin İran ticaretinde en kısa yolu bulmaya çalışmak için yaptığı siyaset diyebiliriz.

Trabzon- Erzurum- Beyazid yolunun inşasına dair en ciddi çalışmalar, bölgeye bizzat gönderilen Osmanlı devletinin ilk Nafia nazırı İsmail Paşa tarafından 1850 yılında başlamıştır. 14 ekim 1850 tarihinde Erzurumdan Bayezida geçen Ticaret Naziri İsmail

¹ Rıza Bozkurt, Osmanlı İmparatorluğunda Kollar, Ulak ve İaşe Menzilleri, Ankara 1966, ; Yusuf Halaçoğlu, Osmanlılarda Ulaşım ve Haberleşme (Menziller), Ankara 2002, s.86-94

² Köksal Osman, Erzincan'dan Erzurum'a Yol, Gider;Clavijo'dan Evliya Çelebi'ye Seyyahların Penceresinden Şehrin Sosyo-İktisadi Panoraması, Uluslararası Erzincan Sempozyumu(28 Eylül-1 Ekim 2016) Cilt 1, s.294

Paşa, buradaki aşiretlerle alakalı bazı tesbitlerden sonra Erzurum- Tercan- Dersim ve Tercan- Gümüşhane yoluyla ilgili kararlar vermiştir.

1855 yılında Erzurum valisi Arif Paşa da Erzurum- Bayburd ve Erzurum- Bayazid yollarının inşasına elzem göstererek, bu yolun esnasında Trabzondan Bayezide kadar şose olmasını ister. Arif paşa, yolunu inşasının lüzümünü , Rusyanın Tiflis- Sohum ve Pot- İran hududu arasında yapacağı rivayet edilen yollar ve bu yolların muhtemelen İran tüccarını Rusya toprağına çekeceği endişesiydi. Aynı endişe Trabzon valisi Muhammad Ragıb paşa tarafından da Babıaliye ehmmiyet ve ısrarla arz edildi.³ Trabzon- Gümüşhane ve Gümüşhane- Erzincan yollarındaki çalışmalar, evvelki hazırlıklara rağmen iyi değildi. Çünkü, bu hazırlıkları yapmış olan Ragıb Paşa, Trabzon valiliğinden alınarak yerine Ahmed İzzet paşa tarafından devam edildi. Evvelden bitirilen Koşapınar- Erzurum yolu İran tüccarını memnun ettiği halde, bu tüccarların ülkeye giriş kapısı olan Bayezid yolunda her hangi bir çalışma yoktu. Rusyanın yapımına başladığı Tiflis merkezli yol bitmek üzere olduğundan, İranlı tüccarların bu yola yönelmesi ihtimali de çok kuvvetliydi. Bu endişeleri dile getiren Tebriz Osmanlı şebbenderi Ahmed Hilmi efendi, Erzurumdan re's-i hudud olan Beyazid'e kadarki ticari caddenin inşasının şart olduğunu ihtar etti. Kış ve Ramazan sebebiyle çalışmaların tatil edildiği Trabzon- Gümüşhane ve Gümüşhane- Erzincan yollarının yapımına, baharın gelmesiyle birlikte yeniden başlandı. Gümüşhane- Erzincan arasındaki yirmi dört ve Zigana dağı- Vavuk Dağı arasındaki yirmi üç saat mesafelik yollar, Gümüşhane sancağı idarecilerinin yetki ve sorumluluğunda bitirilme durumuna getirildi.(Temmuz 1859)⁴

1868 yılında yolun inşasına tayin olan ve taahhüd eden Mustafa Paşa arasındaki yolu tamir ederk, Erzurum ile Kop Dağı olup Erzurum ovasında rastlayan sulu, çamurlu ve biraz da bataklık saha idi. Kopü- İlica- Gezköy arasındaki yolların bir kısmı şose olarak inşa edilirken, bir kısmı da düzeltildi. Mustafa Paşa, İV. Ordu merkezi olan Erzincan'dan Ağustos 1869'da Dahiliye nezaretine yolladığı bir tahriratta; Rusyanın Potiden İran sınırına kadar inşa ettiği demiryoluna karşılık olarak yapımı devam eden Trabzon- Erzurum şosasına, kendisine ihalesinden itibaren, yani 1868den – dört senede ikmal edileceğini tekrar tahhüd etti. Tabii ki askeri cihetden de 1890 yılında yapılan palana göre, 1891 senesinde Erzurum ve Trabzon'daki bütün yollarla, bölgenin diğer yolları inşa veya tesviye edilecekti. Bu yollar Trabzon- Erzurum- Bayezid, İV. ordu yolu olmak üzere Gümüşhane- Erzincan, Erzurum- Muş- Bitlis- Siirt ve Erzurum- Van yollarıydı.⁵

Erzurum- Erzincan yolunun üzerinde bulunan Poççık (Pozçık), Şogayn Deresi ve İran yolu üzerindeki Gürcü Boğazı isimli yerlerdeki Ekrad eşkiyasını yolculara saldırmalarını engellemek için, zabtiyelere ilaveten, kış bastırıcaya kadar Hacı Mustafa Ağa Kır Serdarı tayin edildi ve maiyetinde on bir süvari verildi.

Unutmadan demeliyizki bu yıllarda İran, Anadolu coğrafyasında irili ufaklı 43 adet şebbenderlikten Erzincan vilayetinde Aziz Ağa Ahmed (20 Haziran 1857, şebbender vekili, 28 Aralık 1857) ve Tercan kazasında Abdülkerim bey (13 Aralık 1857, şebbender vekili) olarak görev yapmaktaydılar.

Trabzon-Erzurum demir yolunun Osmanlı tarafından yapılmasının gecikmesinin sebebi, Rusya'nın Osmanlıya açtığı savaşlarda bu yolu kullanacağı düşüncesinden doğan korkudur. Mizan gazetesi 1887-1888 yıllarında tenkit şekilde yazdığı makalelerde Anadolu demir yolunun yapılmasının faydaları, Avrupalı yatırımcılardan yararlanmak, onlara bu imtiyazı vermek ve bu yatırımların kârının zararından çok olduğu ve Osmanlı'nın

³ Tozlu Selahattin, Trabzon- Erzurum- Bayezid Yolu (1850- 1900), Doktora Tezi, Erzurum 1997, s. 64-65

⁴ Tozlu, A.g.e, s. 67

⁵ Tozlu, A.g.e, s.102

Rusya'dan korkmasının batıl bir fikir olduğunu, Trabzon vilayetinden Karadeniz sahilinden uygun bir şekilde Sivasın içine kadar, İskenderun körfezinden, Yumurtalık'tan başlayarak Konya içine kadar ve Erzincan ve Erzurum'a kadar giden demir yollarının yapılması... gibi durumlardan bahsetmiş ve "Trabzon şimdiki şark hududumuza, doğuya sevkiyatımızın merkezidir, onun için Trabzon'dan hududa doğru teshil-i sevkiyat için ne kadar tedabir ittihaz olursa edilecek, hizmet-i Rusya'ya yahut İran'a olmayıp tamamen bize aittir. Demir yolu ne ise şose yolu onun küçüğüdür, vaktiyle düşman istifade eder mütaalesiyle Trabzon'dan Erzurum'a şose inşa olmamaş olsaydı, muharebe ahirede ki Anadolu sevkiyatımızın ne hallere düşer olacağı bir kere nezeri insaf ve hemiyetten geçirilsin"⁶ diye bahsetmiştir.

Rusların derin hedeflerini fark etmeyen Osmanlı devleti için daha çok görünüşüne bakmıştır. Trabzon-Erzurum anayolunun tamerine karar vermiş ve sonunda 1872 yılında İran sınırındaki Beyazıt bölgesine kadar şose yolu yaptırmıştır. Osmanlı bu gerçekleri kabul etmiş, İran tüccarının Trabzon-Tebriz yoluna dönmeye rağbet etsin diye %1 gidiş geliş gümrük vergisini iptal etmeye mecbur olmuş, ama bu durum da fazla etkili olmamıştır. Demir yolunun tüccar için malların kolay ve ucuz taşınması, kervanlara göre güvenilir ve rahat yolculuk gibi faydaları vardır ve böylece İran tüccarı da Puti yolunu tercih etmiş ve Osmanlı'nın mururiye vergisini ⁷ iptal etmesinin bir faydası olmamıştır. Asıl mesele Rusların demir yolunu yapması ve İranlıların kendi topraklarında devam ettirmesidir.⁸

"Messageries Maritimes" adlı Fransız kumpanya gemisi ile 1869 yılında Marsilya, İzmir, İstanbul ve Karadeniz güzergâhından Trabzon'a gelen Théophile Deyrolle'nin raporuna göre Ruslar, İran ticaretine fazlasıyla önem vermişler, Kafkas ve Puti tarafında yani kendi topraklarından uygun şartlar yaratmışlardı. Trabzon yolunun İran'a açılmasıyla Ruslar Kafkasya'daki demiryolunu yaparak tekrar transit ticaretini ele geçirmişlerdir. Osmanlı devleti de şose yolunu Gümüşhane-Bayburt-Erzurum-Beyazıt'tan İran sınırına kadar yapmaya çalıştı. Böyle yapmakla Trabzon'un eski görkemli günlerine döneceğine inanmıştır.⁹

Tebriz-Trabzon yolunda, 1870'li yıllarda 1500 yük çeken hayvan 25000 ton ticari malı taşımıştır.¹⁰Normal rüzgâr gemileri o dönemde 500-600 ton yük taşıma kapasiteleri vardır. Ama Tebriz-Trabzon yolundan giden bir kervan her yolcuğunda gemiye oranla 7-8 kat daha fazla yük götürüyordu. Bu yolda taşınan malların hacmi de taşımacılığın masrafı da çoktu. Buna ilaveten bazen hükümet de askeri ve diğer amaçlarla, deve ve diğer yük çeken hayvanlara el koymuştur.¹¹

XX. yüzyılın başında İran'da Osmanlı şebhenderlerinin ve valilerin raporlarını, salnamelerini dikkatle incelediğimizde Trabzon-Erzurum-Tebriz yolununun hassasiyetinin ve bu yolda olan ticaretin öneminin devam ettiğinin görmekteyiz.

⁶ Mizan Gazetesi sayı 16 (10 cumadiy'ul-evvel 1304)s.131-132, sayı 19 (30 cumadiy'ul-evvel1304-24 Şubat 1887), s.30, sayı 54 (22 Şaban 1305) s. 496-497.

⁷ Karamursal, Ziya, Osmanlı Devleti'nin Kuruluşundan 19. Asrın Yarisına Kadar Mali Tarihe Bir Bakış, seri III. nr.11, Akşam matbaası, İstanbul, s.1191-192-194-206.

⁸ Tozlu, A.g.e, s.194

⁹ Théophile Deyrolle, 1869'da Trabzon'dan Erzurum'a, Çev. Ekrem Koçu, Çığır Kitabevi, İstanbul, s. 1.

¹⁰ Issawi, Charles, Tarih-i İktisadiyi Havermeyani ve Şomali Afrika, Çev. Abdullah Kovseri, Papirus Yayınevi, Tahran,1368, s.48.

¹¹ Issawi, Charles, a.g.e, s.69

1903–1904 tarihli Trabzon vilayeti salnamesinde de bu yol ve önemi hakkında değerli bilgiler vardır. Buna göre sadece İran-Osmanlı ticareti açısından değil iç bölgelerdeki şehirlerin ticareti bakımından da Trabzon- Erzincan- Erzurum-Samsun-Sivas şoseleri Anadolu'nun önemli bir kısmının ticari ve ekonomik yükünü taşımaktadır. Nitekim Salnamenin eklerinde verilen istatistikî bilgiler 876 kilometre civarındaki Trabzon-Erzurum yolunun şimdiye kadar yapılmış olan yolların en mühimleri olduğunu, fakat yapılmakta olan yollarla birlikte vilayet sınırları içerisindeki yol ağının 1600 kilometreye ulaşacağını göstermektedir. Ayrıca İran ile Trabzon arasındaki ticari faaliyetlerin artması sayesinde vilayet sınırları içerisindeki sahil kasabalarında ve bilhassa Trabzon ve Samsun şehirlerinde yerleşmiş çok sayıda İranlının olduğu ve bunların genelde halıcılık ve hafif sanayi işleri yanında ticaret ve komisyonculuk yaptıkları belirtilmektedir.”¹²

Erzurum valisi Muhammed Emin 13 Mart 1912 tarihli devlete sunduğu layihada Erzurum-Kızıldize-Tebriz yolundan İran mallarının Avrupa ve Amerika'ya gönderildiğini aktardıktan sonra, bu yolun Rusya'ya kaymasının bölgeyi telafisi imkânsız bir şekilde zarara uğratabileceğine vurgu yapmaktadır. Bölgedeki küçük esnafın zarar görmesi pahasına Trabzon ve Erzurum demiryolunun düzeltilmesi gerektiğini belirten Muhammed Emin, İran mallarının transit nakliyesinin rahat bir şekilde yapılması gerektiğini kaydetmektedir. Rusya'nın kendi ürettiği mallara pazar bulmak, hatta Avrupa'dan İran'a ticari-mallar getirmek için Puti-Bakü yolunu düzeltmekle yetinmediğini belirten Erzurum valisi Muhammed Emin, piyasaya hâkim olmak için Rusya'nın ithalatı önlemek adına ağır gümrük vergileri koyduğunu da ısrarla vurgulamaktadır. Söz konusu layihada Erzurum ve Küçük Asya ekonomisinin durumu hakkında hazırlanan Fransız raporlarına göre de Rusya hükümetinin Erzurum yolundan daha kısa, güvenli, faydalı iki yol daha açtığı belirtilmektedir. İlki gemilerin çalıştığı Hazar yolu yani Bakü-Tire-Reşt-Astara yolu, diğeri de Tiflis-Culfa demiryoludur. Bu yolların açılmasının Erzurum-Trabzon yolu için ağır bir darbe olduğu, fakat devletin bu duruma bir çare bulamadığı ve Erzurum halkına çok büyük zararlar verdiği de eldeki verilerinden anlaşılmaktadır. Bu konuya açıklık getirmek için 15 yıllık süreçte Kızıldize-Erzurum-Trabzon'dan geçen transit eşyalar ve değeri verdiği tabloda gösterilmiştir.

Muhammed Emin Kızıldize'den çıkan bir kervanın Erzurum'a gelmesinin 23 gün sürdüğünden ve burada 4 gün gümrük muameleleri için kaldığından hareketle yalnız bir deve katarının Erzurum'dan Trabzon'a gelmesi veya tersine gitmesinin bölge ekonomisine 2760 kuruşluk kârı olduğunu kaydetmektedir. Ona göre 1907 yılında eşya transitinde İran'dan ithalat 21487 yük idi ve bu sayede ülkemize 4286 lira para girmişti. Hâlbuki bu sene 1273 yük mal gediği için gelirlerde 2484 liralık da çok ağır bir düşüş olmuş ve bu düşüş Erzurum halkının geçimini ağır bir şekilde sarsmıştır. Muhammed Emin layihada bu yolu askeri açıdan da inceleyerek Van ve Beyazıt 11. Ordusu ile Erzurum 9. Ordu komutanlığının İran'a karşı birleşmesinin iyi sonuçlar doğuracağını öne sürmüştür.¹³

Erzurum-Trabzon- Tebriz ticaretini XIX. yüzyılın sonlarında XX. yüzyılın başlarında her bakımdan inceleyen Trabzonlu Abdülvahab Hayri'nin raporuna göre:

“Trabzon-Erzurum yolunda olan daimi nakliyattan yüklü miktarda altına hâsıl olmuştur. Bu altınoluk her tarafa menfaatler saçıyordu. İran dış ticaretinin kapasitesi ne kadar geniş olursa Trabzon-Erzurum yolundaki ekonomik hareket de o oranda artıyordu. Günden güne eşya alım ve teslimiyle meşgul olan ticarethanelerin, kişilerin miktarı çoğalıyor, bu nakliyattan müstedit olan hamalların ve sandalcıların yüzleri gülüyordu. Rusya'da deve gücüne bedel dehşet büyüklükte demir katarları meydana getirildiği zaman

¹² Trabzon Vilayeti 1321 sene-yi Hicriyesine Mahsus Salname, Trabzon Matbaası, 20. Baskı s. 203–227.

¹³ Erzurum Vilayetinin İhtiyacat ve Terakkiyata Ait Layihalar 6, s. 4–7.

sanatın, tabiata galibiyeti gibi bu gayri tabi yol da vilayetin bu tabi yoluna galip geldi. Transit ulaşımının büyük bir kısmı buraya yüklenmeye başlandı. Trabzon ile İran arasındaki ticari nakliyat develer vasıtasıyla yapılıyor, Trabzon'dan hareket eden bu katarlar Bayburt-Erzurum-Beyazıt-Kızıldize, Hoy'dan Tebriz'e kadar geçen süre mevsimine göre değişmekteydi. Yazın ekseriye haziran temmuz aylarında Gümüşhane deresi mevkiinde develer şiddetli sıcaktan gidemedikleri için kışın da dağlardan düşen çığlardan, nisan ve mayıs aylarında Eleşkirt taraflarında eriyen karların adeta yarım deniz oluşturduğu sulardan gidiş gelişin mümkün olmadığı, ekseriye Erzurum'a da vardıkları zaman hortumlar gibi tabii olayların olması sebebiyle, deveciler getirdikleri malı sonra almak üzere bırakıp tekrar Trabzon'a mal almaya gitmişlerdir¹⁴.

¹⁴ Abdulvahab Hayri, İktisad-i Trabzon, haz. Melek Öksüz, Serander Yayınevi, Trabzon, 2008, s. 79-82

SONUÇ

İran ve Türkiye devletlerinin ticaretinde, yol problemler dışında, genelde gümrük görevlileri, yasaları keyiflerine göre uygulamışlar ve o yüzden iki devlet ilişkilerinde sorunlar yaratmışlardır. Bazen Osmanlı devleti bazı gümrük tariflerini kaldırmış, ama onun karşısında İran devleti o yasalara benzer şekilde bu tarifleri tekrar uygulamıştır. Diğer taraftan İran ticari mallarının Trabzon-Erzurum-Tebriz-Osmanlı veya Rusya yoluyla Erzurum gümrüğüne ithal olan mallar, Trabzon limanına gitmiş ve Trabzon limanından başka ülkelere ihraç edilmiştir. Buna karşın Erzincan-Sivas yolundan İstanbul'a mal ithal edilmiştir.

Osmanlı devleti için, İran hem ticari hem siyasi hem de lojistik ve askeri dış güvenlik bakımından önem taşıyordu. Osmanlı devleti İran ile alakalı kendi siyasi ve ekonomik gücüne itibar etmek ve mantıklı tedbirler almak suretiyle kendi ticaretini canlandırabilirdi. Eğer devlet Trabzon-Erzurum-Tebriz transit yolunu elde edebilseydi, dolaylı şekilde kendisiyle müttefik olan devletleri ve doğal olarak onların mallarının da bu ülkeden transit yapıldığı, Rusya ve İngiltereye yeni bir rakip yaratabilir, Almanya ve Avusturya-Macaristan politikacılarının gözünden kaçmayan büyük ekonomik faydalarla Osmanlı ile birleşip Oradoğu ve İran pazarını elde etmek için ortak işbirliği yapabilir, belki de bu yolla bu bölgede olan İslami ülkeler, Rusya ve İngitere tekellerinin elinde kurtarabilirdi, fakat maalesef Osmanlı devleti kendisi o dönemde güçlü, fakat mali güçlüklerden ziyade bölgeye siyaset dünyasında ileri görüşlü olmayan, kabiliyetsiz ve bilgisiz insanları göndermesi, bu alanda güçlü ülkelerle rekabet edemeyeceğinden dolayı bu rekabeti kazanamamıştır.

Kaynaklar

Trabzon Vilayeti 1321 sene-yi Hicriyesine Mahsus Salname, Trabzon Matbaası, 20. Baskı

Erzurum Vilayetinin İhtiyacat ve Terakkiyata Ait Layihalar 6

Mizan Gazetesi, sayı 16 (10 cumadiy'ul-evvel 1304);

Sayı 19 (30 cumadiy'ul-evvel 1304–24 Şubat 1887);

Sayı 54 (22 Şaban 1305)

Tozlu Selahattin, **Trabzon- Erzurum- Bayezid Yolu (1850- 1900)**, Doktora Tezi, Erzurum 1997

Théophile Deyrolle, **1869'da Trabzon'dan Erzurum'a**, Çev. Ekrem Koçu, Çığır Kitabevi, İstanbul

Issawi, Charles, **Tarih-i İktisadiyi Havermeyani ve Şomali Afrika**, Çev. Abdullah Kovseri, Papirus Yayınevi, Tahran, 1368

Karamursal, Ziya, **Osmanlı Devleti'nin Kuruluşundan 19. Asrın Yarısına Kadar Mali Tarihe Bir Bakış**, seri III. nr.11, Akşam matbaası, İstanbul

Abdulvahab Hayri, **İktisad-i Trabzon**, haz. Melek Öksüz, Serander Yayınevi, Trabzon, 2008

Rıza Bozkurt, **Osmanlı İmparatorluğunda Kollar, Ulak ve İaşe Menzilleri**, Ankara 1966

Yusuf Halaçoğlu, **Osmanlılarda Ulaşım ve Haberleşme (Menziller)**, Ankara 2002

Köksal Osman, **Erzincan'dan Erzurum'a Yol, Gider;Clavijo'dan Evliya Çelebi'ye Seyyahların Penceresinden Şehrin Sosyo-İktisadi Panoraması**, Uluslararası Erzincan Sempozyumu(28 Eylül-1 Ekim 2016) Cilt 1

**2617 NUMARALI 1841 TARİHLİ GERCANİS (REFAHIYE) NÜFUS
DEFTERİNE GÖRE GERCANİS KAZASININ DEMOGRAFİK ve SOSYO
İKTİSADİ YAPISI**

Muhammed KÖSE* -İ. Kurtcebe AKKUŞ -İsmail DOĞAN*****

ÖZET

İnsanlık tarihinin ilk dönemlerinden beri nüfus her zaman önem taşımıştır. Osmanlılar, gelir sağlama, savunma, fetih için asker toplama, arazi nüfusu belirleme ve vergi toplama ile ilgili kayıtların tutulmasına özel bir önem vermişlerdir. Genel olarak belirli olay ve dönemlere göre yürütülen bu tahrirlerin(yazım/sayımların) başlangıcı Osmanlı'nın kuruluş yıllarına kadar gitmektedir. Osmanlı Devleti'nde sayımlar daha çok askeri mahiyette yapıldığı için sayımlara kadın nüfusunun dahil edilmediğine şahit olmaktayız II. Mahmud dönemi ile birlikte modern anlamda nüfus sayımları yapılmaya başlanmıştır. Tutulan nüfus defterleri içerikleri bakımından yalnız kişi sayısını vermekle kalmayıp bunun yanında defterin tutulduğu mahal hakkında bölgede yaşayanların meslekleri, fiziki özellikleri, bölgenin idari yapısı gibi çeşitli önemli bilgileri de ihtiva etmektedir.

Çalışmada H. 1256/M. 1840/1841 tarihli ve 2617 numaralı Refahiye kazasına ait nüfus defteri konu edilmiştir. Bu defterdeki Müslim ve gayrimüslim nüfus ile ilgili kayıtların transkripsiyonu yapılarak elde edilen bilgiler doğrultusunda Refahiye kazasının demografik, iktisadi ve sosyal yapısı hakkında edilecek olan verilerden yola çıkılarak kaza hakkında çeşitli değerlendirmeler yapılacaktır.

Anahtar Kelimeler: Nüfus Defterleri, Osmanlı Devleti, XIX. Yüzyıl, Refahiye

* Erzincan Binali Yıldırım Üniversitesi, Öğrt. Üyesi Dr. Muhammed KÖSE, muhamkose@gmail.com;

** Erzincan Binali Yıldırım Üniversitesi, Arş. Gör. İbrahim Kurtcebe AKKUŞ, i.kurtcebe24@gmail.com

*** Erzincan Binali Yıldırım Üniversitesi, Sosyal Bilimler Enstitüsü Yüksek Lisans Öğrencisi İsmail DOĞAN, doganismai1860@gmail.com;

GİRİŞ

Osmanlı Devleti'nde, başta fethedilen yerler olmak üzere ülke genelinde yaşayan halkın sayımı yapıldı. Özellikle vergi ve askerlik işleri için kayıtların tutulması büyük önem arz etmekteydi. Osmanlı arşivlerinde yer alan tahrir, avarız, cizye, temettuat defteri, vilayet salnameleri, nüfus yoklama ve sayım defterleri, Osmanlı dahilinde yaşayan halkın demografik istatistiklerini ihtiva eden kaynaklardır.¹ Osmanlı'da nüfus sayımı denilebilecek ilk çalışmalar tahrir şeklinde yürütülmekteydi. Tahrirlerin amacı öncelikle vergi durumunu, vergi mükelleflerini belirlemeye yönelikti. Bu çalışmalar Osmanlı'nın ilk dönemlerine kadar geriye gitmektedir.² XIX. yüzyıla gelindiğinde Sultan II. Mahmud döneminde yeni vergilendirme sistemi doğrultusunda 1831-1838 yılları arasında nüfus sayımı yapıldı. Vergilendirme ve askeri amaçla yapılan bu sayımla adil bir vergilendirmeye gidilecekti.³ Sayımlarda hane reisi ve hanede yaşayan diğer erkeklerin kaydı tutulmuştur. Kayıtlarda kişilerin ismi, mesleği, yaşı, fizikî olarak betimlemesi, varsa lakabı, rahatsızlığı gibi kişiyi tanımlayacak genel özellikleri kayda geçirilmiş, böylece Osmanlı nüfusunun demografik istatistikleri çıkarılmıştır. Nüfus sayımlarının yürütülmesi, defterlerin tutulması, muhafazası vs. işleri yürütmek amacıyla da 1831 yılında Ceride Nezareti oluşturulmuş ve bürokratik işler buraya verilmiştir.⁴ Nüfus sayımlarına ilişkin çalışmalar zaman zaman yapılan değişikliklerle bu minvalde devam ettirilmiş ve Osmanlı'nın toplum yapısı, demografisi açısından günümüze ışık tutan önemli bir kaynak vazifesi almıştır.

Erzincan'ın ilçesi olan Refahiye, şehrin batısında İç Anadolu, Doğu Anadolu ve Karadeniz bölgelerinin kesiştiği bir bölgede yer almaktadır. Coğrafi olarak dağlık bir bölge olması dolayısıyla yazları ılık, kışları ise sert ve bol yağışlı bir iklime sahiptir.⁵ Refahiye, Osmanlı son dönemlerine kadar Gercanis adı ile anılan Günyüzü köyünün bulunduğu yerdedir. Dağlık ve sarp bir bölgede olmasından dolayı daha sonra şimdiki yerine taşınmıştır. Osmanlı kayıtlarında Gercanis ismi bölgenin ormanlı ve sularının bolluğuna, havasının temizliğine ithafen refah veren, huzur veren yer anlamında Refahiye olarak değiştirilmiştir.⁶ Gercanis, Kemah Sancağına bağlı bir nahiye iken 1881'de yapılan değişikliklerle kaza yapılmış ve Erzincan Sancağına bağlanmıştır.⁷ O tarihten bu yana Refahiye, Erzincan'a bağlı idari birim olarak devam etmektedir. Yapılan bu çalışmada Refahiye'nin H.1256 (M.1841) tarihli nüfus defterinin ihtiva ettiği bilgiler doğrultusunda defterin tutulduğu dönem itibarıyla demografik yapısına ışık tutulmuştur.

1. Defter Tanıtımı

T.C. Cumhurbaşkanlığı Osmanlı Arşivi NFS.d. 2617 numaralı defter Refahiye, defterin tutulduğu dönemki ismiyle Gercanis, kazasına ait nüfus verilerini içermektedir. Hicri 12 Ramazan 1256 başlangıç tarihli defter 23x61 ebatlarında ciltsiz ve 382 varaktan oluşmaktadır. 1, 181 ve 183. varaklar boştur. Defter iki kısımdan oluşmaktadır; ilk 341

¹ Salih Akyel, Savaş Sertel, "Osmanlı Nüfus Defterlerinin Tarih Yazımındaki Yeri: 1840 Tarihli Çarsancak Kazası Gayrimüslim Nüfus Defteri Örneği", *Journal of History and Future*, C. 1, S. 1, Aralık 2015, s. 80-81.

² Mehmet Güneş, "Osmanlı Nüfus Sayımları ve Bu Sayımları İçeren Kayıtların Tahlili", *Akademik Bakış Dergisi*, C. 8, S. 15, Kış 2014, s. 223.

³ Muhammed Köse, *Kayseri Şehri (1830-1840)*, Atatürk Üniversitesi Sosyal Bilimler Enstitüsü Yayınlanmış Doktora Tezi, Erzurum, 2015, s. 73.

⁴ Güneş, *Osmanlı Nüfus Sayımları...*, s. 227.

⁵ <https://www.refahiye.bel.tr/belediye/1/Coğrafi+Konum> Erişim tarihi: 29.10.19

⁶ Adem Başbüyük, "Gercanis ve Kuruçay Kazalarının XVII. Yüzyıl Ortalarındaki Nüfus ve Yerleşme Özellikleri", *Doğu Coğrafya Dergisi*, C. 17, S. 28, 2012, s. 93.

⁷ Yücel Kaplanoğlu, *Refahiye'nin Sosyo-Kültürel ve Dini Yapısı Üzerine Bir İnceleme*, Cumhuriyet Üniversitesi, Sosyal Bilimler Enstitüsü, Yüksek Lisans Tezi, Sivas, 2009, s. 5

varakta Müslim nüfusa ait veriler, geri kalan kısmında ise Gayrimüslim nüfusa ait veriler bulunmaktadır.

Defterde Refahiye kazasının karye ve mezarlarını içeren toplam 118 yerleşim yerindeki erkek nüfusa ait verilerin kaydı tutulmuştur. Buna göre bu yerleşim yerlerinin 104'ünde yalnızca Müslim nüfus bulunmaktaydı. 2 yerleşim biriminde sadece Ermeni, iki yerleşim biriminde Müslüman ve Ermeni nüfus birlikte, 6'sında sadece Rum ve 4 yerleşim biriminde ise Müslim ve Rum nüfus bir arada bulunmaktaydı. Kayıtlarda haneler ve kayda geçen kişiler numaralandırılmıştır. İlk olarak hane sahibi bilgileri yazılmış ardından da hanede sakin diğer erkek nüfus kaydı tutulmuştur. Bununla birlikte kişilerin aile ismi, adı, fiziki özellikleri, yaşı ve varsa mesleği siyah mürekkep ile; hastalık, göç, askerlik, tımarlı olma gibi diğer özellikler de kırmızı mürekkep ile kişi bilgilerinin hemen altına yazılmıştır. Ayrıca Ermeni nüfusun gelir durumu “*evsad*” ve “*alâ*” olarak belirtilmişken Rum nüfus kaydında gelir durumunu belirten bu ifadeler yer verilmemiştir.

Yaşlar “*sinn*” işareti ile yazılmış olup, bir kişi haricinde yaş gruplarına göre herhangi bir ayırım yapılmamıştır. Hoprek karyesinde ikamet eden 22 numaralı hane reisi *Ahmed oğlu Çiftçi Ali*'nin yaşı yerine güçlü kuvvetli anlamına gelen “*tuvana*”⁸ kelimesi ile belirtilmiştir.⁹ Ayrıca ikiz olan bireyler de kırmızı mürekkeple, “*tev'em*” kelimesiyle kaydedilmiştir. Örneğin defterde kayıtlı Kayı karyesi 9. hanesinde ikamet eden *Keleş Mehmed oğlu orta boylu sarı sakallı Çiftçi Veysel*'in oğulları olup 27. ve 28. sıra numarasıyla kaydedilen bir yaşındaki *Mehmed Şerif* ve *Hüseyin* isimli ikiz kardeşler “*tev'em*” kelimesiyle kaydedilmiştir. Kişilerin fiziki özellikleri boy, sakal ve bıyık durumları, *Aşçı Ahmed oğlu uzun boylu siyah sakallı rençber Hüseyin* ve *Aşçı Abdullah oğlu orta boylu sarı bıyıklı çiftçi İneyet*, şeklinde tasvir edilmiştir. Askerlik görevini yerine getiren kişiler de “*Redif, Redif Çavuş, Mansure'de, Mansure'de Onbaşı*” gibi ifadelerle belirtilmiştir. Kazadan giden ve kazaya gelen kişiler de isimlerin alt tarafında kırmızı mürekkeple, eğer varsa tarihiyle birlikte, 55 şeklinde kaydedilmiştir. Lakin çalışmada bir karışıklığa sebep olmaması açısından, tarafımızca iki haneli rakamların başına “12” sayısı eklenmiştir. Böylelikle “55” rakamının H.1255 yılı olduğu okuyucu tarafından anlaşılması sağlanmıştır. Ayrıca aynı hane içerisinde aynı yere giden, gelen veya aynı askerlik görevini ifa eden kişiler için tekrardan kaçınmak için “*bu dahi*” ifadesi kullanılmıştır. Bu durum H-1233-M.1817-18 tarihinden H-1256-M.1840-41 tarihine kadarki kayıtların genelinde geçerliliğini korumuştur. Ancak her yer değişikliğinin tarihi belirtilmemiştir. Hane sahibi dışındaki kişiler kaydedilirken hane sahibine olan akrabalık durumu belirtilerek yazılmıştır. Örneğin “*oğlu, hafidi, ammusi, ammuzadesi, oğulluğu damadı,*” akrabalık derecesini simgeleyen kelimeler sıklıkla; “*akrabası, babası, kayınpederi*” ifadeleri de birer kez kullanılmıştır. Yine tımar sahibi kişiler de belirtilirken kişi adının hemen alt tarafına kırmızı mürekkeple “*tımarlı süvari, tımarlı mütekaüdü*” gibi ifadelerle kaydedilmiştir. Son olarak, kişilerin varsa hastalık veya özür gibi durumları da aynı şekilde kişi isimlerinin altına kırmızı mürekkep ile ilave edilmiştir.

2. Refahiye Kazası Dâhilindeki Yerleşim Birimlerinin İsim ve Nüfusları

Gercanis (Refahiye) kazası dahilinde Müslüman nüfusun toplam 109 karye ve mezra yerleşim biriminde ikamet ettiği tespit edilmiştir. Bu 109 yerleşim yerindeki mevcut 1.940 hanede 6.336 erkek nüfus kaydına rastlanmıştır. Buna karşın defterin, Müslüman erkek nüfus bilgilerinin verildiği son sayfasında hane sayısı 1.890, erkek nüfus sayısı ise 5.906 olarak kaydedilmiştir. Bu aradaki farkın, ya sayımı yapan kâtibin yanlış toplama

⁸ Tüvânâ; güçlü kuvvetli. Bk: Ferit Devellioğlu, *Osmanlıca-Türkçe Ansiklopedik Lûgat*, Aydın Kitabevi, Ankara 2009, s.1115.

⁹ NFS.d. 2617 vrk. 46

hesaplamasından, ya da kaydı tutan kişinin göç eden hane halkını veya askere gidenleri hesaba katmamasından kaynaklandığı düşünülmektedir.

Çalışmanın temel kaynağını teşkil eden 2617 numaralı Refahiye nüfus defterinde Gayrimüslim nüfusun yerleşik olduğu 14 yerleşim birimi kaydedilmiştir. Bu kayıtlara göre 4 yerleşim biriminde Ermeni nüfus ve 10 yerleşim biriminde ise Rum nüfus ikamet etmekteydi. Gayrimüslim nüfusun yaşadığı 14 yerleşim biriminde toplam 179 hane mevcut olup yine bu 179 hanede toplam 756 erkek nüfus barınmaktaydı. Ayrıca 179 hanenin 59'unda Ermeni erkek nüfus ki bunların sayısı 309 idi, 120'sinde de Rum erkek nüfus, bunların sayısı da 447 idi, yaşamaktaydı. Yine Müslim nüfus kayıtlarında olduğu gibi Gayrimüslim kayıtlarında da defterde verilmiş olan toplam hane ve nüfus sayısı ile bizim tespit ettiğimiz sayılar uyuşmamaktadır.

Gayrimüslim nüfus ile ilgili dikkat çeken bir başka husus ise; Ofuz (Ofur)¹⁰ karyesinde ikamet edenlerin *Karahisar-ı Şarki*'den, Keğadi karyesinde ikamet edenlerin de Bekerîç/Pekerîç karyesinden müste'cir, yani kiracı, olarak gelip buralara yerleşmeleri idi.¹¹ Rum nüfusun ise Gümüşhane Madenin'den gelip buralara yerleştiği tespit edilmiştir. 19. Yüzyılda Gümüşhane'de yaşayan Ermeni ve Rum nüfusun çeşitli sebeplerle göç ettikleri bilinmektedir. Göç edilen bölgeler arasında Gercanis yani Refahiye de bulunmaktaydı. Nitekim bu Rum nüfusunun da yapılan göçler sonucunda bölgeye gelerek yerleştikleri düşünülmektedir.¹²

Kaza dahilinde incelenen dönemde en kalabalık yerleşim yeri toplam 71 hanede 210 erkek nüfusun meskûn olduğu Ernek Karyesi iken; 2 hanede 9 erkek nüfusun meskûn olduğu Uzan Karyesi ise en az kişinin yaşadığı yerleşim yeri idi. Ancak hane sayısına bakıldığında ise Gülan Şadyay Aşireti, 74 hane ile, en fazla haneye sahip yerleşim birimiydi. Bununla birlikte 2 hane ile Uzan Karyesi ve Koçi Mezrası ise en az haneye sahip yerleşim yerleriydi. Aşağıdaki tabloda Refahiye (Gercanis) kazasına bağlı yerleşim birimlerinin toplam hane ve nüfus bilgilerine yer verilmiştir.

Tablo. 1: Müslim nüfusun ikamet ettiği karye ve mezralar.¹³

	Karye/Mezra	Yeni İsmi	Hane	Nüfus
1	Conur Karyesi	Alaçayır Köyü	37	140
2	Küçük Karyesi		7	24
3	Laleli Karyesi	Laleli Köyü	8	26
4	Elmalı Karyesi	Elmalı Köyü	18	67
5	Handudi Karyesi		15	61

¹⁰ Ermeni nüfusun yaşadığı karyenin ismi defterde "Ofur" olarak yazılmıştır. Ancak kaydın başında bu kişilerin aslı *Karahisar-ı Şarki*'den oldukları, mezbur karyede *müste'cir*, yani kiracı, olarak buldukları belirtilmiştir. Defterde Müslim nüfusun yaşadığı "Ofuz" karyesinin de bulunmasından dolayı "Ofuz" ve "Ofur" karyelerinin aynı yer oldukları ve Ofur'un yanlış yazıldığı düşünülmektedir. Ermenilerin meskûn olduğu karye tarafımızca "Ofur" yerine "Ofuz" olarak kaydedilmiştir.

¹¹ NFS.d 2617 vrk. 356; NFS.d 2617 vrk. 357.

¹² Kemal Saylan, "XIX. Yüzyılda Gümüşhane Sancağı'nda Yaşanan Gayrimüslim Göçleri", *Karadeniz Araştırmaları Dergisi*, C.20, 2016, s. 283-284.

¹³ Defterde yer alan karye ve mezralardan günümüzdeki ismi tespit edilenler belirtilmiştir.

6	Gedek Karyesi	Kedek Köyü	16	59
7	Eskidi Karyesi		17	71
8	Sanek Karyesi		19	71
9	Diken Karyesi		4	22
10	Keçegöz Karyesi	Keçegöz Köyü	5	26
11	Kelyolas/Gelbular Karyesi	Bölüktepe Köyü	6	26
12	Gülan Şadyay Aşireti Karyesi	Gülensu/Hıştolar Köyü	74	196
13	Hoprek Karyesi	Yardere Köyü	36	103
14	Çalıklar Karyesi		13	43
15	Alamelik Karyesi	Yağlıçayır Köyü	13	35
16	Ağtin Karyesi		8	20
17	Yeniköy Karyesi	Yeniköy Köyü	10	23
18	Cengerli Karyesi	Cengerli Köyü	24	71
19	Melik Karyesi	Yurtbaşı Köyü	14	52
20	Asergeh/Esirgâh Karyesi	Doğandere Köyü	11	25
21	Gersen/Kersen Karyesi	Kersen Köyü	16	54
22	Haçe/Haçır Karyesi	Aydıncık Köyü	5	21
23	Gerd Karyesi		55	178
24	Keğadi /Kiğadi Karyesi	Özdamar Köyü	18	47
25	Yeç Karyesi		14	51
26	Ahur Karyesi	Cevizlik Köyü	12	30
27	Selamen Karyesi		3	11
28	Amusa Karyesi	Amusa Köyü	21	88

29	Şiğar Karyesi		8	23
30	Salut Karyesi	Salur Köyü	7	28
31	Ernek Karyesi	Doğanbeyli Köyü	71	210
32	Çorihil Karyesi		37	93
33	Züger/Zevker Karyesi	Çatalçam Köyü	65	189
34	Mendamlı Karyesi		24	80
35	Mahmir/Mahmer Karyesi	Çukuryazı Köyü	7	32
36	Bağdaçor/Buğdaçar Karyesi	Damlaca Köyü	14	41
37	Çat Karyesi	Çat Köyü	28	83
38	Mendalas/Mondulas Karyesi	Dolaylı Köyü	9	32
39	Ulutarla Karyesi		11	29
40	Ofuz Karyesi	Alapınar Köyü	26	79
41	Gülüksür Mezrası		7	31
42	Kadiviren Karyesi		26	89
43	Haçerki/Haçirge Karyesi	Bakacak Köyü	6	14
44	Kadiviren Mezrası		11	53
45	Boldur Karyesi		8	19
46	Obruk Karyesi		10	50
47	Karayaprak Karyesi	Karayaprak Köyü	9	41
48	Göksekü/Göksükü Köyü	Gökseki Köyü	28	100
49	Perçem Karyesi	Perçem Köyü	14	51

50	Vank Karyesi	Kıran-tepe Köyü	11	44
51	Çatak Karyesi	Çatak Köyü	5	13
52	Tazı-pıgarı Karyesi	Gazı-pınarı Köyü	20	67
53	Gülüksür Karyesi	Aşağısütlü Köyü	42	117
54	Koçi Karyesi		21	66
55	Mülk Karyesi	Çamlımülk Köyü	6	19
56	Çalto Karyesi	Çaltu Köyü	4	11
57	Tepe Mezrası	Tepe Köyü	10	34
58	Gül Mezrası		10	34
59	Koçi Mezrası		2	11
60	Yatuk Karyesi		16	42
61	Kalur Karyesi	Baştosun Köyü	16	49
62	Lorut Mezrası	Yaylabeli Köyü	16	41
63	Kızıl Eniş Mezrası	Kızılınış Köyü	24	78
64	Çukurçimen Mezrası	Çukurçimen Köyü	14	27
65	Azzesi Karyesi		54	174
66	Ekeçük Karyesi	Ekeçik Köyü	32	103
67	Lorut Karyesi		6	25
68	Bolgadi Mezrası		7	17
69	Miküler Mezrası		14	27
70	Gölcük Mezrası	Kaçakköy Mezrası	6	13
71	Hanzar Karyesi	Tekneçik Köyü	51	177
72	Ekrek Karyesi	Ulacak Köyü	30	108

73	Sepdekin/Siptiğin Karyesi	Olgunlar Köyü	20	86
74	Kürt Kendi Karyesi		26	73
75	Koşçalı Karyesi		11	34
76	Herven Karyesi		16	53
77	Kalkancı Karyesi	Kalkancı Köyü	28	93
78	Hacı Kendi Karyesi	Hacı Köy	16	61
79	Hüseyin Şeyh Karyesi	Avşarözü Köyü	17	55
80	Ağca Kendi Karyesi		4	14
81	Hüseyin Şeyh Mezrası		16	46
82	Livir/Divir Karyesi	Pınaryolu Köyü	48	162
83	Başgercanis Karyesi		19	70
84	Belenser Karyesi	Çamdibi Köyü	8	41
85	Aşiret Mezrası		7	19
86	Gezgen Aşireti Mezrası		6	15
87	Sakoğlu Karyesi		8	35
88	Yazu Karyesi	Yazı Köyü	21	88
89	Şayeb Karyesi	Şaip Köyü	15	44
90	Karasu Karyesi	Karasu Köyü	8	24
91	Alakilise Karyesi	Akarsu Köyü	25	101
92	Alb/Aleb Kendi Karyesi		47	117
93	Uzan Karyesi		2	9
94	Çavuş Karyesi	Çavuş Köyü	6	20
95	Aşut Karyesi	Aşut Köyü	16	45

96	Bıçer Karyesi	Bıçer Köyü	14	63
97	Bulak Karyesi	Ortagöze Köyü Mezrası	7	22
98	Kayı Karyesi	Kayı Köyü	36	108
99	Bardık Karyesi	Ortagöze Köyü	13	42
100	Maksud Sevdı Karyesi	Alameşe Mezrası	15	51
101	Saruhan Karyesi	Sarhan Köyü	25	65
102	Tulu Karyesi	Tülü Köyü	8	24
103	Salur Karyesi	Salur Köyü	7	34
104	Zehreb/Zöhrep Karyesi	Aydoğan Köyü	25	118
105	Oğlan Yusuf Karyesi	Aslanyusuf Köyü	8	23
106	Tahir Mezrası	Konak Köyü Mezrası	4	10
107	Köset Karyesi (Kös?)	Yıldızören Köyü	22	81
108	Küçük Aşiret Karyesi		14	33
109	Alacahan Karyesi	Kürelık Köyü Mezrası	15	64

Tablo. 2: Gayrimüslim nüfusun ikamet ettiği yerleşim yerleri.¹⁴

Karye	Millet	Hane	Nüfus
Sarpul Karyesi	Ermeni	32	189
Edzesni Karyesi	Ermeni	23	102
Ofuz Karyesi*	Ermeni	2	11
Keğadi Karyesi*	Ermeni	2	7
Mendelas Karyesi*	Rum	20	56

¹⁴ Müslim ve Gayrimüslim nüfusun bir arada yaşadığı yerleşim yerleri * ile işaretlenmiştir.

Koymak Mezrası	Rum	7	16
Mendamlı Karyesi*	Rum	6	22
Haraba Karyesi	Rum	12	48
Kırçatak Karyesi	Rum	10	47
Köfna Karyesi	Rum	12	54
Posur Mezrası	Rum	10	47
Alaca Han Karyesi*	Rum	17	64
Hüseyin Şeyh Mezrası*	Rum	9	33
Kadı Kendi Karyesi	Rum	17	60

3. İsimler

Nüfus defterinde kişiler “Hasan oğlu Hüseyin” veya “Hüseyin veled-i Hasan” şeklinde kaydedilmiş olup, kullanılan isimler tespit edilirken kişilerin babalarının ismi sayılmamıştır. Yapılan sayıma göre toplam 206 muhtelif isim tespit edilmiştir. Bu isimlerden 115’i 3 veya daha az kez kullanılmıştır. Kullanılan isimler arasında Cebrail’den bozulma Cebo, Hamit’ten bozulma Hemo, Abdullah’tan bozulma Abdo ve Mehmet’ten bozulma Mamo gibi kırma/kısaltma isimler de bulunmaktadır. Ayrıca defterde Muhammed ismi Mehmed ve Mehemed olarak iki farklı şekilde kaydedildiğinden, bu isimler sayılırken birbirlerinden ayrı tutulmuştur.

Kaza genelinde Müslüman erkeklerin kullandıkları isimlere bakıldığında, en çok Arapça kökenli erkek isimlerinin kullanıldığı görülmektedir. Peygamber, Ehl-i Beyt ve Ashab-ı kiram’ın isimlerine sık sık rastlanmaktadır. Kaza genelinde en çok kullanılan isim 496 kişiye verilen Ali ismidir. Bunun dışında *Mehammed (479)*, *Hasan (471)*, *Hüseyin (466)*, *Mustafa (432)*, *İbrahim (373)*, *Süleyman (313)*, *Osman (299)*, *Ahmed (272)*, *İsmail (252)*, *Yusuf (225)*, *Halil (220)*, *Ömer (182)*, *Bekir (160)*, *Abdullah (159)*, *Mehmed (135)*, *Mahmud (110)* isimleri kazada en çok kullanılan isimlerin başında gelmekteydi. Bunun yanı sıra kaza dâhilindeki 22 erkek nüfustan bazısının ismi yazılmadığından bazısının ismi ise mürekkebin dağılmasından ötürü tespit edilememiştir.

Grafikte de görüldüğü üzere Refahiye (Gercanis) kazası dâhilinde en çok tercih edilen 10 erkek ismi, kazada toplam kullanılan isimlerin %61’ine denk gelmekteydi.

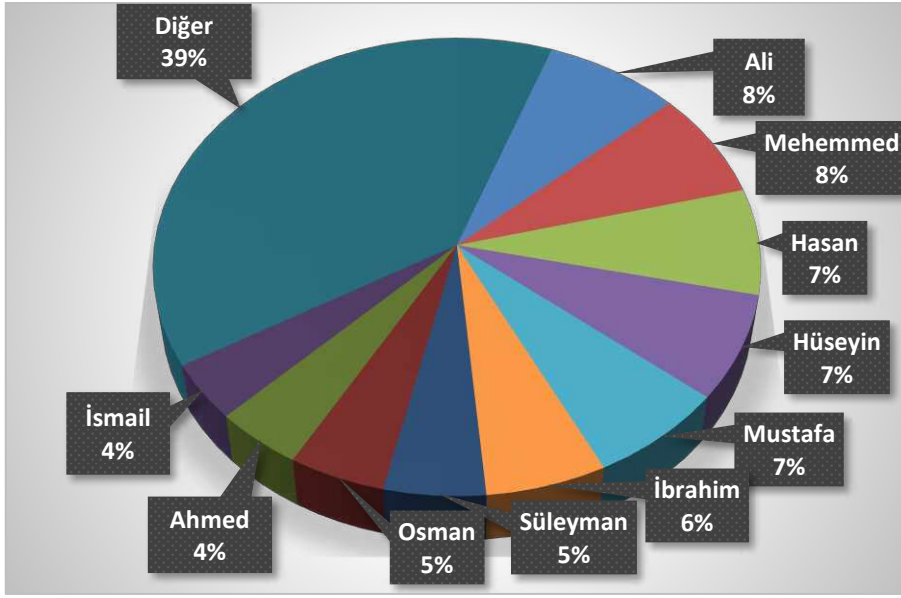

Gayrimüslim nüfus Ermeni ve Rum olmak üzere iki ayrı milletten olduğundan isimleri de birbirlerinden farklılık göstermektedir. Bundan dolayı değerlendirmeye alırken birbirlerinden ayrı tutulmuştur. Buna göre Ermeniler arasında 97 farklı isim tespit edilmiştir ve bu isimlerden en çok kullanılanı 22 adet ile Kirkor isimdir. Rum nüfusa bakıldığında da 80 farklı isime rastlanılmıştır ve en çok kullanılan isim 45 adet ile Yani'dir. Bu iki millete ait en çok kullanılan diğer isimler ise tablo.3 ve tablo.4'te gösterildiği gibidir.

Tablo. 3: Ermeni erkek nüfusun en fazla kullandıkları isimler.

Kirkor	Arvet	Serkis	Vartan	Haçok	Marderos
22	20	15	12	10	20
İkob	İvaş	Kalos	Mıgırdiç	Toros	Hazar
18	8	8	8	8	7

Tablo. 4: Rum erkek nüfusun en fazla kullandıkları isimler.

Yani	Nikol	Penayun	Kostan	Bavli	Todor
45	30	30	29	24	24
Yorgi	Yever/Yor	Dimitri	Kiragi	Tınas	Elya
17	17	15	11	10	9

4. Lakaplar

Kişilerin lakapları birçok özellik dikkate alınarak belirtilmiştir. Genellikle kişilerin meslekleri, fiziksel özellikleri, dini ve sosyal statüleri, hangi bölge, şehir veya milletten oldukları gibi durumlar, kullanılan aile isimleri ve lakaplar üzerinde etkili olmuştur. Kişilerin kaydı tutulurken kullanılan lakap ve unvanlara bakıldığında, en çok kullanılan unvanın, aynı zamanda dini bir statü de ifade eden, *Molla* (52) olduğu tespit edilmiştir. Bunu *Efendi* (18) ve *Hacı* (17) unvanları takip etmektedir. Bunların dışında incelenen dönemde mezkûr defterde anlaşıldığı kadarıyla yalnızca Müslüman erkekler lakap kullanmış, Gayrimüslim nüfusta herhangi bir lakap kaydına rastlanılmamıştır. Defterde 21 farklı lakap daha tespit edilmiştir. Bu lakap ve unvanlar; *Tatar*(5), *Küçük*(4), *Derviş*(3), *Deli*(3), *Hafiz*(2), *Kel*(2), *Çavuş*(2), *Şeyh*(2), *Kara*(2), *Hoca*, *Tımarlı*, *Sancaktar*, *Elmacı*, *Ağca*, *Kır*, *Kürt*, *Güllü*, *Sekeryan*, *Beş*, *Şihdar* ve *Keşeker* idi.

5. Meslekler

Kaza genelinin kırsal bir bölge olması dolayısıyla halkın icra ettiği meslekler de bu doğrultuda şekillenmiştir. Bu doğrultuda mezkûr defterde Refahiye (Gercanis) kazası ahalisinden 1.715 kişinin icra ettiği 14 farklı meslek tespit edilmiştir. Zira en fazla icra edilenler mesleklerin başında sırasıyla *Rençber* (810), *Çiftçi* (786) ve *Şuban* (57) gelmekteydi. Aynı şekilde Refahiye kazası ahalisinin icra ettikleri meslekler tablo.5'te liste halinde verilmiştir.

Tablo. 5: Refahiye (Gercanis) kazası dâhilindeki meslekler.

Rençber	Çiftçi	Şuban ¹⁵	Hizmetkâr	Hamal	Ahenger ¹⁶	Sâil ¹⁷
810	786	57	19	19	8	6
Boyacı	Kavas ¹⁸	Çerçi	Kayıkcı	Kâtip	Katırcı	Kariz
3	2	1	1	1	1	1

Yukarıda zikredilen mesleklerin dışında incelenen dönemde 2617 numaralı Refahiye (Gercanis) nüfus defterinden, dini ve idari görevleri yerine getiren imam ve muhtarlardan, yalnızca 10 karyede 1 muhtar ve 10 imam olmak üzere, toplam 11 kayıt tespit edilmiştir. Bunlar dışında gayrimüslim nüfus arasında 10 adet Keşiş'e rastlanmıştır.

Tablo. 6: Kaza dâhilinde muhtar ve imamları gösteren tablo.

Görev	Karyesi	Kişi
İmam	Sanek Karyesi	Ali oğlu İmam Molla Hasan

¹⁵ Şuban: Çoban, Bk. Ferit Devellioğlu, *Osmanlıca-Türkçe Ansiklopedik Lugat*, Doğu Matbaası, 1978, s. 1199

¹⁶ Ahenger: Demirci, Bk. Devellioğlu, s.19

¹⁷ Sâil: Dilenci, Bk. Devellioğlu, 1096

¹⁸ Kavas: Elçilik veya konsolosluklarda koruma memuru durumundaki özel kıyâfetli kimse. Bk. <http://www.lugatim.com/s/kavas> (erişim tarihi: 29.10.19)

İmam	Hoprek Karyesi	Ovacıklı oğlu İmam Ali Hoca
Muhtar	Hoprek Karyesi	Ahmed oğlu Abdullah
İmam	Melik Karyesi	Kasab Mustafa oğlu Hasan Efendi
İmam	Gerd Karyesi	Molla Ahmed oğlu Osman Efendi
İmam	Ernek Karyesi	Sofi oğlu Mahmud Efendi
İmam	Hanzar Karyesi	Kürt Ali oğlu Süleyman Efendi
İmam	Kalkancı Karyesi	Kara Molla oğlu Bekir Efendi
İmam	Hüseyin Şeyh Karyesi	Molla Hüseyin oğlu Molla Mehmed
İmam	Livir Karyesi	Cellah oğlu Mehmed Efendi
İmam	Ala Kilise Karyesi	Osman oğlu Molla Veli

6. Fizikî Özellikler

Defterde kaydı tutulan kişileri betimlemek için boy, sakal ve bıyıklarına göre kayıtlar tutulmuştur. Kişilerin boyları, orta boylu, uzun boylu ve kısa boylu; sakalları, siyah, sarı, kumral, kır, ak, köse sakallı ve matruş; bıyıkları ise siyah, sarı, kumral, kır ve ter bıyıklı olarak kayda geçilmiştir. Bunların yanı sıra 15-22 yaş aralığındaki gençleri betimlemek için de şabb (303) ve şabb-ı emred(353) kavramları kullanılmıştır. Geri kalan detaylar tablo.7 ve tablo.8'de belirtilmiştir

Tablo. 7: Müslim nüfusun fizikî özellikleri

Sakal Grubu	Adet	%	Bıyık Grubu	Adet	%	Boy Grubu	Adet	%
Siyah Sakallı	438	29	Siyah Bıyıklı	687	56	Orta Boylu	2193	79
Sarı Sakallı	92	6	Sarı Bıyıklı	139	11	Uzun Boylu	405	15
Kumral Sakallı	174	12	Kumral Bıyıklı	251	20	Kısa Boylu	176	6
Kır Sakallı	492	32	Kır Bıyıklı	20	2			
Ak Sakallı	277	18	Ter Bıyıklı	135	11			

Köse Sakallı	45	3						
Matruş¹⁹	3							

Tablo 8: Gayrimüslim nüfusun fizikî özellikleri

Sakal Grubu	Adet	%	Bıyık Grubu	Adet	%	Boy Grubu	Adet	%
Siyah Sakallı	9	11	Siyah Bıyıklı	82	34	Orta Boylu	201	62
Sarı Sakallı	6	8	Sarı Bıyıklı	87	36	Uzun Boylu	36	11
Kumral Sakallı	2	3	Kumral Bıyıklı	47	19	Kısa Boylu	86	24
Kır Sakallı	43	55	Kır Bıyıklı	16	6			
Ak Sakallı	16	20	Ter Bıyıklı	12	5			
Matruş	2	3						

7. Engelli ve Hastalar

Kişilerin hastalık ve engel durumları da defterde yer verilen kişilere ait önemli ayrıntılardır. Buna göre. Söz konusu defter kayıtlarında 133 kişide 21 hastalık ve engel durumu tespit edilmiştir. Kaza dâhilinde ikamet eden erkek nüfusta en fazla rastlanan hastalık ve özür durumunun başında 30 kişiyle A'rac, 14 kişiyle Ma'zur-ul yed ve 14 kişiyle Meftuk gelmekteydi. Diğer muhtelif hastalık ve özür durumları tablo.9'da listelenmiştir.

Tablo. 9: Kaydı tutulan engelli ve hastaların sayısını gösteren tablo.

A'rac²⁰	Meftuk²¹	Yekçeşm²²	Ma'zur-ul Yed	A'ma	Ma'zur-ul Ayn
30	14	13	11	8	8

¹⁹ Matruş: Sakalı traş edilmiş. Bk. Devellioğlu, s. 701.

²⁰ A'rac: Topal.

²¹ Meftuk: Fıtkılı. Bk. Devellioğlu, s.717

²² Yekçeşm: Tek gözlü. Bk. Devellioğlu, s. 1393.

Meczub	Ma'zur- ul Kadim	Mecruh ²³	Asem ²⁴	Çolak	Mariz ²⁵
7	6	5	5	5	3
Masru' ²⁶	Mecnun	Ahras ²⁷	Ma'zur- ul ...	Mefluc ²⁸	Âlil ²⁹
3	3	2	2	2	1
Ebkem ³⁰	M'azur ³¹	Topal			
1	1	2		TOPLAM: 133	

8. Askerlik Hizmetini Yerine Getirenler ve Tımarlılar

Defterde kaydedilmiş halihazırda askerlik hizmetini yerine getiren kişi sayısı 174 olarak tespit edilmiştir. Ayrıca 4 firar, 3 de mahreç (ihraç edilmiş) kişi bulunmaktaydı. Askerlik hizmetini yerine getirenlerden 78 kişi “mansure’de”, 75 kişi “redif” olarak kaydedilmiştir. Bunlar haricinde tespit edilen diğer askeri görevliler; *mansure’de topçu(5)*, *redif çavuş(4)*, *redif saka(2)*, *redif onbaşı (2)*, *mansure’de onbaşı(2)*, *asitane’de topçu(2)*, *mansure’de imam*, *mansure’de saka*, *asker-i hassa*, *asker-i hassa topçu* idi.

Defter dâhilinde kaydı tutan kişiler arasında tımarlılara da rastlanılmıştır. Tespit edilen kayıtlara göre *tımarlı süvari* sayısı 38, *tımarlı mütekaüdü* 9, *tımarlı süvari onbaşı* 1, *tımarlı* 1 ve *tımarlı süvari kaydında* 2 kişi yer almaktaydı. Kaza dâhilindeki tımar gelirleri, kazada ikamet eden veya kaza dışındaki kimselere tahsis edilmişti. Buna göre kaza dâhilinde tımar verilen aileler *Hamzaoğulları*, *Melik Şerifoğulları* iken kaza dışında en fazla tımar geliri Kemah sakinlerine verilmiştir. Özellikle Kemah hanedanından *Sağırzade Hüseyin Bey* ile *Kemah Kalesi Muhafızlarına* pek çok yerin geliri tahsis edilmişti. Bunların dışında 2 karye gelirleri de türbeye gelir olarak aktarılmıştı. (Sultan Melik Mengücek Gazi’nin³² ve Seyyid Sinan Efendiel-Aziz’in³³ türbelerine tahsis edilmiştir.), devlet görevlilerine ve çevre bölgelerden kimselere tahsis edilmiştir.

²³ Mecruh: Yaralı. Bk. Devellioğlu, s. 711.

²⁴ Asem: Sağır. Bk. Devellioğlu, s. 54.

²⁵ Mariz: Hastalıklı. Bk. Devellioğlu, s. 694.

²⁶ Masru’: Saralı. Bk. Devellioğlu, s. 697.

²⁷ Ahras: Dilsiz. Bk. Devellioğlu, s. 22.

²⁸ Mefluc: Felçli. Bk. Devellioğlu, s. 716

²⁹ Âlil: Kör, sakat, hasta. Bk. Devellioğlu, s. 36.

³⁰ Ebkem: Dilsiz. Bk. Devellioğlu, s. 235.

³¹ Ma’zur: Özürlü. Bk. Devellioğlu, s. 705

³² NFS.d. 02617 vrk. 93.

³³ NFS.d. 02617 vrk. 292.

9. Nüfus Hareketleri

İncelenen nüfus defterine göre Refahiye kazası dâhilinde en eskisi 1224 tarihli olmak üzere, defterin tutulduğu 1256'ya kadarki nüfus hareketlerinin kaydı tutulmuş ve toplam 963 nüfus hareketi tespit edilmiştir. Bunların 17 tanesi Refahiye kazasına dışarıdan gelen nüfus iken geri kalan 946 nüfus hareketi ise Refahiye'den sair bölgelere göç edenlerin kayıdır. Bunların içerisinde 6 mefkud (kayıp) ve 1 de firari kaydı bulunmaktadır.

Bununla birlikte Refahiye kazasından göç eden ahalinin 35 farklı yeri tercih ettiğine rastlanılmıştır. Bu tercihlerin başında 773 kişinin gitmiş olduğu İstanbul gelmekteydi. Ancak İstanbul'a gidenlerden 495 kişi defterde Asitane'de, 278 kişi ise Dersaadet'e ref şeklinde kaydedilmiştir. Geri kalanları çoğu ise Suşehri, Karahisar, Kuruçay ve Şiran gibi Refahiye kazasına yakın bölgelere olmuştur. Yine defterden tespit edildiği kadarıyla 3 kişinin eğitim amaçlı Refahiye kazasının dışına gitmiştir. Ayrıca *kışlakçı* olduğu için farklı bölgelere gidenler de vardır.

İstanbul'a gidenler için 3 farklı tabir kullanılmıştır. Bunlar, "*Asitane'de*" "*Dersaadet'e ref*" ve "*Deraliye*" dir. *Asitane* ve *Dersaadet* sık sık kullanılmışsa da *Deraliye* kullanımına sadece 3 kayıta rastlanılmıştır. Neden 3 farklı şekilde kayıt tutulduğu ile ilgili defterde bir açıklama bulunmamaktadır. Ancak incelenen kayıtlarda görülmüştür ki "*Dersaadet'e ref*" şeklinde yapılan kayıtlar 1255-1256 gibi yakın tarihli kayıtlardır. Ayrıca "*3 mah müddetle, 6 mah müddetle, tımar maslahatı için*" gibi birkaç açıklama bulunmaktadır. Bu durum "*Dersaadet'e Ref*" şeklinde yapılan kayıtların kısa süreli veya geçici olarak yapılan göçleri kapsadığı; "*Asitane'de*" şeklinde yapılan kayıtların da kalıcı veya daha uzun süreli olan göç hareketlerini belirtmek için kullanıldığı izlenimini vermektedir.

Sonuç

Doğu Anadolu'nun batısında ve Erzincan ile Sivas arasında yer alan Refahiye (Gercanis) Kazası, incelenen dönemde (1841 yılı) bugünkü Refahiye, İliç ve İmranlı ilçelerinin büyük kısımlarını ihtiva etmekteydi. O dönemde toplam 7.092 erkek nüfusun ikamet ettiği tespit edilen Refahiye kazasının demografik yapısı kozmopolittik olmakla birlikte, Müslüman nüfus toplam nüfusun %88'ini oluşturmaktaydı. Müslüman nüfusun dışında kaza dâhilinde 447 Rum, 309 da Ermeni erkek nüfusu yaşamaktaydı. Ahalisinin tamamına yakınının tarım ve hayvancılıkla meşgul olduğu Refahiye'de 1841 yılında 810 erkek nüfus rençberlik, 786 kişi çiftçilik ve 57 kişi de çobanlık mesleğini icra ederek geçimini sağlamaktaydı. Bunun dışında çok az da olsa çerçilik, demircilik, kayıkçılık ve boyacılık gibi mesleklerin de kaza dâhilinde icra edildiğine rastlanılmıştır. Ayrıca kaza ahalisinin genelini dini ve örfi gelenekten gelen *molla*, *hacı*, *efendi* ve *hafız* gibi lakapların yanı sıra *çavuş*, *tımarlı*, *tatar*, *kürt*, *elmacı* gibi askeri, ırki ve mesleki birtakım unvan ve lakapları kullandıkları da olmuştur. Ayrıca Müslüman ahalinin genelini esmer olarak betimlendiği defterden aynı zamanda halkın genelini orta boylu olduğu da saptanmıştır. Bununla birlikte Gayrimüslim erkek nüfusun yarısından fazlası kır sakallı olup orta boylu idi. Bu durum Gayrimüslim genç nüfusun dışarıya yoğun göç vermesiyle alakalı idi. O dönemde Osmanlı coğrafyasının hemen her bölgesinde sıkça karşılaşılan hastalık ve özür durumları Refahiye'de de sıkça görülmekteydi. *Arec*, *meftuk*, *yekçeşm*, *a'ma*, *asem*, *mariz* ve *masru* gibi hastalık ve engelli durumları bunların başında gelmekteydi. Refahiye'de askerlik çağına gelmiş erkek nüfusun genelde *mansure* ve *redif* olarak vatani hizmetlerini ifa etmekteydiler. Ayrıca incelenen dönemde yoğun bir dış göç olgusunun yaşandığı Refahiye (Gercanis) kazasında, erkek nüfus genelde iş bulmak ümidiyle İstanbul'u tercih etmişti.

Kaynakça

Arşiv Kaynakları

BOA. NFS.d.2617

Araştırma ve İnceleme Eserleri

Akyel, Salih-Sertel, Savaş, “Osmanlı Nüfus Defterlerinin Tarih Yazımındaki Yeri: 1840 Tarihli Çarsancak Kazası Gayrimüslim Nüfus Defteri Örneği”, *Journal of History and Future*, C. 1, S. 1, Aralık 2015, s.78-98.

Başibüyük, Adem, “Gercanis ve Kuruçay Kazalarının XVII. Yüzyıl Ortalarındaki Nüfus ve Yerleşme Özellikler”, *Doğu Coğrafya Dergisi*, C. 17, S. 28, 2012, s. 85-104.

Devellioğlu, Ferit, *Osmanlıca-Türkçe Ansiklopedik Lügat*, Doğu Matbaası (3. Baskı), Ankara, 1978.

Devellioğlu, Ferit, *Osmanlıca-Türkçe Ansiklopedik Lûgat*, Aydın Kitabevi, Ankara 2009.

Güneş, Mehmet, “Osmanlı Nüfus Sayımları ve Bu Sayımları İçeren Kayıtların Tahlili”, *Akademik Bakış Dergisi*, C. 8, S. 15, Kış 2014, s. 221-240.

Kaplanoğlu, Yücel, *Refahiye'nin Sosyo-Kültürel ve Dini Yapısı Üzerine Bir İnceleme*, Cumhuriyet Üniversitesi, Sosyal Bilimler Enstitüsü, Yüksek Lisans Tezi, Sivas, 2009.

Köse, Muhammed, *Kayseri Şehri (1830-1840)*, Atatürk Üniversitesi Sosyal Bilimler Enstitüsü Yayınlanmış Doktora Tezi, Erzurum, 2015.

Saylan, Kemal, “XIX. Yüzyılda Gümüşhane Sancağı'nda Yaşanan Gayrimüslim Göçleri”, *Karadeniz Araştırmaları Dergisi*, C.20, 2016, s. 275-292.

<http://www.lugatim.com/s/kavas> (Erişim Tarihi: 29.10.19)

<https://www.refahiye.bel.tr/belediye/1/Coğrafi+Konum> (Erişim Tarihi: 29.10.19)

2611 NUMARALI 1841 TARİHLİ EĞİN (KEMALİYE) NÜFUS DEFTERİNE GÖRE EĞİN KAZASINDAKİ MÜSLÜMAN AHALİNİN DEMOGRAFİK ve SOSYO İKTİSADİ YAPISI¹

Osman GÜRÇAN**-Muhammed KÖSE***

Özet

Osmanlı Devleti'nin kayıt sistemi; Tahrir Defterleri ile başlamış Avarız kayıtları, Temettuat Defterleri ile devam etmiştir. Bunların neticesi olarak XIX. yy.'da yapılmaya başlanan nüfus sayımları ile de Nüfus Defterleri ortaya çıkmıştır. Osmanlı Devleti'nde modern anlamda ilk nüfus sayımı 1831 tarihinde yapılmaya başlanmıştır. Bu tarihten önce de çeşitli dönemlerde vergilendirme amacıyla sayımların yapıldığı görülmektedir. Bu sebeple, yapılan ilk sayımlar, sayımın yapıldığı bölgenin genel yapısı hakkında detaylı bilgiler içermemektedir. Ancak 1831 yılından itibaren yapılan nüfus sayımları kaydedildiği defterler; dönemin sosyo-ekonomik, idari ve demografik yapısı hakkında oldukça önemli bilgiler ihtiva etmektedir.

Bu bildiri, 1841 tarihli ve 2611 numaralı Eğin (Kemaliye) Kazasına ait nüfus defterinin tahlili sonucunda genel bir muhteva bilgilendirmesini amaçlamaktadır.

Anahtar Kelimeler: Osmanlı Devleti, Erzincan Sancağı, Eğin (Kemaliye) Kazası, XIX. yüzyıl, Demografik Yapı

¹ Bu bildiri Osman Gürçan, 2611 Numaralı Eğin (Kemaliye) Kazası Nüfus Defteri: Müslim Nüfusun Transkripsiyon ve Değerlendirmesi (H-1256/M-1841) konulu yüksek lisans tezinden üretilmiştir.

** Erzincan Binali Yıldırım Üniversitesi Sosyal Bilimler Enstitüsü Yüksek Lisans Öğrencisi, ogurcan24@gmail.com

*** Erzincan Binali Yıldırım Üniversitesi Fen Edebiyat Fakültesi Tarih Bölümü Dr. Öğretim Üyesi, muhamkose@gmail.com

Giriş

Osmanlı Devleti, kuruluş devri itibariyle asker potansiyelini belirlemek ve tebaasının ekonomik durumunu tespit etmek amacıyla belli dönemlerde nüfus ve mal sayımı yapmıştır. Bu sayımların amacı, yapıldıkları dönemlere göre farklılık göstermiştir. Tımar sistemiyle bağlantılı olan ve Osmanlı Devleti'nin ilk zamanlarında tutulan “Mufassal Tahrir Defterleri” adı ile de bilinen defterler belli bir yerde yaşayan erkek nüfusun sahip olduğu toprak miktarı ile vergi mükellefiyeti gibi kayıtları ihtiva etmiştir. Tımar sisteminin eski önemini yitirmesiyle Tahrir Defterleri yerini Avarız ve Cizye kayıtlarına bırakmıştır.

XIX. yüzyıla gelindiğinde ise ilk modern nüfus sayımı Sultan II. Mahmud zamanında 1831 yılında yapılmıştır. Bu dönemde yapılan sayımlar, askeri nüfus ve vergi durumunu tespit etmek amacıyla yapıldığından defter kayıtlarında kadın nüfusuna yer verilmemiştir. Bunun dışında 1844, 1852, 1856 ve 1874 yıllarında da sayımlar yapılmış ancak bu sayımlar hem uzun sürmüş hem de sınırlı kalmıştır. Ayrıca Sultan II. Abdülhamid zamanında 1882, 1895 ve 1905 yıllarında nüfus sayımlarının yapıldığı da bilinmektedir.

Eğîn (Kemaliye) Kazasının nüfus sayımı ise ancak 1841 yılında tamamlanabilmiştir. Bu çalışmanın neticesinde Eğîn'in (Kemaliye) tarihine ışık tutacak oldukça önemli istatistiki verilere ulaşılmıştır. Bu veriler ışığında 1841 yılında Eğîn Kazasına bağlı mahalle ve karyelerde yaşayan kişilerin adları, lakapları, unvanları, icra ettikleri meslekler, maruz kaldıkları hastalıklar, bunların fiziki yapıları, göç durumları, sosyal statüleri, kaza dâhilinde idari ve dini görevlerini yerine getirenler tespit edilerek ortaya çıkarılmıştır.

Arapça “ن-ف-س” kelimesinin çoğulu olan “nüfus”, nefis; ruh, can ve hayat anlamına gelip, daha çok bir coğrafyada yaşayan insanları ifade eder. Bir yerde oturan, ikamet eden manasındaki sakinin çoğulu olan sükkan/sekene kelimesi de nüfus karşılığında kullanılmaktadır.¹ Günümüzde ise nüfus kelimesi gerçek manasından uzaklaşmış ve mücerred bir manaya bürünmek suretiyle potansiyel güç ve etki alanı diyebileceğimiz bir mana almıştır. Nüfus, devletlerin ortaya çıkması/kurulması veya yok olması/yıkılması hadiselerinde temel faktörlerden bir tanesi olmuştur. Bu minvalde devletler nezdinde mühim sorunlardan bir tanesi de nüfusunu tespit etmek, tespit ettiği nüfusu kayıt altına alarak geleceğe yönelik çıkarımlar yapabilmek olmuştur.² Buradan hareketle devletlerin nüfusun nitelik ve niceliğinden yaptığı çıkarımlar doğrultusunda geleceğe yönelik planlar yapma amacıyla olduğu çıkarılır.

Osmanlı Devleti'nde XV. yüzyıldan beri dönem dönem nüfus sayımlarının yapıldığı malumdur. Bu nüfus sayımları daha ziyade vergi toplama ve askerlik çağına gelmiş olan erkekleri saptama amacıyla yapılmıştır. Sanayileşme öncesinde varlığını sürdüren ve tarım toplumuna sahip olan devletlerin/imparatorlukların nüfuslarındaki vergi mükelleflerini tespit etmek amacıyla nüfus sayımları yaptıkları bilinmektedir.³ Osmanlı Devleti'nin ilk zamanlarında nüfus sayımları *Mufassal Tahrir Defterleri*'ne yazılmıştır. Sözlükte “yazma, kaydetme, deftere geçirme” anlamına gelen *Tahrir* kelimesi terim olarak, Osmanlı maliye teşkilatında mükelleflerini ismen tespit etmek için farklı dönemlerde gerçekleştirilen sayımların kaydedildiği defterleri ifade eder.⁴ Osmanlı Devletinin hangi tarihte bu tür sayımlara başladığı kesin bir şekilde bilinmemektedir. Bununla birlikte günümüze ulaşan en eski sayımı ihtiva eden 835 (1431) tarihli *Arvanid Sancağı Defteri* ile

¹ Nebi Bozkurt, “Nüfus”, *DİA*, c. XXXIII, 2007, s. 293.

² Gülfettin Çelik, “Osmanlı Devleti'nin Nüfus ve İskân Politikası”, *Divan: Disiplinlerarası Çalışmalar Dergisi*, 1999, s. 70-71.

³ Mehmet Öz, “Tahrir”, *DİA*, c. XXXIX, İstanbul 2010, s. 425.

⁴ Mehmed Zeki Pakalın, *Osmanlı Tarih Deyimleri ve Terimleri Sözlüğü*, MEB Yayınları, c. III, İstanbul, 1971, s. 377.

diğer bazı belgelerden, sayım sonuçlarının kaydedildiği defter usulünün XIV. yüzyılda mevcut olduğu anlaşılmaktadır.⁵

Tahrir Defterleri, XV ve XVI yüzyıllar boyunca Klasik Osmanlı döneminde, bilhassa XV ve XVI yüzyıllar boyunca, umumi sayımların sonuçlarını ihtiva etmektedir. Bu özellikleri nedeniyle XV. ve XVI. yüzyıllara tahrir uygulamasının yaygınlığından dolayı Feridun Emecen'in ifadesiyle "Tahrir Defterleri Çağı" denilmiştir.⁶ Osmanlı Devleti tahrir sistemi vasıtasıyla hem vergi mükelleflerinden haberdar olurken hem de iktisadi durumunu değerlendirebilme kabiliyetine sahip olmuştur. Böylelikle nerede ne kadar tımarlı sipahi ve mültezimin olduğu bilinip, nereden ne miktarda vergi alındığı/alınacağı hesap edilebilmiştir.⁷

Tahrir defterlerine, şehir, kasaba, köy, mezraa ve yaylak-kışlak mahallerinde yaşayan kişilerin isimleri, hukuki ve iktisadi statüleri, alınan vergilerin cinsleri ile miktarları, toprağın tasarruf şekilleri ve mülkiyet-vakıf sistemi kaydedilmiştir. Dolayısıyla Osmanlı Devleti'nin idari taksimatı gibi konularda da bu defterler çok mühim bir kaynak haline dönüşmüştür.⁸

XIX. yüzyıla gelindiğinde tahrir defterlerinin yerini *Nüfus Defterleri* almıştır. Klasik Osmanlı dönemindeki tahrir ve avarız sayımlarından sonra Osmanlı'da modern anlamda ilk nüfus sayımı, 1826 yılında Yeniçeri Ocağı'nın kaldırılmasıyla birlikte ortaya çıkan yeni durum neticesinde 1828-29 tarihinde gerçekleştirilmiştir. Bu sayım, Rusya ile yapılan 1828-29 yılındaki savaş sebebiyle tüm ülkede uygulanamamıştır. Savaşın bitmesiyle beraber sayım işlemi 1830-1831 yılında yeniden başlatılmış, bu sayımda 1 ila 100 yaş arasında olan Müslim ve Gayrimüslim erkek nüfusu sayılmıştır. Osmanlı Devleti'nin 1881 yılında yayımladığı *Sicill-i Nüfus Nizamnamesi*'ne dayanılarak yapılan bu sayımlar, Osmanlı'nın en kapsamlı sayımları olma özelliğini taşımaktaydı. Nitekim bu sayımlarda halkın nüfusu yaşa, cinsiyete, doğum yerine, mesleğe, medeni duruma ve cemaate göre ortaya konulmaktaydı.⁹

XIX. yy. sonlarına doğru Osmanlı Devleti, nüfus kaydı ve idari örgütlenme de dâhil olmak üzere nüfus idaresini ilgilendiren bütün unsurlar II. Abdülhamid tarafından "Nüfus Defterleri Yönetmeliği" halinde bir araya getirilmiştir.¹⁰

Osmanlı Devleti, bilimsel demografi tekniklerini ilk olarak Tanzimat'la birlikte kullanmaya başladı, sosyal ve iktisadi hayatın değişik yönlerini genel hatlarıyla bu şekilde ortaya koyma eğilimi arttı. Her ne kadar devlet, vergi verecek kişi sayısını ve orduya alınacak erkek nüfus potansiyelini belirlemek amacıyla demografik çalışmalar yapmış ise de bu sayımlar, nüfusun genel hatlarını belirlemede önemli rol oynadı.¹¹ Osmanlı İmparatorluğu'nun en ayrıntılı ve önemli nüfus sayımları XIX. yüzyıl sonları ve XX. yüzyıl başlarında yapıldı. Özellikle 1907 yılındaki nüfus sayımında uygulanan sistem, XX. yüzyıl

⁵ Öz, a.g.e, s. 425-426.

⁶ Feridun Emecen, Osmanlı Klasik Çağında Hanedan Devlet ve Toplum, Timaş Yayınları, İstanbul 2011. s. 326.

⁷ Erhan Afyoncu, "Osmanlı Devleti'nde Tahrir Sistemi", *Osmanlı*, c. VI, Yeni Türkiye Yayınları, Ankara, 1999, s. 311; Mehmet Güneş, "Osmanlı Dönemi Nüfus Sayımları ve Bu Sayımları İçeren Kayıtların Tahlili", *Akademik Bakış*, C. VIII, sy. 15, Ankara 2014, s. 226-228.

⁸ Emecen, a.g.e, s. 326.

⁹ Güneş, a.g.m, s. 226-228.

¹⁰ "Bu yönetmelik müzakere edildikten sonra Şura-yı Devlet'in genel kurulu tarafından onaylandı ve 1881 yılında Sultan (II. Abdülhamid) tarafından yürürlüğe konuldu." Kemal H. Karpat; Osmanlı Nüfusu (1830-1914) Demografik ve Sosyal Özellikleri, Çev, Bahar Tırnakçı, Tarih Vakfı Yurt Yayınları, İstanbul 2003, s. 70 11

¹¹ Abdulkadir Gül, "Son Dönem Osmanlı Eğin Nüfus Defterleri ve Bize Sundukları", *AKRA Kültür Sanat ve Edebiyat Dergisi*, c. III, sy. 7, 2015, s.5.

boyunca gerçekleştirilen nüfus sayımlarının esasını oluşturdu.¹² Modern anlamda nüfus sayımları I. Dünya Savaşı'ndan sonra özellikle ulaşım ve teknoloji alanında yaşanan gelişmelerle beraber buna paralel olarak daha doğru bir biçimde gerçekleşti.¹³

I. Eğin (Kemaliye)'nin Tarihi Coğrafyası

Eğin (Kemaliye) Doğu Anadolu bölgesinin batı ucunda Munzur Dağlarının batısı ile onun batısındaki Sarıççek Dağları arasında derin bir şekilde gömülmüş olan Fırat (Karasu) nehrinin sağ (batı) kıyısında kurulmuştur.¹⁴

Kemaliye'nin eski ismi olarak bilinen Eğin, Ermenice “kaynak” (pınar) anlamına gelen “agn” (akn) kelimesinden türemiştir.¹⁵ Kentin XI. yüzyılda Vaspuragan'dan gelen bir Ermeni topluluğu tarafından kurulmuş olduğu rivayet edilmektedir.¹⁶ Günümüzde Kemaliye adıyla birlikte anılan Eğin ismi kökeninin Horosana dayandığı anlaşılmaktadır. Nitekim Horosan'da, Ag(1)n adındaki bir yöreden gelen oymak, kurdukları bu yeni şehire bu ismi vermiş ve zaman içerisinde bu isim “Eğin” olarak dönüşmüştür. Bir başka kaynakta ise, “Eğin”in anlam bakımından tamamen Türk kökenli bir sözcük olduğu, “cennet gibi güzel bahçe” anlamına geldiği belirtilmektedir.¹⁷ Bir rivayete göre de Bizans istilasına uğramış Eğin topraklarını gezen Prens Eğine, bölgeyi çok beğendiği için cennet gibi güzel bir yer olarak görmüş ve çok hoşuna gittiği için burada kurmuş olduğu şehre de kendi ismi olan “Eğin”i vermiştir.¹⁸ “Kaşgarlı Mahmud'un “Divanü Lügat-it Türk”adlı eserinde ise Eğin kelimesini, “sırt” olarak tanımlanmıştır. Ayrıca eni bir buçuk karış, uzunluğu dört arşın gelen bir bez olarak tanımlanmıştır.¹⁹

Gerek İpek yolu üzerinde yer alması, gerekse coğrafi konumu nedeniyle tarih boyunca Asurluların, Persler'in, Romalıların, Bizanslıların, Samanilerin, (İslami dönemde) Arapların egemenliği altında kalan Eğin (Kemaliye)'nin ilk yerleşimcilerinden biri de Kafkasya üzerinden Anadolu'ya gelerek buraya yerleşen Türkler olmuştur.²⁰

Eğin (Kemaliye)'nin tarihi eskiçağ kaynaklarına göre M.Ö. II. yüzyılı geçmez. Buraya yerleşen ilk unsurlar Kafkasya üzerinden inen Orta Asya Türkleridir. Türk boylarının Fırat yolunu izleyerek hayvancılığa en uygun yaylalara yerleşmiş olmaları da bu kanıyı desteklemektedir.²¹

V. yüzyılda Grek-Pers döneminde Eğin ve Fırat, Dicle vadileri genellikle Pers hâkimiyetinde kaldığı görülmektedir. M.Ö. II. yüzyılın sonuna kadar önce Seleküs sonra ise Grek-Pers kültürü ile karışan Antiohyos uygarlığı etkisinde kalmıştır. Roma devri zamanında Kartacalı Anıball'ın burada esareti ile Antiohyos'un mağlup oluşu ve özellikle Pontus kralı Mitridat'ın bölgeyi işgaliyle birlikte bölge Ponpeios devrinde bir Roma eyaleti

¹² Numan Elibol, “Osmanlı İmparatorluğu'nda Nüfus Meselesi ve Demografi Araştırmaları”, *Süleyman Demirel Üniversitesi, İktisadi ve İdari Bilimler Fakültesi Dergisi*, c. XII, Isparta 2007, s.154.

¹³ Gül, a.g.m, s. 5.

¹⁴ Metin Tuncel-Erdoğan Akkan, “Kemaliye”, *DİA*, c. XXV, Ankara 2002, s. 236.

¹⁵ Tuncel- Akkan, a.g.e, s. 236.

¹⁶ Zeki Arıkan, “Eğin Kasabasının Tarihsel Gelişimi”, *Ankara Üniversitesi Osmanlı Tarihi Araştırma ve Uygulama Merkezi Dergisi, Ankara Üniversitesi Basımevi*, sy.12, 2003, s.3.

¹⁷ Celal Demir, Zeki Avşar, İbrahim Salar, Nesrin Bilen; Kemaliye, Kemaliye Kaymakamlığı Köylere Hizmet Götürme Birliği Yayını, Kemaliye 2002, s.10.

¹⁸ Ahmet Aksın, XIX. Yüzyılda Eğin (İdari, Fiziki, Sosyal ve İktisadi Yapı), Kemaliye (Eğin) Kültür Turizm ve Folklor Derneği Kültür Yayını, İstanbul 2003, s.17.

¹⁹ Kaşgarlı Mahmud, Divanü Lügat-it-Türk, Çev: Besim Atalay, Atatürk Kültür, Dil ve Tarih Yüksek Kurumu, Türk Dili Kurumu Yayınları, 5. Baskı, c. IV, Ankara 2006, s. 171

²⁰ Osman Mert, “Kemaliye’de Eski Türk İzleri: Dilli Vadisindeki Petroglif ve Damgalar”, *Atatürk Üniversitesi, Türkiyat Araştırmaları Enstitüsü Dergisi*, sy. 34, Erzurum 2007, s. 236

²¹ Aksın, a.g.e, s. 20

haline gelmişti. Perslerin bölgedeki hâkimiyeti V. Yüzyılın ortaları ile VI. Yüzyılın ortalarına kadar devam etmiştir. Özellikle II. Yazdicerd zamanında bölgenin Bizans etkisine girmesini ve Hristiyanlaşmasını engellemek için mücadele edilmiştir. Bu mücadele döneminde Yazdicerd, Bizans'la girmiş olduğu kanlı savaşların yanı sıra bölgede "Mazdeizm" dinini de zorla kabul ettirmiştir. Bizans hükümdarı Justiyen Persleri bölgeden çıkarttıktan sonra büyük uygarlık ve teşkilatlandırma hareketlerine girişmiştir. Bölgenin Hristiyanlaştırılması VII. Asrın yarısına kadar devam etmiş ancak İslamiyet'in zuhuru ve Arap ordularının Küçük Asya'da harekete ve fetihlere geçmeleriyle bölge bu sefer İslam-Arap tesirine girmiştir. Bölgede Arap hâkimiyeti Sultan Alparslan'ın Bizans hükümdarı Romanus Diogenus'u mağlup etmesine kadar devam etmiştir.²²

1100 yılına kadar yarım yüzyıl boyunca Eğin çeşitli Türk boylarının ve komutanlarının uğradığı kalelerden biri olarak değer kazanmıştır. Bir süre Danişmentlilerin Malatya koluna tabi-i olan Eğin, 1106'dan itibaren Anadolu Selçuklu sultanlığına bağlanmıştır. 1243'te yapılan Köseadağ savaşından sonra Eğin Moğol hâkimiyetine girmiş, bundan sonra yerel Türkmen ve Moğol beyleri ile Mısır Memlûklülerinin etkisi altında kalmıştır.²³ Eğin daha sonra Anadolu Selçuklu Devleti, İlhanlı ve Akkoyunlular'ın denetimine girmiştir. Eğin'in merkezi Harput olan kısa ömürlü Çubukoğulları Beyliği'nin sınırları içine de girmiş olduğu anlaşılmaktadır. Timur istilâsının ardından Çelebi Sultan Mehmed döneminde (1413-1421) Osmanlı topraklarına katıldıysa da kesin hâkimiyet Yavuz Sultan Selim devrinde Çaldıran Savaşı (1514) sonrası kuruldu.²⁴

Çelebi Sultan Mehmet zamanında Osmanlı egemenliğine giren Eğin, uzun süre Diyarbekir ve Sivas eyaletlerinin Arapgir Livasına bağlı bir kaza olarak yönetilmiştir.²⁵

Osmanlı Devletinin bu bölgeyi ele geçirdikten hemen sonra düzenlenen 1518 tarihli tapu-tahrir defterinden anlaşılacağı üzere köylerin nüfusunun 7-8 haneden ibaret olduğu anlaşılmaktadır. Bu sayıma göre Eğin'in toplam geliri 25.591 akçaydı. Eğin'de gayrimüslim ve Müslüman nüfusu arasında önemli oranda fark bulunmakla beraber Gayrimüslim nüfusunun fazla olduğu görülmektedir. Beş yıl sonra 1523'te yapılan tahrirde²⁶ Eğin'de 92 hane (yaklaşık 400-450 kişi)²⁷ ve 70 mücerred Ermeni nüfusu olduğu görülmektedir. Aynı tarihte Müslüman nüfusu ise 108 hane ve 7 mücerredten oluşuyordu. 1530 tarihinde yapılan tahrirde Müslüman veya gayrimüslim ayrımı yapılmadan bir sayım yapılmıştı. Buna göre Eğin'de toplam 200 hane ve 77 mücerred bulunmaktaydı.²⁸

Eğin XVI. yüzyılın ikinci yarısından itibaren bir kasaba özelliği kazanmıştır.²⁹ XVII. yüzyılda Evliya Çelebi'nin Seyahatnamesinde Eğin'den çok miktarda meyve üreten bağlık ve bahçelik bir kasaba olarak söz eder. Evliya Çelebi ayrıca kalede ve aşağı şehirde üstü toprakla örtülü bin kadar bakımlı evin olduğunu ve Eğin yağının çok meşhur olup çarşısının ise baştanbaşa yağcılar ile dolu olduğundan bahsetmektedir. Son olarak Evliya Çelebi, halkının çoğunun kemancı (okçu) olmasından ötürü şehir adları arasında buraya (Kemancılar diyarı) denildiğini de ileri sürmektedir.³⁰

²² Aksın, a.g.e, s. 20-21.

²³ Aksın, a.g.e, s. 21-2

²⁴ Tuncel-Akkan, a.g.e, s. 236.

²⁵ Mert, a.g.m, s. 236

²⁶ Arsen Yarman, "Eğin (Agn) Ermenileri – I", *Kebikeç*, sy. 37, 2014, s.264.

²⁷ Tuncel-Akkan a.g.e, s.236.

²⁸ Yarman, a.g.m, s. 264.

²⁹ Tuncel-Akkan, a.g.e, s. 237

³⁰ Evliya Çelebi, *Evliya Çelebi Seyahatnamesi*, Ed. Mehmed Zillioğlu, Üçdal Neşriyat, III-IV Cilt, İstanbul 1993, s.169.

XX. yüzyıl başlarında imparatorluğun içine düştüğü buhranlı durum ve özellikle I. Dünya Savaşı ve sonrası Anadolu'nun her tarafında olduğu gibi Eğin'de de mahalli sanayi ve ticaret gerilemiş nüfus dahi azalmıştır. 1918'de Eğin'den geçen Kâzım Karabekir Paşa, daha öncekilerin değindiği gibi oldukça bakımlı ve düz damlı evlerin olduğundan söz ederek bu damlarda dut ve pestil kurutulduğunu ve bunların ekonomik öneme sahip olduğunu vurgulamıştır. Milli Mücadele yıllarının sonlarına doğru kasaba halkının isteği üzerine 21 Ekim 1922 tarihli Bakanlar Kurulu kararıyla Eğin adı Kemaliye'ye dönüştürüldü. Cumhuriyet'in başlarında önce Elazığ (Elaziz) vilâyetine bağlı bir kaza merkeziydi. 1926 yılında Malatya'ya³¹ adı, Mustafa Kemal Atatürk'ten esinlenerek 21.10.1922 tarihinde "Kemaliye" olarak değiştirilen Eğin, 11.5.1938 tarihinde de Erzincan'ın sınırlarına dâhil edilmiştir.³²

II. Defterin Genel Tanıtımı ve Terminolojisi

Bu çalışmanın esasını teşkil eden Eğin (Kemaliye) kazasına ait nüfus defteri Cumhurbaşkanlığı Devlet Arşivleri Başkanlığı Osmanlı Arşivi'nde NFS.d fon kodunda 2611 defter numarası ile kayıtlıdır. Defterin başlangıç tarihi H. 1256.Z.29/ M. 21. Şubat. 1841 olup bitiş tarihi belirtilmemiştir. Defter 18×51 cm ebatlarında olup 199 varaktan ibarettir. Defterde bulunan 20 sayfa ise kaydı yapan kişi tarafından boş bırakılmıştır. Bu defter kazadaki Müslim ve Gayrimüslimlere dair nüfus bilgilerini içermektedir. Bu çalışmada, "2611 Numaralı Eğin Kazası Nüfus Defteri" ele alınarak, bölgede yapılan 1841 sayımı sonucunda kayıt altına alınan Müslim ve Gayrimüslim nüfusun içerisinde yalnızca Müslim nüfusu ele alınmış olup gayrimüslim nüfusu değerlendirilmemiştir. Defterde sadece erkek nüfusu kayıt altına alınmış olup, kadın nüfusu kayıt altına alınmamıştır.

Deftere kayıt yapılırken kişilere hane ve sıra numarası verilmiş olup bu sistem her bir hanede yeniden başlatılmamıştır. Yeni hanedeki kişiye ise sıradaki numaradan devam edilmiştir. Yeni bir mahalleye geçildiğinde aynı şekilde hane 1 ve 1.şahıstan tekrar başlatılmıştır. Hane ve sıra numaraları kaydın üst kısmına kırmızı mürekkeple yazılmıştır. Kaydın yapılmaya başlanmasıyla beraber öncelikle hane reisi kaydedilmeye başlanmış, sonrasında ise sırasıyla oğulları ve torunları şeklinde devam etmiştir. Hane esaslı bir sayım yapılmış olduğundan burada yaşayan şahıslar; isimleri, baba adları, lakapları ve aile isimleri ile birlikte kaydedilmiştir. Ayrıca bu şahısların fiziki özellikleri, meslekleri, özür durumları, askerlik durumları, sosyal statüleri, göç ettikleri yerler, idari görevleri, din görevlileri ve yaşları da belirtilmiştir. Kişilerin yaşları verilirken kırmızı mürekkeple her kaydın altında "sinn" ibaresi kullanılmıştır.

Defterde bulunan bazı kişilerin göç ettikleri yerler hakkında bilgi verilmiş olup bunlardan bazılarının göç tarihleri belirtilirken bazılarının ise belirtilmediği görülmektedir. Ayrıca göç edilen yerler ve tarihleri kaydın alt kısmına kırmızı mürekkeple yazılmıştır. Sayım yapılırken kazada bulunmayanlar "mefkud" ibaresi ile tanımlanmıştır. Yine özürlü veya fiziksel yetersizliği bulunan kişiler de kırmızı mürekkeple belirtilmiştir. Ölen kişiler için "fevt" tabiri kullanılmamış olup "öldü/öldi" tabiri kullanılmıştır. Nüfus defterinde toplamda 7 kişi için öldü/öldi notu düşürülmüştür. Ölen kişilerin kayıtları kaydın alt kısmına kırmızı mürekkep ile yazılmıştır. Bunun yanı sıra sayım esnasında askerde bulunanlar ve bunların nerede olduğuna dair kaydın alt kısmında bilgiler verilmiştir. Bunların bir kısmının askerlik yaptığı yer belirtilirken bir kısmının da belirtilmemiştir. Tüm bu bilgiler kırmızı mürekkeple yazılmıştır. Defterin 84.cü sayfasına kadar mahalle adları yer alırken 85. sayfadan itibaren köylerin kayıtlarına geçilmiştir.

³¹ Tuncel-Akkan, a.g.e, s. 237.

³² Mert, a.g.m, s. 237.

III. Mahalle ve Karyelerin Nüfusu

Eğın (Kemaliye) Kazası nüfus defterinde belirtilen mahalle ve karye (Köy) sayısı 1841 tarihli nüfus sayımı itibariyle 64'tür. Deftere göre bu mahalle ve karyeler de 1841 yılı itibariyle 2.617 hanede toplam 6.343 Müslim erkek nüfusu ikamet etmektedir. Aşağıda verilen tablo incelendiğinde Eğın Kazasına bağlı mahalle ve karyeler içinde nüfusu bakımından sıralandığında; 387 nüfuslu Ençika Karyesi (Ençika karyesinin genel nüfusa olan oranı % 6.1'dir) ile 370 kişilik nüfusuyla Taş Dibi Mahallesi (Genel nüfusa oranı %5.8'dir) gelmektedir. En küçük mahalle ve karye ise 8 nüfuslu Dillu Mahallesi ile 14 nüfuslu Ağıl Karyesidir.

Ayrıca tabloda belirtilen hane başına yaşayan genel nüfus oranı (2,47) olarak tespit edilmiştir. Kazaya bağlı bulunan mahalle ve karyelerde ortalama hane başına 2-3 kişinin düştüğü görülmektedir. Eğın Kazasına bağlı 64 mahalle ve karyenin hane başına düşen nüfus oranına bakıldığında bu mahalle ve karyelerin 23'ü genel ortalamanın üzerinde iken geriye kalan 41 mahalle ve karye ise bu oranın altında bulunmaktadır. Hane başına düşen nüfus oranının en fazla olduğu karye, Evişin Karyesi (4,2), Evişin karyesinde ortalama hane başına düşen nüfus sayısı 4'tür. Hane başına düşen nüfus oranının en az olduğu mahalle ise Dillu Mahallesi'dir. (1,6) Dillu mahallesinde ortalama hane başına düşen nüfus sayısı 1-2 kişidir.

Tablo.1. Eğın (Kemaliye) Kazasına Tabi' yerleşim birimlerinin nüfusu

No	Mahalle ve Karye Adı	Hane sayısı	Nüfus	Hane Başına Düşen Nüfus Oranı	Toplam Nüfusa Oranı
1	Ömer Efendi Mahallesi	27	73	2,70	%1.1
2	Harap ve Arap Oğlu Mahallesi	15	37	2,46	%0.6
3	Sofi Oğlu Mahallesi	25	56	2,24	%0.9
4	Halil Ağa Mahallesi	25	57	2,28	%0.9
5	Muhtar ve Hacı Yusuf Mahallesi	21	55	2,61	%0.8
6	Şahsıdar ve Genç Ağa Mahallesi	40	84	2,1	%1.3
7	Gümrükçü Mahallesi	24	66	2,75	%1
8	Türkman ve İshak Paşa Mahallesi	58	117	2,01	%1.8
9	Yağmur Derelü Mahallesi	37	85	2,29	%1.3
10	Hatip Mahallesi	39	83	2,12	%1.3

11	Kötan/Kotan Oğlu Mahallesi	24	56	2,33	%0.9
12	Naib Mahallesi	75	154	2,05	%2.4
13	Eriki Mahallesi	92	209	2,27	%3.3
14	Taş Dibi Mahallesi	186	370	1,98	%5.8
15	Derkenar Mahallesi	78	171	2,19	%2.7
16	Baki Mahallesi	49	113	2,30	%1.8
17	Gücan Mahallesi	48	109	2,27	%1.7
18	Mekebiye Mahallesi	87	255	2,93	%4
19	Ergü Mahallesi	78	228	2,92	%3.6
20	Habnelis Karyesi	98	293	2,98	%4.6
21	Elkerek Karyesi	139	291	2,09	%4.6
22	Kendir Karyesi	29	70	2,41	%1.1
23	Gemergab Mahallesi	42	91	2,16	%1.4
24	Geruşla Mahallesi	27	54	2,0	%0.8
25	Ençika Karyesi	166	387	2,33	%6.1
26	Bizmeşin Karyesi	16	63	3,93	%1
27	Ağıl Karyesi	6	14	2,33	%0.2
28	Dillu Mahallesi	5	8	1,6	%0.1
29	İbranki Karyesi	43	113	2,62	%1.8
30	Navrel Karyesi	18	50	2,77	%0.8
31	Sandık Karyesi	27	54	2,0	%0.8
32	Danik Karyesi	11	26	2,36	%0.4
33	Sorek Karyesi	18	36	2,0	%0.5
34	Muşki Karyesi	19	46	2,42	%0.7
35	Kaşu Karyesi	67	145	2,16	%2.3

36	Şerhu Karyesi	29	55	1,89	%0.8
37	Miçingah Karyesi	29	70	2,41	%1.1
38	Peruntah/Pertutah Karyesi	15	31	2,06	%0.5
39	Ekrek Karyesi	26	57	2,19	%0.9
40	Ağrik Karyesi	15	36	2,4	%0.5
41	Salihlu Karyesi	25	56	2,24	%0.9
42	Bağıstaş Karyesi	55	109	1,98	%1.7
43	Puşadi Karyesi	18	38	2,11	%0.6
44	İliç Karyesi	34	84	2,47	%1.3
45	Ya'kublu Karyesi	37	81	2,18	%1.3
46	Çöbler Karyesi	21	54	2,57	%0.8
47	Bağce Karyesi	13	39	3,0	%0.6
48	Evarik/Evrik Karyesi	60	133	2,21	%2.1
49	Tavik Karyesi	25	67	2,68	%1
50	Pedigan Karyesi	40	99	2,47	%1.5
51	Hassa Karyesi	30	99	3,3	%1.5
52	Erhos Karyesi	20	56	2,8	%0.9
53	Karye-i (?) Nahiye-i Puşadi	14	28	2,0	%0.4
54	Atak Karyesi	30	84	2,8	%1.3
55	Kefran Karyesi	22	51	2,31	%0.8
56	Rabıt/Rabta Karyesi	19	54	2,84	%0.8
57	Evişin Karyesi	35	147	4,2	%2.3
58	Hocac Karyesi	14	35	2,5	%0.5
59	Hafdar Karyesi	49	165	3,36	%2.6

60	Başağı Karyesi	16	46	2,87	%0.7
61	Gümeskan Karyesi	8	30	3,75	%0.4
62	Serkavil Karyesi	88	204	2,31	%3.2
63	Gecegü Karyesi	53	168	3,16	%2.6
64	Evarik Karyesi	18	48	2,66	%0.7
	TOPLAM	2617	6343		%100

IV. Eğin Kazasında Kullanılan İsimler

Çalışmanın temel kaynağını oluşturan Eğin (Kemaliye) kazasına ait defterde geçen ve kazadaki erkek ahalinin kullanmış oldukları isimler tek tek sayılarak sayılarıyla birlikte tespit edilmiştir. Bu tespite göre mezkûr kaza dâhilinde 153 muhtelif isim kullanılmıştır. Bu isimler arasında en çok tercih edilen 922 erkeğe verilen “ Mehmed “ ismidir. Bu isim kaza genelinde erkek nüfusa verilen toplam isimlerin %14.6’sına tekabül etmekteydi. Mehmed isminin dışında sırayla en fazla kullanılan 5 isim şu şekildedir; Mustafa (586), Ali (539), Ahmed (497), Hüseyin (395), İbrahim (380) idi. Bununla birlikte bazı isimlerin birer kişi tarafından kullanıldığı da olmuştur: Hamid, Abdülmennan, Hamza, Habib, Zülfikar birer kez kullanılan isimlerden bazılarıdır. Ayrıca kaza genelinde 172 kişinin çift isim ile anıldığı görülmektedir. Kullanılan çift isimler ise şu şekilde belirtilmiştir; Yaşar Mustafa, Şerif Ahmed, Mehmed Receb, Yaşar İsmail gibi.

V. Aile ve Sülale İsimleri

Osmanlı devleti zamanında bugünkü gibi bir soyadı kanunu uygulaması olmadığından şahıslar arasında birbirini ayırt etmek amacıyla muhtelif unvan lakap ve aile isimleri kullanılırdı.

Defterde çok sayıda aile ve sülale isimleri bulunmaktadır. Belirlenen ve sıkça kullanılan aile isimleri arasında Kırhozoğlu, Tabakaoğlu, Balioğlu, Hazineदारoğlu, Mirasyedi oğlu gibi aile isimleri mevcuttur. Bir mahallede veya karyede kullanılan aile ismi veya lakabın başka mahalle ve karyede de kullanıldığı tespit edilmiştir. Bu da mahalleler ve karyeler arasında bir akrabalık bağı olduğu göstermektedir. Cami-i Ömer Efendi Mahallesi ile Halil Ağa mahallesinde kullanılan Vankoklu aile ismi buna örnek olarak verilebilir.

VI. Kullanılan Lakaplar

Aile isimlerinin yanı sıra çok sayıda lakap kullanıldığı da tespit edilmiştir. Bu lakaplar genelde mesleki, fiziki, etnik unsurlar, kişilerin doğdukları yerin ismi gibi sair özelliklere göre belirlenmiştir.

Çalışmamızın temel kaynağı olan Eğin Nüfus Defteri’nde, bazı mesleki terimlerinin kişilerin mesleklerini belirtmenin dışında, kişilerin lakabı olarak kullanıldığına da rastlanılmaktadır. Kaza dâhilinde toplam 48 farklı mesleki lakap kullanıldığı tespit edilmiştir. Bu mesleki lakaplar içinde *molla*, *değirmenci*, *kapucu*, *hızarcı*, *tütüncü*, *derzi* ve *attarlık* gibi meslekleri icra eden kişilere verilen lakaplar yer almaktaydı.

Kayıt altına alınan şahısların sakal, boy, bıyık, göz rengi gibi fiziki özellikleri yanı sıra bir organın eksik veya özürlü oluşu gibi hususların da lakap yerine kullanıldığı da sıkça

görülen bir durumdur Bu özelliklerinden dolayı kullanılan lakapların başında; kara, bodur, küçük, kör, ağ, kara, saru ve çolak gelmekteydi. Kullanılan bazı lakaplar, şahısların menşei bazı lakaplar da hangi bölgeden ve şehirden olduğunu belirten türdendir. Bunlar içerisinde Kürt, Arap, Cezayirli, Tatar ve Acem gibi kullanılan lakaplar şahısların menşei belirterek, Kemahlu, Tosalu, Rabıtlu, Kuruçaylu, Kığılı, Palulu gibi lakaplar da şahısların geldikleri memleketleri ifade etmektedir.

VII. Sosyal Statü Belirten Unvanlar

Eğın Kazasına bağlı mahalle ve karyelerde çeşitli sosyal statü belirten sıfat ve unvanların kullanıldığı görülmektedir. Herhangi bir sıfat veya unvana sahip olan kişilerin sayısı 553 olup bunların genel nüfus içerisindeki payı ise %8.7'dir. Sosyal statü içerisinde en çok kullanılan unvan "hacı"dır. Eğın Kazasına bağlı yerleşim birimlerinde *hacı* unvanı toplamda 218 kişi tarafından kullanılmaktaydı. Bu sayının toplam nüfusa oranı ise %3.4'tür. Hacı unvanının en çok kullanıldığı mahalle ve karyelerin başında Ençika Karyesi (27), Kaşu Karyesi (21), ve Eriki (13) Mahallesi gelmekteydi.

Molla unvanı da azımsanmayacak kadar fazla kullanılan unvanlardandı. Kaza genelinde toplam da 74 kişi *molla* unvanını taşımaktaydı. Molla unvanını taşıyan kişilerin genel nüfus içerisindeki payları %1.1'dir. Molla unvanını en çok kullanan kişilerin bulunduğu mahalle ise Taş Dibi Mahallesi olup, toplamda 13 kişi için bu unvanını kullanılmıştır.

Ağa, efendi ve bey gibi imtiyaz ifade eden sıfat ve unvanların kullanıldığı da tespit edilmiştir. Bu tespitlere göre, kaza genelinde toplamda 57 kişinin *ağa* unvanını taşıdığı görülmektedir. *Ağa* unvanını kullananların en yoğun olduğu karye, 387 nüfuslu Ençika karyesi idi. Bu karyede *ağa* unvanını kullanan toplam 16 kişinin mevcut olduğu tespit edilmiştir. *Hacı, molla, hafız, pir, hızır, şeyh/şih, sofî* gibi kullanılan ve dini statü belirten sıfat ve unvanların kaza genelinde oldukça yaygın kullanıldığı tespit edilmiştir. Toplamda kullanılan 553 sıfat ve unvanların 341'i dini statü belirten unvanlardı. Bu sıfat ve unvanların genel nüfus içerisindeki oranı %5.3'tür. Kaza genelinde *pir* ve *hızır* gibi dini statü belirten unvanları 12 kişinin kullandığı defterdeki kayıtlardan tespit edilmiştir.

VIII. Nüfus Hareketliliği

1841 tarihli Eğın nüfus defterindeki mevcut kayıtlardan toplam 1.290 kişinin bulunduğu yerden ayrılıp, muhtelif ülke, şehir, kaza ve kasabaya göç ettiği anlaşılmaktadır. Bu sayı toplam nüfusa (6.343) oranlandığında, Eğın Kazasında mukim toplam nüfusun %20.34'üne denk gelmekteydi. Başka yerleşim yerlerine giden 1.290 erkek nüfustan 1.101 erkek nüfus iş ve sair sebeplerden ötürü Asitane-Deraliye-Dersaadet'i (İstanbul) tercih etmişti. Giden kişilerin birçoğunun gidiş sebebi veya mesleği belirtilirken bazılarının ise gidiş nedeni veya mesleği belirtilmemiştir. Örneğin Asitane'ye giden 1.087 kişiden 434'nün mesleği veya gidiş sebebi belirtilmişken 653 kişinin ise gidiş sebebi ve mesleği belirtilmemiştir. Asitane'ye giden kişilerin toplamda 37 muhtelif mesleği icra ettiği görülmektedir. Bu icra edilen mesleklerin başında; 171 rençber, 78 kasab, 39 çiftçi, 35 hamal, 34 kömürücü, 11 hizmetkâr, 9 hafız, 8 saka, 7 molla, 5 kavvas/gavvas, 4 canbaz, 3 kelekci, 3 asakir-i mansure, 2 süpürgeci, 2 sail, 2 aşçı, 1 tahsil-i ilim, 1 muhtar, 1 a'rac, 1 bakkal, 1 nalbur, 1 çulha, 1 hâkim, 1 hatib, 1 tacir, 1 berber, 1 rerenci, 1 midillici 1 feraş, 1 menahil, 1 hancı, 1 averc, 1 imam, 1 kantarcı, 1 mansure-kasab, 1 asakir-i hasa ve 1 mansure çavuş bulunmaktaydı. Yukarıda verilen mesleklerden de anlaşılacağı üzere Asitane'ye gidenlerin en fazla uğraştıkları meslekler rençberlik ve kasablık idi.

Asitane dışında toplamda 38 farklı yere daha gidilmiştir. Rumili (49), Gurbet (25), Sofya (11), İran (9), Ankara (7), Konya (6), Erzurum (5), Şam (5), Mısır (5) ve Adana (5)

tercih edilen bu yerleşim yerlerinin bazılarından idi. Bu yerleşim yerlerine giden bazı kişilerin meslekleri ve gidiş nedenleri belirtilmişken bazıları içinse herhangi bir not düşülmemiştir. Defterde dikkat çeken diğer husus ise Anadolu'nun dışına da çeşitli sebeplerden dolayı gidenlerin olmasıdır: Şam, Mısır, Sofya ve İran gibi.

IX. Eğin Kazasının Özürlü ve Hastalık Durumu

Eğin Kazasına bağlı mahalle ve karyelerde yaşayan kişilerin, 1841 yılı itibariyle yapılan nüfus sayımında, hastalık ve özürlü durumları hakkında da bilgiler verilmiştir. Buna göre Eğin Kazasına bağlı mahalle ve karyelerde meskûn 6.343 kişiden 340 kişinin bedensel yâda ruhsal olarak rahatsız olduğu tespit edilmiştir. Bu sayı toplam nüfusun %5.37'lik oranına denk gelmektedir. Kazaya bağlı mahalle ve karyelerde en çok görülen rahatsızlık 50 kişi ile Ma'zur-ul ayn (gözünden rahatsız) idi. Bunu sırasıyla; a'rac (topal) 43, yekçeşm (tek gözlü) 39, esamm (sağır) 29, a'ma (kör) 20, ma'zur-ul kadim (doğuştan özürlü) 17, mecnun 15 ve 12 kişi ile masru' (saralı) takip etmekteydi. Eğin kazasına bağlı mahalle ve karyeler içerisinde en fazla fiziksel engellilerin bulunduğu mahalle Taş Dibi Mahallesi idi. 370 kişilik bir nüfusa sahip olan Taş Dibi Mahallesi 30 kişi hasta veya engelli idi.

X. Eğin (Kemaliye)'deki Erkek Nüfusun Fiziki Özellikleri

Çalışmanın ana kaynağı 1841 tarihli Eğin Kazası nüfus defteri ışığında oluşturulan, fiziki özellikler başlığında Eğin'deki Müslüman erkek nüfusun boy uzunlukları, sakal ve bıyık renkleri ve betimlemeleri hakkında bilgiler derlenmiştir. Kaza dâhilinde 3.076 kişi uzun boylu, orta boylu ve kısa boylu olarak değerlendirmeye alınmıştır. Buna değerlendirmelere göre kaza dâhilinde yaşayan Müslim erkek nüfus, büyük oranda orta boylu idiler.

Defterde kişileri tasvir etmek için kullanılan bir diğer fiziki özellik ise kişilerin sahip oldukları sakal durumlarıydı. Kaza nüfusuna kayıtlı bulunan 6.343 kişinin sadece 1.487'sinin sakal özellikleri belirtilmiştir. Belirtilen sakal özellikleri ise siyah, kırmızı, sarı, kumral, sarı, köse ve kırca idi.

Fiziki özellikler hakkında bilgi verilen diğer bir husus ise Müslim erkeklerin bıyık tipleri idi. Kaza genelinde bıyığı hakkında bilgi verilen kişi sayısı 1.539 olarak tespit edilmiştir. Belirtilen bıyık özellikleri ise siyah, ter, kumral, sarı, kır ve karaydı.

XI. Eğin Kazasında Yaşayan Nüfusun Yaş Dağılımı

Kaza genelinde 5 kişi hariç herkesin yaşı mezkûr deftere edilmiştir. Kaza genelinde yaşayan 1 yaşından 110 yaşına kadar kişilerin yaşları deftere, hemen kişilerin isimlerinin altına, kaydedilmiştir. Deftere kayıtlı kişilerin yaşları tek tek sayılmış ve bunun sonucunda kaza genelinde çocuk nüfusunun fazla olduğu tespit edilmiştir. 1-10 yaş arasındaki kişilerin çocuk olarak kabul edildiği tespiti göre, kaza genelinde bir hayli çocuk nüfusun varlığı anlaşılmaktadır. Çocuk nüfus, toplam nüfusun %31.4'üne denk gelmektedir. 11-30 yaş arasındaki kişilerin genç olarak kabul edilmesiyle genç nüfusun toplam nüfusa oranının %36.8 olduğu tespit edilmiştir. Orta yaş diyebileceğimiz 31-50 arası nüfus ise toplam nüfusun %21.5'ini, geriye kalan %10.1'lik kısım ise yaşlı nüfusu oluşturmaktadır. Yukarıdaki yaş dağılımına göre kazada yaşayan Müslim erkek nüfusun nüfusun %68.2'sini çocuk ve genç nüfusu oluşturmaktaydı. Ayrıca defterdeki kayıtlardan kazada 100 yaşının üzerinde iki kişinin yaşadığı tespit edilmiştir.

XII. Eğin Kazasında Hane Reislerinin İcra Ettiği Meslekler

Eğin kazasına bağlı mahalle ve karyelerde 1841 tarihli Eğin nüfus defterinde tespit edilen 77 farklı meslek dalı mesleklerde uğraşan Müslüman erkek kişilerin sayısı 1.505 idi.

Meslekler içerisinde en yaygın olarak icra edileni rençberlikti. 1.505 meslek erbabı içerisinde rençberlikle uğraşan kişi sayısı 654 idi. Rençberlik mesleğinin yanı sıra çiftçi (210), *kasap* (102), *hamal* (51), *katırcı* (48), *kömürcü* (47) gibi meslekler gelmektedir. Bazı mesleklerin ise birer kişi tarafından icra edilmekteydi. Yalnızca bir kişi tarafından icra edilen meslekler arasında *nalbur*, *dikici*, *mataf* (*heybe yapan kişi*), *hamamcı*, *tarıcı* (akarsu yoluyla ağaç kütükleri taşıyan kimse), *kantarıcı*, *feraş* (süpürgeci) ve *tacir* gibi meslekler yer almaktaydı.

XIII. Askerlik Görevini İfa Edenler

Mezkûr nüfus defterinde ayrıca 1841 yılı itibariyle Eğin kazasında ikamet eden Müslüman erkek nüfusun askerlik durumları da belirtilmiştir. Toplamda 289 kişinin *redif* ve *mansure* olarak askerlik vazifesini ifa ettikleri kazada, bunların sadece 8'nin askerlik yaptığı yer hakkında bilgiler verilmiştir. Askere gittikleri şehirlerin isimleri belirtilen 4 kişi Şam'da, 4 kişi de Asitane'de (İstanbul) asker idi.

XIV. Eğin Kazasının İdari Yapısı (Mahalle/Karye Muhtarları)

Eğin (Kemaliye) kazasına bağlı 64 mahalle ve karyede, 1841 yılında, 32 *muhtar* tespit edilmiştir. Bu muhtarların 8'i *muhtar-ı evvel*, 7' si de *muhtar-ı sani* olarak belirtilmiştir. 15 kişi ise *muhtar* olarak kaydedilmişken 2 kişi de deftere *muhtar-ı karye* olarak yazılmıştır.

Toplam 64 mahalle ve karye içerisinde 28 mahalle ve karyenin muhtarı hakkında bilgi verilirken 36 mahalle ve karyenin muhtarı hakkında ise herhangi bir bilgi verilmemiştir. Bazı mahalle ve karyelerde muhtar bulunmamasının sebebi bu mahalle ve karyelerin birbirine yakınlığından ötürü, aynı muhtar tarafından idare ediliyor olması ile izah edilebilir. Muhtarların genelde 40 ve üzeri bir yaşa sahip olan kişilerden seçildiği görülmektedir. Bu ise o dönemde önemli bir idari görev olan muhtarlık makamına olgun ve tecrübe sahibi olanların seçildiğini göstermektedir. Ayrıca 1841 tarihli Eğin (Kemaliye) kazası nüfus defterine kayıtlı 1 *hâkim* (Asitane'de), 2 *katib* ve 1 *naib* (Rumili) de bulunmaktaydı.

XV. Din Görevlileri

Kaza genelindeki 64 mahalle ve karyeden sadece 10 mahalle ve karyede *imama* rastlanılmışken 54 mahalle ve karyenin imamı hakkında herhangi bir kayda ulaşılmamıştır. Aynı şekilde ilgili nüfus defterinde kazaya bağlı mahallelerde görevli olan *hatipler* hakkında da bilgiler verilmiştir. Kaza dâhilindeki 9 mahalle ve karyede *hatip* kaydına rastlanılmıştır. Kazada hem *hatiplik* hem de *imamlık* görevini yapan kişi sayısı da 5'tir. Ayrıca Eğin (Kemaliye) kazası nüfus defterine kayıtlı bir adet *müftü* de yer almaktaydı.

SONUÇ

Bu çalışmaya esas teşkil eden 2611 numaralı 1841 tarihli Eğin (Kemaliye) Kazası nüfus defteri, Cumhurbaşkanlığı Devlet Arşivleri Başkanlığı Osmanlı Arşivi'nde kayıtlıdır. 1841 tarihinde tutulan bu defter Eğin kazasının demografik yapısı hakkında oldukça önemli bilgiler ihtiva etmektedir. Araştırmada nüfus defterine kayıtlı olan kişilerin adları, baba adları, aile adları, lakapları, fiziki özellikleri (boy, bıyık, sakal), meslekleri, fiziki ve ruhsal rahatsızlıkları, sosyal statüleri, askerlik durumları, idari görevliler, dini görevliler, yaş özellikleri ve nüfus hareketliliği gibi bilgiler detaylı bir şekilde incelenmiştir.

Eğin kazasına bağlı bulunan mahalle ve karyeler, 1841 yılı itibariyle ikamet eden Müslim ve Gayrimüslim nüfusunu kapsamaktadır. Çalışmada sadece kazada sakin erkek Müslüman nüfusu incelenmiştir. Bu tarihte Eğin kazasında 64 mahalle ve karye mevcut olup bu mahalle ve karyelerde 2.617 hanede toplam 6.343 Müslim erkek nüfusu yaşadığı tespit edilmiştir.

Defterde kişilerin kullanmış oldukları isimlerin de detaylı bir şekilde tespiti yapılmış, kazada 153 farklı isim kullanıldığı görülmüştür. İsimler içerisinde en çok kullanılanı Mehmed ismidir. Mehmed ismi kaza içerisinde 922 kişi tarafından kullanılmıştır. Mehmed isminden sonra en çok kullanılan isimler ise şunlardır; Mustafa, Ali, Ahmed, Hüseyin, İbrahim, Osman, Hasan, Bekir, İsmail, Ömer, Halil ve Mahmud isimleridir. Aynı zamanda defterde çok sayıda aile ve sülale isimlerine rastlanılmıştır. Aile isimlerinin yanı sıra çok sayıda lakabın kullanıldığı da tespit edilmiştir. Kullanılan lakapların, genel itibariyle kişilerin icra ettikleri meslekler, fiziki özellikleri, mensubu oldukları etnik gruplar, geldikleri veya doğdukları yerleşim birimlerden alındığı görülmektedir.

Eğin kazasına bağlı mahalle ve karyelerde sosyal, dini ve toplumsal ayrıcalık ifade edip statü özelliği taşıyan unvanlara da rastlanılmıştır. Bunlar; hacı, bey, ağa, hafız, efendi, molla, şeyh/şih'dir. Kaza genelinde yaşayan nüfusun %8.7'sinin (553 kişi) bu unvanlardan birini taşıdığı görülmektedir. Bununla birlikte mezkûr defterde nüfus hareketliliği hakkında da detaylı bilgiler verilmiştir. Kaza genelinde toplam genel nüfusun %20.34'ünün (1.290) muhtelif tarihlerde iş bulmak veya sair sebeplerden ötürü kazadan ayrılarak muhtelif yerlere gittikleri tespit edilmiştir. Eğin'den göç edenler en çok Asitane'yi (İstanbul) tercih etmişlerdir. Asitane dışında kazadan ayrılan kişilerin en çok gittiği yerler ise şunlardır; Rumili, Sofya, , İran ve Ankara'dır.

Ayrıca kazaya bağlı mahalle ve karyelerde yaşayan genel nüfusun %5.37'sinin (340 kişi) çeşitli fiziksel ve ruhsal rahatsızlıklara sahip olduğu görülmüştür. Eğin'de ikamet eden Müslüman ahalinin genelinin meslek erbabı oldukları tespit edilmiştir. Eğin kazası dâhilinde ikamet eden Müslim erkek nüfusun toplamda 77 farklı meslek dalını icra ettiği ve 1.505 kişinin başta rençberlik ve çiftçilik olmak üzere sair mesleklerle meşgul oldukları görülmüştür. İcra edilen meslekler arasında en yaygın olarak yapıları rençberliktir. Rençberlikle uğraşan kişi sayısı 654'tür.

Eğin nüfus defterinde askerlik ile ilgili bilgilere de değinilmiştir. Kayıtlara göre 1841 yılı itibariyle Eğin kazasında yaşayan Müslim erkeklerin askerlik durumları da ele alınmış, bunların içerisinde yalnızca 8 kişinin askerlik yaptığı yer hakkında bilgi verilmiştir.

Sonuç olarak inceleme konusu olan nüfus defterinin değerlendirmesi sonucunda Eğin'in, 1841 tarihi itibariyle, sosyo-iktisadi ve demografik yapısı hakkında önemli ve kıymetli verilere ulaşılmış ve bu veriler bu çalışma ile ilgili kişilerin hizmetine sunulmuştur.

KAYNAKÇA**Arşiv Kaynakları**

BOA. NFS.d 2611 Numaralı Nüfus Defteri

Araştırma Eserler

Afyoncu Erhan, “Osmanlı Devleti’nde Tahrir Sistemi”, *Osmanlı*, c. VI, Yeni Türkiye Yayınları, Ankara 1999. ss. 311-314.

Aksın Ahmet, XIX. Yüzyılda Eğin (İdari, Fiziki, Sosyal ve İktisadi Yapı), Kemaliye (Eğin) Kültür Turizm ve Folklor Derneği Kültür Yayını, İstanbul 2003.

Arıkan Zeki, “Eğin Kasabasının Tarihsel Gelişimi”, *Ankara Üniversitesi Osmanlı Tarihi Araştırma ve Uygulama Merkezi Dergisi*, Ankara Üniversitesi Basımevi, sayı. 12, 2003, ss.1-64.

Akyıldız Ali, “Muhtar” *DİA*, İstanbul 2006, c. XXXI, ss.51-53.

Beydilli Kemal, “İmam”, *DİA*, c. XXII, 2000, ss.181-186.

Bal Hüseyin, Aygül H Hüseyin, Uysal Meyrem Tuna, Oğuz Z. Nuran, “Muhtarların Sosyal-Ekonomik Özellikleri ve Mahalle - Kentsel Sorunlara Yaklaşımları (Isparta Örneği)”, *Süleyman Demirel Üniversitesi İktisadi ve İdari Bilimler Fakültesi Dergisi*, c. XVII, sayı. 2, Isparta 2012, ss.17-40.

Bozkurt Nebi, “Nüfus”, *DİA*, c. XXXIII, 2007, ss. 293-294.

Çelik Gülfettin, "Osmanlı Devleti'nin Nüfus ve İskân Politikası", *Divan: Disiplinlerarası Çalışmalar Dergisi*, 1999, ss. 49-110

Demir Celal, Avşar Zeki, Salar İbrahim, Bilen Nesrin, *Kemaliye*, Kemaliye Kaymakamlığı Köylere Hizmet Götürme Birliği Yayını, Kemaliye 2002.

Elibol Numan, “Osmanlı İmparatorluğu’nda Nüfus Meselesi ve Demografi Araştırmaları”, *Süleyman Demirel Üniversitesi, İktisadi ve İdari Bilimler Fakültesi Dergisi*, c. XII, Isparta 2007, ss.135-160.

Emecen Feridun, *Osmanlı Klasik Çağında Hanedan Devlet ve Toplum*, Timaş Yayınları, İstanbul 2011.

Evlıya Çelebi, *Evlıya Çelebi Seyahatnamesi*, Ed. Mehmed Zıllıoğlu, Üçdal Neşriyat, III-IV Cilt, İstanbul 1993.

Gül Abdülkadir, “Son Dönem Osmanlı Eğin Nüfus Defterleri ve Bize Sundukları,” *AKRA Kültür Sanat ve Edebiyat Dergisi*, c. III, sayı. 7, 2015, ss. 155-173.

Güneş Mehmet, “Osmanlı Dönemi Nüfus Sayımları ve Bu Sayımları İçeren Kayıtların Tahlili”, *Gazi Akademik Bakış*, c. VIII, Ankara 2014, ss.221-240.

Güneş Yaşar, ” Mahalle Yönetimi”, *Türk İdare Dergisi*, sayı. 465, Aralık 2009, ss.113-131.

Kargı Kadir, “Karahisar-ı Sahib Kazasına Ait 1692 Numaralı Nüfus Defteri ve Değerlendirilmesi (H.1254/M.1838-1839)”, (Yayımlanmamış Yüksek Lisans Tezi), Afyon Kocatepe Üniversitesi Sosyal Bilimler Enstitüsü, Afyonkarahisar 2016.

Karpat Kemal H, *Osmanlı Nüfusu (1830-1914) Demografik ve Sosyal Özellikleri*, Çev. Bahar Tırnakçı, Tarih Vakfı Yurt Yayınları, İstanbul 2003.

Kaşgarlı Mahmud, *Divanü Lügat-it-Türk*, Çev: Besim Atalay, Atatürk Kültür, Dil ve Tarih Yüksek Kurumu, Türk Dili Kurumu Yayınları, 5. Baskı, c. IV, Ankara 2006.

Mert Osman, “Kemaliye’de Eski Türk İzleri: Dilli Vadisindeki Petroglif Ve Damgalar”, *Atatürk Üniversitesi, Türkiyat Araştırmaları Enstitüsü Dergisi*, sayı. 34, Erzurum 2007, ss.233-254.

Öz Mehmet, “Tahrir”, *DİA*, c. 39, İstanbul 2010, ss.425-429.

Pakalın Mehmed Zeki, *Osmanlı Tarih Deyimleri ve Terimleri Sözlüğü*, MEB Yayınları, c. III, İstanbul 1971.

Tuncel Metin – Akkan Erdoğan, “Kemaliye”, *DİA*, c. XXV, Ankara 2002, ss. 236-237.

Yarman Arsen, “Eğin (Agn) Ermenileri-1”, *Kebikeç Dergisi*, sayı. 37, 2014 ss. 261-292.

2753, 2754 VE 3823 NUMARALI TERCAN NÜFUS DEFTERLERİNİN TAHLİL VE DEĞERLENDİRMESİ

Dr. Öğr. Üyesi Muhammed Köse* - Merve Şadiye Kayser**

ÖZET

İnsanlık tarihinin ilk dönemlerinden beri nüfus her zaman önem taşımıştır. Osmanlılar, gelir sağlama, savunma, fetih için asker toplama, arazi nüfusu belirleme ve vergi toplama ile ilgili kayıtların tutulmasına özel bir önem vermişlerdir. Genel olarak belirli olay ve dönemlere göre yürütülen bu tahrirlerin(yazım/sayımların) başlangıcı Osmanlı'nın kuruluş yıllarına kadar gitmektedir. Osmanlı Devleti'nde sayımlar daha çok askeri mahiyette yapıldığı için sayımlara kadın nüfusunun dâhil edilmediğine şahit olmaktadır II. Mahmud dönemi ile birlikte modern anlamda nüfus sayımları yapılmaya başlanmıştır. Tutulan nüfus defterleri içerikleri bakımından yalnız kişi sayısını vermekle kalmayıp bunun yanında defterin tutulduğu mahal hakkında bölgede yaşayanların meslekleri, fiziki özellikleri, bölgenin idari yapısı gibi çeşitli önemli bilgileri de ihtiva etmektedir.

Çalışma dâhilinde 2753 defter numaralı ve H.1251/M.1836 tarihli Tercan Kazasına ait Müslüman erkek nüfus kayıtlarını ihtiva eden defter, H. 1258 (Miladî 1842/1843) tarihli ve 2754 numaralı Tercan kazasına ait Gayrimüslim nüfus defteri, 3823 numaralı ve 1264/1846 tarihli Müslim nüfus defteri konu edilmiştir. Bu defterdeki Müslim ve gayrimüslim nüfus ile ilgili kayıtların transkripsiyonu yapılarak elde edilen bilgiler doğrultusunda Tercan kazasının demografik, iktisadi ve sosyal yapısı hakkında edilecek olan verilerden yola çıkılarak kaza hakkında çeşitli değerlendirmeler yapılacaktır.

Anahtar Kelimeler: Nüfus Defterleri, Osmanlı Devleti, XIX. Yüzyıl, Tercan.

* Erzincan Binali Yıldırım Üniversitesi, Öğrt. Üyesi Dr. Muhammed KÖSE, muhamkose@gmail.com;

** Erzincan Binali Yıldırım Üniversitesi, Fen Edebiyat Fakültesi, Tarih bölümü Lisans öğrencisi.

GİRİŞ

Tercan, Erzincan ve Erzurum ovaları arasında kalmaktadır. Keşi/Esence, Otlukbeli, Meryem ve Höbek dağları ile çevrilidir. Fırat'ın yukarı kolu Karasu, Tuzla ve Pülk gibi akarsular tarafından sulanmaktadır. Bu ırmaklar Tercan Ovası'na hayat kazandırmaktadırlar. Tercan; Erzincan, Aşkale ve Otlukbeli Dağları, Rum Saray arasında kalan coğrafi bir isimdir. En eski kayıt Derxene; Derzene'dir. Buradan Dercan, Darcan, Dirzan diye de söz edilmiştir. Buraya Yukarı Tercan ve İç Tercan da denilmiştir. Bu kaynaklarda, Nerk'in Derjan; İç Tercan-Verin Dercan veya en iç Tercan, Verin Dercan da Yukarı Tercan olarak kullanılmıştır. Tuzlaçayı ve Karasu'nun akış istikametinde, sağında kalan araziye Tercan-ı Ulyâ, solundaki kısma Tercan-ı Sûfla yani Yukarı ve Aşağı Tercan denilmekteydi. Saltuk ve Mengüceklerden itibaren Tercan imlası hakimdir. Tercanat veya Tercanenyn ise "İki Tercan" anlamındadır. Akkoyunlulardan itibaren ise Tercan söylenişi hakim oldu. 1825 tarihli belgede ise, 16. yüzyıldan itibaren kullanıla gelmekte olan "Erzurum Eyaletinde/ Beylerbeyliğinde/ Merkez sancağında vaki Tercan kazası" denilmektedir.¹

Tercan, Osmanlı egemenliğine Yavuz Sultan Selim döneminde dâhil olmuştur. Osmanlı İmparatorluğunun, fethettiği toprakları tahrir etme politikası gereği, Tercan ve çevresi ilk olarak 1516 tarihinde tahrir olunmuştur.² Başlangıçta Osmanlı nüfus yoklama sayımlarının nedeni, devletteki toplam nüfusun ya da toplumsal-etnik yapılanmaya ilişkin ayrıntıların doğru olarak kaydını yapmak gibi bir istekten ibaret değildi. Geleneksel Osmanlı tahriri, vergi gibi bir amaç doğrultusunda gerçekleştirilen bir araştırmaydı ve sonuçları da tapu tahrir defterlerine işleniyordu. XV-XVI. yüzyıllardaki tahrirler, yetişkin erkekleri özellikle vergi ödeyen kişi olarak hane reisiyle birlikte bekârları ve diğerlerini de içeriyordu.³ Bölgede yapılan diğer fetihler sonrası ortaya çıkan yeni durumdan dolayı, Doğu Anadolu'da içinde Tercan'ın da yer aldığı "Erzincan- Bayburd Vilayeti" adıyla yeni bir uç beylerbeyliği oluşturulmuştur. Osmanlı döneminde Erzurum Eyaleti/Vilayetine bağlı bir yerleşim alanı olan Tercan, Türkiye Cumhuriyeti'nin kuruluşu sonrasında Erzincan iline bağlı bir ilçe merkezi olmuştur. Günümüzde aynı idari yapı sürmektedir.⁴

XIX. yüzyılda Tercan, Erzurum Eyaletinin kazalarından biri idi. Bu yüzyıl başlarında Tercan, oldukça geniş bir yüz ölçümüne sahipti. Yerleşim alanlarının büyük bir kısmı köylerden oluşmakta, bunun yanında çiftlik ve mezra gibi köy altı yerleşim alanları da bulunmaktaydı.⁵ Bu çalışma H.1251/M.1836, H.1258/M. ve H.1264/M. yılında yapılmış olan nüfus yoklama sonuçlarını ihtiva etmektedir. Defterde sadece erkek nüfus kayıtlı olduğundan çalışmada da sadece erkek nüfusa ait veriler incelenmiştir. Kaza genelindeki mevcut erkek nüfus, Müslüman ve Gayrimüslim ahali olarak defterlere kaydedilmiştir. Bu kayıtların amacı asker çağında olanları ve vergiden mesul kişilerin tespiti idi. Kişiler deftere hane reisleri ile birlikte, fiziksel özellikleri tarif edilerek, akrabalık dereceleri ve yaşları belirtilerek kaydedilmiştir. 2753 numaralı H.1251/M. tarihli defterde toplam erkek nüfus 803 kişi, 2754 numaralı H.1258/M. tarihli defterde toplam erkek nüfus 1.964 kişi ve

¹ Savaş EĞİLMEZ, Erzurum Kuruluşundan Osmanlı Fethine Kadar, Erzurum Büyükşehir Belediyesi Kültür Yayınları, İstanbul 2013, 2. Baskı, s. 38.

² Yunus ÖZGER, " XIX. Yüzyılın İlk Yarısında Tercan ve Köylerinin Demografik Yapısı (1835 Tarihli Nüfus Defterine Göre)", *Erzincan Eğitim Fakültesi Dergisi*, C. 10, S. 2, 2008, s. 60-61.

³ Abdulkadir GÜL, " XIX. Yüzyılın İlk Yarısında Erzincan Ve Köylerinin Demografik Ve İskan Yapısı (1835 Tarihli Nüfus Defterine Göre)", *Erzincan Eğitim Fakültesi Dergisi*, C. 11, S. 2, 2009, s. 163-167-4.

⁴ Yunus ÖZGER, a.g.e., s. 59.

⁵ Yunus ÖZGER, a.g.e., s. 59.

3823 numaralı H.1264/M. tarihli defterde toplam 200 erkek nüfusun kaydına rastlanılmıştır.

1. Erzurum Sancağı'na Bağlı Tercan Kazası'nın 2753 Numaralı Müslim Nüfus Defterinde Tercan Nüfusu

2753 defter numaralı ve H.1251/M.1836 tarihli Tercan Kazasına ait Müslüman erkek nüfus kayıtlarını ihtiva eden defter, Başbakanlık Osmanlı Arşivleri'nde NFS.d fonunda kayıtlıdır. Mezkûr defter, 16x44 ebadında olup, ebrusuz cilt ile kaplı ve varak usulü ile numaralandırılmış olup toplam 12 varaktan oluşmaktadır. 1. varak defterin ciltsiz olan tanıtım varakı olup sonradan eklenmiştir. 2. varak defterin Erzurum Vilayeti'ne bağlı Erzincan Sancağı dâhilindeki Tercan Kazasına ait defter olduğu bilgisini içermektedir. Nüfus sayımına 3. varaktan başlanmıştır. 10. varakta Gülebağdı karyesine gelindiğinde varağın bitiş kısmında mezkûr karyedeki nüfus kayıtları tamamlanmadan sona ermiştir. Gülebağdı karyesinden önceki 15 yerleşim yerine ait sayımın sonunda kâtip, her karyenin bitiminde karyede meskûn toplam hane ve erkek nüfus bilgilerini vermişken, Gülebağdı karyesinde bu bilgilerin olmaması defterin eksik olduğu kanaatini güçlendirmektedir. Ayrıca o dönemde bir kazaya 16 karyenin bağlı olması son derece zayıf bir ihtimaldir. Aynı tarihlerde bir İslam beldesi olan Tercan Kazasında 44 Gayrimüslim karyesine karşın 16 Müslüman karyenin varlığı ayrıca bir tezatlıktır. Ayrıca incelenen dönemde Tercan Kazası üzerine yapılan bir çalışma, bu kanaatleri de güçlendirmektedir. Zira Yunus Özger'e ait "XIX. Yüzyılın İlk Yarısında Tercan ve Köylerinin Demografik Yapısı (1835 Tarihli Nüfus Defterine Göre)" adlı çalışmada, Tercan'daki Müslüman nüfus oranının %67 olarak gösterilmesi bunu ispatlamaktadır. Söz konusu çalışmada, 14 karye ve 2 mezranın kayıtlı olması bu defterin eksikliğini göstermektedir.

Defterde sadece Müslüman erkek nüfusun kaydı tutulmuştur. Buna göre Tercan Kazası sınırları dâhilindeki 16 yerleşim biriminde meskûn 268 hanede ikamet eden 942 erkek nüfusun yanı sıra defterin tutulduğu H.1251/M.1836 yılından sonra vefat edenlerin üstü, kırmızı ve siyah mürekkepli kalemle *fevt* denilerek çizilmiştir. Yine defterin tutulduğu H.1251/M.1836 yılından sonra doğanlar ise, babasının isminin yazılı olduğu kısmın hemen altına kırmızı ve siyah mürekkepli kalemle deftere kaydedilmişlerdir. Defter üzerinde güncellemelerin H.1258/M.1843 yılına kadar devam ettiği tespit edilmiştir. Örneğin Tolos Ulyâ karyesinin 7. hanesinde kayıtlı İsmail oğlu Süleyman'ın sonradan doğan oğlu Mustafa siyah mürekkepli kalemle yazılmış 5 S 1258 doğum tarihinin başına tevellüd ibaresi konularak kaydedilmiştir. 942 kişilik nüfusun 210'u vefat etmiştir. Toplam nüfus 803 kişidir. Nüfusu en fazla olan köy, 80 hane ve 214 kişi ile Mans köyüdür. En az nüfusa sahip olan köy ise 1 hane ve 3 kişi ile Pülk köyüdür. Günümüzde bu yerleşim birimlerinden bazılarının isimleri değişime uğramıştır. Çamur/ Çamurköy, Telos Süflâ/ Cennetpınar, Komsor/ Kökpınar ve Mans/ Çayırılı olarak değişmiştir.

Tablo.1. Yerleşim Birimleri, Hane, Nüfus ve Vefat Edenler

Yerleşim Birimi	Hane	Nüfus	Fevt	Toplam Nüfus
1.Çamur	25	70	5	65
2.Çamur Mezrasında Sakin	11	29	7	22

3.Çamur Civarında Çorak Mezrası	3	6	-	6
4.Telos Ulyâ	12	48	9	39
5.Telos Süflâ	40	155	28	127
6.Karadivan	8	35	6	29
7.Ağamçağam	9	28	11	17
8.Komsor	11	37	13	24
9.Pülk	1	3	-	3
10.Mığıkar	20	70	13	57
11.Mans	80	299	85	214
12.Göle Çifliği	3	23	2	21
13.Bozağa	2	10	2	8
14.Esberek	19	73	8	65
15.Şegbe	18	106	22	84
16.Gülebağdı	6	23	1	22
Toplam:	268	1041	212	803
Genel Toplam: 803				

2. Erzurum Sancağına Bağlı Tercan Kazasının 2754 Numaralı Nüfus Defteri

2754 defter numaralı ve H.1258/M.1843 tarihli Tercan Kazasına ait Gayrimüslim erkek nüfus kayıtlarını ihtiva eden defter, Başbakanlık Osmanlı Arşivleri'nde NFS.d fonunda kayıtlıdır. Mezkûr defter 21x57 ebadında olup, ebrusuz cilt ile kaplı ve sayfa usulü ile numaralandırılmış olup 163 sayfadan oluşmaktadır. 1. sayfa defterin ciltsiz olan tanıtım sayfası olup sonradan eklenmiştir. Nüfus sayımına 2. sayfadan başlanmıştır. 1, 11-12, 18-19, 25-26, 32-33, 37-38, 48-50, 55-56, 99-100, 133-136, 144-150, 164'üncü sayfaları tamamen boştur. 137-139. Sayfalarda yerleşim biriminin ismi mevcut değildir. 22. haneden 46. haneye kadar olan kişilerin kaydı vardır. Bu sayfalarda toplam 25 hane 52 erkek nüfus kayıtlıdır. 162 ve 163'üncü sayfalarda sadece yerleşim birimlerinin isimleri mevcut olup hane veya kişi isimleri mevcut değildir. Bu yerleşim birimlerinde daha önce reaya var ise de dağılmış ve yalnız İslâm reayasının oturduğu belirtilmiştir.

2.1 Hane, Nüfus, Doğum ve Ölüm

Defterde sadece Gayrimüslim erkek nüfusun kaydı tutulmuştur. Buna göre Tercan Kazası sınırları dâhilindeki 44 yerleşim biriminde meskûn, 640 hanede ikamet eden 2.027 erkek nüfusun yanı sıra defterin tutulduğu H.1258/M.1843 yılından sonra vefat edenlerin üstü siyah mürekkepli kalemle fevt denilerek üstü çizilmiştir. Yine defterin tutulduğu H.1258/M.1843 yılından sonra doğanlar ise, babasının isminin yazılı olduğu kısmın hemen yanına siyah mürekkepli kalemle deftere kaydı yapılmıştır. Nitekim defter üzerinde yapılan çalışmada, Pekiçi karyesinin 20. hanesinde kayıtlı Markos oğlu Begos'un kardeşi Evanis'in sonradan doğan oğlu Giragos siyah mürekkepli kalemle doğum tarihi olan 5 S 1260 tarihinin başına tevellüd ibaresi konularak kaydedilmiştir. 2.027 kişilik nüfusun 63'ü vefat etmiştir. Toplam nüfus 1.964 kişidir. Nüfusu en fazla olan yerleşim birimi 44 hane ve 185 kiş ile Pekiçi'tir. En fazla haneye sahip yerleşim birimi ise 45 hane ile Kötür'dür. En az nüfusa sahip olan yerleşim birimi de 1 hanede 3 kişinin yaşadığı Vuzun'dur. Günümüzde bu yerleşim birimlerinden bazısının isimleri değişime uğramıştır. Bunlardan Karakulak/Otlukbeli, Pekiçi/Çadıkaya, Mans/Çayırılı, Kelmizi/Büyük Yayla Köy, Mera-1 Gelinpertek der-civar-1 Mans/Gelinpınar, Tivnik/Ortaköy, Çamur/Çamurköy ve Ağviran/Ağören olarak değişmiştir.

Tablo.2. Yerleşim Birimleri, Hane, Nüfus, ve Vefat Edenler

Yerleşim Birimleri	Hane	Nüfus	Fevt (Ölüm)	Toplam Nüfus
1.Çamurdere	8	15	-	15
2.Kızıl Veli Sinelki	5	17	-	17
3.Ali Bey Komu Nam-1 Diğer Piriz Komu	4	7	-	7
4.Vuzun	1	3	1	2
5.Hirâni Ulyâ	2	11	-	11
6.Vican	21	55	-	55
7.Hoyuk	25	89	1	88
8.Piriz	28	96	4	92
9.Pülk	29	106	3	103
10.Karakulak	19	59	2	57
11.Pekiçi	44	185	9	176

12.Mans	22	72	2	70
13.Esberek	5	16	1	15
14.Kelmizi	9	19	-	19
15.Mezra-ı Gelinpertek der-civar- 1 Mans	12	29	1	28
16.Haçikoğlu Komu	7	20	1	19
17.Kurucakol	18	52	-	52
18.Abrenk	14	54	2	52
19.Kötür	45	138	1	137
20.Sarıkaya	35	125	3	122
21.Zumli	12	41	1	40
22.Kargın	16	51	-	51
23.Tivnik	19	73	3	70
24.Zağger-i Süflâ ⁶	31	97	3	94
25.Hınzoru	5	15	1	14
26.Kesur	9	22	-	22
27.Vartık	16	63	-	63
28.Haçkendi	14	51	1	50
29.Hirâni	18	49	-	49
30.Gâvurkaçağı	27	88	4	84
31.Pon	20	39	4	35
32.Çamur	18	49	1	48
33. -----	25	52	2	50

⁶ Tahir SEZEN, Osmanlı Yer Adları, T.C. Devlet Arşivleri Genel Müdürlüğü, Yayın No: 26, Ankara 2017.

34.Tarun	9	20	1	19
35.Ağviran	2	9	3	6
36.Ağateri	21	9	3	6
37.Çanakçı	5	10	-	10
38.Çıhnıs	12	34	1	35
39.Göktaş	8	18	4	14
40.Gülebağdı	-	-	-	-
41.Terpüsek	-	-	-	-
42.Mirvans	-	-	-	-
43.Kışlak	-	-	-	-
44.Yavi	-	-	-	-
Toplam:	676	1958	59	1964
Genel Toplam: 1964				

2. 2. Tahrirmande (Deftere İlk Kez Kaydedilenler)

Deftere, sayımın yapıldığı tarihten önce yaşayan ve yaşları 1 ile 60 arasında değişen 64 kişinin nüfus kaydı sayım esnasında yapılmıştır. Vican'da 1, Piriz'de ve Pülk'te 3, Gâvurkaçağı'nda 3, Çanakçı'da 3, Kargın'da 3, Karakulak'ta 1, Pekerç'te 5, Esberek'te 1, Kurucakul'da 7, Kötür'de 2, Zumli'de 8, Tivnik'te 2, Zeğger-i Süflâ'da ve Hemdezarı'da 4, Haçkendi ve 137-139. Sayfalardaki isimsiz köyde 7, Ağateri ve Çıhnıs'ta 2 kişi deftere yeni kaydedilmiştir.

Tablo.3. Tahrirmande

Yerleşim Birimleri	Tahrirmande
1.Vican	1
2.Piriz	3
3.Pülk	3
4.Karakulak	1

5.Pekeriç	5
6.Esberek	1
7.Kurucakul	7
8.Kötür	2
9.Zumli	8
10Kargın	3
11.Tivnik	2
12.Zağger-i Süflâ	4
13.Hınzoru	4
14.Haçkendi	3
15.Gâvurkaçağı	3
16.-----	7
17.Ağateri	2
18.Çanakçı	3
19.Çihnis	2
Toplam: 64	
Genel Toplam:64	

2.3 Özur Durumları

Defterde 10 yerleşim biriminde ikamet eden 13 kişinin engelli olduğu tespit edilmiştir. Alil (hastalıklı) ve amelimanda (iş yapamaz hale gelmiş olan) ve topal olmak üzere üç özur durumu vardır. Çamurdere’de 1 kişi hem alil hem de amelimandadır. Kötür’de 1 ve Göktaş’ta 1 kişi alildir. Ali Bey Komu Nam-ı Diğer Piriz Komu’nda1, Pekeriç’te 1, Mezra-ı Gelinpertek der-civar-ı Mans’ta 1, Kötür’de 1, Sarıkaya’da 1 Tivnik’te 1, Pülk’te 3 kişi amelimandadır. Haçık Oğlu Komu’nda 1 kişi topaldır. Bu kişiler vergiden muaf tutulmuştur.

Tablo.4. Özur Durumları

Yerleşim Birimleri	Alil ve Amelimanda	Alil	Amelimanda	Topal
1.Çamurdere	1	-	-	-
2.Ali Bey Komu Nam-1 Diğer Piriz Komu	-	-	1	-
3.Pülk	-	-	3	-
4.Pekeriç	-	-	1	-
5.Mezra-i Gelinpertek der-civar-1 Mans	-	-	1	-
6.Haçik Oğlu Komu	-	-	-	1
7.Kötür	-	1	1	-
8.Sarıkaya	-	-	1	-
9.Tivnik	-	-	1	-
10.Göktaş	-	1	-	-
Toplam :	1	2	9	1
Genel Toplam: 13				

2.4 Nüfus Hareketleri

İncelenen dönemde, askerlik, eğitim ve iş gibi sair sebeplerden ötürü Tercan Kazasından önemli miktarda nüfusun İstanbul başta olmak üzere Anadolu'nun muhtelif bölgelerine göç ettiği tespit edilmiştir. Nitekim o dönemde Tercan'dan göç eden toplam 188 erkek nüfustan 159 kişinin İstanbul'a, 11 kişinin Tercan'ın farklı yerleşim birimlerine, 7 kişinin Erzurum'a 2 kişinin Bayburt'a, 2 kişinin Harput'a, 2 kişinin Faris'e, 2 kişinin Zekiri'ye ve 2 kişinin Erzincan'a 1 kişinin Hınıs'a gittiği tespit edilmiştir.

Tablo.5. Nüfus Hareketleri

Toplam:	5	2	4	2	7	2	2	1	2	2	159
Genel Toplam: 295											

2.5 Kullanılan İsimler

Gayrimüslim yerleşim birimlerinde en çok kullanılan isim Aron'dur. 181 kişi bu ismi kullanmaktadır. Kirkor, Evanis, Agob, Vartan, Sarkis, Begos, Kalos, Toros, Karabet, Ohan, Sehak, Mıgırdiç, Kazar, Manuk, Giragos ve Kivork yaygın olarak kullanılan isimlerdir.

Tablo. 7. Kullanılan İsimler

İsimler	Aron	Kirkor	Evanis	Agob	Vartan	Sarkis	Begos	Kalos	Toros	Karabet
Sayı	181	147	136	114	95	91	76	76	74	70

3. 3823 Numaralı Nüfus Defterinde Tercan Nüfusu

3823 defter numaralı ve H.1264/M.1848 tarihli Tercan Kazasına ait Müslüman erkek nüfus kayıtlarını ihtiva eden defter, Başbakanlık Osmanlı Arşivleri'nde NFS.d fonunda kayıtlıdır. Mezkûr defter 19x54 ebadında olup, ebrusuz cilt ile kaplı ve sayfa usulü ile numaralandırılmış olup toplam 12 sayfadan oluşmaktadır. 1. sayfa defterin ciltsiz olan tanıtım sayfası olup sonradan eklenmiştir. 2. sayfa mezkûr defterin Erzurum Livasına bağlı Tercan Kazasına ait olduğu bilgisini içermektedir. Nüfus sayımına 3. sayfadan başlanmıştır. 3. sayfadan 11. sayfaya kadar Müslim nüfusun verildiği, 11. sayfaya gelindiğinde Diğer Çanakçı Karye'de olan Gayrimüslim nüfusun verildiği görülmüştür. 11. ve 12. sayfalarda iki yerleşim birimi sadece isimle belirtilmiştir.

Nüfusu en fazla olan yerleşim birimi 24 hane ve 66 kişi ile Alirik'tir. En az nüfusa sahip yerleşim birimi ise 1 hanede 3 kişinin meskûn olduğu Çiftlik Nam-ı Diğer Vartik'tir. Tercan Kazası sınırları dâhilinde 15 yerleşim biriminde meskûn 68 hanede ikamet eden 200 erkek nüfus tespit edilmiştir.

Tablo.6. Yerleşim Birimleri, Hane ve Nüfus

Yerleşim Birimleri	Hane	Nüfus
1.Alirik	24	66
2.Mirvans	6	21
3.Tivnik	3	7
4.Kavaklık	6	16
5.Çötelek	5	15

6.Sucuali	3	6
7.Saki Kömü der-civar-ı Aravans	6	18
8.İskender Kömü der-cavar-ı Aravans	4	18
9.Hacı Halil	2	4
10.Çiftlik Nam-1 Diğer Vartik	1	4
11.Çıhms	2	5
12.Çanakçı	4	9
13.Diğer Çanakçı Karye'de olan Reaya	2	11
14.Begoğlu der-civar-ıÇerkes	-	-
15.Emin Paşa Kömü	-	-
Toplam:	68	200
Genel Toplam: 200		

H.1251 tarihinde 2753 numaralı, H.1258 tarihinde 2754 numaralı ve H.1264 tarihinde 3823 numaralı defterlerde kayıtlı olan yerleşim birimlerinin dışında 40 karye (Kismisor, Sosunkar, Avşin-i Süflâ, Corcun, Edebük, Sipki?, Humlar, Zağger-i Ülyâ, Hirâni, Kosviran, Kara Hüseyin, Dere Kendi, Gökçeşeyh, Parmak, Sarıkaya-ı Süflâ, Karinkes, Uzunhaç, Ördekhacı, Aravans, Güllüre, Kalacık, Gözme, Gâvrençi, Yaylacık, Kozun, Zaza Vartik, Kırcoğlu Kışlağı, Cabrim, Ağtaş, Mamahatun, Karacaviran, Sos, Pelegöz, Penek, İldalı, Kızılca, Ovacık, Çillehane, Niğdere, Gelinpertek), 15 çiftlik (Çiftliğ-i Botuns komu der-civar-ı Ağviran, Çiftliğ-i Cubu komu, Çiftliği diğer İskender komu, Çiftliğ-i Dola Hacı komu, Çiftliğ-i Ecre komu, Çiftliğ-i Hacı Bektaş komu, Çiftliğ-i Haçik komu, Çiftliğ-i Hınzoru komu, Çiftliğ-i Karahüseyin komu, Çiftliğ-i Konga komu der-civar-ı Aravans, Çiftliğ-i Mazlum Ağa komu, Çiftliğ-i Merekli, Çiftliğ-i Söyük Ali komu, Çiftliğ-i Vartik komu, Çiftliğ-i Mezra-ı Kavaklık der-civar-ı Ağviran), 5 kom (Kom-u Zülfo komu der-sinor-u Beğdere, Kom-u Bozağa, Kom-u Seyyidağa komu der-civar-ı Karacaviran, Kom-u Çerkes, Kom-u Abdulfafur Efendi der-civar-ı Cabrim, Kom-u Emin Paşa der-sınır-ı sos) ve 3 mezra (Mezra-ı Hanzar, Mezra-ı Kağışna, Mezra-ı Kızıl Mağara) daha tespit edilmiştir.⁷

⁷ Yunus ÖZGER, a.g.e., s. 65-66.

KAYNAKÇA

BOA.NFS.d. 2753

BOA.NFS.d 2754

BOA.NFS.d 3823

GÜL, Abdulkadir, “XIX. Yüzyılın İlk Yarısında Erzincan ve Köylerinin Demografik ve İskân Yapısı (1835 Tarihli Nüfus Defterine Göre)”, *Erzincan Eğitim Fakültesi Dergisi*, c. 11/ sy. 2 (2009), s. 163-182.

EĞİLMEZ, Savaş, *Erzurum Kuruluşundan Osmanlı Fethine Kadar*, Erzurum Büyükşehir Belediyesi Kültür Yayınları, İstanbul 2013, 2. Baskı.

ÖZGER, Yunus, “ XIX. Yüzyılın İlk Yarısında Tercan ve Köylerinin Demografik Yapısı (1835 Tarihli Nüfus Defterine Göre)”, *Erzincan Eğitim Fakültesi Dergisi*, c. 10/ sy. 2 (2008), s. 59-74.

SEZEN, Tahir, *Osmanlı Yer Adları*, T.C. Devlet Arşivleri Genel Müdürlüğü, Yayın No: 26, Ankara 2017.

19. YÜZYIL SONLARINDA ERZİNCAN'DA İDARÎ, SİYASÎ SOSYAL VE DİNÎ HAYAT

Nurettin BİROL*

ÖZET

1071 Malazgirt Savaşından sonra Türk devletlerinin hâkimiyeti altına giren Erzincan bölgesi, 1514 Çaldıran Savaşından sonra Osmanlı yönetimi altına girdi. 19. Yüzyıl, Osmanlı Devleti için problemlerle dolu bir dönem olmuştur. Osmanlı-Rus savaşlarının sonucunda Doğu Anadolu bölgesinin geleceğini etkileyen olumsuzluklardan Erzincan'da etkilenmişti.

Bu çalışmamızda Erzincan tarihine kısa bir girişten sonra ilk bölümümüzde 19. yüzyılın sonlarında idarî yapı ve nüfusunu inceledik. Bu çalışmamızda Erzincan tarihine kısa bir girişten sonra ilk bölümümüzde 19. yüzyılın son çeyreğinde idarî yapı ve nüfusunu inceledik. 1882 tarihindeki verilere göre Erzincan, Erzurum Vilayetine bağlı bir mutasarrıflıktı. Erzincan vilayeti, Merkez ilçe Erzincan, Refahiye, Kemah ve Kuruçay ilçelerinden meydana geliyordu. Günümüzde Erzincan'a bağlı olan Tercan Erzurum'a, Kemaliye (Eğîn) ise Elazığ (Mamûratü'l-aziz) vilayetine bağlı idi. Üzümlü (Cimin) Erzincan'ın, Çayırılı (Mans) ve Otlukbeli (Karakulak) Tercan'ın nahiyeleri idi. Erzincan'ın nüfusu ise Eğîn ve Tercan hariç, yaklaşık 86.000 Müslüman, 19.000 Ermeni olmak üzere 105.000 civarında idi. Eğîn ve Tercan'ı da eklersek nüfus 150.000 kişi civarında idi.

İkinci bölümde savaşların bölge üzerindeki etkilerinden biri olan Kafkas muhacirlerinin Erzincan macerasını ele aldık. Bu bölümde 1860'lı yıllardan 1920 li yıllara kadar devam eden göçlerin, 1900'lere kadar olanını tetkik ettik. Erzincan, Trabzon Limanı ve Kars, Erzurum istikametinden Orta Anadolu'ya iskânına karar verilen muhacirlerin geçiş güzergâhı olmasının yanında, yeni yerleşim yerleri kurularak iskân edilenler ve bu muhacirlere aynı ve nakdî yardımlar yapan bir bölge konumundaydı.

Üçüncü bölümde, son dönem Erzincan tarihinin en önemli iç meselesi olan ilk Ermeni olayları ve bunların sebep ve sonuçları üzerinde durduk. Burada nüfusun beşte birinden azını meydana getiren Ermenilerin, komitaların kışkırtmaları ile büyük devletlerin bir müdahalesine zemin hazırlamak için, Anadolu'daki bütün Ermenilerle aynı zamanda yaptıkları isyanların hem Müslüman hem de kendileri açısından nasıl kötü bir sonuç ortaya koyduğunu açıkladık.

Son bölümümüzde ise Erzincan'ın sosyal ve dinî hayatında günümüze kadar etkili olan Tasavvuf hareketlerini inceledik. Burada da Mevlevilik ile başlayan ve Erzincan'da bir sembol haline gelen Terzi Baba, Pir-i Sami Hazretleriyle günümüze kadar devam eden tasavvuf hareketlerini ele aldık. Bunda da gördük ki; hem Osmanlı Rus savaşlarında ve hem de Millî Mücadelede Mustafa Kemal'in yakınında olanlar bu hareketin şeyhleri ve müritleri idi. Şeyh Mustafa Fehmi Efendi ve oğlu Şeyh Ahmet Fevzi efendileri bu açıdan Erzincan halkı ve Türk milleti rahmet ve minnetle anmaktadır.

Anahtar Kelimeler: Erzincan, 19. yüzyıl, Muhacir, Ermeni, Tasavvuf.

* Dr Öğretim Üyesi; Erzincan Binali Yıldırım Üniversitesi, Eğitim Fakültesi, Türkçe ve Sosyal Bilimler Eğitimi Bölümü, Öğretim Üyesi. nbirol@erzincan.edu.tr

SUMMARY

After the Battle of Malazgirt in 1071, the Erzincan region, which was under the domination of the Turkish states, came under Ottoman rule after the 1514 Çaldıran War. The 19th century was a period full of problems for the Ottoman Empire. As a result of the Ottoman-Russian wars, the adversities affecting the future of Eastern Anatolia were affected in Erzincan.

In this study, after a brief introduction to the history of Erzincan, we examined the administrative structure and population in the first part of the 19th century. In this study, after a short introduction to the history of Erzincan, we examined the administrative structure and population in the first quarter of the 19th century. According to the data in 1882, Erzincan was a province attached to the general governorship of Erzurum. Erzincan province, Central district of Erzincan, Refahiye, Kemah and Kuruçay districts were composed of. Tercan, which is the town of Erzincan today, was connected to Erzurum and Kemaliye (Eğın) belonged to Elazığ (Mamüratü'l-aziz) province. Üzümlü (Cimin) Erzincan, Çayırlı (Mans) and Otlukbeli (Karakulak) was Tercan township. The population of Erzincan was around 105,000, of which 86,000 were Muslims and 19,000 were Armenians, except Egin and Tercan. Including Eğın and Tercan, the population was around 150,000.

In the second part, we discussed the Erzincan adventure of Caucasian refugees, one of the effects of wars on the region. In this section, we examined the migrations going on from the 1860s to the 1920s until the 1900s. Erzincan province, Trabzon Port and Kars were the transit routes of the refugees who were decided to settle from Central Anatolia to Erzurum. In addition, this region was established as a settlement for new settlements and settlers, and this region was a region that provides in-kind and cash aid.

In the third chapter, we discussed the first Armenian events, the most important internal issue of the recent history of Erzincan, and their causes and consequences. In this province, Armenians constituted less than one fifth of the population. Nevertheless, they were trying to pave the way for the intervention of the big states thanks to the provocations of the committees. We explained how the rebellions they made at the same time with all the Armenians in Anatolia had a bad result for both Muslims and themselves.

In the last section, we have examined Sufism movements which have been effective in the social and religious life of Erzincan until today. In this last chapter, we examined the Sufi movements starting with the Mevlevi and continuing to the present day with His Holiness Terzi Baba, Pir-i Sami and becoming a symbol in Erzincan. In this we understood that; Those who were close to Mustafa Kemal both in the Ottoman-Russian wars and in the National Struggle were the sheikhs and disciples of this movement. Sheikh Mustafa Fehmi Efendi and his son Sheikh Ahmet Fevzi masters of Erzincan people and the Turkish nation in this respect are commemorated with mercy and gratitude.

Key Words: Erzincan, 19th century, immigrant, Armenian, Sufism.

GİRİŞ

Erzincan ili Doğu Anadolu bölgesinin Yukarı Fırat bölümünde yer alan bir şehrimizdir. Erzincan, doğuda Erzurum, batıda Sivas, güneyde Bingöl, Tunceli, Elazığ ve Malatya, Kuzeyde ise Giresun, Gümüşhane ve Bayburt vilayetleriyle çevrilidir.

Erzincan, tarih öncesi devirlerden itibaren Anadolu'nun önemli yerleşim yerlerinden biridir. Eskiçağın önemli medeniyetlerinden olan Hititler ve bilhassa Urartular döneminde bu önemini muhafaza etmiştir. Hatta Urartular döneminin en önemli kültür miraslarından biri de bugün Erzincan Altıntepe'de bulunmaktadır. Urartulardan sonraki dönemde Kafkaslar üzerinden gelen ve bir Türk topluluğu olan İskitlerin bölgeye kadar akınlarını görmekteyiz. M.Ö. 6. Yüzyılda İran'da Perslerin Anadolu dâhil bütün Ortadoğu'yu hâkimiyetine alarak Balkanlara kadar ilerlediğini görmekteyiz. Büyük İskender'in Persleri Anadolu'dan çıkarmasıyla beraber Erzincan ve çevresinde sırasıyla Helenistik dönem, Roma ve Bizans imparatorluklarının hâkimiyetinde kalmıştır.¹ Bu dönemlerde Erzincan'ın doğuyu batıya bağlayan İpek Yolu üzerinde oluşu bu öneminin devam etmesine vesile olmuştur.

Büyük Selçuklu Devletiyle beraber Bölge günümüze kadar Türk hâkimiyetine girmiştir.² Malazgirt Zaferinden sonra, Osmanlı hâkimiyetine kadar çok hareketli dönemler yaşayan Erzincan sırasıyla; Mengücekerler, Anadolu Selçukluları, İlhanlılar, Eratna Devleti, Erzincan Emirliği, Karakoyunlular ve Akkoyunluların hâkimiyetlerinde kalmıştır.³

Anadolu'nun kaderini belirleyen 1230'da Harizmşah Hükümdarı Celaleddin Harzemşah ile Anadolu Selçuklu Sultanı Alaaddin Keykubat arasındaki Yassıçimen Savaşı, 1243'de İlhanlı Devleti Komutanlarından Baycu Noyan'a bağlı Moğol askerleri ile Anadolu Selçuklu Sultanı II. Gıyaseddin Keyhüsrev komutasındaki Selçuklu askerleri arasındaki Köseadağ Savaşı⁴ ve 1473'de Osmanlı Sultanı Fatih Sultan Mehmet ile Akkoyunlu hükümdarı Uzun Hasan arasındaki meşhur Otlukbeli Savaşı Erzincan yakınlarında cereyan etmişti.⁵ Bu özelliği ile de Ortaçağda Anadolu'nun kaderinin belirleyen önemli mücadelelerin bu coğrafyada meydana geldiğini görmekteyiz.

Bölgenin Osmanlı hâkimiyetine girişi işte bu 1473 tarihinde meydana gelen Otlukbeli Savaşı ile Akkoyunlu Devleti'nin hızlı bir şekilde çökmeye başlaması ve bölgede genç ve dinamik Safevî Devleti'nin kurulmasıyla, bölge Osmanlı-Safevî hakimiyet mücadelesinin ortasında kalmış ve nihayet 23 Ağustos 1514 tarihindeki Çaldıran Savaşıyla da Osmanlı hakimiyetine geçmişti.⁶

16. Yüzyılın başlarından 19. Yüzyılın son çeyreğine kadar Osmanlı yönetimi altında genelde sakin bir dönem geçiren Erzincan, bu yüzyılın sonlarından- İstiklal Harbinin zaferle neticelendiği 1922 yılına kadar yaklaşık yarım asır çok sıkıntılı, açılarla dolu bir dönem geçirmiştir.

Biz bu çalışmamızda ele alıp inceleyeceğimiz konu başlıklarımız; 19. yüzyılın son çeyreğinden 20. Yüzyıl başlarına kadar geçen dönem içerisinde Erzincan'ın idari ve askeri yapısı ve nüfusu, bu yüzyıldaki Osmanlı – Rus Savaşlarının Erzincan ve çevresi üzerindeki

¹ Tahir Erdoğan Şahin, *Erzincan Tarihi*, Erzincan. 1987, C.1 s.92-110.

² Osman Turan, *Selçuklular Zamanında Türkiye*, İstanbul. 1971 s.14-32, *Selçuklular Tarihi ve Türk-İslam Medeniyeti*, İstanbul 1980, s. 175-188. Mehmet Altay Köymen, *Selçuklu Devri Türk Tarihi*, Ankara 1963, s. 239-280.

³ Osman Turan, *Doğu Anadolu Türk Devletleri Tarihi*, İstanbul. 1980 s.55-64, Faruk Sümer, *Selçuklu Devri Doğu Anadolu'da Türk Beylikleri*. Ankara 1990, s. 1-15

⁴ O. Turan (1971), a.g.e. s. 369-374, 431-437

⁵ İsmail Hakkı Uzunçarşılı; *Osmanlı Tarihi, C.II*, Ankara 1975, s. 100-103

⁶ İ. H. Uzunçarşılı, a.g.e. s. 265-269

etkileri, bu savaşların olumsuz etkilerinden biri olan Erzincan'a gelen Kafkas Muhacirleri ve bunların iskânları, 19. Yüzyılın sonlarında (1890-1900) Erzincan'daki ilk Ermeni ayaklanmaları ve Erzincan'da Tasavvuf hareketlerini ele alacağız.

1. XIX. YÜZYILIN SONLARINA ERZİNCAN'IN İDARİ YAPISI VE NÜFUSU

Tanzimat ve Islahat Fermanlarından sonra Osmanlı idari teşkilatında birçok reformlar yapıldı. Bunlardan biri olan "1864 Vilâyetler Nizamnamesi"ne göre Erzincan Sancağı Erzurum Vilayetine bağlı idi. 1882 yılında yapılan son düzenleme ile Erzurum Vilayeti; Merkez Erzurum, Erzincan, Bayburt ve Bayezid sancaklarından meydana geliyordu.⁷

Bu tarihlerde Erzincan sancağı; Merkez Erzincan, Kemah, Kuruçay, Refahiye ve Pülümür kazalarından oluşuyordu. Tercan kazası Erzurum sancağına bağlı idi. Otlukbeli ilçesi, eski adı Karakulak ve Çayırılı ilçesi, eski adı Mans ise Tercan'ın nahiyeleri idi. İliç, Eğin'e bağlı nahiye merkezidir. Eğin önce Diyarbakır Vilayetine bağlanmış, Mamüratü'laziz Vilayeti'nin teşekkülü ile, bu vilayete bağlı bir kaza merkezi olmuştur. Üzümlü, ise Cimin adı ile Erzincan kazasına bağlı bir nahiye idi.⁸

XIX. yüzyılın sonlarında Erzincan Sancağı, Erzurum Vilayetine bağlı bir mutasarrıflıktı.⁹ 1897 Erzurum Vilayet Salnamesine göre Erzincan Mutasarrıflığında önemli memuriyetler şunlardı: Mutasarrıf, Naip, Muhasebeci, Müftü, Tahrirat Kâtibi. Mutasarrıfın başkanlığında bir Meclis idaresi bulunuyordu. Bu meclise Naip, Müftü, Başkâtip ve Ermeni murahhası katılıyordu. Yani hem Müslüman hem de Hristiyan toplulukların ileri gelenlerinden oluşuyordu. Erzincan Livası Bidayet Mahkemesi ise Hukuk Dairesi ve Ceza Dairesinden oluşuyordu. Bu iki dairede reis ve azalardan oluşuyordu. Burada da hem Müslüman hem de Hristiyan azalar bulunuyordu. Bu mahkemenin kalem bölümünde ise Başkâtip, Zabıt kâtipleri, İcra Memurları, Mübaşirler bulunuyordu. Muhasebe Kalemi, Tahrirat Kalemi, Vergi Kalemi, Nüfus Kalemi, Evkaf Kalemi, Defteri Hâkanî Kalemi, Nâfia Dairesi, Mahkeme-i Şer'îye ve Kalemi, Ziraat Bankası Şube Müdürlüğü, Orman Dairesi, Reis, azalar katip ve müfettişlerden oluşan Belediye Meclisi, Muallim-i Evvel ve Muallim-i Sani ve diğer hocalardan müteşekkil Mektebi Rüştîye, Dört hoca ve 230 talebeden meydana gelen erkek ve 25 talebe ve bir hocadan oluşan kız iptidai Mektepleri, bunlardan başka emniyet ve asayişten sorumlu iki Jandarma Taburu ve Polis teşkilatı mevcuttu.¹⁰

Sancağın idari yapılanmasında şehir, kasaba, köy ve köy altı yerleşmeleri olarak mezra, kom, palanga, çiftlik ve mahallelerden oluşmakta ve bir kısım köy altı yerleşmeleri de nüfus barındırmaktaydı. Erzincan merkez kaza ve kazaların mahalle yerleşimleri bulunmaktaydı. Kazalarda yerleşik nüfusun yanı sıra konar-göçer hayat tarzı ve buna bağlı olarak aşiret yapılanması da mevcuttu.¹¹

⁷ Cevdet Küçük; "Erzurum" DİA. C.11 s. 335

⁸ Binbaşı M. Nasrullah, Kolağası M. Rüşdü, Mülazım M. Eşref (haz. Rahmi Tekin, Yaşar Baş) *Osmanlı Atlası*, İstanbul 2003, s.75-79.

⁹ Mutasarrıf: Sancak adı verilen teşekkülün başında bulunan memur hakkında unvan olarak kullanılır bir tabirdir. Liva dahi denilen sancak, kaza ile vilayet arasında idari bir teşekküldü. Bunların bir kısmı kazalar gibi vilayete bağlı, birtakımı da müstakildi. Vilayetlerde olduğu gibi sancaklara da bağlı kazalar vardı. Cumhuriyet devrinde sancaklar vilayet sayılmak suretiyle lağvedilmiştir. M.Zeki Pakalın; *Osmanlı Tarih Deyimleri ve Terimleri Sözlüğü*, C. II, İstanbul 1983, s.586

¹⁰ 1897 (1315) *Erzurum Vilayet Salnamesi*, s.214-217

¹¹ Abdulkadir Gül; "Osmanlı Taşrasında Suç ve Suçlular (1919 Ocak Ayı Erzincan Sancağı Örneği)" *EÜHFD, C. XVII, S. 1-2 (2013) s.21*

1897 (1315) tarihli salnameye göre¹² “Erzincan Sancağı Erzurum Vilayetinin Güney-batısında ve Erzurum’a 32 saat mesafede vaki, Kemah, Kuruçay, Refahiye, Pülümür kazalarından mürekkep ve merkez idaresi Erzurum’un 130 kilometre mesafesinde, Fırat’ın kuzey taraflarında sıradağlarla çevrili verimli bir ova dahilinde fevkalade çeşitli bağ ve bahçelerle müzeyyen nefis-i Erzincan kasabasıdır ki, IV. Ordu-yu Hümayun’un dahi merkezidir. Kaza-i mezkûrede 152 köy ile beraber 11.368 hanede 29.443 erkek ve 33.381 kadın ki cem’an 62.824 nüfusu şamil ve havası latif ve mutedildir. Temmuz ve Ağustos aylarında havası biraz kesb-i hararet ederse de ahalisi bu aylarda bağlara nakl ile mutedil hava bulurlar. Bu kazada 210 cami ve mescid ve 24 medrese ve 3 tekke ve 2 mülkiye rüştiye ve askerî ve 4 zekur (erkek) ve 1 Enas (kız) iptidai (İlkokul) mektepleri 132 mekatib-i sıbyaniye (eski mahalle mektepleri) ve 35 kilise ve manastır, 1 hükümet konağı, ve 1 daire-i askeriyeye ve 18 han, 1.533 dükkân ve mağaza, 3 gazino ve 34 kahvehane, 8 hamam ve 21 çeşme, 15 fırın, 8 meyhane, 106 değirmen ve 10 dabağhane ve 12 bezirhane, 4 kışla, 1 hastahane, 1 silah ambarı ve 1 depo ve 1 aba fabrikasıyla 1 dabağhane-i askeriyeye ve 1 telgrafhane ve iki cephane ve iki karakolhane ve 11 baruthane, 11 boyahane, 1.985 anbar ve samanlık, 3.091 bahçe, 995 üzüm bağı, 125 mer’a 1.400 arsa ve 1 adet kaplıca mevcuttur. Bu kaplıca Erzincan kasabasına 2 saat mesafede Nörkah (şimdiki Akyazı) ve Çakırman karyeleri yakınında kükürtlü harareti mutedil bir kaplıca olup bazı hastalıklara iyi geldiği bilinmektedir.¹³Erzincan Kazasında hafafiye (kunduracılık, secaciye ve ihram ve seccade gibi muhtelif sanayi imalatı yapılmaktadır. Gümüş, bakır ve demirden nefis eşyalar imâl olunur. Bakır mamulatin sarfiyatı senelik 12.000 kıyye (okka) den fazladır. Mensucattan manusa (Manisa’ya özgü bir kumaş türü) imaline mahsus, kasabada ve köylerinde 600 hamam takımı ve havlu için 10 ve bez dokumasına mahsus 20 destegâh mevcut olup bunlardan bez ve manusa destegâhlarının her birinde senevî 750 şer top havlu ve havlu destegâhlarının her birinde senevî 250 şer takım havlu nesc ve imâl edilmekte ve şu mensucat ve bakırdan yapılan eşyalar dahili vilayette sarf olunduktan başka, Dersaadet (İstanbul) ve merkez vilayette mahal-i saireye sevk edilip pazarlanmaktadır. Yün ve pamuktan çatma yastık yüzü ve oda döşemesi dahi imal olunarak derun-u liva ve etraf nahiyelere gönderilerek sattırılır.

Mahsulat-ı araziyesi buğday, arpa, darı, nohut, bakla, bamya, fasulye, pamuk, kavun, karpuz, soğan, yer alması, şalgam, lahana, patlıcan, domates, pancar, havuç, çiriş, her çeşit kabak, ve enva-i sebzevatı sairedir. Meyvelerden; badem, vişne, kiraz, elma, armut, üzüm, ayva, zerdali, şeftali, erik, ceviz vesaire kesretlice olduğundan derunu livaya ve Erzurum’a kadar nakl edilerek pazarlanır.”

Sancakta nüfusun büyük çoğunluğu köylerde toplanmıştır. “Nefs-i Kasaba” olarak adlandırılan şehir veya kasaba merkezleri de nüfusun bir kısmını barındırmıştır. Şehirde nüfus; yönetici zümre, memurlar, vakıf sektöründe istihdam olanlar, esnaf ve askerler gibi çeşitli sosyal sınıflara mensup gruptan oluşmaktadır. Bu zümreler genellikle yaptıkları işlerden dolayı düzenli gelirleri ve buna bağlı olarak ta toplum ve devlet nezdinde saygınlıkları bulunmaktaydı. Çiftçilerin tamamı ve özellikle işsizlerin büyük bir kısmı köy ve köy altı yerleşmelerinde meskûndular. Bu iki grubun şehirde yaşayanlara nazaran, düzenli gelirleri ve okuma yazma düzeyleri daha düşüktü. Bu idari yapının coğrafi dağılımı düzensiz, ulaşım ve haberleşme sistemleri çok yeterli değildir.¹⁴

XIX. Yüzyılın Sonlarına Erzincan’ın Nüfusuna gelince, XIX. yüzyılın sonlarında Osmanlı Hükümeti’nin bizzat yaptığı sayımlar ve yabancı kaynaklarda modern anlamda

¹² 1897 (1315) E.V.S., s.225-227

¹³ Bahsedilen kaplıca günümüzde Erzincan Belediyesi tarafından modern havuzlarıyla işletilen ve Ekşisu piknik alanı ve maden suyu tesislerine yakınında olup, Erzincan’a yaklaşık 10 km mesafededir.

¹⁴ A. Gül; “ (2013) a.g.m. s.21-25

nüfus istatistikleri mevcuttur. Zira XIX. yüzyılın 2. Yarısından önceki nüfus sayımları daha ziyade toprak yazımı maksadıyla vergi ya da asker almaya yönelik olduğundan askerlik yapabilecek ya da vergi verebilecek erkekler sayılıyordu. Bu kaynakların güvenilir olanlarının verdikleri rakamlar çoğu kez birbirine yakın rakamlardı. Bu maksat gözetilmeden yapılan ilk sayımı 1831 yılında olmuştur. Dolayısıyla çağdaş anlamda ilk resmi nüfus sayımı kabul edilmektedir¹⁵. Osmanlı ülkesinin tamamının sayılamadığı bu çalışmada sadece erkekler sayılmış ve nüfus hane hesabına göre tespit edilmiştir.¹⁶

Buna göre Erzurum Vilayetinin bir sancağı olan Erzincan'ın aynı dönemde hane hesabına göre nüfus durumu şu şekildeydi¹⁷.

Erzincan Sancağı	Müslüman (Hane)	Ermeni (Hane)
Erzincan Kasabası	6.000	1.500
Kuzucan Kazası	3.000	400
Mazgirt Kazası	2.500	200
Ovacık Kazası	2.500	-
Kemah Kazası	4.000	1.000
Kuruçay Kazası	3.000	100
Toplam	21.000	3.200

Tablonun tetkikinden de anlaşılacağı üzere bölgenin en düşük Ermeni nüfus oranlarından biri Erzincan Sancağında gerçekleşmişti. Müslümanların 21.000 hanesine (105.000 kişi) karşılık Ermeniler sadece 3.200 hane (16.000 kişi) nüfusa sahiptiler. Toplam hane miktarının 24.200 (121.000 kişi) olduğu göz önünde bulundurulduğunda, Müslümanların toplam nüfus içindeki oranının yaklaşık olarak % 87, Ermenilerin oranının ise yaklaşık olarak % 13 olduğu ortaya çıkmaktadır.¹⁸

¹⁵ Enver Ziya Karal, *Osmanlı İmparatorluğu'nda İlk Nüfus Sayımı (1831)*, Başvekalet İstatistik Umum Müdürlüğü Neşriyatı, Ankara 1943, s. 9, 10; Kemal H. Karpat, *Osmanlı Nüfusu (1830-1914) Demografik ve Sosyal Özellikleri*. (Çev. Bahar Tırnakçı) İstanbul 2010, s. 45. Osmanlı Devleti'nin bu sayımdan asıl maksadı Müslüman olmayanlara şahsi vergi uygulaması getirmek ve yetişkin Müslüman erkekleri orduya almak üzere sayısal bir veri oluşturmaktır. Daha önceki sayımlarda topluluk liderlerinin verdiği eksik bilgiler esas alınırken, artık erkek nüfus doğrudan sayılmıştır. Buna rağmen Osmanlı Devleti bu dönemde kadınlar, yetimler, ergenlik çağına gelmemiş Hıristiyanlar, aklî veya fizikî özürlü bulunanlar yüksek dereceli devlet görevlileri gibi kişisel vergi vermekle veya askerlik yapmakla yükümlü olmayan kişileri yazma gereği duymamıştır. Bkz. Karpat, *Osmanlı Nüfusu*, s. 47.

¹⁶ Mehmet Demirtaş, "1877-1878 Osmanlı Rus Savaşının Doğu Anadolu'da Nüfus Hareketlerine Etkisi ve Doğu Vilayetlerinin Nüfusu" *Sultan II. Abdülhamid Sempozyumu (20-21 Şubat 2014 Selanik) Bildiri Kitabı* C. 1, Türk Tarih Kurumu Yayınları Ankara 2014, s. 183-224. s.194

¹⁷ BOA. Y. E.E-553/6. M. Demirtaş. A.g.m. s.197

¹⁸ M. Demirtaş, a.g.m. s.197-198

Osmanlı Devleti'nde kadınların da hesaba katıldığı ilk nüfus sayımı 1881-1882 tarihinde yapılan ve sonuçları 1893'te açıklanan sayımdır. Kadınların da sayılması sebebiyle bu sayım oldukça önemlidir. Dolayısıyla sonuçları, daha önceki yıllarda yapılan nüfus tahminlerine ve konsolos raporlarında göre daha güvenilir bulunmaktadır.

Erzincan Sancağının sınırlarında 1877'ye göre ciddi değişiklikler olduğu dikkati çekmektedir. Buna göre 1877'de sancağa bağlı bulunan Mazgirt, Ovacık ve Kuzucan (Pülümür) kazaları 1881-1882 tarihli nüfus sayımında sancağın dışında kalmıştı. Buna mukabil Refahiye'nin ayrı bir Kaza olarak sancağa bağlandığı görülmektedir.

1881-1882 nüfus sayımına göre Erzincan ve kazalarının nüfusu şöyledir:

ERZİNCAN SANCAĞI							
Erzincan Merkez Kaza	Müslümanlar			Ermeniler			Genel Toplam
	Kadın	Erkek	Toplam	Kadın	Erkek	Toplam	
	19.879	21.644	41.523	6.125	6.561	12.686	
Refahiye	10.009	10.631	20.640	376	393	769	21.409
Kemah	6.468	7.393	13.861	1.483	1.671	3.154	17.015
Kuruçay	4.874	5.045	9.919	1.231	1.186	2.417	12.336
Erzincan Sancağı Toplam	41.230	44.713	85.943	9.215	9.811	19.026	104.969
Erzurum Vilâyeti Toplamı	204.993	240.555	445.548	46.080	55.058	101.138	546.686

Erzincan Sancağına ait yukarıdaki tablo incelendiğinde Ermenilerin en yoğun olarak yaşadıkları yerin Erzincan merkez kaza olduğu görülür. Burada 41.523 Müslümana karşılık 12.686 Ermeni yaşamaktaydı. Buna göre kaza merkezinde yaşamakta olan az sayıda Rum ve diğer unsurlar dâhil edilmeden yalnızca Müslümanlar ve Ermeniler ölçü alındığında Ermenilerin oranının yaklaşık olarak % 23.4 olduğu görülür. Erzincan Sancağının 107.090 kişi olan bütün nüfusu hesaba katıldığında Müslümanlar yaklaşık olarak % 80, Ermeniler yaklaşık olarak % 17.7'lik bir paya sahip olmuşlardır.

Erzurum Vilâyeti genelinde 1881-1882 sayımına göre toplam 559.025 kişi yaşamaktaydı. Bunların 445.548'i Müslüman, 101.138'i Ermeni idi. Buna göre Müslümanlar yaklaşık olarak % 79.7, Ermeniler ise yaklaşık olarak % 18'lik bir paya sahip olmuşlardır. 1877 tarihli nüfus cetvelinde yer alan verilere göre, Müslümanlar yaklaşık olarak % 87, Ermeniler yaklaşık olarak % 13'lük bir nüfus oranını meydana getirmişlerdi. Nüfus oranlarındaki bu değişimin, sancağın sınırlarının değişmesiyle ilgili olabileceği düşünülmektedir.

1312/1894-1895 yılına ait nüfus cetvelinde, Erzurum Vilayetinde toplam nüfus 634.324 kişiydi. Bu nüfusun 509.945'i Müslüman, 110.319'u Ermeni'ydi. Geriye kalan nüfus Katolik, Protestan, Rum, Kıpti, Yahudi ve ecnebi olarak tasnif edilmişti. Buna göre

Müslümanların toplam nüfus içindeki oranı yaklaşık olarak % 80, Ermenilerin oranı yaklaşık olarak % 17 idi. Bu durum 1881-1882 tarihli nüfus sayımının verileri ile büyük benzerlik göstermektedir. 1877 tarihine göre ise Ermeni nüfusu oranının küçük bir artış gösterdiği gözlemlenmektedir.¹⁹

Ancak bu rakamlara Tercan ve Kemaliye (Eğin) dâhil değildi. Çünkü Tercan Erzurum'a, Eğin de Elazığ (Mamüretü'l-aziz) vilayetlerine bağlı idi.

Osmanlı-Rus Savaşının başlamasından yaklaşık üç ay öncesinde hane hesabına göre yapılan bir nüfus sayımına göre Tercan Kazasında Müslüman: 4.000, Ermeni: 300, Ortodoks: 100, Katolik:200, Protestan: 100 ve Toplam: 4700 Hane mevcuttu.²⁰

1881-1882 nüfus sayımına göre Tercan Kazasının nüfusu şöyle idi.²¹

	Erkek	Kadın	Toplam
Müslüman	11.179	8.066	19.245
Ermeni	3.755	2.507	6.262
Genel Toplam	14.934	10.573	25.507

Mamuretü'laziz Vilayeti salnamelerinde Eğin'in nüfusuyla ilgili ayrıntılara da yer verilmektedir. Sözelimi 1298 (1881) tarihinde basılan vilayetin ilk salnamesinde Eğin ve ona bağlı köylerin nüfusu aşağıdaki gibi verilmiştir:

	Eğin	Köyler	Genel Toplam
Müslüman	2.143	4.688	6.831
Ermeni	2.636	1.243	3879
Rum	---	277	277
Toplam	4.779	6.178	10.987
Hane	2.087	2.895	4.982

Bundan sonraki salnamelerde (1301/1884, 1302/1885, 1305/1887, 1307/1890, 1308/1891 (Hicri) tarihli) Eğin'in nüfusu Ağın 'la birlikte verilmiştir. Ancak belirtilen bütün bu Salnamelerdeki sayıların değişmediği ve ilk verilen dökümlerin olduğu gibi yinelenildiği gözden kaçmamaktadır²²

¹⁹ M. Demirtaş, a.g.m. s. 206-207

²⁰ M. Demirtaş. a.g.m. s.196

²¹ K. Karpat, *Osmanlı Nüfusu*, a.g.e. s. 164.

²² Zeki Arıkan, "Eğin Kasabası'nın Tarihsel Gelişimi" *Osmanlı Tarihi Araştırmaları ve Uygulama Merkezi Dergisi* OTAM C.12 2001 s. 45

Eğın (Kemaliye)'nin nüfusu ise Cuinet'e göre 11.439 Müslüman – 7.564 Ermeni olmak üzere toplam 19.000 kişi olarak gösterilmişti.²³ Tercan ve Eğın'ı de hesaba katarsak 116.000 Müslüman, 32.000 Ermeni olmak üzere Erzincan'ın toplam nüfusu 150.000 civarında idi.

2. OSMANLI – RUS SAVAŞLARININ ERZİNCAN ÜZERİNDEKİ ETKİLERİ:

1774 Küçük Kaynarca Anlaşmasıyla Kırım'ın Osmanlı Devleti'nden ayrılmasından sonra Rus Çarları Kırım ve Kafkasya bölgesi ile daha yoğun ilgilenmeye başladılar. 1783 yılında Kırım'ı ilhak eden Ruslar, II. Katerina zamanında Kafkasya'daki ilerlemeyi milli bir politika haline getirmişler, ele geçirilen yerlere Ukraynalıların bir kısmını yerleştirmişlerdi. Bu gelişmeler üzerine Osmanlı Devleti, Kafkasya'da yeni bir politika izlemeye başlamıştır. Bu politikaya göre Çerkezistan, Osmanlı Devleti'nin Asya'daki topraklarını muhafaza etmek üzere bir serhat ülkesi haline getirilecekti. Osmanlılar, Çerkezleri kendi taraflarına çekmek için siyasi, özellikle dini faaliyette bulunarak bölgeye gönderilen din adamlarının çabalarıyla Çerkezler, Çeçenler, Lezgiler ve Gürcüler arasında İslamiyet'in yayılmasına çalıştılar.²⁴

19. yüzyıla geldiğimizde Osmanlı Devleti Rusya ile üç büyük savaş yaptı. Bunlar;

1. 1828-1829 Osmanlı Rus Savaşı,
2. 1853-1856 Osmanlı- Rus Savaşı (diğer adıyla Kırım Savaşı),
3. 1877-1878 Osmanlı Rus Savaşı (diğer adıyla 93 Harbi).

Bu savaşlardan sadece Avrupa devletlerinin desteği ile Kırım savaşını Osmanlılar kazanmış, diğer iki savaşı ise kaybetmişti. Osmanlılar bu savaşlarda sadece toprak kaybetmiyor aynı zamanda Ruslar etnik temizlikte yaptıklarından toplu katliamlara maruz kalan Müslüman ahali kitleler halinde Osmanlı topraklarına hicret ediyordu.

2.1. Erzincan'a Gelen Kafkas Muhacirleri

XIX. yüzyılın son çeyreğinde Erzincan herhangi bir istilaya maruz kalmadı. Ancak, 1828-1829 Osmanlı-Rus savaşında Rusların Tercan'a kadar gelmesiyle²⁵ Erzincan için tehlike çanları çalmaya başlamıştı. Osmanlı Devleti'nin Kafkaslarda uyguladığı siyasi ve dini politika işe yaradı. Müslüman olan toplulukların sayısı arttı ve Ruslara karşı teşkilatlı bir direniş hareketi başladı. Ruslara karşı direnen Müslüman örgütler arasında en güçlüsü olan İmam Şamil önderliğindeki teşkilatı. Bütün bu direniş hareketlerini Osmanlılar her bakımdan desteklediler.

Bundan sonra 1853-1855 Kırım Savaşı olarak ta bilinen Osmanlı-Rus Savaşını Avrupa devletlerinin desteği ile Osmanlılar kazanınca, Ruslar 250.000 kişilik bir orduyla Kafkasları ablukaya aldı. Sonunda buradaki direnişi kırarak İmam Şamil'i esir aldılar. Diğer direnişçiler de silah bırakmak zorunda kaldı. Böylece Kafkasları kontrol altına almaya başlayan Ruslar bölgede sürekli kalabilmek için Müslüman halka ağı baskı uygulayarak göçe zorladılar.²⁶

²³ Vital Cuinet, *La Turquie D'asia- I*, Paris, 1892, s.363

²⁴ Abdullah Saydam, *Kırım ve Kafkas Göçleri (1856-1876)*, TTK Yayınları., Ankara,1997., s. 37; Jülide Akyüz, "Göç Yollarında; Kafkaslardan Anadolu'ya Göç Hareketleri" *bilig*, Yaz / 2008, sayı s.37-38

²⁵ Enver Konukçu, "Tercan'ın Tarihi" *Cumhuriyet'in 75. Yılında Tercan*, Ankara 1998, s.136-140

²⁶ Ömer Karataş, "Karaçay Türklerinin Kafkasya'dan Anadolu'ya Göçleri" *Tarih İncelemeleri Dergisi*, XXIX / 2, 2014, (525-538) s.526-527

Bundan sonra yüzbinlerce Müslüman Hem Osmanlı hâkimiyetindeki Balkanlara, hem de deniz yolundan Trabzon, karadan ise Kars ve Erzurum yoluyla Anadolu'ya göç etmeye başladılar. 1920'lere kadar devam edecek olan bu Kafkas Muhacirleri için Erzincan, orta ve batı Anadolu şehirlerine yerleştirilecek için hem bir dinlenme yeri hem de iskân merkezi konumundaydı. 1860'lardan ve özellikle 1877-1878 Osmanlı Rus Savaşından sonra bölgeye gelen Kafkas muhacirleri Erzincan merkez ve köyleri, Refahiye, Tercan, Kemah ve Kuruçay kazalarına ve yeni kurulan yerleşim yerlerine iskân edilmişlerdi.²⁷

1853-1856 Kırım Savaşı'nı Osmanlı Devleti kazanmasına rağmen en büyük kitlesel göç, savaşı takip eden yıllarda olmuştur. Bu kitlesel göçler muhacir komisyonlarının kurulmasına kapı aralamıştır. Osmanlı Devleti XIX. yüzyıl ve XX. yüzyılın ilk çeyreğinde yüzölçümü olarak küçülürken kaybedilen topraklardan gelen "insan seli" ile büyüyordu. Mali açıdan kötü durumda bulunan devlet, beklenmedik "nüfus patlaması" karşısında iskân (barınak), iaşe, yakacak, sağlık, istihdam, eğitim, alt yapı, ulaşım ve asayiş gibi sorunlarını çözmeye çalışmıştı.²⁸

Daimi iskân yerlerine sevk edilen muhacirlerin yol masrafları ile yolculukları boyunca ihtiyaç duydukları tâyinât bedelleri devlet bütçesinden karşılanmış, iskân edildikten sonrada fakir olanlara belli bir süre daha yevmiye ya da nân-ı aziz²⁹ adı altında nakdî ya da aynî yardımlara devam edilmiştir. Bunların yanında muhacirler 25 yıl boyunca askerlikten ve 10 yıl boyunca da bütün vergilerden muaf tutulmuşlardır. Devlet gelen muhacirleri yerleştirdikçe, yeni muhacirler geliyor, bunların ardı arkası kesilmiyordu. Bunun sebebi Çarlık Rusya'sının Kafkasları şiddetli baskı altına almış olması ve buradaki insanları ya Türkiye'ye göç etmeye, ya da onları nereye sürgün ederse oraya gitmeye zorlamasıydı.³⁰

Erzincan'a gelen Muhacirler hakkında Osmanlı arşivlerinde ilginç bilgilerle de karşılaştık. Bunlardan bazıları özet olarak şöyle sıralayabiliriz;

1860'lardan sonra Kafkasya'dan göç hareketi ivme kazanmaya başlamıştı. 11 Ekim 1860 (25 Rebiyülevvel 1277) tarihinde Trabzon limanına özellikle Karbataylardan bölük - bölük muhacirler deniz yoluyla yığılmaktaydı. Bunlardan 98 ailenin Erzurum Hasankale'ye nakli kararlaştırıldığından yığılmayı önlemek için bir an evvel bunların gönderilmesi istenmişti. Ancak bunlar, daha önce Sivas'a gitmiş olan akrabalarının yanına gitmek istemişlerdi. Bundan başka Karbataylardan 750 civarında muhacir Trabzon'da bekletildiği gibi, peşinden gemiler dolusu muhacir de Limana gelmek üzereydi. Bunların kış bastırmadan iskân edilecekleri yerler tespit edilene kadar, geçici olarak Erzincan, Bayburt, Kelkit ve Şarkıkarahisar'a gönderilmelerinin uygun olacağı teklif edilmişti. Bundan başka 340 kişilik bir grup ve 247 kişilik bir başka grup toplam 587 nüfus Ankara, Sivas ve Kala'ı Sultaniye'ye nakledilmeleri kararlaştırıldığından bunların derhal Samsun limanına yönlendirilmeleri kararlaştırılmıştı.³¹

²⁷ Nurettin Birol, "XIX. Yüzyıl Sonlarında Erzincan'a Gelen Kafkas Muhacirleri" 4. Uluslararası Sosyal Bilimler Kongresi, 2-5 Mayıs, Bildiriler Kitabı, 2019 Erzurum s. 292-308

²⁸ Ufuk Erdem, *Osmanlı'dan Cumhuriyet'e Muhacir Komisyonları ve Faaliyetleri (1860-1923)* Atatürk Üniversitesi Sosyal Bilimler Enstitüsü Tarih Anabilim Dalı Yayınlanmamış Doktora Tezi Erzurum 2014. s.10

²⁹ Nan-ı aziz: Ekmek, buğday ve diğer hububat ununda yapılan gıda maddesi yerine kullanılan tabirdir. Mehmet Zeki Pakalın, *Osmanlı Tarih Terimleri ve Deyimleri Sözlüğü, C.II*, İstanbul 1983, s.653.

³⁰ Murathan Keha, "1877-1878 Osmanlı Rus Harbi'ne Kadar Yaşanan Kırım Kafkas Göçleri ve Erzurum'un Durumu" *Ekev Akademi Dergisi Yıl: 17 Sayı: 57 (Güz 2013)* s. 98

³¹ BOA. A. MKT. NZD. /328-8

1860 yılında artık kitlesel bir hareket halini alan göç dalgalarını kontrol altına almak için Rus ve Osmanlı Hükümetleri bir anlaşmaya vardılar. Bu anlaşmaya göre İmparatorluğa sadece 50.000 Çerkez gelecekti. Fakat 1864 yılının sonunda bu bir sel halini aldı ve Osmanlı Devleti Doğu Çerkezistan'dan gelen tahminen 522.000 mülteciyi iskân etme problemiyle karşı karşıya kaldı.³² Ancak Osmanlı Devleti Rus baskısından kaçarak kendisine sığınan Çerkezlerden konukseverliğini esirgemeyecekti. Sultan, Halife olarak asıl görevinin, yabancı bir güç tarafından işgal edildikten sonra bile kendisine bağlılığını sürdüren bütün tebaasını muhafaza etmek ve onlara misafirperverliğini göstermek niyetindeydi. Ayrıca hükümet, muhacirlerin insan gücü açığını gidereceğini düşünüyor ve bu insanlardan yol yapımında, tarımda ve özellikle de orduda yararlanabileceğini düşünüyordu.³³ Buna bağlı olarak 1866 yılında tahminen 1 milyon Çerkez başarılı bir şekilde Osmanlı Devleti topraklarına yerleştirilebilmişti.³⁴

Ayrıca kasabalarda olan muhacirlerin yukarıda miktarı belirlenen ihtiyaçlarının mal sandıklarından karşılanması hususu Maliye nezaretine iletildi ve oradan Şura-yı Devlet'te görüşülerek 29 Ekim 1868 (H. 12 Recep 1285) tarihinde iradesi çıktı. Sultan Abdülaziz'in ve Devlet-i Aliyye'nin muhacirler hakkındaki görüş ve düşüncelerini göstermesi açısından önemli gördüğümüz bu iradenin bir kısmını aynen aktarıyoruz. Bu irade de “ ...Verilen yardımlarda özellikle çürük, bozuk un ve ot verilmemesi, hayvanlarının yorgun olacağından koşturulmaması ve çok yol kat ettiklerinden nalları düşmüş hayvanların nallanması, ayrıca muhacirlere kötü söz ve kötü muamele yapılmaması hatta 'keşke buralara gelmeseydiniz' ...gibi sözler söyleyen olursa bunlar derhal mahallinde hükümet yetkililerine haber verilerek gerekli terbiyelerine bakılması” . talimatı verilmiştir.³⁵

1863 senesinde 700'den fazla nüfusa sahip 80 Hane Kafkas muhaciri Erzincan'a iskân edilmişti. Bu sıralarda Erzincan, muhacirlerin yerleştirildiği yer olmaktan ziyade, batıya özellikle de Sivas'a iskânına karar verilen muhacirlerin geçici barınma yerleri olmaktaydı. Bu gelen muhacirlere Erzincan'ın yardımsever ahalisi yüklü miktarda maddi yardımlar yapmaktaydı. Mesela; 1863'te gelen bu 80 hane ve diğer geçici muhacirler için, 3 yük³⁶ yardım yaptıkları gibi, iki senelik vergilerini de bu muhacirlere harcanması karşılığında peşin ödemişlerdi.³⁷

1863 sonbaharında Kafkasya'dan baskıdan kaçıp hicret eden yaklaşık 160 hane, Kars yakınlarındaki Soğanlı dağında ikamet etmiş, bunların 60 hanesi Erzurum'a, 20 hanesi İspir ve Tercan'a ve 757 nüfusa varan 77 hane de kış bastırmadan Erzincan'a yerleştirilmişti. 1864'de de bunlara 4 yük ve ayrıca 17.670 kuruş miktarı yardımlar yapıldı. Bu miktarda yardım haberleri padişahı son derece memnun ederek bir emsal olmak üzere Takvim-i Vekayî gazetesinde ilanını ferman buyurmuştu.³⁸

1864 yazında ise Trabzon limanına yığılan 500 hane muhacirin 80 hanesi Erzincan'a, 100 hanesi Tercan'a, 100 hanesi Kelkit'e, 100 hanesi Kiğı'ya 50 Hanesi Gercanis

³² Halil İnalçık, Donald Quataert (Ed.), *Osmanlı İmparatorluğu'nun Ekonomik ve Sosyal Tarihi*, İstanbul 2004 s.918.

³³ Kemal H. Karpat; *Osmanlı'dan Günümüze Etnik Yapılanma ve Göçler*. Çev. Bahar Tırnakçı. İstanbul 2010, s.166.

³⁴ H. İnalçık, D. Quataert (Ed.), (2004) a.g.e. s.918; M. Keha, a.g.m. s. 96

³⁵ BOA. İ.ŞD. / 6-311

³⁶ Yük: 500.000 kuruş karşılığı para Şemseddin Sami, Kamus'u Türkî . Dersaadet 1317, s.1565, yük: 100.000 akçe yerine kullanılan tabir. M.Z. Pakalın, a.g.e.C-III. İstanbul. 1983, s.639

³⁷ BOA. A{ MKT. MHM. /256-18, İ.DH. / 52-35423

³⁸ BOA. A{ MKT. MHM. /290-73

(Refahiye) kazasına yerleştirildi. Ayrıca bu muhacirlerin geçimlerini sağlamaları için öküz ve inek yardım olarak dağıtılmıştı.³⁹

Bu tarihlerde Kafkaslardan gelen muhacirlere milletimize yakışır misafirperverlik ve yardımlar yapılmasına rağmen bazı istenmeyen durumlar da oluyordu. Mesela; Dört takım Çerkez muhacir Erzincan Sancağının Kuruçay kazasına bağlı genellikle Ermenilerle meskûn Küçük ve Büyük Armudan ve Toğud köylerine geçici olarak yerleştirilmiş ve bunların zaruri ihtiyaçlarının da adı geçen köyler tarafından karşılanması istenmişti. Ancak bu geçici yerleştirmeden sonra oradan başka bir yere nakledilmelerinden gecikmesinden dolayı, kuyumculuk ve ticaretle uğraştıklarından çok zengin olan bu bölge Ermenileri, muhacirlere bakmanın kendilerini mağdur ettiğini öne sürüp, Patrikhaneyi devreye sokarak bu muhacirlerin başka yere naklini istemişlerdir. Patrikhanenin bu konu ile ilgili müracaatı 13 Ağustos 1865 (H. 20 Rebiyülevvel 1282) tarihinde Meclis-i Vala-yı Ahkâm-ı Adliye’de görüşülmüş ve Patrikhanenin talepleri doğrultusunda bunların başka bir yere nakline karar verilmişti.⁴⁰

Yalnız 1865 yılında 5.000 hane Çeçen’in Kars’tan giriş yapması konusundaki görüşmelerde, Rusya Hükümeti tarafından bunların iskânları hususunda bir müdahalede bulunulmuştu. Bu konuda Rusya tarafından 21 Mart 1865’te Hariciye Nezareti’ne yazılan yazıda, bu kişilerin hiçbir şekilde civar eyaletlere yerleştirilmeyip, derhal Erzincan ve Diyarbakır taraflarına gönderilmeleri istenmiş, Osmanlı Hükümeti de bu isteği yerine getirmişti.⁴¹

Rusya, sınıra yakın olup muhacirlerden müteşekkil bir tampon bölgenin oluşması ihtimalini göz önünde bulundurarak, Anadolu’nun güneyine hatta Suriye bölgesine yerleştirilmesini istiyordu.⁴² Başka bir ifadeyle Rusya, başta Erzurum olmak üzere serhat vilayetlere yerleştirilecek muhacirlerin sonraki zamanlarda tekrar Rusya’ya geri dönebilecekleri ihtimaline karşılık bunların sınır bölgeleri yerine sınıra daha uzak olan bölgelere yerleştirilmelerini istiyordu. Nihayet Rusya ile Osmanlı Devleti arasında 93 Harbi sonrasında konvansiyon yapıldı. Yürürlüğe giren bu konvansiyona göre Sivas’ın doğusunda kalan bölgelere muhacir yerleştirilmemesi yönünde antlaşmaya varıldı. Aslında muhacirlerin yakın bölgelere iskânı daha kolay ve masrafsız olmasına rağmen Osmanlı Devleti, Rusya ile arasının bozulmasını istemediğinden, muhacirlerin sınır bölgelerine yerleştirilmesi neticesinde bahsi geçen olumsuzluklara sebebiyet vermemesi için Rusya’nın taleplerini dikkate aldı.⁴³

Kasım 1866’da yeni gelen Çerkez, Çeçen ve Lezgi kabileleri geçici olarak Erzincan’a yerleştirilmiş ve bunların masrafları için aynı sene ilk etapta 53.860 kuruş aktarılmış, bunun yarısı un ve giyecek için geri kalanı da yakacak odun, hayvan yemi ot ve saman ve tuz masrafı için harcanması talimatı verilmişti.⁴⁴

³⁹ BOA. A { MKT. MHM. / 305-85

⁴⁰ BOA. MVL / 711-12. Ermeni olayların henüz başlamadığı bu tarihlerde, Bölge Ermenileri arasında kıpırdanmalar başladığı ve “Ermeni Fedailer” adlı bir çeteye bu köylerden ileriki yıllarda yüklü miktarda yardımlar yapılmıştır. Bkz. Hüseyin Nazım Paşa, *Ermeni Olayları Tarihi-I*, Ankara. 1998, s.15. Daha sonra bu beldeye Erivan’dan göç edip bir müddet Hasankale’ye I. Dünya savaşında Rus işgalinden sonra Erzincan’a gelen bir Kısım Kafkas muhaciri iskân edilmiştir.

⁴¹ Süleyman Erkan; “XIX. Yüzyıl Sonlarında Osmanlı Devleti’nin Göçmenleri İskân Politikasına Yabancı Ülkelerin Müdahaleleri”, *Osmanlı Ansiklopedisi, C. IV*, Ankara 1999, s. 619; A.Saydam,a.g.e. s. 101

⁴² BOA. A.}MKT. MHM. 224/80

⁴³ BOA. A.}MKT. NZD. 356 /75. Hakan Asan; “Devlet, Aşiret ve Eşkiya Bağlamında Osmanlı Muhacir İskân Siyaseti (1860-1914)” *Göç Araştırmaları Dergisi – The Journal of Migration Studies*, Volume: 2 No: 3 January-June 2016.. s.41-42

⁴⁴ BOA. MVL. / 1034-25, BOA. İ MVL / 563-25318

1868’de ise Erzincan’ı yurt tutup iskan ettirilen Çeçen muhacirler için ne miktar yardım yapılacağı belirlenmiş, buna göre; kişi başına günlük yarımşar kıyye dakik (un), 5,5 dirhem tuz, yeteri miktar yakacak odun, 10 hayvanı olanlara hayvanları için telef olmayacak kadar ot ve saman, 10 dan fazla hayvanı olanlar geri kalanını kendi imkânlarıyla beslemesi istenmiştir. Ayrıca sayı olarak 500-600 kadar olan bu Çeçen muhacirler için ilkbaharda inşa edilen meskenlerine yerleşene kadar yardımların sürdürülmesi irade buyurulmuştur.⁴⁵

1883’te yeni gelen Göde muhacirlerinden 80 hane için Erzincan’ın Sivas hududuna yakın Kızıldağ eteklerinde Türkmen yurdu denilen bir mevkiye yeni bir köy inşa edilerek yerleştirilmiş ve bu köye de 20 Şubat 1883 tarihli irade ile Hamidiye ismi verilmiştir.⁴⁶

1888 tarihinde deniz yoluyla Ünye ve Trabzon kıyılarına gelen Gürcü ümerasından kafileler, önce geçici olarak Erzurum’a nakledilmiş, daha sonra da yol masrafları verilerek Erzincan’ın Refahiye, Kemah ve Kuruçay kazalarına iskân edilmek üzere sevk edilmişlerdir.⁴⁷

Türk vilâyet ve sancaklarında müteferrik veya toplu olarak iskân edilen muhacirlerden mevcut köy ve kasabalarda yerleşenler büyüklü küçüklü mahalleler teşkil ederken, boş sahalarda yerleşenler yeni köyler meydana getirmişlerdir.⁴⁸ 1888 tarihinde Tercan Kazasında 312 hane muhacir hazineye ait araziler üzerine izin almadan üstelik Padişah’ın iradesine muhalif bir şekilde 13 pare köy inşa ederek yerleşmişler ve bu köylere kendileri tarafından isimler verilmişti. Yapılan görüşmelerle muhacirler ile bazı aşiret kabilelerinin inşa ettikleri köyleri resmîleştirilerek Şura-yı Devlet kararıyla buralarda meskûn olanların ihtiyaçları olan İmam ve Muhtarlar görevlendirilmiş ve muhtarlara da mühürler verilmesi kararlaştırılmıştır.⁴⁹ 21 Mart 1888 (R. 8 Mart 1304) tarihli irade ile de bu uygulama resmîleştirilmiştir.

Tercan Kazasında Muhacir Tarafından Teşkil edilen 13 Karye (Köy) İsimleri ve Hane Sayıları.⁵⁰

	KÖYÜ ADI	HANE SAYISI
1.	Şeyhlü Karyesi	26
2.	Fevziye Karyesi	14
3.	Uzundere Karyesi	25

⁴⁵ BOA. A { MKT. MHM. / 413-40.

⁴⁶ BOA. İ.DH. / 876-69936

⁴⁷ BOA. DH. MKT. / 1484-5

⁴⁸ Nedim İpek, “Kafkaslardan Anadolu’ya Göçler, 1877-1900” *Ondokuz Mayıs Üniversitesi Eğitim Fakültesi Dergisi*,6, Samsun.1991, s.124

⁴⁹ BOA. DH. MKT. / 1488-85

⁵⁰ BOA. DH. MKT. / 1505-13, BOA. İ.ŞD. / 90-5350

4.	Hamidiye Karyesi	7
5.	Hacılar Karyesi	19
6.	Sultaniye Karyesi	66
7.	Sayfiye Karyesi	21
8.	Hoşabad Karyesi	23
9.	Çimenli Karyesi	43
10.	Güzeldere Karyesi	18
11.	Ma'mure Karyesi	29
12.	Köseler Karyesi	4
13.	Amadiye (İmadiye ?) Karyesi	17
	YEKÛN	312 Hane

Bu tarihlerde Osmanlı topraklarına iltica ederek gelen muhacirlerin kayıt altına alınanların sayısı 6,5 milyon kadardı. Osmanlı hükümeti ekonomik sıkıntılarının had safhada olduğu bir dönemde o zamanki nüfusa göre hayli fazla olan bu muhacirlere gereken yardımları yapmış ve iskân etmişti.⁵¹

Bu muhaceret, Kırım Savaşından sonra başlayıp 1864 ve 1878'den sonra artarak 1920 lere kadar devam etmiştir. Muhacirler Osmanlı topraklarında savaştan uzak yerlere iskân ettirilmişlerdir. Erzincan çevresine en fazla muhacir yerleştirilmeleri Kırım Savaşı sonrasında, Rusların Kafkasya üzerindeki baskılarının arttığı ve İmam Şamil'in teslim olması ve bir müddet sonra da Çerkez direnişin sona ermesinden sonra gerçekleşmiştir. 1860'lı yıllarda gelenlerin çoğu da Çerkez ve Çeçenlerdir. Bunların en fazla kullandıkları yollar da Trabzon Limanıdır. Trabzon ve yakınındaki limanlar vasıtasıyla gelen muhacirler sayı bakımından daha fazla ve çok az eşyaları ile perişan bir şekilde hicret etmelerine rağmen, kara yolunu tercih edenler daha fazla eşya ve hayvan sürüleriyle göç etmeye çalışmışlardır. Fakat bunların göçü deniz yolunu tercih edenlere göre daha uzun ve meşakkatli olmuştur.

Erzincan ve kazaları çok yoğun olmamakla beraber Trabzon ve Erzurum üzerinden gelen muhacirlerin zaman zaman konakladıkları gelip geçici dinlenme yeri olmasının

⁵¹ Justin McCarthy, *Ölüm ve Sürgün Osmanlı Müslümanlarının Etnik Kıyımı (1821-1922)* (Çev. Fatma Sarıkaya), Türk Tarih Kurumu Yayınları, Ankara. 2014 s.2 ; Hakan Asan, agm. s.38

yanında, yukarıda bahsedildiği gibi kalıcı iskân edilen yerleri ve köyler de teşkil edilen yerler de olmuştur.

3. ORDU MERKEZİ OLARAK ERZİNCAN:

1843 yılında Osmanlı Askeri teşkilatı Fransa ve Prusya ordu teşkilatları örnek alınarak yeniden düzenlenmişti. Ordu sayısı önce 5'e sonra 7'ye çıkarılmıştı. Anadolu Ordusu veya Kafkas ordusu olarak adlandırılan IV. Ordu da diğerleri gibi 1843'te kurulmuştu. Ordu merkezi ise zaman zaman değişmişti. Şöyleki;

1843-1848 arası Harput

1848-1869 arası Erzincan

1869-1881 arası Erzurum

1881-1910 Erzincan

Merkezi Manastır olan ve Rumeli Ordusu da denilen III. Ordu mıntkasını Balkan savaşlarından sonra Osmanlı Devleti'nin terk etmesinden sonra ordu sayısı azaltılmış ve IV. Ordu III. Ordu adını almıştır.

Bu tarihlerde özellikle II. Abdülhamid devrinde ordu merkezi olan Erzincan'a yeni askeri binalar, kışlalar ayrıca askeri rüştiye ve askeri idadi mektepleri açılmasıyla Erzincan şehrinin önemi daha da artmıştı.

II. Abdülhamid devri olaylarına damgasını vuran en orijinal askeri teşebbüslerden biri olan "*Hamidiye Alayları*" IV. ordu komutanı alan Müşir Zeki Paşa tarafından organize ediliyordu. IV. Ordu ve Hamidiye Alayları 20. Yüzyıl başlarına kadar önemli görevler icra ederek Doğu Anadolu bölgesinin savunmasını, iç ve dış düşmanların saldırılarına karşı bir kalkan görevi olma vazifesini başarı ile icra etmişti.

4. 1890-1900 ERZİNCAN'DAKİ İLK ERMENİ AYAKLANMALARI:

1877-1878 Osmanlı – Rus Savaşına kadar Osmanlı ülkesinde bir Ermeni meselesi mevcut değildi. 19. Yüzyıldaki iç ve dış olaylar Osmanlı devletini hayli yıpratmıştı. Osmanlı Devleti'nin bu tarihlerdeki zaafından faydalanmak isteyen Rusya, İngiltere, ABD. gibi batının güçlü devletleri Ermenileri kullanarak Osmanlı Devletini parçalamak için azınlıkları ve bilhassa Ermenileri kullanmaya başladılar. Özellikle 1856 Islahat Fermanının hükümlerine göre yabancılar Devlet-i Âliye içerisinde okullar açmaya ve geliştirmeye izinli sayıldılar. Misyonerler bundan sonra Ermenileri kendi istekleri doğrultusunda harekete geçirmek için Hınçak ve Taşnak gibi terör örgütleriyle beraber hareket etmeye başladılar.

Savaştan sonra imzalanan Berlin Antlaşmasınının 61. Maddesine göre Vilayet-i Sitte'de yani altı vilayette ıslahat yapılmasını kararlaştırmıştı. Bu altı vilayet; Erzurum, Sivas, Mamuratu'laziz yani Elazığ, Bitlis, Van ve Diyarbakır idi. O tarihlerde Erzincan, Erzurum vilayetine bağlı bir sancaktı. Bundan sonra Ermeniler, komitalar ve misyonerler vasıtasıyla isyana hazır hale getirilmeye çalışılmıştır.

Neticede Erzincan'ında dâhil olduğu ve Ermenilerin bulunduğu Anadolu'nun hemen her yerinde 1900'e kadar ayaklanarak Doğu Anadolu bölgesini Ermenistan yapmak istediler. Erzincan'da meydana gelen olaylar Anadolu'nun diğer vilayetlerindekiyle ayrı

değerlendirilemez. Çünkü bütün ayaklanmalar düğmeye basmış gibi aynı sloganlarla ve aynı tarihlerde çıkmıştı.

Propaganda çalışmalarından sonra özellikle 1890'lardan itibaren silahlanmaya başladılar. Sultan Abdülhamit İngiltere, Fransa ve Amerika başta olmak üzere yurt dışından desteklenen Ermeni komitelerinin ülke içinde başlattığı faaliyetlere karşı sıkı bir kontrol mekanizması kurmuş, yakından takip ettiği ve şüphelendiği herkesin evini ve üzerini aratmaya başlamıştı. Bu aramalarda özellikle 1893'lerde Erzincan'da Ermenilere ait kilise, okul ve evlerde çok miktarda silah ve patlayıcı madde ele geçirildi.⁵²

4.1. Erzincan'daki İlk Ermeni İsyamları

İlk Ermeni Ayaklanması, 20 Haziran 1890 tarihinde Erzurum'da çıktı. Güvenlik kuvvetleriyle Ermeniler arasında iki saat kadar bir çarpışma oldu. Ertesi gün konsoloslara şehri gezerek, İki taraftan yüzden fazla ölü, üç yüze yakın yaralı tespit ettiler. Sonuçta olaylar bastırıldı.⁵³

Bu olaydan iki gün sonra 22 Haziran 1890'da Ermeni Komitelerinin ayaklanma teşebbüsleri Erzurum Vilayetine bağlı Erzincan Sancağında sirayet etti. Erzincan Ermenileri Müslümanlara ait dükkânları yağmalamaya ve gösteriler yapmaya başladılar. Askerler olaylara müdahale etmeye başlayınca da askerle çatışmaya giriştiler. Bu arada ayaklanma teşebbüsü bastırıldı askerlerden birkaç şehit ve onlarca da Ermeni öldü.⁵⁴ Bu olay Erzincan'da 1915 tehcir hadisesine kadar devam edecek olan Ermeni ayaklanmalarının ilk ciddi teşebbüsü olarak tarihe geçti.

1891 yılında Kuruçay kazasına bağlı Armudan nahiyesinde Ermeni Komiteleri, kendilerine karşı çıkan Aharon adında bir dava vekilini öldürdüler. Kuruçay Kaymakamı Ahmet Bey, aynı köyden Ömer Pehlivan'ı gerçeği araştırmakla görevlendirildi. Ancak, gizli görevi Ermeniler tarafından öğrenilen Ömer Pehlivan, bir Ermeni'nin evinde düzenlenen bir ziyafette feci şekilde öldürüldü. Cesedi de evinin bacasının yanına getirilip üzerine gazyağı dökülerek yakıldı.⁵⁵ Kısa bir süre sonra, olaylarla ilgisi olan on altı kişi⁵⁶ silahlarıyla birlikte ele geçirilerek mahkemeye sevk edildiler.⁵⁷

Ermenilerin Erzurum, Erzincan ayaklanma teşebbüslerinin amacı Müslümanları tahrik ederek çok sayıda Ermeni'nin öldürmesini sağlayarak Avrupa devletlerinin müdahalesine zemin hazırlayarak Ermenileri bağımsızlığa götürmekti. Ancak Ermeniler, Erzurum'daki ayaklanmanın Avrupa Devletleri'ni hesapladıkları ölçüde ilgilendirmediklerini anlayınca İstanbul'da bir gösteri yapmaya karar verdiler.

II. Abdülhamid, 1891 yılı başlarında Ermeniler için umumi bir af ilân etti. Tutuklu Ermeniler bir daha böyle hareketlere karışmama yemini ettirilerek serbest bırakıldılar.⁵⁸ Böylece Devlet-i Âli bir barış ve çözüm süreci başlatmak istiyordu.

⁵² BOA.,DH.MKT. 429/77, Y.PRK.UM. 35/34

⁵³ Mehmet Hocaoğlu, *Arşiv Vesikalarıyla Tarihte Ermeni Mezalimi ve Ermeniler*, İstanbul 1976 s. 191, Esat Uras, *Tarihte Ermeniler ve Ermeni Meselesi*, İstanbul 1987.s.458 459; Nurşen Mazıcı, *Belgelerle Uluslararası Rekâbette Ermeni Sorununun Kökenleri. (1878–1918)* İstanbul 1987. s. 34–35; Ertuğrul Zekai Ökte, *Osmanlı Arşivi Yıldız Tasnifi-Ermeni Meselesi I*, İstanbul 1989, s. XXII.

⁵⁴ BOA., Y.PRK.ASK. 62/108

⁵⁵ Ali Kemali, *Erzincan Tarihi, Coğrafi, İktisadi, Etnografi, İdari, İktisadi Tetkikat Tecrübesi*, İstanbul, 1962, s.89

⁵⁶ Hüseyin Nazım Paşa, *Ermeni Olayları Tarihi. I*, Ankara 1994, s. 15

⁵⁷ Cengiz Çakaloğlu, "Erzincan ve Çevresinde Ermeni Olayları (1890-1896)" *A.Ü. Türkiyat Araştırmaları Dergisi* Sayı:13 Erzurum. 1999 s.299-300

⁵⁸ Kamuran Gürün, *Ermeni Dosyası*, Ankara 1983, s. 144–145.

Ancak, Osmanlı Devleti, bu şekilde iyi niyet göstermesine rağmen komitelerin faaliyetlerini de adım adım izleyerek gereken sert tedbirleri de alıyordu. Çünkü komiteler yok edilmemiş ve gayelerinden de vazgeçmemişlerdi. Nitekim 4 Kasım 1892 tarihinde Erzincan'daki komite sempatizanlarına ait hanelere baskınlar düzenlendi ve aramalarda çok miktarda silah ve cephane ele geçirildi.⁵⁹

1894 yılında Erzincan çevresinde faaliyet gösteren çete başlarından birisi de, Rupen adlı bir Ermeni idi. bu çete Malatya'ya gitmekte olan askerî kaymakamlardan Reşit Bey'in yolunu kesip kaçırdıkları gibi, emrindeki çavuşu da öldürdüler. Ağa isimli birinin durumu bildirmesiyle mahalli hükümet durumdan haberdar oldu. Çetenin karargâhı Çanlı Manastır kuşatılarak Reşit Bey kurtarıldığı gibi, çetenin bütün üyeleri de ele geçirildi. Rupen ve adamları Erzincan'da yapılan yargılama sonucunda idam edildiler.

Reşit Bey'in kurtarılmasında rolü olan Ağa ise, daha sonra davetine uyduğu Erzincan'da bir Ermeni'nin evinde öldürüldü⁶⁰.

Ermeni çete mensupları 1895 Ağustosunda Refahiye Kaymakamının yolunu keserek mal ve eşyasını gasp ettiler⁶¹. Bunun üzerine Erzincan Ordu merkezinden 20 süvariden oluşan bir müfreze, kaymakam Bey ile beraber bu çetenin peşine düşerek bunların elebaşlarının da bulunduğu altı kişiyi Armudan yakınlarındaki bir mağarada sıkıştırdılar. Burada 36 saat süren bir çatışmadan sonra biri ölü dördü sağ olarak teslim alındı. Biri de firar etmeyi başardı. Çete'nin reisinin yıllardır aranan Hacı Kalos lakaplı olan ve Ömer Pehlivan'ın şehid edilmesi ve çok sayıda cinayet işlemiş olan meşhur reislerindendi.⁶²

Osmanlı Devleti'nin bu iyi niyeti beklenen sonucu vermediği gibi Avrupalı devletlerin kışkırtmaları ve Ermeni komitelerinin çalışmalarıyla 1892-1895 arasında Ayaklanma hareketlerini Anadolu'nun her tarafına yaymaya başladılar. 1893 yılında Merzifon, Tokat, Yozgat ve 1894'de Sason'da ayaklandılar⁶³. Bu ayaklanmaların bastırılmasına rağmen Ermenilerin silahlanmaya devam ettiğini görüyoruz. Nitekim 17 Eylül 1895 tarihinde dâhiliye Nazırlığına gönderilen yazıda Erzincan'daki Ermenilerin çok miktarda silah satın almakta oldukları, özellikle Avrupa yapısı tüfek, tabanca ve mermi depoladıklarının tespit edildiğini bunların önlenmesi için gerekli tedbirlerin alınması istenmişti⁶⁴.

1895 yılı ekim ayı başlarından itibaren Erzincan'da Ermeni komiteleri halkı isyana hazır hale getirmek için çalışmalarına hız verdi. IV. ordunun merkezi olan Erzincan'dan Babiali'ye gönderilen yazıda "cephaneliklere gece saldırı hazırlığı olduğu ve çıkabilecek olayları önleyebilmek için Erzincan merkezine asker takviyesi yapılması istenmişti⁶⁵.

1890-1900 arası sadece Erzincan değil, başta İstanbul olmak üzere Anadolu'nun muhtelif vilayetlerinde Ermenilerin gösterileri ve Müslüman halkı tahrikleriyle Çatışmalarla geçti.1894, 1895 ve 1896 yıllarında Erzincan merkez ve ilçelerinde Müslüman halk ile Ermeniler arasında şiddetli çatışmalar yaşandı.

⁵⁹ BOA., Y.PRK. UM. 25/72

⁶⁰ Ali Kemali, a.g.e., s. 90-91

⁶¹ H. Nazım Paşa, a.g.e. s. 15

⁶² Nurettin Birol, "19. Yüzyıl Sonlarında Refahiye ve Çevresinde Asayiş Problemleri" Refahiye Araştırmaları Sempozyumu, 14-15 Mart 2019, Refahiye – Erzincan. s.344. <http://refahiyesempozyumu.ebtu.edu.tr>

⁶³ Nurettin Birol, "1890-1901 Ermeni Olayları ve Halil Rıfat Paşa" *Yeni Türkiye S.60 C.III Ermeni Meselesi Özel Sayısı* Ankara 2014 s.2071-2088

⁶⁴ BOA. DH.MKT.429/77 – DH.MKT. 437/20

⁶⁵ BOA.,Y. MTV. 129/70

21 Ekim 1895 Pazartesi gününü eylem günü olarak seçen Ermeni komitaları, saat üç civarında Buğday Meydanında bir imamı başına kurşun sıkılmak suretiyle öldürdüler. Aynı anda diğer fedailer de harekete geçerek rastgele etrafa ateş açtılar. Bu sırada Müslümanlardan bazıları öldü veya yaralandı⁶⁶. Silahsız ve hazırlıksız yakalanan pazardaki Müslümanlar satmak için pazara getirmiş oldukları sepet sopalarıyla kendilerini korumaya çalıştılar. Ermeni fedailer, devriye gezen askerlere ve karışıklık üzerine dışarıya çıkan IV. Ordu Komutanı Müşir Mehmed Zeki Paşa'ya da ateş açtılar⁶⁷. Ahalinin galeyana gelmesi ile şehirde büyük bir karışıklık çıktı.

Erzincan'da Ermenilerin Müslümanlara silahlı saldırıları sonucu çıkan kavgada Ermenilerden 50, Müslümanlardan 5 kişi ölmüştür⁶⁸. Bu olaydan iki gün sonra 23 Ekim 1895'te çıkan başka bir kavgada Müslümanlardan 5 Ermenilerden 6 maktul bulunduğu bildirilmişti⁶⁹. Bir hafta sonra Ermenilerin çıkardığı bir başka olay ile beraber ölü ve yaralı sayısı Ermenilerden 111 ölü 157 yaralı, Müslümanlardan ise 10 ölü 107 yaralı olduğu kaydedilmişti⁷⁰.

Bu çatışmalar önce Ermeni komitacıların Müslümanlara silahla saldırarak tahrikleriyle başlamış halk galeyana getirilmiş, galeyana gelen Müslüman ahali de Ermenilere saldırmıştı. Komitacıların istediği de zaten buydu. Sonunda zaptiye birlikleri asayişi sağladı.

Şehir merkezindeki karışıklığın önüne geçilmiş olmakla birlikte, ulema, müderris ve eşraftan on üç önde gelen Erzincanlıın Babialı'ye çekmiş oldukları 23 Ekim 1895 tarihli bir telgraftan gerginliğin ertesi gün de devam ettiği anlaşılmaktadır. Bu telgrafta yer alan metnin bir kısmı sadeleştirilmiş olarak şöyledir " ... Bunların türlü hayâsızlıklarını ve kötülüklerini derhal mahva kadir isek de Padişahımız ve Hükûmetimize olan bağlılığımızdan dolayı şimdiye kadar bunların türlü hakaretlerine tahammül ettik. Fakat kötülükleri artık tahammülün dışına çıktı. Ermenilerin silahları toplanmaz ve cemiyetleri dağıtılmaz ise, hem onlar mutlak bir fenalık çıkarır ve hem de zaten galeyanda bulunan Müslümanlar bir kat daha heyecana gelerek içimizdeki bazı cahiller intikam almaya kalkarsa maazallah büyük bir karışıklık çıkar..."⁷¹ ifadeleri, olaylar sırasında Müslümanların tavrını göstermesi açısından oldukça dikkat çekicidir⁷².

Ermenilerin çıkardıkları olayların gittikçe yayılmasını önlemek, büyük devletlerin baskılarını azaltmak ve Berlin Anlaşmasının islahat ile ilgili maddelerini yürürlüğe koymak amacıyla 1895-1896 yıllarında Müşir Ahmet Şakir Paşa Anadolu Islahatı Müfettişi olarak görevlendirildi, Erzincan'ın da dâhil olduğu vilayetlerde incelemeler yaparak bölgenin ıslahı, refah düzeyinin yükseltilmesi ve gelirlerinin artırılması amacıyla tarafsız kararlar alması ve özel olarak Ermeniler lehine tavır sergilememesi Ermenilerin tepkilerine yol açtı ve Paşa'yı protesto ettiler.⁷³

Erzincan'daki bu olayların yanı sıra, Erzincan'a bağlı kazalarda da Ermeniler tarafından çeşitli olaylar tertiplendi. 11 Ekim 1895 tarihinde Refahiye'de bir olay meydana geldi. Devriye gezen 7-8 zaptiye erine bir grup Ermeni eşkıyası tarafından ateş açılması ve zaptiyelerden Ali Onbaşı'nın bacağından yaralanması Refahiye'deki karışıklığın sebebi

⁶⁶ BOA.,Y.HUS. 338/17

⁶⁷ BOA.,Y. MTV. 130/37

⁶⁸ H. Nazım Paşa, a.g.e., s. 96; M. Hocaoglu, a.g.e., s. 281.

⁶⁹ BOA., Y.A.HUS. 338/19

⁷⁰ H. Nazım Paşa, a.g.e., s. 171; M. Hocaoglu, a.g.e., s. 288.

⁷¹ BOA., Y.MTV. 130/37

⁷² C. Çakaloğlu, a.g.e., s.302

⁷³ Ali Karaca, *Anadolu Islahatı ve Ahmet Şakir Paşa (1838-1899)*, İstanbul 1993. s.83-106

oldu.⁷⁴ Bu olay sırasında Müslümanlardan 1 kişi öldü ve 16 kişi yaralandı. Ermenilerden ise 18 kişi öldü.⁷⁵ Diğer taraftan 24 Ekim 1895'te Refahiye'deki Rum ahali tarafından Sadarete çekilen bir telgrafta, 400 kadar Ermeni eşkıyasının Refahiye'ye bağlı bir köyde bir Rum manastırını basıp Rumları katliama başladıkları şeklinde bir şikâyet olmuşsa da, yapılan incelemeler sonunda bunun asılsız olduğu anlaşıldı.⁷⁶

21 Kasım 1895'te Tercan'a bağlı Mans Nahiyesi (şimdiki Çayırılı ilçesi) Müslümanları öşürden Ziraat Bankası'na ait hisseyi Tercan'a götürürlerken Ermeni eşkıyası tarafından dövülmeleri ve soyulmaları, yine Tercan'a bağlı Tirnik köyünde 20 silahlı Ermeni eşkıyasının Hedikli aşiretinin ileri gelenlerinden birkaçına hücum ederek yaralamaları gibi olaylar yüzünden Tercan ilçesi merkezinde de büyük bir karışıklık çıktı.⁷⁷ Tercan'daki bu olayda Müslümanlardan 25 kişi öldü, 5 kişi yaralandı, Ermenilerden ise, 140 kişi öldü ve 42 kişi yaralandı.⁷⁸ Tercan gibi orta ölçekli bir ilçe merkezinde bir günde 165 kişinin Ermeni terörü sebebiyle ölmesi olayların ne boyuta ulaştığını göstermesi bakımından önemlidir.

İsyan hareketleri 1896 yılında Eğin ilçesinde devam etmiştir. Bunu Elazığ Valiliğinin 24 Eylül 1896 tarihli Dâhiliye Nazırlığına çektiği telgrafta görmek mümkündür. Bu telgrafta, Eğin kazasında Ermenilerin isyan hazırlığı başlattığını ve özetle son günlerde evlerinde ve kiliselerinde toplantılar yaparak geniş katılımlı bir isyan hazırlığı içinde oldukları anlaşılmıştır.

1896'daki Olaylardan önce Eğin'e İliç ve Divriği gibi çevre kazalardan Ermeniler gelerek toplanmaya başlamışlardı. Bunun üzerine, Ermeni ve Müslümanların önde gelenleriyle kazanın çeşitli daire müdürleri hükümete çağılmış ve nasihatler verilmişti. Bu nasihatlere rağmen Ermeniler 13 Eylül 1896'da Köybaşı adındaki yerdeki kiliselerinde toplandılar. Kiliseden çıktıktan sonra dükkânlarını açmayıp evlerinde silahları ellerinde hazır beklemeye başladılar. Diğer bir kısmı da, kilisenin üst tarafındaki büyük taşlara çekildiler. Birden askerler üzerine ateş etmeye başlamalarıyla şehirde büyük bir karışıklık çıktı. Evlerindeki Ermenilerin de dışarı çıkmasıyla ayaklanma her tarafa yayıldı. Bu sırada olayı duyarak kasabaya gelmekte olan aşiretlerle Ermeniler arasında çatışma çıktı. Diğer taraftan, Ermeniler tarafından büyük bir yangın çıkarıldı. Şehirdeki askeri birliklerin yanı sıra, diğer inzibat güçlerinin büyük gayretleri sonucunda olaylar ertesi gün kontrol altına alındı.

Olaylar sırasında Müslümanlardan 11 kişi öldü, 26 kişi yaralandı. Ermenilerden ise, 581 kişi öldü, 48 kişi yaralandı. Ölenler arasında eşkıya başı Manuk da bulunuyordu. Şehirdeki yangında 622 ev, 100' ün üzerinde dükkân ve Ermeni kilisesinin ahşap kısmı yandı. Ancak, asıl Eğin çarşısı askerler tarafından korunduğu için burada Ermenilerin yangın çıkarmalarına engel olundu. Ayrıca, Ermenilerden 100 kadar Martini tüfek, tabanca ve kama ele geçirildi.⁷⁹

Olayların İstanbul'a iletilmesi üzerine 15 Eylül 1896 tarihinde bir Padişah iradesi çıktı. Bu iradede; Eğin'de meydana gelen heyecanın derhal yatıştırılması ve etrafa sirayetine engel olunması için lüzumu kadar askerin derhal Eğin'e sevk edilmesi, Ermenilerin her türlü şikâyetlerinin önlenmesi, civardaki aşiretlerin kontrol altında

⁷⁴ M. Hocaoğlu, a.g.e., s.292

⁷⁵ H. Nazım Paşa, a.g.e., s. 171

⁷⁶ BOA., Y.A.HUS. 338/33; Y.A.HUS. 338/54. C. Çakaloğlu, a.g.m., s. 303

⁷⁷ M. Hocaoğlu, a.g.e. s.292

⁷⁸ H. Nazım Paşa, a.g.e., s. 171

⁷⁹ M. Hocaoğlu, a.g.e., s.242-243

tutulması hususları belirtiliyor ve IV. Ordu Komutanı Mehmed Zeki Paşa'ya mahalli redif askerlerini silah altına alma izni veriliyordu.⁸⁰

Şekip Efendinin kaymakam bulunduğu Eğin'de Ermenilerin yakıp yıktıkları sivil ve askeri kuruluşlar arasında resmi olarak kayda geçenler şunlardır:

“Çarşıbaşı: Dört Yol Ağzı Camii, Sakizade han ve evleri,
Taşdibi Mahallesi: Zülfikar Ağa Camii, Yukarı Hamam,
Kömürücü Mahallesi: Hacı Osman Camii ve pek çok ev,
Sofizade Mahallesi: Telgrafhane, Belediye Binası, Mektebi İptidaiye ve pek çok ev,
Dört Yol Ağzı Mahallesi: Asa Hamamı ve bazı evler. Alemdanade Han, Edhen Ağa Hanı, Sofizade Hanı,
Hatipoğlu Meydanı: Evliyazade hanı,
Köprübaşı: Hacibakioğlu hanı, Hatipoğlu Hanı,
Kömür Meydanı: Gül Ağa Han, Hekimoğlu hanı.”⁸¹

Eğin'de meydana gelen olaylar yurt içinde ve yurt dışında geniş yankı uyandırdı. Olayları incelemek için konsololar harekete geçti. 4 Mayıs 1897'de İngiliz Konsolosu Eğin'de Ermeni Murahhas hanesinde misafir edilerek bölgeyi ziyaret etti.⁸² Bu Konsolosun verdiği rapor üzerine İngiltere Hükümeti Osmanlı Hükümetine nota verdi ise de bu notaya Meclis-i Vükela Ermeni komitelerinin aylar öncesinden silahlandıkları ve halkı isyana teşvik ettiklerini içeren belgelerle gereken cevabı verdi.⁸³

Ermeni iftira kampanyasının bir diğer aracı tiyatrolar olmuştur. Osmanlı Devletinin hoşgörülü siyasetinden faydalanarak bağımsızlık vurgusunu ve birlikte yaşamın mümkün olamayacağı temalarını işleyen tiyatroları hem yurt içinde hem de yurt dışında sergilemeye başladılar.⁸⁴ 1896-1897 yıllarında özellikle Sason ve Eğin olaylarını tasvir eden tiyatrolar yurt dışında sergilenmeye başladı. 7 Nisan 1897'de bu tiyatro ekibi Varna'dan Rusçuk'a geçtiği ve oradan da Anadolu'ya geçerek Ermenilerin yoğun olduğu yerlerde sahnelenmesi için hazırlıklar yapıldığı istihbaratı üzerine Osmanlı hükümeti vilayetlerde buna engel olmak için gerekli tedbirlerin alınmasını istedi.⁸⁵

1895-1896 yıllarındaki karışıklıklar sadece Erzincan'da değil Anadolu'nun hemen bütün vilayetlerine sirayet etmişti. Bu isyanlar sonucu ülke genelinde Müslüman veya Gayr-i Müslim kaç kişinin ölüp kaç kişinin yaralandığı Osmanlı Hükümeti tarafından tespit edilmiştir. Buna göre, Müslümanlardan 1.828 ölü, 1.433 yaralı, Gayr-i Müslimlerden 8.717 ölü 2.238 yaralı olmak üzere toplam 10.535 ölü 3.671 yaralı tespit edilmiştir. 1896 yılı Şubat ayı sonunda büyükelçiliklerce tutulan hesaba göre ise ölü sayısı yaklaşık olarak 40.000 kişi olarak gösterilmiştir. Ermeni komiteleri 1895-1896 yıllarında başta vilâyet-i sitte olmak üzere Anadolu'nun hemen her yerinde ve aynı tarihlerde ayaklandılar. Erzincan ve diğer vilâyetlerde binlerce Ermeni'nin hayatını kaybedeceğini bile bile silahlı eylemlere giriştiler.⁸⁶ Gayeleri bir dış müdahaleyi gerçekleştirmektir.

⁸⁰ BOA., İ DH. 1314 R – 6; C. Çakaloğlu, a.g.m., s.303-304

⁸¹ Ergünöz Akçora, – Mehmet Kaya, (2014) “Ermeni Komitelerinin Anadolu'da Çıkardıkları İsyancılar (1878-1905),” *Yeni Türkiye S.60 C.III Ermeni Meselesi Özel Sayısı* Ankara 2014 s.1938-1939

⁸² BOA., Y.MTV. 156/39

⁸³ BOA., M.V. 92/26

⁸⁴ E. Akçora- M. Kaya, a.g.m., s.1916

⁸⁵ BOA., A. MTZ. (04) 43/14

⁸⁶ H. Nazım Paşa, a.g.e., s. 100-180; M. Hocaoglu, a.g.e., s. 269–290

Buna rağmen II. Abdülhamit'in dâhiyane siyaseti Ruslar ile İngilizleri karşı karşıya getirmiş ve Ermeni Komitecilerinin umduğu bütün yabancı müdahale imkânları kesin olarak önlenmişti.⁸⁷ Rusya bu tarihlerde Doğu Anadolu'da İngilizlerin himayesinde bir Ermenistan'a kesinlikle karşı olduğundan, bu olaylarda Osmanlı hükümetini desteklemiştir.

1900'lardan sonra, I. Dünya Savaşına kadar II.Sason isyanı ve II. Abdülhamit'e suikast girişimin haricinde bir olay meydana gelmedi. Bundan sonra Erzincan'ın da dâhil olduğu yerlerde Ermeniler lehine ıslahat yapılması için baskılar yapılsa da Osmanlı Hükümeti Ermenileri bağımsızlığa götürecektir bir ıslahata kesinlikle karşı idi. İşte bundan dolayı Sultan II. Abdülhamid, Alman sefirine: “*Doğu Anadolu'yu muhtariyete götürecektir ıslahatı kabul etmektense ölmeyi tercih ederim*” demiştir.⁸⁸

5. XIX. YÜZYIL SONLARINDA ERZİNCAN'DA SOSYAL VE DİNİ HAYAT:

XIX. yüzyılda Erzincan halkının dini ve sosyal hayatında en etkili unsurlardan biri tasavvuf hareketleridir. Bu hareket Erzincan'da Moğol istilasından hemen sonra Anadolu'ya gelen Türkistan göçmenleri ile beraber başlamıştır.

Mevlana Celaleddin-i Rumi'nin babası Bahaeddin Veled Anadolu'ya geldiğinde ilk konakladığı yerlerden biri Erzincan olmuştur. Burada yaklaşık 4 sene kaldığı rivayet edilir. Ortaçağ seyyahlarından İbn-i Battuta Erzincan'da Şeyh Nizameddin tekkesinde kaldığını burayı överek anlatmaktadır.⁸⁹ Osmanlılar döneminde de büyük velilerin burada faaliyet gösterdikleri biliniyor. Erzincan'ın ilçelerinden Kemah'ta yaşadığı kabul edilen mutasavvıflar içerisinde Kelâmî Yakup Efendi, Şeyh İlyas (veya Hızır İlyas Efendi), Seyyid Eşrefüddîn Efendi ve İskender Baba isimleri zikredilebilir. Refahiye ilçesinde ise Seyyid Hasan isimli evliyadan bir zatın bu yüzyıllarda yaşadığı nakledilmiştir.⁹⁰

XV. yüzyılda Erzincan'da Halvetî tarikatının önemli temsilcilerinden Pîr Muhammed Bahâeddîn Erzincanî'nin (ö. 879/1474) yaşadığı bilinmektedir. Bunun dışında bu yüzyılda yaşadığı tahmin edilen Abdurrahman Erzincanî de bu dönemin önemli mutasavvıfları arasında zikredilebilir. XVI. ve XVII. yüzyıllara gelindiğinde Erzincan'da ciddi bir şekilde zâviyelerin arttığına şahit olmaktayız. Önceki asırlarda kurulan Mevlevî ve Halvetî tekke ve zâviyelerin yanı sıra Kalenderî, Haydarî ve Kadirî tarikatlarına ait zâviyelerin de kurulduğu görülmektedir. XVI. ve XVII. yüzyıllarda Erzincan'da faaliyet gösteren yirmi beş hankâh, tekke, zâviye ve dergâh ismi zikredilmektedir.⁹¹

Erzincan'da XVII. Yüzyıla ait şeyh ve dervişler ve tekkeleri hakkında en önemli kaynak hiç şüphesiz Evliya Çelebi seyahatnamesidir. 1647 senesinde Erzincan'a uğrayan Seyyah şehir hakkında bilgiler vermektedir. Ona göre, o tarihlerde Erzincan'da yedi tekke faaliyet göstermekte idi ve bunların en önemlisi de Mevlevî Tekkesi idi. diğeri ise Abdülkadir Geylanî'nin müritlerinin faaliyet gösterdiği Kadiri tarikatına ait bir tekkedir.⁹²

XVIII.-XX. yüzyıl arasında Erzincan'da; İsmail Canbaba Dergâhı, Melik Sâlih Mevlevîhânesi, Şeyh Ali Baba Zâviyesi, Şeyh Çelebi Mahallesi Zâviyesi, Şeyh Hasan

⁸⁷ Stefanos Yerasimos, *Az gelişmişlik Sürecinde Türkiye II.*, İstanbul 1980., s. 394-395.

⁸⁸ İsmail Hami Danişmend, *Osmanlı Tarihi Kronolojisi IV*, İstanbul 1972, s. 332.

⁸⁹ İbn Battuta; *İbn Battuta Seyahatnamesi C.I., Çeviri, İnceleme ve Notlar*: A. Sait Aykut, İstanbul 2004, s.418

⁹⁰ Ünal Tuygun, *Erzincan'ın Manevi Mimarları*, Kervan Yay., İstanbul, 2004, s. 49-53. Ömer Aslan; *Erzincan'da Tasavvuf Kültürü ve Nakşibendilik* (Yüksek Lisans Tezi) Erzincan 2018, s.12

⁹¹ XVI-XVII. yüzyıllarda Erzincan ve çevresinde bulunan zâviyeler tablo halinde verilmiştir.bkz. Ö. Aslan, age. s.13- 14-15

⁹² Evliya Çelebi, *Evliyâ Çelebi Seyahatnamesi*, İkdam Matbaası, İstanbul, 1314, s.378-383.

Zâviyesi, Kalenderhâne, Kadirî Dergâhı, Fehmi Efendi Dergâhı başta olmak üzere yirmi beş dergâh ve zâviye ismi sayılmaktadır.⁹³

19. yüzyıla geldiğimizde, yüzyılın sonlarında Erzincan'da dört tekkenin irşad faaliyetlerini sürdürdüğü tespit edilmiştir. Erzincan'da aktif olarak bu dönemlerde faaliyet gösteren tekkeleri, bu tekkelerde postta olan şeyhleri ve bağlı oldukları tarikatları Ö. Aslan aşağıdaki şekilde tablo şekline getirmiştir.⁹⁴

TEKKE	ŞEYHİ	TARİKATI
Terzi Baba Dergâhı	Şeyh Mustafa	Nakşibendî-
Kırtıloğlu Tekkesi	Şeyh Muhammed Sâmi Erzincanî	Nakşibendî- Hâlidî
Melik Sâlih Mevlevîhânəsi	Şeyh İbrahim Hakkı Kemahî	Mevlevî
Şeyh Mehmed Efendi	Şeyh Mehmed	Kadirî

Erzincan'da Faaliyet Göstermiş Olan Önemli Tarikatlar;

1. Erzincan'da Kadirîlik

XIX. yüzyılın sonlarında Erzincan'da tekkesi bulunan Kadiri tarikatı Şeyhi Mehmet Efendi'nin bir tekkesi bulunuyordu. Şeyh Mehmet Efendi, 1877-78 Osmanlı -Rus Savaşında Erzurum işgal edilince Tekkesini Erzincan'a taşımıştır. Vefatından sonra ise oğlu Saffet Efendi, Erzincan'daki Kadirî tekkesinin Postnişini olmuştur. Millî mücadele döneminde önemli görevler üstlenmiş, Erzincan'da Anadolu Müdâfaa-i Hukuk Cemiyetinin kurulmasında önemli bir rol oynamıştır. Millî mücadele döneminde Mustafa Kemal Atatürk ile birçok kez görüşmüştür.

2. Erzincan'da Mevlevîlik

Anadolu Selçuklu Devleti'nin en buhranlı devirlerinde Türkistan'dan Anadolu'ya yerleşen Bahaeddin Veled'in oğlu olan Mevlana Celaleddin-i Rumî ile başlayan Mevlevîlik Tarikatı daha sonra Osmanlı döneminde Konya ve İstanbul başta olmak üzere Osmanlı Devleti'nin önemli merkezlerine yayılmıştır.

Mevlevîlik Mevlânâ'dan sonra onun soyundan gelen "Çelebi" unvanlı şeyhlerle devam ettirilmiştir. Kültür ve sanat hayatına birçok katkıları olan tarikat, zaman içerisinde iki kola ayrılmış ve bir kısmı Mevlânâ'nın oğlu Sultan Veled'e (ö. 712/1312) nispetle Veled kolu, diğeri de Şems-i Tebrizî'ye (ö. 645/1247) nispetle Şems kolu adını almıştır. Şems kolunda bir kısım Bâtînî karakterler ön plana çıkmış ve toplum tarafından çok benimsenmemiştir. Veled kolu ise Osmanlı Devleti tarafından desteklenmiş ve geniş bir alana yayılmıştır.⁹⁵

Konya dışında, Anadolu'daki dört-beş Mevlevî tekkesinden biri de Erzincan'da kurulmuştur. Tarihi hadiseler, Erzincan'ın Mevlevî tarikatıyla olan ilişkilerinden başka, bizzat Mevlana soyundan kimselerin burada ikamet ettiklerini göstermektedir. Mevlânâ'nın babası Sultânü'l-ulemâ Bahâeddin Veled'in ölümü 628 (1231) Erzincan'da

⁹³ Ümit Kılıç, Abdulkadir Gül, "Osmanlı Devri Erzincan Vakıflarına Genel Bir Bakış", *History Studies-International Journal of History Studies*, 2011, C. 3, s. 174-175.

⁹⁴ Ö.Aslan, a.g.e., s.20

⁹⁵ Reşat Öngören, "Başlıca Tarikatlar", *Tasavvuf El Kitabı*, editör: Kadir Özköse, Grafiker Yay., Ankara, 2012, s. 270.

bulunması bu tarikatın Erzincan'daki ilk izleri olarak kabul edilmektedir. Erzincan'da ilk Mevlevîlerin bizzat Mevlânâ döneminde yaşadığı ve onunla münasebet kurdukları belirtilmektedir.⁹⁶ Erzincan'da ilk Mevlevî tekkesinin, Mevlevîliğin bir tarikat olarak teşekkül etmesini sağlayan Sultan Veled'in halifelerinden olan Hüsameddin Hüseyin tarafından açıldığı ifade edilmektedir. Ali Kemalî, Erzincan isimli kitabında, Erzincan'da birkaç tane Mevlevî dergâhı olduğunu, en büyüğünün ve muhteşem olanın Tekke ya da Selâmi adlı mahallede bulunmuş olduğunu kaydeder. Ayrıca bu dergâhı Mevlânâ Celâleddin Rûmî'nin yaptırdığı rivayetini kabul eder. Ne var ki kendi zamanında (1932) bunların hiç birinden iz kalmadığını kaydeder.⁹⁷

XIX. Yüzyıla baktığımızda; Erzincan'da üç adet mevlevîhânenin faaliyette olduğu anlaşılıyor. Bunlar:

1. Ömer Dede Mevlevîhânesi

Konya Mevlânâ Müzesi Arşivindeki Erzincan Mutasarrıflığından gelen bir belgeye göre, Ömer Dede Mevlevîhânesi Çeribaşı mahallesindedir. Orada Pir Ömer Dede kabri şerifi ve bitişiğinde üç gözlü türbehane namı ile bir bina mevcuttur. Bu mevlevîhânenin vakıf mütevellileri Şeyh Sıdkı ve Hacı Fevzi Efendiler idi. Sıdkı Efendi 1912 (R.1327) yılında vefat etmeden önce, vakfın senelik geliri olan yüz seksen kuruş ile türbe ve üç bab oda tamir ettirilmiştir. Ayrıca bu zaviyedeki türbedarın daha sonra Melik Salih Mevlevihane'si postnişini olan İbrahim Dede'nin damadı olduğunu öğreniyoruz.

2. Şeyh Halil Çelebi Mevlevîhânesi,

Erzincan'da ikinci bir Mevlevihane Halil Çelebi Mevlevihane'sidir. Adını ilk banisi Şeyh Halil Çelebi'den almıştır

3. Erzincan Melik Salih Mevlevihanesi

Kuruluş tarihi kesin olarak bilinmemekle birlikte Mevlânâ'nın oğlu Sultan Veled'in bir halifesi olan Hüsameddin Hüseyin Erzincanî el- Mevlevî tarafından Tekye Mahallesi'nde kurulmuştur

Erzincan'daki Son Mevlevî Postnişini İbrâhim Hakkı Kemahî

Erzincan'da irşâd yapan son Mevlevî postnişini İbrâhim Hakkı Kemahî Erzincan'ın Kemah ilçesine bağlı Müşekrek (Parmakkaya) köyünde 1859 yılında doğdu. Hayatı hakkındaki bilgilerin bir kısmı divanının sonunda (s. 82-84) yer alan hal tercümesiyle Şemsü'l-irşâd adlı eserinde (s. 4-5) verdiği bilgilere dayanmaktadır. Künyesindeki Arabî nisbesinden Arap asıllı olduğu anlaşılıyor Hal tercümesinden anladığımız kadarıyla birkaç defa hacca giden İbrâhim Hakkı, bu yolculuğu esnasında Şam ve Mısır'da bulunan âlimlerden tasavvuf, tefsir ve hadis tahsili gördü. Erzincan'a döndükten sonra Bursa, Trabzon ve Sivas gibi illere Ramazan aylarında vaaz etmesi için davet edildi. 1882 (1299) yılında hac için gittiği Mekke'de menâsik-i hacca dair Türkçe, Farsça ve Arapça dilleriyle verdiği bilgilerle Mekke ulemâsını hayretler içinde bıraktı. 1896 (1313) yılında Konya'ya ziyaret ettiği kendisine mânen sikke ve hil'at giydirildi. Bu ziyaretinden sonra Erzincan'a döndü. Hil'at giydirilmesinden altı sene sonra harap ve terkedilmiş durumda olan Mevlevî tekkesini tamir ve inşa etti.⁹⁸ Tekkenin yanına altı odalı dâr'ül mesnevînin

⁹⁶ Tahir Erdoğan Şahin, "Erzincan'da Mevlevîlik Hareketleri", 9. Millî Mevlânâ Kongresi, 15-16 Aralık 1997, Selçuk Üniversitesi Yay., Konya, 1998, s. 131-132

⁹⁷ Hasan Hüseyin Adaloğlu, Nizamettin Arslan, "Erzincan'da Mevlevîlik ve Mevlevîhaneler" 2. Uluslararası Sultan Divanı ve Mevlevîlik Sempozyumu 1-2 Haziran 2012 Bildiriler Kitabı Afyonkarahisar. 2013 s.111

⁹⁸ Nihat Azamat, "Kemahlı İbrâhim Hakkı", TDV İ.A., C.25, Ankara 2002. s.220

yanı sıra bir derslik ve kütüphane yaptırdı. Orada bulunan tekkeye 1901 (1319) postnişin oldu. İbrahim Hakkı, II. Meşrutiyet'in ilânının ardından Erzincan Mevlevîhânesi'nin vakıflara dair işlerini takip etmek için 1910'da İstanbul'a gitti. Aynı yılın eylül ayında bir cuma günü namazdan sonra devrin padişahı Mehmed Reşad ve Şeyhülislâm Mûsâ Kâzım Efendi, devlet ricâli ve ulemânın huzurunda Beşiktaş Sinan Paşa Camii'nde Meşnevî'nin bir beytini şerh etti. 1911 yılının ilk günlerinde yayımladığı Şemsü'l-irşâd li-Sultan Reşad adlı risâlesi Meşrutiyet idaresi aleyhinde ifadeler ihtiva ettiği gerekçesiyle toplatıldı ve İbrâhim Hakkı'nın 5 Nisan 1911'de Dîvân-ı Harb-i Örfî tarafından müebbeden Kemah'a sürgün edilmesine karar verildi. Kemah'a sürgün edilen İbrahim Hakkı bir müddet burada kaldıktan sonra Dâhiliye Nezâretine; kefaletle Erzincan'a gelmesine izin verilmesini, artık postnişin olmadığı için geçimini temin etmek zorunda olduğunu, eğer kalebent ise ailesinin geçimini hükümetin sağlaması gerektiğini ifade eden bir dilekçe verdi. Dönemin valisi gelen bu dilekçeyi reddetti. Daha sonraki girişimler sonucunda İbrahim Hakkı, nihayet affedilerek Erzincan'a döndü.⁹⁹

I. Dünya Savaşı sırasında cihâd-ı mukaddes ilanından sonra Veled Çelebi'den gelen Mevlevî birliğinin teşekkülü davetini aldı. Daveti aldıktan hemen sonra teşebbüse geçen İbrahim Hakkı, kısa bir süre sonra yirmi yedi kişilik bir grup ile Mevlevî taburuna katılmak üzere Erzincan'dan Şam'a hareket etti. Kanal Cephesine (1915) katılan Kemahî, dönüşünde Erzincan'ın Ruslar tarafından işgal edildiğinden dolayı Sivas'a yerleşti.¹⁰⁰

Erzincan'ın son dergâhı olarak tarihe geçen ve tapusu İbrahim Hakkı Efendi'nin üzerine olan Mevlevîhâne, I. Dünya Savaşı'nda, Doğu cephesi Erzincan bölgesinde, Rus birliklerinin çok ciddî saldırılarına maruz kalmış, yığınla kitap ve doküman bu saldırılarda zayı olmuş ve savaş yıllarında cephanelik olarak kullanılmıştır.¹⁰¹

I. Dünya Savaşı sırasında önemli bir rol üstlenen İbrahim Hakkı, Sivas'tan Erzincan'a döndükten yaklaşık beş yıl sonra 14 Ekim 1924 yılında Erzincan'da vefat etti. Kabri Terzi Baba mezarlığındadır. Vefat etmeden önce idam talebiyle mahkemeye verildiği ve idama mahkûm edildiği bilinmektedir. 1926 yılında İstiklâl mahkemeleri tarafından ölümünden emin olmak için cesedinin mezarından çıkarılıp kontrol edildiği rivayet edilmektedir.¹⁰²

Erzincan'da bulunan Mevlevîhâne'nin son postnişini olan Kemahî, birçok eser yazdı. Bu eserler; *Şemsü'l-irşâd li-Sultan Reşad*, *Dîvân-ı Ebu'l-Kemâl*, *Miftâhu'l-ma'ârif*, *Tuhfetü'r-reşad fi fezâil-i'l-çihâd*, *Pend-i pesendide der fezâil-i rûze*, *Tâcü't-tefâsîr*, *Necâtü'l-İslâm*, *Mir'atü'l-mevâ'iz*, *Senîyü's-sünûh fi izâhi'r-rûh*, *Fevtü'l-kubûr*, *Tâcü'l-İslâm fi beyâni'l-küfri ve'l-imân*, *Tâcü'l-mücâhidîn mine'l-ehâdisi'l-erbe'in*, *Mürşidü'z-züvvâr li-revzati nebîyi'l-muhtâr*, *Seyfü's-sâlikin*, *Makâlidü'l-akâid*'dir.¹⁰³ Bu eserlerin yazma hâlinde olan nüshalarının Rus işgali sırasında kaybolduğu belirtilmektedir.¹⁰⁴

3. Erzincan'da Nakşibendilik

⁹⁹ N.Azamat, a.g.e. s.221

¹⁰⁰ Ö.Asan, a.g.e. s.29-31

¹⁰¹ İbrahim Hakkı Efendi'nin bu dergâhı, tekke ve zâviyelerin kapatılmasından sonra ise, Orman Bakanlığı tarafından el konulmak suretiyle alınmış ve tekkenin bulunduğu kısım kavaklık alanına çevrilmiştir. H.H.Adaloğlu, agm. s.114-115

¹⁰² Ölümü hadisesi ve şahsıyla ilgili geniş bilgi için ayrıca bkz. Hasan Hüseyin Ceylan, *Cumhuriyet Dönemi Din/Devlet İlişkileri C. III*, Ank. 1991, s. 31-34. Tahir Erdoğan Şahin; (1998) agm. s.138

¹⁰³ Selami Şimşek, "Erzincan Mevlevîhânesi Son Postnişini Kemahlı İbrahim Hakkı Efendi'nin Dîvân'ında Mevlânâ ve Mevlevîlikle İlgili Düşünceleri" *Tasavvuf İlmî ve Akademik Araştırma Dergisi*, yıl: 8 [2007], sayı: 20, *Mevlânâ'ya Armağan Sayısı*, s. 159-174, N.Azamat. agm. s.221-222, Ö.Asan, a.g.e. s.32

¹⁰⁴ Ö.Asan, a.g.e. s.32

Erzincan'da Terzi Baba olarak bilinen Hayyât Mehmed Vehbî (ö. 1264/1848) ile başlayan Nakşibendi -Hâlidî koldan önce Nakşibendi tarikatına dair Erzincan'da herhangi bir harekete rastlayamadık. Nakşibendi'nin Erzincan'a gelişi Hâlidî kolun önemli halifelerinden olan Abdullah Mekkî Erzincanî'nin (ö. 1266/1849 veya 1269/1852) Terzi Baba'yı halife olarak ilan etmesine denk gelmektedir.¹⁰⁵

1. Şeyh Mehmed Vehbî Hayyât ve Terzi Baba Tekkesi

Erzincan denildiğinde ilk akla gelen isimlerinden biri şüphesiz Terzi Baba'dır.¹⁰⁶ Terzi Baba'nın ismi konusunda birden fazla rivayet söz konusudur. Terzi Baba'nın hayatta olduğu devirle yaşamış ve hakkında bir hayli bilgi bulunan çağdaşı Aşçı Dede'nin Hatıralarında adı “Şeyh Mehmed Vehbi Hayyat” şeklinde geçmektedir. Mesleği Terzi olduğun için Arapça karşılığı olan Hayyat denilmiş, halk arasında Terzi Baba diye meşhur olmuştur. Terzi Baba için boyunun uzunluğundan dolayı da “Uzun Terzi”, “Uzun Terzi Ağa” şeklinde lakaplar da kullanılmıştır. Ümmî bir zat olan Terzi Baba'ya, ledünnî ilimleri (Allah'ın sırlarına vakıf olma ilmi) vehbî (Allah'ın vergisi) bir şekilde aldığı için “Vehbî” lakabı verildiği nakledilmiştir.¹⁰⁷

Terzi Baba tahmini olarak 1776-1848 yılları arasında yaşamıştır. İslâmî gelenekte Allah'a yakınlık iki türlü olur. Birincisi kesbî olan yani insanın ilim öğrenmesi için gayret etmesi ve bu gayret sonunda öğrenmesi gereken eğitimi, ilimleri öğrenmesi ve bu gayret sonunda aldığı eğitim ve öğrendikleriyle amel etmesi sonucu Allah'la olan yakınlığın ortaya çıkmasıdır. Diğeri ise vehbî diye adlandırılan kişinin herhangi bir eğitim almaksızın yaptığı ibadetlere ve samimiyetine karşılık Allah'ın kendisine bahşettiği ilimdir. Tasavvuf tarihine baktığımızda birçok veli herhangi bir sistematik eğitimden geçmeden tamamen vehbî bir yolla marifetullahı (Allah bilgisini) kavramıştır. Terzi Baba'nın da medrese tahsili görmediği, vehbî ilimden pay sahibi ve ümmî bir zat olduğu kabul edilmiştir. Terzi Baba tasavvufa intisap etmeden önce de etrafındaki kimselerin dikkatini çekmiş, ibadetlerine düşkünlüğü ve dünyevi işlerindeki güvenilirliği ile bilinen bir kimse olmuştur. Ümmîliği konusu, her ne kadar tartışmalı olsa da ümmîlik ile meşhur olmuş evliyalardan sayılmıştır. Vehbî lakabını da bu yüzden aldığı rivayet edilmiştir.¹⁰⁸

Tasavvufa intisabı konusuna gelince Terzi Baba, Abdullah Mekkî'den hilâfet almaya kadar Erzincan'da Şirvanlızâde olarak bilinen bir zattan Kadîrî tarikatı zikrini almış ve kırk yaşına kadar bu tarikata bağlı olarak devam etmiştir.¹⁰⁹ Bundan sonra da Nakşibendi tarikatına intisap etmiştir. Nakşibendi tarikatına girişleri şöyle anlatılır; “Mevlana Halidî Bağdadî (öl.1242/1826) seçkin halifelerinden Abdullah-el Mekkî Erzincanî'yi irşad göreviyle Anadolu'ya gönderir. Abdullah-el Mekkî önce Erzurum'a oradan da Erzincan'a gelir. Abdullah-el Mekkî Hazretleri, Terzi Baba'yı ilk gördüğü vakit, ayağa kalkarak ona iltifatta bulunmuş ve kendi yanına oturtmuş, hiç kimseye yapmadığı iltifatı ona yapmış ve Abdullah Efendi Terzi Baba Hazretlerinin hüsnü halini ve yüzündeki nur pırıltılarını görünce gizli olarak onun ahvalini ve servetini araştırdıktan sonra yanına çağırarak; Oğlum, Pir-i Azam Mevlana Halid hazretleri bizi buraya gönderdi ve bize bir emanet verdi ki onu ehline vereyim. O emanete seni müstahak gördüm. Kabul buyurursan onu sana teslim edeceğim buyurmuş. Terzi Baba'nın ‘siz bilirsiniz’ demesi üzerine Abdullah-el Mekkî Efendi; ‘Senin sehavetini (cömertliğini) servetinle münasip gördüm.

¹⁰⁵ Ö. Aslan, a.g.e. s.43-44

¹⁰⁶ Geniş bilgi için bkz. Aşçı İbrahim Dede, *Aşçı Dede'nin Hatıraları-I Çok Yönlü Bir Sufî'nin Gözüyle Osmanlı Hayatı* (Haz. Mustafa Koç-Eyüp Tanrıverdi, İstanbul. 2006 s. 331-336 , Orhan Aktepe, *Terzi Baba ve Miftah'ı-Kenz*, Erzincan. 2003

¹⁰⁷ A. İ. Dede, a.g.e. s.331-336

¹⁰⁸ O. Aktepe, a.g.e. s.9, Ö Aslan, age, s.48

¹⁰⁹ Ö. Aslan, a.g.e. s.50

Vereceğim emanet şu ki falan virde devam et, her gün sana fütuh yetişür ‘ demiş. Terzi Baba’da ; ‘Şeyh efendi Vallahi ben dünya için Allah demem’ demiş. Abdullah-el Mekkî hazretleri de ‘Oğlum haydi git sen bulacağını buldun. Teslim edeceğim emanet dahi zaten bu idi.’ buyurmuş.¹¹⁰

Terzi Baba ve Abdullah Mekkî arasında geçen bu görüşmenin Hâlid el-Bağdâdî’nin vefat ettiği yıla (1242/1827) denk geldiği ifade edilmiştir. Terzi Baba’nın Nakşibendi tarikatına intisabı 1242/1827 yılı kabul edilirse, vefatına kadar yaklaşık yirmi iki yıl boyunca bu tarikat içinde şeyhlik yapmıştır. Erzincan’da yetiştirdiği kişiler ve bıraktığı öğretilerle iz bırakan Terzi Baba, 1264/1848 yılında Erzincan’da vuku bulan kolera salgınından dolayı vefat etmiştir. Vefatını müteakip kabirleri için ahşaptan bir türbe yapılmıştır. Türbe, Erzincan’da 1939 yılında meydana gelen depremden kurtulan nadir yapılar arasında olmakla beraber, 1976 yılında mezarlıkta çıkan bir yangın sonucu yıkılmış¹¹¹ olan türbenin yerine Erzincan Belediyesi kesme taştan yeni bir türbe yaptırmıştır. Erzincan şehir mezarlığına Terzi Baba adı verilmiştir. Terzi Baba’nın dinî-tasavvufî konuları işlediği *Kenzü’l-fütûh* (Miftâh-ı-Kenz) adlı bir eseri bulunmaktadır. 1286 Ramazanı ortalarında (Aralık 1869) basılan nüshasından aslının mensur olduğu ve *Kenzü’l-fütûh* adını taşıdığı, daha sonra Rüşdü Efendi tarafından nazma çevrilip Miftâh-ı Kenz ismi verildiği anlaşılmaktadır. 1242 beyitten meydana gelen eserin sonunda Rüşdü Efendi’ye ait yirmi altı beyitlik bir münâcât ve “Medhiyye-i Hayyât” başlıklı yirmi dört beyitlik bir manzume yer almaktadır.¹¹²

Etkilediği Kişiler ve Halifeleri

Erzincan’ın manevi mimarlarının sembolü haline gelen Terzi Baba yetiştirdiği halifeleri ve tarikatının mensupları vasıtasıyla dikkat çeken bir mutasavvıf olmuştur. Onun şöhreti yetiştirdiği halifeleri vasıtasıyla Bayburt, Sivas, Elazığ... vs. çevre illere yayılmıştır. Terzi Baba’nın halifeleri vasıtasıyla onun öğretilerini ve ahlâkî ilkelerini benimseyen kişiler olmuştur. Erzincan’ın manevî simaları arasında sayılan Çermeli Hacı Mustafa Efendi (ö. 1935) ve Ciminli Baba (ö. 1939) burada zikredilebilir. Terzi Baba’nın etkisi vefatından sonra da hem Erzincan’da hem de çevre illerde halifeleri aracılığıyla devam etmiştir. Özellikle edebiyat çevrelerinde tanınan kişilerin Terzi Baba’ya muhabbet beslemeleri ve ona şiirlerinde yer vermeleri dikkat çekicidir. Bu şekilde Terzi Baba’dan etkilenen kişiler arasında Âşık Ruhsatı (ö. 1911), Âşık Ahmet Cemil (ö. 1937) ve Şihlîli Faik Osman Hoca (ö. 1937) örnek gösterilebilir.¹¹³

Erzincan’ın önemli âlimlerinden biri olan Hacı Hâfız Efendi Terzi Baba’nın önde gelen halifelerinden biridir ve Battâl Hoca zâde lakabıyla meşhur olmuştur.¹¹⁴ Aşçı Dede’nin hâtıratında Terzi Baba’ya ilk intisap edenler arasında sayılmaktadır. Hacı Hâfız gibi ulemadan birinin Terzi Baba’ya intisap etmesi o dönemde halkın nazarında Nakşibendi -Halidî koluna olan ilgiyi de artırmıştır. Hâfız Efendi, aynı zamanda Terzi Baba’nın damadı olarak kendisinden bahsedilmektedir.¹¹⁵ Seksen yaşlarında 1285/1868-69 yılında vefat ettiği tahmin edilen Hacı Hâfız Efendi’nin Tasavvufî ve ilmî kişiliğinin yanında şairlik yönü de vardı. Zira, Terzi Baba’nın yazmış olduğu *Kenzü’l-fütûh* adlı eseri

¹¹⁰ O. Aktepe, a.g.e. s.12-13

¹¹¹ Ö. Aslan, a.g.e. s. 51-56

¹¹² Nurettin Albayrak, “Terzi Baba” *DİA*, C.40, İstanbul.2011, s. 521.

¹¹³ Ö. Aslan, a.g.e. s. 57-59

¹¹⁴ Ü. Tuygun, (2004), a.g.e. s. 89-92.

¹¹⁵ A. İ. Dede, a.g.e. s.342;

de *Miftahü'l-kenz* ismiyle nazma çevirmiş ve eserin sonuna kendi münacatını da ekleyerek neşretmiştir.¹¹⁶

1. Leblebici Baba (Şems-i Hayâl, Süleyman Efendi)

İcra ettiği mesleğinden dolayı Leblebici Baba veya şiiirlerinde kullandığı mahlası olan Şems-i Hayâl ile tanınan Süleyman Efendi, Terzi Baba'nın halifelerinden sayılmaktadır. Erzincan'ın Değirmen (Zetkiğ) köyünde 1806 (1221) yılında doğmuştur.¹¹⁷ Ümmi olmasına karşın şiiirleriyle ünlenmiştir. Aşçı Dede, Abdussamed Efendi'nin evinde karşılaştığı Leblebici Baba'yı (1806-1 874) "Bir siyah aba giymiş, başında arakiye, üzerine yeşil sarık sarmış, bir ufak tesbih elinde, daima gözleri yumuk, elindeki tesbihi çarh'ı felek gibi devrettirir..." şeklinde tarif eder.¹¹⁸

Leblebici Baba'nın söylemiş olduğu şiiirler toplanarak *Tuhfetü'l-Uşşâk* adı altında bir dîvân hâlinde yazılmıştır. Bu eserin tespit edilen üç nüshası bulunmaktadır. Bunlardan iki tanesi yazma hâlinde olup diğeri matbu haldedir.¹¹⁹

2. Şeyh Seyyid Mustafa Fehmi Efendi

Terzi Baba'nın vefatından sonra onun yerine tarikatın başına geçtiği anlaşılan¹²⁰ Fehmi Efendi'nin asıl adı kaynaklarda Gazi Şeyh Seyyid Hacı Mustafa Fehmi Efendi Erzincanî olarak geçmektedir.¹²¹ Kırım ve 93 (Osmanlı-Rus) harplerine katılıp büyük fedakârlıklar gösterdiği için Gazi Şeyh unvanıyla anılmakta, Hz. Peygambere ulaşan bir soydan geldiği için de Seyyid olarak kaynaklarda yer almaktadır. Hacı ismini de, tespit edebildiğimiz kadariyle, üç defa hac görevini ifa ettiğinden dolayı aldığı nakledilmektedir.¹²²

İlmi kişiliği ile dikkat çeken Fehmi Efendi, Terzi Baba'nın vefat etmesinden sonra diğerk halifeler ve tarikatın önde gelen müritleri tarafından tarikatın postnişini seçilmiştir.¹²³

Seyyid Mustafa Fehmi Efendi, irşad faaliyetlerinin yanında vatan savunması içinde mücadeleye atılmaktan çekinmeyen bir kahraman olduğunu ispat etmiş nadir şahsiyetlerden biridir. 1853-1856 senelerinde vuku bulan ve "Kırım Savaşı" olarak bilinen Osmanlı-Rus Savaşında düşman Kars'ı muhasara ettiği zaman cihat farizasını yerine getirmek için etrafına topladığı mücahitlerle beraber bu savaşa katılmıştır.¹²⁴

Rumi 1293 tarihine denk gelen ve tarihimizde 93 Harbi olarak anılan 1876-1877 Osmanlı Rus Savaşının Doğu cephesine müritleriyle katılmıştı. Buradaki kahramanlıklarını Mehmed Arif "Başımıza Gelenler" adlı eserinde aynen şöyle aktarmaktadır:

"Şeyh Hacı Fehmi Efendi'nin kahramanlığı; Bizim süvarilerimizin çoğu Eleşgirt ordusuyla beraber olup, henüz bize yetişemedikleri ve derlenip toplanmaları daha bir iki güne bağlı olduğu için, öncü ve karakol hizmetini görece kimse yoktu. İşte bu mühim vazifeyi, muhip ve müritlerinden yetmiş seksen kadar süvari ile Erzincan'dan gelip orduya katılan, Erzincanî Hacı Fehmi Efendi hazretleri üzerine aldı. Bu zat sırf cihad ve gazâ

¹¹⁶ O. Aktepe, a.g.e. s. 12, Ünal Tuygun, a.g.e.. 92. Ö. Aslan, a.g.e. s.61

¹¹⁷ Ö. Aslan, a.g.e.s.61

¹¹⁸ A. İ. Dede, a.g.e. s.339

¹¹⁹ Şems-i Hayâl, Süleyman Efendi (Leblebici Baba); *Tuhfetü'l-Uşşâk*, Süleymaniye Kütüphanesi, Yazma Bağışlar Koleksiyonu, no. 2925; Milli Kütüphane, no. 4148. Ö. Aslan, a.g.e.s. 63

¹²⁰ O. Aktepe, a.g.e, s. 12.

¹²¹ A. İ. Dede, a.g.e s.333

¹²² Ö. Aslan. a.g.e ,s.73

¹²³ A. İ. Dede, a.g.e. s.344, Ö. Aslan. a.g.e ,s.77.

¹²⁴ T. E. Şahin, Erzincan Tarihi C.2 s.281

farzını yerine getirmek ve Allah rızası için, Müslümancasına orduyu hümayuna gelmişti. Kendisi yüce Nakşibendî tarikatı şeyhlerinden ve çok âlim bir mübarek kimse idi.

Hacı Fehmi Efendi, diğer başıbozuk döküntü süvâriyelerden toplayabildiğini de yanına alarak, ordunun öncülük ve karakolluk hizmetini ifâ ediyordu. Şeyh Efendi hazretlerinin, hareketini durmadan değiştiren düşmanın niyetini sezerek, her saat başı kendi eliyle yazdığı jurnaller Kumandan Paşa'ya (Ahmet Muhtar Paşa'ya) peşpeşe gelmekte idi. Şeyh hazretleri, Muhammedî güzel ahlâka sâhip olduktan başka, devletin iç ve dış işlerini bilir, hastalığımızı ve sebeplerini anlamış, uyanık, siyâsî, kâmil bir insan idi. Ulema ve şeyhler içinde benzerini görmediğim için, yüce zâtına olan muhabbetim pek fazlaydı. Dünyada âlim ve fazıl kimseler ve şeyhler pek çoktur, sayılmakla tükenmez. Fakat biz neyiz, zaman nedir, Avrupa'nın hâli nasıldır, millet ve devlet neye muhtaçtır. Hâle ve zamana göre devletin siyaseti neyi icap eder? Bunu bilmezler. İslâm devletini, bin sene evvelki kuvvet ve şevketine sâhip zannederek, siyâsî ve içtimâî bütün işlerini ona göre görürler.

Hacı Fehmi Efendi «Ve eiddû lehum... » (Enfâl sûresi 60. âyetin ilk kelimeleri olup, âyetin tamamı kast edilmektedir. Ayetin meali: «(Ey iman edenler!) Onlara karşı gücünüzün yettiği kadar - Allah'ın düşmanı ve sizin düşmanınız olanları ve bunlardan başka Allah'ın bilip sizin bilmediğiniz diğerlerini korkutup yıldırım üzere - kuvvet ve savaş atları hazırlayın. Allah yolunda sarf ettiğiniz her şey size eksiksiz ödenir ve siz asla haksızlığa uğratılmazsınız.») âyet-i kerimesini zamanın icap ettiği şekilde tefsir ederek, ayetin alt tarafında olan «mesteta'tüm » (Gücünüzün yettiği kadar, demektir) kelimesinin şümülünün, milletin kuvvet ve kudret bulması için, ferdi mesuliyet altına soktuğunu söyler. Bu kelimenin taşıdığı tehditten kendisini hariç zanneden adam, ya hiç bir işe aklı ermeyen veya İslâm cemiyeti içinde adamdan sayılmayan biridir, derdi.

Gerçi, dünyada verilmesi en kolay olan şeyin nasihat olduğunu söylerler ki pek doğrudur. Ama Şeyh hazretleri böyle değildi. Bu Hazret, nefsinde bizzat tatbik ettiği yüce huy ve hareketlerden bahsederek halkı yüksek ahlâka teşvik ederdi. Daima çuvaldızı kendine, iğneyi karşısındakine batırarak «Ete'mürüne-n nâse... » (Bakara sûresi 44. âyetin ilk kelimeleridir. Tamamının meâli: «Kitab'ı okuduğunuz halde kendinizi unuttur da başkalarına iyilikle mi emredersiniz? Düşünmez misiniz? ») tehdidinden sakınırdı.

Hazret-i Şeyh, ateş parçası bir kahramandı; Bu muhârebe çıkmadan iki sene evvel, fakir, bir iş için Erzincan'a gitmiştim. Hazret-i Hoca'yı orada tanıdım. Ahlâk ve etvârını aklımın erdiği kadar tetkik ettim. Allah onu korusun! Fazilet, cömertlik, kerem, zekâ, ilmî-irfan bir vücut giymiş de bu hazret olmuş zannolunurdu.

Kendisi, ıslahatın çevreden merkeze gitmesi fikrinde olduğu için, büyük şehirlerden çok, evvelâ köylülerin tahsiline ehemmiyet verirdi. Köylülerin hiç olmazsa, hükümetten gelecek bir emri okuyacak kadar okumaya; tahsildara verdiği vergiyi, alacağını, borcunu bilecek kadar hesaba vâkıf olmaları; dinin zarurî bilgilerini muhakkak bilmeleri için köy hocalarını teşvik ederdi. Mektebi olmayan köylere mektep yaptırmak için yardım toplar, bu yolda halka yüz suyu dökmeyi de kendisine mukaddes bir hizmet sayardı. Konağında ve sofrasında her zaman beş on misafir ve garip bulunur, bunların hepsine bizzat hizmet etmesini severdi.

Hazret-i Şeyh'in o tarihte yaşı altmış beşi geçtiği halde tüfeği omuzunda, rovelveri yanında, kaması belinde, çevik, tetik, bir ateş parçası kahraman kesilmişti. Düşmana karşı en genç gazilerimizin gösterdiğinden daha çok yararlıklar gösteriyordu. Geceleri yatak yüzü görmez; askeri hareketler sırasında uykusuzluğu, rahatsızlığı ve kuru peksimtle kanaati, kendisi için ibadetin en şerefli sayar; askerlere de daima sabır ve sebat tavsiyesinde bulunurdu.

Hazret-i Hoca'nın savaş yerinde, çeşitli ihtiyaçlar ve rahatsızlıklar içinde yaşadığı sırada, Osmanlı ülkesinde onun emsali olan âlimler ve şeyhler, rahat döşeklerinde, sanki bu cemiyetin dışında, bambaşka bir topluluk imişler gibi keyiflerine bakıyorlardı. «Her dü makbûlend emmâ in gücâ ü an gücâ! » (İkisi de hoş, amma, o nerdee bu nerde) Allah emsallerini artırsın.»¹²⁵

Erzincan'da İlk Nakşibendi Dergâhının Açılması:

Mustafa Fehmi Efendi'nin, postnişin olduktan sonra tarikatın sosyal yönünün daha sistemli bir şekilde yürütülmesi ve halka ulaşmada kolaylık sağlaması açısından bir dergâh açma girişimine girdiğini görmekteyiz. Dergâhın yapımına 14 Haziran 1865 (21 Muharrem 1282) yılında başlanmış ve Mevlid Kandili olan 14 Temmuz 1867 (12 Rebiyülevvel 1284) yılında tamamlanarak açılışı yapılmıştır. Dergâhın açılışına Erzincan'da bulunan idarî, askerî ve diğer memurlarla beraber Müslüman halk davet edilmiştir. Dergâhın açılışı için çok büyük bir yemek verildiği ve şimdiki kadar Erzincan'da bu denli bir kalabalığın bir arada bulunduğuna şahit olunmadığı da nakledilmiştir. Dergâhın açıldığı gün Fehmi Efendi tarafından, misafirleri ağırlamada gösterdiği gayret ve hizmetlerinden dolayı İbrahim Efendi'ye "Aşçı Dedelik" unvanı verilmiştir.¹²⁶

İlmî ve irfanî hizmetlerinin yanı sıra Osmanlı ordusunda gösterdiği fedakârlık ve cesaretiyle de ön plana çıkan Fehmi Efendi; 1277/1861, 1282/1866 ve 1297/1880 yıllarında hac vazifesini yerine getirmek için üç defa Hicaz'a gitmiştir. Son haccında (23 Aralık 1880) tarihinde Mekke'de vefat etmiştir. Cenaze namazı bir sonraki gün Mescid-i Haram'da büyük bir kalabalığın katılımıyla Müftüzâde Seyyid Ahmed tarafından kılınmış ve cenazesi Hz. Hatice'nin ayak ucuna defnedilmiştir.¹²⁷

3. Şeyh Ahmed Fevzi Efendi (Baysoy)

Millî mücadele döneminde gerek kongrelerdeki katkılarıyla ve gerek ayaklanmalar dönemindeki ikna edici konuşmalarıyla dikkat çeken isimlerden biri olan Şeyh Ahmed Fevzi Efendi, Terzi Baba dergâhının Erzincan'daki son temsilcisi kabul edilmektedir.¹²⁸ Şeyh Seyyid Mustafa Fehmi Efendi'nin oğlu olarak H. 1280 / 1864 tarihinde Erzincan'da doğdu.¹²⁹ Kardeşi Mehmed Sıdkı Efendi'yle beraber, babasının terbiyesinde ve Aşçı İbrahim Dede'nin gözetiminde büyüyen Fevzi Efendi, çocukluğundan itibaren Terzi Baba Dergâhının çevresinde yetişmiş, küçük yaşlarda başladığı dinî eğitimini babası Şeyh Fehmi Efendi ve Erzincan'ın önemli müderrislerinden olan Sıddık Hoca'dan dersler alarak tamamlamıştır. Tasavvufî kişiliği ve ilmî birikimi ile dikkat çeken Ahmed Fevzi Efendi'ye

¹²⁵ Mehmed Arif Bey, *Başımıza Gelenler*, C.2 Haz. Ertuğrul Düzdağ Tercüman 1001 Temel Eser s.332-335

¹²⁶ A. İ. Dede, a.g.e s.478-500, Halil Baltacı, Baltacı, "Aşçı İbrâhim Dede Hâtrâtı Çerçevesinde XIX. Yüzyıl Erzincan'ında Dinî ve Tasavvufî Hayat", *Erzincan Üniversitesi Sosyal Bilimler Enstitüsü Dergisi, İlahiyat Özel Sayısı*, 2015 s. 49. Nakşibendî dergâhı olarak Erzincan'da inşa edilen ilk dergâh olma özelliği taşıyan bu yapı, 1939 yılında meydana gelen depremde yıkılmış ve maalesef günümüze ulaşamamıştır. Ö. Aslan, a.g.e. s.82.

¹²⁷ A. İ. Dede, a.g.e., s. 566. Aşçı İbrahim Dede, Fehmi Efendi'nin kabrinin önce ağaçtan yapılmış bir parmaklık içinde olduğunu, daha sonra İstanbul'dan getirilen mermerle mezarının yapıldığını, mezar taşının da her iki tarafı yazılı şekilde düzenlenerek yerleştirildiğini nakletmiştir 1925 yılında Abdulaziz b. Suud'un emriyle Hz. Hatice'nin türbesi de dâhil olmak üzere orada bulunan türbeler yıktırılmış ve mezar taşları da kaldırılmıştır. Ö. Aslan, age. s.83-84

¹²⁸ T.E.Şahin, *Erzincan Tarihi*, C. 2, s. 285;Ü. Tuysun, *Erzincan'ın Manevi Mimarları*, s. 109; Halil Baltacı, Ömer Aslan, "Erzincan'da Nakşî-Hâlidî Gelenek" *Batman Üniversitesi İslami İlimler Fakültesi Dergisi*, 2017, C.1, Sayı:2 s. 80-95, ; Ö. Aslan, a.g.e. s.86.

¹²⁹ Hüseyin Bulut, *Millî Mücadelede Erzincan*, Erzincan, 1997, s.147.

abisi Mehmed Sıdkı Efendi'yle beraber 27 Şevval 1313/10 Nisan 1896 Osmanlı Devleti tarafından mahreç mevleviyeti ilmî payesi verilmiştir. Osmanlı Devleti hukuk sisteminde önemli bir paye olan mahreç mevleviyetinin Fevzi Efendi'ye verilmesi; ilmî birikiminin ileri derecede olduğunu ve Millî mücadele döneminden önce de devlet kademelerinde önemli görevler aldığını göstermektedir.¹³⁰

Ahmed Fevzi Efendi, Sultan II. Abdülhamid aleyhindeki görüşlerinden dolayı 1887 yılında Şam'a sürülmüş ve yedi yıl sonra sürgün hayatı sona erince 1894 yılında Erzincan'a geri dönmüştür.¹³¹

Erzincan'ın tasavvufî kültürüne ciddi katkıları olan Fevzi Efendi, daha önce Erzincan'da aktif olarak faaliyet gösteren, ancak yüz yıla yakın bir süre harap bir şekilde kapalı bulunan Mevlevî tekkesinin yeniden inşa edilip açılması için çaba göstermiştir.

İstanbul'da başlayan ve 31 Mart Vakası olarak bilinen askerî ayaklanmada; Erzincan'da birtakım askerî hareketlenmeler olmuş, şehrin ileri gelenleri ve özellikle de Fevzi Efendi'nin askerlere yaptığı ikna edici konuşmalar sayesinde herhangi bir sıkıntı yaşanmadan olaylar sona ermiştir. Fevzi Efendi'nin burada yapmış olduğu konuşma neticesinde halkın ve askerlerin ikna olması, Fevzi Efendi'nin o dönemde halk üzerindeki nüfuzuna işaret etmesi bakımından önemlidir.¹³²

Fevzi Efendi, I. Dünya Savaşı sırasında Rusların Erzincan'ı işgali esnasında halkın buradan göçe zorlanmasına karşı çıkıp pasif direnişe teşvik etmesi üzerine esir edilmiş ve Tiflis' götürülmüştür. Esaret hali yaklaşık dokuz ay sürdükten sonra Rusların elinden kurtulmuş ve Erzincan'a dönmüştür. Bundan sonra daha İstiklal harbinin başlarında Haziran 1919'da Amasya'daki Ordu Müfettişi Mustafa Kemal Paşa ile yakın ilişki kurdu ve Onun Erzincan'a gelişinde törenle karşıladı. Milli Mücadele yıllarında, Mustafa Kemal Paşa'nın yanında yer alarak birlikte çalışmış, 23 Temmuz 1919'da toplanan Erzurum Kongresi'ne, Erzincan Delegeesi olarak katılmıştır. Çok saygınlığından "Temsil Heyeti"ne Erzincan adına seçilip, Sivas Kongresi'ne de katılmak üzere, önceden Erzincan'a geldi. Hükümetin emriyle, bazı eşkıyanın, Çardaklı Deresi'nde "Mustafa Kemâl ve Temsil Heyetini yakalamak istediklerini duyunca Kemah'ta Sağıroğlu Hâled Beye yazdığı şifreli Telgraflarıyla, bu yolun açık tutulmasını sağladı. Sivas Kongresi'ne, Erzincan Sancağı temsilcisi olarak katıldı: "Anadolu ve Rumeli Müdafaa-i Hukuk Cemiyeti Temsil Heyeti'ne de seçildi . T.B.M.M'nin 1. dönemine Erzincan Milletvekili seçilerek 28 Nisan 1920'de Meclise katıldı. Mecliste; Şer'iye, Evkaf, İrşad ve Tapu-Kadostro Komisyonlarında görev yaptı. Dönem içinde on ikisi gizli oturumda olmak üzere kürsüde otuz beş kez söz aldı. İki kez de kanun önerisi verdi.

1923 baharında, Ankara'da hastalanınca, Meclisten izin alıp Erzincan'a geldi. Kısa bir süre sonra 1924'te vefat etti. Evli olup iki çocuk babası idi. Mezarı, Erzincan'ın Terzibaba Türbesi yanındadır. Mecliste Şeyh Hacı Ahmed Fevzi Efendi olarak anılırdı. TBMM tarafından kendisine yeşil şeritli bir İstiklal Madalyası da verilmiştir.¹³³

2. Muhammed Sâmi Erzincanî (Pîr-i Sâmi) ve Kırtıloğlu Tekkesi

Terzi Baba ile Erzincan'da başlayıp devam eden Nakşibendi -Halidî tarikatı; Muhammed Sâmi Erzincanî'nin kurduğu Kırtıloğlu Tekkesi ile genişlemiş, Erzincan'ın yanı sıra ilçelerine ve çevre illere de yayılmıştır. Kırtıloğlu Tekkesi veya Kırtıloğlu Dergâhı şeklinde de isimlendirilen bu tekke, Abdurrahman-ı Tâgî'den icazet alan Muhammed Sâmi

¹³⁰ Ö. Aslan, a.g.e. s.88

¹³¹ H.Bulut, a.g.e.s.147

¹³² Ö. Aslan, a.g.e. s.91

¹³³ H. Bulut. a.g.e. s.147-148

Erzincanî ile başlayıp, Muhammed Beşir Efendi, Dede Paşa Bayburdî, Abdurrahim Reyhan Efendi ve onun takipçileriyle beraber günümüze kadar faaliyetlerine devam etmiştir.

Pîri Sâmî adıyla ünlü olan Muhammed Sâmî Erzincânî, 1847 senesinde Erzincan'ın Selüke (Yeşilçay) Köyü'nde doğmuş olup Erzincan'daki Kırtıloğlu ailesine mensuptur. Asıl adı Muhammed ikinci adı Sâmî'dir. Gençliğinde Erzincan Müftüsü ve Erzincan'ın ileri gelen hocalarından ders almıştır. Bu dönemde ismi belirtilmeyen bir Kâdirî şeyhine intisap ettiği daha sonra da Terzi Baba halifelerinden Şeyh Fehmi Efendi'ye bağlandığı nakledilmektedir. Muhammed Sâmî'nin daha ileri eğitim almak için İstanbul'a gittiği, Fatih Medresesi'ni başarıyla bitirdikten sonra müderrislik icazetnamesi alarak Erzincan'a dönmüş, bugün Üzümlü İlçesi'ne bağlı Keleriç (Karakaya) Köyü'nde bir müddet imamlık yapmıştır. Bir süre sonra bu görevinden ayrılan Muhammed Sâmî belli bir zaman görev almamış daha sonra Erzurum'un Hıms İlçesi'ndeki medresede muallimlik görevine atanmıştır. Buradaki memuriyeti esnasında Halidî şeyhlerinden Abdurrahman Tâgî ile tanışan ve ona intisap eden Sâmî Efendi'nin görevinden istifa ederek 1882 senesinde Nurşin'e taşındığı görülmektedir. Nurşin dergâhında bir sene gibi kısa bir süre içinde hilafet almaya hak kazanan Sâmî Efendi'nin bu hızlı yükselişine itiraz eden daha eski müridlerine Tâgî'nin verdiği cevap tanıktır: Erzincanlı hoca buraya geldiğinde sobası temizlenmiş, kuru odunla doldurulmuş, önünde de tutuşturucu yerleştirilmiş duruyordu, biz sadece kibrit çaktık.¹³⁴ Bu sözler Yakup Çerhî'nin Ubeydullah Ahrâr için kullandığı ifadelerle benzer. Kendisine, Pîr-i Sâmî lakabının, şeyhi Tâgî tarafından verildiği ve 1883 senesinde irşad vazifesiyle Erzincan'a geldiği anlaşılmaktadır. Erzincan'a döndüğünde ilk zamanlarda tekke kuramamıştı. Daha sonra dedesinin yardımıyla kurduğu dergâha ilave olarak fakirlere yardım maksadıyla vakıflar tesis ettiği görülmektedir. Ailesinin isminden mülhem olarak, Kırtılzâde/Kırtıloğlu Tekkesi olarak bilinen dergâhın, çevresinde inşa edilen câmi, ev, değirmen vb. yapılarla bir müddet sonra koca bir mahalleye dönüştüğü kaydedilmektedir.

Pîr-i Sâmî 1912 yılında vefat edip kendi dergâhına defnedilmiştir. Sevenleri tarafından inşa edilen türbesi depremde yıkılmış, sonraki dönemlerde mezarının üzerine bugünkü türbesi yapılmıştır. Terzi Baba ile birlikte halkın önemli ziyaretgâhlarından birisidir. Vefat etmeden önce irşad görevini halifelerinden Erzincanlı Beşir Efendi'ye bıraktığı anlaşılmaktadır.¹³⁵

Muhammed Beşir Erzincânî

Dedelerinin Buhara'dan Bağdat, Antep ve Maraş üzerinden Erzincan'a göç ettikleri bildirilen Beşir Efendi'nin aslen Maraşlı Emirzâdeler olarak bilinen bir aileye mensup olduğu ve Erzincan'a 1800'lü yıllarda yerleştikleri nakledilmektedir. 1865 senesinde Sepesük (Saztepe) köyünde doğmuştur. Nakîbü'l-eshrâflık kurumunun aileye verdiği Seyyidlik Şeceresi'nden soyu baba tarafından Hz. Hüseyin'e dayandığı ifade edilmekte fakat şecereyi gösteren bu vesikanın kaybolduğu anlaşılmaktadır.

Tasavvufa intisabı, Pîr-i Sâmî ile tanışması ve müridi olmasıyla gerçekleşen Beşir Efendi'nin halife olduktan sonra Erzincan dışında önce Otlukbeli daha sonra da Tercan'da irşad faaliyeti yaptığı anlaşılmaktadır. Şeyhi Pîr-i Sâmî vefat edince yeniden Erzincan'a dönen Beşir Efendi yaklaşık yirmi senelik irşad vazifesinden sonra 8 Ekim 1932 senesinde vefat etmiştir. Kabri Terzi Baba Mezarlığındadır. Pîr-i Sâmî'nin kendisi hakkında; "Şah-ı Nakşibendi Efendimizi görmek isteyenler Beşir Efendi'yi ziyaret etsin." diyerek halifesini

¹³⁴ Ünal Tuygun, *Piri Sami Hazretleri Hayatı ve Sohbetleri*, Kervan Yayınları, Erzincan, 2006, s. 20-21.

¹³⁵ H. Baltacı, Ö. Aslan, a.g.m. s. 89-90

tahsin ettiği görülmektedir. Kendisinden sonra tarikat postuna Dede Paşa lakaplı Musa Bayburdî (Musa Baştürk) oturmuştur.¹³⁶

¹³⁶ H. Baltacı, Ö. Aslan, a.g.m. s.90-91

SONUÇ

Erzincan Doğuyu batıya bağlayan bir yol üzerinde olduğundan 19. Yüzyılın sonlarında da bu önemini devam ettirmiştir. Osmanlı devlet adamları da Erzincan'ın bu önemini kavradıklarından Bu şehre önem vermişler ve dolayısıyla Ordu merkezini de buraya naklederek bölgenin savunmasında önemli bir merkez olmasını sağlamışlardır.

19. Yüzyıl sonları Osmanlı devleti ve Erzincan açısından sorunlar yumağı olan İmparatorluğun gerçekten en uzun yüzyılı idi. Erzincan Osmanlı – Rus savaşlarındaki ağır mağlubiyetlerin faturası en ağır biçimde ödeyen birkaç şehrimizden biriydi. Buna bağlı olarak ekonomik ve siyasi sıkıntılar bundan sonra da daha ağır bir biçimde devam emiştii.

Sonuç olarak Erzincan'ın idari yapısının günümüzden farklı olduğunu görüyoruz. Mesela 1864 vilayetler nizamnamesine göre oluşturulan idari yapıda Erzincan Erzurum sancağına bağlı bir mutasarrıflıktı. Kazaları ise bu yüzyılın sonlarında birkaç kez değişikliğe uğramıştı. 1881/1882 nüfus sayımı ve bu tarihlere yakın salnameleri örnek alsak ta zaman zaman günümüzde Tunceli'ye bağlı olan Ovacık ve Pülümür (Kuzucan) kazalarının kısa bir süre de olsa Kelkit'in Erzincan'a bağlı olduğu dönemler olmuştu. Ancak biz çalışmamızı günümüzdeki Erzincan ile sınırlı tuttuğumuzdan sadece Tercan ve Kemaliye (Eğin)'i konuya dahil ettik. Burada da gördük ki nüfusun büyük çoğunluğunu Müslümanlar teşkil ediyordu.

Muhacirler meselesinde ise; Osmanlı-Rus savaşlarının sonucunda Rus Çarlığı Kafkaslarda sürekli kalabilmek maksadıyla bölgenin demografik yapısını değiştirmek için Kafkasyalı Müslüman topluluklar üzerinde akla gelebilecek her türlü baskı ve zulmü uygulayarak insanları göçe zorlamıştı. Bunun neticesinde başlayan göçlerde Erzincan ve Bölge halkının nasıl etkilendiği ve bunlarla olan ilişkileri hakkında bilgi vererek Erzincan halkının maddî ve manevî yardımları ve misafirperverliğinin gerçekten taktire şayan bir ölçüde olduğunu gördük.

Ermeni meselesinde ise aynı tarihlerde Anadolu'nun muhtelif yerlerindeki ve özellikle Vilayet-i Sitte yani altı vilayetteki olaylarla benzerliği ve hatta birbirleriyle bağlantılı dışarıdan organize edilen hareketler olduğunu gördük. “*Millet-i sadıka*” olarak Osmanlı tarihinde yer alan bir topluluğun, Osmanlı Devletini parçalamak ve doğuda kendilerine bağlı kukla bir devlet kurabilmek için nasıl alet edildiğini ve iki toplumun birbirine düşman edilerek kapanmaz bir yara açtıklarını gördük. Dolayısıyla büyük çatışmaların ve tehcirlerin yaşandığı I. Cihan harbi öncesindeki ilk Ermeni isyan hareketlerini ve bu gelişmelerin o zamanlar da bile Müslüman Türk halkı lehine neticeleneceğini gördük.

Son bölümümüzde ise Türk coğrafyasının hemen her yerinde var olan tasavvuf hareketlerinin Erzincan'daki durumunu, Anadolu'nun fethiyle beraber başladığını ve özellikle 19. Yüzyılın son döneminde toplum üzerinde ciddi etkisinin olduğunu ve bu hareketlerin liderlerinin Osmanlı-Rus ve İstiklal harplerinde her türlü mücadeleye ve özellikle de silahlı mücadeleye destek verdikleri müşahede ettik.

BİBLİYOGRAFYA

1. BOA. (Cumhurbaşkanlığı Osmanlı Arşivi Belgeleri):

BOA. A. MKT. NZD. /328-8 (Sadaret Mektubi Kalemî Nezaret ve Deva'ir Evrakı)

BOA. A.}MKT. NZD. 356 /75.

BOA. A{ MKT. MHM. /256-18, (Sadaret Mektubi Mühimme Kalemî Evrakı)

BOA. A{ MKT. MHM. /290-73

BOA. A { MKT. MHM. / 305-85

BOA. A.}MKT. MHM. 224/80

BOA. A { MKT. MHM. / 413-40.

BOA. A. MTZ. (04) 43/14 (Sadâret Eyâlât-ı Mümtâze Kalemî Belgeleri)

BOA. DH. MKT. / 1484-5 (Dahiliye Nezareti Mektubi Kalemî)

BOA. DH. MKT. / 1488-85

BOA. DH. MKT. / 1505-13,

BOA. DH. MKT. 429/77,

BOA. DH. MKT. 437/20

BOA. İ.DH. / 52-35423 (İrade Dahiliye)

BOA. İ.DH. / 876-69936

BOA. İ DH. 1314 R – 6

BOA. İ.ŞD. / 6-311 (İrade Şura-yı Devlet)

BOA. İ.ŞD. / 90-5350

BOA. İ MVL / 563-25318 (Meclis-i Vâlâ Riyâseti Belgeleri)

BOA. MVL / 711-12.

BOA. MVL. / 1034-25,

BOA. MVL. / 1034-25,

BOA. M.V. 92/26 (Meclis-i Vükelâ Mazbataları)

BOA. Y. E.E-553/6. (Yıldız Esas Evrakı)

BOA. Y. A. HUS. 338/17 (İrade Hususî)

BOA. Y.A.HUS. 338/19

BOA. Y.A.HUS. 338/33;

BOA. Y.A.HUS. 338/54

BOA. Y. MTV. 129/70 (Yıldız Mütenevvî Maruzat Evrakı)

BOA.Y. MTV. 130/37

BOA. Y.MTV. 130/37

BOA. Y.MTV. 156/39

BOA. Y.PRK.ASK. 62/108 (Yıldız Perakende - Askerî Maruzât Evrakı)

BOA. Y.PRK. UM. 25/72 (Yıldız Perakende Evrakı Umumi)

BOA. Y.PRK. UM. 35/34

2. Salnameler:

1897 (1315) Erzurum Vilayet Salnamesi

3. Yayınlanmış Vesikalar, Eserler ve Makaleler

Adalıoğlu, Hasan Hüseyin - Arslan, Nizamettin; "Erzincan'da Mevlevilik ve Mevlevihaneler" 2. *Uluslararası Sultan Divani ve Mevlevilik Sempozyumu 1-2 Haziran 2012 Bildiriler Kitabı*, Afyonkarahisar. 2013

Akçora, Ergünöz- Kaya, Mehmet, "Ermeni Komitelerinin Anadolu'da Çıkardıkları İsyânlar (1878-1905), " *Yeni Türkiye S.60 C.III Ermeni Meselesi Özel Sayısı* Ankara 2014

Aktepe, Orhan, *Terzi Baba ve Miftah'ı-Kenz*, Erzincan. 2003.

Akyüz, Jülide, "Göç Yollarında; Kafkaslardan Anadolu'ya Göç Hareketleri" *bilig*, Yaz / 2008, sayı 46 (ss.37-56)

Albayrak, Nurettin, "Terzi Baba" *DİA. C.40*, İstanbul.2011, s. 521.

Ali Kemal, *Erzincan Tarihi, Coğrafi, İktisadi, Etnografî, İdari, İktisadi Tetkikat Tecrübesi*, İstanbul, 1962

Arıkan, Zeki, "Eğin Kasabası'nın Tarihsel Gelişimi" *Osmanlı Tarihi Araştırmaları ve Uygulama Merkezi Dergisi* OTAM, C.12 (ss.1-64). 2001.

Aslan, Ömer, *Erzincan'da Tasavvuf Kültürü ve Nakşbendîlik* (Yüksek Lisans Tezi) Erzincan 2018

Aşçı İbrahim Dede, *Aşçı Dede'nin Hatıraları-I, Çok Yönlü Bir Sufî'nin Gözüyle Osmanlı Hayatı* (Haz. Mustafa Koç-Eyüp Tanrıverdi, İstanbul. 2006.

Azamat, Nihat; "Kemahlı İbrâhim Hakkı", *TDV İ.A., C.25* Ankara 2002. s.220-221

Asan, Hakan; "Devlet, Aşiret ve Eşkiya Bağlamında Osmanlı Muhacir İskân Siyaseti (1860-1914)" *Göç Araştırmaları Dergisi – The Journal of Migration Studies*, Volume: 2 No: 3 January-June 2016.

Baltacı, Halil; "Aşçı İbrâhim Dede Hâtıratı Çerçevesinde XIX. Yüzyıl

Erzincan'ında Dinî ve Tasavvufî Hayat", *Erzincan Üniversitesi Sosyal Bilimler Enstitüsü Dergisi*, İlahiyat Özel Sayısı, 2015.

_____ - Aslan, Ömer; "Erzincan'da Nakşî-Hâlidî Gelenek" *Batman*

- Üniversitesi İslami İlimler Fakültesi Dergisi*, 2017, C.1, Sayı:2 s. 80-95
- Biröl, Nurettin, “XIX. Yüzyıl Sonlarında Erzincan’a Gelen Kafkas Muhacirleri”
4. Uluslararası Sosyal Bilimler Kongresi, 2-5 Mayıs, Bildiriler Kitabı, Erzurum 2019
- _____, “19. Yüzyıl Sonlarında Refahiye ve Çevresinde Asayiş Problemleri” *Refahiye Araştırmaları Sempozyumu*, 14-15 Mart 2019, Refahiye – Erzincan. <http://refahiyesempozyumu.ebtu.edu.tr>
- _____, “1890-1901 Ermeni Olayları ve Halil Rifat Paşa” *Yeni Türkiye S.60 C.III Ermeni Meselesi Özel Sayısı* Ankara 2014 s.2071-2088
- Bulut, Hüseyin, *Milli Mücadelede Erzincan*, Erzincan, 1997.
- Ceylan, Hasan Hüseyin, *Cumhuriyet Dönemi Din/Devlet İlişkileri C. III*, Ankara 1991
- Cuinet, Vital, *La Turquie D’asia- I*, Paris, 1892
- Çakaloğlu, Cengiz, “Erzincan ve Çevresinde Ermeni Olayları (1890-1896)” *A.Ü. Türkiyat Araştırmaları Dergisi* Sayı:13 Erzurum. 1999
- Danişmend, İsmail Hami, *Osmanlı Tarihi Kronolojisi IV*, İstanbul 1972
- Demirtaş, Mehmet, “1877-1878 Osmanlı Rus Savaşının Doğu Anadolu’da Nüfus Hareketlerine Etkisi ve Doğu Vilayetlerinin Nüfusu” *Sultan II. Abdülhamid Sempozyumu (20-21 Şubat 2014 Selanik) Bildiri Kitabı C. I*, Türk Tarih Kurumu Yayınları Ankara 2014
- Erdem, Ufuk, *Osmanlı’dan Cumhuriyet’e Muhacir Komisyonları ve Faaliyetleri (1860-1923)* Atatürk Üniversitesi Sosyal Bilimler Enstitüsü Tarih Anabilim Dalı Yayınlanmamış Doktora Tezi Erzurum 2014.
- Erkan, Süleyman, “XIX. Yüzyıl Sonlarında Osmanlı Devleti’nin Göçmenleri İskân Politikasına Yabancı Ülkelerin Müdahaleleri”, *Osmanlı Ansiklopedisi, C.IV*, Ankara 1999. Ss.612-632
- Evliya Çelebi, *Evliyâ Çelebî Seyahatnâmesi*, İkdâm Matbaası, İstanbul, 1314
- Gül, Abdulkadir, “Osmanlı Taşrasında Suç ve Suçlular (1919 Ocak Ayı Erzincan Sancağı Örneği)” *EÜHFD, C. XVII, S. 1– 2 Erzincan 2013. ss.1-29*
- Gürün, Kamuran, *Ermeni Dosyası*, Ankara 1983,
- Hüseyin Nazım Paşa, *Ermeni Olayları Tarihi-I*, Ankara. 1994
- Hocaoğlu, Mehmet, *Arşiv Vesikalarıyla Tarihte Ermeni Mezalimi ve Ermeniler*, İstanbul 1976
- İbn Battuta, *İbn Battuta Seyahatnamesi C.I, Çeviri, İnceleme ve Notlar: A. Sait Aykut*, İstanbul 2004,

- İnalçık, Halil, Donald Quataert (Ed.), *Osmanlı İmparatorluğu'nun Ekonomik ve Sosyal Tarihi*, İstanbul 2004.
- İpek, Nedim, "Kafkaslardan Anadolu'ya Göçler 1877-1900" *Ondokuz Mayıs Üniversitesi Eğitim Fakültesi Dergisi*, 6, Samsun.1991
- Karaca, Ali, *Anadolu Islahatı ve Ahmet Şakir Paşa (1838-1899)*, İstanbul 1993.
- Karal, Enver Ziya, *Osmanlı İmparatorluğu'nda İlk Nüfus Sayımı (1831)*, Başvekalet İstatistik Umum Müdürlüğü Neşriyatı, Ankara 1943
- Karataş, Ömer; "Karaçay Türklerinin Kafkasya'dan Anadolu'ya Göçleri" *Tarih İncelemeleri Dergisi*, XXIX / 2, 2014, (525-538)
- Karpat, Kemal H, *Osmanlı Nüfusu (1830-1914) Demografik ve Sosyal Özellikleri*.(Çev. Bahar Tırnakçı) İstanbul 2010
- _____, *Osmanlı'dan Günümüze Etnik Yapılanma ve Göçler*. Çev. Bahar Tırnakçı. İstanbul: Timaş Yayınları, 2010.
- Keha, Murathan, "1877-1878 Osmanlı Rus Harbi'ne Kadar Yaşanan Kırım Kafkas Göçleri ve Erzurum'un Durumu" *Ekev Akademi Dergisi Yıl: 17 Sayı: 57 (Güz 2013)*
- Kılıç, Ümit- Gül, Abdulkadir, "Osmanlı Devri Erzincan Vakıflarına Genel Bir Bakış", *History Studies-İnternational Journal of History Studies*, S. 1, 2011
- Konukçu, Enver, "Tercan'ın Tarihi" *Cumhuriyet'in 75. Yılında Tercan*, Ankara 1998.
- Köymen, Mehmet Altay, *Selçuklu Devri Türk Tarihi*, Ankara 1963.
- Küçük, Cevdet, "Erzurum" *DİA. C.11* s. 335
- Binbaşı M. Nasrullah, Kolağası M. Rüşdü, Mülazım M. Eşref, *Osmanlı Atlası*, (haz. Rahmi Tekin, Yaşar Baş) İstanbul 2003
- Mazıcı,Nurşen, *Belgelerle Uluslararası Rekâbette Ermeni Sorununun Kökenleri.(1878-1918)*, İstanbul 1987.
- Mccarthy, Justin; *Ölüm ve Sürgün Osmanlı Müslümanlarının Etnik Kıyımı (1821-1922)* (Çev. Fatma Sarıkaya), Türk Tarih Kurumu Yayınları, Ankara. 2014
- Mehmed Arif Bey, *Başımıza Gelenler, C.2*, Haz. Ertuğrul Düzdağ Tercüman 1001 Temel Eser, İstanbul (Basım tarihi yok)
- Ökte, Ertuğrul Zekai, *Osmanlı Arşivi Yıldız Tasnifi-Ermeni Meselesi I-II*, İstanbul 1989.
- Öngören, Reşat, "Başlıca Tarikatlar", *Tasavvuf El Kitabı*, editör: Kadir Özköse, Grafiker

- Yay., Ankara, 2012.
- Pakalın, M. Zeki, *Osmanlı Tarih Deyimleri ve Terimleri Sözlüğü, C. II-III*, İstanbul 1983
- Saydam, Abdullah, *Kırım ve Kafkas Göçleri (1856-1876)*, TTK Yayınları, Ankara, 1997.
- Sümer, Faruk, *Selçuklu Devri Doğu Anadolu'da Türk Beylikleri*. Ankara 1990
- Şahin, Tahir Erdoğan, *Erzincan Tarihi, C.I-II*, Erzincan. 1987.
- _____, "Erzincan'da Mevlevîlik Hareketleri", *9. Milli Mevlânâ Kongresi*,
15-16 Aralık 1997 Selçuk Üniversitesi Yay., Konya, 1998, (ss.123-142)
- Şemseddin Sami, *Kamus'u Türkî*. Dersaadet 1317
- Şimşek, Selami, "Erzincan Mevlevîhânesi Son Postnişini Kemahlı İbrahim Hakkı Efendi'nin
Divân'ında Mevlânâ ve Mevlevîlikle İlgili Düşünceleri" *Tasavvuf | İlmî ve Akademik Araştırma Dergisi*, yıl: 8 [2007], sayı: 20, Mevlânâ'ya Armağan Sayısı, ss. 159-174
- Turan, Osman, *Selçuklular Zamanında Türkiye*, İstanbul. 1971
- _____, *Selçuklular Tarihi ve Türk-İslam Medeniyeti*, İstanbul 1980.
- _____, *Doğu Anadolu Türk Devletleri Tarihi*, İstanbul. 1980
- Tuygun, Ünal, *Erzincan'ın Manevi Mimarları*, Kervan Yay., İstanbul, 2004.
- _____, *Piri Sami Hazretleri Hayatı ve Sohbetleri*, Kervan Yayınları, Erzincan, 2006.
- Uras, Esat, *Tarihte Ermeniler ve Ermeni Meselesi*, İstanbul 1987.
- Uzunçarşılı, İsmail Hakkı, *Osmanlı Tarihi, C.II*, Ankara 1975
- Yerasimos, Stefanos; *Az gelişmişlik Sürecinde Türkiye II*, İstanbul 1980.

16. YÜZYIL OSMANLI TARİHÇİLERE GÖRE OTLUKBELİ SAVAŞI

Süleyman LOKMACI* -İsmail DOĞAN** -Yunus YANAR***

ÖZET

Fatih Sultan Mehmed devrinde daha da güçlenen Osmanlı Devleti, İstanbul'un fethiyle Anadolu ve Balkanlar arasında bağlantıyı sağlamıştı. Daha sonrasında ise Anadolu coğrafyasında bütünlüğü sağlamak amacıyla yönünü bu tarafa çevirmişti. Batı İran, Azerbaycan ve Doğu Anadolu bölgesini hakimiyeti altına almış olan Akkoyunlular, bu dönemde Osmanlı topraklarına yönelmişlerdi. Türkmenlere dayalı bir cihan devleti kurma fikrinde olan Uzun Hasan kendini Türk Dünyası'nın yegâne hükümdarı olarak görüyordu. Yaşanan bu gelişmeler iki devletin kısa sürede birbirlerine düşmanca tavır takınmalarına ve karşı karşıya gelmelerine neden oldu. 1473 yılında Otlukbeli mevkiinde karşılaşan iki Büyük Türk Devleti tarihin en büyük meydan savaşlarından birini gerçekleştirmişti. Bu çalışmamızda Otlukbeli Savaşı'nın 16. yüzyıl Osmanlı kroniklerine nasıl yansındığını, yazarların bu savaşı ne ölçüde tarafsız olarak kaleme aldıklarını gözlemlemeye çalıştık. Netice itibarıyla Ruhi Çelebi dışındaki 16. yüzyıl Osmanlı yazarlarının hemen hepsinin olayı tarafgir olarak kaleme aldığı gözlemlenmiştir. Kroniklerde yazarlar Osmanlı tarafından bahsederken övgü dolu sözlerle, yüceltici cümleler kullanmış, Akkoyunlu tarafını aşağılayıcı ve kötü sözler kullanarak anlatmışlardır. Ruhi Çelebi ise diğer müelliflere nazaran daha tarafsız yaklaşmıştır.

Anahtar Kelimeler: Otlukbeli Savaşı, Osmanlı, Akkoyunlu, Osmanlı Tarihçileri

ABSTARCT

The Ottoman empire which become stronger during the between the conquest of İstanbul-Anatolia and Balkans. Then, in order to ensure the integrity of Anatolian geography, he turned to this way. The Akkoyunlu state, which had taken the dominance of western İran-East Anatolia-Azerbaijan, turned to Ottoman lands. Uzun Hasan, who had the idea of establishing a world state that is based on Türkmenians regarded him, as the sole ruler of all the Turkish world. These developments caused two states taken a hostile and confront each other. In 1473 two great Turkish states in Otlukbeli field, were one of the biggest war in history. In this study, we tried to observe how the Otlukbeli war reflected in the 16th century Ottoman Chronicles and what the authors wrote this war objectively. Ottoman writers, except Ruhi Çelebi, wrote the event as a sides. In the chronicles, the writers used praise extraordinary sentences and spoke of the Akkoyunlu state side with humiliating and bad words. On the other hand Ruhi Çelebi was more neutral than the others.

Key Words: War of Otlukbeli, Ottoman, Akkoyunlu, Ottoman Writers.

* Dr. Öğretim Üyesi, Erzincan Binali Yıldırım Üniversitesi Fen Edebiyat Fakültesi Tarih Bölümü, slokmaci@erzincan.edu.tr

** Erzincan Binali Yıldırım Üniversitesi Sosyal Bilimler Enstitüsü Tarih Anabilim dalı Yüksek Lisans Öğrencisi

*** Erzincan Binali Yıldırım Üniversitesi Sosyal Bilimler Enstitüsü Tarih Anabilim dalı Yüksek Lisans Öğrencisi

Giriş

Osmanlı Sultanı II. Mehmed (Fatih) İstanbul'u feth ettikten sonra önceliğini Anadolu'yu tamamen hâkimiyet altına alma çabası içerisinde girmişti. Bunun neticesinde Trabzon Rum Devleti ortadan kaldırılmış ve Osmanlı Devleti için sürekli sorun çıkarıcı Karamanoğulları üzerinde de hâkimiyet kurulmuştu. Diğer taraftan kendisini Timur'un varisi olarak gören Akkoyunlu Sultanı Uzun Hasan Doğu Anadolu, Batı İran ve Azerbaycan'ı idaresi altına almış ve elde ettiği bu başarıların verdiği özgüvenle kendisini Türk Dünyasının en büyük hükümdarı olarak görmeye başlamıştı.¹ Birbirlerine doğru genişleme politikaları sonucunda Sultan II. Mehmed ve Uzun Hasan çok geçmeden karşı karşıya geldiler. Özellikle Sultan II. Mehmed'in İran'ın en önemli gelir kaynaklarından olan ipek ticareti üzerine Tokat'ta ikinci bir gümrük tesis etmesi ve Karamanoğlu Pîr Ahmed ve Kasım Bey ve İsfendiyaroğlu Kızıl Ahmed'in tahrikleri neticesinde Uzun Hasan Emir Ömer bin Bektaş-ı Mevsile komutasında bir orduyu Tokat ve Kazabad üzerine göndererek buraları yağma ve talan ettirmişti. Tokat şehrini yağmalayan Akkoyunlu ordusunun bir kısmı daha sonra Yûsufca Mirza kumandasında Konya'ya yürüdü. Bu durumun İstanbul'a ulaşması üzerine Sultan II. Mehmed Rum Mehmed Paşa'yı azlederek Mahmut Paşa'yı yeniden veziriazamlık makamına getirdiği gibi Şehzade Mustafa'ya da Afyon'a veya Kütahya'ya çekilerek Bursa'yı korumak üzere Anadolu Beylerbeyi Koca Davud Paşa ile birleşmesi emredildi.²

Yaşanan bu gelişmeler savaşı kaçınılmaz kıldığından iki taraf bütün dikkatlerini nihai karşılaşma için yapılacak hazırlıklara verdiler. Akkoyunlu hükümdarı Uzun Hasan Osmanlılara karşı elini güçlendirmek amacıyla Venediklilere birtakım vaatlerde bulunarak onların desteğini almış ve Sultan II. Mehmed'e bir mektup yazarak Kapadokya ve Trabzon'un kendisine verilmesi şartıyla barış teklifinde bulunmuştu. Uzun Hasan bu girişimlerde bulunurken Sultan II. Mehmed Venediklilerle barış yapmak istemiş fakat Venedikliler Uzun Hasan'la anlaşmış oldukları için onun bu teklifini kabul etmemişlerdir. Hazırlık süresinde diplomatik olarak Akkoyunluların daha başarılı olduğu görülmekle birlikte Osmanlı tarafının belki de en önemli başarısı Venediklilerin destek için gönderdikleri ateşli silahların Akkoyunlu tarafına ulaşmasının engellenmesiydi.³

Savaş kararı alındıktan sonra Sultan II. Mehmed memleketin her tarafına çavuşlar göndererek kısa süre içerisinde 20 bin azap, 10 bin yeniçeri, 10 bin kapıkulu ve 60 bin sipahi olmak üzere yaklaşık 100 bin kişiden oluşan bir ordu toplamıştı. Akkoyunlu Uzun Hasan ise acele ile 40 bin zırhlı ve 30 bin de muhtelif silahlar taşıyan askerlerden oluşan bir ordu toplayabilmişti. Asker sayılarından da görüldüğü üzere nicelik bakımından üstünlük Osmanlı ordusunda bulunmaktaydı. Ayrıca Osmanlılar birçok ateşli silaha sahipken Akkoyunlular, Venediklilerin gönderdikleri ateşli silahların kendilerine ulaştırılamaması sebebiyle, ateşli silahlardan mahrum olarak savaşa girmek durumunda kalmışlardı.⁴

Sultan II. Mehmed sefere çıkmadan önce Akkoyunlu hükümdarı Uzun Hasan'a sert içerikli bir mektup yazmıştı. Mektubun içeriği şöyledir: “*Kuvvet ve kudret ancak Cenab-ı Hakka mahsustur. Bundan önce annenin ricası ile pençe-i gazabımdan kurtulmuşsun. Biz de seni semt-i salâha yönelmiş kabul ederek affetmiştik. Halbuki senin gibi imansız bir*

¹ Bekir Sıtkı Baykal, “Fatih Sultan Mehmed-Uzun Hasan Rekabetinde Trabzon Meselesi”, *DTCF Tarih Araştırmaları Dergisi*, C.2, s.67; Erhan Afyoncu, “Otlukbeli Savaşı”, *TDV İslam Ansiklopedisi*, C.34, s.4.

² Gelibolulu Mustafa Ali, *Künhü'l-Ahbâr*, (Haz: Ahmet Uğur, Mustafa Çuhadar, Ahmet Gül ve İ. Hakkı Çuhadar), Kayseri 1997, C.1, s.652-653; Halil İnalcık, “Mehmed II”, *TDV İslam Ansiklopedisi*, C. 28, s.400.

³ Erhan Afyoncu, “Otlukbeli Savaşı”, *TDV İslam Ansiklopedisi*, C.34, s.5.

⁴ İlhan Erdem, “Akkoyunlu Kaynaklarına Göre Otlukbeli (Başkent) Savaşı”, *AÜ Osmanlı Tarihi Araştırma ve Uygulama Merkezi Dergisi: OTAM*, S. 4, Ankara 1993, s. 154.

Türkmen'in benim zaman-ı ma'delet-nişân-ı husrevânemde saltanat ve istiklâl davasında bulunması haramdır. Senin kendin gibi birkaçına şiddet yoluyla galip gelmene, kendi topraklarında gösterdiğin gurur ve azametine hatta kudret ve şevketine bizim müsaade ve müsamahamız sebep oldu. Buna rağmen gururlanarak ve kendinden geçerek padişahanem hukukunu unutarak adaletli idarem altında rahat yaşayan Tokat'a ve sonra da Karaman ülkelerine askerlerini göndererek ahaliye zulmettiğin birtakım şiddetlere başvurduğun ve rezaletlere sebep olduğun malumumuzdur. Onun için cezanı vermek üzere bu yılın baharında harekete karar verdik. Seni affetmek katiyen düşünülmemektedir. Beyhude zahmet çekme. Bundan sonra elçimiz ok ve görüşme dilimiz kılıçtır. Sen vilayet yıkmayı padişahlık mı zannettin? Çekinmeden, korkmadan topraklarımıza tecavüz ettiğin için kılıcımız senin göğsünde kana bulanmalıdır. Mert isen meydana gel. Namert gibi delikten deliğe girme. Hazırlıklarını yap, haber verilmedi deme. Zira ki vücud-ı habisin arza-i telefdür ve bu babda özür ve bahane bertarafır.”⁵

Savaş hazırlıklarını tamamlayan Sultan II. Mehmed İstanbul'un muhafazası için Şehzade Cem'i bıraktıktan sonra Mart 1473 (Şevval 887)'de Üsküdar'dan hareket etti. Sivas'a geldiğinde ordu merkezde yeniçeriler, sağında ve solunda sipahilerle silâhtarlar olduğu halde padişah, sağ kolda Şehzade Bayezid ve emrinde Has Murad Paşa, sol kolda Şehzade Mustafa maiyetinde Anadolu Beylerbeyi Koca Davud Paşa'yla yer almışlardı. Has Murad Paşa öncülere kumanda etmekte, Davud Paşa ise hemen onun arkasında bulunmaktaydı. Osmanlı ordusu bu şekilde kırk gün yol almasına rağmen Uzun Hasan ile karşılaşmadı. Zaman zaman öncü birlikler arasında çatışmalar yaşanmaktaydı. Osmanlı öncü birlikleri Niksar'da ve Erzincan'da Akkoyunlu birliklerini mağlup etmişlerdi. Öte taraftan Rumeli kuvvetleri Akkoyunlu askerinin baskınına uğramışlar ve Rumeli Beylerbeyi Has Murad öldürülmüştür.⁶

Bir milletin iki büyük ordusu neticede 11 Ağustos 1473 (16 Rebülevvel 878) tarihinde Otlukbeli'nde nihai sonucun belli olacağı muharebe için karşı karşıya gelmişlerdir. Osmanlı ordusu erzak bakımından sıkıntı içerisinde olsa da Davut Paşa ve Mahmud Paşa'nın gayretleri sonucunda Rumeli kuvvetlerine yapılan baskının etkisinden kurtularak savaş düzeni alabilmiş ve Şehzade Mustafa'nın kumandasındaki azapların başarılı saldırıları ve oğlu Zeynel'in öldürülmesi Uzun Hasan'ı ümitsizliğe sürükleyerek savaş meydanından kaçmasına sebep olmuştur. Sekiz saat süren bu muharebede sonucun elde edilmesinde Osmanlıların diğer tarafa üstünlük sağlamasında top ve tüfek gibi ateşli silahlara sahip olmasının etkisi oldukça önemlidir.⁷

Osmanlı Ordusunun İstanbul'dan hareket etmesinden sonra iki ordunun karşılaştığı ana ve Osmanlıların Akkoyunluları mağlup ettikten sonra İstanbul'a dönüşüne kadar olan gelişmeler ordunun sefer dönüşü ilgililere gönderilmiş olan ve 30 Ağustos 1473 tarihinde Uygurca kaleme alınmış bulunan Fatih Sultan Mehmed'in Yarlığı'nda şu şekilde anlatılmaktadır.⁸

“Tanrı ganidir.

Allah u Tealâ'nın inayetiyle Sultan Mehmet sözüm:

⁵ Ahmed Feridun Bey, *Münşeatü's-Selâtin*, C.1, İstanbul, 1274 h., s.278-279; Remzi Kılıç, “Fatih Devri (1451-1481) Osmanlı-Akkoyunlu İlişkileri”, *Erciyes Üniversitesi Sosyal Bilimler Enstitüsü Dergisi*, S. 14, Kayseri 2003, s.108-109.

⁶ Erhan Afyoncu, “Otlukbeli Savaşı”, *TDV İslam Ansiklopedisi*, C.34, s.5.

⁷ Halil İnalçık, “Mehmed II”, *TDV İslam Ansiklopedisi*, C. 28, s.401.

⁸ R. Rahmeti Arat, “Fatih Sultan Mehmed'in Yarlığı”, *Türkiyat Mecmuası*, VI (1939), s.303-306; Enver Konukçu (1998), *Otlukbeli Meydan Savaşı*, Erzincan Belediyesi Yayınları Ankara 1998, s.64-67.

Rum vilayetinin seyit, sadat, kadı müftü, şeyh, danışmentlerine; bütün vilayetlerin valilerine, toplu ve dağılık oturan Türk ahali, Arap, Beluç, Kalac, Karluk, Kürt ve Lur halklarının mutemet ve kahyalarına; kervan ve bezirganlara (tüccarlara); bütün kasabaların ulularına; sucu ve gemicilere.

Uzun Hasan Bey Tokat şehrini yaktığı için, asker sevk edip, onunla savaşma niyetiyle gelmiştik. Erzincan vilayetine girince, o Erzincan'da bize karşı gelir diye gözlüyorduk. Kendisi gelmedi. Divan beyi Mehmet Bey ve Cemşit Bey kumandalarında beş bin kişilik ileri karakolu Erzincan'da bize göndermiş. Biz de bunu haber alarak, Türe Han Bey oğlu Ömer Bey kumandasında beş bin kadar adam gönderdik. Ömer Bey gidip, bu beş bin adamı savaşta yenip, sancaklarını alıp, elli kadar adamını ele geçirip döndü.

Ondan sonra, kendisiyle muharebe edelim diye, Erzincan geçidini aştık. Aşınca, rebiyülevvel ayının dokuzuncu çarşamba günü, Uzun Hasan Bey bize karşı geldi. Biz de ona tuzak kurup, oyun yapmak için, akıncı efrattan birkaç kişiyi, ileri karakol süsü vererek, ileri gönderdik. O akıncı efrat onun karaltısını görünce, kaçıp bize geldi. O gün bizden birkaç kişiyi esir aldılar.

Ondan sonra, biz oradan kalkıp, Bayburt tarafına yürüdük. O bizim geri dönerek Ruma gittiğimizi zannetmiş. Alaylar tertip ederek, büyük kolda, kendi önünde piştar: Bayındır Teveci Bey sancağı ve mızıkası ile, Ali Mirza sancağı ve mızıkası ile, Şah Ali Bürnek Bey sancağı ve mızıkası ile, İbrahim Şah Bey sancağı ve mızıkası ile, Gâvur İshak sancağı ve mızıkası ile merkezde: kendi hassa sancakları altında Akkoyunluların savaşa yarar yiğitlerinden kim varsa toplayıp; sağ kol alayında; bir oğlu Zeynel Mirza sancağı ve davullar ile, Karamanlı Pir Ahmet sancağı ve mızıkası ile, Mehmet bey sancağı ve mızıkasıyla, Süleyman Bey sancağı ile mızıkası ile Şeyh Ali Mühürdar sancağı ve mızıkasıyla, Veli beyi Ali Paşa sancağı ve mızıkasıyla; sol kol alayında: bir oğlu Uğurlu Mehmet Bey sancağı ve davullarıyla, sahib-kıran Timur Bey oğullarından: Mehmedi Bakır Mirza, Zeynel Mirza, Muzaffer Mirza tuğlan ve mızıkaları ile. Hasan Ağa Yimile Hacı Bey sancağı ve mızıkasıyla, Dulgadar beylerinden: Rüstem Bey, Selman Bey, Şah Mehmet Bey kumandalarında çok askerle, rebiyülevvel ayının on altıncı çarşamba günü, savaş dileyerek, Başkent denilen yerde, bize karşı geldi.

Biz de Allah u Tealâ'nın inayetine sığınıp, erenler himmetiyle, büyük kolda, piştar: Davut Bey Anadolu halkı ile ve Mahmut Paşa Bey kumandalarında bulunanları gönderdik, kendimiz de devlet saadetle yeniçeri efradını önümüze geçirerek, yürüdük. Sağ kol alayım oğlum Bayezid Sultan kumandasına verip, Mihal oğlu Ali Bey, Mehmet Paşa ve Mansur beyi katarak, Uğurlu Mehmet Bey'e karşı gönderdik. Sol kol alayım oğlum Mustafa Sultan kumandasına verip, İskender Bey kumandasında bulunanları ona katarak, Hasan Bey'in küçük oğlu Zeynel Mirza ve Karamanlı Pir Ahmet kumandanlarında bulunanlara karşı gönderdik. Karargâha: Elvan Bey oğlu Sinan Bey, Alaiyye Bey oğlu Hüsrev Bey, Hamit ili beyi Mesih Bey ve Yanya sancağı beyi Sinan Bey kumandalarında bulunanları koyduk.

Bu arada, Hasan Bey yakın gelince, bizim ileri karakol beyleri, Davut Bey Anadolu halkı ile Mahmut Paşa Bey kumandanlarında bulunanlar yürüyüp, onun ileri karakol beylerine yetiştiler. İlk üç defa Hasan Bey'in ileri karakol beyleri bunları beri sürdü ve bunlar da onun ileri karakol beylerini geri sürerek, sancaklarının bulunduğu yere kadar püskürttüler.

Bu arada biz, Allah u Tealâ'nın inayetiyle ve erenler himetiyle, askeri tertip ederek, dereden çıktık. Haşan bey bizim büyük kol alayını görür görmez, muharebeye girmeden, bırakıp kaçtı. Yanındaki beylerinden İspendi Pervaneci Kadı oğlu Ali Bey, Kadı Mahmudi Şurihi, Pir Kara Bey, Dara oğlu Ümmet Bey, Kızıl Ahmet, Tirek Sinan oğlu Alem Bey, Emir Bey kardeşi Nur Ali Bey, Kemah Beyi Suvar Bey; Haşan Beyin silahşorları, sofracıları ve

nedimlerinden, hassa Akkoyun beyleri ve yiğitlerinden bine yakın adam yakaladılar. Sancakları, davulları, borazanı, zurnacı ve nefircilerini, hepsini aldılar.

Bizim sağ kolda Bayezid Sultan ve Mihal oğlu Ali Bey, Uğurlu Mehmedi yenip, onun alayındaki beylerden: Temur Bey oğulları Mehmedi Bakır Mirza, Zeynel Mirza, Muzaffer Mirzayı, sancakları ve davulları ile yakalayıp geldiler. Hasan Ağa Yimile Hacı Bey'in tuğu, sancağı ve mızıkacılarını alıp geldiler. Dulgadar beylerinden: Şah Mehmet Bey kumandasında bulunanlar; Çağatay beylerinden Yusuf Hoca Bey oğlu Baba Hacı Bey...

Sol kolda oğlum Mustafa Sultan ve İskender Bey, kumandaları altında bulunanlarla yürüyüp Hasan Bey'in küçük oğlu Zeynel Mirzayı yenip, başını kesip, Karamanlı Pir Ahmet'ten yüz kişi yakalayıp, Ulu beylerden Alpavut Pir Mehmet Bey, Çekirli Ömer Bey kumandasında bulunanlardan çok kişiyi yakalayıp geldiler.”

O gün akşama kadar ovada ölenlerden başka, dört bin baş kesip ve üç bin yedi yüz kişi de diri olarak yakalayıp geldiler. Biz de bu kalabalığı tahkik ettik. Akkoyunlu ve Karaman halkından esir düşen adamlardan kim varsa kılıçtan geçirerek, cezasını verdik. Karakoyunlu, Çağatay halkına şefkat edip, öldürmedik. Bunları esir ederek birlikte götürmekteyiz. Ovada ölenler hesap edilirse, pek çok adamı oldu.

Ondan sonra Bayburt hisarına yürüdük. Allah u Tealâ inayetiyle onu da aldık. Bütün kasabalarını ve hisarını yaktık ve yıktık; fakat Müslümanların kadınlarını ve çocuklarını incitmedik.

Ondan sonra rebiyülevvel ayının yirmi dokuzuncu çarşamba günü, oradan kalkarak Karahisar üzerine geldik. Tanrının inayetiyle, toplan kurup kalenin duvar ve sefillerini (?) yıkmaya başlar başlamaz, içindeki Lala şeyhi Dara Bey aman dileyerek çıkıp, Mahmudi Paşa Beye yalvarmışlar Mahmudi Paşa Bey onları alıp, şefaata dileyerek gelmeleri üzerine, biz günahlarını bağışladık. Karahisarın eski raiyet ahalisini hisardan çıkarmayarak, kendi adamlarımızdan bin kişi de bol zahire ile Karahisara koyduk diğer asker nüfusu oradan kaldırarak, birlikte götürmekteyiz. Şimdi tanrı inayetiyle, kışlamak üzere, İstanbul'a gelmekteyiz.

Oradaki yazıcılar, ameldarlar, gemici ve muhafızlar, herkes kendi işinde doğru olsun ve divan işini ihmal etmesin, keza bütün vilayetlerin kadıları ve bütün kasabaların uluları mescitlerini mamur tutarak, beş vakit namazı cemaatle kılsınlar, şeriat işini ve Tanrı emrini yerine getirsinler diye, bu mühürlü yarlık gönderildi. Tarih sekiz yüz yetmiş sekiz, yılan yılı, rebiyülahir ayının beşinde Karahisar'da iken, yazıldı.

16. Yüzyıl Osmanlı Tarihçilerine Göre Otlukbeli Savaşı

16. yüzyıl Osmanlı tarih yazarlarından Hoca Sadeddin Efendi, Kemalpaşa-zâde, Mustafa Ali, Ruhi Çelebi, Hadidi ve Rüstem Paşa eserlerinde Sultan II. Mehmed ve Uzun Hasan arasında geçen Otlukbeli Savaşı'na geniş olarak yer vermişlerken dönemin bir diğer tarihçisi Mehmed Nişancı ise “Uzun Hasan’la Bayburt yanında büyük bir cenk oldu. Uzun Hasan yenildi ve oğlu Uğurlu Mehmed Beyle kaçtı ve Uzun Hasan’ın oğlu Zeynel savaşta öldürüldü” şeklinde çok kısa bir bilgiye yer vermekle yetinmiştir.⁹ Yine bu dönemde eser kaleme alan tarihçilerden Cenabi Mustafa Efendi kendi adıyla bilinen eserinde tıpkı Mehmed Nişancı gibi Otlukbeli Savaşı hakkında özet bilgi bulunmaktadır. Cenabi Tarihi’nde Uzun Hasan’ın beylerbeyi olan Yûsufca Mirza’nın Tokat şehrini yağma ve talan etmesine değinildikten sonra 877 yılında Uzun Hasan’ın Rum canibine azimet ettiği ve

⁹ Rukiye Özdemir, *Ramazân-zâde ve Târîh-i Nişâncı Pâşâ'nın Tahlili ve Metin Tenkidi*, Atatürk Üniversitesi Türkiyat Araştırmaları Enstitüsü Türk Tarihi Anabilimdalı (Yayınlanmamış Doktora Tezi), Erzurum 2018, s.700.

Sultan II. Mehmed'le Bayburt yakınında gerçekleşen savaşta Kör Zeynel'in Şehzade Sultan Mustafa elinde katl edildiğine ve Uzun Hasan'ın kaçmak zorunda kaldığına özet olarak değinilmiştir.¹⁰ Otlukbeli Savaşını kısaca anlatan bir diğer eser Hadidi Tarihi'dir. Bu eserde Uzun Hasan'ın Oğuz soyundan geldiği ve Cihan Şah'ı bertaraf ederek Acem iklimini ele geçirdiği ve devletine mağrur olmasının sonucunda helak olduğu belirtilmiştir.¹¹

Dönemin müelliflerinden İdris-i Bitlisi, Heşt Behişt adlı eserinde Fatih Sultan Mehmed dönemine geniş yer vermişti. müellifimiz bu eserinde Fatih Sultan Mehmed ve Akkoyunlu Uzun Hasan arasında geçen mücadeleyi diğer müelliflere göre daha tarafsız anlatmıştır. İdris-i Bitlisi eserinde Uzun Hasan'ı şeytan'a ve nefesine uymakla itham etmekte beraber kazanmış olduğu mevkii'nin onu kibre sürüklediğini vurgulamaktadır. Eserinde o döneme kadar Akkoyunlular'ın, Osmanlılar tarafından himaye edildiğini belirten müellif, Hasan Bey'in babasının Karakoyunlu Hükümdarı Yakup Bey'den kaçarken Osmanlı padişahı Murad Bey'e sığındıklarını ve Murad Bey tarafından geçimlerini sağlamak amacıyla İskilip civarını kendilerine dirlik olarak verdiğini belirtmiş ve Uzun Hasan buna yakışır şekilde hareket etmediğini vurgulamıştır. Bunun yanı sıra diğer müelliflerimizde de olduğu gibi İdrisi-i Bitlisi de Osmanlı Padişahı ve Osmanlı ordusundan bahsederken iltifat dolu yüceltici cümleler kullanmış, Akkoyunlulardan bahsederken ise diğerlerinin aksine pek aşağılayıcı söz kullanmamıştır. Sadece bir yerde Akkoyunlu ordusu için "Türkmen Güruhu" tabirini kullanmıştır. Hatta Akkoyunlu Uzun Hasan'ın küçük oğlu Zeynel Beyden bahsederken; "korkusuzluğuyla ünlü cesaret ve yiğitlikte zamanının en iyilerinden" gibi ifadeler kullanmıştır. Müellif Otlukbeli Savaşı'nı hak ve batıl savaşı olarak yorumlamıştır. Eserde dikkat çeken bir diğer nokta ise Şehzade Bayezid'den bahsederken çok fazla iltifatta bulunmuştur. Bunun temel sebebi ise İdris-i Bitlisi'nin bu eseri II. Bayezid döneminde yazmış olmasıdır. Müellif savaş sonrasında Fatih Sultan Mehmed'in savaş meydanında mahkeme kurdurduğunu ve ele geçirilen Akkoyunlu asker ve yöneticilerini yargıladığını belirtmiştir. Buna göre ele geçirilenler üç sınıfa ayrılmıştır. Birinci sınıfı oluşturan Akkoyunluların önde gelen devlet adamı ve serdarlarıydı ki bunlar ölüme mahkûm edilmişlerdi. Diğer taraftan fatih ölümle mahkûm edilenlerin ibret olsun diye gruplara ayrılarak dönüş yolunda öldürtmüştür. Akkoyunluların tabiiyetinde olan bazı Sultan ve Beylerin halefleri Osmanlılar tarafından tespit edilmiştir. Bu doğrultuda Osmanlılara bağlılıklarından dolayı Karakoyunluları serbest bırakan Fatih Timur'un haleflerini tıpkı Timur'un, dedesi Bayezid'e yaptığı gibi onlara saygıda kusur etmeyip, hoş karşılamakla beraber Amasya'da hapse attırmıştır. İdris-i Bitlisi, eserde Fatih'in bu seferini haklı göstermek için, hadislere dayandırma yoluna gitmiştir.¹² Burada İslam'ın ilk yıllarında Rumlar ile Sasaniler arasında gerçekleşen bir savaşta Rumların yenilmesine sevinen müşrikler, bu konuda Müslümanlar üzerine gidince bu ayet hasıl olmuştu. İdrisi-i Bitlisi bu ayetin Fatih Sultan Mehmed ve Uzun Hasan olayına da tatbik edilebileceğini vurgulamaktadır.¹³

Hoca Sadeddin Efendi Tacü't-Tevârîh'te Sultan II. Mehmet ile Uzun Hasan arasındaki muharebeye oldukça geniş bir yer vermiştir. Onun eserinde Uzun Hasan hilekâr,

¹⁰ Mehmet Canatar, *Müverrih Cenabı Mustafa Efendi ve Cenabı Tarihi*, Ankara Üniversitesi Sosyal Bilimler Enstitüsü, İslam Tarihi ve Sanatları Anabilimdalı (Yayınlanmamış Doktora Tezi), Ankara 1993, s. 210.

¹¹ Hadidi Tarihi,(Haz: Necdet Öztürk) Bilge Kültür Sanat Yayınları, İstanbul 2015, s. 272.

¹² Elif Lâm Mîm. Rumlar, yakın bir yerde yenilgiye uğratıldılar. Onlar yenilgilerinden sonra birkaç yıl içinde galip geleceklerdir. Önce de, sonra da emir Allah'ındır. O gün Allah'ın (Rumlara) zafer vermesiyle mü'minler sevinecektir. Allah, dilediğine yardım eder. O, mutlak güç sahibidir, çok merhametlidir.2Bknz. Halil Altuntaş-Muzaffer Şahin, *Kur'an-ı Kerim Meali*, Diyanet İşleri Başkanlığı Yayınları, Ankara 2011,

¹³ İdris-i Bitlisi, Heşt Behişt VII. Ketibe, (haz. Muhammed İbrahim Yıldırım) Türk Tarih Kurumu Yayınları, Ankara 2013, s. 198-224.

uygunsuz, şaşkın ve koca Türk sıfatlarıyla anılırken Akkoyunlu ordusu Türk Beyleri, Türkmen eşkiyası, yüz­süz düşman, pis kalabalık, uğursuz, ezilesiceler, uygunsuzlar topluluğu belaya uğramış topluluk, uğursuzun askeri, Akkoyunlu Türkmenleri gibi sıfatlarla anılmaktadır. Akkoyunlu Sultanını ve ordusunu akla gelebilecek bütün aşağılayıcı ifadelerle tanımlayan Hoca Sadeddin Osmanlı Sultanı II. Mehmed'i Rum padişahı, ülkeler alan padişah, cihana gölge salan padişah, güzel huylu padişah, keremli padişah, karanlıkları aydınlatan bir meşale, adaletli ve temiz gönüllü padişah olarak anarken Osmanlı ordusunu Rum ordusu, ulu ordu, Rum bahadurları, Rum dilaverleri, ikbal kanatlarıyla uçan zafer hüması olarak tanıtmaktadır.¹⁴

İbn Kemal'in Tevârih-i Âl-i Osman isimli eserinde Uzun Hasan Sultan-ı İran Hasan Han, sâlâr-ı Türkman Hasan Hân-ı bed-gümân, bed-fi'al ve hilebaz biri olarak anlatılırken onun ordusu için sipah-ı gümrah, aduy-i kine cûy, kara gönüllüler, düşman-ı bed fi'al ve bed-güman gibi olumsuzluk bildiren sıfatlarla anılmıştır. Bunun yanında Sultan II. Mehmed için hazret-i sahip-kıran-ı kamyab, sultan-ı rum ve kahraman-ı kurum, şehriyar-ı gerdün-iktidar, sultan-ı sahip-kıran, hazret-i padişah-ı hilâfet-penah, şah-ı cihan, sultan-ı cihan-küşa, fermân-revâ, padişah-ı alem-penah-ı felek destgâh, sultan-ı kâmyâb, sultan-ı muzaffer ferr, sultan-ı kişver-gîr ü düşmen-şikâr ve Osmanlı ordusu ise asker-i zafer rehber, asker-i zafer eser, asker-i pür-şükûh, kâr-zârın şirleri, asker-i zafer rehber-i rum ve leşker-i cerrâr-ı zafer-asân olarak anlatılmıştır.¹⁵

İbn Kemal savaşın şiddetini abartılı bir üslupla anlatarak şu şekilde tarif etmiştir: "Güya o gün alamet-i kıyamet zahir oldu ki afitab-ı cihan-tab mağribden tulû edüp cemşid-i kamer-kemer ü gerdun-destgâh ki hurşid-i sitare sipâhdur, taraf-ı garbden canib-i şarka azm etti". Öte yandan Osmanlı paşalarından Murat Paşa ve Davut Paşa'nın üstün bir gayret gösterdiklerine dikkat çekilerek bu paşaların övüldükleri görülür. Gençlik şarabıyla sarhoş olan Osmanlı askerinin ne tarafa doğrusa safları bozduğu ve alayları söktüğü, kimin sırtına yumruk vursalar Elbrüz dağına söker gibi nefesini bağlayıp bellerini büktükleri, bedenleri baştan ayağa delik delik olsa da üzerlerine gelen düşmandan yüz çevirmeyip konaklarına sağ göndermedikleri sanatsal bir üslupla anlatılmıştır.¹⁶

İbn-i Kemal'e göre Osmanlı Sultanının amacı yakıp yıkmak ve o vilayet halkını hasaret değil, düşmanın ifsadını İslam topraklarından def etmektir. Müellif bu konuyu şu şekilde anlatmıştır: "Bir seldi ki nice mil yeri garka vermişti, bir oddı ki dūd-i künbed-i kebūda ermişti. Amma ol diyarı ne yaktı ne yıktı, maksadı ili günü gâret değildi. Ol vilayet halkına hasâret değildi, belki muradı hasm-ı pür-fesâdın mevadd-ı ifsâdın hesm edüp bid'at u resmin bilâd-ı islamdan def etmeği. Ol zalim-i bî-dâdın âd u sânnın sahife-i alemde, nam u şânnın levh-i yâd-ı benî ademden ref' etmeği".

İbn-i Kemal iki orduyu demirden dağlara ve deryaya benzetmiş ve bunların çarpışmasıyla sanki yerin yarıldığı ve göklerin yıkıldığını, firavunu boğan deniz gibi açılıp yumulduğunu ve kılıçlardan kopan demir parçalarının gökyüzüne saçıldığını iddia ederek savaşın ne kadar şiddetli olduğunu anlatmaya çalışmıştır.

Müellif savaş sonucunda mağlup olan Akkoyunlu ordusunu "Elleri bağlı, ciğerleri dağlı, boyunları ecel organına geçmiş ve kârbân-ı revânları göçmüş, bezm-i remzde dökülmüş sürâhi gibi kanları kaçmış ve içilmiş piyâle gibi benizleri uçmuş, çekdikleri cân-

¹⁴ Hoca Sadeddin Efendi, *Tacü't-Tevârih*, (Haz: İsmet Parmaksızoğlu), T.C. Kültür Bakanlığı Yayınları, C. 3, Ankara 1999, s. 122-138.

¹⁵ İbn Kemal, *Tevârih-i Âl-i Osman VII. Defter*, (Hazırlayan: Şerafettin Turan) Türk Tarih Kurumu, Ankara 1991, s. 314-366.

¹⁶ İbn Kemal, *Tevârih-i Âl-i Osman VII. Defter*, (Hazırlayan: Şerafettin Turan) Türk Tarih Kurumu, Ankara 1991, s. 346-352.

ı hüsâmın humârı yetişmiş yüzleri gözleri evgâr olmuş, hâr-ı efkâr-ı ham-ı ser-encamla hâtir-ı fâtırları goncevâr eftâr olmuş” şeklinde tasvir ederek uğradıkları mağlubiyetin ne kadar ağır olduğunu belirtmiştir. Ayrıca sahip-kıranlık iddiasıyla ortaya çıkan Uzun Hasan’ın bu mağlubiyet sonrasında gaflet uykusundan uyandığı ve gurur şarabının etkisinden kurtularak ayıldığına da vurgu yapılmıştır.

Gelibolulu Mustafa Âli *Künhü’l-Ahbâr*’ında Uzun Hasan’ı nankör ve kötü yola sapmış hırsız olarak tanıtmaktadır. Eserde Uzun Hasan’ın şeytanın vesvesesine uyarak kendini kendine yeterli görerek çizgiyi aşan biri olduğu Kur’an-ı Kerim Alak Suresi 6. ve 7. Ayete atıf yapılarak vurgulanmıştır.¹⁷ Akkoyunlu ordusunu ise Türkman-ı bed-gümân, azlem-i sipâh, Türkman-ı çalak, düzdan-ı bi-tevfika, muhannes, haşran-ı bed-güman, ada-i bergeşte-hâl, gümrah, gürk-i bârân-dîde, bed-gümân, Türkman-ı ber-geşte ahval gibi olumsuzluk bildiren sıfatlarla tanıtmaktadır. Bununla birlikte sadece bir yerde Akkoyunlu askerleri için Akkoyun Dilaverleri gibi olumlu bir nitelirmede bulunmuştur. Mustafa Âli Osmanlı Sultanı II. Mehmed’i padişah-ı zişân, padişah-ı cennet-medâr, şehriyâr-ı memaliksitan, şehriyar-ı memalik-güzâr, padişah-ı kaza cübân, şehinşah-ı kader-tuvân gibi yüceltici sıfatlarla nitelendirirken Osmanlı askerleri için asakir-i desakir-küşa, mu’asker-i hümayun, ümera-i nâm-ver, asker-i zafer-rehber, ümera-i pak-nihad, serverân-ı rüstem-nijâd, asakir-i mansure, asakir-i bi-payan, anadolu dilaverleri olarak anlatmıştır.¹⁸

Ruhi Tarihinde Uzun Hasan ve ordusunun Tokat’ta Müslümanların kadınlarını ve çocuklarını esir ettiklerini, camileri ve mescitleri tamamen harap ederek kesinlikle İslam’a sığmayan bir iş ettikleri vurgulanmıştır.¹⁹ Öte yandan Osmanlı Sultanı, Sultan-ı İslam ve Sultanü’l-İslam ve’l Müslimin ve Sultan-ı Rum sıfatlarıyla, Osmanlı ordusu ise Rum bahadırları, Rum askeri, Asker-i Mansure, Anadolu askeri, leşker-i padişah-ı İslam unvanları ile Ruhi tarihinde yer bulmuştur. Bununla birlikte Ruhi Tarihi olayı aktarırken diğer müelliflere nazaran daha objektif bir üslup benimsemiştir.²⁰

Rüstem Paşa kendi adıyla bilinen eserinde Uzun Hasan’ın Akkoyunlu sarayında önde gelen bir kimse olduğunu ve bin bir hile ile Acem Beylerinden Cihan Şah’ı ortadan kaldırarak Acem ülkesine malik olduğundan bahsedilmektedir. Eserde Akkoyunlu askeri yerine Türkmen isminin kullanıldığı görülür. Osmanlı ordusundan Davut Paşa’nın Hazreti Hamza gibi cenk ettiğinden ve Uzun Hasan askerini yirmi beş defa püskürttüğünden bahsedilerek paşanın galibiyete katkısına dikkat çekilmiştir. Osmanlı ordusu karşısında direnç gösteremeyen Türkmen askerinin kaçması şu ifade ile anlatılmıştır: “Andan yeniçeriler Türkman’un bu halin görececek hây urup eyittiler ki “bre hâyin Türkmanlar! Dahi kılıç çıkarup cenk olmadan muhanneslik edüp kaçarsız” diyü çağrıştılar”. Öte yandan müellif savaşa öldürülen Türkmen Askerinin sayısını sadece Allah’ın bileceğini iddia etmiştir.²¹

Tacü’t-Tevârîh’de Osmanlı Sultan’ı II. Mehmed’e kutsiyet atfedildiği de görülmektedir. Zira hak ve adalet gülistanının gönül gongcası olarak tanıtılan Sultan II.

¹⁷ Kur’an-ı Kerim, Alak Suresi, 6-7 ayetler: “Hayır! Gerçek şu ki insan, kendini kendine yeterli görerek çizgiyi aşar.” Bknz. Halil Altuntaş-Muzaffer Şahin, *Kur’an-ı Kerim Mealî*, Diyanet İşleri Başkanlığı Yayınları, Ankara 2011, s. 692-693.

¹⁸ Gelibolulu Mustafa Ali, *Künhü’l-Ahbâr*, (Haz: Ahmet Uğur, Mustafa Çuhadar, Ahmet Gül ve İ. Hakkı Çuhadar), Kayseri 1997, C.1, s.651-666.

¹⁹ Ruhi Çelebi, “Rûhî Tarihi”, (Haz. H. Erdoğan Cengiz, Yaşar Yücel), *Belgeler*, 14 (18), 464.

²⁰ Ruhi Çelebi, “Rûhî Tarihi”, (Haz. H. Erdoğan Cengiz, Yaşar Yücel), *Belgeler*, 14 (18), 464-465.

²¹ Göker İnan, Rüstem Paşa Tarihi (İnceleme – Metin), Marmara Üniversitesi Türkiyat Araştırmaları Enstitüsü Türk Tarihi Anabilim Dalı Yeniçağ Bilim Dalı, Yüksek Lisans Tezi, İstanbul 2011, s.107-111.

Mehmed'in yaverinin Allah olduğu ve İslam Peygamberi Hazret-i Muhammed Mustafa (S.A.V.) ile ismi şerifinde ortaklık olduğu da vurgulanmıştır.²²

Eserde “temiz rüyalar peygamberliğin birer parçasıdır buyruğunun bir mutlu halin ve güzel sonun işaretidir. Öyle ki onu dilediğine armağan eyler. Hazinesinden de ağır hilatlerle süslenmiş ola. Aydın gönlünü başarı suları ile yıkayarak nefsi, kederlerinin çeşitli boyalarından arıta. Gerçek nurları ile aydınlata ki, gayb aleminin gizli sırları ile parıldamış ola” diyerek salih kimselerin rüyalarının gaybı aydınlattığına değinildikten sonra Sultan II. Mehmed'in seferden önce görmüş olduğu şu rüyaya yer verilmiştir: “Uzun Hasan güreşçiler giysisiyle meydana girip, levendler gibi durur ve pehlivanlık lafın urur. Keremli padişah ise onun yiğitlik iddiasından utanarak günlük giysilerini çıkartıp o da levend kılığına girip merdanelik kemerin beline bağlayıp, onunla güreşe tutuşur ve zor kullanma sınavına girer. Sözün kısası Uzun Hasan hiç çekinmeden sultana saldırgan elini atıp bir hamlede bastırarak padişahı dizi üzere düşürür. Sultan da ol anda Karakoyunlu serdarı olan Koca Türk'ün böğrüne kurt gibi pençe urup keskin turnakları içine geçip ciğerinden bir parça koparıp toprağa atar. Ol yara ile ol uygunsuzu, saldırganlık ve güçlülük ucundan, dermansızlık çayırına düşürüp, bu atılganlıkla kendinden uzaklaştırır.” Sultan II. Mehmed rüyayı yakın adamlarından birisine yorumlatmış ve kendisine zafer müjdesi verilmiştir.²³ Eserde dikkat çeken ve döneme ait diğer kroniklerde yer almayan bir diğer husus ise Kur'an falı yoluyla zaferin elde edileceğine yönelik tahmindir. Rüyayı tabir eden kişi “yorduğumun gerçek olduğuna bir hak tanışım vardır, izin var ise arz edeyim der. Keremli padişah da dinleyeceğini belirtince, şöyle söyler: Bugün Kur'an-ı Kerim'i okumaktayken bu zaferi rehber edinen seferin nice olacağı ve sonunun nereye varacağı konusunda düşünerek musfahtan yorumlamak istedim. “Böylece sana kimsenin yapamayacağı bir destekte bulunur” keremli ayeti rast geldi. Değerli harflerini saydım. Bu bereketli, uğurlu yıl ki, 878 denk düştü” demiştir. Hoca Sadeddin'in eserinde yer verdiği bu rüya ve Kur'an falı olayı 16. yüzyılda kaleme alınan diğer eserlerde bulunmamaktadır. Ancak rüyaların ve ebced hesabıyla kutsal metinler üzerinden yapılan istihraçların anlatımında kullanılması Osmanlı tarihçiliğinde sıklıkla görülen bir durumdur.²⁴

Hoca Sadeddin Efendi Osmanlı ve Akkoyunlu ordusu arasındaki çatışmayı anlatırken abartılı bir üslup kullanmıştır. O, savaşın şiddetinden şu şekilde bahsetmiştir; “Savaş öyle bir hal almıştı ki, dokuz kat göğün dördüncü katında (çerh-i esir) tahti üzere oturan güneş bu ısıya takat getiremeyip kendisine dokunur korkusuyla titremekteyken o can pazarında pek pahalı olan yaşamın fiyatı çok ucuzladı”²⁵

Sultan II. Mehmed'in bilim adamlarına ve meslek erbabına sahip çıkan bir padişah olduğunu savaş sonucunda esir düşen Kadı Mahmud Şureyhi ile Sultan Hasan'ın nişancısı olan Seyyid Mehmed Münşi gibi bilgi ve sanat adamlarını, beceri sahiplerini ve zanaatkarları bağışlayıp İstanbul'a getirmesinden anlıyoruz.²⁶

²² Hoca Sadeddin Efendi, *Tacü't-Tevârih*, (Hazırlayan İsmet Parmaksızoğlu), T.C. Kültür Bakanlığı Yayınları, C. 3, Ankara 1999, s. 125,133.

²³ Hoca Sadeddin Efendi, *Tacü't-Tevârih*, (Hazırlayan İsmet Parmaksızoğlu), T.C. Kültür Bakanlığı Yayınları, C. 3, Ankara 1999, s. 125

²⁴ Arapça, Farsça veya Türkçe olarak yazılan fahnâmelerin başında genellikle Kur'an tefe'ülünün Hz. Peygamber tarafından tavsiye edildiği, hatta bazılarında bunun sünnet olduğu ifade edilmektedir. Konuyla ilgili olarak Mustafa Uzun, “Falnâme”, *TDV İslam Ansiklopedisi*, C. 12, s.142.

²⁵Hoca Sadeddin Efendi, *Tacü't-Tevârih*, (Hazırlayan İsmet Parmaksızoğlu), T.C. Kültür Bakanlığı Yayınları, C. 3, Ankara 1999, s. 129.

²⁶ Hoca Sadeddin, s. 134; Gelibolulu Mustafa Ali, *Künhü'l-Ahbâr*, (Haz: Ahmet Uğur, Mustafa Çuhadar, Ahmet Gül ve İ. Hakkı Çuhadar), Kayseri 1997, C.1, s.665-666

SONUÇ

Anadolu'nun doğusu, Azerbaycan ve Batı İran'ı hakimiyeti altına alan Uzun Hasan'ın yönünü Osmanlı topraklarına doğru çevirmesi ve kendini Türk dünyasının yegane Hükümdarı olarak görmesi iki devlet arasında huzursuzluğa neden olmuş, Fatih Sultan Mehmed'in İran ticaretinin can damarı olan ipek ihracaatı için Tokat'ta ikinci bir gümrük kurması ve Karamanoğlu İshak, Pir Ahmed ve Kasım Beylerin kışkırtmaları bardağı taşıran son damla olmuştur. Yaşanan tüm bu gelişmeler devrin iki büyük Türk Devletini karşı karşıya getirmişti.

Tarihin en büyük meydan savaşlarından biri olan Otlukbeli savaşı Erzincan'ın kuzeydoğusundaki Otlukbeli sahasında meydana gelmişti. Savaş dönemin iki büyük Türk devleti olan Osmanlılar ve Akkoyunlular arasında gerçekleşmiş olup, kesin Osmanlı galibiyeti ile sonuçlanmıştı. Böylelikle Osmanlılar, Akkoyunlulara üstünlüklerini kabul ettirmişlerdi.

Ele alınan bu çalışmada dönemin Osmanlı tarihçilerinin bu mücadeleyi kaleme alırken nasıl bir tutum takındıklarını ve ne ölçüde tarafsız olduklarını değerlendirmeye çalışılmıştır. Netice itibarıyla Kemal aşazade, Hoca Sadeddin, Gelibolulu Mustafa Ali, Ruhi Çelebi, Rüstem Paşa gibi dönemin tarihçileri eserlerinde iki devlet arasındaki rekabet ve mücadeleye ayrıntılı yer vermekle beraber Hadidi, Cenabi Mustafa Efendi ve Nişancı Mehmed Paşa gibi Osmanlı tarihçileri de ayrıntılı olmasa da konuya yer vermişlerdir. Bu tarihçilerden Ruhi Çelebi dışındaki hemen bütün tarihçiler olayı anlatırken tarafsız olmamışlardır. İkili mücadelede Osmanlı tarafını haklı göstermekle beraber Fatih Sultan Mehmed ve Osmanlı Ordusunu yüceltip överken Akkoyunlu devletini, Akkoyunlu ordusunu ve Uzun Hasan'ı aşağılayan sözler kullanmışlardır. Ruhi Çelebi ise olayı diğerlerine nazaran daha tarafsız bir şekilde değerlendirmiştir. Bu alanda yapılacak olan çalışmalarda başvurulacak kaynakların daha hassas değerlendirilmesi iki büyük Türk devleti arasında meydana gelen olayları anlaşılması ve doğru yorumlanması bakımından son derece önemli olacaktır.

KAYNAKÇA

- AFYONCU, Erhan, “Otlukbeli Savaşı”, TDV İslam Ansiklopedisi, C.34, s.5.
- Ahmed Feridun Bey, Münşeatü’s-Selâtin, C.1, İstanbul, 1274.
- ARAT, R. Rahmeti, “Fatih Sultan Mehmed’in Yarlığı”, Türkiyat Mecmuası, VI (1939)
- BAYKAL, Bekir Sıtkı, “Fatih Sultan Mehmed-Uzun Hasan Rekabetinde Trabzon Meselesi”, DTCF Tarih Araştırmaları Dergisi, C.2.
- CANATAR, Mehmet, Müverrih Cenabî Mustafa Efendi ve Cenabî Tarihi, Ankara Üniversitesi Sosyal Bilimler Enstitüsü, İslam Tarihi ve Sanatları Anabilimdalı (Yayınlanmamış Doktora Tezi), Ankara 1993,
- ERDEM, İlhan, “Akkoyunlu Kaynaklarına Göre Otlukbeli (Başkent) Savaşı”, AÜ Osmanlı Tarihi Araştırma ve Uygulama Merkezi Dergisi: OTAM, S. 4, Ankara 1993.
- Gelibolulu Mustafa Ali, Kühü’l-Ahbâr, (Haz: Ahmet Uğur, Mustafa Çuhadar, Ahmet Gül ve İ. Hakkı Çuhadar), Kayseri 1997, C.1, s.652-653.
- Hadidi Tarihi, (Hazırlayan: Necdet Öztürk) Bilge Kültür Sanat Yayınları, İstanbul 2015.
- Hoca Sadeddin Efendi, Tacü’t-Tevârîh, (Hazırlayan İsmet Parmaksızoğlu), T.C. Kültür Bakanlığı Yayınları, C. 3, Ankara 1999.
- İbn Kemal, Tevarih-i Âl-i Osman VII. Defter, (Hazırlayan: Şerafettin Turan) Türk Tarih Kurumu, Ankara 1991.
- İdris-i Bitlisi, Heşt Behişt VII. Ketibe, (haz. Muhammed İbrahim Yıldırım) Türk Tarih Kurumu Yayınları, Ankara 2013
- İNALCIK, Halil, “Mehmed II”, TDV İslam Ansiklopedisi, C. 28.
- İNAN, Göker, Rüstem Paşa Tarihi (İnceleme – Metin), Marmara Üniversitesi Türkiyat Araştırmaları Enstitüsü Türk Tarihi Anabilim Dalı Yeniçağ Bilim Dalı, Yüksek Lisans Tezi, İstanbul 2011.
- KILIÇ, Remzi, “Fatih Devri (1451-1481) Osmanlı-Akkoyunlu İlişkileri”, Erciyes Üniversitesi Sosyal Bilimler Enstitüsü Dergisi, S. 14, Kayseri 2003
- KONUĞU, Enver, (1998), Otlukbeli Meydan Savaşı, Erzincan Belediyesi Yayınları Ankara 1998.
- ÖZDEMİR, Rukiye, Ramazân-zâde ve Târîh-i Nişâncı Pâşâ İsimli Eserinin Tahlili ve Metin Tenkidi, Atatürk Üniversitesi Türkiyat Araştırmaları Enstitüsü Türk Tarihi Anabilimdalı (Yayınlanmamış Doktora Tezi), Erzurum 2018.
- Ruhi Çelebi, “Rûhî Tarihi”, (Haz. H. Erdoğan Cengiz, Yaşar Yücel), Belgeler, 14 (18).,
- ALTUNTAŞ Halil-ŞAHİN Muzaffer, Kur’an-ı Kerim Meali, Diyanet İşleri Başkanlığı Yayınları, Ankara 2011.

ERZİNCANLI MÜFTÜZÂDE MEHMED (MUHAMMED) SÂDİK'IN MANTIK ÇALIŞMALARI

Turgut AKYÜZ¹
Özet

Erzincanlı bir alim olan Mehmed (aslında Muhammed) Sâdik, Erzincan müftüsü olarak görev yapmış, daha sonra İstanbul'a taşınmış ve burada miladi 1808 / hicri 1223 senesinde vefat etmiştir. Mantık ve Arap Dili Belagatı alanında eserler kaleme almıştır.

Bu bildiride Mehmed Sâdik'in ilmi hayatı ve özel olarak da Mantık çalışmaları üzerinde durmak istiyoruz. Müellif, Mantık alanında birçok hâşiye kaleme almıştır. Hâşiyeler genel olarak, asıl eser üzerine yazılan şerhleri izah etmek veya tamamlamak için kaleme alınmış değerli çalışmalardır. Zaman zaman hâşiyeler gereksiz tekrarlar şeklinde değerlendirilse de bu kanaat yanlıştır. Zira bazen bir alim, o alanda yazılan ilk esere hürmeten kendi yazdığı esere yeni bir ad vermemiş ve bu alanda yazılan ilk ve otorite kabul edilen eserler üzerinden kendi çalışmalarını yürütmüştür. Bu yüzden bazı şerh ve hâşiyelerin, asıl eserden daha üstün olduğu ve hatta bazen yeni bir eser halini aldığı durumlara şahit oluyoruz.

Anahtar Kelimeler: Erzincanlı Mehmed Sâdik, Kazvinî, Kâtibî, Kutbuddîn er-Râzî, Şemsiyye, Âdabu'l-bahs ve'l-münâzara, tasavvurât, tasdikât, Şah Çelebi en-Niksârî, Şah Hüseyin el-Antakî.

ERZİNCANLI MUFTUZÂDAH MEHMED (MUHAMMAD) SÂDİQ'S WORKS ON LOGIC

Summary

Mehmed (actually Muhammad) Sâdiq, a scholar from Erzincan served as the Mufti of Erzincan and then moved to Istanbul, and passed away in 1223/1808 there. He is the author of works in the field of Logic and Arabic Language-Balâgah.

In this paper, we would like to focus on the intellectual life of Mehmed Sâdiq and his Logic studies in particular. He is the author of many annotations in the field of Logic. In general, the annotations are valuable works written to explain or complete the commentaries on the original works. Although the annotations are considered unnecessary repetitions from time to time, this opinion is wrong. Because sometimes a scholar did not give a new name to his own work, in honor of the first work written in the field and carried out his studies on the basis of first and authoritative works. Therefore, we witness some of the situations in which commentaries and annotations are superior to the original work and sometimes even become a new work.

Keywords: Erzincanlı Mehmed Sâdiq, Qazvinî, Kâtibî, Qutb al-dîn al-Râdzî, Shamsiyyah, Âdab al-bahs va al-munâzara, conceptions, assents, Shah Chelebi al-Niksârî, Shah Huseyin al-Antaqî.

Giriş

¹ Dr. Öğr. Üyesi. Erzincan Binali Yıldırım Üniversitesi İlahiyat Fakültesi Mantık Anabilim Dalı, turgutakyuz@hotmail.com.tr, ORCID: 0000-0002-1763-6289.

Müftüzâde Muhammed Sâdık veya Mehmed Sâdık olarak bilinir. Bazen Mehmed Sâdık Erzincânî (v. m.1794 / h.1209) ile karıştırılmıştır. Doğum tarihi ve hayatı hakkında fazla bilgiye sahip değiliz. Bir ara Erzincan müftülüğü yapmıştır. 1802 (Rûmî 1216) senesinde Huzur Dersleri'ne (Sultanın da katıldığı ilim meclisleri) mukarrir olarak katılmıştır. 1808 veya 1809 (hicri 1223) senesinde vefat etmiştir. Mezarının İstanbul Karacaahmet Mezarlığı'nda olduğu kayıtlıdır.²

Arap dili belagatı ve Mantık ilimleri alanında eser vermiştir.

Eserleri

1. Şemsiyye Şerhi

Asıl adı *er-Risâletü 'ş-Şemsiyye*'dir. *eş-Şemsiyye fî kâvâidi'l-mantukiyye* olarak da isimlendirilmiştir. Miladi 1277 / hicri 675 senesinde vefat etmiş olan Necmeddîn el-Kâfîbî el-Kazvinî tarafından kaleme alınmıştır. Kısaca *Şemsiyye* olarak bilinmektedir.

Şemsiyye, yüzyıllarca Osmanlı medreselerinde okutulmuş ve üzerine çok sayıda şerh ve hâşiye kaleme alınmış bir metindir. Eserin önemli şerhleri şunlardır:

- İsfereyânî (v. m.1538 / h.945) şerhi,
- Meybûdî (v. m.1504 / h.910) şerhi,
- Seyyid Şerif Cürcânî (v. m.1414 / h.816) şerhi (veya haşiyesi),
- Taftazânî (v. m.1390 / h.792) şerhi.

Fakat en meşhur şerhi miladi 1364 / hicri 766 senesinde vefat etmiş olan Kutbuddîn er-Râzî et-Tahtânî'nin *Tahrîru kavâidi'l-mantukiyye fî şerhi'r-risâletü 'ş-şemsiyye* adlı şerhidir.

Mehmed Sâdık Efendi, Tahtânî'nin bu meşhur şerhine ve ayrıca Seyyid Şerif'in haşiyesine, haşiye kaleme almıştır.³



² Erol Kaya, *Erzincanlı Son Devir Uleması, Erzincan Üniversitesi Yayınları*, 2017, s. 205.; Ayrıca bkz. Hüseyin Yazıcı, "Müftüzâde Mehmed Sâdık", TDVİA, c. EK-2, İstanbul: 2016, s. 338-339.

³ Bkz. Süleymaniye Kütüphanesi, İzmirli İsmail Hakkı Koleksiyonu, no: 1704.

Selimiye Yazma Eserler Kütüphanesi 2907 numarada kayıtlı nüshanın ilk sayfaları.

Şemsiyye, ortalama 30 sayfa hacminde bir eserdir.⁴ Mantık özeti olarak kaleme alınmıştır ve mantığın Kategoriler hariç diğer bütün konuları içinde mevcuttur. Râzî'nin şerhi ise ortalama 150 sayfa civarındır. Fakat sadece ilk bölümün (yani tanım bahsinin) Müftüzâde tarafından yapılan haşiyesi 470 sayfadır.

Eserin tasavvur kısmının uzun tutulması; klasik mantığın “mahiyet teorisi” üzerine inşa edilmesidir. Ayrıca Kelam ve Fıkıh gibi ilimlerde; lafız-delalet bahisleri ve tanım konuları önem arz etmektedir.

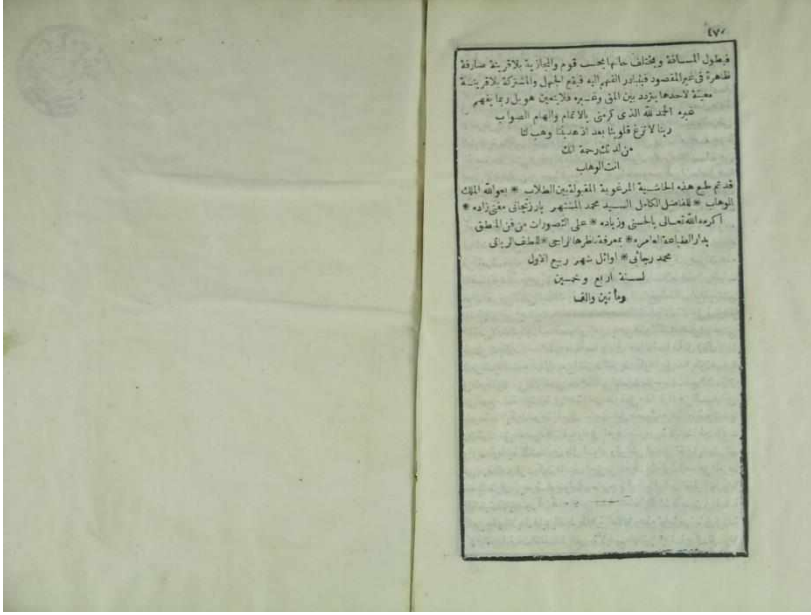

Selimiye Yazma Eserler Kütüphanesi 2907 numarada kayıtlı nüshanın son sayfası.

İkinci (önergeler bahsi) ve üçüncü (kıyas konuları) bölümün haşiyesi ise yaklaşık 300 sayfa civarındır.⁵

Şemsiyye'nin içindekileri şu şekilde tablolaştırabiliriz:

Giriş:	<ol style="list-style-type: none"> 1. Mantık ilminin tanımı, konuları ve faydası. 2. Mantık ilminin konusu.
Birinci Bölüm: Müfred lafızlar.	<ol style="list-style-type: none"> 1. Lafızlar. 2. Müfred manalar. 3. Küllilik ve cüzilik. 4. Tanımlar.
İkinci Bölüm: Önergeler.	<ol style="list-style-type: none"> 1. Yüklemli önergeler: <ol style="list-style-type: none"> a. Önergelerin niceliği. b. Önergelerin niteliği.

⁴ Bkz. Necmeddîn el-Kazvîni el-Kâtibî, er-Risâletü'ş-Şemsiyye, thk.tkd. Mehdi Fazlullâh, Beyrut: 1998, s. 203-233.

⁵ Bkz. Süleymaniye Kütüphanesi Darulmesnevi Koleksiyonu, no: 327.

	c. Udûl ve tahsil. d. Kipler. 2. Şartlı önermeler. 3. Önermeler ile ilgili diğer meseleler: a. Tenakuz. b. Aksi müstevi. c. Aksi nakız. d. Telâzümü şartiyyât.
Üçüncü Bölüm: Kıyas.	1. Kıyas Nedir? 2. Karışık öncüllü kıyaslar. 3. İktirani kıyaslar. 4. İstisnai kıyaslar.
Sonuç	1. Kıyasın içeriği ve öncülleri yani beş sanat. 2. İlimin tarifi ve ilimlerin konuları.

2. Âdâb Şerhi

Asıl adı *Âdâbu'l-bahs ve'l-münâzara* olan eser Şemseddîn es-Semerkandî'ye (vefatı miladi 1284 / hicri 683) tarafından kaleme alınmıştır. Modern tabirle “araştırma ve tartışma yöntemi” diyebileceğimiz eser; aslında Mantık ilminin konularından seçilmiştir. Özet olarak eserin konusunun; ilmi müzakere, eğitim ve ilmi tartışmalar olduğunu söyleyebiliriz. Bahs, kavramı, cedel kavramı ile aynı anlamı ifade etmektedir. Bu gibi konularda; “cedel” ve “külli kaideler” adlı risaleler de bulunmaktadır. Adudüddîn el-Îcî (v. m.1355 / h.756) ve Taşkoprüzâde (v. m.1560 / h.968) tarafından da *Âdâbu'l-bahs* kaleme alınmıştır.

Semerkandî'ye ait eserin birçok ve şerh ve haşiyesi bulunmaktadır. Bunlardan en meşhurları şunlardır.

- Kâşî (v. m.1350 / h.750),
- Celâleddîn ed-Devvânî (v. m.1512 / h.918),
- Kefevî (),
- Molla Fenârî (v. m.1486 / h.891),
- Saçaklızâde (v. m.1732 / h.1145),
- Niksarlı Hüseyin Şah Çelebi (v. m.1514 / h.920),
- Antakyalı Şah Hüseyin (v. m.1718 / h.1130).

Mehmed Sâdık Efendi, Niksarlı Hüseyin Şah Çelebi ve Antakyalı Şah Hüseyin tarafından yapılan haşiyelere “hüseyniyye” adıyla hâşiye kaleme almıştır. Semerkandî'nin asıl eseri 20 sayfa civarında olup bu haşiye 200 sayfa civarındadır.

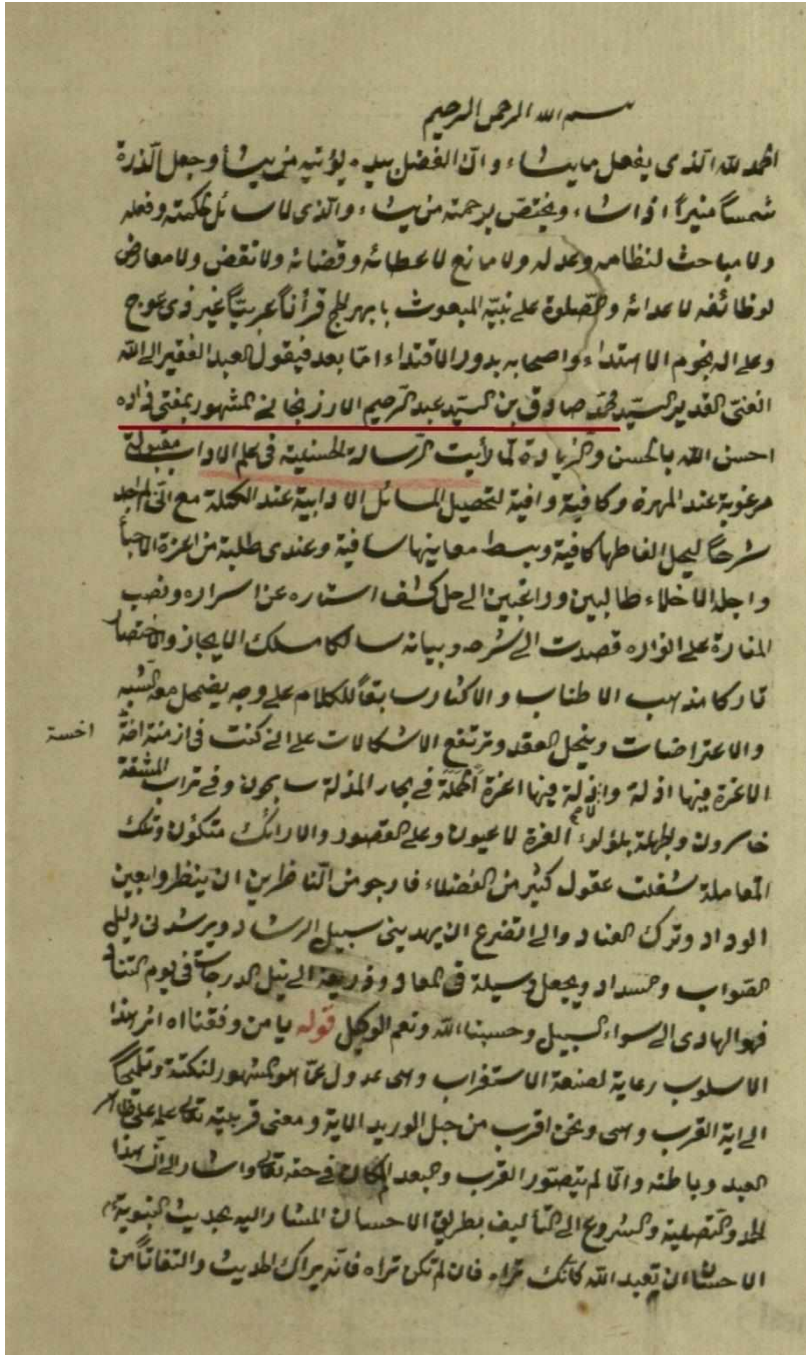

Eskişehir İl Halk Kütüphanesi 180/1 numarada bulunan yazmanın ilk varacağı.

Eserin içeriğini tablo halinde şöylece özetleyebiliriz:

Birinci Bölüm:	1. Münazara.
Tanımlar.	2. Delil.
	3. Emâre.
	4. Rükün.
	5. İlet.

	<ol style="list-style-type: none"> 6. Şart. 7. Tam illet. 8. Talil. 9. Mülâzeme. 10. Deverân. 11. Münâkaza. 12. Muâraza. 13. Nakz. 14. Müstened.
İkinci Bölüm: Araştırma ve Tartışma Usulü.	<ol style="list-style-type: none"> 1. Gasp. 2. Muaraza ve nakz.
Üçüncü Bölüm: İlave Meseleler.	<ol style="list-style-type: none"> 1. Kelâm bahisleri. 2. Hikmet bahisleri. 3. Hilâf bahisleri.

Şemsiye Şerhi'nin Önemi

Haşiyede Kazvîni'den "Musannif"; Kutbuttîn er-Râzî'den ise "Şârih" olarak bahsedilmektedir. Genelde metin için musannif "mim-sad"; şarih ise "şin" harfî ile kısaltılarak verilmiştir.⁶

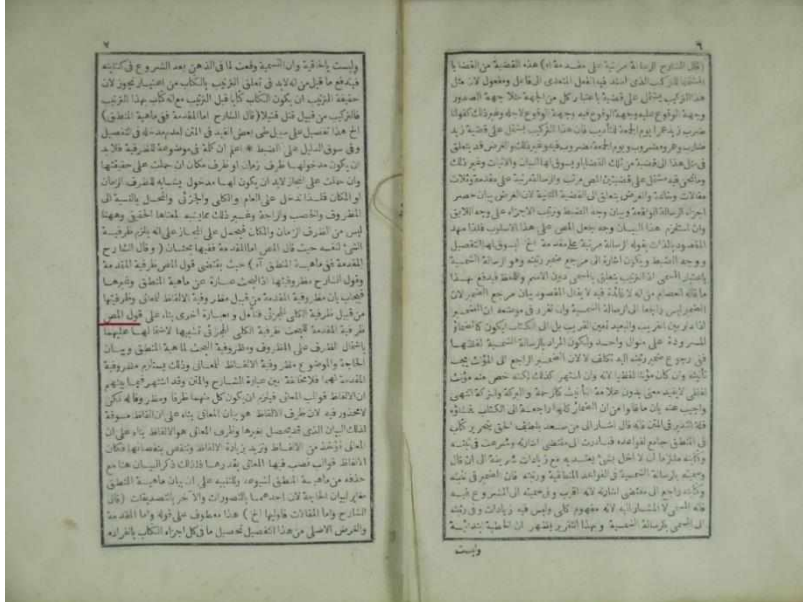

⁶ Mehmed Sâdık Efendi, Hâşiyeye ala't-tasavvurât (min şerhi'ş-şemsiyye), s. 7, 12, 51.

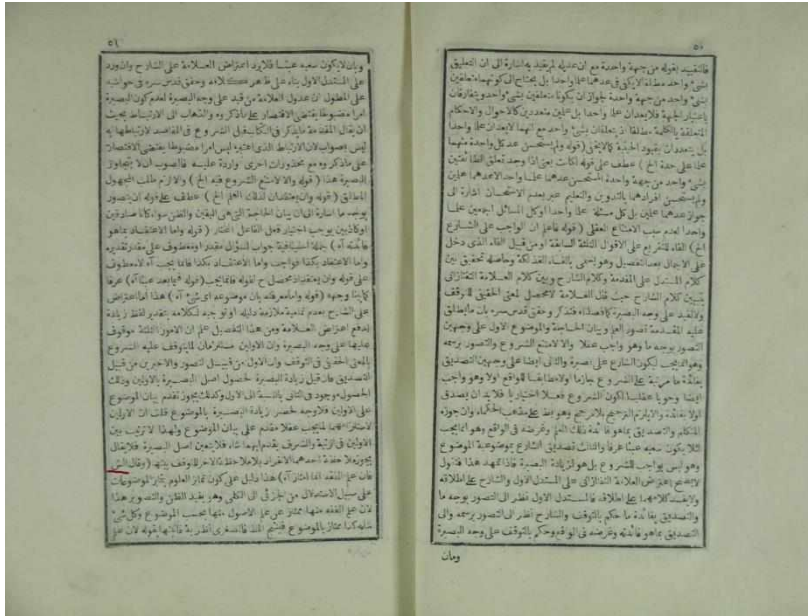

Mehmed Sâdık Efendi, haşiyesinde, metnin tamamını vermek yerine ibarenin baş tarafını almış ve “ilâ âhîr” ifadesi ile devam etmiştir.⁷

⁷ Bkz. Mehmed Sâdık Efendi, a.g.e., s. 18, 19.

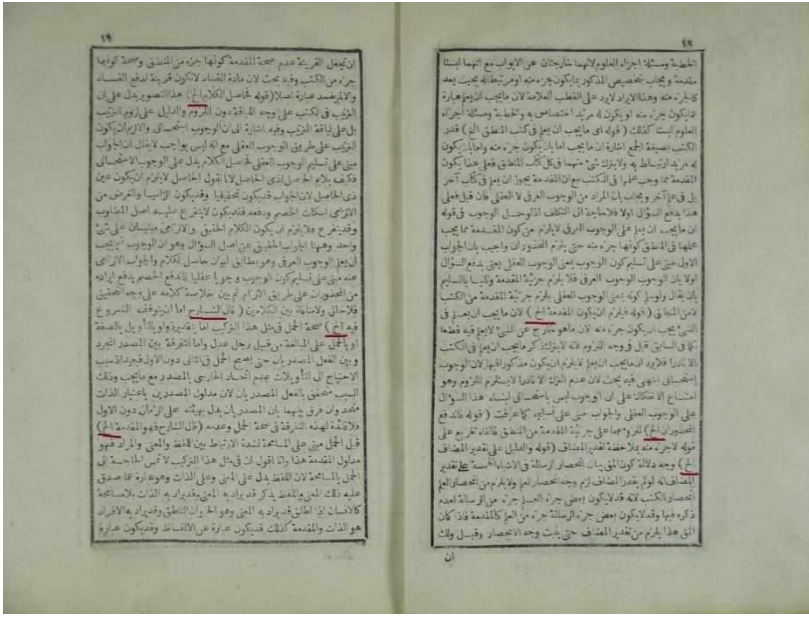

Haşiyede şarihine diğer eserlerine de atıf bulunmaktadır.⁸

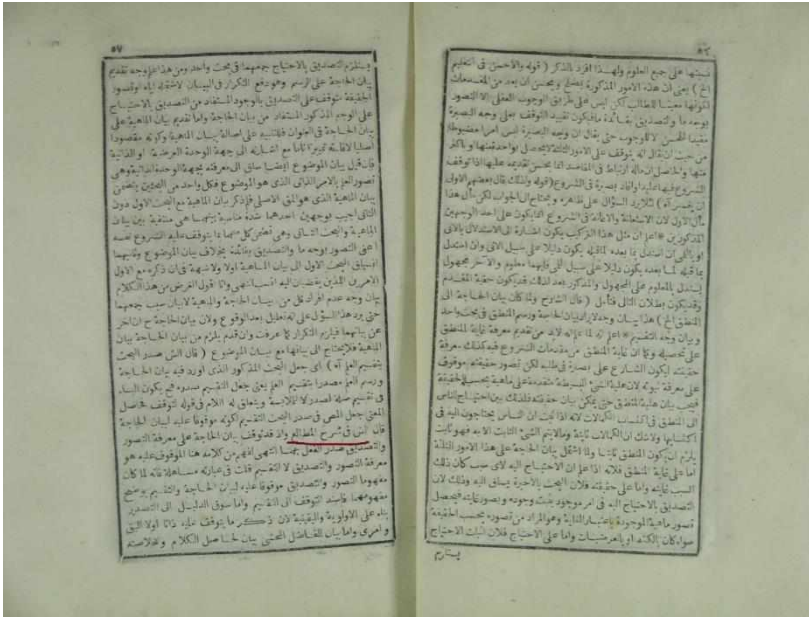

Ayrıca eserde Fahreddin er-Râzi'ye de "imam" lakabıyla atıf yapılmıştır.⁹

⁸ Mehmed Sâdık Efendi, a.g.e., s. 57.

⁹ Mehmed Sâdık Efendi, a.g.e., s. 62.

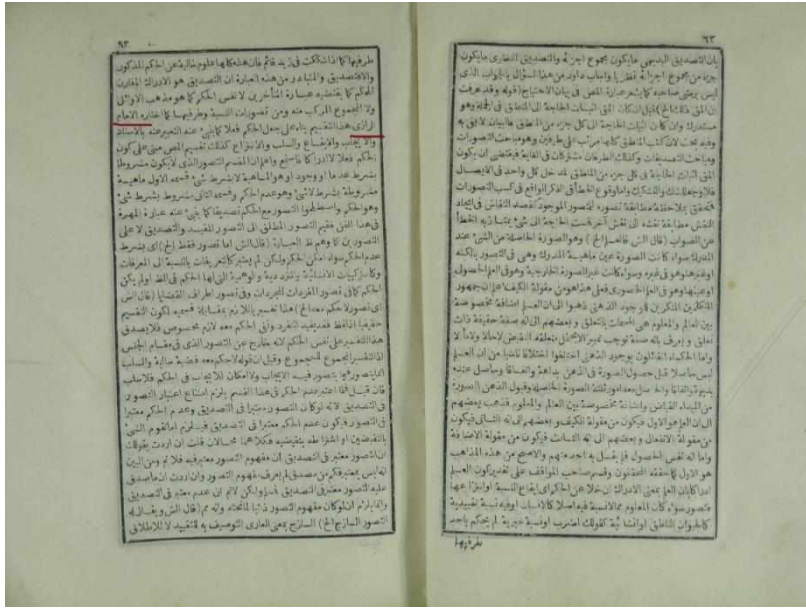

Müellife göre Mantık ilminin konusu bilgimiz; yani tasavvur ve tasdiklerdir. Ayrıca mantık bu iki tür bilginin arazi zâtiyyeleri olan küllik, cüzilik gibi meseleleri konu edindir.¹⁰

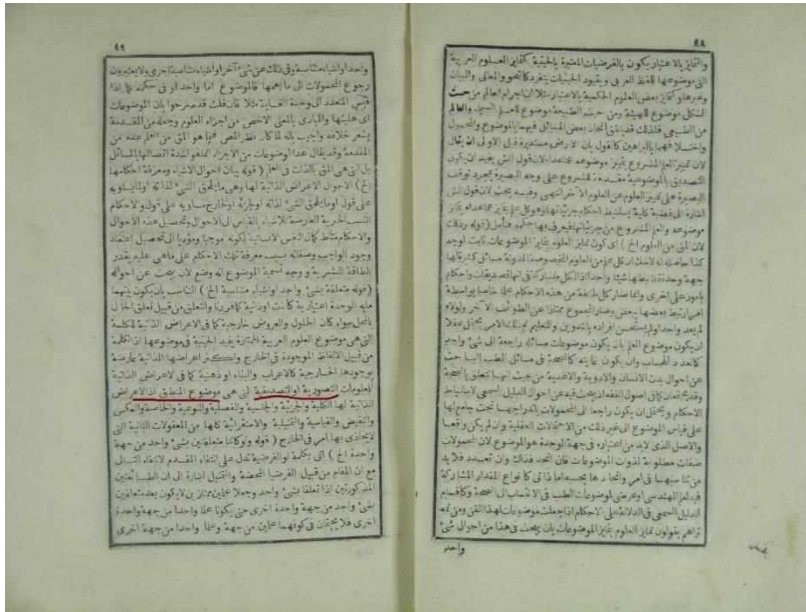

Müellif, tasavvur ve tasdik ilişkisine dair tartışmalardan haberdardır ve tasavvur bilgisinin tasdikten önce olduğunu; tasdik bilgisinin ise tasavvuru bilmeyi gerektirdiğini ifade etmektedir.¹¹

¹⁰ Mehmed Sâdık Efendi, a.g.e., s. 49.

¹¹ Mehmed Sâdık Efendi, a.g.e., s. 57vd.

Metinde bilgi (ilim), eşyanın zihindeki sureti olarak tarif edilmiştir.¹² Ayrıca husûlî (ilim yani duyulara dayalı bilgi) ve huzûrî (marifet yani bilgisi duyularla elde edilemeyen şeylere dair iç gözlemlerle elde edilen bilgi) bilgi tanımlarına da yer verilmiştir.

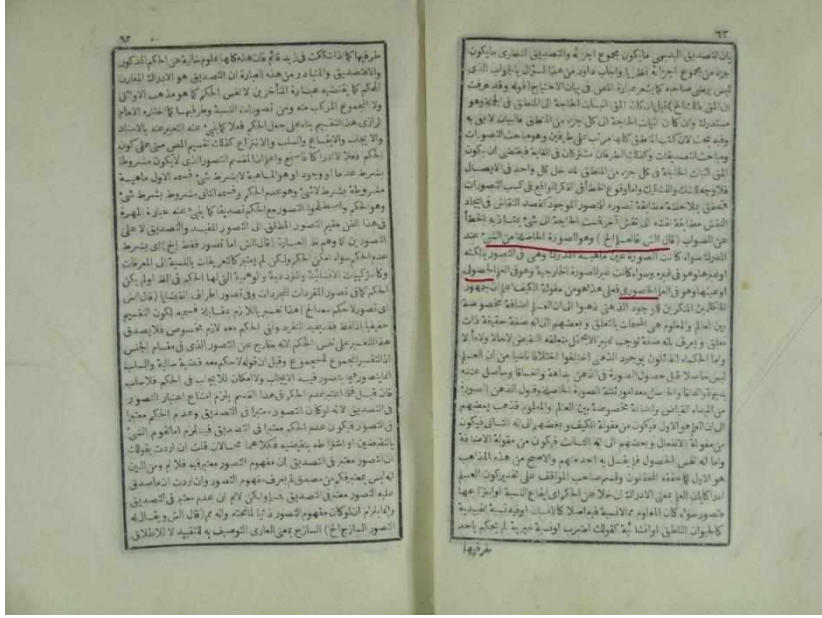

Eserde bilgi dörde ayrılmıştır ki burada klasik teori esas alınmıştır:

His yani duyuyu verisi.
İlk soyutlama yani tevehhüm.
Soyutlanan bilgilerin saklanması yani tahayyül.
Akıldaki suret yani taakkul.

Müellife göre son üç aşama tasavvurda dahildir.¹³ Meselenin daha iyi anlaşılması için insan aklının temel işlevlerini burada bir tablo ile göstermek istiyoruz:

Aklın Temel Bilme Fonksiyonları ve Aşamaları

Aşama	Tasavvur Bilgisi	Tasdik ve Hüccet Bilgisi
İdrak, şuur veya likâ yani alma aşaması	Zihin-Fehm-Teemmül (müdrîke de bu aşamaya dahildir)	Fehm

¹² Mehmed Sâdık Efendi, a.g.e., s. 62.

¹³ Mehmed Sâdık Efendi, a.g.e., s. 71.

İşleme aşaması	Mutasavvira	Mütehayyile veya mütevehhime
Saklama aşaması	Zâkire	Zâkire veya hafıza ¹⁴
Geri çağırma ve üretme aşaması	Tezekkür	Teffekkür, hads, zeka ¹⁵

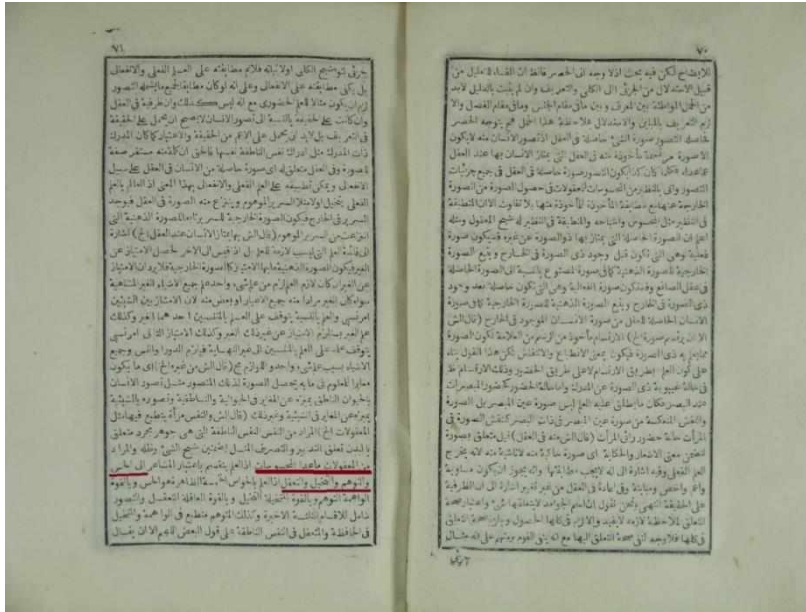

Mehmed Sâdık Efendi, kavramların kendi başlarına doğruluk veya yanlışlık ile nitelenemeyeceğini veya özne-yüklem olamayacağını; ancak birbirine nispetle özne-yüklem olabileceklerini ifade etmiştir. Ki bu nispete hüküm diyoruz. Hüküm, bir şeyin, bir başka şeyde olup olmadığına dair ifadedir.¹⁶

Yine müellif, mantığın konusunun özne veya yüklem varlığı olmadığını; mantık ilminin öznenin bu yüklemle yüklenmesiyle ilgilendiğini ifade etmektedir.¹⁷ Zira varlık sorusu, metafiziğin konusudur ve ayrıca her ilim baştan kendi konusunun varlığını kabul eder. Mantık ilminde bilimsel bir soru olan “(var) mı” sorusu ise özne veya yüklem varlığına dair değil yüklem öznedeki bulunup bulunmadığına dair bir sorudur.

¹⁴ Fahreddîn er-Râzî, Şerhu'l-işârât ve't-tenbîhât, thk. Ali Rıza Necidzade, Tahran: 1383h, II/249.

¹⁵ Bkz. Fahreddîn er-Râzî, el-Mantuku'l-Kebîr, Tahkik ve İnceleme Turgut Akyüz, Marmara Üniversitesi Sosyal Bilimler Enstitüsü Felsefe ve Din Bilimleri Anabilim Dalı, Yayınlanmamış Doktora Tezi, İstanbul: 2017, p. 1300-1302.

¹⁶ Mehmed Sâdık Efendi, a.g.e., s. 78vd.

¹⁷ Mehmed Sâdık Efendi, a.g.e., s. 234.

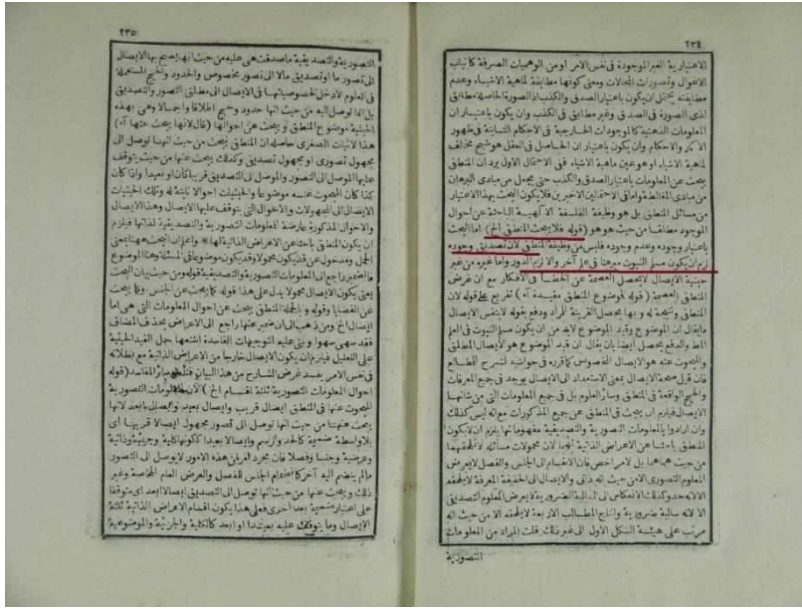

Sonuç

Mehmed Sâdık Efendi'nin eserlerine baktığımızda iyi bir eğitim aldığını görüyoruz. Zira mantık konularına hakimdir ve klasik dönem tartışmalardan da haberdardır. Ayrıca atıflara baktığımızda önemli mantıkçıları da okuduğunu görüyoruz.

Müellif ayrıca telif yapacak derecede Arapça bilmektedir. Ve Arapça hakimiyeti iyi derecededir.

Fakat haşiyeler tarzında olan eserlerinde her ne kadar telif söz konusu ise de orijinal ifade ve yeniliklere rastlamıyoruz. Haşiyelerde daha çok geleneğe bağlı kalınarak gelenekteki yorumlar bir araya getirilmiştir.

Fakat unutmamak gerekiyor ki Mehmed Sâdık Efendi, Kant (ö. 1804) ile çağdaştır. Dönem itibarıyla batıda da henüz müstakil mantık çalışmaları yeteri derecede değildir. Bu yüzden Mehmed Sâdık Efendi'nin çalışmaları, dönemin genel ilmi geleneği ile uyumludur diyebiliriz.

Eserlerin hacmi ve içerdiği bilgiler, eserlerin yayımlanmasını önemli hale getirmektedir. *Şemsiye Şerhi*'nin taş baskısı vardır fakat *Adap Şerhi* el yazması halindedir.

Kaynakça

- Antakî, Şah Hüseyin (v.1130/1717), *Risâletü'l-hüseyniyye fî fenni'l-âdâb*, Kastamonu Yazma Eser Kütüphanesi, KHK82/05; vr. 88b-110a.
- Cürcânî, Seyyid Şerif (v.816/1413), *Hâşiye alâ Tahriri'l-kavâid*, İstanbul: Mahmud Bey Matbası, 1889.
- Erzincânî, Müftüzâde Muhammed Sâdık (v.1223/1808), *Hâşiye alâ hâşiyeti Seyyid Şerif alâ şerhi Kutbuddîn*, Süleymaniye Kütüphanesi Nafiz Paşa Kataloğu, 001326.
- Erzincânî, Müftüzâde Muhammed Sâdık (v.1223/1808), *el-Hüseyniyye (fî şerhi'l-âdâb)*, Eskişehir İş Halk Kütüphanesi, no: 180/1.
- Erzincânî, Müftüzâde Muhammed Sâdık (v.1223/1808), *Hâşiye ale't-tasavvurât (min şerhi'ş-şemsiyye)*, Beyazıt Devlet Kütüphanesi, 002221.
- Erzincânî, Müftüzâde Muhammed Sâdık (v.1223/1808), *Hâşiye ale't-tasdîkât (min şerhi'ş-şemsiyye)*, Beyazıt Devlet Kütüphanesi, 002222.
- Kaya, Erol, *Erzincanlı Son Devir Uleması*, Erzincan Üniversitesi Yayınları, 2017.
- Kazvîni, Necmeddîn el-Kâtibî (v.1277/675), *er-Risâletü'ş-Şemsiyye*, İstanbul: el-Mektebetü'l-hâşimî, 2013.
- Niksârî, Şah Hüseyin Çelebi (v.920/1514), *Hâşiye alâ şerhi'l-âdâb*, Süleymaniye Kütüphanesi Ayasofya Kataloğu, 002100; vr. 31-69.
- Râzî, Kutbuddîn et-Tahtânî (v.1364/766), *Tahrîrü'l-kavâidi'l-mantikiyye fî şerhi'r-Risâleti'ş-şemsiyye*, thk.tkd. Mehdi Fazlullâh, Beyrut: 1998.
- Semerkandî, Şemseddîn (v.1284/683), *Âdâbu'l-bahs ve'l-münazara*, Balıkesir İl Halk Kütüphanesi 430/1.
- Yazıcı, Hüseyin, “*Müftüzâde Mehmed Sâdık*”, TDVİA, c. EK-2, İstanbul: 2016, s. 338-339.

ERZİNCAN VAKFIYELERİ VE DEĞERLENDİRMESİ

Yasin TAŞ*

Özet

Osmanlı döneminde şehirlerin imarı başta olmak üzere toplum hayatının ihtiyaç hissettiği birçok hizmet, vakıflar tarafından gerçekleştirilirdi. Vakıfların kurulması, tescili, işleyişi, görevli atamaları ve denetimleri kadi kulların sorumluluğundaydı. Bu bakımdan vakıflara ait söz konusu uygulamalar kadi mahkemelerinin kayıtları olan şeriyye sicillerine kaydedilirdi. Tescil edilen vakfiyelerin bir sureti Evkâf idaresine bildirilmek üzere merkeze gönderilirken bir sureti kadi sicillerine kaydedilerek muhafaza edilirdi. Dolayısıyla Osmanlı dönemi vakfiyelerini tespit etmek için bir taraftan merkez kayıtlarını ihtiva eden vakıf arşivine, diğer taraftan şehirlerin yerel kayıtları olan şeriyye sicillerine müracaat etmek gerekir. Her iki tarihi kaynağın yanı sıra bazı şehirlerde vakıflar için tutulan hususi defterlerin bulunması, vakıf faaliyetlerinin daha zengin bir kapsamda olduğunu ortaya koyar.

Osmanlı döneminde Erzincan ve bağlı kazalarda kurulmuş olan vakıflardan azımsanmayacak miktarda vakfiye günümüze ulaşmıştır. Çalışmada kaza vakıfları hakkında bilgi verildikten sonra Erzincan merkez vakfiyeleri üzerinde duruldu. Vakıf Arşivindeki vakfiye defterleri serisi içinde yer alan vakfiyelerin yanı sıra Osmanlı'nın son döneminde Erzincan'da tutulan bir vakıf defteri tespit edildi. Şeriyye sicilleri taranarak kayıtlı bulunan vakfiyeler ortaya çıkarıldı. Mevcut vakfiyeler, kuruldukları zaman ve bölge, kurucularının kimliği ve cinsiyeti, temel hizmet alanları gibi çeşitli açılardan incelendi. Vakfiyelerde yer bulan şartlar üzerinden Erzincan bölgesi vakfiyelerinin hususiyetleri belirlenerek değerlendirildi.

Anahtar kelimeler: Erzincan, Vakıf, Vakfiye Defterleri

AN EXAMINATION OF ERZİNCAN WAQFIYYAS

Abstract

During the Ottoman period, as primarily the reconstruction of cities, many of the services needed by social life were provided by waqfs. The establishment, registration, operation, appointments and supervisions of the waqfs were the responsibility of the kadi (judges). Therefore, mentioned practices of waqfs were inscribed in the sharia registers, which were the records of the kadi courts. While a copy of the registered waqfiyyas was being sent to the central administration to inform the General Directorate of Foundations, another copy was being kept in the kadi registers. Consequently, in order to determine the waqfiyyas during the Ottoman period, it is necessary to consult the foundation archive containing the central registers on the one hand, and the sharia registers which are the local registers of the cities on the other. In addition to these both historical sources, the existence of private records for waqfs, in some cities, infers a more contentful scope for the activities of the waqf.

A substantial number of waqfiyyas from the waqfs that established in Erzincan and the subjected districts, during the Ottoman period, have survived. The study focused on Erzincan central waqfiyyas after giving information about the waqfs of the districts. In

* Harran Üniversitesi Fen Edebiyat Fakültesi Tarih Bölümü Yeniçağ Tarihi Anabilim Dalı, y.tas@harran.ed.tr

addition to the waqfiyyas located in the waqfiyya record series in the Archive of Foundation, a waqf register related to Erzincan during the late ottoman period was found. Registered waqfiyyas were revealed through scanning sharia registries. Available waqfiyyas were examined from a multidimensional perspective such as the time and place of their establishments, identities and genders of the founders, and main service areas. The characteristics of waqfiyyas of Erzincan region were determined and examined based on their contexts.

Key Words: Erzincan, Waqf, Waqfiyyah Registries

1. Giriş

İnsanlardaki Allah rızasını kazanma arzusu ve hayır duygusunun bir tezahürü neticesinde ortaya çıkmış olan vakıf müessesesinin Osmanlı toplum hayatında iskân, şehircilik, eğitim, kültür, sosyal hizmet ve iktisadî açıdan göz ardı edilemeyecek büyük tesirleri bulunmaktadır. Osmanlı döneminde şehirlerin imarı başta olmak üzere toplum hayatının ihtiyaç hissettiği pek çok kamu hizmeti, vakıflar tarafından karşılanırdı. Kurulan vakıflar ve bina edilerek vücut bulmuş vakıf eserler sayesinde medeniyetimizin hemen her alandaki gelişiminde vakıf müessesesinin derin izlerini görebilmek mümkündür. Vakıfların toplum hayatına sağladığı hayri ve sosyal hizmetlerin, ictimai bünyede yatıştırıcı bir etkiye sahip olduğunu, toplumsal barışı ve huzuru sağlayıcı bir rolü üstlenerek toplum katmanları arasında dayanışmayı esas alan güçlü bir bağ tesis ettiğini söylemek mümkündür. Vakıf müessesesinin hakiki vasfını ve gayesini ortaya çıkarmak için vakfiyelerin ve vakıflara dair kayıtları da barındıran kadı sicillerinin ilmi metotlarla incelenerek neşredilmesi gerekmektedir.¹

Vakfiyeyi; vakıf kurucusunun tahrir ve hakim (kadının) tescilini havi tanzim olunan hüccet² veya vâkıfın resmen bir yazı ile müracaatı üzerine hakim de yüzleştirerek (mürafa'a) hükmünü verdiğini belirten sened şeklinde tarif etmek mümkündür.³ Vakıfların kurulması, tescili, işleyişi, görevli atamaları ve denetimleri kadıların sorumluluğunda olduğundan vakıflara ait söz konusu uygulamalar kadı mahkemelerinin sicillerine kaydedilirdi. Tescil edilen vakfiyelerin bir sureti ihtilaf halinde müracaat edilmek üzere vakıf banilerinde kalır ve bunlar sonraki dönemde mütevellilere devredilerek onlar tarafından korunurdu. Ayrıca vakfiyenin bir nüshası Evkâf idaresine bildirilmek üzere merkeze gönderilirken bir sureti de kadı sicillerine yazılarak muhafaza edilirdi. Bu bakımdan Osmanlı dönemi vakfiyelerini tespit etmek için bir taraftan merkez kayıtlarını ihtiva eden vakıf arşivine müracaat etmek gerekirken bu hususta müstağni kalınmaması gereken bir diğer tarihi kaynağımız yerelde tutulmuş olan şer'iyye sicilleridir. Vakıfların nizamnamesi hükmündeki vakfiyeler belli kalıp ve formlarla yazılmış olmalarına mukabil halkın ekonomik durumunu, geçim ve refah düzeyini, şehirlerdeki fiziki yapının tasvirini, ait oldukları devrin mühim müesseselerini ve banilerini ortaya çıkarmaları itibarıyla önemli tarihi kaynaklardır.

Vakfiyelerin başında belirli dua cümlelerinden sonra vakıf banisinin nazari olarak hangi düşünce ve gaye ile malını vakfettiği yazılıdır. Edebi bir üslupla kaleme alınan bu

¹ Fuat Köprülü, "Vakıf Müessesesinin Hukuki Mahiyeti ve Tarihi Tekamülü", *Vakıflar Dergisi*, sayı 2, Ankara (1942), s. 1-3; Bahaeddin Yediyıldız, "Müessese-Toplum Münasebetleri Çerçevesinde XVIII. Asır Türk Toplumunu ve Vakıf Müessesesi", *Vakıflar Dergisi*, sayı 15, (1982), s. 25; Ziya Kazıcı, *İslâmî ve Sosyal Açıdan Vakıflar*, İstanbul 1985, s. 18; Nazif Öztürk, *Elmalı M. Hamdi Yazır Gözüyle Vakıflar*, Türkiye Diyanet Vakfı Yayınları, Ankara 1995, s. 6-7.

² Mehmet Zeki Pakalın, *Osmanlı Tarih Deyimleri ve Terimleri Sözlüğü*, cilt 3, MEB, İstanbul 1983, s. 576.

³ İzzet Sak, *Kadı Sicilleri Işığında Konya'da Yapılan Vakıflar (1650-1910)*, Konya büyükşehir Belediyesi Kültür Yayınları, Konya 2012, s. 213.

ifadeler, her zaman vakıf kurucusunun dünya görüşünü yansıtmaya da devrinin hayır düşüncesine etki eden saikleri yansıtmaya bakımından ilgi çekicidir.⁴ Üzerinde düşünülerek vakfiyelere konulmuş her bir şart, halkın gündelik yaşamından, kültür hayatından, dini anlayışların etkisinden derin izler taşır. Bu şartlar aynı zamanda Osmanlı insanının fikir dünyasına, hayat anlayışına, din ve dünya telakkisine de ışık tutar. Vakfiyelerin tespiti ve değerlendirilmesi, zaman içinde harap olup ortadan kalkmış çok sayıda vakıf eserin varlığından haberdar olmayı sağlamanın yanında şehirlerimizin kültür tarihine ve fikir hayatının teşekkülüne yön veren unsurların anlaşılması bakımından kıymetli bilgiler verir. Bu tespit ve değerlendirmeler, tarihsel süreçte meydana gelen doğal afetlerle yıkılarak her seferinde yeniden inşa edilen Erzincan şehri için daha farklı bir anlam kazanmaktadır. Zira burada etkili olan şiddetli depremler, bilhassa 1939 depremi, şehrin tarihi yapılarını ve önemli kimlik belgelerinden olan kültürel dokuyu neredeyse tamamen ortadan kaldırmıştır.⁵

2. Erzincan Vakıflarının Kaynakları

Anadolu'nun fethini müteakip Erzincan ve çevresi, Mengücek oğulları hakimiyetine girerek beyliğin merkezi oldu. Sultan I. Alâeddin Keykubad döneminde Anadolu Selçuklularının idaresine geçen şehir, Köseadağ Savaşı'ndan sonra İlhanlılara boyun eğmek zorunda kaldı. Moğol ve İlhanlı etkisinin zayıflamasından sonra Osmanlı hakimiyetine kadar sık sık el değiştiren bölge, Eretna beyi ve Mutahharten'in idaresi altında güçlü bir siyasi yapı kurdu. Yıldırım Beyazıt döneminde Karakoyunlular'ın hâkim olduğu şehir, 1422 yılında Akkoyunluların toprağı haline geldi. Akkoyunluların yıkılmasından sonra kısa bir dönem Safevîler'in kontrolüne geçen Erzincan ve çevresi, Yavuz Sultan Selim'in 1514 yılındaki İran Seferi sırasında sulh yoluyla Osmanlı idaresine geçti.⁶

Mengücekler başta olmak üzere, Eretna beylerinden Mutahharten, Anadolu Selçuklu hükümdarı I. Alâeddin Keykubad, Akkoyunlu emiri Gülabi Bey gibi hükümdar ve devlet adamlarının Erzincan'da cami, medrese, tekke-zaviye inşa ettikleri bilinmektedir.⁷ Bu vakıf eserlerden önemli bir kısmının 18. yüzyıla kadar varlığını devam ettirdiği vakıflarına yapılan tayinlerden anlaşılmaktadır. Şehir kalesini tamir eden Sultan I. Alâeddin Keykubad'ın⁸ aynı zamanda burada su yolları yaptırdığı, 18. yüzyılda vakfi için tayin edilen su yolcusundan anlaşılmaktadır.⁹ İleride temas edeceğimiz üzere Osmanlı'dan önce kurulmuş olan bazı vakıfların vakfiyeleri de günümüze kadar ulaşmıştır. Fakat diğer beşerî faktörlerin yanı sıra uzun zaman diliminde vukua gelen şiddetli depremler sebebiyle vakıf hizmetlerinin kesintiye uğramış olması buradaki vakıfların sayısı hakkında kesin bir rakam vermeyi zorlaştırmaktadır. Nitekim Kâtip Çelebi birkaç büyük depremde şehirdeki binalardan çoğunun yıkıldığını belirtir.¹⁰ Diğer yandan Osmanlı son dönemindeki Erzincan vakıf isimlerinin kaydedildiği Erzincan Esas Defteri'nin başındaki fihristte kaza vakıflarının bir listesi yer almaktadır. Bu defterde merkez ve bağlı köylerdeki vakıfların

⁴ Hasan Yüksel, *Osmanlı sosyal ve Ekonomik Hayatında Vakıfların Rolü (1585-1683)*, Dilek Matbaası, Sivas 1998, s. 88.

⁵ Abdülkadir Gül- A. Başbüyük, *Bir Tarihi Coğrafya İncelemesi (Osmanlı'dan Cumhuriyete Erzincan Kazası)*, Salkımsöğüt Yayınevi, Erzurum 2011, s. 69.

⁶ İsmail Hakkı Uzunçarşılı, *Osmanlı Tarihi*, cilt 2, TTK, Ankara 2006, s. 258; İsmet Miroğlu, XVI. Yüzyılın başlarında Erzincan Şehri (1516-1530)", *İstanbul Üniversitesi Edebiyat Fakültesi Tarih Dergisi*, Sayı 28-29; (1974-1975), s. 71; Mehmet İnbâş, "Erzincan Kazası (1640 Tarihli Avâz Defterine Göre)", *Atatürk Üniversitesi Türkiyat Araştırmaları Enstitüsü Dergisi*, sayı 41, Erzurum (2009), s. 190-191.

⁷ Miroğlu, "Erzincan", *Türkiye Diyanet Vakfı İslâm Ansiklopedisi*, cilt 11, İstanbul (1995), s. 320.

⁸ Kâtip Çelebi, *Kitâb-ı Cihannüma*, Haz. Fikret Sarıcaoğlu, Cilt I (Tıpkıbasım), Ankara (2009), s. 424.

⁹ "Erzincan'da Sultan Alâeddin Vakfı olan su yolundan bir akçeyle mütevellisi Halil refiinden Yusuf'a inâyet", VGMA, 1067, 119.

¹⁰ Katip Çelebi, *Kitâb-ı Cihannüma*, I, Ankara (2009),

sayısı 200 civarındadır.¹¹ Halbuki şehrin hurufat defterleri ve son döneme ait tevcihleri içeren 2482 numaralı berat defteri tarandığında sadece köylerdeki vakıfların ve vakıf eserleri sayının bu rakamdan daha fazla olduğu görülmektedir.

Vakıflar Arşivi veri tabanında günümüz il sınırları esasına göre düzenlenmiş vakfiye listelerinde Erzincan şehrine ait vakfiyelerin sayısı 54 olarak görülmektedir. Bu vakfiyelerden 27'si Erzincan merkezi, 11'i Kemah, 8'i Refahiye (Gercanis), 4'ü İliç, 3'ü Tercan (Mamahatun) ve 1'i de Kemaliye (Eğin) ilçesine aittir. Veri tabanında Otlukbeli, Çayırılı ve Üzümlü (Cimin) ilçeleri adına kayıtlı herhangi bir vakfiye mevcut değildir. Ancak aşağıda ele alındığı üzere Erzincan şehrinin vakfiye sayısı bu rakamlarla sınırlı değildir. Nitekim bu husustaki çalışmalar, vakıfların sayısı ve vakfiyeleri hakkında sayısal bir değerlendirme içermemekle beraber Erzincan şehrinin gelişimine ne kadar fazla vakfın katkıda bulunduğunu dair önemli tespitler beraber içermektedir.¹²

İl'da kurulan vakıflar, kadıların sıhhat ve lüzuma ilişkin tescil hükmünü müteakip mahkeme sicillerine kaydedilerek kesinleşirdi.¹³ Bu bakımdan vakfiyelerin tespitinde müracaat edilmesi gereken kaynakların başında mahkeme defterleri olan kadı sicilleri gelmektedir. Fakat Erzincan kazası sicillerinden sadece dört defterin günümüze ulaşmış olması, şehrin vakfiyelerini bu kaynaktan hakkıyla tespit edebilmeye imkân vermemektedir. Sicil defterlerinde sadece Mahbube bt. İshak'ın 4 Cemaziyelahir 1340 (2 Şubat 1922) tarihli vakfiyesi mevcut olup aynı vakfiye, vakıflar arşivinde de yer almaktadır.¹⁴

Erzincan'ın bir diğer vakfiye kaynağı, tüm Osmanlı şehirleri için olduğu gibi kadıların merkeze gönderdikleri vakıfların kayıtlarını içeren ve günümüzde Vakıflar Genel Müdürlüğü Arşivi'nde yer alan vakfiye defterleri serisidir.¹⁵ Bu seriler içindeki Erzincan vakfiyelerinin önemli bir kısmı Erol Kaya tarafından "Osmanlı Devri Erzincan Vakfiyeleri"¹⁶ adıyla yayınlanmış bulunmaktadır. Erzincan'ın günümüz il sınırları dahilindeki tüm yerleşimleri kapsayan bu yayında, 65 tanesi vakfiye olmak üzere 73 ayrı vakfa ait vakfiye, ilam ve hüccet örnekleri bulunmaktadır. Arşivdeki aynı defter serileri içinde yaptığımız detaylı taramalarda vakfiye sayılarının bu rakamdan daha fazla olduğu ortaya çıkmıştır. Nitekim vakfiye defterleri serisi içinde 66 tanesi Erzincan merkezine diğerleri de ilçelerine ait olmak üzere 92 vakfın vakfiyesi veya vakfiyenin şartlarını ve tarihini ihtiva eden ilam ve hüccet görülmektedir.

Diğer yandan Osmanlı'nın son döneminde Erzincan'da vakıf kayıtları için tutulan müstakil bir defter günümüze ulaşmış haldedir. "Erzincan Evkâf" adıyla tertip edilen bu defterde büyük kısmı Erzincan kazasına ait olmak üzere çok sayıda vakfın kayıtları yer almaktadır. Vakıflar Arşivine sonradan 2481 envanter numarasıyla kaydedilen evkâf defterinde ilam ve beratların yanı sıra 102 adet vakfiye hücceti bulunmaktadır. Bu vakfiyelerin birkaç tanesi hariç tutulursa kalanları, 19. yüzyıl sonlarından Cumhuriyetin

¹¹ Bu liste için bkz. VGMA, 197, 25-30.

¹² Bu husus için bkz. Ümit Kılıç-Abdülkadir Gül, "Osmanlı Devri Erzincan Vakıflarına Genel Bir Bakış", *History Studies*, Volume 3/1, (2011), ss. 165-182.

¹³ Mehmet Şeker, *İslâm'da Sosyal Dayanışma Müesseseleri*, Diyanet İşleri Başkanlığı Yayınları, Ankara 2007, s. 191.

¹⁴ Bkz. Erzincan Şerhiye Sicili (EŞS). Defter, C53, sayfa 98, sıra 212; Vakıflar Genel Müdürlüğü Arşivi, (VGMA), Defter, 2481, sayfa, 204, sıra 195.

¹⁵ Osmanlı'dan günümüze intikal etmiş çoğu vakfiyeye kaynaklık eden vakfiye defterlerinin serileri 6 kategori olup isimleri ve numaraları şu şekildedir: İstanbul Vakfiye serisi (570-577), Mücedded Anadolu serisi (578-619), Küçük Evkâf serisi (623-633), Haremeyn Mukata serisi (730-733), Haremeyn serisi (734-748) ve Rumeli Vakfiye serisidir (987-996), Mustafa Alkan, "Türk Tarihi Araştırmaları Açısından Vakıf Kayıtlar Arşivi", *Vakıf Dergisi*, sayı 30, (2007), s. 9.

¹⁶ Erol Kaya, *Osmanlı Devri Erzincan Vakfiyeleri*, Erzincan Üniversitesi Yayınları, Erzincan 2017.

kuruluşuna kadar olan döneme aittir. Erzincan tarihini konu edinen mevcut araştırmalarda dikkatten kaçmış olan bu defterdeki vakfiyelerin büyük bir kısmı vakfiye defterleri serisinde de yer almamaktadır. Dolayısıyla Erzincan vakıflarına dair yapacağımız tespit ve değerlendirmeler için müracaat edeceğimiz bir diğer kaynak Erzincan Evkâf defteridir.

3. Erzincan İlçe Vakfiyeleri

Erzincan merkez kazası vakfiyelerine geçmeden önce bugünkü ilçelerine ait ulaşabildiğimiz bazı vakfiyelere kısaca temas etmek şehrin vakfiyeleri hakkında genel bir kanaatin oluşması bakımından faydalı olacaktır. Günümüzde Erzincan'a bağlı olan Kemaliye ilçesi, Osmanlı döneminde Eğin kazası adıyla idari bakımdan Mamûratülaziz vilayetine bağlı idi. Bu bakımdan söz konusu ilçenin vakıf kayıtları Erzincan'dan farklı tasnif edilmiştir.¹⁷ Kemah ve 1938'de İliç merkezine taşınan Kuruçay, idari bakımdan zaman zaman Erzincan gibi müstakil kaza statüsünde idare edilmiş olmaları nedeniyle vakıf tescilleri kadılikları tarafından yapılmıştır. Son iki kazanın vakıf ve vakfiye kayıtlarının önemli bir kısmı Erzincan'dan ayrı olup sadece 20. yüzyıl başlarında Erzincan Sancağının teşekkülünden sonra diğer bağlı kazalar gibi vakıfları tasnif olarak Erzincan içinde değerlendirilmiştir. Nitekim vakıf görevli atamalarının yer aldığı hurufat defterlerinde her üç kazanın kayıtları Erzincan'dan ayrı şekilde değerlendirilerek müstakil olarak kaydedilmiştir. Bu bakımdan Eğin ile Kemah ve Kuruçay kazalarının vakıf ve vakfiye durumunu Erzincan kazasından ayrı tutmak gerekmektedir. Ancak bu kazaların tespit ettiğimiz vakfiyelerine burada kısaca değinmek Erzincan merkezi ile ilçe vakıflarının karşılaştırılmasına imkân vermesi bakımından iyi olacaktır.

Erzincan vakfiyelerini tespit edebilmek gayesiyle müracaat ettiğimiz vakfiye kaynaklarında Kemah kazasına ait ulaşabildiğimiz vakfiyelerin sayısı 12'dir.¹⁸ Bu vakfiyeler 19. yüzyıl ortalarından 20. yüzyılın ilk çeyreğine kadar olan zaman diliminde tescil edilmiş vakıflara aittir. Hemen hemen tüm vakfiyeler Kemah merkezi ve çevresindeki köylerde inşa edilen cami ve mescitlerin tamiri, daha evvel yapılmış bazı mescitlerin camiye çevrilmesi ve buralara görevli tayin edilmesine dairdir. Gercanis (Refahiye) kazasında tespit ettiğimiz vakfiyelerin sayısı 10 olup tamamında köy camilerinin inşası ve çeşitli ihtiyaçlarının karşılanmasına yönelik şartlar mevcuttur.¹⁹ Tercan kazasında tespit ettiğimiz 3 vakfiye olup bunlar da aynı şekilde köylerdeki cami ve

¹⁷ Eğin kazasındaki vakıf faaliyetleri için bkz. H. Hüsni Koyunoğlu, *Şerhiyye Sicillerine Göre XIX. Yüzyılda Eğin Kazası*, Ahenk Yayınları, Van 2008, s. 77-89.

¹⁸ Bu vakfiyelerin banisi, vakfiye tarihi ve tasnifi şu şekildedir: El-Hac Bilal Ağa (25 Zilkade 1253), VGMA, 581/2, 301-302; Fazlıoğlu Mehmed Ağa (15 Receb 1275), VGMA, 583, 85-72; Sağırzâde Alâeddin Bey (1 Şevval 1281), VGMA, 584, 102-57; Zeynep Hatun bt. Ahmed (9 Recep 1283), VGMA, 584, 130-68; Alemdaroğlu Ahmed Ağa (17 Cemaziyelevvel 1285), VGMA, 585, 44-47; el-Hac Ebubekir Ağa (5 Zilkade 1289), VGMA, 587, 46-59; Arpacızâde el-Hac Numan Ağa (20 Safer 1304), VGMA, 588, 261-226; Kurtbey oğlu el-Hac Bekir Ağa (8 Ramazan 1307), VGMA, 600, 7-9; Hacı İbrahim oğlu Hasan Ağa (25 Zilhicce 1309); VGMA, 600, 8-10; Hoca el-Hac İbrahim Hakkı (3 Şaban 1310), VGMA, 2481, 163-162; Reşid Ağazâde İzzet Bey (17 Zilkade 1318), VGMA, 2481, 2-3 ve Sağırzâde Hacı Davud Efendi (16 Şaban 1330), VGMA, 604, 119-150; Kemah vakıflarının Osmanlı son dönemindeki iktisadi durumları için ayrıca bkz. Muhammed Köse, "XIX. Yüzyılda Kemah Vakıflarının idari ve İktisadi Durumları", *Uluslararası Erzincan Sempozyumu Bildiriler I (28 Eylül-1 Ekim 2016)*, Ed. Hüsrev Akın, Erzincan (2016), s. 301-311.

¹⁹ Gercanis vakıfları için bkz. Rıdvanoğlu Ahmed Ağa (20 Cemaziyelahir 1269), VGMA, 582, 187-124/2; Hasan b. İbrahim (5 Cemaziyelahir 1275), VGMA, 582/2, 514-387; Matbaha-i Amire müdürü Mehmed Ziyaeddin Efendi (8 Cemaziyelahir 1284), VGMA, 584, 142-69; Yakuboğlu Hüseyin Ağa (3 Muharrem 1300); VGMA, 591, 167-169; Halil Hulusi Bey ve rüfekası (1 Cemaziyelevvel 1303), VGMA, 586, 227-173; Koç Ali oğlu Ömer Ağa (3 Cemaziyelahir 1306), VGMA, 590, 49-32; Kacurzâde Ahmed Efendi kerimesi Ayşe Hanım (24 Şevval 1308), VGMA, 603, 200-334; Ali Rıza oğlu Rüşdü Bey (8 Şaban 1310), VGMA, 603, 130-224; Bahriye Nazırı Hasan Hüsni Paşa (selh-i Zilkade 1316), VGMA, 572, 85-32; Hacı Ömerzâde Mehmed Efendi (22 Rebiülevvel 1332), VGMA, 605, 201-276.

mescitlerin tamiri ile görevli tayinine dairdir.²⁰ Kuruçay'da ulaşabildiğimiz 2 vakfiye mevcut olup her ikisi de cami hizmetlerine dair vakıflardır. Çok sayıda kimse tarafından tescil ettirilen 25 Şevval 1311 (2 Mayıs 1894) tarihli vakfiyede kazadaki mülkiye memurlarının ilçe merkezinde bir cami inşa ettirip caminin ihtiyaçları için 3 dükkân vakfettikleri dikkat çekmektedir.²¹ Söz konusu kaza vakfiyelerinden sadece Gercanis'in Salur karyesinde bir cami inşa ettiren Ayşe Hanım bint Mehmed Efendi ile Kemah Müşekrek karyesindeki Hacı Feyzullah camii hitabeti için 1500 kuruş vakfeden Zeynep Hatun bt. Ahmed vakfiyeleri kadınlara aittir. Birazdan ele alacağımız üzere Erzincan merkez kazası ile karşılaştırıldığında bu bölgelerdeki kadın vakıflarının oranı çok düşük bir seviyede seyretmektedir.

4. Erzincan Kazası Vakfiyeleri

Erzincan'ın vakfiyelerini tespit etmek amacıyla müracaat ettiğimiz kaynaklardan vakfiye defterlerinde, Erzincan Evkâf defterinde ve şeriyye sicillerinde vakfiyeler bulunduğu temas etmiştik. Bu kayıtlar bir araya getirilerek değerlendirildiğinde bazı vakfiyelerin mükerrer olduğu müşahede edildi. Vakfiye defterleri serisinde yer alan vakfiyelerin sayısı 66'dır. Bunlardan 55 tanesi mücedded Anadolu serisi defterlerinde, geri kalanları farklı tasniflerdeki defterlerde yer almaktadır. Bu serilerdeki vakfiyelerden 46 tanesi sadece vakfiye defterlerinde yer alırken 19 tanesi 2481 numaralı Erzincan Evkâf defteriyle aynıdır. 1 vakfiye de aynı serideki başka defterlerle mükerrer haldedir. Diğer taraftan 2481 numaralı Erzincan Evkâf defterinde yer alan 102 vakfiyeden 19 tanesi vakfiye defterleri, biri de şeriyye sicilleriyle mükerrerdir. Bir başka ifadeyle sadece Erzincan Evkâf defterinde bulunup vakfiye defterleri ve şeriyye sicillerinde yer almayan vakfiyelerin sayısı 82'dir. Bu bakımdan mükerrerler çıkarıldıktan sonra vakfiye defterlerinde 45 (% 30), evkâf defterinde 82 (% 56), mükerrerler de 20 (%14) olmak üzere Erzincan kazasına dair 147 vakfiye olduğu anlaşılmaktadır. Ancak şunu hemen ilave edelim ki bu sayının içinde vakfiye tarihini ve şartlarını havi olan 13 ilam dahildir. Vakfiye şartlarını haber veren ancak tarihini zikretmeyen 14 ilam ise bu rakama dahil değildir. Bilhassa Osmanlı son dönemindeki vakfiyelerden önemli bir kısmının vasiyet yoluyla tescil edilmiş vakfiyeler olduğunu belirtmek gerekir.

Vakfiyelerin sayısı 147 olmasına karşın vakıf banilerinin sayısı 141'dir. Vakıf kuranlardan Piri Sami adıyla meşhur son dönem Nakşi şeyhlerinden Mehmed Sami Efendi'ye ait farklı tarihlerde kaleme alınmış 5 ayrı vakfiye mevcuttur. Aynı şekilde Abdullah Efendizâde Mehmed Asım Efendi, Kemahî Hacı İbrahim Hakkı Efendi ve Müftüzade el-Hac Numan Efendi'nin zevcesi İffet Hanım adına farklı zamanlarda kaydedilmiş ikişer vakfiye vardır. Ulaşabildiğimiz vakıf banilerinin tamamı dini mensubiyet açısından Müslümandır. Bir başka ifadeyle Erzincan'da gayrimüslimlere ait herhangi bir vakfiyeye rastlanmamıştır.

Vakıf kuranların cinsiyetine bakıldığında 142 kişiden 100 (%70,5) tanesi erkek, 42'si (%29,5) kadındır. Bu rakam Erzincan'ın ulaşabildiğimiz ilçelerindeki diğer kadın vakfiyeleriyle karşılaştırıldığında oldukça yüksek bir orandır. İstanbul, Edirne, Sivas, Ankara gibi Osmanlı şehirlerinde kadın vakıf kurucularının oranı, tüm vakıflar içerisinde %20 seviyelerinde bulunmaktadır.²² Bu açıdan söz konusu rakam Erzincan'da kadınların

²⁰ Tercan vakıfları için bkz. Tolosu Ulya karyesinden Ali'nin oğulları Mustafa ve kardeşleri (21 Rebiülevvel 1329), VGMA, 604, 156-214; Karakulak karyesinden Said Efendi (29 Rebiülevvel 1329), VGMA, 600, 115-140; Ali Dedezâde Osman ve kardeşi Bahri Efendi (2 Cemaziyelevvel 1330), VGMA, 606, 151-192.

²¹ VGMA, 602, 182-312.

²² Hasan Yüksel, "Osmanlı Toplumunda Vakıflar ve Kadınlar (XVI-XVII Yüzyıllar)", *Osmanlı Ansiklopedisi*, cilt 5, Ankara (2000), s. 52.

vakıf faaliyetlerine ciddi şekilde katkıda bulduklarına işaret etmektedir. Vakıf kuran kadınlardan 30'u (%71) şehirden, 12'si (%29) köylerdendir. Aynı şekilde vakıf kuran erkeklerin yerleşim yerine göre bakıldığında 100 erkekten 11'nin (%11) köylerden geri kalanların (%89) şehirde meskûn olduğu görülmektedir. Dolayısıyla vakıf kurucusu 141 kişiden 23'ü (%16) köylerde ikamet ederken 118'i (%84) şehir sakinidir.

4. Değerlendirme ve Sonuç

Şehirde Osmanlı öncesi dönemde inşa edilen Melik Fahreddin Medresesi, Mutaherten Medresesi ve Zaviyesi, Gülâbi Bey Cami ve hamamı, Ahi İne Bey Tekkesi gibi önemli vakıf eserler mevcuttu. Fakat şehrin Eretna, Karakoyunlu, Akkoyunlu ve Safevilerin hüküm sürdüğü dönemden günümüze intikal etmiş sadece üç vakfiye kaydı bulunmaktadır. Bunlardan en erken olanı, Akkoyun-Karakoyun mücadelelerinin yaşandığı dönemde, bazı arazilerin Şeyh Ekrem Ali Baba'ya vakfedildiği 1 Rebiülevvel 830 (31 Aralık 1426) tarihli vakfiyedir. Vakfın banisi, "kılıç ve sancak sahibi" Erzurumlu Emir Mehmed Fazıl adında bir idarecidir.²³ İkincisi Akkoyunluların son döneminde, Cuma Mahallesi'nde Pürkalem Hamamı'nı inşa eden Hızır Derviş'in çocukları Pürkalem ve Hızır Çelebi'nin vakfiyesi olup Muharrem 903 (11 Aralık 1497) tarihlidir.²⁴ Bu husustaki son kayıt ise Osmanlı idaresinden birkaç yıl önce kaleme alınan 10 Muharrem 911 (13 Haziran 1505) tarihli İsmail Efendi (Canbaba Dergâhı) vakfiyesidir.²⁵ Vakıf defterlerine yansıyan ve alışlagelmiş vakfiye üslubuyla kaydedilen en son vakfiye ise merkeze bağlı Hah (Bahçeli) karyesinden Ali Efendi oğullarından Eyüp'ün 14 Mayıs 1926 tarihli vakfiyesidir.²⁶

Tarihsel kronoloji ve tescil dönemleri açısından ele alındığında Erzincan vakfiyeleri için karşımıza şöyle bir tablo çıkmaktadır. Yukarıda temas ettiğimiz 2 vakfiye, yani Mehmed Fazıl Bey ve Pürkalem Hamamı vakıflarının vakfiyeleri 15. yüzyıla aittir. 16. yüzyıla ait 5, 17. yüzyıla ait 2, 18. yüzyıla ait 5, 19. yüzyıla ait 50 ve nihayet 20. yüzyıla ait 83 vakfiye bulunmaktadır. Dolayısıyla ulaşabildiğimiz vakfiyelerin çok önemi bir kısmı Osmanlı döneminin son yıllarına aittir. Kayıtların son döneme yoğunlaşması önceki yüzyıllarda kurulmuş olan vakıfların faaliyetlerini ve kapsamını ortaya koymada yetersiz kalmaktadır. Ancak 19. yüzyıldan önce bina edilen ve şehrin tarihi hafızasında derin izler bırakan bazı vakıf eserlerin vakfiyeleri mevcuttur. Bunlar arasında el-Hac Mustafa Çavuş'un 1587'de inşa ettirdiği Kurşunlu Cami,²⁷ Şeyh Hacı Veli'nin 1591'de yaptırdığı ve kendi adıyla anılan Molla Veli Cami,²⁸ Ata Bey ve Nizam Bey'in eseri olan 1602 tarihli medrese,²⁹ Şeyh Abdülkerim Efendi'nin 1652 tarihli camisi,³⁰ el-Hac Abdülbaki Ağa'nın 1772 yılında bina ettirdiği cami, medrese ve sıbyan mektebi,³¹ Silahşör Osman Paşa'nın 1799'da Gülâbi Bey Cami yakınlarında yaptırdığı medrese³² gibi önemli yapılar vardır. Diğer yandan son yüzyıla ait vakfiyeler, 1939 yılında yıkılmış olan Erzincan şehrinin, Cumhuriyet'e geçiş sürecindeki sosyo ekonomik durumuna, vakıf eserlerine ve Osmanlı'nın bu şehirde geride bıraktığı kültürel mirasa ışık tutması bakımından kıymetli bilgiler barındırmaktadır.

²³ VGMA, 581-2, 271-272.

²⁴ VGMA, 584, 75-41.

²⁵ VGMA, 578, 282-99/1.

²⁶ VGMA, 2481, 221-210.

²⁷ VGMA, 591, 159-143.

²⁸ VGMA, 608, 232-251.

²⁹ VGMA, 604, 216-309.

³⁰ VGMA, 619, 102-57.

³¹ VGMA, 626, 174-264.

³² VGMA, 579, 122-55.

Osmanlı'da kadıların tescil ettiği vakfiyeler, imparatorluğun Arap coğrafyasının büyük kısmında devletin sonuna kadar, diğer bölgelerde ise 16. yüzyıl başlarına kadar Arapça düzenlenmiştir. Bu yüzyıldan XVIII. yüzyıla kadar Arapça ile beraber Türkçe de kaleme alınan vakfiyeler bu dönemden itibaren çoğunlukla Türkçe yazılmıştır.³³ Erzincan'daki kayıtlara bu nazarla bakıldığında, 16. yüzyılın son çeyreğine kadar tescil edilen vakfiyelerin Arapça hazırlandığı görülmektedir. Nitekim Hacı Hüseyin Vakfı'nın çeşitli hayırlara dair olan 15 Muharrem 984 (10 Nisan 1576) tarihli vakfiyesine kadar olan kayıtlar Arapça'dır. Kale altındaki Eskişehir mahallesinde Kurşunlu adıyla bilinen camiye inşa ettiren el-Hac Mustafa Çavuş'un Evail-i Ramazan 995 (2 Eylül 1587) tarihli vakfiyesi ise Erzincan'da Türkçe kaleme alındığını tespit ettiğimiz ilk vakfiyedir.³⁴

Anadolu'nun fethinden sonra şehirlerde büyük vakıflar tesis ederek buraların mamur hale getirilmesinde hükümdarların, hanım sultanların, şehir idarecisi olan beylerin ve diğer devlet adamlarının büyük rolü vardır. Osmanlı öncesi dönemde Erzincan bölgesine hükmeden devlet adamları ve idareciler, vakıf sistemi içinde inşa ettikleri dini ve hayri kurumlar sayesinde Erzincan, imar ve kültür faaliyetlerinde büyük bir gelişme gösterdi. Osmanlı döneminde ise beylerbeyi, sancak beyi, voyvoda ve diğer idareci paşalar çoğu şehirde büyük vakıflar kurarak hem merkezden uzak küçük yerleşimlerin gelişimine önemli katkıda bulunmuş hem de hayır faaliyetlerine öncülük etmişlerdir.

18 ve 19. yüzyıldaki Erzincan vakfiyeleri dikkatlice incelendiğinde şehir müftülerinin, önceki yüzyıllarda idarecilerin yaptığı şekilde büyük vakıflar kurdukları müşahede edilmektedir. Burada müftülük yapmış zatlardan Müftü Abdullah Efendi,³⁵ İran seferi esnasında şehid düştüğü anlaşılan “şehid-i Acem” Müftü Seyyid İsmail Efendi³⁶ ve Müftü Abdülgani Efendi'nin³⁷ cami, medrese, mektep ve kütüphane gibi geniş kapsamlı zengin vakıflar kurmuş olması dikkat çekicidir. Müftüzâde adıyla bilinen ve birkaç kuşak müftülük yapan bu ailenin, inşa ettikleri büyük vakıf eserlerle gerek şehirdeki dini düşüncenin şekillenmesinde gerekse de vakıf hizmetleri açısından hatırı sayılır bir mevkide olduğunu belirtmek gerekir. Dolayısıyla Erzincan'ın imar ve gelişimine, burada külliye halindeki büyük vakıf faaliyetlerine Osmanlı döneminde şehir müftülerinin belirleyici şekilde öncülük ettiğini söylemek mümkündür.

Erzincanlı bazı devlet adamları ve ulemanın, Osmanlı toplumunda 18. yüzyıldan itibaren giderek belirginleşen “memleketine hizmet etme ve bir müessese bırakma” konusundaki anlayışa³⁸ uygun olarak Erzincan'da bulunmamalarına rağmen burada vakıflar kurduğu belirgin şekilde görülmektedir. Mesela son dönem Osmanlı Bahriye nazırlarından Hasan Hüsnü Paşa, Selhi Zilkade 1316 (11 Nisan 1899) tarihli zeyl vakfiyesine göre Refahiye kazası Busanis karyesinde bir cami inşa ettirmiştir. İstanbul'da vakfettiği akardan karşılanmak şartıyla caminin imamet, hitabet, vaizlik, müezzinlik ve tevliyet görevlerine, aydınlatma ve tamine sarf edilmek üzere senelik 1800 kuruş ayırmıştır.³⁹ Erzincanlı saray kethüdalarından Babüssaade Ağası el-Hac İsmail Ağa ise Hah karyesinde bir çeşme inşa edip ihtiyaçları için 1000 kuruş vakfetmiştir.⁴⁰ Kemah'ta bir cami inşa ettiren Soma-Kırkağaç Voyvodası el-Hac Bilal Ağa,⁴¹ Erzincan merkezinde cami

³³ Hasan Yüksel, “Vakfiye (Türk ve Osmanlı Tarihi)”, Türkiye *Diyanet Vakfı İslâm Ansiklopedisi*, cilt 42, İstanbul (2012) s. 468.

³⁴ VGMA, 608/1, 232-251.

³⁵ VGMA, 489, 157-19.

³⁶ VGMA, 1067, 123-0.

³⁷ VGMA, 614, 60-28.

³⁸ İsmail E. Erünsal, *Osmanlı Vakıf kütüphaneleri*, TTK, Ankara 2008, s. 258.

³⁹ VGMA, 572, 85-32.

⁴⁰ VGMA, 580, 55-29.

⁴¹ VGMA, 581, 301-301.

yaptıran Edirne Valisi İzzet Paşa,⁴² Gercanis'in Almalı köyünde bir cami inşa ettiren Matbaha-i Amire müdürü Mehmed Ziyaeddin Efendi⁴³ gibi zevat Erzincan dışında bulunmasına rağmen memleketlerinde vakıf eserler vücuda getirmiş olan devlet adamları ve memurlardır. İstanbul Galata'da ikamet eden Sofuoğlu Osman Ağa ise Kuruçay kazasının Boyalık köyünde inşa edilen caminin imamet ve tevliyet cihetlerine sarf edilmek üzere 1000 kuruş vakfetmiştir.⁴⁴

Vakıf faaliyetlerinin kaza merkeziyle sınırlı kalmadığı Erzincan'da, 17 ve 18. yüzyıllarda merkezden uzak haldeki dağlık arazinin ücra köylerinde vakıf faaliyetlerinin yaygın olduğu burada inşa edilen cami ve mescitlerden, yol güzergahlarında yaptırılan çeşmelerden anlaşılmaktadır. 19 ve 20. yüzyıl vakfiyelerinde bazı köylerde yeni camiler imar etmenin yanı sıra mevcut olanların tamirine yönelik şartlar belirlendiği, mescitlere minber eklenerek buraların Cuma ve bayram namazları kılınacak şekilde camiye dönüştürüldüğü, ihdas edilen hatiplik görevi için köylülerin vakfiyelerde kaynak sağladığı görülmektedir. Taşçı mahallesinden Köse Beyzade Mahmud Ağa, Kökez köyünde bir cami yaptırarak görevlileri için 500 kuruş vakfederken,⁴⁵ Handesi karyesinden Ali Ağa köylerindeki Sultan Süleyman camiinde ihdas ettiği hatiplik vazifesi için 400 kuruş vakfetmiştir.⁴⁶

Erzincan vakfiyelerinde diğer Osmanlı şehirlerinde olduğu gibi vâkıfın vefatından sonra kendisi ve yakınları için kurban kesilmesi, kandil günlerinde mevlid okutulması gibi gelenekler yaygın olarak görülmektedir. Neredeyse her vakfiyede banilerin hem kendi ruhlarına hem de vefat eden sevdiklerinin ruhlarına hediye edilmek üzere kurban kesmeyi şart olarak belirledikleri göze çarpmaktadır. Vakıf kuranlar çoğu zaman sadece kendileri için değil aynı zamanda eşleri, anne-babaları gibi kaybettikleri yakınlarını da unutmuyarak onlara da kurban kesilmesini istemişlerdir. Mesela Mollagüzel mahallesinden Aşçı Mehmed zevcesi Hatice Hatun, 4 Rebiülahir 1323 (8 Haziran 1905) tarihli vakfiyesinde, diğer hayırlarının yanı sıra biri kendisi, biri pederi, biri validesi, biri zevci biri de oğlunun ruhuna olmak üzere 5 sehimlik bir inek kurban edilmesini istemiştir.⁴⁷ Erzincan'da Terzi Baba adıyla meşhur Şeyh Mehmed Hayyatı'nın damadı Hacı Hafız Mehmed Sıdkı Efendi ise 19 Cemaziyelevvel 1328 (29 Mayıs 1910) tarihli vakfiyesinde Buğday Pazarında vakfettiği dükkanın gelirinden her sene kendisiyle beraber babası Hacı Osman Hoca, annesi Hatice Hanım, eşi Ebediye Hanım ve kayınpederi Terzi Baba için bir sığır kurban edilmesini şart olarak belirlemiştir. Bu hususta çok daha fazla sayıda kurban kesilmesini isteyenlere de rastlanılmaktadır. Mesela Müftü Abdülgani Efendi, Evail-i Rebiülevvel 1238 (16 Kasım 1822) tarihli vakfiyesinde kendisiyle beraber ismini saydığı ecdad büyüklerinden 13 kişi için her sene birer kurban kesilmesini istemiştir.⁴⁸ Bu husustaki kayıtlar, ölen kimselerin ruhlarına hediye edilmek üzere kurban kesilmesi geleneğinin hem yaygınlığına hem de şehirli-köylü, kadın-erkek tüm çevrelerce benimsendiğine işaret etmektedir Diğer yandan bazı vakfiyelerde bu kurbanların kesilme zamanı zikredilmemiş iken çoğunda Kurban Bayramı günleri kesilmesi gerektiği belirtilmiştir.

⁴² İzzet Paşa'nın hayatı ve vakıf eserleri için bkz. Ali Kemali, *Erzincan: Tarihi, Coğrafi, İctimai, Etnoğrafi, idari, İhsai Tetkikat Tecrübesi*, Resimli Ay Matbaası T. L. Şirketi, İstanbul 1932, s. 256-260; Kemalettin Kuzucu, "İlginç Bir Tanzimat Bürokrati: Erzincanlı Hacı Ahmed İzzet Paşa", *Uluslararası Erzincan Sempozyumu Bildiriler I (28 Eylül-1 Ekim 2016)*, Ed. Hüsrev Akın, Erzincan (2016), s. 1125-1136; Kadir Aşçı, *Hacı İzzet Paşa (1800-1893)*, Kutup Yıldızı Yayınları, İstanbul 2019.

⁴³ VGMA, 584, 142-69.

⁴⁴ VGMA, 583, 291-216.

⁴⁵ VGMA, 603, 19-26.

⁴⁶ VGMA, 588, 65-78.

⁴⁷ VGMA, 611, 170-176.

⁴⁸ VGMA, 614, 60-28.

Erzincan'da diğer birçok şehirden ayrı olarak mevlid okutulan günlerde helva pişirilerek cemiyete iştirak eden insanlara ikram edilmesi çoğu vakfiyede bir şart olarak karşımıza çıkmaktadır. Bu bakımdan mevlid günlerinde yemek, şerbet veya tatlı türü diğer ikramların yerini burada helvanın aldığını söylemek mümkündür. Fakat helva pişirilip dağıtılması sadece mevlid kandiline veya mevlid okutulan günlerle sınırlı değildir. Mesela Taşçı mahallesinden Demircioğlu Süleyman Ağa 14 Cemaziyelevvel 1288 (31 Temmuz 1871) tarihli vakfiyesinde, vakfettiği mülklerin gelirinden kurban kesilmesi, mevlid okutulması şartlarının yanı sıra Recep ayının ilk cuması, yani Regaib kandilinde helva tabh edilerek dağıtılmasını istemiştir.⁴⁹ Yalnızbağ karyesinden Veliyüddin Efendi kızı Şerife Hanım ise 25 Rebiülahir 1262 (22 Nisan 1846) tarihli vakfiyesinde helva pişirilmesinin şuhur-ı selase (üç aylar) içinde mütevellinin uygun göreceği bir günde yapılmasını şart olarak belirlemiştir.⁵⁰ Aslında Emir Çelebi'nin oğlu Hüseyin Ağa'nın vakfiyesi, Erzincan'da vakıf kuran hayırseverlerin hayırına helva pişirip dağıtma geleneğinin çok daha erken dönemlerde mevcut olduğunu ve bu geleneğin kandil gecelerinin tamamında yapıldığını ortaya koymaktadır. Nitekim Hüseyin Ağa, Evâil-i Ramazan 984 (10 Nisan 1576) tarihli bu vakfiyesine; Regaib, Berat ve Kadir gecelerinde helva pişirilerek dağıtılmasını bir şart olarak kaydettirmiştir.⁵¹

Erzincan, Anadolu topraklarında tekke zaviye kültürünün en erken yerleştiği ve gelişerek çevresine şehirlerimizdendir. Osmanlı öncesi dönemde inşa edilen vakıf sistemi içinde yer alan tekkeler halkı irşad maksadıyla hizmet vermekteydi. Tarikat büyüklerinin ve tekke şeyhlerinin bu hizmetlerin devamı için vakıflar kurdukları görülmektedir. 20. yüzyıl başlarında Nakşi şeyhlerinden Mehmed Sami Efendi'nin inşa ettiği tekke ve cami için beş ayrı vakfiye hazırladığı dikkat çekicidir. -Tekke ve zaviyeler yaygın olmasına mukabil vakfiyelerde bunlara herhangi bir gelir kaynağının sağlandığı tespit edilememiştir. Buna mukabil Osmanlı öncesi dönemden kalan çok sayıda zaviye vakfının köy camilerindeki görevlilere kaynak sağladığı müşahede edilmektedir.

Osmanlı döneminde Anadolu'da kurulan vakıfların en belirgin hususiyetlerinden birisi çoğu vakıfta "Haremeyn fukarası" adı altında Mekke ve Medine bölgesindeki hacılara ve diğer ihtiyaç sahiplerine cüzi de olsa belli miktarlarda tahsisatlar ayrılmış olmasıdır. Hem hayrî hem de evlâdî vakıflarda, hayır cihetinin ortadan kalkması ya da evlâd neslinin kesilmesi halinde vakıf geliri çoğu zaman Haremeyne şart kılınmıştır. Ancak Erzincan vakfiyelerinde bu durumun aksine Haremeyn fukarasına ayrılan tahsisatların birkaç vakıfla sınırlı ve yok denecek kadar az olduğu görülmektedir. 16. yüzyılın ikinci yarısındaki Hacı Hüseyin Vakfı⁵² gibi bazı vakıflarda, evladın inkırazında vakıf geliri Haremeyn fukarasına şart kılınmış olmakla birlikte bu husus diğer şehirlerle karşılaştırıldığında bunun çok az benimsenen bir düşünce olduğu dikkat çekmektedir.

19. yüzyıl sonları ile 20. yüzyıl başlarında vakıf kuran çoğu hayırseverin ikamet ettikleri muhitteki cami ve mescitlerin aydınlatması için kaynak oluşturduğu görülmektedir. Bu türdeki vakfiyelerde dönemin gelişen şartları çerçevesinde balmumu ve şamdanlarla beraber camiler için gazyağı, fener kullanılmaya başlandığı, cami içlerinin yanı sıra dış avlularının da yavaş yavaş aydınlatılmaya başlandığı gözlemlenmektedir. Mesela Molla Güzel mahallesi camine 4 dükkân vakfeden Abdullah Efendizâde el-Hac Mehmed Asım Efendi'nin Selh-i Ramazan 1338 (17 Haziran 1920) tarihli vakfiyesinde bu husus; "...câmi-i şerifin iç tarafındaki câmi-i şerife girecek kapısı önünde mâh-ı tâb olmayub leyâli-i müzlimede duhûl ve hurûc edecek cemâati müslimîne ziya vermek üzere

⁴⁹ VGMA, 611, 165-171.

⁵⁰ VGMA, 2481, 55-53.

⁵¹ VGMA, 604, 173-243.

⁵² VGMA, 614, 173-243.

gerek gaz yağı ve gerek ruğan-ı saire ile temâm bir fener ikâd olunub mahalle-i mezkûr şulelendirile...” şeklinde yer almaktadır.⁵³ Çoğu vakfiyede yer alan ve iç yağdan yapılmış büyük balmumlarına yöresel bir isim olarak berat denildiği kayıtlıdır. Nitekim Karaağaç mahallesi camiine vakıfta bulunan müteakid kolağalarından Kemahî Hacı Halil Ağa'nın 2 Cemaziyelevvel 1329 (1 Mayıs 1911) tarihli vakfiyesinde “üç kıyye don yağından ma'mul bir kıt'a berat ta'bir olunur büyük mum” ifadesi yer almaktadır.⁵⁴ Diğer vakfiyelerde yer alan benzer şartlar bir arada değerlendirildiğinde söz konusu beratların farklı ağırlıklarda olabildiği anlaşılmaktadır.

Erzincan şehri kurulduğu mevki itibariyle Fırat olarak adlandırılan Karasu Irmağı'nın hemen yakınında, Vasgird ve Geçit çaylarının Karasuya katıldığı alanın içerisinde yer almaktadır. Bu akarsulardan içme suyu tedarik edildiği gibi ark ve kanallar vasıtasıyla arazilere su taşınarak sulu tarım yapılmıştır. Eski devirlerden beri yüzlerce köy arazisini sulayan kanallar, geçimini tarımdan sağlayan halkın zenginlik kaynaklarıydı.⁵⁵ Bu sebeple şehir vakfiyelerinde dükkân, arsa, bahçe, tarla, değirmen gibi gayrimenkuller ile nakit paraların yanı sıra dönemin belgelerinde “hark” tabir olunan bu kanalların da vakıflara gelir getirmek amacıyla vakfedildiği göze çarpmaktadır. Mesela 1883 yılında vefat eden Kiylioğlu Yahya Bey, vefatından yaklaşık 10 yıl önce Vasgird vadisinde cereyan eden sudan cumartesi geceleri “*bir nöbet yani rub hisse*” vakfederek icarından elde edilecek gelir ile her sene 3 kurban kesilmesini, Gülabi Bey camiine 3 berat alınmasını ve helva pişirilerek dağıtılmasını istemiştir.⁵⁶ Til karyesindeki bir günlük hakkını köydeki Alaybey Camiine vakfeden Hiroğlu Hacı Mustafa Ağa,⁵⁷ Dinkdink karyesindeki eviyle beraber hark hakkını Hatun Camiine berat alınması ve diğer bazı hayırlar için vakfeden Kahyaoğlu Mehmed Ağa⁵⁸ ve Handeresi vadisindeki su üzerinde yer alan Keşüt harkının perşembe gecelerindeki bir gecelik hakkını çeşitli hayırların yapılmasına vakfeden Silahşörsade Salih Ağa'nın kızı Firdevs Hanım⁵⁹ vakfiyeleri bu tür vakıflardan bazılarıdır. İklim şartları ve coğrafyanın vakıf faaliyetlerine etkisiyle su harkları da vakıfların gelir kaynakları arasında yer almıştır. Bu durum Erzincan şehrini vakıf mülklerinin çeşitliliği açısından diğer çoğu şehirden ayıran bir özellik olmaktadır.

⁵³ VGMA, 611, 166-172.

⁵⁴ VGMA, 611, 38-20.

⁵⁵ Ali Kemal, *Erzincan*, s. 320; Gül-Başbüyük, *Erzincan Kazası*, s. 128-129.

⁵⁶ VGMA, 2481, 142-142.

⁵⁷ VGMA, 618, 169-130

⁵⁸ VGMA, 609, 239-286.

⁵⁹ VGMA, 618, 154-116.

KAYNAKÇA

Arşiv Kaynakları

Erzincan Şeriyeye Sicili, C 53.

Vakıflar Genel Müdürlüğü Arşivi (VGMA) Defter; 197, 489, 572, 578, 580, 581/2, 582/2, 583, 584, 585, 586, 587, 588, 590, 591, 600, 602, 603, 604, 605, 606, 611, 614, 619, 626, 1067, 2481, 2482.

Araştırma Eserler

Ali Kemali, *Erzincan: Tarihî, Coğrafi, İctimaî, Etnoğrafî, İdarî, İhsaî Tetkikat Tecrübesi*, Resimli Ay Matbaası T.L. Şirketi, İstanbul 1932.

Alkan, Mustafa, “Türk Tarihi Araştırmaları Açısından Vakıf Kayıtları Arşivi”, *Vakıflar Dergisi*, 30, (2007), s. 1-34.

Aşçı, Kadir, *Hacı İzzet Paşa (1800-1893)*, Kutup Yıldızı Yayınları, İstanbul 2019.

Erünsal, İsmail E., *Osmanlı Vakıf kütüphaneleri*, TTK, Ankara 2008.

Gül, Abdülkadir – Başbüyük, Adem, *Bir Tarihi Coğrafya İncelemesi: Erzincan Kazası*, Salkımsöğüt Yayınevi, Erzurum 2011.

İnbaşı, Mehmet, “Erzincan Kazası (1640 Tarihli Avâriz Defterine Göre)”, *Atatürk Üniversitesi Türkiyat Araştırmaları Enstitüsü Dergisi*, Sayı 41, Erzurum (2009), s. 189-214.

Kâtip Çelebî, *Kitâb-ı Cihannüma*, Haz. Fikret Sarıcaoğlu, cilt I (Tıpkıbasım), Türk Tarih Kurumu Yayınları, Ankara 2009.

Kaya, Erol, *Osmanlı Devri Erzincan Vakfiyeleri*, Erzincan Üniversitesi Yayınları, Erzincan 2017.

Kazıcı, Ziya, *İslâmî ve Sosyal Açından Vakıflar*, İstanbul 1985.

Kılıç, Ümit - Gül, Abdülkadir, “Osmanlı Devri Erzincan Vakıflarına Genel Bir Bakış”, *History Studies*, Volume 3/1, (2011), ss. 165-182.

Koyunoğlu, H. Hüsnü, *Şeriyeye Sicillerine Göre XIX. Yüzyılda Eğin Kazası*, Ahenk Yayınları, Van 2008.

Köprülü, Fuat, “Vakıf Müessesesinin Hukuki Mahiyeti ve Tarihi Tekamülü”, *Vakıflar Dergisi*, cilt II, Ankara (1942), s. 1-35.

Köse, Muhammed, “XIX. Yüzyılda Kemah Vakıflarının idari ve İktisadi Durumları”, *Uluslararası Erzincan Sempozyumu Bildiriler I (28 Eylül-1 Ekim 2016)*, Ed. Hüsrev Akın, Erzincan (2016), s. 301-311.

Kuzucu, Kemalettin, “İlginç Bir Tanzimat Bürokrati: Erzincanlı Hacı Ahmed İzzet Paşa”, *Uluslararası Erzincan Sempozyumu Bildiriler I (28 Eylül-1 Ekim 2016)*, Ed. Hüsrev Akın, Erzincan (2016), s. 1125-1136.

Miroğlu, İsmet, “XVI. Yüzyılın başlarında Erzincan Şehri (1516-1530)”, *İstanbul Üniversitesi Edebiyat Fakültesi Tarih Dergisi*, Sayı 28-29; (1974-1975), s. 71-82.

_____, “Erzincan”, *Türkiye Diyanet Vakfı İslâm Ansiklopedisi*, cilt 11, İstanbul (1995), ss. 318-321.

- Öztürk, Nazif, *Elmalı M. Hamdi Yazır Gözüyle Vakıflar*, Türkiye Diyanet Vakfı Yayınları, Ankara 1995.
- Pakalın, Mehmet Zeki, *Osmanlı Tarih Deyimleri ve Terimleri Sözlüğü*, MEB, İstanbul 1983.
- Sak, İzzet, *Kadı Sicilleri Işığında Konya'da Yapılan Vakıflar (1650-1910)*, Konya Büyükşehir Belediyesi Kültür Yayınları, Konya 2012.
- Şeker, Mehmet, *İslâm'da Sosyal Dayanışma Müesseseleri*, Diyanet İşleri Başkanlığı Yayınları, Ankara 2007.
- Uzunçarşılı, İsmail Hakkı, *Osmanlı Tarihi*, Türk Tarih kurumu, cilt II, Ankara 2006.
- Yediyıldız, Bahaeddin, "Müessese-Toplum Münasebetleri Çerçevesinde XVIII. Asır Türk Toplumunu ve Vakıf Müessesesi", *Vakıflar Dergisi*, 1982, Sayı, 15, s. 23-53.
- Yüksel, Hasan, *Osmanlı Sosyal ve Ekonomik Hayatında Vakıfların Rolü (1585-1683)*, Dilek Matbaası, Sivas 1998.
- _____, "Osmanlı Toplumunda Vakıflar ve Kadınlar (XVI-XVII Yüzyıllar)", *Osmanlı Ansiklopedisi*, cilt 5, Ankara 2000, s. 49-55.
- _____, "Vakfiye (Türk ve Osmanlı Tarihi)", *Türkiye Diyanet Vakfı İslâm Ansiklopedisi*, cilt 42, İstanbul (2012) s. 467-469.

HURUFAT DEFTERLERİNE GÖRE ERZİNCAN KAZASINDA VAKIF HİZMETLERİ

Yasin TAŞ*

Özet

Hurufat defterleri, Osmanlı dönemi vakıf görevlilerinin atama beratlarını içeren kayıtlardır. Şehirlerdeki vakıf hizmetlerinin kapsamını bütüncül bir bakışla yansıtan bu defterler ait oldukları bölgelerin vakıfları için birer toplu katalog hükmündedir. Defterlerden vakıfların banileri, amacı, işleyiş şekli, çalışanlarının göreve getirilme biçimi ve görevden azledilme nedenleri gibi farklı bilgiler bulabilmek mümkündür. Elimizde vakfiyesi mevcut olmayan ve zamanla ortadan kalkmış olan vakıf eserleri bu kaynaklar sayesinde tespit edilebilmek mümkün olmaktadır.

Erzincan hurufat kayıtları; Vakıflar Genel Müdürlüğü Arşivinde vakıf defterleri serisinde, elif harfini içeren defter dizisinden 21 defterde mevcuttur. Bu kayıtlar Erzincan ve çevresinin 17. yüzyıl sonlarından 19. yüzyıl ortalarına kadar olan yaklaşık bir buçuk asırlık bir tarih aralığını kapsamaktadır. Şehir için aynı döneme ait şeriye sicillerinin bulunmaması buradaki hayır hizmetlerini belirleme noktasında hurufat kayıtlarını kıymetli bir tarihi kaynak haline getirmektedir. Vakıf faaliyetlerinin Erzincan şehrinin gelişimine olan katkısını ve burada inşa edilen eserleri ortaya koymak ancak vakfiyeler ve hurufat defterlerindeki bilgiler sayesinde mümkün olmaktadır. Bu çalışmada Erzincan şehrinin Osmanlı dönemi vakıf kaynaklarından biri olan hurufat defterleri tanıtılarak şehirde kurulmuş olan vakıfların hizmet sahalarına ilişkin bilgiler verildi. Defterlerde görevli ataması yapılan vakıf müesseselerden camiler, mescitler, medreseler, mektepler, kütüphaneler, tekke ve zaviyeler, hamamlar, çeşmeler, su yolları ve köprüler ile darüşşifa ve avarız vakıfları hakkında malumat verildi. Böylece Osmanlı dönemi vakıflarının Erzincan coğrafyasının tarihi gelişimine olan katkısı ortaya konulmuş oldu.

Anahtar kelimeler: Erzincan, Vakıf, Hurufat Defterleri

WAQF SERVICES IN ERZİNCAN DİSTRİCT ACCORDING TO HURUFAT REGISTRİES

Abstract

Hurufat registers are the records containing the assignment certificates of Waqf attendants in the Ottoman period. These registers reflecting the scope of waqf services, holistically, in cities are in the form of a collective catalog for the waqfs of the regions to which they belong. It is possible to find varied information from the registers such as their founders, their purposes, the way they work, the way their attendants are appointed and the reasons for their dismissals. It is, also, possible to determine the works of the waqfs which have disappeared by the time as well as their waqfiyyas that currently are not available.

Erzincan hurufat records are available in the series of waqf records of Archive of Directorate General of Foundations where located in 21 registries from the series that contain the letter of alif in the sequence. These records cover the history of Erzincan and its environs from the late 17th century to the mid 19th century. The lack of sharia registers

* Dr. Öğr. Üyesi, Harran Üniversitesi, Fen-Edebiyat Fakültesi, Tarih Bölümü, Osmanbey Kampüsü/Şanlıurfa, y.tas@harran.edu.tr

of the same period for the city, makes the records valued historical sources in determining the charity services. The contribution of the wakf activities to the development of Erzincan and the works built there can exclusively be disclosed by means of the information given in the waqfiyyas and the hurufat registries. This study through introducing hurufat registries of Erzincan, which are one of the sources of Ottoman Waqfs, informs about the service scopes of the waqfs established in the city. Additionally, information relating to waqf institutions that assigned attendants mentioned in the registers given, such institutions are mosques, masjids, madrasas, schools, libraries, dervish lodges and zawiya, bath houses, fountains, waterways and bridges, hospitals, and avarız waqfs. Thus, the contribution of Ottoman waqfs to the historical development of Erzincan region was revealed.

Key Words: Erzincan, Waqf, Hurufat Registries

1. Erzincan Hurufat Defterleri

Hurufat defterleri, vakıf görevlilerinin tayin ve terfilerini düzenleyen berat içeriklerinin hülasa halde yazılmış olduğu kayıtlardır. Anadolu ve Rumeli kadıaskerlikleri ruznamçe kalemleri tarafından tutulan ve kazaların harf sırasına göre düzenlenmiş olan defterlere, haruf kelimesinin çoğulu olarak hurufat denilmiştir. Atik ve cedit olmak üzere iki ayrı seri halindeki kayıtlardan atik olanlar hicri 1086-1103 (1675-1691) yıllarını, cedit olanlar ise 1102-1258 (1690-1840) tarihlerini kapsamaktadır.¹ Hurufat defterleri, kazalardaki yerleşim yerleri, mahalle, nahiye ve köy isimlerini tespit etmeye; buralarda bulunan cami, mescit, medrese, mektep, zaviye, han, hamam, çeşme gibi vakıf eserleri ortaya çıkarmaya ve hizmet cihetleri ile görevlilerini belirlemeye imkân tanıyan kaynaklardır. Vakıfların idaresindeki mütevellî, cabi, kâtip ve nazır gibi görevlilerin yanı sıra hayır müessesesinin çeşidine göre müderris, dersiam, muallim, imam, hatip, müezzin, vaiz, cüzhan, naathan, devirhan, aşırhan, temcidhan, kayyum, ferraş, türbedar, zaviyedar atamaları bu defterlerde yer almaktadır.² Doğal afetlere maruz kalan bölgelerde veya kullanıma bağlı olarak zaman içinde harabe hale gelen vakıf yapıların tekrardan kimler tarafından tamir edildiğini takip etmek mümkün olmaktadır. Bu bakımdan hurufat defterleri, Osmanlı şehirlerinin tarihi gelişimine büyük katkılar yapan vakıfların vücuda getirdikleri eserlere, hizmet sahalarına, bu sahalarda istihdam edilen görevlilere dair geniş bir malumat sunmaktadır.

Osmanlı dönemi için zengin bir tarihi kaynak olan hurufat defterlerine ilk kez Baykara'nın dikkat çekmesinden sonra çok sayıda çalışma yapılmıştır.³ Mevcut çalışmalar hurufat defterlerinin, diğer arşiv kaynaklarının mütemmimi olarak vakıf araştırmaları için zengin bir hazine olduğunu ortaya koymaktadır. Erzincan tarihi ve vakıfları için bu defterlerin anlam ve önemi çok daha belirgindir. Hurufat defterlerinin ait oldukları tarihi

¹ Mustafa Alkan, "Türk Tarihi Araştırmaları Açısından Vakıf Kayıtları Arşivi", *Vakıflar Dergisi*; Sayı 30, (2007), s. 13; a.mlf, "Türk Vakıf Tarihi Araştırmaları Açısından Hurufat Defterleri: Adana Örneği", *XV. Türk Tarih Kongresi (Ankara, 11-115 Eylül 2006), Kongreye Sunulan Bildiriler*, IV. Cilt I. Kısım, TTK Basımevi, Ankara 2010, s. 826; Yasemin Beyazıt, "Hurufat Defterlerinin, Şehir Tarihi Araştırmalarındaki Yeri", *History Studies*, Volume 5/1, (2013), s. 44.

² Beyazıt, "Hurufat Defterlerinin, Şehir Tarihi Araştırmalarındaki Yeri", s. 48.

³ Bazı çalışmalar için bkz. Tuncer Baykara, *Osmanlı Taşra Teşkilatından XVIII. Yüzyılda Görev ve Görevliler (Anadolu)*, Vakıflar Genel Müdürlüğü Yayınları, Ankara 1990; Halit Çal, "192 Numaralı 1696-1716 Tarihli Hurufat Defterine Göre Yunanistan'daki Türk Mimarisi", *Erdem: Atatürk Kültür Merkezi Dergisi*, sayı 58, (2010), s. 93-242; Hasan Demirtaş, "Vakıf Araştırmalarında Kaynak Olarak Hurufat Defterleri: Kangırı Örneği", *Vakıflar Dergisi*, sayı 37, (2012), s. 47-92; Hüseyin Muşmal ve Sıdıka İnal, "Hurufat Defterleri ve Şehir Araştırmalarındaki Yeri", 3. *Milletlerarası Şehir Tarihi Yazarları Kongresi, (6-8 Mart 2015 Şanlıurfa)*, Ed. D. Mehmet Doğan, Türkiye Yazarlar Birliği, Ankara 2015, ss. 119-129; Özcan Oğur, "Konya Hurufat Defterleri ve Mühteva Analizi (1692-1835 Yılları Arası)", *Osmanlı Medeniyeti Araştırmaları Dergisi*, cilt 4, sayı 7, (2018), s.131-151.

dönemler için şehir kadı sicillerinin bulunmaması, vakfiyesi mevcut olmayan birçok vakıf esere hurufatların kaynaklık etmesini sağlamaktadır. Diğer taraftan şehir tarihinde belirleyici bir rol oynayan şiddetli depremlerin yıkarak kullanılamaz hale getirdiği vakıf eserlerin izleri ve tamir edilenlerin yeni banileri ancak hurufat defterlerinden takip edilebilmektedir.

Erzincan kaza merkezinin yanı sıra günümüz il sınırları içerisinde yer alan ilçelerden Eğin (Kemaliye) ve Kemah ile 1938 yılında İliç ilçesine taşınan Kuruçay yerleşimlerinin hurufat defterleri ayrı ayrı tutulmuştur. Erzincan hurufat defterlerine dair tespit edebildiğimiz tek çalışma Kenan Ziya Taş tarafından yapılmış olup altı defter incelenerek şehirdeki cami ve mescitler ortaya çıkarılmıştır.⁴ Bu çalışmada ise Erzincan merkezinin tüm hurufat defterlerinin sayfa aralıkları ve tarihsel kronolojileri açıklandıktan sonra bu defterlere yansıyan vakıf eserler tespit edilerek vakıf faaliyetlerinin genel çerçevesi ortaya konulacaktır. Tüm kazalara ait hurufatların incelenmesi bir tebliğin kapsamını aşacak nitelikte olduğundan bu çalışmada sadece Erzincan kaza merkezi ve bu kazaya bağlı olan köylerin kayıtları üzerinde durulacaktır.

Erzincan kazası hurufat kayıtları; Vakıflar Genel Müdürlüğü Arşivinde vakıf defterleri serisinde, elif harfi ile başlayan kazaların kayıtlarını içeren 22 defterde mevcuttur. Defterlerin ilk 8 tanesi 530 seri numarası ile başlayıp 564 ile bitmektedir. İkinci ve daha erken tarihli olan kayıtlar ise 1055 numaralı defter ile başlayıp belli aralıklarla 1144 numaralı deftere kadar devam etmektedir. Defterlerin numaraları, Erzincan'a ait kısımların sayfa aralığı ve yapılan tayinlerin her defterdeki başlangıç ve bitiş tarihleri kronolojik olarak şu şekildedir.

Sıra	Defter	Sayfa	Tarih
1	1098	271-277	R.Evvel 1102-Ramazan 1105 (Aralık 1690-Nisan 1694)
2	1140	18-21	R.Evvel 1107-Zilhicce 1110 (Kasım 1695-Haziran 1699)
3	1067	113-131	C.Evvel 1115-Safer 1133 (Eylül 1703-Aralık 1720)
4	1137	40-41	C.Evvel 1135- C.Ahir 1137 (Şubat 1723-Şubat 1725)
5	1143	59-60	R.Ahir 1139- Recep 1140 (Kasım 1726-Şubat 1728)
6	1144	65-66	Şaban 1140-R.Evvel 1142 (Mart 1728-Eylül 1729)
7	1073	63-73	R.Ahir 1143-Şevval 1154 (Ekim 1730-Aralık 1741)
8	1055	41-55	Muharrem 1155-Muharrem 1168 (Mart 1742-Ekim 1754)
9	1070	15-21	Şaban 1175-Safer 1182 (Şubat 1762-Haziran 1768)

⁴ Kenan Ziya Taş, "Erzincan Cami ve Mescidleri", *OTAM*, sayı 5, (1994), s. 379-384.

10	1058	48-53	C.Ahir 1184-Muharrem 1186 (Eylül 1770-Nisan 1772)
11	1059	56-63	R.Ahir 1186-Zilhicce 1188 (Temmuz 1772-Şubat 1775)
12	1065	46-49	Safer 1188-R.Ahir 1198 (Nisan 1774-Ocak 1784)
13	1064	52-69	C.Evvel 1189-Zilkade 1198 (Haziran 1775-Eylül 1784)
14	1060	120-129	Safer 1199- R.Ahir 1203 (Aralık 1784-Ocak 1789)
15	564	156-157	1203-1208 (1788-1793)
16	530	141-150	C.Evvel 1203-Zilhicce 1209 (Ocak 1789-Haziran 1795)
17	531	132-140	Muharrem 1210-Zilhicce 1216 (Temmuz 1795-Nisan 1802)
18	532	58-64	Muharrem 1217-Rebiülahir 1223 (Mayıs 1802-Mayıs 1808)
19	533	3-8	C.Evvel 1223-Recep 1226 (Haziran 1808-Temmuz 1811)
20	534	170-182	Zilkade 1227-Zilhicce 1237 (Kasım 1812-Eylül 1822)
21	535	137-146	Muharrem 1238-Şaban 1239 (Eylül 1822-Nisan 1824)
22	536	90-96	Muharrem 1245-Zilkade 1250 (Temmuz 1829-Mart 1835)

Hurufat defterleri esas olarak vakıflarda görev alan idareci ve çalışanların tayin ile tevcihlerini içermektedir. Erzincan'da söz konusu kimselerin yanı sıra bazı mahkeme görevlilerine ait atamaların da bu defterlere kaydedildiği müşahede edilmektedir. Nitekim şehirdeki kadılık mahkemesine tayin edilen muhızlıların⁵ ve mahkeme katiplerinin⁶ çeşitli yıllardaki tevcihleri bu defterlerde bulunmaktadır. Yine Erzincan su yollarına bakan su

⁵ Vakıflar Genel Müdürlüğü Arşivi (VGMA), Hurufat Defteri (HD.), 1067, s. 116, 118, 125.

⁶ VGMA, HD. 1067, 116, 117; VGMA, HD. 532, 58; VGMA, HD. 533, 3, 8.

yolcusu,⁷ silahhaneye nezaret eden kavvasdar,⁸ talebe kemerbaşları,⁹ musalla hatibi,¹⁰ kale kantarcısı,¹¹ tahıl pazarı ölçekçisi,¹² iplik pazarı vezzânı,¹³ pazarbaşılar¹⁴ ve çeşitli iş kollarındaki esnaf şeylerinin ve meslek öncülerinin tayinleri¹⁵ hurufat defterlerinde yer almaktadır. Bu kimselerden bir kısmının vazifelerine mukabil olmak üzere ücret aldıkları ancak bunun bir vakıf kapsamında zikredilmediğini özellikle ifade etmekte fayda vardır. Bu bakımdan Erzincan hurufat defterlerinin sadece şehir vakıfları ve görevlileri için değil aynı zamanda şehirde bulunan meslek grupları, hizmet kolları ve buralarda görev alanların tespiti için de önemli bir kaynak olduğunu belirtmek gerekir.

2. Vakıf Hizmetleri

2.1. Cami ve Mescit Hizmetleri

Erzincan kaza merkezinde birer vakıf eser olarak inşa edilmiş olan çok sayıda cami ve mescidin ismi hurufat kayıtlarına yansımıştır. Vakıf mütevellileri başta olmak üzere cami ve mescitlerde görev alan imam, hatip, vaiz, müezzin, cüzhan, aşirhan, tarifhan ve diğer çalışanların tayin ve tevcihleri, şehrin tarihinde yer bulmuş ve çoğu günümüze gelmemiş cami ile mescit isimlerinin ortaya çıkarılması, banilerinin tespit edilmesi bakımından önem taşımaktadır. Alamescid mahallesinde Ahi Sinan Camii,¹⁶ Cami Kebir mahallesinde Cami Kebir;¹⁷ Cemaleddin mahallesinde Cemaleddin Camii;¹⁸ Cuma mahallesinde Ahmed Çavuş Camii¹⁹ ve Murad Bey binası Müftü Seyyid Abdullah Camii;²⁰ Debbâğlar Mahallesinde Halilullah Çelebi Camii;²¹ Gerek Gerek (Gerek Barak) mahallesinde Kale kurbunda Seyyid Ömer Efendi Camii,²² Hacı Veli (Veliyüddin) Camii,²³ Gülabi Bey Camii,²⁴ Kürd Hacı Murad Camii,²⁵ Saliha Hatun Camii,²⁶ Şeyh Abdülkerim Camii²⁷ ve Mustafa Çavuş binası Kurşunlu Camii,²⁸ Hocabey mahallesinde el-Hac Ahmed Camii;²⁹ İslamiye mahallesinde Şaban Ağa Camii;³⁰ Kale'de Hüseyin Ağa Camii³¹ ve Sultan

⁷ VGMA, HD. 1067, 114; VGMA, HD. 1055, 49; VGMA, HD. 535 144.

⁸ VGMA, HD. 1067, 117.

⁹ VGMA, HD. 1065, 46; VGMA, HD. 1064, 68.

¹⁰ VGMA, HD. 1067, 118.

¹¹ VGMA, HD. 535, 145.

¹² VGMA, HD. 1067, 125.

¹³ VGMA, HD. 1067, 128.

¹⁴ VGMA, HD. 1067, 123, 124, 129; VGMA, HD. 536, 95.

¹⁵ VGMA, HD. 1067, 114, 115, 116, 117, 123, 125, 128, 129.

¹⁶ VGMA, HD. 1073, 71.

¹⁷ VGMA, HD. 1067, 114, 116.

¹⁸ VGMA, HD. 530, 148.

¹⁹ VGMA, HD. 1067, 116, 127.

²⁰ VGMA, HD. 1059, 56; VGMA, HD. 1060, 124; "Cuma mahallesinde Murad Bey binâ ve Abdullah Ağa ta'mir eylediği cami", VGMA, HD. 1064, 54.

²¹ VGMA, HD. 1098, 273; VGMA, HD. 1067, 125; VGMA, HD. 1073, 69.

²² VGMA, HD. 1073, 73; VGMA, HD. 1140, 18.

²³ VGMA, HD. 1067, 113, 118; VGMA, HD. 1137, 40; Caminin 7 Recep 999 (1 Mayıs 1591) tarihli vakfiyesi için bkz. VGMA, VD. 608/1, 232-251.

²⁴ VGMA, HD. 1064, 53; VGMA, HD. 1140, 19; VGMA, HD. 1067, 115.

²⁵ VGMA, HD. 1064, 53; VGMA, HD. 1140, 18; VGMA, HD. 1143, 59.

²⁶ VGMA, HD. 1067, 121; VGMA, HD. 1073, 65; VGMA, HD. 1055, 47.

²⁷ VGMA, HD. 1067, 113; VGMA, HD. 1064, 63; Caminin 27 Zilkade 1062 tarihli vakfiyesi için bkz. VGMA, VD. 619, 102-57.

²⁸ VGMA, HD. 1067, 117; VGMA, HD. 1143, 60; VGMA, HD. 1144, 65.

²⁹ VGMA, HD. 1067, 116; VGMA, HD. 1073, 69; VGMA, HD. 1055, 41.

³⁰ VGMA, HD. 1067, 127, 129; VGMA HD. 530, 146.

³¹ VGMA, HD. 1098, 277.

Süleyman Cami,³² Kılağuzlu mahallesinde Abdi Efendi Cami;³³ Melik Mahallesinde Osman Paşa Cami;³⁴ Şeyh Çelebi mahallesinde Seyyid Yusuf Bey Cami³⁵ ve şehid-i Acem Müftü (Fakih/Kadı) Seyyid İsmail Efendi Cami³⁶ ismine cami olarak tesadüf edilen vakıf yapılarıdır.

Camilerin yanı sıra Erzincan kalesi derununda Beyzade Ali Ağa mescidi,³⁷ Cemaleddin mahallesinde Benli Kadı Mehmed Efendi Mescidi,³⁸ Emir Ali Mescidi,³⁹ Gevher Hatun Mescidi,⁴⁰ Hacı Habib Mescidi,⁴¹ Hacı Himmət Ağa Mescidi,⁴² Mehmed Çelebi Mescidi⁴³ ve Seyyid Ali Mescidi;⁴⁴ Cuma mahallesinde Hacı Ali Ağa Mescidi,⁴⁵ Mehmed Bey Mescidi⁴⁶ ve Taşçı Ali Mescidi;⁴⁷ Çukur mahallede İbrahim Ağa Mescidi,⁴⁸ Kara Hacıoğlu Halil Çelebi Mescidi⁴⁹ ve Ali Beşe'nin yaptırdığı mescid;⁵⁰ Debbâğlar mahallesinde Çeribaşı Mescidi⁵¹ ve Molla Güzel Mescidi;⁵² Eskişehir-i İslamiye/Eskişehir mahallesinde Firdevs Hatun mescidi,⁵³ Hacı Durak mescidi,⁵⁴ Ebubekir tarafından tamir edilen Hızır İlyas Mescidi,⁵⁵ Ali Reis Mescidi⁵⁶ ve Müftü Mehmed Ağa Mescidi;⁵⁷ Gerek Gerek mahallesinde Çekrekoğlu? Hacı Hüseyin Mescidi,⁵⁸ Arslan Bey mescidi,⁵⁹ Kasımzâde Mustafa Ağa ve validesi Sündüs Hatun binası Kasımoğlu Mescidi,⁶⁰ Meydan nam mahalde Hacı Murad b. Ahmed'in sonradan minber ekleyerek camiye çevirdiği Mahmud Ağa Mescidi;⁶¹ Kemaleddin mahallesinde Kemaleddin Mescidi;⁶² Meydan mahallesinde Hacı Mustafa Mescidi;⁶³ Serachâne kurbunda Defterdar Mehmed Efendi Mescidi;⁶⁴ Şeyh Çelebi mahallesinde İvaz Bey Mescidi,⁶⁵ Kadızade Mescidi⁶⁶ ve Me'zune

³² VGMA, HD. 1140, 18; VGMA, HD. 1067, 115, 120, 124.

³³ VGMA, HD. 1098, 273.

³⁴ VGMA, HD. 536, 94.

³⁵ VGMA, HD. 1060, 120; VGMA, HD. 530, 141; VGMA, HD. 535, 137.

³⁶ VGMA, HD. 1067, 116, 123, 130.

³⁷ VGMA, HD. 1067, 123; VGMA HD. 530, 145.

³⁸ VGMA, HD. 1060, 120; VGMA HD. 1137, 40.

³⁹ VGMA, HD. 1098, 271; VGMA, HD. 1140, 18; VGMA, HD. 1067, 120.

⁴⁰ VGMA, HD. 1067, 116, 117; VGMA, HD. 535, 138.

⁴¹ VGMA, HD. 1067, 126.

⁴² VGMA, HD. 1140, 20; VGMA, HD. 1073, 64; VGMA, HD. 1055, 55.

⁴³ VGMA, HD. 531, 134.

⁴⁴ VGMA, HD. 1059, 61.

⁴⁵ VGMA, HD. 1067, 113, 114, 115.

⁴⁶ VGMA, HD. 1055, 48.

⁴⁷ VGMA, HD. 1140, 18; VGMA, HD. 1067, 117, 118 119; VGMA, HD. 1055, 53.

⁴⁸ VGMA, HD. 1098, 271; VGMA, HD. 1070, 16; VGMA, HD. 532, 58.

⁴⁹ VGMA, HD. 530, 149; VGMA, HD. 532, 59; VGMA, HD. 534, 182.

⁵⁰ VGMA, HD. 1098, 274.

⁵¹ VGMA, HD. 1140, 20.

⁵² VGMA, HD. 1073, 67; VGMA, HD. 1067, 117.

⁵³ VGMA, HD. 531, 138; VGMA, HD. 535, 139.

⁵⁴ VGMA, HD. 1067, 121, 128; VGMA, HD. 1059, 57, 60.

⁵⁵ VGMA, HD. 1067, 125, VGMA, HD. 1137, 40; VGMA, HD. 1073, 67; VGMA HD. 1058, 48.

⁵⁶ VGMA, HD. 1067, 115, 120, VGMA, HD. 1073, 63.

⁵⁷ VGMA, HD. 1073, 73; VGMA, HD. 1055, 53; VGMA, HD. 1065, 46.

⁵⁸ VGMA, HD. 1055, 50; VGMA, HD. 535, 146.

⁵⁹ VGMA, HD. 1067, 115; VGMA, HD. 1073, 71.

⁶⁰ VGMA, HD. 1073, 70; VGMA, HD. 1055, 53.

⁶¹ VGMA, HD. 1055, 50, 51.

⁶² VGMA, HD. 1067, 122.

⁶³ VGMA, HD. 1067, 113.

⁶⁴ VGMA, HD. 1067, 116; VGMA, HD. 1055, 51; VGMA, HD. 532, 58.

⁶⁵ VGMA, HD. 1140, 19.

⁶⁶ VGMA, HD. 1140, 19, VGMA, HD. 1067, 118, 122; VGMA, HD. 535, 138.

(Şah Me'zune) Hatun Mescidi⁶⁷ hurufatlarda ismine tesadüf edilen mescitler olarak öne çıkmaktadır

Defterlerde görevli ataması yapılan ve Erzincan'da olduğu kaydedilen Gazanfer Camii,⁶⁸ Rüstem Paşa Cami,⁶⁹ Mevlüd? Cami,⁷⁰ Şeyh Efendi Cami,⁷¹ İshak Efendi nam-ı diğer Ahmed Bey Cami,⁷² Aydınoğlu Mescidi,⁷³ Çerçili Mescid,⁷⁴ Çeri Hüseyin Mescidi,⁷⁵ Erzurumlu Zaim Mehmed Ağa mescidi,⁷⁶ Fethullah Çelebi Mescidi,⁷⁷ Hacı Piri Mescidi,⁷⁸ Hacı İbrahim Mescidi,⁷⁹ Recep Ağa mescidi⁸⁰ ve Molla Ahmed Mescidi⁸¹ ise hangi mahallede oldukları kaydedilmeyen cami ve mescitlerdir.

Kayıtlarda yer alan Eskişehir Mahallesi Cami,⁸² Gerek Gerek Mahallesi Cami,⁸³ Cuma mahallesinde Boyahane kurbundaki mescid,⁸⁴ Cuma mahallesi mescidi,⁸⁵ Cami Kebir mahallesinde Gendumciyan Mescidi,⁸⁶ Çukur mahalle mescidi,⁸⁷ Gerek Gerek mahallesinde Karağaç cemaati cami,⁸⁸ Şeyh Çelebi mahallesinde Mevlevihane mescidi,⁸⁹ Şeyh Ali Mahallesi Mescidi,⁹⁰ dahili kalede Hisariçi (Hisarca) Mescidi,⁹¹ Horan mahallesi mescidi⁹² ve Taş Han derunundaki mescid⁹³ ise varlığından haberdar olduğumuz ancak kayıta banileri zikredilmeyen mescitlerdir.

Erzincan kaza merkezi dışında yer alan köylerde 17. yüzyılda çok sayıda cami ve mescit bulunduğu, bu yapılar için tayin edilen görevlilerden anlaşılmaktadır. Vakıf kültürünün şehir merkezi ile sınırlı olmadığını gösteren bu beratlar, aynı zamanda köylerde, önceki asırlardan devam edegelen ve yerleşik hale gelmiş güçlü bir vakıf geleneğinin bulunduğuna işaret etmesi bakımından oldukça anlamlıdır. Nitekim Bargisor (Bozyazı)

⁶⁷ VGMA, HD. 1140, 18, VGMA, HD. 1067, 113, 115, 118; VGMA, HD. 1137, 40; VGMA, HD. 534, 182; Bazı araştırmalarda bu mescidi bina ettiren kadının ismi "Mürüvvet" şeklinde zikredilmektedir. Abdülkadir Gül-Adem Başbüyük, *Bir Tarihi Coğrafya İncelemesi (Osmanlı'dan Cumhuriyet'e Erzincan Kazası)*, Salkımsöğüt Yayınları, Konya 2011, s. 114; İsmi sonraki yüzyıllarda halk arasında Mürüvvet şekline dönüşmüş olması mümkündür. Fakat 17 ve 18. yüzyıl hurufat defterlerindeki çok sayıda kayıta bu ismin açık bir surette "Me'zune" şeklinde yazıldığını belirtmek gerekir.

⁶⁸ VGMA, HD. 1067, 125.

⁶⁹ VGMA, HD. 1098, 277.

⁷⁰ VGMA, HD. 1140, 19.

⁷¹ VGMA, HD. 1067, 122.

⁷² VGMA, HD. 1055, 42.

⁷³ VGMA, HD. 1067, 114.

⁷⁴ VGMA, HD. 1067, 113, 122.

⁷⁵ VGMA, HD. 1098, 271.

⁷⁶ VGMA, HD. 1055, 46.

⁷⁷ VGMA, HD. 1067, 116.

⁷⁸ VGMA, HD. 1067, 115.

⁷⁹ VGMA, HD. 1098, 273.

⁸⁰ VGMA, HD. 1067, 113.

⁸¹ VGMA, HD. 1067, 117.

⁸² VGMA, HD. 1067, 117, 124.

⁸³ VGMA, HD. 1067, 114, 117; VGMA, HD. 1073, 63.

⁸⁴ VGMA, HD. 1067, 120.

⁸⁵ VGMA, HD. 1140, 19.

⁸⁶ VGMA, HD. 1140, 19; VGMA, HD. 1058, 48, VGMA, HD. 531, 133.

⁸⁷ VGMA, HD. 1067, 115, 117.

⁸⁸ VGMA, HD. 533, 6.

⁸⁹ VGMA, HD. 1140, 19; VGMA, HD. 533, 5; VGMA, HD. 535, 146.

⁹⁰ VGMA, HD. 1067, 120.

⁹¹ VGMA, HD. 1067, 116; VGMA, HD. 1144, 65.

⁹² VGMA, HD. 1067, 128.

⁹³ VGMA, HD. 1067, 119.

karyesinde Sündüs Hatun Mescidi;⁹⁴ Başbrastik karyesinde Veli Bey Mescidi;⁹⁵ Beşkedek karyesinde Ahi İne/Ayna Bey Cami;⁹⁶ Cancığe (Çağlayan) karyesinde Hüseyin Çelebi (Hüseyin b. Hacı Eyüp) Cami;⁹⁷ Celabuzur (Keklikkayası) karyesinde Hacı Eyüb Cami,⁹⁸ Hacı Ali Cami,⁹⁹ Abdüsselam Efendi mescidi,¹⁰⁰ Hacı Mehmed Mescidi¹⁰¹ ve el-Hac İshak'ın müceddeden tamir eylediği el-Hac Hüseyin Cami;¹⁰² Cırzını (Binkoç) karyesinde Hacı Veli Cami;¹⁰³ Cileyli (Ballı) karyesinde Abdullah Mescidi;¹⁰⁴ Cimin (Üzümlü) karyesinde Akkoyun Sultanı Cami;¹⁰⁵ Çakırman karyesinde Yusuf Ağa Mescidi¹⁰⁶ ve Süleyman Ağa Cami;¹⁰⁷ Çelmeviran? karyesinde Hacı Eyüb Cami;¹⁰⁸ Çorhasa /Çölhasa/Çorka (Soğukoluk) karyesinde Hacı Osman Cami¹⁰⁹ ve Niyazi Çelebi Cami;¹¹⁰ Degirmanlı karyesinde Ömer Çelebi Mescidi,¹¹¹ Yakub Yeniçeri Mescidi,¹¹² Abdüsselam Mescidi;¹¹³ Denizdamı karyesinde Caferzâde Seyyid Ömer Ağa Mescidi;¹¹⁴ Ekrekhüma/Ekrek karyesinde İlyas Ağa Cami;¹¹⁵ Endersi/Handersi (Gölpınar) karyesinde Sultan Süleyman Han Mescidi¹¹⁶ ve Mehmed Çelebi Mescidi;¹¹⁷ Ergan/İrgan karyesinde Koca Ali (Koç Ali) Mescidi¹¹⁸ ve Ömer Ağa Mescidi;¹¹⁹ Esesi (Çatalarmut) karyesinde Ümmügülsüm Hatun Mescidi;¹²⁰ Fezadhan kazasında Allahverdi Bey Cami;¹²¹ Gavir karyesinde Havva Hatun Mescidi;¹²² Geçüt/Geçit karyesinde Mehmed Ağa Cami;¹²³ Günük'de Şeyh Abdülkerim Cami;¹²⁴ Hah (Bahçeli) karyesinde Hacı Veli Cami,¹²⁵ Monla Yusuf Mescidi,¹²⁶ Kiyilizade el-Hac Ahmed mescidi;¹²⁷ Hamasez? karyesinde Salih Beşe Cami;¹²⁸ Hancı karyesinde Hacı Mustafa Cami;¹²⁹ Harabedi karyesinde Hacı Hasan Efendi

⁹⁴ VGMA, HD. 1137, 41.

⁹⁵ VGMA, HD. 1064, 56.

⁹⁶ VGMA, HD. 1067, 120, 123.

⁹⁷ VGMA, HD. 1067, 122; VGMA, HD. 531, 135; VGMA, HD. 1144, 65.

⁹⁸ VGMA, HD. 1073, 64.

⁹⁹ VGMA, HD. 1073, 71.

¹⁰⁰ VGMA, HD. 1059, 63.

¹⁰¹ VGMA, HD. 1067, 114.

¹⁰² VGMA, HD. 532, 59.

¹⁰³ VGMA, HD. 1064, 57; VGMA, HD. 534, 171.

¹⁰⁴ VGMA, HD. 1059, 56.

¹⁰⁵ VGMA, HD. 1143, 59; VGMA, HD. 531, 133.

¹⁰⁶ VGMA, HD. 1067, 123; VGMA, HD. 1059, 58.

¹⁰⁷ VGMA, HD. 535, 137.

¹⁰⁸ VGMA, HD. 1140, 21.

¹⁰⁹ VGMA, HD. 1067, 122; VGMA, HD. 1073, 66; VGMA, HD. 1055, 43.

¹¹⁰ VGMA, HD. 530, 147; VGMA, HD. 532, 63.

¹¹¹ VGMA, HD. 1098, 273.

¹¹² VGMA, HD. 1067, 118; VGMA, HD. 1064, 62.

¹¹³ VGMA, HD. 1067, 129; VGMA HD. 1055, 42.

¹¹⁴ VGMA, HD. 534, 176.

¹¹⁵ VGMA, HD. 1140, 19; VGMA, HD. 1073, 64; VGMA, HD. 1055, 41.

¹¹⁶ VGMA, HD. 1143, 59; VGMA, HD. 534, 182.

¹¹⁷ VGMA, HD. 1067, 124; VGMA, HD. 1064, 58.

¹¹⁸ VGMA, HD. 1144, 66; VGMA, HD. 1073, 63.

¹¹⁹ VGMA, HD. 1064, 58; VGMA, HD. 534, 177.

¹²⁰ VGMA, HD. 1059, 62.

¹²¹ VGMA, HD. 1140, 20.

¹²² VGMA, HD. 1140, 19.

¹²³ VGMA, HD. 1058, 49.

¹²⁴ VGMA, HD. 1067, 113.

¹²⁵ VGMA, HD. 1067, 115; VGMA, HD. 533, 8.

¹²⁶ VGMA, HD. 1067, 122; VGMA, HD. 1143, 59; VGMA, HD. 1058, 48.

¹²⁷ VGMA, HD. 532, 58.

¹²⁸ VGMA, HD. 1140, 21.

¹²⁹ VGMA, HD. 532, 60; VGMA, HD. 533, 4.

Mescidi;¹³⁰ Haşhaşı (Kavakyolu) karyesinde Himmet Bey Mescidi,¹³¹ Hızır Mescidi,¹³² el-Hac Murad Mescidi,¹³³ Hacı Osman Ağa Mescidi;¹³⁴ Hazin/Harin karyesinde Hacı Hasan Mescidi;¹³⁵ Horan (Demirkent) karyesinde İshak Efendi Mescidi;¹³⁶ Hozunsu (Aydoğdu) karyesinde Sunduk Hatun Mescidi;¹³⁷ Gabruşu/Gaburşu (Güneybakan) karyesinde Feyzullah Efendi Mescidi;¹³⁸ Kadağan karyesinde Mahmud Bey Mescidi;¹³⁹ Karakilise karyesinde Mehmed b. Osman Cami;¹⁴⁰ Karakuş karyesinde Hacı Beşir Cami¹⁴¹ ve Mustafa Mescidi;¹⁴² Karatuş/Tuş (Karatuş) karyesinde Bekir Ağa mescidi,¹⁴³ Murad Ağa Mescidi¹⁴⁴ ve Kurdoğlu Molla Seyyid Mehmed Mescidi;¹⁴⁵ Şeyh Meramî Cami,¹⁴⁶ Muslih Bey Mescidi,¹⁴⁷ Fazıloğlu Seyyid Abdullah Cami,¹⁴⁸ Keleriç (Karakaya) karyesinde Piri Mehmed Cami,¹⁴⁹ Kertah (Geyikli) karyesinde Hacı Ali Bey Cami;¹⁵⁰ Kiy (Yaylabası) karyesinde Hızır Paşa Cami,¹⁵¹ Molla Ahmed Cami,¹⁵² Hacı Hüseyin Mescidi;¹⁵³ Guzikeçe karyesinde Hacı Hasan Mescidi,¹⁵⁴ Molla Ahmed Mescidi;¹⁵⁵ Köşünkar-ı Sağır (Buğdaylı) karyesinde Hacı Halil Cami;¹⁵⁶ Köşünkar-ı Kebir (Başpınar) karyesinde Seyyid Mustafa Mescidi,¹⁵⁷ Hacı Sadi Efendi Mescidi;¹⁵⁸ Kurutelek/Kurucatelek karyesinde Sarı Ömer Mescidi,¹⁵⁹ Mehmed ve kardeşi Ali'nin bina eylediği mescid,¹⁶⁰ Muzmur Bey mahallesinde el-Hac Hüseyin Mescidi,¹⁶¹ Hacı Mahmud Mescidi;¹⁶² Küpesi (Saztepe) karyesinde Himmetoğlu Yusuf Beşe Cami;¹⁶³ Merdekli karyesinde Kel Hacı Mehmed Ağa Cami;¹⁶⁴ Meydan karyesinde Hacı Murad Cami,¹⁶⁵ Mığısı (Yalınca) karyesinde İshak Efendizade

¹³⁰ VGMA, HD. 1073, 72; VGMA, HD. 1064, 67; VGMA, HD. 532, 59.

¹³¹ VGMA, HD. 1067, 114, 115, 128.

¹³² VGMA, VD. 585, 239-177.

¹³³ VGMA, HD. 1073, 67; VGMA, HD. 1055, 46; VGMA, HD. 1059, 56.

¹³⁴ VGMA, HD. 532, 60.

¹³⁵ VGMA, HD. 1067, 122.

¹³⁶ VGMA, HD. 1055, 49.

¹³⁷ VGMA, HD. 1064, 69; VGMA, HD. 1059, 61.

¹³⁸ VGMA, HD. 534, 178.

¹³⁹ VGMA, HD. 532, 62; VGMA, HD. 534, 172.

¹⁴⁰ VGMA, HD. 531, 132; VGMA, HD. 534, 179.

¹⁴¹ VGMA, HD. 1140, 19; VGMA, HD. 1067, 115; VGMA, HD. 1055, 53.

¹⁴² VGMA, HD. 1070, 16.

¹⁴³ VGMA, HD. 1067, 116.

¹⁴⁴ VGMA, HD. 1067, 120, 121.

¹⁴⁵ VGMA, HD. 1059, 58; VGMA, HD. 1064, 62.

¹⁴⁶ VGMA, HD. 532, 59.

¹⁴⁷ VGMA, HD. 532, 61.

¹⁴⁸ VGMA, HD. 533, 5.

¹⁴⁹ VGMA, HD. 1067, 116, 117, 130.

¹⁵⁰ VGMA, HD. 1067, 116; VGMA, HD. 1073, 65; VGMA, HD. 1060, 123.

¹⁵¹ VGMA, HD. 1098, 271.

¹⁵² VGMA, HD. 1098, 272; VGMA, HD. 1073, 70; VGMA, HD. 1064, 52.

¹⁵³ VGMA, HD. 1055, 46; VGMA, HD. 531, 135.

¹⁵⁴ VGMA, HD. 1059, 61.

¹⁵⁵ VGMA, HD. 532, 61.

¹⁵⁶ VGMA, HD. 1067, 121.

¹⁵⁷ VGMA, HD. 1140, 21; VGMA, HD. 1067, 115.

¹⁵⁸ VGMA, HD. 1064, 63.

¹⁵⁹ VGMA, HD. 1060, 120.

¹⁶⁰ VGMA, HD. 1073, 69.

¹⁶¹ VGMA, HD. 532, 59.

¹⁶² VGMA, HD. 532, 61.

¹⁶³ VGMA, HD. 1070, 19; VGMA, HD. 1064, 63; VGMA, HD. 533, 4.

¹⁶⁴ VGMA, HD. 1144, 66; VGMA, HD. 532, 60; VGMA, HD. 536, 92.

¹⁶⁵ VGMA, HD. 1067, 114.

Hacı Ahmed Ağa Mescidi,¹⁶⁶ İshak Efendi Cami,¹⁶⁷ Mollakendi nam-ı diğer Vartil karyesinde Ahmed Pekerici Cami,¹⁶⁸ Molla karyesinde Neccar Yahya Mescidi,¹⁶⁹ Lengerlizâde kerimesi Zeynep Hanım Cami,¹⁷⁰ el-Hac Sıddık Cami,¹⁷¹ Nurgah/Nörkah-ı İslamiye (Akyazı) karyesinde Çavuşoğlu Hasan Ağa Cami,¹⁷² Pişkidağ karyesinde Hacı Süleyman Cami,¹⁷³ Şahverdi oğlu Seyyid Abdullah b. Seyyid Ömer Cami,¹⁷⁴ Pitariç (Bayırbağ) karyesinde Hasan Bey Mescidi,¹⁷⁵ Pızvan (Yoğutlu) karyesinde Kasımoğlu Hasan Mescidi,¹⁷⁶ Pulur (Ortayurt) karyesinde Hacı Hasan Mescidi¹⁷⁷ ve Ömer Mescidi,¹⁷⁸ Radık (Çadırtepe) karyesinde Yusuf Ağa Cami,¹⁷⁹ Rumekrek (Tepecik) karyesinde İbrahim Ağa Cami¹⁸⁰ ve Şeyh Müftü Mehmed Efendi Cami,¹⁸¹ Sarıgöl karyesinde Ömer Efendi Cami¹⁸² ve Şatır Mehmed Ağa Mescidi,¹⁸³ Selüke (Yeşilçay) karyesinde Hacı İbrahim Mescidi,¹⁸⁴ Hacı Mansur Mescidi,¹⁸⁵ Nureddin Ali (Nur Ali) Mescidi,¹⁸⁶ Semiz Ali karyesinde İsmail Paşa Mescidi,¹⁸⁷ Silbıs/Silbus (Ekmekli) karyesinde Hacı Hüseyin Mescidi¹⁸⁸ ve Tabanlıoğlu Molla Mustafa Cami,¹⁸⁹ Şar? karyesinde Ahmed Çavuş Cami,¹⁹⁰ Şenk karyesinde Hasan Bey Cami,¹⁹¹ Şihli karyesinde banisi belirtilmeyen bir mescit¹⁹² ile Ali Bey Cami,¹⁹³ Şoha (Cevzli) karyesinde Ali Çelebi Mescidi,¹⁹⁴ Tılbıs karyesinde Hacı Hüseyin Mescidi,¹⁹⁵ Tılhas (Kilimli) karyesinde Mustafa Çavuş Mescidi¹⁹⁶ ve Bali Mescidi,¹⁹⁷ Til (Oğlaktepe) karyesinde Sinanoğlu Hacı Halil Mescidi,¹⁹⁸ Ula karyesinde Nalbantoğlu Halil Çelebi Mescidi,¹⁹⁹ Yukarı Mahalle Mescidi,²⁰⁰ Ayşe Hatun Mescidi,²⁰¹

¹⁶⁶ VGMA, HD. 1067, 118, 124.

¹⁶⁷ VGMA, HD. 532, 62.

¹⁶⁸ VGMA, HD. 1140, 18; VGMA, HD. 1067, 113, 124, 126; VGMA, HD. 1064, 58.

¹⁶⁹ VGMA, HD. 1073, 73; VGMA, HD. 1055, 43; VGMA, HD. 533, 6.

¹⁷⁰ VGMA, HD. 534, 172.

¹⁷¹ VGMA, HD. 535, 140.

¹⁷² VGMA, HD. 1144, 65; VGMA, HD. 1055, 42; VGMA, HD. 532, 59; VGMA, HD. 533, 7.

¹⁷³ VGMA, HD. 1058, 53; VGMA, HD. 1059, 56.

¹⁷⁴ VGMA, HD. 531, 135; VGMA, HD. 534, 179.

¹⁷⁵ VGMA, HD. 1059, 56; VGMA, HD. 1059, 57; VGMA, HD. 532, 60.

¹⁷⁶ VGMA, HD. 1098, 275.

¹⁷⁷ VGMA, HD. 1067, 118, 130; VGMA, HD. 1064, 62.

¹⁷⁸ VGMA, HD. 534, 175.

¹⁷⁹ VGMA, HD. 1143, 59; VGMA, HD. 1055, 54.

¹⁸⁰ VGMA, HD. 1098, 273; VGMA, HD. 1067, 118; VGMA, HD. 1064, 54.

¹⁸¹ VGMA, HD. 1073, 69; VGMA, HD. 1067, 123.

¹⁸² VGMA, HD. 1055, 44; VGMA, HD. 1064, 61.

¹⁸³ VGMA, HD. 1067, 119.

¹⁸⁴ VGMA, HD. 1067, 123, 124.

¹⁸⁵ VGMA, HD. 1143, 59.

¹⁸⁶ VGMA, HD. 1073, 63, 68; VGMA, HD. 1055, 49; VGMA, HD. 534, 172.

¹⁸⁷ VGMA, HD. 1067, 120, 123.

¹⁸⁸ VGMA, HD. 1098, 273; VGMA, HD. 1055, 49.

¹⁸⁹ VGMA, HD. 532, 60.

¹⁹⁰ VGMA, HD. 1067, 118.

¹⁹¹ VGMA, HD. 1067, 119.

¹⁹² VGMA, HD. 1144, 65.

¹⁹³ VGMA, HD. 532, 61.

¹⁹⁴ VGMA, HD. 1067, 123.

¹⁹⁵ VGMA, HD. 1067, 114.

¹⁹⁶ VGMA, HD. 1067, 120, 128.

¹⁹⁷ VGMA, HD. 1055, 41.

¹⁹⁸ VGMA, HD. 1059, 59; VGMA, HD. 1064, 53; VGMA, HD. 530, 143.

¹⁹⁹ VGMA, HD. 1067, 116; VGMA, HD. 1143, 59.

²⁰⁰ VGMA, HD. 1067, 128.

²⁰¹ VGMA, HD. 1064, 54; VGMA, HD. 536, 90.

Mazlum Hüseyin Mescidi,²⁰² Topal İvazoğullarının tamir eylediği mescid,²⁰³ Abdurrahman Çelebi Mescidi,²⁰⁴ Ulam karyesinde Seyyid Hacı Mahmud Mescidi,²⁰⁵ Ürek karyesinde Yusuf Ağa Cami,²⁰⁶ Vartanik karyesinde Öküzoğlu Mehmed Ağa Cami,²⁰⁷ Köle Yusufzâde Hacı Hafız İbrahim Mescidi,²⁰⁸ Kiremitçiöğlü Mescidi,²⁰⁹ Hafize Hatun Mescidi,²¹⁰ Vaskirt (Işıkpınar) karyesinde Molla Veli (Veli Çelebi) Mescidi,²¹¹ Çalğunizâde Mescidi,²¹² Hacı Osman Mescidi,²¹³ Horan karyesinde İshak Efendi Mescidi,²¹⁴ Vegaver/Vegavir (Arslanlı) karyesinde Hacı Mustafa Mescidi,²¹⁵ Seyyid Mahmud Mescidi,²¹⁶ Hacı İsmail Mescidi,²¹⁷ Yalnızbağ (Gözeler) karyesinde Zülfikar Ağa Mescidi,²¹⁸ Köseoğlu Hacı Mehmed Cami,²¹⁹ Hacı Yusuf Cami,²²⁰ Mumcu Hüseyin Ağa Mescidi,²²¹ Beyzade Seyyid el-Hâc İbrahim Efendi Mescidi,²²² Zatkığ/Zetkiğ (Değirmenköy) karyesinde Nasuh ve Veli'nin bina eyledikleri cami²²³ isimleri kayıtlara yansıyan cami ve mescitlerdir. Ayrıca Aradik²²⁴ Çınarlı,²²⁵ Bukse?,²²⁶ Hamzesi (Sazlıpınar),²²⁷ Vakıf Brastik (Çatalören)²²⁸ ve Kilise²²⁹ karyelerinde birer cami; Beras,²³⁰ Merde,²³¹ Ökse,²³² Halilli,²³³ Sist²³⁴ ve Brastik²³⁵ karyelerinde ise birer mescidin mevcut olduğu kayıtlarda yer almaktadır.

Hurufat defterlerine inşa edilen cami ve mescitlerin yanı sıra zaman içinde bu yapılara ve çalışanlarına kaynak sağlamak üzere kurulan yeni vakıflar da yansımıştır. Vakıfların cami ve mescitlere yaptıkları vakıfların çerçevesini ortaya koymak bakımından birkaç misal zikretmekte fayda vardır. Mesela 18. yüzyıl başlarında Hacı Halil Efendi

²⁰² VGMA, HD. 1060, 120; VGMA, HD. 532, 61.

²⁰³ VGMA, HD. 1064, 55.

²⁰⁴ VGMA, HD. 1059, 57; "Ashâb-ı hayrattân Topal İvaz binâ edüp ve oğulları tamir eylediği mescid-i şerîf harâb ve müşrif olup Abdurrahman Çelebî dahi binâ ve tecdîd eylediği mescid..." VGMA, HD. 1060, 120.

²⁰⁵ VGMA, HD. 1067, 123; VGMA, HD. 530, 143.

²⁰⁶ VGMA, HD. 1137, 40.

²⁰⁷ VGMA, HD. 1073, 71; VGMA, HD. 532, 61; VGMA, HD. 533, 7.

²⁰⁸ VGMA, HD. 534, 172.

²⁰⁹ VGMA, HD. 533, 6.

²¹⁰ VGMA, HD. 530, 142; VGMA, HD. 534, 178.

²¹¹ VGMA, HD. 1067, 113.

²¹² VGMA, HD. 1067, 130.

²¹³ VGMA, HD. 1143, 60.

²¹⁴ VGMA, HD. 1067, 122, 124.

²¹⁵ VGMA, HD. 1067, 118; VGMA, HD. 1073, 63, 65.

²¹⁶ VGMA, HD. 1070, 20.

²¹⁷ VGMA, HD. 1064, 58; VGMA, HD. 535, 137.

²¹⁸ VGMA, HD. 1140, 21.

²¹⁹ VGMA, HD. 1067, 115, 122.

²²⁰ VGMA, HD. 1143, 59.

²²¹ VGMA, HD. 1065, 46; VGMA, HD. 536, 90.

²²² VGMA, HD. 532, 58.

²²³ VGMA, HD. 1067, 120; VGMA, HD. 1060, 121; VGMA, HD. 535, 142.

²²⁴ VGMA, HD. 1067, 115.

²²⁵ VGMA, HD. 1067, 118.

²²⁶ VGMA, HD. 1067, 120.

²²⁷ VGMA, HD. 1067, 121.

²²⁸ VGMA, HD. 1064, 56.

²²⁹ VGMA, HD. 1067, 120.

²³⁰ VGMA, HD. 1140, 18.

²³¹ VGMA, HD. 1067, 128.

²³² VGMA, HD. 1067, 118.

²³³ VGMA, HD. 1144, 66.

²³⁴ VGMA, HD. 1144, 65.

²³⁵ VGMA, HD. 1065, 46.

kurduğu vakıfta, kaledeki Sultan Süleyman Camiinde perşembe günleri vaaz etmek üzere yevmî bir akçe ile vaiz görevlendirmişti.²³⁶ Yaklaşık bir asır sonra Ayşe bt. İshak ise çarşıda iki dükkân vakfederek gelirini Celabuzur karyesindeki caminin hatibi ile mütevellisine ayırmıştır.²³⁷ Aynı dönemde Hacı Mehmed Efendi adında bir hayır sahibi, Halilullah Camiinin aydınlatması için çarşıdaki fırınının sülüsünü vakfetmiştir.²³⁸ Bu husustaki kayıtlar incelendiğinde, cami ve mescit inşa etmeye mali imkanı el vermeyen çok sayıda insanın, bu yapıların tamirine, aydınlatmasına, çalışanlarına kaynak sağlamaya çalıştığı veya burada hizmet etmek üzere hatip, vaiz, cüzhan gibi yeni görevler ihdas ederek görevli tayin edilmesini sağladıkları görülmektedir.

2.2. Eğitim Hizmetleri (Medrese, Mektep ve Kütüphaneler)

Erzincan kazasındaki medreselere yapılan müderris ve müteveli atamalarından, Gerek Gerek mahallesinde Hacı Murad Cami dahilinde Saliha Hatun binası medrese,²³⁹ Halilullah Çelebi Camiinde vâkıf evladından Musa Çelebi Medresesi,²⁴⁰ Çeribaşı Mescidinde Mahmud ve İbrahim'in bina ettikleri Çeribaşı Medresesi,²⁴¹ Cami Kebir kurbunda Mısır'da medfun Mısırî Hacı Mehmed Ağa Medresesi,²⁴² Karaağaç mahallesinde Kumaşoğlu? binası medrese²⁴³ banileriyle beraber yerleri belirtilen medreselerdir. Yine Erzincan'da olduğu belirtilen Abdülkerim Medresesi,²⁴⁴ Ahmediye Medresesi,²⁴⁵ Acebşir Gazi Medresesi,²⁴⁶ Âli Bey Medresesi,²⁴⁷ İftiharuddin Medresesi,²⁴⁸ Melik Fahreddin Medresesi,²⁴⁹ Molla Ali Medresesi,²⁵⁰ Pervane Medresesi,²⁵¹ "Dahertan" (Tahertan) Medresesi²⁵² ve Nenakiyye? Medresesi²⁵³ ise hurufat tayinlerinde görevli ataması yapılan ancak nerede oldukları kayıt altına alınmayan medreselerdir. 17. yüzyıl sonlarına ait tevcihlerden Ahmediye ile Nenakiyye? medreselerinin bu dönemde harap halde oldukları anlaşılmaktadır. Aynı zaman diliminde Cimin Karyesinde cami kurbunda Sündüs Hatun'un vakfettiği ahur üzerinde bina edilen üç odalı Cimin Karyesi Medresesi mevcuttur.²⁵⁴ Bu medreselerden ayrı olarak şehirde Osmanlı döneminde Nizamiye,²⁵⁵ Abdullah Efendi,²⁵⁶ Seyyid Abdülbaki Ağa,²⁵⁷ Silahşör Osman Ağa (Türk Osman Haşim Paşa)²⁵⁸ ve vakıf esas

²³⁶ VGMA, HD. 1067, 123, 124.

²³⁷ VGMA, HD. 532, 58.

²³⁸ VGMA, HD. 531, 135.

²³⁹ VGMA, HD. 1067, 122, 127.

²⁴⁰ VGMA, HD. 1067, 120.

²⁴¹ VGMA, HD. 1067, 120.

²⁴² VGMA, HD. 1067, 116; VGMA, HD. 1058, 48; VGMA, HD. 1073, 66.

²⁴³ VGMA, HD. 1064, 68.

²⁴⁴ VGMA, HD. 1067, 113, 114, 123; VGMA, HD. 1098, 275.

²⁴⁵ VGMA, HD. 1140, 19.

²⁴⁶ VGMA, HD. 1067, 121.

²⁴⁷ VGMA, HD. 1098, 276.

²⁴⁸ VGMA, HD. 1098, 271; VGMA, HD. 531, 139.

²⁴⁹ VGMA, HD. 1098, 276; VGMA, HD. 1067, 116.

²⁵⁰ VGMA, HD. 1055, 44; VGMA, HD. 534, 173.

²⁵¹ VGMA, HD. 1067, 121; VGMA, HD. 1067, 130.

²⁵² VGMA, HD. 1098, 271.

²⁵³ VGMA, HD. 1098, 271.

²⁵⁴ VGMA, HD. 1064, 52.

²⁵⁵ Bu medresesi, 20 Safer 1011 (9 Ağustos 1602) tarihli vakfiyeye nazaran Ata Bey ve Nizami Bey tarafından inşa edilen medrese olmalıdır. Medresenin vakfiye için bkz. VGMA, VD. 604, 216-309.

²⁵⁶ Müftü Abdullah Efendi b. İsmail tarafından cami ve kütüphane ile bir arada inşa edilen medresenin 1 Recep 1176 (16 Ocak 1763) tarihli vakfiyesi için bkz. VGMA, VD. 489, 157-19.

²⁵⁷ Medresenin banisi Seyyid el-Hac Abdülbaki Ağa b. Mehmed olup vakfiyesi Evahiri Muharrem 1186 (4 Nisan 1772) tarihlidir. Vakfiye için bkz. VGMA VD. 626/1, 174-264.

²⁵⁸ Silahşör Osman Ağa, 1 Recep 1214 (29 Kasım 1799) tarihli vakfiyesine nazaran Gülabi Bey Cami yakınlarında bir medrese inşa ettirmiştir. Vakfiyesi için bkz. VGMA, VD. 579, 122-55.

kayıtlarından anlaşıldığı üzere Darü'l-ilm medreselerinin bulunduğunu belirtmekte fayda vardır.²⁵⁹

Erzincan'da medreselerden ayrı olarak müderris tayinlerinin yapıldığı Abdülkerim²⁶⁰ ve Uğurlu Mehmed Bukası bulunmaktadır. Mehmed Efendi'nin Uğurlu Bukası'nda hayatta oldukça ifa ettiği müderris ve bukadarlık vazifeleriyle tevliyet görevi vefatından sonra evladına geçmiştir.²⁶¹ Şehirde ayrıca medreselerdeki talebe-i ulum arasında “kemerbaş” adıyla bir temsilcinin bulunduğu, bu kimselere verilen beratlardan ve kemerbaşlık vazifesine yapılan atamalardan anlaşılmaktadır.²⁶²

Hurufat defterlerinde medrese ve bukaların dışında daha alt kademedeki eğitim için bina edilen mekteplere dair bilgiler mevcuttur. Bu kayıtlara nazaran; Erzincan kaza merkezinde Gerek Gerek mahallesinde Karaağaç cemaatinden Molla Süleyman ve Ali'nin bina eyledikleri sıbyan mektebi,²⁶³ Cami mahallesinde Ahmed Çavuş Muallimhanesi,²⁶⁴ Erzincan Kalesi dahilinde Şerife Hatun Muallimhanesi,²⁶⁵ Şeyh Çelebi mahallesinde mahalle mektebi,²⁶⁶ Müftü Seyyid İsmail Efendi Camii mektebi,²⁶⁷ Gerek Gerek mahallesinde Defterdar Efendi muallimhanesi,²⁶⁸ Kale'de Emine Hatun muallimhanesi,²⁶⁹ Gülabi Bey camii muallimhanesi,²⁷⁰ Gerek mahallesi camiinde Hacı Ali muallimhanesi,²⁷¹ Cuma mahallesinde Ahmed Çavuş mescidi mektebi,²⁷² Kale'deki Ali Ağa Mescidi kurbunda Hatun Mektebi²⁷³ ve şehir dışında “taşrada kapu kurbunda” sıbyan mektebi²⁷⁴ yer almaktadır. Ahmed Bey Mescidinde yer alan sıbyan mektebi için şehir sakinlerinden Seyyid Mehmed Bey “talim-i sıbyan” şartıyla Penbe pazarındaki dükkanlarını vakfetmiştir.²⁷⁵ Bazı köylerde hayır sahiplerinin sıbyan mektepleri inşa ettikleri de görülmektedir. Nitekim Zatkığı (Değirmenköy) karyesinde Seyyid Yahya binası sıbyan mektebi,²⁷⁶ Çerme (Bahçeyazı) Karyesinde Ayşe Hatun binası bir muallimhane,²⁷⁷ Mollakendi karyesinde Molla Pekerici Cami sıbyan mektebi²⁷⁸ kayıtlarda yer almıştır.

Hurufat kayıtları arasında çeşitli kütüphanelere dair bilgilere tesadüf edilmektedir. 18. yüzyıl ortalarında Cuma mahallesinde Hacı Yusuf Efendi b. Hüseyin, bazı mülklerin yanı sıra “*ma'lümü'l-aded kitaplarını*” vakfederek kitapların muhafazası için bir hafızı kütüp görevlendirmiştir.²⁷⁹ Ancak mevcut kayıta vakfedilen kitapların sayısı, türü, kütüphanenin yeri, evsafı ve şartları hakkında herhangi bir bilgi bulunmamaktadır. Atık

²⁵⁹ VGMA, ED. 197, 25, 26.

²⁶⁰ VGMA, HD. 1098, 65.

²⁶¹ VGMA, HD. 1067, 125, 126.

²⁶² VGMA, HD. 1065, 46; VGMA, HD. 1064, 68; Kemerbaş için bkz. bkz. Mehmet İpşirli, “Medrese (Osmanlı Dönemi)”, *Türkiye Diyanet Vakfı İslam Ansiklopedisi*, cilt 28, Ankara (2003), s. 331; Yusuf Halaçoğlu, “Baş”, *Türkiye Diyanet Vakfı İslam Ansiklopedisi*, cilt 5, İstanbul (1992), s. 119.

²⁶³ VGMA, HD. 1064, 68.

²⁶⁴ VGMA, HD. 1098, 272.

²⁶⁵ VGMA, HD. 1067, 123.

²⁶⁶ VGMA, HD. 1098, 275.

²⁶⁷ VGMA, HD. 1067, 120.

²⁶⁸ VGMA, HD. 1067, 118.

²⁶⁹ VGMA, HD. 1140, 21.

²⁷⁰ VGMA, HD. 1140, 20; VGMA, HD. 1064, 62.

²⁷¹ VGMA, HD. 1067, 114.

²⁷² VGMA, HD. 1073, 72.

²⁷³ VGMA, HD. 1067, 121.

²⁷⁴ VGMA, HD. 1067, 124.

²⁷⁵ VGMA, HD. 1067, 125.

²⁷⁶ VGMA, HD. 530, 141; VGMA, HD. 535, 142.

²⁷⁷ VGMA, HD. 1060, 121.

²⁷⁸ VGMA, HD. 1067, 124; VGMA, 1067, 126.

²⁷⁹ VGMA, HD. 1055, 45, 47, 49.

esas kayıtlarında aynı dönemlerde Müftü Abdullah Efendi'nin Cuma mahallesinde yaptırdığı cami ve medresesinin yanında bir kütüphane de tesis ettiği yer almaktadır.²⁸⁰ Şehirde Osman Paşa kütüphanesi adıyla bir kütüphane olduğu, Mahinur Hanım'ın 1314 yılına ait vakfiyesinde, kütüphane vakfına ait bir mağazanın kayıtlara yansımından anlaşılmaktadır.²⁸¹

2.3. Tekke ve Zaviyeler

Erzincan, tekke ve zaviyelerin erken dönemde yerleştiği birkaç Anadolu şehridir. Şehrin kaza merkezinde ve çevresindeki köylerde çok sayıda tekke kurulduğu gibi tarikat büyüklerinin vefatlarından sonra defnedildikleri yerler zamanla zaviye haline gelmiştir. Halkın dini düşüncesini ve dünya telakkisini şekillendirmede önemli bir fonksiyona sahip olan bu zaviyelerin şeyhlik, zaviyedarlık, tevliyet gibi görevlerine yapılan tevcihler, hurufat kayıtlarında yer bulmuştur. Mevleviliğin önemli merkezilerinden olan Erzincan'da mevlevihanenin²⁸² yanı sıra Melik Salih Mevlevihanesi²⁸³ adıyla bir mevlevihane kayıtlı olduğu görülmekle birlikte bunların aynı Mevlevihane olup olmadığı olduğu anlaşılamamaktadır. 1796 yılında Nakşibendiye tarikatından Hacı Abdülkerim b. Hacı Ömer'in, Cuma mahallesinde bir nakşi tekkesi inşa ederek hayatta oldukça şeyhliğini bizzat ifa ettiği kendisine verilen berattan anlaşılmaktadır.²⁸⁴ Erzincan'da olduğu kaydedilen ancak kaza merkezinde veya kırsalında inşa edildiği belirtilmeyen Ahmed Yenincerî Zaviyesi,²⁸⁵ Ahi Bey Zaviyesi (Aki Tekyesi),²⁸⁶ Haydarhan Zaviyesi,²⁸⁷ Kalenderiye (Kalenderhane) Zaviyesi,²⁸⁸ Ulu Bey Zaviyesi,²⁸⁹ Uryan Dede Tekyesi,²⁹⁰ Veled Bey Zaviyesi,²⁹¹ Seyyid Ömer (Piri Ömer) Zaviyesi²⁹² kayıtlarda yer bulmuş zaviyelerdir.

Kaza merkezi dışında çok sayıda köy yerleşiminde zaviyelere rastlanmaktadır. Bu köylerden; Haşhaşı karyesinde Seyyid Acebşir Gazi (Sultan Seydi) zaviyesi;²⁹³ Cimin karyesinde Ebu İshak zaviyesi²⁹⁴ ve İne Bey Zaviyesi,²⁹⁵ Kurutelek/Kurutilek karyesinde Hacı Kalakoz Türbesi,²⁹⁶ Karatuş karyesinde Hoca Ağa (Hoca Ali) Hankahı,²⁹⁷ Ağlı karyesinde Kara Abdal Zaviyesi,²⁹⁸ Dom karyesinde Monla Ali Zaviyesi;²⁹⁹ Vartil nam-ı

²⁸⁰ VGMA, HD. 1097, 65; Erzincan valilerinden Ali Kemali; Müftü Abdullah Efendi'nin "deli müftü" adıyla şöhret bulduğunu, kurmuş olduğu zengin el yazması kütüphanesindeki kitapların bir kısmının istila esnasında Ruslar tarafından götürüldüğünü belirtir. Ali Kemali, *Erzincan*, Resimli Ay Matbaası T. L. Şirketi, İstanbul 1932, s. 254.

²⁸¹ VGMA, VD. 594, 90-80.

²⁸² VGMA, HD. 1140, 18; VGMA, HD. 1067, 123; VGMA, HD. 1073, 63.

²⁸³ VGMA, HD. 1098, 274.

²⁸⁴ VGMA, HD. 531, 133.

²⁸⁵ VGMA, HD. 1067, 113.

²⁸⁶ VGMA, HD. 1098, 277; VGMA, HD. 1098, 275.

²⁸⁷ VGMA, HD. 1067, 128; VGMA, HD. 1067, 128, 129.

²⁸⁸ VGMA, HD. 1143, 60; VGMA, HD. 1067, 124, 128; VGMA, HD. 1137, 41.

²⁸⁹ VGMA, HD. 1073, 73.

²⁹⁰ VGMA, HD. 1067, 120.

²⁹¹ VGMA, HD. 1140, 18; VGMA, HD. 1067, 114.

²⁹² VGMA, HD. 1067, 114; VGMA, HD. 1098, 277.

²⁹³ VGMA, HD. 1098, 271; VGMA, HD. 1060, 123.

²⁹⁴ VGMA, HD. 1067, 116, 122.

²⁹⁵ VGMA, HD. 1140, 20; VGMA, HD. 1055, 46; VGMA, HD. 1059, 63.

²⁹⁶ VGMA, HD. 1067, 118.

²⁹⁷ VGMA, HD. 1067, 125, 126.

²⁹⁸ VGMA, HD. 1067, 114.

²⁹⁹ VGMA, HD. 1067, 123.

diğer Mollakendi karyesinde Molla Ahmed Pekerîç/Peykerici (Mollakendi) Zaviyesi,³⁰⁰ Kelariç karyesinde Piri Mehmed Zaviyesi,³⁰¹ Şeyh Ali Zaviyesi³⁰² ve Zeynelabidin Zaviyesi,³⁰³ Vacrek karyesinde Tahertan Bey Zaviyesi,³⁰⁴ Rumsaray karyesinde Tur Ali Zaviyesi,³⁰⁵ Köşünkar karyesinde Uğurlu Mehmed Bey Zaviyesi,³⁰⁶ Çerçi karyesinde Seyyid Hameş Zaviyesi,³⁰⁷ Südbıran? karyesinde İslam Şeyh Zaviyesi³⁰⁸ mevcuttur. Ayrıca Akdağ karyesi zaviyesi³⁰⁹ ile Çemaş? Karyesi zaviyesi³¹⁰ adıyla iki zaviye daha olduğu görülmekle beraber zaviyelerin kimlere ait olduğu yahut buralarda kimlerin medfun bulunduğu belirtilmemiştir.

2.4. Hamam, Çeşme, Su Yolları ve Köprüler

Hurufat defterlerindeki görevli atamalarından Erzincan'da iki hamama vakıf görevlisi atandığı görülmektedir. Bunlardan ilki Cuma mahallesinde bulunan Pürkalem/Berkalem Hamamı'dır. Vakıf tevliyetinin evlâd-ı vâkıfın aslahına şart kılınmış olduğu bu hamamın banileri, Derviş İlyas'ın çocukları Pürkalem ve Hızır Çelebi'dir. 15. yüzyılın sonlarında inşa edilmiş olan hamamın vakfiyesi de günümüze kadar gelmiş olup Muharrem 903 (Aralık 1497) tarihlidir.³¹¹ Bir diğer hamam ise Çadircı Hacı Bey tarafından yaptırılan ve incelediğimiz dönemde Haremeyn-i şerifeyn evkafından olduğu belirtilen Çadircı Bey Hamamı'dır. Bu hamamın vakfiyesi mevcut değildir ancak kitabesine nazaran hicri 955 (1548/1549) yılında inşa edildiğini söylemek mümkündür.³¹²

Osmanlı döneminde Erzincan kaza merkezinde bulunan çeşme ve hamamların, gerektiğinde bakım ve onarımına nezaret etmek üzere bir su yolcusu görevlendirilmekteydi. Bu görevlinin herhangi bir vakıf bünyesinde vazifeli olup olmadığı anlaşılacakla beraber su yolcularının düzenli olarak beratla atandığını söylemek mümkündür.³¹³ Şehrin hamam ve çeşmelerine Mormehetelek? Kemeriyile cereyan eden suyun ayrıca bir mütevellisi bulunmaktaydı.³¹⁴ Benzer şekilde bazı köylerde akarsuların etrafındaki kanalların ve su yollarının tamiri için müremmimler tayin edildiği hurufat defterlerine yansımıştır. Mesela Ağverdin karyesinde ahalinin bağ ve bahçelerine akan suyun bir müremmimin,³¹⁵ Vadi-i Vaskird'de karye mahallatına cereyan eden harkların taksim ve tevziinin bir nazırın sorumluluğunda olduğu görülmektedir.³¹⁶

³⁰⁰ VGMA, HD. 1067, 116, 130; Elazığ'da medfun bulunan zatın tarihi şahsiyeti hakkında daha fazla bilgi için bkz. Mehmed Ali Ünal, "Molla Ahmed Peykerici ve Külliyesi Vakıfları", *Türk Dünyası Araştırmaları*, Sayı 43, Ağustos (1986), s. 145-157.

³⁰¹ VGMA, HD. 1067, 117.

³⁰² VGMA, HD. 1064, 55, 56.

³⁰³ VGMA, HD. 1067, 124.

³⁰⁴ VGMA, HD. 1067, 121, 125.

³⁰⁵ VGMA, HD. 1067, 113, 121.

³⁰⁶ VGMA, HD. 1098, 272; VGMA, HD. 1067, 119.

³⁰⁷ VGMA, HD. 1067, 114.

³⁰⁸ VGMA, HD. 1067, 119.

³⁰⁹ VGMA, HD. 1067, 119.

³¹⁰ VGMA, HD. 1067, 114.

³¹¹ VGMA, HD. 1055, 50; VGMA, HD. 1067, 113; Vakfiyesi için bkz. VGMA, VD. 584, 75-41.

³¹² VGMA, HD. 1055, 42; VGMA, HD. 1060, 122; VGMA, HD. 532, 59; Ali Kemal, *Erzincan*, s. 226; Osmanlı Dönemi Erzincan hamamları hakkında daha fazla bilgi için bkz. Funda Naldan, "Erzincan'da Osmanlı Dönemi Hamamları", *Belleten*, Cilt, LXXXIII, Sayı, 297, (2019), s. 585-604.

³¹³ VGMA, HD. 1067, 114; VGMA, HD. 1055, 49; VGMA, 535, 144.

³¹⁴ VGMA, HD. 1067, 114.

³¹⁵ VGMA, HD. 1055, 42.

³¹⁶ VGMA, HD. 1067, 125.

Anadolu Selçuklu Sultanlarında Alaaddin Keykubat'ın Erzincan'da su vakıfları kurduğu ve bu vakıfların 18. yüzyıla kadar devam ettiği, vakfın tevliyetine yapılan atamalardan anlaşılmaktadır.³¹⁷ Vakıf faaliyetleri kapsamında olmak üzere Erzincan kaza merkezi ve kırsalında, yerleşim yerlerinde ve yol güzergahları üzerinde çok sayıda çeşme yaptırıldığı görülmektedir. Cemaleddin mahallesinde Himmet Ağa³¹⁸ ve Molla Gazi çeşmeleri,³¹⁹ Cuma mahallesinde Gendümcüyan cami ittisalinde sahübul hayratın bina eylediği çeşme;³²⁰ Gerek Gerek mahallesinde Arslan Bey,³²¹ Ömer Efendi³²² ve Solakoğlu çeşmeleri,³²³ Karaağaç cemaati cami şerifi kurbunda ashabı hayrın bina eylediği çeşme,³²⁴ Molla Güzel Cami kurbunda Hacı İsmail binası çeşme;³²⁵ Penbe pazarı kurbunda Delikçi Hüseyin Ağa binası çeşme;³²⁶ Şeyh Çelebi mahallesinde banisi zikredilmeyen iki çeşme³²⁷ ve Erzurumlu Zaim Mehmed Ağa Mescidi yanında el-Hac İbrahim vakfı olan çeşme³²⁸ çeşitli vesilelerle isimleri kayıt altına alınmış olan çeşmelerdendir.

Şehir çevresinde Celabuzur karyesinin Hancı mahallesinde Süleyman Efendi çeşmesi,³²⁹ Mola Eyyüb bahçesine muttasıl çeşme³³⁰ ve Hacı Ali Paşa çeşmesi³³¹ olduğu kayıtlarda yer almaktadır. Anadolu şehirlerinde evlere, uzak yerlerden su getirme işinin meşakkatini daha iyi bilen kadınların, çeşme yaptırma konusunda erkeklerden geri kalmadıklarını, hatta çoğu zaman öne çıktıklarını belirtmek gerekir. Mesela Vartanık karyesinde Ayni Hatun, Kiremitçioğlu mescidi hizasında bina ve vakfettiği çeşmeye Nur Ali harkından bir lüle su da tahsis etmiştir.³³² Brastik karyesinde ise Tamas Efendi'nin daha önce yaptırdığı çeşme, harap hale gelince köy sakinlerinden Safiye Hatun tarafından tamir ettirilerek vakfedilmiştir.³³³

Hurufat defterlerinde, Erzincan çevresindeki akarsuların üzerine hayır sahiplerinin yaptırdığı bazı köprülere ait bilgilere rastlamak mümkündür. Nitekim Mahmud Ağazade el-Hac Hüseyin Ağa, Fırat Nehri üzerinde müceddeden tamir ve termim eylediği köprü için altıyüz kuruş vakfedip yarısının nemasını köprü'nün tamirine sarf olunmak üzere şart koşmuştur.³³⁴ Ayrıca Bekçe nam mevzide banisi zikredilmeyen ancak vakıf eseri olarak inşa edilen bir köprü bulunduğu, vakfın tevliyetine yapılan tevcihlerden anlaşılmaktadır.³³⁵

2.5. Darüşşifa ve Avarız Vakıfları

Erzincan hurufat kayıtlarına yansıyan vakıf hizmetleri arasında hastaların tedavisi için önceki dönemlerde bir darüşşifa inşa edildiğine dair bilgiler mevcuttur. Seyyid Ali

³¹⁷ “Erzincan’da Sultan Alaaddin vakfı olan su yolundan bir akçeyle mütevellisi Halil ref’inden Yusuf’a inâyet” VGMA, HD. 1067, 119; “Erzincan’da Sultan Alaaddin vakf eylediği ab-ı karzir ve cereyan eden çeşmelerin mütevellisi Yusuf rağbet etmeyip İbrahim’e inâyet”, VGMA, HD. 1067, 129.

³¹⁸ VGMA, HD. 531, 134.

³¹⁹ VGMA, HD. 530, 146.

³²⁰ VGMA, HD. 531, 133.

³²¹ VGMA, HD. 1067, 118.

³²² VGMA, HD. 531, 138.

³²³ VGMA, HD. 532, 58.

³²⁴ VGMA, HD. 533, 6.

³²⁵ VGMA, HD. 1064, 53; VGMA, HD. 534, 179.

³²⁶ VGMA, HD. 533, 6.

³²⁷ VGMA, HD. 531, 135.

³²⁸ VGMA, HD. 1055, 46.

³²⁹ VGMA, HD. 1059, 63; VGMA, HD. 533, 3.

³³⁰ VGMA, HD. 1067, 124.

³³¹ VGMA, HD. 1064, 59.

³³² VGMA, HD. 533, 6.

³³³ VGMA, HD. 533, 3.

³³⁴ VGMA, HD. 534, 177, 181; VGMA, HD. 535, 137.

³³⁵ VGMA, HD. 1067, 121.

Darüşşifası denilen bu yapının kim tarafından, hangi dönemde yaptırıldığını ve ifa ettiği hizmetlerin neler olduğunu hurufat kayıtlarından tespit etmek mümkün olmamıştır. 18. yüzyıla ait tevcihlerde darüşşifa vakfının idaresine nezaret eden bir mütevellî ile görevli olarak bir cüzhanı bulunduğu, bu görevlere getirilen kimselere dair kayıtlardan anlaşılmaktadır.³³⁶ Söz konusu şifahane, Erzincan'da denilerek kaydedilmiş ancak şehrin hangi mahallesinde bulunduğu belirtilmemiştir. Erzincan'da geliri hasta ve kimsesizlerin hizmetlerine sarf edilmek üzere kurulan vakıflara da rastlanmaktadır. 18. yüzyıl başlarına ait bir tevcihte, Degirman çayırı ve bir miktar vakıf tarlasına ait hark suyunun hasıl olan mahsulünün Erzincan'da bulunan guraba hastalarına yemek olmak üzere ayrıldığı ifade edilmiştir.³³⁷ Hurufat kayıtlarına yansımada şehirde ihtiyaç sahipleri için aşevleri kurulduğu bilinmektedir. Nitekim 1864 yılında Hacı Mehmed Ağa tarafından ihtiyaç sahiplerinin günlük iaşesini sağlamak üzere Vaskird karyesinde bir değirmen ve bir miktar arazi vakfedilerek bir aşevi kurulmuştur.³³⁸

Osmanlı'da, devletin ihtiyaç hissettiği çeşitli hallerde halktan avarız vergisi alınmaktaydı. Vergisini ödemekte zorluk çeken kimselerin bu vergi kapsamına giren ödemelerine katkı sağlamak amacıyla hayır sahipleri tarafından avarız vakıfları kurulmuştur. Bu vakıfların gelirleri, mahalle veya köylerde toplanacak avarıza tahsis edilerek, yardıma muhtaç kimselerin ödemelerine kaynak sağlanmış olurdu. Hurufat defterlerindeki mütevellî tayinleri Erzincan'ın bazı köylerinde avarız vakıfları kurulduğunu ortaya çıkarmaktadır. Celabuzur karyesinde, köy "avarızının beher sene beş rub hane avarızına meşrut vakfı" bulunmaktaydı.³³⁹ Ula karyesinde "üç rub hane avarızına meşrut" para vakfı kurulmuştu.³⁴⁰ Aynı şekilde Selüke³⁴¹ ve Vartanik köylerinde hane avarızı için vakıflar kurulduğu görülmektedir.³⁴² Köylerde kurulmuş olan avarız vakıfların gelir kaynağını, hayır sahiplerinin vakfettiği akarsuların kullanımı, dükkanların kirası yahut vakfedilen paraların neması oluşturmaktaydı.

SONUÇ

Hurufat defterleri, Erzincan'ın Osmanlı dönemi için mühim bir tarihi kaynaktır. Son asırda depremlerle ortadan kalkan şehrin 17. yüzyıl sonlarından 19. yüzyıl ortalarına kadar ki dönemi için kıymetli bilgiler barındırmaktadır. Kaza merkezi ve köylerinde gerek Osmanlı'dan önce gerekse de Osmanlı döneminde kurulmuş olan çok sayıda vakfın ve inşa edilen vakıf eserin tespitine olanak sağlamaktadır. Vakfiyeleri günümüze ulaşmamış vakıfların hizmet sahaları ve buralara yapılan görevli atamalarını, bu defterlerde takip etmek mümkün olmaktadır. Diğer Osmanlı şehirlerinde olduğu gibi Erzincan'da da vakıf faaliyetleri içinde cami ve mescit inşasına ayrı bir önem verildiği görülmektedir. Neredeyse tüm köylerde cami ve mescit inşa edilmiş olması, hem bu hayır faaliyetlerinin dağ başlarındaki en ücra yerlere kadar yayıldığını, hem de vakıf faaliyetlerinin erken dönemde kültürel yaygınlık kazandığını göstermektedir. Cami ve mescit banileri içinde çok sayıda kadın ismine tesadüf edilmesi bu faaliyetlere kadınların da ciddi surette gönül verdiğine işaret etmektedir. Bölgenin manevi hayatına yön veren çok sayıda tekke ve zaviyedeki irşad faaliyetlerine vakıflar kaynak sağlamaktaydı. Bu tekke ve zaviyelerin etrafında güçlü bir vakıf yapılanması olduğu zaviyelere yapılan atamalardan

³³⁶ VGMA, HD. 1067, 113; VGMA, HD. 1098, 274; VGMA, HD. 1137, 40.

³³⁷ VGMA, HD. 1067, 119.

³³⁸ Ümit Kılıç, Abdülkadir Gül, "Osmanlı Devri Erzincan Vakıflarına Genel Bir Bakış", *History Studies*, Volume 3/1, (2011), s. 178. (ss.165-182)

³³⁹ VGMA, HD. 533, 3.

³⁴⁰ VGMA, HD. 532, 60; VGMA, HD. 1060, 128; VGMA, HD. 531, 134.

³⁴¹ VGMA, HD. 535, 145.

³⁴² VGMA, HD. 533, 6.

anlaşmaktadır. Bölgenin iklim şartları ve akarsuların fazlalığı vakıf hizmetlerinin oluşumuna etki etmiş, çeşitli zamanlarda Fırat Nehri üzerine birer vakıf eseri olarak köprüler inşa edilmiştir. Şehir merkezi ve köylerin yanı sıra yolcuların geçtiği yol güzergahlarında yaygın şekilde çeşmeler yaptırıldığı gibi bu yapıların zaman içinde ortaya çıkan ihtiyaçlarına kaynak sağlandığı kayıtlarda yer almaktadır. Şehirde cami, mescit, medrese, mektep, kütüphane, tekke-zaviye, hamam, köprü, su yolları, çeşme gibi vakıf eserlerin yanı sıra hastalar için bir darüşşifa ve bazı köylerde vergisini ödemekte güçlük çekenler için avarız vakıfları kurulduğu görülmektedir.

KAYNAKÇA

Arşiv Belgeleri

Vakıflar Genel Müdürlüğü Arşivi (VGMA)

Hurufat Defterleri (HD.); 530, 531, 532, 533, 534, 535, 536, 564, 1055, 1058, 1059, 1060, 1064, 1065, 1067, 1070, 1073, 1098, 1137, 1140, 1143, 1144,

Vakfiye Defterleri (VD.); 489, 579, 584, 594, 604, 608/1, 619, 626/1,

Esas Defterleri (ED.); 197.

Araştırma Eserler

Ali Kemalî, *Erzincan: Tarihî, Coğrafi, İctimaî, Etnoğrafi, İdari, İhsaî Tetkikat Tecrübesi*, Resimli Ay Matbaası T. L. Şirketi, İstanbul 1932.

Alkan, Mustafa, “Türk Tarihi Araştırmaları Açısından Vakıf Kayıtları Arşivi”, *Vakıflar Dergisi*; 30, (2007), ss.1-34.

_____, “Türk Vakıf Tarihi Araştırmaları Açısından Hurufat Defterleri: Adana Örneği”, *XV. Türk Tarih Kongresi (Ankara, 11-115 Eylül 2006), Kongreye Sunulan Bildiriler*, IV. Cilt I. Kısım, TTK Basımevi, Ankara 2010, ss. 825-842.

Baykara, Tuncer, *Osmanlı Taşra Teşkilatından XVIII. Yüzyılda Görev ve Görevliler (Anadolu)*, Vakıflar Genel Müdürlüğü Yayınları, Ankara 1990.

Beyazıt, Yasemin, “Hurufat Defterlerinin, Şehir Tarihi Araştırmalarındaki Yeri”, *History Studies*, 5/1, (2013), ss. 39-67.

Çal, Halit, “192 Numaralı 1696-1716 Tarihli Hurufat Defterine Göre Yunanistan’daki Türk Mimarisi”, *Erdem: Atatürk Kültür Merkezi Dergisi*, sayı 58, (2010), ss. 93-242

Demirtaş, Hasan, “Vakıf Araştırmalarında Kaynak Olarak Hurufat Defterleri: Kangırı Örneği”, *Vakıflar Dergisi*, sayı 37, (2012), ss. 47-92.

Gül, Abdülkadir- Başbüyük, Adem, *Bir Tarihi Coğrafya İncelemesi (Osmanlı’dan Cumhuriyet’e Erzincan Kazası)*, Salkımsöğüt Yayınları, Konya 2011.

Halaçoğlu, Yusuf, “Baş”, *Türkiye Diyanet Vakfı İslam Ansiklopedisi*, cilt 5, İstanbul (1992), ss. 119-120.

İpşirli, Mehmet, “Medrese (Osmanlı Dönemi)”, *Türkiye Diyanet Vakfı İslam Ansiklopedisi*, cilt 28, Ankara (2003), ss. 327-333.

Kılıç, Ümit ve Gül, Abdülkadir, “Osmanlı Devri Erzincan Vakıflarına Genel Bir Bakış”, *History Studies*, Volume 3/1, (2011), ss.165-182.

Muşmal, Hüseyin ve İnal, Sıdıka, “Hurufat Defterleri ve Şehir Araştırmalarındaki Yeri”, *3. Milletlerarası Şehir Tarihi Yazarları Kongresi, (6-8 Mart 2015 Şanlıurfa)*, Ed. D. Mehmet Doğan, Türkiye Yazarlar Birliği, Ankara 2015, ss. 119-129.

Naldan, Funda, “Erzincan’da Osmanlı Dönemi Hamamları”, *Belleten*, Cilt LXXXIII, sayı 297, (2019), s. 585-604.

Oğur, Özcan, “Konya Hurufat Defterleri ve Mühteva Analizi (1692-1835 Yılları Arası)”, *Osmanlı Medeniyeti Araştırmaları Dergisi*, cilt 4, sayı 7, (2018), ss.131-151.

Taş, Kenan Ziya, “Erzincan Cami ve Mescidleri”, *Ankara Üniversitesi Osmanlı Tarihi Araştırma ve Uygulama Merkezi Dergisi (OTAM)*, Sayı 5, (1994), ss. 379-384.

Ünal, Mehmed Ali, “Molla Ahmed Peykerici ve Külliyesi Vakıfları”, *Türk Dünyası Araştırmaları*, sayı 43, (Ağustos 1986), ss. 145-157.

TARİHÎ SEYİR İÇİNDE ERZİNCAN'DA MEVLEVİLİK VE SON POSTNİŞİN KEMAHLI İBRAHİM HAKKI EFENDİ

YUSUF BABÜR*

Özet

Erzincan, Mevlevilik açısından önemli bir merkezdir. Kaynaklardan elde edilen bilgilere göre ilk evrelerde Konya'nın dışında kurulan birkaç Mevlevihane'nin biri de Erzincan'dadır. Şehirdeki ilk Mevlevi tekkesinin mürşidi ve kurucusu Hüsameddin Erzincani; Sultan Veled'in halifesidir. Kuruluşundan itibaren mevcut siyasi ve içtimai düzenin bozulmasına yol açacak hareketlere girmemeyi ve daima yönetim çevrelerinin yanında olmayı tercih eden Mevlevilik, genellikle çeşitli beyliklerin arazilerinde zengin vakıflar elde ederek ekonomik bakımdan sağlam bir yapıya kavuşmuştur. Ancak Erzincan Mevlevihanesi'nin son postnişini olan Kemahlı Hacı İbrahim Hakkı Efendi, Mevlevilerin yönetim karşısındaki karakteristik tavrından farklı bir duruş sergilemiştir. Aldığı dinî ve tasavvufî ilimlerle âmil olan bu zat, gördüğü toplumsal ve bireysel aksaklıkları yöneticilerin yüzüne karşı haykırmaktan geri durmamıştır. Güçlü bir hatip olan İbrahim Hakkı, saray vaizliğine kadar yükselmiştir. Burada devlet ricaline hitaben verdiği vaazlardan dolayı uzun yıllar sürecektir sürgün hayatı yaşamıştır fakat doğruları haykırmaktan canı pahasına bile olsa geri durmamıştır. Arapça ve Farsçayı bu dillerde ilmî eserler verecek kadar iyi bilen İbrahim Hakkı, aynı zamanda güçlü bir şairdir. İbrahim Hakkı Efendi'nin klasik divan tertibi usullerine uygun vaziyette hazırlanmış bir divanı da mevcuttur. Ancak divanında, dönemin yöneticilerini muhatap alan hiçbir methiyesi yoktur. Neredeyse bütün şiirleri Hz. Peygamber'e hitaben yazılmış naatlardan oluşur. Bazı şiirleri de Mevlana ve Mevlevilik üzerinedir. Hakkında İstiklal Mahkemeleri tarafından verilen idam cezası uygulanmadan önce eceliyle vefat ettiği ancak mahkeme heyetince mezarından çıkarılıp cesedinin asıldığı dedikoduları, bu zatın ilmîne ve şiirine gölge düşürmüştür. İbrahim Hakkı Efendi'nin ilmî yönü, dedikoduların gerisinde kalmış böylece bu büyük âlime aslında kötülük edilmiştir. Çalışmada, Mevlevilik hareketinin Erzincan'daki oluşum ve gelişim süreci, tespitler ölçüsünde ele alınacak ve Mevlevihane'nin son postnişini İbrahim Hakkı Efendi ile eserleri hakkında bilgi verilecektir.

MEVLEVİLİĞİN ERZİNCAN'DAKİ OLUŞUMU VE GELİŞİMİ

Bağlı buldukları mezhepler ve kişiler ile geldikleri yörenin kalıtımını taşıyan inanç ve pratikleri çok muhtelifdir. Anadolu'da belli başlı tarikatlar olarak Kalenderilik ve Kalenderilikten ayrılan Haydarilik ve Rum Abdalları denen bir dervişler taifesini temsil eden Abdallık mevcuttur. Bunlardan başka Halvetilik, Kadirilik, Nakşilik, Mevlevilik ve Ahilik gibi tarikat ve sufi hareketleri Erzincan'da görmek mümkündür.¹ Mevlevilik hareketi, ilk dönemlerinden itibaren Erzincan'a önem vermiştir. Bunun temel sebebi, Mevlana'nın babası Bahaeddin Veled'in Erzincan'da bir müddet kalmış olmasıdır.

Mevlana Celaleddin-i Rumi'nin babası olan ve Sultani'ulema olarak bilinen Bahaeddin Veled'in kerametleri ve ünü Belh civarında yayılınca o bölgedeki diğer ulema

* Dr. Öğr. Üyesi, Erzincan Binali Yıldırım Üniversitesi, yusuf_babur@hotmail.com

¹ Ümit Kılıç ve Abdulkadir Gül, "Osmanlı Devri Erzincan Vakıflarına Genel Bir Bakış", *History Studies Volume 3/1*, 2011, s. 174.

hasetlik göstermiştir. Bahaeddin Veled, oğlu ve etrafındakilerle birlikte Belh'ten Nişabur'a gelmiş, ardından Bağdat'a uğramıştır. Bağdat'tan sonra Kufe yoluyla Mekke'ye giderek Hac ibadetini yerine getirmiştir. Hac dönüşünde ise Şam-Halep üzerinden Malatya'ya, Malatya üzerinden ise Erzincan'a gelmiştir. Bu seyahatin yedi yıl sürdüğü bildirilmiştir. Mevlana bu yolculuklar vesilesiyle o devrin en büyük âlimleri ile muhatap olmuştur.²

Bahaeddin Veled ve mahiyeti Erzincan'a ulaştığı vakit Bahaeddin'in etrafındaki müritler Erzincan'a girmeyi tavsiye ederler. Bahaeddin Veled ise "Toplulukla o şehre girmeye müsaade yoktur, çünkü orada kötü adamlar var!" diyerek bunu reddeder ve şehir merkezine girilmeden yola devam edilir. Erzincan hükümdarı Fahreddin'in hanımı ve kalp gözü açık bir bayan olan İsmeti Hatun, gaybî bir beşaretle, zamanın kutbunun Erzincan yöresinden geçtiğini öğrenir. Hemen atına binen İsmeti Hatun, Bahaeddin Veled'e yetişip onu misafir etmek için yola koyulur. Hizmetçiler İsmeti Hatun'un atıyla ayrıldığını Fahreddin'e haber verince Fahreddin de birkaç süvariyle birlikte İsmeti Hatun'un peşinden gider. Fahreddin padişah ve onun hanımı İsmeti Hatun, Bahaeddin Veled ve mahiyetine Erzincan Akşehir denilen bölgede yetişir ve Erzincan'da kalmaları için yalvarırlar. Bahaeddin Veled, onları müritliğe kabul eder ancak onların misafiri olarak kalmalarının mümkün olmadığını söyler. Israr edilmesi üzerine Bahaeddin Veled *Eğer beni istiyor ve benim aşığım iseniz, benim için bu şehirde bir medrese yaptırırınız; böylece burada bir süre kalmak mümkün olur.* şeklinde buyurur. Bunun üzerine İsmeti Hatun ve Fahreddin tarafından Erzincan Akşehir'de Bahaeddin Veled için medrese yaptırılır. Bir rivayete göre Bahaeddin Veled dört yıl başka bir rivayete göre ise bir yıl burada konaklamış ve İsmeti Hatun ona hizmet etmiştir.³

Bu hadiseden sonra Mevleviliğin Erzincan'a ayrı bir önem verdiğini söylemek yanlış olmayacaktır. Erzincan'daki Mevlevilik hareketine öncülük edenlerden bir kısmı bizzat Mevlana zamanında yaşamış, onunla münasebet kurmuş kimselerdir. Şehirdeki ilk Mevlevi tekkesinin müşidi ve kurucusu Hüsameddin Erzincani; Mevlana'nın oğlu olan Sultan Veled'in halifesidir. Sultan Veled tarafından Erzincan kaymakamlığına nasbolunduğu belirtilmiştir.⁴

Konya dışında, Anadolu'da kurulan dört beş Mevlevi tekkesinden biri de Erzincan'dadır. Tarihi hadiseler, Erzincan'ın Mevlevi tarikatıyla olan ilişkilerinden başka, bizzat Mevlana soyundan kimselerin burada ikamet ettiklerini göstermektedir.⁵ Amasya, Kırşehir ve Erzincan gibi yerlerdeki Mevlevihanelere karşı bunların açıldıkları yerlerde iktidarların müsamahası, hatta yardımı ile birer de vakıf oluşturulmuştur. Kuruluşundan itibaren mevcut siyasi ve içtimai düzenin bozulmasına yol açacak hareketlere girmemeyi ve daima yönetim çevrelerinin yanında olmayı tercih eden Mevlevilik, genellikle çeşitli beyliklerin arazilerinde zengin vakıflar elde ederek ekonomik yönden sağlam bir yapıya kavuşmuştur.⁶ Erzincan'da kurulduğu bilinen Mevlevihaneler hakkında tespit edilebilenler şu şekildedir:

² Asaf Halet Çelebi, *Mevlana ve Mevlevilik*, Hece Yayınları, Ankara 2006, s. 28; Emine Yeniterzi, *Sevginin Evrensel Mühendisi Mevlana*, TDV Yayınları, Ankara 2013, s. 16-17.

³ Feridun bin Ahmed-i Sipehsâlâr, *Mevlana ve Etrafındakiler (Risâle-i Sipehsâlâr be Menâkıb-ı Hudavendigâr)* (çev. Tahsin Yazıcı), Pinhan Yayıncılık, İstanbul 2011, s. 29; Ahmed Eflâkî, *Menâkıbu'l-Ârifîn* (çev. Tahsin Yazıcı), Kabalıcı Yayınları, İstanbul 2012, s. 79-80.

⁴ Mevlana Celaleddin-i Rumi, *Fihî Ma Fih*, (çev. Ahmed Avni Konuk, haz. Selçuk Eraydın), İz Yayıncılık, İstanbul 2013, s. 131 ve 245

⁵ Tahir Erdoğan Şahin, "Erzincan'da Mevlevilik Hareketleri", *IX. Milli Mevlana Kongresi* (15-16 Aralık 1997), Selçuk Üniversitesi Basımevi, Konya 1998, s. 123-141.

⁶ Bahrihüda Tanriokur, "Mevleviyye", *DİA*, C:XXIX, TDV Yayınları, Ankara 2004, s. 468-475.

Melik Salih Mevlevihanesi: Erzincan'da kurulan ilk Mevlevi tekkesi olduğu düşünülen bu Mevlevihane'nin bir rivayete göre Sultan Veled'in halifelerinden olan Hüsameddin Hüseyin tarafından Tekye Mahallesi'nde kurulduğu; başka bir rivayete göre ise Ulu Arif Çelebi tarafından kurulduğu belirtilmektedir. Melik Salih Mevlevihanesi'nin kuruluşundan 18.yüzyıl başlarına kadar geçen sürede; burada görevli postnişinler hakkında bilgi bulunmamaktadır. Erzincan'ın son dergâhı olarak tarihe geçen ve tapusu İbrahim Hakkı Efendi'nin üzerine olan Mevlevihane, I. Dünya Savaşı'nda, Doğu cephesi Erzincan bölgesinde, Rus birliklerinin çok ciddi saldırılarına maruz kalmış, yığınla kitap ve doküman bu saldırılarda zayi olmuş ve savaş yıllarında cephanelik olarak kullanılmıştır. Bugün bu Mevlevihane'den herhangi bir iz kalmamıştır.⁷

Ömer Dede Mevlevihanesi: Erzincan'da Melik Salih Mevlevihanesi'nden başka diğer bir Mevlevihane de Ömer Dede Mevlevihanesi'dir. Mevlevihane'nin kuruluş tarihi hakkında malumat yoktur. Mevlevihane'ye verilen isimden Ömer Dede tarafından kurulduğu anlaşılmaktadır. Bu Mevlevihane'nin Çeribaşı Mahallesi'nde kurulduğu sanılmaktadır. Mevlevihane'nin bitişiğinde Pir Ömer Dede'nin kabri ve üç gözlü türbeme mevcut imiş. Buranın son türbedarlarından birinin ise İbrahim Hakkı'nın damadı olduğu nakledilmiştir. Mevlevihane'nin vakfının müteveli heyetinde ise Şeyh Fehmi Efendi'nin oğulları Şeyh Mehmed Sıdkı ve Şeyh Ahmed Fevzi olduğu da nakledilmiştir. Bugün herhangi izine rastlanmayan Mevlevihane'nin depremlerle yok olduğu sanılmaktadır (Adaloğlu 2013:111-115; Aslan 2018:26-27).⁸

Şeyh Halil Çelebi Mevlevihanesi: Bu Mevlevihane'nin adını ilk kurucusu olduğu tahmin edilen Şeyh Halil Çelebi'den aldığı sanılmaktadır. Ermeni Mahallesi'nde yer alan ve Şeyh Halil Çelebi'nin de bahçesinde metfun olduğu Çelebi Camii vakfına ait bahçe arsası üzerine Hicri 1285 yıllarında inşa edilmiştir. Erzincan'da vazifeli Mevlevilerin Konya ile yazışmaları incelendiğinde bu tekkenin harap hâlde olduğunu; sadece Mevlevihane'ye bağlı medresenin bulunduğunu anlıyoruz. Ali Şefik Paşa ve halkın yardımlarıyla inşa edildiği kaydedilmiş ola medresenin sekiz odalı olduğu kayıtlıdır. Bugün, Mevlevihane'ye dair bir kalıntı yoktur (Adaloğlu 2013:111-115; Aslan 2018:26-27).⁹

ERZİNCAN MEVLEVİHANESİ'NİN SON POSTNİŞİNİ KEMAHLI İBRAHİM HAKKI

Hayatı

Rivayetlere göre; tebliğ ve irşat için 19. yüzyıl başlarında Bağdat civarından Kemah'a Abdülgani, Abdurrezzak ve Abdülbaki adlarında üç kardeş gelmiştir. Sağıroğlu olarak bilinen Kemah beyi ise bu kardeşleri Kemah'a bağlı Müşerkek (Parmakkaya) adlı köye yerleştirmiştir. 1275/1859¹⁰ yılında Müşerkek köyünde dünyaya gelen İbrahim Hakkı, bu üç kardeşten Abdülgani Efendi'nin oğludur. İbrahim Hakkı'nın babasının bilinen künyesi

⁷ Hasan Hüseyin Adaloğlu, *II. Uluslararası Sultan Dîvânî ve Mevlana Sempozyumu* (1-2 Haziran 2012), Afyonkocatepe Üniversitesi Yayınları, Afyon 2013, s. 109-117;

Ömer Aslan, *Erzincan'da Tasavvuf Kültürü ve Nakşbendilik*, Yayınlanmamış Yüksek Lisans Tezi, Erzincan Üniversitesi Sosyal Bilimler Enstitüsü Temel İslâm Bilimleri Anabilim Dalı, Erzincan 2018, s. 26-27.

⁸ Hasan Hüseyin Adaloğlu, *II. Uluslararası Sultan Dîvânî ve Mevlana Sempozyumu*, s. 111-115; Ömer Aslan, *Erzincan'da Tasavvuf Kültürü ve Nakşbendilik*, s. 26-27.

⁹ Adaloğlu, *Sultan Dîvânî ve Mevlana Sempozyumu*, s. 111-115; Aslan, *Erzincan'da Tasavvuf Kültürü ve Nakşbendilik*, s. 26-27.

¹⁰ Tuncer ve Tuygun, İbrahim Hakkı'nın doğum tarihini 1266/1850 olarak aktarmıştır.

Hasan b. İbrahim b. Süleyman b. Abdülgani'dir. Hakkı'nın annesi ise Fatma Kamer Hatun olarak bildirilmiştir.¹¹

İlk tahsilini babasından ve amcalarından alan Hakkı'nın sağlam bir temelle eğitime başladığı muhakkaktır. Yedi yaşına geldiği vakit, Müşerkek köyünde mektep hocalığı yapan Hacı Feyzullah Efendi'nin rahle-i tedarisine girmiş ve bu zattan çok etkilenmiştir. Hacı Feyzullah Efendi âlim, abid ve salih bir kul olarak bildirilmiştir. Bir müddet sonra Hacı Feyzullah Efendi Erzincan'a taşınma kararı almış, İbrahim Hakkı da hocasıyla birlikte Erzincan'a gitmiş ve ilim tahsiline devam etmiştir. Hacı İbrahim Efendi olarak da bilinen İbrahim Hakkı, Erzincan'da iki önemli zattan daha istifade etmiştir. Bunlardan birisi Hacı Feyzullah Efendi'nin oğlu Mustafa Zühdi'dir. Mustafa Zühdi Efendi, İstanbul medreselerinde yetişmiş biridir. İbrahim Hakkı, ufku geniş bir zat olan Mustafa Zühdi'den icazet almayı başarmıştır. Hakkı'nın Erzincan'da kendisinden istifade ettiği zatlardan bir diğeri ise Mustafa Fehmi Efendi'dir. Mustafa Fehmi Efendi ise Terzibaba olarak bilinen Nakşi şeyhi Muhammed Vehbi el-Hayyat'ın halifelerinden biridir. Mustafa Fehmi, bu dönemde Arapça ve Farsçayı ileri seviyede öğrenmiştir.¹²

İlk olarak 1299/1882 yılında İzmir'den Hicaz'a Hac farizasını yerine getirmek için gittiği kayıtlıdır. Bu esnada Mekke'deki hacılara Arapça, Farsça ve Türkçe olarak hitap etmiş ve hac adabını anlatmıştır.¹³ Bu hadise Mekke Emiri'nin dahi dikkatini çekmiş ve İbrahim Hakkı Efendi takdir edilmiştir. İlmî olarak derinleşmek ve Hac farizasını yerine getirmek amacıyla birkaç defa daha Hicaz'a gitmiştir. Bu seyahatler esnasında Şam ve Mısır'daki Arap âlimlerinden hadis, tefsir ve tasavvuf alanlarında ilim tahsil etmiştir. İlimde derinleşmesi, hitabetindeki gücü ve fasih konuşması sebebiyle çevre illere vaaz etmesi için davet edilmiştir. Ramazan gecelerinde İzmir, Bursa, Trabzon ve Sivas gibi şehirlerde on yılı aşkın süre halka hitap etmiştir.¹⁴

Tam tarihi bilinmemekle birlikte; Celeddin ve Kemaleddin adlarındaki iki küçük oğlunu boğaz dolması denen hastalıktan dolayı kaybettiği bilgisini, yine divanındaki şiirlerden birinden öğreniyoruz.¹⁵ Çocuklarının küçük olmaları ve Kemah'ta vefat etmiş olmaları dikkate alınırsa bu olay ailesinin Erzincan'a yerleşmesinden evvel, sürgün dönemleri ve Mevlevî postnişinliği başlamadan cereyan etmiş olmalıdır. İbrahim Hakkı, kendisine "Ebu'l-Kemal" mahlasını büyük oğlu Kemaleddin dolayısıyla seçmiştir. Hakkı, bu mahlası seçmesinin temel sebebinin ise "Sünnet-i Seniyye'ye İttiba" olarak izah eder.¹⁶

1313/1896 yılında Konya'da Mevlana Hazretlerinin kabrini ziyaret etmiştir. Konya'da gördüğü bir rüya, onun hayatının geri kalanını şekillendirilmiştir. Rüyasında, Mevlana'nın elinden sikke ve hilat giymiştir (Tuncer 1999:13). Muhtemelen aynı yılda,

¹¹ İbrahim Hakkı-yı Kemahî, Divan, Milli Kütüphane, Yazmalar Koleksiyonu 06 Mil Yz A 2401, s. 1; İbrahim Hakkı-yı Kemahî, Divan, TBMM Kütüphanesi, Demirbaş No: 73-7925, s. 82; Ömer Menekşe, *Kemah Âlimleri*, İstanbul 1996, s. 55; Faruk Tuncer, *Kemahlı İbrahim Hakkı Efendi Hayatı Sanatı ve Eserleri*, Basın Yayın Matbaacılık, İstanbul 1999, s. 5-8; Vehbi Yurt, *Hacı İbrahim Efendi*, Erzincan Belediyesi Yayınları, Erzincan 1997, s. 8; Ünal Tuğgun, *Erzincan'ın Manevi Mimarları*, Kervan Yayınları, İstanbul 2004, s. 115.

¹² İbrahim Hakkı-yı Kemahî, Divan, Milli Kütüphane, s. 1; İbrahim Hakkı-yı Kemahî, Divan, TBMM Kütüphanesi, s. 82-83; Ömer Menekşe, *Kemah Âlimleri*, s. 55; Faruk Tuncer, *Kemahlı İbrahim Hakkı Efendi*, s. 8-10; Vehbi Yurt, *Hacı İbrahim Efendi*, s. 8; Ünal Tuğgun, *Erzincan'ın Manevi Mimarları*, s. 115-118.

¹³ Divanındaki dikkat çekici şiirlerden biri, İbrahim Hakkı'nın hac adabını terk eden hacıları uyarmak için kaleme aldığı anlaşılabilir *Tarik-i Hicâz'da Terk-i Ta'zim İden Zevâtı İkâz ve Hacca Teribdür* başlıklı manzumesidir. Şiir, terk-i edeb etmemeyi; hacı adaylarını incitmeyecek bir üslupla vurgulamaktadır.

¹⁴ İbrahim Hakkı-yı Kemahî, Divan, Milli Kütüphane, s. 1; İbrahim Hakkı-yı Kemahî, Divan, TBMM Kütüphanesi, s. 82-83; Menekşe, age., s. 55; Tuncer, age., s. 10-17; Tuğgun, age., s. 118; Yurt, age., s. 8-9.

¹⁵ Divanda *Boğaz Dolmasından Bir Günde Vefatları Vukû' Bulan İki Mahdûmları Hakkında Söylenmişdür* başlıklı bir şiir yer almaktadır.

¹⁶ Mahlası bu düşünceyle aldığı, *Divan*'da yer alan "Terceme-i Ahval-i Müellif" kısmında ifade edilmektedir.

Konya'da bulunduğu sırada; Sultan II. Abdülhamid'in davetiyle İstanbul'a giden İbrahim Hakkı saray vaizliğine atanır. Bu dönemde, saray vaizliğinin yanı sıra Beşiktaş semtindeki Sinan Paşa Camisi'nde Mesnevi dersleri de vermiştir. Ancak zor zamanlar geçirmekte olan padişah ve imparatorlukta ciddi sıkıntılar baş göstermiştir. Sert bir mizaca sahip olan İbrahim Hakkı, cami kürsüsünden verdiği vaazlarda, hak bildiği yoldan vazgeçmeden konuşur. Eleştirilmesi gerekenleri eleştirir, yanlışları dile getirir. Bu üslubun sonucu olarak ve İttihat Terakkicilerin de tesiriyle İstanbul'dan Kemah'a sürüldüğü¹⁷ rivayet edilmiştir.¹⁸

Sürgün yıllarının ilk dönemlerinde İbrahim Hakkı, ailesinden de koparılmıştır. İbrahim Hakkı'nın ailesi Erzincan merkezde ikamet etmekte iken Hakkı'nın Kemah'tan çıkması ve Erzincan'a gelmesi engellenmiştir. Bu durumu fırsata çeviren İbrahim Hakkı, Kemah'ta 13 odalı Kemaliye Medresesi adında bir eğitim yuvası kurmuş ve faaliyetlerine bu minvalde devam etmiştir. Medreseye bu ismi vermesinin sebebi, vefat eden oğlu Kemaleddin'in isminin yaşatılması olarak zikredilir. İstanbul'dan onu süren şahıslar, yine boş durmamış ve Erzincan'daki yetkililerle irtibata geçerek onlara İbrahim Hakkı'nın takip edilmesi gereken bir Meşrutiyet aleyhtarı olduğunu bildirmişlerdir. Fakat bir müddet sonra II. Meşrutiyet'in ilanı, II. Abdülhamid'in tahttan indirilmesinin ve ülke topraklarındaki karışıklıkların tesiriyle İbrahim Hakkı unutulur. Bu boşluk ortamında rahat eden İbrahim Hakkı, Erzincan'a ailesinin yanına gider. Gördüğü rüyadan yaklaşık altı yıl sonra 1319/1901 yılında; Erzincan'da bulunan ve 120 yıldır metruk hâlde olan Celaliye Dergâhı'na postnişin olarak atanır. Bahsi geçen dergâhı tamir eden Hacı İbrahim Hakkı Efendi; dergâhla birlikte derslik, kütüphane ve Daru'l-mesnevi adında yedi odalı bir medrese de inşa ettirerek hizmete sokmuştur. İrşat faaliyetlerine bu dergâhta devam etmiş ve hemen her akşam Mesnevi dersleri düzenlemiştir.¹⁹ Modern kaynaklarda yer almayan bir bilgiye göre İbrahim Hakkı Efendi Erzincan'dan sonra Sivas'ta da Mevlevi postnişini olmuştur. Bu bilgi, kendi eseri olan *Necâtü'l-İslâm*'da iki yerde:

...ilâ yevminâ hâzâ mezemmetle zikr olundukları dahi hicretle gelip Mevlevî hânesinde mesnevî-nişîn-i meşihat bulunduğumuz şehri-i Sîvâs ahâlîsi vaktiyle kendilerine hücum eden Timurleng'in askerinden kat kat ziyâde iken ittîfâksızlıklarından nâşî bilâ-mukâtele beldelerine idhâl ile hânûmânlarını harâb etdikleri mir'ât-ı ibret değil midir ki hâlâ asrımız müslümânları o kesretleriyle berâber mukâteleyi terk edip düvel-i ecnebiyyeden adâlet ümîd ederek zîr-i zilletlerinde yaşamaklığı ihtiyâr etmededirler...²⁰

... Kemâh'da inşâsına muvaffakiyyetle kendilerine nisbet olunan Kemâliyye Medrese-i nefîsesinde cemm-i gafîr talebe-i ulûma i'tâ-yı icâzete nâ'il olduktan sonra evvelen Erzincân ve sâniyen Sîvâs Mevlevîhânelerinde mesned-nişîn-i meşihat iken...²¹ şeklinde geçmektedir.

İbrahim Hakkı Efendi, Erzincan'da postnişini olduğu dergâh ve bu dergâha bağlı vakfa dair resmî işleri takip etmek için 1328/1910 yılında tekrar İstanbul'a gelir. Bir Cuma günü Beşiktaş'ta bulunan Sinan Paşa Camisi'nde; Sultan 5. Mehmed Reşad'ın da camideki has odasında olduğu vakitte Mesnevi dersi yapar. İbrahim Hakkı'nın Mesnevi derslerini, kendisi de bir Mevlevi olan Sultan Reşad ile dönemin şeyhülislamı Musa Kazım Efendi gibi ileri gelenler takip etmeye başlar.²² Padişahın daveti üzerine saraya misafir olur.

¹⁷ 1911 yılında kaleme aldığı *Şemsü'l-irşâd li Sultân Reşad* adlı eserinde yer alan kendi ifadesinde 15 yıl evvel sürgün edildiğini beyan etmiştir. Bu durum göze alındığında ilk sürgünün 1896 yılına tekabül etmesi gerekir.

¹⁸ Menekşe, age., s. 55; Tuygun, age., s. 119-122.

¹⁹ Tuncer, age., s. 19-20; Yurt, age., s. 9.

²⁰ İbrahim Hakkı-yı Kemahi, *Necâtü'l-İslâm*, Milli Kütüphane, 06 Mil Yz A 4370, s. 13-14.

²¹ İbrahim Hakkı-yı Kemahi, *Necâtü'l-İslâm*, s. 21.

²² Müşerkek köyünden Ömer İçoğlu'nun rivayetine göre; İbrahim Hakkı Efendi'nin Sultan Reşad dönemindeki bir vaazı esnasında rütbeli devlet ricali süslü elbiselerle ve gösterişli şekilde camiye gelir ve vaaz dinlemek için

İbrahim Hakkı, o dönemde saray ve etrafındakilerin bozukluklarından ve Meşrutiyet yönetiminin yanlışlarından rahatsız olur. Gördükleri karşısında hayal kırıklığına uğrayan İbrahim Hakkı, “*Şemsü’l-irşâd li Sultân Reşâd*” adlı eserini kaleme almak maksadıyla saraydan ayrılır ve Barbaros Hayrettin Paşa Dergâhı’na çekilir.²³ Dönemin aksaklıkları ve devlet ricalinin yolsuzlukları hakkında padişaha ikazlarda bulunmak için kaleme alınıp basılan bu eser, saray ve bürokraside ciddi bir yankı bulur. Çünkü doğrudan padişahı muhatap alan bu eser; görünen bütün aksaklıkları, yolsuzlukları ve eksiklikleri tüm çıplaklığıyla haykırır. Padişahın etrafındaki düzenbazları doğrudan hedef alan bu eser, bizzat padişahın emri ile toplatılır ve yasaklanır. Eserin müellifi olan İbrahim Hakkı ise müebbet sürgüne mahkûm edilir.²⁴

Tekrar Kemah’a sürülen İbrahim Hakkı, bu sefer daha sıkı takibe alınır. Attığı her adım ve yürüttüğü eğitim faaliyetleri sıkı şekilde gözlemlenip rapor edilir. Ayrıca İbrahim Hakkı’nın Kemah sınırları dışına çıkmasına hiçbir şekilde müsaade edilmez. Hakkı’nın Erzincan’da bulunan ailesi de durumdan nasibini alır. Kemah’ta bulunan Hakkı ve Erzincan’da ikamet eden aile, ciddi derecede maddi sıkıntı çekmektedir. İbrahim Hakkı, ailesinin maişetini temin etmek maksadıyla Erzincan’a gitmek için resmi makamlardan müsaade ister ancak mülki amirler duruma müsaade etmez. Müsaadenin verilmemesinde İstanbul’dan gelen telkinlerin de ciddi tesiri vardır. Hakkı, bu sefer ailesinin geçimini valiliğin ya da kaymakamlığın üstlenmesini talep eden bir dilekçe yazar ancak bu talep de reddedilir. Bu süreçte Erzincan halkı sesini yükseltmeye başlar. Yıllardır tanıdıkları, ilminden faydalandıkları ve kendisine hürmet ettikleri bir âlime bu muamelenin edilmesine rıza göstermeyen Erzincan halkı; Sadaret makamına, Dâhiliye Nezaretine ve Meşihat makamına toplu halde dilekçeler yazar. Bu dilekçelerin sonucunda İstanbul tarafından İbrahim Hakkı’nın Erzincan’a gelmesine müsaade edilir.²⁵

Müteakip yıllarda Osmanlı, I. Cihan Harbi’ne katılır. Osmanlı padişahı, “Halife” sıfatıyla cihat ilan eder. İbrahim Hakkı da 1915 yılının ocak ayında, mahiyetindeki gönüllü Mevlevilerle birlikte savaşa iştirak eder. Malatya, Antep ve Halep üzerinden Şam’a ulaşarak Mısır cephesine katılır. Savaşın 1918 yılında sona ermesiyle birlikte İbrahim Hakkı, *Şemsü’l-irşâd* adlı eserini Ankara’da yeniden bastırır. Osmanlı’nın savaştan mağlup ayrılmasının ardından Milli Mücadele süreci başlar. İbrahim Hakkı, Milli Mücadele safalarında aktif olarak yer alır. Kuva-yı Milliye’yi destekleyerek Doğu Anadolu’nun savunulmasında ve halkın organize edilmesinde rol oynamıştır.²⁶

Milli Mücadele’nin ardından, Ankara merkezli yeni bir hükûmet kurulur. İbrahim Hakkı bu dönemde birkaç kez Ankara’ya gider. Tabi bu gidiş gelişler ve celalli vaazlar, dönemin fesatçılarının dikkatini çeker. İbrahim Hakkı’nın milli ve manevi değerlerin din ile yüceltilmesini telkin eden hutbeleri vardır. Gerçek istiklal zaferinin bu şekilde

oturur. Bu hâlden rahatsız olan İbrahim Hakkı Efendi *Burası Allah’ın evidir. Buraya böyle gururla kibirle gelinmez. Alçakgönüllülük ve tevazu ile gelinir* diyerek gelenleri ikaz eder. Durumun padişaha bildirilmesi üzerine padişah Sultan Reşad İbrahim Hakkı’yı çağırır. Meselenin konuşulmasından sonra Sultan Reşad İbrahim Hakkı’ya *Söylediklerin doğrudur ama Musa’nın bir firavunu vardı; oysa benim yüz firavunum var!* şeklinde buyurarak yönetimin içinde bulunduğu zor durumu özetler (Yurt, age., s. 9).

²³ Saraydaki ve bürokrasideki bozuklukları eleştirirken sarayın ekmeğini yememek istemeyişi, bu dergâha geçmesinin sebebidir.

²⁴ Tuncer, age., s. 21-26; Yurt, age., s. 9.

²⁵ Âlim, şeyh ve tüccarlardan oluşan bir grup İbrahim Hakkı’nın Meşrutiyet aleyhtarı olmasının söz konusu olmadığını, Erzincan halkı adına affedilmesi konusunda yardımda bulunulmasının istihdam olduğunu belirten bir dilekçeyi sadarete gönderdir ancak bir cevap alamaz. Bunun üzerine 22 Temmuz’da Dâhiliye Nezareti’ne, bir sureti de meşihat makamına gönderilen bir telgraf daha çekilerek aynı istekler bu defa “İyd-i milli” (23 Temmuz bayramı) adına ve Erzincan’daki kimsesiz çocukların dilinden tekrarlanır. İbrahim Hakkı, Erzincan halkının bu girişimleri sonucunda bir süre sonra affedilerek Erzincan’a döner (Tuncer, age., s. 27-31).

²⁶ Tuncer, age., s. 31-34; Tuygun, age., s. 123.

gerçekleşmiş olacağını anlatan vaazları, dönemin fesatçılarının ekmeğine yağ sürer. İbrahim Hakkı tekrar takibe alınır. Hakkında yürütülen takibattan haberi olmayan İbrahim Hakkı, tebliğ ve irşat hizmetlerine devam eder. Bunun için Tercan ilçesine giden İbrahim Hakkı, ömrünün son demlerini bereketli geçirmek maksadıyla sohbetlerini bu ilçede devam ettirir. Bu arada Erzincan İstiklal Mahkemesi'nin²⁷, vaazlarından dolayı İbrahim Hakkı Efendi'yi tehlikeli görüp gıyabında idam cezası verdiği ve kararı Ankara'nın onayına yolladığı iddia edilir. Mahkeme sonucu İbrahim Hakkı'ya ulaştırıldığı vakit kendisi için bir savunma mektubu yazdığı ancak gece gördüğü bir rüya sebebiyle savunmasını yırttığı anlatılır.²⁸ Rüyasının ertesi günü olan 14 Ekim 1924 (15 Rebiü'l-evvel 1343)²⁹ tarihinde vefat eden Hacı İbrahim Hakkı Efendi, büyük bir kalabalık eşliğinde Erzincan Terzibaba Kabristanlığı'na defnedilir. İstiklal Mahkemesi heyeti durum tespiti yaparak raporu Ankara'ya bildirir.³⁰

İbrahim Hakkı'nın kabirden çıkarılarak cansız bedeninin idam edildiği iddiası ise tamamen uydurma ve popülist bir yaklaşımdır. İbrahim Hakkı Efendi hakkında verilmiş bir idam kararı var ise bu kararın savunulacak bir tarafı yoktur. Ancak mezarının sökülüp cesedin asılarak idam kararının gerçekleştirildiğine dair uydurma haberlere de itibar etmemek gerekir. Sert ve pervasız vaazlarından dolayı böyle bir idam kararı verilmiş olabilir. Pekçok insan ise İbrahim Hakkı'nın şapka kanununa muhalefetten dolayı idam edildiği iddiasındadır. Fakat Şapka Kanunu, İbrahim Hakkı'nın vefatından bir yıl sonra çıkarılmıştır (25 Kasım 1925 tarihli ve 671 No'lu "Şapka İktizası Hakkında Kanun"). Hâl böyle olunca bu dedikodunun tutarlı tarafı kalmamaktadır. Ayrıca İbrahim Hakkı'nın mezarından çıkarılarak idam edildiğini iddia edenler, bu hadisenin Müşerkek Köyü'nde gerçekleştirildiğini söylemektedir. Hâlbuki İbrahim Hakkı Erzincan merkezinde vefat etmiş ve merkez Terzibaba Kabristanı'na defnedilmiştir. Kabri bugün dahi gidip ziyaret etmek mümkündür. Kızı ve damadı da İbrahim Hakkı'nın yanına defnedilmiştir.

Eserleri

Divan-ı Ebu'l-Kemal Kemahi: Divan, İbrahim Hakkı'nın kültür birikimini göstermesi açısından oldukça dikkat çekicidir. Ayet-hadis iktibasları, tasavvufi kavramlar, peygamber kıssaları ve mitolojik unsurlar bakımından oldukça zengin olan divan; İbrahim Hakkı'nın devrin sosyal olaylarına yaklaşımını da yansıtmaktadır. Klasik divan tertiplerinden farklı olarak divan naatlardan müteşekkildir. Aralara serpiştirilmiş gazeller de mevcuttur. Dönemin ulemasıyla manzum mektuplaşmaları, devrin bozukluklarını dile getiren şiirleri de divanda yer bulur. Arapça, Farsça birkaç şiir ve bir mülemma da divanda mevcuttur.

²⁷ Bu arada; kayıtlar incelendiğinde Erzincan'da kurulmuş bir İstiklal Mahkemesi'ne rastlamak mümkün değildir. Böyle bir hadise gerçekleşti ise bu karar başka bir ilde alınmış ya da bu mahkeme heyeti buraya görevlendirilmiş olmalıdır.

²⁸ Rivayetlere göre İbrahim Hakkı, pes etmemek ve zulme boyun eğmemek adına bir dilekçe kaleme alır. Müdafaasını hazırladıktan sonra dinlenmek için uzanır ve rüyasında Hz. Peygamber'i görür. Peygamber Efendimiz, sabah kahvaltısını İbrahim Hakkı ile yapmak istediğini bildirir ve böyle uzun müdafa yazmasına gerek olmadığını söyler. Bu rüyanın ardından uyanan İbrahim Hakkı'nın, rüyanın mahmurluğunu atmadan ruhunu teslim ettiği söylenir. Bazı rivayetlerde ise; kararın ardından Erzincan'a hareket ettiği ancak Erzincan Ovası görüldüğü vakit ruhunu teslim ettiği aktarılır (Tuncer, age., s. 37).

²⁹ Milli Kütüphane'de 06 Mil Yz A 2401 numarada kayıtlı rika divanın müellif bilgilerinde "*Kemahi Kemal ed-din Ebu'l-Kemal Muhammed (öl. 1326/1910)*" şeklinde bilgi verilmiştir ki bu ölüm tarihi yanlıştır.

³⁰ Menekşe, age., s. 56; Tuncer, age., s. 35-40; Tuygun, age., s. 123-124; Nihat Azamat "*Kemahlı İbrâhim Hakkı*", *DİA*, C: XXV, TDV Yayınları, Ankara 2002, s. 220-222.

Divanda, Mevlana ve Mevleviliğe övgüyle ilgili şiirler de dikkat çekicidir. Ancak genel anlamda naatlardan oluşan bir divandır.

Miftahu'l-ma'arif: Arapça olan bu eserde, tasavvufi bakış açısıyla dünya, ahiret ve nefis gibi kavramlar ele alınmıştır. İbrahim Hakkı bu eseri 1319/1902 yılında, Erzincan Mevlevihanesi'nde postnişin olduğu dönemde kaleme almıştır. 58 sayfalık eserde “Şeriat, Tarikat ve Hakikat” kavramları ayrıntılı şekilde ve Mesnevi'den örneklerle işlenir (Tuncer, 1999: 41-42).

Pend-i Pesendide Der Fezail-i Ruze: İbrahim Hakkı'nın Farsça kaleme aldığı bu eser, orucun faziletleri hakkındadır. Eserin 1326/1908 yılında kaleme alındığı nakledilmiştir. Ali Emiri Koleksiyonu'nda 34 Ae Arabi 1889 arşiv numarasıyla numarasıyla kayıtlıdır.

Şemsü'l-irşad li Sultan Reşad: Osmanlı'nın 35. padişahı olan Sultan Mehmed Reşad'a hitaben yazılmış nasihatname türünde Türkçe bir risaledir. Eser 26 sayfadan oluşur. Eserde özellikle; tasavvufi ve siyasi anlamda halife ve hilafet kavramları üzerinde durur. Ayrıca siyasi, içtimai ve hukuki konularda tavsiyelerde bulunur. Gayrimüslimlerin meşveret meclisine alınmaması gerektiği hakkında da nasihat eder. Eser, Tuncer tarafından yayımlanmıştır (bkz. Tuncer, 1999: 57-86).

Tuhfetü'r-Reşad fi Fezaili'l-cihad: Kanal seferi sırasındaki yolculuğunu anlattığı on bir sayfalık bir risaledir. “Cennetü'l-mücahidin” adlı Arapça ve Türkçe iki kısımdan ibaret risalenin üzerinde basım tarihi ve yeri bulunmamaktadır (Azamat, 2002: XXV/222). Ancak Kanal Cephesi'nde iken kaleme alındığı düşünülürse 1915 yılı sonrasında yayımlanmış olmalıdır.

Ruhu'l-İslam: Bir sayfalık bu makale, *Sırat-ı Müstakim Mecmuası*'nın 126. sayısında çıkmış olan kısa bir yazıdır, tebaa kavramı üzerinedir. 1329/1911 yılında yayımlanmıştır (Düzdağ, 2015: 340-341'den bu kısa makale okunabilir).

İbrahim Hakkı Efendi'nin yukarıda bahsedilen kitapları ve makalelerinden başka *Seyfü's-salikin*, *Makalidü'l-akaid*, *Tacu't-tefahur*, *Miratü'l-mevaiz*, *Seniyyü's-sünuh fi İzari'r-ruh*, *Kutu'l-kubur*, *Tacu'l-İslam fi Beyani'l-Küfri ve'l-iman*, *Tacu'l-mücahidin min el-ehadisi'l-erbain*, *Mürşidü'z-züvvar li Ravzati Nebiyyi'l-muhtar* adlı farklı eserlerinin de olduğu nakledilir (Necatü'l-İslâm v.22). Ancak bahsi geçen bu eserlerin hiçbiri günümüzde mevcut değildir. Bu eserler, harf inkılabı sonrasında ya da deprem gibi doğal afetler sonucunda yok olmuş veya bir köşede unutulmuş olabilir. Dikkate alınması gereken bir diğer olasılık ise; pek çok yazma eser gibi bu eserlerin de Rusya ya da Avrupa'ya götürülmüş olabileceğidir.

SONUÇ

Mevleviliğin önem verdiği birkaç şehirden biri de Erzincan'dır. Konya dışındaki birkaç Mevlevi tekkesinden biri Erzincan'dadır. Mevlana soyundan kimselerin Erzincan'da ikamet ettikleri ve Erzincan'a postnişin olarak atandıkları da aktarılmıştır. Bugün; Melik Salih Mevlevihanesi, Ömer Dede Mevlevihanesi veya Şeyh Halil Çelebi Mevlevihanesi'nden geriye bir şey kalmamıştır. Kayıtlardaki en son Mevlevihane, Melik Salih Mevlevihanesi'dir. Buranın son postnişini ise 1924 yılında vefat eden Kemahlı Hacı İbrahim Efendi'dir. O günden sonra Erzincan'da Mevlevilik adına bir faaliyete rastlamak mümkün değildir. Yaşanan büyük depremler sebebiyle, ayakta kalan bir yapı da söz konusu değildir.

Genel mânâda Mevlevilik, yönetimlerle iyi geçinmeyi ve yöneticilerle ters düşmemeyi şiar edinmiş bir tarikattır. Ancak Erzincan'ın son postnişini İbrahim Hakkı Efendi, oldukça aykırı bir karaktere ve klasik Mevlevi kalıplarına uymayan bir yapıya sahiptir. Sultan Reşad döneminde saray vaizliği de yapan İbrahim Hakkı; hakikati söyleyip çile çekmeyi, düzene uyup rahat bir hayat sürmeye tercih etmiştir. Bu davranış, mensubu olduğu tarikatın genel çerçevesiyle örtüşmemektedir.

İbrahim Hakkı'nın şiirleri ve eserleri, İslam'ın yüceltilmesi ve anlaşılması içindir. Allah aşkı ve peygamber sevgisi, İbrahim Hakkı Efendi'nin kişiliğinde çok ciddi tesirler bırakmıştır. Sosyal hadiselere ve bozukluklara tepkisiz kalacak bir yapıya da sahip değildir. İbrahim Hakkı Efendi'nin samimi bir dil ve akıcı üslupla yazdığı eserleri ve şiirleri, onun ciddi bir ayet ve hadis bilgisine sahip olduğunu göstermektedir

İmparatorluğun çöküşüne ve ardından Cumhuriyet'in sancılı kuruluşuna şahit olan; Kurtuluş Savaşı için cephede bizzat çarpışan bu coşkun ruh, ne yazık ki ilmî eserleriyle, Mevlevi dedesi oluşuyla veya şairliğiyle değil de başka şekilde gündemde tutulmuştur. İbrahim Hakkı Efendi'nin Şapka Kanunu'na muhalefetten İstiklal Mahkemeleri'nde yargılanıp idama mahkûm edildiği, idam kararı uygulanmadan bir hafta önce vefat edip köyüne defnedildiği, durum tespitine gelen mahkeme heyeti tarafından kabrinin açılıp cesedinin darağacına çekildiği iddiası, siyasi bir argüman olarak kullanılmıştır. Malesef büyük çoğunluk, gerçeği araştırmak yerine bu iddiayı koşulsuz kabul etme yolunu seçmiştir.

Coşkun ve sert bir mizaca sahip olan İbrahim Hakkı, vaazları yüzünden çeşitli çileler çekmiştir. Bundan kimsenin şüphesi yoktur. Ancak gerçek şu ki İbrahim Hakkı Efendi Şapka Kanunu'nun çıkarılmasından bir yıl evvel vefat etmiş ve Erzincan merkezinde bulunan Terzibaba Mezarlığı'na defnedilmiştir. Mezarı bugün dahi ziyaret edilebilmektedir. İbrahim Hakkı Efendi hakkında gerçekten böyle bir mahkeme kararı var ise de bunun Şapka Kanunu'na muhalefetle ilgisinin olması mümkün değildir.

Aslında İbrahim Hakkı Efendi'nin ölümünden onlarca yıl sonra dillendirilen bu söylentiler, hakikatte İbrahim Hakkı Efendi'nin itibarına ve ilmî yönüne büyük zarar vermiş ve gölge düşürmüştür. İbrahim Hakkı Efendi'nin tasavvuf, peygamber kıssaları ve dinî ilimlerle bezenmiş eserleri dikkate bile alınmamıştır. İslami ilimlere dair kaleme aldığı eserler, gölgede kalmıştır. İbrahim Hakkı Efendi'nin hakkını teslim etmek için, dedikodulara değil de hakikatlere itibar etmek gerekir.

KAYNAKÇA

- Adalıoğlu Hasan Hüseyin, *II. Uluslararası Sultan Dîvânî ve Mevlana Sempozyumu* (1-2 Haziran 2012), Afyonkocatepe Üniversitesi Yayınları, Afyon 2013, 109-117.
- Ahmed Eflâkî, *Menâkıbu'l-Ârifîn* (çev. Tahsin Yazıcı), Kabalcı Yayınları, İstanbul 2012.
- Ali Kemalî, *Erzincan (Erzincan Valisinin Kürt Raporu)*, Kaynak Yayınları, İstanbul 2013.
- Aslan Ömer, *Erzincan'da Tasavvuf Kültürü ve Nakşbendilik*, Yayımlanmamış Yüksek Lisans Tezi, Erzincan Üniversitesi Sosyal Bilimler Enstitüsü Temel İslâm Bilimleri Anabilim Dalı, Erzincan 2018.
- Azamat Nihat, "Kemahlı İbrâhim Hakkı", *DİA*, C: XXV, TDV Yayınları, Ankara 2002.
- Çelebi Asaf Halet, *Mevlana ve Mevlevilik*, Hece Yayınları, Ankara 2006.
- Çerçi Faris, "Evliya Çelebi'nin Erzincan Yolculuğu", *EÜSBED 2012 [V] 2*, 417-454.
- Feridun bin Ahmed-i Sipehsâlâr, *Mevlana ve Etrafındakiler (Risâle-i Sipehsâlâr be Menâkıb-ı Hudavendigâr)*, (çev. Tahsin Yazıcı), Pinhan Yayıncılık, İstanbul 2011.
- İbrahim Hakkı-yı Kemahi, *Divan*, TBMM Kütüphanesi, Demirbaş No: 73-7925.
- İbrahim Hakkı-yı Kemahi, *Divan*, Milli Kütüphane, Yazmalar Koleksiyonu 06 Mil Yz A 2401.
- İbrahim Hakkı-yı Kemahi, *Necâtü'l-İslâm*, Milli Kütüphane, 06 Mil Yz A 4370.
- Kaya Erol, *Erzincanlı Son Devir Osmanlı Uleması*, Erzincan Üniversitesi Yayınları, Erzincan 2017.
- Kılıç Ümit ve Gül Abdulkadir, "Osmanlı Devri Erzincan Vakıflarına Genel Bir Bakış", *History Studies Volume 3/1*, 2011, 165-182.
- Menekşe Ömer, *Kemah Âlimleri*, İstanbul 1996.
- Mevlana Celaleddin-i Rumi, *Fihî Ma Fih*, (çev. Ahmed Avni Konuk, haz. Selçuk Eraydın), İz Yayıncılık, İstanbul 2013.
- Şahin Tahir Erdoğan, "Erzincan'da Mevlevilik Hareketleri", *IX. Millî Mevlana Kongresi* (15-16 Aralık 1997), Selçuk Üniversitesi Basımevi, Konya 1998, ss. 123-141.
- Tanrıokur Bahrihüda, "Mevleviyye", *DİA*, C:XXIX, TDV Yayınları, Ankara 2004, ss. 468-475.
- Tuncer Faruk, *Kemahlı İbrahim Hakkı Efendi Hayatı Sanatı ve Eserleri*, Basın Yayın Matbaacılık, İstanbul 1999.
- Tuygun Ünal, *Erzincan'ın Manevi Mimarları*, Kervan Yayınları, İstanbul 2004.
- Yeniterzi Emine, *Sevginin Evrensel Mühendisi Mevlana*, TDV Yayınları, Ankara 2013.
- Yurt Vehbi, *Hacı İbrahim Efendi*, Erzincan Belediyesi Yayınları, Erzincan 1997.

ŞEYH CÜNEYT'TEN ŞAH İSMAİL'E KIZILBAŞ VARSAKLAR KEMAH FEDAILERİ)

Hüseyin DEMİRBAĞ*-Ali Sinan BİLGİLİ**

Büyük Selçuklu Sultanı Alparslan'ın, Malazgirt Zaferi'nin (26 Ağustos 1071) akabinde Anadolu'ya gelen Oğuz (Türkmen) boylarından biri de Varsak Türkmenleridir. Bu Oğuz boyu tarihi kaynaklarda Varsak Türkmenleri ya da Tarsus Türkmenleri olarak zikredilir. Varsak Türkmenleri, Çukurova'nın fethinde ve bölgenin Türk-İslam yurdu olmasında önemli rol oynamıştır. Adını bir Türkmen beyinden almış olan Varsaklar, XIV ve XV. asırda Tarsus ve Silifke'nin dağlık bölgelerinde (Bulgar /Bolkar Dağları'nda) ve Taş-elinde yaşamıştır.

1447-1448 (h.851) yılında Erdebil Tekkesi'nin başına geçen Şeyh Cüneyd, Erdebil şeyhliğini şahlığa dönüştürmek için harekete geçti. Bu durumdan rahatsız olan Karakoyunlu hükümdarı Cihan Şah, Cüneyd'i Erdebil'i terk etmesi için uyardı. Erdebil'den ayrılan Şeyh Cüneyd, Anadolu'ya gelerek eylemlerini burada devam ettirmek istemiş, Osmanlı'nın bu eylemlerden rahatsız olmasıyla, Karamanoğullarına yanaşmıştır. Konya'da fikirlerini yaymak isteyen Cüneyd, burada da umduğunu bulamamış, Varsak Türkmenleri içerisinde taraftar edinmek için Varsak iline gitmişti. Şeyh Cüneyd'in buradaki faaliyetlerinden rahatsız olan Karamanoğlu İbrahim Bey, Varsak beylerinden Cüneyd'in tutuklanmasını istemiş ise de bundan haberdar olan Şeyh Cüneyd, kendisine bağlanan Varsakları da yanına alarak Suriye'ye geçti. 1456 yılına gelindiğinde Şeyh Cüneyd kendisine bağlı Varsaklarında içinde yer aldığı müritleri ile Trabzon Rum İmparatorluğu'nun başkenti Trabzon'u kuşatmış, buradan da istediğini alamayan Cüneyd, Akkoyunlu hükümdarı Uzun Hasan'ın yanına gitmiştir. Böylece, Cüneyd ile birlikte hareket eden Varsaklar, İran'a giderek Erdebil Tekkesi'nin hizmetine girmişler. Anadolu'dan İran'a yapılan bu göçler neticesinde, Anadolu Türklüğü, Safevi Devleti'nin kurulmasında önemli rol oynamıştı. Safevileri kuranlar: Varsak, Turgut, Dulkadir, Şamlu, Rumlu, Tekelü, Ustacalu, Avşar, Kaçar, Karabağ Sufileri, Karacadağlı, Musullu, Karamanlı, Talış ve Türkmen olmak üzere bunların ekserisi Anadolu Türkmen oymaklarından oluşmaktaydı.

Varsakların bir kısmı, Şeyh (Şah) İsmail'in Anadolu'ya gelmesini haber alınca, Erzincan dolaylarındaki Şeyh İsmail'e katılmak için harekete geçtiler. Osmanlı Sultanı II. Bayezid'in, yumuşak politikasını fırsat bilen Şeyh İsmail, Osmanlı topraklarındaki faaliyetlerini gün geçtikçe daha da ileriye götürdü. Akkoyunlu coğrafyasında Şeyhlikten Şahlığa geçerek Safevi Devletinin temellerini attı.

Şah İsmail'in, Osmanlı topraklarındaki faaliyetlerine son vermek isteyen Yavuz Sultan Selim, Çaldıran Savaşı'nda (1514), Şah İsmail'i yenmiş ve zaferin ardından bölgedeki Safevi kalıntılarını ortadan kaldırmak için harekete geçti. Safeviler için stratejik önemi olan Kemah Kalesi, Varsak Muhammed Bey'in komutası altındaki Varsak Kızılbaşlarının elinde idi. Osmanlı'nın teslim ol çağrılarını reddeden "*Kızılbaş Fedaileri*"

* Öğr.Gör., Van Yüzüncü Yıl Üniversitesi, Erciş Meslek Yüksekokulu,
huseyindemirbag@yyu.edu.tr

** Prof.Dr., Atatürk Üniversitesi, Kazım Karabekir Eğitim Fakültesi, sbilgili@atauni.edu.tr

ölünceye kadar savaştılar. Kemah Kalesi'nin fethi (19 Mayıs 1515) ile Safevilere ağır bir darbe daha vurulmuş oldu.

ŞEYH CÜNEYT'TEN ŞAH İSMAIL'E KIZILBAŞ VARSAKLAR (KEMAH FEDAİLERİ)

Büyük Selçuklu Sultanı Alparslan'ın, Malazgirt Zaferi'nin (26 Ağustos 1071) ardından Anadolu'ya gelen Oğuz (Türkmen) boyları, Karamanoğlu, Germiyanoglu, Ramazanoğlu, Dulkadiroğlu, Bozulus, Yeni-il, Turgut gibi çeşitli isimler altında bir araya gelerek siyasi askerî ve ekonomik güç birliği oluşturdular. Bunlardan birisi de Tarsus ve etrafına yerleşen dönemin kaynaklarında "Varsak Türkmenleri" veya "Tarsus Türkmenleri" namıyla anılan Türkmen birliğidir (Bilgili, 2000: 9; el-Kalkaşandî, H.1409/VII: 209). Bu Türkmen teşekkülünün adı kaynaklarda, Varsak, Varsağ, Varsah veya Farsak şeklinde geçerken (Gökbel, 2007:5; Türkay, 2012: 78, 312, 643; Refik, 2017:163; Gökbel, 1994: 5; Gökbel, 1998: 4; Sandal, 2001: 5-8; Yaşar, 2005: 5-9; Gündüz, 2006: 203-204; Başbakanlık Osmanlı Arşivi [BOA]. Mühimme Defteri [MD]: 5, 1994: 372), günümüzde halk arasında Farsak ile Varsak ikisi birlikte kullanılmaktadır (Ramzanoglu, 1968: s.164).

Varsak isminin, bir Türk boyuna verilen ismin yanı sıra, eski savaş araçlarından bir tür küçük kılıç (Gökbel, 2004: 125; BOA MD: 85, 2001: 30, 43, 66, 73, 76, 95, 97, 109, 112, 121, 123, 161, 176, 186, 247, 267), bıçak¹ ve taşçuların taş kırdıkları büyük çekice de bu ismin verildiğini görmekteyiz (Gökbel, 2000:173).

Varsak Türkmenleri, Çukurova'nın fethinde ve bölgenin Türk-İslam yurdu olmasında önemli rol oynamıştır. Adını bir Türkmen beyinden almış olan Varsaklar, XIV ve XV. asırda Tarsus ve Silifke'nin dağlık bölgelerinde (Bulgar /Bolkar Dağları'nda) ve Taş-eli'nde yaşıyordu. XVI. yüzyılda, nüfusun büyük bölümü Çukurova ve Konya ovaların iskân edildi (Bilgili, 1999: 170; Demirbağ, 2005: 6). Bu zorunlu iskanda, Osmanlı Devleti'nin konar-göçer cemaatleri yerleştirme siyasetinin yanı sıra, Safevilerin Osmanlı topraklarındaki faaliyetlerinin etkisini de söyleyebiliriz (Ocak, 2002:504, 507, 508).

Varsakların Göçleri

Türklerin, Türkistan'dan kopup İran üzerinden Anadolu'ya Malazgirt Zaferi ve Moğol istilasının ardından büyük göçlerinin olduğu ve bu göçlerin uzun süre devam ettiği konu hakkında bilgisi olanların kabul ettiği bir gerçektir. Türkiye'de göç deyince de uzun süren bu göç hareketi akla gelir. Ancak, Anadolu'dan İran'a yapılan göçler çok az araştırmacının ilgisini çekmiştir (Aka, 2003: 57).

İran'a yapılan göçlere geçmeden önce Varsakların Anadolu'ya gelip yurt tutmaları ve buradaki siyasi hareketlerine kısaca değinmemizin konumuzun daha iyi anlaşılacağı kanaatindeyiz.

Türklerin Çukurova'ya göç edip yerleşmeleri, Malazgirt Zaferi'nden çok daha önce Harun Reşit döneminde (786-809) Horasan'dan üçbin kişilik bir grup Tarsus'a gönderildi (Belâzurî, Ankara, 2002: 243). Orta Asya'dan çok sayıda Türk getirilerek Abbasilerin elindeki Tarsus, Adana, Misis şehirlerinin yanı sıra bunların çevresine yerleştirildi. Bu

¹Tarihteki Varsak Bıçağı, Varsakların torunları tarafından Tapan Bıçağı olarak yapılmaya devam etmektedir. Adana'nın, Feke ilçesinin Tapan yöresinde yapılan bıçak ismini yapıldığı yöreden almış olup bölgede oldukça meşhurdur. Tapan Bıçağı'nın iki temel malzemesi var, biri boynuz diğeri demirdir. Bu iki temel malzeme usta ellerin marifetiyle asırlara meydan okumaktadır. Tapan ismi: Tapu Kaastro Genel Müdürlüğü, Kuyudu Kadime Arşivi TKGM KKA No:134, vrk.90/b; Varsakların Elvanlı boyu içerisinde görmekteyiz.

süreç Harun Reşit'in halefleri döneminde de devam etti. Çukurova'ya getirilen ilk Türkler arasında Varsakların yer alması kuvvetle muhtemeldir (Bilgili, 2000: 17).

Varsak konfederasyonunda yer alan Türkmenlerin Anadolu'ya gelmeleri Malazgirt Zaferinden sonra gerçekleşmiştir. Moğol istilasından kaçıp Anadolu'ya gelen Türkler, Moğollara burada da boyun eğmedikleri için onların şiddetli tazyiklerine maruz kaldılar (Sümer, 1964: 612). Bu Türk göçleri XIII. Asırda da artarak devam etmiştir. Varsaklar, Moğol istilasıyla Anadolu'ya gelen Karamanoğulları'ndan daha önce geldikleri hem Karamanoğlu hem de Osmanlı kroniklerine yansımıştır (Şikârî, 2005: 108; Neşri, 1995: 43-45; Neşrî, 2013: 22). Karamanoğulları, diğer birçok Türkmen boyu gibi XIII. yüzyılın ilk yarısından itibaren devam eden Moğol istilasıyla eski yurtlarını terk ederek Anadolu'ya göç etmişlerdir (Tekindağ, 1977: 316-330).

Moğolların Anadolu'yu istila etmesi ile bunların önünden kaçan Türkmenler Moğol-Selçuklu hakimiyetini tanınamışlardır. Varsakların da içerisinde yer aldığı Türkmenlerin bir kısmı yerlerinde kalarak Karamanoğulları ile beraber Moğollar'la mücadeleyi sürdürürken bir kısmı da Memlûk hükümdarı, Sultan Baybars'a (1260-1277) sığınmıştı (Bilgili, 2000: 18). Sultan Baybars, sayıları 40.000 haneden fazla olan Türkmen soydaşlarına kucak açmış ve bu Türkmenleri Gazze'den başlayarak Antakya (Hatay) ve Sis (Kozan) sınırına kadar bütün kıyı bölgesine yerleştirmiş ve bazı boy beylerine dirliklerin yanında komutanlık da verirken bazılarını ise sadece dirlik vermiştir (İbni Şeddad, 1941: 155). Memlûk hizmetine giren bu Türkmenler, Mısır ordusunun en önemli askerî kuvvetini oluşturarak Moğollar ve Çukurova'daki Ermeni Krallığı ile yapılan mücadelede etkin rol oynadılar. Bu Türkmenler, Baybars'ın bu kabul politikası ile güvenli bir yurt bulurken Mısır hükümdarı Sultan Baybars da Suriye sınırlarında tampon bir bölge oluşturmuştu. Baybars Memlûk sınırlarını genişletmek için Varsakların da içinde yer aldığı Türkmenler atlı birliklerinden akıncı güç olarak istifade etmiştir (Bilgili, 2000: 17; Kanat, 1999: 432; Dedeyan, 2015: 303).

Kilikya Ermeni Krallığı, Karamanoğulları ve Memlûk Türkmen kuvvetleri ile mücadelesinde hızla erirken fethedilen topraklara Türkmenler yerleşmekteydi. Bu fetih hareketine katılan Varsak Türkmenleri de Çukurova'ya gelip Tarsus ve çevresini yurt tutmuşlardı (Sümer, 1964: 613-614; Bilgili, 2000:18). Bu iskan hareketinden sonra da Orta Asya'dan bu yeni Türkmen yurduna göçlerin devam ettiğini görmekteyiz. Öreneğim, II. Bayezid döneminde (1481-1512), Şubat 1506 yılına ait bir belgede Varsak ümerası arasında Hızır b. Hocendî adında bir şahsa rastlarız (Bilgili, 2000:19; Bilgili, 2001: 181) Gök, 2014: 448). Burada, "Hocendî"² tabirinin geçmesi, daha bir nesil önce Hocend'den (Dağtekin, 1997:18, 10, 23) göç ettiklerini ve XV. asırda da Varsak göçünün devam ettiğinin bariz bir göstergesidir.

Yukarıda bahsedilen göçlerle, Abbasiler döneminde başlatılan Türkleştirme ve İslamlaştırma eylemi Varsak Türkmenleri'nin de katkılarıyla büyük oranda tamamlanmıştır. Bölge tabir yerinde ise dağı, taşı, Türkleştirilmiş her yönüyle yeni bir Türkistan yani Türk Yurdu'na dönüştürülmüştür. Buradan da anlaşılacağı üzere, Çukurova'ya ilk gelen Oğuz Türk boyları olduğu gibi müteakip halk kitlesi de Oğuz Türkleri'nden oluşuyordu.

Göç olaylarının yoğun şekilde görüldüğü Varsaklar da yatay hareketlilik bazen farklı şekilde cereyan etmiştir. Varsakların bir kısmı, Orta Toroslar'da yaşamlarını ikame ettirirken, bir kısmı da İran'a göçmesi, bu yatay göçe önemli bir örnektir (Bilgili, 2000:19).

² Gök, *Atatürk Kitaplığı Muallim Cevdet Yazmaları O.71 Numaralı İn'âmât Defteri*'nin 166. Sayfasındaki ismi sayfa 448'de "Hızır b. Hâcendî" diye okurken, Bilgili, 2001: 181'de bu ismi "Hızır b. Hocendî" olarak okumuştur.

Şeyh Cüneyd ile beraber bu siyasi hareket yeniden şekillenirken, bu göçün temel sebebi Şeyh Cüneyd'in bölgede yapmış olduğu çalışmaların bir neticesidir. Bu göçler sırasında Şeyh (Şah) İsmail'in 1500 yılında Erzincan'a gelişi müritleri arasında büyük sevinç yarattı. Şeyh İsmail'in Anadolu'ya geldiğini haber alan müritleri Şeyh'in yanına gelerek ona biat ettiler. Anadolu'nun her tarafından grup grup gelen Türkler; Ustacalu, Şamlu, Rumlu, Tekeli, Kaçar, Avşar, Dulkadir, Varsak gibi Anadolu Türkleri, İran'a göçtüler (Sümer, 2018: 18; Woods, 1976: 173). Fakat bunların Anadolu'nun neresinden geldikleri tam olarak belli değildir. II. Bayezid dönemi Ahkâm defterinde (Şahin- Emecen, 1994.) İran'a giden Türkmenlerin nerelerden hareket ettiklerine dair bilgi yoktur. Aşıkpaşazade de, Safevilere destek verdikleri için Rumeline sürgün edildiklerini belirttiği Sufilerin hangi sancaklardan olduklarına dair bilgi vermenin yerine genel olarak Memleket-i Rum diye belirtmiştir (Âşıkpaşazâde, 2013: 330).

II. Bayezid, 1502 yılına gelindiğinde Safevî destekçilerini sadece güneybatı Anadolu'daki Teke ve Hamid'den değil platonun başka yerlerinden de çıkararak Koron ve Modon'a sürdü. Sultan Bayezid, 1507-1508 yıllarında Safevî ülkesine göçün önüne geçmek için doğu sınır bölgelerindeki geçişi engellemek için yoğun bir gayret göstermişse de (Lindner, 2000:146) maalesef İran'a göçün önüne bir türlü geçememiştir.

Şeyh Cüneyd ve Şeyh Haydar'ın Faaliyetleri

Şeyh Safiyüddin, XIV. yüzyılın başında Safevî tarikatını kurmuş, Şeyh'in ismine izafeten tarikata Safevî denmiştir. Safiyüddin'in halefleri nüfuzlarını artırabilmek için büyük gayret sarf ettiler. Bunun doğal bir neticesi olarakta Safevîlerin gücü İran sınırlarını aşp Suriye ve Anadolu'da hissedilir hale gelmişti (Savaş, 2018: 2).

Safevîlerin siyasî gayeleri ortaya çıkıncaya kadar, yalnız merkezleri Erdebil'de değil, neredeyse Anadolu'nun hemen her yerinde manevî tesirlerinden dolayı Safevîler'e saygı ve hürmet edilmekteydi.

Emir Timur (1370-1405), (Aka, 1995; Aka, 2012:173-177; Kafalı, 1977: 336-346) Ankara Savaşı'nda (1402) esir aldığı kişileri Safevî şeyhlerinden Hoca Ali'nin özgür bıraktırmasından dolayı da Anadolu'da Safevî şeyhlerine karşı bir muhabbet oluşmuştu. Bunun yanında, Osmanlı sultanlarının da Erdebil Tekkesi'ne her yıl "*çerağ akçesi*" göndermesi Safevîlerin Anadolu'daki nüfuzlarına bir başka göstergesidir (Savaş, 2002: 1597; Savaş, 20018: 1).

Başlangıçta Sünnî bir anlayışa sahip olan Safevî tarikatı, Şeyh Cüneyd ile beraber siyasî gayelerine ulaşmak için Şiiliğe doğru bir eksen kayması yaşamıştır (Kazvinî, 2015: 16). Cüneyd dönemin karmaşasından istifade ederek tarikat topluluğundan dinî bir devlet meydana getirmek istiyordu (Tansel, 2017: 260). Biz bu eksen kaymasını ortaya koyabilmek için Şeyh Cüneyd'e yakından bakmamız icabetmektedir.

Erdebil Tekkesi'nin postuna Şeyh Safiyüddin'den sonra Sadreddin Musa (1343), Şeyh Hoca Ali (1391), Şeyh Şah diye bilinen Şeyh İbrahim (1427) oturdular.

Erdebil Tekkesi'nin bir diğer ismiyle Safevî tarikatının liderlerinin "*öbür dünyanın sultanlığını bırakıp bu dünyanın sultanlığına*" meyletmeleri Şeyh İbrahim'in oğlu Şeyh Cüneyd'in faaliyetleri ile başlamıştır (Gündüz, 2016:160-161).

Şeyh İbrahim vefat edince posta kardeşi Şeyh Cafer oturdu. Şeyh İbrahim'in oğlu Cüneyd'in tekkenin başına geçme arzusu Şeyh Cafer tarafından sadece engellenmemiş aynı zamanda devlet başkanı Karakoyunlu Şah Cihan'a (1436-1467) Şeyh Cüneyd'in fikirleri konusunda da şikayette bulunmuştu. Şeyh Cafer'e göre, Cüneyd'in asıl amacı şeyhlik değil, tarikatın geleneklerini bozarak saltanat kurmaktı (Gündüz, 2015: 57-58; Gündüz, Türkmen

Savaş Makinesi-1, Kış 2017: 60). Bunun üzerine Cihan Şah kendisi ile de akrabalık bağı kuran Şeyh Cafer'i Erdebil Tekkesi'nin başına getirdi (Dedeşev, Fall 2008: 207).

Şeyh Cüneyd, aşırı bir siyasî ihtirası bitmek bilmeyen bir enerjisi vardı. Şeyhlik postuna oturmak için amcasının karşısına çıkmaktan çekinmedi. Karakoyunlu sultanı Cihan Şah'ın desteğini alan Şeyh Cafer, Cüneyd'i Erdebil'den çıkartmıştı (Akyol, 1999: 59; Üzüm, 2002: 549).

Şeyh Cüneyd'in bu dönemiyle ilgili Safevî kaynaklarında bir malumata rastlanmazken yalnız anonim bir Safevî kroniği istisna olarak suskunluğunu bozar ve Cüneyd'in Erdebil'den ayrılmadan önce Cihan Şah'a mektuplar göndererek amacının tac ve taht olmayıp sadece irşad ile uğraştığını yazmasına rağmen Cihan Şah'ı ikna edemeyip Erdebil'den ayrılmak zorunda kaldığını belirtir (Kazvinî, 2015:16; Efendiyev, 2007: 42).

Yine Safevî eserleri Şeyh Cüneyd'in, Anadolu'ya gelişi hakkında da oldukça nakıs bilgiler verirken, Cüneyd'in Osmanlı hükümdarı II. Murad ile haberleşmesi ve Konya'da Sadreddin Konevî dergâhında Şeyh Abdüllatif ile görüşmesi konusunda da susmayı tercih etmişlerdir. Buna karşın, o dönemde Konya'da bulunan Aşıkpaşazade, her nasılsa Şeyh Cüneyd ile tanışmış ve Cüneyd'in Konya'da Şeyh Abdüllatif ile tartışmasına bizzat şahit olmuştu (Gündüz, 2010: 25-26; Efendiyev, 2007: 42). Buna göre Cüneyd, Osmanlı ülkesine geldiğinde II. Murad'a elçilerini hediyelerle göndererek Kurtbeli (Çamlıbel) talebederek, burada irşad için çalışmasına izin verilmesini istemiş (Bilge, 2011:327); Sultan II. Murad ise hediyelerini kabul etmiş ama veziri Çandarlı Halil Paşa ile yaptığı müzakere neticesinde Cüneyd'in elçisine "*Yedi derviş bir posta oturabildikleri halde, bir tahta iki padişah sığmaz*" diyerek talebinin reddedilmiştir. Buna rağmen Sultan, Cüneyd'e iki yüz filori gelen dervişlere de bin akçe harçlık verdi. (Aşıkpaşazâde, 2013:330; Gündüz, 2016:162; Cezar, 2011: 689; Javanshir, 2007:108; Keleş, 2016: 76-77). Bu durum da Şeyh Cüneyd'in Karakoyunlu ülkesindeki faaliyetlerinden, Osmanlı sarayının büyük ihtimalle haberi var ve bundan dolayı da II. Murad benzer bir ortamın oluşmasına müsemaha göstermemiştir. Aslında yurdundan da buyüzdün sürülen Şeyh Cüneyd, önce Osmanlı, buradan Karaman ülkesi Konya'ya gelmiş, Sadreddin Konevî dergâhında bir zaman kalmış olmasına rağmen, dergâhın şeyhi Abdüllatif tarafından Cüneyd'e hiç itibar gösterilmemişti. Konevî dergâhı şeyhinin, Cüneyd'e karşı tutumu rahatsız edici bir boyuta gelince, bu iki şeyh ikindi namazından sonra buluştular, cemaat önünde tartışmak için bir ay sonrası için mutabakat ettiler. Sözleşilen gün geldiğinde, Cüneyd'in Şeyh Abdüllatif'e yönettiği "*Ashaba mı bağlılık evladır, evlada mı?*" sorusuyla Cüneyd'in tarikat yolunu Hz. Ali'ye mi (evlad) yoksa Hz Ebubekir'e mi (ashab) bağlamak noktasında tuzak bir soru yönelmişti. Şeyh Abdüllatif: "*Senin bahsettiğin hususta ashabadır.*" der ve ayetlerle de delillendirir. Cüneyd "*O ayetler indiğinde sen orada mıydın?*" deyince, Abdüllatif: "*Sen bu itikad ile kafir oldun ve bu itikad ile sana uyanlar dahi kafir olur.*" diye sert çıktı. Kur'an'a dil uzatmasından ötürü Cüneyd'i kafirlikle suçladı. Bu münakaşa o kadar ileri gitti ki, her iki şeyh de kollarına girilerek camiden çıkartıldı (Gündüz, Türkmen Savaş Makinesi-1, Kış 2017: 61; Gündüz, 2010: 26). Aşıkpaşazade, Şeyh Abdüllatif'in koluna girerken, Cüneyd'in koluna ise Hoca Hayreddin girmişti. Bunun üzerine Şeyh Cüneyd Karaman ülkesinde kalmasının kendisi için bir kazanç getirmeyeceğini düşünerek bu olayın sabahında Konya'dan ayrılarak, İçel (Mersin)-Çukurova hattını yurt tutan Varsak Türkmenlerinin yaşadığı Varsak İli'ne gitti. Cüneyd'in Anadolu'da çaldığı bu üçüncü kapıydı ve Varsaklar ona ilk kuçak açan Türkmen boyu olmuştu (Yıldırım, 2018: 187; Gürhan, 2005: 17). Şeyh Abdüllatif, Karamanoğlu İbrahim Bey'e haber gönderdiği mektupta: "*Bu Şeyh Cüneyd'in murâdı sofuluk değildir. Şeriat bozup kendü emaret talep eder*" diyerek, Karamanoğlu İbrahim Bey'i bu konuda uyardı. Bunun üzerine İbrahim Bey, Varsak beylerine Şeyh Cüneyd'i tutuklanması emrini verdi (Aşıkpaşazâde, 2013: 330;

Bilgili, 2000: 20; Keleş, 2016: 77-78). Fakat Varsak Türkmenleri, Cüneyd'i tutuklamak şöyle dursun, onu İbrahim Beye rağmen korumayı seçtiler. Bu duruma bakarak Varsakların bir kısmının daha ilk günden Şeyh Cüneyd'in müridleri arasına girip adeta Safevî Devleti'nin temel taşlarından biri olduğunu söyleyebiliriz.

Şeyh Cüneyd, bir grup Varsak Türkmeninin de içinde yer aldığı taraftarları ile beraber Halep Türkmenleri ile Dulkadir Türkmenlerinin yaylak-kışlak sahaları olan Halep bölgesine kaçtı. Cüneyd'den haberdar olan Bedreddinî gruplar da onun peşinden Suriye'ye gittiler. Bir süre Suriye'de serbestçe propaganda faaliyetlerini yürütme imkanına erişen Cüneyd, böylece Anadolu, Iraklı ve Suriyeli olmak üzere birçok kişiyi etrafında toplamaya başladı. Cüneyd'in bu faaliyetlerinden rahatsız olan Mevlana Ahmed-i Bekri ve Abdülkerim Halife, Mısır Sultanı Çakmak'a "*Senin vilayetinde deccal zahir oldu*" diyerek haber gönderdiler. Çakmak, Cüneyd'i yakalamak için yaptığı müdahalede onun yetmiş kadar adamını öldürmesine rağmen onu elinden kaçırdı. Cüneyd, buradan (1456) kaçarak Canik (Samsun) giderken: "*Beni isteyen kişi Canik'te bulsun*" diyerek, bundan sonraki mekanının Canik tarafları olacağını ve kendi deyimi ile tebliğini orada yapacağını belirtmiş oluyordu (Âşıkpaşazâde, 2013: 330-331; Hinz, 1992:19; Gündüz, 2016: 60; Tansel, 2017:260-261). Safevî Devleti'nin kuruluşunda yer alan Cepni Türkmenleri ile burada temas kurarak, bunların bir kısmını bu dönemde kendine bağladığını söyleyebiliriz.

Şeyh Cüneyd, Anadolu'da görüştüğü köylüler ve göçebeler arasında fikirlerini yayacak bir zemin bulmuştu. Muhataplarının kültür ve duygularını iyibilen Cüneyd, kendisinin Hz. Ali soyundan geldiğini anlatmakta ve faaliyetlerinin siyasi bir amacının olduğunu söylemesiyle ekonomik bakımdan zorluklarla mücadele eden, siyasî bakımdan tatmin edilmemiş duygular taşıyan Türkmen aşiretleri ciddi şekilde etkileyerek kendisine bağlamıştı. On bin (10.000) civarında bir kuvvete erişen Cüneyd, Canik'e kadar hep geri adım atarken, burada ilk kez fiili olarak hareke geçerek, Trabzon Rum İmparatorluğu'na karşı saldırıya geçmişti. amacı, Trabzon Rum Devleti'ni ortadan kaldırıp kendi devletini kurmaktı (Üzüm, 2002: 549). Cüneyd'in bu saldırısı, Trabzon şehrini tarumar olurken Trabzon Rum İmparatorunu da korkutmuştu. Ancak Rumeli Beylerbeyi Hızır Ağa'nın geldiğini haber alan Cüneyd, Akkoyunlu topraklarına kaçarak Uzun Hasan'a sığındı (Gündüz, 2015: 60; Âşıkpaşazâde, 2013: 331).

Uzun Hasan, onu ilk önce tutuklattı, ancak Cüneyd ortak düşmanları Cihan Şah'a karşı yanındaki kuvvetleri kullanabileceğini belirtince, Uzun Hasan kendisini serbest bıraktı (Yazıcı, 1993:124). Uzun Hasan'ın, Cüneyd'e destek vermesinin asıl sebeplerinden biri de Karakoyunlulara karşı Cüneyd'in nüfuzundan yararlanmak istemesiydi (Gündüz, 2015: 61; Savaş, 2018: 3; Rumlu, 2006: 394-395; Küçükkalfa, 2011: 10-12).

Cüneyd'in Trabzon üzerine yürümesi, Cüneyd taraftarları için önemli bir adım olsa da netice de Cüneyd, Trabzon'u ele geçirecek güce henüz ulaşamamıştı. Burada kendi gücünü test ederek neleri başarabileceğini görmek istemişti. Hayallerine kavuşacak güce ulaşamadığını gören Cüneyd, bir süre daha beklemesi gerektiğini anlamıştı.

Osmanlı, Şeyh Cüneyd'in Anadolu'daki siyasi faaliyetlerini yakından takip etmekteydi. Özellikle Uzun Hasan ile olan yakınlık ve akrabalık ilişkisinden sonra Osmanlı yönetimi, Erdebil şeyhleri ile bağımlı tamamen kaparak her sene Erdebi'ye gönderdiği "*Çerağ Akçesi*"ni göndermeme kararı almıştı. Böylece tarikata yaptığı maddî desteğini çekerek Safevîlerin siyasallaşmasına tepkisini ortaya koymuştu. Şeyh Cüneyd, Erdebil Tekkesi'nin başına döndüğünde bu duruma sinirlenmiş ve müritlerinden birini Osmanlı sarayına göndererek yardımın devam etmesi noktasında talepte bulunmuştu. Fatih Sultan Mehmed'in (1451-1481), "*Vallahi, Tekke'nin Koçi ölmüştür*" sözü ilginç olduğu kadar,

siyasîleşmiş Safevî tarikatının Osmanlı idaresince kabul edilmediğini net şekilde ortaya koymuştu (Dedeyev, Fall 2008: 212).

Şeyh Cüneyd, Akkoyunlu merkezi Diyarbakır'da iken Türkmenler ile temasları devam etmiş ve bu dönemde daha çok Akkoyunlu Devleti'ni oluşturan Türkmen aşiretler üzerindeki nüfuzunu artırmıştır. Uzun Hasan'ın kız kardeşi Hatice Beğüm ile yaptığı evlilikle de hem itibarını yükseltmiş hemde karizmatik gücüne güç katmıştır (Gündüz, 2015: 61). Bu gelişmeler uzun vadede Uzun Hasan'ın yani Akkoyunlu Devleti'nin sonunu getirirken, Safevî Devleti'nin doğuşuna vesile olacaktır. Bu yaşanan gelişmeler neticesinde Cüneyd ile birlikte hareket eden Varsaklar İran'a gidip Safevîlerin emrine girdi (Bilgili, 2000: 20; Keleş, 2016: 77-78).

Şeyh Cüneyd, Sünnî Akkoyunlu Devleti ile kurduğu siyasî ve akrabalık bağları neticesinde aldığı destek ile Erbil'e giderek şeyhlik postuna otururken (Akyol, 1999: 59.), Şîi olan Karakoyunlu Devleti ile çatışma halindeydi (Savaş, 2018: 135). Şeyh Cüneyd, tarikatın manevî gücüne ek olarak siyasî güç de kazanmıştı. Bundan dolayı da Safevî tarikat tarihinde siyasî isteklerini net olarak açığa vuran ilk şeyhtir (Javanshir, 2007: 115). Burada Şeyh Cüneyd, şeyhlikten şahlığa geçmek için sürekli savaş hazırlığı yapıyordu. Karakoyunluların ardından İran'a egemen olan eski müttefikleri Akkoyunluları Şeyh Cüneyd, yeni düşman olarak hedefe koymuştu (Savaş, 2018: 135). Ama bunu açık etmek için ona kafa tutacak bir güç gerektiğini Cüneyd çok iyi biliyordu.

Cüneyd henüz İslamiyeti seçmemiş olan Kafkaslar'daki Çerkezler üzerine cihad girişerek hem gücüne güç katacak hem de Müslüman toplum nazarında dikkatleri üzerine çekerek yeni taraftarlar kazanmayı düşünüyordu. Ancak onun bu hareketleri Şirvanşah Halil'i çok rahatsız etti. Çünkü Çerkesler, Şirvanşahlara haraç vermekteydi (Âşıkpaşazâde, 2013: 331). Halil Bey, Şeyh Cüneyd'i bu hususta uyardı: "*Şeyhliği niçin bıraktığı ve hangi amaçla memleketler ele geçirme niyetinde olduğunu*" bir mektup ile sorarak, yapılan seferden duyduğu rahatsızlığı açıkça dile getirdi. Onun gerçek gayesi anlaşılınca Çerkesler üzerine yeniden yürütmesine izin vermemiş ve Şeyh Cüneyd ile yaptığı savaşta onu (1460) öldürdü (Gündüz, 2015: 61; Gölpınarlı, 1977: 789; Tansel, 2017: 261).

Şeyh Cüneyd öldürüldüğünde çok küçük olan Haydar, dayısı Uzun Hasan'ın sarayında yetişmiş, babasının müritleri tarafından şeyh olarak benimsenmişti (Âşıkpaşazâde, 2013:331-332). Sünni inanışa bağlı dayısı tarafından yetiştirilen Haydar'ın, nasıl Kızılbaş olduğu, dinî ve tasavvufî terbiyeyi kimlerden edindiği hala muğlaktır. Dayısının kızı Alemşah Begüm ile evlenen Haydar, evlilikten çok kısa bir zaman sonra, dayısı Hasan Padişah'ın yardımıyla Safevî tekkesinin başına geçmişti. Şeyh Cüneyd'in ölümü ile yaklaşık yirmi yıl sessizliğini koruyan Safevî müridleri Şeyh Haydar'ın posta oturmasıyla yeniden hareketlendiler. Özellikle Anadolu'da büyük bir propaganda teşkilatı kuruldu ve bu coğrafyanın her yerine halifeler gönderildi. Böylece Haydar'ın müridlerinin sayısı hızla artmaktaydı (Sümer, 1992: 128).

Şeyh Haydar, Safevî tekkesinin başına geçtikten sonra, zamanının büyük bir kısmını savaş araç gereçleri hazırlayarak geçirirken, diğer taraftan da Anadolu'dan gelen müridlerini de savaşa hazırlıyordu. Haydar'da babasının yolundan giderek, cihad bahanesi ile Çerkesler üzerine hareket etmiş, Şirvanşahlar ülkesini tepeleyerek Çerkeslere saldırmış, çok sayıda esir ve ganimet ile Erdebil'e dönmüştü. Bu durum Akkoyunlu hükümdarı ve aynı zamanda kayınbabası Uzun Hasan'ın da dikkatlerinden kaçmamış: "*Sağa sola asker sevk etmekten murad nedir, dervişlikten niçin yüz çeviriyor*" diye Tebriz'e (1478) davet etti. Haydar, bu çağrıya uyarak, eski bir hırka ve çirkin bir takke ile Tebriz'e gelerek Şah Hüseyin dergâhına gelip oturdu. Haydar'a sağa sola asker göndermemesi, şayet buna karşı hareket ederse ülkeden çıkarılacağı ve Anadolu'daki halifelerinin onu ziyaret etmesinin

engelleneyeceği söylenerek, Haydar'a bu konuda yemin ettirilmiştir. Bu dönem esnasında Şeyh Haydar'ın takipçilerine on iki dilimli ve kırmızı renkli bir serpuş takdirdi. Haydar'ın bunu yapmaktaki amacı kendisine bağlı olanlarla olmayanları sembolik olarak ayırmaktı. Bu gelişme ile artık takipçilerine “Kızılbaş yani Sürhser” denilmeye başlanmıştır (Savaş, 2002: 1597; Gündüz, 2015, s.62; Gündüz, 2016: 164-165; Kızılbaşlar Tarihi³, 2016: 9; Kızılbaşlığın Tarihi, 2015, s.12). Bu dönemde bazı toplumlar, başlarına taktıkları yahut sardıkları giysilerin renklerine göre isimlendiriliyordu. Örneğin, Özbekler “*Yeşilbaş, Safevîler Kızılbaş, Osmanlılar Akbaş, Gürcüler ise Karabaş*” olarak isimlendirilmekteydi (Savaş, 2018: 143).

Uzun Hasan'ın (1478) ölümünün ardından, Akkoyunlu şehzadeleri arasındaki taht mücadelesinde Yakup Bey tahta geçerek, devleti içine düştüğü iç karışıklıklardan kurtarmak için çok gayret gösterdi (Gündüz, 2016: 50). Ülkedeki otorite boşluğu Haydar'ın yeniden sahalara dönmesi için fırsat doğmuştu. Haydar, babası Şeyh Cüneyd'in öcünü almak için Şirvan'ı (1488) ele geçirip, Şirvanşahlar Devleti'ne son vermek istiyordu.

Bu niyetle Haydar, Şamahı'yı ele geçirip burada katliam yapmış ve Derbend'i kuşatarak Gülistan kalesine sığınmış olan Şirvanşah hükümdarını adeta kapana kısırmıştı. Akkoyunlu hükümdarı olan damadı Yakup Bey'den yardım talep etti. Akkoyunlular, Şeyh Haydar'ın bu hareketleri ile ülkeleri ele geçirmek niyetinde olduğunu anladıklarından Şirvanşahlara yardım etmeye karar verdiler. Şeyh Haydar'ı ordadan kaldırmak için Azerbaycan'a büyük bir ordu gönderen Akkoyunlular, Tabersaran'daki savaşta Şeyh Haydar'ı (1488) öldürdüler. Baş kesilen Haydar, Tebriz'e getirilerek, meydanlar da teşhir edildikten sonra Tebriz meydanında köpeklere atıldı (Gündüz, 2015: 63; Angiolello ve D'Alessandri, 2017: 73-76; Tansel, 2017: 262; Kızılbaşlar Tarihi, 2016: 12-13).

Akkoyunlu Yakup Bey, kız kardeşi Alemşah Begüm ile yiğenleri Sultan Ali, İbrahim ve İsmail'i Şiraz yakınlarındaki İstahr kalesine hapsedirerek Kızılbaşları kontrol altına almak istemişti (Gündüz, 20016: 50).

Şah İsmail

Şeyh Haydar'ın öldürülmesiyle Kızılbaşlar yine şeyhlerini kaybetmişlerdi. Bu yaşanan ikinci hadise ile Şeyh Haydar'ın son seferine katılıp, Akkoyunlulara karşı savaşan Kızılbaşlar bir müddet kendilerini gizlemek durumunda kalmıştı. Kızılbaşlar şeyhlerini kaybettikleri ikinci ağır kayba rağmen dağılmak yerine Haydar'ın küçük yaştaki oğlu Sultan Ali'ye bağlanmışlar. Safevî müritleri, Hz. Ali ile ortaya çıkan İmamet'in, Safevî ailesinde yeniden ortaya çıkacağına inanıyorlardı. Müritler için yaş, bilgi, tecrübe gibi şeyler önemli değil, önemli olan imamet'in o nesepden geliyor olmasıdır (Gündüz, 2015: 63-64).

Akkoyunlu devletinde Yakup Bey'in ölümünün (1490) ardından, ardı arkası gelmeyen taht kavgaları başgöstermiş. Akkoyunlu şehzadeleri, çeşitli yollara tevessül ederek kuvvet devşirmeye çalışıyordu. Bu sırada, Akkoyunlu tahtına çıkan Rüstem, Safevîlerin nüfuzlarından istifade edebilmek için, Yakup Bey döneminde hapsedilen, Şeyh Haydar'ın oğullarını serbest bırakarak, Safevîlerin nüfuzundan yararlandı. Ancak, Kızılbaşların taraftarının çokluğu Rüstem Bey'i rahatsız etmeye başladı. Haydar'ın evlatlarının Akkoyunlu Devleti'ne sorun çıkaracağını düşünen Rüstem Bey, bunları ortadan kaldırmak istedi ise de en büyük oğlu Sultan Ali'yi bir savaşta öldürmesine rağmen diğer iki oğlu Safevî Kızılbaşlarınca kaçırılmıştı (Tansel, 2017: 262).

³ Bu eser sadece Kızılbaş taifeleri hakkında bilgi vermekle kalmaz, aynı zamanda Safevî Devleti'nin savaş durumunda olduğu Özbekler ve Osmanlılar hakkında da bilgiler vermektedir.

Şeyhlerini üçüncü kez kaybeden Kızılbaşlar, dağılmak yerine küçük yaştaki İsmail'e biat etmişlerdi. Sayıca ciddi bir endişe oluşturan Kızılbaşlar, toparlanmasına fırsat vermeden bütün aileyi ortadan kaldırmak için Akkoyunlular, bütün imkanlarını seferber etti ise de 5-6 yaşlarında olan İsmail'i yakalamaya bir türlü muvaffak olamadılar. Bu sıkı takibata rağmen Kızılbaşların küçük şeyhlerini ziyaretleri devam ediyordu (Gündüz, 2015: 65-66). Diğer yandan Akkoyunlu'daki taht kavgaları giderek şiddetlenmesi devletin çöküşünü hızlandırıyordu. Bu kargaşa sırasında tahta, Baysungur (1490), Rüstem (1492), Göde Ahmet Bey (1496) geçmişti. 1497 yılına gelindiğinde, meşhur Akkoyunlu hükümdarı Uzun Hasan'ın torunu ve aynı zamanda II. Bayezid'in damadı Göde Ahmed Bey, İstanbul'da bulunduğu zaman aralığında Osmanlı Devlet sistemini bizzat görme fırsatı bulmuştu. Şimdi Osmanlı merkezi sistemini tatbik ederek yarabağımsız aşiret kuvvetlerinin siyasi gücünü kırmak istemesi aşirette büyük tepkilere sebep oldu. Ahmet Bey, bazı aşiret reislerini ortadan kaldırmasına rağmen bu mücadeleler sırasında hayatını kaybetti (Gündüz, 2016: 51). Göde Ahmed Bey'in öldürülmesi Akkoyunlular için sonun başlangıcı anlamına gelmekteydi. Şehzadeler arasındaki taht mücadeleleri devleti bölünmeye sürükledi.

Bunu gören Kızılbaşlar, Şeyh Cüneyd ile başlayan hareketi büyük acılarıyla Şeyh (Şah) İsmail'e kadar getirmeyi başarmışlardı. Dün Şeyh Cüneyd'in temellerini attığı bu hareketin geleceğini konuşmak üzere Kızılbaş ileri gelenleri Gilan'a giderek Şeyh İsmail'in harekete geçirip geçirilmemesi hususunda (1497) istişare yaptılar. Bu görüşmenin neticesinde, Kızılbaş reisler uygun zeminin oluştuğuna ve harekete geçme vaktinin geldiğine karar verdiler.

Şeyh İsmail, kendisine inanan Kızılbaş ileri gelenleri ile "*Şah*" olmak muradıyla yola çıktı. Bir başka ifadeyle Kızılbaş reisler, ortamın tam anlamıyla amaçlarına müsait olmasını fırsat bilerek "*Şeyh*"lerini "*Şah*" yapmak için yeniden harekete geçtiler (Sanvory, 1988: 402; Gündüz, 2015: 67; Gündüz, Türkmen Savaş Makinesi-2, Bahar 2017: 65). Akkoyunlu devletinde kısa sürede yaşanan taht kavgaları ve iç karışıklıklar, devlet otoritesinin çökmesine sebep oldu. Netice de Şah İsmail gibi Şiilik üzerine bir devlet ortaya çıkaran genç ve kudretli bir şahsiyetin zuhuru, parçalanmış olan Akkoyunlu Devleti'nin hayatına son verirken (Uzunçarşılı, 1969: 197; Sanvory, 1988: 402) aynı coğrafyada yeni bir Türk devletinin doğmasına zemin hazırlamıştı.

Aslında Şeyh Cüneyd ve Şeyh Haydar'ın da nihayi hedefi aynıydı, ancak her iki şeyh de bu yolda adım adım yol alırken bu fikirlerini hiçbir zaman yüksek sesle dile getirmemişlerdi. Ancak bunu başaracak güce erişip erişemediklerini görmek için harekete geçmişlerdi. Bunların amaçlarına ulaşamamasının temel nedeni mücadele ettikleri devletlerin güçlerinin doruk noktrasında olması ve bunların ise yeterli askerî güce sahip olmamasıydı. Vakitsiz yapılan eylemden dolayı her iki şeyhte bunun bedelini canlarıyla öderken, haleflerine deneyimli, sabırlı ve intikam ateşi ile yanan ölümüne sadık bir kitleyi miras bırakmışlardı.

Safevi Devleti'ni doğuran iki temel sebep: Birincisi Akkoyunlu devletindeki taht kavgaları ile devletin dağılmanın eşiğine gelmesi, diğeri ise dirayetli ve kudretli bir hükümdar olmayan II. Bayezid'in hastalığı sebebiyle devlet işlerine uzak durup, paşaların devlet işlerinde etkin olmasıydı. Bu durumda beylerbeyileri, sancak beyleri ve ondan sonra gelenler buldukları makamda keyfi hareket etmekte ve bir çok bölgede halka baskıda bulunmaktaydılar. Safeviler için harekete geçmek için bundan daha iyi bir fırsat olamazdı (Sümer, 1992: 129; Söylemez, 1995: 84).

Şeyh İsmail, Gilan'dan (Lahican) yola çıktığında yanında sadece yedi sadık adamı vardı. Tarım'a geldiklerinde İsmail'in hurucunu haber alan Türkmenler'den 1500 kişi onlara katılmıştı. Bu sırada etrafa haber salınarak İsmail'in huruç ettiği ilan edilerek,

tarafklarlarının gelip etrafında toplanması istendi. Bayburtlu aşiretinden Kara İlyas'ın, kendisine baęlı büyük bir kitle ile İsmail'e gelip baęlılığını (1498/1499) bildirmesinin etkileri vakit geçmeden duyuldu. Kızılbaşlar akın akın gelip İsmail'e biat etmeye başladılar (Gündüz, 2010: 58). Bu esnada Osmanlı hükümdarı II. Bayezid'in, Modon ve Koron'un fethi ile meşgul olmasından dolayı Anadolu'dan binlerce kişi Osmanlı sınırlarını aşarak çok yakın olan Erzincan'daki İsmail'in yanına rahatça ulaşp, onun hizmetine girmişlerdi. Böylece Anadolu'daki gövde ile Erdebil'deki baş, İsmail döneminde ilk kez bir araya gelmişti (Varlık, 1994: 433; Sümer, 2018: 11).

İsmail'in Erzincan'a gelmesi, Anadolu'daki müritlerinde büyük bir heyecan yarattı. O derece ki gerdeęe girmek üzere olan Dulkadiroęulları'ndan bir genç davet haberini alınca gerdeęi unutup Erzincan'ın yolunu tutmuştu (Sümer, 2018: 18; Fisher, 2014: 113; Sarı, Bahar 2019: 85).

Şah İsmail'in 1500 yılında Anadolu'ya gelmesiyle Varsakların birçoęu Erzincan dolaylarındaki İsmail'in yanına gelip ona biat ettiler. Sadece Varsaklar deęil bir çok Türkmen aşireti İsmail'e gelip onun emrine girmişti, işte onların bazıları; Ustaclu, Şamlu, Rumlu, Avşar, Tekelü, Dulkadir, Kaçar, Karacadaę, Turgutlu ve Varsak gibi Anadolu Türklüğü, Safevî Devleti'nin temellerinin atılmasında mühim rol oynadı.

Bu konar-göçer Türkmen boyları, Osmanlı'nın aksine Safevîlerin alışıık oldukları düzenin devamı olduęuna inanırken orada verileceęine inanılan payeler, Safevî Devleti'nin doęmasını sağlamıştır (İbn Kemal, 1997: 277; Bilgili, 2000: 20; Erdoğan, 2019: 22-23, 47; Kütükoęlu, 1993: 2-3; Söylemez, 2011: 188; Karadeniz, 2014: 53).

Erzincan'a gelip biat eden Kızılbaş sufilerin toplamı 7.000 kişiyi bulmuş, daha bir yıl önce yedi kişi ile çıkılan yolda 7.000 kişilik güçlü bir orduya ulaşılmıştı (Gündüz, 2015: 69; Efendiye, 2007: 42).

Anadolu Türkmenleri üzerindeki Safevî etkisi, Şeyh Cüneyd ile başlamış ve Şah İsmail ile zirve yapmıştır. Erdebil şeyhleri kendilerini şeyhlikten şahlıęa yükselten manevî havayı ve maddî desteęi İran yerine Anadolu'da bulmuşlardı. Şah İsmail sanki bir Anadolu Türkü gibi 907 (1501-1502) yılında Erzincan'daki Saru-kaya mevkiinde Anadolu'lu Türk köylü ve göçebelerinden olan taraftarlarını toplayarak İran'a gidip devletini kurmuştu (Sümer, 1964: 86; Sanvory, 1988: 402; Eravcı, 2002: 1555). Böylece Safevîler, küçük bir tarikattan büyük bir devlete dönüşmüştü (Erdoğan, 2019: 11)

İsmail, Anadolu'nun her yerinden gelen müridlerinin başında Azerbaycan'a dönerek, Safevî Devleti'ni kurmasını, İsfahanlı Hasan Can'ın oęlu meşhur Osmanlı tarihçilerinden Hoca Saadeddin Efendi;

“Başına tâc aldı çıktı ol pelid

İtti bi-idrâk Etraki mürid”

beyti ile başlayan bir şiir kaleme almıştır (Hoca Saadeddin Efendi, 1992/VI: 171-172; Aka, 2003: 60).

Osmanlı Sultanı II. Bayezid Han, İran'a yapılan göçleri engellemek için bir takım önlemler aldı. Anadolu'dan İran'a gidip Şah İsmail'in hizmetine girmek isteyen sufilerin serbest bırakılmayıp idamla cezalandırılması için Sivas sancakbeyine hüküm vermiştir (Şahin- Emecen, 1994: hüküm 27, s.8). Bunun üzerine Şah İsmail, kendisine taraf olanların gelmelerinden umudunu kestięinden Sultan'a elçiler gönderip Anadolu'daki Sufilerin Erdebil Ocaęı'nı ziyaret etmelerine müsaade edilmesi ve atalarının dostları için İran'a geçiş izni tanınması ricasında bulunmasını Hoca Saadeddin Efendi “sözüne deęer verilip dileęi yerine getirilmedi” diye belirtirken Şah'ın zavallılıęını ortaya koyduęunu söyler (Hoca

Saadettin Efendi, 1992/III: 346). Tufan Gündüz ise Şah'ın bu talebiyle, niyetini Osmanlı padişahına açık etmiş olduğunu, bu hareketin amacının, Erdebil Tekkesi'ni ziyaret edenlerin sıradan sufiler olmayıp kurulma safhasındaki yeni devletin askeri olduğuna dikkat çekmek istediğini belirtir (Gündüz, 2015: 70, 180).

Sivas Sancakbeyi ve Kastamanu Sancakbeyi Şehzade Mahmud'a (Şahin- Emecen, 1994: hüküm 71, s.21). 1501 yılında yazılan hükümden anlaşıldığına göre, Padişahın emri ile amel olunmayıp, Kızılbaş Sufilerden 400 akçe halifelerinden ise 2.000 akçe alınarak serbest bırakılmışlardır. Sultan bu duruma çok sinirlenerek hükmün ihmal edilmemesi, ele geçirilen Erdebil sufilerinin kesin olarak öldürülmesini tekrar bir hükümle emretmişti. Ancak 10 gün sonra Şehzade Mahmud'a yazılan hükümden yolsuzluğun tekrarlandığına şahit oluyoruz. Bu kez çok daha sert bir üslupla yazılmış emirname, teftiş grubunun gönderileceği ve olayın doğru olduğu takdirde görevlilerin idam olunacağını belirtiyordu. Ayrıca Şehzade'ye her üç ayda bir yakalanan sufilerin listesini göndermesi emredildi (Şahin- Emecen, 1994: hüküm 281, s.78-79). Aynı içerikli mektuplar diğer şehzadelere de gönderildi (Şahin- Emecen, 1994: hüküm 281, s.79). Sultan, sınırda aldığı önlemler dışında doğu sınırındaki gelişmeleri yakinen takip ediyor. Padişah Şehzade Selim'e ve Sivas sancakbeyine gönderdiği mektuplarda Erdebilolu, Şirvanşah ve Akkoyunluların durumları hakkında bilgilerin edinildiği ve bu bilgilerin akışının devam etmesi gerektiği bildiriliyordu (Şahin- Emecen, 1994: hüküm 111, 113, 330, 453, s.32, 92, 125).

Anadolu'dan İran'a gidenler engellenmek isteniyordu. Osmanlı, bu göçü ne kadar engellemeye çalışsa da bir türlü mani olamamış, alınan önlemler yetersiz kalmıştı. Ancak yapılan göçler kısmen önlenememiş. Sultan'ın aldığı önlemler sınır valilerinin, sancak beylerinin (Şahin- Emecen, 1994: hüküm 27, s.8) ve hatta sınır sancağında görev yapan şehzadelerin (Şahin- Emecen, 1994: hüküm 71, 281, s.21, 78-79) yeterince hassas olmamaları yüzünden maalesef istenen neticeyi vermemiş ve bunun doğal sonucu olarakta İsmail'in Tebriz'i ele geçirerek "Şah" olması bir başka ifadeyle devlet kurmasının önüne geçilememişti.

Safevilerin, Şeyh Cüneyd'den beri gösterdiği gayretler ve yapılan fedakarlıklar nihayetinde semeresini vermiş, tahakkuku mümkün olmayan bir hayal gibi görünen gayeye ulaşılmıştı (Sümer, 2018: 23; Dedeyev, Fall 2008: 217). Bu gayeye ulaşılmasında, temelde Varsaklar olmak üzere, ekserisi Anadolu Türkmenlerinden Turgut, Dulkadir, Şamlu, Rumlu, Tekelü, Ustacalu, Avşar, Kaçar, Karabağ Sufileri, Karacadağlı, Musullu, Karamanlu, Talış ve Türkmen olmak üzere Safevî Devleti'ni kuran bu teşekküllerin neredeyse yüzde sekseninden fazlası Anadolu Türkmen oymaklarından oluşuyordu (Javanshir, 2007: 801). Bu devleti kuran ve onu yaşatan da Prof. Dr. Faruk Sümer'in dediği gibi Anadolu Türkmenleri'dir. Aslında Anadolu Kızılbaş Türkler olmasa bırakın Safevî devletinin kuruluşunu, Erdebil şeyhlerinin siyasî gayeler taşımaları bile düşünülemezdi.

Osmanlı, Dulkadir ve Akkoyunlu buyruğundaki Türkmenlerin Şah İsmail'e destek vermesinin ilk nedeni siyasî ve ekonomik sebepten ziyade dinî saikte aramak gerekir. Çünkü Şah İsmail'in huruç ettiğini haber alan Türkmenlerin onun etrafında toplanmasının asıl amacı makam ve mevki elde etmekten ziyade şeyhlerinin yani İsmail'in başarmasını sağlamak, o da olmadı onun uğrunda ölmektir. Tamamen dinî coşku ile hareket eden ve onunla birlikte savaşmaktan başka muradları yoktu. Bu durum Şah'ın varlığında yücelen bir bağlılık ve Şah'a sonsuz bir itaattir. Savaşlarda galip gelmek, elde edilen ganimetlerin Türkmenlerin gözünde hiçbir kıymeti yoktu (Gündüz, 2015: 71; Sarı, Bahar 2019: 93).

Şah İsmail'in zuhuruyla ona ilk biat eden Anadolu Türkmenleri arasında Varsaklar da bulunuyordu. Varsaklar sayıca az olmalarına rağmen, Safevî hareketinin siyasallaştığı ilk günden itibaren Safevîlere destek veren Türkmenlerin en başında geliyordu (Gündüz, 2015: 70, 180). İran'a gidip Safevî hizmetine giren Varsakların çoğu Şah'ın güvenini kazandıklarından dolayı hassa askeri olarak korucuların (kurçi) arasına girmişlerdi (Sümer, 2018: 51; Güçlü, 1998: 197; Sümer, 1964: 86; Keleş, 2016: 80). Şah İsmail, Varsaklara son derece güvendiğinden en tehlikeli zamanlarında onları Şah'ın yanı başında görmekteyiz (Ramadanoglu, 1968: 167; Ramazanoğlu, 1995: 26).

Şah İsmail'in hurucunun arkasından gerçekleşen yoğun katlımlar sayesinde toprakları hızla genişlemeye başladı. Şah İsmail, başta Şirvan'ı ele geçirerek hem dedesi Şeyh Cüneyd'in hem de babası Şeyh Haydar'ın intikamını almıştı. Şirvanşahlara son veren İsmail, kısa süre sonra Bakü'yü topraklarına katmıştı.

Akkoyunlu hükümdarı Elvend'in Şurur'da yapılan savaşta ağır bir yenilgiye uğratmasıyla devletin merkezi Tebriz Şah İsmail'in eline düştü. Tebriz'de büyük bir katliam yapan Şah, Sultan Elvend'in hassa askerlerinin sekizyüzden fazlası kılıçtan geçirilmekle kalmayıp, Akkoyunlu ailesinden ve Şah Haydar ile savaşan kişilerin mezarları dağıtılarak kemiklerini çıkarıp ateşe vermişti (Gündüz, 2015: 72).

Şah İsmail, sınırlarını hızla genişleterek, İran coğrafyasının kaderini değiştirmiş ve böylece İsmail ile Şiilik ön plana çıkmıştır. Şiilik Şah İsmail dönemine kadar ne kurumsal ne de itikadi açıdan herhangi bir şekilde İran'a hakimiyet tesis edememişti. Ancak, bu o coğrafyada hiç olmadığı anlamına gelmez (Ocak, 2018: 409; Saraç, 2013: 30; Atik, 2001: 94). Artık bu coğrafyada Sünnilik için gizlenme dönemi başlamış ve bu gelişmelerin doğal bir sonucu olarak Sünnilik azalmaya başlamıştı.

Şah İsmail'e, İran coğrafyasında hakimiyeti sağlayıncaya kadar ona diğer Şii topluluklar tarafından hiç destek verilmemişti. Bundan dolayı da Safevîye hareketini, Kızılbaş hareketi olarak ele almanın daha doğru bir yaklaşım olacağı kanatindeyiz (Gündüz, 2015: 73-74).

XVI. yüzyılda, Safevîlere bağlı Türkmenlere özellikle de Sivas'dan Safevî sınırlarına kadar olan bölge yaşayanlara Osmanlılar, Kızılbaş diye niteliyordu (İnalçık, 1993: 471). Kızılbaşlık sadece Anadolu'nun alt tabakasındaki göçebe Türkmenlerin tercihi olmamış, Osmanlı Sultanı II. Bayezid'in oğlu Şehzade Ahmet'in oğlu Murat'ın kızılbaş giydiği bilinen bir hakikattir (Uluçay, 1954: 127-131; Gündüz, 2010: 254).

Şah İsmail'in, başkentleri Tebriz'i ele geçirip şahlığını ilan etmesine rağmen Akkoyunlular içerisindeki çekişmeler sürüyordu. Akkoyunluların ilk merkezi Diyarbakır'a sığınan son hükümdarlarından Elvend'in gayretleri bir netice vermedi. Ne acıdır ki son hükümdar Elvend Bey, Akkoyunluların Diyarbakır Valisi Musullu Emir Han tarafından tutuklanarak Şah İsmail'e teslim edildikten çok kısa bir süre sonra (1503-1504) katledildi. Bir başka Akkoyunlu hükümdarı Murad ise Safevîler karşısında bir varlık gösteremeyerek Dulkadiroğullarına sığınmasıyla Akkoyunlu Devleti ortadan kalktı.

Şah İsmail, yalnız Akkoyunlu hanedanını ortadan kaldırmakla kalmamış, bu devlete bağlı olan ve onların yanında yer alan bütün boyları ve oymakları da merhametsizce katlederek bunların adeta köklerini kazıyordu (Varlık, 1994: 434; Gündüz, 2015: 75, 76; Angiolello ve D'Alessandri, 2017: 71, 79, 86-87). Katliamdan kurtulabilen bazı aşiret üyeleri Safevî Devleti içerisinde "*Türkmen Oymak*"ı oluştururken Akkoyunlu ileri gelenleri ve bağlı aşiretlerin çoğunluğu Osmanlı'ya sığındı. Osmanlı bu aşiret beylerine dirlikler tahsis etti (Gündüz, 2016: 53; Woods, 1993: 300; Celâl-zâde Mustafa, 1996: 263).

Şah İsmail anne tarafından Akkoyunlu hanıdanına mensup olduğundan kendisini bu devletin varisi olarak görüyordu, Akkoyunlu topraklarını ele geçirmeye çalışan Dulkadiroğulları üzerine (Temmuz 1507) harekete geçti (Savaş, 2018: 135). Şah İsmail hareketini Diyarbakır üzerinden gitmek yerine Erzincan - Sivas yolunu takip ederek Kayseri üzerinden hücum etti. Bu Şah İsmail'in Osmanlı topraklarına 1502 yılından sonraki ikinci tecavüzü (1507) idi. Bu meydan okumaya rağmen, II. Bayezid barış sever politikasını sürdürdü; ancak o dönemde Trabzon valisi olan oğlu Selim, şiddetle karşı konulması taraftarıydı (Angiolello ve D'Alessandri, 2017: 86; İnalçık, 1988: 320; Eravcı, 2002: 1556-1557). Bu aynı zamanda Osmanlı'ya karşı bir meydan okuma olsa da Osmanlı, bunu görmezden gelerek herhangi bir adım atmadı. Maraş ve Elbistan'a girmiş ise de eline geçirdiği şehirleri tahrip etmekten başka bir şey geçmemişti. Dulkadir Beyliği, savaşmak yerine dağlara çekildiğinden Şah İsmail, Kasım ayının ortalarına doğru soğuk ve karlı havadan dolayı İran'a dönmeye karar verdi (Angiolello ve D'Alessandri, 2017: 86; Gündüz, 2015: 75-76).

Safevîleri ordadan kaldırmak isteyen en büyük rakiplerinden Özbek Şeybek Han'ın, Şah İsmail'e yenilmesiyle Horasan bölgesi tamamıyla Safevîlerin eline geçerken, Şah'ın nüfuzu da gün geçtikçe daha da artıyordu. Bu zaferler ile Safevîler Azerbaycan'da huruç eden yerel bir hareket olmaktan çıkıp doğuda ve batıda güçlü devletlerle boy ölçüşecek konuma gelmişti.

Şah İsmail'in Kızılbaş ordusu, Safevî ailesini destekleyen savaşçı Türk boylarına dayanan, askerî eğitimden ve modern silahlardan mahrum gönüllülerden meydana geliyordu (Kevserânî, 1992: 57). Bu ordu İsmail'in hurucundan itibaren sürekli savaş halinde olup yorulmaya ve güçlerini de kaybetmeye başlamıştı. Sürekli savaş durumu, ordunun askerî gücünü yıpratırken, kendisini yenilemesi bu kadar kısa sürede mümkün değildi.

Safevîler görünüşte büyük bir coğrafyaya sahip olmalarına bakmaksızın askerî kuvvet olarak ülkenin her yerinden destek bulamıyorlardı. Bunun en temel nedeni Kızılbaş Türkmenlerin ordunun çekirdeğini meydana getirmesiydi (Gündüz, 2015: 76-77). Anadolu'dan İran'a göçlerin çok çeşitli sebepleri vardı. Bunlardan bazıları da makam ve mevki için yollara düşmüşlerdi. Özellikle II. Bayezid'in son günlerinde "*Ona varan beyler olurmuş*" diye Anadolu Türkmenleri Şah İsmail'e gidiyordu.

Türkler terk idip diyarlarını

Sattılar yok bahaya davarlarını⁴

Safevîler, Anadolu'ya gönderdiği halife ve casuslarla adeta terör estirmekteydi. Safevîlerin bu hareketleri Osmanlı için ne denli büyük bir tehdit olduğu çok açıktır. Buna rağmen Safevîler, batı sınırında meydana gelen gelişmeleri sadece takip ettiğinden Şah Kulu ayaklanması, Osmanlı'nın dahili meselesi olarak kalırken, Türkmenler uğruna ayaklanma başlattıkları İsmail'den bekledikleri yardımı alamamışlardı (Gündüz, 2015: 76-77).

Şah Kulu isyanı (1511) neticesinde Kütahya asilerin eline düşmüş ve beylerbeyi de katledilmişti. Asilerin Bursa'yı da tehdit etmesi ve Şah İsmail'in Şeybek Han'ın başını Osmanlı Sultanı II. Bayezid'a göndermesi ve Sultan'ın bu hareketlere sessiz kalması meselenin ciddiyetinin anlaşılması açısından çok önemlidir. Eğer ki Şah Kulu bu isyanında başarılı olsaydı, bütün Osmanlı ve İran tarihinin akışı hiç şüphe yok ki bundan büyük ölçüde etkilenecekti; isyan her haliyle korkunçtu. Bu duruma Padişahın sessiz kalması şehzadeler arasında taht kavgalarının başlamasına sebep oldu. Bayezid'in üç şehzadesi,

⁴ Ahmet Uğur, Yavuz Sultan Selim'in Siyasi ve Askeri Hayatı, MEB, İstanbul, 2001, s.50.

Ahmet, Korkut ve Selim babalarının yerini almak için harekete geçtiler. Safevîlerin Anadolu'daki eylemlerinden en fazla rahatsızlık duyan Şehzade Trabzon Sancakbeyi Selim idi.

II. Bayezid, Safevîlere karşı aldığı bir takım tedbirlere rağmen, yaşlılığı, sağlık sorunları ve bundan dolayı şehzadeler arasında vukuu bulan taht mücadeleleri Yavuz Sultan Selim'in 24 Nisan 1512 yılında tahta geçinceye kadar, Safevîlere karşı güçlü bir irade ortaya konulduğunu da söylemek oldukça güçtür (Savaş, 2018: 4; İnalçık, 1999: 68; Pitcher, 1999: 149; Fisher, 2014: 132; Bilge, 2012: 119). Aslında II. Bayezid'in güçlü bir ordusu ve geniş bir coğrafyaya sahip olduğu halde Safevî müridlerine karşı sert kanunlar icra ederken, Safevi Devleti ile karşı karşıya gelmek istememesi çok manidardır.

Safevîlerin Anadolu'da bu kadar serbest hareket etmesinde II. Bayezid'in yumuşak politikasının rolü yatsınamaz. Sultan'ın aczi yüzünden Anadolu'daki Şîî halk şöyle dursun Sünnilere bile baskı yapılmaktaydı. Kısacası, Safevîlerin Osmanlı toprakları üzerindeki emellerinde ve Safevi Devletin kurulmasında II. Bayezid'in büyük sorumluluğunun olduğu aşikardır (Sümer, 2018: 12). Yavuz Sultan Selim, Şah İsmail'in II. Bayezid ile olan münasebetlerini hiçbir zaman onaylamamıştı.

II. Bayezid'den sonra Osmanlı tahtına oturan Yavuz Sultan Selim, devletin kaybolan itibarını yeniden kazandırmak ve Safevîlerin Anadolu ile olan bağlarını kesmek amacıyla hemen hazırlıklara başladı (Gündüz, 2010: 254). Dönemin Osmanlı tarihçilerinden Celâl-zâde Mustafa, meşhur eseri "*Selin-nâme*"de: "*Sultan Selim Han olmasa Osmanlı ülkesi elden gitmişti.*" diye sık sık vurgular (Celâl-zâde Mustafa, 1996: 476-477, 594). Bu durum bize aynı anda Osmanlı devlet adamlarının olaya bakışını göstermesi açısından son derece kıymetlidir.

Safevî Devleti'nin tehdit ve meydan okumalarına II. Bayezid ne kadar sessiz kalmış ise oğlu Yavuz Sultan Selim Han'da tam tersine bir politika yürütmüştür. Yavuz'un, Osmanlı tahtına (1512) geçmesi ile İran politikası neredeyse kökten değişmişti. Çünkü Yavuz, daha Trabzon valiliği döneminde Trabzon'dan hareket ederek, Erzincan ve Bayburt'a kadar uzanan Safevî topraklarına (1508) bir sefer düzenlemişti. İlerleyen yıllarda (1510) Erzincan'a da bir sefer düzenlemişti (Pitcher, 1999: 149). Bu hareketleri ile İran'daki gelişmeleri yakından takip etme fırsatını bulmuştu.

Safevîler bu dönemde Horasan'da Özbekler ile mücadele ediyordu. Özbekler, Horasan üzerindeki baskıyı artırırken, Şah İsmail'in gönderdiği ordu, ağır bir yenilgiye uğradı. Herat Özbeklerin eline geçti (1512) ise de Özbekler burayı ellerinde tutamadılar. Bu mücadelede en dikkat çeken nokta ise Kızılbaşların verdiği ağır kayıplardı (Gündüz, 2015:78).

Çaldıran Savaşı (1514) arifesinde Şah İsmail, ordusunu yeniden güçlendirmek telaşında idi. Çünkü 1497 yılından beri İsmail'in yanında yer alan Kızılbaşlar, savaşlar ve çatışmalar yüzünden yavaş yavaş erimeye başlamıştı. Kızılbaş ordusu zayıf ve yorgundu. Buna rağmen Kızılbaşlar ok, yay, mızrak gibi geleneksel savaş aletlerini tercih ediyorlar, ateşli silah kullanmayı utanç ve gülünç bulmaktaydılar. Ordunun yenilenmesinin gereğine inanan Şah İsmail, önemli Kızılbaş kaynağı olarak gördüğü Anadolu'ya Nur Ali Halife'yi askerî kayıpları tölere edebilmek için görevlendirerek, daha önce davet edilmesine rağmen gelemeyen Kızılbaşları İran'a getirip Kızılbaş ordusuna katması için Osmanlı ülkesine gönderdi. O da Erzincan, Kemah, Niksar, Tokat dolaylarından yaklaşık üç bin sipahi bulabilmişti.

Bu dönemde Osmanlı'nın doğu sınırı Trabzon, Tokat, Sivas Kayseri hattından İçel'e (Mersin) ulaşmıştı. Sanıldığı gibi aksine Anadolu artık bir Kızılbaş deposu değildi. Mevcud

olanların ise sıkı denetim yüzünden Osmanlı ülkesinden ayrılması neredeyse imkansızdı. Nur Ali Halife, bu asker devşirme esnasında peşindeki Osmanlı veziri Sinan Paşa ile girdiği savaşta Paşa'yı öldürdü. Bütün bu gayretler, Kızılbaş ordusunun kayıplarını telafi etmeye yetmemişti (Gündüz, Türkmen Savaş Makinesi-2, Bahar 2017: 68).

Safevî Devleti'ndeki askerî çıkmaza rağmen, Osmanlı Devleti'ne karşı meydan okurcasına hareketi iki devleti karşı karşıya getirdi. Görünüşte savaşın sebebi dinî gibi algılansa da gerçekte ise siyasidir. Çünkü, Akkoyunluların ortadan kalkmasına rağmen Doğu Anadolu'daki otorite boşluğu devam ediyordu. Bundan dolayı da Osmanlı sınırlarına rahatlıkla girilip çıkılmaktaydı. Bunlara ek olarak Şah Kulu ayaklanmasında da görüldüğü üzere ticaret kervanları açık hedef olmuş ve ipek yolundan mal akışı neredeyse kesilme durumdaydı (Gündüz, 2015: 79).

Yavuz Sultan Selim karşısında, Şah İsmail savaşıp savaşmama konusunda çekimser davranırken, Yavuz Sultan Selim'in hakaretamiz mektuplarla adeta onu savaşa hazırlıyordu. Savaşın bir diğer sebebi ise Kızılbaş komutanların istekli halleriydi (İnalçık, 1988: 322; Gündüz, 2015: 79).

Osmanlı ordusu Çaldıran⁵ tepelerine ulaştığında Safevî öncü birlikleri ile karşılaştılar. Şah İsmail'in öncü birliklerini Kemah Valisi Varsak Yusuf Bey ve süvarilerin komutanı Sarı Piri Beylerin kuvvetleri oluşturuyordu (Gökbel, 2007: 51; Efendiyev, 2007: 60-61). Şah İsmail Yavuz Sultan Selim'den önce savaş meydanına ulaşmış ve savaş düzeni almıştı. Osmanlı ordusunun Çaldıran Ovası'na ulaşmasından sonra Şah İsmail, savaş meclisini toplayarak savaşta uygulanacak strateji için Kızılbaş liderlerle istişarede bulunmuştu. Bu mecliste Diyarbakır Beylerbeyi Ustaclu Muhammed Han oldukça hazırlıklı Osmanlı kuvvetleri ile yüz yüze savaşmanın kötü sonuçları olacağını, Osmanlı'nın geri dönüş için yola çıkmasını bekleyerek, tam o sırada baskın vermenin doğru olacağını belirtirken, Nur Ali Halife ise Osmanlı ordusunun sahip olduğu kuvvete değinerek, onlar savaş düzeni almadan hücum edilmesini önerdi. Ancak, Durmuş Han bu iki görüşü şiddetle itiraz etti ve mertçe bir savaş olması için düşmanın saflarını yerleştirmesine müsaade edilmeli dedi. Nihayetinde Durmuş Han'ın önerisi kabul edilerek, Osmanlı ordusunun rahatça ovaya yerleşip savaş düzeni almasına müsaade edildi.

Osmanlı ordusu geceyi savaş hazırlıkları yaparak geçirdi. Sultan'ın bulunduğu Osmanlı ordusunun merkezi iyice güçlendirildi. Selim Han, o gece vezir ve ordu komutanlarıyla yaptığı istişarede onların savaş hakkındaki görüş ve önerilerini almıştı. Bu istişarede öne çıkan düşünce ordunun hemen savaşa başlaması yahut yorgun askerlerin bir gün dillendirilmesi hususunda iki görüş öne çıkmaktaydı. Neticede Başdeftardar Piri Paşa'nın bir gün beklenirse Osmanlı ordusundaki Şah İsmail taraftarlarının casuslar aracılığıyla taraf değiştirebileceği veya savaşta yeterli gayret göstermeyeceği varsayılarak, hemen savaşa başlanması hususunda karar verildi (İnbaşı vd., 2016: 138). İki tarafın öncü kuvvetleri arasında gece küçük çaplı çatışmalar yaşandı.

Sabahın erken saatlerinde Osmanlı kuvvetleri savaş düzeni aldı (23 Ağustos 1514). Ordunun merkezinde Yavuz Sultan Selim Han, Vezirazam Hersekzade Ahmet Paşa ve vezirler Dukakinzade Ahmet Paşa ve Mustafa Paşa ile kapıkulu askerleri bulunmaktaydı. Bu askerlerin aşağı yukarı iki bini tüfekli askeri birliklerden oluşuyordu. Ayrıca da yüz elliye yakın sahra topu tüfekçi birliklerinin hemen önüne konuşlanmıştı. Bunların önüne de azaplar yerleştirilmişti. Ordunun sağ tarafında Anadolu eyalet askerleri yer alıyor ve

⁵ Donald Edgar Pitcher, *Osmanlı İmparatorluğu'nun Tarihsel Coğrafyası*, Çev., Bahar Tırnakçı, İstanbul, 1999, s.150; Çaldıran:Urmiye Gölü'nün kuzeyinde, Hoy yakınında yer alır. Ancak, Vangölü'nün kuzeydoğusunda yer alan Van'a bağlı Çaldıran ilçesinin bölgeye yakın olması ve coğrafi bölge olarak ovada kurulmuş olması yanıltıcı bir sebeptir. Pek çok araştırmacı bu yanlışla düşmektedir.

komutası da Anadolu Beylerbeyi Sinan Paşa'ya verilirken, Rumeli askerlerinin oluşturduğu sol kolun da sevk ve idaresine Rumeli Beylerbeyi Hasan Paşa'ya verilmişti.

Şah İsmail emrindeki Safevî ordusu çoğunluğu Ustacalu, Avşar, Varsak, Dulkadiroğlu, Rumlu (Anadolulu), Şamlu, Kaçar, ve Anadolu Türkmenlerinden oluşan süvari birliklerinden müteşekkildi. Safevî ordusunun sağ kanadında Şamlu Durmuş Han, Dulkadirli Halil Sultan, Lala Hüseyin Bey, Nur Halife ve Hulefa Bey gibi ünlü komutanlar birlikleriyle yerlerini almışlardı. Sol kol kuvvetlerine Diyarbakır Beylerbeyi Ustaclu Muhammed Han ve Çayan Sultan kumanda etmekteydi. Merkezde ise Vekil-i Saltanat Seyyid Abdülbaki, Seyyid Muhammed Kemuneve Seyyid Şerif yer almaktaydı. Bunların arkasında yer alan Şah İsmail, emrindeki kurçi (korucu) askerlerle hangi kol sıkıntı yaşarsa oraya destek için hazırıldılar (Erdoğan, 2015: 77)⁶. Öncü kuvvetlerin komutanlığına Ustaclu Sarı Pire getirildi. Safevî ordusunda top ve tüfek gibi ateşli silahlar yokken, Osmanlı kuvvetleri hem silah bakımından hem de sayı bakımından üstündü.

İki ordu savaş düzeni alınca, Safevî ordularının hücumu ile (23 Ağustos 1514) savaş başladı. Safevî öncü kuvvetlerinin yaptığı ilk saldırı, Osmanlı öncülerince geri püskürtüldü. Bu durum Şah İsmail'i oldukça kızdırdı. Bunun üzerine Şah İsmail ordusunu ikiye ayırarak sol cenahın idaresini Mehmet Han Ustacalu'ya vermiş sağ cenahın komutasını da Şah kendi üslenerek bir çevirme hareketine giriştiler. Nitekim Korçibaşı Saru Piri Ustacalu'nun kuvvetleri Mihaloğlu'nu şehit ederek mağlup ederken, Osmanlı ümerasından başta Rumeli Beylerbeyi olmak üzere pek çok şehit verildi ve ordunun bu kısmı dağıldı. Ancak Sinan Paşa'nın gayretleri ile Şah İsmail'in çevirme planı tutmadı. Zira Sinan Paşa askerinin saflarını muhafaza ederek, intizamlı ve süratle toplara doğru çekilmelerini sağlamış, Mehmed Han Ustacalu ile kardeşi Karahan'ı Kızılbaş Türkmenlerle birlikte Osmanlı topraklarının karşısında çaresiz kalarak bir top güllesiyle ölünce karşı saldırıya geçen Osmanlı kuvvetleri Safevîlerin bu kolunu bozguna uğrattı. Bu esnada Osmanlı merkezine saldıran Safevî öncü kuvvetleri de yeniçerilerin tüfek ateşi karşısında geri çekilmek zorunda kaldılar. Bu vaziyeti kırmak için Şah İsmail'de Osmanlı merkezine yedi kez hücum etmesine rağmen her defasında arabalarla oluşturulmuş sete yaklaşmışsa da açılan yoğun tüfek ateşi sonucunda büyük kayıplar vererek, geri çekilmişti. Bu ateşli silahlar karşısında çaresiz kalan Safevî ordusu tarumar olmuş ve pek çok önemli komutanını kaybeden Safevî ordusu karşısında savaş, Osmanlı lehine dönmüştü.

Akşama kadar süren savaşın sonunda Safevî ordusu dağılmaya başladığını gören Şah İsmail, orduya geri çekilme emrini verdi. Yavuz, bu geri çekilmeyi bir savaş hilesi olabileceğini düşünerek takip edilmemesini ve yağma yapılmamasını emretti. Gece olduğunda Safevî ordusunun Çaldıran Ovası'nı terk ettiği görülmüştü. Canını zor kurtaran Şah İsmail Dergezin'e çekilmişti (Tekindağ, 1968: 66-69; Anonim Tevârih-i Âl-i Osman, 1992: 136-137; İnbaşı-vd., 2016: 139-140).

Çaldıran Savaşı'nın neticesinde Osmanlı'nın modern ordusu Safevîleri kesin bir yenilgiye uğratmış. Çaldıran Savaşı'nda ateşli silahlara sahip Osmanlı ordusu karşısında Safevî ordusunun galip gelmesi imkansızdı. Üstelik Şah İsmail, Osmanlı ordusunun dörtte biri kadar asker toplayabilmişti (Gündüz, Türkmen Savaş Makinesi-2, Bahar 2017: 68).

Bu mağlubiyet Kızılbaş Türklerin zihin dünyasını tarumar etmişti. Şah İsmail'in ortaya çıkmasından Çaldıran Savaşı'na kadar yapılan dört büyük savaş bariz bir üstünlükle kazanmalarına rağmen, kalabalık ve ateşli silahlara sahip Osmanlı ordusu karşısında hiçbir

⁶ Erdoğan, "Safevî Ordusunda Bir Birlik-Kurçiler", Ankara Üniversitesi Dil ve Tarih-Coğrafya Fakültesi Dergisi, 55,2 (2015), s.77: Kurçi terimi için; Kızılbaşların ülkedeki tek askeri kuvvet olduğu dönemde Kızılbaşların içindeki tecrübeli süvarileri tanımlamak için kullanılan bir terimdi. Kurçiler saltanatın hasssa kuvvetleriydi ve bunlar devletin kurucusu Şah İsmail tarafından oluşturulmuştu.

varlık gösterememişti (Tapper, 2004: 89; Lindner, 2000: Roemer: 2006: 8; 146; Erdoğan, 2019: 24;). Bu mağlubiyet İsmail ile mürütleri arasındaki bağda etkilemekle kalmadı aynı zamanda Safevî devlet politikasında da bir önemli bir değişime sebep oldu. Bunun neticesinde Safevîlerin yayılcı politikası yerini savunmaya bıraktı. Çaldıran'ın ardından Şah İsmail'de bir daha savaş meydanında gözükmezken devlet işlerinden de uzak durdu. İsmail'in geri kalan döneminde herhangi bir sefere iştirak etmemesi bu olaydan ne kadar etkilendiğinin bir neticesidir. Bu olay sadece Kızılbaş aşiretlerden toplanan askerlerle devletin yaşatılamayacağını Safevilere gösterdi (Eravcı, 2002: 1558; Tapper, 2004: 89; Lindner, 2000:146). Ayrıca Yavuz Sultan Selim'in, askerî dehası, ordusunu tertip ve idaredeki büyük başarısı ve daha da önemlisi kararlı tutumu zaferin kazanılmasında büyük bir öneme sahipti.

Yavuz Sultan Selim, Çaldıran Zaferi'nin ardından Şah İsmail'e daha ağır bir darbe vurmak ve elde edilen zaferi kalıcı olması için ileri harekate devam etmek istiyordu. Hatta yeni bir meydan savaşını bile göze almıştı. Ancak zaferin ardından yapılan divan toplantısında Tebriz üzerine gidilmesi kararı çıktı. Ancak Şah İsmail Osmanlı karşısında kendi gücü ve imkanlarını bu savaşta gördüğü için yeni bir politika izlemeye başladı. Bu yeni politik düşüncede Osmanlı karşısına çıkıp yeniden bir meydan savaşı yapmak yerine merkezinden bir hayli uzak Osmanlı kuvvetlerini gerilla taktikleriyle yıpratmayı amaçlıyordu. Çünkü Şah İsmail kalabalık Osmanlı ordusunun kendi topraklarında uzun süre kalamayacağını çok iyi bilmekteydi (İnbaşı- vd., 2016: 140).

Yavuz Sultan Selim, iki hafta sonra merasimle Tebriz'e girdi. Hasan Padişah (Uzun Hasan) Camiine bir diğer ismiyle Nasıriye Camii'ne giderek (8 Eylül 1514) namaz kıldı. Safevî ordusunun dağılmasına rağmen, Yavuz Sultan Selim'in İran coğrafyasına sahip olmak gibi bir harekete girişmedi. Çünkü İran genişliği ve derinliği açısından Osmanlı askerî yapısına uygun bir bölge değildi. Bundan dolayıda Osmanlı Sultanı burada fazla kalmayarak kendi topraklarına çekildi (Gündüz, 2015: 80). Şah İsmail, Yavuz'un İran'dan ayrıldığını bildirmek üzere Horasan'a korucu Varsak Kara Üveys'i gönderdi (Sümer, 2018: 51; Sümer, 1964: 86).

Yavuz Sultan Selim, Tebriz'de iken Hacı Rüstem ve Hacı Halid Bey olmak üzere iki Kürt beyi Padişaha itaat etmek için geldiklerini söylemelerine rağmen Yavuz bu iki beyi adamları ile birlikte infaz ettirdi. Bu beyler bölgedeki diğer Safevîlere temayül eden sipahiler ve bazı beyler ile birlikte hareket ederek büyük kargaşaya sebep olmuşlardı. Safevî kaynaklarına göre ise bu iki bey Şah İsmail'e son derece sadık fedailerdi, bu beylerin amacı Osmanlılara katılmak bahanesiyle bizzat Padişaha suikast yapmaktı. Hatta onların doğrudan bu maksatla Şah İsmail tarafından görevlendirilmiş olduğuna dair de bilgiler bulunmaktadır (Emecen, 2010:147).

Çaldıran Zaferi'nin ardından Tebriz'e giren padişah İsmail'in Horasan'dan zorla getirip Tebriz'e yerleştirdiği tüccar, sanatkâr ve eşrafı yani bu ülkede yaşayan sanatkârlardan ve önde gelen namdar beylerden bin kadarını seçerek ev ahalileri, mal ve eşyalarıyla birlikte İstanbul'a gönderdi. Bu yolculukta uluğ beylerden birini de onları koruyup sağ salım götürmek için görevlendirdi. Onlara yolculukta lazım olan ne varsa, at, katır, eşek bütün ihtiyaçlarını ücret ve yol harcırahlarını da vererek onları payitahta (İstanbul) gönderdi (Hoca Sadettin Efendi, 1992/IV: 223-224; İnalçık, 1988: 322).

Çaldıran mağlubiyetinden sonra Safevî Devleti ciddi bir tehlike ile karşı karşıya kalmasına rağmen Durmuş Han, Zeynel Han, Emir Han, Div Sultan gibi sadık Kızılbaş reislerin çabaları ile devlet dağılmanın eşiğinden döndürmüştü (Gündüz, 2015:80). Anadolu'daki Kızılbaşlara gelince, Osmanlılar tarafından yürütülen sıkı takibatın bir neticesi olarak Safevîler'le bağlarını koparıp içlerine kapandılar (Gündüz, Türkmen Savaş

Makinesi-2, Bahar 2017: 69). Osmanlı ne kadar büyük bir zafer kazanmış olsa da Safevî Devleti'ni ortadan kaldıramadığı gibi propagandasını kısmen önleyebilmiş lakin yayılmasını durduramamıştı. Sonuç olarak Osmanlı toplumu Sünnî ve Kızılbaş diye ikiye ayrılmıştır (Ocak, 2018: 424).

Çaldıran Zaferinin ardından Doğu ve Güneydoğu Anadolu topraklarının büyük bir kısmı Osmanlı'nın hakimiyetine girdi. Ancak, Doğu Anadolu'nun nüfus ve siyasi egemenliği Türkmenlerin elindeydi. Azerbaycan'dan Irak'a kadar Doğu Anadolu'yu içine alan Türkmen birliğini Osmanlılar kendileri için büyük tehlike gördüklerinden Türkmenleri göçe zorladı. Bu göçün de zirve noktası Yavuz Sultan Selim döneminde Çaldıran Savaşı'nda kendini gösterir. Yavuz, Şîî hakimiyetini Doğu Anadolu'da kırmak için oradaki, diğer etnik gruplara yaklaştı. Çaldıran Savaşı'ndan hemen sonra Doğu Anadolu'daki Kürt beylerini desteklemeye ve Türk beylerini ortadan kaldırmaya çalıştı. Bölgenin Osmanlı hakimiyetine geçmesi için Sünnî-Şafîî Kürtlerle, Şîî Türkmenler arasındaki düşmanlıktan yararlanmak arzusundaydı. Osmanlı'ya sığınan Akkoyunlu devlet adamlarından İdris-i Bitlisi'yi bu iş için 20-30 berat vererek Kürt Beylerine gönderdi. Yani, Doğu Anadolu'da Osmanlı hakimiyetini gerçekleştirmek için, oradaki bu etnik grupla Doğu Anadolu Türkmen nüfuzuna karşı bir ittifak aradı. Bu beratlarla bir kısım Kürt beylerini Osmanlı sancakbeyi olarak tayin etmekteydi. Bir kısmı da aşiret olduğundan onları kendi aşiret özerkliği içinde bırakıyor ve onların Osmanlı ordusuna asker göndermesi şartını getiriyordu. O dönemde bu aşiretleri dağıtmak, onları Osmanlı sancak teşkilatı altına sokmak fiilen mümkün değildi. Bu Kürt aşiretleri kendi beylerini tanıdıkları için vergiyi ona veriyor ve herşeyi de ondan bekliyordu. Osmanlı'nın bu geleneksel sosyal düzeni bozabilmesinin mümkünatı yoktu. Bu sonraki asırlarda da mümkün olmadı (İnalçık, 1999: 68).

Kemah Kalesi'nin Osmanlı'nın Eline Geçmesi

Çaldıran Zaferi, Osmanlı Devleti için buruk bir zafer olduğu söylenebilir. Çünkü bu zafer doğrudan hiç birşey getirmemişti. Osmanlı Sultanı'nın, kışı Karabağ'da geçirip baharda Safevî meselesini kökünden halletmek düşüncesi orduda huzursuzluğa sebep oldu (Anonim Tevârih-i Âl-i Osman, 1992: 137). Bunun üzerine Yavuz, Erivan, Eleşkird, Pasinler, ve Bayburt üzerinden geri dönerken kışı geçirmek için ordugahını Amasya'ya kurdu. Sultan'ın Amasya'da bulunduğu esnada, Şah İsmail elçilerini barış istemek için göndermiş ancak İran seferine devam etmek isteyen Yavuz, elçilere cevap vermemiş ve elçileri gözaltına aldirtmişti. Kış aylarını Amasya'da sefer hazırlıklarıyla geçiren Padişah'ın amacı Şah İsmail üzerine yeni bir sefer yaparak meseleyi kökünden çözmek niyetindeydi. Ancak yeniçerilerin bazı münasebetsizlikleri ve devlet ricalinin de bu hadiselerde sık sık dahilinin bulunması (Çabuk, 1999: 82) üzerine Sultan, Şah İsmail üzerine ikinci kez yürümek yerine Sivas ve Erzurum arasındaki bağlantıyı koparabilecek önemli bir Kızılbaş garnizon yerleşimi olan aynı zamanda Anadolu'nun kilidi konumundaki Kemah'a kısa bir sefer yapmak ile yetindi (Pitcher, 1999: 150-151).

Yavuz Sultan Selim, Çaldıran'da büyük bir zafer kazanmış olmasına rağmen Doğu Anadolu'da bazı müstahkem noktalarda Safevîlere bağlı kuvvetler bulunuyordu. Yavuz Sultan Selim, askerlerin vaziyetine bakarak Şah İsmail üstüne yeni bir sefer yapılamayacağını görmüş, bunun yerine doğu ve güney sınırlarındaki bazı noktaların alınmasının daha uygun olduğu kanaatine varmıştı. Bunun için de Bayburd, Erzincan ve Kiğı'nın fethedilmesinde büyük gayretleri olan Mirahur Bıyıklı Mehmet Paşa'yı beylerbeyi atayarak, bu iş için Rumeli askerini de emrine verdi (Uzunçarşılı, 1988: 259; Yücel-Sevim, 1991: 124; Çabuk, 1999: 82). Bu müstahkem stratejik yerlerin başında Kemah geliyordu.

Çaldıran dönüşü Erzincan savaşmadan Osmanlı idaresine geçerken ondan daha batıda yer alan Kemah'ın Safevilerin elinde olması bölge güvenliği açısından sorun teşkil etmekteydi. Burasının Fırat kıyısında sarp bir kaya üzerinde yer olan müstahkem kalesi, şehrin doğu ve batısındaki yerleşkelerin Osmanlı yönetimine geçmesine rağmen Safevîlere bağlı kuvvetlerin bölgede tutunmalarına sebep olduğu gibi bölgede huzursuzluğa da yol açmaktaydı.

Yıldırım Bayezid döneminde Osmanlı yönetimine (1401) giren, Erzincan ve Kemah Timur'un Ankara galibiyeti ile elden çıkan yerlendendi (Gelibolulu Mustafa Ali Efendi, 1997: 1116; Çabuk, 1999: 82; Darkot, 1977: 560; Gümüşcü, 2016: 212). Yıldırım, Kemah'ın stratejik önemini bildiğinden oraya ayrı bir ehemmiyet göstermiş ve buraya Osmanlı muhafızlarını yerleştirmişti (Şahin, 2002: 219-220). Yavuz Sultan Selim'de tıpkı Yıldırım Bayezid gibi Fırat vadisi ve çevresinin hakimiyeti açısından Kemah'ın önemini bilmekteydi. Bazı tecrübeli devlet adamları Kemah Kalesi, Kızılbaşların elinde bulundukça Bayburt, Kiğı ve Erzincan'da güven olamayacağı sebebiyle bu kalenin fethinin önemine işaret ederler (Cezar, 2011: 738).

Hoca Sadeddin Efendi, Kemah Kalesi için:

“Kemah Kalesi ki, gök kubbeye ulaşmış bir ulu sarayı andırır. Kuleleriye yıldızlarla başa baştır. Burçları, mazgalları burçları halkasına çıkmış ve bu güçlü yapıyı yapan mimar, “onda hiç gedik yoktur.” Hükmüne bir örnek vermiştir. Feleklere değen bir dağ üzerine sağlamca oturmuş olup yücelikte başı göğe ermiş ve ayağı yerin dibine girmiş, sağlam istihkamlarıyla tanınmış ve başlar, bostanlarla çevrilmiştir. Eteğinden derin bir dere akar ki, hayal ipi ile bile ol derenin dibine inmek bir boş hayaldir. Dibi o denli derinki uzaklık kavramı bile bunda noksan kalır. Ne hisarın ucuna akıl merdiveniyle çıkmak olasıdır, ne de eteklerindeki derenin dibine sanı adımlarıyla inmek düşünülebilir.”

Bir iri kaya anın düzü tek parça

Daracık bir gemi hisardan yanıysa

İnce uzun bir dev eteklerinde

Geniş meydanı sanılır daracık öyle

Bahçeleri kıyısından hep Fırat akar

Nenneti andırır hem cana can katar”

Diyen Hoca Sadeddin Efendi, Kemah Kalesi'ni ne kadar ince ve naif anlatırsa da kalede yaşayan Kızılbaş fedailer için ise ağır galaz küfürleri saymaktan da geri durmaz (Hoca Sadettin Efendi, 1992/IV: 232).

Bunun üzerine Sultan Selim Han, Tokat'tan getirttiği toplarla, bizzat kendisi de Nisan ayında Amasya'dan Kemah'a hareket etti. Sultan Kemah üzerine giderken, Şah İsmail ile ittifak halinde bulunan Dulkadiroğlu Bozkurt Bey'in Memlûklüler ile ittifak ederek üzerine saldırabileceğini de hesaba katarak tedbiri elden bırakmamaktaydı. Nitekim rakiplerinin hareketlerini takip edebilmek için, Amasya'dan Kemah'a bir ay gibi uzun bir sürede geldi. Ancak yukarıda da belirttiğimiz gibi Mehmet Paşa'yı Kemah'ın kuşatmasına görevlendirmişti (Yücel-Sevim, 1991:123; Yinanç, 1989: 97).

Kale Varsaklar'dan Yusuf Beğ'in komutasındaydı. Osmanlı ordusunun gelmekte olduğunu görünce, adamlarından Varsak Muhammed (Mehmet) Bey'i 300 Kızılbaş ile kalede bırakarak kendisi Şah İsmail'in yanına gitti (Sümer, 2018: 51; Sümer, 1964: 86; Emecen, 2010: 157). Kızılbaş fedailer, uzun zamandan beri kuşatılmış olmakla beraber teslim olmaya yanaşmıyorlardı. Padişah'ın Kemah Kalesi önüne geldiği gün (5 Rebî'ül-

âhir 921=19 Mayıs 1515) kuşatma altında bulunan ama teslim olmaya asla yanaşmayan Kızılbaşların etrafını dolaştı. Sultan burada askerleri zafere motive edecek konuşmalar yaptı. Bu konuşmanın ardından öğle vaktine kadar yoğun top ve tüfek atışları yapıldı. Yeniçeri tüfekçilerinin yüksek bir tepeye çıkararak kaleyi ateş altına almaları muhafızları perişan etti. Altı saat süren top atışlarının ardından topyekün hücumla geçilerek ikinci üzeri kaleye giren yeniçeriler kaleyi zorla ele geçirdiler (Tansel, 2016: 93; Çabuk, 1999: s.83; Allouche, 1983: 122).

Osmanlı kuvvetlerine teslim olmayı reddeden Muhammed Bey'in emrindeki üç yüz Kızılbaş Varsak askeri müdafaaya girişti ve kale düştükten sonra da mescide çekilerek şahı uğruna askerleri ile birlikte kanlarının son damlasına kadar dövüştü (Bilgili, 2000: 20; Sümer, 2018: 40; Sümer, 1964: 87).

Kızılbaş Fedaileri'nin, ehl-i ıyalleri esir edildi. Böylece "*fethi, selâtin-i izamdan mimesneye müyesser olmamış*" olan Kemah Kalesi, Yavuz Sultan Selim Han tarafından ele geçirilerek, Osmanlı topraklarına dahil edilmişti (Miroğlu, 2014: 10; Atik, 2001: 111; Emecen, 2010: 157-158). Padişah atına binerek kaleyi dolaştı, top atışlarıyla zarar gören kalenin tamiri için buyruk verdi. Kaleye yeni burçlar ilave edilmesini emir buyurdular. Kalenin komutanlığına da Karaçinoğlu Ahmet Bey getirildi (Gelibolulu Mustafa Ali Efendi, 1997: 1116; Müneccimbaşı Ahmet Dede, Basıldığı yer ve tarih yok: 470). Kemah'ın Osmanlı'nın eline geçmesi ile bazı uç beyleri Selim Han'a boyun eğdiler.

Şah İsmail, Kemah'ın düştüğünü öğrenmiş, bunun yanı sıra Selim Han'ın yeniden İran'a sefer düzenleyeceğine dair haberler almıştı. Bu iki haberden de huzursuz olan Şah, Yavuz'un ne yapacağını bilemediği için kah yaylaya çıkıyor kah Erdebil'i ziyaret ediyordu. Onun tek sıkıntısı Yavuz'dan kaynaklanmıyordu. Çaldıran mağlubiyetinden sonra ülkesinde karışıklıklar isyanlar artmıştı. Ancak Şah İsmail, herşeyden önce Osmanlı tehlikesine karşı önlem almayı zaruret olarak görüyordu. Bundan dolayı da Ala'üd-devle ile işbirliği yoluna girmiş ve dört-beş bin kişilik Kızılbaş kuvvetini Aladağ civarına göndermişti. Gözetlemeden sorumlu olan bu birlikler, yeni bir Osmanlı hareketi karşısında kuzeye doğru çekilecek, böyle bir hareket olmadığı takdirde Doğu Anadolu'ya girerek, Osmanlı'ya yeni bağlanan Kürt beyleri üzerinde gerekli baskıyı yaparak bu toprakların elden çıkmasına mani olacaktı. Diğer yandan yine aynı tarihlerde bir kısım Kızılbaşlar Erzincan bölgesine kadar ilerlediler. Nur Ali Halife'nin komutasında bulunan bu birlikler karşılamak ve onların tehlikesini bertaraf etmek için Bayburt'ta olan Bıyıklı Mehmet Paşa onlar üzerine hareket etmiş ve sabahdan akşama kadar devam eden savaşta Nur Ali'nin birliğini mağlup ederek İran'dan Kemah'a gelecek yardımı engellemek suretiyle Kemah Kızılbaşlarının savunmasını desteksiz bırakmıştı (Tansel, 2016: 93; Çabuk, 1999: 83).

Osmanlı, bu zaferin neticesi olarak sınırlarını yalnızca Erzincan ve Erzurum ve Bayburt'u içine alan bölge kadar genişletebilmiş ve Gürcü Prensi, Selim Han'a İspir şehrinin anahtarını gönderirken aynı zamanda vergi vermeyi de kabul etmişti. Bu sırada Safevîler de toparlanıp yeni ordu kuracak zamanı bulmuştu (Pitcher, 1999: 150).

SONUÇ

Osmanlı'nın merkezîyetçi bir devlet olarak büyümesi, Safevîlerin tarikattan devlete geçiş süreci ile aynı zamana rastlar. Osmanlı'nın büyüme sürecinde ele geçirdiği beylik ya da devlet topraklarındaki halkın Osmanlı merkezîyetçiliğine uyumunda yaşanan sıkıntılar ile aynı esnada Anadolu'nun neredeyse tamamında yaşanan yoğun Safevî propagandası tam anlamıyla çakışmış durumdaydı. Bu vaziyetler dikkate alınmadığı takdirde göçebe Türkmenlerin Safevîlere meylini sadece mezhebî olarak ele almak durumunda kalınır, bu bakışta nakıs bir değerlendirme olur.

Anadolu'dan İran'a göçün bir çok sebebi varsa da temelde Osmanlı Devleti'ne karşı bir alternatif olarak Safevî Devleti'nin tercih edilmesidir. Ancak Varsak Türkmenleri bu durumun dışında tutulmalıdır. Çünkü Şeyh Cüneyd Anadolu'ya geldiği dönemde Varsaklar Karamanoğuna bağlıydı. Ancak Karamanoğlu İbrahim Bey'in Varsak beylerine Cüneyd'i yakalama emri vermesine rağmen onu yakalamak şöyle dursun, bir kısmı yurtlarını bırakarak onun peşinden gittiler.

Bunlara ek olarak Anadolu'da yurt sıkıntısı çeken, devlet memurlarının zulüm ve baskılarına maruz kalan Türkmen teşekkülleri İran'a gitmekteydiler. Bunun yanında Türkmenleri yerleşik hayata geçmeleri ve vergi vermeleri hususunda zorlamıştır. Bunu gören Şah İsmail, Osmanlı'dan Türkmenleri kaparabilmek için Anadolu'ya halifelerini göndererek propagandalarını yoğunlaştırdı. Bunun neticesinde Anadolu Türkmenleri sayesinde İran'da Safevi Devleti kurulmuş ve Anadolu Türkmenleri sayesinde yaşatılmıştır.

Çaldıran Savaşı'ndan sonra, Doğu ve Güneydoğu Anadolu'da Osmanlılar, tımar politikasıyla tarımı genişletmeye uğraştı. Bu ise hayvancılık ile uğraşan göçebe Türkmenlerin aleyhine gelişti. Onlar Osmanlı baskısı neticesinde, eskiden yaptıkları gibi Azerbaycan'a göç etmeye başladılar. Böylece bölge giderek Türkmen nüfusunu kaybetti. Osmanlı'nın bu Türkmen düşmanlığı yahut da politik tutumu adına ne dersenez deyin şüphesiz bu bölgede Türkmenlerin aleyhine başka etnik grupların kuvvetlenmesine ve yayılmasına sebep oldu. Türklük adına Osmanlıların bu politikasını bir hata olarak değerlendirebiliriz ama Osmanlı egemenliği de kendi şartlarında geliştiğini unutmamalıdır. Şurası bir gerçektir ki, Osmanlılar döneminde bölgede ekonomik hayat gelişirken buradaki büyük Türkmen yurdu ne acıdır ki Türk nüfusu açısından zayıflamıştır.

Anadolu Kızılbaşlarının Şah İsmail'e katılmasının çeşitli sebepleri vardır; kimi makam mansıp elde etmek veya yeni gelir kaynaklarına sahip olmak veya kaderlerini başka topraklarda yeniden sınamak için etrafına toplanırken, kimi de sırf inancı için hareket etmekteydi. Dahası, modern araştırmacıların zaman zaman dile getirdiği gibi Türkmenler Osmanlı ülkesinde yaşanan merkez çevre çatışmasının ya da merkezleşme politikasına karşı bir direnişin neticesinde İran'a yöneliklerini doğrulamak imkansız görülüyor. Çünkü gerek Osmanlı resmi kayıtları gerekse devrin gelişen olayları içinde Türkmenlerin Osmanlı idaresinden talepkar bir tutum içerisinde olduğunu gösteren bir işarete rastlanmıyor. Hatta adli uygulamalar, kamu ve özel hukuk tatbikatı veya vergi meselesine dair kayıtlarda onların hukuk içinde kalmaya özen gösterdiği anlaşılmaktadır. Gelişen olaylar açıkça göstermiştir ki İran'a giden Türkmenler farklı sebeplerle yollara çıkmış olsalar da tamamı Kızılbaşlığı benimsemişti. Sadece bir gayeleri bulunuyordu: şeyhlerini şah yapmak! Bu yolda savaşmayı bir vazife, ölmeyi ise vücutlarının bir hediyesi olarak görüyorlardı. Şeyh'in varlığında yücelen bir bağlılıkla yola çıkmışlar, mal mülk sevdasından çoktan vaz geçmişlerdi. Öyleki bir kale ve ya şehri ele geçirdiklerinde elde edilen tüm ganimetler "*Mürşid-i Kamil'in*" bir sözü ile nehre atmaktan çekinmiyorlardı. Mürşid-i Kamil'in sözünü ihmal etmenin hayır getirmeyeceğine kani idiler. "*Mürşid-i Kamil*" ile ilgili herhangi bir hususu dile getirmek, tartışmak, eleştirmek büyük suç kabul edilirdi. Öyle bir hale gelmişti ki II. Bayezid'in elçileri tebrik için geldiğinde, Kızılbaşlara kendilerini minareden atmaları söylenmiş, onlarda yarışircasına minareye koşup kendilerini ölümüne aşağıya bırakmışlardı. "*Mürşid-i Kamil*" dedikleri şahırlarının her ne buyuruyorsa muhakkak bir hayrı var, ona itaat ise Kızılbaşlığın özünde vardır. Ancak Çaldıran mağlubiyeti Kızılbaşların düşüncesinde büyük tramvalara neden olmakla kalmadı devlet politikası da bu değişimden nasibini alarak yayılmacı politikadan savunmacı bir politikaya evrildi.

Ahmet Gökbel, *Anadolu Varsaklarında İnanç ve Adetler* isimli eserinde: “Çaldıran ve Kemah’ın fetihlerinde olduğu gibi Doğu Anadolu’daki bazı yerlerin fethi sırasında da Osmanlı ordusu karşısında bulunan Safevi ordusunun tamamı, bazı kaynakların iddialarının aksine Kızılbaş değildir. Zira, Safevi ordusunda oldukça fazla Anadolu’dan giden Türkmen grupları mevcuttu. Bunların bir kısmı Kızılbaş olup bir kısmı halâ Sünniliklerini korumaktaydılar. Anadolu’da kendilerinin bazı haksızlıklara uğradıkları inancı, Safevi ordusu içinde olmalarına yardımcı bir etken olmuştu.” derken, (Gökbel, 1998: 41) biz Ahmet Gökbel’in kaynak gösterdiği Faruk Sümer’in *Oğuzlar* (Sümer, 1992: 128.) isimli eserinin 130. sayfasına baktığımızda bu görüşü ifade eden bir bulguyu ne yazık ki göremedik. Bunun aksine Sümer’in “*Çukur-ova Tarihi*” isimli çalışmasında: “Varsaklar Safevî Kızılbaş Türk teşekkülleri arasında, ehemmiyet bakımından ikinci derecede gelen teşekküllerden birisidir. Bu husus onların nüfuslarının az olmasından ileri geliyor” (Sümer, 1964: 87) diye açıkça beyan etmiştir. Ayrıca, Sümer, bir başka eserinde, XV. yüzyılın ortalarında Anadolu’da göçebe ve köylülerin dini inançları hakkında sarih bilgiye sahip olmadığını ifade etmiştir (Sümer, 2018: 7).

Dönemin çağdaş Osmanlı kronikleri, Şah İsmail’in zuhuruyla meydana gelen yeni değişimi büyük olasılıkla anlamakta güçlük çektiler. Nitekim Aşıkpaşazade Tarihi’nin metnine II. Bayezid devrinin sonlarına doğru eklenmiş olan ve çok iyi bilinen Erdebil Ocağı’nın ortaya çıkışı dışında yeni dönemin Anonim tarih geleneği durumdan ilk defa Teke-ili yöresinde ortaya çıkan Şah Kulu isyanı sebebiyle haberdar olmuş gibiler. Yavuz Sultan Selim dönemi öncesinde kaleme alınmış olan tarihlerin yazarlarının pek çoğunun zihni bu meselede oldukça karışıktır ve durumu anlamakta zorluk çekmektedirler. Önde gelen Osmanlı uleması ve tarihçisi Kemalpaşazade’nin II. Bayezid’in emri ile yazdığı ve ona sunduğu tarihinin ilk versiyonunda dahi buna benzer vakaalar vardır. Meselenin iyice kavrandığı Yavuz devrinde Safeviler’in dini yönelimleri ve şia hakkında sert fetvalar verecek olan ve bu hususta bir de risalesi bulunan İbn Kemal, II. Bayezid dönemini henüz Padişahın sağlığında kaleme alırken meseleyi daha sonra katı dini çekişmenin bilinen şekliyle değil daha yumşak ifadelerle aktarmıştır.

Sultan II. Bayezid, kendisi Safevilerin karşısına çıkmamışsa da ordu ve donanmayı modernleştirip, ateşli silahlara sahip bir orduyu haleflerine bırakması, haleflerini düşmanlarına karşı avantajlı bir konuma getirmişti. Örneğin Çaldıran Savaşı’nda kullanılan ateşli silahlar savaşın kaderini belirlerken aynı durumu Kemah Kalesi’nin fethinde de ateşli silahların önemi yatsınamaz.

KAYNAKÇA

- 5 Numaralı Mühimme Defteri (973/1565-1566, (Tıpkıbasım), T.C. Başbakanlık Devlet Arşivleri Genel Müdürlüğü Osmanlı Arşivi Daire Başkanlığı Yayınları, Ankara 1994.
- 5 Numaralı Mühimme Defteri (973/1565-1566), (Özet ve İndeks), (Haz. Hacı Osman Yıldırım, Vahdettin Atik, Murat Cebecioğlu, Uğurhan Demirbaş, Mustafa Karazeybek, Muhammed Safi, Mustafa Serin, Osman Uslu, Numan Yekeler, Zabit Yıldırım), T.C. Başbakanlık Devlet Arşivleri Genel Müdürlüğü Osmanlı Arşivi Daire Başkanlığı Yayınları, Ankara 1994.
- 85 Numaralı Mühimme Defteri (1040/1630-1631), (Tıpkıbasım), Haz. Murat Şener, Salih Dutoğlu, Hacı Osman Yıldırım, Ankara 2001.
- 85 Numaralı Mühimme Defteri (1040/1630-1631), (Özet-Transkripsiyon- İndeks), Haz. Hacı Osman Yıldırım, Vahdettin Atik, Ali Mesut Birinci, Dr. Murat Cebecioğlu, Ayhan Özyurt, Fuat Yavuz, Numan Yekeler, T.C. Başbakanlık Devlet Arşivleri Genel Müdürlüğü Osmanlı Arşivi Daire Başkanlığı yayınları, Ankara 2001.
- ABDÜLATİF KAZVİNÎ, *Lubbu't-Tevârih – Safevî Tarihi*, Çev., Hamidreza Mohammednejad, Birleşik Yayınevi, Ankara 2015.
- ALLOUCHE, Adel, *The Origins and Development of The Ottoman - Safavid Conflict (906-962/1500-1555)*, Berlin 1983.
- AKA, İsmail, “Anadolu’dan İran’a Göçler”, Tarihten Günümüze Türk-İran İlişkileri Sempozyumu (16-17 Aralık 2002, Konya), TTK, Ankara, 2003, s.57-63.
- AKYOL, Taha, *Osmanlı’da ve İran’da Mezhep ve Devlet*, Milliyet Yayınları, İstanbul 1999.
- ANONİM *Tevârih-i Âl-i Osman F.Giese Neşri*, Haz., Nihat Azamat, Marmara Üniversitesi Yayınları, İstanbul 1992.
- ÂŞIKPAŞAZÂDE TARİHİ (Osmanlı Tarihi 1285-1502), Haz., Necdet Öztürk, Bilge Kültür Sanat Yayınları, İstanbul 2013.
- ATİK, Kayhan, *Lütfi Paşa ve Tevârih-i Âl-i Osman*, Kültür Bakanlığı, Ankara 2001.
- BELÂZURÎ, *Fütûhu’l-Büldan*, çev. Mustafa Fayda, Kültür Bakanlığı, Ankara 2002.
- BİLGE, Reha, *1514 Yavuz Selim ve Şah İsmail Türkler, Türkmenler ve Farslar*, Giza Yayınları, İstanbul 2011.
- BİLGE, Reha, II. Bayezid Deniz Savaşları ve Büyük Strateji, Giza Yayınları, İstanbul 2012.
- BİLGİLİ, Ali Sinan, “Osmanlı’ya Karşı Bir Türkmen Boyu Tarsus Varsakları”, Osmanlı (Toplum), IV., ed. Güler Eren, Yeni Türkiye Yayınları, Ankara, 1999, s. 170-179.
- BİLGİLİ, Ali Sinan, *Osmanlı Döneminde Tarsus Sancağı ve Tarsus Türkmenleri*, Kültür Bakanlığı, Ankara 2001.
- BİLGİLİ, Ali Sinan “Osmanlı Tarih Yazarlarının Algısıyla Türkiye-İran İlişkilerinde Siyasî Karakterin Dinî Söylemi: “Kızılbaşlık”, Gazi Üniversitesi Türk Kültürü ve Hacı Bektaş Veli Araştırmaları Dergisi, Sa., 27, 2003, s.21-41.

- BİLGİLİ, Ali Sinan, “*Tarsus Türkmenleri (Varsaklar)*”, Anadolu’da ve Rumeli’de Yörükler ve Türkmenler Sempozyumu Bildirileri, Yörük Türkmen Vakıfları Yayınları, Ankara, 2000, s.9-49.
- CELÂL-ZÂDE Mustafa, *Selim-nâme*, Haz. Ahmet Uğur- Mustafa Çuhadar, MEB, İstanbul 1996.
- CEZAR, Mustafa, *Mufasssal Osmanlı Tarihi*, II., TTK, Ankara 2011.
- ÇABUK, Vahid, *Kuruluşundan Cumhuriyete Büyük Osmanlı Tarihi*, IV., Emre Yayınları, İstanbul 1999.
- DAĞTEKİN, Hüseyin, *Genel Tarih Atlası*, İnkılâp Kitabevi, İstanbul 1997.
- DARKOT, Besim, “*Kemah*”, MEB İA, VI., İstanbul, 1977, s.559-561.
- DEDEYEV, Bilal, “*Safevi Tarikatı ve Osmanlı Devleti İlişkileri*”, Uluslararası Sosyal Araştırmalar Dergisi, Volume 1/5, Fall 2008, s.205-223.
- DEMİRBAĞ, Hüseyin, *Varsaklar*, Yüzüncü Yıl Üniversitesi Fen Edebiyat Fakültesi Tarih Bölümü Yayınlanmamış Bitirme Tezi, Van 2005.
- EFENDİYEV, Oktay, *Azerbaycan Sefeviler Devleti*, Bakı 2007.
- el-KALKAŞANDÎ, Ahmed b. Ali, *Subhü'l-Âşaf'i Sina'ti'l-İnşa*, VII., Tahkik. Muhammed Hüseyin Şemseddin, Beyrut 1409.
- EMECEN, Feridun M., “*Osmanlı Devleti'nin “Şark Meselesi”nin Ortaya Çıkışı İlk Münasebetler ve İç Yansımaları*”, Tarihten Günümüze Türk-İran İlişkileri Sempozyumu (16-17 Aralık 2002 Konya), TTK, Ankara, 2003, s.33-48.
- EMECEN, Feridun M., *Yavuz Sultan Selim*, Yitik Hazine Yayınları, İstanbul 2010.
- ERAVCI, H. Mustafa, “*Safevî Hanedanı*”, Türler, VI., Yeni Türkiye Yayınları Ankara, 2002, s.1551-1569.
- ERDOĞAN, Eralp, *Safevi Devleti'nin Askerî Teşkilatı*, Yeditepe Yayınevi, İstanbul 2019.
- ERDOĞAN, Eralp, “*Safevi Ordusunda Bir Birlik-Kurçiler*”, Ankara Üniversitesi Dil ve Tarih-Coğrafya Fakültesi Dergisi, 55,2 (2015), s.75-88.
- ERMENİ HALKININ TARİHİ, Der., Gerard Dedeyan, Çev. Şule Çiltaş, Ayrıntı, İstanbul 2015.
- FİSHER, Sydney Nettleton, *Sultan Bayezid Han (1481-1512)*, Çev., Hazal Yalın, Kitap Yayınevi, İstanbul 2014.
- GELİBOLULU MUSTAFA ÂLİ EFENDİ, *Kitâbü't-Tarih-i Kühü'l-Ahbar*, Haz., Ahmet Uğur, Ahmet Gül, Mustafa Çuhadar, İbrahim Hakkı Çuhadar, Kayseri 1997.
- GÖK, İlhan, *Atatürk Kitaplığı M.C. O.71 Numaralı 909-933/ 1503-1527 Tarihli İn'âmât Defteri (Transkripsiyon-Değerlendirme)*, Marmara Üniversitesi Türkiyat Araştırmaları Enstitüsü Yayınlanmamış Doktora Tezi, İstanbul 2014.
- GÖKBEL, Ahmet, *Anadolu'da Varsak Türkmenleri*, Atatürk Kültür Merkezi Yayını, Ankara 2007.
- GÖKBEL, Ahmet, *Anadolu'da Varsak Türkmenleri ve Bunların Dini Folkloründeki Gelenek Değişimleri*, Erciyes Üniversitesi Sosyal Bilimler Enstitüsü Yayınlanmamış Doktora Tezi, Kayseri 1994.

- GÖKBEL, Ahmet, *Anadolu Varsaklarında İnanç ve Adetler*, Atatürk Kültür Merkezi Yayını, Ankara 1998.
- GÖKBEL, Ahmet, “III. Kayseri ve Yöresi Tarih Sempozyumu Bildirileri (06-07 Nisan 2000)”, Kayseri ve Yöresi Tarih Araştırmaları Merkezi Yayınları, Kayseri, 2000, s.173-182.
- GÖKBEL, Ahmet, “Osmanlı Safevi Münasebetlerinde Varsak Türkmenlerinin Konumu”, I. Uluslararası Şah Hatai (Şah İsmail) Sempozyum Bildirileri, (9-11 Ekim 2003, Ankara), (Hüseyin Gazi Kültür Sanat Vakfı), Ankara, 2004, 125-142.
- GÖLPINARLI, Abdülbâkî, “Kızıl-baş”, VI., MEB İA, İstanbul, 1977, s.789-795.
- GÜÇLÜ, Muhammet, “Varsaklar’ın Yerleşim Bölgeleri: Antalya Yöresinde Varsaklar”, Adalya, No:III/1998, Suna-İnan Kıraç Akdeniz Medeniyetlerini Araştırma Enstitüsü Yayınları, s.195-206.
- GÜMÜŞCÜ, Osman, *Tarihi Coğrafya*, Yeditepe, İstanbul 2016.
- GÜNDÜZ, Ahmet, *Türkmen, Ahmet, Türkmen Yurdu Kırşehir (Tarihi, Aşiretleri, Cemaatleri, Boyları*, Çorum 2006.
- GÜNDÜZ, Tufan, *Anadolu’da Türkmen Aşiretleri*, Yeditepe Yayınevi, İstanbul, 2016.
- GÜNDÜZ, Tufan, *Bozkırın Efendileri Türkmenler Üzerine Makaleler*, Yeditepe Yayınevi, İstanbul 2016.
- GÜNDÜZ, Tufan, *Kızılbaşlar Osmanlılar Safeviler*, Yeditepe Yayınevi, İstanbul 2015.
- GÜNDÜZ, Tufan, “Türkmen Savaş Makinesi-1”, Türkiye Günlüğü, Sa., 129, Kış 2017, s.60-63.
- GÜNDÜZ, Tufan, “Türkmen Savaş Makinesi-2: Şeyhlikten Şahlığa”, Türkiye Günlüğü, Sa., 130, Bahar 2017, s.64-69.
- GÜNDÜZ, Tufan, *Son Kızılbaş Şah İsmail*, Yeditepe Yayınevi, İstanbul 2010.
- GÜNDÜZ, Tufan, “Şah İsmail”, DİA, s.253-255.
- GÜRHAN, Veysel, *Safevi Devleti’nden Osmanlı Devleti’ne İltica eden Önemli Devlet Adamları*, Dicle Üniversitesi Sosyal Bilimler Enstitüsü Yayınlanmamış Yüksek Lisans Tezi, Diyarbakır 2005.
- HOCA SAADEDDİN EFENDİ, *Tacü’t-Tevarih*, III., Haz. İsmet Parmaksızoğlu, Kültür Bakanlığı, Ankara 1992.
- HOCA SAADEDDİN EFENDİ, *Tacü’t-Tevarih*, IV., Haz. İsmet Parmaksızoğlu, Kültür Bakanlığı, Ankara 1992.
- HASAN RUMLU, *Ahsenü’t-Tevârih*, Çev., Mürsel Öztürk, TTK, Ankara 2006.
- HİNZ, Walter, *Uzun Hasan ve Şeyh Cüneyd*, Çev., Tefik Bıyıklıoğlu, TTK, Ankara 1992.
- İBN KEMÂL, *Tevârih-i Âl-i Osmân VIII. Defter (Transkripsiyon)*, Haz., Ahmet Uğur, TTK, Ankara 1997.
- İBNİ ŞEDDAD, *Baybars Tarihi*, Çev. M. Şerafüddin Yaltkaya, TTK, İstanbul 1941.
- İNALCIK, Halil, “Doğu Anadolu Tarihine Toplu Bir Bakış”, Sosyal Bilimler Kavşağında Doğu ve Güneydoğu Anadolu, Van Valiliği Yayınları, Van, 1999, s.65-70.

- İNALCIK, Halil, “*Osmanlı Döneminde Merkezi İslâm Ülkeleri*”, İslam Tarihi Kültür ve Medeniyeti, I., Çev., Hulusi Yavuz, Hikmet Yayınevi, İstanbul, 1988, s.301-329.
- İNALCIK, Halil, *Osmanlı İmparatorluğu Klâsik Çağ (1300-1600)*, Çev., Ruşen Sezer, YKY, İstanbul 2016.
- İNALCIK, Halil, “*The Yörüks: Their Origins, Expansion And Economic Role*”, The Middle East and the Balkans Under the Ottoman Empire: Essays on Economy and Society, Bloomington: Indiana Unvers Turkish Studies and Turkish Ministry of Culture Joint Series, C.IX, 1993, s.97-136 (Cedrus II (2014) 467-495).
- İNBAŞI, Mehmet - Ersin Gülsoy- Zübeyde Güneş Yağcı, *Osmanlı Tarihi El Kitabı*, Ed., Tufan Gündüz, Grafiker Yayınları, Ankara 2016.
- JAVANŞİR, Babak, *İran'daki Türk Boyları ve Boy Mensubu Kişiler (Safevî Dönemi-I. Şah Tahmasb Hâkimiyetinin Sonuna Kadar /1576)*, Mimar Sina Güzel Sanatlar Üniversitesi Sosyal Bilimler Enstitüsü Yayınlanmamış Doktora Tezi, İstanbul 2007.
- KANAT, Cüneyt, “*Memlükler'in Baybars Zamanındaki (1360-1377) Suriye-Çukurova Siyaseti ve Bu Siyasetin Çukurova'nın Türkleşmesindeki Rolü*”, III. Uluslar Arası Çukurova Halk Kültürü Bilgi Şöleni (30 Kasım – 02 Aralık 1998, Sempozyumu), Bildiriler, Adana, 1999, s.423-434.
- KARADENİZ, Yılmaz, “*Safevi Devleti'nin Kuruluşu Meselesi: Kızılbaşların Ortaya Çıkışı*”, Amasya Üniversitesi İlahiyat Fakültesi Dergisi, Sa., 3, s.53-67.
- KELEŞ, Erol, “*Çukurova'dan Göç Ederek Safevi Devleti'nin Hizmetine Giren Türkmenler: Varsaklar ve Dulkadirliler*”, Tarihte Adana ve Çukurova Cilt II Osmanlı Döneminde Adana ve Çukurova I, Ed. Yılmaz Kurt - M. Fatih Sansar, Akademisyen Kitabevi, Ankara, 2016, s.73-84.
- KEMAL PAŞA-ZÂDE, *Tevarih-i Âl-i Osman X. Defter*, Haz., Şefaattin Severcan, TTK, Ankara 1996.
- KEVSERÂNÎ, Vecih, *Osmanlı ve Safevilerde Din-Devlet İlişkisi*, Çev., Muhlis Canyürek, Denge Yayınları, İstanbul 1992.
- KIZILBAŞLAR TARİHİ (*Tarih-i Kızılbaşan*), Tercüme ve notlar; Tufan Gündüz, Yeditepe Yayınevi, İstanbul 2016.
- KIZILBAŞLIĞIN TARİHİ (*Tarih-i Kızılbaşıyye*), Tercüme, Notlar ve tıpkıbasım; Şefaattin Deniz-Hasan Asadi, Bilge Kültür Sanat, İstanbul 2015.
- KÜÇÜKKALFA, Ahmet, *Şahlar- Sufiler- Türkmenler*, İstanbul 2011.
- KÜTÜKOĞLU, Bekir, *Osmanlı-İran Siyasî Münasebetleri (1578-1612)*, İstanbul Fetih Cemiyeti, İstanbul 1993.
- LİNDNER, Rudi Paul, *Ortaçağ Anadolu'sunda Göçebeler ve Osmanlılar*, Çev. Müfit Günay, İmge Kitapevi, Ankara 2000.
- MEHMED NEŞRÎ, *Kitâb-ı Cihan-nümâ (Neşri Tarihi)*, I, TTK, Ankara 1995.
- MEVLÂNÂ MEHMED NEŞRÎ, *Cihânnümâ (Osmanlı Tarihi-1288-1485)*, Haz., Necdet Öztürk, Bilge Kültür Sanat, İstanbul 2013.
- MİROĞLU, İsmet, *Kemah Sancağı ve Erzincan Kazası (1520-1566)*, TTK, Ankara 2014.
- MÜNECCİMBAŞI Ahmet Dede, *Müneccimbaşı Tarihi*, II., çev. İsmail Erünsal, Tercüman 1001 Temel Eserler, (Basıldığı yer ve tarih yok).

- OCAK, Ahmet Yaşar, *Arı Kovanına Çomak Sokmak*, Söyleşi: Haşim Şahin, Timaş, İstanbul 2018.
- OCAK, Ahmet Yaşar, “*Osmanlı Kaynaklarında ve Modern Türk Tarihçiliğinde Osmanlı-Safevî Münasebetleri (XVI.-XVII. Yüzyıllar)*”, *Belleten*, LXVI, Sa.246, s.503-516.
- PARMAKSIZOĞLU, İsmet, “*Kemâl Paşa-zâde*”, MEB İA, İstanbul, 1977, s.561-566.
- PITCHER, Donald Edgar, *Osmanlı İmparatorluğu'nun Tarihsel Coğrafyası*, Çev., Bahar Tırnakçı, YKY, İstanbul 1999.
- RAMZANOĞLU, N.(Niyazi RAMAZANOĞLU), “*The Turcoman Varsak Tribes And Their Varsagi*”, (4-10th January, New Delhi 1964), *Proceedings Of Twenty-Sixth International Congress Of Orientalists*, New Delhi, 1968, s.164-169.
- RAMAZANOĞLU, Niyazi, “*Varsak Türkmen Aşiretleri ve Varsağları*”, *İçel Kültürü*, IX/37, Çev. Ahmet Gökbel, Mersin, Ocak 1995, s.24-27.
- ROEMER, R. Hans, “*Kızılbaş Türkmenler: Safevî Teokrasisinin Kurucuları ve Kurbanları*”, *Gazi Üniversitesi Türk Kültürü ve Hacı Bektaşî Velî Araştırma Dergisi*, Çev., Harun Yıldız, Yaz 2006/38, s.1-9.
- SANDAL, A. Ashlan, *Anadolu'da Bir Türk Aşireti Varsaklar*, Selçuk Üniversitesi Sosyal Bilimler Enstitüsü Yayınlanmamış Yüksek Lisans Tezi, Konya 2001.
- SANVORY, R.M., “*Safevî İran'ı*”, *İslam Tarihi Kültür ve Medeniyeti*, Çev., Mehmed Maksudoğlu, I., Hikmet Yayınevi, İstanbul, 1988, s. 399-428.
- SARAÇ, Necdet, *Yavuz Selim'in Akıl Babası İdris-i Bitlisi*, Cem Yayınları, İstanbul 2013.
- SARI, Arif, “*Safevî Şeyhlerinin Dulkadirli Müritleri*”, *Gazi üniversitesi Türk Kültürü ve Hacı Bektaşî Velî Araştırmaları Dergisi*, Sa., 89, Bahar 2019, s.83-95.
- SAVAŞ, Saim, *XVI. Asırda Anadolu'da Alevilik*, TTK, Ankara 2018.
- SAVAŞ, Saim, “*Osmanlı – Safevî Mücadelesinin Toplumsal Sonuçları*”, *Türler*, VI., Yeni Türkiye Yayınları Ankara, 2002, s.1597-1625.
- SEYYAHLARIN GÖZÜYLE SULTANLAR VE SAVAŞLAR, *Giovanni Maria Angiolello, Venedikli Bir Tüccar ve Vincenzo D'Alessandri'nin Seyahatnameleri*, çeviri ve notlar: Tufan Gündüz, Yeditepe Yayınevi, İstanbul 2017.
- SÖYLEMEZ, Faruk, *Anonim Tevârîh-i Âl-i Osman (1481-1512)*, Erciyes Üniversitesi Sosyal Bilimler Enstitüsü Yayınlanmamış Doktora Tezi, Kayseri 1995.
- SÖYLEMEZ, Faruk, *Osmanlı Devleti'nde Aşiret Yönetimi (Rişvan Aşireti Örneği)*, Kitabevi, İstanbul 2011.
- SÜMER, Faruk, “*Çukur-Ova Tarihine Dâir Araştırmalar (Fetihten XVI. Yüzyılın İkinci Yarısına Kadar)*”, AÜ DTCF TAD, I/1., Ankara, 1964, s.1-114.
- SÜMER, Faruk, *Oğuzlar (Türkmenler) Tarihleri Boy Teşkilatı Destanları*, Türk Dünyası Araştırma Vakfı, İstanbul 1992.
- SÜMER, Faruk, “*Ramazan-Oğulları*”, MEB İA, IX., İstanbul, 1964, s.612-620.
- SÜMER, Faruk, *Safevî Devleti'nin Kuruluşu ve Gelişmesinde Anadolu Türklerinin Rolü*, TTK, Ankara 2018.

- SÜMER, Faruk, “*XVI. Asırda Anadolu, Suriye ve Irakta Yaşayan Türk Aşiretlerine Umumi Bir Bakış*”, *İstanbul Üniversitesi İktisat Fakültesi Mecmuası*, XI/1-4, İstanbul, 1950, s.509-523.
- ŞAHİN, İlhan “*Kemah*”, *DİA*, 25, Ankara, 2002, s.219-220.
- ŞAHİN, İlhan - Feridun Emecen, *Osmanlılarda Divân-Bürokrasi-Ahkâm II. Bâyezid Dönemine Ait 906/1501 Tarihli Ahkâm Defteri*, Türk Dünyası Araştırmaları Vakfı, İstanbul 1994.
- ŞİKÂRÎ, *Karamannâme*, Karaman Valiliği- Karaman Belediyesi, İstanbul 2005.
- TANSEL, Selâhattin, *Sultan II. Bâyezit'in Siyasî Hayatı*, TTK, Ankara 2017.
- TANSEL, Selâhattin *Yavuz Sultan Selimi*, TTK, Ankara 2016.
- TAPPER, Richard, *İran'ın Sınır Boylarında Göçebeler*, Çev., F. Dilek Özdemir, İmge Kitabevi, Ankara 2004.
- Tapu Kaastro Genel Müdürlüğü, Kuyudu Kadime Arşivi, No:134.
- TEKİNDAĞ, M. C. Şehabettin, “*Karamanlılar*”, VI., MEB İA, İstanbul, 1977, s.316-330.
- TEKİNDAĞ, M. C. Şehabettin, “*Yeni Kaynak ve Vesikaların Işığı Altında Yavuz Selim'in İran Seferi*”, *Tarih Dergisi*, XXII.22, s.49-78.
- TÜRKAY, Cevdet, *Başbakanlık Arşiv Belgelerine Göre Osmanlı İmparatorluğu'nda Oymak Aşiret ve Cemaatler*, İşaret Yayınları, İstanbul 2012.
- UĞUR, Ahmet, *Yavuz Sultan Selim'in Siyasi ve Askeri Hayatı*, MEB, İstanbul 2001.
- ULUÇAY, Çağatay, “*Yavuz Sultan Selim Nasıl Padişah Oldu?*”, *Tarih Dergisi*, X, s.117-142.
- UZUNÇARŞILI, İsmail Hakkı, *Anadolu Beylikleri ve Akkoyunlu, Karakoyunlu Devletleri*, TTK, Ankara 1969.
- UZUNÇARŞILI, İsmail Hakkı, *Büyük Osmanlı Tarihi*, II, TTK, Ankara 1988.
- ÜZÜM, İlyas, “*Kızılbaş*”, *DİA*, 25., Ankara, 2002, s.546-557.
- VARLIK, M. Çetin, “*Ak Koyunlular*”, *Doğuştan Günümüze Büyük İslam Tarihi*, VIII., Ed. Kenan Seyithanoğlu, Kombassan A.Ş., Konya, 1994, s.407-438.
- WOODS, John E., *The Aqqoyunlu Clan, Confederation Empire, A Study in 15th/9th Century Turko-İranian Politic*, Mineapolis - Chicago 1976.
- YAŞAR, Sebahattin, *XV. Yüzyılda Kırşehir Varsakları Büğüz Köyü*, Kırşehirliiler Federasyonu Yayınları, Ankara 2005.
- YAZICI, Tahsin, “*Cüneyd-i Safevî*”, *DİA*, 8., İstanbul, 1993, s.123-124.
- YILDIRIM, Rıza, *Aleviliğin Doğuşu Kızılbaş Sufiliğinin Toplumsal ve Siyasal Temelleri 1300-1501*, İletişim, İstanbul 2018.
- YİNANÇ, Refet, *Dulkadir Beyliği*, TTK, Ankara, 1989.
- YÜCEL, Yaşar - Ali Sevim, *Klâsik Dönemin Üç Hükümdarı Fatih-Yavuz-Kanuni*, TTK, Ankara 1991.

OSMANLI DEVLETİ'NİN SON DÖNEMLERİNDE ERZİNCAN HAPİSHANESİ

Muharrem USLU¹

ÖZET

Hapis cezası, Osmanlı yargı sisteminde Tanzimat ile birlikte ağırlık kazanmıştır. Bu nedenle hapisanelerin sayısı Tanzimat Fermanı ve ardından ilan edilen Islahat Fermanı sürecinde hızla artmıştır. Ancak bununla birlikte Osmanlı ceza hukukunda yapılan düzenlemeler neticesinde birçok suçun cezası hapis olarak değiştirilmiştir. Bu değişim Osmanlı ülkesindeki hapisanelerin mevcutlarının hızla artmasına neden olmuştur. Bu durum, beraberinde hapisanelerde fiziki durumun ve sağlık şartlarının gitgide kötüleşmesine sebep olmuştur. Osmanlı Devleti, bu olumsuz tabloyu düzeltmek için 1856 yılından başlayarak yıkılışına kadar sürekli çaba sarf etmiştir.

XIX. yüzyıl sonları XX. yüzyılın başlarında Erzincan Hapishanesi'nin de durumu Osmanlı Devleti sınırları içerisindeki diğer hapisanelerden farklı değildir. Erzincan Hapishanesi için ekonomik imkânsızlıklar ve ülkenin savaş ortamında bulunması gibi nedenlerle yeterli ödenek ve personel ayrılmadığından XIX. yüzyılın ikinci yarısında başlatılan ve devletin yıkılışına kadar devam eden hapishane ıslahatı başarılı olamamıştır.

ANAHTAR KELİMELER

Hapishane, Erzincan Sancağı, Mahkûm, Gardiyan, XIX. Yüzyıl

ABSTRACT

Imprisonment has gained weight with the Tanzimat in the Ottoman judicial system. Therefore, the number of prisons increased rapidly with Tanzimat Reform and Islahat Reform declared in the process. But nevertheless, punishment of many crimes has been changed as prison as a result of arrangements made in Ottoman Criminal Law. This change has led to a rapid increase of the existing prisons in the Ottoman country. This situation, along with the physical conditions and health conditions in prisons has led to worsening steadily. To correct these negative statements, The Ottoman Empire made efforts continuously from the beginning of 1856 to the fall.

At the end of XIX century and the beginning of XX century, the situation of prisons of Erzincan within the borders of the Ottoman Empire is not different from other prisons. Due to the factors such as economic problems for Erzincan prison and the environment of war in the country not leaving sufficient appropriations and personel, the prison reform which initiated in the second half of XIX century and continued until the fall of the state failed.

KEY WORDS Prisons, Erzincan Solicitor, The prisoners, Guards. XIXth Century

¹ Öğr.Gör. Erzincan Binali Yıldırım Üniversitesi Refahiye MYO
E posta: muharrem.uslu@erzincan.edu.tr

GİRİŞ

Bir yere kapatıp salıvermeme, yasalara göre suçu belirlenen bir kimseyi cezaevine koyma cezası, cezaya çarptırılmış suçluların kapatıldıkları yer olarak tarif edilen hapisane¹, insanın hürriyetini belirli bir süre kısıtlayıcı cezaların en başta gelen türünü teşkil eder. Bu cezanın infaz edildiği yere “*habs, mahbes*” hapsedilen kişiye de “*mahbus*” denilir.²

İlk toplumlarda yerleşik hayata geçilmesiyle beraber hapisin, suçluyu cezalandırmadan önce cezasının belirleninceye kadar tutulması amacını taşıdığı görülmektedir.³ Bugünkü hapisaneler ile benzerlik gösteren ilk hapisanenin ne zaman ve nerede yapıldığı konusunda farklı görüşler olmasına karşın, modern anlamda ilk hapisanenin 1595 yılında Amsterdam’da yapıldığı kabul edilmektedir.⁴ Cezaevlerinin ortaya çıkışı esas olarak Merkantilizm ve Kalvenizm ile ilgilidir. Avrupa’da meydana gelen Otuz Yıl Savaşları XVII. yüzyılda nüfusun ve iş gücünün azalmasına neden olmuştur. Bu nedenle yoksulluk ve dilencilik günah sayan Kalvinistler, hürriyeti kısıtlayıcı cezalar yürürlüğe koymuşlardır.⁵

Hapisaneler önceleri zanlının suçu sabit olana kadar, tutulduğu yer olarak kullanılan mekânlardı. XVI. yüzyıl ve öncesinde Avrupa’da bedene yönelik cezalar daha çoktu. Bunun yanında bir de sürgün cezası bulunmaktaydı. Bu nedenle hapisane kavramı bu dönem suçlunun cezası kesinleşinceye kadar kaçmasını engellemek için kullanılan bir tabirdir. Bu dönemde suçluların tutuldukları yerler yüzer halde bulunan gemiler olduğu gibi “*zindan*” olarak da tabir edilen mahzenler, kale surları içerisinde bulunan, suçlunun esas cezasının kesinleşmesine kadar bekletileceği ve firar etmesini önleyecek sağlam binalar da hapisane olarak kullanılmıştır. Bu dönem suçlulara yönelik bedeni cezalar uygulanmaktaydı. Bu cezaların recm, uçurumdan atma, ata ters bindirme gibi türleri bulunmaktaydı. Bu cezalar teşhir amaçlı olup, toplumu suç işlemekten alıkoymak, topluma bir ders vermek amacını gütmekteydi.

Bedeni ceza uygulamasından hapisane uygulamasına geçişte ilk başta bazı zorluklar çekilmiştir.⁶ Çünkü suçluların birlikte kaldığı cezaevleri ilk önceleri birçok mahkûmun birlikte kalacağı günümüz modern hapisane anlayışından uzaktı. Bu hapisaneler çoğu zaman ya mahzen ya bir kale burcunun altı ya da herhangi bir devlet kurumunun alt katı olmaktan öteye geçememiştir. Osmanlı Devleti’nin ve diğer çağdaş batılı devletlerin de hapisane anlayışı bu şekilde olmuştur. Modern anlamda hapisaneler, XVIII. yüzyılın sonları ile XIX. yüzyılın başlarından itibaren görülmeye başlamıştır.

Suçluların ıslahı için yapılan hapisanelerin ilk mimari örnekleri XVI. yüzyılda karşımıza çıkar.⁷ İlk dönemlerde başka amaçlar için yapılan binalar hapisane olarak kullanılmış, XIX. yüzyılda birçok mahkûmun bir arada kaldığı koğuş sistemi geliştirilmiştir. Koğuş sistemi Osmanlı Devleti hapisanelerinde de uygulanan bir sistem olmuştur. Osmanlı Devleti’nin fiilen sona ermesinden sonra da Cumhuriyet devri Türk hapisanelerinde ağırlıklı olarak koğuş sisteminin hâkim olduğunu görmekteyiz. Osmanlı Devleti’nin hapisanelerinin ve onun devamı olan Türkiye Cumhuriyeti hapisanelerinin

¹ *Büyük Türkçe Sözlük*, C. 1, TTK Basımevi, Ankara 1988, s. 608

² Ali Bardakoğlu, “Hapis” *Türkiye Diyanet Vakfı İslam Ansiklopedisi* (TDİA), C.16, İst 1997, s. 54

³ Bardakoğlu, s. 54

⁴ Ufuk Adak, *XIX. Yüzyılın Sonları XX. Yüzyılın Başlarında Aydın Vilayeti’ndeki Hapisaneler*, (Basılmamış Yüksek Lisans Tezi, Ege Üniversitesi Sosyal Bilimler Enstitüsü Tarih Anabilim Dalı, 2006) s. 11

⁵ Adak, s. 12

⁶ Adak, s. 12

⁷ Adak, s. 19

de koğuş sistemi şeklinde olmasının en önemli nedeni uzun süren savaşlar ve ekonomik yetersizliklerdir.

XIX. yüzyılın ortalarına doğru hapisane kurumu dünya genelinde yayılma göstermiştir. Amerika’da açılan iki hapisane modeli diğer ülkelerdeki siyasi iktidarlara örnek olmuştur. Bunlardan biri Pennsylvania Modelidir.⁸ Bu tarz hapisanelerde mahkûmlar gece gündüz tek başlarına bir hücre de vakit geçirmişlerdir. Mahkûmlar birbirleriyle hiç temas etmemişlerdir. İkinci model olan Philedelphia Modelidir. Bu model hapisane sisteminde mahkûmlar gündüzleri hiç konuşmadan birlikte çalışır, gece hücrelerinde dinlenirlerdi. Latin Amerika ve Avrupa ülkelerinin büyük çoğunluğunda bu model hapisaneler tercih edilmiştir.⁹

Osmanlı Devleti de hapisane olgusunu geliştirmek için çeşitli çalışmalar yapmıştır. Özellikle Sultan II. Abdülhamid döneminde yeni hapisaneler yapmak için projeler hazırlanmıştır. Ancak bu dönemde Osmanlı Devleti içte ve dışta birçok sorunla uğraştığı ve ekonomik sıkıntılarla mücadele ettiği için hapisanelerle ilgili çalışmalar sekteye uğramıştır. Planlanan birçok proje bu yüzden hayata geçirilememiştir.

Osmanlı Devleti’nde Hapisane Anlayışı

İslam hukukunda ta’zir cezalarından sayılan hapis, Osmanlı Devleti’nde 1858 yılında yürürlüğe girmesine kadar ceza kanunnamelerinde de görülmüştür.

Hapis ilk zamanlarda ağır suçlarda ya süresiz hüküm olarak uygulanmış, ya da süresi tamamen padişahın takdirine bırakılmıştır.¹⁰

898 (1493) Aydın ili Siyasetnamesi’nde “*Kız çeken kimesneleri zindana koyalar, andan aşağılık ceza edeler*” denilmektedir.¹¹ Zorla kız kaçıranlar için zindan cezası uygulanması yolunda kanunlara maddeler eklenmiştir.

XVIII.yüzyılın sonlarına kadar hapis cezası, gerek İslam hukukunda gerek örfi hukukta gerekse batı hukukunda görülen bir uygulamadır. Genel olarak hapis, bir ceza olarak değil, suçlunun hüküm giyip cezasının belirlendiği zamana kadar tutulma işlemidir. Osmanlı’da hapis fiilinin mekânı olan “*mahbes*” herhangi bir yer olabilirdi. Mahbes olarak kullanılan mekânlar genellikle tersane, kale veya zindanlardır.¹² Yedikule, Baba Cafer ve Tersane zindanları, İstanbul’da yaygın olarak kullanılan zindanlardır.

Esnaftan, serseri gruplarından katil, hırsız, borç ve zina mahkûmları Galata zindanına atılırken; siyasi ve askeri suçlular Babıâli’deki Tomruk’a, Yedikule’ye, Rumelihisarı’na ve Tersane’ye gönderilirlerdi. Bu zindanların denetimleri genellikle subaşılardan görevleri arasındaydı.¹³ Buralardaki mahkûmların ihtiyaçları yardımsever halk tarafından karşılanmaktaydı. Yedikule zindanlarında yabancı siyasi suçlular ile savaşılan ülkelerin İstanbul’daki elçileri ve siyasi suç işleyen Osmanlı devlet adamları tutulurdu.

⁸Abdurrahman Saygılı, “Mikro – İktidarın Fiziği: Hapisane” *Ankara Üniversitesi Hukuk Fakültesi Dergisi* (A.Ü.H.F.D), C. 53, Sa. 2, Ankara 2004, s. 191

⁹Saygılı, s. 192

¹⁰Mustafa Avcı, “Osmanlı Uygulamasında İnfazı Özellik Gösteren Hapis Türleri: Kalebentlik, Kürek ve Prangabentlik”, *Yeni Türkiye*, Sayı:45, Mayıs- Haziran 2008, s. 130

¹¹Mehmet Akman, *Osmanlı Devleti’nde Ceza Yargılaması*, İstanbul 2004, s. 150

¹²Ömer Şen, *Osmanlı’da Mahkûm Olmak Avrupalılaştırma Sürecinde Hapisaneler*, İstanbul 2007, s.6

¹³Timur Demirbaş, “Hürriyeti Bağlayıcı Cezaların ve Cezaevlerinin Evrimi,” *Hapisane Kitabı*, İstanbul 2010, s. 29

Yabancı tutuklular “*Kitabeler Kulesindeki*” evlerde yaşarlar ve bu hisar içerisinde serbestçe dolaşırlardı.¹⁴

Zindan olarak şehir surlarının bir kulesi veya korunaklı herhangi bir yapının mahzeni kullanılmaktaydı. Zindanların işleyişini, burada tutulan tutukluların yaşam koşullarını ve uyacakları kuralları belirleyen bir nizamname de yoktu. Dolayısıyla kapalı ve sağlam binalar zindana dönüştürülebilirdi.¹⁵ 1831’de Sultanahmet’te İbrahim Paşa Sarayı’nın bir bölümünde açılan “*Hapishane – i Umumi*” hapishanenin Osmanlı Devleti’ndeki ilk örneklerinden biridir. İstanbul zindanları 1831’de kaldırılmış, ancak İstanbul dışındaki kalelerin zindan olarak kullanılmasına devam edilmiştir.¹⁶

Klasik dönemde Osmanlı zindanlarının durumunu yabancı gezginlerin hatıralarından öğrenmek mümkündür. Bu insanların yazmış oldukları anılar bize o dönem Osmanlı Devleti’ndeki zindanların işleyiş tarzı, fiziki durumları hakkında geniş bilgi vermektedir. Ömer Şen’in “*Osmanlı’da Mahkûm Olmak*” adlı eserinde 1591’de İstanbul’a gelen ve casuslukla suçlanan Bohemyalı Baron Wratislav Tersane ve Boğaz zindanında tutukluluk süresince görmüş olduklarını şöyle anlatmıştır:

“*Bizi yüzlerce muhtelif geminin ve kemerli yerlerde barındırılan kadirgaların ve diğer askeri malzemelerin bulunduğu tersaneye götürdüler. Hâkimler, Ferhat Paşa’nın bize yapılacak muameleyi bildiren mektuplarını Gordion Paşa’ya verdiler. Sonra cellâtlar boynumuza takılmış zincirleri çıkardılar ve bizi yere yatırdılar. Dayak atacaklarını zannettikse de Allah’a şükür böyle bir şey yapılmadı....*”

Hapishane üç ayrı binadan ibarettir. Asıl binada çeşitli milletlere mensup mahpuslar vardı ki, bunlardan zanaat erbabı olanlar, kadirga inşaatında ve diğer işlerde çalışırlardı. Mesela, dülgeler, kilitçiler ve bakırcılar her gün şu veya bu atölyeye götürülürlerdi. Bunlar en iyi vaziyette olan mahpuslardı. Çünkü bazı şeyler elde ederek gizlice satmak ve yiyecek satın almak imkânı bulurlardı. İyi çalışmalarına ödül olarak cuma günleri çorba verilirdi. Bu adamlar daha çabuk serbest bırakılmak ümidini beslerdi. Mahpuslar arasında; papaz, yazıcı, âlim ve asilzade olanlar zanaat bilmedikleri ve ellerinden hiçbir şey gelmediği için büyük bir sefalet içindeydiler... İşte ikinci hapis binası işe yaramayan bu gibi mahpuslara tahsis edilmiştir. Orada bulunduğum zaman, farklı milletlere mensup 700 mahpus bulunuyordu...”¹⁷

Evliya Çelebi de Kanuni döneminde Galata ve Tersane zindanlarında yaklaşık otuz bir bin kadar muhtelif cinsten esir bulunduğunu bildirmiştir. Ayrıca Tersane zindanının sağlamlığı hakkında “*Tersane zindanı öyle sağlam yapılmıştır ki, hiçbir şekilde oradan kaçmak mümkün değildir. Oraya giren kuş bile uçmaya imkân bulamaz. Zemin katın tabanına kat kat mermer döşendiği için lağım açmak mümkün değildir*” bilgisini aktarmıştır.¹⁸

Portekiz, İspanya, Fransa, Cenova, Malta, Sicilya, Napoli ve Venedik Banyolları’na (Deniz Zindanları) kıyas edildiğinde Osmanlı Devleti’ndeki Tersane Zindanı ve diğer zindanlar, Avrupa’daki zindanlara göre Osmanlı Devleti başkentine gelen yabancılar tarafından cennet olarak tabir edilmiştir.

¹⁴Şen, s. 6

¹⁵Şen, s. 7

¹⁶Adak, s. 33

¹⁷Şen, s. 9 – 10

¹⁸Şen, s. 10

1840'da Tersane Zindanına götürülen İngiliz iktisatçı, *Nassau William Senior*, buradaki durumu şöyle özetlemiştir:

*“İçeri girdik. Mahkûmlar güneşin altında sere serpe yatıyor. İngiltere’de bu mümkün değil. Aslına bakarsanız burada zindanlar daha insani yerler.”*¹⁹

Osmanlı klasik döneminde tevkifhaneler (tutukevi) ise “*tomrukthane*” adıyla anılırdı. Burada ağır suçlular tomruk adı verilen işkence aletiyle sorgulanarak bir süreliğine tutulurlardı.²⁰

XIX. yüzyılın başlarına kadar uygulanan “*tomruğa bağlama*” usulünde; ağır suçlular tomrukthane denilen yere sevk edilir, 4 – 5 metre uzunluğunda, 40 – 50 cm eninde ortadan ikiye ayrılan, başı açılır kapanır vida ile tutturulan bir tomruğa bağlanırdı. Büyüklü küçüklü 8 – 10 çift ayak yeri olan bölüme, suçluların bacakları kilitlenirdi. Bunun yanında bütün vücudu içine alacak, sadece başın dışarıda kaldığı tomruğa bağlama usulünde de zanlılar suçlarını itiraf edene kadar burada tutulurdu. Çoğu kimse bu tomruktan kurtulmak için işlemediği suçu kabullenirdi.²¹

Tanzimat Fermanı'nın işkenceyi yasaklayan maddesi ile tomruk cezası işkence olarak kabul edilmiştir. Zabtiye Nezareti'ne bağlanan Tomrukhaneler²² 1840'da yayınlanan ceza kanunnamesiyle yerini tevkifhaneye bırakmıştır. Ancak tomruk cezası uygulaması 1862 tarihinde kaldırılmıştır.

Osmanlı Devleti'nde hapisinanenin, kurumsal bir ceza infaz makamı olarak ortaya çıkması XIX. yüzyılda olmuştur. Bundan önceki dönemlerde kürek ve kalebendlik cezaları da bir yere kapatılma olarak addedilmiştir.

Hafif cezalar için uygulanan hapis, 24 saatten başlayıp, 3 yıla kadar uzayan bir ceza infaz sistemiydi. Kürek ve kalebendlik ise ağır suçtan hüküm giyenlere uygulanmıştır.²³

XIX. yüzyılda sivil yaşamdaki suçlara ilişkin sırayla 1840, 1851, 1858 yıllarında olmak üzere üç adet ceza kanunu yayınlayıp ilan edilmiştir. Bu ceza kanunlarında, idamdan sonra en ağır ceza, müebbet ve muvakkat kürek cezasıdır.²⁴

Kürek cezası klasik Osmanlı döneminde de uygulanan bir ceza olmuştur. Şöyle ki; Osmanlı Devleti'nin donanması büyüdükçe, geliştikçe, denizlerde yapılan savaşlar arttıkça Osmanlı donanması kürekçilere ihtiyaç duymuştur. Bunun için de kürekçi temininde satın alınan esirler, savaş esirleri veya mahkûmlardan yararlanmak gibi çeşitli yollara başvurulurdu. Zaman içerisinde çeşitli dönemlerde Osmanlı donanmasının ağır mağlubiyetler alması ve birkaç sefer yakılması nedeniyle ortaya çıkan kürekçi ihtiyacı, esirlerden başlayarak, zaman içerisinde ağır suçlular da kürek cezasına çarptırılarak karşılanmaya çalışılmıştır.²⁵

Osmanlı Devleti'nde yaygın olarak kullanılan prangaya vurma ve kürek cezası ayrı ayrı cezalar olarak kabul görmüşse de aslında bu iki cezanın aynı tür ceza olduğunu, sadece Osmanlı belgelerinde farklı isimlerle geçtiğini belirten bazı tarihçiler mevcuttur. Bunu da şöyle izah etmektedirler: Osmanlı donanmasının deniz savaşları azalmaya

¹⁹www.barbaros.biz/İSTANBUL_DENİZ_ZINDANI.htm (10.04.2010)

²⁰Şen, s.14

²¹Şen, s.14

²²Şen, s.15

²³Adak, s. 33

²⁴Yasemin Saner, “Osmanlı'nın Yüzlerce Yıl Süren Cezalandırma ve Korkutma Refleksi: Prangaya Vurma”, *Osmanlı'da Asayiş, Suç ve Ceza 18. – 20. Yüzyıllar*, İstanbul, s. 173

²⁵Saner, s. 180

başladığı ve yelkenli gemilerin çoğalmasıyla birlikte XVII. yüzyıldan itibaren kürekçi sayısı da azalmıştır. Bu nedenle kürek cezasına çarptırılan mahkûmlar artık çoğunlukla karada hapis tutulmuşlardır. Bu mahkûmlar nasıl gemilerde kürek çektikleri zaman ayaklarına demir halkalar takılıp, birbirlerine zincirlerle bağlı tutuldukları gibi, karada hapis tutulduklarında da ayakları tıpkı gemilerde kürek çektiklerinde olduğu gibi prangalıydı. Bu demir prangalar, mahkûmun kaçmasını önler, aynı zamanda çalışırken ya da günlük ihtiyaçlarını karşılarken eziyet çekmesine neden olurdu.²⁶

Yukarıda da bahsedildiği üzere hem karada hapis tutulan mahkûmların hem de tersanede ya da gemilerde tutulan mahkûmların ayakları prangalıdır. Gemilerde kürek çeken ya da tersanelerde ağır işlerde çalışan mahkûmlara kürek mahkûmu, deniz ve denizcilikle ilgisi olmayanlara ise prangabend denilmiştir. Bu iki cezanın tek ayırt edici özellikleri cezaların çekildiği yerlerin farklı olmasıdır. Yasemin Saner bu cezaların Osmanlı ceza kanunlarında ayrı ayrı olarak ifade edilmesini ağız alışkanlığı olarak belirtmiştir.²⁷ Kürek ya da pranga cezalarının sürelerinde ve infaz yerlerinde de değişiklikler görülmektedir. 1858 tarihinde yürürlüğe giren ceza kanunnamesinde; beş yıldan az süreyle kürek cezasına çarptırılmış olanlar, daha çok bu cezalarını hükmün verildiği yerlerde, beş yıldan fazla kürek cezası olan mahkûmların ise, hüküm yerinden farklı bir yerde bu cezalarını çekmeleri öngörülmüştür.²⁸

XIX. yüzyılın sonlarında beş yılın üstünde ceza alan muvakkat kürek mahkûmlarıyla müebbet kürek cezalılarının ayrı ayrı koşullarda kaldıkları kürek merkezleri şunlardı:

- Ankara ve Kastamonu vilayetleri merkezi: Sinop;
- Aydın, Adana, Konya ve Girit vilayetleri: Bunların kürek merkezi yine kendi dâhillerinde ve diğer yerlerdeydi;
- Bağdat ve Basra ve Musul vilayetleri merkezi: Bağdat;
- Cezair – i Bahr – i Sefid vilayeti: Rodos;
- Diyarbakır ve Sivas ve Mamuretilaziz vilayetleri merkezi: Ergani;
- Edirne vilayeti merkezi: Edirne;
- Hüdavendigâr vilayeti merkezi: Hapishane – i Umumi; sonradan Rodos Adası;
- İstanbul: Hapishane – i Umumi; sonradan Rodos Adası;
- Selanik ve Kosova ve Manastır ve İşkodra vilayetleri merkezi: Selanik;
- Suriye ve Halep vilayetleriyle Kudüs Mutasarrıflığı ve Cebel – i Lübnan merkezi: Akkâ;
- Trablusgarp vilayeti merkezi: Trablusgarp;
- Trabzon, Erzurum, Van vilayetleri merkezi: Erzurum
- Yanya vilayeti merkezi: Yanya²⁹

²⁶Saner, s. 181

²⁷Ayrıntılı bilgi için bkz: *Osmanlı'da Asayiş, Suç ve Ceza*, s. 162

²⁸Saner, s.185

²⁹Saner, s.186

Osmanlı Devleti'nde suçlulara verilen bir ceza şekli de “*kalebendlik*” cezasıdır. Sadece 1858 tarihli ceza kanunnamesinde³⁰ yer alan ve imparatorluğun ilk dönemlerinde yaygın bir cezalandırma türü olmayan kalebendlik cezası, suçluların surlarla çevrili kaleden dışarı çıkmamak üzere bir şehir veya kasabada oturmaya mecbur tutulmaları sebebiyle bir çeşit hapis, kendi memleketlerinden uzak kalelerde bulunmaları yönüyle de bir çeşit sürgün cezasıdır. Ancak kalebendlik sürgüne göre daha ağır bir ceza olarak kabul edilir.³¹

Osmanlı Devleti'nde kalebendlik cezasının çekileceği yerler idare tarafından belirlenmiştir. Foça, Bodrum, Amasra ve Sinop kaleleri, kalebend cezasının çektirildiği yerlerden bir kaçına örnektir.³² Adalarda çektirilen hapis cezasına da “*cezirebendlik*” denilmiştir.

Osmanlı Devleti'nde kamu düzenine karşı suç işlemek, kalpazanlık, sahte evrak düzenlemek, mezhep değiştirmeye zorlamak, yalancı şahitlik, adam öldürme veya yaralama, fuhuş, ırza tecavüz, iftira, küfür, hırsızlık, veraset anlaşmazlığı, müneccimlik, rüşvet, kaleden suçlu kaçırmak, halka zulüm, tegallüb, tezvîr ve teşvik, görevi ihmal, keyfi sebepler, çekememezlik, din, siyaset, eşkıyalık, asayiş bozmak, emre itaatsizlik, tehdit, kız kaçırmak, rüşvet, edebe aykırı mektup yazmak, şekavet, fetva emirlere karşı gelmek, fal bakmak, vergi ödememek, kaçakçılık, yasak işlerle uğraşmak, devleti zarara uğratmak gibi suçların karşılığı olarak sürgün ya da kalebendlik cezası verilmekteydi.³³

Osmanlı Hapishane Islahatı

Osmanlı hapishanelerinin ıslahı konusu, Osmanlı Devleti'nin yüzünü batıya döndüğü, yenileşme hareketlerinin devlet politikası haline gelmeye başladığı Tanzimat'tan itibaren gündeme gelmiştir.

Subaşların denetiminde olan zindanlar, 1831'de kaldırılmış, ancak taşradaki zindanlar varlığını bir süre daha devam ettirmiştir. İstanbul'daki zindanların yerine Sultanahmet'te Mehterhane olarak da anılan İbrahim Paşa Sarayı'nın bir kısmında “*Hapishane – i Umumi*” kuruldu.³⁴

Osmanlı Devleti, Tanzimat Fermanı (1839) ile herkesin kanun önünde eşit olduğunu belirtirken, gayrimüslimler ile Müslüman halkın kanunlar önünde eşit olduğunu beyan etmiştir.

Osmanlı Devleti'nde ceza ve tevkifhanelerdeki olumsuz koşulların düzeltilmesine dair ilk hükümlere Islahat Fermanı'nda (1856) rastlanmaktadır. Islahat Fermanı'nda hapishaneler ile ilgili şu ifadeler yer almaktadır:

*“İnsan haklarını adaletle bağdaştırmak için, kendilerinden kuşkulanan kişilerin ya da cezalıların, hükümlü veya tutuklu olarak buldukları bütün hapishanelerde ve öteki tutukevlerinde, tutukluluk koşullarının olabildiğince kısa sürede düzeltilmesine başlanmalıdır....”*³⁵

Osmanlı Devleti'nde XVII. yüzyıldan itibaren toplum hayatında bozulmalar meydana gelmeye başlamış, toplum içerisindeki suç oranı buna paralel olarak artış

³⁰Adak, s. 33

³¹Avcı, s. 136

³²Adak, s. 33

³³Abdullah Acehan, “Osmanlı Devleti'nin Sürgün Politikası ve Sürgün Yerleri”, *Uluslararası Sosyal Araştırmalar Dergisi*, 2008, s. 15

³⁴Demirbaş, s. 29

³⁵Demirbaş, s. 30

göstermiştir. Özellikle tımar sisteminin bozulması nedeniyle toprağını bırakan birçok köylü şehirlere doğru göç etmiştir. Osmanlı şehirlerinde çiftçilikten başka mesleği olmayan birçok insan işsiz kalmıştır. İşsiz kalan bu insanlar Osmanlı şehirlerinde bazı olaylara karışmışlardır.(yankesicilik, hırsızlık v.s.) Bununla birlikte XVIII. ve XIX. yüzyıl boyunca uzun süren savaşlar, Osmanlı Devleti'nin Avrupa ve Balkanlarda toprak kaybetmesine ve ülke ekonomisinin zayıf düşmesine sebep olmuştur. Özellikle Balkan topraklarının elden çıkmasıyla birlikte Anadolu'ya birçok Balkan ülkesinden çok sayıda Türk nüfusu göç etmiştir. Bütün bu gelişmelerden dolayıdır ki, Osmanlı şehirlerinde suç oranı artmıştır. Suç oranı arttıkça, cezaevlerinde bulunan mahkûm sayısı da buna paralel olarak giderek artmıştır. Özellikle XVIII. yüzyılın sonları ile XIX. yüzyılın başlarında Osmanlı hapishaneleri kapasitelerinin çok üstünde yük çekmeye başlamıştır. Bunun sonucunda Osmanlı hapishanelerinde birçok sıkıntı da baş göstermiştir. Özellikle birçok mahkûmun bir arada kalmasından dolayı mahkûmlar arasında salgın hastalıklar yayılmıştır. Salgın hastalıkların hızlı bir şekilde yayılması birçok mahkûmun ölmesine neden olmuştur. Osmanlı idarecileri hapishanelerdeki hasta mahkûmların tedavi olmasını sağlamış, bununla birlikte hapishanelerdeki tutuklu sayısını azaltmak için ya aynı şehirde hapishane olarak kullanılmak üzere bir bina kiralanmış ya da mahkûmlar en yakın başka bir hapishaneye nakledilmiştir. Hicri 29/Z/ 1318 (19 Nisan 1901) tarihli bir arşiv belgesinde Erzincan Hapishanesi'nin mahbuslara kifayet etmediğinden kirası "*Hapishaneler Tertibat – ı Umumiyesi*" bütçesinden ödenmek şartıyla münasip bir mahallin kiralanarak hafif suçluların buraya nakledilmesi istenmiştir.³⁶

Hapishaneler koğuş sistemi şeklinde çalıştığı için ağır suçlu mahkûmlar ile hafif suç işleyen mahkûmlar bir arada kalıyordu. Bu durum da mahkûmlar arasında sürekli kavgaların yaşanmasına, dolayısıyla hapishane içinde otoritenin kaybolmasına neden olmuştur. Osmanlı Devleti, ülke genelindeki hapishanelerde yukarıda bahsedilen sorunlar nedeniyle özellikle batılı devletlerin eleştirilerine maruz kalmıştır.

Osmanlı hapishanelerinin ıslah çalışmalarında İngiliz Büyükelçisi "*Stratford Canning'in*," 1851 yılında konsolosların gözlem ve tavsiyeleri doğrultusunda hazırladığı "*Memorandum on Improvement of Prisons in Turkey*" (Osmanlı Hapishanelerinin Islahı Hakkında Muhtıra) adını verdiği rapor önemli rol oynamıştır.³⁷ İngiliz Büyükelçisinin hazırladığı bu rapora göre, Osmanlı hapishanelerinde acilen üzerine düşülmesi gereken noktalar beş maddede toplanabilirdi:

- 1 – Fiziki durum ve iç mimari
- 2 - Aydınlatma, ısıtma, havalandırma ve temizlik
- 3 – Mahbusların güvenliği, sağlığı, hakça muamele görmeleri, ahlaki açıdan ıslahları ve farklı sınıflara ayrılmaları
- 4 – Mahbeslerin içinde ya da üzerine otoritenin sağlanması, nizamnameleri bunun icrası mesuliyeti ve mahbus şikâyetlerinin o çevredeki mahkemelere intikaline imkân verilmesi
- 5 – Farklı inançlara sahip mahbusların istedikleri ibadeti yapmalarının sağlanması³⁸

³⁶DH. TMİK. S.. Dn: 33 Gn. 122. 29/Z/1318

³⁷Gültekin Yıldız, *Osmanlı Devleti'nde Hapishane Islahatı (1839 – 1908)* Marmara Üniversitesi Türk Tarihi Anabilim Dalı Yakınçağ Tarihi Bilim Dalı, Yayınlanmamış Yüksek Lisans Tezi, İstanbul 2002, s. 118

³⁸Yıldız, age s. 102

Osmanlı Devleti İngiliz Büyükelçisi Canning'in raporu doğrultusunda harekete geçmiş 1858 yılında çıkarılan Ceza Kanunname – i Hümayun'a cezaevleri ile alakalı maddeler de eklenmiştir. Hapishaneler ile ilgili kanunun maddelerine anlam kazandırabilmek ve yabancı büyükelçilerin hapishanelerin kötü durumda bulunduğu gerekçesiyle bu kanunun kendi himayetlerinde veya tabiiyetlerinde bulunanlara uygulanmasına itiraz etmelerini önlemek amacıyla hazırlıklara başlanmıştır. Mülkiyeye dair nizamnamelere ek olarak hapishanelerin de ıslahı amacıyla bu konuda uzman olan Binbaşı Gordon, İngiltere'den getirilerek devlet hizmetine alınmıştır.³⁹

1879 yılında Hukuk ve Ceza Usul Kanunları hazırlanırken hapishanelerin tanzim ve ıslahı konusu tekrar gündeme gelmiş ve Adliye Nezareti, bu konuda bir rapor hazırlayarak padişaha sunmuştur. Bunun yanı sıra Meclis – i Tanzimat'ın da hazırladığı bir mazbata bulunmaktadır. Bu mazbatada; “ *hapishanelerin kötü durumda olduğu, büyük devletlerin suçluları vermemelerinin bu durumdan ileri geldiği, hapishanelerin tanzim ve tefriklerinin devletçe ve insaniyetçe pek mühim olduğu*” kabul edilmiştir.⁴⁰ Yine bu mazbataya göre hapishaneler; tevkifhaneler, kabahat, cünha, cinayet suçunu işleyenlere mahsus olmak üzere dört farklı kısma ayrılmıştır. Tevkifhaneler de, çocukların, kabahat, cünha ve cinayet suçlarını işleyenlerin tutulacağı dört haneye ayrılmaktadır. Bu tevkifhanelerin her biri 3 odadan ibaret olup, birincisi 20 kişilik ve sübyanlara, ikincisi 30 kişilik cünha ve cinayet suçu işleyenlere, üçüncüsü de 100 kişilik olup kabahat işleyenlere mahsus olacaktır. Tevkifi gereken kadımlar, bu merkezlere yakın mahalle imamlarının evlerinde tevkif kılınacaklardır.⁴¹

Mazbataya göre hapishaneler şu şekilde ayrılmıştır: Kabahat işleyenler 24 saatten 1 haftaya kadar, cünha işleyenler 1 haftadan 6 aya veya 6 aydan üç seneye kadar hapsedilecekleri iki ayrı tür ve cinayet işleyenler de 3 – 15 yıl veya müebbeden küreğe konanlara mahsus olan iki ayrı tür hapishanede cezalarını çekeceklerdir. Kadın ve erkek hapishaneleri ayrı olacaktır. Beyoğlu, Galata, Beşiktaş, Yeniköy, Üsküdar, Kanlıca zabtiye merkezleri ile Babıâli, Bab – 1 Askeri, Tersane ve Tophane hapishaneleri tevkifhane olarak adlandırılacak ve kullanılacaktır. Bu tevkifhanelerde kimse 24 saatten fazla tutulmayıp, Bab- 1 Zabtiye'ye gönderilecektir.⁴²

Osmanlı Devleti'nde, ortaya konan raporlar ve Mösyö Gordon'un tavsiyeleri doğrultusunda tasvir edilen ilk hapishane 1870 yılında Sultanahmet'te inşa edilmiştir. Yeni hapishane ile birlikte Sultanahmet Meydanı yeniden düzenlenir ve bu tarihten itibaren “*Millet Meydanı*” olarak ismi değiştirilmiştir. Ayrıca yeni yapılan bu hapishane binası üç gün boyunca yabancı elçilerin ve halkın ziyaretine açılmıştır.⁴³

Osmanlı Devleti'nin Sultanahmet'te yaptığı bu hapishane binasının ülke genelindeki diğer hapishanelere örnek teşkil edeceğini planlamıştır. Ancak bu örnek hapishane kısa bir süre sonra adi suçluların barındığı bir mekân haline gelmiştir. Ayrıca çok sayıda mahkûmun burada kalmasından dolayı hapishanenin içindeki çalışma sisteminde ciddi sorunlar baş göstermiştir. Öyle ki mahkûmlar kapı önüne nargile atarak tüttürmekte ve atölyelerde çalışmaktan kaçmaktadırlar.⁴⁴

Osmanlı Devleti idarecileri ülke genelindeki hapishanelerin bir düzene göre çalışmasını sağlamak, fiziki şartları iyileştirmek ve hapishane deki görevlilerin bir

³⁹Demirbaş, s. 30

⁴⁰Adak, s. 37

⁴¹Adak, s. 37

⁴²Demirbaş, s. 32

⁴³Şen, s. 28

⁴⁴Şen, s. 18

talimatnameye göre vazifelerini yerine getirmeleri için “*Tevkiyhane ve Hapishanelerin İdarelerine Dair Nizamname*” ile “*Hapishane Gardiyanları Hakkında Talimatname*” hazırlayarak yürürlüğe koymuşlardır.⁴⁵

1880 yılında yürürlüğe giren bu nizamnameler ile “*her kaza, liva ve vilayet dâhilinde birer tevkîyhane ve hapishane bulunacaktır. Nizamnamede, tevkîyhanelerin soruşturma aşamasındaki sanıklara, hapishanelerin ise mahkûmlara mahsus olduğu, kabahat ve cünha suçlarından dolayı üç aya kadar mahkûm olanların kaza hapishanelerinde, üç yıla kadar olan hapis cezalarının sancak ve üç yıldan fazla hapis cezalarının vilayet hapishanelerinde çekileceği, hapishanelerde kadınlara mahsus bir daire bulunacağı kürek cezasına mahkûm olanların umumi hapishanelere yollanacağı, ancak nezaretin izniyle hapishane değiştirilebileceği, hapishane ve tevkîyhanelerde icabına göre ve Adliye Nezareti'nin tayin edeceği bir müdür, bir başkatip ve lüzumu kadar katip, bir başgardiyân, yeteri kadar gardiyân, doktor, çamaşırcı, hastane hademesi ve her hapishane için bir aşçı ve bir imam ve kadınlara mahsus dairede kadın gardiyân bulunacağı, gardiyanları 25 – 40 yaşları arasında olması gerektiği, müdürlerin doğrudan Adliye Nezaretince, gardiyan ve diğer memurların ise İstanbul'da Zabtiye Nezareti ve taşrada vali ve mutasarrıf ile adliye müfettişlerinin önerisi üzerine Adliye Nezareti'nin tensip ve tasdiki ile görevden alınacakları*” belirtilmiştir.⁴⁶

Modern bir ceza infaz kurumunda bulunması gereken özellikleri yansıtan 1880 nizamnamesinin uygulama safhasında pek de uygulanması mümkün olmamıştır. Bu nizamnameye göre yapılacak olan yenilikler ve düzenlemeler, Osmanlı ülkesindeki tüm hapishanelerde uygulanacak olursa, bu işin için Osmanlı maliyesinden harcanacak miktar 100 – 150 bin kesedir. Başka bir ifadeyle 50 – 75 milyon kuruşa mal olacaktır. Bu meblağ zaten güç durumda olan Osmanlı ekonomisi için büyük bir rakamdır.⁴⁷ Bu nedenle Osmanlı idarecileri düzenleme yapamaya İstanbul'daki hapishanelerden başlama kararı almışlardır.

XIX. yüzyıl boyunca birçok sorunla uğraşan Osmanlı Devleti Adliye örgütüne ve hapishanelere yeterli maddi kaynak ve personel ayıramamıştır. Bu durum, birçok olumsuzluğu da beraberinde getirmiştir. Adliye teşkilatı özellikle taşrada personel sıkıntısı çekmekteydi. 1887 ve 1888 yıllarında Elazığ hapishanesinde yapılan teftişlerde on yıldır hapishanede tutuklu kalıp beraat eden, on beş yıldır hapis yatmakta iken hala temyiz mahkemesinin kararını bekleyen, bir yıla yakın tutuklu kaldığı halde mahkemeye çıkarılmayı bekleyen çok sayıda tutuklu ve mahkûmun bulunduğu gözlemlenmiştir.⁴⁸

Osmanlı Devleti, hapishaneler ile ilgili düzenleme yaparken, yeri 1885 yılında “*Roma Hapishaneler Kongresi'nde*” bildirilen ve İngiltere, Avusturya, Belçika, Danimarka, İspanya, Fransa, Yunanistan, İtalya, Japonya, Norveç, İsveç, A.B.D gibi devletlerin katıldığı 1890 “*Petersburg Hapishaneler Kongresi'ne*” katılmayı da ihmal etmemiştir.⁴⁹

15 Haziran 1890'da başlayan kongre 24 Haziran 1890'da sona ermiştir. Bu kongrede alınan kararların Osmanlı Devleti'nde uygulanması için Dâhiliye Nezareti tarafından bir komisyon oluşturulmuştur.⁵⁰

⁴⁵Demirbaş, s. 32

⁴⁶Demirbaş, s. 33

⁴⁷Şen, s. 25

⁴⁸Mehmet Temel, “XX. Yüzyılın Başlarında Mentеше Sancağı Hapishaneleri”, *Selçuk Üniversitesi Türkiyat Araştırmaları Dergisi*, Sa. 26, Güz 2009, s. 113

⁴⁹Fatmagül Demirel, “1890 Petersburg Hapishaneler Kongresi”, *Toplumsal Tarih Dergisi*, Sa: 89, Mayıs 2001, s. 11

⁵⁰Demirel, s. 14

II. Abdülhamid döneminde hapishanelerde görev alacak uzman personel eksikliği yetkilileri düşündüren bir konu olmuştur.⁵¹ Hapishaneler konusunda içten ve dıştan gelen eleştiriler karşısında II. Abdülhamid, çözüm arayışı içine girmiş, Avrupa'daki modern hapishanelerin örnek alınarak mahkûmların koşullarda bir arada tutulduğu sistem yerine mahkûmların ayrı odalarda kaldığı yani hücre tipi bir hapishanenin yapılması için Adliye Nezareti'ne emir vermiştir. Emir gereğince yapılan çalışmalar neticesinde böyle bir hapishanenin maliyeti 2.556.000 kuruşa tekabül etmektedir.⁵² Ancak zaman geçtikçe bu miktar artmıştır, hapishane inşaatı için gerekli meblağ 10.000.000 kuruşa ulaşmıştır.⁵³

II. Meşrutiyet döneminde Osmanlı Mebuslar Meclisi'nde Dâhiliye Nezareti'ne bağlı olmak şartıyla “*Hapishaneler İdaresi*” kurulmuştur. “*Mebani – i Emiriye ve Hapishane İdaresi*” unvanı verilen bu kurum, bir şube müdürünün idaresinde olup iki kalemden oluşmaktadır:

1 – İdare Kalemi: Hesabat, Dosya ve Tahrirat

2 – Fen Kalemi: Heyet – i Fenniye ve İstatistik.⁵⁴

II. Abdülhamid, döneminde hem işleyişleri açısından, hem de fiziki şartların düzeltilmesi açısından hapishaneler ile ilgili birçok düzenleme yapılmış; ancak istenilen seviyeye ulaşılamamıştır. Bunun sebebi de Osmanlı ekonomisinin tütün ve pamuk gibi ihracat ürünlerine olan aşırı bağımlılığı nedeniyle ekonomik çöküşe gitmesine neden olması ve Osmanlı bürokrasisinin dağınık olmasıdır.⁵⁵ Sultan II. Abdülhamid'den sonra Osmanlı Devleti idaresini devralan İttihat ve Terakki yönetimi hapishanelerin ıslah çalışmalarını devam ettirmek için çok kapsamlı olarak Osmanlı ülkesi genelindeki hapishanelerden çeşitli istatistikî bilgiler istemiştir. Osmanlı Devleti'nde çeşitli alanlarda tutulan istatistikî bilgiler, 1897'de yayınlanan “*İstatistik Yıllığı'nda*” yer almıştır. Buna göre toplam Osmanlı hapishanelerinde 48.154 mahkûm bulunmaktadır.⁵⁶ İttihat ve Terakki yönetimi 1897 yılılığında yer alan ve Osmanlı hapishaneleri ile mahkûmların hakkında daha fazla bilgi edinmek amacıyla Osmanlı hapishaneleri hakkında ayrıntılı bilgi toplama faaliyetine girişmiş ve gerekli yazışmaları yapmıştır.

İttihat ve Terakki yönetimi ülke genelindeki hapishanelere gönderdikleri çeşitli konuları ihtiva eden anketler ile mahkûmların etnik yapısı, dini inanışları, hangi suçtan ceza aldıkları, sosyo – ekonomik statüleri gibi durumlarını öğrenmek istemiştir.⁵⁷

İttihatçılar 1912 Nisanına kadar 1880 Hapishane ve İslahevi Nizamnamesi doğrultusunda çalışmalarını devam ettirmişlerdir. Başlatmış oldukları istatistikî bilgi toplama çalışmalarının ilk sonuçlarına göre; Osmanlı cezaevlerindeki sağlık, hijyen koşullarını medeni esaslara göre yeniden düzenleyecek olan ilk kapsamlı hapishane reformunu hazırlayarak hayata geçirmişlerdir.⁵⁸ Tüm bu gelişmeler yaşanırken İttihat ve Terakki yönetimi Balkan Savaşları neticesinde zor anlar yaşamış, hatta Edirne'nin bile kaybedilmesi gündeme gelmiştir. II. Balkan Savaşı neticesinde Osmanlı Devleti işgal tehlikesini Edirne'nin ötesine atmış, tekrar içerdeki gündemle meşgul olmuş, özellikle

⁵¹Yıldız, s. 208

⁵²Şen, s. 41

⁵³Şen, s. 43

⁵⁴Şen, s. 52

⁵⁵Kent Schull, “ Tutuklu Sayımı: Jön Türklerin Sistematik Bir Şekilde Hapishane İstatistikleri Toplama Çalışmaları ve Bunların 1911 – 1918 Hapishane Reformu Üzerine Etkileri” *Osmanlı'da Asayiş Suç ve Ceza, 18 – 20 Yüzyıllar*, Derleyenler: Noemi Levy, Alexandre Toumarkine, Tarih Vakfı Yurt yay, s. 223

⁵⁶Bekir Koç, “Osmanlı İslahhanelerinin İşlevlerine İlişkin Bazı Görüşler,” *Gaziantep Üniversitesi Sosyal Bilimler Dergisi*, 2007, Sa: 6, s. 45

⁵⁷Schull, s. 228

⁵⁸Schull, s. 231

Dâhiliye Nezareti'nde reform yapmışlardır. 1913 – 1914 yılında Hapishaneler İdare – i Umumiye Müdüriyeti yeniden düzenlenmiş, birçok yerde hapishane ve tutukevi inşaatı⁵⁹ başlatma kararı alınmıştır. Ancak bu düzenlemelerin büyük bir kısmı gerekli maddi kaynak sağlanmadığı için gerçekleştirilememiştir.

Avrupaî tarzda yapılması kararlaştırılan yeni hapishane inşaatlarının ihtiyaç olan yerlerde aynı anda başlatılması mümkün olmaması; ilk olarak İshak Paşa (Dersaadet Cinayet Tevkifhanesi), Üsküdar Paşakapısı'nda yeni hapishane ve tevkifhanelerin yapılması kararlaştırılmıştır.⁶⁰

1914 yılında bir oldubittiyle Osmanlı Devleti'nin I.Dünya Savaşı'na girmesi sonucunda Osmanlı Devleti dönüşü olmayan bir yola girmiştir. Bu da İttihat ve Terakki yönetiminin ülke içerisinde yapmaya başladığı ve yapmayı planladığı bazı iyileştirme hareketlerini engelleyecektir. Savaşın ülke genelinde meydana getirdiği büyük işgal ve kargaşa ortamına rağmen Osmanlı yönetimi hapishane reformunu devam ettirmek amacıyla Alman asıllı Dr. Paul Pollitz'i 1916 yılında yüksek bir maaşla Hapishaneler Müdüriyeti Başmüfettişliği görevine getirmiştir.

Pollitz göreve başlar başlamaz Osmanlı hapishanelerinin durumunu bizzat yerinde görmek için çeşitli şehirlere gitmiş ve buralarda teftişler yaparak görmüş olduğu aksaklıkları başkentle paylaşır.

Pollitz'in tespit ettiği aksaklıkları şöyle sıralayabiliriz: Hala Osmanlı hapishanelerinde mahkûm sayısı fazladır, buna bağlı olarak hapishanelerin sağlık koşulları iyi değildir, temizlik konusunda zafiyet vardır, salgın hastalıkların önüne bir türlü geçilememiştir, mahkûmlar sıcak yemekten mahrum kalmışlardır.⁶¹

Dr. Pollitz, hapishanelerin fiziki şartları, sağlık koşulları, mahkûmların psikolojik durumlarıyla ilgilenmekle kalmamış, bunun yanı sıra hapishane memurları ve maaşları ile ilgili ayrılan ödenek cetvelleriyle de ilgilenmiştir. Bundan başka hapishanelerde işkence olgusunun devam edip etmediğini de araştıran Pollitz; işkencenin artık Osmanlı hapishanelerinde uygulanmadığını, bunun Kanun –i Esasi'nin kabulü ile tamamen sona erdiğinin tespitini yapmıştır.⁶²

İttihat ve Terakki'nin bütün gayretlerine rağmen Osmanlı ülkesindeki hapishane reformu I. Dünya Savaşı'nın olumsuz neticelerinden nasibini almış, Mondros Mütarekesi ile Osmanlı hapishanelerinin büyük bir bölümü İtilaf Devletleri'nin idaresi altına girmiştir.

İtilaf Devletleri'nin Mondros Mütarekesiyle elde etmiş olduğu denetim hakkı hapishaneler üzerinde de uygulanmış, İtilaf Devletleri tam bir keyfilik içinde Osmanlı ülkesi genelinde herhangi bir suçtan dolayı ceza almış olan kendi vatandaşlarının birçoğunu serbest bırakmışlardır. Osmanlı Devleti de bu keyfiliğe karşı çıkmış, bunu içişlerine müdahale olarak nitelemiştir.

Osmanlı Devleti'nin tüm itirazlarına rağmen, İtilaf Devletleri Fevkalade Komiserleri 12 Ağustos 1919 tarihinde⁶³ Osmanlı hapishanelerinin teftiş vazifesini mütareke komisyonu üyelerine vermiştir. Bunun üzerine Osmanlı Devleti, İtilaf

⁵⁹Adak, s. 39

⁶⁰Yüksel Çelik, "Hapishane Tarihimizden Bir Kesit: Üsküdar Paşakapısı Tevkifhanesi ve Mütareke Döneminde İşgali" *Bellekten*, Cilt LXXII, Sayı: 264, Ağustos 2008, s. 619

⁶¹Şen, s. 70 – 71

⁶²Şen, s. 72 – 73

⁶³Baran, s. 160

Devletleri'nin teftiş edeceği hapishanelere birer uyarı yazısı göndererek buradaki olumsuzlukların ivedilikle düzeltilmesini istemişlerdir.

Osmanlı Devleti'nin Tanzimatla birlikte başlayan hapishane ıslahatı zaman içerisinde gelişerek devam etmiş, hapishanelerin çağın gereklerine göre dizayn edilmesine çalışılmıştır. Hapishane reformu çalışmaları Avrupa ülkelerindeki düzenlemelere göre şekillendirilmek istenmiştir. Hapishanelerin insanca yaşama olanaklarına kavuşması ve buraların suçluyu ıslah etme amacına yönelik olması için Osmanlı Devleti idarecileri ve bürokratları samimi bir şekilde çalışmış ve gayret göstermişlerdir. Tüm bu iyi niyetli çalışmalar, zaman zaman savaş engeliyle karşılaşmış, aynı zamanda savaşların sebep olduğu ekonomik imkânsızlıklara yenik düşmüştür.

Erzincan Hapishanesi

Osmanlı idaresinde Erzurum Beylerbeyliği'nin bir sancağı olan Erzincan vilayetinde bir hapishane yapılması 14 Ağustos 1887 tarihinde başkente yazılan bir başvuru yazısıyla gündeme gelmiştir.⁶⁴ Bu tarihten önce Erzincan Sancağı'nda muhakkak bir hapishane bulunmaktaydı. Ancak bu hapishanenin, herhangi bir binanın kiralanması yoluyla meydana getirildiği sanılmaktadır. Bununla birlikte bu binanın yetersiz kalması sebebiyle yeni hapishane yapılması gündeme gelmiştir. Ayrıca 1880 hapishaneler Nizamnamesi ve özellikle II. Abdülhamid ile başlayan hapishaneleri ıslah etme çalışmalarıyla birlikte Erzincan Sancağı'na bir hapishane binası yapılması da gerekli görülmüş ve yukarıda da bahsedildiği gibi bir başvuru yapılmıştır. Bu başvuru yazısında Erzincan'da 43935 kuruşa mâl olacak hapishane inşaatı için hazırlanan keşif defteri ve resmin kontrol için Şehremaneti'ne yollandığı belirtilmiştir.⁶⁵

Erzincan'da yapılacak olan hapishanenin resmi işlemleri uzun sürmüştür. Yeni bir hapishanenin yapılmasının gündeme geldiği 1887 yılından 1893 yılına kadar bürokratik yazışmalar⁶⁶ devam etmiştir. Bu uzun süren yazışmalardan sonra Erzincan'da yeni bir hapishane inşaatının yerine Erzincan Belediyesi tarafından yapılan bir binanın hapishane olarak kullanılması doğrultusunda satın alınması kararlaştırılmıştır. Böyle bir kararın alınmasında Erzincan'da hapishanenin bir an önce faaliyete geçirilmesi gerekliliği etkili olmuştur. Bu doğrultuda yapılan çalışmalar neticesinde Erzincan Belediyesi tarafından yapılan binanın hapishane olarak kullanılmasının mümkün olduğu tespit edilmiş ve buranın satın alınması yoluna gidilmiştir. Yapılan başvuru Şura – yı Devlet tarafından uygun görülmüş, bu binanın 61000 kuruş olan bedelinin hükümet tarafından ödenmesi kararlaştırılmıştır.⁶⁷

14 Ağustos 1893 tarihinde hapishane olarak kullanılacak olan binanın bedeli olan 61000 kuruşun ödenmesi, çekilen mali sıkıntılar nedeniyle gecikmiştir. Bir ara bu miktarın vilayet mallarından ödenmesi gündeme gelmiş ise de⁶⁸ neticede bu miktar Maliye Nezareti'nce ödenmiştir.⁶⁹

1893 yılında Erzincan Belediyesi'nden satın alınan ve hapishane olarak kullanılan binanın yerinin neresi olduğuna dair bilgiyi 25 Eylül 1914 tarihinde yapılan teftiş

⁶⁴BOA, *DH. MKT.*, Dn: 1439 Gn: 53, 24/Za/1304

⁶⁵BOA, *DH. MKT.*, Dn: 1439 Gn: 53, 24/Za/1304

⁶⁶BOA, *DH. MKT.*, Dn: 1687 Gn: 32, 12/Ca/1307, Bu belgede Erzincan'da yapılacak yeni hapishane inşaatının resim, defter, münakaşa pusulasının daha önce tanzim edilen evraklara göre yeniden düzenlenmesi için iade edildiği belirtilmiştir.

⁶⁷BOA, *DH. MKT.* Dn: 112 Gn: 37, 01/S/1311

⁶⁸BOA, *DH. MKT.* Dn: 130 Gn: 18, 14/B/1311

⁶⁹BOA, *DH. MKT.* Dn: 130 Gn: 18, 14/B/1311

sonrası tutulan rapordan anlamaktayız. Bu rapora göre Erzincan Hapishanesi hükümet konağı karşısında bir bahçe içerisinde bir kattan oluşan bir binadır. Bu bina iki bölümden oluşmaktadır. Birinci bina dâhilinde dört koğuş bulunmaktadır. Bu koğuşlar gayet geniştir. İkinci bölüm ise tevkifhane olarak kullanılan yerdir. Burada iki koğuş vardır. Buranın koğuşları da geniştir. Ancak hapishanenin mevcudunun fazla olması nedeniyle tevkifhane olarak kullanılan yerde tutuklular ile mahkûmlar birlikte kalmaktadırlar. Ağır cezaya çarptırılan mahkûmlar ile hafif suçlardan ceza alanlar aynı yeri paylaşmışlardır. Bu durum rapor hazırlanırken hapishaneler nizamnamesine aykırı bir durum olarak belirtilmiştir.⁷⁰

Yukarıda belirtildiği gibi 1893 yılında Erzincan Belediyesi'nden alınan hapishane binasına 20 Ağustos 1894 tarihinde Erzurum Vilayeti'ne yazılan bir yazıyla, ilave edilecek kısım için gönderilen keşif defterleriyle birlikte olması gereken rayiç defterinin kısa süre içerisinde cevaplanması isteği bildirilmiştir. 1 yıl gibi kısa bir süre sonra mevcut hapishane binasına ilave yapılması gereğinin ortaya çıkmış olması hapishanenin yetersiz kaldığını göstermektedir.⁷¹ Hapishane binasına yapılacak olan bu ilavenin tahmini maliyeti 24208 kuruş⁷² olarak belirtilmiştir. Bunun yanı sıra Erzincan Hapishanesi'ndeki hasta mahkûmların tedavilerinin hapishane dâhilinde bir hastane yapılarak, burada yapılması gerektiği de belirtilmiştir.

Osmanlı hapishanelerinin kapasitelerinin çok üstünde mahkûma ev sahipliği yapması, buralardaki sağlık koşullarının bozulmasını da beraberinde getirmiştir. Birçok mahkûmun bir arada kaldığı Osmanlı hapishanelerinde salgın hastalıkların giderek artış göstermesi nedeniyle birçok mahkûm hasta olmuştur. Bu mahkûmların diğer sağlıklı mahkûmlardan ayrı bir yerde tedavi edilmesi için harekete geçilmiş, ya hapishane içinde bir bölüm hastane olarak kullanılmış, ya da sağlıklı mahkûmlar başka bir hapishaneye nakledilmiştir. Salgın hastalıkların yayılmasını engellemek Sultan II. Abdülhamid döneminde bir devlet politikası haline gelmiş, salgın hastalıklarla mücadelede olumlu sonuçlar alınmıştır. Tüm bu çabalara rağmen salgın hastalıklardan dolayı ölümlerin meydana gelmesine mani olunamamıştır. Erzincan Hapishanesi bu olumsuz durumdan nasibini almış, salgın hastalıklar burada da kendini göstermiştir.⁷³ Erzincan Hapishanesi'ndeki bu durumun bir an önce önlenmesi için hapishane dâhilinde münasip bir yerin hastane olarak kullanılması gerektiğini bir yazıyla Sivas ve Erzurum 'da bulunan Adliye Müfettişliklerine 17 Mayıs 1902'de bildirilmiştir.⁷⁴ Gerekli tedbirlerin alınmasına rağmen hastalıkların yayılmasının bir türlü önüne geçilememiştir. 10 Ocak 1906'da Erzurum vilayet merkezine yazılan bir yazıda Erzincan Hapishanesi'nde ortaya çıkan sıtma hastalığı nedeniyle mahkûmlardan⁷⁵ bir kısmının nakli için yeni bir yerin ikamete hazır olması için gereken 5000 kuruşun ve hasta mahkûmların tedavisi oluşturulan hastanede geçici olarak çalıştırılacak olan personelin maaşları ve hastaların tedavisi için gerekli olan paranın hapishaneler tahsisatından ödenmesi gerektiği arz edilmiştir. Osmanlı Devleti hapishanelerde hıfzıssıhha kurallarını uygulamakta kararlı davranmıştır. Ülke genelindeki tüm hapishanelerde uygulamaya çalıştığı bu kuralları Erzincan Hapishanesi'nde de uygulamak için çaba sarf etmiştir. Erzincan Hapishanesi'nin rutubetinin kurutulması, hastane, tuvalet, gusülhane gibi bölümlerin inşa edilerek genel sağlık şartlarına uygun

⁷⁰BOA, *DH. MB. HPS.* Dn: 73 Vn:57 Belge7 - 8

⁷¹BOA, *DH. MKT.* Dn: 343, Gn: 73, 17/S/1312, Belge 1

⁷²BOA, *DH. MKT.* Dn: 343, Gn: 73, 17/S/1312, Belge 2

⁷³Abdulkadir Gül, "Erzincan Kazası'nda Salgın Hastalıklar," *Atatürk Üniversitesi Türkiyat Araştırmaları Enstitüsü Dergisi*, C.16, Sa. 41, s. 240

⁷⁴BOA, *DH. MKT.* Dn: 505, Gn: 26, 08/S/1320

⁷⁵BOA, *DH. MKT.* Dn: 1040, Gn: 10, 14/Za/1323

olarak düzenlenmesine onay verilmiştir. Hapishanede yapılan bu düzenlemeler hazineye 38000 kuruşa mal olmuştur.⁷⁶

1893'te 61000 kuruşa bir binanın satın alınıp hapishane olarak düzenlenmesinden sonra bu yeni hapishanenin sistemli bir şekilde çalışması, hapishane içindeki düzenin korunması için elemana ihtiyaç duyulmuştur. Erzincan Hapishanesi için bir müdür, beş nefer gardiyan ve bir memura ihtiyaç olduğu belirtilmiş, bu elemanların maaşlarının da ayrılacak olan tahsisattan ödenmesi istenmiştir.⁷⁷ Erzincan Hapishanesi için bir müdür, kâtip ve beş nefer gardiyan istihdam edilmesi talebi hazinenin müsait olmaması nedeniyle uygun görülmemiştir.⁷⁸ Bu dönemde Osmanlı Devleti'nin içte ve dışta birçok sorunla uğraşması, ekonomik olarak da devleti zora sokmuştur. Bu nedenle yapılması düşünülen birçok iyileştirme faaliyeti ya hiç yapılamamış ya da istenilen düzeye ulaşamamıştır.

Erzincan Hapishanesi'nin kısa süre içerisinde ihtiyaca cevap verememesi üzerine Erzurum Vilayeti'nden Dâhiliye Nezareti'ne yazılan bir yazıda; hapishanenin mevcut durumuyla mahkûmlar için yetersiz kaldığı, bu nedenle hapishanenin korunmasının zor olacağından bahsedilmekle beraber hapishanede bulunan 30 – 40 mahkûmun merkez vilayet nakillerinin yapılması ya da mahkûmları yerleştirmek için başka bir binanın kiralanması için izin istenmiştir.⁷⁹ Bu isteğe verilen cevapta ise hapishanenin mevcut mahpuslara kifayet etmemesi nedeniyle munasip bir yerin kiralanması, kiralanmış binanın kirasının “*Tertibat-ı Hapishaneler Umumiyesi*” tarafından ödenmesine karar verildiği belirtilmiştir.⁸⁰ Erzincan ve onun bağlı olduğu Erzurum Vilayeti merkezinin birlikte yapmış olduğu bu iyileştirme çabaları, hapishane mevcudunun sürekli artması nedeniyle kalıcı bir çözüm olmamıştır.

Osmanlı Devleti'nin Tanzimat'tan itibaren birçok suçun cezası olarak hapis cezasını takdir etmesi, hapishanelerdeki mahkûm sayısını sürekli olarak artırmıştır. Suç istatistiklerinden bir örnek alınarak Erzincan'daki suç dağılımı tespit edilmiştir. Buna göre 7 Zilkade 1307/ 25 Haziran 1890 tarihli bir belgede Erzincan Sancağı Hapishanesi'nde 1890 Mart, Nisan ve Mayıs ayları zarfında 13 ayrı suçtan hüküm giymiş 66 mahkûm bulunmaktadır:

Tablo 1 – Erzincan Hapishanesi'nde Çeşitli Suçlardan Dolayı Yatan Mahkûm Adedi⁸¹

Suçun Türü		Suçlunun Adedi
1	Müte'addî – i Aleyh – i Gayrimüslim	2
2	Müte'addî – i Aleyh – i Müslim	12
3	Müte'addî – i Gayrimüslim	6

⁷⁶BOA, DH. MKT. Dn: 16, Gn: 57, 04/S/1315

⁷⁷BOA, DH. MKT. Dn: 365, Gn: 13, 25/L/1312, Belge 1

⁷⁸BOA, DH. MKT. Dn: 365, Gn: 13, 25/L/1312, Belge 2

⁷⁹BOA, DH. TMIK. S. Dn: 33, Gn: 71, 11/Za/1318, Belge 2

⁸⁰BOA, DH. TMIK. S. Dn: 33, Gn: 122, 29/Z/1318

⁸¹BOA, MKT. MHM. Dn: 748 Gn: 17, 7/Z/1307

4	Müte'addî – i Müslim	31
5	Cebren Bakire ve Nikâhlı Kadın Kaçırarak	2
6	İhrak	1
7	Teşhir – i Silah	1
8	Kalbzenlik	1
9	Cebren Fiil – i Şeni'	2
10	Politika-ı Müttehim	1
11	Sirkat	1
12	Katl	3
13	3
	TOPLAM	66

Yukarıdaki tabloya göre Erzincan Hapishanesi'nde Müslüman kişilere saldırma, Müslümanların haklarına tecavüz etme ya da onlara sataşma suçundan hüküm giymiş suçlular çoğunluğu oluşturmuştur. Bunun yanında hırsızlık, adam öldürme, kalpazanlık gibi suçlardan hüküm giymiş mahkûmlar da bulunmaktadır.

1904 yılında Erzincan Hapishanesi'nin mevcudu 318'e kadar çıkmıştır. Sürekli olarak hapishanenin darlığından ve düzensizliğinden şikâyet edilmesi de bu yüzdendir. Hapishane mevcudunun artması nedeniyle suçlular arasında ayırım yapılmadan hangi tür suçu işlerse işlesin ya da hangi suçtan dolayı ceza alırsa alsın tüm mahkûmlar bir arada kalmıştır. Bu da ağır suçlularla kabahat işleyenlerin beraber kalmasına yol açmıştır. Bu

nedenle Erzurum Hapishanesi'nde bulunan 23 kürek mahkûmunun başka hapishanelere nakledilmesi gerekliliği gündeme getirilmiştir.⁸²

Mahkûmların sayısının giderek artması, Erzurum Hapishanesi'nin yeniden inşasını gündeme getirmiştir. 12 Nisan 1906 tarihli bir vesikada Erzurum Hapishanesi'ndeki mahkûm sayısının 400 kişiye kadar ulaşması, hapishanenin yetersiz kalması, mahkûmların muhafazasını zorlaştırması nedeniyle burada bulunan mahkûmların bir kısmının değişik yerlere dağıtılması ve yeni hapishane inşaatına müsaade edilmesi amacıyla Erzurum Vilayeti'nin başvurusu yer almaktadır.⁸³ Ancak Osmanlı bürokrasisinin son dönemlerde artan iş yükü sebebiyle bu başvuru yazısı çeşitli devlet kurumları (Zabtiye Nezareti, Dâhiliye Nezareti, Tesri – i Muamelât Komisyonu v.s.) arasında gidip gelmiştir. Bu arada hapishanedeki mevcut mahkûmların düzenli bir hapishane ortamında cezalarını çekmeleri için çeşitli tedbirler alınmıştır; hapishane idarecileri yeni hapishane inşaatı için gerekli bürokratik işlemleri sürdürürken, hapishanedeki izdihamı azaltmak için hapishanede 400 den fazla bulunan mahkûmların bir kısmının Sinop ya da Ergani hapishanelerine nakledilmesi düşünülmüştür.⁸⁴ Bunun yanı sıra mevcudun fazla olması nedeniyle gardiyanlar yetersiz kalmış, gardiyan sayısının artırılması talep edilmiştir. Ayrıca mahkûmların çoğunun hasta olduğu ve bunların tedavi edilmesi gerektiği de Adliye Müfettişliklerine bildirilmiştir.⁸⁵

1908 yılının Ocak ayı başında Erzurum Valisi'nin Dâhiliye Nezareti'ne yazdığı bir yazıda; Erzurum Hapishanesi'nin harap bir durumda olduğu, bu nedenle daha önceden gündeme gelen yeni hapishane binasının inşaatının bir an evvel yapımına başlanması gerektiği bildirilmiştir.⁸⁶

Gerek Erzurum Sancağı'nın gerekse Erzurum Vilayeti'nin Erzurum'da yeni bir hapishane yapılması yönündeki girişimlerinin sonuçsuz kaldığını görmekteyiz. Yeni bir hapishane yapılması işi yine ekonomik engellere takılmıştır. Yeni bir hapishane inşaatının yapılması yerine mevcut hapishanenin tamir edilmesi öngörülmüştür. Vesikalarda yer alan bilgilere göre Erzurum Hapishanesi'nin köklü bir tamirat görmesi için hapishanenin başka bir bina kiralanarak buraya taşınması kararlaştırılmıştır. Tamiratın başlaması üzerine kiralanmış binaya taşınmıştır. Tamirat bittikten sonra eski binaya geri dönmüştür. Tamirat süresince kiralanmış binanın kirasının ödenmesi için gönderilen tahsisattan 1158 kuruş tasarruf edilmiştir. Tasarruf edilen bu miktarın hapishane malzemesinin saklanması amacıyla bir ambar yapılması doğrultusunda kullanılması için izin istenmiştir.⁸⁷ Ancak verilen cevapta bu isteğe olumlu cevap verilmeyerek hapishane malzemesinin, hapishane dâhilinde bir yerde muhafaza edilmesi talimatı verilmiştir.⁸⁸

İmparatorluğun hemen her yerinde, şehrin merkezi noktasında yer alan hükümet konağı ve hapishaneler, klasik Osmanlı şehrinde cami, çarşı ve hamamın yerini alarak kamusal merkezin oluşmasını sağlamıştır.⁸⁹ Osmanlı hapishanelerinde yaklaşık yüz yıldan fazla devam eden yenileşme ve değişim hareketleri, özellikle vilayet merkezlerindeki hapishanelerde kendini göstermiştir. Ancak taşra hapishanelerindeki iyileştirme hareketleri çok yavaş seyretmiştir. Erzurum Hapishanesi'ndeki yenileşme ve iyileştirme hareketleri de buna paralel olarak merkez vilayetlere göre yavaş bir seyir izlemiştir. Sürekli olarak

⁸²BOA, *DH. TMIK. S.* Dn: 52 Gn: 18, 09/M/1322

⁸³BOA, *DH. TMIK. S.* Dn: 62 Gn: 47, 17/S/1324

⁸⁴BOA, *DH. MKT.* Dn:2629, Gn: 72, 16/N/1326

⁸⁵BOA, *DH. TMIK. S* Dn: 69, Gn: 30, 21/C/1325

⁸⁶BOA, *DH. TMIK.S.* Dn: 71, Gn: 33, 16/Z/1325

⁸⁷BOA, *DH. MB. HPS.* Dn: 3, Gn: 8, 23/B/1330 Belge1

⁸⁸BOA, *DH. MB. HPS.* Dn: 3, Gn:8, 23/B/1330 Belge 2

⁸⁹Yıldız, s.204

mahkûm sayısının artış göstermesi dolayısıyla izdiham derecesine varan yoğunluktan sürekli şikâyetçi olunmuştur. Bu durumun artık dayanılmaz hale geldiği merkez vilayetle yapılan yazışmalarda da sürekli dile getirilmiştir.

Gerek fiziki açıdan gerekse sağlık ve hijyen şartları açısından yetersiz olması nedeniyle Erzincan Hapishanesi'nin yerine çağın gereklerine uygun daha geniş bir bina yapılması isteği sürekli olarak ertelenmiştir. Yeni bir binanın yapılmasının önündeki en büyük engel, Osmanlı Devleti'nin ülke genelindeki harap ve yetersiz hapishanelerin yeniden inşa edilmesi için ayırmış olduğu tahsisatın yetersiz olmasıdır. Osmanlı Devleti'nin hapishanelerin ıslahı için ayırdığı tahsisat, birkaç vilayetteki hapishanenin ihtiyaçlarını karşılayabileceği görülmüştür.

Hapishane Yönetimi ve Çalışanları (Müdür, Kâtip ve Gardiyanlar)

Osmanlı Devleti'ndeki hapishane ve tevkifhane müdürlerinin ve diğer çalışanları (gardiyan, kâtip) 1870 yılında Adliye Nezareti'nin kurulmasından sonra nezarete bağlı olarak çalışacaklarına karar verilmiş ise de müdür ve gardiyanlar İstanbul'da Zabtiye Nezareti, taşrada ise vali ve mutasarrıflar tarafından atanmışlardır.⁹⁰

1880 Mayıs ayında çıkarılan “*Hapishaneler Nizamnamesi*” standart tevkifhane ve hapishane personelinin kimlerden oluşması gerektiği konusunda maddeler içermektedir. Nizamnameye göre taşra hapishanelerinde ve tevkifhanelerinde şu idari kadro ve hizmetlilerin çalışması kararına varılmıştır: müdür, başkâtip, gereken sayıda kâtip, başgardiyan, gereken sayıda gardiyan, kadınlar koğuşu için bayan gardiyan, ya da gardiyanlar, imam ve Hıristiyanlık ve Musevilik gibi diğer dinleri temsil eden birer din adamı, tabip, gereken sayıda hastane hademesi, çamaşırcı ve işçi.⁹¹

Osmanlı Devleti'ndeki hapishanelere müdür olarak atanmak için çok özel şartları taşımak ya da çok eğitilmiş olmak gerekliyordu. Nitekim Erzincan Hapishanesi Muhafızlığı'nda uzun bir süre hizmet eden Jandarma Mülazım – i Evveliye'den emekli olan Mahmud Celaleddin Efendi, Erzincan Hapishanesi Müdürlüğüne tayin edilmesi için Erzincan Mutasarrıflığına bir dilekçe ile başvurmuştur.⁹²

Osmanlı Hapishanelerinde mahkûmların hapishane içerisindeki durumlarını gözetim altında tutan, kısaca hapishane içindeki disiplini sağlayan gardiyanlardır. Çoğunlukla emekli zabtiyelerden ya da niteliksiz kişilerden oluşan gardiyanlar⁹³ 1870'ten itibaren daha nitelikli kişilerden seçilmeye başlanmıştır. Muhafız ve gardiyanlar hapishanedeki mahkûm sayısına göre görevlendirilirdi. Her otuz mahkûm için bir gardiyan ve başgardiyan atanmaktaydı.⁹⁴

Osmanlı hapishanelerinde iç düzenin sağlanmasında birinci derecede görevli olan gardiyanlar, hapishanelerde meydana gelen firar olaylarına karışan ya da olumsuz hareketlerde bulunan mahkûmlara çoğu zaman yardımcı olmuşlardır. Bu duruma engel olmak için Osmanlı Devleti sert tedbirler almış, bu tür hareketlerde bulunan ve olaylara karışan gardiyanlar anında görevden alınmıştır. Hapishane – i Umumi gardiyanlarından Erzincanlı Mahmut, görevini kötüye kullandığı gerekçesiyle görevden el çektirilmiştir.⁹⁵

⁹⁰Adak, s. 81

⁹¹Yıldız, s. 195

⁹²BOA, *DH. MB. HPS*. Dn: 94 Gn: 54, 01/Z/1337

⁹³Adak, s. 82

⁹⁴Şen, s. 77

⁹⁵BOA, *DH. MB. HPS*. Dn: 150 Gn:23, 27/B/1332

Erzincan Hapishanesi'nin mahkûmların kalması için yetersiz olması, hapishane düzenini de olumsuz etkilemiştir. Bu nedenle hapishanedeki düzenin sağlanması için bir müdür, kâtip ve beş nefer gardiyan ihtiyacı Erzurum Vilayeti'ne bildirilmiş ancak istenen bu memurların ataması ödenek yetersizliğinden dolayı yapılamamıştır.⁹⁶ Erzincan Hapishanesi'nde artan mahkûm sayısına rağmen bu oranda sayısı artırılmamıştır. Arşiv belgelerinde, Erzincan Hapishanesi için gardiyan ve diğer görevlilerin istihdam edilmesi yolunda isteklere birçok kez rastlanmıştır. Ancak bu talepler, ekonomik ⁹⁷ sıkıntılar nedeniyle çoğu kez kabul görmemiştir.

Tablo 2 - Erzincan Sancağı ve Bağlı Kazalarda Bulunan Hapishanelerdeki İstihdam Edilen Personel Adedi ve Maaşları⁹⁸

Me'murinin Elyevmi Muhassetat – ı Şehrisi	Merkez Vilayet, Liva, Kaza ve Nahiyyede Müstahdem Me'murinin Adedi			Nevi Me'murinin	Tarihi Tayini	Esami Me'murini
	Merkez Vilayet	Liva	Kaza			
200	ERZURUM	Erzincan	Merkez	Sergardiy an	9 Kanun –i Sani 1327 (22 Ocak 1912)	MEHMET TEVFIK EFENDİ
150	ERZURUM	Erzincan	Merkez	Gardiyan	1 Mayıs 1318 (14 Mayıs 1902)	SALİH AĞA
150	ERZURUM	Erzincan	Merkez	Gardiyan	10 Teşrin-i sani 1327 (23 Kasım 1911)	CİHAT EFENDİ
150	ERZRUM	Erzincan	Kemah	Gardiyan	6 Teşrin-i sani 1326 (19 Kasım 1910)	ABDULAZİZ EFENDİ
150	ERZURUM	Erzincan	Refahiye	Gardiyan	9 Haziran 1327 (22 Haziran 1911)	ASIM EFENDİ
150	ERZURUM	Erzincan	Kuruçay	Gardiyan	15 Teşrin-i sani 1326 (28 Kasım 1910)	FAİK EFENDİ

⁹⁶BOA, DH. MKT. Dn: 365 Gn: 13, 25/L/1312

⁹⁷BOA, DH. MB. HPS. Dn:87 Gn:35, 02/Z/1330 ve BOA, DH. MB. HPS. Dn:89 Gn:26, 16/Z/1331

⁹⁸BOA, DH. MB. HPS. Dn:87 Vn:56, 11/Ra/ 1331 Belge 9

150	ERZURUM	Erzincan	Pülümür	Gardiyan	10 Ağustos 1327 (23 Ağustos 1911)	MEVLÜD AĞA
-----	---------	----------	---------	----------	--------------------------------------	------------

1913 yılında başkente gönderilen istatistikî bilgilere göre Erzincan Hapishanesi'nde 1 adet sergardıyan, 2 adet gardiyan bulunmaktadır.⁹⁹ 9 Kanun – i sani 1327/ 22 Ocak 1912'de sergardıyanlığa atanan Mehmet Tevfik Efendi 200 kuruş maaş almaktayken, 1 Mayıs 1318/ 14 Mayıs 1902'de gardiyanlığa atanan Salih Ağa 150 kuruş, 10 Teşrin-i sani 1327/ 23 Kasım 1911'de gardiyanlığa atanan Cihat Efendi 150 kuruş maaş almaktaydı. Yine bu bilgilere göre Erzincan Sancağı'na bağlı Kemah, Refahiye, Kuruçay ve Pülümür kazalarındaki hapishanelerde birer adet gardiyan bulunmaktaydı.

⁹⁹BOA, *DH. MB. HPS.* Dn: 87 Gn:56, 11/Ra/1331

Suç İstatistikleri

İttihat ve Terakki yönetiminin başlatmış olduğu istatistik toplama çalışmaları neticesinde ülke genelindeki tüm hapisanelerden gelen bilgilere göre; 1912 yılında Osmanlı hapisanelerinde 28000 mahkûm ve tutuklunun, yarsından fazlası ağır suçlardan, 7700'den fazlası mevkuf ve 6000'den fazlası da hafif suçlardan hüküm giymiştir.¹

Erzurum Vilayeti'ne bağlı olan Erzincan Sancağı ve diğer sancak merkezleri ve onlara bağlı kazalardan da bu istatistikî bilgi toplama faaliyetleri doğrultusunda Dahiliye Nezareti'ne her ay düzenli olarak vukuat cetvelleri gönderilmiştir.² Bu cetveller sayesinde bir ay boyunca ülkede meydana gelen vukuatları, bunların türlerini görmemiz mümkün olmuştur. Aşağıda Erzurum vilayeti genelinde meydana gelmiş olan cinayât olayları ile ilgili 1913 Mart/ Nisan Ayı ile 1914 Mart/ Nisan Ayı arasında bilgiler tablo halinde verilmiştir:

Tablo 3 - Erzurum Vilayeti ve Ona Tabi Sancak ve Kazalarda Meydana Gelen Cinayet Olayları ve Miktarları³

Sene	Ay	Suçun Türü	Suçun İşlendiği Merkez	Adedi
1329(R)/1913	Mart/Nisan	Cinayet	Erzurum	5
1329(R)/1913	Mart/Nisan	Cinayet	Erzincan	2
1329(R)/1913	Mart/Nisan	Cinayet	Refahiye	6
1329(R)/1913	Mart/Nisan	Cinayet	Kemah	1
1329(R)/1913	Mart/Nisan	Cinayet	Eleşkird	0
1329(R)/1913	Mart/Nisan	Cinayet	Karakilise	0
1329(R)/1913	Mart/Nisan	Cinayet	Tutak	0
1329(R)/1913	Mart/Nisan	Cinayet	Diyadin	0
			Toplam	14

Tablo 4 – Erzurum Vilayeti ve Ona Tabi Sancak ve Kazalarda Meydana Gelen Cinayet Olayları ve Miktarları⁴

Sene	Ay	Suçun Türü	Suçun İşlendiği Merkez	Adedi
1329(R)/1914	Şubat/Mart	Cinayet	Erzurum	2

¹Adak, s. 68

²Osman Köse, “ 20. Yüzyıl Başları Trabzon Vilayeti'nde Suçlar, Suçlular ve Hapisaneler,” *İlk Adımdan Cumhuriyet'e Milli Mücadele*, Editör:Doç. Dr. Osman Köse, İstanbul 2008, s. 27

³BOA, *DH. EUM. MKT.* Dn: 22 Vn: 8, 29/C/1332

⁴BOA, *DH. EUM. MTK.* Dn: 36 Vn: 14, 13/Ş/1332

	Şubat/Mart	Cinayet	Hınıs	1
1329(R)/1914	Şubat/Mart	Cinayet	Pasinler	1
1329(R)/1914	Şubat/Mart	Cinayet	Kığı	1
1329(R)/1914	Şubat/Mart	Cinayet	Tercan	2
1329(R)/1914	Şubat/Mart	Cinayet	Bayezid	6
1329(R)/1914	Şubat/Mart	Cinayet	Eleşkird	24
1329(R)/1914	Şubat/Mart	Cinayet	Karakilise	6
1329(R)/1914	Şubat/Mart	Cinayet	Tutak	1
1329(R)/1914	Şubat/Mart	Cinayet	Erzincan	3
1329(R)/1914	Şubat/Mart	Cinayet	Refahiye	1
1329(R)/1914	Şubat/Mart	Cinayet	Pülümür	2
1329(R)/1914	Şubat/Mart	Cinayet	Kemah	1
			Toplam	51

Tablo 5 – Erzurum Vilayeti ve Ona Tabi Sancak ve Kazalarda Meydana Gelen Cinayet Olayları ve Miktarları⁵

Sene	Ay	Suçun Türü	Suçun İşlendiği Merkez	Adedi
1330(R)/1914	Mart/Nisan	Cinayet	Erzurum	2
1330(R)/1914	Mart/Nisan	Cinayet	Pasinler	2
1330(R)/1914	Mart/Nisan	Cinayet	Tercan	2
1330(R)/1914	Mart/Nisan	Cinayet	Hınıs	2
1330(R)/1914	Mart/Nisan	Cinayet	Kiğı	1
1330(R)/1914	Mart/Nisan	Cinayet	İspir	0
1330(R)/1914	Mart/Nisan	Cinayet	Tortum	0
1330(R)/1914	Mart/Nisan	Cinayet	Erzincan	0
1330(R)/1914	Mart/Nisan	Cinayet	Kuruçay	2
1330(R)/1914	Mart/Nisan	Cinayet	Kemah	1
1330(R)/1914	Mart/Nisan	Cinayet	Refahiye	4
1330(R)/1914	Mart/Nisan	Cinayet	Bayezid	0
1330(R)/1914	Mart/Nisan	Cinayet	Diyadin	0
1330(R)/1914	Mart/Nisan	Cinayet	Karakilise	4
Toplam				20

Erzurum Vilayeti ve ona bağlı olan sancak ve kazalarda meydana gelen cinayet olayları ve miktarlarının verildiği tablolara göre en çok cinayet olayı 1329 Şubat (R)/ Mart 1914 'te meydana gelmiştir. Cinayet olaylarının artış göstermesinin nedeni I. ve II. Balkan Savaşları'nın ve hemen arkasından patlak veren I. Dünya Savaşı'nın doğurmuş olduğu otorite boşluğu ve kaos ortamı olabilir. Osmanlı ülkesinde sadece cinayet olaylarında artış görülmemiş, bunun yanında diğer suçlarda da gözle görülür bir artış yaşanmıştır. Erzurum Vilayeti ve ona bağlı Erzincan Sancağı hapishanelerine ait istatistikî bilgiler de Osmanlı şehirlerinde suç oranının gittikçe arttığını göstermektedir. Yukarıda bahsedilen savaşlardan önceki dönemde de Erzurum ve Erzincan hapishanelerinde yatan mahkûmların sayısı sürekli artış göstermiştir.

⁵BOA, DH. EUM. MKT. Dn:25 Vn: 12, 28/Ş/1332

Tablo 6 – Erzurum Vilayet Hapishanesi'nin Yıllara Göre Mevcut Durumu⁶

Mevkii	Vefat Edenler	Sebili Tahliye Olanlar	Girenler	Sene
Erzurum	11	17	187	1303(H) - 1886
Erzurum	21	109	249	1304(H) - 1887
Erzurum	12	297	310	1305(H) - 1888
Erzurum	17	415	468	1306(H) - 1889
Erzurum	27	413	544	1307(H) - 1890
Erzurum	57	454	765	1308(H) - 1891
Erzurum	57	516	565	1309(H) - 1892
Toplam	202	2221	3088	

Tablo 7 - Erzincan Hapishanesi'nin Yıllara Göre Mevcut Durumu⁷

Mevkii	Vefat Edenler	Sebili Tahliye Olanlar	Girenler	Sene
Erzincan	1	192	283	1303(H) - 1886
Erzincan	3	330	290	1304(H) - 1887

⁶BOA, MKT. MHM. Dn:609 Gn:1 17/Za/1312 Belge 1⁷BOA, MKT. MHM. Dn:609 Gn:1 17/Za/1312 Belge 2

Erzincan	5	351	331	1305(H) - 1888
Erzincan	4	220	306	1306(H) - 1889
Erzincan	2	374	347	1307(H) - 1890
Erzincan	6	318	332	1308(H) - 1891
Erzincan	3	165	350	1309(H) - 1892
Toplam	24	1950	2239	

Hapishane mevcutları ile ilgili kayıtlara baktığımızda 1309/1892 tarihine gelindiğinde Erzurum Hapishanesi'nin mevcudu 665 kişidir. Erzincan Hapishanesi'nin yukarıda belirtilen yıllara göre değerlendirilmesi sonucunda da 1309 / 1892 tarihinde mevcudunun 265 kişi olduğu görülmektedir. Yine bu tablolara bakıldığında 1304 /1887 tarihinden itibaren hem Erzurum'da hem de Erzincan'da suç işleme oranı gittikçe artmıştır. 1304 /1887 tarihinden başlayarak içeri girenlerin sayısında gözle görülür bir artış yaşanmıştır. Hapishanelerin mevcutlarının artması mahkûmların hapishane içerisindeki yaşam alanlarını kısıtlamıştır. 1888'den itibaren artan mahkûm sayısı Erzincan Hapishanesi mahkûmları için izdiham derecesine varmıştır. Aradan geçen uzun yıllar içerisinde sayıları 300'ü aşan mahkûmlar daracak ve rutubetli, yaşamaya elverişli olmayan bir hapishanede günlerini geçirmek zorunda kalmışlardır.

Mahkûmlar

Osmanlı Devleti'ndeki hapishaneler çağın gereklerine göre yeniden şekillendirilmek istenmişse de ekonomik sıkıntılar, bütün hapishanelerde ıslah çalışmalarının yapılmasını engellemiştir. Osmanlı hapishanelerinde görülen sıkıntıların birçoğu Erzincan Hapishanesi'nde de görülmüştür. Bundan mahkûmlar da olumsuz bir şekilde etkilenmiştir. Kapasitesinin çok üstünde mahkûm barındırması nedeniyle Erzincan Hapishanesi'nde mahkûmlar çok sıkıntı çekmişlerdir. Özellikle birçok kişinin bir arada yaşaması, mahkûmlar arasında hastalıkların yayılmasına sebep olmuştur. 10 Ocak 1906 tarihli bir belgede, Erzincan Hapishanesi'nde sıtma hastalığının ortaya çıktığı, hastalığın daha fazla mahkûmu etkilememesi için hasta mahkûmlar için yeni bir yerin hazır hale getirilerek hasta mahkûmların buraya nakledilmesi gerektiği belirtilmiştir. Bunun yanında bu nakil işlemi için 5000 kuruşa ihtiyaç olduğu ifade edilerek hasta mahkûmların tedavisi

için de geçici olarak çalıştırılacak personelin maaşlarının hapisaneler tahsisatından karşılanması istenmiştir.⁸

Erzincan Hapishanesi'nin mevcudu ile alakalı kayıtlarda herhangi bir bilgi bulunmazken, hapishane mevcudunun bir ara 400'e kadar çıkmasını "*hapishanede yaşanan izdiham*" kelimeleri ile ifade edilmesi, hapishanenin kuruluşundan itibaren bir yıl geçmeden kapasitesinin çok üstünde mahkûm barındırmasından yola çıkılarak hapishanenin mevcudunun 150 – 200 kişi olduğu kabul edilebilir. Şöyle ki; hapishanenin 4 koğu olduğu, bunun yetersiz olmasından dolayı hapishanenin hemen yanında bulunan tevkifhanenin bile kullanıldığı bir gerçektir.

Erzincan Hapishanesi'nin aşırı yükünün hafifletilerek en azından mahkûmların biraz rahat nefes alması için şehir idarecileri sürekli girişimlerde bulunmuşlardır. Özellikle mahkûmların sağlık koşullarına uygun bir yerde cezalarını tamamlaması, hapishanenin fiziki şartlarının bir nebze de olsa düzeltilmesi için gayret gösterilmiştir. Birçok mahkûmun, dolayısıyla ağır suçlularla hafif suçluların bir arada kalması hapishane idarecilerini zor durumda bırakmıştır. Hapishanenin işlerliğini artırmak amacıyla hapishanede istihdam edilmek üzere bir müdür, kâtip ve beş adet gardiyan ihtiyacı Erzurum Vilayeti'ne iletilmiştir. Ancak bu talep ödenek yetersizliğinden geri çevrilmiştir.⁹

Firar Olayları

Osmanlı Devleti bütçe imkânlarının el verdiği ölçüde hapisanelerde iyileştirme faaliyetlerini yapmak için gayret sarf etmiştir. Mahkûmu belli bir ceza ile hapseden devlet, mahkûmların hayatlarını devam ettirmeleri için yiyecek, barınma ve güvenlik gibi bütün ihtiyaçlarını da karşılamayı peşinen kabul etmiştir.¹⁰ Devletin tüm gayretlerine rağmen hapisanelerdeki aksaklıklar çoğu zaman düzeltilememiş bu da mahkûmların, hapishane içinde diğer mahkûmlarla, gardiyanlarla çatışmasına neden olmuştur. Bunun yanında hapishanenin dar, mahkûmun çok olması sebebiyle ortaya çıkan otorite boşluğundan istifade eden bazı mahkûmlar, hapishaneden firar etmişlerdir. Devlet buna çözüm bulmak amacıyla çeşitli tedbirler almış, özellikle kürek mahkûmlarını diğer mahkûmlardan ayırmayı bir çare olarak görmüştür. Çünkü hapisanelerde meydana gelen gayri meşru işlerin büyük bir kısmını bu mahkûmlar yapmaktaydı. Erzincan Hapishanesi'nin muhafazasının zor olmasından, düzensiz ve dar olması, mahkûm sayısının 318'i aşması nedeniyle hapishanede bulunan 23 kürek mahkûmunun başka yerlere nakli istenmiştir.¹¹

Erzincan Hapishanesi'nin dar ve düzensiz olmasından yararlanan 17 idam mahkûmu Ermeni, tünel kazarak kaçmaya çalışmışlardır. Ancak hapishanede görevli bulunan Jandarma Yüzbaşısı Abdi Efendi ve Mülazım Şükrü Efendi bu kaçma teşebbüsüne engel olmuştur. Bundan dolayı da Yüzbaşı Abdi Efendi dördüncü, Mülazım Şükrü Efendi beşinci rütbeden "*Mecidi Nişanı*" ile taltif edilmişlerdir.¹² Bu olaydan başka belgelerde yine firar olayları görülmektedir. Erzincan Hapishanesi'nde yatmakta olan Fehmi adlı şahıs, af ilan edilmesi üzerine tahliye edilmiştir. Ancak Fehmi'nin yanlışlıkla salıverildiği tespit edilmiş, çevre illere gönderilen telgraflarla bu şahsın yakalanması istenmiştir. Üç

⁸BOA, *DH. MKT* Dn: 1040 Gn: 10, 14/Za/1323

⁹BOA, *DH. MKT*. Dn: 365 Gn: 15, 25/L/1312

¹⁰Ebubekir Sofuoğlu, "Osmanlı Hapishanesinde Islah ve Firar Teşebbüsleri", *Hapishane Kitabı*, İstanbul 2010, s. 167

¹¹BOA, *DH. MKT*. Dn:1040 Gn:10, 14/Za/1323

¹²BOA, *DH. TMIK. M*, Dn: 71, Gn: 54, 06/S/1317

senedir Erzincan Hapishanesi'nde yatmakta olan Fehmi adlı şahıs teslim olmamış, Trabzon tarafına kaçmış, ancak burada yakalanarak Erzincan Hapishanesi'ne gönderilmiştir.¹³

Aflar

Osmanlı Devleti'nde suçluların affedilerek hapisten çıkmaları, sadece padişahın iradesine bağlıdır.¹⁴ Padişahların cüluslarında, dini bayramlarda ve kandillerde af ilan ettiği de görülmüştür.¹⁵ Suçluları affetmek, çoğu zaman hapishanelerde bulunan mahkûm sayısının azaltılması için yapılan bir uygulamadır. Hapishanelerdeki mahkûm sayısının azaltılması için bir başka af uygulaması ise “*sülûsan afvı*”¹⁶ nitelendirilen uygulamadır. Buna göre; ceza müddetinin üçte ikisini tamamlayan mahkûmların kalan cezalarının affedilerek tahliye edilmesi sağlanmıştır.

II. Abdülhamid döneminden sonra af uygulamaları devam etmiştir. 24 Temmuz 1908 yılında II. Meşrutiyet'in ilan edilmesinin ardından İttihat ve Terakki yönetimi af çıkartılmasını meclisten istemiştir. Bunun üzerine ülke genelindeki hapishanelerde siyasi suçlardan hükümlü mahkûmlara yönelik “*Afv – ı Âli*” Meclis – i Vükelâ'da görüşülmüş, padişahın onaylamasından sonra yürürlüğe girmiştir.¹⁷ Ancak affın bütün Osmanlı vatandaşlarını kapsamaması bazı tepkilere neden olmuş, bunun üzerine hükümet affın kapsamını genişleterek adi suçluların bu aftan yararlanmasını sağlayarak tepkileri azaltmaya çalışmıştır.¹⁸

Erzincan Hapishanesi'nde bulunan mahkûmlardan bazıları da af talebinde bulunmuşlardır. Bu mahkûmlardan bazıları hastalıkları yüzünden kalan cezalarının bağışlanmasını talep ederken bazıları daha önce af dolayısıyla arkadaşlarının tahliye edilip kendilerinin de bu af kapsamında yararlanarak tahliye edilmelerini istemişlerdir.

10 senedir arkadaşlarıyla beraber Erzincan Hapishanesi'nde bulunan Ermeni Ermudanlı Erhanyan Kalost 'un ıslah olduğu bir Ermeni patriği tarafından bir arıza ile bildirilmiştir.¹⁹ Osmanlı Devleti bu 12 Ermeni'nin serbest bırakılmadan önce affa layık olup olmadıklarının tespitinin yapılmasını istemiştir. Yapılan tahkikat uzun sürmüştür. Osmanlı Devleti bu Ermenilerin ıslah olup olmadığını araştırmış,²⁰ en sonunda Erzincan Hapishanesi'nde mevkuf olan Kalost ve 12 arkadaşının aftan yararlanmalarının sakıncalı olduğu sonucuna ulaşmıştır.²¹

Erzincan Hapishanesi'nde adam öldürme suçundan tutuklu bulunan Osman oğlu Recep, yakalandığı hastalıktan dolayı ordu merkezi hastanesine gönderilmiştir. Ancak Recep'in hastalığı ilerlemiş durumdadır. Hastalığının diğer mahkûmlara sirayet etmemesi için tecrit edilmiştir. Bu mahkûmun ayrı kalacağı bir yer de kiralanmıştır. Fakat Recep'in hastalığının ilerlemesi üzerine kalan mahkûmiyet süresi affedilerek tahliye edilmiştir.²²

Mahkûmlardan gelen başka bir af talebi ise 20 Mart 1919 tarihinde Adliye Nezareti'ne yazılan bir dilekçeden öğrenmekteyiz. Dilekçede; af ilanı ile serbest kalan

¹³BOA, ZB. Dn:492, Gn:13, 09/Kc/1324

¹⁴Adak, s. 77

¹⁵Adak, s. 77

¹⁶Yıldız, s. 174

¹⁷Taner Aslan, “II. Meşrutiyet Dönemi Genel Af Uygulamaları” *Akademik Bakış*, Cilt.3, Sa. 5 Kış 2009, s. 43

¹⁸Aslan, s. 44

¹⁹BOA, İ. HUS, Dn: 103 Gn: 1320/Z – 050, 09/Z/1320

²⁰BOA, İ. HUS. Dn:106, Gn: 1321/Ra – 040, 11/Ra/1321

²¹BOA, Y. A. HUS, Dn:450 Gn: 29, 19/Ra/1321

²²BOA, DH. MB. HPS. Dn:102 Gn: 1, 13/S/1333

mahkûmlar gibi Erzincan Hapishanesi'nde bulunan altı mahkûm adına Murad imzasıyla çekilen telgrafın Erzincan Mutasarrıflığı tarafından tetkik edilmek ve gereğinin yapılması konusunda istekler dile getirilmiştir. Ancak bu isteğe olumlu ya da olumsuz bir cevap verilip verilmediğine dair belgelerde bilgi bulunmamaktadır.²³

SONUÇ

Osmanlı Devleti Tanzimat ile birlikte büyük bir toplumsal değişim içersine girmiştir. Toplumun bir parçası olan suçluların ıslah edilmesi için Osmanlı Devleti bedeni cezaların uygulandığı zindan anlayışını terk ederek tüm çağdaş dünyada olduğu gibi zindan anlayışını hapishane kavramına dönüştürerek suçluların bedenine ceza vererek ıslah etme düşüncesinden sıyrılıp suçluların hürriyetini kısıtlayarak onları ıslah etmeye çalışmıştır.

Tanzimatla başlayan ve Osmanlı Devleti'nin yıkılışına kadar devam eden bu dönüşüm çok sıkıntılı olmuştur. Kimi zaman ekonomik yetersizlikler kimi zaman da savaşlar nedeniyle bu dönüşüm hareketi kesintiye uğramıştır. Osmanlı Devleti ceza infaz kurumlarındaki bu dönüşümü yaparken yabancı uzmanlardan da yararlanmayı ihmal etmemiştir. Osmanlı Devleti hapishanelerde iyileştirme hareketleri yaparken batılı devletlerin baskılarını azaltmayı planlamıştır. Çünkü batılı devletler, bir devletin gelişmişlik düzeyini o devletin hapishanelerinin seviyesine göre değerlendirmiştir. Bu nedenle Osmanlı idarecileri batılı devletlerin olumsuz bakış açılarını değiştirmek amacıyla canla başla çalışmışlardır. Bu amaç doğrultusunda çeşitli nizamnameler yayınlanmış, hapishanelerin bu nizamnameler doğrultusunda görev yapmaları için denetimlerini artırmıştır. Bunun yanında hapishane ihtiyacı olan yerler belirlenmiş, bunların projeleri çizilmiş ve yaklaşık maliyetleri hesaplanmıştır. Ancak Osmanlı maliyesi tüm bu iyi niyetli düşüncelerin fiiliyata geçmesine engel olmuştur.

XIX. yüzyılda Erzincan Hapishanesi'nin durumuna bakıldığında ülkenin diğer yerlerinde bulunan hapishanelerle aynı sıkıntıları yaşamaktadır. Diğer hapishanelerde olduğu gibi sürekli izdihamdan bahsedilmiştir. Bununla birlikte genel sağlık şartlarının uygun olmaması sebebiyle mahkûmların hastalanması, bunlardan bazılarının ölmesi gibi durumlar Erzincan Hapishanesi ortamının bir gerçeğidir. Aynı zamanda koğu sisteminin var olması ağır suçlularla hafif suçluların bir arada kalması sonucunu da beraberinde getirmiştir. Bunun doğal bir sonucu olarak da mahkûmlar ıslah olacağı yerde çoğu zaman hapishane içerisinde başka suçlar işlemişlerdir.

Osmanlı Devleti merkezdeki ve merkeze yakın birkaç hapishane hariç taşradaki diğer hapishanelere gereken ihtimamı gösterememiştir. Bu nedenle bu olumsuz tabloda Erzincan Hapishanesi de büyük ölçüde etkilenmiştir.

Erzincan tarihte birçok defa büyük depremlere maruz kalmıştır. Bu sebepten dolayı Erzincan ve çevresinde daha önce hüküm sürmüş uygarlıklardan çok az sayıda eser günümüze ulaşmıştır. Osmanlı dönemi Erzincan Hapishanesi bu durumdan nasibini almış, bu binadan günümüze hiçbir iz kalmamıştır.

²³BOA, *DH. MB. HPS*. Dn:109 Gn:29, 17/C/1337

KAYNAKÇA**A – Arşiv Belgeleri****Cumhurbaşkanlığı Devlet Arşivi (İstanbul)****BEO. (Bab – ı Ali Evrak Odası)**

BEO. Dos. 252, Göm No. 18847

BEO. Dos. 346, Göm No. 25936

BEO. Dos. 679, Göm No. 50898

DH. MB. HPS. (Dâhiliye Nezareti Mebânî – i Emûriyye Hapishaneler Müdüriyeti Evrakı)

DH. MB. HPS, Dos. 1, Göm. No.21

DH. MB. HPS, Dos. 3, Göm. No. 8

DH. MB. HPS, Dos. 87, Göm. No. 35

DH. MB. HPS, Dos. 87, göm. No. 56

DH. MB. HPS, Dos. 147, göm. No. 79

DH. MB. HPS, Dos. 53, göm. No. 28

DH. MB. HPS, Dos. 89, göm. No. 26

DH. MB. HPS, Dos. 150, göm. No. 23

DH. MB. HPS, Dos. 151, göm. No. 34

DH. MB. HPS, Dos. 152, göm. No. 19

DH. MB. HPS, Dos. 102, göm. No. 1

DH. MB. HPS, Dos. 114, göm. No. 1

DH. MB. HPS, Dos. 73, göm. No. 57

DH. MB. HPS, Dos. 109, göm. No. 29

DH. MB. HPS, Dos. 31, göm. No. 64

DH. MB. HPS, Dos. 68, göm. No. 17

DH. MB. HPS, Dos. 94, göm. No. 54

DH. MB. HPS. M. Dâhiliye Nezareti Mebânî – i Emûriyye Hapishaneler Müdüriyeti Mütferrik Evrakı)

DH. MB. HPS. M, Dos. 34, Göm. No. 78

DH. MB. HPS. M, Dos. 35, Göm. No. 13

DH. MB. HPS. M, Dos. 35, Göm. No. 113

DH. MB. HPS. M, Dos. 36, Göm. No. 14

DH. MB. HPS. M, Dos. 36, Göm. No. 73

DH. MB. HPS. M, Dos. 42, Göm. No. 13

DH. MB. HPS. M, Dos. 47, Göm. No. 20

DH. MKT. (*Dâhiliye Nezareti Mektubi Kalemî*)

DH. MKT, Dos.1439, Göm. No. 53

DH. MKT, Dos.1471, Göm. No. 68

DH. MKT, Dos.1613, Göm. No. 37

DH. MKT, Dos.1629, Göm. No. 78

DH. MKT, Dos.1687, Göm. No. 32

DH. MKT, Dos.1719, Göm. No. 90

DH. MKT, Dos.1859, Göm. No. 57

DH. MKT, Dos.1886, Göm. No. 77

DH. MKT, Dos.112, Göm. No. 37

DH. MKT, Dos.130, Göm. No. 18

DH. MKT, Dos.71, Göm. No. 35

DH. MKT, Dos.260, Göm. No. 48

DH. MKT, Dos.343, Göm. No. 73

DH. MKT, Dos.365, Göm. No. 15

DH. MKT, Dos.2595, Göm. No. 50

DH. MKT, Dos.505, Göm. No. 26

DH. MKT, Dos.1040, Göm. No. 10

DH. MKT, Dos.2629, Göm. No. 72

DH. TMIK. M (*Dâhiliye Nezareti Tesri – i Muamelat ve Islahat Komisyonu Islahat*)

DH. TMIK. S. Dos. 15, Göm No. 51

DH. TMIK. S. Dos. 16, Göm No. 57

DH. TMIK. S. Dos. 71, Göm No. 54

DH. TMIK. S. Dos. 33, Göm No. 71

DH. TMIK. S. Dos. 33, Göm No. 81

DH. TMIK. S. Dos. 33, Göm No. 114

DH. TMIK. S. Dos. 33, Göm No. 122

DH. TMIK. S. Dos. 40, Göm No. 20

DH. TMIK. S. Dos. 47, Göm No. 3

DH. TMIK. S. Dos. 52, Göm No. 18

DH. TMIK. S. Dos. 62, Göm No. 40

DH. TMIK. S. Dos. 62, Göm No. 47

DH. TMIK. S. Dos. 69, Göm No. 30

DH. TMIK. S. Dos. 71, Göm No. 33

İ. DH.. (İrade – i Dâhiliye)

İ. DH.. Dos. 1307, Göm No. 1311/Ra – 17

İ. DH.. Dos. 103, Göm No. 1320/Z – 050

İ. DH.. Dos. 104, Göm No. 1321/M – 088

İ. DH.. Dos. 106, Göm No. 1321/Ra – 040

Y.. A.. HUS. (Yıldız Sadaret Hususi Maruzat Evrakı)

Y.. A.. HUS. Dos. 445, Göm No. 45

Y.. A.. HUS. Dos. 450, Göm No. 29

ZB. (Zabtiye Nezareti Belgeleri)

ZB. Dos. 23, Göm No. 12

ZB. Dos. 322, Göm No. 53

ZB. Dos. 492, Göm No. 13

B – Araştırma ve İnceleme

ACAR, İsmail, “ Osmanlı Kanunnameleri ve İslam Ceza Hukuku”, *Dokuz Eylül Üniversitesi İlahiyat Fakültesi Dergisi*, Sayı XII – XIV, İzmir 2001 s. 54

ACEHAN, Abdullah, “ Osmanlı Devleti'nin Sürgün Politikası ve Sürgün Yerleri”, *Uluslar arası sosyal Araştırmalar Dergisi*, Volume 1/5, Fall 2008 s. 15

ADAK, Ufuk, *XIX. Yüzyılın Sonları XX. Yüzyılın Başlarındaki Aydın Vilayeti'ndeki Hapishaneler*, Ege Üniversitesi Tarih Anabilim Dalı, Yayınlanmamış Yüksek Lisans Tezi, İzmir 2006

AKBULUT, İlhan, “ İslam Hukukunda Suçlar ve Cezalar”, *Ankara Üniversitesi Hukuk Fakültesi Dergisi*, C. 52, Sayı 1, Ankara 2003 s.

AKBULUT, İlhan, “ Osmanlı Devleti'nde Adalet Düzeni”, *Atatürk Üniversitesi Erzincan Hukuk Fakültesi Dergisi*, C. IV, Sayı 1 – 2, Erzincan 2000 s. 220 - 234

AKGÜNDÜZ, Ahmet, *Mukayeseli İslam ve Osmanlı Hukuku Külliyyatı*, Dicle Üniversitesi Hukuk Fakültesi Yayınları, Diyarbakır 1986

AKGÜNDÜZ, Ahmet, *Osmanlı Kanunnameleri*, İstanbul 1990

AKMAN, Mehmet, *Osmanlı Devleti'nde Ceza Yargılaması*, İstanbul 2004

ASLAN, Taner, “ II. Meşrutiyet Dönemi Genel Af Uygulamaları”, *Akademik Bakış*, Cilt 3, Sayı 5, Kış 2009 s. 43 – 44

AVCI, Mustafa, “ Osmanlı Uygulamasında İnfazı Özellik Gösteren Hapis Türleri: Kalebendlik, Kürek ve Prangabendlik”, *Yeni Türkiye Dergisi*, Sayı 45, Mayıs – Haziran 2008 s. 130 - 141

AVCI, Mustafa, *Osmanlı Hukukunda Suçlar ve Cezalar*, İstanbul 2004

BARAN, Tülay Alim, “ Mütareke Döneminde İtilaf Devletlerinin Hapishaneler Üzerindeki Denetimi”, *Belleten*, Cilt LXII, Sayı 263, Nisan 2008 s. 156 – 162

BARDAKOĞLU, Ali, “ Hapis” *Türkiye Diyanet Vakfı İslam Ansiklopedisi*, C. 16, İstanbul 1997 s. 54

BERKES, Niyazi, *Türkiye’de Çağdaşlaşma*, Yayına Hazırlayan: Ahmet Kayaş, İstanbul 2008

ÇELİK, Yüksel, “Hapishane Tarihimizden Bir Kesit: Üsküdar Paşakapısı Tevkifhanesi ve Mütareke Döneminde İşgali”, *Belleten*, Cilt LXXII, Sayı 264, Ağustos 2008 s. 619

DEMİRBAŞ, Timur, “ Hürriyeti Bağlayıcı Cezaların ve Cezaların Evrimi”, Editörler: Gürsoy Naskali – Hilal Oytun Altun, *Hapishane Kitabı*, Kitabevi Yayınevi, İstanbul 2010 s. 29 – 33

DEMİREL, Fatmagül, “ 1890 Petersburg Hapishaneler Kongresi”, *Toplumsal Tarih Dergisi*, Sayı: 89, Mayıs 2001 s. 11 – 14

DEMİREL, Fatmagül, “ Osmanlı Adliye Teşkilatında Yaşanan Sorunların Hapishanelere Yansıması (1876 – 1909), Derleyenler: Noemi Levy – Alexandre Toumarkine, *Osmanlı’da Asayiş, Suç ve Ceza 18. – 20. Yüzyıllar*, Tarih Vakfı Yurt Yayınları s. 190 - 195

Doğuştan Günümüze Büyük İslâm Tarihi, Çağ Yayınları, İstanbul 1989

DURHAN, İbrahim, “ Tanzimat Döneminde Osmanlı Yargı Teşkilatındaki Gelişmeler” *Erzincan Üniversitesi Hukuk Fakültesi Dergisi*, C. XII, Sayı 3 – 4 , Erzincan 2008 s. 55 – 70

DURHAN, İbrahim, “Divan – ı Hümayun’un Yargı Yetkisi”, *Atatürk Üniversitesi Erzincan Hukuk Fakültesi Dergisi*, C. IV, Sayı 1 – 2, Erzincan 2000 s. 70 – 74

DÜZBAKAR, Ömer, “İslam – Osmanlı Ceza Hukukunda Hırsızlık Suçu: 16 – 18 Yüzyıllarda Bursa Şer’iyye Sicillerine Yansıyan Örnekler” *Türkiye Sosyal Araştırmalar Dergisi*, Yıl: 12, Sa. 2, Ağustos 2008, s. 80 – 81

GÖLBAŞI, Serkan, *Kentleşme ve Suç*, İstanbul, Ocak 2008

GÖNEN, Yasemin Saner, “ Osmanlı İmparatorluğu’nda Hapishaneleri İyileştirme Girişimi 1917 Yılı”, Editörler: Gürsoy Naskali – Hilal Oytun Altun, *Hapishane Kitabı*, Kitabevi Yayınevi, İstanbul 2010 s.

GÜL, Abdulkadir, “ Erzincan Kazası’nda Salgın Hastalıklar”, *Atatürk Üniversitesi Türkiyat Araştırmaları Enstitüsü Dergisi*, C.16, Sayı 41 s. 240

KARAL, Enver Ziya, *Osmanlı Tarihi*, C. VIII, Ankara 1988

KOÇ, Bekir, “ Osmanlı İslahhanelerinin İşlevlerine İlişkin Bazı Görüşler”, *Gaziantep Üniversitesi Sosyal Bilimler Dergisi*, Sayı 6, Gaziantep 2000 s. 45

KÖSE, Osman, “ 20. Yüzyıl Başları Trabzon Vilayeti’nde Suçlar, Suçlular ve Hapishaneler,” *İlk Adımdan Cumhuriyet’e Milli Mücadele*, Editör:Doç. Dr. Osman Köse, İstanbul 2008 s. 27

Muhammed Ebu Zehra, *İslam Hukukunda Suç ve Ceza*, İstanbul 1994, Çev: İbrahim Tüfekçi

ORTAYLI, İlber, “ Osmanlı Devleti’nde Kadı”, *Türkiye Diyanet Vakfı İslam Ansiklopedisi*, C. 24, İstanbul 2001

Osmanlı Devleti'nin İlk İstatistik Yıllığı 1897, Haz. Tevfik Güran, Tarihi İstatistikler Dizisi, C. 5, T.C. Başbakanlık Devlet İstatistik Enstitüsü, Ankara 1997

SANER, Yasemin, “ Osmanlı'nın Yüzlerce Yıl Süren Cezalandırma ve Korkutma Refleksi: Prangaya Vurma”, Derleyenler: Noemi Levy – Alexandre Toumarkine, *Osmanlı'da Asayiş, Suç ve Ceza 18. – 20. Yüzyıllar*, Tarih Vakfı Yurt Yayınları s. 173 – 185

SAYGILI, Abdurrahman, “ Mikro – İktidarın Fiziği: Hapishane,” *Ankara Üniversitesi Hukuk Fakültesi Dergisi*, C. 53, Sayı 2, Ankara 2004 s. 191 – 192

SCHULL, Kent, “ Tutuklu Sayımı: Jön Türklerin Sistematik Bir Şekilde Hapishane İstatistikleri Toplama Çalışmaları ve Bunların 1911 – 1918 Hapishaneler Reformu Üzerine Etkileri, Derleyenler: Noemi Levy – Alexandre Toumarkine, *Osmanlı'da Asayiş, Suç ve Ceza 18. – 20. Yüzyıllar*, Tarih Vakfı Yurt Yayınları s. 212 – 233

SOFUOĞLU, Ebubekir, “ Osmanlı Hapishanelerinde Islah ve Firar Teşebbüsleri”, Editörler: Gürsoy Naskali – Hilal Oytun Altun, *Hapishane Kitabı*, Kitabevi Yayınevi, İstanbul 2010 s. 167

ŞEN, Ömer, *Osmanlı'da Mahkûm Olmak Avrupalılaşıma Sürecinde Hapishaneler*, İstanbul 2007

ŞENTOP, Mustafa, *Osmanlı Yargı Sistemi ve Kazaskerlik*, İstanbul 2005

ŞENTOP, Mustafa, *Tanzimat Döneminde Osmanlı Ceza Hukuku (Kanunlar – Tadiller – Layihalar – Uygulama)*, İstanbul 2004

TEMEL, Mehmet, “ XX. Yüzyılın Başlarında Menteşe Sancağı Hapishaneleri”, *Selçuk Üniversitesi Türkiyat Araştırmaları Dergisi*, Sa.26, Güz 2009, s. 111

UZUNÇARŞILI, İsmail Hakkı, *Osmanlı Devleti'nin Merkez ve Bahriye Teşkilatı*, TTK, Ankara 1988

YILDIZ, Gültekin, *Osmanlı Devleti'nde Hapishane Islahatı (1839 – 1908)*, Marmara Üniversitesi Türk Tarihi Anabilim Dalı Yakınçağ Tarihi Bilim Dalı, Yayınlanmamış Yüksek Lisans Tezi, İstanbul 2002

C – Başvuru Eserleri

Büyük Türkçe Sözlük, TTK Basımevi, Ankara 1988

DEVELLİOĞLU, Ferit, *Osmanlıca – Türkçe Ansiklopedik Lûgat*, Ankara 2000

Şemseddin Sami, *Kamus – î Türkî*, Çağrı Yayınları, İstanbul 2007

UNAT, Faik Reşit, *Hicri Tarihleri Miladi Tarihe Çevirme Kılavuzu*, Ankara 1984

D – İnternet Kaynakları

<http://www.kayseri.pol.tr/haberdetay.asp?ID=338>

<http://tdkterim.gov.tr/bts/?kategori=verilst&kelime=hapis&ayn=tam>

www.barbaros.biz/İSTANBUL_DENİZ_ZINDANI.htm

BİR TAŞRA ZORBASI: TERCANLI HALİT VE FAALİYETLERİ

Murat ALANDAĞLI*

Çok keskin ve belki de abartılı bir saptama olarak algılansa da Osmanlı İmparatorluğunda Tanzimat'tan Islahat Fermanı'nın ilanına kadar geçen evre, merkez-taşra ikileminde üç önemli olgu üzerine şekillendirilebilir. Bunlardan birincisi ve şüphesiz en somut olanı özellikle taşra idaresinde özlemine çektiği bir idarî, siyasî ve ekonomik düzeni tesis etme gayretinde olan Osmanlı İmparatorluk idaresinin gayret ve uygulamalarıdır. İkincisi, vergi, adalet ve idare gibi pek çok husustaki söylemleriyle ön plana çıkmış Tanzimat ile birlikte yeni bir beklenti içerisine girmiş olan taşra toplumdur. Nihayet son olarak yer yer ortaya çıkan düzene karşı, yerel veya merkezî bazı güç unsurlarının desteğini arkasına alarak faaliyetler yürüten, kimi usulsüzlükler ile gündeme gelen asi, eşkıyalar bu hususta ifade edilebilir.

Çalışma kapsamında dönem itibarıyla Erzurum Eyaletine bağlı Tercan Kazası merkeze alınarak; bahse konu olgulara dair yerel bir örneklemin sunulması amaçlanmaktadır. Nitekim önceleri kimi idari işler ifa eden ve Tercanlı Halit olarak adlandırılan şahsın, bölgedeki usulsüz faaliyetleri ortaya konulacaktır. Çalışmada Tercanlı Halit'in ortaya çıkışı, yükselişi, bölgede taraftar bulması, söyleneceye göre otuz, kırk kişiye varan avanesinin oluşması, sevk ve idaresi gibi pek çok önemli ayrıntının izleri arşiv kaynaklarından hareketle sürülecektir. Daha sonra onun, yerel güç unsurlarının desteğini alarak, zorla mal, mülk edinme ve pek çok köylüyü borçlandırması (kişi adı ve borç miktarı bilgisi dâhilinde) ile ayrıca tüm bunlara rağmen suçsuz olduğunu ispatlama dönük gayretine tesadüf edilecektir. Nihayet taşrada yaşanan bu hengâmeye karşı gerek halisane gönderilen şikâyet mektupları ve gerekse de Trabzon üzerinden İstanbul'a giden ve kendisini mazlummuş gibi göstermeye çalışan Halit'in beyanatını dinleyen imparatorluk idaresinin olaya bakışı ile çözmeye dönük uygulamaları dikkatle ele alınacaktır.

Anahtar Kelimeler: Tercan, Cennetzâde, Tercanlı Halit, Erzurum

*- Öğretim Görevlisi, Hakkâri Üniversitesi, muralandagli@hakkari.edu.tr

A LOCAL BULLY: TERCANLI HALİT AND HIS ACTIVITIES

Murat ALANDAĞLI*

Although it is perceived as a very sharp and perhaps overdone determination, the stage from Tanzimat to Islahat Fermanı (Reform Edict) in the Ottoman Empire can be shaped on three important facts in the central-provincial dilemma. The first and undoubtedly the most concrete of these is the efforts and practices of the Ottoman Imperial administration, which strives to establish an administrative, political and economic order that it longs for, especially in the provincial administration. The second is the provincial society of the empire, which has come to a new expectation with the Tanzimat, which has come to the fore with its discourses on many issues such as taxation, justice and administration. Finally, the rebellious bandits, which are brought to the agenda with some disorganization, which carry out activities against the order that emerge from time to time with the support of some local or central power elements can be expressed in this regard.

Inside the scope of the study, it is aimed to give a local cases from Tercan district of Erzurum region was taken to the center as of the period; to present a local sample of these cases. As a matter of fact, the irregular activities of the person who had previously carried

out some administrative works and called as Tercanlı Halit will be revealed. In this study, the traces of many important details such as the going out and rise of Tercanlı Halit, gathering supporters in the region, the formation of avenue of up to thirty and forty people, according to legend, will be traced from archive sources. He will then coincide with his efforts to prove that he is not guilty despite all this, with the support of the elements of local power, forcibly acquiring property, property and borrowing many from peasants (with knowledge of the person's name and amount of debt in the records). Finally, both the letters of complaint sent to the countryside and the practices of the Ottoman imperial administration, who went to Istanbul over Trabzon and tried to make it seem as if he had been defeated by the view of the event, will be discussed carefully.

Keywords: Tercan, Cennetzâde, Tercanlı Halit, Erzurum

*- Öğretim Görevlisi, Hakkâri Üniversitesi, muratalandagli@hakkari.edu.tr

Giriş

Günümüzde Erzincan iline bağlı bir ilçe konumunda olan Tercan, coğrafi bakımdan esas olarak Yukarı Fırat havzasında yer alan büyük bir ovaya konuşlanmıştır.¹ Keşiş, Otlukbeli, Meryem ve Höbek Dağları ile çevrili bu ova'nın adı da zaten Tercan'dır. Tercan sözcüğü etimolojik olarak "-can" son ekinden türetilmiş bir yer ve bölge adı olarak karşımıza çıkmaktadır. Esas olarak Saltuklular ve Mengücekler döneminde Tercan adı coğrafi bir bölge adı olarak kullanılmaya başlanmıştır. İlk ve Orta Çağ'da Derxene, Dezene şeklinde geçtiği anlaşılan Tercan'ın tarihsel, kültürel geçmişi oldukça köklüdür. Bu nedenle Bizans, Selçuklu, Mengücekler, Saltuklular, Anadolu Selçukluları, Eratna, Kadı Burhaneddin, Karakoyunlular, Akkoyunlular ve Osmanlılar şeklinde devam eden medeniyetler silsilesinde esamisi geçer.² Köklü geçmişine rağmen XV. ve XVI. yüzyıla dair kaynaklar, bölge hakkında çok daha fazla bilgiler vermektedir. Bu kaynaklardan edindiğimiz kadarıyla Tercan ve yöresinde iz bırakanlardan biri, hiç şüphesiz Saltuklular olmuştur. Erzurum bölgesine Türklük vasfı kazandırmış olan Saltuklu Devleti hükümdarlarından İzzeddin Saltuk'un kızı Mama Hatun, 1191 tarihinde Erzurum Melikesi olmuş ve bu dönemde Tercan'da Mama Hatun Kervansarayı isimli meşhur yapıtı inşa ettirmiştir.³

Saltuklular'dan sonra Erzurum Selçukluları idaresine giren Tercan, daha sonra Anadolu Selçuklularının yönetimine geçmiş ve ardından Moğol istilasından nasibini almıştır. Sırasıyla Eretnalılar, Kadı Burhaneddin ve Erzincan hâkimi Mutahharten idaresinde kalan Tercan, Karakoyunlu ve Akkoyunlu mücadelesine de sahne olmuştur. Bir süre Safevîlerin saldırılarına da maruz kalan yöre, Yavuz Sultan Selim döneminde Osmanlı egemenliğine dâhil olmuştur.⁴

Osmanlı İmparatorluğunun, fethettiği toprakları tahrir etme politikası gereği, "Tercan nam-ı diğer Mama Hatun" şeklinde kayıtlara geçmiş olan bölgede ilk olarak 1516 yılında tahrir yapılmıştır. Bölgede yapılan diğer fetihler ile sınırların genişlemesinin doğal bir sonucu olarak Doğu Anadolu'da içinde Tercan'ın da yer aldığı "Erzincan- Bayburt Vilayeti" adıyla yeni bir uç beylerbeyliği oluşturulmuştur.⁵ 1835 yılında Tercan kazası

¹ H. Yazıcı, "Tercan Ovası ve Çevresinin Başlıca Coğrafi Özellikleri", *Cumhuriyetin 75. Yılında Tercan*, Yayın Kurulu: Enver Konukçu vd., Tercan Kaymakamlığı ve Belediyesi Yayınları, Ankara, 1998, s.266

² Tercan kelimesi, tarihsel geçmişi hakkında kısa ve fakat aydınlatıcı bilgiler için Bk. *Cumhuriyetin 75. Yılında Tercan...*, s.30-100.

³ Faruk Sümer, *Selçuklular Devrinde Doğu Anadolu'da Türk Beylikleri*, Ankara, 1998, s.16,36.

⁴ Enver Konukçu, *Otlukbeli Meydan Savaşı (Ağustos 1473)*, Erzincan Belediye Başkanlığı Yayınları, Ankara 1998, s.40-80.

⁵ Defter-i Mufassal-i Liva-i Erzurum, TKG. KK. TTd. 68 (Eski No: 40); BOA. TD 387/862 Bayburd

sınırları dâhilinde, 113 yerleşim alanı bulunduğu ve bunların 80'ini köylerin oluşturduğu anlaşılmaktadır. Köylerin dışında, yirmi çiftlik, beş mezra ve sekizi ise kom olarak adlandırılan otuz üç köy altı yerleşim birimi bulunduğu görülmektedir.⁶

A-) Tercanlı Halit Kimdir?

İncelediğimiz arşiv belgelerinden Halit'in nereli olduğu meselesi maalesef tespit edilememiştir. Nitekim belgelerde sık sık "Tercanlı" ibaresi kullanılsa da merkezde mi, mahallelerinde mi yoksa köyünden mi olduğu hususu açıkça dile getirilmez. Sadece bir belgede "Kargın'lı" ibaresi dikkatimizi çekmektedir. Bu bilgiden hareketle acaba "Karkın" köyünden olabilir mi? sorusu akıllara gelmektedir. Bu hususta belki de izlenebilecek en uygun metotlardan biri döneme ait bilgileri içeren nüfus⁷ ve temettuat kayıtlarına bakmak olacaktır. Arşivde yapılan çalışmalarda Tercan'a ait "müslim ve reaya" nüfus defterleri ile kimi temettuat defterleri tespit edilmiştir. Tercan'a ait 2754 numaralı defterin 91. sayfasında "Karkın" köyüne tesadüf edilmiştir. Fakat kayıtlar gayrı müslim isimleri ihtiva ettiğinden maalesef Halit'e dair bir ize tesadüf edilememiştir.

Belgelerin bizlere aktardığı kadarıyla Halit, Erzurum havalisinden Tercan'a gelmiştir.⁸ Buraya geliş tarihi de tam olarak bilinmeyen Halit'in ailesiyle birlikte Tercan'da oturduğu ve Tuzlacı Ahmet ile birlikte ortak faaliyetleri yürüttüğü anlaşılmaktadır.⁹ İşin ilginç tarafı bilgisine başvurulmuş yöre halkının da aslında Halit hakkında pek fazla bir şey bilmemeleridir. Bu nedenle onun özellikle imparatorluk merkezine yansıyan şikâyetlerde "mechûlü'l-ahval ahalisinden" ibaresi ile tarif edildiği anlaşılmaktadır. İncelediğimiz belgelerin pek çoğunda Halit'ten dolandırıcı, gaddar, hilekâr, haksız kazanç sağlayan bir karakter olarak bahsedilmektedir.¹⁰ Nihayet Halit'in Tercan'a tesadüfen gelmediği Cennetzâde Abdullah ve oğlunun bölgedeki vekili vasfıyla yöreye geldiği anlaşılmaktadır.¹¹ Bu bakımdan Halit'in zorbalık faaliyetlerinin Tercan ile sınırlı kalmış olması, onun belgelerde Tercanlı olarak adlandırılmasını pratik bir zorunluluk olarak ortaya çıkardığı düşünülebilir.

B) Tercanlı Bir Aile: Cennetzâdeler

Halit, şayet Cennetzâde Abdullah'ın bölgedeki temsilcisi, kimi iş ve işlemlerini takip eden biri olarak görevlendirilmiş ise o halde bu ailenin kim olduğuna da kısaca açıklamak gerekmektedir. Cennetzâdeler XIX. yüzyılın Erzurum havalisinin saygın ailelerinden biridir. Ailenin Tercan kökenli olduğu bilinmektedir. Aileden Mehmet Ragıp Efendi'nin oğlu Abdullah Edib Efendi Tanzimat sonrası Erzurum'da oldukça etkin bir rol oynamıştır. Tercan bölgesindekiler de dâhil edildiğinde kırk çiftliğe sahip olmasından dolayı olsa gerek Diyarbakırlı Abdullah Efendi "Cennetzâde değil cehennemzâde"¹² şeklinde aile hakkındaki

⁶ BOA. ML.CRD., nr. 2059, T. 1835

⁷ BOA. NFS.d., 2753, T. 1251, Erzurum Sancağı Tercan Kazası Müslim Defteri ve BOA. NFS.d., 2754, T. 1258, Erzurum Sancağı Tercan Kazası Reaya defteri

⁸ "...Erzurum'dan kaza derûnuna gelüp merkum Halid kendi gibi birkaç nefer kimesne kendilerine uydurup..." BOA. I. MVL. 213/7010, 20,

⁹ Ender olsa da kimi belgelerde bu ikilinin yanında "Olus/Ulus Bogos" adında bir başka kişiden de bahsedilmektedir. Bk. I.MVL.213/7010, 09

¹⁰ BOA. I.MVL. 213/7010, 06

¹¹ "...Cennetzâde Abdullah Efendi kendisiyle oğlunun hüsn-i haline ve Tercan kazası ahalisinin vekili Halid Ağa nam kimesnenin su-i efaline dair tevcihle ...", BOA. I. MVL. 213/7010, 38.

¹² "...Cennetzâdelerle ilgili büyüklerimden duyduğum bir konuda şöyledir: bu aileye Cehennemzâdeler denildiği, bu ünvanın aileye yakışmadığı düşünenlerden birileri, kendilerine (ailenin ileri gelenlerine) şayet ahaliye bir yemek verirsiniz bu aile ünvanımızı Cennetzâde olarak ilan ederiz demiştir. Bu teklifi kabul eden ailede, oldukça büyük bir yemek verir. Böylece ailenin Cehennemzâde ünvanı, Cennetzâde olarak değiştirilmiş olur..." Çalışmanın tamamını okuma zahmetinin yanında yukarıdaki bilgiyi benimle paylaşarak satırlara renk katan, Tercan bölgesine dair çalışmalarıyla tanınan Sayın Enver Şahin'e teşekkürü borç bilirim.

düşüncesini ifade etmiştir. Cennetzâde Abdullah Efendi, Tanzimat sonrası arazi meselelerinin ön plana çıktığı bölgede nüfuzunu kullanarak pek çok araziye ele geçirmek istemiştir. Bölgede “camii, mektep, çeşme ve medrese” yaptırmış olan aileden Abdullah Efendi'nin söz konusu arazileri sahiplenmeye çalışması¹³; sınıırım dönem dünyasının ve genel olarak insanoğlunun varlığı olan zaafının tipik bir örneğiydi.

Tercanlı Halit ile ilgili yukarıda belirtilen ithamların yer aldığı belgelerin girizgâhında Cennetzâdelere de değinilmektedir. Bu vesileyle Cennetzâdelerin Erzurum Hanedanından oldukları vurgulanan belgelerde ailenin uzun süreden beri askeri, idari ve mali konular başta olmak üzere pek çok hususta iş ve işleyişe hizmet ettiklerini öğrenebilmekteyiz. O halde bu kadar köklü ve saygın bir ailenin Halit ile münasebeti, bundan kaynaklı çekişmesi, Tercan ahalisini sıkıştırmasının nedeni neydi? sorusu akıllara gelmektedir. Çalışmanın bundan sonraki bölümü, bu soruyu yanıtlamaya yönelik içerisinde Tercan ahalisi, Halit ve Cennetzâdelerin yer aldığı bir zeminde yürütülecektir.

Cennetzâde Abdullah ve oğlu Ziya Efendi ile ilgili şikâyetleri havi arzuhâllerin tamamında bölgedeki Cennetzâde sülalesinin varlığı ve faaliyetleri esas olarak iki döneme ayrılmış durumdadır. Bunlardan birincisi Tercanlı Halit'ten önceki dönem ve ikincisi de sonraki dönemlerdir. Nitekim Tercanlı reaya Cennetzâdenin bölgedeki görev ifası ve vazifelerine dair oldukça olumlu düşünceler yansıtmaktadır. Onlara göre Tercanlı Halit'in gelmesiyle bu durum değişmiştir.¹⁴

C) TERCANLI HALİT'İN FAALİYETLERİ

Bu bölümde belgelerden anlayabildiğimiz kadarıyla Tercanlı Halit'e yönelik olarak iddia olunan suçlamaları belli başlıklar altında ele alacağız.

ı-) Ahali ve Fukaradan Aldığı İddia Olunan Nükud ve Saire

Bölgede kendisine yönelik karşı koyuşların giderek arttığını düşünen Tercanlı Halit, henüz tam olarak tespit edemediğimiz bir tarihte Trabzon üzerinden darsaadete gitmiştir. Onun bu hareketinin öncesi veya sonrasında kaleme alınmış iki nüsha oldukça önemli defter veya varaka kaydına tesadüf etmekteyiz.¹⁵ Bu defterler Halit'in bölgedeki kişilerden zorla almış olduğu iddia olunan para miktarı veya hayvan adetleri ile kıymetlerini kapsamaktadır. Yer yer kâtip hatalarından kaynaklı olduğunu düşündüğümüz köy ve şahıs adı yazılmaması örnekleri bir kenara bırakılırsa defterlerdeki bilgiler takip edilerek Halit'in para ve hayvan aldığı kişiler, köyleri, baba adları, inançları vb. oldukça teferruatlı bilgilere rastlanılmaktadır.(Bk. Tablo I ve II)

Bu durum elbette yöre tarihinin sosyal ve ekonomik geçmişine dair önemli bir pencereyi aralamaktadır. Fakat diğer taraftan kimi köy ve mezra adlarının tespiti zorluğu ortaya çıkmaktadır. Nitekim tahmin edileceği üzere defterlerde geçen köylerin pek çoğu eski isimlidir. Bu isimlerin değişmesi olayı bir tarafa o tarihte veya sonraki dönemlerde coğrafi yakınlık nedeniyle Bayburt'a bağlananlar da düşünüldüğünde tespit işlemi bir hayli

¹³ Cennetzâde hakkında bazı bilgiler için Bk. *Cumhuriyetin 75. Yılında Tercan...*, s.114,115.

¹⁴ BOA. I. MVL. 213/7010, 28.

¹⁵ Bu kavramları kullanmamızın nedeni, elimizde iki, üç varaklık belgelerin olmasıdır. Fakat bu belgelerin izah bölümlerinde defter ibaresi kullanılmasıdır. “*Darsaadete gitmiş olan Tercanlı Halid nam kimesnenin ahali ve fukaradan cebren almış oldukları iddia olunan nükud ve sairenin miktarı*” BOA. I.MVL.00213/007010-012-002 veya “*Tercanlı Halid nam kimesnenin ahali ve fukaradan cebren almış oldukları iddia olunan nükud vesairenin defteridir*”, BOA. I.MVL.00213/007010-013-002.

zorlaşmıştır. Mevcut kaynak eserleri¹⁶ kullanarak gidermeye çalıştığımız bu sıkıntının akabinde elimizde aşağıdaki gibi bir tablo oluşmaktadır.

Dersaadete gitmiş olan Tercanlı Halit nâm kimesnenin ahalinden ve fukaradan cebren almış oldukları iddia olunan nukud ve sairenin miktarı						
Sıra No	Karye Adı	Şahıs adı	Miktarı	Cinsi	Toplam	Açıklama
1	Dimak	-	900	-	1920	
2	Vican	-	300	-		
3	Vican	Artin	190	-		
4	Vican	Evak	500			
5	Vican	Evak	30			
6	Vican	Kirkor	70		3305	
7	Vican	Mirto	350	Öküz		
8	Vican	Bako ve Davud	700			
9	Vican	Ferad	75			
10	Vican	Möso	150			
11	Vican	Semo	40			
12	Göktaş	Mehmet bin-i Ali	540			
13	Göynük	Kamo bin-i Mosinin Petro	1100			
14	Öyük/Üyük (Hoyuk)	Ömer	380	... Behası		
15	Kavaklı	Ali bin-i Hasan	220	Öküz		

¹⁶Köy adı ve eski adlarının tamamının olmasa da bir kısmının tespiti için “387 Numaralı Muhâsebe-i Vilâyet-i Karaman ve Rûm Defteri, 937/1530” Başbakanlık Osmanlı Arşivi Daire Başkanlığı, Yayın No:36, Dizin ve Tıpkıbasım, Ankara, 1997 ve “Osmanlı Yer Adları II”, Başbakanlık Osmanlı Arşivi Daire Başkanlığı, Yayın No:-, Ankara, 2013 isimli eserler kullanılmıştır.

16	Kavaklı	Ali bin-i İlyas	800	1 İnek, 2 Ganem, 1 Koç, 1 Keçi, tabanca, esb	3410	
17	Armudlu	Sadık	200			
18	Edebüklü (Edebük)	Molla Mahmud oğlu Ömer	200			
19	Edebüklü	Süleyman	580			
20	Edebüklü	Hacı Haso oğlu				
21	Edebüklü	Mudlu Ali	230	Kısrak		
22	Edebüklü	Topal Derviş Ali	2050			
23	Belegöz (Pelegöz)	Ali bin-i Hasan	600		2230	
24	-	-	130	Kilim		
25	Belegöz	Hasan	840			
26	Belegöz	-	100	Kilim		
27	Belegöz	-	500	Esb		
28	Belegöz		60	Zabtiye Halil vesilesiyle almış		
29	Kızılca	Abdurrahman	400		2820	
30	Edebüklü	Ömer	200	Kilim		
31	Kışlak	Ali bin-i İstok	840	28 res		Edebüklü Ömer vesilesiyle
32	Kışlak	-	1000	Eşyayı saire		

33	Kışlak	Veli	980			
34	Göktaşlı (Göktaş)	Ahmed bin-i Veli	80		520	
35	Pun	Mevali Ali	440	350'si nakden		
36	Gökdere	Süleyman bin- i Abdullah	300		1200	
37	Gökdere	Kavo	900			Zımmidir
38	Mervanis	Ali	1200	Ganem, İnek, Öküz, nakden alınan		
39	İrnek	Avon ve Kirkor	780			
40	Ağateri	Beyteman	720			Zımmidir
41	Hayrani	Melkün	7			Zımmidir
42	Göktaş	Mehmet bin-i Ali	380			Edebüklü Ömer'in cebren aldığı
43	Göynük	Kamoş Mosi	400			Edebüklü Ömer'in cebren aldığı
44	Armudlu	Sadın bin-i Hasan	200			Edebüklü Ömer'in cebren aldığı
45	Kavaklı	Ali bin-i İlyas	410	İnek, Ganem, nakden		Edebüklü Ömer'in cebren aldığı
46	Kışlak	Ali bin-i İbiş	1000	Ganem		İddia
47	Kışlak	Ali bin-i İbiş	4500			Halid'in biraderi Ömer
48	Armudlu	Ali bin-i Mikail	775			Tuzlacı Ahmed Ağa

						ve Halid'in Avanesinin aldığı iddiası
49	Gökdere	Süleyman	955			Tuzlacı Ahmed Ağa ve Halid'in Avanesinin aldığı iddiası
50	Bekriç (Pekeriç)	Ernek veled-i İbkek	500			Tuzlacı Ahmed Ağa ve Halid'in Avanesinin aldığı iddiası
51	Vican	Yusuf, Artin, Agop		18 Himar Hinta		Tuzlacı Ahmed Ağa ve Halid'in Avanesinin aldığı iddiası
52	İrnek	Aruş		1 Himar Şair		Tuzlacı Ahmed Ağa ve Halid'in Avanesinin aldığı iddiası
53	Mervanis	Ömer		6 Batman		Tuzlacı Ahmed Ağa ve Halid'in Avanesinin aldığı iddiası
54	Mervanis	Bekzo	300			Tuzlacı Ahmed Ağa ve Halid'in Avanesinin aldığı iddiası
55	Emin Karye, Erzurum		2200	Melkûn veled-i Arakin, Bekriç'te kâin hanesi cebren açıb merkum Halid'in		Tuzlacı Ahmed Ağa ve Halid'in Avanesinin aldığı iddiası

			kamelyası olarak zorla ikamet.		
TOPLAM		31302		1540 5	

Tablo I: BOA. I.MVL.00213/007010-012-002

Tablo I’de görüleceği üzere iki ayrı toplama sütunu oluşmuştur. Bu durumun nedeni defterin aslından kaynaklanmaktadır. Öyle ki kâtip kimi kayıtları girerken miktarın fazlalığı veya malın çeşitliliğini dikkate almış olmalı ki, ara toplamları deftere aktarmıştır. Haliyle bu detayı atlamamak maksadıyla her iki veriyi de içerecek bir tablo oluşturulmuştur. Veriler arasındaki farklılığın nedeni kâtibin özellikle defterin sonlarına doğru bu yöntemi terk edip köy, kişi ve miktarları ayrı ayrı not etmesindedir.

Cennetzâde Ziya Efendi ile Tercanlı Halit’in aralarındaki husumetin en önemli nedenlerinden biri Ziya Efendinin Tercan’dan topladığı yetmiş bin kuruşluk vergiden ahali fukarasına ayrılan kırk binine Halit tarafından el konulmaya çalışılmasıdır. Onun bu girişiminin yanında bazı idareci ve görevlileri de yanına alarak Tercan’daki pek çok köylüyü kandırması, haksız gelir elde etmesi ve cebir kullanması gibi faaliyetleri de elbette bu gerilimin artmasında etkili olmuştur.¹⁷ Tablodan anlaşıldığı kadarıyla Halit, Tuzlacı Ahmet, Edebüklü Ömer ve bölgedeki kimi başkaca adamları yardımıyla adı geçenlerden haksız yere para, kilim, yük hayvanı ve küçükbaş hayvan ile tahıl almıştır.

b-) Erzurum Defterdarını da Yanına Alarak Tercan’daki Kimi Arazileri Satmak

Osmanlı İmparatorluğu tarımsal üretimi arttırmak için XIX. yüzyılda esasen kamuya ait olan hoşnişin araziye bedeli mukabilinde satışının önünü açmıştır. Satışın gerçekleşmesi için arazinin beş yıl boyunca terkedilmeden işletilmesi gerekmektedir. Tercan bölgesindeki arazilerin satışı için Erzurum Valisi Hamdi Paşa ve defterdarı Reşid Paşa, kaza müdürü ve kaza meclisi üyelerinden oluşan bir heyet görevlendirilmiştir. Çok geçmeden Tercan’ı ziyaret eden Ticaret Nazırı İsmail Paşa’ya bölge halkı Tercan kaza müdürü Abdürrezzak Ağa ve meclis üyelerinin hoşnişin arazileri ucuza kendi adlarına aldıklarına dair şikâyetler ulaşmıştır. Kaza müdürü ve üyelerden Ziraat Müdürü Mustafa Efendi, İsmail Paşa’nın talimatıyla mahkeme edilmiştir. Mahkeme sonunda kaza müdürünün görevine son verilmiş ve yerine Ahmet Ağa atanmıştır. Bölgedeki hoşnişin arazinin durumunu netleştirebilmek için Defter-i Hakani kayıtların da bakılmıştır.¹⁸ Tapu ve Kadastro Genel Müdürlüğü Kuyud-ı Kadime Arşivinde yer alan 1854/55 tarihli arazi yoklama defteri de muhtemelen bölgedeki söz konusu karışıklığın bir sonucu olarak raflardaki yerini almış olmalıdır.¹⁹

Tercan kazası Müslim kulları adına imparatorluk merkezine gönderilen bir arzuhalde Tercanlı Halit’in Tuzlacı Ahmet Ağa vesilesiyle bölgede korku salarak, milletin ebaanced arazilere ait tapulara da itibar etmeyerek müzayede ettiğinden bahis olunmaktadır.²⁰

¹⁷ BOA. İ.MVL. 213/7010, 011.

¹⁸ *Cumhuriyetin 75. Yılında Tercan...*, s.111.

¹⁹TKG.KK.TMR.YOK.d.24 (Eski No:43), Erzurum Vilâyetinin Tercan Kazasının Arazi Yoklama Defteri, T. 1270 (M.1854/55).

²⁰ BOA. I. MVL. 213/7010, 20.

Halit'in Tercan kazası ahalisinden olan Halil Bey örneğinde olduğu gibi borçlarını haklı gerekçelerle dahi ödeyememiş olanların arazilerini ele geçirdiği anlaşılmaktadır. Otuz bin kuruş borcu olduğu halde vefat eden Halil Beyin üç yüz adet koyunu, köm ve çevresi ile bir çiftlik ve tarlasına el koymuştur. Onun bu tutumundan başta kaza halkı ve elbette mirasçısı, oğlu Zira Efendi rahatsız olmuştur.²¹

Frandaki oğlu Agob imzalı arzuhal köylerinde kaza müdür Abrürrezak ve aza Molla Musa'nın Benoynik adında mutasarrıf olduğu yedi mülk menziline zorla ele geçirdiklerinden söz etmektedir.²² Tercanlı Halit'in o dönemde kaza müdürü Ahmet Ağa'nın da yardımıyla pek çok köydeki arazi ve tarlayı satmaya çabaladığını da görmekteyiz. Belgelerden anlaşıldığı kadarıyla Halit'in bu yöndeki en büyük destekçisi, bölgede ebaanced mülk ve arazi sahibi olanların senetlerine itibar etmeyen Erzurum defterdarıdır.²³ Bu yöndeki faaliyetlerin önüne geçmek isteyen kişilerin, Cennetzâdede Abdullah ve oğlu Ziya Efendi, kaza müdür ve azası hakkında şikâyetlerinden oluşan üç kıta arzuhal kaleme aldıkları anlaşılmaktadır.²⁴

Erzurum'dan Tercan'a ziraat müdürü olarak Mustafa Efendi'nin şer-i hâkim olarak da Topal Musa'nın atanmasıyla bölgedeki arazi meselesinin halli hızlanmıştır.²⁵ Çok geçmeden özellikle Halit'in ihale ettiği hoşnişin arazi defterdar paşa tarafından Tercan ahalisine geri verilmiştir. Fakat bu iade karşılıksız olmamıştır. Zaten vergilerini ödedikleri atadan, dededen kalma bu arazileri geri alabilmek için ahali defterdara ikinci kez ödeme yapmak zorunda kalmıştır. Şayet bu olumsuzluktan bir ders çıkarmak mümkün olur ise, imparatorluk taşra idaresince bölgede yürütülen takibat, tahkikat neticesinde Halit'in daha ziyade tapusu olmayan ve fakat uzun süre işletilen arazilere eğildiği anlaşılmış ve bir an evvel bu minvaldeki arazilere tapu verilmesinin uygun olacağı dile getirilmiştir.²⁶

Erzurum defterdarı Mucib Bey'in Tercan'a gelişi sırasında Tercanlı Halit'in bölgedeki tüm muhtarlara baskı yaparak mühürlerini istediği anlaşılmaktadır. Hatta muhtarları etkisiz kılabilmek için görevlerine son verdiğini bile açıklamıştır. Ayrıca bu sırada Tercan Meclis azalarının tutuklandığını da görmekteyiz. Yine Tercan ahalisinden olan ve Halit'in en önemli adamlarından biri olan Alos adındaki şahsın, bazı köylere giderek halkı, defterdarın emir ve buyruklarının aksine hareket etmemeleri hususunda uyardığı anlaşılmaktadır. Onun bu hareketi üzerine köy ahalisinden birkaç kişi şikâyetçi olmak maksadıyla Erzurum'a gitmek istemiş ise de yolları kesilmiş ve darp edilmişlerdir. Alos, köy halkını defterdarın yanında iki tabur askerin top ve cephaneleriyle bulunduğunu karşı koyan kişi veya kişilerin sonunun iyi olmayacağı şeklinde korkutmuştur. Ayrıca askerlerin Cinsi (Cinis) köyünde olduğunu şayet karşı konulur ise köylerine gelip hanelerini yıkacaklarını ve kendilerini de öldürecekleri şeklinde sözlü ikazda bulunmuştur. Alos'un bu ikaz ve davranışının üzerine tuz biber olacak bir hareket de Halit'in diğer has adamı Tuzlacı Ahmet tarafından gerçekleştirilmiştir. Tuzlacı, şikâyetçi olmak üzere Erzurum'a gitmek isteyenlerin köylerini otuz, kırk süvari ile basarak "siz daha kimi, kime şikâyet etmeye gidiyorsunuz" diyerek ikaz etmiş, darp etmiş hatta birkaç kişiyi de yanına alarak defterdar efendinin huzuruna çıkarmak için götürmüştür. Tuzlacı Ahmet bu kişileri defterdara Tercan Karabaşı bunlardır diyerek takdim etmiştir. Onun bu davranışından

²¹BOA. I. MVL. 213/7010, 22.

²²BOA. I. MVL. 213/7010, 24.

²³BOA. I. MVL. 213/7010, 26.

²⁴BOA. I. MVL. 213/7010, 27.

²⁵BOA. I. MVL. 213/7010, 35.

²⁶"...Erzurum kazalarından mezkûr Tercan ve Kığı kazalarında bulunan hoşnişin araziye ziraat eden ahaliden bazıları meyanında münazaa vuku bulup bu dahi o makulelerin yedlerinde tapu senedati olmadığından neşet eylediği anlaşılmış olduğuna ve bu makule arazinin ba tapu verilmesi ...", BOA. I. MVL. 213/7010, 42.

defterdarın olup bitenden aslında pek de haberinin olmadığı anlaşılmaktadır. Ayrıca defterdar Tuzlacı Ahmet'in kendisine Pekerç Köyünün cizye vergisine dair olduğunu söylediği dört boş kâğıdı mühürletmek istediğini dile getirmiştir. Defterdar, kendisine "bunlar nedir" diye sorduğunu ve Ahmet Ağa'nın ise; cizyenin kabulü, memnuniyet arzı ve Karkınlı Halit'in arazi nezareti vekâleti memuriyeti, Halit'in alacakları ile bunların nasıl tahsil edileceğine dair belgeler olduğunu şeklinde cevap verdiğini ifade etmiştir. Sözlerinin devamında defterdar üç gün boyunca mühürlemeleri için uğraştıklarını ve fakat mühürlemediğini ve bu nedenle Halit'in İstanbul'a gittiğinin altını çizmektedir.²⁷

c-) Zimmetine Akçe Geçirmek

Tercanlı Halit'e yöneltilen en önemli suçlardan biri de zimmetine haksız yere ve akla gelmeyecek usulsüzlüklerle akçe geçirmesidir. Bu husustaki ilk kayıt onun İstanbul'a gidişini takip eden birkaç ay içerisinde Erzurum Valisi tarafından yazılan arzuhalde yer almaktadır. Vali, İstanbul'a gitmek amacıyla Trabzon'a geçtiğini ifade ettiği Halit'in sahte evraklar düzenleyip, rüşvet olarak akçe, koyun, at ve öküz aldığını belirtmiştir. Vali'nin Şubat 1851 tarihli bu arızası Halit'in İstanbul'a gitme tarihine dair tahmin yürütülmesine de fırsat vermektedir. Ayrıca bu suçlama Erzurum idaresinin Tercan'da olup bitenlere dair ilk defa sarıh ve yerinde adımların atılmasının da miladını oluşturur. Nitekim Tercan'dan gelen şikâyetlerin dikkate alındığını belirten vali, durumun tespiti için meclisten karar aldığını ifade etmiştir. Meclisin bu husustaki ilk adımı, bu çalışmanın da temelini oluşturan Halit'e ait defterlerdir. Öyle ki, dersaadete Tercanlı Halit'in miriye ait kimi gelirleri zimmetine geçirdiğine dair bazı şikâyet tezkirelerinin gitmesi üzerine²⁸ bölgede detaylı bir inceleme başlatılmıştır.

Erzurum Valisinin kaleminden dökülenlerden konumuz açısından oldukça önemli bilgiler yer almaktadır. Öyle ki, bu sayede Halit'in Tercan ve havalisinde kırk gün boyunca ahali ve fukaraya etmediği zulüm ve haksızlığın kalmadığını öğrenmiş bulunuyoruz. O halde Halit'in İstanbul'a gitmek amacıyla hareketinden önceki kırk, elli günlük zaman onun faaliyetlerini yoğun olarak ifa ettiği dönemi işaret eder. Ayrıca Tercan kazasında bulunan Ermeni Milleti Murahhasının²⁹ da olaya dair tercüme varakasının olduğunu görmekteyiz.³⁰

Olayın detaylı bir şekilde araştırılması ve sorumlularının yakalanması maksadıyla bölgeye Abdülkad Ağa'nın gönderildiğini görmekteyiz. Elimizdeki defterler onun gayret ve titizliğiyle hazırlanmıştır. Tercan kazası müdür, aza ve ileri gelenlerinden oluşan bir heyet tarafından söz konusu defterlerin hazırlandığı anlaşılmaktadır.³¹ Abdülkad Ağa'nın soruşturmasında Halid'in, Tuzlacı Ahmet vesilesiyle Tercan Ermeni Murahhası Mıgırdiç Bey'e de dört beyazı imzalatmak istediği anlaşılmaktadır.

²⁷ BOA. I.MVL.213/7010, 15.

²⁸ BOA. A.AMD.45/20-1.

²⁹ Mıgırdiç nam rahip...

³⁰ BOA. I.MVL.213/7010, 17.

³¹ BOA. I.MVL.213/7010, 19.

Tercanlı Halid nam kimesnenin ahali ve fukaradan cebren almış olduklarını iddia olunan nukud ve sairenin defteridir.					
Sıra No	Karye Adı	Şahıs adı	Miktarı	Cinsi	Açıklama
1	-		40000		64 senesi icrasında almış olduğu
2			2000		63 ve 64 senesinin zahireden aldığı
3			13000		Miri için ahalinin verdiği üzerinde kalanı
4			10500		Ahaliden fazla aldığı
5	Karhanlı	Keşiş oğlu	1500		Gayr-ı hak
6	-	Keşiş oğlu	750		
7	-	Ketor keşiş	200		Gerdek adı altında
8	Vican	Muhbiri	500		Gayr-ı hak
9	İrnek	Muhbiri	400		Ubudiyet adı altında
10	Boruz	Zanan Oğlu	900		Gerdek adı altında
11	Hüvekli (Hovuk)	Ömer	2300	nukud ve kilim	Gayr-ı hak
12	Toprakkale	Kaso	1500		
13	-	Cendo'nun oğlu	3000		Gayr-ı hak
14	-		800		Pulek (Pülk) Manastırından dolayı aldığı
15	-		300		Manas Manastırından dolayı aldığı
16	Karsan ve Pelegöz	-	1800		

17	İlaldı(Elaldı)		4000		Kıtal maddesinden dolayı aldığı
18	Tavlus	Cuma	1900		Kıtal maddesinden dolayı aldığı
19	-	İrsay	1100		Gayr-ı hak
20	-	Pekeriç ve Yenkö	2500		Gayr-ı hak
21	-	Kel Mozi (Kelmizi)	700		Gayr-ı hak
22	-	Haçık Oğlu	400		Tecrim
23	Varnik	Cemrunik	300		Tecrim
24	-	Kelin Perdeli (Gelin Pertek)	320		-
25	-	-	4000		Yedi adet manastır tamiri ve termin maksadıyla aldıkları
26	-	-	3000		Kaza genelinde havuz yapımı vb.
27	-	-	1600		Erzincan'dan Erzurum'a Meclisi nakl eylediği sırada araba kirası için elinde kalan
28	-	-	4400		Cizye'den fazla aldığı
29	Tercan	-	73440		Tercan'da bulunan 29 zabtiye ve 12 zabtiye kolluğu maaşının üç yıllık toplamı için aldığı
30	-	Zağgeri ve Taşçı Kalost	1500		Gayr-ı hak

32	Ketur (Kötür)	Makdisnik	-	7 adet hane	Gayr-ı hak
33	Sarı Kaya	Çinariye oğlu Karabet	1000		Gayr-ı hak
34	-	-	10000	nakid	Salih Ağa, sabık zabtiye başı olup üç sene boyunca Halit ve adamlarının tahrikiyle kazadan gayr-ı hak aldığı (Tercan Meclisi ve defterdar Bey efendi huzurunda)
35	-	-	25000		Devletlü İsmail Paşa'nın Tercan'ı teftişi sırasında alınan
36	-	-	105000		Halit ve adamlarının tazyikiyle kaza ahalisinden Zelfonik oğlu isimi şahsın aldığı
37	-	-	104000		Erzurumi Cennet-zâde Abdullah Efendi'nin Tercan'dan Erzurum'a nakil olunan hinta ve şair'den fazlaca almış olduğu
38	-	-	42000		Erzurumi Cennet-zâde Abdullah Efendi'nin Köse Oğlu bakayası diyerek gayr-ı hak alınan
39	-	-	32000		Erzurumi Cennet-zâde Abdullah Efendi'nin 60 senesi Menzil bedeli, Saray tamiri, Ayân Ağa'nın matlubatı sayılır diyerek aldığı

40	-	-	30000	Kaza müdürü nasb olduğu vakit ubudiyet adıyla aldığı (veremeyenlerden 300 koyun ve terekelerin alındığı)
Toplam			423610	

Tablo II: (BOA. I.MVL.213/7010, 19. T. 3 Muharrem sene 267)

Tablo II'deki bilgiler Tercanlı Halit'in bölgedeki faaliyetlerinin yanı sıra çeşitliliğine dair bilgiler de vermektedir. Nitekim tablonun açıklamalar bölümünde yer alan "gayr-ı hakk, havuz yapımı, tecrim, kıtal, manastırı tamiri, gerdek, ubudiyet ve ahaliden fazla alınan" şeklindeki ifadeler özellikle dikkat edilmeli ve etraflıca değerlendirilmelidir. Bu ifadeler Halit'in halktan almış olduğu paranın karşılığı olarak gösterilmektedir. Yani parayı alırken sunmuş olduğu gerekçe olarak okunabilir. Bunlar ayrıca Halit'in bölgedeki etkinlik veya kendisini konumlandığı mertebeyi anlamamıza da fırsat vermektedir. Bu kavramlara bakıldığında ise öncelikle "gayr-ı hak", "halktan fazla alınan", "cizyeden fazla alınan" şeklinde sıralanabilecek olan haksız yere alınmış paralar dikkatimizi çekmektedir. Bu durum onun bölge halkı üzerinde bir hegemonya kurduğunun göstergesidir. İkinci kategoride "Manastır tamiri, Havuz Yapımı" gibi kimi beledi hizmetleri ifa etmek maksadıyla alınmış olanlar yer almaktadır. Bu husus ise Halit'in bölgede idari bir hüviyette dolaştığını işaret etmektedir. Zira taşra idaresi adına veya sık sık adı geçen Cennetzâde adına bu paraları aldığı anlaşılmaktadır. Bu kategoride son olarak "tecrim³², kıtal³³, ubudiyet³⁴ ve gerdek için" alınan paraları ele alabiliriz. Bu terimlerin anlamları ve karşılığında alınan paralar düşünüldüğünde Tercanlı Halit'in söz konusu paraları hangi vasıfla aldığı sorusu akıllara gelmekte ve yanıtlanmayı beklemektedir.

d-) Bölgedeki Yöneticiler İle Yakın İlişkiler Kurmak

Bu başlığı oluşturmamızda Tablo II'nin hazırlanması sırasında kullandığımız defterin sonuna kaydedilmiş ve Tercanlı Halit'in tüm bu işleri tek başına veya başına buyruk yapamayacağı, dolayısıyla Cennetzâde Abdullah Efendi ile Erzurum Valisi ve defterdarın doğrudan olmasa da dolaylı olarak bilgi ve izni altında ifa ettiklerine dair not etkili olmuştur.³⁵ Halit, Erzurum havalisinden Tercan'a gelerek burada itibar kazanmak için kimi hareketlere sergilemiş ve bu maksatla öncelikle defterdar ile oldukça yakın ilişkiler kurmuştur. Tercanlı Halit'in Erzurum defterdarı ile olan ilişkisinin başlangıcına dair ipucuna, incelediğimiz bir belgede tesadüf etmekteyiz. Söz konusu belge bir yıl kadar önce kendisine borcu olduğunu iddia ettiği kişilerin şikâyetleri neticesinde bizzat defterdar ile

³² Cezalandırma, Suçlu isnad etme.

³³ Muharebe, kavga.

³⁴ Kulluk, kölelik, daha çok (Kul olduğunu bilip Allah'a itaat etmek).

³⁵ "...Bu merkûmanların bu makule su-i hareketleri kendi halleri ile olmayıp ancak Cennetzâde Abdullah Efendi ve valimiz Paşa Hazretlerinin ruhsat-ı seniyyeleri olduğu malum-ı devlet olmalarının ifadesi bakî irade efendimizindir...", BOA. I.MVL.213/7010, 19.

görüşme fırsatı bulduğu ve diyalogunun o andan itibaren arttığını işaret etmektedir.³⁶ O, daha sonra Tercan kazası müdürü Abrürrezak Ağa ile olan ilişkilerini geliştirmiştir. Halit'in bu yöndeki gayretlerinin en somut göstergesi, Erzurum Meclisi azası Cennetzâde Abdullah Efendi ile Tercan eski kaza müdürü Abdürrezak hakkında mahallinden yapılan şikâyetlere istinaden oluşturulmuş iki kıta varaka ve bir adet defterdir.³⁷

D- YÖNELTİLEN SUÇLAMALARA CEVAPLAR

Bu başlık altında gerek yapılan teftişler ve gerekse de süregiden mahkemeler neticesinde kendilerine yöneltilen suçlamalara verilen cevaplar incelenecektir. Bu hususta ilk olarak şunu ifade etmemiz gerekmektedir: gerek Tercanlı Halit ve gerekse de Cennetzâde Abdullah ve oğlu Ziya Efendiler özellikle arazi satışları hususunda kendilerine yöneltilen bütün suçlamaları külliye inkâr etmişlerdir.³⁸

Halit hazırladığı dilekçede, Tercan ahalisinin temsilcisi olarak, onların haklarını korumak için İstanbul'a geldiğini belirtmiştir. O ayrıca Tercan'da Cennetzâde Abdullah Efendiden alacağı olanların paralarının tahsili için Binbaşı Kadir Ağa'nın görevlendirildiğinin altını çizmiştir. Ona göre Kadir Ağa'nın bir hayli yüklü miktarda olan paranın tahsilini izleyen günlerde; Cennetzâde Abdullah Efendinin oğlu kazaya gelerek halkın elinde bazı hayvan ve kimi eşyaları almıştır.³⁹ Halit'in Tercan sınırları dâhilindeki Kanık/Kaynık köyünde Gümüş Madeni ve Konzut Köyünde ise Bakır Madenlerinin olduğunu ve bu madenlerin işletim hakkının kendisinde olduğunu altını çizmiştir. Onun bu husustaki ifadesi imparatorluk merkezinin dikkatini celp etmiş ve kısa sürede numunelerinin gösterilmesi istenmiştir.⁴⁰

Cennetzâde mahdumu Abdurrahman Ziya'nın Tercanlı Halit'in yukarıda beyan edilen suçlamalarına cevap mahiyetinde arzuhaline tesadüf etmekteyiz. Abdurrahman, Halit'in bölgede olayların başlamasının akabinde olabildiğince kısa sürede İstanbul'a gelmesini ve oradaki uğraşıyla topladığı nüfuzundan bahsetmekte ve bunu anlamlı bulmaktadır. Ziya Efendi Halit'in bu tazyiki nedeniyle haksız yere Meclis-i Vala'da üç beş defa mahkeme edildiğini ve yine üç beş defa da söz konusu mecliste komisyon edildiğinin altını çizmiştir. Ziya Efendi suçsuz olduklarının en önemli gerekçesi olarak bu mahkemelerde aleyhine herhangi bir suçlamanın somut olarak tespit edilememesini gösterir. Halit buna rağmen kendileri hakkında Erzurum Valisi Mahzar Paşa tarafından da mahkeme edildiklerini ve yine onun da suç mahiyetinde bir faile rastlamadığını belirtmiştir. Ziya Efendi haklarındaki mevcut suçlamalar nedeniyle ailelerinin o döneme kadar kimsenin şahit olmadığı bir ezaya, zulme maruz kaldıklarını belirtmiştir. O, otuz, kırk seneden beri Erzurum'da padişahın birer kölesi, kulu olarak hareket eden bir aile olarak asla bunları hak etmediklerini belirtmiştir. Bu süre zarfında imparatorluk merkezinden her kim gelirse gelsin aile olarak sahiplenip, rahat ettirdiklerinin altını çizerek, son bir senedir malum olaydan dolayı huzurlarının kalmadığını belirtmiştir. Son olarak milletin bir heybe

³⁶ "...Halid nam kimesne cümlelerin malumu olduğu üzere şerar-ı nasdan dolandırıcı olarak tereddüd ve muzırretinden müstefid iken geçen sene dayınlarının iştikâsından dolayı Erzuruma lede'l-ahzar takrib ve li-karib ile defterdar veli efendiye münasebet kesb edüb kendisine bir itimad-ı itiyad tedarik etmek üzere mir-i muma ileyhi iğfal ederek...", BOA. I. MVL. 213/7010, 41.

³⁷ BOA. I. MVL. 213/7010, 21.

³⁸ BOA. I. MVL. 213/7010, 44.

³⁹ BOA. I. MVL. 117/59-1.

⁴⁰ "...merkum Halid kaza-i mezkûr Kaynık karyesinde gümüş madeni ve Konzut karyesinde bakır madeni bulup tarafından işidilmek üzere iken kendisi men olunduğunu ve bu madenlerin imaline ruhsat veriliyor ise de hazine-i celileye faide hâsıl olacağını dahi başkaca ifade eylemiş idiğinden bu hususun dahi mahallinde bi't-tedkik zikr olunan madenler numunesinin celiliye badehu icabına bakılması iktizayı halden görünmüş...", BOA. I. MVL. 213/7010, 43.

ekini ile akçesine göz dikecek durumda olmadıklarını, zira yeterince zengin olduklarını belirtmektedir.⁴¹

Tercanlı Halit Cennetzâde mahdumunun özellikle mahkeme süreciyle ilgili olanlarının dokuz kişiye yalancı şahitlik yaptırmak vesilesiyle olduğunu belirtmektedir. Hatta daha Tercan'da olduğu dönemde, İstanbul'a gelmeyi düşündüğü dönemde, Zağgeri isimli köyde misafir iken Tercan'ın Kurubey Kömü muhtarı Ferhat, Kümbeller Karyesi muhtarı Kamu ve Armudluk Karyesi muhtarı Süleyman ve Kavaklı Karyesi muhtarı İlyas oğlu Ali isimli kişilerin yaklaşık iki yüz kişi ile silahlı olarak kaldığı konağı bastığından bahsetmektedir.⁴²

Sonuç

Halit'in dönemin şartlarına uygun olarak Cennetzâde sülalesinin kimi iş ve işlemlerini sağlamak için Tercan'a geldiği anlaşılmaktadır. Özellikle bölgedeki boş arazilerin işletilerek değerlendirilmesi aşamasında yerel kimi görevlileri de yanına alarak haksız bir şekilde kendi üzerine arazi yazdığı anlaşılmaktadır. Bu durumdan rahatsız olan Tercan ahalisinin imparatorluk merkezine yaptığı şikâyetler göndermiş ve gerekli teftiş ve takibatın yapılması kararlaştırılmıştır. İncelediğimiz evrakların aktardığı kadarıyla Halit yanına almış olduğu bir iki kişi ile Erzurum ve Erzincan idaresinden mesul kimi kişilerin desteğiyle bölge halkına bir hayli sıkıntılı kırk, elli gün yaşatmıştır. Kimi zaman bir temsilci, görev sahibi ve kimi zaman da zorba edasıyla bölgede haksız yere zimmetine para geçirmiştir. Hakkındaki şikâyetlerin artması üzerine olan biteni bizzat aktarmak üzere İstanbul'a gitmiştir.

Tercanlı Halit'in nedenini tam olarak bilmediğimiz bir sebepten dolayı Cennetzâdeler ile arasının açıldığını söyleyebiliriz. Halit'in bölgedeki nüfuzunu pekiştirmesi, diğer mahalli idarecilerle ilişkilerini güçlendirerek gereğinden fazla mal, mülk edinmesi bu durumun doğal bir sebebi olarak görülebilir. Ayrıca yer yer bahsedilen Halit'in bakır ve gümüş maden yataklarını sahiplenmesi de ailenin bölgedeki çıkarlarına tırpan vurmuş olabilir. Dolayısıyla henüz tam olarak nelerin yaşandığını bilmesek de Halit'in kendi menfaatine veya Cennetzâdeler adına halktan haksız yere mal, mülk, para aldığını söyleyebiliriz. Onun bazı suçlamaların arttığı dönemde İstanbul'a gitmesi de hem padişah nazarında bir yer edinmek, suçsuz olduğunu ifade etmek istediğinin ve hem de taşra idaresi baskısından kurtulmak istediğinin işaretidir.

Cennetzâdeler ise her ne kadar Erzurum ve bazı Tercan ahalisinden destek görmüşlerse de bu tarihten sonra gerek taşra ve gerekse de merkezi idare nezdindeki etkinliklerini yitirmişlerdir. Her ne kadar uzun süredir padişaha bağlı, merkez-taşra ilişkilerinin kurulması ve geliştirilmesinde etkin söz sahibi olan bir aile olduklarını her defasında belirtmişlerse de padişah hindindeki konumlarını kaybetmişlerdir. Yapılan mahkemeler ve alınan sonuçlar da bu düşünceyi doğrulasa da padişah, ailenin nüfuzunu kullanmış olabileceği ihtimali üzerinde durmuştur. O halde neydi 1850'li yılların ilk yarısında Tercan havalisini kasıp kavuran bu hengâme? şeklindeki soruya verebileceğimiz cevap aynı zamanda bu husustaki son sözlerimiz olacaktır. Havalide nüfuz, servet ve itibar edinme uğraşları ile bu tür çabaların altında oldukça sıkıntılı günler geçiren Tercan halkı. Bu pencereden bakıldığında olay esas olarak Cennetzâdelerin görevlendirdikleri Halit'in kimi usulsüz filler ifa etmesi olarak görülebilir. Aile Halit'i bu fiillerde destekledi mi? yoksa dışında mı kaldı? Halit bölgesinde ve Erzurum'da nüfuz tesis ederken aile ne türden refleks verdi? gibi pek çok soru bu çalışma kapsamında cevaplandırılmamış olsa da çıkar,

⁴¹ BOA. MVL.116/78-1.

⁴² BOA. MVL.112/47-1.

hırs kavgaları nedeniyle aralarının açıldığı rahatlıkla söylenebilir. Hatta Halit'in ailenin mahallindeki nüfuzundan korktuğu için imparatorluk merkezine gittiği de düşünülebilir. Sonuçta Tercan'da yaşananların Cennetzâde ailesi ve Halit dışında etkilenenleri vardı elbette. Tercan ahali. Kendi tabirleriyle kırk, elli gün dünya adeta onlara dar gelmiştir. Bu darlıktan kurtulmak için döneminin kendilerine sunmuş olduğu olanaklar ölçüsünde hareket ederek seslerini mahalli ve merkezi hükümete duyurmak istemişlerdir. Olayın özellikle arşiv belgeleri vesilesiyle tarihe düşülmüş bir not olma yönü bir kenara bırakılırsa; çok heyecan veren bir filmin sonunun merak edilmesi örneğinde olduğu gibi, olayın faillerinin almış oldukları cezalarının süre ve şeklinin ne olduğu hususu maalesef bilinmemektedir. Belki de sırf bu nedenle tüm bu hengâmede Tercan ahalisinin çektiklerinin yanlarına kâr kaldığı düşünülebilir.

KAYNAKÇA**A)-Arşiv Kaynakları****I-BOA (Başbakanlık Osmanlı Arşivi)**

-I. MVL. (İrâde-i Meclîs-i Vâlâ) 213/7010, 06/ 09/ 11/ 12/ 13/ 15/ 17/ 19/ 20/ 21/ 22/ 24/ 26/ 27/ 28/ 35/ 38/ 41/ 42/ 44.

-I.MVL.112/47-1.

-I. MVL.116/78-1.

-I.MVL.117/59-1.

-A.AMD.(Sadâret Dairesi Amedî Kalemî) 45/20-1

-ML. CRD. (Maliye Cerîde Odası Defterleri) Nr. 2059.

-NFS.d., (Nüfus Defterleri) 2753/ 2754.

II-TKG. KK. (Tapu ve Kadastro Genel Müdürlüğü Kuyud-ı Kadime Arşivi)

-TKG. KK. Ttd. 68 (Eski No: 40); Deftre-i Mufassal-i Liva-i Erzurum,

-TKG. KK. TMR. YOK. d.24 (Eski No:43), Erzurum Vilâyetinin Tercan Kazası'nın Arazi Yoklama Defteri, T. 1270 (M.1854/55)

B-Araştırma İnceleme Eserleri

"387 Numaralı Muhâsebe-i Vilâyet-i Karaman ve Rûm Defteri, 937/1530" Başbakanlık Osmanlı Arşivi Daire Başkanlığı, Yayın No:36, Dizin ve Tıpkıbasım, Ankara, 1997.

"Osmanlı Yer Adları II", Başbakanlık Osmanlı Arşivi Daire Başkanlığı, Yayın No:-, Ankara, 2013.

Cumhuriyetin 75. Yılında Tercan, Yayın Kurulu: Enver Konukçu vd., Tercan Kaymakamlığı ve Belediyesi Yayınları, Ankara, 1998, s.30-100.

KONUĞÇU, Enver, *Otlukbeli Meydan Savaşı (Ağustos 1473)*, Erzincan Belediye Başkanlığı Yayınları, Ankara 1998, s.40-80; Konukçu, E. (1998)." Tercan Tarihi", Cumhuriyetin 75

SÜMER, Faruk, Selçuklular Devrinde Doğu Anadolu'da Türk Beylikleri, Ankara, 1998.

YAZICI, H., "Tercan Ovası ve Çevresinin Başlıca Coğrafi Özellikleri", Cumhuriyetin 75. Yılında Tercan, 1998.

**ERZURUM AHKÂM DEFTERLERİNE GÖRE XVIII. YÜZYILIN İKİNCİ
YARISINDA ERZİNCAN SANCAĞINDA BORÇ- ALACAK İLİŞKİLERİ (H
1155-1198 / M 1742-1796)**

Rukiye ÖZDEMİR*

ÖZET

Divan-ı Hümayun, Osmanlı devlet teşkilatı içerisinde devletin birinci derecede önemli konuların görüşüldüğü en yüksek karar organıdır. Ayrıca imparatorluk sınırları içerisinde haksızlığa uğrayan gerek halk gerekse devlet görevlilerinin uğradıkları haksızlıkların bertaraf edilmesi amacıyla müracaat ettikleri bir yüksek mahkeme görevini de ifa etmektedir. Böylece ülkede adalet, Osmanlı sultanın yetkilerinin bir kısmını devrettiği en yüksek kurum aracılığıyla tesis edilmiş oluyordu. Divan toplantılarında alınan kararların özetleri mühimme defterlerine kaydedilmiştir. XVII. yüzyılda divanın giderek artan bir şekilde şikâyetlerle karşılaşmasıyla bireysel şikâyetler için “Şikâyet Defterleri” meydana getirilmiştir. XVIII. yüzyıla gelindiğinde ise şikâyetlerin eyaletlere göre tasnif edildiği eyalet ahkâm defterleri tutulmaya başlanmıştır.

XVIII. yüzyılda ahkâm defteri tutulan eyaletlerden biri Erzurum’dur. Erzurum eyaletine bağlı bir sancak olarak Erzincan sancağı, bağlı kazalar ve karyelere ait birçok hüküm bulunmaktadır. Bu çalışmada H. 1155-1198 / M. 1742-1796 yılları arasını kapsayan Erzurum Ahkâm Defterleri’nde Erzincan sancağı ve bağlı idari birimlere ait olan borç-alacak ilişkileri ait hükümlerin değerlendirilmesi yapılacaktır. Borç-alacak ilişkileri basit nitelikli borçlardan, arazi tasarrufunun satışından kaynaklanan alacaklar, haksız alacak talepleri ve ticari münasebetler neticesindeki borçlara kadar geniş bir yelpazeyi içermektedir. Ayrıca borçlu ve alacaklı kişilerin müslim-gayrimüslim, kadın-erkek gibi özellikleri de göz önüne alınarak değerlendirildiğinde bölgenin ticari hayatı hakkında bilgi sahibi olunabilecektir. Böylece hem ahkâm defterlerinin verileri ışığında XVIII. yüzyılda sancağın iktisadi yapısından kaynaklanan sorunlar hem de divanın bunları getirdiği çözüm önerileri üzerinde durulacaktır.

Anahtar Kelimeler: Ahkâm Defteri, Erzurum Eyaleti, Erzincan Sancağı, XVIII. Yüzyıl, Borç-Alacak İlişkileri.

**DEBT-CREDIT RELATIONSHIPS IN THE SANJAK OF ERZİNCAN IN THE
SECOND HALF OF 18th CENTURY ACCORDING TO THE ERZURUM
VERDICT REGISTERS (1155-1198 Hijri /1742-1796 (c.e))**

ABSTRACT

The Imperial Council was the highest decision-making body within the Ottoman state organization where important issues of the state with the highest priority were discussed. It also performed the task of a high court in which both ordinary people and state officials apply for the relief of the injustices they suffered within the borders of the empire. Thus, justice in the country was established through the highest institution to which the Ottoman sultan transferred some of his powers. Summaries of the decisions taken at the council meetings were recorded in the mühimme registers. With the increasing complaints being made to the council, the “Record Book of Complaints” was created in the XVII

* Dr. Gaziantep. E-Posta: rukiyeozdemir2715@gmail.com // demeter_2709@hotmail.com

century. By the XVIII century, the principality verdict registers were kept, in which complaints were sorted based on the principalities.

Erzurum was one of the principalities that kept the verdict registers in the XVIII century. The register has numerous verdicts concerning Erzincan, a sanjak under the principality of Erzurum, its districts and villages. In this study, the verdicts in Erzurum Verdict Registers covering the dates between 1155-1198 (hijri)/ 1742-1796 (c.e.) concerning the debt-credit relationships of the sanjak of Erzincan and affiliated administrative units will be evaluated. Debt-credit relationships involve a wide range of subjects ranging from simple debts to receivables arising from the sale of lands, unfair claims and debts as a result of trade relations. In addition, considering the characteristics of the debtors and creditors such as Muslim/non-Muslim and men/women, information can be learned about the commercial life of the region. Thus, in the light of the data of verdict registers, both problems arising from the economic structure of the sanjak in the XVIII century and solutions of the council against these problems will be discussed.

Key Words: Verdict Registers, Principality of Erzurum, Sanjak of Erzincan, XVIII century, Debt-Credit Relationship.

GİRİŞ

Farsça olan Divan (ديوان) kelimesi farklı anlamlarda kullanılmaktadır. Çalışmanın yapısı itibarıyla Divan, devlet idaresindeki muhtelif idari, mali ve askeri hizmetlerin yerine getirilmesinde kullanılan defterlere (kuyûdât defterleri), bunların ve devlet memurlarının bulunduğu yere verilen isimdir¹. Bu anlamıyla tarihin her döneminde bütün devletlerin kendilerini ilgilendiren meseleler için divan vb. müesseseler oluşturması zorunluluğu ortaya çıkmaktadır. Böylece devletlerin bu konuları görüşüp karara bağlamak amacıyla bazı müesseseler oluşturduğu görülmektedir². Osmanlı Devleti'nde yukarıda izah edilen durumlardan dolayı, merkez teşkilatının en yüksek karar mekanizması ve yargılama organı olarak *Dîvân-ı Hümayûn* (ديوان ۶ همایون) teşkil edilmiştir. Devlete ait önemli askeri, idari, mali, adli, örfi vs. işlerle birlikte müracaat edenlerin şikâyetlerinin de dinlendiği bilinmektedir³. Osmanlılar tarafından kendinden önceki devletler mevcut yönetim kurumlarının bir birleşimidir⁴.

Divan-ı Hümayun toplantılarına asli üye olarak veziriazam, sayıları genellikle üçle yedi arasında değişen Kubbealtı vezirleri, Rumeli ve Anadolu kadıaskerleri, nişancı,

¹ Abdülazîz ed-Dürî, "Divan", *Diyânet İslâm Ansiklopedisi*, Türkiye Diyânet Vakfı Yayınları, İstanbul 1994, IX, s. 377. Bu anlamların dışında Divan hem Türk halk edebiyatında bir nazım şekli ve klasik, halk ve âşık mûsikilerinde de bir tür hem de Anadolu beylikleriyle Osmanlılar'da köy ile kaza arasında idari bir ünite için kullanılan bir tabirdir. Bk. Süleyman Şenel, "Divan", *Diyânet İslâm Ansiklopedisi*, Türkiye Diyânet Vakfı Yayınları, İstanbul 1994, IX, s. 376-377; İlker Yiğit, "Divan", *Diyânet İslâm Ansiklopedisi*, Türkiye Diyânet Vakfı Yayınları, İstanbul 2016, Ek-1, s. 336-337.

² Daha geniş bilgi için Bk. Ahmet Mumcu, *Divan-ı Hümayun Hukuksal ve Siyasi Karar Organı Olarak*, Birey ve Toplum Yayınları, Ankara 1986.

³ İsmail Hakkı Uzunçarşılı, *Osmanlı Devleti'nin Merkez ve Bahriye Teşkilâtı*, Türk Tarih Kurumu Yayınları, Ankara 1988, s. 1.

⁴ İsmail Hakkı Uzunçarşılı, *Osmanlı Devlet Teşkilatına Medhal*, Türk Tarih Kurumu Yayınları, Ankara 1988, s. XI. Osmanlı öncesi Divan için Bk. Ramazan Şeşen, "Eyyübiler'de Divan", *Diyânet İslâm Ansiklopedisi*, Türkiye Diyânet Vakfı Yayınları, İstanbul 1994, IX, s. 381-383; Kâzım Yaşar Koprıman, "Memlûkler'de Divan", *Diyânet İslâm Ansiklopedisi*, Türkiye Diyânet Vakfı Yayınları, İstanbul 1994, IX, s. 383; Aydın Taneri, "Büyük Sekçuklular'da Divan", *Diyânet İslâm Ansiklopedisi*, Türkiye Diyânet Vakfı Yayınları, İstanbul 1994, IX, s. 383-385; A. S. Bazmee Ansari, "Gazneliler ve Hindistan'daki Diğer Müslüman Devletlerde Divan", *Diyânet İslâm Ansiklopedisi*, Türkiye Diyânet Vakfı Yayınları, İstanbul 1994, IX, s. 385-386; Mehmet Özdemir, "Endülüs Emevîleri ile Endülüs'teki Diğer Müslüman Devletlerde Divan", *Diyânet İslâm Ansiklopedisi*, Türkiye Diyânet Vakfı Yayınları, İstanbul 1994, IX, s. 386-387.

Rumeli ve Anadolu defterdarları katılırlardı. Üye olmamakla birlikte toplantıları yönlendiren önemli yardımcı ise reisülküttaptı. Ayrıca tezkireciler, çavuşbaşı ve daha alt düzeyde görevliler de vardı⁵.

Osmanlı merkez teşkilatının en önemli kurumu olarak Divan-ı Hümayun'un çeşitli kalemleri mevcuttu. Reisülküttabın emrinde ve beylikçi efendinin nezaretinde çalışan bu büroların zamana ve ihtiyaçlara göre sayıları arttırılmıştır. Bunlar kuruluştan 1835'te nezaretler öncesine kadar Sadaret Mektubî, Sadaret Kethüdası, Beylik (Divan), Tahvil (kese veya nişan), Ruûs, Âmedî ile Teşrifatçılık, Vak'anüvislik, Divan-ı Hümayun Hocaları, Divan-ı Hümayun Tercümanları ve Hazine-i Evrak (Arşiv) gibi bölümlerden müteşekkildi⁶.

Divan-ı Hümayun'un normal toplantı zamanları devirlere göre değişiklik göstermektedir. Orhan Gazi döneminden (1324-1362) Fatih Sultan Mehmed dönemine (1444-1446/1451-1481) kadar her gün sabah namazından öğlene kadar toplandığı bilinmektedir. XVI. yüzyılın sonlarına doğru Cumartesi, Pazar, Pazartesi ve Salı olmak üzere toplantı günleri haftada dört güne indirilmiştir. III. Mehmed döneminde (1595-1603) ise Pazar ve Salı günleri olmak üzere haftada iki gün toplanmıştır. Devlet işlerinin çoğalması ve ikinci divanlarının yoğun iş yükü karşısında yetersiz kalması neticesinde 1694 yılında divan toplantıları tekrar haftada dört güne çıkarılmıştır. XVIII. yüzyıla gelindiğinde ise divan toplantıları önce haftada ikiye, ardından bir güne indirilmiştir. Devlet işlerinin tamamen Babiâli'ye intikal etmesi sonucunda üç ayda bir ve ulufe dağıtımı sırasında toplanması kararlaştırılmıştır. Daha sonra ise divan toplantıları sadece ulufe dağıtımı ve elçi kabulleri için sembolik olarak yapılmıştır⁷.

Sarayda toplanan üç tür divan mevcuttu. Birincisi *mutad divanlar*, ikincisi kapıkulu askerlerine maaş verilmesi ve elçi kabulü sırasında toplanan *galebe divanı* ve üçüncüsü de olağanüstü hallerde, divan günlerinin haricinde padişahın tahtının Babüssaade'ye kurulmasıyla akdolunan *ayak divanıdır*⁸. Veziriazamlar da ilk dönemlerde divanda bir netice elde edilemeyen meseleleri kendi konaklarında Pazartesi, Çarşamba, Cuma, Cumartesi ve Pazar günleri ikindi ezanından sonra topladıkları *ikinci divanı*nda görürlerdi. Ayrıca Cuma günleri sabah namazından sonra kadıaskerlerin de iştirakiyle *Cuma divanı*, her Çarşamba İstanbul, Galata, Eyüp ve Üsküdar kadınlarının katıldığı *Çarşamba divanı* da vardı⁹.

Ahkâm Defterleri

⁵ Ahmet Mumcu, "Divân-ı Hümayun", *Diyanet İslâm Ansiklopedisi*, Türkiye Diyanet Vakfı Yayınları, İstanbul 1994, IX, s. 431.

⁶ Yusuf Halaçoğlu, *XIV-XVII. Yüzyıllarda Osmanlılarda Devlet Teşkilatı ve Sosyal Yapı*, Türk Tarih Kurumu Yayınları, Ankara 2003, s. 20; 21-27.

⁷ Recep Ahışalı, "Divan-ı Hümayun Teşkilâtı", *Osmanlı Ansiklopedisi*, Güler Eren (Ed.), Yeni Türkiye Yayınları, Ankara 1999, VI, s. 25.

⁸ Uzunçarşılı, *Merkez ve Bahriye Teşkilâtı*, s. 13.

⁹ Halaçoğlu, *a.g.e.*, s. 20; 21-27.

Arapça bir kelime olan Hüküm'ün birçok anlamı bulunmaktadır¹⁰. Bununla birlikte daha çok “emir, karar ve yargı” anlamlarındadır¹¹. Hüküm kelimesinin çoğulu olan Ahkâm ise, daha geniş manada, belli bir konu hakkında konulmuş bulunan kuralların bütününü ifade etmek için kullanılır¹². Osmanlı diplomatiğinde ise herhangi bir iş ve/veya vazife için padişah tarafından verilen yazılı emre de hüküm-i hümayun denilmektedir¹³.

Osmanlı Devleti'nde Divan-ı Hümayun, en yüksek karar mekanizması olmasının yanında bireysel şikâyet ve davaların görülmesi bir yüksek mahkeme ve istinaf mahkemesi görevini üstlendiğini de göstermektedir. Osmanlı egemenliğinde yaşayan herkesin dil, din, ırk ve cinsiyet ayrımı yapmadan divana müracaat hakkı bulunmaktaydı. Ayrıca yerel mahkemelerin kararlarının beğenilmediği davalar olduğu gibi doğrudan divana aksettirilen meseleler de görülmekteydi. Böylece halk şikâyet ve davalarını doğrudan padişaha ve onun görev/yetkilerini üstlenen en üst makama müracaat etmekteydiler¹⁴.

Divan-ı Hümayun'da Divan-ı Hümayun Sicilleri adı altında konularına göre farklı defterler oluşturulmuştur. XVII. yüzyıla değin divan toplantılarında alınan tüm kararlar, özet mahiyetinde “Mühimme Defterleri”ne kaydedilmişlerdir¹⁵. Divan bürokrasisindeki gelişme, artan şikâyetlerin getirdiği yoğun işgücü nedeniyle 1649'dan itibaren “Şikâyet Defterleri” oluşturulmuştur. Böylece bireysel müracaatlar “Şikâyet Defterleri”ne, kamuya ait hükümler “Mühimme Defterleri”ne yazılmışlardır¹⁶. Şikâyetlerin giderek artması neticesinde 1742'den itibaren dönemin reisülküttabı Ragıb Mehmed Efendi tarafından şikâyetlerin eyaletlere göre tasnif edildiği mahalli sistem getirilmiştir¹⁷. Eyalet Ahkâm Defterleri'nin hazırlanmasındaki amacı, herhangi bir konu ile ilgili müracaatın bulunmasının kolaylaşması veya daha önce yapılmış bir şikâyetin tekrarlanması durumunda ilk kararın bulunmasının kolaylaştırılması olmalıdır¹⁸.

¹⁰ Sözlükte “iyileştirmek amacıyla menetmek, düzeltmek; karar vermek” mânalarında masdar ve “ilim, derin anlayış; siyasi hâkimiyet, karar ve yargı” anlamlarında isim olarak yer alan hüküm, İslâmî ilimlerin teşekkül etmesinden sonra mantık, kelâm ve fıkıhta değişik şekillerde tanımlanmıştır. Mantıkta hüküm iki şey, iki düşünce arasında olumlu veya olumsuz bir bağlantı kurmaktır. Bu bağlantının yanı sıra onu idrak etmeye de hüküm denilir. Kelâm ilminde hüküm İslâm dininin inanç, ibadet, muâmelât ve ahlâka dair temel ilkelerini ifade eder. Fıkıhta ise sadece mükelleflerin fiilleriyle ilgili ilâhî hitaplara hüküm denilir. Bk. İlyas Üzüm, “Hüküm”, *Diyânet İslâm Ansiklopedisi*, Türkiye Diyânet Vakfı Yayınları, İstanbul 1998, XVIII, s. 464.

¹¹ T. H. Weir, “Hüküm”, *İslâm Ansiklopedisi*, Milli Eğitim Bakanlığı Yayınları, İstanbul 1987, V/I, s. 627.

¹² Ahmet Özel, “Ahkâm”, *Diyânet İslâm Ansiklopedisi*, Türkiye Diyânet Vakfı Yayınları, İstanbul 1988, I, s. 550.

¹³ İsmail Hakkı Uzunçarşılı, *Osmanlı Devletinin Saray Teşkilâtı*, Türk Tarih Kurumu Yayınları, Ankara 1988, s. 280.

¹⁴ Halil İnalçık, “Şikâyet Hakkı: Arz-ı Hal ve Arz-ı Mahzarlar”, *Osmanlı'da Devlet, Hukuk, Adâlet*, Eren Yayıncılık, İstanbul 2005, s. 49-50.

¹⁵ Mübahat S. Kütükoğlu, “Mühimme Defteri”, *Diyânet İslâm Ansiklopedisi*, Türkiye Diyânet Vakfı Yayınları, İstanbul 2006, XXXI, s. 520. T.C. Cumhurbaşkanlığı Devlet Arşivleri Başkanlığı bünyesindeki mühimme defterleri serisi için Bk. Tefik Temelkuran, “Divân-ı Hümayûn Mühimme Kalemi”, *Tarih Enstitüsü Dergisi*, Sayı 6, İstanbul 1975, s. 156-157.

¹⁶ Nahide Şimşir, “Ahkâm Defterlerinin Tarihi Kıymeti ve 107 No'lu Anadolu Ahkâm Defteri'ndeki İzmir İle İlgili Hükümler”, *Tarih İncelemeleri Dergisi*, IX/I, İzmir 1994, s. 359.

¹⁷ Feridun M. Emecen, “Osmanlı Divanının Ana Serileri: Ahkâm-ı Mirî, Ahkâm-ı Kuyûd-ı Mühimme ve Ahkâm-ı Şikâyet”, *Türkiye Araştırmaları Literatür Dergisi*, III/5, İstanbul 2005, s. 125.

¹⁸ Nahide Erman, *1791-93 Döneminde Anadolu Ahkâm Defterleri'ne Göre İzmir*, (Yayımlanmamış Yüksek Lisans Tezi), Ege Üniversitesi Sosyal Bilimler Enstitüsü, İzmir 1992, s. XI. T.C. Cumhurbaşkanlığı Devlet Arşivleri Başkanlığı bünyesindeki ahkâm kayıtlarını ihtiva eden defter serileri için Bk. Bilgin Aydın-Rıfat Günalan, *XV-XVI. Yüzyıllarda Osmanlı Maliyesi ve Defter Sistemi*, Yeditepe Yayınevi, İstanbul 2008, s. 225-232; *Başbakanlık Osmanlı Arşivi Rehberi*, Haz. Yusuf İhsan Genç, Mustafa Küçük, Raşit Gündoğdu, Sinan Satar, İbrahim Karaca, Hacı Osman Yıldırım, Nazım Yılmaz, T.C. Başbakanlık Devlet Arşivleri Genel Müdürlüğü Osmanlı Arşivi Daire Başkanlığı Yayınları, Ankara 2010, s. 22-23; 41-47.

Divan-ı Hümayun'un beylikçi kalemine ait olan Mühimme ve Şikâyet defterleri fiziki özellikleri açısından birbirine benzemektedirler. Şekil itibarıyla dikdörtgene yakın kare şeklindeki cüzlerden meydana gelmişlerdir¹⁹. Eyalet Ahkâm Defterleri ise daha dar ve uzundur. Ancak Mühimme ve Şikâyet-Ahkâm-ı Şikâyet defterleri arasındaki en önemli ayırım şekillerinde değil içeriklerinde aranmalıdır. Çünkü Mühimme defterlerinde kamuya ait olup herhangi bir müracaata bağlı olmaksızın (Re'sen) yazılan hükümler mevcuttur. Ancak gerek Şikâyet ve gerekse Eyalet Ahkâm defterlerinde divana bireysel/toplu olarak yapılan müracaat/şikâyetlere verilen cevaplar bulunmaktadır²⁰.

Ahkâm defterleri, Divan sicilleri arasında olduğu için, Divan-ı Hümayun kayıtlarının yazı türü olan "Divanî" ile yazılmışlardır²¹. XVIII. yüzyıl kayıtları ise "Kırık Divanî" yazı türü ile kaleme alınmışlardır²².

Günümüzde T.C. Cumhurbaşkanlığı Devlet Arşivleri Başkanlık Osmanlı Arşivi'nde Bab-ı Asafî (A. {) fonunda Anadolu, Bosna, Cezayir ve Rakka, Diyarbakir, Erzurum, Halep, İstanbul, Karaman, Maraş, Mora, Özi ve Silistre, Rumeli, Sivas, Şam-ı Şerif ve Trabzon eyaletlerine ait ahkâm defterleri yer almaktadır. Defterlerin hepsi aynı tarihte başlarken, bitiş tarihleri farklılıklar göstermektedir²³. Eyalet Ahkâm Defterleri'nin en önemli özelliği, Faroqhi'nin ifade ettiği gibi, Osmanlı tarihi kaynakları arasında sancaklardan karyelere kadar birçok bölgenin tarihine ışık tutması ve bu tür kaynakların azlığı ahkâm defterlerinin kıymetini açıkça ortaya koymaktadır²⁴.

Erzurum Ahkâm Defterleri

Erzurum Ahkâm Defterleri, Cumhurbaşkanlığı Devlet Arşivi Başkanlığı'nda A. {DVNSAHK.ER.d koduyla kayıtlıdır²⁵. Erzurum eyaletine ait on dokuz ahkâm defteri mevcuttur²⁶.

¹⁹ Emel Soyer, *XVII. Yy. Osmanlı Divan Bürokrasisi'ndeki Değişmelerin Bir Örneği Olarak Mühimme Defterleri*, (Yayımlanmamış Yüksek Lisan Tezi), İstanbul Üniversitesi Sosyal Bilimler Enstitüsü, İstanbul 2007, s. 90.

²⁰ Said Öztürk, "Sosyo-Ekonomik Tarih Kaynağı Olarak Ahkam Defterleri", *Pax Ottomana Studies In Memoriam Prof. Dr. Nejat Göyünç*, Kemal Çiçek (Ed. By), Sota&Yeni Türkiye Yayınları, Harlem-Ankara 2001, s. 613.

²¹ Mübahat S. Kütükoğlu, *Osmanlı Belgelerinin Dili (Diplomatik)*, Türk Tarih Kurumu Yayınları, Ankara 2013, s. 62.

²² M. Tayyib Gökbilgin, *Osmanlı Paleografya ve Diplomatik İlimi*, Enderun Kitabevi, İstanbul 1992, s. 44.

²³ *Başbakanlık Osmanlı Arşivi Rehberi*, s. 22-41.

²⁴ Suraiya Faroqhi, *Osmanlı Tarihi Nasıl İncelenir?*, Çev. Zeynep Altok, Tarih Vakfı Yurt Yayınları, İstanbul 2003, s. 97.

²⁵ Erzurum Ahkâm Defterleri daha önce birkaç çalışmaya konu olmuştur. Bu çalışmalar için Bk. Muhittin Kul, *1 Numaralı ve 1155-1162/1742-1749 Tarihli Erzurum Ahkâm Defteri'nin Transkripsiyon ve Değerlendirilmesi (s. 1-65)*, (Yayımlanmamış Yüksek Lisans Tezi), Atatürk Üniversitesi Sosyal Bilimler Enstitüsü, Erzurum 2011; Hikmet Çiçek, *Erzurum Vilâyeti 1 Numaralı ve 1155-1162/1742- 1749 Tarihli Ahkâm Defteri'nin Transkripsiyonu ve Değerlendirilmesi (s. 65- 130)*, (Yayımlanmamış Yüksek Lisans Tezi), Atatürk Üniversitesi Sosyal Bilimler Enstitüsü, Erzurum 2011; Hikmet Çiçek, "2 Numaralı ve 1155-1191/1742- 1777 Tarihli Erzurum Ahkâm Defteri'nin Şekil ve İçerik İncelemesi", *Çayeli'nden Erzurum'a Yrd. Doç. Dr. Cemil Kutlu-Armağan Kitap-*, (Ed. Prof. Dr. Selami Kılıç-Arş. Gör. Ahmet Safa Yıldırım), Atatürk Üniversitesi Yayınları, Erzurum 2016, s. 574-575; Hikmet Çiçek, "3 Numaralı ve H. 1162-1171/M. 1749-1758 Tarihli Erzurum Ahkâm Defteri'nin Tahlili", *Anasay*, Sayı 3, 2018, s. 61-78; Hikmet Çiçek, "1 Numaralı Ve H. 1155-1162/M. 1742-1749 Tarihli Erzurum Ahkâm Defteri'nin Tarihi Önemi", *Türk&İslam Dünyası Sosyal Araştırmalar Dergisi*, Sayı 17, Haziran 2018, s. 54-70.

²⁶ Erzurum Ahkâm Defterleri'nden 2 numaralı defterin Erzurum'a ait olmadığı ifade edilmiştir. Daha geniş bilgi için Bk. Çiçek, "2 Numaralı ve 1155-1191/1742- 1777 Tarihli Erzurum Ahkâm Defteri'nin Şekil ve İçerik İncelemesi", s. 574-575.

Tablo-1 Erzurum Ahkâm Defterleri

Defter No	Tarih		Kapsadığı Yıl	Sayfa
	Hicri	Miladi		
1	C. 1155-L. 1162	1742-1749	7	293
2	C. 1155-C. 1191	1742-1777	35	259
3	Za. 1162-Ra. 1171	1749-1758	9	383
4	Ra. 1171-Ra. 1178	1758-1764	6	359
5	Ra. 1178-Ra. 1190	1764-1776	12	397
6	Ra. 1190-C. 1195	1776-1781	5	330
7	C. 1195-Ş. 1198	1781-1784	3	192
8	Ş. 1198-Ş. 1210	1784-1796	12	351
9	Ra. 1210-Ca. 1220	1795-1805	10	292
10	C. 1220-C. 1224	1805-1809	4	169
11 (R.)	B. 224-B. 1236	1809-1821	12	200
12 (R.)	B. 1232-Ra. 1237	1817-1822	5	243
13 (R.)	Ra. 1237-M.1250	1822-1834	12	285
14 (R.)	M. 1251-Ş. 1255	1835-1839	4	197
15 (R.)	L. 1255-Ra. 1260	1840-1844	4	196
16 (R.)	Ra. 1260-C. 1267	1844-1851	7	189
17	B. 1267-M. 1276	1851-1859	8	189
18	M. 1276-Ra. 1281	1859-1864	5	133
19	R. 1281-Ş. 1296	1864-1879	15	157

Erzurum Ahkâm Defterleri içerisinde (2 numaralı hariç tutulursa) en geniş yıl aralığı on dokuz numaralı, en az yıl aralığı ise yedi numaralı deftere aittir.

Resim-1 4 Numaralı Erzurum Ahkâm Defterinin Kapak Yazısı



Defterler ebrulu kapak ve süslü karton üzerinde, etrafı çiçeklerle süslenmiş bir kâğıt içerisinde “Erzurûm Defteri” ve defterin tarih aralıklarını içeren ibareler yer almaktadır. (Bk. Resim-1)

Resim-2 6 Numaralı Ahkâm Defteri'nin Giriş Yazısı

باسمہ سبحانہ و تعالیٰ
 ہنہ قیودا حکام الشکایات
 فی نفاذ صدقہ و رالوزیر
 حضرت درویش محمد باستا
 و فی ابان رئیس کتاب
 حضرت اسمعیل رائف
 اقلدی نال قیامہ
 ۱۱۷۸

Her defterin ilk sayfasında -15 nolu defter hariç- tutulduğu dönemin veziriazamı ve reisülküttabının ismi yer almaktadır. (Bk. Resim-2) Defterin tutulduğu tarih ise her defterde bulunmamaktadır.

Defterlerde yer alan hükümler divandan sadır olan ferman, hüküm ve emir suretlerini ihtiva etmektedir. Bu hükümler üç kısımdan mürekkeptir. Hükümlerin birinci kısmında bölgenin idarecilerine hitap makamı bulunmaktadır. Hitap makamında gönderilen idari birimin örfi ve şer‘i yetkililerine hitaben emirler yazılmaktadır. Ancak çalışmada Erzincan

sancağı ve bağlı kazalara gönderilen hükümler incelendiğinden hükümlerin genellikle kadı²⁷ ve naib²⁸ gibi şer'î yetkililere hitaben gönderildiği görülmektedir. Ayrıca nadir de olsa bazı hükümlerin örfî yöneticilere gönderildiği de dikkati çekmektedir²⁹. Birden fazla makama hitaben gönderilen hükümlerde hiyerarşiye dikkat edilmiştir³⁰.

Hükümlerin ikinci ve nakil/iblağ olarak ifade edilen bölümlerinde ise şikâyetin konusuna yer verilmektedir. Bu bölümde müracaat edenlerin haklılıklarını ispatını kuvvetlendirmek amacıyla başta fetva olmak üzere belgeler sundukları görülmektedir³¹.

Üçüncü kısımda ise konu ile ilgili verilen karar bildirilip uygulanması ve yapılması gereken bildirilmektedir. Burada hükümler "...Kānūn üzere emr-i şerîfim yazılmışdır."³², "...vech-i meşrûh üzere 'amel olunmak emrim olmuşdur."³³, "...mahallinde şer'le görülmek için yazılmışdır."³⁴, "...i'lâm mûcibince 'amel olunmak bâbında fermân-ı âlî-şân yazılmışdır."³⁵, "...neferât-ı kal'a ve ahâliden sırren ve 'alenen gereği gibi sûâl ve tarafına 'özü ü himâyetden 'ârî vechile i'lâm ve 'arz u mahzar olunmak bâbında emr-i şerîf yazılmışdır."³⁶, "...mukaddemâ sâdır olan mer-i şerîf mûcibince 'amel olunmak bâbında..."³⁷ ifadelerle yapılması gerekenler bildirilmiştir.

Erzincan sancağı ve bağlı kazalara gönderilen hükümler Türkçe'dir. Ancak kimi hükümlerde Arapça-Farsça terkiplere ve ifadelere rastlamak mümkündür. Hükümlerin sonunda ise tarih verilmiştir. Tarihlendirmede onar günlük dilimler halinde evail, evasit ve evahir tabirleri kullanılmıştır. Ay isimlerinin kısaltması ve ardından da yıl verilmektedir³⁸.

ERZİNCAN SANCAĞINDA BORÇ-ALACAK İLİŞKİLERİ (H 1155-1198 / M 1742-1796)

Eyalet ahkâm defterleri, XVIII. yüzyıl şehir tarihi için çok önemli kaynaklardır. Günümüzde anılan dönem için şer'îye sicilleri kullanılmaktaysa da maalesef her bölge için aynı kaynağın bulunduğu söylenemez. Bu açıdan bakıldığında şer'îye sicilleri olmayan bölgeler için ahkâm defterleri daha önemli hale gelmektedir.

Ahkâm defterleri üzerine yapılan çalışmalarda miri toprak rejimi ve yaşanan sorunlar, yöneten-yönetilen münasebetleri ve sorunları, vergi hususunda yaşanan problemler, güvenlik, miras, vakıf, köyler arasındaki yaylak-mera ve su vb. anlaşmazlıkların öne çıkan konular olduğu vurgulanmıştır³⁹.

²⁷ *Erzurum Ahkâm Defteri*, No: 5, 10/3. "Gercanis Kādîsına Hüküm ki".

²⁸ *Erzurum Ahkâm Defteri*, No: 7, 21/2. "Güney Erzincan Nâibine Hüküm".

²⁹ *Erzurum Ahkâm Defteri*, No: 4, 122/3. "Gercanis Kādîsına ve Kemah Âlâybeğisi () Zide Kadrihüya Hüküm ki".

³⁰ Erzincan sancağı ve kazaları Erzurum Beylerbeyliğine bağlı olduğu için birçok hükümde önce Erzurum valisinden sonra Erzincan sancağı ve bağlı kazaların yöneticileri zikredilmiştir. Bk. *Erzurum Ahkâm Defteri*, No: 8, 6/2. "Erzurum Vâlisi Vezîre ve Erzincan Kādîsına Hüküm ki".

³¹ *Erzurum Ahkâm Defteri*, No: 4, 16/3. "...hilâf-ı şer'î şerîf müdâhale vü ta'addiden hâlî olmaduğun ve bu bâbda da'vâsına muvâfik şeyhü'l-islâmdan fetevâ-yı şerîfeleri olduğun bildürüp..."

³² *Erzurum Ahkâm Defteri*, No: 3, 1/2.

³³ *Erzurum Ahkâm Defteri*, No: 4, 3/3.

³⁴ *Erzurum Ahkâm Defteri*, No: 5, 5/2.

³⁵ *Erzurum Ahkâm Defteri*, No: 6, 15/3.

³⁶ *Erzurum Ahkâm Defteri*, No: 7, 52/2.

³⁷ *Erzurum Ahkâm Defteri*, No: 8, 206/1.

³⁸ Kul, *1 Numaralı ve 1155-1162/1742-1749 Tarihli...*, s. 138. "*Fî Evâil-i S. Sene [1]156; Çiçek, Erzurum Vilâyeti 1 Numaralı ve 1155-1162/1742- 1749 Tarihli...*, s. 161. "*Fî Evâhir-i M. Sene 1158*".

³⁹ Hikmet Çiçek, "Adana Ahkâm Defterleri (1155-1295/1742-1878)", *Tarihte Adana ve Çukurova II (Osmanlı Döneminde Adana ve Çukurova I)*, Yılmaz Kurt-Fatih Sansar (Ed.), Akademisyen Kitabevi, Ankara 2016, s. 260-261.

Ahkâm defterleri içerisinde bölgenin iktisadi yapısı hakkında bilgi sahibi olunabilen konulardan biri de borç-alacak münasebetleridir. Ancak konuya geçmeden önce borç, deyn, temessük, karz, ibra ve kefalet gibi konu ile ilgili terimleri açıklamak gerekmektedir.

Türkçede birbirinden farklı üç manada kullanılan borç terimi, en geniş anlamıyla, iki veya daha fazla kişi arasında birini diğerine veya her ikisini birbirine karşı bir edimde bulunmakla yükümlü hukuki bağdır. Daha dar manasıyla, taraflardan yalnız birisinin diğerine karşı yerine getirmekle yükümlü olduğu şeyi yani edinimi ifade eder. Sadece bir tarafın edimde bulunmakla yükümlü olduğu borç ilişkisine tek taraflı, her iki tarafın yükümlü olduğu borç ilişkisine de iki taraflı borç denir⁴⁰.

Sözlükte mastar olarak “ödünç almak-vermek, emir ve itaat altına almak, ceza veya mükâfatla mukabelede bulunmak”, isim olarak ise “ödünç olarak satılan malın bedeli (semen) ve hazırda bulunmayan şey” manalarına gelen deyn, terim olarak da kişinin zimmetinde sabit olan borçları ifade eder. En geniş kapsamıyla deyni “zimmette sabit olan şey” olarak tarif etmek mümkündür⁴¹.

Temessük ise, Arapça’da “tutunmak, sarılmak ve yapışmak” manalarına gelmektedir. Diplomatik ilminde ise borç verilmesi, borcun ödenmesi, bir şeyin teslim edilmesi veya teslim alınması gibi durumlarda karşı tarafa verilen belgeyi ifade eder. Eşanlamı olarak tahvil ve sened tabiri de kullanılmıştır⁴².

Sözlüklerde “kesip koparmak, karşılık vermek” mekânla ilgili olarak kullanıldığında “çaprazından dolaşip gitmek” gibi çeşitli anlamlara gelen karz kelimesi, terim olarak “geri ödenmek üzere verilen mal veya birine ödünç/borç verme” anlamlarındadır⁴³.

Sözlükte “arındırmak, aklamak, temize çıkarmak, yükümlülükten kurtulmak” gibi anlamlara gelen ibra, fıkıh terimi olarak bir kimsenin başkasının zimmetinde veya nezdinde olan hakkından karşılıksız olarak vazgeçmesini ifade eden hukuki işlemin adıdır⁴⁴.

Kefalet kelimesi, “bir şeyi bir şeye eklemek, katmak, birleştirmek” gibi anlamlara gelir. Fıkıh terimi açısından da çok ince farklarla değişik tanımları yapılmıştır. Fakihlerin bir kısmı mala kefalet ile şahsa kefaleti ayrı ayrı tanımladıkları dikkati çekmektedir. Genel anlamda kefalet, güvence sağlamak üzere kefilin zimmetinin borçlunun zimmetine katılmasını gerektiren bir akit olarak ifade edilebilir⁴⁵.

Ahkâm defterlerinde karşılaşılan borç-alacak ilişkilerinin çoğu basit anlamda borç-alacak münasebetleridir. Bunlar çoğunlukla borç verilen paranın tamamının ya da bir kısmının ödenmemesinden kaynaklanmaktadır. Örneğin Erzincan’da sakin, sadattan Seyyid Abdullah, Seyyid Yahya ve Seyyid Osman vefat eden babalarının Müfi (?) karyesinden 10.110 ve Ekrek karyesi ahalisinden 2.110 kuruş alacak hakkının olduğu ve bunun için ellerinde temessükleri bulunduğunu ifade ederek alacağın tahsili için Divan’a

⁴⁰ M. Âkif Aydın, “Borç”, *Diyânet İslâm Ansiklopedisi*, Türkiye Diyânet Vakfı Yayınları, İstanbul 1992, VI, s. 285.

⁴¹ M. Âkif Aydın, “Deyn”, *Diyânet İslâm Ansiklopedisi*, Türkiye Diyânet Vakfı Yayınları, İstanbul 1994, XI, s. 266.

⁴² Mübahat S. Kütükoğlu, “Temessük”, *Diyânet İslâm Ansiklopedisi*, Türkiye Diyânet Vakfı Yayınları, İstanbul 2011, XL, s. 413.

⁴³ H. Yunus Apaydın, “Karz”, *Diyânet İslâm Ansiklopedisi*, Türkiye Diyânet Vakfı Yayınları, İstanbul 2001, XXIV, s. 520.

⁴⁴ Ömer Faruk Harman, “İbra”, *Diyânet İslâm Ansiklopedisi*, Türkiye Diyânet Vakfı Yayınları, İstanbul 20001, XXI, s. 263.

⁴⁵ H. Yunus Apaydın, “Kefalet”, *Diyânet İslâm Ansiklopedisi*, Türkiye Diyânet Vakfı Yayınları, İstanbul 2002, XXV, s. 168-169.

müracaat etmişlerdi⁴⁶. Yine Ömer adlı şahsın Erzincan'ın Üzümlü karyesinden defterde ismi yazılmayan şahıslardan alacağını tahsili için Erzurum valisine ve Erzincan Kadısına hüküm yazılmıştır⁴⁷.

Kimi alacak durumlarında alacağın borçlu tarafından nakit yerine eşya, hayvan ve hububat olarak ödendiği de görülmektedir. Kuruçay kazasından Armudan isimli köyden Arakil isimli zimmi Divan'a arzuhal sunarak kardeşi Gasbar'ın Tatarcı köyü ahalisinden Seyyid Süleyman'dan yüz otuz kuruşluk alacağı için müracaat etmiştir. Arakil kardeşinin alacağı için kendisini vekil ettiğini ve kendisi Süleyman'a müracaat ettiğinde para veremeyeceğini ancak borcuna mukabil beş kile darı, bir tüfenk, bir çift öküz, üç baş inek ve bir karabena (?) vereceğini ifade etmiştir. Arakil isimli şahıs bunları aldıktan sonra Süleyman isimli şahıs borcunun iki kez tahsil edildiğini ileri sürerek Arakil'den talep etmektedir⁴⁸.

Arazi tasarrufunun satışından kaynaklanan alacaklar da deftere yansıyan bir diğer konudur. Örneğin Erzincan sakinlerinden İsmail isimli zaimin Erzincan kasabasına bağlı Çorhassa ve ismi yazılmayan karyelerini dört yüz kuruşa ber-vech-i peşin ve kalanını zabt etmek şartıyla 1171 senesine mahsuben altı yüz kuruşa zaim-i mezburun ilzam ve kalanını yüz seksen kuruş borç temessüğü vermiştir. Kalan yüz seksan kuruşu aldıktan sonra zaim bu antlaşmadan vazgeçerek parasını geri istemiştir. Divan'dan fuzuli müdahalenin önlenmesi için hüküm yazılmıştır⁴⁹.

Ticaret münasebetiyle oluşan borç-alacak şikâyetleri ahkâm defterlerine yansıyan bir diğer sorundur. Erbab-ı timardan Süleyman isimli sipahi Kuruçay kazasından Şehsuvaroğlu İsmail isimli kişinin 1170'te her kilesi beşer kuruştan beş yüz kile mahsulüne almış ancak ücretini ödemiş değildir. Süleyman sipahi alacağını talep ettiğinde ise Şehsuvaroğlu İsmail ehl-i örfe istinaden vermek istememiştir. Divan'dan Süleyman'ın alacağının tahsil edilmesi için Erzurum valisine ve Kuruçay kadısına hüküm yazılmıştır⁵⁰. Ancak bu hükümden sonuç alınmamış olacak ki yeniden hüküm gönderilmiştir⁵¹. Erzincan'da Mehmed oğlu İsmail'in Sarıoğlu Magrados isimli zimmi zimmetine verdiği paranın tahsili için Erzurum valisine ve Kadısına ve Erzincan Kadısına hüküm yazılmıştır⁵².

Haksız alacak talepleri de ahkâm defterlerinden öğrenilen bir başka sorundur. Örneğin Kuruçay kazası ahaliyelerinden Abdullah isimli kişi bizzat Divan'a müracaat ederek aynı kazadan Ohannes adlı zimminin kendi işlerini görmesi için adamını görevlendirdiğini ve bunun için on bin kuruş harcadığını iddia etmiştir. Haklılığını fetva ile ispatlayan Abdullah'a müdahale edilmemesi için Divan'dan bölge yöneticilerine hitaben emir yazılmıştır⁵³. Yine Erzincan'ın Kiy kazası ahalisinin muamelecisi taifesinden aldıkları borçların bu kişilerden faiziyle birlikte tahsilinin önlenmesi için Erzurum ve Erzincan kadılarına hüküm yazılmıştır⁵⁴.

SONUÇ

⁴⁶ *Erzurum Ahkâm Defteri*, No. 4, 5/2. Benzer hükümler için Bk. 19/3, 113/1, 139/3, 143/4.

⁴⁷ *Erzurum Ahkâm Defteri*, No. 1, 102/436. Benzer hüküm için Bk. 113/483.

⁴⁸ *Erzurum Ahkâm Defteri*, No. 4, 16/4.

⁴⁹ *Erzurum Ahkâm Defteri*, No. 4, 64/2.

⁵⁰ *Erzurum Ahkâm Defteri*, No. 4, 121/3.

⁵¹ *Erzurum Ahkâm Defteri*, No. 4, 121/4.

⁵² *Erzurum Ahkâm Defteri*, No. 1, 89/384.

⁵³ *Erzurum Ahkâm Defteri*, No. 4, 246/1.

⁵⁴ *Erzurum Ahkâm Defteri*, No. 1, 85/366.

Osmanlı imparatorluğunda eyaletlerden gelen meselelerin halinde hükümlerin verildiği seri olarak birçok defter tanzim edilmekteydi. Bunlardan en önemlilerinden birisi de yukarıda izah edilmeye çalışılan Ahkâm defterleridir. Bu defterler adından da anlaşılacağı gibi ahkâm yani hükümler içermesi bakımından bir nevi yüksek mahkemelerin zabıtları şeklindedir. Bu defterler tutulduğu devirde ait olduğu yörenin tarihine ait bütün yönlerini yansıtmaya açısından tarihin yeniden yazılmasına tanıklık etmektedir.

Çalışmaya konu olan Erzurum Ahkâm Defterlerine göre XVIII. yüzyılın ikinci yarısında Erzincan Sancağında görülen borç-alacak ilişkileri (1155-1198/1742-1796) bu defterler aracılığıyla edinilen önemli veriler arasındadır. Nitekim yapılan inceleme ve tetkikler sayesinde bu bölgede karşılaşılan borç-alacak ilişkilerinin çoğunun basit anlamda borç-alacak münasebetleri olduğu görülmüştür. Bu ilişkilerin büyük bir kısmı Müslüman-gayrimüslimler arasındaki alacak-verecek davaları olabildiği gibi Müslümanların kendi aralarındaki ticaret münasebetiyle oluşan borç-alacak ilişkileri şeklindedir. Ayrıca arazi tasarrufunun satışından kaynaklanan alacaklara da rastlanmıştır olup haksız alacak talepleri de ahkâm defterlerinden öğrenilen bir başka mesele olmuştur.

Ahkâm defterlerinden edinilen bir diğer önemli veri ise borç-alacak ilişkileri çerçevesinde yapılacak genel değerlendirmenin otorite gücünün daima Müslim ve gayri müslim, yöneten ve yönetilen arasındaki sorunlarda her zaman haklı olanın yanında yer almış olduğunu gözler önüne sermesidir. Nitekim devlet bu bağlamda haksızlığa uğrayan her kim olursa olsun, onun hakkını iade etmesini temel görev olarak bilmiş ve bu şekilde toplum içinde huzur ile asayiş sağlamıştır. Ayrıca şeriyeye sicil defterlerinin olmadığı eyaletlerde adaletin nasıl sağlandığı konusunda birincil veri olarak kullanılacak Ahkâm Defterlerinin önemi büyüktür. Yapılan bu çalışma ile Ahkâm Defterlerinde borç-alacak ilişkileri üzerinden adalet sisteminin nasıl işlediği konusuna bir nebze de olsa dikkat çekilmeye çalışılmıştır.

KAYNAKÇA**1. Cumhurbaşkanlığı Devlet Arşivleri****Başbakanlık Osmanlı Arşivi****Bâb-1 Âsafî Defterleri**

Erzurum Ahkâm Defteri, No. 1.

Erzurum Ahkâm Defteri, No. 2.

Erzurum Ahkâm Defteri, No. 3.

Erzurum Ahkâm Defteri, No. 4.

Erzurum Ahkâm Defteri, No. 5.

Erzurum Ahkâm Defteri, No. 6.

Erzurum Ahkâm Defteri, No. 7.

Erzurum Ahkâm Defteri, No. 8.

2. Kitaplar Ve Makaleler

Ahışhalı, Recep, “Divan-ı Hümâyûn Teşkilâtı”, *Osmanlı Ansiklopedisi*, Güler Eren (Ed.), Yeni Türkiye Yayınları, Ankara 1999, VI, s.24-33.

Ansari, A. S. Bazmee, “Gazneliler ve Hindistan’daki Diğer Müslüman Devletlerde Divan”, *Diyânet İslâm Ansiklopedisi*, Türkiye Diyânet Vakfı Yayınları, İstanbul 1994, IX, s. 385-386.

Apaydın, H. Yunus, “Karz”, *Diyânet İslâm Ansiklopedisi*, Türkiye Diyânet Vakfı Yayınları, İstanbul 2001, XXIV, s. 520-525.

Apaydın, H. Yunus, “Kefalet”, *Diyânet İslâm Ansiklopedisi*, Türkiye Diyânet Vakfı Yayınları, İstanbul 2002, XXV, s. 168-177.

Aydın, Bilgin-Rıfat Günalan, *XV-XVI. Yüzyıllarda Osmanlı Maliyesi ve Defter Sistemi*, Yeditepe Yayınevi, İstanbul 2008.

Aydın, M. Âkif, “Borç”, *Diyânet İslâm Ansiklopedisi*, Türkiye Diyânet Vakfı Yayınları, İstanbul 1992, VI, s. 285-291.

Aydın, M. Âkif, “Deyn”, *Diyânet İslâm Ansiklopedisi*, Türkiye Diyânet Vakfı Yayınları, İstanbul 1994, XI, s. 266-268.

Başbakanlık Osmanlı Arşivi Rehberi, Haz. Yusuf İhsan Genç, Mustafa Küçük, Raşit Gündoğdu, Sinan Satar, İbrahim Karaca, Hacı Osman Yıldırım, Nazım Yılmaz, T.C. Başbakanlık Devlet Arşivleri Genel Müdürlüğü Osmanlı Arşivi Daire Başkanlığı Yayınları, Ankara 2010.

Çiçek, Hikmet, “2 Numaralı ve 1155-1191/1742- 1777 Tarihli Erzurum Ahkâm Defteri’nin Şekil ve İçerik İncelemesi”, *Çayeli’nden Erzurum’a Yrd. Doç. Dr. Cemil Kutlu-Armağan Kitap-*, (Ed. Prof. Dr. Selami Kılıç-Arş. Gör. Ahmet Safa Yıldırım), Atatürk Üniversitesi Yayınları, Erzurum 2016, s. 574-575.

Çiçek, Hikmet, “3 Numaralı ve H. 1162-1171/M. 1749-1758 Tarihli Erzurum Ahkâm Defteri’nin Tahlili”, *Anasay*, Sayı 3, 2018, s. 61-78.

Çiçek, Hikmet, “Adana Ahkâm Defterleri (1155-1295/1742-1878)”, *Tarihte Adana ve Çukurova II (Osmanlı Döneminde Adana ve Çukurova I)*, Yılmaz Kurt-Fatih Sansar (Ed.), Akademisyen Kitabevi, Ankara 2016, s. 260-261.

Çiçek, Hikmet, *Erzurum Vilâyeti 1 Numaralı ve 1155-1162/1742- 1749 Tarihli Ahkâm Defteri'nin Transkripsiyonu ve Değerlendirilmesi (s. 65- 130)*, (Yayımlanmamış Yüksek Lisans Tezi), Atatürk Üniversitesi Sosyal Bilimler Enstitüsü, Erzurum 2001.

Çiçek, Hikmet, “1 Numaralı ve H. 1155-1162/M. 1742-1749 Tarihli Erzurum Ahkâm Defteri'nin Tarihi Önemi”, *Türk&İslam Dünyası Sosyal Araştırmalar Dergisi*, Sayı 17, Haziran 2018, s. 54-70.

ed-Dûrî, Abdülazîz, “Divan”, *Diyânet İslâm Ansiklopedisi*, Türkiye Diyânet Vakfı Yayınları, İstanbul 1994, IX, s. 377-381.

Emecen, Feridun M., “Osmanlı Divanının Ana Serileri: Ahkâm-ı Mirî, Ahkâm-ı Kuyûd-ı Mühimme ve Ahkâm-ı Şikâyet”, *Türkiye Araştırmaları Literatür Dergisi*, III/5, İstanbul 2005, s. 107-139.

Erman, Nahide, *1791-93 Döneminde Anadolu Ahkâm Defterleri'ne Göre İzmir*, (Yayımlanmamış Yüksek Lisans Tezi), Ege Üniversitesi Sosyal Bilimler Enstitüsü, İzmir 1992.

Faroqhi, Suraiya, *Osmanlı Tarihi Nasıl İncelenir?*, Çev. Zeynep Altok, Tarih Vakfı Yurt Yayınları, İstanbul 2003.

Gökbilgin, M. Tayyib, *Osmanlı Paleografya ve Diplomatik İlimi*, Enderun Kitabevi, İstanbul 1992.

Halaçoğlu, Yusuf, *XIV-XVII. Yüzyıllarda Osmanlılarda Devlet Teşkilatı ve Sosyal Yapı*, Türk Tarih Kurumu Yayınları, Ankara 2003.

Harman, Ömer Faruk, “İbra”, *Diyânet İslâm Ansiklopedisi*, Türkiye Diyânet Vakfı Yayınları, İstanbul 20001, XXI, s. 263-266.

İnalcık, Halil, “Şikâyet Hakkı: Arz-ı Hal ve Arz-ı Mahzarlar”, *Osmanlı'da Devlet, Hukuk, Adâlet*, Eren Yayıncılık, İstanbul 2005, s.49-50.

Koprıman, Kâzım Yaşar, “Memlükler'de Divan”, *Diyânet İslâm Ansiklopedisi*, Türkiye Diyânet Vakfı Yayınları, İstanbul 1994, IX, s. 383.

Kul, Muhittin, *1 Numaralı ve 1155-1162/1742-1749 Tarihli Erzurum Ahkâm Defteri'nin Transkripsiyon ve Değerlendirilmesi (s. 1-65)*, (Yayımlanmamış Yüksek Lisans Tezi), Atatürk Üniversitesi Sosyal Bilimler Enstitüsü, Erzurum 2011.

Kütükoğlu, Mübahat S., “Mühimme Defteri”, *Diyânet İslâm Ansiklopedisi*, Türkiye Diyânet Vakfı Yayınları, İstanbul 2006, XXXI, s. 520-523.

Kütükoğlu, Mübahat S., “Temessük”, *Diyânet İslâm Ansiklopedisi*, Türkiye Diyânet Vakfı Yayınları, İstanbul 2011, XL, s 413-414.

Kütükoğlu, Mübahat S., *Osmanlı Belgelerinin Dili (Diplomatik)*, Türk Tarih Kurumu Yayınları, Ankara 2013.

Mumcu, Ahmet, “Dîvân-ı Hümayun”, *Diyânet İslâm Ansiklopedisi*, Türkiye Diyânet Vakfı Yayınları, İstanbul 1994, IX, s. 430-342.

Mumcu, Ahmet, *Divan-ı Hümayun Hukuksal ve Siyasi Karar Organı Olarak*, Birey ve Toplum Yayınları, Ankara 1986.

Özdemir, Mehmet, “Endülüs Emevîleri ile Endülüs'teki Diğer Müslüman Devletlerde Divan”, *Diyânet İslâm Ansiklopedisi*, Türkiye Diyânet Vakfı Yayınları, İstanbul 1994, IX, s. 386-387.

Özel, Ahmet, “Ahkâm”, *Diyânet İslâm Ansiklopedisi*, Türkiye Diyânet Vakfı Yayınları, İstanbul 1988, I, s. 550-551.

Öztürk, Said, “Sosyo-Ekonomik Tarih Kaynağı Olarak Ahkâm Defterleri”, *Pax Ottomana Studies In Memoriam Prof. Dr. Nejat Göyünç*(s.611-639), Kemal Çiçek (Ed. By), Sota&Yeni Türkiye Yayınları, Harlem-Ankara 2001, s. 611-639.

Soyer, Emel, *XVII. Yy. Osmanlı Divan Bürokrasisi ’ndeki Değişmelerin Bir Örneği Olarak Mühimme Defterleri*, (Yayımlanmamış Yüksek Lisan Tezi), İstanbul Üniversitesi Sosyal Bilimler Enstitüsü, İstanbul 2007.

Şenel, Süleyman, “Divan”, *Diyânet İslâm Ansiklopedisi*, Türkiye Diyânet Vakfı Yayınları, İstanbul 1994, IX, s. 376-377.

Şeşen, Ramazan, “Eyyûbiler’de Divan”, *Diyânet İslâm Ansiklopedisi*, Türkiye Diyânet Vakfı Yayınları, İstanbul 1994, IX, s. 381-383.

Şimşir, Nahide, “Ahkâm Defterlerinin Tarihî Kıymeti ve 107 No’lu Anadolu Ahkâm Defteri’ndeki İzmir İle İlgili Hükümler”, *Tarih İncelemeleri Dergisi*, IX/I, İzmir 1994, s. 357-390.

Taneri, Aydın, “Büyük Sekçuklular’da Divan”, *Diyânet İslâm Ansiklopedisi*, Türkiye Diyânet Vakfı Yayınları, İstanbul 1994, IX, s. 383-385.

Temelkuran, Tevfik, “Divân-ı Hümâyûn Mühimme Kalemî”, *Tarih Enstitüsü Dergisi*, Sayı 6, İstanbul 1975, s. 129-175.

Uzunçarşılı, İsmail Hakkı, *Osmanlı Devlet Teşkilatına Medhal*, Türk Tarih Kurumu Yayınları, Ankara 1988.

Uzunçarşılı, İsmail Hakkı, *Osmanlı Devletinin Saray Teşkilâtı*, Türk Tarih Kurumu Yayınları, Ankara 1988.

Üzüm, İlyas, “Hüküm”, *Diyânet İslâm Ansiklopedisi*, Türkiye Diyânet Vakfı Yayınları, İstanbul 1998, XVIII, s. 464-466.

Weir, T. H., “Hüküm”, *İslâm Ansiklopedisi*, Milli Eğitim Bakanlığı Yayınları, İstanbul 1987, V/I, s. 627.

Yiğit, İlker, “Divan”, *Diyânet İslâm Ansiklopedisi*, Türkiye Diyânet Vakfı Yayınları, İstanbul 2016, Ek-1, s. 336-337.

ERZİNCAN MEDRESELERİ

Hacı Hasan İÇLİ*

Giriş

Medrese kelimesi Arapça'da ism-i mekân (**مدرسة**) kalıbında türetilmiş bir kelimedir. Anlamı ders ve öğretim yapılan yerdir. Bugün kullandığımız okul ifadesine karşılık gelmektedir. Medreseler genel olarak İslam devletlerinde orta ve yüksek seviyede eğitim-öğretim yapan kurumların ortak ismidir.¹

Medreseler, Türk toplumuna İslamiyet ile birlikte girmiştir. Medrese tarzı eğitim kurumlarının çalışmaları daha önceki İslam devletlerine dayanırsa da sistemleştirilip yaygınlaştırılması Büyük Selçuklu Devleti döneminde ünlü vezir Nizamülmülk'ün öncülüğünde olmuştur. Eğitim ve öğretim konusunda çağına damgasını vuran Nizamiye Medreselerinin ilki 1065 yılında Bağdat'ta açılmıştır. Nizamülmülk'ün kurduğu bu medreseler işleyiş ve şekil bakımından daha sona kurulan medreselere örnek teşkil etmiştir.

Nizamülmülk'ten önce ortaya çıkan medreseler, uzun ömürlü olmayan ve varlığı hayatta kuvvetli bir iz bırakmayan mahdut ve sathî gayret mahsulü müesseselerdir. Nizamülmülk ile medreseler, hiç durmadan aralıksız devam eden öğretim kurumları haline gelmiştir. Memleketin her köşesinde Müslümanların öğretimini sağlayan bir kurum olmuştur. Ve nihayet bütün köy, kasaba ve şehirlere yayılmışlardır. Nizamülmülk medreseleri vakıflara bağlamak suretiyle devamlılığı sağlamış ve talebeye ücret takdir etmiştir.² Bu medreselerin ilginç tarafı devlet tarafından yaptırılması ve en önemlisi ayakta kalabilmesi için vakıflarla mali açıdan desteklenmiş olmasıdır. Müderris, talebe ve medrese kurumunun maddi açıdan desteklenmesi ilme rağbet edilmesini sağlamıştır.

Anadolu'da ilk medrese olan Yağlıbasan Medresesi, Danişmentliler tarafından Tokat Niksar'da kurulmuştur.³ Türkiye Selçukluları döneminde ise Konya, Erzurum, Kayseri ve Sivas gibi pek çok Anadolu şehrinde çok sayıda medrese açılmıştır.⁴

Osmanlı Devleti'nin ilk medresesi Orhan Gazi döneminde kurulan İznik Orhaniyesi adındaki medresedir. İznik'ten sonra Anadolu ile Rumeli'nin başka beldelerinde ve bütün imparatorluk topraklarında bu medreseler açılmıştır. Medreseler aynı fikrî temele oturan kamu hayatının bir parçası olarak, zihniyet bakımından dinî müessesenin güdümünde, yapısı açısından vakıf sisteminin içinde, malî yönden ise muhtar bir kuruluş olup hizmetini devletin denetiminde yüzyıllar boyu sürdürmüştür. Osmanlı sosyal bünyesinin içinde bulunan ve devlet ile dolaylı da olsa bağlantılı olan medreselerin durumu ve gelişmesi devletin gücü ve toplumun düzeni ile yakından ilgilidir.⁵

* Öğretmen, Milli Eğitim Bakanlığı, hasanicli@gmail.com

¹ Cahit Baltacı, Türkler Ansiklopedisi Osmanlı Devleti'nde Eğitim ve Öğretim, Ankara 2002, c. 11 s. 248.

² Ziya Kazıcı, Anahatlarıyla İslam Eğitim Tarihi, İstanbul 1995, s. 49.

³ <http://www.niksar.gov.tr/tarih.html>

⁴ Ahmet Gül, Osmanlı Medreselerinde Eğitim-Öğretim, Ankara 1997 s. 14. Ziya Kazıcı, Anahatlarıyla İslam Eğitim Tarihi, İstanbul 1995, s. 51-52. <https://kvmgm.ktb.gov.tr/TR-93772/anadolu-selcuklu-medreseleri-erzurum-sivas-kayseri-kony.html>.

⁵ Ekmeleddin İhsanoğlu, Osmanlı İmparatorluğu'nda Eğitim, Halil İnalçık (edt.), Osmanlı Uygurluğu 1, İstanbul, 2003, s. 346.

Kuruluş dönemi Osmanlı medreselerinde eğitim, Nizamiye medreselerinin geleneği üzerine devam etmekte olup esas hedefini, dinî ilimlerin okutulması ve özellikle fıkıh (hukuk) tahsilinin yaygınlaştırılması oluşturmuştur.⁶

Orhan Bey dönemi ve sonrasında sayıları gittikçe artan Osmanlı medreseleri Fatih Sultan Mehmet dönemi ile yeni bir döneme girmiştir. İstanbul'u fetheden Fatih, kendi adına yaptırdığı camii etrafında Sahn-ı Seman adında çok büyük bir medrese yaptırmıştır. Fatih bu medreselerle hem ilme hizmet etmek hem büyük ilim adamı yetiştirmek istemiştir. Bu medreselerle büyüyen memleketin muhtaç olduğu yüksek tahsilli idarecileri, kadıları ve müftüleri yetiştirmeyi amaçlamıştır.⁷

Osmanlı medreselerini eğitim seviyeleri bakımından "umumî" ve "ihtisas" medreseleri olarak iki gruba ayırmak mümkündür. Umumî medreseler, İslâmî ilimlerin muayyen nispetlerde okutulduğu, kadı, müderris ve müftü yetiştirmek maksadıyla tesis edilmiş eğitim kurumlarıdır. Bu medreseler köylere varıncaya kadar Osmanlı yerleşim birimlerinde yaygın olarak açılmışlardır. İhtisas medreselerini üç grupta toplamak mümkündür: Bunlar, Darü'l-hadisler, Dâru'l-kurrâlar ve Tıp medreseleridir. Osmanlı medreselerinde eğitim parasız ve yatılıdır. Medreselerin bütün masrafları vakıftan karşılanmaktadır.⁸

Medreselerde ders veren kişilere müderris denirdi. Müderrislerin yanında muid adı verilen ve müderrislere yardımcı olan talebeler vardı. Muidler talabenin en liyakatlılarından seçilirdi. Muidler hem talebenin disiplini ile uğraşır hem de onlara ders tekrarı yaparlardı. Medresede tahsil gören kişilere talebe, tullab, danişmend ve softa adı verilirdi.

Genel olarak medreselerde müderrisin daha çok takrir, bazen de münazara tekniği ile yaptırdığı derslerde, kitap veya ders geçmenin esas alındığını, müderrise yardımcı olan muid sayesinde derslerin tam olarak öğrenildiğini, öğrencilerin bu yolla edindikleri bilgileri, medreselerindeki mescit, dersane ya da yıllık tatillerde tatbikatla daha iyi kavradıkları söylenebilir.⁹

Medrese tedrisatında okutulan ders kitapları öncelikle, her Müslüman şahsın din ve dünya işleri için gerekli olan bilgileri elde etmesine imkân sağlayacak şekilde tertip edilmiştir. Medrese eğitim sisteminde asıl hedefin, Müslüman bir şahsın bilgili ve düzgün ahlâklı olarak yetişmesini sağlamaktır. Bir öğrenci ilim tahsili esnasında okumuş olduğu kitapların tertibinde, ilk üç sıradaki sarf-nahiv-mantık ile son iki sıradaki hadis ve tefsirin sırasını gözetir. Bu ilk üç ilim ile son iki ilim arasında daha çok âdâb-ı bahs, vaz', belagat, kelâm, hikmet, fıkıh, ferâiz, akâid ve usûl-i fıkıh gibi ilimler vardır. Bunların okunmasında bazı takdim ve tehirlere olabilmektedir.¹⁰

Medreseler şimdiki gibi sınıf üzerine değil okunan kitap üzerine taksim edilmişti. Bu taksimat sınıftan ziyade medreselerde ders okutan hocaların rütbelerini yahut medreselerin kadrosunu ve seviyesini göstermekteydi.¹¹ Medresede okuyan kişilere hocaları tarafından icazetname denilen diploma verilirdi. İcazetnameye hocanın talebesine okuttuğu kitap ve dersler yazılırdı.¹²

⁶ Ekmeleddin İhsanoğlu, age, s. 348.

⁷ Hüseyin Atay, Osmanlılarda Yüksek Din Eğitimi, Medrese Programları - İcazetnameler ve Islahat Hareketleri, İstanbul 1983, s. 86. Ahmet Gül, age, s. 35.

⁸ Nazif Öztürk, Türkler Ansiklopedisi Osmanlı Döneminde Vakıflar, Ankara 2002, c.10 s. 442.

⁹ Mefail Hızlı, Türkler Ansiklopedisi Osmanlı Klasik Döneminde Medreseler, Ankara 2002, c. 11 s. 432.

¹⁰ Ekmeleddin İhsanoğlu, age, s. 356-357.

¹¹ Osman Ergin, Türkiye Maarif Tarihi, İstanbul 1977, c. 1-2 s. 99. Hüseyin Atay, age, s. 195.

¹² Hüseyin Atay, age, s. 101-102.

Medreselerin Seviyeleri

Osmanlı Devleti'nde medreseler birbirinden farklı özelliklere sahip seviyelerde bulunmaktadır. Taşrada hizmet veren medreseler şunlardır:

1. Yirmili (Haşiye-i Tecrid) Medreseler: Müderrisine yevmi 20 akçe verilen medreselerdir. Bu medresede belagat ilminden Mutavvel (Taftazani), kelamdan Haşiye-i Tecrid (Seyyid Şerif Cürcânî) ve fıkıhtan Şerh-i Feraiz (Seyyid Şerif Cürcânî) eserleri okutulmaktadır.

2. Otuzlu (Miftah) Medreseler: Müderrisine yevmi 30 akçe verilen medreselerdir. Bu medresede belagat ilminden Şerh-i Miftah (Taftazani), kelamdan Haşiye-i Tecrid (Seyyid Şerif Cürcânî) ve fıkıhtan Tenkih ile Tavzih (Sadru's-Şeria) eserleri okutulmaktadır.

3. Kırklı (Telvih) Medreseler: Müderrisinin yevmî 40 akçe aldığı medreselerdir. Bu medresede belagat ilminden Miftâhu'l-Ulûm (Seyyid Şerif Cürcânî) ile Meânî Şerh-i Miftah, kelamdan Şerh-i Mevakif (Seyyid Şerif Cürcânî), fıkıhtan Sadru's-Şeria ve hadisten Mesabih (Bagavî) eserleri okutulmaktadır.

4. Ellili Medreseler: Müderrisine yevmi 50 akçe alan medreselerdir. Bu medreseler, Hariç Ellili ve Dâhil Ellili olarak iki gruba ayrılırlar. Dâhil medreselerde fıkıh ilminden Hidaye (Burhaneddin b. Ebi Bekir Merginânî), kelam ilminden Şerh-i Mevakif (Seyyid Şerif Cürcânî) ve Hadis ilminden Mesabih eserleri okutulmaktadır. Hariç medreselerde fıkıh ilminden Hidaye, usul-i fıkıh ilminden Telvih (Taftazani), hadisten Buhari (Muhammed b. İsmail Buhari) ve tefsirden Keşşaf (Zemahşeri) ile Beyzâvî (Nasıruddin Abdullah) eserleri okutulmaktadır.¹³

Bu medreselerin ileri merhalelerinde Fatih ve Süleymaniye medreseleri vardır. Fakat konumuzla ilgisi bulunmadığından bu medreselere değinilmemiştir.

XVII. yüzyıldan sonra yavaş yavaş akli ve müsbet ilimler itibardan düşmüş ve bilinenin aksine dersler dini ilimlerden daha ziyade fıkıh alanı içine kapanmıştı. Matematik, astronomi, felsefe gibi dersler, her ne kadar, tamamıyla ortadan kalkmış değilse de her halde ikinci plana itilmiştir. XVII. Osmanlı bilginlerinden Kâtip Çelebi ve Koçi Bey bu durumlardan şikâyet etmektedir.¹⁴

Osmanlı Devleti'nin önemli dayanaklarından biri olan medreseler XVI. asrın sonlarından itibaren bu özelliklerini kaybederek devletin kanayan yaralarından biri haline gelmiştir. Medreselerin bozulmasının başlıca sebepleri şunlardır¹⁵:

1. Akli ve müsbet ilimlerin medrese programından tamamen kaldırılması
2. Mülazemet usulünün devlet idaresi tarafından bozulması.
3. Hoca ve talebenin derse devamsızlığı.
4. Üst kademelerin bazı aileler (Hocazadeler) tarafından ele geçirilmiş olması.
5. Kadılık ve müderrisliklerin rüşvet ile elde edilmesi.

¹³ Cahit Baltacı, Türkler Ansiklopedisi, Osmanlı Devleti'nde Eğitim ve Öğretim, Ankara 2002, c.11 s. 448-449.

¹⁴ Adnan Adıvar, Osmanlı Türklerinde İlim, İstanbul 1991, s. 126.

¹⁵ Geniş bilgi için bak. Hüseyin Atay, Osmanlılarda Yüksek Din Eğitimi, Medrese Programları - İcazetnameler ve Islahat Hareketleri, İstanbul 1983, s. 149-153.

6. Medreseye daha çok öğrenci kabul edilmesi sonucu eğitim-öğretim kalitesinin düşmesi.

7. Öğretim sistemi ve metotta bozukluk, eski tarz öğretimde diretilmesi.

8. Arapça dersinin alet ve vasıta ilmi olmaktan çıkarak gaye ve yüksek ilimler sınıfına girmesidir. Medreseler genel olarak din derslerinin okutulduğu yer olarak bilinir. Hâlbuki Osmanlı Devleti'nin son dönemlerinde medreseler ağırlıklı olarak hukuk ve dil öğretilen yerler haline gelmiştir. Arapça'da dilbilgisinin en ince teferruatına kadar girilmiş ve yıllarca eski tarz ile Arapça öğretilmiştir. Böylece asıl maksattan uzaklaşarak medrese bir dil okulu haline gelmiştir.¹⁶

9. Osmanlı Devleti'nde meydana gelen ekonomik gerilemenin vakıflara, medreselere, medrese mensuplarına yansması ve müderrislerin geçim sıkıntısı çekmesi.

Osmanlı Devleti XIX. yüzyılda eğitimde yeni bir döneme girmiş ve çok sayıda mektepler açmıştır. Devlet artık personel ihtiyacını karşılamak için yönünü medreselerden mekteplere çevirmiştir.

Medreselerin içler acısı durumuna rağmen devlet adamları medreselerin ıslahına yanaşmamışlar ve bu işe cesaret edememişlerdir. Herkesin fark ettiği bu ihtiyaç medreseliler tarafından inkâr edilmiş ve medrese ıslahatı yapmak isteyen kişiler medreselilerin gazabına uğramıştır.¹⁷

Netice olarak Cumhuriyet döneminde Tevhid-i Tedrisat Kanunu ile medreseler artık tamamen gözden çıkarılmıştır. Bu kanun ile medreseler bağlı olduğu Şer'iyeye ve Evkaf Vekâleti'nden alınarak tahsisatı ile birlikte Milli Maarif Vekâleti'ne devredilerek bağlanmıştır. Bu kanunda medreselerin kapatılması ile ilgili bir ifade yer almamakla birlikte bu konuda bir değişiklik olacağı hissettirilmiştir. İlahiyat fakültesi ve imam-hatip okullarının açılması hususlarına atıf yapılmıştır.¹⁸

Erzincan Medreseleri

Erzincan'da kurulan ilk medrese Mengücekliler tarafından kurulmuştur. Mengüceklilerden sonra Erzincan'da Türkiye Selçukluları, İlhanlılar, Eretnalılar, Mutahharten Beyliği, Akkoyunlular ve Karakoyunlular döneminde eğitim kurumları yapıldığı medrese isimlerinden anlaşılmaktadır. İlhanlılar döneminde Şiraz'da devlet sürülerinden imal edilmiş battaniyelerden Erzincan medresesine gönderildiğini Reşideddin kaydeder.¹⁹

Osmanlı Devleti'nin hâkim olduğu ilk yıllarda Erzincan'da on bir medrese vardır. Erzincan'da bulunan medreseler Atabey, Darü'l-ilm, Kadı İftiharüddin, Melik Fahreddin, Taharten idi. Bu medreselerden başka, şehirde beş medrese daha vardır. Fakat bunların evkafı müsait olmadığından diğer medreselere ilhak edilmişlerdi. Bu medreseler şunlardı: Lala Medresesi, Nizamiye Medresesi, Pervane Medresesi ve Torumtay Medresesi.²⁰ 387 Numaralı Karaman ve Rûm Vilayeti Muhasebe Defteri'ne göre Erzincan'da 1530'da 5 medrese, 3 buk'a ve 1 sıbyan mektebi vardır.²¹

¹⁶ Hüseyin Atay, age, s. 173.

¹⁷ Osman Ergin, Türkiye Maarif Tarihi, İstanbul 1977, c. 1-2 s. 107.

¹⁸ <http://mevzuat.meb.gov.tr/html/110.html> (Tevhid-i Tedrisat Kanunu), Ziya Kazıcı, Anahatlarıyla İslam Eğitim Tarihi, İstanbul 1995, s. 102.

¹⁹ Osman Turan, age, s. 77.

²⁰ İsmet Miroğlu, Kemah Sancağı ve Erzincan Kazası, Ankara 1990, s. 144-153.

²¹ Devlet Arşivleri Genel Müdürlüğü, 387 numaralı Karaman ve Rûm Vilayeti Muhasebe Defteri, Ankara 1997, s. 61.

Evliya Çelebi ise Seyahatnamesinde Erzincan'ın 48 mahallesinde 40 mekteb-i etfalın (sıbyan mektebi) olduğunu söylemektedir. Erzincan'daki medreselerin adedi ile ilgili bir bilgi vermeyen Evliya Çelebi Erzincan'daki ilim hayatı hakkında şu bilgileri vermiştir: Ulema (âlimler), suleha (salihler) ve talebesi çok olduğundan her cami ve mescidinde hasbi dersiamlar (profesör derecesinde bilgili âlimleri) vardır. Kafîye-i funun (fenlerin tamamı) tedris olunur. Zeki, reşid, necib, sahib-i fehm (anlayışa sahip), musalli (namaz kılan), huluk (ahlaklı), halim (yumuşak huylu) adamları vardır.²²

Erzincan'da kurulan medreseler şunlardır:

1. Abdülkerim Buk'ası

Erzincan'ın Hafızlı Mahallesi'nde Sıdkı Efendi tarafından bina edilmiştir.²³ Medresede Seyyid Ahmet'in oğulları Mehmet Emin, Mustafa ve Ebubekir kardeşler yarım hisse ile buk'adarlık yapmışlardır. Mehmet Emin ve Mustafa'nın ölümü ile Mustafa bu vazifeyi tek başına yürütmüştür. 24 Şubat 1823²⁴

Vakfın gelir kaynakları Enkeç? mezrasının 1/2 hissesi, Gelmedi? mezrasının 1/8 hissesi ve Balıbeyi mezrasının 1/8 aşar hissesidir.²⁵ 1837 yılı Şubat ayına ait vakıf defterine göre bu medresenin imtihanla alınan müderrisi 6 Eylül 1836 tarihinden beri Es-seyyid Mehmet oğlu Ahmet Natık'tır. Maaşı 150 kuruştur.²⁶ 1898-1903 yılları arası müderrisi Sıdkı Efendi'dir.²⁷

Buk'aya²⁸ ait vakfın zaman zaman muhasebesi yapılmıştır. Vakfın gelirleri yıllara göre değişmektedir. 1847-1863 yılları arası vakfın yıllık geliri 1.546 kuruş, 1864-1865 yılları arası 4.790 kuruş ve 1867 yılı geliri ise 3.562 kuruştur.²⁹ Müderrislere bu iki yılda 4.178 kuruş maaş ödenmiştir.³⁰ 1875 ve 1898 yıllarında vakfın aylık muhasebeleri yapılmıştır.³¹

2. Gazi İftiharuddin Medresesi

Erzincan'ın Hafızlı Mahallesi'nde Gazi İftiharuddin tarafından bina edilmiştir. İsmi banisinden almıştır.³² Medresenin XVI. yüzyılda evkafı, Piteriç (Bayırbağ) köyünün 1/3, Pizvan (Yoğurtlu) köyünün 1/8 hububat hisseleriyle Mığısı köyü malikânesinin 2/9 hissesi ve bu köydeki bir çiftlikten ibaret olup geliri 9.109 akçedir. Bunun günlük 18 akçesi tedris, 4 akçesi talebe ve 3 akçesi tevliyet giderlerine ayrılmıştır.³³ Medresenin evkafı

²² Evliya Çelebi, Seyahatname, c. 2, İstanbul 1314, s. 381.

²³ Salname-i Nezaret-i Maarif-i Umumiye, Daru'l-Hilafetü'l-Aliyye 1316. s. 818-819; 1317 s. 910-911; 1318. s. 1012-1013; 1319. s. 344-345; 1321. s. 313.

²⁴ BOA C.. MF.. 2531.

²⁵ BOA EV. d 18823; BOA EV. d 18840.

²⁶ BOA EV. HMH. d 06776.

²⁷ SNMU, Daru'l-Hilafetü'l-Aliyye 1316. s. 818-819; 1317 s. 910-911; 1318. s. 1012-1013; 1319. s. 344-345; 1321. s. 313.

²⁸ Buk'a, İslâm dünyasında türbe, zaviye ve özellikle eğitim yeri için kullanılan bir terimdir. Muhtemelen medrese ile sıbyan mektebi arasındaki bir eğitim kurumunu ifade etmek için kullanılmıştır. Buk'adar, buk'ada vazife yapan eğitim elemanına verilen addır. Diyanet İşleri Başkanlığı, İslam Ansiklopedisi, Buk'a Maddesi. Yalnız arşiv belgeleri incelendiği zaman aynı eğitim kurumu için hem buk'a hem de medrese ifadesinin kullanıldığını görmek mümkündür. Bu açıdan bakılırsa ikisi arasında pek büyük bir fark olmadığı düşünülmektedir. Bu sebeple bütün buk'alar medrese statüsünde değerlendirilerek incelenmiştir.

²⁹ BOA EV. d 18823; BOA EV. d 18840.

³⁰ BOA EV. d 18840.

³¹ BOA EV. d 18823; BOA EV. d 18840; BOA EV. d 36863.

³² SNMU, Daru'l-Hilafetü'l-Aliyye 1316. s. 818-819; 1317 s. 910-911; 1318. s. 1012-1013; 1319. s. 344-345; 1321. s. 313.

³³ İsmet Miroğlu, age, s. 151.

zaman içinde değişmiştir. 1864 tarihli kayda göre medresenin evkafı; Piteriç (Bayırbağ) köyünün Vank (Küçük Çakırman) mezraasının 1/3 hissesi, Karakilise (Altınbaşak) köyünün 1/3 hissesi, Pızvan (Yoğurtlu) köyünün 1/8 hissesi, Mıgısı köyünün 2/9 hissesi, Akçakendi? köyünün 1/3 hisseleri bu vakfın geliridir.³⁴

Medrese 1864 yılında tamirat görmüş ve bu tamirat için 1.944 kuruş harcanmıştır.³⁵ Bu medreseye ait vakfın 1864 yılı geliri 17.957 kuruş³⁶, 1865 yılı geliri 14.324 kuruş³⁷, 1866 yılı geliri ise 15.585 kuruş³⁸, 1867 yılı geliri 15.910 kuruştur.³⁹ 1875, 1877 ve 1878 yıllarında vakfın bazı aylara ait muhasebeleri tutulmuştur.⁴⁰

Seyyid İbrahim Efendi'nin vefatı üzerine müderris olarak Hasan Efendi tayin edilmiştir. 7 Haziran 1703⁴¹ Erzincan'da bulunan İftiharuddin Medresesi vakfının tedris ve tevliyeti Seyyid Mehmet Taha ve Seyyid Mehmet Şerif ve Seyyid Mehmet Said ve Seyyid Abdurrahim ve Seyyid Süleyman'ın üzerlerinde iken içlerinden Süleyman vefat etmiştir. Ondan boşalan göreve oğlu Seyyid Ahmet tayin edilmiştir. 24 Kasım 1823⁴² Müderrislik yapan Abdullatif Efendi'ye 1864'te 2.680 kuruş, 1867'de 2.725 kuruş maaş ödenmiştir.⁴³ 1898-1903 yılları arası müderrisliği Said Efendi yapmıştır.⁴⁴

3. Gerek Gerek Medresesi

Erzincan'ın Gerek Gerek Mahallesi'nde Hacı Murat Ağa tarafından bina edilmiştir. İsmi bulunduğ mahalleden almaktadır. 1898-1903 yılları arası müderrisliği Mahmut Efendi ifa etmiştir.⁴⁵

4. Hacı Ali Bey Medresesi

Erzincan'ın Molla Ali Mahallesi'nde Hacı Ali Bey tarafından bina edilmiştir. İsmi banisinden almıştır. 1898-1903 yılları arası müderrisi Hacı Ali Efendi'dir.⁴⁶

5. Halilullah Dairesi Medresesi

Erzincan'ın Halilullah Mahallesi'nde Şefik Paşa tarafından bina edilmiştir. İsmi bulunduğ mahalleden almıştır. Medresenin 1898-1903 yılları arası müderrisi Kemahlı Hacı Mustafa Efendi'dir.⁴⁷

³⁴ BOA EV. d 18840.

³⁵ BOA EV. d 18840.

³⁶ BOA EV. d 18840.

³⁷ BOA EV. d 19696; BOA EV. d 18840.

³⁸ BOA EV. d 18840.

³⁹ BOA EV. d 18840.

⁴⁰ BOA EV. d 36863; BOA EV. d 24060; BOA EV. d 24291.

⁴¹ BOA C.. MF.. 8244.

⁴² BOA C.. MF.. 1963.

⁴³ BOA EV. d 18840.

⁴⁴ SNMU, Daru'l-Hilafetü'l-Aliyye 1316. s. 818-819; 1317 s. 910-911; 1318. s. 1012-1013; 1319. s. 344-345; 1321. s. 313.

⁴⁵ SNMU, Daru'l-Hilafetü'l-Aliyye 1316. s. 818-819; 1317 s. 910-911; 1318. s. 1012-1013; 1319. s. 342-343; 1321. s. 313.

⁴⁶ SNMU, Daru'l-Hilafetü'l-Aliyye 1316. s. 818-819; 1317 s. 910-911; 1318. s. 1012-1013; 1319. s. 342-343; 1321. s. 313.

⁴⁷ SNMU, Daru'l-Hilafetü'l-Aliyye 1316. s. 818-819; 1317 s. 910-911; 1318. s. 1012-1013; 1319. s. 342-343; 1321. s. 313.

Aslen Refahiyeli olan Şaban Efendi 1880’de bu medreseye kaydolmuştur. Ulema müderrislerden Hacı Musa Efendi’den ders almıştır. Bu medresede on beş yıl ilim tahsil ederek icazet almıştır.1894’te Bursa müderrislerinden olmuştur.⁴⁸

6. Melik Fahreddin Gazi Medresesi

Bu medrese Mengüceklere Gazi unvanı ile tanınan meşhur Erzincan hükümdarı Fahreddin Behramşah (1168-1225) tarafından yaptırılmıştır.⁴⁹ Erzincan’ın Hafızlı Mahallesi’nde⁵⁰ bulunan medrese Akkoyunluların Erzincan valisi olan Gülabi Bey’in yaptırdığı Ulu Cami’nin avlusunda bulunmaktaydı.⁵¹ Medrese 18. yüzyılda yatılı olarak hizmet vermiştir.⁵²

Medresenin XVI. yüzyılda evkafı; Hekirge, Vakıfbırastık ve Ahırcuk köylerinin 1/2, Ula, Vağışa ve Ahırcuk köylerinin tamam malikânelerinden müteşekkil olarak yıllık geliri 10.359 akçedir. Bunun günlük 20 akçesi tedris, 4 akçesi talebe, 1 akçesi ferrâş ve 3 akçesi tevliyet masraflarına harcanmaktaydı.⁵³ Zaman içinde medresenin vakıfları değişiklik göstermiştir. Medresenin malikâneleri arasına Kertah köyünün Kepenk Çayırı ile mezraası olan Yusuf Kışlağı (Viranlı) da katılmıştır. ⁵⁴1867 yılında medresenin evkafı; Ula köyünün 1/8 hissesi, Harabadî köyünün 1/8 hissesi, Ahırcık köyünün 1/2 hissesi, Hekirge köyünün 1/2 hissesi, Asıl Ekrek köyünün 1/2 hissesi, Vakıf Bırastık köyünün 1/2 hissesi, Akpınar diğer adı Yusuf Kışlağı köyünün tamam hissesi ve Vağışa köyünün tamam aşar hisseleri bu vakfın geliridir.⁵⁵

1837 yılı Şubat (H. 1252 Zilkade) ayına ait vakıf defterine göre bu medresenin mütevellî ve müderrisleri 27 Haziran 1823 (H. 17 Şevval 1238) tarihinden beri Mehmet Said ve Mehmet Şehabeddin’dir. Maaşları 1.000 kuruştur.⁵⁶ 1867 yılında müderrislik yapan Hüseyin Efendi yıllık maaş olarak 2.400 kuruş verilmiştir.⁵⁷ **1864-1865 yıllarında** müderris ve mütevellî olarak Şehabeddin Efendi görev yapmıştır. 1898-1903 yılları arası müderrisi Hasan Efendi’dir.⁵⁸

Bu vakfın 1864 yılı geliri 17.816 kuruş, 1865 yılı geliri 14.253 kuruş, 1866 yılı geliri 15.541 kuruş,1867 yılı geliri 16.024 kuruştur.⁵⁹ Medrese vakfının 1877, 1893 ve 1898 yıllarında bazı aylara ait muhasebeleri yapılmıştır.⁶⁰

⁴⁸ Tahir Erdoğan Şahin, *Erzincan Tarihi*, Erzincan 1987, c. 2, s. 273.

⁴⁹ Faruk Sümer, *Selçuklular Devrinde Doğu Anadolu Türk Beylikleri*, Ankara 1998, s. 7.

⁵⁰ SNMU, *Daru’l-Hilafetü’l-Âliyye* 1316. s. 818-819; 1317 s. 910-911; 1318. s. 1012-1013; 1319. s. 344-345; 1321. s. 313.

⁵¹ Tahir Erdoğan Şahin, *age*, c. 1, s. 253.

⁵² BOA C.. MF.. 4398.

⁵³ İsmet Miroğlu, *age*, s. 151.

⁵⁴ BOA C.. MF.. 13873.

⁵⁵ BOA EV. d 18840.

⁵⁶ BOA EV. HMH. d 06776.

⁵⁷ BOA EV. d 18823; BOA EV. d 18840.

⁵⁸ SNMU, *Daru’l-Hilafetü’l-Âliyye* 1316. s. 818-819; 1317 s. 910-911; 1318. s. 1012-1013; 1319. s. 344-345; 1321. s. 313.

⁵⁹ BOA EV. d 18823; BOA EV. d 18840; BOA EV. d 19696.

⁶⁰ BOA EV. d 24060; BOA EV. d 36523; BOA EV. d 36863.

7. Molla Ali Medresesi

Erzincan'ın Hafızlı Mahallesi'nde Molla Ali tarafından bina edilmiştir. İsmi banisinden almıştır. 1898-1903 yılları arası müderrisi Hacı Hafız Vehbi Efendi'dir.⁶¹

8. Molla Güzel Medresesi

Erzincan'ın Molla Güzel Mahallesi'nde Hacı Ahmet Efendi tarafından bina edilmiştir. İsmi bulunduğu mahalleden almıştır. 1898-1903 yılları arası müderrisliği Hacı Yusuf Efendi tarafından yapılmıştır.⁶²

9. Seyyid Hacı Müftü Abdullah Efendi Medresesi

Erzincan'ın Cuma mahallesinde Seyyid Hacı Abdullah Efendi tarafından bina edilmiştir. Mali açıdan El-hac Müftü Abdullah Efendi Camii, Medresesi ve Kütüphanesi Vakfı'na bağlıdır.⁶³

Arşiv belgelerinde medresenin Cuma Mahallesi'nde olduğu yazılı iken maarif salnamesinde medresenin bulunduğu adres olarak Niğdeli Mahallesi gösterilmiştir. Muhtemelen mahallenin adı değişmiş olmalıdır. 1898-1903 yılları arası müderrisi İbrahim Efendi'dir.⁶⁴

10. Pervane Bey Medresesi

Pervane Bey Medresesi Türkiye Selçukluları döneminde kurulmuştur. 1261-1277 yıllarında Türkiye Selçuklularında etkili rol oynayan Muineddin Süleyman Pervane⁶⁵ bu medreseyi bina etmiştir.⁶⁶ Muineddin Süleyman'ın babası Mühezzibüddin Ali Erzincan subaşılığı yapmıştır.⁶⁷ İyi bir eğitim alan Muineddin Süleyman Pervane bir dönem Tokat ve Erzincan'da komutanlık yapmıştır.⁶⁸ Bu zat aynı zamanda Köseadağ Savaşı sonrası Moğollarla Türkiye Selçukluları arasında barış yapan Selçuklu veziridir.⁶⁹ Muineddin Pervane'nin Sinop⁷⁰, Tokat⁷¹ ve Kayseri'de⁷² kendi adında medreseler bırakması Erzincan'daki bu medresenin onun tarafından yapılabileceği ihtimalini iyice güçlendirmektedir. Yine Amasya'daki Gök Medrese veya Camii de onun tarafından yaptırılmıştır.⁷³

⁶¹ SNMU, Daru'l-Hilafetü'l-Aliyye 1316. s. 818-819; 1317 s. 910-911; 1318. s. 1012-1013; 1319. s. 342-343; 1321. s. 313.

⁶² SNMU, Daru'l-Hilafetü'l-Aliyye 1316. s. 818-819; 1317 s. 910-911; 1318. s. 1012-1013; 1319. s. 344-345; 1321. s. 313.

⁶³ BOA C.. MF.. 6271; BOA C.. MF.. 6376; BOA C.. MF.. 2477; BOA C.. MF.. 207; BOA C.. MF.. 180; BOA C.. MF.. 1772; BOA C.. MF.. 5291; BOA C.. MF.. 19578; BOA C.. MF.. 19610; BOA C.. MF.. 5535.

⁶⁴ SNMU, Daru'l-Hilafetü'l-Aliyye 1316. s. 818-819; 1317 s. 910-911; 1318. s. 1012-1013; 1319. s. 342-343; 1321. s. 313.

⁶⁵ Osman Turan, Selçuklular Zamanında Türkiye, İstanbul 1998, s. 300-301.

⁶⁶ Tahir Erdoğan Şahin, age, c. 1, s. 452.

⁶⁷ Tahir Erdoğan Şahin, age, c. 1, s. 304.

⁶⁸ http://tr.wikipedia.org/wiki/Pervâne_Muineddin

⁶⁹ Osman Turan, Selçuklular Zamanında Türkiye, İstanbul 1998, s. 444.

⁷⁰ <https://sinop.ktb.gov.tr/TR-107043/tarihce.html>

⁷¹ http://www.tokat.gov.tr/default_B0.aspx?id=102

⁷² [http://sbe.erciyes.edu.tr/dergi/sayi_21/25-%20\(419-439.%20syf.\).pdf](http://sbe.erciyes.edu.tr/dergi/sayi_21/25-%20(419-439.%20syf.).pdf)

⁷³ Osman Turan, age, s. 542.

Medrese Erzincan'ın Hafızlı Mahallesi'nde bulunmaktadır. İsmi banisinden almıştır. 1898-1903 yılları arası müderrisi Salih Efendi'dir.⁷⁴

Bu medreseye ait vakfın 1862 yılındaki geliri 530 kuruş olup Bırastık köyünün aşar bedelidir.⁷⁵ 1865-1867 yılları arası toplam geliri 4.555 kuruştur. Ortalama yıllık gelir 1518 kuruştur. Bu gelirin kaynağı Gülnesi? köyünün aşarının 1/4'ünden ve Kürt (Sisanlı) Bırastık köyünden gelmektedir. Gelirin 2.555 kuruşu medresenin tamirine, 400 kuruş müderris maaşına ve 100 kuruş muhasebe harcına gitmiştir.⁷⁶

11. Silahşör Osman Ağa Medresesi

Bu medrese Hassa silahtarlarından Osman Ağa tarafından H. 1214 senesi Recep ayının başında vakfedilmiştir. Vakfiye düzenlenmiş ve vâkfın Hacı Osman Ağa tarafından Anadolu Muhasebesi'ne vakıf kaydı yaptırılmıştır. 24 Nisan 1800⁷⁷

Medrese, 1799 yılında vakfedilmiştir. Osmanlı dönemi medreselerindedir. Arşiv belgelerinde medresenin bulunduğu mahalle Cuma Mahallesi ve banisi Osman Ağa olarak gösterilirken maarif salnamesinde adres olarak Hafızlı Mahallesi ve bani olarak Şefik Paşa ile Osman Ağa gösterilmiştir. Şefik Paşa, şayet medresenin tamiratını yaptırmışsa bundan dolayı bani olarak gösterilmiş de olabilir.⁷⁸

Erzincan mahallelerinden Cuma mahallesinde bulunan Gülabi Bey Camii yakınında padişahın silahşörlerinden hayır sahibi el-hac Osman bin Halil tarafından dersane ve odalar yapılarak vakfedilmiştir. Burada günlük 4 akçe maaşla çalışan müderris Kiremitçizade Es-seyyid Abdurrahman vefat etmiştir. Ondan boşalan vazifeye oğlu Es-seyyid Halil talip olmuştur. Bu hususta durum uygun görülerek Halil Efendi müderrisliğe tayin edilmiştir. 26 Nisan 1813 (H. 24 Rebiülahir 1228)⁷⁹ Medresenin 1898-1903 yılları arası müderrisi Halilullah Efendi'dir.⁸⁰

12. Yeni Daire Medresesi

Bu medrese Erzincan'ın Hafızlı Mahallesi'nde Şefik Paşa ve Hacı Fehmi Efendi tarafından bina edilmiştir. Medresenin 1898-1903 yılları arası müderrisi Müftü Osman Efendi'dir.⁸¹

13. Daru'l-İlim (Dar-ı İlim) Medresesi

Banisi ve inşa tarihi hakkında bir kayda tesadüf olunamamıştır. Osmanlı dönemi öncesi medreselerdendir. XVI. yüzyıl kayıtlarına göre evkafı, Keleriç (Karakaya) köyünün 1/3, Tahmir köyünün 1/2 ve Bulmasor köyünün tamam malikânesinden müteşekkildir. Evkafının geliri 6939 akçe olup, bunun günlük 15 akçesi tedris, 2 akçesi talebe ve 2 akçesi tevliyet masraflarına tahsis edilmişti⁸². 1867 yılına ait vakıf defterine göre vakfın gelir

⁷⁴ SNMU, Daru'l-Hilafetü'l-Aliyye 1316. s. 818-819; 1317 s. 910-911; 1318. s. 1012-1013; 1319. s. 342-343; 1321. s. 313.

⁷⁵ BOA EV. d 18823; BOA EV. d 18840.

⁷⁶ BOA EV. d 13082.

⁷⁷ BOA C.. MF.. 2122.

⁷⁸ SNMU, Daru'l-Hilafetü'l-Aliyye 1316. s. 818-819; 1317 s. 910-911; 1318. s. 1012-1013; 1319. s. 344-345; 1321. s. 313.

⁷⁹ BOA C.. MF.. 6670.

⁸⁰ SNMU, Daru'l-Hilafetü'l-Aliyye 1316. s. 818-819; 1317 s. 910-911; 1318. s. 1012-1013; 1319. s. 344-345; 1321. s. 313.

⁸¹ SNMU, Daru'l-Hilafetü'l-Aliyye 1316. s. 818-819; 1317 s. 910-911; 1318. s. 1012-1013; 1319. s. 344-345; 1321. s. 313.

⁸² İsmet Miroğlu, age, s. 151.

kaynakları Tahmir Tımarı köyünün 1/2 hisse aşarı, Keleriç köyünün 1/3 hisse aşar geliri ve Derekendi köyünden gelen gelirleri vardır.⁸³

Bu medreseye ait vakfın 1864-1865 yıllarına ait gelir ve giderleri 15.908 kuruştur.⁸⁴ 1865-1867 yıllarına ait toplam gelir 8.180 kuruştur. Müderris maaşları 3.831 kuruştur.⁸⁵ 1866 yılına ait toplam gelir 6.210 kuruştur.⁸⁶ 1875 ve 1893 yıllarında bazı aylara ait vakıf muhasebeleri yapılmıştır.⁸⁷

14. Uğurlu Mehmet Bey Buk'ası

Bu buk'a ismini banisinden almıştır. Uğurlu Mehmet Bey, Akkoyunlu Uzun Hasan'ın oğlu ve Fatih Sultan Mehmet'in damadıdır. Aynı zatın Erzincan'da bıraktığı bir zaviye bulunmaktadır.⁸⁸ Yapım tarihi bilinmemektedir. 1865 yılına ait vakıf defterine göre bu medreseye ait vakfın gelirleri; Köşünker-i Büzürg (Başpınar) köyü aşarının 1/2 hissesi, Sürbahan köyü aşarının 1/5 hissesi ve Vank-i Köşünker nam-ı diğer Çakırman Vanki (Küçük Çakırman) köyü aşarının 1/2 hissesidir.⁸⁹

1837 yılı Şubat ayına ait vakıf defterine göre bu medresenin müderrisi ve mütevellisi 4 Kasım 1791 tarihinden beri Mehmet Efendi'dir. Maaşı 300 kuruştur.⁹⁰ Bu medresenin buk'adarlığını 1864-1865 yıllarında Salih Efendi yürütürken 1866 yılında bu vazifeyi Hasan ve Osman Efendiler ifa etmiştir.⁹¹

Bu medreseye ait vakfın geliri 1864-1865 yıllarında 3774 kuruştur. Buk'adara toplamda 1.698 kuruş maaş verilmiştir.⁹² 1866 yılı vakıf geliri 4.258 kuruştur. Buk'adarlara 3.213 kuruş maaş ödenmiştir.⁹³ 1867 senesi geliri 4.280 kuruştur. Buk'anın tamiratına 1.128 kuruş harcanmıştır.⁹⁴ 1875 ve 1877 yıllarında bazı aylara ait vakıf muhasebeleri yapılmıştır.⁹⁵

15. Ayna Bey Buk'ası

Banisinin adı "Eyne veya İne" şeklinde de telaffuz edilmektedir. 1866 yılı vakıf defterine göre bu buk'aya ait vakfın geliri Pişkidağ köyünün 1/2 hissesidir.⁹⁶ Bu buk'a muhtemelen Eretnalılar döneminde yapılmıştır.

Ahi Ayna Bey, Eretna Bey ölmeden evvel Erzincan'ı idare etmektedir. Erzincan'a 1348-1362 yılları arası hükmeden Gıyaseddin Ayna Bey, Gürcüler ve Trabzon Rumları üzerine sefer yapabilecek kadar güçlüdür. Tarihlerden Ayna Bey'in 1352'de Eretna Bey'in ölümüyle daha serbest davrandığı anlaşılmaktadır.⁹⁷ Ahi Ayna Bey Erzincan'a bir tekke de yaptırmıştır.⁹⁸

⁸³ BOA EV. d 13082.

⁸⁴ BOA EV. d 18823; BOA EV. d 18840.

⁸⁵ BOA EV. d 13082.

⁸⁶ BOA EV. d 18840.

⁸⁷ BOA EV. d 36863; BOA EV. d 36523.

⁸⁸ İsmet Miroğlu, age, s. 152.

⁸⁹ BOA EV. d 18823.

⁹⁰ BOA EV. HMH. d 06776.

⁹¹ BOA EV. d 18823; BOA EV. d 18840.

⁹² BOA EV. d 18823.

⁹³ BOA EV. d 18840.

⁹⁴ BOA EV. d 18823; BOA EV. d 18840.

⁹⁵ BOA EV. d 36863; BOA EV. d 24060.

⁹⁶ BOA EV. d 18840.

⁹⁷ Yaşar Yücel, Anadolu Beylikleri Hakkında Araştırmalar II, Ankara 1991, s. 247-251.

⁹⁸ Tahir Erdoğan Şahin, age, c. 1, s. 452.

Buk'adarlık görevini 1836-1837 yıllarında Es-seyyid Mehmet Sait ve Es-seyyid Mehmet Hilmi 120 kuruş maaşla yapmıştır.⁹⁹ 1864-1867 yılları arası ise bu vazifeyi Hilmi Efendi, Mehmet Hazık Efendi ve Mehmet Said Efendi yapmıştır.¹⁰⁰ Bu buk'aya ait vakfın 1864 yılı geliri 3.712 kuruş, 1866 yılı geliri 2.550 kuruş ve 1867 yılı geliri ise 2.713 kuruştur.¹⁰¹ Bu buk'aya ait vakfın 1875 ve 1876 yıllarında bazı aylara ait vakıf muhasebeleri yapılmıştır.¹⁰²

16. Mutahharten (Tahartan) Medresesi

Bu medrese, 1379-1403 seneleri arasında Erzincan Emirliği yapmış olan Mutahharten Bey tarafından inşâ ettirilmiştir. XVI. yüzyılda evkafı, Mığısı ve Hahsor köylerinin tamam malikânesi ile Vartınik ve Viraskiğ köylerinin 1/2 hububat hisselerinden ibaret olup varidatı 3.685 akçe idi. Bu gelirin günlük 7 akçesi tedris, 2 akçesi talebe ve 1 akçesi tevliyet giderlerine ayrılmıştı.¹⁰³ Zaman içinde gelirler değişiklik göstermiştir. 1867 yılına ait vakıf defterine göre evkafın aşar gelirleri; Mığısı köyünün 2/9 hissesi, Vartınik köyünün 1/4 hissesi, Dacrek köyünün 1/4 hissesi ve Zetkiğ (Değirmenliköy) köyünün Beri mezraasının 1/4 hissesidir.¹⁰⁴

Medresede yarım hisse müderrislik ve yarım hisse tevliyet vazifesini yapan Es-seyyid Mustafa Efendi vefat etmiştir. Ondan boşalan kısmın 1/4 tevliyet ve müderrislik hissesi ile hem Hüseyin Efendi oğlu Ömer ve hem el-hac Abdurrahman Efendi'ye verilmesi bu kişilerce talep edilmiştir. İlgili müracaat münasip görülmüştür. 3 Mayıs 1771¹⁰⁵ Es-seyyid Mustafa Efendi Tahartan Medresesi'nin 1/4 hisse müderrisliğine imtihan ile başlamış ve hariç itibari (payesi) ile çalışmıştır. İtibarının (payesinin) dâhil seviyesine çıkarılmasını talep etmiştir. Talebi uygun bulunmuş ve dâhil payesini almıştır. 10 Haziran 1774 (H. 24 Rebiülahir 1169)¹⁰⁶

Medresede Seyyid Ahmet'in oğulları Mehmet Emin, Mustafa ve Ebubekir kardeşler yarım hisse ile müderrislik yapmışlardır. Mehmet Emin ve Mustafa'nın ölümü ile Mustafa bu vazifeyi tek başına yürütmüştür. 24 Şubat 1823 (H. 12 Cemaziyelahir 1238)¹⁰⁷ Yarım hisse müderrisliği üzerinde beraber ve aynı seviye bulunduran Osman Zeki ve Yusuf Hamdi kendi rızalarıyla bu vazifeden feragat etmişlerdir. Bu vazifeyi Tılhas köyünden ehliyeti imtihanla görülmüş olan dersiamlardan Hacı Sıddık Efendi'ye karşılıksız devretmişlerdir. Ocak 1866 (R. 24 Şaban 1282)¹⁰⁸

1837 yılı Şubat ayına ait vakıf defterine göre bu medresenin müderrisi 24 Ağustos 1789 tarihinden beri Mehmet Efendi'dir. Maaşı 600 kuruştur. Mehmet Efendi ilmi ile amel eden müstesna hocalardan biridir. 20-30 molla ile yatılı medresede eğitim yapmaktadır.¹⁰⁹

⁹⁹ BOA EV. HMH. d 06776.

¹⁰⁰ BOA EV. d 18840.

¹⁰¹ BOA EV. d 18823; BOA EV. d 18840.

¹⁰² BOA EV. d 36863.

¹⁰³ İsmet Miroğlu, age, s. 151.

¹⁰⁴ BOA EV. d 18840.

¹⁰⁵ BOA C.. MF.. 4903.

¹⁰⁶ BOA C.. MF.. 6505.

¹⁰⁷ BOA C.. MF.. 2531.

¹⁰⁸ BOA C.. MF.. 3747.

¹⁰⁹ BOA EV. HMH. d 06776.

Bu medreseye ait vakfın geliri 1867 senesinde 9.502 kuruş ve 1864-1865 yılları geliri ise 22.834 kuruştur. Müderris maaşı olarak bu yıllarda 9.586 kuruş ödenmiştir. 1875 yılında bu yılın Eylül-Kasım ayına ait vakıf muhasebesi yapılmıştır.¹¹⁰

17. Atabey Medresesi

Ne zaman ve kim tarafından yaptırıldığına dair bir kayıt mevcut değildir. Atabey kelimesinden hareketle bu medresenin muhtemelen Türkiye Selçuklu dönemine ait olduğuna kanaat getirilebilir. II. Gıyaseddin Keyhusrev Erzincan'da idarecilik yaparken Alâeddin Keykubat'ın ileri gelen adamlarından Er-Tokuş burada atabeylik yapmıştır.¹¹¹ Yine Türkiye Selçuklularının son dönemlerinde en önemli devlet adamlarından biri Mecmeddin bin Hüseyin el-Erzincani'dir. Bu zat son dönem Türkiye Selçuklularının hem maliyesine bakmış hem de atabeylik yapmıştır. Bu kişinin kardeşi aynı dönemde Erzincan valiliği de yapmıştır. Dolayısıyla Mecmeddin bin Hüseyin'in bu medreseyi yapmış olması muhtemeldir. Yalnız bu eserin Türkiye Selçuklu dönemine aidiyeti neredeyse kesindir.¹¹²

Bu medresenin XVI. yüzyıldaki evkafı, Pulur köyünün 1/2 ve Almasor köyünün tamam hububat hisseleriyle 20 kıt'a zeminden müteşekkil olup geliri 4930 akçe idi. Bunun günlük 10 akçesi tedris, 1 akçesi talebe ve 2,5 akçesi de tevliyet masraflarına tahsis edilmiştir.¹¹³ 1837 yılı Şubat ayına ait vakıf defterine göre Atabey medresesinin müderrisi 23 Mayıs 1829 tarihinden beri Salih oğlu Mehmet Şerif'tir. Maaşı 150 kuruştur.¹¹⁴ Atabey Medresesi'nin müderrisi İsmail Efendi vefat etmiş ve ondan boşalan vazifeye Mehmet Şerif Efendi tayin edilmiştir. 2 Mayıs 1874¹¹⁵

18. Nizamiye Medresesi

İbn-i Battuta Seyahatnamesi'nde Erzincan'ın Irak (İlhanlı) Sultanlığı'na bağlı olduğunu ifade ettikten sonra şöyle devam etmiştir: Orada Ahi Nizameddin'in tekkesine indik ki, burası gördüğüm en güzel zaviyelerden biridir. Kendisi seçkin ve büyük ahilerden biri olup bizi şanına yakışır şekilde ağırladı.¹¹⁶ Mutahharten ve Uğurlu Mehmet Bey'e ait bir medrese ile zaviyenin olduğunu düşünürsek aynen onun gibi Ahi Nizameddin'in bir zaviye ile beraber bir medrese yaptırması hiç de ihtimalden uzak değildir. Osmanlı dönemi öncesi medreselerdendir.

Muhyiddin Efendi imtihanla anlaşılan ehliyetine binaen Nizamiye Medresesi'nin müderrisliğine vekâleten getirilmiştir. 1878-1893 yılları arasında 15 yıl bu vazifeyi yapmıştır. 9 Aralık 1893¹¹⁷ Bu medrese evkafı müsait olmadığından Atabey Medresesi ile birleştirilmiştir.

Atabey ve Nizamiye Medresesi

Bu medreseye ait vakfın it aşar cinsinden gelirleri şunlardır: Balıbeyi köyünün 1/4 hissesi, Pulur köyünün 1/2 hissesi, Karatuş'ta Cerkeş'in yerinin 1/2 hissesi, Arvusu Ekrek köyünün 1/3 hissesi, Selüke Ekrek köyünün 1/3 hissesi, Kapusu Vanki köyünün 1/3 hissesi,

¹¹⁰ BOA EV. d 18840; BOA EV. d 36863.

¹¹¹ Tahir Erdoğan Şahin, age, c. 1, s. 246.

¹¹² Tahir Erdoğan Şahin, age, c. 1, s. 310-311.

¹¹³ İsmet Miroğlu, age, s. 151.

¹¹⁴ BOA EV. HMM. d 06776.

¹¹⁵ BOA C..EV.. 22812.

¹¹⁶ İbn-i Battuta, Büyük Dünya Seyahatnamesi, İstanbul 2004, s. 215.

¹¹⁷ BOA Y. PRK. BŞK 34/ 26; BOA Y. PRK. MYD 14/ 67.

Elmasor diğer adı Derekendi köyünün 1/2 hissesi, Boşavik? köyünün 1/3 hissesi, Göbüрге köyünün 1/2 hissesi.¹¹⁸Bu vakfa gelir getiren köylerden Göbüрге (Kırkmeşe) ve Elmasor köyü Pülümür'de bulunmaktadır.¹¹⁹

Atabey ve Nizamiye Medresesi'nin mütevellisi ve müderrisi Osman Faik Efendi 1294 senesinden vefatına binaen Safer oğlu Şerif 1309 senesine kadar 15 sene bu vazifeye bakmıştır. 25 Ocak 1894¹²⁰ Bu medreseye ait vakfın 1862-1864 yılları arası geliri 18.534 kuruştur. Mütevelli ve müderrise bu üç yılda 13.901 kuruş maaş ödenmiştir.¹²¹ 1866 senesindeki toplam gelir 6.490 kuruştur. Müderris Osman Efendi'ye 4.867 kuruş ödenmiştir.¹²² 1867 senesinde vakıf geliri 6.760 kuruştur.¹²³ 1875 ve 1893 yıllarında bazı aylara ait vakıf muhasebesi yapılmıştır.¹²⁴

19. Ahmediye Buk'ası

Kim tarafından kaç tarihinde yapıldığı bilinmemektedir. Osmanlı dönemi öncesi medreselerdendir. XVI. yüzyılda bu buk'anın evkafı; Dengiri köyünün 1/2 ve Karatuş köyünün 1/4 hububat hisselerinden müteşekkildir. Geliri 2.968 akçeyi bulmaktaydı. Bunun günlük 6 akçesi tedris, 2 akçesi de tevliyet giderlerine tahsis edilmişti.¹²⁵

Bu buk'a Kurşunlu Camii bitişiğindedir. 1837 yılı Şubat ayına ait vakıf defterine göre bu medresenin mütevelli ve buk'adamları 17 Mayıs 1828 tarihinden beri Hacı Salih oğlu Hafız Halil ve 20 Ocak 1808 tarihinden beri Mehmet oğlu Hüseyin Abdurrahman'dır.¹²⁶ Bu buk'aya ait vakfın 1864-1865 yılı geliri 6.241 kuruştur. Buk'adar Hazık Efendi'ye eyyam-ı haliye hasılatı 3.120 kuruş ve buk'anın tamirat masrafı için de 2.000 kuruş harcanmıştır. Bu vakfa ait aşar gelirleri Karatuş köyünün 1/4 hissesi ve Dengiri? köyünün 1/2 hissesidir.¹²⁷

Bu buk'aya ait vakfın geliri 1866 senesinde 2.905 kuruştur. Buk'adar Mehmet Hazık Efendi'ye 1.453 kuruş ödenmiştir.¹²⁸ Bu vakfın geliri 1867 senesinde 2.957 kuruştur. Buk'adar Mehmet Hazık Efendi'ye eyyam-ı haliye hasılatı 1.478 kuruş ödenmiştir.¹²⁹Bu vakfın 15 Aralık 1875 tarihinde bu yılın Eylül-Teşrinisani ayına ait muhasebe yapılmıştır.¹³⁰

20. Karatuş Ahmediye Medresesi

Erzincan'ın köylerinde tespit edilebilen tek medresedir. Erzincan'a yaklaşık 20 km. uzaklıktaki Karatuş köyünde bulunmaktadır. 1837 yılı Şubat ayına ait vakıf defterine göre bu medresenin buk'adarı yarım hisse ile 3 Ağustos 1836 tarihinden beri Ömer oğlu Mehmet Hazık'tır.¹³¹

¹¹⁸ BOA EV. d 18823.

¹¹⁹ BOA EV. d 19696.

¹²⁰ BOA Y. PRK. BŞK 34/ 52.

¹²¹ BOA EV. d 18840.

¹²² BOA EV. d 18840.

¹²³ BOA EV. d 18823.

¹²⁴ BOA EV. d 36863; BOA EV. d 36523.

¹²⁵ İsmet Miroğlu, age, s. 153.

¹²⁶ BOA EV. HMH. d 06776.

¹²⁷ BOA EV. d 18840.

¹²⁸ BOA EV. d 18840.

¹²⁹ BOA EV. d 18840.

¹³⁰ BOA EV. d 36863.

¹³¹ BOA EV. HMH. d 06776.

21. Nasuh Bey Medresesi

Kim tarafından kaç tarihinde yapıldığı bilinmemektedir. Bu medresenin varlığına dair tek delil 1876 yılında medreseye ait vakfın tutulan muhasebe kayıdır.¹³²

22. Seyyid Hacı Müftü Abdurrahman Efendi Medresesi

Erzincan'ın Cuma mahallesinde bulunan bu medreseye ait vakfın beş bab dükkân vardır. Bu medrese XIX. yüzyılda faaliyet göstermektedir.¹³³

23. Gülabi Bey Medresesi

İsmi banisi Gülabi Bey'den almaktadır. Bu zat XV. yüzyılın ikinci yarısında sırasıyla Kemah ve Erzincan'da idarecilik yapmıştır. Akkoyunlular devrinde emir olduğu zannedilmektedir. Muhtemelen medresenin yapım tarihi de bu dönemdir. Erzincan'daki Ulu Cami yine Gülabi Bey tarafından yaptırılmıştır. Mehmet Vehbi Bey isimli zat bu medresede 1877-1885 yılları arası eğitim görmüştür.¹³⁴

Bu medreselerin haricinde isimleri tespit edilen Hacı Mustafa Medresesi, Ali Reis Medresesi, Hoca Ağazade Medresesi, Lala Medresesi, Torumtay Medresesi, Cemaliye Medresesi ve Ahmediye Medresesi de Erzincan'da medrese olarak hizmet vermiştir.¹³⁵

Medrese	1898 ¹³⁶	1899 ¹³⁷	1900 ¹³⁸	1901 ¹³⁹	1903 ¹⁴⁰
Abdülkerim	6	6	6	6	-
Gazi İftiharuddin	4	4	5	5	-
Gerek Gerek	3	3	6	6	6
Hacı Ali Bey	6	6	7	7	5
Halilullah Dairesi	20	20	20	20	7
Melik Fahreddin	10	10	10	10	-
Molla Ali	3	3	4	4	-

¹³² BOA EV. d 36863.

¹³³ BOA C.. MF.. 6361.

¹³⁴ Tahir Erdoğan Şahin, age, c. 1, s. 253; c. 2, s. 271, 440.

¹³⁵ Abdülkadir Gül, Adem Başbüyük, Osmanlı'dan Cumhuriyete Erzincan Kazası, Erzurum 2011, s. 118-119.

¹³⁶ SNMU, Daru'l-Hilafetü'l-Aliyye 1316. s. 818-819.

¹³⁷ SNMU, Daru'l-Hilafetü'l-Aliyye 1317. s. 910-911.

¹³⁸ SNMU, Daru'l-Hilafetü'l-Aliyye 1318. s. 1012-1013.

¹³⁹ SNMU, Daru'l-Hilafetü'l-Aliyye 1319. s. 342-345.

¹⁴⁰ SNMU, Daru'l-Hilafetü'l-Aliyye 1321. s. 313.

Molla Güzel	18	18	17	17	-
Müftü Abdullah	15	15	15	15	15
Pervane Bey	15	15	14	14	-
Silahşör Osman Ağa	10	10	12	12	-
Yeni Daire	30	30	30	30	-

Tablo: Maarif Nezareti Salnamesine Göre Erzincan Medreseleri ve Okuyan Talebe Adedi

Sonuç

Erzincan'ın Mengücek Ahmet Gazi tarafından fethi sonrası bu şehirde 29 medrese kurulduğu tespit edilmiştir. Bu medreseler diğer Osmanlı medreselerinde olduğu gibi Nizamiye usulünde olup hepsi vakıflı medreselerdir. Erzincan'da kurulan ilk medrese Mengücekliler tarafından kurulmuştur.

Anadolu'nun fethi sonrası Erzincan'da hâkimiyet kuran başta Mengücekliler olmak üzere Türkiye Selçukluları, İlhanlılar, Eretnalılar, Mutahharten Beyliği, Akkoyunlular ve Karakoyunlular Erzincan'a medrese tesis etmişlerdir. Medreselerin hangi dönemde yapıldığı medrese isimlerinden anlaşılmaktadır. Medreseler, isimlerinden de anlaşılacağı üzere ilmen veya siyaseten güçlü kişiler tarafından yaptırılmıştır. Medreseler nicelik açısından en çok Osmanlılar tarafından kurulmuştur.

Medreseler çoğunlukla ismini kişilerden alırken bazen yer isimlerine de tesadüf edilmektedir. Erzincan'daki medreselere bakıldığı zaman bu medreselerin ilk ve orta düzeyde taşra medreseleri olduğunu görmek mümkündür. Vakıf kanalıyla ekonomik açıdan ayakta duran Erzincan medreseleri daha çok büyük şehirlerdeki medreselere talebe yetiştirerek gönderen ilk ve orta medrese statüsündedir. Maarif salnamelerinde son dönem medreselerde okuyan talebe sayısının çok düşük olduğu görülmektedir. Mali zorluklardan dolayı bazı medreseler vakıfları ile birleştirilme yoluna gidilmiştir.

Osmanlı Devleti XIX. yüzyılda eğitim seferberliği içine girerek devletin ihtiyaç duyduğu memur ve askeri yetiştirmek için çok sayıda mektep açmıştır. II. Mahmut dönemi ile birlikte eğitimde yeni bir yola girilmiş ve zamanla bu yol hem büyümüş hem de derinleşmiştir. Memur olmanın yolu artık açılan bu yeni mekteplerden geçmeye başlamıştır. Bu durum da medreselere olan rağbeti Erzincan da olduğu gibi azaltmıştır.

Erzincan medreselerinin akıbetini Ali Kemali Bey kitabında şu şekilde ifade etmektedir: “Bu cami (Ulu Camii), Erzincan'ın Ezheri idi denilebilir. Avlusunda büyük ve meşhur adamlar tarafından inşa edilmiş pek çok fuzalaya kürsü olmuş, binlerce âlim yetiştirmiş müteaddit medreseler var idi. Kadı İftiharüddin Medresesi, Melik Fahreddin Medresesi, Atabey ve Tahartan Bey Medreseleri, Daru'l-İlim Medresesi, Nizamiye Medresesi, Silahşör Osman Paşa Medresesi ve diğerleri...”

Tedrisatın tevhidî hakkındaki 3 Mart 1924 (3 Mart 1340) kanunu üzerine şirazesî zaten az çok bozulmuş olan medreselerin cümlesi meyanındadır. Bu medreselerde kapatılmış ve bir müddet fukara ve esafîle penah olduktan sonra, Vilayet İdare-i Hususîyesince, ifası lazım gelen itina ve ihtimam gösterilmediği için yıkılmağa başlamış

ve nihayet kadir na-şinas bir el tarafından büsbütün yıktırılmıştır. Hikmet-i vücudu kalmayan yerine, her biri ataları cid ve himmetine delil olan o muntazam hücrelerde bugün bir kütüphane, bir müze, bir halk dershanesi, bir mütalaa salonu vücuda getirilebilir, memleketin bu husustaki şedit ihtiyacı tatmin olunurdu. İfrat-ı gayret zavallı memleketi ne büyük nimetlerden mahrum etmiştir.”¹⁴¹

Abdurrahim Şerif Beygu, Tevhid-i Tedrisat Kanunu’nun 2. maddesi gereğince işlerliğini yitirip mahvolma tehlikesine giren Erzincan’daki dini eserlerin bir kısmının hafriyatını yapmıştır. Abdurrahim Şerif Beygu hazırladığı raporda aynen şöyle demiştir: “Erzincan’ın camilerini, mahallelerini, sokaklarını, kabristanlarını günlerce gezip dolaştım; parlak mazisinden kalması lazım gelen Türk asarını taharri ettim. Fakat heyhat, ümidimde aldandım. Asar eslafın ihmal ve cehaleti yüzünden de bu derece tahribe maruz kalması teessürle karşılanacak bir keyfiyettir. Mevcudiyet-i tarihimizin hatıratını yâda vesile olan kıymettar asarın mahvolması, milli duygularımızdan birçoklarının da kaybolacağı düşünülmedi. Taharriyatımızda tesadüf ettiğim şeyler, bunlara karşı ihmal ve lâkaydiliğin canlı bir misalini teşkil eder...”

“...Eğer 1341 (1924) Medreselerin ilgasında Erzincan Valisi ile Maarif Müdürü Türklüğe ve tarihine alâkadarlarını biraz göstermiş olsaydılar, milli tarihimiz için pek mühim vesaik teşkil eden kitabe taşlarını hüsn-ü muhafaza ederlerdi. Hâlbuki böyle yapmadılar. Medreseleri hedm ve tahrip ettirerek kitabe taşlarını yok ettiler.”¹⁴²

¹⁴¹ Ali Kemali, Erzincan Tarihi, İstanbul 1932, s. 236-237.

¹⁴² Tahir Erdoğan Şahin, age, c. 2, s. 454.

OSMANLI'DAN CUMHURİYET'E TERCANLI DEVLET ADAMLARI

Ömer Ferit İMLAK*

ÖZET

Osmanlı Devleti'nde biyografi yazımına ilk dönemlerden itibaren önem gösterilmiş, çeşitli meslek gruplarının biyografilerinden oluşan eserler meydana getirilmiştir. Bu minvalde ilk derli toplu biyografi çalışması XVI. yüzyılda ortaya konulmuştur. Osmanlı şairlerinin biyografilerini toplayan bu ilk eseri, aynı yüzyılın ortasında ulema ve şeyhlerin tercüme-i hâllerini ihtiva eden, Celâlzâde Mustafa Çelebi'nin *Tabakat* kitabı izlemiştir. Zamanla Osmanlı Devleti'ndeki şeyhülislamın ve Anadolu ulemasının tercüme-i hâlleri; hattatların ve musikişinasların biyografileri; sadrazamların hayatları; reisülküttaplar, baş defterdarlar ve maliye nazırlarının biyografilerini ihtiva eden eserlerin yanında, yüksek dereceli memurların ve meşhurların da biyografilerinin bulunduğu eserler yazılmıştır.

Osmanlı döneminde yaşamış kişilerin biyografi bilgileri için yapılan çalışmaların başvuru kaynakları yukarıda sayılanlarla sınırlı olmayıp, bunlara ilaveten değişik türden kaynaklar da bulunmaktadır. Fakat biyografi çalışmaları günümüzde, akademik sahada yeteri kadar ilgi görmemekte ve objektiflik konusunda şüpheleri de içerisinde barındırmaktadır. Dolayısıyla bu çalışmayla hem biyografi çalışmalarına farklı bir bakış açısı getirmek hem de akademik üslupla konuya yaklaşarak bu alandaki bir açığı kapatmak amaçlanmıştır. Nitekim bu çalışmada Osmanlı döneminde, görev yapmış Tercan doğumlu dört devlet adamının biyografileri, Başbakanlık Osmanlı Arşivinde bulunan Sicill-i Ahvâl Defterleri'nden yararlanılarak ortaya konulacaktır.

Anahtar Kelimeler: Devlet Adamları Osmanlı, Sicill-i Ahvâl, Tercan

TERCAN PUBLIC OFFICIALS FROM OTTOMAN TO TURKISH REPUBLIC

ABSTRACT

Writing biography has been given importance and the works of biographies of various professional groups have been created since the early periods of the Ottoman State. In this manner, the first well-prepared biography work has been put forth on the XVI. century. This first work that collected the biographies of Ottoman poets was followed by Celalzade Mustafa Celebi's *Tabakat* book, which contains the biographies of the ulama and shaikhs in the middle of the same century. Over time, the biographies of the sheiks, Islamic scholars, calligraphers and musichinas; the lives of grand viziers; in addition to the works that contain biographies of the Reis-ul Kuttabs, chief registers and finance ministers, the works with biographies of high-ranking civil servants and celebrities were also written.

The reference sources for the biographical information of the people who lived in the Ottoman period are not limited to the ones listed above, and there are also various types of sources. However, biography studies do not attract enough attention in the academic

* Arş. Gör. Sinop Üniversitesi Fen-Edebiyat Fakültesi, Sinop, Türkiye, ofimlak@sinop.edu.tr

field and they contain doubts about objectivity. Therefore, this study aims to bring a different perspective to biography studies and to close a gap in this area by approaching the subject in an academic style. Thus, the biographies of four statesmen who borned in Tercan and served during the Ottoman period will be revealed by using their Sicill-i Ahval records found in the Prime Ministry Ottoman Archive.

Keywords: Statesmen, Ottoman State, Sicill-i Ahvâl, Tercan.

SİCİLL-İ AHVÂL İDARESİ, İŞLEYİŞİ VE SİCİL KAYITLARI

Osmanlı Devleti'nde personel ve devlet memurları ile ilgili kayıtlar düzenli bir şekilde tutulmayı, farklı eser ve kalemlerde dağınık halde bulunmaktaydı. Bu durum II. Abdülhamid dönemine kadar devam etmiş, II. Abdülhamid memurların sicil ve bugünkü özlük dosyaları olarak ve onların tutulduğu defter olarak tanımlayabileceğimiz Sicill-i Ahval Komiyonu'nu ihdas ettirmiştir.¹

Cumhurbaşkanlığı Osmanlı Arşivi'nde Dâhiliye Nezâreti Defterleri içerisinde alt fon olarak bulunan Dâhiliye Nezâreti Sicill-i Ahvâl Komisyonu Defterleri (DH. SAİD. d) Osmanlı Devlet teşkilatında görev alan memurların, vazifeleri süresince hâl tercemelerine konu olan, özel hâller veya memuriyet esnasındaki hâller, tarihi seyr, ahlâk ve gidişat gibi durumların, resmi belgelerin kaydedildiği defterlerin tescili işlemine Sicill-i Ahvâl, meydana gelen defterlere de Sicill-i Umumî Defterleri adı verilmiştir.²

Sicill-i Ahvâl Komisyonu'nun kurulup çalışmaya başladığı 1879 tarihine gelinceye kadar Osmanlı Devleti'nde vazifelilerin sicillerini bir defterde toplayan büro hizmetlerine rastlanmamaktaydı. "Sicill-i Ahvâl Komisyonu" ile başlayan sicil çalışmaları; 1314/1896'da bu komisyonun lağvı ile yerine kurulan "Memurîn-i Mülkiye Komisyonu'nca, hiçbir daireye bağlı olmadan yürütülmüştür. 1326/1908 yılında II. Meşrutiyetle beraber Memurîn-i Mülkiye Komisyonu lağvedilerek yerine "Sicill-i Ahvâl İdâresi" adıyla yeniden, Dâhiliye Nezâreti teşkilatı içinde teşekkül ettirilmiş, böylece ayrı bir daire kurulmuştur. Osmanlı Devleti'nin yıkılışına kadar devam eden Dâhiliye Nezâreti Memurîn ve Sicill-i Ahvâl İdâresi'nin tescil işlemleri, bu defterlere zeyl olacak şekilde ilave edilmiş, Memurîn Muamelât Dosyaları hâlinde tanzim edilerek arşivlenmiştir. Sicill-i Ahvâl Komisyonu'nun kurulmasından itibaren mülkî ve adlî memurlardan 1909 yılına kadar süren bir zaman dilimi içinde 92.137 memurun sicil kayıtları 201 defterde toplanmıştır. (18 numaralı defter 2 adettir).³

Son dönem Osmanlı bürokrasisi için önemli bir kaynak hüviyetinde olan Sicill-i Ahvâl Defterlerinin hazırlanmasındaki amaç, devlet bünyesinde çalışan memurların kaleminden tercüme-i hâl (özgeçmiş) olarak sicill-i umumî defterleri teşkil etmektir. Bu doğrultuda her bir memura iki sayfa ayrılmış, bilgilerin doğruluğu da memurun çalıştığı dairenin idarecisi tarafından tasdiklenip, mühürlenmiştir.⁴ Daha sonra hazırlanan bugünkü özlük dosyaları olarak adlandırabileceğimiz formlar Sicill-i Ahvâl Dairesi'ne gönderilirdi.

¹ Gülden Sarıyıldız, *Sicill-i Ahval Komisyonu'nun Kuruluşu ve İşlevi (1879-1909)*, İstanbul 2004, s. 5-6.

² Abdulkadir Gül, *Osmanlı Devleti Bürokrasisi'nde Erzincanlı Memurlar*, Konya 2011, s.20.

³ *Başbakanlık Osmanlı Arşivi Rehberi*, T.C. Başbakanlık Osmanlı Arşivi Daire Başk. Yay. İstanbul 2000, s. 275-276.

⁴Sarıyıldız, *a.g.e.*, s. 167.

Burada tercüme-i hâl evrakları incelenip eksiklik ve yanlışlık yoksa belgelerin müsveddesi hazırlanıp Sicill-i Ahvâl Umum kısmına oradan da Sicill-i Ahvâl Başkanlığı'na havale edilip tasdik olunurdu.

Biyografi çalışmalarında müracaat edilmesi gereken İstanbul'da mevcut Cumhurbaşkanlığı Osmanlı Arşivi'nin yanı sıra, Ankara'da da önemli arşivler mevcuttur. Bunlardan ilki İstiklal Savaşı esnasında şehit olan, başarılarından mütevellit nişan ve madalya alan memurların ihtiva edildiği Cumhuriyet Arşividir. Diğer bir arşiv ise Sosyal Güvenlik Kurumu Genel Müdürlüğü Bünyesinde bulunan Emekli Sandığı Arşividir. Mezkûr arşivde 1914'te başlayarak askerî ya da sivil bürokraside görev yapmış devlet görevlilerinin özlük bilgileri yer almaktadır. Arşivde her şahsa ait özel bir dosya mevcut olup, memurların en son görev yaptığı yeri, aldıkları soy isimleri, terfi ve maaş gibi birçok bilgi de kendi içerisinde mahfuz olarak saklanmıştır. Fakat mezkûr sicil ve özlük dosyaları, 07.04.2016 tarihinde yayımlanan "6698 sayılı Kişisel Verilerin Korunması Kanunu" kapsamına alındığından Emekli Sandığı Arşivi araştırmacıların çalışmalarına kapatılmıştır.

OSMANLILAR DÖNEMİNDE TERCAN

Tercan, 1514 yılında Yavuz Sultan Selim'in İran seferi avdetinde Osmanlı topraklarına dâhil edilmiştir.⁵ 1514 yılında Osmanlı hizmetine girmiş olan eski Akkoyunlu Beylerinden Ferruḡşâd Bey'in kontrolündeki kuvvetler Safevilerin Tercan Hâkimi Emir Ahmed üzerine gönderilmiş, Emir Ahmed, Ferruḡşâd Bey'e esir düşmüş, böylece Tercan Havalisi Osmanlı topraklarına katılmıştır. Doğu Anadolu Çaldıran Savaşı ile Osmanlı idaresine geçmesiyle, Erzincan-Bayburd adıyla yeni bir eyâlet ihdas edilmiş ve buraya Bıyıklı Mehmed Bey, Ekim 1514'te beylerbeyi tayin edilmiştir.⁶ Tercan, bu idari yapı içerisinde Tercan-ı Ulyâ ve Tercan-ı Süflâ adlı iki nahiyeye ayrılmıştır.⁷

Kanuni Sultan Süleyman döneminde Tercan Osmanlı devlet teşkilatına dâhil edilmiş, bölgede Eski Uzun Hasan Kanunları (Yasaha-ı Hasan-ı Dıraz) olarak bilinen kanunlar yürürlükten kaldırılarak yerine Osmanlı Devleti kanunları getirilmiştir. Kanuni Sultan Süleyman, İrakeyn Seferi 1533-1534 öncesinde Tercan'a gelerek sefer hazırlıklarını bir müddet buradan yürütmüştür.⁸ Sefer esnasında Erzurum Beylerbeyliği İhdas edilerek Tercan, sancak olarak Erzurum Vilâyetine bağlanmıştır.⁹

XVI-XIX. yüzyıllarda Tercan, stratejik önemine mütevellit doğuya yapılan seferlerde özellikle de İran Harplerinde üs ve kışlak konumu haline gelmiştir. Tercan, Tebriz'e kadar uzanan askeri yolun devamı niteliğinde olduğundan bu anlamda 1635'te IV. Murad'ın Revan Seferi için Tercan'da harekât üssü kurması bunun en tabii sonucudur.¹⁰

Hicri 1318 tarihinde Erzurum Vilâyeti Salnamesinden anlaşılacağı üzere 20. yüzyılda Tercan üç nahiyeden (Karakulak, Manas ve Yavi) müteşekkil bir kaza hüviyetindedir. Bunlar: Karakulak, Manas ve Yavi'dir. Kaza merkezi ise Mamahatun

⁵ İsmet Miroğlu, *XVI. Yüzyılda Bayburt Sancağı*, İstanbul 1975, s. 23.

⁶ Selçuk Demir-İ.Emem Çakır, "Tercan Kazası (1591-1642)", *Karadeniz Araştırmaları Dergisi*, Yaz 2016, Sayı 50, s.153-175.

⁷ Miroğlu, *a.g.e.*, s.96,103.

⁸ Enver Konukçu, *Cumhuriyetin 75. Yılında Tercan*, Ankara 1998, s.101-102.

⁹ Dündar Aydın, *Erzurum Beylerbeyliği ve Teşkilatı Kuruluş ve Genişleme Devri (1535-1566)*, TTK yay., Ankara, 1998, s.39.

¹⁰ Konukçu, *a.g.e.*, s.102-105.

Kasabasıdır.¹¹ Tercan, Cumhuriyet döneminde Erzurum vilayetine bağlanarak kaza olarak teşkil edilmiştir. 18 Mayıs 1938 yılında Resmi Gazete’de yayımlanan kararla Erzincan Vilayetine bağlanmıştır.¹²

TERCANLI DEVLET ADAMLARI

1. Ömer Necati Efendi¹³

Erzurum handatından Kimalmazzâdele’den Hüseyin Ağa’nın oğludur. 1855/56 senesinde Tercan’da doğmuştur.

Erzurum’da özel hocadan Arapça, Farsça ve usul-ü hesabiye (ekonomi) eğitimi almıştır. 1870 senesinde 16 yaşında Erzurum Vilâyeti Mektubî Kalemî memuriyetine 30 kuruş maaşla atanmıştır. 23 Eylül 1873 tarihinde maaşı 60 kuruşa yükseltilecek Erzurum Vilâyeti Evrak Odası’na tayin olunmuştur. 13 Mayıs 1875’te maaşı 90 kuruşa yükseltilmiştir. 7 Kasım 1876’da 144 kuruş maaşla Pasinler Tahrirat Meclisi İdare Kitâbeti’ne memur edilmişse de maaşı 90 kuruşa düşürülüp yeniden Erzurum Vilâyeti Mektubî Kalemî’de atanmıştır. Maaşı 14 Ocak 1896 tarihinde 415 kuruşa çıkarılmıştır.

Çalışmış olduğu birimlerin müdürlük makamlarınca yazılan yazılarda Ömer Necati Efendi’nin istikamet ve iş ahlakı üzerinde olduğu belirtilmiştir. Sicill-i Ahvâl Komisyonu’nun 12 Ocak 1900 tarihli yazısınca rütbe-i rabia’ya tevcih edilmiştir.¹⁴

ÖMER NECATİ EFENDİ				
Doğum Tarihi	1855/56	-	-	-
Baba Adı	Hüseyin Ağa	-	-	-
Aile Şöhreti	Kimalmazzâde	-	-	-
Doğum Yeri	Tercan Merkez	-	-	-
Eğitim Durumu	Muallim-i mahsusadan nahv ve Farisi dersleri	Muallim-i mahsusadan usul-i hesabiye	Türkçe kitâbet eder	-

¹¹ *Salnâme-i Vilâyet-i Erzurum 1318*, s. 300-304.

¹² *3910 Sayılı Resmi Gazete*, Kanun no: 3383, Kabul tarihi: 11.05.1938.

¹³ BOA, DH. SAİD-0103.

¹⁴ Kalemîye ile mülkiye sınıfının birleştiği 1833 tarihinde üla, sâniye, salise ve râbia olarak dört sınıf mülkiye rütbesi belirlenmiştir. Böylece, her memuriyetin hangi rütbeye ait olduğu belirtilmiştir. Ahmet Gündüz, “Sicill-i Ahval Defterlerine Göre Kayserili Müslim ve Gayrimüslim Memurların Aldıkları Madalya, Rütbe ve Nişanlar (M.1879-1909)”, *History Studies*, Volume 3/3 2011, s. 123-145.

		dersleri		
Memuriyet Durumu ve Görev Yaptığı Kurum	Erzurum Vilâyeti Mektubî Kalemi (1870)	Erzurum Vilâyeti Evrak Odası (1873)	Pasinler Tahrirat Kalemi Kitabeti (1876)	Erzurum Vilâyeti Mektubî Kalemi (1876)
Sicil, Taltif ve Rütbe	415 kuruş maaş terakkisi	Rütbe-i Râbia		-

Tablo 1. Ömer Necati Efendi

2. Yakup Rahmi Efendi¹⁵

Merhum Ahmet Efendi'nin oğludur. 1874/1875 senesinde Tercan kazasında doğmuştur. Tercan sıbyan mektebinde dini ilimler ve Erzurum Vilâyeti rüştiye mektebinde sarf, nahv, gülisan ve iktisat dersleri almıştır. Türkçe okuryazardır.

1891/1892 senesinde Dördüncü Ordu-yı Hümayûn'a bağlı askerî telgraf bölüğüne atanmıştır. 1896 senesinde Dördüncü Ordu-yı Hümayûn'daki görevinden ihraç edilerek, 1898/1899 senesinde Erzurum Telgraf merkezine; 18 Eylül 1900 tarihinde ise 200 kuruş maaşla Selanik Vilâyetine bağlı Drama Telgraf ve Posta Merkezi posta kitâbetine tayin kılınmıştır. 8 Aralık 1901 tarihinde 450 kuruş maaşla Erzincan Telgraf ve Posta Merkezi muharebe memuriyetine nakledilmiştir. 17 Nisan 1904 tarihli vukuat pusulasında Yakup Rahmi Efendi'nin maaşı 15 Kasım 1904 tarihinde bilinmeyen bir sebepten ötürü 100 kuruşa düşürülmüştür.

Yakup Rahmi Efendi'nin liyakat esaslı çalıştığı ve verilen görevleri başarıyla ifa ettiği Selanik Vilâyeti Telgraf ve Posta Merkezi tarafından 13 Ocak 1903 tarihli yazılan tezkireyle belirtilmiştir.

YAKUP RAHMI EFENDİ				
Doğum Tarihi	1874/1875	-	-	-
Baba Adı	Merhum Ahmet Efendi	-	-	-
Aile Şöhreti	-	-	-	-
Doğum Yeri	Tercan Merkez	-	-	-

¹⁵ BOA, DH. SAİD-0106.

Eğitim Durumu	Tercan Sıbyan Mektebinde ulûm-ı diniyye dersleri	Erzurum Mekteb-i Rüşdiyede sarf, nahv ve Gülistan ile fenn-i hesap dersleri	Türkçe okuryazar dır.	-
Memuriyet Durumu ve Görev Yaptığı Kurum	4. Ordu'ya bağlı Telgraf-1 Askerî Bölüğü	Erzurum Telgraf Merkezi	Selanik Vilâyeti Dırama Telgraf ve Posta Merkezi Posta Kâtipliği	Erzincan Telgraf ve Posta Merkezi Muharebe Memuriyeti
Sicil, Taltif ve Rütbe	4. Ordu'ya bağlı Telgraf-1 Askerî Bölüğü'nde ihraç edilmiştir.	Maaşı 100 kuruşa indirilmiştir	-	-

Tablo 2. Yakup Rahmi Efendi

3. Hüseyin Rıza Efendi¹⁶

1861/1862 senesinde Tercan Kazasına bağlı Gökdere karyesinde doğduğu nüfus tezkiresi varakasında beyan edilmiştir. Sıbyan mektebinde din dersleri ve Tercan rüştiye mektebinde bir müddet eğitim almıştır. Türkçe okuryazardır.

13 Mart 1884 tarihinde 500 kuruş maaşla Tercan kazası Ağnam İkinci Kol muharrirliğine geçici olarak tayin olunmuştur. Hüseyin Rıza Efendi 18 Temmuz 1892 tarihinde buradaki görevinden istifa etmiştir. 17 Temmuz 1892 tarihinde 125 kuruş maaşla Tercan Nüfus kitâbetine atanmıştır. 1898 yılında buradaki görevinden de istifa ederek, aynı yıl 1200 kuruş maaşla Tercan Ambar Müdürlüğü'ne tayin olmuştur. 28 Mayıs 1899 tarihine gelindiğinde 270 kuruş maaşla Tercan Sandık Eminliği'nde memur olarak tayin edilmiştir.

Tercan Kazası Kaymakamlığı ve Erzurum Vilâyeti defterdarlığı tarafından 4 Haziran 1899 tarihli yazılan mülâhazalarda Hüseyin Rıza Efendi'nin zimmetle ilişkisi olmadığı, verilen görevleri liyakat esaslı yerine getirdiği beyan edilmiştir. Verilen bu bilgiler Tercan Kazası Meclis İdaresi'nin 13 Haziran 1899 tarihli yazılan dört kıt'a mazbata ile tasdik edilmiştir.

¹⁶ BOA, DH. SAİD-0124.

HÜSEYİN RIZA EFENDİ				
Doğum Tarihi	1861/1862	-	-	-
Baba Adı	-	-	-	-
Aile Şöhreti	-	-	-	-
Doğum Yeri	Tercan/Gökdere Kariyesi	-	-	-
Eğitim Durumu	Tercan Sıbyan Mektebinde ulûm-ı diniyye	Tercan Mekteb-i Rüşdiye	Türkçe okuryazar	-
Memuriyet Durumu ve Görev Yaptığı Kurumlar	Tercan Ağnam 2. Kol Muharrirliği (1884)	Tercan Nüfus Kitabeti memurluğu (1892)	Tercan Ambar memurluğu (1898)	Tercan Sandık Eminliği memurluğu (1899)
Sicil, Taltif ve Rütbe	-	-	-	-

Tablo 3. Hüseyin Rıza Efendi

4. Hüseyin Hüsnü Efendi¹⁷

Beratkalezâde Mehmed Efendi'nin Oğludur. 1871/1872 senesinde Erzurum'a bağlı Tercan Kazası'nın Pekerîç Kariyesinde doğmuştur. Tercan iptidâ mektebinde bir müddet eğitim aldıktan sonra Eleşkirt ve Karakilise kazaları rüştiye mekteplerinde edebiyat dersleri tahsil ettikten sonra diploma almadan okuldan tasdikname aldığı terceme-i hâl varakasında belirtilmiştir. Türkçe okuryazardır.

13 Eylül 1891 tarihinde 21 yaşında stajyer olarak Erzurum Vilâyeti İstinaf Mahkemesi İdaresi kalemine atanmıştır. 20 Mayıs 1893 tarihinde 225 kuruş maaşla Bayburt Kazası Bidâyet Mahkemesi ikinci kâtipliğine tayin edilmiştir.

¹⁷ BOA, DH. SAİD-0130.

Doğum Tarihi	1871/1872	-	-
Baba Adı	Mehmet Efendi	-	-
Aile Şöhreti	Berâtkalezâde	-	-
Doğum Yeri	Tercan/Pekeriç Kariyesi	-	-
Eğitim Durumu	Tercan Mekteb-i İptidai Eleşkirt ve Karakilise Kazaları Rüştüye Mekteplerinde Mürettep Dersleri almıştır.	Şehâdetnâme almadan eğitimini terk etmiştir.	Türkçe okuryazar
Memuriyet Durumu ve Görev Yaptığı Kurumlar	Erzurum Vilâyet İstinaf mahkemesi (stajyer) (1891)	Bayburd Kazası Bidâyet Mahkemesi 2. Kitabeti memuru (1893)	-

SONUÇ VE DEĞERLENDİRME

İhtiva ettiği bilgiler neticesinde son dönem Osmanlı Biyografi araştırmaları için önemli bir kaynak Hükmünde olan Sicill-i Ahvâl Defterleri esas alınarak Tercan doğumlu 4 memur inceleme konumuzu teşkil etmiştir. Bunlar doğum sırasına göre şöyledir: Ömer Necati Efendi, Hüseyin Rıza Efendi, Hüseyin Hüsnü Efendi ve Yakup Rahmi Efendi. Sicillerdeki memur isimlerinin hepsi anlaşılacağı üzere çift isimlidir.

Bu çalışmada, Tercan doğumlu gayrimüslim devlet adamına rastlanmamıştır. Memurların eğitim aldıkları ilk yer iptida ve sıbyan mektepleridir. İstisnai olarak Ömer Necati Efendi ilk eğitimini özel hocadan almıştır. O dönemin şartlarına bakıldığında özel hocadan alınan ders ailenin ekonomik durumunun iyi olduğunun göstergesidir. Memurların ilk eğitimlerinin akabinde devrin rüştüye mekteplerinde eğitimlerine devam ettikleri tespit edilmiştir. Bahsi geçen kişilerin memuriyete başlama yaşları; Ömer Necati Efendi 16, Yakup Rahmi Efendi 17, Hüseyin Hüsnü Efendi 20 ve Hüseyin Rıza Efendi ise 23'tür.

Memurlar içerisinde aile şöhretine sahip olan iki kişi tespit edilmiştir: Ömer Necati Efendi (Kimalmazzâde) ve Hüseyin Hüsnü Efendi (Beratkalezâde). Memurların geneli Tercan ve çevresinde görev yapmış olmakla beraber istisnai olarak Yakup Rahmi Efendi Selanik Telgraf ve Posta Merkezi memurluğu yapmıştır. İncelemeye alınan dört memurun üçünün baba isimleri mevcutken Hüseyin Rıza Efendi'nin baba adına rastlanılmamıştır.

Yakup Rahmi ve Hüseyin Hüsni Efendi'nin babaları "*Efendi*" unvanını taşıırken Ömer Necati Efendi'nin babası "*Ağa*" unvanıyla anılmıştır.

Memurların görev yapmış oldukları yerlerin üst makamlarınca yazılan tezkerelerde liyakat sahibi oldukları ve görevlerini yerine getirmeye muktedir oldukları belirtilmiştir. Ömer Necati Efendi'nin iş ahlakı ve istikamet üzere olmasından mütevellit Rütbe-i Rabia ile tevcih edildiği belirtilmiştir. Yakup Rahmi Efendi'nin ise 1896 yılında Dördüncü Orduyu Hümâyun'dan ihraç edildiği belirtilse de, görevden uzaklaştırma sebebi belirtilmemiştir.

Sicil dosyalarında mevcut olup, araştırmamızın dışında kalan Kayseri doğumlu Ermeni Milletinden Tercan Efendi arşivdeki yanlış tasnif sonucu değerlendirilmeye alınmamıştır. Ayrıca arşiv kaynaklarında Tercan Doğumlu memurların yalnızca dört kişi ile kısıtlı olması, zannımızca arşivdeki yanlış tasnifin bir neticesidir.

Cumhuriyete intikal etmiş birçok memurun özlük dosyasının mevcut olduğu "Sosyal Güvenlik Kurumu" bünyesinde bulunan "Emekli Sandığı Arşivi"nde mahfuz, biyografi çalışmalarına kaynak teşkil eden özlük dosyaları ve Tercanlı memurların sicilleri "07.04.2016 tarihinde yayımlanan 6698 sayılı Kişisel Verilerin Korunması Kanunu"na alındığından tüm çabalarımıza rağmen elde edilememiştir. Birinci, ikinci ve üçüncü kuşak dedelerimiz olan; aynı zamanda da Tercan Zabıt Kâtipliği ve Tapu Müdürlükleri yapmış bulunan; 1862 doğumlu Cafer Efendi (Zabıt Kâtiibi), 1888 doğumlu Mehmet Rüstem Efendi (Tapu Umum Müdürü) ve 1909 doğumlu Ahmet Turan (Soylu) Efendi (Tapu Umum Müdürü)'ye ait kayıtlar, şahsi aile arşivimizde mevcut olup, "Emekli Sandığı Arşivince" desteklenmemesinden ötürü maatteessüf araştırmaya konu edilememiştir.

KAYNAKÇA**Cumhurbaşkanlığı Arşiv Başkanlığı, Osmanlı Arşivi**

BOA, DH. SAİD-0103

BOA, DH. SAİD-0106

BOA, DH. SAİD-0124

BOA, DH. SAİD-0130

Salnameler

Erzurum Vilâyeti Salnamesi (1318)

Resmî Gazete

3910 Sayılı Resmi Gazete, Kanun no: 3383, Kabul tarihi: 11.05.1938.

Araştırma Eserler

Aydın, Dündar, *Erzurum Beylerbeyliği ve Teşkilatı Kuruluş ve Genişleme Devri (1535-1566)*, TTK yay., Ankara, 1998.

Başbakanlık Osmanlı Arşivi Rehberi, T.C. Başbakanlık Osmanlı Arşivi Daire Başk. Yay. İstanbul 2000.

Demir, Selçuk - Çakır, İ.Etem, "Tercan Kazası (1591-1642)", *Karadeniz Araştırmaları Dergisi*, Yaz 2016, Sayı 50, s.153-175.

Gül, Abdulkadir, *Osmanlı Devleti Bürokrasisi'nde Erzincanlı Memurlar*, Konya 2011.

Gündüz, Ahmet, "Sicill-i Ahval Defterlerine Göre Kayserili Müslim ve Gayrimüslim Memurların Aldıkları Madalya, Rütbe ve Nişanlar (M.1879-1909)", *History Studies*, Volume 3/3 2011, ss. 123-145.

Konukçu, Enver, *Cumhuriyetin 75. Yılında Tercan*, Ankara 1998.

Miroğlu, İsmet, *XVI. Yüzyılda Bayburt Sancağı*, İstanbul 1975.

Sarıyıldız, Gülden, *Sicill-i Ahval Komisyonu'nun Kuruluşu ve İşlevi (1879-1909)*, İstanbul 2004.

EK 1: Ömer Necati Efendi'ye ait Sicill-i Ahvâl Belgesi, BOA. DH. SAİD-103

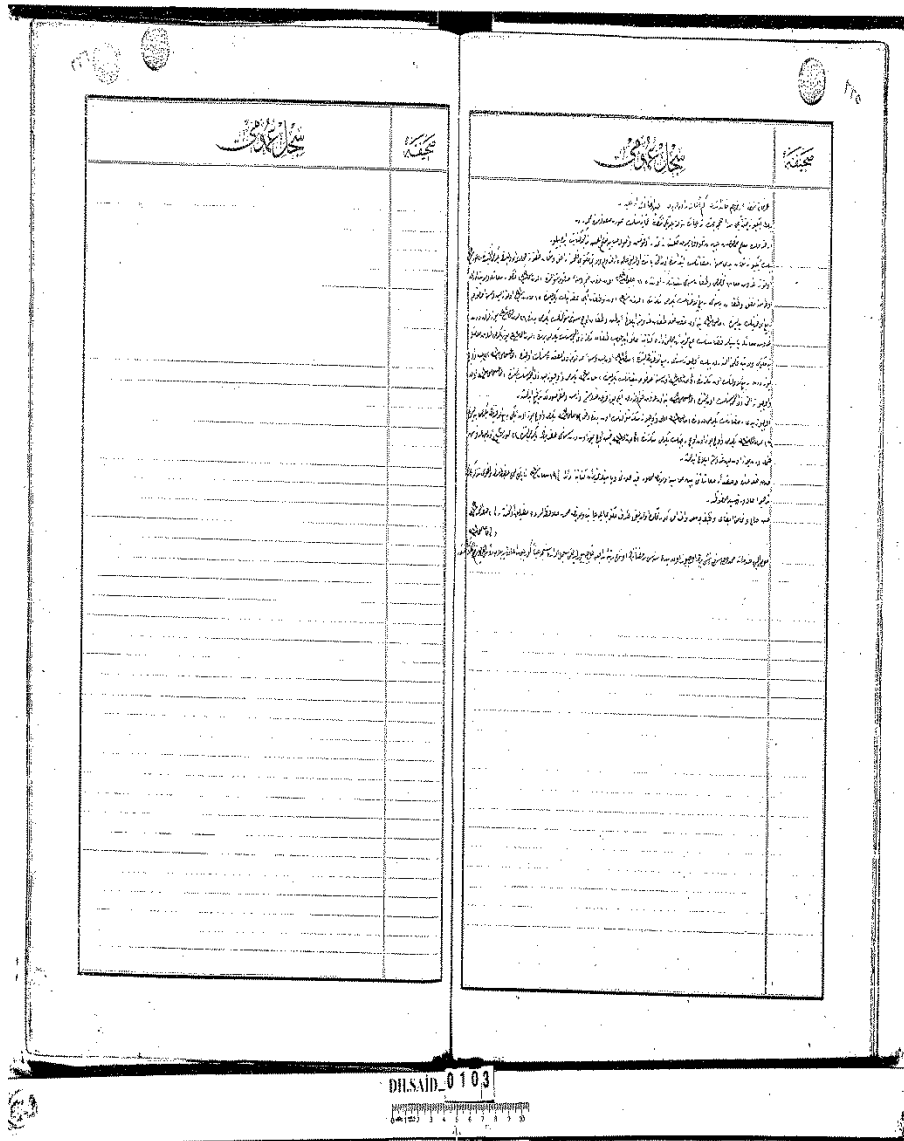

EK 2: Birinci kuşak dedemiz Tercan Tapu Umum Müdürü Ahmet Turan Efendi
(Hacı Dede Soylu Arşivinden)



EK 3: İkinci ve üçüncü kuşak dedemiz Cafer Efendi (Zabıt Kâtibi) Mehmet Rüstem (Tapu Umum Müdürü)

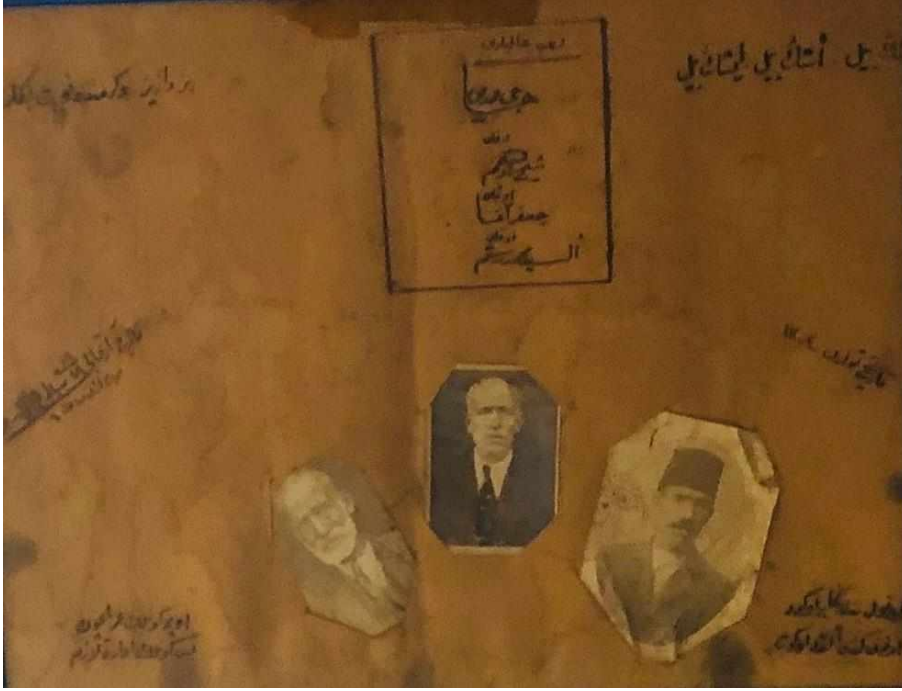

XVIII.-XIX. YÜZYILLARDA ERZİNCAN TARİHİ İÇİN ÖNEMLİ BİR KAYNAK: ERZURUM AHKÂM DEFTERLERİ

Hikmet ÇİÇEK*

Özet

Şikâyet en genel tanımıyla idari ve adli bir haksızlığın ilgili makama yakınmayla iletilmesidir. Tarihi süreç içerisinde devletler kendi tebaalarına adaletle hükmetmek, hukuk sistemlerinin denetimini yapmak vs. gibi nedenlerle şikâyetlerin iletileceği mekanizmalar geliştirmişlerdir. Osmanlı Devleti de haksızlığa uğrayan gerek devlet görevlileri ve gerekse halkın şikâyetlerini iletmeleri için belirli kurumlar meydana getirmiştir. Bu kurumların en üstteki konumunda Divanhümayun bulunmaktadır.

Devletin birinci derecede önemli meselelerinin görüşüldüğü yer olmasının yanında bireysel şikâyet ve davaların da görüldüğü bir yargı ve karar organıdır. İlk dönemlerde Divan'da alınan tüm kararlar Mühimme defterlerine kaydedilirken 1059/1649'dan itibaren artan şikâyetlerle birlikte müstakil Şikâyet Defterleri tutulmaya başlanmıştır. Şikâyetlerin daha da artması ile dönemin reisülküttabı Mehmed Rağıb Efendi tarafından 1155/1742 yılından itibaren şikâyetlerin eyaletlere göre tasnif edildiği Ahkâm-ı Şikâyet defterleri meydana getirilmiştir.

XVIII. yüzyılın ikinci yarısından itibaren ahkâm kayıtları tutulan eyaletlerden biri de Erzurum'dur. Bu dönemde Erzurum eyaletine bağlı bir sancak konumunda olan Erzincan'a ait hükümler de bu defterler içerisinde yer almaktadırlar. Erzincan'a ait hükümlerden bölgedeki arazi, vakıf, borç-alacak, miras, vergi vb. konular hakkında bilgi sahibi olunmaktadır. Böylece XVIII. yüzyılda Erzincan sancağının yapısı ortaya konulabilecektir.

Anahtar Kelimeler: *Erzurum Eyaleti, Erzincan Sancağı, XVIII. Yüzyıl, Ahkâm Defterleri, Divanhümayun.*

GİRİŞ

Coğrafi konumu ve önemli yolların kavşağında bulunması sebebiyle Erzincan şehri, tarihi süreç içerisinde yerleşim için cazip bölgelerden biri olmuştur. Çevresine göre doğal şartlar bakımından nispeten avantajlı olan Erzincan ovası, Doğu Anadolu Bölgesi'nin Yukarı Fırat Bölümü'nde Karasu-Aras oluğu boyunca sıralanan düzlüklerin en batısındaki halkasını meydana getirmektedir. Ovayı kuzeybatıdan Otlukbeli ve kuzeyden Esence (Keşiş), batıdan Karadağ ve güneyden ise Munzur dağlarının kuzeydoğu bölümünü oluşturan Mercan dağları çevrelemektedir¹.

Şehrin kuruluşu ve tarih öncesi dönemine ait kesin bilgiler bulunmamakla birlikte, yapılan araştırmalara ve arkeolojik kazılara göre bölgedeki ilk yerleşmelerin M.Ö. III. binyıla kadar indiği ifade edilmektedir. M.Ö. II. binyılda Hurri-Mitanni, 1380'lere doğru Hititler'in hâkimiyeti altına giren Erzincan, daha sonra Urartu devletinin batı sınırında güçlü bir eyalet olarak yer almaktadır. Kısa bir süre İskitler ve Medler'in kontrolüne giren şehir, iki asır boyunca Hellenistik krallıklar, Partlar, Romalılar, Pontuslular ve Ermeniler

* Arş. Gör. Dr.; Dicle Üniversitesi Edebiyat Fakültesi Tarih Bölümü 21280 Sur-DİYARBAKIR. E-Posta: hikmetcicek44@gmail.com

¹Selçuk Hayli, "Erzincan Ovasında Genel Arazi Kullanımı", *Fırat Üniversitesi Sosyal Bilimler Dergisi*, XII/1, Elazığ 2002, 1-2.

arasındaki mücadelede önemli bir yer tutmuştur². Uzun bir süre Bizans ve Sasanî imparatorluklarının bölge üzerinde mücadelesi sonucunda VII. yüzyıl başlarında Sasanî hâkimiyeti altına girmiştir. Müslümanların bu bölgedeki hâkimiyetleri sürekli olmamıştır. İslam ordularının havaliye ilk akınları Hz. Ömer devrinde (634-644) İyaz b. Ganem tarafından yapılmıştır. Ardından Hz. Osman (644-656) ve Abbasi halifesi Mansur (754-775) devirlerinde kısa süreliğine İslam devletinin sınırlarına dâhil olmuştur³. Malazgirt zaferinin (26 Ağustos 1071) ardından Sultan Alp Arslan, Mengücek Ahmed Gazi'yi Karasu ve Çaltı nehirleri vadilerinin fethi ile görevlendirmiş ve Mengücek Ahmed Gazi Erzincan, Kemah, Divriği ve Şebinkarahisar bölgesini hâkimiyeti altına almıştır⁴. Böylece Mengücek beyliği topraklarına katılan Erzincan ve çevresi, Türkiye Selçuklu sultanı I. Aladdin Keykubad'ın (1220-1237) Mengücek beyliğine son vermesiyle Türkiye Selçuklu Devleti'nin bir parçası haline gelmiştir⁵. Moğol istilasının ardından merkezi önce Sivas ardından Kayseri olan Eretna beyliğinin toprakları Kemah ve Erzincan bölgesini de kapsamaktaydı⁶. Eretna beyliğinin zayıflaması ile Erzincan emirlerinin müstakil hareket etmeye başladıkları görülmektedir. Zira Ahi Ayna Bey'in ölümünden sonra Pir Hüseyin Bey Bayburd'a kadar olan bölgeyi kendi topraklarına katmış, vefatıyla başa geçen Mutahharten de Erzurum, Çemişgezek, Bayburd, Kemah vd. bölgeleri de idaresi altına almıştı⁷. Eretnaoğulları beyliğinin başına geçen Kadı Burhaneddin Ahmed, merkezi otoriteyi kurmak ve geniş bir alanda hâkimiyet kurmak amacıyla etrafındaki beyliklerle mücadeleye başladı. Bu bağlamda Emir Mutahharten ile yaptığı Pulur savaşında (1395) mağlup olmasının ardından kendisiyle anlaşmak zorunda kaldı⁸. Kadı Burhaneddin'in öldürülmesinin ardından Sivas ve havalisini topraklarına katan Yıldırım Bayezid, Timur'a itaatini bildirmiş olan Mutahharten'in kendisine tabi olmasını ve vergi vermesini talep etmişse de bu isteği kabul görmemişti. Bu durum karşısında Timur'un Sivas'a gelerek yağmalaması Yıldırım Bayezid bizzat ordusunun başında bulunarak Erzincan ve Kemah'ı Mutahharten'in elinden almış, kendine bağlı olması şartı ile yine ona bırakmıştı⁹. Ancak, Timur Yıldırım Bayezid'e karşı harekâta başlayınca Kemah'ı zaptederek Mutahharten'e geri vermişti¹⁰ (Darkot 1977: 560). Akkoyunlu hükümdarı Uzun Hasan'ın Karakoyunluları ortadan kaldırmasına kadar bölge, iki rakip devlet arasında el değiştirmiştir. Uzun Hasan'ın vefatı ile kargaşa dönemine giren Akkoyunlu Devleti'ne Safevi devletini kuran Şah İsmail'in son vermesiyle bölge Safevi devletinin hâkimiyeti altına girmiş oldu¹¹. Çaldıran seferi sonrasında Erzincan Osmanlı hâkimiyetine girmiş, ancak kalesi çok müstahkem olan Kemah'ın fethi bizzat padişahın katılımıyla gerçekleşmiştir¹². Erzincan ve çevresi Osmanlı

² İsmet Miroğlu, "Erzincan", *Diyânet İslâm Ansiklopedisi*, Türkiye Diyânet Vakfı Yayınları, İstanbul 1995, XI, 318.

³ Besim Darkot, "Erzincan", *İslâm Ansiklopedisi*, Milli Eğitim Bakanlığı Yayınları, İstanbul 1979, IV, s. 339.

⁴ Osman Turan, *Doğu Anadolu Türk Devletleri Tarihi*, Boğaziçi Yayınları İstanbul 1993, s. 55-56.

⁵ Faruk Sümer, "Mengüçöklüler", *Diyânet İslâm Ansiklopedisi*, Türkiye Diyânet Vakfı Yayınları, İstanbul 2004, XXIX, s. 140.

⁶ İsmail Hakkı Uzunçarşılı, *Anadolu Beylikleri Ve Akkoyunlu, Karakoyunlu Devletleri*, Türk Tarih Kurumu Yayınları, Ankara 1979, s. 309.

⁷ İsmet Miroğlu, *Kemah Sancağı ve Erzincan Kazâsı*, Türk Tarih Kurumu Yayınları, Ankara 1990, s. 5.

⁸ Abdülkerim Özaydın, "Kadı Burhâneddin Devleti", *Diyânet İslâm Ansiklopedisi*, Türkiye Diyânet Vakfı Yayınları, İstanbul 2001, XXIV, s. 76-77

⁹ İsmail Hakkı Uzunçarşılı, *Osmanlı Tarihi*, Türk Tarih Kurumu Yayınları, Ankara 2011, I, s. 305.

¹⁰ Besim Darkot, "Kemah", *İslâm Ansiklopedisi*, Milli Eğitim Bakanlığı Yayınları, İstanbul 1997, VI, s. 560.

¹¹ Miroğlu, *Erzincan Kazâsı*, s. 6.

¹² İlhan Şahin, "Kemah", *Diyânet İslâm Ansiklopedisi*, Türkiye Diyânet Vakfı Yayınları, Ankara 2002, XXV, s. 219.

idaresi altında doğu sınırına yakın bir şehir olarak, doğu seferlerinde Erzurum'dan sonra ikinci bir toplanma merkezi haline gelmiştir¹³.

OSMANLI DEVLETİ'NDE ŞİKÂYET MEKANİZMASI

Şikâyet, en genel tanımıyla idari ve adli bir haksızlığın ilgili makama yakınmayla iletilmesidir. Geçmişte de devletler idareleri altındaki halkın adaletle yönetilmesi düşüncesiyle haksızlıkları gidermek ve hakkın yerini bulmasını sağlamak amacıyla yazılı olan/olmayan normlar meydana getirmişler ve kişilerin gerek kendi adlarına gerekse kamu adına yaptıkları haksız fiillere mani olmak istemişlerdir.¹⁴

Osmanlı Devleti'nde gerek halkın ve gerekse devlet görevlilerinin haksızlığı uğradıkları durumlarda şikâyetlerini iletebilecekleri müesseseler mevcuttu. Bu kurumlar aşağıdan yukarıya doğru; bölge kadısı ve mahkemesi, bölgenin bağlı bulunduğu sancak ve eyalet divanları ile devlet merkezinde yer alan en üst düzeydeki yargı ve karar organı olan Divanühümayun'dur.

Osmanlı Devleti'nde idari mekanizması içerisinde temelde iki görevli tayin edilmektedir. Bunlardan birinci padişahın askerî-idari yetkilerini temsilen atanan beylerbeyi/sancakbeyi, ikincisi ise padişahın kazai-idari yetkilerini temsilen atanan kadıdır. Kaza olarak adlandırılan idari birimin doğrudan yöneticisi olan kadı'nın, yargı görevi dışında mülki, beledi, askeri ve mali görevleri de bulunmaktadır. Bu görevleri göz önüne alınırsa onun kadar geniş bir görev alanı bulunan bir başka memur olmadığı gibi memuriyet kompartımanı ve şahsiyeti onun kadar çeşitli olanı da yoktur denebilir¹⁵. Kadı mahkemelerinin şikâyet konusunda temelde iki görevi bulunmaktadır. Bunlardan birincisi taşrada meydana gelen anlaşmazlıkların çözüm mercii olmasıdır. Osmanlı mahkemesi görev ve yetki alanı bakımından hem şer'î hem örfî davalarda tek yetkili mahkeme konumundadır. Gayrimüslimlerle ve onların din adamlarıyla ilgili ve mirasçısız terekeye yönelik davalar haricinde Osmanlı mahkemesinin görev ve yetki alanına girmeyen herhangi bir hukukî ihtilaf yok gibidir¹⁶. Kadı'nın şikâyet hakkındaki bir diğer görevi ise şikâyetlerin divana ulaşmasında aracı rol oynamasıdır. Bu anlamda kadılar, kendilerine ulaşan şikâyetleri yazılı olarak Divanühümayun'a arz ediyorlardı¹⁷.

Osmanlı taşrasında şikâyet mekanizması bakımından müracaat edilebilecek bir diğer mercii ise eyalet, sancak ve şehzade divanlarıdır¹⁸. Osmanlı Devleti'nde Beylerbeyilik divanı, eyaletin idaresindeki en önemli kuruldur. Doğrudan beylerbeyine bağlı olan bu divan, eyaletin merkezi konumundaki paşa sancağındaki beylerbeyinin konağında toplanırdı. Divanühümayun ülke idaresinde en yetkili kurul olduğu gibi Beylerbeyilik divanı da eyalet idaresinin beyni ve yapı itibarıyla merkezin küçük bir modeliydi. Divanda beylerbeyinin başkanlığında hazine (mal) defterdarı, timar işlerine bakan timar defterdarı, şer'î-hukuki işlere bakan eyalet kadısı (eyalet kadısının divanın üyesi olmadığı da ileri

¹³ Mehmet İbbaşı, "Erzincan Kazâsı (1642 Tarihli Avâz Defterine Göre), *Atatürk Üniversitesi Türkiyat Araştırmaları Enstitüsü Dergisi*, XVI/41, Erzurum 2009, s. 191.

¹⁴ Murat Tuğluca, *Osmanlı Devlet-Toplum İlişkisinde Şikâyet Mekanizması ve İşleyiş Biçimi*, Türk Tarih Kurumu Yayınları, Ankara 2016, s. 1. Osmanlı öncesi şikâyet hakkı ve mekanizması tarihçesi hakkında Bk. Tuğluca, *Şikâyet Mekanizması*, s. 17-29.

¹⁵ İlber Ortaylı, "Osmanlı Devleti'nde Kadı", *Diyânet İslâm Ansiklopedisi*, Türkiye Diyânet Vakfı Yayınları, İstanbul 2001, XXIV, s. 69. Osmanlı kadısının yargı dışındaki görevleri hakkında Bk. İlber Ortaylı, *Hukuk ve İdare Adamı Olarak Osmanlı Devleti'nde Kadı*, Kronik Kitap, İstanbul 2009; Şinasi Altundağ "Osmanlılarda Kadıların Salâhiyet ve Vazifeleri Hakkında", *VI. Türk Tarih Kongresi (Kongreye Sunulan Bildiriler Ankara 20-26 Ekim 1961)*, Ankara 1967, s. 342-354.

¹⁶ Mehmet Âkif Aydın, "Osmanlı Devleti'nde Mahkeme", *Diyânet İslâm Ansiklopedisi*, Türkiye Diyânet Vakfı Yayınları, Ankara 2003, XXVII, s. 342.

¹⁷ Tuğluca, *Şikâyet Mekanizması*, s. 46.

¹⁸ Tuğluca, *Şikâyet Mekanizması*, s. 42.

sürülmüştür), divan efendisi, tezkireci, çavuşlar, ruznameci ve kâtipler bulunurdu. Rumeli ve Arap bölgelerindeki eyaletlerde Türkçe bilmeyen halkın istek ve şikâyetleri için tercümanlar da divana katılırlardı. Sekreterliği ise divan efendisi başkanlığında kâtipler yürütürdü. Eyalet divanı halkın dilek ve şikâyetlerine açıktı. Dolayısıyla halkın verdiği arzual ve mahzarlar veya şifahî müracaatları bu divanın gündeminin önemli bir kısmını teşkil ederdi. Temel meseleler eyalet divanında görüşüldükten sonra ikinci derecede konulardan şer‘i olanlar kadıya, malî olanlar ise defterdar divanına havale edilirdi. Eyalet divanında görüşülen konular ve varılan kararlar deftere kaydedilir, ayrıca pek çok konuda Divanhümayun’un onayı alınırdı¹⁹.

Osmanlı Devleti’nde şikâyet mekanizması içerisinde en üst konumda olan kurum, Divanhümayun’dur. Divanhümayun önceki Türk-İslam devletlerindeki kurumların bir sentezidir²⁰. Osmanlı Devleti’nde Divanhümayun, devlete ait birinci derecede önemli siyasi, idari, askerî, örfî, şer‘i, adli ve mali işlerle bireysel şikâyet ve davaların görüşülüp karara bağlandığı yargı ve karar organıdır²¹. Padişahın divanı olması, bu nedenle halkın şikâyetlerini doğrudan padişaha sunabilmesi, onun emriyle haksızlıkların giderilmesi görevini üstlendiğinden divana yapılan müracaatlar doğrudan padişaha yapılmış sayılırdı. Böylece Osmanlı ülkesindeki kadın-erkek, müslim-gayrimüslim, reaya-askerî herkes, uğradıkları haksızlıkların giderilmesi için Divanhümayun’a müracaat etmişlerdir²².

Toplantı zamanları dönemlere göre farklılık gösteren Divanhümayun’da konuları görüşmek üzere asli üyeler ile divandaki işlerin yürütülmesi amacıyla üye olmadan katılan ve Divanhümayun hizmetkârları olarak görevliler mevcuttu. Görüşülen işlerin çeşitlenmesi ve artması sonucunda farklı kalemler (bürolar) oluşturulmuştu. Mutad toplanan divanlar haricinde, ulufe ve galebe divanları ile görevlilerin kendi konaklarında topladıkları divanlar da mevcuttu²³ (Ahışalı 1999: 24-33; Mumcu 1994: 430-431).

Divanhümayun toplantılarında alınan kararlar ilk zamanlarda Mühimme Defterleri’ne kaydedilmekteydi²⁴. Artan şikâyetlerle birlikte 1059/1642 yılından itibaren devlete ait kararlar Mühimme Defterleri’ne, bireysel müracaatlara ait cevaplar Şikâyet Defterleri’ne kaydedilmiştir²⁵. Şikâyetlerin gittikçe çoğalmasıyla birlikte 1155/1742’den itibaren dönemin reisülküttabı Mehmed Rağîb Efendi tarafından şikâyetlerin eyaletlere göre tasnif edildiği mahalli sistem olan Eyalet Ahkâm Defterleri tutulmaya başlanmıştır²⁶.

ERZİNCAN SANCAĞI’NDAN DİVAN’A YANSIYAN ŞİKÂyetLER

¹⁹Mehmet İpşirli, “Beylerbeyi”, *Diyânet İslâm Ansiklopedisi*, Türkiye Diyânet Vakfı Yayınları, İstanbul 1992, VI, s. 72-73.

²⁰İsmail Hakkı Uzunçarşılı, *Osmanlı Devleti Teşkilâtına Medhal*, Türk Tarih Kurumu Yayınları, Ankara 1988, s. X-XIV.

²¹İsmail Hakkı Uzunçarşılı, *Osmanlı Devleti’nin Merkez ve Bahriye Teşkilâtı*, Türk Tarih Kurumu Yayınları, Ankara 1988, s. 13.

²²Halil İnalçık, “Şikâyet Hakkı: Arz-ı Hal ve Arz-ı Mahzarlar”, *Osmanlı’da Devlet, Hukuk, Adâlet*, Eren Yayınları, İstanbul 2005, s. 49.

²³Recep Ahışalı, “Divan-ı Hümayûn Teşkilâtı”, *Osmanlı*, Yeni Türkiye Yayınları, Ankara 1999, VI, s. 24-33; Ahmet Mumcu, “Divânı Hümayûn”, *Diyânet İslâm Ansiklopedisi*, Türkiye Diyânet Vakfı Yayınları, İstanbul 1994, IX, s. 430-431.

²⁴Mübahat S. Kütükoğlu, “Mühimme Defteri”, *Diyânet İslâm Ansiklopedisi*, Türkiye Diyânet Vakfı Yayınları, İstanbul 2006, XXXI, s. 520.

²⁵Nahide Şimşir, “Ahkâm Defterleri’nin Tarihi Kıymeti ve 107 No’lu Ahkâm Defteri’ndeki İzmir İle İlgili Hükümler”, *Tarih İncelemeleri Dergisi*, IX/1, İzmir 1994, s. 359.

²⁶Feridun M. Emecen, “Osmanlı Divanının Ana Defter Serileri: Ahkâm-ı Mirî, Ahkâm-ı Kuyûd-ı Mühimme ve Ahkâm-ı Şikâyet”, *Türkiye Araştırmaları Literatür Dergisi*, III/5, İstanbul 2005, s. 125.

Erzincan sancağından Divanühümayun'a yapılan şikâyetler, XVIII. yüzyılda Erzurum eyaletine bağlı bir sancak olmasından dolayı Erzurum Ahkâm Defterleri içerisinde yer almaktadır²⁷.

XVIII. yüzyılın ikinci yarısında ahkâm kayıtlarının tutulduğu bir diğer eyalet Erzurum'dur. Bugün T.C. Cumhurbaşkanlığı Devlet Arşivleri Başkanlığı Osmanlı Arşiv Müdürlüğü bünyesinde ve A_{DVNSAHK_ER_d kodunda kayıtlı on dokuz adet ahkâm defteri bulunmaktadır²⁸. Tarih sırasını takip eden defterlerden 11-16 numaralı olanlar rikab ahkâm defterleridir²⁹.

Erzurum Ahkâm Defterleri içerisinde Erzincan'a ait hükümlerden bölgedeki miri arazi rejimi ve yaşanan sorunlar, vergi problemleri, bölgedeki asayiş meseleleri, borç-alacak ilişkileri, miras sorunları, vakıflarda yaşanan problemler, köyler arasında yaşanan yaylak-kışlak ve su sorunları ve getirilen çözüm önerileri öne çıkmaktadır.

Miri Toprak Rejimi Şikâyetleri

Erzurum Ahkâm Defterleri'nde Erzincan sancağından iletilen şikâyetler içerisinde miri toprak rejimi ve yaşanan sorunlar en çok karşılaşılan problemlerdendir. Divan'a yansıyan bu şikâyetlerde "...defter-hâne-i 'âmiremde mahfûz (olan) rûz-nâmçe-i hümayûnuma mürâca'at olundukda..."³⁰, "...defter-hâne-i 'âmiremde mahfûz olan rûz-nâmçe-i hümayûn ve defter-i icmâl ve mufassala mürâca'at olundukda..."³¹, "...defter-hâne-i 'âmiremde mahfûz olan defter-i mufassal ve defter-i evkâfa mürâca'at olundukda..."³², "...defter-hâne-i 'âmiremde mahfûz olan rûz-nâmçe-i hümayûn, defter-i mufassal ve defter-i evkâfa mürâca'at olundukda..."³³ ifadeleriyle gerektiğinde ilgili defterlerden kontrol yapıldığı anlaşılmaktadır.

Erzincan sancağından Divan'a yansıyan şikâyetler içerisinde miri toprak rejimi hususunda öne çıkan konuların başında arazi tasarrufuna yapılan müdahaleler gelmektedir. Erbab-ı timardan Seyyid Hasan'ın şikâyeti arazi tasarrufuna örnek olarak gösterilebilir. Kuzey Erzincan nahiyesinde on bir bin dört yüz akçe timara mutasarrıf Mustafa veled-i İsmail'in tahvilinden tahvil hükmüyle mutasarrıf Mahmud'un kasr-ı yedinden kardeşi Seyyid Hasan'a 1161 yılı cemaziyelevvelinin onuncu gününde tevcih edilmiştir. Ancak

²⁷Erzurum Ahkâm Defterleri'nde bu eyalete bağlı, Bayezid, Erzincan ve Hınıs sancakları ile Bayezid, Diyadin, Eleşkird, İntab (Tutak), Patnos, Sebki, Hamur, Kara Kilise, Erzincan, Kemah, Kuruçay, Kuzican, Refahiye, Bayburt, İspir, Keskim, Kiğı, Pasinler, Tercan, Namervan ve Hınıs kazalarına ait hükümleri ihtiva etmektedir. Bk. *Başbakanlık Osmanlı Arşivi Rehberi*, Haz. Yusuf İhsan Genç vd., T.C. Başbakanlık Devlet Arşivi Genel Müdürlüğü Osmanlı Arşivi Daire Başkanlığı Yayınları, İstanbul 2010, s. 30.

²⁸ Erzurum ahkâm defterleri içerisinde 2 numaralı ve 1155-1191/1742-1777 tarihli defterin Erzurum eyaletine ait olmadığı, Kars, Van ve Çıldır eyaletlerine ait hükümleri ihtiva ettiği ortaya konulmuştu. Ancak bugün arşiv tasnifinde anılan defterin hâlâ aynı fonda yer alması nedeniyle burada toplam on dokuz defter olduğu ifade edilmiştir. Daha geniş bilgi için Bk. Hikmet ÇİÇEK, "2 Numaralı ve 1155-1191/1742-1777 Tarihli Erzurum Ahkâm Defteri'nin Şekil ve İçerik İncelemesi", *Çayeli'nden Erzurum'a Yrd. Doç. Dr. Cemil Kutlu-Armağan Kitap-*, (Ed. Prof. Dr. Selami Kılıç-Arş. Gör. Ahmet Safa Yıldırım), Atatürk Üniversitesi Yayınları, Erzurum 2016, s. 574-575.

²⁹ Çiçek, "2 Numaralı ve 1155-1191/1742-1777 Tarihli...", s. 572. Bu çalışmada Erzurum Ahkâm Defterleri hakkında genel bilgi verildiği için burada tekrarlanmamıştır. Defterler hakkında bilgi edinmek için Bk. Çiçek, "2 Numaralı ve 1155-1191/1742-1777 Tarihli...", s. 573-574.

³⁰ *Erzurum Ahkâm Defteri*, No. 4, 56/2. {Fî Evâsıt-ı Z. Sene 1171/Ağustos 1758}

³¹ Muhittin Kul, *1 Numaralı ve 1155-1162/1742-1749 Tarihli Erzurum Ahkâm Defteri'nin Transkripsiyonu ve Değerlendirilmesi* (s. 1-65), (Yayımlanmamış Yüksek Lisans Tezi), Atatürk Üniversitesi Sosyal Bilimler Enstitüsü, Erzurum 2011, s. 69

³² Hikmet Çiçek, *Erzurum Vilâyeti 1 Numaralı ve 1155-1162/1742-1749 Tarihli Ahkâm Defteri'nin Transkripsiyonu ve Değerlendirilmesi* (s. 65-130), (Yayımlanmamış Yüksek Lisans Tezi), Atatürk Üniversitesi Sosyal Bilimler Enstitüsü, Erzurum 2011, s. 96.

³³ *Erzurum Ahkâm Defteri*, No. 1, 293/1. {Fî Evâhir-i L. Sene 1162/Ekim 1749}

Erzincan sakinlerinden Çiftlioğlu Hüseyin, Hacıoğlu, Hüseyin ve Bekir adlı kişiler birbirleriyle ittifak halinde Mustafa veled-i İbrahim devt olmadı diyerek fuzuli ve tegallüben el koymuşlardır. Ayrıca bu dönemde arazinin mahsul ve rüsumu da almışlardır. Divan'dan şahısların ellerindeki beratı gereğince hareket edilmesi, tarih-i mezkurda Seyyid Hacı Hüseyin'e ve hala üzerinde olduğu tespit edildiğinden deftere göre hareket edilmesi emredilmiştir³⁴.

Tercan kazasından Hafizoğlu Mahmud'un Divan'a yansıyan şikâyeti arazi tasarrufuna yapılan müdahalelere bir diğer örnek olarak gösterilebilir. Divan'a arzual gönderen Hafizoğlu Mahmud Tercan kazasında Sebke karyesinde temessükle mutasarrıf olduğu olduğu arazisinin her yıl ekip biçtiği, öşür ve diğer vergilerini sahib-i arza verdiğini beyan etmektedir. Ancak aynı karyeden Zaza Rüstem olarak bilinen kişi 1180'li yıllarda fuzuli zabt ve gadr ettiği, elinde şeyhülislamdan fetvası olduğunu belirtmiştir. Divan'dan fetvası gereğince Zaza Rüstem'in fuzuli müdahalenin önlenmesi hususunda ferman gönderilmiştir³⁵.

Divana yansıyan ve bir hayli şikâyet konusu olan davalardan biri de arazilerden elde edilen gelir ve bunun karşılığında alınan öşür vergisidir. Erzincan'da zeamet tasarruf eden Ali'nin toprağından elde ettiği bin yüz elli beş, elli altı ve elli yedi seneleri mahsulüne aynı kazadan Hancıoğlu Mehmed ve başka kişilerin müdahale etmesi şikâyete sebep olmuştur³⁶.

Vergi Şikâyetleri

Vergi hususunda en fazla şikâyet fazla vergi talepleriyle ilgilidir. Bu konuda en iyi örnek olarak Kemah kazası ahalisinin toplu müracaatı gösterilebilir. Ahali Erzurum valilerine tayin ve tahsis kılınan yılda iki taksit sekiz yüz kuruş imdad-ı hazariye ve seferiye vergilerini vermelerine rağmen kaza voyvodası bu vergiler dışında ahliye on beş yirmi kese akça tevzi ve tahsil etmiştir. Voyvodanın vefatıyla yerine geçen kardeşi daha da zalimce davranmış ve yirmi iki kese akçeden vergi tevzi etmiştir. Bu durum kendilerinin perakende ve perişan olmalarına sebep olmuştur. Divanihümayun'dan imdad-ı hazariye tertibi defterlerine bakıldığında durumun ahalinin bildirdiği şekilde olduğu, ahalinin üzerine düşen vergiyi verdikten sonra fazla vergi alınmaması hususunda ferman kaleme alınmıştır³⁷.

Ahalinin vergi yükünü hafifletmek için avarız, imdad-ı hazariye ve seferiye vb. vergileri ödeme yükümlülüğü olmayanlardan ya da ödemiş kişilerden kendileriyle beraber ödemelerini istemeleri karşılaşılan bir diğer sorundur. Müderris Ahmed, Erzincan kasabası mahallelerinde avarız hanesine bağlı vergi alınacak emlak ve arazisi olmamasına rağmen mahalle ahalisinin avarız ve imdad-ı hazariyeyi "*bizimle ma'an edâ eyle...*" şeklinde taleplerini Divan'a şikâyette bulunmuştur³⁸.

Borç-Alacak Şikâyetleri

Bölgede iktisadi hayat hakkında borç-alacak ilişkilerine ait hükümlerden bilgi sahibi olunabilmektedir. Bali Mehmed adlı şahıs Divan'a bizzat müracaat ederek katlen ölen Erzincan voyvodası Morton'un mahdumu Said ve vekil olan Seyyid Ömer Alemdar zimmetlerinde 1220'li yıllardan beş yüz altı buçuk kuruş alacak hakkının olduğunu, almak istediğinde ise vakit geçtiği için ödenmediğini beyan etmiştir. Divan'dan Bali Mehmed'in

³⁴ *Erzurum Ahkâm Defteri, No. 1, 266/3. {Fî Evâil-i M. Sene 1162/Aralık 1748}*

³⁵ *Erzurum Ahkâm Defteri, No. 6, 6/2. {Fî Evâsıt-ı Ra. Sene 1190/Nisan-Mayıs 1776}*

³⁶ Çiçek, *Erzurum Vilâyeti 1 Numaralı ve 1155-1162/1742-1749 Tarihli...*, s. 21.

³⁷ *Erzurum Ahkâm Defteri, No. 4, 13/1. {Fî Evâhir-i R. Seme 1171/Ocak 1758.}*

³⁸ Kul, *1 Numaralı ve 1155-1162/1742-1749 Tarihli...*, s. 148.

alacağına tahsil edilmesi ve sorunun mahallinde halledilmesi yönünde emir gönderilmiştir³⁹.

Miras Şikâyetleri

Ahkâm defterlerinde Erzincan'da yaşanan miras sorunları ile ilgili şikâyetler de yer almaktadır. Seyyid Süleyman, babasının ölümüyle Erzincan kasabası Çukur mahallesinde kendisine kalan bir bab mülk-i menzil ile ilgili şikâyette bulunmuştur. Babasının öldüğü sırada kendisi küçük olduğu için miras kalan evi Küçükkoğlu olarak bilinen şahıs kanun hilafına el koymuştur. Süleyman büyüüp baliğ ve davasına kadir olunca talep ettiğinde üzerinden zaman geçti diyerek vermemiştir. Divan'dan Süleyman'ın babasından intikal eden evinin kendisine verilmesi hususunda ferman gönderilmiştir⁴⁰.

Erzincan kazasından Şerîfe Safiye isimli bayan babasının vefatıyla mirasına kardeşlerinin el koyduğundan kendisine ve annesine mirastan pay vermemesinden şikâyet etmektedir. Ayrıca kardeşlerinin kadı ile anlaşarak bunu meşrulaştırması üzerine Erzurum valisine ve Erzurum ve Erzincan kadılarına hüküm yazılmıştır⁴¹.

Vakıf Şikâyetleri

Erzurum Ahkâm Defterleri'nde Erzincan sancağı hakkında bilgi sahibi olunan konulardan biri de bölgedeki vakıflarda yaşanan sorunlardır. Mehmed ve Emin adlı şahıslar Erzincan'da bulunan Halilullah cami vakfının yevmi iki akçe ile mütevellisi olan Hasan Efendi'nin vefatıyla görevin bunlara tevcih edilmesi gerekirken dışarıdan Seyyid Abdurrahman kanun dışı görevi üzerine berat ettirmiştir. Divan'dan mahallinde durum soruşturulduğunda durumun belirtildiği gibi olduğu anlaşılmıştır. Görevin kendilerine tevcih edilip vaki halin Divan'a arz ve ilam edilmesi istenmiştir⁴².

Tercan-ı Süfla kazası eimme, hutebasından Türedi ve İsmail adlı şahıslar Divan'a bizzat müracaat ederek kazadki Ovabük karyesinde Hasan bin 'Ali adlı hayır sahibinin inşa ettiği camide yevmi iki akça vazife ile imamete, yevmi bir akça vazife ile müezzinliğe Türedi; yevmi iki akça vazife ile hitabetine İsmail berat-ı şerifle görevlendirilmişlerdir. Mezkurlar sadakat ve istikamet üzere görevlerini ifa etmelerine rağmen cami mütevellisi bu şahısların vazifeleri vermemiştir. Adı geçen şahısların ücretlerinin mütevellisi ve vakıf malından kendilerine verilmesi hususunda ferman yazılmıştır⁴³.

Erzincan'da Tur Ali Baba zaviyesinin zaviyedarı Abdullah, Veli ve Mehmed isimli şahısların zaviyenin toprak mahsulüne müdahale ettikleri yönünde merkeze şikâyette bulunmuştur⁴⁴.

Diğer Şikâyetler

Yukarıda zikredilen konular dışında çok sık karşılaşılmayan konulara da rastlanmaktadır. Erzincan'da oturan Şeyh Ali Halvetî'nin maddi olarak çok zor durumda olması, gözlerinin kör olması sebebiyle merkeze yaptığı başvuru neticesinde Erzincan mahkemesinde yevmi on akçe maaş tahsis edilmesi istenmekteydi⁴⁵.

SONUÇ

³⁹ Erzurum Ahkâm Defteri, No. 9, 4/2. {Fî Evâil-i Ca. Sene 1210/ Kasım 1795}

⁴⁰ Erzurum Ahkâm Defteri, No. 11, 20/2. {Fî Evâil-i S. Sene [1]225/Mart 1810}

⁴¹ Çiçek, Erzurum Vilâyeti 1 Numaralı ve 1155-1162/1742-1749 Tarihli..., s. 36.

⁴² Erzurum Ahkâm Defteri, No. 4, 70/3. {Fî Evâhir-i Ra. Sene 1172/Kasım-Aralık 1758}

⁴³ Erzurum Ahkâm Defteri, No. 10, 30/3. {Fî Evâsıt-ı C. Sene 1220/Eylül 1805}

⁴⁴ Çiçek, Erzurum Vilâyeti 1 Numaralı ve 1155-1162/1742-1749 Tarihli..., s. 25.

⁴⁵ Çiçek, Erzurum Vilâyeti 1 Numaralı ve 1155-1162/1742-1749 Tarihli..., s. 27.

Eyalet ahkâm defterleri tutuldukları bölgenin sosyal, ekonomik, idari vb. yapısını ortaya koymaktadırlar. Böylece XVIII. yüzyılda şehir tarihi araştırmalarında eyalet ahkâm defterlerinin çok önemli bir konuma sahip olduğu açıkça görülmektedir.

Ahkâm defterlerinde bilgi sahibi olunan ilk ve en önemli konu bölgede miri toprak rejimi hakkında yaşanan sorunlardır. Bu şikâyetlerden bölgedeki arazilerin işletim tarzları (has, zeamet, timar, malikâne, divani), bu arazilerden elde edilen ürünler ve bu ürünlerden alınan vergiler hakkında bilgi edinmek imkânına sahip olunmaktadır

Bölgede şahıslardan ve arazilerden alınan vergiler hakkında da defterlerde kayıtlar mevcuttur. Vergi hususunda temelde iki yönlü şikâyetler öne çıkmaktadır. Bu vergilerden şahıslardan alınan rüsum-ı raiyyet, imdad-ı hazariye ve seferiye, avarız benzeri vergileri toplamak görevli kişilerin fazla talep etmeleri ya da vergiyi ödemekle yükümlü kişilerin vergi vermekten kaçınmalarıdır.

Erzincan sancağındaki vakıflar hakkında defterlerde hükümler bulmam mümkündür. Vakıflar hususunda vakıf görevlisinin görevine, vakfın arazine ve gelirine müdahale öne çıkan şikâyetlerdir.

Kısacası ahkâm defterlerinde XVIII. yüzyıl Erzincan sancağında toplumsal değişimleri, bu değişimlerin neden olduğu olumlu/olumsuz yönleri görmek mümkün olabilmektedir.

KAYNAKÇA

1-) Arşiv Belgeleri

Erzurum Ahkâm Defteri, No. 1

Erzurum Ahkâm Defteri, No. 4,

Erzurum Ahkâm Defteri, No. 6

Erzurum Ahkâm Defteri, No. 9

Erzurum Ahkâm Defteri, No. 10

Erzurum Ahkâm Defteri, No. 11

2-) Araştırma-İnceleme Eseleri

Ahışhalı, Recep, “Divan-ı Hümâyûn Teşkilâtı”, *Osmanlı, Yeni Türkiye Yayınları*, Ankara 1999, VI, s. 24-33.

Altundağ, Şinasi, “Osmanlılarda Kadıların Salâhiyet ve Vazifeleri Hakkında”, *VI. Türk Tarih Kongresi (Kongreye Sunulan Bildiriler Ankara 20-26 Ekim 1961)*, Ankara 1967, s. 342-354.

Aydın, Mehmet Âkif, “Osmanlı Devleti’nde Mahkeme”, *Diyânet İslâm Ansiklopedisi*, Türkiye Diyânet Vakfı Yayınları, Ankara 2003, XXVII, s. 341-344.

Başbakanlık Osmanlı Arşivi Rehberi, Haz. Yusuf İhsan Genç vd., T.C. Başbakanlık Devlet Arşivi Genel Müdürlüğü Osmanlı Arşivi Daire Başkanlığı Yayınları, İstanbul 2010

Çiçek, Hikmet, *Erzurum Vilâyeti 1 Numaralı ve 1155-1162/1742-1749 Tarihli Ahkâm Defteri’nin Transkripsiyonu ve Değerlendirilmesi (s. 65-130)*, (Yayımlanmamış Yüksek Lisans Tezi), Atatürk Üniversitesi Sosyal Bilimler Enstitüsü, Erzurum 2011.

Çiçek, Hikmet, “2 Numaralı ve 1155-1191/1742-1777 Tarihli Erzurum Ahkâm Defteri’nin Şekil ve İçerik İncelemesi”, *Çayeli’nden Erzurum’a Yrd. Doç. Dr. Cemil Kutlu-Armağan Kitap-*, (Ed. Prof. Dr. Selami Kılıç-Arş. Gör. Ahmet Safa Yıldırım), Atatürk Üniversitesi Yayınları, Erzurum 2016, s. 569-586.

Darkot, Besim, “Erzincan”, *İslâm Ansiklopedisi*, Milli Eğitim Bakanlığı Yayınları, İstanbul 1997, IV, s. 339.

Darkot, Besim, “Kemah”, *İslâm Ansiklopedisi*, Milli Eğitim Bakanlığı Yayınları, İstanbul 1997, VI, s. 560

Emecen, Feridun M. , “Osmanlı Divanının Ana Defter Serileri: Ahkâm-ı Mîrî, Ahkâm-ı Kuyûd-ı Mühimme ve Ahkâm-ı Şikâyet”, *Türkiye Araştırmaları Literatür Dergisi*, III/5, İstanbul 2005, s. 107-139.

Hayli, Selçuk, “Erzincan Ovasında Genel Arazi Kullanımı”, *Fırat Üniversitesi Sosyal Bilimler Dergisi*, XII/1, Elazığ 2002, s. 1-24.

İnalçık, Halil, *Osmanlı’da Devlet, Hukuk, Adâlet*, Eren Yayınları, İstanbul 2005.

İnbaşı, Mehmet, “ Erzincan Kazâsı (1642 Tarihli Avârız Defterine Göre), *Atatürk Üniversitesi Türkiyat Araştırmaları Enstitüsü Dergisi*, XVI/41, Erzurum 2009, s. 189-214.

- İpşirli, Mehmet, “Beylerbeyi”, *Diyânet İslâm Ansiklopedisi*, Türkiye Diyânet Vakfı Yayınları, İstanbul 1992, VI, s. 69-74.
- Kul, Muhittin, *1 Numaralı ve 1155-1162/1742-1749 Tarihli Erzurum Ahkâm Defteri'nin Transkripsiyonu ve Değerlendirilmesi (s. 1-65)*, (Yayımlanmamış Yüksek Lisans Tezi), Atatürk Üniversitesi Sosyal Bilimler Enstitüsü, Erzurum 2011.
- Kütükoğlu, Mübahat S., “Mühimme Defteri”, *Diyânet İslâm Ansiklopedisi*, Türkiye Diyânet Vakfı Yayınları, İstanbul 2006, XXXI, s. 520-523.
- Miroğlu, İsmet, “Erzincan”, *Diyânet İslâm Ansiklopedisi*, Türkiye Diyânet Vakfı Yayınları, İstanbul 1995, XI, s. 318-321.
- Miroğlu, İsmet, *Kemah Sancağı ve Erzincan Kazâsı*, Türk Tarih Kurumu Yayınları, Ankara 1990.
- Mumcu, Ahmet, “Dîvânı Hümâyûn”, *Diyânet İslâm Ansiklopedisi*, Türkiye Diyânet Vakfı Yayınları, İstanbul 1994, IX, s. 430-432
- Ortaylı, İlber, “Osmanlı Devleti'nde Kadı”, *Diyânet İslâm Ansiklopedisi*, Türkiye Diyânet Vakfı Yayınları, İstanbul 2001, XXIV, s. 69-73
- Ortaylı, İlber, *Hukuk ve İdare Adamı Olarak Osmanlı Devleti'nde Kadı*, Kronik Kitap, İstanbul 2009
- Özaydın, Abdülkerim, “Kadı Burhâneddin Devleti”, *Diyânet İslâm Ansiklopedisi*, Türkiye Diyânet Vakfı Yayınları, İstanbul 2001, XXIV, s. 76-77
- Sümer, Faruk, “Mengüçöklüler”, *Diyânet İslâm Ansiklopedisi*, Türkiye Diyânet Vakfı Yayınları, İstanbul 2004, XXIX, s. 138-142.
- Şahin, İlhan, “Kemah”, *Diyânet İslâm Ansiklopedisi*, Türkiye Diyânet Vakfı Yayınları, Ankara 2002, XXV, s. 219-220.
- Şimşir, Nahide, “Ahkâm Defterleri'nin Tarihî Kıymeti ve 107 No'lu Ahkâm Defteri'ndeki İzmir İle İlgili Hükümler”, *Tarih İncelemeleri Dergisi*, IX/1, İzmir 1994, s. 357-390.
- Tuğluca, Murat, *Osmanlı Devlet-Toplum İlişkisinde Şikâyet Mekanizması ve İşleyiş Biçimi*, Türk Tarih Kurumu Yayınları, Ankara 2016.
- Turan, Osman, *Doğu Anadolu Türk Devletleri Tarihi*, Boğaziçi Yayınları İstanbul 1993.
- Uzunçarşılı, İsmail Hakkı, *Anadolu Beylikleri Ve Akkoyunlu, Karakoyunlu Devletleri*, Türk Tarih Kurumu Yayınları, Ankara 1979.
- Uzunçarşılı, İsmail Hakkı, *Osmanlı Devleti Teşkilâtına Medhal*, Türk Tarih Kurumu Yayınları, Ankara 1988.
- Uzunçarşılı, İsmail Hakkı, *Osmanlı Devleti'nin Merkez ve Bahriye Teşkilâtı*, Türk Tarih Kurumu Yayınları, Ankara 1988.
- Uzunçarşılı, İsmail Hakkı, *Osmanlı Tarihi*, Cilt I, Türk Tarih Kurumu Yayınları, Ankara 2011.

SULTAN II. ABDÜLHAMİD DEVRİNDE ERZİNCAN SANCAĞI ERZİNCAN SANJAK IN THE PERIOD OF SULTAN 2ND ABDULHAMİD

Araş. Gör. Sertaç DEMİR¹

ÖZET

Osmanlı Devletinin otuz dördüncü padişahı olan II. Abdülhamid 1876 ve 1909 tarihleri arasında otuz üç yıl süreyle devleti yönetmiş, bu dönemde Osmanlı Devleti idari, askeri, iktisadi, eğitim ve hukuk alanları başta olmak üzere bir çok alanda değişimi ve dönüşümü de yaşamıştır.

Bu süreçte Erzurum vilayeti hudutları içerisinde yer alan Erzincan, Erzurum sancağından sonra vilayetin en büyük sancağı konumundadır. 93 Harbi olarak bilinen 1877-1878 Osmanlı Rus savaşı ve ardından imza edilen Ayastefanos ve Berlin antlaşmaları sonrası yeniden şekillenen askeri ve idari yapı çerçevesinde önemi daha da artmış, özellikle Rusya ve İran tehditlerine karşı teşkil edilen Dördüncü Ordunun merkezi haline gelmiştir.

Bu çalışmada yukarıda bahsi geçen dönemde Erzincan'ın idari, ekonomik, askeri, sosyal ve demografik yapısı gibi bir çok başlık üzerinde durulacaktır. Bilhassa 1870 ve 1900 tarihleri arası süreci yansıtan Erzurum Vilayet Salnamesi temel kaynaklar arasındadır. Bunun yanı sıra sair arşiv malzemeleri, dönemin tarihini aydınlatan özellikle Erzincan'a mahsus kaynak ve tetkik eserler incelenmiştir.

Çalışmayla birlikte Erzincan sancağının II. Abdülhamid döneminde genel yapısı ortaya konularak gerek bölgesel gerek de Türk tarihi açısından önemi ifade edilmeye çalışılmıştır.

ANAHTAR KELİMELER: Erzincan, Sancak, Abdülhamid II, Dördüncü Ordu, Salname

ABSTARCT

2ndAbdulhamid, the thirty-fourth sultans of the Ottoman State, governed between 1876-1909 for thirty-three years, in this period Ottoman State has experienced change and transformation in many fields, especially in the fields of administrative, military, economic, education and law.

In this process, Erzincan, which is one of the frontiers of the province of Erzurum, is the largest province of the province after the province of Erzurum. After the Ottoman-Russian War of 1877-1878, which was known as the 93 War, and after the Ayastefanos and Berlin treaties signed, the importance of the military and administrative structure was increased and it became the center of the Fourth Army against the threats of Russia and Iran.

In this study, many topics such as administrative, economic, military, social and demographic structure of Erzincan will be discussed. Especially the Erzurum Province Annuals which reflects the period between 1870 and 1900 is among the main sources. In addition to this, other archival materials, sources and survey works especially for Erzincan which illuminate the history of the period were examined.

¹ Eskişehir Anadolu Üniversitesi, Edebiyat Fakültesi, Tarih Bölümü, Türkiye, (sertac_demir@anadolu.edu.tr)

Together with the work of Erzincan sanjak During the Abdulhamid II, its general structure was put forward and its importance in terms of both regional and Turkish history was tried to be expressed.

KEY WORDS: Erzincan, Sanjak, Abdülhamid II, Fourth Army, Annuals

GİRİŞ

Osmanlı Devleti'nin en çok tartışılan padişahlarından olan Sultan II. Abdülhamid, tahta çıktığı 31 Ağustos 1876 tarihinde, deyim yerindeyse nur topu gibi bir kaosu da kucağında bulmuştur. Desteksiz tutturulmuş parçalar 93 Harbi sonrasında birer ikişer düşmeye ve dağılmaya başladığında bir yandan çöküşün hüznünü yaşarken öte yandan elindeki sağlam parçalarla adeta marangoz maharetiyle yeniden şekillendirme ve yükseltme uğraşına girişmiştir. Bu nedenledir ki bilhassa teorik altyapının olduğu Tanzimat Reformları Sultan II. Abdülhamid devrinde ve yine özellikle idari ve hukuki alanlarda uygulama ve şekillenme sürecine girmiştir. Devlet bir yandan ortaya çıkan yeni sitemin kalifiye elemanlarını yetiştirme uğraşını verirken öte yandan da ekonomi, eğitim, sağlık gibi birçok alanda hukuk devleti olmanın temel adımlarını atmaya çalışmış, daha doğru bir ifadeyle emekleme dönemlerini yaşamaya başlamıştır.

Osmanlı Devleti'nin modern bir merkezi devlete dönüşmesi iyi eğitilmiş ve güvenilir memurlardan oluşan bir bürokrasiye olan ihtiyacı artırmıştır. II. Abdülhamid dönemi Tanzimat'tan beri sözü verilen resmi memuriyetle ilgili düzenlemelerin önemli ölçüde kanunlaştığı bir zamandır.² Bu dönemde yerleşen mevzuatın çoğu İttihat ve Terakki Dönemi'nde de yürürlükte kalmış, kısmen tadilata uğramıştır. Memuriyet mevzuatıyla ilgili en önemli gelişmeler II. Abdülhamid devrinde vücut bulmuş, bürokratik reformlar 1880'lerin başından itibaren memuriyet fonksiyonlarını yazılı kurallara raptetmiştir.

Bütün bu süreçte yaşananlar göstermektedir ki devletin ve onu yönetenlerin asıl amacı taşrayı da bu sürece dahil etmektir. Tanzimattan Meşrutiyetin ilanına uzanan süreç bu bağlamdaki bürokratik hazırlığın yoğunluk kazandığı dönemdir. Bu nedenle İlber Ortaylı'nın ifadesiyle "*Osmanlı taşrasının modernleşmesi Geç Tanzimat diyebileceğimiz on dokuzuncu asrın son çeyreğine ait bir vakıadır. Onu iyi incelemek zorundayız.*"³

1864 ve 1871 nizamnameleriyle taşranın yeniden teşkilatlandırılması bu sürecin ürünüdür. Bu süreçte özellikle 93 harbi sonrasında önemi daha da artan Erzincan Sancağı Erzurum Vilayeti hudutları dahilinde düzenlenmiş ve bilhassa 1881 yılından itibaren 4. Ordunun merkezi haline gelmiştir.

1. 93 Harbinde Erzincan

Şüphe yok ki Sultan II. Abdülhamid devrinin en mühim buhranı saltanatının sekizinci ayı nihayete ererken başlayan, 1877-78 Osmanlı Rus, nam-ı değer 93 Harbi'dir. 23 Aralık 1876 tarihinde toplanan İstanbul Konferansı, İngiltere, Fransa ve Rusya öncülüğünde, Devlet-i Aliyye'nin toprak bütünlüğü ve müstakiliyetini zedeleyecek hükümler ihtiva ettiğinden Bab-ı Ali tarafından redd edildi. Aynı gün, tarihinin ilk anayasasını yürürlüğe koyarak meşruti monarşiye geçen ve bu bağlamda ilk defa rejim değişikliğine de giden Osmanlı Devleti adeta Batının bu dayatmalarına daha kapsamlı bir hamleyle cevap verdi. Elbette bu durum Avrupalı devletlerce bilhassa o döneme kadar Rusya'nın Panisivist saldırgan tutumu karşısında Devletin yanında görünen İngiltere ve Fransa'yı memnun etmedi. Osmanlı Devleti'nin bu yalnızlığını fırsata çevirmek isteyen

² Abdülhamit Kırmızı, *Abdülhamid'in Valileri (Osmanlı Vilayet İdaresi 1895-1908)*, Klasik Yayınları, İstanbul 2016, s.1.

³ Abdülhamit Kırmızı, *a.g.e.*, s. VIII.

güya Avrupa hukukunun da müdafiliğine girişen Rusya 24 Nisan 1877 tarihinde harbi başlatan taraf oldu.⁴

Savaşın başlaması ile birlikte Romanya topraklarına giren Ruslar, biri Dobruca, diğeri Bükreş istikametinde olmak üzere iki koldan ilerleyerek ve Tuna nehrini Rusçuk-Niğbolu arasından geçerek 27 Haziran'da Zıştovi'yi, 1 Temmuz'da da Tırnova'yı ele geçirdiler. Niğbolu bir müddet müdafaadan sonra düşmana teslim oldu. Diğer taraftan Balkan geçitlerinden olup stratejik önemi bulunan Şıpka'daki Osmanlı kuvvetleri Ruslar'ın birçok saldırısına şiddetle karşı koydularsa da yenileceklerine kanaat getirince gizlice çekilmek suretiyle 19 Temmuz'da bu geçidi tahliye ettiler.⁵

Tuna cephesindeki muharebeler bu şekilde devam ederken Doğu Anadolu'da da Kars, Doğubayazıt ve Ardahan'a doğru üç koldan ilerleyen Ruslar 30 Nisan'da Doğubayazıt'ı ele geçirdiler. General Melikof'un idare ettiği kuvvetler de şiddetli mücadelelerden sonra Ardahan'a girdiler. Buradan da Erzurum üzerine yürüyen Ruslar 15 Temmuz'da mağlûp edilerek sınır dışına atıldılar. Fakat General Lazarof kumandasında Ağustos'ta yeniden saldırıya geçen Ruslar 18 Kasım'da Kars'ı ele geçirdiler. Bunun üzerine daha uygun bir savunma için Erzurum'a çekilen Osmanlı kuvvetleri Aziziye tabyalarında Nene Hatun'un ahaliyi teşvikiyle büyük bir mukavemet örneği ortaya koydular.⁶

Rumeli ve Kafkas cephelerinde Rusların ilerleyişi üzerine Sultan II. Abdülhamid İngiltere ve Fransa'dan mütareke için arabuluculuk isteğinde bulundu. Ne var ki herhangi bir yanıt alamadı. Bunun üzerine padişah bizzat Rusya'ya müracaatla mütareke teklifinde bulundu. Mütareke teklifinin kabulü ile Osmanlı Devleti'ni Server ve Nâmık Paşaların, Rusya'yı ise Grandük Nikola'nın temsil ettiği görüşmelere Kızanlık'ta başlandı ve Edirne'nin teslim olması üzerine burada devam edildi. 31 Ocak 1878 tarihinde imzalanan Edirne Mütarekesi'ne göre düşman kuşatmasına karşı direnen Erzurum Ruslar'a teslim edilecek, İstanbul Konferansı'nda belirtilen sınırlardan daha küçük olmamak şartıyla muhtar, milis teşkilâtı olan ve Bâbiâli'ye vergi veren bir Bulgaristan Prensiği kurulacak, Sırbistan, Karadağ ve Romanya'nın bağımsızlıkları kabul edilecek, Rusya'ya savaş tazminatı ödenecek ve Boğazlar üzerinde Ruslar'a bazı imtiyazlar verilecekti. Ayrıca Bosna-Hersek'in muhtariyeti ve Rumeli'deki hıristiyan ahalinin bulunduğu vilâyetlerde ıslahat yapılması kabul edilecekti.⁷

Barış görüşmeleri Ruslar'ın karargâhlarını Yeşilköy'e (Ayastefanos) nakletmelerinden sonra burada devam etti ve 3 Mart 1878'de Ayastefanos Antlaşması imzalandı.⁸ Ne var ki başta İngiltere olmak üzere Batılı devletler özellikle Almanya'nın arabuluculuğunda Rusya'nın hayli menfaatine reva olan bu antlaşmayı 1856 tarihli Paris Antlaşmasına aykırı bulduklarından kabul etmediklerinden, Berlin'de yeni bir konferans toplandı ve bunun neticesinde savaşı nihai olarak neticelendiren Berlin Antlaşması imza edildi.⁹

⁴ Mahir Aydın, "Doksan Üç Harbi(1877-1878 Osmanlı Rus- Savaşı)", *Türkiye Diyanet Vakfı İslam Ansiklopedisi*, c. IX, İstanbul 1994, s. 498.

⁵ Yıldırım Okatan, *Rus Telgraf Belgelerine Göre 93 Harbi Kafkas Cephesi*, Gümüşhane Üniversitesi Sosyal Bilimler Enstitüsü(Basılmamış Yüksek Lisans Tezi), Gümüşhane 2019, s.23.

⁶ Gazi Ahmet Muhtar Paşa, *Anılar-2- Sergüzeşt-i Hayatımın Cild-i Sânisî*, Tarih Vakfı Yurt Yayınları, İstanbul 1996, s. 225.

⁷ Nedim İpek, "1877-1878 Osmanlı-Rus Savaşı", *Türkler Ansiklopedisi*, c. 13, Yeni Türkiye Yayınları, Ankara 2002, s. 20.

⁸ Enver Ziya Karal, *Osmanlı Tarihi*, c. VIII, TTK Basımevi, Ankara 2011, s. 61.

⁹ Akdes Nimet Kurat, *Rusya Tarihi*, TTK, Basımevi, Ankara 1999, s.354.

Doksan üç Harbi, kuvvetlerin geniş bir alana yayılması, kumandanlar arasındaki irtibatsızlık, harekâtın İstanbul'dan idaresi, malzeme ve mühimmat noksanlığı, Karadeniz'deki donanmanın hiçbir varlık gösteremeyişi gibi sebepler yüzünden Osmanlı ordularının yenilgisiyle sonuçlanmış ve Osmanlı Devleti'ni siyasî, askerî, sosyal ve iktisadî bakımdan büyük ölçüde etkilemiştir.¹⁰

93 Harbi esnasında Erzincan genel anlamda bir toplanma ve dağıtım yeri olarak mühim bir mevkie sahiptir. Harp boyunca, Erzincan 4. Ordu müşiri Nafiz Paşa'dan Harbiye Nezaretine yoğun bir şekilde telgraf gönderimi olduğu anlaşılmakta, Rusya tehdidinin Erzurum üzerinde iyice hissedilmeye başlanmasıyla birlikte Anadolu Ordusu Kumandanlığına başlıklı bir telgrafta Rusya ile kararlaştırılan esaslar mucibince Erzurum kalesinin süratle boşaltılması ve buradaki görevlilerin nakillerinin Erzincan'a yapılması belirtilmektedir.¹¹ Bu telgraftan da anlaşılacağı üzere Erzincan Doğu cephesinin lojistik ve nakliye imkanlarının kullanımı açısından mühim bir merkez konumundadır.

Merkeze gönderilen telgraflardan anlaşıldığı üzere Rus ordularının Bayburt dolaylarına kadar sokulduğu hatta süratle Tercan üzerinden Erzincan'a girebileceği dile getirilmiş ve bu doğrultu da tedbirler alınması istenmiştir. Hatta aynı telgrafta Erzurum'dan Erzincan'a doğru sandıklar içerisinde cephaneye gönderildiği ama sadece cephaneye gönderilmesinin yeterli olamayacağı süratle bölgeye asker sevkıyatı yapılmak suretiyle Erzincan'ın savunulması gerektiği vurgulanmaktadır.¹²

Ayrıca harbin başladığı ilk anlarda Erzincan asker toplama ve sevkıyat yeri olarak da işlev görmüştür. Malatya, Trabzon, Bayburt, Gümüşhane, Kayseri, Giresun gibi yerlerden toplanan askerler önce Erzincan'a sevk edilmiş daha sonra da Erzurum'a gönderilmiştir.

Ardahan ve Kars'ın Rusların eline geçmesinin ardından Erzurum yoğun kuşatma ve baskıya maruz kalmış, Rus kuvvetleri Ayastefanos sonrasında geçici olarak Erzurum'a yerleşmişlerdir. Bu nedenle harp boyunca Erzurum'a taşınan ölü ve yaralılar, bu nedenlerden dolayı, Erzincan'a nakledilmek durumunda kalmıştır. Erzincan ve çevresi savaş boyunca seferberlik durumunu en üst düzeyde yaşamıştır.

93 Harbi sonrası imzalanan Berlin antlaşmasıyla Elviye-i Selase(Kars-Ardahan-Batum) Rusların eline geçmiş, evvelce imzalanan Ayastefanos(Yeşilköy) antlaşmasıyla Ruslara terk edilen Doğubayazıt ancak Berlin antlaşmasıyla geri alınabilmiştir. Bu durum da Erzurum Köprüköy mıntıkası itibariyle Osmanlı Rus sınırıdır. Anadolu'nun doğusundaki en mühim vilayet ve merkezinin Rusya gibi büyük bir tehdit karşısında hudut haline gelmesi buranın müdafaasının yanı sıra, iaşe ve lojistik açısından da takviye edilmesi zaruretini açıkça ortaya koymaktadır. Bu bağlamda gerekli hazırlıklar yapıldıktan sonra Anadolu ordusu da denilen 4. Ordu 1881 yılından itibaren Erzincan merkezli olarak yeniden konuşlandırılmıştır.¹³

2. Ermeni Sorunu ve Erzincan Sancağındaki Yansımaları

1877-1878 Osmanlı-Rus Harbi Ermeni tebaasının Osmanlı Devleti'ne yönelik tutum değişikliğinde mühim bir dönüm noktasını teşkil etmektedir. 19. yüzyılın başları itibariyle

¹⁰ Yuluğ Tekin Kurat, "1877-1878 Osmanlı-Rus Harbinin Sebepleri", *Belleten*, S. 26 (103), TTK Basımevi, Ankara 1962, s. 567.

¹¹ ATASE, A,1/539.

¹² ATASE, A,1/527.

¹³ Musa Çadırcı, "Yenileşme Sürecinde Osmanlı Ordusu", *Türkler Ansiklopedisi*, c. 13, Yeni Türkiye Yayınları, Ankara 2002, s.808.

dünya geneline yayılan milliyetçilik akımı, şüphesiz Ermeniler üzerinde de tesirini göstermiş, 93 Harbine kadar geçen süreçte bilhassa tasarladıkları müstakiliyeti sağlamaya yönelik fikri alt yapıyı daha ziyade Batılı devletlerin tesiriyle tesis etmeye çalışmışlardır.¹⁴

93 Harbi evvela Ayastefanos Antlaşması ile neticelenince, Ermeni Patriği Nerses Varjabedian, Rus orduları başkumandanı Grandük Nikola ile görüşerek, Ruslarca tarafından işgal edilen Doğu Anadolu'daki topraklarda kendilerine yönelik muhtariyet sağlanmasını talep etmiş, bunun üzerine bahsi geçen antlaşmanın 16. maddesi bu talep doğrultusunda tanzim edilerek, Osmanlı Devleti, Doğu Anadolu'daki Ermenilere yönelik reformlar yapmayı, kendilerinin emniyet ve huzurunu sağlamayı taahhüt etmiştir.¹⁵ Bu durum Rusları özellikle bölgede bir hayli avantajlı hale getirince, Batılı devletler müdahil olmuşlar, yeniden tanzim edilen konferans ve Berlin Antlaşması çerçevesinde, evvelki Ayastefanos Antlaşmasıyla tesis edilen muhtariyet yerini 61. madde gereğince Ermenilerin yoğun olarak yaşadığı vilayetlerde huzur ve emniyetlerini temin etmeye yönelik ıslahatlar yapılması şeklinde daha yumuşak bir geçişe bırakmıştır.¹⁶ Bu vaziyet her ne kadar Ermenileri kendi ifadeleriyle buruklaştırmışsa da bağımsızlık istekleri noktasında bahsi geçen maddeyi avantaja çevirme noktasında örgütlenme ve devamında terör ve tedhiş eylemlerine girişmeye sevk etmiştir. Bu bağlamda devrin Ermeni Patriklerinden Khirimyan'ın şu sözleri dikkat çekicidir. "...gerçi Avrupa bize özerklik vermedi ama bize öyle bir madde bağışladı ki bu bizi erişmek için yanıp tutuştuğumuz amacımıza ulaştıracaktır..."¹⁷

93 Harbi sonrası Erzurum Vilayetinin küçülen sınırları içinde Erzincan Sancağı daha ziyade mühim bir konuma gelmiş bilhassa 1890 yılı itibariyle Erzurum genelinde cereyan eden Ermeni olaylarında da Erzincan mühim bir yer teşkil etmektedir. Yabancıların yaptığı istatistiklerde ve salnamelerinde Ermeniler Müslümanlardan fazla bir nüfusa sahip değildi. 1880'lerden sonra komiteler Erzincan'da da faaliyetlerini artırmıştı. Önce taraftarlarını çoğaltmak maksadıyla yoğun propaganda yaptılar. 1890'lardan itibaren de silahlanmaya başladılar. 1893'lerde Erzincan'da Ermeni kilise, okul ve evlerinde çok miktarda silah ve patlayıcı madde ele geçirildi. 1890-1900 arası başta İstanbul olmak üzere Anadolu'nun muhtelif vilayetlerinde Ermenilerin gösterileri ve Müslüman halkı tahrikleriyle çatışmalarla geçti. 1894, 1895 ve 1896 yıllarında Erzincan merkez ve ilçelerinde Müslüman halk ile Ermeniler arasında şiddetli çatışmalar yaşandı ve neticede çoğunluğu Ermenilerden olmak üzere yaklaşık 1000 civarında insan öldü. Bu çatışmalar önce komitacıların Müslümanlara saldırıları ve tahrikleriyle başlamış, galeyana gelen Müslüman ahali Ermenilere saldırmıştı. Komitacıların istediği de zaten buydu. Sonunda zaptiye birlikleri asayişi sağladı. 1895-96 yıllarında meydana gelen olaylarda ülke genelinde Osmanlı kaynaklarına göre yaklaşık 1.800 Müslüman, 8.700 Ermeni olmak üzere 10.500 ölü ve 4.000'e yakın yaralı vardı. Yabancı konsoloslukların raporlarına göre ise 1896 Şubat'ında ölü sayısı 40.000 olarak gösterilmişti. Ermenilerin Gayeleri bir dış müdahaleyi gerçekleştirmektir. Buna rağmen II. Abdülhamit Ruslar ile İngilizleri karşı karşıya getirmiş ve Ermeni Komitelerinin umduğu bütün yabancı müdahale imkânları kesin olarak önlenmiş ve 1. Dünya savaşına kadar geçici de olsa bir barış ortamı sağlanmıştı.¹⁸

¹⁴ Muammer Demirel, "Erzurum'da Ermeni İsyanları(1890-1895)", *Türkler Ansiklopedisi*, c. 13, Yeni Türkiye Yayınları, Ankara 2002, s.100.

¹⁵ Bayram Kodaman, *Türkler-Ermeniler ve Avrupa*, Isparta 2003, s. 26.

¹⁶ Esat Uras, *Tarihte Ermeniler ve Ermeni Meselesi*, İstanbul 1974, s. 227.

¹⁷ Yakup Karataş, *Sultan II. Abdülhamid Dönemi'nde Erzurum (Sosyal, Ekonomik, İdari ve Demografik Yapı)*, Atatürk Üniversitesi Sosyal Bilimler Enstitüsü(Basılmamış Doktora Tezi), Erzurum, 2010, s.175.

¹⁸ Nurettin Birol, 1890-1900 "Ermeni Ayaklanmalarının Erzincan'a Yansımaları Ve İlk Ermeni İsyanları", *Erzincan Üniversitesi Sosyal Bilimler Enstitüsü Dergisi (ERZSOSDE) X-I: 21-34* [2017], s. 21.

3. Erzincan Sancağının İdari Durumu

Osmanlı hâkimiyetine girdiği ilk yıllarda Erzincan, Bayburt ile 23 Ekim 1514'te Bıyıklı Mehmed Bey'e (Paşa) beylerbeylik olarak verilmişti. Kanûnî Sultan Süleyman dönemi başlarında bu beylerbeylik kaldırılmış ve Erzincan Kemah sancağı içerisinde olmak üzere yeni kurulan Rûm-ı Hadis beylerbeyliğine dahil edilmiştir. Bu düzenleme sırasında Erzincan, Kuzey Erzincan ve Güney Erzincan şeklinde iki nahiyeye ayrılmıştır. Kemah sancağı içinde bir kaza durumundaki Erzincan, 1534 Irâkeyn Seferi sırasında Erzurum beylerbeyliğinin kurulması üzerine Kemah ile buraya bağlanmış, 1566'da Kemah'tan ayrılarak müstakil kaza olmuştur. Uzun süre Erzurum'a bağlı bir kaza olarak kalan Erzincan'da XVI. yüzyıl başlarında 933 hâne, 168 mücerred müslüman, 2191 hâne, 645 mücerred Hristiyan nüfus varken bu sayılar XVI. yüzyıl sonlarında 1486 hâne, 382 mücerred müslüman, 7921 nefer (evli ve bekâr karışık erkek nüfus) Hristiyan nüfusa yükselmiştir.¹⁹

1871 yılına kadar kaza statüsü devam eden Erzincan, bu tarihte yapılan düzenlemeyle Erzurum vilayetine bağlı bir sancak haline gelmiştir. 93 Harbi öncesinde; 1877/1293 tarihli Devlet Salnamesinde Erzurum Vilayeti'ne bağlı Erzurum, Çıldır, Kars, Bayezid, Muş, Erzincan ve Van Sancaklarının isimleri geçmektedir.²⁰ Salnameye göre; Erzincan sancağı, Kemah, Kuruçay, Kız-uçan, Ocak ve Mazgirt Kazâlarından oluşmaktadır. Mutasarrıfı Mehmed Hurşid Paşa'dır. 1877-78 Osmanlı-Rus Savaşı sonunda sınırları daralan Erzurum'da idari taksimat yeniden düzenlenmiş ve vilayet, Erzurum, Bayezid, Erzincan ve Bayburt sancaklarından kurulmuştur. Burada dikkat çeken husus; Devlet tarafından Bayburt ve İspir, Erzincan Sancağına bağlanmak istenmişse de buraların irtibatları öteden beri Erzurum Sancağı ile gerçekleşmekte olduğundan, buraların ileri gelenleri Erzincan'a bağlanmayı kabul etmemişler ve 1888/1304 mali yılının başından itibaren Bayburt ve İspir Erzurum Sancağına bağlanmıştır. Devletin bu girişimini 4. Ordu merkezinin Erzincan'da bulunmasıyla açıklamak mümkündür.²¹ Karadeniz istikameti noktasında Erzincan'la irtibatın muhkemleştirilmesinin düşünüldüğü anlaşılmaktadır.

Ahmed Şakir Paşa'nın Vilâyât-ı Sitte'de gerçekleştirdiği ıslahat programı çerçevesinde İdâre-i Nevahî Nizâm-nâmesi esas alınarak Erzurum Vilayeti'nin sancak, kaza ve nahiyeye teşkilatı bütün olarak yeniden düzenlenmiştir. İlgili defter ve haritalardan çıkarılan bilgiler ışığında 1896 yılı itibarıyla Erzincan Sancağı, Refahiye, Kemah, Pülümür, Kuruçay Kazâlarından meydana gelmektedir.²²

93 Harbi sonrasında Erzincan Sancağı, Erzurum vilayetinin merkez sancaktan sonra en mühim ve büyük sancağı haline gelmiştir. 4. Ordu merkezinin Erzincan'da olması bu durumun başlıca nedenlerindedir. Ordu komutanı Zeki Paşa, her ne kadar kendisine sunulan Erzurum valiliği teklifini kabul etmemişse de bil hassa Erzincan ve Bayezid sancakları üzerinde tesis ettiği hakimiyeti vilayetin geneline yayma hususunda mücadeleye girişmiştir. Bu durum dönemin Erzurum valisi Rauf Paşa'nın merkeze yolladığı şikâyetlerden anlaşılmaktadır. Rauf Paşa, özetle Zeki Paşa'nın, Bayezid'e kendi adamının mutasarrıf olarak atanması için uğraştığından da yakınmaktadır.²³ Vilayette mukim İngiltere Sefiri, Zeki Paşa'ya karşı Rauf Paşa'dan yana bir tavır sergileyerek Erzincan ve Bayezid'i idare etmeye çalışan Zeki Paşa'nın, Rauf Paşa'yı adeta bir mutasarrıf menzilesinde tuttuğunu belirtmiştir. Buna karşı Rauf Paşa da Erzincan Mutasarrıfı Asaf

¹⁹ Besim Darkot, "Erzincan", *İslam Ansiklopedisi*, c. IV, İstanbul 1993, s.339.

²⁰ *Salnâme-i Vilayet-i Erzurum*, 1293/1877, s.65. *Salnâme-i Devlet-i Osmaniye*, 1293/1877, s. 182.

²¹ Yakup Karataş, *a.g.e.*, s.30.

²² *BOA. İ. DH.* 1 Ağustos 1896 (1314.S.21/54).

²³ Yakup Karataş, *a.g.e.*, s.13.

Paşa'nın yaptığı kötü işlerden bahisle halk içinde rezil bir durumda olduğunu belirtmekte, Rauf Paşa'nın, yabancı konsoloslar gözünde de sağlam bir itibar bıraktığı, anlaşılmaktadır.

Sultan II. Abdülhamid döneminin idari alandaki belirleyici değişimlerinden biri de hiç şüphesiz adliye teşkilatı üzerinde olmuştur. 1861 tarihli Usul-ı Muhakeme-i Ticaret Nizamnamesiyle memleketin bir çok yerinde ticaret mahkemeleri kurulmaya başlamıştır. Bu mahkemeler 1875 tarihinde Ticaret Nezaretinden alınarak Adliye Nezaretine bağlanmıştır. 1293/1877 tarihli Erzurum Vilayet Nizamnamesinden anlaşıldığına göre Erzincan'da da Ticaret mahkemesi mevcuttur. Bu durum sancağın idari ve ticari yönden ehemmiyetini ortaya koymaktadır.²⁴ 1299/1882 ve sonraki salnamesinde memleket genelinde taşradaki birçok ticaret mahkemesinin kapatıldığı bu durumun Erzincan Sancağına da yansdığı görülmektedir. Bu durumun temel nedeni, ticaret mahkemelerinde yabancı aza bulundurma zorunluluğunun devletin egemenlik hakkına müdahale olarak yorumlanması sebebiyle olmalıdır.²⁵

4. Erzincan Sancağında Yerleşme ve Nüfus

1318/1900 tarihli vilayet salnamesine göre Erzincan Sancağı Erzurum Vilayetinin güney batısında yer almakta olup, Erzurum'a 130 kilometre ve iki saat mesafededir. Kemah, Refahiye, Kuruçay ve Pülümür kazalarından mürekkeptir.²⁶ Tarihçi Stanford Shaw tarafından yapılan bir çalışmada sancağın nüfusu 1885 yılında 54.415 iken bu nüfusun, 41.523'ü Müslümanlardan, 206'sı Ortodoks Rumlardan, 12.686'sı ise Ermenilerden oluşmaktadır.²⁷

1318/1900 tarihli vilayet salnamesine göre Erzincan Sancağında, 16 nahiye 435 adet köy bulunmakta olup sancak genelindeki toplam hane adedi ise 21.096 olarak kaydedilmiştir. Toplam nüfus ise 128.201 iken, bu nüfusun yaklaşık %80'i müslüman ahaliden meydana gelmektedir.²⁸

Tablo 1'de de tafsilatıyla ortaya konulan verilerden göze çarpan hususlardan biri de Erzincan Sancağında 20. Yüzyılın başlangıcında bir hanede ortalama altı kişinin yaşıyor olmasıdır. Erzincan hane başı beş Pülümür ise dört kişiyle bu ortalamanın altında kalmaktadır. Özellikle Pülümür köy ve hane sayısı bakımından Kuruçay kazasından fazla olmasına rağmen, nüfus olarak neredeyse onun yarısı kadardır. Bu durumun özellikle bölgede cereyan eden Ermeni olaylarına bağlı olarak ölümler ve göçlerle ilgili olduğu ayrıca salgın hastalıklar, asker alımları gibi etkenlerin de etkili olabileceği düşünülebilir.²⁹

Salnameslerden ve diğer kayıtlardan anlaşıldığı üzere Sultan II. Abdülhamid Döneminin başından sonuna değin geçen sürede Erzincan Sancağının Nüfusu devamlı olarak artış göstermektedir. Bunun temel nedenleri arasında hiç şüphesiz 93 Harbi sonrasında Elviye-i Selase'nin elden çıkmasının ardından bu mntıkada yaşayan müslüman ahalinin ekserisinin sancak ve çevresine yerleştirilmesi etkili olmuştur.

²⁴ *Salnâme-i Vilayet-i Erzurum*, 1293/1877, s.110.

²⁵ Sedat Bingöl, *Tanzimat Devrinde Osmanlı'da Yargı Reformu(Nizamiye Mahkemeleri'nin Kuruluşu ve İşleyişi 1840-1876)*, Anadolu Üniversitesi Yayınları, Eskişehir 2004, s.83, Fatmagül Demirel, *Adliye Nezareti Kuruluşu ve Faaliyetleri(1876-1914)*, Boğaziçi Üniversitesi Yayınevi, İstanbul 2008, s.190.

²⁶ *Salnâme-i Vilayet-i Erzurum*, 1318/1900, s.364.

²⁷ Stanford J. Shaw, "Ottoman Population Movements During The Last Years Of The Empire, 1885–1914: Some Preliminary Remarks", *Osmanlı Araştırmaları Dergisi*, sayı I, İstanbul. 1980, s. 195. Bu araştırma da Erzincan sancağı kazalarından Refahiye ayrı olarak verilmiştir. Refahiye de dahil olduğunda sancağın toplam nüfusu yaklaşık olarak 77 bin civarına ulaşmaktadır.

²⁸ Yakup Karataş, *a.g.e.*, s.105.

²⁹ *Salnâme-i Vilayet-i Erzurum*, 1318/1900, s.351.

1877-78 Osmanlı-Rus Savaşı'ndan sonra, Muhacir Komisyonları tarafından yapılan çalışmalar sonucunda, Erzurum Vilayeti'nde toplam 57.407 dönüm arazinin iskâna uygun olduğu tespit edilmiştir. Bunun, 8.007 dönümü Erzurum Sancağında, 5.200 dönümü Erzincan Sancağında olduğu anlaşılmaktadır.³⁰ Bu istatistik de Erzincan sancağında önemli sayıda nüfus hareketliliği ve artışının olduğunu göstermektedir.

Kaza İsmi	Nahiye Sayısı	Köy Sayısı	Hane Sayısı	Nüfus
Erzincan	5	140	10.478	61.918
Kemah	4	85	3480	20.184
Refahiye	3	72	3569	25.169
Kuruçay	2	61	1705	13.390
Pülümür	2	77	1864	7540
Toplam	16	435	21.096	128.201

Tablo 1. 1318/1900 Tarihinde Erzincan Sancağının Demografik Durumu

5. Erzincan Sancağında Askeri Vaziyet ve Asayiş

II. Abdülhamid döneminde Osmanlı Ordusunun genel olarak görünümü; Merkezdeki Askeri Teşkilatı, Bab-ı Seraskeri, Dar-ı Şurâ-yı Askeri, Erkan-ı Harbiye, Topخانه-i Amire Nezâreti şeklindedir.³¹

Bilhassa Kara Ordusunun çekirdeğini oluşturan Nizâmiye Kuvvetleri ise 7 ordudan oluşacak şekilde teşkilatlandırılmıştır. Bunlar; Birinci Ordu: Merkezi İstanbul (Hassa Ordusu) İkinci Ordu: Merkezi Şumnu (Tuna Ordusu) Üçüncü Ordu: Merkezi Manastır (Rumeli Ordusu) Dördüncü Ordu: Merkezi Erzincan (Anadolu Ordusu) Beşinci Ordu: Merkezi Şam (Suriye Ordusu) Altıncı Ordu: Merkezi Bağdat (Arabistan Ordusu) Yedinci Ordu: Merkezi San'a (Yemen Ordusu), şeklindedir. Bu yedi ordunun bütün asker mevcudu 206.541, hayvan mevcudu 38.197, top sayısı da 3.660'tır. Dördüncü Ordu, 24 Piyade Taburu, 4 Süvari Alayı, 5 Seyyar Topçu Alayı ve 12 Kaleler Topçu Bölükleri ile kurulmuştur. Asker mevcudu, 28.596, hayvan mevcudu 768, top sayısı 670'tir.³²

Dördüncü Ordu Doğu Anadolu Bölgesi'nin tamamı ile Güneydoğu Anadolu'nun tamamına yakınına içine alan bölgede (Vilâyât-ı Sitte) konuşlanmış olan IV. Ordu, bir taraftan Tiflis merkezli Rus Kafkas Ordusu'na, diğer taraftan İran'a karşı oluşturulmuştur. Merkezi, 1869-1881 yılları arasında Erzurum ve 1881-1910 yılları arasında da Erzincan olan bu ordunun başında, 20 yıl süreyle (Haziran 1888-Ağustos 1908) görev yapmış olan Mehmed Zeki Paşa bulunmaktadır.³³

1896 tarihli bir askeri istatistik defterinde yer alan kayıtlarında, Dördüncü Ordu'ya mensup redif yedinci kolordunun şu alaylardan oluştuğu malumâtı mevcuttur; 49. Bayburt

³⁰ Süleyman Erkan, *Kırım ve Kafkasya Göçleri (1878-1908)*, Karadeniz Teknik Üniversitesi Kafkasya ve Orta Asya Ülkeleri Araştırma Merkezi Yayınları, Trabzon 1996, s.127.

³¹ Enver Ziya Karal, *a.g.e.*, s.352.

³² Yakup Karataş, *a.g.e.*, s.49.

³³ Cengiz Çakaloğlu, *Müşir Mehmed Zeki Paşa*, (Yayınlanmamış Doktora Tezi) Atatürk Üniversitesi Sosyal Bilimler Enstitüsü, Erzurum 1999, ss. 31-32, Abdülhamit Kırmızı, *a.g.e.*, s.187.

Alayı, 50. Erzurum Alayı, 51. Erzincan Alayı, 52. Harput Alayı, 53. Trabzon Alayı, 54. Rize Alayı, 55. Samsun Alayı, 56. Giresun Alayı olarak gösterilmiştir. Dördüncü Ordu'ya mensup kale komutanlıkları da Erzurum Kala ve İstihkamat Topçu Alayı, Trabzon Kalası, Van Kalası, Erzincan Kalası, Samsun Kalası'ndan ibaret olarak gösterilmiştir. Bunlardan Erzurum Kale Komutanlığı bünyesinde, 73 Ümera ve Zabitan, 535 Silahendaz, 178 gayri mevcut, 9 silâh altında ihtiyat olmak üzere toplam 795 nefer ile 16 hayvan ve 296 adet de top mevcuttur.

Sancağın genel asayişiyile muvazzaf neferatına bakıldığında, Erzurum, Erzincan ve Bayezid Sancaklarında toplam 983 jandarma neferi görevlendirildiği belirtilmiştir. Bunların, 199'u Erzincan Sancağı'nda, bulunmaktadır. Bunun yanında Erzincan Sancağı'nda da 1 piyade gayrimüslim Jandarma bulunmakta olup yukarıdaki toplama dâhildir.³⁴

6. Erzincan Sancağında İktisadi Durum

Kaynaklardan anlaşıldığı üzere Erzincan Sancağının Sultan II. Abdülhamid Devrine ait başlıca gelirleri; Emlak ve Akar Vergisi, Temettuat Vergisi, Bedel-i Askeri⁴⁵⁴, Ağnam Rüsûmu, Aşâr Varidatı, Orman Rüsûmu, Maadin Rüsûmu, Emlak ve Tapu Hâsılatı, Mahkeme Harçları, Rüsüm-ı Mütenevvia ve Hâsılat-ı Mütferrika'dır. Vilayetin başlıca giderleri ise, Şer'îye, Adliye, Dâhiliye ve Maliye Dairelerinin Masrafları, Orman Masrafları, Maaşat-ı Zatiye, Tımar ve Evkaf Bedelleri, Jandarma ve Polis Dairesi Giderleri ve Havalat-ı Mütferrika, şeklindedir.

Erzincan sancağı gelirleri incelendiğinde, ağnam dışındaki tüm gelirlerde vilayet genelinde ikinci sırada yer aldığı anlaşılmaktadır. Ayrıca vilayet gelirlerinin toplamının %20'si yani 5'te 1'i Erzincan sancağından tahsil edilmektedir. Aynı şekilde vilayet giderlerinin yaklaşık %18'lik oranının Erzincan sancağında olduğu görülmektedir.

Bilhassa giderleri gösterir tabloda görülen mühim hususlardan biri de, giderlerin en önemli kısmını Nizâmîye ve Jandarma tahsisatı gibi askeri harcamaların oluşturmuş olmasıdır. Askerin maaşı ve diğer masrafları için hazineden yardımlar gelmesine rağmen bu yardımların vilayetteki ekonomik darboğazı ortadan kaldırmaya yetmediği, maliye ile ilgili olarak; kanunen belirlenen vergilerin ahaliye ağır gelmesi ve bakayaya kalması mümkün olmamasına rağmen tahsilât işinde çeşitli zorluklar ve şikâyetlere rastlanması, memurların kanunlara uygun hareket etmemelerinden kaynaklandığı ifade edilmektedir.

Salnamelerden anlaşıldığına göre Erzincan Sancağında iktisadi hayat daha ziyade tarım ve hayvancılıkla şekillenmektedir. Tarımsal üretimde, daha ziyade arpa, buğday, darı, nohut, fasulye, bakla ve bamyanın yanı sıra pamuk, kavun, karpuz, soğan, yer elması, şalgam, patlıcan, domates, pancar, havuç, çiriş³⁵, lazut³⁶ ve kabak adı geçen mahsullerdendir. Bunlardan başka, badem, vişne, kiraz, elma, armut, üzüm, ayva, dut, zerdali, şeftali, erik, iğde ve ceviz bolca bulunan meyve ve yemişlerdendir. Bu ürünlerin sadece Erzincan sancağında tüketiminin yanı sıra, Erzurum vilayetinin sair mahallerinin ve çevre vilayetlerinde istifadesine sunulacak şekilde nakl olunduğu da ifade edilmektedir.³⁷

Sancak genelinde 18 han, 1550 dükkan ve mağaza bulunmakta olup, 15 fırın, 150 değirmen, 11 debbağhane ki biri askeri amaçlı, 12 bezirhane birer adet deri ve soba fabrikası, 11 barut hane ve yine aynı sayıda boyahane ve 1985 ambar ile canlı ve hareketli bir sınaî üretim hayatı göze çarpmaktadır.³⁸

³⁴ Yakup Karataş, *a.g.e.*, s.56.

³⁵ Yabani pırasa

³⁶ Mısır

³⁷ *Salnâme-i Vilayet-i Erzurum*, 1318/1900, s.366.

³⁸ *Salnâme-i Vilayet-i Erzurum*, 1318/1900, s.365.

Deri , muşamba, ayakkabı, demir ve bakır işlemeciliği göze çarpan meslek kollarındandır. 1318/1900 tarihli vilayet salnamesinde belirtildiğine göre özellikle bakır üretimi senelik 12.000³⁹ kıyyeden fazladır.

Sancak genelinde yirmi civarında bez ve havlu üretim tezgahının bulunduğu ve bunlarda senelik yaklaşık 250 top bez ve 250 takım havlu üretildiği de görülmektedir. Yün pamuktan çatma yastık yüzü ve oda döşemesi dahi imal edilmekte olup, vilayet içlerinde ve etraf mahallerde de satılmakta olduğu ifade edilmektedir.⁴⁰

İpekçiliğin Müslümanlar arasında da yayılmasını sağlamak için, Bursa'dan getirilen ipekböceği ve dut ağacı tohumu, denenmek üzere icap eden yerlere dağıtılmıştır. Bu konu ile ilgili olarak Erzincan Mutasarrıflığından gelen sonuç raporunda; Ziberbeyzade Abdülvahid Bey'in, Bursa Mekteb-i Hariri'nde tahsilini tamamlayan Hekimyan Pedros Efendi ile ortak bir çalışma gerçekleştirdiği belirtilmiştir. Bu şahıslar, Erzurum'dan gönderilen tohumlar ile Pedros Efendi'nin temin ettiği tohumları (toplam 36 kutu tohumu), Petriç, Cimin, Mağış, Cançe ve Evrek köylerinde usûlü dairesinde kullanarak 730 kıyye yaş koza üretmişler ve 1000 kutu da tohumluk ayırmışlardır. Bu ipeklerin vergisi, Duyûn-ı Umûmîye İdâresi'ne ödenmiştir. Bu 1000 kutu tohumun, 800'ü üzerine, Rusya'ya sevk edilmek üzere bandrol vurulmuş ve kalan 200 kutusu da Erzincan'daki dut ağacı sahiplerine dağıtılmıştır. Bu hususla ilgili risaleler hazırlanıp ücretsiz bir şekilde ahaliye dağıtılması kararlaştırılmıştır.⁴¹

Sultan II. Abdülhamid döneminde tarım ve ziraat alanlarında icra edilen faaliyetler böyle iken, hayvancılık alanında da ciddi girişimlerin olduğu gözlenmektedir. Hayvan cinsinin ıslah edilmesi maksadına yönelik olarak, Rusya'dan siparişle getirtilen 38 baş boğa, fiyatları belirlenerek şu şekilde dağıtılmıştır: 2'si Ilıca'daki Numune Çiftliğine, 20'si arazi sahiplerinden ve Erzurum'un önde gelen ailelerinden bazı kişilerle merkeze bağlı köylerdeki ahaliye, 8'i Erzincan Sancağı'na, 5'i Tercan Kazâsına ve 3'ü de Aşkale'deki ahaliye dağıtılmıştır. Numune Çiftliği'ne verilen boğalar, müracaat eden ahalinin ineklerine mukarenet edilerek çoğalmaları sağlanmıştır.

Erzincan Sancağı dâhilinde, bazı yerlerde önceden beri yürütülmekte olan ama son zamanlarda ihmal edilen pamuk ziraatının yeniden canlandırılması için, ihmalin nedenlerinin giderilmesine çalışılmakla gerekli yerlere pamuk tohumu dağıtılmıştır.

Erzincan Sancağı Erzurum Vilayetinin önemli tuz üretim merkezlerindedir. Erzurum ve Erzincan Sancaklarında ortaya çıkan tuz kaynakları vilayetin tüm ihtiyaçlarına cevap verebilecek düzeydedir. Erzurum Vilayeti'ne bağlı yedi adet tuzla müdürlüğü (Ak, Kırmızı, Muhlis, Gunelis, Kemah, Sağırkaya ve Van Tuzla Müdürlükleri) ile bu müdürlüklere bağlı 28 adet de tuzla bulunmaktadır.⁴²

Aşağıdaki 1897 tarihinin gelirlerini ve giderlerini gösterir tablolarda bu dağılım gösterilmektedir.

GELİR TÜRÜ	ERZİNCAN SANCAĞI	ERZURUM VİLAYETİNİN YEKÛNU
Emlak ve Akar Vergisi	836.939	3.808.285

³⁹ Yaklaşık 15 tona tekabül etmektedir.

⁴⁰ *Salnâme-i Vilayet-i Erzurum*, 1318/1900, s.366.

⁴¹ Yakup Karataş, a.g.e, s.157.

⁴² Kenan Çetin, *Erzurum'un XIX. yüzyıl Tarihi Coğrafyası (Erzurum Merkez, Ova ve Pasin-i Ulya)(Yayımlanmamış Doktora Tezi)*, Atatürk Üniversitesi Sosyal Bilimler Enstitüsü, Erzurum 1998, s.285.

Temettüat Vergisi	175.855	816.224,30
Bedel-i Askeri	472.699	2.514.848
Ağnam Rüsûmu	672.231	4.470.305
Maktûan İhale Olunan Âşâr Bedeli	2.181.004	11.195.085
Orman Rüsûmu	18.000	133.000
Emlak Tapu Harçları	84.960	276.963
Mehakim Harçları	71.630	309.099
Rüsum-ı Mütenevvia	34.957	192.239
Hâsılat-ı Müteferrika	65.021	406.494
İğtişâat-ı Zâileden Dolayı Mahall-i İstifâsı Bulunamayan	374.949	1.936.677
YEKÛN	4.238.347	22.242.622,30

Tablo 2. 1897 Tarihinde Erzincan Sancağının Gelir Durumu

GİDER TÜRÜ	ERZİNCAN SANCAĞI	ERZURUM VİLAYETİNİN YEKÛNU
Şeriye	94.260	404.064
Dâhiliye	293.461	1.849.760
Adliye	196.888	915.340
Maliye	197.404	996.405
Maaşat-ı Zatiye	235.118	387.696
Orman	31.800	125.065
Evkaf-ı Kıra ve Ticaret	167.628	433.974

Nizâmiye Muhassasatı	3.255.610	19.356.494
Efrad-ı Müstebdele Maaşatına Verilen	108.979	701.837
Jandarma Muhassasatı	570.038	3.090.438
Polis Memurları	99.980	434.590
Mütেকaidin ve Eytam ve Eramil-i Askeri	297.504	792.796
Defterhane Hâsılatı olup Aynen Defterhane Nezâretine İrsal Edilen	84.960	276.963
YEKÛN	5.447.788	29.774.386

Tablo 3. 1897 Tarihinde Erzincan Sancağının Gider Durumu

7. Erzincan Sancağında Ulaşım ve Haberleşme

1881'den sonra Dördüncü Ordunun merkezi olan Erzincan, konumu itibariyle de ulaşım ve haberleşme noktasında mühim bir mevkiî arz etmektedir. Nitekim Müşîriyetten Seraskerî'ye yazılan arızalarda, bu yolların inşaatlarının hızlandırılması ile birlikte ayrıca, bu orduyu, Birinci, İkinci ve Üçüncü Ordu'lar ile Başkent'e bağlayacak Ankara treninin Erzincan ve Erzurum'a kadar uzatılmasının "...çok azîm muhsenâtı müceb..." olacağı da ifade edilmiştir.⁴³

Bölgeye yapılan teftiş gezileri esnasında Erzincan Sancağı dâhilinde müteahhit marifetiyle inşa edilen 8 köprü, 72 menfez ve kasis ile yine amele-i mükellefe marifetiyle inşa edilmiş olan yaklaşık 12 km'lik şose yolun muayenesinin gerçekleştirildiği ifade edilmiştir.

1903 yılına ait bir raporda, Vali Nazım Paşa döneminde devam eden yol yapım faaliyetleri şu şekilde belirtilmektedir; Erzurum Trabzon yolu güzergâhında 6.757 m şose, Erzincan-Gümüşhane yolunda 1187 m toprak düzenlemesi yapılmış, Erzurum-Erzincan yolunda yeniden 3.500, Erzurum-Tortum yolunda 300, Erzurum-Kiğı-Harput yolunda 6.929, Erzurum-Hınıs-Muş yolunda 270, Erzincan-Refahiye-Sivas yolunda 3.453 m toprak düzenlemesi, Erzincan-Kemah yolunda 430 m şose ve 841 toprak düzenlemesi, Erzurum-Erzincan Yolu: Bu yolun Erzurum-Trabzon yolundan ayrıldığı nokta ile Yeniköy arasındaki güzergâh üzerinde 19 köprü ile 4 kasisin ihalesi bitirilmiş olup bunlardan 12 tanesi bitirilmiş diğerlerinin inşaatına devam edilmektedir. Bu yol üzerinde Erzincan'dan sevk edilen 16. 254 amele ile de 9.609 m toprak düzeltimi gerçekleştirilmiştir. Erzincan-

⁴³ Yakup Karataş, *a.g.e.*, s.143.

Gümüşhane Yolu: Bu yol üzerindeki 5 köprü, 3 menfez ve 72 kasisin ihalesi yapılmış olup, bunlardan köprü ve menfezler ile 5 kasisin inşaatı tamamen bitirilmiştir. Erzincan-Refahiye-Karahisar Yolu: Altı ay zarfında 9.072 ameal gündeliğiyle 303 m şose ile 5.268 m toprak düzeltimi yapılmıştır. Erzincan-Kemah-Eğın Yolu: Bu yol üzerinde de 18.966 ameal ile yeni olarak 962 m şose ve 3.783 m toprak düzeltimi yapılmış ve 887 m toprak yol da tamir edilmiştir⁴⁴.

8. Erzincan Sancağında Eğitim ve Sağlık Hizmetleri

1 Eylül 1869 da hazırlanan Maarif-î Umumiye Nizamnamesi ile Osmanlı eğitim sistemi, Batı ülkeleri örnek alınarak yeniden düzenlendi. 5 bölüm ve 198 maddeden oluşan nizamnamede; mecburî öğretim, okul çeşitleri ve kademeleri, öğretim usullerinin düzenlenmesi, öğretmenlerin meslekî itibarları ve terfileri, Milli Eğitim merkez örgütünün yeniden düzenlenmesi, vilayetlerde eğitim dairelerinin kurulması, sınavlarla ilgili hükümler ve diplomalar, bilim kurumlarının çoğaltılması, eğitim finansmanı için halkın bağışta bulunması gibi konular yer alıyordu. Bu bağlamda 1876 da yürürlüğe konan Kanun-ı Esasî ile öğretim, her Osmanlı vatandaşı için bir hak olarak tanındı. Bu konu, Sadrazam Sait Halim Paşa tarafından hazırlanan ve Sultan II Abdulhamid tarafından onaylanan bir tasarı ile yürürlüğe girdi.⁴⁵

Tanzimat sonrası merkez ve taşrada başlayan idari reformların yürütülmesi için yetişmiş insan ihtiyacı bilhassa ön plana çıkmaktaydı. Bu doğrultuda taşrada bir çok eğitim-öğretim kurumu faaliyetlerine başlamıştır. Sultan II. Abdulhamid döneminin bütün yönleriyle olgunluğa eriştiği 20. Yüzyılın başlarında Erzincan'da 135 adet sıbyan mektebi, 9 adet kız ve erkek çocuklarının tamamını kapsayan ibtidâî mektep 2 adet mülki ve askeri rüştiye mevcuttur. Bunun yanı sıra geleneksel eğitimin temsilcisi konumundaki medreselerin de sayısı 25 civarındadır. Bu okullarda yaklaşık dört bin öğrencinin eğitim öğretime devam ettiği anlaşılmaktadır.⁴⁶ Sancak nüfusunun yaklaşık olarak binde dördünün eğitim öğretim hayatının içinde olduğu anlaşılmaktadır. 1905/1321 Maarif Salnamesine göre; Erzincan'da 2 ve Kemah'ta 1 olmak üzere 3 adet kütüphane bulunmaktadır.

Sultan II. Abdulhamid döneminde sağlık alanında da önemli sayılabilecek girişimler olsa da memleketin genel vaziyeti, altyapı ve belediye hizmetlerinin yetersizliği, içme suyu ihtiyacının sıhhi karşılanamaması, salgın hastalıklar, savaşlar ve isyanlara bağlı nüfus hareketliliği gibi nedenlerden ötürü henüz istenilen seviyede olmadığı anlaşılmaktadır. 1318/1900 tarihli vilayet salnamesinde Erzincan'da bir adet hastane olduğu anlaşılmaktadır.⁴⁷ Bunun yanında sadece sancak merkezinde bir adet Belediye Tabibinin bulunduğu hatta Kemah, Kuruçay ve Refahiye Kazâları'nda Belediye tabibi olmamasından dolayı buralardaki tutuklu ve mahpusların kendi kendilerini tedavi ettikleri ifade edilmiştir.⁴⁸

Osmanlı Arşivi'nden elde edilen bir kıta cetvelde Erzurum Vilayeti genelinde bulunan hastanelerde 1887/1303 ile 1893/1309 yılları arasında hastaneye yatan, sağlığına kavuşan ve ölenlerin sayıları verilmiştir. Erzurum ve Erzincan Sancaklarındaki hastanelerin durumunun ifade edildiği belgede 7 yıllık bilânço çıkarılmış, buna göre ilgili

⁴⁴ BOA. Y. PRK. UM. 68/111, s. 3.

⁴⁵ Kenan Çetin, "Sâl-nâmelere Göre XIX. Yüzyılda Erzurum'da Eğitim-Öğretim Kurumları", *Atatürk Üniversitesi Edebiyat Fakültesi Sosyal Bilimler Dergisi Journal of Social Sciences*, Sayı/Number 56, Haziran/December 2016, s.190.

⁴⁶ *Salnâme-i Vilayet-i Erzurum*, 1318/1900, s.364.

⁴⁷ *Salnâme-i Vilayet-i Erzurum*, 1318/1900, s.365.

⁴⁸ Yakup Karataş, *a.g.e*, s.256.

tarihler arasında Erzincan Sancağında toplam 2244 kişi hastaneye müracaat etmiş, 2100'ü sağlığına kavuşmuş, 24'ü ise vefat etmiştir. 10 hastanın ise akıbeti hakkında malumat edinilememiştir. Cetvelden anlaşıldığına göre Erzincan'da tedavi ve iyileşme oranı daha yüksektir. Bunun nedeni olarak da bu tarihlerde cereyan eden kolera salgınından Erzincan'ın Erzurum'a göre daha az etkilendiği söylenebilir.⁴⁹

⁴⁹ Yakup Karataş, *a.g.e*, s.259.

SONUÇ

Erzincan Sultan II. Abdülhamid dönemi boyunca 1877-1878 Osmanlı-Rus Savaşı sonrasında Kars ve çevresinin Rusya'ya bırakılması, ardından yapılan düzenlemeler ile Van vilayetinin müstakil bir vilayet olması ve Muş Sancağının da bu bağlamda Van vilayetine bağlanması neticesinde Erzurum vilayetinin merkez sancaktan sonra en büyük ve mühim ikinci sancağı konumuna yükselmiştir. Devamlı artan nüfusuyla ortalama yüz bin civarında nüfusu barındırmıştır.

Süreç boyunca gerek Erzurum vilayetinde gerek de Erzincan sancağında askeri, siyasi, idari, iktisadi ve sosyal alanlarda bir çok hareketlilik yaşanmış bir çok değişiklik meydana gelmiştir. Devletin içinde bulunduğu şartlar Erzincan Sancağında da kendisini fazlasıyla hissettirmiştir.

Erzincan sancağının iktisadi ve sosyal canlılık bağlamında gerek Erzurum vilayetine gerek de ülke ekonomisine ciddi katkı sağladığı bölge ve ülkenin genel durumundan farklı olarak nispeten daha müreffeh durumda olduğu söylenebilir. Bilhassa 1318/1900 tarihli vilayet salnamesine bakıldığında 8 han, 3 gazino, 34 kahvehane, 8 hamam ve 8 meyhane mevcut olduğu göze çarpmakta bu da ekonomik canlılık ve refahın sosyal ve eğlence hayatına da önemli oranda sirayet ettiğini ortaya koymaktadır.⁵⁰

Erzincan Sancağının bütün yönleriyle özellikle Sultan II. Abdülhamid devri gibi son derece hareketli ve bol değişkenli bir dönemde bütün yönleriyle incelenmesi hayli meşakkatli ve zaman gerektiren bir vaziyeti ortaya koymaktadır. Bu çalışma daha ziyade salnameler çerçevesinde mevcut bilgi ve veriler çerçevesinde şekillenmiştir. Özellikle şer'îye sicilleri, vakıf defterleri ve askeri arşivler de tetkik edildiğinde daha kapsamlı ve nitelikli eserlerin ortaya konulacağı muhakkaktır.

⁵⁰ *Salnâme-i Vilayet-i Erzurum*, 1318/1900, s.365.

KAYNAKÇA**Arşiv Belgeleri**

ATASE, A,1/527.

ATASE, A,1/539.

BOA. İ. DH. 1 Ağustos 1896/1314.S.21/54.

BOA. Y. PRK. UM. 68/111.

Salnâme-i Devlet-i Osmaniye, 1293/1877.

Salnâme-i Vilayet-i Erzurum, 1293/1877.

Salnâme-i Vilayet-i Erzurum, 1318/1900.

Tetkik Eserler

Aydın Mahir, “*Doksan Üç Harbi(1877-1878 Osmanlı Rus- Savaşı)*”, *Türkiye Diyanet Vakfı İslam Ansiklopedisi*, c. IX, İstanbul 1994.

Bingöl Sedat, *Tanzimat Devrinde Osmanlı'da Yargı Reformu(Nizamiye Mahkemeleri'nin Kuruluşu ve İşleyişi 1840-1876)*, Anadolu Üniversitesi Yayınları, Eskişehir 2004.

Birol Nurettin, 1890-1900 “Ermeni Ayaklanmalarının Erzincan’a Yansımaları Ve İlk Ermeni İsyancıları”, *Erzincan Üniversitesi Sosyal Bilimler Enstitüsü Dergisi (ERZSOSDE)* X-I: Erzincan 2017.

Çadırcı Musa, “Yenileşme Sürecinde Osmanlı Ordusu”, *Türkler Ansiklopedisi*, c. 13, Yeni Türkiye Yayınları, Ankara 2002.

Çakaloğlu Cengiz, *Müşir Mehmed Zeki Paşa*, (Yayınlanmamış Doktora Tezi) Atatürk Üniversitesi Sosyal Bilimler Enstitüsü, Erzurum 1999.

Çetin Kenan, “Sâl-nâmelere Göre XIX. Yüzyılda Erzurum’da Eğitim-Öğretim Kurumları”, *Atatürk Üniversitesi Edebiyat Fakültesi Sosyal Bilimler Dergisi Journal of Social Sciences*, Sayı/Number 56, Haziran/December 2016.

Çetin Kenan, *Erzurum’un XIX. yüzyıl Tarihî Coğrafyası (Erzurum Merkez, Ova ve Pasin-i Ulya)(Yayınlanmamış Doktora Tezi)*, Atatürk Üniversitesi Sosyal Bilimler Enstitüsü, Erzurum 1998.

Darkot Besim, “Erzincan”, *İslam Ansiklopedisi*, c. IV, İstanbul 1993, s.339.

Demirel Fatmagül, *Adliye Nezareti Kuruluşu ve Faaliyetleri(1876-1914)*, Boğaziçi Üniversitesi Yayınevi, İstanbul 2008.

Demirel Muammer, “Erzurum’da Ermeni İsyancıları(1890-1895)”, *Türkler Ansiklopedisi*, c. 13, Yeni Türkiye Yayınları, Ankara 2002.

Erkan Süleyman, *Kırım ve Kafkasya Göçleri (1878-1908)*, Karadeniz Teknik Üniversitesi Kafkasya ve Orta Asya Ülkeleri Araştırma Merkezi Yayınları, Trabzon 1996.

Gazi Ahmet Muhtar Paşa, *Anular-2- Sergüzeşt-i Hayatımın Cild-i Sânis*, Tarih Vakfı Yurt Yayınları, İstanbul 1996.

İpek Nedim, “1877-1878 Osmanlı-Rus Savaşı”, *Türkler Ansiklopedisi*, c. 13, Yeni Türkiye Yayınları, Ankara 2002.

- Karal Enver Ziya, *Osmanlı Tarihi*, c. VIII, TTK Basımevi, Ankara 2011.
- Karataş Yakup, *Sultan II. Abdülhamid Dönemi'nde Erzurum (Sosyal, Ekonomik, İdarî ve Demografik Yapı)*, Atatürk Üniversitesi Sosyal Bilimler Enstitüsü(Basılmamış Doktora Tezi), Erzurum, 2010.
- Kırmızı Abdülhamit, *Abdülhamid'in Valileri (Osmanlı Vilayet İdaresi 1895-1908)*, Klasik Yayınları, İstanbul 2016.
- Kodaman Bayram, *Türkler-Ermeniler ve Avrupa*, Isparta 2003.
- Kurat Akdes Nimet, *Rusya Tarihi*, TTK, Basımevi, Ankara 1999.
- Kurat Yuluğ Tekin, "1877-1878 Osmanlı-Rus Harbinin Sebepleri", *Belleten*, S. 26 (103), TTK Basımevi, Ankara 1962.
- Okatan Yıldırım, *Rus Telgraf Belgelerine Göre 93 Harbi Kafkas Cephesi*, Gümüşhane Üniversitesi Sosyal Bilimler Enstitüsü(Basılmamış Yüksek Lisans Tezi), Gümüşhane 2019.
- Shaw Stanford J, "Otoman Population Movements During The Last Years Of The Empire, 1885– 1914: Some Preliminary Remarks", *Osmanlı Araştırmaları Dergisi*, sayı I, İstanbul. 1980.
- Uras Esat, *Tarihte Ermeniler ve Ermeni Meselesi*, İstanbul 1974.

HACI İZZET PAŞA VE ERZİNCAN DAKİ ESERLERİ

Kadir AŞCI

Memleketimiz Erzincan kadim bir tarihe sahiptir. Bu tarihi tarih yapan mühim şahsiyetler kendilerini bu eşsiz sayfalara yazdırmışlardır.

Bu çalışmamızda, Tanzimat Devri'nin önde gelen Valilerinden birisi olan Erzincanlı Hacı Ahmet İzzet Paşa'nın bir nebze olsun şahsiyetini gün yüzüne çıkarmak ve okuyucuya yalın bir anlatımla aktararak Erzincanda meydana getirdiği eserleri tarihe şerh düşmek gayemiz olmuştur. Görev yaptığı şehirlerde bugün bile hoş bir sada, tebessüm ve hayır dua ile anılan Hacı İzzet Paşa hakkında bir çalışma olmaması maalesef ki üzülecek bir durumdur.¹ Hacı İzzet Paşa ile ilgili Osmanlı Arşivlerinden, matbu kaynak ve hatıratlardan tedkik ederek topladığımız bilgiler, paşanın torunlarından elde edilen bilgi ve malumatlarla harmanlanmış ve sonuçta Hacı İzzet Paşa ve eserleri adlı bu biyografi çalışmamız ortaya çıkmıştır. Çalışmamızda İzzet Paşa gibi renkli bir kişinin şahsiyetine uygun olarak kuru biyografik anlatımlardan imtina edilmiştir.

Hacı İzzet Paşa'nın Elazığ, Erzurum, Sivas, Edirne valilikleri ve bu vilayetlerdeki hizmetleri ile inşa ettirdiği eserleri (özellikle Erzincan dakiler) hakkında izahat verilmiş, hakkında anlatılan menkıbele ve notlar çalışmamıza eklenmiştir.

Hacı İzzet Paşa Kimdir?

Tanzimat devrinin önde gelen valilerinden olan Hacı İzzet Paşa, Vüzerâdan Girit Valisi Erzincanlı Türk Osman Haşim Paşanın oğludur. Bir takım kaynaklarda 1800 yılında Erzincanda, bazısında ise 1813 yılında Girit'in Resmo kasabasında doğduğu yazılıdır. Babası Osman Haşim Paşa gibi Vali olup, Van, Hakkâri, Cidde, Diyarbakır, Trablusgarp, Sivas (uzun süreli ve iki defa), Elazığ, Edirne (iki defa) ve Erzurum Vali Vekilliği yapmıştır. Harput'un aşağı ovaya indirilerek bugünkü Elazığ'ın ikinci kuruluşu onun valilik yaptığı dönemde tamamlanmıştır.

Hacı İzzet Paşa Nevi şahsına münhasır bir şahsiyet olup tuhafılarıyla da meşhurdur. Vazife yaptığı hemen heryere bir eser-hayrat bırakmıştır.

Erzincanda iki, Elazığ ve Sivasta birer cami ve Erzurum'da Abdurrahman Gazi Türbesinin yanında yaptırdığı cami; Edirne Saat Kulesi onun eseridir. Mekke'de Hayrat bırakmıştır. Edirne Valisi iken 1893 yılında

Hacı Ahmed İzzet Paşa Edirne'de vefat etmiştir. Türbesi Üçşerefeli Cami ile Peykler Medresesi arasındadır.

¹ 2019 yılı başında neşrettiğimiz *Hacı İzzet Paşa* adlı kitabımız bu sahada yayınlanan ilk eser olmuştur.

Asıl adı Hacı Ahmed İzzet Paşadır Tanzimat devrinin önde gelen Valilerinden olup, nevi şahsına münhasır, değişik mizaçlı, askerî, edebî bir şahsiyettir.² Aile taraf evveliyatlarının *Akkoyunlu Uzun Hasan* Hanedanına kadar dayandığı bilinmekte olan sülâle³ Erzincanlıdır.⁴ Erzincan'ın sayılı ve saygın eşrafındandır.⁵ *Erzincanlı Elhâc Türk Osman Hâşim Paşanın* oğludur. Dedesi Çarsacak Beğ'i *Levent Mehmed Ağa* oğlu, *Halil Bâki Ağa* oğlu *Salih Ali Ağa*'dır.⁶ Annesi *Hatice Hatun*, kızkardeşi ise *Şemsi Hanım*'dır.^{7*}

BABASI TÜRK OSMAN (HÂŞİM) PAŞA

*Asıl adı Türk Osman "Hâşim" Paşa'dır. Erzincanlı Salih Ali Ağa'nın oğlu olup, Kapı Çukadarı Halil Bâki Ağa'nın da torunudur.*⁸ Büyük dedesi ise *Sultan IV. Murad Han* zamanında *Çar Sancak Beği* olan *Levend (Elvent) Mehmed Ağa*'dır. Köklü ve saygın bir aileye mensup olduğu şüphesizdir.⁹ Aile, *Sultan IV. Murad Han*'ın Bağdat seferi dönüşünde (1638) *Kemah'ın Urfat Köyüne*¹⁰ yerleşip, *Levend Mehmed Ağa'nın* vefatından sonra oğlu *Halil Baki Ağa* bu havalide bir müddet daha kalmış, tek evladı olan (*Salih*) *Ali Ağa* ile birlikte Urfat'tan ayrılıp Erzincan'a gelerek burasını yurt edinmişlerdir.¹¹ Eski Erzincan'ın Molla Ali Mahallesinde Sakarya İlkokulu ittisalinde bulunan ve kitabesinden *Halil Bâki Ağa'nın* 1804 senesinde yaptırdığı bir çeşme mevcut idi. Bilahere torunu Osman Paşa'nın tamir ve itmam eylediği kitâbesindeki yazı şudur:

El Vakfül evvelü el-hâc Abdalbâki Ağa

Sahibül hayrat Rahimehümüllahü taalâ anhu.

Vakfû elhâc Osman Ağadır, hesbiya vakti hitâm,

² Tahir Erdoğan Şahin, *Erzincan Tarihi*, c.II,s.247, 'Bugünkü İzzetpaşa Camiinin temelini atan İzzetpaşa Vakfının kurulmasına vesile olan İzzet Paşa''Bizim Külliye Dergisi, Elazığ, 2001, Yıl.3, Sayı.10, s.31.

³ Akkoyunlularla Erzincan arasında uzun bir münasebet vardır. Akkoyunluların vatani (Erzincan) Havalisidir. Devlet-i Bayındiriye'nin müessisi Hacı Kutluğ beyin türbesi Erzincan'a pek yakın (Sinor-Spikör) Köyündedir. Babasımında adı Tur Alidir. (Rumsaray) Vakfını yapan bu zattır. Bugün mecidiyeye tahlil edilen Rumsaray kariyesi (Spikör) Dağı üzerindedir. (Ali Kemali Erzincan Tarihi s.72)

⁴ Erzincan'ın hangi kazasından oldukları konusu kitabımızın "Hacı İzzet Paşa Kemahlımı? Eğinlimi?" kısmında bahsolunacaktır.

⁵ Ahmed Bâdî Efendi, "Riyâz-ı Belde-i Edirne 20. Yüzyıla Kadar Osmanlı Edirne'si" 2/1. Cilt Trakya Üniversitesi y.no:148,s.1083; *Fatin Davut, Fatin Tezkiresi,s.304*; Adem Tutar, İzzet Paşa Vakfı, Fırat Üniversitesi Sos.Bil.Enstitüsü, İslam Tarihi ve Sanatları Ana Bilim Dalı Yüksek Lisans Tezi,Elazığ, 2010, s.1; Heyet, Elazığ İzzet Paşa Vakfı Tanıtım Kitabı, Çağ Ofset, Elazığ, 1997, s.1-2; Ela Özkan, Harput Valisi Ahmet İzzet Paşa, Fırat Üniversitesi Harput Uygulama ve Araştırma Merkezi, Uluslararası Harput'a Değer Katan Şahsiyetler Sempozyumu, Elazığ 14-16 Mayıs 2015,s.469.

⁶ Hacı İzzet Paşa'nın şeceresi çalışmamızın Türk Osman Paşa ve ayrıca Soyağacı kısımlarına eklenmiştir.

⁷ BOA. CML/340/13993-0; BOA.AE.SMHD.II/17-1024; BOA.MVL/337-103-0; Hacı İzzet Paşanın anne taraf evveliyatı Erzincanın Eğin kazasının Hüdü (Tuğlu) Köyüne dayanmaktadır.

⁸ Türk Osman Paşa'nın baba adı Sicill-i Osmanîde Halil Bâki Ağa olarak yazıyorsa da Kuyud-u âtika'daki vakfiyesinde babasının adı (Ali Ağa [Salih Ali Ağa]) olarak kayıtlıdır. Hamdi Hatunoğlu'nun 1 Şubat 1936 tarihli bilgi notları, s.11. (Araştırmamızda bu notlardan iki nüshaya ulaşılmıştır. Biri, Cengiz Aktürk'ün arşivindeki 1935 nüshası, diğeri ise, Enver Şahin beydeki 1936 nüshasıdır.)

Türk Osman Paşa hakkında Gazetesi –yazar Halil İbrahim Özdemir'in *Eyvah* adlı tarihi romanı okunmaya şâyandır. Doğu Yayınları, Erzincan 2002.

⁹ Yunus Nadi Akın, Geçmişten Günümüze Unutulmayan Erzincanlılar, Erzincan, 2005, s.92.

¹⁰ *Urfat-Muratboynu Köyü*: Munzur dağlarının kuzey eteklerine kurulmuş, doğusunda, Dedek, Postu (Eskibağlar) ve Tan Köyleri, batısında, Hudi (Koçkar), Eriç, Oğuz Köyleri, güneyinde Üskübürt (Yücebelen) köyü, kuzeyinde ise bölgeye hayat veren Karasu Irmağı bulunan ve Türkmen kabilelerinin meskun olduğu Kemah'ın merkez köylerinden biri.

¹¹ Hamdi Hatunoğlu'nun notları, s.2.

1220. senesinde dir. Bârekellahü hüvettemâm.¹²

Yine eski Erzincan Molla Ali Mahallesindeki devrin servet ve haşmetini gösteren Osman Paşa konağının cümle kapusunun üzerinde şu kitâbe vardır:

Yâ müfettehel ebvâb, iftehlenâ hayrel bâb,

Açıldı bâb-ı saâdet kapansın çeşm-i ada,

Sahibi elhâc Osman Ağa (1232)¹³

Kayınbiraderi *Eğimli Yeniçeri Ağası Küçük Ali Paşa*'nın tavassutu ile İstanbul'a giderek Saray'a intisab edip silahşör olmuş, Sultan III. Selim'in validesine kethüdâ tayin edilerek sarayda kalmıştır. Baş Muhasebe kaleminde yetişip kısa bir müddet Kaptan Hacı Mehmed Paşa'ya hazinedarlık yapmış, daha sonra meşhur Hâlet Efendi rikâptarlığında vüzerâdan bazılarının kapı kethüdalığında bulunmuştur. Hacı Osman Haşim Paşa, bir aralık Süvari mukabeleciliğine namzet olmuşken İstanbul'dan sürülmüş, üç-beş ay sonra affa uğrayarak İstanbul'a tekrar geri dönmüştür. Hicrî 1224'te (Milâdi 1809) küçük rûznâmecilik vazifesi alıp, H.1232 (Milâdi 1816) ya kadar bu vazifeye devam etmiştir. 1817 de Alâiyye (Alanya) kazası Mutasarrıflığına tayin edilmiştir.

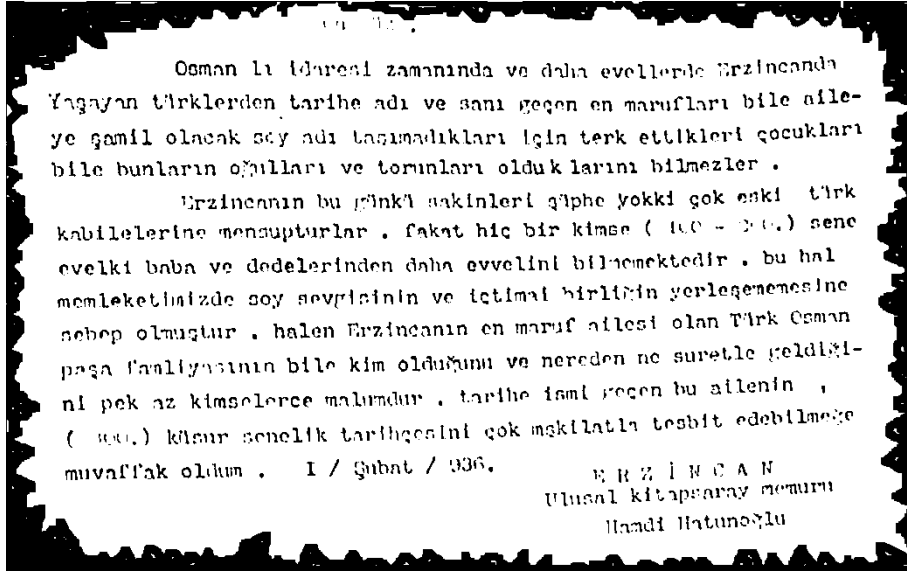

Hamdi hatunoğlu notlarının birinci sahifesinin tıpkıbasımıdır.

¹² Hamdi Hatunoğlu'nun notları, s.3.

¹³ Hamdi Hatunoğlu'nun notları, s.4.

DOĞUM YERİ VE TARİHİ

Hacı İzzet Paşanın doğum yeri ve tarihi hakkında kaynaklarda değişik bilgiler vardır. Şöyle ki; Sicill-i Osmanî'de¹⁴ ‘‘*Hâşim Osman Paşa'nın oğludur. Erzincan'da 1213'de (1798-99) doğdu*’’¹⁵ bilgisi verilirken, buna karşın Fatin Tezkiresi'nde, ‘‘*Nâzım-ı müşârün-ileyh Ahmed İzzet Pâşâ Erzincanlı El-hâc Osmân Pâşâ merhumun Girid vâlisi bulunduğu hengâmda ki bin iki yüz yirmi dokuz târîhinde Girid cezîresinde vâki Resmo nâm kasabada sulb-ı müşârün-ileyhden kadem-nihâde-i sâha-i vücûd olup...*’’¹⁶denilerek Hicrî 1229 (Milâdi 1813) senesinde *Girit Resmo'da doğduğu* kayıtlıdır.

Yine Ahmed Bâdî Efendi, Riyâz-ı Belde-i Edirne'de, ‘‘*Erzincanlı el-hâc Hâşim Osmân Paşa'nın Girid vâlisi bulunduğu hengâmda 1229 târîhinde Girid Cezîresi'nde vâki Resmo nâm kasabada sulb-i müşârünileyhden kadem-nihâde-i sâha-i vücûd olup.*’’¹⁷ ve ‘‘*Târîh u makarr-ı vilâdetleri kendi ifâdelerince pederi Girid'te iken 1237 târîhinde Resmo'da ve Fatin Efendi Tezkiresi zabtınca 1229 târîhinde kezalik Resmo'da ve Sa'âdet Gazetesi beyânınca 1214 târîhinde Erzincan'da ise de 1214 târîhinin sıhhati muhtemel olup Resmo'da tevellüdlerin kendileri de tasdik eylemekte idi.*’’¹⁸ denilerek Paşanın Fatin Tezkeresi'nde de denildiği gibi Resmo'da 1813 senesinde doğduğunu kaydetmiştir.

Tarihçi Tosyavizâde Rıfat Osman Bey'de bu doğrultuda görüş beyân etmiş ve ‘‘*Hacı İzzet Paşa--- Erzincanlı Hâcî Osman Paşa sulbünden 1214 tarihinde Girid'te Resmo'da dünyaya gelmiştir.*’’ kaydını notlamıştır.¹⁹

İbnülemin M.Kemal İnal Bey'de ‘‘*Son asır Türk Şairleri*’’ eserinde; ‘‘...1813(Şevval 1228)de Resmo'da doğdu.’’²⁰ bilgisini vermektedir. Hanya eşraf ve şuarasından Osman Nuri Efendi bu konuda;

‘‘Duâ-yı hayr edip târîh-i milâdın yazıp böyle

Mu‘ammer ola yâ Râb İzzet Ahmed Beg bedî oldu’’

mısralarını söylemiş ve Hacı İzzet Paşanın ebced hesabı ile 1228 senesi Şevvâl Ayı başlarında doğduğunu belirterek İbnülemin Kemal İnan'ın verdiği tarihi desteklemektedir.²¹

Tarihçi *Osman Nuri Peremeci* ise paşa'nın doğum tarihi olarak Sicilli Osmanî'deki tarihe denk bir tarih vermektedir. Peremeci, *Saadet Gazetesi* 'nde yayınlanan tarihe itibar etmiş ve Hacı İzzet Paşa'nın Hicri 1214 (Milâdi 1800) yılında *Erzincan'da*

¹⁴ *Mehmed Süreyya Bey* tarafından 1893-1897 yılları arasında kaleme alınan, Osmanlı Devleti'nin kuruluşundan 20. asrın başına kadar yaşamış meşhur şahıslar hakkında bilgi veren 6 ciltlik biyografi ansiklopedisidir.

¹⁵ Mehmed Süreyyâ. Sicill-i Osmanî C.3, s.163-164.

¹⁶ *Fatin Davut, Fatin Tezkiresi*, Yrd. Doç. Dr. Ömer ÇİFÇİ Ankara 2017 s. 349-350.

¹⁷ Ahmed Bâdî Efendi, ‘‘Riyâz-ı Belde-i Edirne 20. Yüzyıla Kadar Osmanlı Edirne'si’’ 2/1. Cilt Trakya Üniversitesi y.no:148,s.1082.

¹⁸ Ahmed Bâdî Efendi, age. s.1083.

¹⁹ Rıfat Osman, Edirne Rehnümâsı, Edirne Vilâyet matbaası, Edirne, 1336 (1920), s.62.

²⁰ İbnülemin M.Kemal İnal, ‘‘Son Asır Türk şairleri’’ c.I, s.765.

²¹ Ayrıca Ahmed Bâdî Efendi *Riyâz-ı belde-i Edirne* adlı eserinde bu görüşü tasdikler nitelikte paşa'nın vefatına dair ‘‘*Sinni seksen bire yetmiş idi bi reyb ü gümân*’’ mısarı ile vefatında seksenbir yaşında olduğunu söylemektedir.s.1083.

doğduğunu ve doğrusunun da bu olduğunu bildirmiştir.²² Hatta paşa'nın vefatını müteakiben Edirneli Tarihçi Bâdi Efendi'nin şiirindeki 'yaşı seksen bir idi' beyanını kabul etmeyerek hakikatte *doksan iki yaşında* olduğunu kaydetmektedir.²³ Hacı İzzet Paşa'nın aile evveliyatı Erzincan Vilâyeti olmakla beraber, aslen Erzincan'ın hangi kazası olduğu konusu tam bir kesinlik kazanmamıştır. Bu konu hakkında muhtelif görüşler vardır. Erzincan Ulusal Kitapsaray memuru rahmetli Hamdi Hatunoğlu 1 Şubat 1936 tarih ve "Türk Osman Paşa Familyası" başlıklı bilgi notlarında: "Dördüncü Murad'ın Bağdat seferinde ve sekizinci asr-ı hicri avarihinde icrayı hükümet eden (Akkoyunlu) nam diğeri devleti bayındırıye hükümdarı (Uzun Hasan) ahvadından bakiye kalan ve çar sancak beylerinden Levend Mehmed Ağa'yı anavatanı olan Erzincanda Akraları nezdine getirmek gayesile beraberinde Kemaha getirerek (Kemah) in Urfat havalisinide kendisine yurtluk olarak ita etmişti. (1048.H. – 1638. M.)" **bilgilerini kaydeder.**²⁴

Kemah'a tabi Urfat (Muratboynu) köyünde yaptığımız araştırmalarda da köydeki camii'nin bakır şamdanlarında (mumluk) *Hacı İzzet Paşa'nın Urfatlı olduğu yazılıdır.* Ayrıca Urfatlı'ların Hacı İzzet Paşa'yı kendi köylülerinden birisi olarak zikrettikleri görülmüştür. Halen bu köyde meskûn olan *Levent sülâlesi*²⁵ üyesi kişiler Hacı İzzet Paşa'ya "Biz babamızdan dedemizden kalktuh eşittük ki, Hacı İzzet Paşa bizim Amucamızdır, ele duymişez." diyerek akrabalıklarını açıkladıkları görülmüştür.²⁶

Kemah Eski Kaymakamı *Yılmaz Kurt*, İzzet Paşa'nın aslen *Kemahlı* olduğunu zikretmiş ve Paşa'yı ilçeden yetişen örnek şahsiyetlerin başında saymıştır.²⁷

Ancak Rahmetli *Yunus Nadi* Bey buna itiraz edip, bunun sathi ve doğru olmadığını, Paşa'nın *Erzincan Merkez*'den veyahut ta dayısı *Eğimli Yeniçeri Ağası Küçük Ali Paşa* 'nın *Eğim*'e tabi *Hûdû Köyü* 'ne nîbet olduğundan *Eğim* 'den olabileceği hususunda görüş beyan etmiştir.²⁸ Osmanlı Arşiv belgelerinde ise paşa, *Erzincânî-Erzincanlı* olarak geçmektedir.

Kemahlı mı? Eğimli mi? Yoksa Erzincan Merkezli mi? Bu mesele hakkında kat'î söz sahibi değiliz, Erzincan Merkez de ve Otlukbeli Karakulakta sülale üyeleri vardır. Erzincanda paşa'nın yaptırdığı şaheser niteliğindeki cami ve hamamı, Molla Ali Mahallesindeki konak ve çeşme, Haşhaşı Köyündeki konağı paşa'nın Erzincan-Merkez'den olmasını kuşkulandırıcı durumlardandır.

Mamafih, bu sülâleden bir kolun (amcazâde olarak) *Levedgil* lakabı ve *Levent* soyadı ile *Kemah-Urfat*'ta buldukları kesindir. Urfat Köyü Camisini de bu sülâle yaptırmış (H.1202- M.1786), Hacı İzzet Paşa da tamir ettirmiştir. Oysaki ne İzzet Paşa ve ne de dayısı Yeniçeri Ağası Küçük Ali Paşa'nın Eğim'de hiçbir çakılı çivilerinin olmaması kanaatimizce Paşa'nın Eğimli olma ihtimalini ortadan kaldırmakta dır.

²² Bâdi Efendi'de age.s.1083'te "Saadet Gazetesi beyânınca 1214 târihinde Erzincan'da ise de 1214 târihinin sıhhati muhtemel olup Resmo'da tevellüdlerin kendileri de tasdik eylemekte idi." demektedir.

²³ Osman Nuri Peremeci, "Edime Tarihi" Resimli Ay Matbaası, İstanbul, 1932, s.162.

²⁴ Hamdi Hatunoğlu'nun notları, s.9.

²⁵ Hacı İzzet Paşa sülâlesinin bir kolu'nun Sultan IV. Murad'ın Bağdat seferi dönüşünde Kemah'ın Urfat Köyünü yurtluk edindikleri kat'idir. Bundan dolayıdır ki, Hacı İzzet Paşa'nın büyük Dedesi *Levendli Mehmed Ağa* 'ya nisbetle *Urfat Köyü* 'ndeki *Levedgil* sülâlesi "Levent" soyadını almıştır. Bu Sülâlede *İzzet* ve *Hürrem* isimleri mevcuttur. (Hürrem: İzzet Paşanın oğlunun ismi.)

²⁶ Urfat Köyünden *Şerafettin Ulutürk*, *Ahmet Çoban* ve *Necat Levent* Beyler'e verdikleri malumatlar sebebiyle bir kez daha teşekkür ederiz.

²⁷ Yılmaz Kurt, *Kemah Kitabı- Bir derkenar-* Ankara, s.199.

²⁸ Yunus Nadi AKIN, *Geçmişten Cumhuriyete Unutulmayan Erzincanlılar*, Öz-Söz matbaası, Erzincan, 2005,s.94.

O halde, Hacı İzzet Paşa kabilesinin aksi isbat edilemediği sürece Kemah Urfatlı oldukları kanaati daha ağır basmaktadır.

HAKSIZ İDÂM...

Türk Osman Paşa Vezirlik ünvanı alıp Erzurum Valiliği'ne atanmış, Rodos, Girid-Resmo ve Mora'da mutasarrıflık ve Sivas'ta Valilik yapmıştır. 1818 senesinde Sivas'taki Vilayet konağının karşısına Saray Camisi de denilen bir cami inşa ettirmiştir. Sultan II. Mahmud devrinde *atlan iftiralar sonucu* kasıtlı olarak Bursa'ya tayin edilmiş, Bursa'ya gider gitmez ne olduğunu bile anlayamadan başı kesilerek idam edilmiştir.²⁹ (1824) Rivâyete göre Osman Haşim Paşanın başı İstanbul Karacaahmed mezarlığında, gövdesi ise Bursadaki Molla Fenâri Kabristanında medfundur.

DEVLET HİZMETİ

Ahmed İzzet, babası Haşim Osman Paşa'nın 1824 te idamından sonra ailecek İstanbul'a gitmiş dört yıl burada iyi bir eğitim tedarikatı sonrasında Erzincan voyvodası olarak Erzincan'a geri dönmüştür (1827). 1835 senesinde Erzurum Eyaletine tabi redif binbaşısı rütbesi ile askerliğe adım atmış, bir yıl sonra Miralay rütbesine naspolmuştur.³⁰

Hacı İzzet Paşa ilk olarak 1840 da Çıldır Kazasına Kaymakam olarak tayin edilmiş, 1841 de ise Mirliva (Tuğgeneral) rütbesine terfi ederek Anadolu Ordusu Erkân Meclisi Azalığına atanmıştır. 1847 yılı sonlarında ferik rütbesine yükseltilerek, 1848'de 6. Ordu'da vazifelendirilerek Bağdat'a gitmek zorunda kalmıştır. Bu vazifede henüz bir senesini doldurduğunda bu sefer Hakkâri Vilayeti'ne tayin edilmiştir.

Paşa'nın İlk Valiliği Hakkâri'dir.1849 yılının sonlarında vezir rütbesiyle atandığı Van Vilayeti ile başlamış, daha sonra buradan İstanbul'a çağrılarak, 1851'de (17 Safer 1267)'de Şâm vâililiği Erzincânî Hacı Ahmed İzzet Paşa'ya tevcih buyurulmuştur.³¹

Paşa, 1852'de Hicaz valisi *Ağa Paşa*'nın İstanbul'a çağrılması ile 'Şam'dan gelen Hac Kervanının Emirülhacı' ünvanıyla Cidde Valiliği'ne atanmıştır. Hicaz Şerifi ile yakın dostluğu olan İzzet Paşa Mekke yakınlarında tarihi öneme haiz *Şühadâ Fahh* adındaki bölgede bir eğlence yeri inşa ettirmiştir. Bundan dolayı şerifle aralarında anlaşmazlık çıkmış ve Mart 1856'te istifa edip buradan ayrılmıştır.³² 1856 yılında

²⁹ BOA. Başbakanlık Osmanlı Arşivi, Yıldız Esas Evrakında bulunan bir vesikada, Hacı Osman Paşa (Türk Osman Paşa)'nın Sultan Mahmud tarafından idamından sonra, oğlu Hacı İzzet Paşa'ya yalnızca Erzincan'daki mallarını kullanmasına müsaade edildiği, diğerlerine ise el konulduğu beyan olunmuştur. (BOA. .YEE..40/57)

³⁰ Rifat Osman, age. s.62; Yunus Nadi AKIN, age.s.94.

³¹ Ahmed Bâdi Efendi, age.cilt.2/1,s.1060.

³² Reinhard SCHULZE, Çeviren: Nurettin GEMİCİ, 'Richard Burton Mekke'de'. İstem • Yıl:12 • Sayı:24 • 2014, s.227, 'Mekke'yi bölen Zevi'l Avn ve Zevi'l Zeyd arasındaki münakaşalara değinilmez. Yeni Osmanlı valisi Ahmet İzzet Paşa'nın Mekke'ye gelişi ve tam da Burton'un bulunduğu ayda onun şahsı yüzünden tüm şehri saran kavgadan söz edilmez. Burton, şerifin hükümlerine talebini elinden almak isteyen Harb (kabilesi) etrafındaki çatışmalar hakkında eserinde hiçbir bilgi kaydı yoktur.'s.234;

Fatin Davut, Tezkiresinde şunları kaydeder;

'Nâzım-ı müşârün-ileyh Ahmed İzzet Pâşâ Erzincanlı El-hâc Osmân Pâşâ merhumun Girid vâlisi bulunduğu hengâmda ki bin iki yüz yirmi dokuz târihinde Girid cezâresinde vâki Resmo nâm kasabada sulb-ı müşârün-ileyhden kadem-nihâde-i sâha-i vücûd olup muahharen müşârün-ileyhin vefâtı vukûyuyla Dersâdet'e muvâsalat ve dört sene müddet ikâmetle Erzincan kazâsına âzîmet eyleyip iki yüz kırk iki senesi kazâ-yı mezbûr voyvodalığına nasb u azlinden sonra iki yüz elli bir senesi hilâlinde Erzurum eyâleti dâhilinde bulunan asâkir-i redîfe binbaşılığı hizmetiyle silk-i askerîye dâhil ve bir sene mürûrunda miralaylık rütbesine nâil olarak iki yüz elli altı senesi Çıldır kazâsı kâimmakâmlığına memûr ve bir sene müddet kâimmakâmlık-ı mezkûrda güzârende-i eyyâm u şuhûr olduktan sonra iki yüz elli yedi senesi liva-i muzaffer lafzı târih olduğu vecihle uhdesine livalik rûbe-i mu'teberesi bi't-tevcîh Anadolu ordu-yı hümayûnu erkân meclisi azâsı silkine bi'l-ilhâk

Kürdistan, 1858 de Trablusgarp Valiliğine;³³ 1863 te ise Harput (Elazığ) Valiliklerine atanmıştır.

1866'da Sivas (1.defa), 1873'te Edirne (1.defa), 1874'te tekrar Sivas (2.kere) ve Mayıs 1884'te ikinci defa olmak üzere Edirne Valilikleri ne atanmıştır. Bu arada 1861-1862 yıllarında ise Muhacirîn Komisyonu Başkanlığı'nı yürütmüş ve muhtelif komisyonlarda yer almıştır. 1869 yılında Bursa (*Hüdavendigâr*) Valiliğine atanan Paşa, bu görevindeyken kısaca, bu tarihte Bursa Pınarbaşı'nda *Filipos Mahallesi* de açılan ıslahhaneyle Bursa Sınai Mektebinin temelini atmıştır.³⁴ Bursa da basın faaliyetlerine de fevkalade önem vermiş ve *Hüdavendigâr Gazetesi*'ni Devlet eliyle bastırmıştır.³⁵ Büyük Bandırma yangını onun görev yaptığı zamana rastlar.³⁶

Paşa'nın I. dönem Sivas Valiliği sırasında 93 Harbi esnasında (1877) bir aralık Erzurum Valiliği'ne Vekâlet etmiştir. 1884 yılında ikinci defa atandığı Edirne, paşa'nın vefatına kadar görev yaptığı son yerdir.

Hacı Ahmed İzzet Paşanın Valilik yaptığı şehirlerden Elazığ, Sivas, Erzurum ve Edirne hakkında aşağıda izahat verilmiştir

HARPUT (ELAZIĞ) VALİLİĞİ

Erzincanlı Hacı İzzet Paşa'nın Harput ve Elazığ için önemi büyüktür. İzzet Paşa denilince akla ilk gelen yer evvelâ Elazığ olup, bunun peşisıra gelen yer ise Edirne'dir. Paşa 1862 de, Yusuf Paşa'nın yerine, Kürdistan valiliğinden nakille Harput valiliğine atanmış ve dört sene ye yakın bir süre bu şehirde görev yapmıştır.³⁷ İzzet Paşa her ne kadar

iki yüz altmış dört senesi Dersâadet'e bi'l-muvâsala o aralık uhdesine feriklik rütbesi bi't-tevcih muahharen teşkil olunmuş olan Irak ordu-yı hümâyûnuna memûriyeti bi'l-icrâ Bağdâd cânibine sevk u isrâ kılınmış iken iki yüz altmış beş senesi hilâlide bâ-rütbe-i sâmiye-i vezâret Hakkâri eyaletine ve iki yüz altmış altı senesi eyâlet-i merkûmeden bi'l-infisâl Dersâadet'e muvâsalla altmış yedi senesinde Şâm-ı şerîf eyâletine ve iki yüz altmış sekiz senesinde Cidde-i muazzam'a revnak-efzâ olmuş ve işbu tezkire-i âcizânemizin tab'ından makdem eyâlet-i merkûmeden münfasilen Dersâadet'e muvâsalat eylemiştir. Müşârün-ileyh dirâyet-i kâmile ashâbından olup bir mikdâr eş'ârı dahi vardır.'' *Fatin Tezkiresi*,s. 303-304.

³³ Trablusgarp Valiliği zamanında Ahmet İzzet Paşa, dışarıdan getirilen tohumlarla bölgede bazı yeni bitkiler ektirip ürettiği gibi, daha başka çeşitli ağaçlar da diktirerek tarımsal üretimin artırılması yolunda halkı teşvik etmekten geri durmayacağını göstermiştir. (Ali Osman Çınar, *Bingâzide Tarımsal Kalkınma Amaçlı Göçmen İskânı, (1851-1904)* yakın Dönem Türkiye Araştırmaları, İstanbul, 2006, s.22.)

³⁴ Salih ÖZALP, *Maarif Salnamelerine Göre Hüdavendigâr Vilayetinde Eğitim-Öğretim (H.1316-1321/M.1898-1903)*, s.10,

Bursa'daki bu Islahhane, Vali Hacı İzzet Paşa zamanında 10 Nisan 1869 günü, Hisar'da İkincitahtalı Sokağı'ndaki Türkmenoğlu Konağı'nda açılmış, Okul müdürlüğüne Bursa Askeri Zaptiyesi Kaymakamı (Jandarma Yarbayı) Eşref Bey ek görevle atanmıştır.

³⁵ Bursa da İlk basımevimin kuruluşu gibi, ilk gazete de devlet eliyle çıkarılmıştır. Hacı İzzet Paşa'nın vilayetin resmi yayın organı olarak çıkarttığı ilk gazete olan "*Hüdavendigâr*" 8 Şubat 1869 tarihli ilk sayısındaki "*Mukaddime*" başlıklı başyazıda; "*Padişah Hazretlerinin yüce iziniyle gerekli ve uygun bulunması*" üzerine çıkarılmakta olduğu zikretmekteydi.

³⁶ Engin Çağman, 1874 Bandırma Yangınının İktisadi ve Malî Sonuçları, Yönetim ve Ekonomi Araştırmaları Dergisi, C: 15 s Ek Sayı 1/, 1 Aralık/December 2017, s.66 "*İşbu âteş-i zebâne-keşden bütün kasaba halkı musâb olduğu cihetle ahâlinin istihsâl-i îvâ ve istirahatları zımında taraf-ı sâmi-i cenâb-ı vekâlet-penahiden Hüdavendigâr vilayeti valisi devletlü İzzet Paşa hazretlerinin derhal Bandırma'ya azimetleri ba-telgraf-ı sâmi emr buyurulduğu gibi dünkü gün dahî Tersane-i Amire'den mahsusan bir vapura mikdar-ı kâfi çadır ve ekmek ve zehayir yükledilerek ve bir kaç memur dahî konularak ol cânibe sevk ve izâm olunmağla izhar-ı müessir-i tebeayı perverîye bezl-i lutf ve inayet buyurulmuşdur.*"... "*Bu ateş arasında hayli mal dahî yandıği gibi birkaç adam ve çocuk dahî zayi olmuşdur. Hüdavendigâr valisi devletlü İzzet Paşa hazretleri dahî gelüb şimdiki halde harikedeğânın tavnin ve istirahatlarına bakıyor.*" s.67

19 Ağustos 1865 te Konya Valiliğine atansa da, tayini durdurulup Harput'taki görevine devam etmiştir.³⁸

HARPUT'TAN AŞAĞI OVA'YA

1834'de doğu eyaletlerini ıslah etmek üzere görevlendirilen *Reşid Mehmed Paşa* devrinde, Uluova da yer alan *Agavat Mezrası*'nın merkez haline getirilmesi kararlaştırılıp Harputtan göç başlatılmıştır. Ancak, 1866 yılında Vali Hacı İzzet Paşa devrinde ise Harput şehrinde vuku bulan büyük yangın sonrasında şehrin artık Mezra adlı aşağıdaki ovaya taşınması daha da ivedilik kazanmıştır.³⁹ Özellikle ahalinin ovaya taşınma arzusunda olması, bu konuda ülke yönetiminin de şehrin yer değiştirmesi noktasında karar vermesinde etkili olmuştur.⁴⁰ Vali Hacı İzzet Paşa, Şehrin (Elazığ) ileriye dönük daha da gelişmesini ön görerek ve son derece radikal kararlar alarak, bu göçü hızlandırmıştır.

Vali Hacı İzzet Paşa Şehrin ovaya inmesi için fevkalade bir gayret sarfetmiş, ovada satın aldığı arsaya bir cami bile yaptırmıştır. (Elazığ İzzetpaşa Camii) Harput'un aşağı ovada kesin konuşlanması için bu arsayı alıp yeni kurulan şehrin cami ihtiyacını karşılamak üzere bu güzide mâbedi yaptırmıştır.

Nihayetinde Harput'un aşağı ovada *Agavart Mezrası* civarında konuşlandırılması son safhasına gelinip şehir (Harput) bütün resmi ve özel kurumlarıyla Aşağı Ova'ya taşınmıştır.⁴¹

HARPUT, VALİ HACI İZZET PAŞA DÖNEMİNDE 'MAMÜRATÜ'L-AZİZ' OLARAK DEĞİŞTİ

Vali Hacı İzzet Paşa ve şehrin ileri gelenleri, yeni şehri mamurlaştırma çalışmalarına istinaden vilayetin adının *Sultan Abdülaziz*'e izafeten "*Mamuratü'l-aziz*" olarak tesmiye edilmesi ve hatta vilayetin adının da "*Eyalet-i Mamuratü'l-Aziz*" namıyla yad kılınması talebinde bulunmuşlardır.⁴² Nitekim bu talepleri Merkezî Hükümetçe de hüsn-ü kabul görmüştür. Bunun üzerine Harput Vilayet Meclisi Vali Hacı İzzet Paşa Başkanlığında toplanmış ve *Mezra*'nın daha doğrusu bu yeni şehrin isminin Sultan Abdülaziz'e ithafen "*Mamuratü'l-aziz*" olarak değişmesi için karar almıştır.

ELAZIĞ'IN "BÂNİ-İ SÂNİ" Sİ, HACI İZZET PAŞA

"İKİNCİ KURUCU"

Vali Hacı Ahmed İzzet Paşa'nın Harput'ta yaptıkları kaydadeğer icraatları şöyle sıralayabiliriz:

Paşa, Harput'u Ova'ya yerleştirip bugünkü yerinde nihai olarak konuşlandıran⁴³, ismini de Sultan *Abdülaziz*'e izâfeten *Ma'muratü'l-aziz* (mamur edilmiş Aziz) olarak

³⁸ Ahmet Aksın, 19. Yüzyılda Harput, Elazığ, 1999,s.71;

Ayrıca bkz. 1282 tarihli BOA, C.DH..79,D.79,G.3904. "Konya Valisi Veliyüddin Paşa'nın infisaline mebni,mezkur valiliğe tayin olduğuna dair sabık Cidde Valisi Hacı İzzet Paşa'ya hüküm." Vesikası.

³⁹ Ela Özkan, Fırat Üniversitesi Harput Uygulama ve Araştırma Merkezi, "Harput Valisi Hacı Ahmet İzzet Paşa" Uluslararası Harput'a Değer Katan Şahsiyetler Sempozyumu, Elazığ, 2015, s.475.

⁴⁰ Ahmet Aksın, *Sultan Abdülaziz İsmiyle Adlandırılan Vilayet: "Mamuratü'l- Aziz" (Harput)*, Türk Tarih Kurumu, Ankara, 2014, s.4.

⁴¹ Ela Özkan, s.474.

⁴² İlhan Oğuz Akdemir, Elazığ'ın Kentleşme Sürecinin Analizi, Fırat Üniversitesi Harput Uygulama ve Araştırma Merkezi Geçmişten Geleceğe Harput Sempozyumu, Elazığ 23-25 Mayıs 2013,s.1037.

⁴³ Bizzat ova içerisinde satın alıp yaptırdığı cami (İzzetpaşa Camii) bugün şehrin en merkezi yeri olmuştur.

verilmesini gerçekleştiren bir validir. Binaenaleyh, bu sebeplerden dolayı bütün bunlar düşünüldüğünde Hacı İzzet Paşa'nın Elazığ Valiliği hakkında şu kaniya varmak asla mübalağa olmayacaktır:

Hacı İzzet Paşa, bugün Doğu Anadolu'nun en güzide şehirlerinden birisi olan yeni *Elazığ*'ın bir nevi Harput'tan sonraki '*Bâni-i sâni*'si yani Şehrin '*İkinci Kurucusu*'dur. Bu meyanda şehirde yapmış olduğu bayındırlık faaliyetleri, asıl memleketi Erzincan olan Hacı İzzet Paşa'nın isminin Elazığ ile özdeşleşmesine ve bugün Elazıglılar için bir Validen çok çok öte bir kıymete haiz olmasına sebep olmuştur.⁴⁴

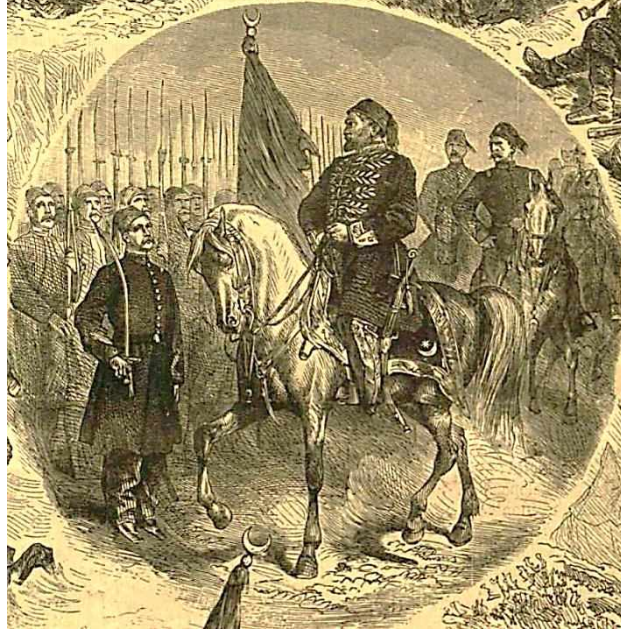

⁴⁴ Kadir Aşçı, *Hacı İzzet Paşa*, Kutupyıldızı Yayınları, İstanbul, 2019, s 43.



Elâzığ İzzetpaşa Camiinin yıkılmadan evvelki vaziyeti

ELAZIĞ İZZETPAŞA CAMİİ- (1866-1966)

Hacı İzzet Paşa vazife yaptığı hemen her yerde bir eser bırakmıştır. Elazığ'da şimdiki Gazi Caddesinde (o zamanki adı Bağdat Caddesiydi), Eski Hükümet Konağı karşısında şimdiki İzzet Paşa Camiinin oturduğu sahada 600 metrekare büyüklükte bir arsayı satın alarak, 1866 yılında bu arsa içinde kerpiçten kubbesiz, normal çatılı ve ahşap minareli bir cami inşa ettirmiştir ki⁴⁵. İzzet Paşa'nın adı ile anılan bu cami yaklaşık 400 ilâ 500 kişiyi ancak alacak kapasitede idi.⁴⁶

Elazığ'daki bu ilk caminin yapılışına dair Hacı İzzet Paşa'nın söylemiş olduğu tarih o zamanki cami kapısında asılı olup, Edirneli tarihçi Ahmed Bâd'î Efendi bu hususta şunları kaydeder;

'Ma'mûretü'l-Azîz'deki câmi-i şerîfin kapısındaki târihi budur;

Tarih

Mahz-ı ilhâm-ı Hudâdur bu mücevher târih,

⁴⁵ Harput'un aşağı ovaya indirilmesi için Hacı İzzet Paşa Elazığ' eşrafından Çötelizâdeler'e ait bu arsayı satın alıp yeni kurulan şehrin Cami ihtiyacını karşılamak üzere bu mâbedi yaptırmıştır. Cami'nin yeni versiyonu son derece ihtişamlı olup, bugün Elazığ'ın en merkezi yerinde kaimdir.

⁴⁶ Heyet, Elazığ İzzetpaşa Vakfı, Tanıtım Rehberi, s. 2; Tuba Baykar, agt., Elazığ, 2010, s.3.

Câmi-i pâk eser-i sâfi-i İzzet Paşâ1304''⁴⁷

Bu kitabenin bugün nerede olduğu bilinmemektedir.

Hacı İzzet Paşa'nın inşa ettirdiği bu kerpiçten mâbet yaklaşık 101 sene Elâzığ halkına hizmet ettikten sonra, 1967 yılında ihtiyaca cevap vermediği ve çökme tehlikesine karşı önlem olarak yıktırılıp, yanındaki park yeri de arsasına katılarak 1972 yılında bitirilmiş ve bugünkü mimarisine kavuşmuştur.

İzzetpaşa Camiinde uzun yıllar görev yapan emekli Müezzîn Kayyim Hacı *Hafız Mevlüt Genç*, Camiinin ilk yapılışına dair caminin eski görevlisi ve Elazığ'ın tanınmış din adamlarından olan *Hacı Tefik Efendi* (1864-1951)'den şunları rivayet etmektedir: Şöyleki; '*Caminin temel atma töreni esnasında Hacı İzzet Paşa orada bulunan ricâlden abdestli olup olmadıklarını sormuş, kimseden ses seda çıkmayınca da kollarını sıvayarak ilk harcı kendisi bizzat dökmüştür.*'⁴⁸

Ne gariptir ki, Hacı İzzet Paşa yaptırdığı bu caminin mütevelliliğini *Bedros Murahhas* namında bir Ermeni'ye vermiştir.⁴⁹ 1866-67 yıllarında Harput Ermeni Murahhas vekili bulunan bu zata Nişan tevcihi için gerekli belgeyi yazmış ve iradesini de almıştır.⁵⁰

SİVAS VALİLİĞİ (1867-71);(1875-78)

Erzincanlı Hacı Ahmed İzzet Paşa Sivas Vilayetinde evvela dört yıl (1867-71) ikinci defa ise (1875-78) üç yıl olmak üzere toplam yedi yıl valilik yapmıştır. Babası Türk Hâşim Osman Paşa'nın da vazife yaptığı Sivas'ta çok büyük hizmetlere mihmandarlık etmiştir.

SİVAS İZZETPAŞA CAMİİ-(1813) (Tamiri:1858 Yıkımı:1928)

Hacı İzzet Paşa, Pederi Osman Paşa'nın Kale-i atik Kapısı arasında 1813' yılında yaptırdığı Cami yi 1858'tarihinde yeniden inşa ettirmiştir.⁵¹

Sivas'taki bu güzide caminin dış kapısında talik yazı ile mısraları karşılıklı olarak,

Kitâbe:

<i>Cami-i cümle-i lütfü ve rafet</i>	<i>Nasiri madalet İzzet Paşa</i>
<i>Halkı Memduh kerembahşası</i>	<i>Kıldı Sivas'ı seraser ehyâ</i>
<i>İşte bu camii püreüvarı</i>	<i>Peder-i ekremi etmişti binâ</i>
<i>Eyledi tarzı nev üzre tamir</i>	<i>Yâveri Hızır ola yâri Mevlâ</i>
<i>Çıktı bir beyitle rûmi tarih</i>	<i>Secde-i şükrü ederken îfâ</i>
<i>Valid-i Camiini yaptı cedit</i>	<i>Muhyî-i dîn-i Hak İzzet Pâşâ⁵²</i>

⁴⁷ Ahmed Bâdî Efendi, age. s.1084.

⁴⁸ Kadir Aşçı, age. s.54.

⁴⁹ İshak Sunguroğlu, Harput Yollarında, İstanbul, 1958, s.207-213; Ela Özkan,age. s.475.

⁵⁰ Vesika için Bknz. BOA. İ..HR 222-12937 [Harput Ermeni Murahhasası Vekili Bedros Efendi ve sair kimselere nişan verilmesi].

⁵¹ Ömer Demirel, Sivas İzzet paşa Cami Osmanlı Dönemi Sivas Şehrinde Sur, Saray, mahalleler ve sosyo külterel eserler s.107.

⁵² Hamdi Hatunoğlu'nun notları, s.18.

yazmaktaydı.



Sivas İzzetpaşa Camii

Yine bu dış kapının üzerinde Osmanlı sülüs yazı ile eski kitâbesi okunmaktaydı:

Kitâbe:

Bena ve ehya hazel makam minetye bi emvalebü

Hasbetenillahi

El-vezirülekrem Ani el-hac Osman Paşa ekremehullahü bineyli şerefeddiyn

Fî seneti isnâ ve salâsine ve mieteyni ve elf.

(1232)1819

Caminin iç kapısında ise Hacı İzzet Paşa'ya ait bir kitabesi daha vardı. Son beş mısraı şudur:

Kitâbe:

Eskiyüp her tarafı oldu bütün mahvu isbat ile tamire sezâ

Yaptırup ez sernev zirûberen pederi ruhunu kıldı ehyâ

Bende bir beyitle abdi bu dem nam tarihini ettim imlâ

Mabbedi validi yaptı bu yıl nâili feyz ola İzzet Paşa.⁵³

Bu Cami Vilayet binasının karşısında olup, oradaki memurların namaz kıldıkları bir mâbed olduğundan halk arasında ismine *Saray Camisi* de denilmekteydi. Selvi ağaçlarının çoğunlukta olduğu geniş haziresinde Sivas Valisi Feyzullah Paşa ve Süreyya Paşa gibi şehrin tanınmış, saygın kişileri ile camiye hizmet etmiş zevatın (İmam-Müezzin kayyim) mezarları da burada bulunmaktaydı. 1928 yılında istasyon için yeni açılmakta olan

⁵³ Hamdi Hatunoğlu'nun notları, s.11-12.

yolun üzerine geldiği sebep gösterilerek cami yıktırılmış⁵⁴ haziresindeki mezarlar Yukarı Tekke ve Halifelik'e nakledilmiştir.

ERZURUM HACI AHMET İZZET PAŞA CAMİİ-(1847)



Paşa, Erzurumdaki vali vekilliği döneminden çok sene evvel 1847 de Erzurum'daki Abdurrahman Gazi Tekkesi'nin yıkılmasıyla arsası üzerine şimdi kaim olan camiyi de yaptırmıştır.⁵⁵ (*Abdurrahman Gazi Cami*) Bu cami Erzurum halkı tarafından bugün "*Hacı Ahmet İzzet Paşa Camii*" olarak tanınmaktadır.

: Erzurum Abdurrahman Gazii Türbesi yanındaki Hacı Ahmet İzzet Paşa Camii



Erzincan Hacı İzzetpaşa Camii

ERZİNCAN İZZETPAŞA CAMİİ-(1888-1939)

Hacı İzzet Paşa kendisinden 25 sene evvel vefat eden oğlu Hürrem Paşa⁵⁶ için memleketi Erzincanda büyük bir cami inşa ettirmiştir. Şehrin güneyinde, Beybağı Mahallesi 23 pafta,

⁵⁴ Bu meyânda satılan ilk câmi 1928 de 623 lira 90 kuruş ile Sivas'daki Hacı İzzet Paşa Câmii'dir.

⁵⁵ Rahmi Serin (Yayın. haz. Arif Pamuk) *İstanbul ve Anadolu Evliyalari*, Pamuk Yayıncılık, İstanbul, Mayıs 2007, s.335.

⁵⁶ Rahmetli Hamdi Hatunoğlu, Hürrem Paşa'nın, ayağında çıkan bir yaranın (Kagren)'e çevirmesi yüzünden 1285 (1869) tarihinde vefat ettiği bilgisini de notlar.s.21. Bu tarih baz alınacak olursa Hacı İzzet Paşa, oğlu Hürrem'den 25 değil, 23 sene sonra (1892) de vefat etmiş, yani araları 23 senedir.

767 ada 1 nolu parselde bulunan camiinin günümüzde mevcut yerde sadece cami kalıntısı mevcuttur. Camiye ait herhangi bir kitabeye ulaşılamamıştır.⁵⁷

Arşiv kayıtlarında kaynaklarda yapılış tarihine hiç rastlanmayıp tarih verilemeyen Erzincanda ki bu camii hakkında Erzincan Ulusal Kitapsaray memuru rahmetli Hamdi Hatunoğlu dışında hiç kimse tarih verememiştir. Hatunoğlu ‘...(1288) 1872 tarihinde başlayıp, (1304)1888 tarihinde ikmâline muvaffak olmuştur.’⁵⁸ kaydını notlamıştır.

1876 senesi kışında Erzincan’a uğrayan Frederick Burnaby, cami inşaatının üç yıldır sürdüğünü zikretmekte, (İnşaata başlangıç:1872) ‘‘ İnşaat üç yıldır sürüyordu. Ve caminin ancak yarısı tamamlanmıştı. ’’⁵⁹ demekte ve bunu dediği yıl 1876 ’olup Hatunoğluyla aynı zamanda (1872) örtüşmektedir. Bu ikisi dışında Erzincandaki bu camiinin yapılışına dair başka hiçbir yerde tarih verildiğine rastlanmamıştır.⁶⁰



İzzet Paşa Camii eski Erzincan’ın Nur-u Osmaniye, Laleli, Beylerbeyi, Nusretiye tarzındaki çift minareli en görkemli camisidir. Ali Kemâli bu camii’nin Erzincan’a şehir manzarası veren muhteşem bir âbide olduğunu zikreder.⁶¹ Erzincan halkı camiye ‘‘Yeni Camii’’ derlerdi.

1872 yılında inşasına başlandığı zaman müneccimin birisi Hacı İzzet Paşa’ya ‘‘**Bu cami ne vakit biterse ömrünüzde o zaman sona erer**’’ dediğinden,⁶² Vali Paşa da ölüme karşı son derece evhamlı olduğundan

olsa gerek, inşaatı ağırdan aldırması ve camiinin tamamlanması 16 sene sürmüştür. Hatta şairin biri bu durumu hicven ‘‘**Bitmedi ömrü gibi camii İzzet Paşa**’’ mısraını söylemiştir.⁶³

‘‘Karûn kadar zengin bir Paşa’’; ‘‘Paşa Cimri bir adam değildi’’

İngiliz Seyyah Burnaby, inşaatı üç senedir devam eden bu caminin *Karûn kadar zengin olan* Paşa’ya 40.000 liraya mal olduğunu ve Hacı İzzet Paşa’nın cimri bir adam olmadığını ve bunun da kanıtlanabilir olduğunu zikreder.⁶⁴ İnşaatın son durumuna dair ise seyahatnâmesinde şunları notlar;

⁵⁷ Fundan Naldan, Erzincan’da Günümüze Gelemeyen Bir Kültür Varlığı: İzzet Paşa Camisi (Yeni Cami), Erzincan Üniversitesi Sosyal Bilimler Enstitüsü Dergisi (ERZSOSDE), C.X, Haziran 2017, s.92.

⁵⁸ Hamdi Hatunoğlu’nun notları, s. 19.

⁵⁹ Frederick Burnaby, Küçük Asya Seyahatnamesi, ‘‘On Horseback Through Asia Minor’’,Anadoluda bir İngiliz Subayı, 1876, Çev. M. Gaspıralı, Sabah Kitapları, Birinci baskı, Haziran 1998,s.188.

⁶⁰ Kadir Aşçı, age.,s.74.

⁶¹ Ali Kemâli, age. s.294.

⁶² Hacı İzzet Paşa Erzincandaki bu camiye yaptırırken (1872) duvar ustasına: ‘‘*Duvarı fazla yüksek yapmaya hacet yok. Şöyle keçilerin, köpeklerin geçemeyecekleri kadar yükseltilsin yeter.*’’ diye ikazda bulunmuştur. Ters bir mizaca sahip olan usta: ‘‘*Benim keçilerle, köpeklerle işim yok efendi! Git işine sen. Kaç arşın yükseklikte istenirse o kadar yaparım.*’’ diye aksi bir cevap vermiş, ustanın yüzüne dikkatle bakan İzzet Paşa, yanındakilere dönerek, ‘‘*Beni bilip tanımadı, amma lâkin eyi söyledi teres.*’’ deyip kahkahalarla gülmüştür.

⁶³ M.Kemal İnal, age.C.5.s.768.

⁶⁴ ‘‘Günün daha geç bir saatinde eşraftan iki Ermeni beni görmeye geldiler. İçlerinden biri laf arasında, İzzet Paşa’nın Karun kadar zengin olduğunu ve onun hakkında anlatılan pek çok öykü bulunduğunu söylendi.

İkinci Ermeni, ‘‘Evet ‘‘ dedi. ‘‘Öykülerden birine göre, Sadrazam günün birinde rahmetli Padişah Abdülaziz’le birlikte Boğaziçi kıyısında yürüyormuş. İzzet Paşa’ya nefis bir yat, o sırada padişah sarayının yakınında demirliymiş. Sultan, ‘‘Ne müthiş gemi bu!’’ demiş. ‘‘Kime ait acaba?’’ sadrazam her nedense Sivas

“Daha sonra, Sivas Valisi İzzet Paşa’nın bağışladığı parayla inşa edilmekte olan camiyi gezdim. İnşaat üç yıldır sürüyordu. Ve caminin ancak yarısı tamamlanmıştı. Duvarlar kente on iki kilometre uzaklıktaki bir taş ocağından getirilmiş taştan ve mermerden yapılmıştı. Tamamlandıktan sonra bu caminin, Anadolu’dakilerin en güzeli olacağı söyleniyordu.”

“Eve dönerken İtalyan doktorla karşılaştım.

“Demek camiyi gördünüz?” dedi.

“Evet.” Doktor, “Türkler, bazı yönleriyle biz Katolikler’e benzerler” diye devam etti. “İzzet Paşa, görkemli bir cami yaptırmakla, öbür yaşamında cehennemlik olma olasılığının azaldığına inanıyor. Bizler de ölümümüzden sonra âyin düzenlenmesi için papazlara para bıraktığımız takdirde, Araf’ta çok uzun kalmamızın gerekmeyeceği söyleniyor.”⁶⁵



1930 depreminde ağır hasar alan İzzetpaşa Camii 1939 depreminde tamamen yıkılmıştır.

Bu cami (1930) senesi birinci kanunun 13. günü, alafıranğa saat (Bir) de şiddetli yer teprenmesinden orta kubbesi kâmilen ve bazı mahalleride kısmen harap olarak elyevm muattal bir halde kalmıştır.⁶⁶

ERZİNCAN İZZET PAŞA HAMAMI- (1869)

Hacı İzzet Paşa’nın 1869 yılında Erzincan/Merkezde inşa ettirdiği hamam, sık sık depremler meydana gelen Erzincanda sapaşğlam ayakta kalabilen ender yapılardan birisidir.

Bugün Askerî bölge içerisinde kalan hamam, dikdörtgen bir alan üzerine, tamamen moloz taş kullanılarak inşa edilmiş, soğukluk, ılıkılık, sıcaklık ve külhan

valisinden hoşlanmıyormuş. “İzzet Paşa’ya aitti, ama onun emrinize vermek için memnuniyetle kabul ettiğimi söyleyin” diye karşılık vermiş. İzzet Paşa bu olanları, ancak İstanbul’dan gelen ve Padişah’ın teşekkür pusulasını içeren bir mektuptan öğrenmiş.

Vilayette kısa zaman önce hükümetin savaşı sürdürmesine olanak vermek amacıyla bir yardım fonu oluşturulmuştu. Bu bağlamda on binlerce lira toplanmış. Paşa, paraları Sadrazama yollamış, ama kaynağını açıklamamış. Sadrazam bunun üzerine, paranın, paranın makbuzunun İzzet Paşa adına çıkarılmasını ve haberin gazetelerde yayımlanmasını istemiş. Aynı zamanda kâtibinden, büyük bağışı için Sivas Valisine resmi bir teşekkür mektubu yazmasını ve bunun altındaki notta da, Sivas Vilayetindeki halkın bağışları toplanınca, bunları derhal İstanbul’a iletilmesini eklenmesini bildirmişti. Öyküyü anlatan kişi, “Paşamız bu mektuptan hoşlanmamıştı” diye devam etti. “Ama ne yapabildi ki? Kendisi ne de olsa zengin bir adamdı. Sonuçta da hiç tarzı olmadığı halde ikinci bir 10.000 lirayı Babıâli’ye yollamıştı.” Frederick Burnaby, age. s.133.

⁶⁵ Frederick Burnaby, age. s.188.

⁶⁶ Mustafa Yalçın, 150 Yıllık Tarihimiz, İzzetpaşa Vakfı Yayınları, s7.

kısımlarından müteşekkildir. Girişteki ana kapıdan soğukluk bölümüne, bu bölümden de üzeri üç kubbe ile örtülü olan ılıklik kısmına geçilmektedir. Hamamın doğu cephesinde içeriği aydınlık tutan iki adet pencere bulunmakta, tavan kısmında ve hamamın diğer yerlerinde yer yer süslemeli motifler göze çarpmaktadır.

ERZİNCAN İZZETPAŞA MAHALLESİ

Hacı İzzet Paşa'nın vefatından sonra, 1907 yılında Erzincanda ikâmet eden torunu Esmâ Hanım, Erzincan'ın Aktaş ve Odabaşı Mahallelerinde dedesinin adına izafe olunmak üzere bir mahalle kurmak istemiş ve iradesini de almıştır.⁶⁷

Erzincan'ın Odabaşı Mahallesi civarında tasarrufundaki miriaraziye parselleyip dedesinin adına binaen İzzet Paşa Mahallesi diye bir mahalle kurmak ve sair bazı isteklerde bulunan Esmâ Hanım'ın mahalli mukavelat muharrirliğince tasdik olunan bu talepleriyle ilgili olarak çıkan irade uyarınca lazım gelen muamelatın icrası hakkında evraklar mevcuttur..

KEMAH/ MURATBOYNU KÖYÜNDEKİ URFAT HACI İZZETPAŞA CAMİİ

Hacı İzzet Paşa aile soyu, bir müddet ikâmet ettikleri Kemah'ın Urfat Köyünde *büyük dedeleri Levendli Mehmed Ağa*'dan intisaben aldıkları "*Levent*" soyadını bugün devam ettirmekte olup, babası'nın Urfat Köyü'nde H.1202; M.1786'da inşâ ettirdiği ve bugün halen ibâdete açık olan İzzet Paşa Camii gayet önem arz etmektedir.⁶⁸

Türk Osman Haşim Paşa Tarafından köyün aşağı mahallesinde 1202 (1786) senesinde inşa olunmuştur. Cami ahşap direkli ve ahşap tavanlı olarak inşâ edilmiş olup, giriş kapısı üzerinde, hat yazısından bihaber birilerinin tahrif ettiği sülüsli kitabesinde:

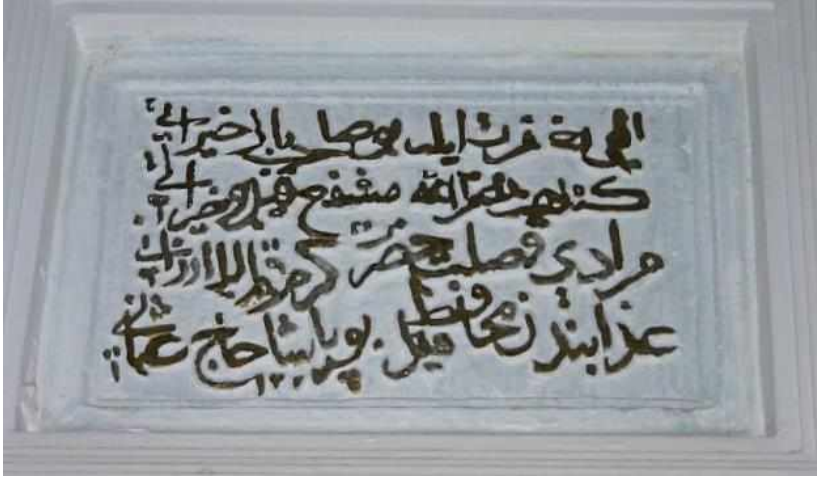

⁶⁷ BOA. BEO 2559-191869; DH.MKT. 952-82.

⁶⁸ Bazı rivayetlerde Kemah'ın *Üskübürt (Yücebelen)* köyündeki camii'nin bânisinin de Hacı İzzet Paşa olduğu belirtilmişse de, bunun aslı yoktur. Üskübürt'deki camii'nin bânisi Üskübürtlü *Murat Paşa*'dır. (Kadir Aşçı, *Yücebelen Tarihi*, İstanbul, 1997, s.28.)

*“İlahî mağfiret Eyle Bu Sahibü'l Hayratı
Günâhım mağfiret et müşfiğ kıl ve Hayratı
Muradı ve sahibi Hazret-i Kerem kıl bularzâtu
Azâbından Muhafaz Kıl Bu Paşa Hacı Osmânu ...”* yazılıdır.



*Hacı İzzetpaşa Camii iç ve dış mekandan
görüntüleri. Erzincan Kemah
Muratboynu Köyü*



muhafaza altına alınmışlardır. 90 cm boyundaki Sülüs hatlı bu bakır şamdanların (mumluk) üzerinde İzzet Paşa'nın Urfatlı olduğuna dair muhtelif yazılar yer almaktadır. Şöyleki:

Ayrıca, son cemaat yeri tavanında caminin rumî 1293, milâdî 1877 senesinde Hacı İzzet Paşa tarafından tamir ettirildiği yazılıdır.

Geçmişte cami müçtemilatında olduğu bilinen dört adet şamdan ile camiye ait Kur'an-ı Kerîm ve fıkıh mevzulu kitaplar, hangi tarihte çıktığı bilinmeyen bir yangında zarar görmüş ve cami dışında



1. şamdanın gövdesinde “*Erzincanî Urfatlı (?)*”⁶⁹ *El-Hac İzzet Paşa Hazretlerinin Urfat Kariyesi Cami-i Şerifin vakfi. 1272*”,

2. şamdanın üzerinde: “*Sahibul Hayrat vel Hasenat Sahib Osman Paşa Hazretleri* ”,

3. şamdanın üzerinde “*Sahibul Hayrat vel Hasenat Sahib Muhammed Bey*” ve son olarak

4.şamdanın üzerinde “*Erzincanî Urfalı El-Hac İzzet Paşa Hazretlerinin Urfat Kariyesi Cami-i Şerifinin Vakfıdır.1272*” yazılıdır.

Urfat Köyündeki hacı İzzetpaşa camiinde bulunan bakır Şamdanlar

Urfat Köyündeki bu mütevâzi caminin Muratboynu Köyü Camii

olarak isimlendirilmesi kanaatımızca yanlıştır. Zira, cami bânisine vefâ gösterilmesi ve caminin adının *İzzetpaşa Camii* olarak düzeltilmesi gerekmektedir. Hiç olmazsa Caminin ilk bânisi *Türk Osman Paşa Camii* denilmesi aslında en doğru isimlendirme olacaktır.

HAKKINDA ANLATILANLAR



Hacı İzzet Paşa nevi şahsına münhasır bir mizâc’a sahip olduğundan dolayıdır ki, hakkındaki bir çok menkıbe günümüzde bile anlatıla gelmektedir. Matbu kaynaklar tedkik edilip Paşa’ya dair anlatılan menkıbe ve notlar burada zikrolunacaktır. Paşa hakkındaki en tafsilatlı bilgileri İbnülemin M. Kemal Bey vermektedir. İbnülemin ‘*Nev’i şahsına münhasır olanlardan biri de Hacı İzzet Paşa’dır. Aklı başında bir zât iken, ahvalindeki garabet, aklı başında olanlara hayret verecek mertebededir.*’⁷⁰ diyerek başladığı gariplikleri ‘*yakınlarının anlattıklarına göre*’ diyerek acayıplıklarını şöyle sıralamıştır:

Hacı İzzet Paşa’nın bu gariplikleri bazen şaşırtıcı, bazen güldürücü ve bazen de düşündürücüdür. Paşanın bu gariplikleri ihtimalki, toplumun seviyesini kendisinden aşağı görmesinden olsa gerektir. Vali Paşaya ait bilinen ve matbu kaynaklarda zikredilen menkıbeleri yeri gelmişken burada zikrolunmuştur;

Erzincanlı Hacı Ahmed İzzet Paşa

* Bizzat kendi yiyeceği et kebabını pişirdikten sonra yıkattığı,

⁶⁹ Bu şamdamlar, Hacı İzzet Paşanın Kemah/Urfatlı olduğunu yazılı olarak gösteren en mühim kanıttır.

⁷⁰ İbnülemin M. Kemal, age. c.1,s.766.

* Kirlenen çamaşırlarını yıkatmak için valisi bulunduğu Harput veya Edirne'den Erzincan'daki kızkardeşi Şemsi Hanım'a gönderdiği,

* Çorapsız mest giydiği,

* Mestin içine su döküp abdest aldığı,

* Eski hocalar gibi giydiği mestini ayağından çıkarmadan tamir ettirdiği

* Sakalını siyah mürekkep (rastık) ile boyadığı,⁷¹

* Geceleri Vilâyet Konağında kaldığı ve yer yatağında yattığı,

* Yatağını odanın tam ortasına serdirip, yatacağı sırada bir iskemleye çıkıp yatağının tam ortasına atlayıp o şekilde yattığı,

* Gecelik takkesi (kavuğu)'nu havaya atıp başına o şekil geçmesini sağlayıp ondan sonra yattığı,

* Hatta zaman zaman makam odasına bile başında takke ve gecelik entarisiyle geldiği,⁷² (Vilâyet Konağındaki Polis ve Jandarmalar paşa'nın bu hallerini bilirlerdi.)

* Tırnak aralarının kir ve pasla dolması.⁷³

* Setresi'nin baştan aşağıya yağlı bir vaziyette olup elbisesinin fena halde koktuğu ve bu halinden dolayı zamanla adının '*Kokusu ağır Vezir*'e '⁷⁴ çıktığı gibi asla kabul edilemeyecek türden tuhafıklar Paşa 'ya izâfe olunarak rivâyet olunmaktadır.⁷⁵

Yine rivâyet olunur ki, paşa, başında kirlenip atılması lâzım gelen feslerini, anahtarı daima cebinde bulunan konağındaki boş bir odanın kapısını açar, fesini başından çıkarıp içeriye attıktan sonra tekrar kapıyı kilitler ve yenisini giyermiş. Başka bir yere tahvilinde bu fesler, sandıklara istif edilerek oraya götürülür ve yine aynı şekilde bir odaya boşaltılmış. Hülâsa ne atmağa, ne satmağa kıyamazmış!⁷⁶

-oOo-

Hacı İzzet Paşa her kim olursa olsun önüne gelen herkese '*Atladı Teres*'⁷⁷ deyimini kullaan bir zattır. Edirne'deki İngiliz ve Fransız Konsoloslar içinde bu sıfatı kullanınca durum Bâb-ı Âli'ye ve Saray'a kadar intikal etmiştir. Sultan II. Abdülhamid Hacı İzzet Paşa'ya huzuruna çağırıp,

'*Paşa Hazretleri, siz herkese Teres (Pezevenk) dermişsiniz, aslı astarı varmıdır bunun?*' diye sorunca, Hacı İzzet Paşa: "*Hâşâ Hünkârım aslı astarı yoktur, Zira Teresler (Pezevenkler) kulunuza iftira etmişler*" cevabını vermiştir.⁷⁷

-oOo-

Harputlu Hacı Ömer Naimi Efendigil'den rivâyettir ki: Hacı İzzet Paşa Harput Valisi iken bir gün *Arapkir Müftüsü*'nden Paşa'ya bir mektup gelir. Mektup zarfının üzerinde büyük

⁷¹ Ali Fuad, "Tarihi Fıkralar", Servet-i Fünûn, nr.1651-177,5.4.1928, s.333; İbnülemin, Hacı İzzet Paşa'nın sakalını Siyah mürekkeble boyadığını kendisine sadrı esbak Said Paşa'nın söylediğini, *bunun ciddimidir, şakamıdır? Bilmediğini* dipnotunda kaydetmiştir. İbnülemin M. Kemal, age. c.1,s.766.

⁷² İ.Hakkı Akansel notları.

⁷³ İbnülemin M. Kemal, age. c.1,s.766.

⁷⁴ Ali Fuad, "Tarihi Fıkralar", Servet-i Fünûn, nr.1651-177,5.4.1928, s.333; Ali Kemali, age. s.258.

⁷⁵ Ratip Kazancıgil Hacı İzzet Paşa hakkında ki bu kabil söylemleri *Edirne'nin yaşlılarından duyduğunu* zikreder. (Ratip Kazancıgil, *Yöre*, "Edirne Valisi Hacı Ahmet İzzet Paşa'nın Hayat Hikâyesi" 2006-Sayı.70-71,s.7.)

⁷⁶ İ. Sunguroğlu, age. s.207; Tuba Baykar, agt. S.2.

⁷⁷İbnülemin M. Kemal, age. c.1,s.769-770; Y.Nadi Akin,age. s.103-104.

se sülüs yazı ile ‘‘Sensin’’ yazmaktadır. Mektubu alan memurlar bu vaziyetteki bir mektubu paşa’ya vermekte tereddüt ederler. Her nasılsa vaziyeti duyan paşa yaverinden mektubu ister ve okuyup kahkahayı basarak: ‘‘ O da teres, bende teres!’’der.⁷⁸

Bu cümleden olarak rivâyet olunur ki, İzzet Paşa Hazretleri, pek âlim ve muktedir olan Arapkir Müftüsünü bir kış mevsiminde Harput’a davet etmiş, Müftü, yaşlı ve Harput’un kışları da amansız olduğundan özürlerini istirham ederek bu nâzik davet’e icâbet edemeyeceğini bir mektupla İzzet Paşa’ya bildirmiş, velâkin Paşanın huyunu iyiden iyiye bildiğinden olsa gerek imzâsının altına: ‘‘Lütfen arkaya’’ diye bir şerh yazmış. Paşa bu mektubu alınca açıp okumuş ve sonunda ‘‘Teres bizi yine aldattı’’ dedikten sonra, imzânın altındaki şerh’e gözü ilişince kâğıdı çevirmiş, orada ‘‘Sensin, Sensin, Sensin’’ diye yazılar yazıldığını okuyunca çok gülmüş ve bir daha Arapkir Müftüsü hakkında bu kelimeyi (Teres) kullanmaz olmuş.⁷⁹

-oOo-

Hacı İzzet Paşa Sivas valisi iken Vilâyetlerde pamuk yetiştirilmesine dair bir genelge yayınlanmış, Sivas’ın iklim şartları dikkate alınmayarak bu tamimden bir nüsha da Sivas Valiliği’ne gönderilmiştir. Yetiştirilmek istenilen Pamuk için bir miktar tohumu da Genelgeye ek olarak Sivas’a yollanmıştır. Birkaç ay zaman geçtikten sonra günlerden bir gün Sivas’ta çarşı Pazar gezen Hacı İzzet Paşa bir Hallaç Dükkanı görmüş ve maiyetinde bulunanlara birkaç okka pamuk aldırıp onları renkli kâğıtlara sardırıp ‘‘ Evvelce gönderilen tohum ekilip şu kadar kıyye pamuk istihsâl ve manzuri âli olmak üzere irsal olunduğu ’’ şeklindeki bir üst yazı ile İstanbul’a göndermiştir.

O devirlerde pek çok konuda lakayd davranan Bâb-îâli yetkilileri paşa’nın himmetini fevkalade takdir ederek teşekkürnâme ile beraber birde nîşân-ı zîşân gönderirler. Teşekkürnâmeyi okuyan paşa, gelen nişân’ı da göksüne taktıktan sonra: ‘‘ Teresleri aldattık’’ diyerek kahkahayı basmıştır.⁸⁰

-oOo-

Erzincanda yaptırdığı caminin temelinin atılışı esnasında (1872) paşa: ‘‘Bu öyle bir duvar olacak ki, bundan keçi ve köpek atıyamıyacak.’’ diyerek duvar ustasını uyarılmış, ters mizaçlı olan usta; ‘‘Ben öyle keçiden köpekten anlamam. Arşından, zürâdan anlarım.’’ Demesiyle paşa kâhyasına dönmüş ve ‘‘Beni bilip tanımadı, amma lâkin sert söyledi ama doğru teres.’’ diyerek bol bol kahkaha atmıştır.⁸¹

-oOo-

Paşa Sivas Valisiyken Hükümet Konağına gelişinde iş icabı arzuhal için karşısına çıkanları her gördüğünde ‘‘ne Çokmuş, ne çokmuş.’’ dermiş. Maiyetinden birisi neden böyle dediğini merak edip sorduğunda Paşa gülerek şu yanıtı verir:

‘‘Karşımda bu şekil bir kalabalığı her gördüğümde Bekri Mustafa’nın (Resim 117) çarşıdakilere söylediği sözleri hatırıma gelir. Bekri Mustafa soğuk bir kış gününde Tavuk pazarındaki meyhanelerden birine gider. Kafayı iyice kızdırdıktan sonra kalkıp çarşının yolunu tutar. Esnaf Soğuktan dükkanına çekildiğinden dışarıda kimsecikler yoktur. Ortada kimseyi göremeyen Bekri, avazı çıktığınca bağırmaya başlar. ‘‘Bre teresleeeer!’’ Sesi duyan esnaflar da birer ikişer dükkanlarından dışarıya fırlarlar. Esnafı

⁷⁸ Meşhur Valiler, s.94-95;

⁷⁹ İ. Sunguroğlu, age. s.207; Tuba Baykar, agt. S.2-3.

⁸⁰ İbnülemin M.Kemal, age. s.757; Tahir Erdoğan Şahir, age. c.2,s.254-255; Yunus Nadi Akın, age. s.104;

⁸¹ Meşhur Valiler, s.94; Yunus Nadi Akın, age. s.104-105.

dışarıda gören bekri .:’’ Vay be, ne de çokmuş, ne de çokmuş’’ diyerek yoluna devam eder.’’⁸²

-oOo-

Paşa Edirne de vâli iken Bâb-ı Âliden askerî masraflar için iki defa para istenir. İzzet Paşa istenen parayı tedarik ettirip İstanbul’a gönderir. Üçüncü defa yine para istenir. Defterdar kasada para kalmadığını vâli paşaya söyler. Paşa da durumu İstanbul’a yazar. Gelen cevâbi yazıda paranın iki gün’e kadar tedarik edilmesi ve tahsil için Dâire-i Askeriyeden gönderilen bir yavere verilmesi istenmektedir.

Yavar gelip İzzet Paşa’nın odasına çıkar. Paşa:’’*Vaktile pederim (Türk Osman Paşa) âdemlerden birini bir memlekete gönderir. Müteakiben ‘‘Malûm olan renklerin hiçbirinde olmamak üzere bir at bul. Nihayet bir haftaya kadar göndermezsen seni asarım’’* mealinde bir mektup yazar. Durumun anlamsızlığı karşısında düşünüp-taşınan âdamcağız da şu yollu cevap yazar: *‘‘Emrettiğiniz gibi bir at buldum. Haftanın malûm günlerinin hiç birinde olmamak üzere bir âdem gönderip aldırınız.’’*

Paşa’nın bu anlattığı bu fıkra karşısında yaver hiç sesini bile çıkarmadan odadan dışarı çıkar. Paşa Hazretleri de onun ardından işittirecek şekilde:’’*Anladı teres, anladı teres.’’* der.⁸³

-oOo-

Bir vilayette vali iken arzuhal dilekçesi yazdırmak için para bulamayan iş sahibi bir vatandaşın anlına tebeşirle ‘*Mektubçu Bey’e*’’ yazıp havale edip göndermiştir.⁸⁴

-oOo-

Hacı İzzet Paşa Sivas Valisi iken, mahiyetinde çalışıpta gücendirdiği memurlarından KarahisarîŞarki’li (Şebinkarahisarlı) *Abdi Efendi* onun bu hallerini ziyadesiyle alaya alarak tanzim eylediği hicivyesinde pek ağır ithamlarda bulunmuştur.

Olur nahünleri ser pençei sübbae bir örnek

Meram eylerse yırtar sinei çerhı hıramanı

Mukayyidir tabiba ziri ezfarındaki kirler

Anı gösterde kustur hastegâni nev’i insanı

Eyadü cünudı kamleü bürguse geçmiştir

Rehayab olamaz isterse de mülki giribanı

Belâ bu ki şu halile eder herkesten istibra

Eder tathir yani her kimse dokunsa damanı

Otuz testi su ile ancak alur bir vüzu, miskin

Bununla güldürür kendüsına ebnayı şeytanı

Tamamile olur bir hali diğer halinin zıddı

Ne kavlinde sebatı var, ne de fiilinde idmanı

⁸² Dursun Gürlek, Kültür Dünyamızdan Manzaralar, Kubbealtı Yayınları, İstanbul, 2008, s.237.

⁸³ Tahir Erdoğan Şahir, age. s.254.

⁸⁴ İbnülemin M.Kemal, age. c.1,s.771

*Hele u'cubei hayret fezadır şekli endamin
Olur tasviriden âciz musavvir olsa da mâni
Hele senden mülevves görmedim âlemde bir âdem
Değil çok, eylesem Pinti Hamidi zâtına sâni*

KarahisariŞarkili Abdi Efendi⁸⁵

-oOo-

“Rahmetli Ahmet İzzet Paşa Elâzizde vali iken makam odasında beldenin müftüsü ile konuşurken, o sıra Ermeni Murahhası da içeriye girmiş.. Paşa, onu da sol taraftaki koltuğa alarak sohbet devam ederken, Murahhas Efendi birden bire yerinden fırlıyarak paşanın kulağına bir şeyler söyler ve tekrar yerine oturur. Müftü, acaba paşaya ne söyledi diye merakta., meğerse paşanın pantolonunun ön düğmeleri acıkmış.. Paşaya, bunu ihtar etmiş.. Paşa derya-dil.. bunun altında kalır mı hiç?., biraz sonra Murahhasın gizli tutmasına karşılık paşa, aşikâre olarak: — *İlâhi Murahhas Efendi dost başa, düşman ayağa bakar derer., halbuki, siz bu ikisinin ortasına bakmışsın., acep bundaki sırr-ü hikmet ne ola?* diye cevap vermiş.. Müftüyü, güldürmüş.. Murahhasın yüzünü de kızartmıştır.”⁸⁶

-oOo-

Bir gözü kör, bir ayağı topal, ukâla, Edirne'deki bir Rus Konsolos her işe karışır İzzet Paşa'yı rahatsız ederdi.

“*Siz Türkler, hiçbir işinizi tam yapmaz, muhakkak esik bırakırsınız. Bütün başınıza gelenler bu yüzdendir*” derdi. Konsolosun bu türlü sataşmalarından bıkip usanan Hacı İzzet Paşa bir gün bir ziyafette Konsolos aynı sataşmalarda bulununca dayanamaz ve derki:

- *İnsanların işleri yarıda bırakması belki müsamaha ile karşılanır. Ama şu kanbur felek de bazen başladığı hayırlı işleri yarıda bırakıyor. Beni en çok üzende budur.....*

Konsolos hayretle sorar:

- *Meselâ ne gibi ?*

Hacı İzzet Paşa Konsolosun gören gözü ile sağlam ayağını işaret ederek:

- *Aman, konsolos efendi baksana ol kanbur felek, bunları ötekilerine benzemek hayırlı işini yarıda bırakmamış mı? der.⁸⁷*

-oOo-

Rahmetli İshak Sunguroğlu'ndan nakildir ki; “Hacı İzzet Paşa Elazığda Vali. Yıl 1866. Ramazanın 30. Günü. Vilâyetin Merkez ve köylerindeki zengin ve nüfuz sahibi beyleri ve ağaları, o akşam Vilâyet Merkezindeki Vali konağınağında iftar yemeği ve yatıya davetlidirler.

Ertesi sabah Camide “Hacı İzzet Paşa Camii” Bayram namazı kılınacak ve Bayram merasim ve tebrikleri yapılacaktır.

⁸⁵ İbnülemin M.Kemal, age. c.1,s.766; Yunus Nadi Akın, age. s.98-99; Tahir Erdoğan Şahir, age. s.249.

⁸⁶ İshak Sunguroğlu, age. c.3,s.263;

Bir başka rivâyette ise, Ermeni Murahhas'ın “*Efendim önünüzü iliklememişiniz*” demesine karşın, “*içinde cenâze olan evin kapısını açık bırakmak adettendir*” cevabını vermiştir.

⁸⁷ Meşhur Valiler, s.95.

Bey ve Ağaların sayısı (150) kadardır, ve bir okadar da refakatte Kâhya, Seyis, Uşaklar vardır. Ve o vakit ki Vali Konağı ve o vaktin Valisi Hacı İzzet Paşa bu derece kalabalık misafirleri konaklar, izaz ve ikram eder, üstelik yatıya da alıkoyarmış... *Hey gidi devirler... Koca Vezir Valiler...*

‘‘ Şehrin ötebaşından bir kişi koşarak geldi: (Ey kavmim, sizden bir şey istemiyen, doğru yolu gösteren bir kimseye uyunuz.) dedi. ’’’⁸⁸

-oOo-

İzzet Paşa vilâyetlerde bulunduğu esnada İstanbul’a gitmek üzere oradan geçen muteberanı davet eder, hürmet gösterirmiş. Başka yerlere gitmek üzere İstanbul’adan gelenler, kendini ziyaret etmek istedikçe ‘meşgulüm” diye savarmış.’’⁸⁹

-oOo-

Edirneli Emekli Hâkim *Erdoğan Gökçe*, Hacı İzzet Paşa’ya dair dedesi *Hâşim Bey*’den rivâyet olarak şunları kaydeder;

‘‘Annemin babası rahmetli dedem (Tophane, Taşlık, Kıyık’ın babası) *Haşim Or**Jandarma Onbaşı* olur. *Anneannem Fatma Fitnat*’la Edirne’de evlenir. Edirne’de jandarma onbaşı olarak görev yaparken Hacı İzzet Paşa Edirne Valiliğine atanır. *Haşim babam*, vali paşanın iki özelliğini anlatırdı:

Cuma günleri, Cuma namazını kılacağı camiinin adını yanındakilere bildirir. Jandarma, valilik makamından bu camiye giden bütün yolları tutar. Paşa’nın camiye gelip geri dönmesi sırasında kadınlar, kızlar bu yollardan geçirilmez. Nedeni olarak Edirne’de şu anlatılmış: Paşa Şâfi’i imiş, kadınların arabasının önünden geçmesi halinde abdestinin bozulacağına inanmış!

Paşanın hiç evlenmediği biliniyor.⁽⁹⁰⁾ Sanırım ki, kadınların arabasının önünden geçirilmemesi bu alerjiden doğuyor...’’⁹¹

-oOo-

Sultan Abdülâziz devrinde padişah’ın mahiyetinden birtakım zevat, paşayı sevmezler, fırsat düştükçe de onu Padişah’a çekiştirirlermiş. Bu arada paşanın koyu mutaassıp olduğunu da söylemişler... Padişah, bunun üzerine bir gün paşayı huzura kabullerinden sonra tam huzurdan çıkarken:

— *Paşa! Gitme, yemeği beraber yiyelim* diye emretmiş...

bu irâdeye İzzet Paşa:

— *Baş üstüne Hünkârım* diyerek geriye dönmüş.

Yemek başlar başlamaz, Padişah, sofracı başına:

— *Paşa’ya bir kadeh şarap getirin*, deyince, bir az sonra altın tepside çeşm-i bülbül bardaklar içersinde şarap gelmiş... Paşa, hemen ayağa kalkarak şarap bardağını eline almış,

⁸⁸ (Yâsîn Suresi,20-21.Ayetler); Meşhur Valiler, s.97.

⁸⁹ İbnülemin M.Kemal, age. c.1,s.769; Yöre, s.68-69.

⁹⁰ Not: Bu bilgi yanlıştır, zira Hacı İzzet Paşa Adile Hanıla evlenmiş olup, bu evlilikten Hürrem adında bir evladı olmuştur.(bknz. Resim/Şekil:2)

⁹¹ Yöre, Mayıs,2011.sayı.134.s.31.

dudaklarına kadar götürerek içer gibi yapmış, fakat şarabı içmemiş... Bunu hisseden Padişah, hiddetlenip:

— *Neden içmedin paşa?* diye paşa'yı müşkül bir duruma düşürünce, paşa, kemal-ı edep ve sukunetle:

— *Devletlüm bir Padişah iç diyor! Bir Padişah içme diyor!... Bu birbirine zıt emirlerin altında şimdi ezildiğimi, eridiğimi hissediyor ve içemiyorum!* deyince, Sultan Aziz, paşa'nın bu zekî hal ve cevabına hayran kalarak onun yakasını bıraktığı rivâyet olunmaktadır.

-oOo-

Hacı İzzet Paşa bir gün bir mecliste sohbet ederken konu Erzincan 'ın aylarından açılır. İzzet Paşa:

-Bizim ora'nın ayları, başka yerlerin aylar'ına benzemezler. Yaradılış olarak nazik ve terbiyelidirler. Hatta bir ayı üzüm yemek için bir bağ'a girse, üzümleri ziyan etmek şöyle dursun, salkımı bile eliyle koparmayıp taneleri birer birer ağzıyla alır ve yalnız suyunu emer ve bırakır. Öyle ki üzümlere hiç dokunmadığı zannedilir demiş.

O sırada odadan içeriye oranın eşrafından saygın bir zat'ın içeriye girdiğini görünce ayağa kalkarak şöyle der:

*Efendim, buyursunlar! Bende deminden beri sizin güzel vasıflarınızı saymakla meşgul oluyordum.*⁹²

Vâli-i Vilâyet El-Hâc Ahmed İzzet Paşa (Edirne Vilâyet Salnâmesi, s.44)

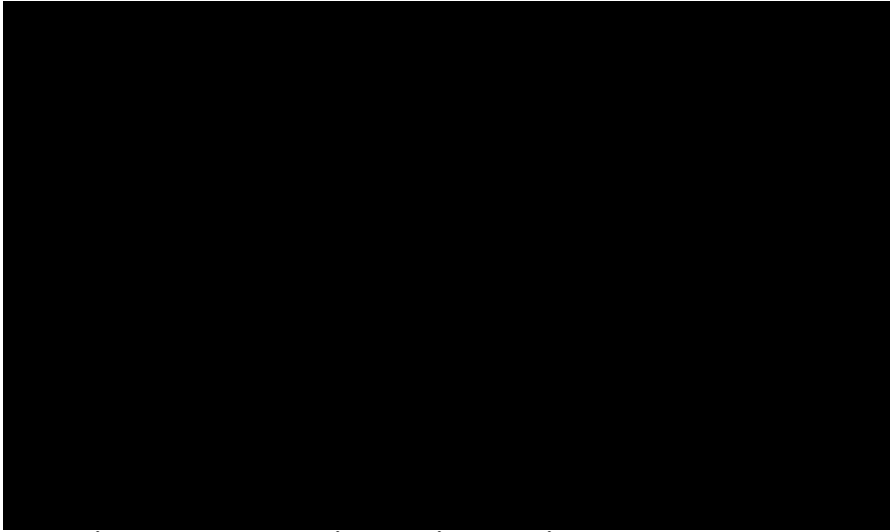

TARİH MERAKLISI BİR VALİ, HACI İZZET PAŞA

Hacı İzzet Paşa, ikinci kere Edirneye tayininde yaklaşık dokuz sene iki ay kadar Edirne Valilik yapmıştır. Edirne'nin Tarihinin günyüzüne çıkarılması için *Tarihçi Ahmed Bâdî Efendi* yi hararetle teşvik etmiştir. Bâdî Efendi, Paşa'nın Tarihe verdiği önem ve merakı ve teşvik edici yardımsever kişiliğinden övgüyle şöyle bahsetmektedir:

'Edirne'ye vürûdumda zimâm-ı vilâyeti şeyhü'l-vüzerâ ve fahru'l-üdebâ Erzincanî el-Hâc Ahmed İzzet Paşa hazretleri gibi kadr-dân, kıymet-şinâs bir vezîr-i Felâtûn-tedbîrin yed-i

⁹² Faik Reşad, Letâifnâme, Gonca Yayınları, İstanbul, 2013.

idâresinde buldum.'⁹³ diyerek başladığı eserinin mukaddime kısmında, bu eserine Hacı İzzet Paşa'nın tavsiyesiyle başladığını, Edirne'ye geldiğinde vilayeti, Erzincanlı Hacı İzzet Paşa gibi kıymetli bir Vezir Vali'nin idaresinde bulduğunu, münasip bir zamanda O'na, öteden beri arzuladığı tarih konusunu açma düşüncesinde iken, birgün Vali Paşa'nın meseleyi kendisine açıp; 'Edirne şehrinin düzenli bir tarihi olmadığı ve şehirden birçok bilgin ve yazar yetiştiği halde, hiçbirinin bu işe eğilmediğini belirterek, kendileri tarafından böyle bir eserin hazırlanmasına başlanması halinde, gerek parasal yönden, gerekse yazı olarak hertürlü yardıma hazır olduklarını kendisine söylediğini⁹⁴ anlatmaktadır.

Vali Hacı İzzet Paşa'nın ilk dönem Valiliği sırasında Edirne-İstanbul demiryolu tamamlanmış ve 1873 yılında hizmete açılmıştır. Hacı İzzet Paşa açılış gününde Edirneye gelen misafirleri Meriç tren köprüsünün başında karşılamış, Saat iki sıralarında kışla meydanına gidilmiş, redif ve tali sınıf askerlerinin atışlı talimleri ile düzgün geçit resmi seyredilmiştir. Hükümet Konağında Vali İzzet Paşa tarafından birde ziyafet yemeği verilmiştir.⁹⁵ Hacı İzzet Paşa açılışa dair bu tarihi gün için şu tarihi düşmüştür;

Târîh

Kaydeyledim Edirne'de târîhin İzzetâ

Geldi şimendüfer açılıp râh-ı Rûmeli (1289)⁹⁶(milâdi-1873

⁹³ Ahmed Bâdî Efendi, age. c.1,s.46.

⁹⁴ Ahmed Bâdî Efendi, age. c.1,s.46-47.

⁹⁵ Manafî-i Vataniye ve Havadis-i Umumiyyeye Dair Millet Gazetesi (1869- 1878),Hudut Gazetesi, 16 Ağustos 2013; Ayhan Tunca, Yöre Aylık Kültür Dergisi, "Hacı İzzet Paşa'ya Notlar ve Saat Kulesi'nin Yıkım Öyküsüne bir giriş" Sayı.70-71,s.70,2006.

⁹⁶ Ahmed Bâdî Efendi, age. c.3,s.1799.

EDİRNE MEMLEKET SAATİ (SAAT KULESİ) VE MUHTELİF ESERLER



Hacı İzzet Paşanın yaptırdığı Edirne Saat Kulesi

Hacı İzzet Paşa Edirne ikinci defa göreve geldiği Edirne Valiliği esnasında Edirne sarayını tamir ettirmiş, Üç Şerefeli Câmii pîşgâhında üzerine saat kulesi inşâ olunan müdevver büyük kulenin⁹⁷ (Makedonya kulesi) üzerine bir saat yerleştirerek ‘Belediye bütçesinden 400 lira harcayarak memleket saati’ni inşa ettirmiştir. Tarihçi Bâdi Efendi bu konuda şunları kaydetmiştir;

‘Erzincânî Hacı İzzet Paşa defa-i sâniye vâliliğinde yani 1302 tarihinde Belediye vâridâtından dört yüz lira kadar bir meblağ sarfla Üç şerefeli Camii pîşgâhındaki kule üzerine

ahşaptan bir memleket saati ihdâs ve inşâ eylemiş ve bir mermer pâreye de Hâfız Efendi tarafından söylenilmiş olan işbu tarihi hâkk ile kulenin Doğramacılar cihetine vaz ettirmiştir.’

Hacı İzzet Paşa’nın kule üstüne yaptırdığı ahşap katlar ve koydurduğu saatler sonrasında burası (1866–1867) Saat Kulesi olarak anılmıştır.⁹⁸ Saat kulesi yıkıldığından günümüzde yoktur.

Tarih

Muhyî-i mülk ü milel hazret-i Sultân Hamîd

Kim Hudâ kılmada zâtın nice hayra âlet

İşte bu hayrı da Vâlî Hacı İzzet Paşa

Verdi te’sise delâletle bu şehre zînet

Yazdı itmâmına Hâfız güherî bir tarih

*Verdi bu şehre şeref kulede el-hakk saat’*⁹⁹

⁹⁷ Ahmed Bâdi Efendi, age. c.1,s.71.

⁹⁸ Ahmet Uysal, Edirne Tarihi ve Kültürü, Edirne Vergi Dairesi Başkanlığı, 2006, s.67.

⁹⁹ Ahmed Bâdi Efendi, age. c.1/2, s.732;

Ayrıca Bâdi Efendi şunları da kaydeder: ‘Üçşerefeli Cami-i şerifi pişgahında vaki Edirne Kalesinden bakiye kalan kule üzerine 1302 tarihinde Edirne valisi Hacı İzzet Paşa belediye varidatından dört yüz lira kadar bir

HACI İZZET PAŞA’NIN ŞAİRLİĞİ

Hacı İzzet Paşa şair ruhlu bir kişi olup, her fırsatta, inşâ olunan her esere, her mühim olaya bir tarih söylemekten geri durmamıştır. Paşanın bu davranışını Mehmed Arif Bey ‘*Şâir-i meşhur Erzincanlı Hacı İzzet Paşa Hazretleri*’ diyerekten inceden inceye eleştirel bir imada bulunmuştur.¹⁰⁰ Oysaki paşanın şiir, gazel ve kaside türünden eserleri edebiyat çevreleri tarafından takdir görmüştür. Ahmed Bâdi Efendi, paşa için ‘*Şeyhü’l-vüzerâ ve fahru’l-üdebâ*’ ünvanlarını kullanmıştır.¹⁰¹ Edirneli Tarihçi Osman Nuri Peremeci, *Vali Paşanın çok okumuş, şair, edip, gün görmüş, iş bilir, lekesiz ve pek akıllı bir insan olduğunu, gayet nükteli söz söylediğini ve hazır cevap biri olarak tanındığını, yaşı doksanı geçtiği halde şuurunda asla bozukluk olmadığını, gözlerinin çok kuvvetli gördüğünü* kaydeder.¹⁰² Paşa, Sultan Selim Kütüphanesi’ne Peygamber Efendimize ithafen yazdığı *Mirâciyye* ve çok değerli eserler de bağışlamıştır.¹⁰³

Hacı İzzet Paşa’nın Mi’râciyesi, 21 beyitten oluşmakta, kaside nazım şekliyle kaleme alınıp, aruzun mefâ’îlün mefâ’îlün mefâ’îlün mefâ’îlün kalıbıyla yazılmıştır. Miraciyyede Ahmed İzzet Paşa’nın mahlası 14. beyitte geçmektedir:

Ne gördi ne haber virdiyse İzzet seyyid-i ‘âlem

*Muhakkak vâki’ u şâdıkdır âmennâ ve şaddaknâ.*¹⁰⁴

Beyit

Budu hak nabud eder bir lahzede nabudu bud,

*Sanma felek budu nebudü dehirden gamnâk olur.*¹⁰⁵

Münâcaat

NA‘T-I ŞERİF

Ayâ şâhen-şeh-i iklîm-i sübhan eseri isrâ

Veya fermân-ı revâ-yı hat-ı ulyâyı uma mı(?)

Hidivv-i enbiyâ sâhib-i serîr kurb-ı evâdna

Habîb-i hazret-i mevlâ şeft-i rûz-ı vâveylâ

Münevver eylemişti âlem-i lâhûtu envârın

Şu demler kim bu âlemler idi nâ-bûd u nâ-peydâ

Hitâb-ı rahmetenlilâlemîne eyledi mazhar

Hudâ zât-ı şerîfin ey Resûl-ı muhatab-pîrâ

Bütün bây u gedâ siyyan olan dîvân-ı kibriyâ

Usât-ı ümmete sensin penâh u melce-i me’vâ

meblağ sarfiyla ahşaptan bir memleket saati ihdas ve inşa eylemiş ve hitamına Hafız’ın söylediği bu tarih bir mermer pareye hakk ve nakş ile kulenin Taşhan cihetine vaz edilmiştir.’’ age. c.1².s.747.

¹⁰⁰ Mehmed Arif Bey, age. s.849; Yunus Nadi Akın, age. s.95.

¹⁰¹ Ahmed Bâdi Efendi, age. c.1,s.46.

¹⁰² Osman Nuri Peremeci, age. s.163.

¹⁰³ Halil İbrahim Özdemir, Rıfki Kaymaz, Erzincanlılar Ansiklopedisi, Doğu Yayınları, Erzincan,2010,s.245.

¹⁰⁴ Ali Yörür, ‘*Edirne Vâlisi Ahmet İzzet Paşa’nın Mirâciyyesi*’ *Mecmua Dergisi*, Sayı:6, s.140.

¹⁰⁵ Tahir Erdoğan Şahin, age. c.II,s.257

*Şefü'l-müznibînsin bir siyeh-rû bendeyim ben de
Beni âlûde-dâmân itdi çirk-i ma'siyet cifâ
Garîk-i bahr-ı isyânım harîk-i nâr-ı tuğyânım
Vücûhiyle perîşânım zelîl u mücrim u rusvâ
Şefâat eyle havl-ı rûz-ı rustâhîzden kurtar
Beni zîr-i livâyü'l-hamda kıl lutfun ile isrâ
Eli bağı esîr-i duzah itme yâ Resûlallah
Ne denlü mücrim ise ümmetindir İzzet-i şeydâ.¹⁰⁶*

Bir gazeli:

*Etmedi halime vâkıf eseri ah seni
Hak ede derdi dilimden meğer agâh seni
Eylemiş zümre-i uşaka beni serdefter
Hüsn ile leşkeri hubane eden şah seni.
Nârî hicrarına bir lâhza tehammül edemez
Görmek ister dili sevdazade her gâh seni
Halimi arzı beyan eyler var ol dildâre
Ey saba eyliyeyim âhımı hemrah seni
İzzeta etmedi azadei gam bir dem çerh
Edeli müştâgîli dağdağai can seni.¹⁰⁷*

HACI İZZET PAŞA'NIN VEFÂTI

İstanbul basınında 1892 yılının Şevvâl ayında Paşa'nın birtakım sağlık sorunları yaşadığı yönünde haberler yer almış, *Tercümân-ı Hakikat Gazetesi*'nin Edirne muhabirinden gelen 30 Eylül tarihli mektupta İzzet Paşa'nın birkaç gündür rahatsız olduğu ve doktorların tavsiyesiyle istirahate çekildiğini yazmıştır.¹⁰⁸

Paşa'nın son dönem Sağlık durumuna dair Bâdi Efendi '' Bu halde şu 'ûruna kat'an halel gelmemiş olmakla berâber gözlük dahi isti'mâl eylemezler idi.' ' bilgisini vermektedir.¹⁰⁹ Edirne Valiliğinin dokuzuncu yılında 1 Mayıs 1893 günü saat dokuz sularında vefat etmiştir. Cenazesi ordu Müşiri vekili Mahmud Paşa ile Edirne mülki erkânı ve kalabalık bir halk tarafından düzenlenen törenle *Üç Şerefeli Camii* ile *Peykler Medresesi* arasındaki yere defin edilmiştir.

¹⁰⁶ Fatin Dâvut, age. s.349-350; Ali Kemâli, age. s.296.

¹⁰⁷ Tahir Erdoğın Şahin, age. c.II,s.256-257.

¹⁰⁸ Tercümân-ı Hakikat, nr.4280, 22 Rebîulevvel 1310/14 Ekim 1892, s.5.

¹⁰⁹ Ahmed Bâdi Efendi, age. c.1/2,s 1083.

HACI İZZET PAŞANIN VERÂSETİ

Hacı İzze Paşa memleketin bir çok yerinde özellikle görev yaptığı vilayetlerde az çok mühim meblağlar sarfederek cami, okul, köprü, hayrat vs. yaptırmıştır. Vali Paşanın bu büyük serveti ne suretle kazandığı merak konusu olmuştur. Ahmed Bâdî Efendi paşanın bu servetinin ögünün bir milyon lirasına bâliğ olduğunu kaydeder.¹¹⁰

Hacı İzzet Paşa'nın bu servetini *Surre*¹¹¹ emini olduğu zamanlar kendisine verilen paralardan tasarrufla elde ettiği; *Simyacılık*¹¹² işi ile meşgul olduğu bu konu hakkında gelen rivâyetler arasındadır. Paşanın terekesinde un torbaları, adı yemek sahanları, hayvan yem torbaları içerisinde çok miktarda altın sikkeler, demir, gümüş, altın çubuklar ve çeşitli türden kimyevî ecza malemesi çıkmıştır.¹¹³

PAŞA'NIN TEK VÂRİSİ, SULTAN II. ABDÜLHAMİD'DİR

Paşa, kazancının büyük bir bölümünü millet menfaatine muhtelif eserlerin yapılması için sarfetmekten hiçbir zaman çekinmemiştir. Bu derece zengin bir servete mâlik olmasına ve kendisinden sonra ortaya çıkabilecek mirâs çatışmalarını önceden fehm etmiş olsa gerek, vasiyetnâmesinde kendisine varis olarak Sultan *İkinci Abdülhamid*'i tayin etmiştir. Hacı İzzet Paşa, hiç şüphe yokki bu bağışı Padişah ikinci Abdülhamid'in şahsında "Osmanlı Devletine" vakfetmiştir. Sultan Hamid'i neden vâris tayin ettiği kendisine sorulunca. "*Sebebini bir ben, bir de Allah bilir. Ancak böyle yapmakla herşeyden evvel memleketime büyük bir iyilik yapmış olduğuma inanıyorum.*"¹¹⁴ demiştir. Bu durum paşanın Devletine sadakatla bağlılığının nişanesidir. Aile üyeleri bu mirası dedeleri İzzet Paşanın Devlete bırakmasından her zaman iftihar etmiştir.

¹¹⁰ Yunus Nadi Akın, age. s.102.

¹¹¹ Osmanlı Devrinde Padişah tarafından her sene Mekke ve Medine'ye gönderilen armağanlar.

¹¹² Günümüzdeki modern kimya biliminin temelleri atılmadan binlerce yıl önceden başlayıp, 17. yüzyıla kadar etkileri devam eden, maddeleri birbirine karıştırıp, değiştirmeye çalışan simyacı, insanların yaptıkları çalışmalara kıymetli meteryal imal etmek vs. verilen genel ada simyacılık denir

¹¹³ Ali Kemâli, age. s.295.

¹¹⁴ Şemseddin Kutlu, Eski İstanbul Ünlüleri, Hür. Yayınları, İstanbul, 1978, s.193-194.



SONUÇ

Hacı İzzet Paşa, Osmanlı Devletinin son dönem meşhur valilerinden birisi olarak şöhret kazanmıştır. Eskilerin değımiyle ‘*Zekânın ifratı az çok cinnet tevlit eder*’¹¹⁵ sözü sanki onun için söylenmiştir. Dolayısıyla Paşa, nevi şahsına münhasıran çeşitli garip mizahçı kişiliğıyle bile olsa, Tanzimat devrinin en sayılı devlet adamlarından birisi olmuştur. *Birinci rütbe Mecidi, murassa Osmanî, murassa imtiyaz nişanları* ile altın ve gümüş madalyaların da sahibi olan Hacı İzzet Paşa’ya ‘*Şeyhülvüzerâ*’ ünvanı *Namık Paşa*’dan intikal etmiştir.

Hacı İzzet Paşa, Tanzimat devrinin nevi şahsına münhasır bir Valisidir.

Hacı İzzet Paşa için ‘*devrine has bir Vali Recep Yazıcıoğlu’dur*’ diye benzerlik atfetmek asla mübalağa olmayacaktır. Zira o, Devletin en zor zamanlarında, en stratejik noktalarda vazifesini

layıkıyla yapmıştır. Sultan Abdülhâmid’in –birkaç sebeple ürktüğü, şahsınca ve devletçe mühim gördüğü-Edirne Vilâyetinden –hakkındaki emniyet ve teveccühü sebebiyle- paşayı vefatına kadar ayırmamış, Edirne valiliğinde kaim kılmıştır.¹¹⁶ Paşa da bu güveni boşa çıkarmamış, görev yaptığı vilayetlerin her birisi ile adeta sosyal-kültürel olarak bütünlük sağlamış, vatandaş ile devletin arasındaki sadakat bağlarını pekiştirmiştir. Devletin taşradaki bütünleştirici yenilikçi ve muktedir, iradesini icraya kaadir bir bürokrati olmuştur. Adem-i Merkeziyet ölçüsünde Görev yaptığı yerlerde Hacı İzzet Paşanın adı bugün hala hayırla ve tebessümle anılmaktadır. Aslolan kubbede hoş bir sada bırakmak ise, Hacı İzzet Paşa bu sadayı layıkıyla bırakmıştır.

¹¹⁵ ‘*Fazla zekâ delilik doğurur.*’

¹¹⁶ İbnülemin M.Kemal age. c.1, s.767.

KAYNAKÇA

- Ahmed Bâdî Efendi, ‘*Riyâz-ı Belde-i Edirne 20. Yüzyıla Kadar Osmanlı Edirne’si*’ 2/1. Cilt Trakya Üniversitesi y.no:148.
- Ahmet Aksın, *19. Yüzyılda Harput*, Elazığ, 1999;
- *Sultan Abdülaziz İsmiyle Adlandırılan Vilayet: “Mamûratü’l- Aziz” (Harput)*, Türk Tarih Kurumu, Ankara, 2014.
- Ahmet Uysal, *Edirne Tarihi ve Kültürü*, Edirne Vergi Dairesi Başkanlığı, 2006
- Ali Fuad, ‘*Tarihi Fıkralar*’, Servet-i Fünûn, nr.1651-177,5.4.1928.
- Ali Yörür, ‘*Edirne Vâlisi Ahmet İzzet Paşa’nın Mirâciyyesi*’ Mecmua Dergisi, Sayı:6.
- Ali Kemâli, *Erzincan*, resimli At Natbaası, İstanbul, 1932.
- Dursun Gürlek, *Kültür Dünyamızdan Manzaralar*, Kubbealtı Yayınları, İstanbul, 2008.
- Ela Özkan, Fırat Üniversitesi Harput Uygulama ve Araştırma Merkezi , ‘*Harput Valisi Hacı Ahmet İzzet Paşa*’ Uluslararası Harput’a Değer Katan Şahsiyetler Sempozyumu, Elazığ, 2015.
- Engin Çağman, 1874 Bandırma Yangınının İktisadi ve Malî Sonuçları, Yönetim ve Ekonomi Araştırmaları Dergisi, C: 15 s Ek Sayı 1/, 1 Aralık/December 2017
- Fatin Davut, *Fatin Tezkiresi*, Yrd. Doç. Dr. Ömer ÇİFÇİ Ankara 2017.
- Frederick Burbaby, *Küçük Asya Seyahatnamesi*, ‘*On Horseback Through Asia Minor*’,Anadoluda bir İngiliz Subayı, 1876, Çev. M. Gaspıralı, Sabah Kitapları, Birinci baskı, Haziran 1998.
- Fundan Naldan, *Erzincan’da Günümüze Gelemeyen Bir Kültür Varlığı: İzzet Paşa Camisi (Yeni Cami)*, Erzincan Üniversitesi Sosyal Bilimler Enstitüsü Dergisi (ERZSOSDE), C.X, Haziran 2017.
- Hamdi Hatunoğlu’nun notları, Erzincan, 1936.
- Hayri Orhun-Mehmet Belek-Celal Kasaroğlu-Kazım Atakul, ‘*Meşhur Valiler, 50 Ünlü Vali*’, içişleri Bakanlığı Merkez Valiler Bürosu, Ankara 1969.
- Heyet, *Elazığ İzzet Paşa Vakfı Tanıtım Kitabı*, Çağ Ofset, Elazığ, 1997.
- İbnülemin M.Kemal İnal, ‘*Son Asır Türk şairleri*’ c.I,
- İlhan Oğuz Akdemir, *Elazığ’ın Kentleşme Sürecinin Analizi*, , Fırat Üniversitesi Harput Uygulama ve Araştırma Merkezi Geçmişten Geleceğe Harput Sempozyumu, Elazığ 23-25 Mayıs 2013.
- İshak Sunguroğlu, *Harput Yollarında*, İstanbul, 1958.
- Kadir Aşçı, *Hacı İzzet Paşa*, Kutupyıldızı Yayınları, İstanbul, 2019.
- Yücebelen Tarihi*, İstanbul, 1997.
- Manaf’i-i Vataniye ve Havadis-i Umumiyyeye Dair Millet Gazetesi* (1869- 1878), Hudud Gazetesi, 16 Ağustos 2013.

Mehmed Süreyyâ. *Sicill-i Osmanî* C.3.

Mustafa Yalçın, *150 Yıllık Tarihimiz*, İzzetpaşa Vakfı Yayınlar, Elazığ, 2017.

Ratip Kazancıgil, *Yöre*, ‘‘Edirne Valisi Hacı Ahmet İzzet Paşa’nın Hayat Hikâyesi’’ 2006-Sayı.70-71.

Reinhard SCHULZE, Çeviren: Nurettin GEMİCİ, ‘‘Richard Burton Mekke’de’’. İstem • Yıl:12 • Sayı:24 • 2014.

Rıfat Osman, *Edirne Rehnümâsı*, Edirne Vilâyet matbaası, Edirne, 1336 (1920).

Salih ÖZALP, *Maarif Salnamelerine Göre Hüdavendigâr Vilayetinde Eğitim-Öğretim (H.1316-1321/M.1898-1903)*

Şemseddin Kutlu, *Eski İstanbul Ünlüleri*, Hür. Yayınları, İstanbul, 1978.

Tahir Erdoğan Şahin, *Erzincan Tarihi*, c.II, Erzincan 1987;

-‘‘Bugünkü İzzetpaşa Camiinin temelini atan İzzetpaşa Vakfının kurulmasına vesile olan İzzet Paşa’’Bizim Külliye Dergisi, Elazığ, 2001, Yıl.3, Sayı.10.

Tercümân-ı Hakikat, nr.4280, 22 Rebûlevvel 1310/14 Ekim 1892.

Yılmaz Kurt, *Kemah Kitabı- Bir derkenar*- Ankara, 1995.

Yunus Nadi Akın, *Geçmişten Günümüze Unutulmayan Erzincanlılar*, Erzincan, 2005.

OSMANLI DÖNEMİ ERZİNCAN'DA PARA VAKIFLARI**Fatih ÇİÇEK***

Vakıflar, genel manada İslam hukuku ve özelde Türk İslam medeniyeti içerisinde, döneminin sosyal ve iktisadi hayatını anlaşılabilir kılmaları açısından önemli müesseselerdendir. Vakıf müessesesi, Osmanlı toplumunda sosyal hayatın düzenlenmesi, şehirlerin imarı, eğitimin, kültürel hayatın gelişmesi, sağlık ve pek çok sosyal alandaki işlerin yürütülmesini sağlamıştır. Vakıf müessesesi sayesinde Osmanlı Toplumunu sosyal, dini, iktisadi ve kültürel yönlerden gelişme ve ilerleme sağlamıştır. Vakıflar, insanların yararına olan bir hizmetin var olması ve düzenli şekilde devam etmesi için bırakılan mallar vasıtasıyla kurulmaktadır. Tarih boyunca devletlerin ulaşamadığı sosyal, dinî, ekonomik, kültürel vs. pek çok alanda hayır sahipleri vakıflar eliyle hizmet götürülmesini sağlamışlardır. Konu başlığı ihtiva dönemde arşiv belgeleri doğrultusunda Erzincan şehrinde tescil edilmiş vakıfların faiz ve para ilişkisi ne şekilde yürütüldüğü ele alınacaktır. Bu doğrultuda Vakıflar Genel Müdürlüğü arşiv belgeleri ve Başkanlık Osmanlı arşivinde konu başlığına dair belgeler ışığında para vakıflarının durumu ve harcama kalemleri ele alınacaktır. Bu çalışma T.C. Vakıflar Genel Müdürlüğü'nün 30/11/2016 tarih ve 33698969-150.05/26204 sayılı izni ile yapılmıştır.

Anahtar Kelimeler: Erzincan, Vakıf, Para Vakıfları

* Erzincan Binali Yıldırım Üniversitesi, Fen Edebiyat Fakültesi Tarih Bölümü email: fcicek@erzincan.edu.tr

Para Vakıfları

Vakıf konusun en tartışılan hususlarından biri de paranın vakıf olarak tecil olup veya olamayacağı hususudur¹. Paranın vakıf olup olmama tartışmalarının temelinde bir vakfın ebedilik, süreklilik ve mahkeme tarafından tescil edilmesi gibi özelliklerin parada olmaması hususu vardır². Para vakfı tartışmaları genel olarak tarihsel olarak iki dönemde karşımıza çıkmaktadır. İlk dönemler ve Osmanlı dönemi olarak iki aşamada ele alınmaktadır³. Osmanlı öncesi dönemde Özellikle mezhepler ve mezhep ulemalarının bu konuda farklı fikirler ileri sürmüştür. Malikilerdeki itimad edilen görüşle Şâfiî ve Hanbelî fakihlerinden bir kısmına göre câiz ve geçerli sayılan nakit para vakfı klasik dönem Hanefî doktrininde hakkında nas ve teamül bulunmadığı gerekçesiyle câiz görülmemiştir⁴. Paranın vakfa konu olup olamayacağı yönündeki teorik tartışmalar daha önce başlamış olmakla birlikte, fiili olarak para vakıflarının Osmanlı'dan önce uygulandığına dair bir örnek tespit edilebilmiş değildir. Bu konuda Sofyalı Bali Efendinin 1548 senesinde Kanuniye yazdığı para vakıflarının 300 yıldır uygulandığı ve yasaklanmasının toplumsal zararından bahsettiği mektubu dışında vakıfların kuruluşu ile ilgili başka bir ifade yoktur⁵. Vakfiyelerde para vakıflarının caiz olması ile ilgili olarak İmam-ı Züfer'in vermiş olduğu fetva sıklıkla kullanılmaktadır⁶. Menkul mallar içinde yer alan nakit para vakfının özellikle Osmanlı vakıf hukuku ve tarihinde ayrı bir önemi vardır. Sadece bazı Hanefî eserlerinde İmam Züfer'in nakit para vakfına kayıtsız şartsız cevaz verdiği nakledilmekte, ayrıca örf ve teamülde yer alması halinde bunun câiz kabul edileceği mezhepte zayıf bir görüş olarak belirtilmektedir⁷.

Bununla birlikte Osmanlı toplumunda XV. yüzyıldan itibaren yaygınlık kazanmaya başlayan para vakfı uygulaması ilk dönemlerde ulema arasında ciddi bir görüş ayrılığına yol açmazken daha sonraları, özellikle XVI. yüzyılın ilk yarısında karşıt görüşlü Osmanlı uleması ve şeyhülislâmlar arasında hararetli tartışmaların yapılmasına sebebiyet vermiştir⁸. Bu tartışmaların temelinde vakıf paralarının işletilmesi yollarından biri olan “muâmele-i şer’iyye” usulünün İslâm Dininin yasaklamış olduğu faiz (ribâ) ile yakından ilgili bulunmasının da önemli payı vardır⁹. Para vakıflarındaki tartışmaların başlangıç noktasını Çivizade Mehmed Efendi'nin Rumeli kazaskerliği sırasında para vakıflarının meşru

¹ Jon E. Mandaville, “Faizli Dindarlık: Osmanlı İmparatorluğunda Para Vakfı Tartışması”, çev. Fethi Gedikli, *Türkiye Günlüğü*, Ankara 1998, s. 131-144.

² İmam-ı Azama göre vakfedilecek malın mülkiyetinin kamuya intikal etmesi için mahkeme aracılığı ile tescilinin yapılması gerekmektedir. Şayet vakfedilecek malın mahkemede Tescil olmaz ise vakfeden kişinin vefatı halinde malın miras mahi statusü kazanır. Maverdî, Ebu'l-Hasan Ali b. Muhammed b. Habîb, *el-Havi'l-Kebir*, Beyrut, 1994, C.7, s.515., “Vakfın ebediliği hakkında bkz. Ebu İshak Sirâzî, İbrahim bin Ali bin Yusuf el Firuzabadi, *El Mühezzeb Fi-Fikhü'l İmami's Şafîi*, Beyrut 1995, C.2, s.324.

³ Tahsin Özcan, *Osmanlı Para Vakıfları (Kanuni Dönemi Üsküdar Örneği)*, Türk Tarih Kurumu Basımevi, Ankara 2003, s. 28-47.

⁴ Ömer Nasuhi Bilmen, *Hukûk-ı İslâmiye ve Istılahât-ı Fıkhiyye Kâmusu*, Bilmen Basım ve Yayınevi, İstanbul 1956, s.330.

⁵ Tahsin Özcan, *Osmanlı Para Vakıfları (Kanuni Dönemi Üsküdar Örneği)*, s. 28-47.

⁶ VGM. D. 588/221/194, VGM. D. 581/311/315, 588/65/78, “İmâm-ı Züfer hazretleri indinde vakf-ı nukûd ve zimnında olan şurût ve kuyûdun sıhhat-i mukarrerdir”.

⁷ Bu vakfiyenin çevirisinde bu husus ayrıntılı olarak şöyle verilmiştir. Bkz. VGM.D 624/58/24 “Lâkin İmameyn-i Hümeyn İmam Ebû Yusuf ve İmam Muhammed hazretleri indinde vakfın sıhhati lüzumu olub ve vakf-ı nukûd İmam-ı Züfer rahmetullah hazretlerinden İmam Ensari rivayeti üzere sahih ve mukarrer ve şurût ve kuyûdun sıhhati dahi mim ma lâ yünkerdir., Bkz. VGM. D. 588/221/194, “vakf-ı nukud imam-ı A'zam indinde gayr-i müstelzim ise de İmam-ı Züfer indinde sahih olduğu gibi imam-ı Yusuf nezdinde sıhhat-ı vakf lüzumu müstelzim ve imam-ı Muhammed katında dahi vakfın sıhhati takdirinde teslimün ile'l-mütevellî vakf-ı mezkûrun İmam-ı Züfer kavline sıhhatına ve imameyn-i hümeyn reylerince lüzumuna hükmedildi.

⁸ Emrullah Dumlu, “XVI. Yüzyıl Osmanlı Uleması Arasında Para Vakıfları Etrafında Cereyan Eden Tartışmalar (Ebussuûd, İbn Kemal Çivizâde, Birgivi)”, *İLTED*, Erzurum 2015, Sy. 44, s. 303-337.

⁹ Bilal Aybakan, “Muamele”, TDV İslam Ansiklopedisi, TDV Yayınları, İstanbul 2005, C.30, s. 319

olmadığı gerekliliğine padişahı ikna ederek yasaklanması olarak gösterilmektedir¹⁰. 1545 yılında Ebussuud Efendinin Şeyhülislam olmasından sonra para vakıflarının yasaklanmasının toplumsal tahribatına dikkat çekerek Ebussuud Efendi ve devrin ileri gelen Osmanlı ulemasının ittifakla aldığı karar ile para vakıflarının meşru olduğuna dair verilen fetva sonrasında çıkarılan ferman ile para vakıfları serbest bırakılmıştır. Para vakıflarını yasaklanması Çivizadenin Rumeli kazaskeri olduğu tarih 1545 ile vefat ettiği tarih 1547 yılları arasında yasak olarak kalmıştır. 1548 senesinde ferman ile yasak kalkmıştır¹¹.

Osmanlı Dönemi Para Vakfı Tartışmaları

Osmanlı devletinde özellikler XV. ve XVI. Yüzyıllarda para vakfı tartışmaları yoğun olarak yaşanmıştır. Bu tartışmalarda para vakfına cevaz veren Kemalpaşazade, Ebussud Mehmed Efendi, Sofyalı Bali Efendi, Kadı Bilalzade ile para vakfına cevaz vermeyen Birgivi Mehmed Efendi, Çivizade Mehmed Efendi arasında gerçekleşmiştir¹². Para vakfetmenin câiz olmadığını savunan Birgivi, İmam Züfer'in görüşüne ve örfe dayanarak bu tür vakıfların cevazına fetva veren Şeyhülislâm Ebussuud Efendi'ye ve onunla aynı görüşü paylaşan Kadı Bilalzade'ye reddiye olarak risâleler yazmıştır¹³. Ebussuud'un, esasen daha önceki Osmanlı uleması arasında da tartışılan, hatta İmam-ı Azam'ın öğrencilerinin de farklı görüşler ileri sürdükleri bu konuda halk arasında fitneye yol açmaması hususunda Birgivi'ye nasihatte bulunduğu ve kendi fetvasına gerekçe olarak da hayır işlerinin kesilmesi endişesini dile getirdiği rivayet edilmektedir¹⁴. Ancak 1548 yılında Şeyhülislâm Ebussuud Efendi tarafından para vakfının cevazı yönünde fetva ve emir çıkartılmasıyla birlikte para vakıfları resmi ve bağlayıcı bir uygulama haline gelmiştir. Konuya ilişkin ilk risale, İbn Kemal'e (Kemalpaşazade) aittir. Oldukça kısa ve özet bilgiler içeren bu risalede İbn-i Kemal, para vakıflarının caiz olduğunu savunmuştur¹⁵. Tartışmaya sonradan dâhil olan imam Birgivi de Ebussuud reddiye tarzında bir risale yazmıştır. Bu arada özellikle Çivizade'nin girişimiyle para vakıflarının yasaklandığı dönemde devlet yetkililerine ve diğer önemli şahsiyetlere Sofyalı Bali Efendi tarafından mektuplar yazılmıştır. Bali Efendi, mektuplarında ağırlıklı olarak para vakıflarının toplumsal işlevi üzerinde durarak, yasaklanması halinde ortaya çıkabilecek sakıncalardan bahsetmiştir. Tartışma konularını üç ana başlık altında toplamak mümkündür. İlk olarak para vakfının meşrutiyeti meselesi, ikinci olarak ebedilik sorunu üçüncü olarak ise para vakfının bağlayıcılığı için başvurulmuş tescil işlemidir¹⁶. Bu konular dışında Çivizade, vakıf paraların işletilme şekillerinden bazılarını ismen değinmiş, Birgivi ise diğerlerinden farklı olarak meseleye faiz ekseninden de yaklaşmıştır¹⁷.

Osmanlı'da ne zaman başladığı hususunda farklı tarihler olmakla birlikte verilen tarihler bu tür kurumların XV. yüzyılda tarih sahnesine çıktığını göstermektedir. Bu veriler, para vakıflarının Osmanlı'ya özgü bir kurum olduğu düşüncesini desteklemektedir¹⁸. Para vakıflarının kurulmasıyla birlikte Osmanlı toplumu yeni bir finansman yöntemiyle tanışmıştır. Bir nevi kredi müessesesi olan para vakıfları, başlangıçta ailesinin ihtiyacını

¹⁰ Tahsin Özcan, "Para Vakıfları ile ilgili Önemli Bir Belge", *İLAM Araştırma Dergisi*, c. III, Sy. 2, 1998, s. 109.

¹¹ Tahsin Özcan, *Osmanlı Para Vakıfları (Kanuni Dönemi Üsküdar Örneği)*, s.31.

¹² Mehmet Şimşek, "Osmanlı Cemiyetinde Para Vakıfları Üzerine Münakaşalar", *Ankara Üniversitesi İktisat Fakültesi Dergisi*, Ankara 1985, Sy. 27, s. 216-217.

¹³ Tahsin Özcan, *Osmanlı Para Vakıfları (Kanuni Dönemi Üsküdar Örneği)*, s.32.

¹⁴ Tahsin Özcan, *Osmanlı Para Vakıfları (Kanûnî Dönemi Üsküdar Örneği)*, s. 33-38

¹⁵ Emrullah Dumlu, "XVI. Yüzyıl Osmanlı Uleması Arasında Para Vakıfları Etrafında Cereyan Eden Tartışmalar (Ebussuud, İbn Kemal Çivizade, Birgivi)", s. 303-337.

¹⁶ Mehmet Şimşek, "Osmanlı Cemiyetinde Para Vakıfları Üzerine Münakaşalar", Sy. 27, s. 216-217.

¹⁷ Tahsin Özcan, "Para Vakıfları ile ilgili Önemli Bir Belge", s. 110.

¹⁸ Hacı Mehmet Günay, "Vakıf", TDV İslam Ansiklopedisi, TDV Yayınları, İstanbul 2012, C.42, s. 475-492.

karşılama zorluk çeken muhtaç kişilerin, küçük ve orta ölçekte faaliyet gösteren esnaf ve girişimcinin finansman talebini karşılarken, ilerleyen yıllarda büyük tacirlerinde başvurduğu bir kredi kurumu hâline gelmiştir. Hatta çeşitli kamu kuruluşları dahi bu vakıflardan kredi almışlardır¹⁹. Osmanlı devletinde para vakıflarına devletin müsaade etmesindeki temel etmenler XVI. Yüzyıldan itibaren özellikle coğrafi keşifler sonrasında Avrupa piyasalarında artan altın, gümüş gibi değerli madenlerin Osmanlı parasının değerini düşürmesi sonrasında gittikçe artan borç ve finansal sorunlar karşısında tefeciliğin önüne geçmek için devlet vakıflar eli ile bu işleme müsaade etmiştir. Burada devlet borçlanmada üst bir faiz sınırı getirerek toplumun tefeciler eline düşmesinin önüne geçmeyi amaçlamıştır²⁰. Osmanlı Arşiv belgelerinde tefeciler ribahor olarak adlandırılmış olup dönem dönem halk tarafında şikâyetlere konu olmuşlardır. 27 Şevval 972 / 28 Mayıs 1565 senesinde Trablus reayası İstanbul'a sunmuş oldukları arzuhâlde ikamet ettikleri bölgede Nasireddin adında bir tefecinin yüksek faiz üzerinden borç vererek halka zulüm ettiği ifade edilmiştir²¹. Bir diğer örnekte ise 27 Ramazan 1162 / 10 Eylül 1749 senesinde İnebahtı sancağı ahalisinden bir kısım reaya mahkemeye gelerek İnebahtı kalesinde ikamet Müslüman ahaliden bazı kişiler vermiş oldukları borca karşılık yüksek faiz istedikleri hususunda kendilerinden şikâyetçi olunmuştur²².

Para Vakfının Tescil İşlemi

Ebussuud, para vakfının meşruiyetini imam Muhammed'in teamül görüşüne dayanarak ispata çalışmış olmakla birlikte muhtemelen karşı eleştirileri bertaraf etmek için tescil işleminde izlenecek yolu İmam-ı Züfer'in görüşü üzerinden hareket ederek ortaya koymuştur²³. Sunulan yöntem farazî bir yargılamadan ibarettir²⁴. Ebussuud Efendinin ayrıntılarıyla sunduğu yargılama şu şekildedir; Vakıf kurmak isteyen bir kişi vakıfla ilgili şartları, görevlileri ve vakfın giderlerine ilişkin kuralları belirleyip ilgili işleri tamamladıktan sonra vakfı kurar ve mütevelliyeye teslim eder. Bir süre sonra mütevellî ile birlikte hâkimin huzuruna çıkar ve vakfiyede ifade edilen şeylerin hepsini ayrıntılı bir şekilde hâkimin huzurunda ikrar eder, mütevellî de onu tasdik eder. Sonrasında vâkıf, vakfın sahih olmadığını ve vakfa müteallik şartların batıl olduğunu ileri sürerek vakfın ana sermayesi ve kazancının iade edilmesini ayrıca mütevellinin tevliyet ücreti olarak ecri misilden fazla aldığı miktarın tazmin edilmesini ister. Bu iddiaya karşılık mütevellî ise vakfın İmam-ı Züfer'in görüşüne göre sahih olduğunu ve vakıfla ilgili şartların geçerli olduğunu, almış olduğu tevliyet ücretinin de vakıftaki çalışmalarının karşılığı olduğunu söyler²⁵. Vâkıf ve mütevelliyeyi dinleyen hâkim, imam Züfer'in görüşüne binaen vakfın aslının sahih, şartlarının da hukuka uygun olduğuna hükmederek mütevellinin zimmetinin beraatına karar verir²⁶.

Para Vakıflarında Karşılaşılan Terminoloji

Para vakıflarına ait belge ve vakfiyelerde çokça kullanılan bazı terimler şunlardır:

¹⁹ Tahsin Özcan, *Osmanlı Para Vakıfları: Kanûnî Dönemi Üsküdar Örneği*, s. 11.

²⁰ Bkz. Şevket Pamuk, *Osmanlı İmparatorluğu'nda Paranın Tarihi, Tarih Vakfı Yurt Yayınları*, İstanbul 2012.

²¹ BOA. DVNSMHH. D. 6/1191

²² BOA. AE.SMHD.I. 67/4332

²³ VGM. D. 624/58/24, "Vakfı Nukud İmam-ı Züfere göre mukarrerdir".

²⁴ VGM. D. 588/65/78, bu vakfiyede aynı usulde bir para vakfı tescili yapılmıştır.

²⁵ VGM. D. 604/119/150, bu vakfiyede anlatılan husus bu şekilde ifade olunmuştur.

²⁶ VGM. D. 581/311/315, "Mahkemeye çıkan mezkur mütevellî mesfûr vakfın sıhhat ve lüzumuna hüküm talep etti buna binaen müşarunileyh hakim akararı mezkurenin vakfiyyetinin sıhhat ve lüzumuna imameyn hazeratının mezhepleri üzere hükmi sahihi şeri ile hüküm etti ve yine keza mezbur hakim meblağı mezburun mütevelliyeye teslimden sonra vakfiyyetinin sıhhatine İmamı Züfer'in mezhebi üzere hüküm etti."

Rıbh²⁷: Kar ve faiz anlamına gelir. Ticari bir muamelede zarar bulunmadığı zaman, anaparanın üzerindeki fazlalığı ifade eder.

İlzam-ı rıbh²⁸: Karı gerekli kılmak demektir. Vakıftan nakit para verirken, Karz (ödünç) olarak mı yoksa elde edilecek karı paylaşmak amacıyla mı verildiği bu terimle belirli hale gelir. "

İstirbah²⁹: Kar istemek, demektir. Terabbuh da aynı anlamı ifade eder.

Kefil-mal³⁰: Borcu ödeme gücüne sahip durumdaki kefil, demektir.

Rehn-i kavi³¹: Kuvvetli rehin ve teminat anlamına gelir.

Murabaha³²: artma, kâr, ticarî kazanç" anlamındaki rıbh kökünden türeyen ve "kazandırma, kâr hakkı tanıma" manasına gelmektedir.

Erzincan'da Para Vakıfları

Erzincan'da para vakıflarına baktığımızda tescil edilen vakıfların vakfetmiş olduğu nakit paraların işletilme usulleri Rehn-i kavi ve kefil-i mal şeklinde işletildiği karşımıza çıkmaktadır³³. Erzincan'da tescil edilen para vakıflarında çoğunlukla vakfin sahih olması bağlamında İmam-ı Züfer'in fetvası doğrultusunda yapıldığı görülmüştür. 23 Rabiülevvel 1303 / 30 Aralık 1885 senesinde Erzincan Kazası handesi karyesinde ikamet eden Ali Ağa bin Mehmed bin Abdullah mahkemede tescil ettirdiği para vakfında İmam-ı Züfer'in fetvasına göre vakfi tescil ettirmiştir³⁴. Erzincan tescil olunan para vakıflarında uygulanacak olan faiz hesabı yüzde 15 olarak karşımıza çıkmıştır³⁵. Para vakıflarında tescil olunan meblağlar müteveli eli ile işletilerek elde edilen faiz geliri ile vakfin şartları doğrultusunda harcama yapılmıştır³⁶. Tescil edilen para vakıflarının elde etmiş oldukları faiz gelirleri ile vakıflar, din görevlilerinin maaş ödemeleri, bina tamiratları ve cami aydınlatmalarına harcanmıştır.

Alemdaroğlu Abdullah Ağa bin Yakup Vakfı

17 Cemaziyelevvel 1285 / 5 Eylül 1868 senesinde tescil edilen vakfa göre Abdullah ağa mahkemede 800 kuruşu vakfetmiştir. 800 kuruşluk nakit para müteveli tarafından rehn-i kavi veya kefil-i mal usulü ile 10/11.5 oranı ile işletilerek elde edilen faiz geliri ile Kemah kazasına tabi Donaz karyesinde bulunan cami hatibine senelik 120 kuruş olarak verilmesini şart koşmuştur³⁷.

Sağırzade Alaaddin Bey bin Salih Vakfı

Gurre-i Şevval 1281 27 Şubat - 8 Mart 1865 senesinde tescil edilen vakfin şartları şöyledir. Alaaddin bey vakfetmiş olduğu 1500 kuruş nakit para müteveli tarafından 10/11.5 oranı ile işletilerek elde edilen faiz geliri ile Kemah kazasına tabi Pahnik karyede olan caminin hatibine senelik gelir olarak verilmesini şart koşmuştur³⁸.

Ali Ağa bin Mehmed Ağa Vakfı

²⁷ VGM. D. 590/86/76

²⁸ VGM. D. 2152/68/33

²⁹ VGM. D. 2152/59/28

³⁰ VGM. D. 597/265/265

³¹ VGM. D. 605/21/26

³² VGM. D. 609/5/6

³³ VGM. D. 603/200/334

³⁴ VGM. D. 581/301/302, "İmâm-ı Züfer hazretleri indinde vakf-ı nukûd ve zımnında olan şurût ve kuyûdun sıhhat-i mukarrerdir."

³⁵ VGM.D. 587/46/59, VGM.D. 600/115/140, 10/11.5 hesabı üzere

³⁶ VGM.D. 590/49/32,

³⁷ VGM.D. 585 /44/ 47

³⁸ VGM.D. 584 /102/57

23 Rabiülevvel 1303 / 30 Aralık 1885 senesinde Ali Ağa müteveli olarak tayin ettiği Hafız Mehmed Hilmi Efendi bin Mustafa Ağa mahzarında 400 kuruşluk bir nakit parayı vakfetmiştir. Vakfın şartlarına göre 400 kuruş 10/11.5 hesabı ile işletilerek elde edilecek faiz gelirinden Erzincan kazası Handesi karyesinde bulunan camide hatip olanlara verilmesi şart koşulmuştur³⁹.

Sağırzade Hacı Davud Efendi bin Hasan Vakfı

16 Şaban 1330 (31 Temmuz 1912) tescil edilen vakfın şartlarına göre Hacı Davud Efendi 1000 kuruş nakit parayı vakfetmiştir. Müteveli eliyle 10/11.5 hesabı ile işletilecek paranın faiz gelirinden senelik 120 kuruş Kemah kazasında Derebaşı mahallesinde bulunan camide hatip olanlara verilmesini şart koşmuştur⁴⁰.

Hasan Ağa bin Ali Vakfı

1309 / 1891 senesinde Hasan Ağa tarafında tescil edilmiştir. Vakfın şartlarına göre Hasan Ağa 1000 kuruş nakitini vakfetmiştir. Vakfedilen bu meblağ 10/11.5 hesabı ile işletilerek elde edilecek faiz gelirinden Kemah kazası Kömür karyesinde bulunan caminin hatibine verilmesini şart koşmuştur⁴¹.

Elhac Ebubekir Ağa bin Mahmud Vakfı

5 Zilkade 1289 / 4 Ocak 1873 senesinde Ebubekir Ağa tarafından kurulmuştur. Vakfın şartlarına göre Ebubekir Ağa 1000 kuruş nakitini 10/11.5 hesabı ile vakfetmiştir. 1000 kuruş nakit para müteveli tarafından işletilerek ele edilen faiz gelirinden Kemah kazası Çineriç karyesinde bulunan caminin hatibine verilmesini şart koşmuştur⁴².

Rüşdi Bey bin Ali Rıza Efendi bin Ömer Ağa Vakfı

5 Şaban 1310 / 22 Şubat 1893 senesinde Refahiye kazası Kadıveren karyesinde ikamet eden Rüşdi Bey tarafından kurulmuştur. Vakfın şartlarına göre rüşdü bey 2000 kuruş nakit parayı vakfetmiştir. Vakfedilen meblağ müteveli vasıtasıyla 10/11.5 hesabı ile işletilerek elde edilen faiz geliri ile Kadıveren karyesinde bulunan caminin tamir ve aydınlatma masraflarına harcanması istenilmiştir. Elde edilen faiz gelirinin bir kısmı ile camide hatip olanlara verilmesi şart koşulmuştur⁴³.

Rıdvan oğlu Mehmed Ağa bin Ali

4 Şaban 1269 / 13 Mayıs 1853 Gercanis (Refahiye) kazasında ikamet eden Mehmed Ağa bin Ali tarafından kurulmuştur. Vakfın şartları şu şekildedir. Mehmed ağa kendi malından 2000 kuruş nakit parasını 10/11.5 hesabı ile vakfetmiştir. Vakfedilen meblağ müteveli tarafından rehn-i kavi ve kefil-i mal usulü ile işletilerek elde edilecek olan faiz gelirinden her sene Cuma günleri, Kurban ve Ramazan bayramlarında vaaz eden kişiye 6 akçe verilmesi ayrıca cami imameti için yevmi 6 akçe verilmesi, kalan meblağın caminin tamir masraflarına harcanması şart koşulmuştur⁴⁴.

Fazlıoğlu Mehmed Ağa bin Osman

³⁹ VGM.D. 588/65/78

⁴⁰ VGM.D. 604/119/150

⁴¹ VGM.D. 600/8/10

⁴² VGM. D. 587/46/59

⁴³ VGM. D. 603/130/224

⁴⁴ VGM. D. 582/1/187

1275 / 1858 senesinde Kemah kazası Kömür karyesinde ikamet eden Mehmed ağa tarafından kurulmuştur. Vakfın şartları şu şekildedir. Mehmed ağa kendi malından 4000 kuruş nakit parasını vakfetmiştir. 4000 kuruş nakit para müteveli tarafından rehn-i kavi veyâ kefil-i mal usulü ile 10/11.5 oranı işletilecektir. Elde edilen faiz gelirinden her sene 5 vukiye mum yağı alınarak Kömür karyesi camisinin aydınlatılması için verilmesi ve yine her sene cami hatibi için 120 kuruş verilmesi şart olarak koşulmuştur⁴⁵.

Köse Beyzade Mahmud Ağa bin Abdülbaki Ağa Vakfı

Erzincan Taşçı Mahallesinde ikamet eden Mahmud Ağa mahkemeye gelerek daha önce Müteveli tayin ettiği Mehmed Sabit Efendi bin Mehmed mahzarında vakfı tescil ettirerek şu şartları vakfiyeye koymuştur. Mahmud 500 kuruş vakfederek bu meblağın müteveli tarafından 10/11.5 oranı üzerinden rehn-i kavi veya kefil-i mal usulü ile işletilerek elde edilecek faiz geliri ile her sene Erzincan Gögene karyesinde olan cami hatibine senelik 50 kuruş verilmesi ve her sene caminin tamiri için 25 kuruş harcanması şart koşulmuştur⁴⁶.

Sonuç

Para vakıfları Osmanlı devletinde üzerinde çok tartışılan bir konudur. Bu tartışmanın temelinde İslam dininin faizin her türlüşünü yasaklamasına rağmen Osmanlı hukuku içerisinde faize verilen cevazın beraberinde getirmiş olduğu çelişkiler örnek olarak gösterilebilir. Para vakıfları yukarıda da ifade ettiğimiz üzere özellikle XVI. yüzyıldan itibaren paranın değer yitirmesi ve finansal darboğazı aşmak için devlet vakıflar aracılığı ile bu tür uygulamaya izin vermiştir. Bir nevi kredi müessesesi işlevi gören para vakıfları hem toplumun ihtiyaç duyduğu borçlanma finansman sorunu çözmeye yardımcı olmuş hem de toplumun tefecilere karşı yüksek faiz ile borçlanmasının önüne geçilmeye çalışılmıştır. Para vakıfları bir nevi kredi müessesesi işlevini yerine getirerek tüccar ve esnafın borçlanma kredi finansmanına yardımcı olmuşlardır. Para vakıfları bütün bu işlevleri dışında dini hizmetleri yerine getiren din görevlilerinin maaş ödemeleri, dini ve sosyal mimari yapıların tamiri, aydınlatılması ve imarı gibi faaliyetlerin yerine getirilmesini sağlamışlardır.

⁴⁵ VGM. D. 583/85/72

⁴⁶ VGM.D. 603/19/26

Kaynakça**Vakıflar Genel Müdürlüğü Arşivi**

VGM. D. 2152/59/28
VGM. D. 2152/68/33
VGM. D. 581/301/302
VGM. D. 581/311/315
VGM. D. 582/1/187/
VGM. D. 583/85/72
VGM. D. 584 /102/57
VGM. D. 585 /44/ 47
VGM. D. 587/46/59
VGM. D. 587/46/59,
VGM. D. 588/221/194
VGM. D. 588/65/78
VGM. D. 590/49/32,
VGM. D. 590/86/76
VGM. D. 597/265/265
VGM. D. 600/115/140
VGM. D. 600/8/10
VGM. D. 603/130/224
VGM. D. 603/19/26
VGM. D. 603/200/334 ,
VGM. D. 604/119/150
VGM. D. 605/21/26
VGM. D. 609/5/6
VGM. D. 624/58/24,

Başkanlık Osmanlı Arşivi

BOA. DVNSMHH. D. 6/1191
BOA. AE.SMHD.I. 67/4332

Kaynak Eserler

Bilal Aybakan, “Muamele”, TDV İslam Ansiklopedisi, TDV Yayınları, İstanbul 2005, C.30.
Bkz. Şevket Pamuk, *Osmanlı İmparatorluğu’nda Paranın Tarihi, Tarih Vakfı Yurt Yayınları*, İstanbul 2012.
Ebu İshak Sirâzî, İbrahim bin Ali bin Yusuf el Firuzabadi, *El Mühezzeb Fi-Fıkhü’l İmami’s Şafîi*, Beyrut 1995.
Emrullah Dumlu, “XVI. Yüzyıl Osmanlı Uleması Arasında Para Vakıfları Etrafında Cereyan Eden Tartışmalar (Ebussuûd, İbn Kemal Çivizâde, Birgivi)”, *İLTED*, Erzurum 2015, Sy. 44.
Hacı Mehmet Günay, “Vakıf”, TDV İslam Ansiklopedisi, TDV Yayınları, İstanbul 2012, C.42.
Jon E. Mandaville, “Faizli Dindarlık: Osmanlı İmparatorluğunda Para Vakfı Tartışması”, çev. Fethi Gedikli, *Türkiye Günlüğü*, Ankara 1998.
Maverdî, Ebu’l-Hasan Ali b. Muhammed b. Habîb, *el-Havi’l-Kebir*, Beyrut, 1994.
Mehmet Şimşek, “Osmanlı Cemiyetinde Para Vakıfları Üzerine Münakaşalar”, *Ankara Üniversitesi İktisat Fakültesi Dergisi*, Ankara 1985, Sy. 27.

Ömer Nasuhi Bilmen, *Hukûk-ı İslâmiye ve İstilahât-ı Fıkhiyye Kâmusu*, Bilmen Basım ve Yayınevi, İstanbul 1956.

Tahsin Özcan, “Para Vakıfları ile ilgili Önemli Bir Belge”, *İLAM Araştırma Dergisi*, c. III, Sy. 2, 1998,

Tahsin Özcan, *Osmanlı Para Vakıfları (Kanuni Dönemi Üsküdar Örneği)*, Türk Tarih Kurumu Basımevi, Ankara 2003.

OSMANLI KRONİKLERİNE GÖRE ŞAH İSMAİLİN ERZİNCAN VE HAVALİSİNDEKİ FALİYETLERİ

MEHMET KOÇYİĞİT

ÖZET

16. yüzyılın başında merkezi Tebriz olan ve Ak-Koyunlu mirası üzerine inşa olunan Safevî Devleti, batıda Osmanlılar doğuda ise Özbekler ile mücadele etmişlerdir. Safevi Devletinin Osmanlı ile olan mücadelesi Basra Körfezi'nden Gürcistan'a kadar uzanan oldukça geniş bir araziye ele geçirmek için yapılan siyasî ve stratejik hamleler idi. İki devlet için de büyük oranda ekonomi temelli yapılan çarpışmalar Doğu Anadolu, Azerbaycan, Irak-ı Arab ve Acem bölgeleri üzerinde yoğunlaşmıştı. Bu mücadelelerde Doğu Anadolu'da önemli bir konuma sahip olan Erzincan'ın Asya'yı Avrupa'ya bağlayan yollar üzerinde olması, kesişim noktasında bulunması tarih boyunca birçok devlete ev sahipliği yapması tarihsel süreçte hemen her dönem önemli gelişmelerin yaşandığı bir bölge olarak kayıtlara geçmesine neden olmuştur.

Erzincan'ın stratejik, siyasî, sosyal, ekonomik ve askeri açıdan önemli bir yer olması birçok tarihçi ve seyyahın ilgisini çekmiş ayrıca birçok devletin de buradaki mücadelesine sahne olmuştur. Safevi Devleti ile Osmanlı içinde bu merkez mücadele sahası olmuştur. Her iki devlet için alınacak bu yer önemli bir askeri güzergah, stratejik öneme sahip bir yer, zengin yer altı kaynaklarına sahip bir ticaret şehri olacaktır.

Bu çalışmamız iki bölümden oluşmaktadır. Giriş kısmında Şeyh Cüneyd, Şeyh Haydar ve Şah İsmail' in faaliyetlerine kısaca değinilmiş, ikinci bölümde ise Şah İsmail' in Erzincan havalisindeki faaliyetleri tarihsel kaynaklara göre değerlendirilmiştir.

Anahtar Kelimeler: Safevi, Osmanlı, Erzincan, Şah İsmail

ABSTRACT

At the beginning of the 16th century, the Safavid State, which was built on the legacy of Tabriz and built on the Aq-Qoyunlu legacy, the Ottomans in the west and the Uzbeks in the east fought. The struggles with the Ottomans were political and strategic moves to seize a vast area from the Persian Gulf to Georgia. The economic clashes, which were largely economic for both states, focused on Eastern Anatolia, Azerbaijan, Iraqi Arab and Acem regions. Erzincan, which has an important position in Eastern Anatolia in these struggles, is located on the roads connecting Asia to Europe, it is located at the intersection point and it has been home to many states throughout the history and it has been recorded as a region where important developments have been experienced in almost every period in the historical process.

Erzincan's strategic, political, social, economic and military importance has attracted the attention of many historians and travelers, and many states have been the scene of the struggle throughout history. Within the Safavid State and the Ottoman Empire, this important center became the field of struggle. This would be an important military route, a trade city with rich underground resources, and a strategically important place for both states.

This study consists of two parts. In the introduction part, the activities of Şeyh Cüneyd, Şeyh Haydar and Şah İsmail are mentioned briefly and in the second part the activities of Şah İsmail in Erzincan region are evaluated according to historical sources.

Key words: Safavid, Ottoman, Erzincan, Shah İsmail

GİRİŞ

Azerbaycan, İran, Irak ve Dogu Anadolu bölgelerinde hüküm süren Akkoyunlu Hanedanının XV. yüzyılın son çeyreğinde çöküşe geçmesi üzerine, Safeviler ismiyle anılan baska bir aile, aynı coğrafyayı hakimiyeti altına alarak siyasi iktidara uzanmıştır. Erdebil şehrinde oturdukları ve günlük hayatlarını bu civarda geçirdikleri bilinmekle birlikte Safeviler'in tarih sahnesine çıkış yeri olarak Erdebil şehri kabul edilmektedir. Akkoyunlu Hanedanı'nın da siyasi desteğini sağlayan Safeviyye mensupları, zamanla bölgenin en etkin tarikatlarından birine dönüşmüş ve manevi temayülden ayrılıp, siyasi bir çizgi takip etmeğe başlamışlardır. Bu değişiklik bölgenin siyasi çehresini de tümüyle değiştirmiştir.

Bu dönemde Şah İsmail'in babası Şeyh Haydar ile dedesi Şeyh Cüneyd, bir tarikat liderliğinden öteye geçerek birtakım siyasi faaliyetlerde bulunmuşlardı. Şah İsmail' in ceddinden beri Safevi tarikatının halifeleri (daileri) Anadolu'da Türkmenler arasında yer alıyordu ki, bu da büyük bir Safevi İmparatorluğu kurma amacını gerçekleştirmede en önemli etkendi.¹

Bu amaçla Şeyh Cüneyd Osmanlı topraklarına ayak basar basmaz, müridlerinden birisi ile II. Murad'a bir seccâde, bir Kur'an ve bir de tespih göndermiş, duâ ve ibadet yapabilmesi için Kurtbeli'nde oturmasına müsaade istemiştir.² II. Murad hediyeleri kabul etmiş, Şeyh'in istekleri hususunda Halil Pasa ile bir görüşme yapmıştır. Bu görüşmenin sonucunda "yedi derviş bir posta oturabildikleri halde, bir tahta iki padişah sığmaz" gerekçesiyle Şeyh Cüneyd' in bu teklifi II. Murad tarafından reddedilmiştir.³

Şeyh Cüneyd' in ölümünden sonra Şeyh Haydar tarikat liderliğinin başına geçmiştir. O da babası ile aynı düşünceleri paylaşmıştır. Şeyh Haydar bu düşüncelerini yerine getirebilmek için birtakım faaliyetlerde bulunmuştur. Ferruh Yesâr ile Süleyman Bicenoglu komutasındaki Akkoyunlu ve Şirvan orduları ile giriştiği mücadelede Şeyh Haydar öldürülmüş ve Safeviyye müridleri bozguna uğramıştır.⁴

Şeyh Haydar' dan sonra Safevi tarikatı liderliğine Şah İsmail geçmiştir. Şah İsmail' in çocukluk yılları İstahr kalesinde hapiste geçmiş ve küçük yaşta Safevi tarikatı şehliğine geçirilmiştir.⁵ Buradaki günlerinde artan intikam duygusuyla Şah İsmail müridlerini Şirvan seferine sevk etmiş ve Şirvan seferi sırasında Şah İsmail' in etrafına Ustaclu, Sâmlu, Rumlu, Tekelü, Dulkadirli, Avsar, Kaçar, Varsak ve Karadağ aşiretlerinden yaklaşık yedi bin asker toplanmıştır.⁶ Safeviler ile Şirvanşahlar arasında Gülistan Kalesi yakınlarında meydana gelen savaşta Şirvan hâkimi Ferruh Yesar mağlub edilerek, öldürülmüştür.

¹ İsmail H. Uzunçarşılı, *Anadolu Beylikleri ve Akkoyunlu, Karakoyunlu Devletleri*, Türk Tarih Kurumu Yayınları, Ankara 1969, s.227.

² Ahmed Âsıkpasazâde, *Tevârih-i Âl-i Osmân'dan Âsıkpasazâde Târîhi*, Matbaa-ı Âmire, İstanbul 1332, s. 264, Saim Savas, *XVI. Asırda Anadolu'da Alevilik*, Vadi Yayınları, Ankara 2002, s. 17.

³ Ahmed Âsıkpasazâde, *Tevârih-i Âl-i Osmân*, s. 264.

⁴ Uzunçarşılı, a.g.e., s. 195.

⁵ Rumlu, a.g.e., s. 4.

⁶ Rumlu, a.g.e., s. 53

907/1501 yılında vukû bulan Şerur Savaşı'ndan sonra Sîî temayüllü Safevi Devleti kurulmuştur.⁷

Şah İsmail Safevi Devleti' nin kuruluşundan sonra Dulkadiroğulları Alâüddeve üzerine seferde bulunmuştur. Şah İsmail' in Dulkadır seferi sırasında II. Bâyezid, kendi ülkesinin iç güvenliğini, özellikle de bu çatışmaların yaşandığı doğu sınırının emniyetini sağlamakla yetinmiştir. Bu maksatla Karagöz Paşa komutasında Ankara'ya bir ordu sevk etmiştir.⁸ Amasya valisi Şehzade Ahmed ise kuvvetlerini harekete geçirerek Amasya ve Tokat arasındaki geçitleri tutmak suretiyle Şah İsmail' in hareket yoluna göre bir faaliyet planı tertip etmiştir.⁹ Savaş sonucunda Şah İsmail Elbistan ve Maraş şehirlerini teslim almış, yağmalamış ve yakıp yıkmıştır.¹⁰ Şah İsmail'in bu yükselişi Tarabzonda vali olarak bulunan Şehzade Yavuzun dikkatini çekmiştir. Trabzon valiliği döneminde yeni kurulan Safevi Devleti'ni Osmanlı için büyük bir tehlike olarak değerlendiren Selim'in tahta çıkması ile iki devlet arasında savaşın patlak vermesi an meselesi haline gelmiştir. Anadolu'da Şah İsmail taraftarlarının çıkarmış olduğu ayaklanmalar, özellikle Nur Ali Halife Rumlu'nun Tokat'ı yağmalaması ve Şehzade Murad'la birleşmesi Sultan Yavuz' u savaşa hazırlanmaya sürüklemiştir.¹¹ İki ordu Çaldıran ovasında karşı karşıya gelmiş ve Çaldıran savaşı sonucunda Şah İsmail yenilmiştir. Çaldıran yenilgisinden sonra devlet işleriyle eskisi gibi ilgilenmeyen Şah İsmail 1524' de ölmüştür.

ŞAH İSMAİL'İN ERZİNCAN HAVALİSİNDEKİ FAALİYETLERİ

On beşinci yüzyılın son çeyreğine gelindiğinde Şah İsmail' in babası Şeyh Haydar ile dedesi Şeyh Cüneyd, bir tarikat liderliğinden öteye geçerek birtakım siyasi faaliyetlerde bulunmuşlardı. Şah İsmail' in ceddinden beri Safevi tarikatının halifeleri (daileri) Anadolu'da Türkmenler arasında yer alıyordu ki, bu da büyük bir Safevi İmparatorluğu amacını gerçekleştirmede en önemli etkendi.¹² Şah İsmail' in ataları bulunmuş oldukları bu faaliyetler sonucunda öldürülmüşlerdi. Babaları Haydar'ın ölümü üzerine Şah İsmail ve kardeşlerinin müridleri tarafından kaçırılıp saklandılar. Dayıları Ak-Koyunlu Sultanı Yakub tarafından öldürülmekten kurtarılarak, himaye amacıyla İstahr kalesine hapsedilmişlerdir.¹³

Şah İsmail, babası Şeyh Haydar ile dedesi Şeyh Cüneyd' in siyasî amaçlı düşünceleri doğrultusunda faaliyetlere girişerek Azerbaycan ve İran'da bir devlet kurmak istiyordu. Bunun yanısıra annesi ve baba-annesi vasıtasıyla varisi olduğu Ak-Koyunlular'ın ülkelerine hâkim olmayı da kendisine miras hakkı sayıyordu. Bu düşüncelerle, Erzincan tarafına gitmeyi kararlaştırarak, Sa'd-Çukuru'ndan hareket etti. Aras Nehri vadilerini takiben Kağızman ve Erzurum'dan geçip Tercan'a vardı.¹⁴ Oradan Karasu'nun güneyindeki Saru-Kaya denilen yere ulaştı. Burada müridleri ve taraftarlarıyla görüşerek bundan sonraki aşamada ne yapacaklarına karar verdiler. Önemli adamlarının bir kısmı Erzincan'da, bir

⁷ Dr. Hasan Geyikoğlu, "Şah İsmail' in Devlet Kurma Yolundaki Faaliyetleri ve Akkoyunlularla Şerur Muharebesi", *A. Ü. Türkiyat Araştırmaları Enstitüsü Dergisi*, Sayı: 33, Erzurum 2007, s.219.

⁸ İbn Kemâl, *Tevârîh-i Âl-i Osmân: VIII. Defter (Transkripsiyon)*, (haz. Prof. Dr. Ahmet Uğur), Türk Tarih Kurumu Basımevi, Ankara 1997, s. 253-254.

⁹ İbn Kemâl, a.g.e., s. 252.

¹⁰ Refet Yinanç, *Dulkadir Beyliği*, Türk Tarih Kurumu Basımevi, Ankara 1989, s. 93

¹¹ Şahin Mustafayev, "Safevi Tarih Yazımında Osmanlılar (Şah İsmail ve Şah Tahmasb Devirleri)", *Türk Tarihi Araştırmaları Dergisi*, Sayı:1, 2017, 31.

¹² İsmail H. Uzunçarşılı, *Anadolu Beylikleri ve Akkoyunlu, Karakoyunlu Devletleri*, Türk Tarih Kurumu Yayınları, Ankara 1969, s.227.

¹³ Dr. Hasan Geyikoğlu, "Şah İsmail' in Devlet Kurma Yolundaki Faaliyetleri ve Akkoyunlularla Şerur Muharebesi", *A. Ü. Türkiyat Araştırmaları Enstitüsü Dergisi*, Sayı: 33, Erzurum 2007, s.218.

¹⁴ Tufan Gündüz, *Son Kızılbaş Şah İsmail*, T.C. Kültür ve Turizm Bakanlığı, Yeditepe Yayınevi, İstanbul 2018, 49.

kısmı Sa'd-Çukuru'nda bırakarak. Şah İsmail, babası ve dedesinin ölümüne sebep olan Şirvanşahlar Devleti üzerine yürümeye karar verdi ve bu amacını gerçekleştirmek için Çoğunluğu müridlerinden oluşan kuvvetleriyle bu önemli üst' ten ayrılan Şah İsmail, Şirvan tarafına hareket etti. Meydana gelen çarpışmada Şirvan hâkimi Ferruh Yesar mağlub edilerek, öldürdü. (906/1500-1501).¹⁵

Osmanlı İpek yolunun öneminin farkındaydı bunun için I. Beyazıt, hakimiyetini Amasya ve Tokat üzerinden Erzincan'a kadar genişleterek, bu kervan yolunun gelirin de sahip olmuştur.¹⁶ Bu bölge sadece kervan yollarının kesiştiği topraklar değil, aynı zamanda ipek üretiminin yapıldığı merkezlerden biri ve Avrupa pazarlarına çıkış için en uygun ve stratejik bir yer idi. İşte bu yüzden sözkonusu bölge Osmanlı ve Safevi çatışmalarında başlıca rol oynamıştır.¹⁷ Ayrıca Anadolu'ya hâkim olmak, hem Azerbaycan'da kurulan devletler, hem de Osmanlı devleti için bazı problemlerin çözümü demektir. Bundan dolayı Anadolu, Azerbaycan topraklarında kurulan devletlerin ve Osmanlı'nın ilk günlerden itibaren temel devlet problemine dönüşmüştü. Bu soruna değinen tarihçi Faruk Sümer şunları kaydetmektedir: "Erdebil şeyhleri, şeyhlikten şahlığa yükselmek için maddi ve manevi imkânı İran'da değil, Anadolu'da elde etmişlerdi. Şah İsmail Anadolu türkü gibi miladi 1501-1502 (hicri 907)¹⁸ yıllarında Erzincan'da Anadolu Türk köy ve şehirlerindeki taraftarlarını toplayarak İran'a girmiştir ve burada devletini kurmuştur."¹⁹ Şah İsmail'in iç karışıklıkların baş gösterdiği hiçbir zorlukla karşılaşmadan doğrudan Akkoyunlu ülkesini gezmiş ve Erzincan'a yerleşerek müritlerini etrafında kolayca toplamıştır. Erzincan'da toplananlar bu müritler arasında; Ustaclu, Şamlı, Rumlu, Musullu, Bayburdlu, Karamanlı, Varsak, Tekeli, Avşar, Kaçar ve Karacadağ Türkmenleriyle beraber mühim miktarda Dulkadirli aşireti de vardı.²⁰ Bu sırada II. Bayezid ise Modon ve Korun'un fethi ile uğraşıyordu. Bundan dolayı Osmanlı tebaasından binlerce kişi, hiçbir sıkıntı çekmeden hududa da oldukça yakın mesafede bulunan Erzincan'daki müridleri Şah İsmail'in yanına gidebildiler. Şah İsmail Erzincan'dan harekete geçmeden önce Sultan Bayezid'e mektup göndererek ustacalu boyunun çoluk çocuklarını ve göçecek olanlarının Osmanlı topraklarında kalmalarına müsaade için ricada bulunmuştu.²¹

Anadolulu Safevilerinin Erzincan'da bulunan şeyhlerinin etrafında toplanmaları ile baş ile gövde birleşmiş oluyordu. Artık harekate başlanabilirdi. Şah İsmail 906 yılı başlarına gelindiğinde yanında bulunan 7 bin kişi civarında bir kuvvet ile Erzincan'dan ayrıldı.²²

Doğuda hakimiyet alanını güçlendiren Osmanlı, Doğu tarafından Batıya açılmayı hedefleyen Safeviler, 15. Yüzyılın sonundan itibaren Doğu - Orta Anadolu Bölgesinde karşı karşıya gelen bu iki devlet alan hâkimiyeti oluşturma açısından Erzincan konum

¹⁵ Geyikoğlu, a.g.m., s.219.

¹⁶ Dilaver Azimli, "Safevi-Osmanlı İlişkilerinde Doğu Anadolu Meselesi (Ekonomik Yönden)", *Uşak Üniversitesi Sosyal Bilimler Dergisi* (2010) 3/2, 100-114

¹⁷ Yusuf Küçükdağ, "Osmanlı Devletinin Şah İsmailin Anadolu'yu Şiileştirme Çalışmalarını Engellemeye Yönelik Önlemleri", *Osmanlı, Yeni Türkiye Yayınları*, Ankara 1999, s. 269-281.

¹⁸ Ahmet Keven, "Şah İsmail'in Mezhebi Eğilimlerinin Anadolu ve İran Coğrafyasına Etkileri", *Uluslararası Sosyal ve Eğitim Bilimleri Dergisi*, 2015, c.2, s.3, s.16.

¹⁹ Azimli, a.g.m., s. 100-114.

²⁰ İbn Kemal *Tevarih-i Âl-i Osman, VIII. Defter*. Haz. Ahmet Uğur., Ankara: Türk Tarih Kurumu, 1997, s. 277.

²¹ Gonca İslim Şahin, *Ortaçağ'da Erzincan*, Harran Üniversitesi Sosyal Bilimler Enstitüsü, Tarih Anabilim Dalı (Yüksek Lisans Tezi), Şanlıurfa 2018, s. 75.

²² Faruk Sümer, *Safevi Devletinin Kuruluşu ve Gelişmesinde Anadolu Türklerinin Rolü*, Selçuklu Tarih ve Medeniyet Enstitüsü Yayınları, Ankara 1976, s. 18-19

itibariyle bu iki devlet için stratejik bir öneme sahip olmuştur.²³ Bunun önemini anlayan Şah İsmail, II. Bayezid' in ılımlı politikası ve şehzadeler arasındaki saltanat mücadelelerinden yararlanarak Anadolu'ya gönderdiği müritler ile birlikte şiilik propagandası yapmıştır.²⁴ Üstelik Şah İsmail yapacağı faaliyetleri için Erzincan'ı merkez olarak seçmiştir. Erzincanda bir süre dinlendikten sonra Alaüddövlü üzerine yürümüştür.²⁵ Kendisine inandığı güvendiği adamlarından Nur Ali Halifeyi de Erzincana tayin etmiştir.²⁶ Bunun üzerine Olayları yakından izleyen Şehzade Selim Erzincan'a girmiş Şah İsmail yandaşlarını tasfiye ederek kenti ele geçirmiştir.²⁷

Osmanlı-Safevi mücadelesi yalnızca askeri veya bölgesel hâkimiyet mücadelesi amaçlı olmamıştır. Mezhepsel ve toplumsal olarak oldukça büyük öneme sahiptir. Safevi Devletinin amacı Şiilik inancını siyasal ve düşünsel açıdan da Anadolu'da yayılmasını sağlamaktır.²⁸ Zira Şiiliği bir devlet siyaseti ve ideolojisi haline getiren Şah İsmail, Anadolu'da pek çok ta raftar bulmuştu. Özellikle Osmanlı merkezi idaresinin mali ve idari tedbirlerinden rahatsız olan Türkmen boyları arasında Safevi propagandası oldukça etkiliydi. Şah İsmail, II. Bayezid' in saltanatı sırasında serbestçe Anadolu'da faaliyette bulunarak her tarafa "halife" denilen ajanlar göndermiş ve büyük karışıklıklar çıkmasına ortam hazırlamıştı. Özellikle Şahkulu Baba Tekeli isyanı Anadolu'yu adeta yangın yerine çevirmişti.²⁹ Bütün bu olayların ciddiyetini daha Trabzon Sancakbeyi iken farkederek Şehzade Selim bu konularda babasını uyarmıştı.³⁰ Bu süreçte Erzincan Safeviye tarikatının faaliyetlerinden yoğun şekilde etkilenen kritik bir yer olarak öne çıkmıştır. Safevilerin Rum bölgesindeki Türkmenleri ayaklandırmanın ilk adımı olarak Erzincan-Tokat-Amasya bölgesinde kendisini göstermiş bunun üzerine II. Bayezid oğlu Şehzade Ahmet'e emir vererek isyana katılanların Safeviye tarikatına bağlı oldukları için isyancıların Safevi Devletine gönderilmesini istemiştir.³¹ Bu da Osmanlı-Safevi mücadelesinde Erzincan'ın çatışma ve propaganda faaliyetleri için önemli bir üs bölgesi olmasına neden olmuştur.

Bu dönemde Şah Kulu Baba'nın Anadolu'da çıkarmış olduğu isyanda Şah Kulu, Safevi devletini kuran Şah İsmail' in kazandığı zaferlerle II. Bayezid döneminde görülen merkezi idare zayıflığı ile birlikte devlet adamlarının adaletli olmayan davranışlarından duyulan hoşnutsuzluklar Şah Kulu'yu harekete geçirmiştir. Şah Kulu Osmanlı odrusunu ardı ardına yenilgiye uğratmıştır. Alınan bu başarılar adamlarının gittikçe artmasına neden olmuştur.³² Bunun yanı sıra Şah Kulu Baba isyanı Erzincanda oldukça etkili olmuş, bölge ticaretinde etkili olan kervanlara yönelik saldırılar gerçekleştirmiştir.³³ Oldukça geniş bir alana yayılan ayaklanma güçlkle bastırılmış, isyanın sonucunda Şah Kulu Baba yakalanıp idam edilmesiyle isyan bastırılmıştır.

²³ Saim Savaş, "Osmanlı-Safevi Mücadelesinin Toplumsal Sonuçları", *Türkler*, C. 6, ss. 907-919, (Ankara, 2016), s. 907.

²⁴ Behset Karaca, "Safevi Devleti'nin Ortaya Çıkışı ve II. Bayezid Dönemi Osmanlı Safevi İlişkileri", *Türkler*, Cilt 9, Yeni Türkiye Yay., Ankara 2002, s. 416.

²⁵ Süleyman Lokmacı, *Solak-Zade Tarihi'nin Tahlili ve Metin Tenkidi*, Atatürk Üniversitesi Sosyol Bilimler Enstitüsü, Tarih Anabilim Dalı (Doktora Tezi), Erzurum, 2015.

²⁶ Celal-Zade Mustafa, *Selim-Name*, Kültür Bakanlığı, Hazırlayanlar: Ahmet Uğur, Mustafa Çuhadar, Ankara, 1990, s.273-274.

²⁷ Cemile Ebru Saygi, *17. Yüzyıl Ortalarına Doğru Erzincan Kazısı*, Erciyes Üniversitesi Sosyal Bilimler Enstitüsü, Tarih Anabilim Dalı (Yüksek Lisans Tezi), Kayseri 2009, s. 23.

²⁸ Savaş, a.g.e. s. 907.

²⁹ Ekmeleddin İhsanoğlu, *Osmanlı Devleti ve Medeniyeti Tarihi*, Yıldız Matbaacılık ve Yayıncılık, İstanbul 1994, c.1, s.29.

³⁰ Ahmet Akgündüz, *Belgeler Gerçekleri Konuşuyor* (4), Nil Yayınları, İzmir, 1992, s.15.

³¹ Gonca İslim Şahin, *Ortaçağ'da Erzincan*, s. 77.

³² Sümer, a.g.e. s. 34-35.

³³ Abdur-Rahman Şeref, *Osmanlı İmparatorluğunun Tarihi*, Gökkuşbu Yayınları, İstanbul 2003, 196-198.

Şahkulu isyanı, Şehzade Ahmed' e büyük bir darbe vurmuş, Amasya' ya çekilmiş ve bunun sonucunda Şehzade Selimin önünü açmıştır. Yeniçerilerin ve bazı devlet adamlarının Selim' i desteklemesi sonucunda II. Bayezid tahtı oğluna bırakmıştır. Yavuz Trabzonda vali olarak bulunurken Şah İsmailin faaliyetlerini yakından takip etme imkanı bulmuştu. Doğu sınırının güvenliğini sağlamak huzursuzluğu gidermek için Şah İsmail üzerine savaş hazırlıklarına başlamıştır. Savaşın Erzincan yakınlarında gerçekleşeceği düşüncesiyle hareket etmişlerdir.³⁴ Fakat Osmanlı ordusu Sivas' tan Erzincan' a doğru ilerlerken Safevilere ait hiçbir iz görünmüyordu. Bundan dolayı yabancı topraklarda düşmanın nereden geleceğini bilmeden ilerlemek orduda huzursuzluğa neden olmuştur.³⁵ Osmanlı ordusu ciddi kayıplar versede Çaldıranda yapılan savaşı Osmanlı kazanmıştır. Böylece İrandan Anadoluya gelecek tehlike önlenmiş, Osmanlı sınırı Kars' tan güneye doğru Erzincan, Bayburt, Kemah, Bitlis' ten Diyarbakıra kadar uzanmıştır.

SONUÇ

Erzincan coğrafi olarak Doğu Anadolu ile Orta Anadolu arasında köprü vazifesi görmesi onu stratejik açıdan ön plana çıkarmıştır. Bir çok medeniyetin kesiştiği yer olması ve bir çok devlete ev sahipliği yapması bölgenin sosyal, kültürel, ekonomik siyasi olarak etkilenmesine neden olmuştur.

Erzincan, Osmanlı Safevi mücadelesinde siyasi, askeri, ticari, toplumsal ve savaş anlamında önemli kesişim noktasında olmuştur. Bu da siyasi, askeri, ticari olarak Erzincanı yoğun bir şekilde etkilemiştir.

Siyasi olarak Osmanlı padişahlarının siyasetine yön veren Erzincan'ında arasında bulunduğu birçok ilde Safevi yayılcılığına karşı çıkararak Safevi yayılcılığını durdurmuştur.

Erzincan'ın İpek ticaret yolu kavşak noktaları güzergahlardan biri olması bakır madeninin bulunması bakır ticaretinin yapılmasında ve bakırın önemli gelir kaynağı olmasında etkili olmuştur. Osmanlı' nın bu bölge üzerinde hakimiyet kurması onun ticari yönde önemli bir kazanç sağlamıştır.

Böylece İrandan Anadoluya gelecek tehlike önlenmiştir. Ayrıca Osmanlı'nın doğuya yapacağı seferlerde askeri güzergah olarak Erzincan'ın kullanıldığı görülmüştür.

³⁴ Gündüz, a.g.e. s. 125.

³⁵ Hoca Sadettin Efendi, *Tacü't – Tevarih* (Neşr. İsmet Parmaksızoğlu), Kültür Bakanlığı, Milli Eğitim Basımevi, İstanbul 1979, cilt.IV. s. 185-187.

KAYNAKÇA

Abdur-Rahman Şeref, Osmanlı İmparatorluğunun Tarihi, (İstanbul:Gökkubbe Yayınları, 2003), s.196-198.

Ahmet AKGÜNDÜZ, Belgeler Gerçekleri Konuşuyor (4), Nil Yayınları, İzmir, 1992, s.15.

Ahmet Keven’’Şah İsmail’in Mezhebi Eğilimlerinin Anadolu ve İran Coğrafyasına Etkileri’’,Uluslararası Sosyal ve Eğitim Bilimleri Dergisi,2015, c.2, s.3, s.16.

Behset Karaca; “Safevi Devleti’nin Ortaya Çıkışı ve II. Bayezid Dönemi Osmanlı Safevi İlişkileri’’, Türkler, Cilt 9, Yeni Türkiye Yay., Ankara, 2002, s. 416.

Celal-Zade Mustafa, Selim-Name, Kültür Bakanlığı, Hazırlayanlar: Ahmet UĞUR, Mustafa ÇUHADAR, Ankara, 1990, s.273-274.

Cemile Ebru SAYGI, 17. Yüzyıl Ortalarına Doğru Erzincan Kazası, Erciyes Üniversitesi Sosyal Bilimler Enstitüsü, Tarih Anabilim Dalı (Yüksek Lisans Tezi) Kayseri. 2009, s.23.

Dilaver Azimli ‘’ Safevi-Osmanlı İlişkilerinde Doğu Anadolu Meselesi (Ekonomik Yönden)’’ Uşak Üniversitesi Sosyal Bilimler Dergisi (2010) 3/2, 100-114

Dr. Hasan Geyikoğlu ‘’Şah İsmail’ in Devlet Kurma Yolundaki Faaliyetleri ve Akkoyunlularla Şerur Muharebesi’’ A. Ü. Türkiyat Araştırmaları Enstitüsü Dergisi, Sayı: 33, Erzurum 2007, s.218.

Gonca İslim ŞAHİN, Ortaçağ’ da Erzincan, Harran Üniversitesi Sosyal Bilimler Enstitüsü, Tarih Anabilim Dalı (Yüksek Lisans Tezi) Şanlıurfa. 2018, s. 75-77.

Hoca Sadettin Efendi Tacü’t – Tevarih (Neşr. İsmet PARMAKSIZOĞLU), Kültür Bakanlığı, Milli Eğitim Basımevi, İstanbul, 1979, cilt.IV. s. 185-187.

İbrahim H. Uzunçarşılı, ‘’Anadolu Beylikleri ve Akkoyunlu, Karakoyunlu Devletleri’’, Ankara: Türk Tarih Kurumu Yayınları, 1969, s.227.

Küçükdağ, Yusuf, ‘’Osmanlı Devletinin Şah İsmailin Anadoluyu Şiileştirme Çalışmalarını Engellemeye Yönelik Önlemleri’’, Yeni TürkiyeYayınları, Ankara 1999, s.269-281.

Saim Savaş, Osmanlı-Safevi Mücadelesinin Toplumsal Sonuçları, Türkler, C. 6, ss. 907-919, (Ankara, 2016), s.907.

Süleyman Lokmacı, Solak-Zade Tarihi’nin Tahlili ve Metin Tenkidi,Atatürk Üniversitesi Sosoyal Bilimler Enstitüsü, Tarih Anabilim Dalı (Doktora Tezi), Erzurum, 2015.

Sümer Faruk, Safevi Devletinin Kuruluşu ve Gelişmesinde Anadolu Türklerinin Rolü,Ankara: Selçuklu Tarih ve Medeniyet Enstitüsü Yayınları, 1976, s. 18-19

Tufan Gündüz, ‘’ Son Kızılbaş Şah İsmail’’ T.C. Kültür ve Turizm Bakanlığı, İstanbul: Yeditepe Yayınevi, 2013,49.

Ekmeleddin İhsanoğlu, Osmanlı Devleti ve Medeniyeti Tarihi, Yıldız Matbaacılık ve Yayıncılık, İstanbul 1994,c.1, s.29.

İbn Kemal Tevarih-i Âl-i Osman, VIII. Defter. Haz. Ahmet Uğur, Ankara: Türk Tarih Kurumu, 1997, s. 277.

Ahmed Âsıkpasazâde, *Tevârih-i Âl-i Osmân'dan Âsıkpasazâde Târîhi*, İstanbul: Matbaa-ı Âmire, 1332, s. 264.

Saim Savas, *XVI. Asırda Anadolu'da Alevilik*, Ankara: Vadi Yayınları, 2002, s. 17.

Hasan RUMLU, *Şah İsmail Tarihi (Ahsenü'-t-tevârih)*, Cevat Cevan (trc.), Ankara: Ardıç Yayınları, 2004.

Refet YINANÇ, *Dulkadir Beyliği*, Ankara: Türk Tarih Kurumu Basımevi, 1989. s .93

Şahin MUSTAFAYEV'' Safevi Tarih Yazımında Osmanlılar (Şah İsmail ve Şah Tahmasb Devirleri), *Türk Tarihi Araştırmaları Dergisi*, Sayı:1, 2017, 31.

Hoca Sadettin Efendi Tacü't – Tevarih (Neşr. İsmet PARMAKSIZOĞLU), Kültür Bakanlığı, Milli Eğitim Basımevi, İstanbul, 1979, cilt.IV. s. 185-187.

02720 NUMARALI NÜFUS DEFTERLERİNİN TANITIMI VE DEĞERLENDİRİLMESİ

Esra Havza*

ÖZET

Bu çalışmanın maksadı son dönem Osmanlı Nüfus Defterlerine göre Erzincan kazasındaki nüfus hareketlerinin bir parçası olan ve şehir merkezinde meskûn yabancıların durumunu ortaya koymayı hedeflemektedir. 19. Yüzyıl Erzincan kazasına ait birçok nüfus defteri bulunmaktadır. Bu defterlerden NFS.d. 02720 numaralı defter esas alınarak çalışma yapılmıştır. Mevcut deftere göre Osmanlı tebaası olan veya olmayan ve yabancı olarak tanımlanan Müslim ve Gayr-i Müslim nüfusun meskûn oldukları görülmektedir. Erzincan şehrinde ticaret ve eğitim maksadıyla buldukları anlaşılmaktadır. Bu nüfusun nasıl ve nerelerde barındıkları, ne zaman geldikleri gibi birçok sorunun cevabı verilmeye çalışılacaktır. Bu örneklem esas alınarak Erzincan ve çevresindeki nüfus hareketleri ve göç olgusuna atıf yapılması hedeflenmektedir.

Anahtar Kelime: 19. Yüzyıl, Osmanlı Toplum, Göç, Erzincan Şehri.

GİRİŞ

Osmanlı Devleti'nde Nüfus Sayım Geleneğine Dair Birkaç Not: Osmanlı Devleti'nde kuruluş devirlerinden itibaren nüfus sayımına büyük önem verilmiştir. Devlete katılmış her toprak parçasında yapılan işlemlerin başında toprak yazımı ve nüfus sayımı gelmiştir. Öncelikle “nüfus, arazi ve mal” sayımlarını ihtiva eden bu sayımların, önemli siyasi teşekküllerin bulunduğu her yerde muntazam ve teferruatlı bir şekilde yapıldığı söylenebilir.¹ Osmanlı Devleti'nde ilk toprak yazımı şeklinde yapılan bu sayımlar, 15 ve 17. yüzyıllarda Tapu-Tahrir Defterleri, 17 ve 18. Yüzyıllarda avarız ve cizye defterleri olarak belirtebiliriz.²

19. yüzyılda ise birçok kez nüfus sayımı teşebbüsünde bulunulduğu ve bazen de kısmi veya külli nüfus sayımı yapıldığı bilinmektedir. II. Mahmut'un hükümdarlığı sırasında yeniçeriliğin 1826'da kaldırılmasıyla birlikte ortaya çıkan yeni durum içerisinde 1828-29 tarihinde icra edildi. Ancak bu sayım, Rusya ile yapılan 1828-29 savaşı sebebiyle tüm ülkede uygulanamadı.³ Savaşın bitmesi üzerine 1830-31 yılları içerisinde sayım işlemleri yeniden başlatıldı. Bu sayımlarda bir yaşından yüz yaşına kadar Müslim ve gayrimüslim erkek nüfusu sayılmaya çalışıldı. Nitekim söz konusu sayımların amacı, ülkedeki askerlik ve vergi mükellefiyetini tespit etmektir. Sayımlar sırasında Müslüman ve gayrimüslim nüfus ayrı defterlere yazılırken şahısların yerli ve yabancı olma durumları da

* Erzincan Binalı Yıldırım Üniversitesi Sosyal Bilimler Enstitüsü Tarih Anabilimdalı Yüksek Lisans Öğrencisi

¹ Ömer Lütfü Barkan, “Türkiye’de İmparatorluk Devirlerinin Nüfus ve Arazi Tahrirleri ve Hakana Mahsus İstatistik Defterleri”, İktisat Fakültesi Mecmuası, s.34

² Oktay Özel, “Avarız ve Cizye Defterleri”, Osmanlı Devleti’nde Bilgi ve İstatistik, (Halil İnalcık, Şevket Pamuk), Ankara 2000, s. 35

³ Kemal Karpat, Osmanlı Nüfusu 1830-1914, (çev. Bahar Tırnakçı) Timaş Yayınları, 1. Baskı, İstanbul 2010, s.62.

gösterildi. Bunların isim, şöhret ve durumları kayda geçirilirken on dört yaşından kırk yaşına kadar olup askerliğe elverişli bulunan kişiler için ayrıca “mim” işareti konuldu. Dünyada 18.yüzyıldan itibaren gerçek kişilerin sayımının yapıldığı, modern nüfus sayımları yapılmaya başladıktan sonra Osmanlı Devleti’nde de insan kaynakları, meslekleri, şahısların fiziki durumları gibi bilgileri içeren modern anlamda genel nüfus sayımı bu şekilde 1830 yılında başlatılıp 1831 yılında sona ermiş oldu.⁴

Nüfus sayımı sürecindeki işlemler ile sayımın tamamlanmasından sonra yapılacak işlerin takibi için ayrıca idari bir yapılanmaya gidildi. Sayımda görevli memurlar hazırladıkları defterleri İstanbul’a göndermeye başlayınca, defterlerin değerlendirilmesi ve korunması, vergileri hesaplamak, nüfus değişikliklerini tespit etmekle görevli olacak bir daire kurulmasına karar verilerek, 1831 yılında Ceride Nezareti kuruldu.⁵ Merkezdeki nezarete bağlı olarak taşrada da eyalet ve sancaklarda nüfus işlerine bakmak üzere “defter nazırlıkları” oluşturuldu. Bu nazırlıklarda memur olarak defter nazırı, mukayyit ve kâtipler görevlendirildi. Günümüz nüfus müdürlüğünün görevini yerine getiren defter nazırlıklarının başlıca o dönemdeki görevleri, sancak ve kazalarında doğanları, sancağa gelip yerleşenleri, nüfus defterlerine kaydetmek, ölenler ile göç edenleri defterden silmek, seyahat edeceklerin, mürur tezkereleri ile ilgilenmekti. Ayrıca, defter nazırları, tuttıkları bu kayıtları üç ayda bir merkezdeki Ceride Nezareti’ne göndereceklerdi. Bu süre daha sonra altı aya çıkarılacaktır.⁶

İlk genel nüfus sayımından sonra sayımlar aylık nüfus yoklamaları şeklinde devam etti. Bunun dışında zaman zaman genel ve bölgesel nüfus sayımları yapıldı. 1831’den sonraki nüfus sayımı 1844’te, daha sonra 1852, 1856, 1882, 1885 ve 1907 tarihlerinde sayımlar yapılarak, kayıtlar güncellenmiştir.⁷

1. Genel Hatlarıyla Osmanlıda Nüfus Defterleri

Modern sayımlar sonucu ortaya çıkan ve Osmanlı alfabesiyle el yazısı şeklinde yazılmış olan bu defterlerin önemli bir kısmı⁸ Cumhurbaşkanlığı Osmanlı Arşiv Dahiliye Nezaretinde Nüfus Defterleri serisinde bulunmakta olup NFS.d koduyla tanımlanmaktadır.⁹ Bu defterlerin sayısı hakkında arşiv rehberinde 1.173 adet olduğu bilgisi verilse de bu defterlerin sayısı daha fazladır ve ifade edilen bu rakamın çok üstünde defterlerin görüntüsü, belirtildiği üzere bilgisayar ortamına da aktarılmıştır¹⁰

Kayıtların yazıldığı bu defterlerin genel özelliklerinde şunları görmekteyiz: Defterler hane esasına göre düzenlenmiştir. Şöyle ki; bir köy ya da mahalle adının ardından hane reisinden başlamak üzere hanedeki erkek nüfus isimleri varsa sıfat ya da lakapları, yaşları, hane halkı ile akrabalık dereceleri, bir memuriyet veya muhtelif hizmetle görevlendirilmiş ise, bu memuriyet ya da görevin tarihlendirilmesi suretiyle kayıt altına alınmıştır. Vefat gibi olayların kaydının yanı sıra, gerektiğinde, her hangi bir sebeple nüfus kaydı başka yerlere nakledilenler, tarih ve bazı hanelerde gerekçe gösterilerek kırmızı mürekkeple

⁴ Özer Serper, *Demografiye Giriş*, Filiz Kitabevi, İstanbul 1980, s. 42

⁵ Adnan Çimen, “Sayım, Kayıt Düzeni ve Teşkilatlanma Açısından Osmanlı’da Nüfus Hizmetleri”, *Gazi Üniversitesi İktisadi ve İdari Bilimler Fakültesi Dergisi*, Ankara 2012, s. 182-201

⁶ İsmail Kıvrım, *Şebinkarahisar Kazası Nüfus Defteri(1251-1835)*, Giresun 2015, s.4

⁷ Hamiyet Sezer Feyzioğlu, *Suşehri Nüfus Sayımı Örneğinde Nüfus Defterleri*, *Tarih Araştırmaları Dergisi*, C.37, S.64, 2018, s. 264.

⁸ Remzi Çavuş, *Geçmişin Yorumlanmasında Nüfus Defterlerinin Rolü*, *Tarih ve Gelecek Dergisi*, Nisan 2018, C.4, Sayı 1, s. 52.

⁹ Abdulkadir Gül, “Son Dönem Osmanlı Taşrasında Yaşanan İç Göçlere Dair Bazı Değerlendirmeler (Eğin Kazası Örneği)”, *AKRA Kültür Sanat ve Edebiyat Dergisi*, C.3, S.7, 2015, s.93.

¹⁰ Mehmet Güneş; “Osmanlı Dönemi Nüfus Sayımları ve Bu Sayımları İçeren Kayıtların Tahlili”, *Akademik Bakış Dergisi*, C.8, S.15, Kış 2014 s.231.

işaretlenmiştir. Her köy ve mahallede hanelere numara verilmiş böylece hane sayısını takibe imkân tanınmıştır. Köylerin muhtarları belirtilmiştir. Şahıs isimleri yazılırken, “sin” kaydıyla sayım esnasında her ferдин kaç yaşında olduğu gösterilmiştir. Her ismin beraberinde “bin” kaydıyla baba-oğul yakınlığı kayıtlara yansımıştır. Baba-oğul kaydında birden fazla oğul varsa “diğer oğlu” kaydıyla ifade edilmiştir. Aynı hanede oturan akraba varsa, ilgilinin hane reisine nispetle, biraderi, damadı, eniştesi, yeğeni, hafidi(torunu) ifadeleri kullanılmıştır.

Bir şahsın fiziki özellikleri kısa boylu, orta boylu, uzun boylu, kara, kır, sakallı, ter bıyıklı, topal, çolak gibi kelimelerle anlatılmıştır. Yine yaş gruplarını ifade eden terimler kullanılmıştır. Henüz sakalı ve bıyığı çıkmamış genellikle 10-20 yaş arasındaki çocuk ve gençleri kebir, sağır (0- 12 yaş arası) yaş gruplarını kategorize etmektedir. Ayrıca birbirini takip eden ve aynı özelliği taşıyan şahıslar için “bu dahi” ifadesi kullanılmıştır. Aynı zamanda şahısların isim, şöhret durumları kaydedilirken, on dört yaşından kırk yaşına kadar olup askerliğe elverişli olanlar için “mim” işareti konulmaktadır. Defterlerle ilgili olarak kâtiplerin insiyatifi dâhilinde bazı bölgelerde farklılıklar olduğu da tespit edilmiştir. Örneğin, Ünye kayıtlarını tutan kâtipler, sözünü ettiğimiz fiziksel özellikleri yazmadan bu işlemi gerçekleştirmişlerdir. Askeri ve ekonomik gücün belirlenmesi amacının sonucu olarak Müslüman nüfus genel anlamda “matluba muvafık” (isteğe uygun) veya “matluba gayr-i muvafık”(isteğe uygun değil) diye iki kısma ayrılarak yazılmıştır. Bunlar da tekrar, yaşlı, çocuk, sakat, amelmande (iş göremez) şeklinde ayrıma tabi tutulmuştur.

Bunun yanında bireylerin memuriyet ya da bir hizmetle görevlendirilmişse bu görevleri ya da memuriyetleri kayıt altına alınmıştır. Ayrıca vefat gibi olayların kaydının yanı sıra gerektiğinde nüfus kaydı başka yere nakledilenler de ayrıca kırmızı mürekkeple işaretlenmiştir.¹¹

Bu defterlerin sayısı hakkında arşiv rehberinde 1.173 adet olduğu bilgisi verilse de bu defterlerin sayısı daha fazladır ve ifade edilen bu rakamın çok üstünde defterlerin görüntüsü, belirtildiği üzere bilgisayar ortamına da aktarılmıştır.¹²

Defterlerde kişiler boylarına göre “uzun”, “orta” ve “kısa” olmak üzere sınıflandırılmıştır. Böyle bir sınıflandırma defterlerden toplumun boy durumuyla ilgili istatistiksel bilgilerin çıkarılabileceğini çağrıştırmaktadır. Fakat “uzun” ve “kısa” gibi sınıflandırmalarda hangi ölçütlerin temel alındığı belirtilmemiştir.¹³ O yıllarda fotoğraf olmadığı için, kişilerin bazı fiziksel özellikleri nüfus bilgileri içine yazılmıştır.¹⁴

İzah edilen bu arşiv fonları içerisinde bulunan defterlerdeki nüfus kayıtları, muhtevasına ve hazırlayan memurun yaklaşımına göre farklı şekillerde tezahür etmektedir. Böyle olmakla birlikte yine de söz konusu defterlerde nüfusun yazımı konusunda takip edilen sıranın genel itibarıyla standart bir şekli takip ettiği görülür. Şöyle ki defterlerde yerleşim birimleri açıklanırken öncelikle kaza, onun altında mahalle ya da köy isimleri verilirdi.

Nüfusa dair defterlerdeki veriler kaydedilirken tercih edilen yazı türleri de farklılıklar göstermektedir. Bazı defterlerde rik’a yazısı kullanılırken bazılarında ise özellikle ahaliye ait bilgileri münferit olarak değil de toplu olarak izah eden defterlerde siyakat yazısı tercih edilirdi. Nüfus defterlerinin başında o defterin ait olduğu yer ve tarih ile defterin hangi amaçla (doğum, ölüm, gelen, giden, ahalinin mezhebi gibi) hazırlandığı

¹¹ Çavuş, Geçmişin Yorumlanmasında Nüfus Defterlerinin Rolü, s.53.

¹² Güneş, Osmanlı Dönemi Nüfus Sayımları ve Bu Sayımları İçeren Kayıtların Tahlili, s.232.

¹³ Çavuş, Geçmişin Yorumlanmasında Nüfus Defterlerinin Rolü, s.55.

¹⁴ Eyüp Akman, İlk Osmanlı Nüfus Sayımında Taş Köprü, s.88.

gibi temel bilgiler verilirdi. Bunun yanı sıra bazı defterlerde, sayımı yapılan ahalinin Müslüman ya da gayrimüslim/reaya olduğu belirtilerek söz konusu defterlerin belli bir dini gruba ait halkı kapsadığı belirtilirdi. Yani farklı dine mensup insanlar için ayrı defterler tutulabilirdi. Söz konusu bölgede Müslüman ve gayrimüslimlerin ikamet ettikleri yerleşim birimleri ayrı ayrı belirtmek suretiyle tek defter içerisine kaydedilirdi. Bir idari birime bağlı olarak hem Müslüman hem de gayrimüslim yerler mevcut ise böyle defterlerde icabına göre yerleşim bölgelerinin isimleri açıklanırken ismin başında mahalle veya köyün hangi millete ait olduğu da ifade edilirdi.

Giriş yazısı bitirildikten sonra artık nüfus verileri ortaya konulurken sayımı yapılan köy ya da mahallede bulunan kişilerin adları, fiziki özellikleri ve yaşları verilirdi. Bazı defterlerde bu bilgilerin uygun bir tarafına çoğunlukla yatay/ eğri bir şekilde, kişinin nereden geldiği ve ne durumda olduğu gibi bilgiler kısaca belirtilir; bazı defterlerde ise kişilerin oğullarının yanı sıra kardeşi, torunu da belirtildi.

Bir yerleşim biriminde, ele alınan dönem zarfında halkın durumuyla ilgili herhangi bir değişiklik meydana gelmemişse “vukuat vardır ya da vukuat yoktur” şeklinde ibareler ile durumları açıklanır ve vukuatın olmaması durumu defterde art arda gelirse tekrar açıklama yapmak yerine kısaca “bu/bunun dahi” ifadesi kullanılırdı.

Defterlerin genel yapısı yukarıda izah edildiği biçimde olmakla birlikte bazı defterlerde çok daha detaylı bilgiler de verilirdi. Bu durum, sayım ve yoklama usulünün aslında söz konusu defteri hazırlayan kişinin yaklaşımına göre farklılık göstermiştir. Bu esnada, nüfus defterlerinde yazılı olduğu şekilde köy ve mahalle isimleri, haneler, şahısların isimleri ve yaşları ile yerine göre doğum ve ölüm tarihleri, meslek bilgileri ile kardeşlerinin adları ve benzeri bilgiler aktarılmaktadır. Bütün açıklamaların ve nüfus bilgilerinin tamamlanmasının ardından defterin sonunda, ilgili defter hakkında bilgi veren genel bir açıklama yapılırdı, bunun da altına sayımlardan sorumlu olan kişi veya kişiler imza atar veya mühür basarlardı. Ancak bu uygulama genel bir uygulama değildi. Nitekim bazı defterlerde, sonuç açıklaması yapılmadan yetkili kişinin mührü basılırdı.¹⁵ Osmanlı döneminde yerleşim birimlerinin etnik, sosyal ve ekonomik durumları hakkında önemli bilgiler içeren bu defterler, günümüzde birçok kitaba ve çalışmalara konu olmaktadır¹⁶

1.1.02720 Numaralı Erzincan Nüfus Defteri

Hicri 1264 yılına ait olan bu defter Cumhurbaşkanlığı Devlet Arşivleri Başkanlığından alınmıştır. 26x75 cm ebadındadır. Ciltlidir. Ebruludur. Sayfa usulü numaralandırılmıştır. Toplamda 20 sayfada oluşmaktadır. Bazı sayfaları eksik ve kayıt yapan kişi tarafından boş bırakılmıştır. Kâğıdın bazı yerleri ise nemlendiğinden sararmıştır. Yukarıda da belirtildiği gibi yapılan nüfus sayımlarının o yıllardaki hedefi, asker ihtiyacını karşılamak ve vergi mükelleflerini tespit etmek olduğundan dolayı bu nüfus defterinde adı geçenlerin hepsinin erkek olduğu, hiç kadın ismine yer verilmediği görülür.

Defterde genel olarak Erzincan Kazasında 1847 yılında bazı mahallelerde, hanlarda, hamamlarda, medreselerde bulunan yabancı müslim ve gayrimüslim nüfustan bahsedilmiştir. Öncelikle isimlerini, nereden geldiklerini, hangi işle meşgul olduklarını ve nerelerde barındıklarını, fiziksel özelliklerinin bilgisinin vermesinin yanı sıra ayrıca ekonomik durumları, etnik ve dini yapıları hakkında bilgiler vermektedir.

¹⁵ Salih Akyel, “Osmanlı Nüfus Defterlerinin Tarih Yazımındaki Yeri: 1840 Tarihli Çar sancak Kazası Gayrimüslim Nüfus Defteri Örneği”, *Journal of History and Future*, Cilt: 1, Sayı: 1, s. 78-98, Aralık 2015, s.85-89.

¹⁶ Güneş, “Osmanlı Dönemi Nüfus Sayımları ve Bu Sayımları İçeren Kayıtların Tahlili”, s.233.

Defter sayfanın başından başlanıp incelendiğinde kırmızı mürekkep ile belirtilen yerler bize yabancıların nereden geldikleri bilgisini vermektedir. Örneğin; Eğin, Harput, Amasya, Gümüşhane, Ankara, Tebriz, Van, Kastamonu gibi birçok kaza ve eyaletlerden gelmelerinin yanında ağırlıklı olarak Trabzon, Erzurum ve Arap gir kazalarından geldiklerinin bilgisini vermektedir. Fiziksel özelliklerine gelindiğinde ise kişilerin önce boyları, uzun, orta, kısa olarak belirtilmektedir. Ancak neye göre ölçü verildiği anlaşılmamaktadır. Sakalları tarif edilirken kara, kır, sarı, kumral gibi renklerine göre olarak tarif edilmektedir. Bıyıklar da tarif edilirken yine kara, kır, sarı olarak renklerine göre tarif edilmektedir. Yaşa göre sınıflandırmak için ise 12-18 yaş arasındakilere “Şab- 1 Emred” (bıyığı çıkmamış olan genç) 18-22 yaşındakilere ise ter bıyıklı (bıyığı hafif çıkmış olan genç) denilmiştir. Defterde başka bilgi verilen kısım ise mesleklerler olmuştur. Erzincan Kazasında belirttiğimiz yerlerde bulunan bu yabancıların genel olarak kuyumcu, terzi, tüccar, etmekçi gibi hizmetlerde buldukları anlaşılmaktadır. En son ise baba ismi ve yaş ile kayıtları belirtilmektedir. Örneğin: Halil Bin Ahmed Sin 22, Ömer Efendi Bin Mustafa Sin 16 vs. en çok kullanılan ismin ise Müslimlerde Mehmet Gayrimüslimlerde ise sonucuna varılmıştır.

Defterin bize sunduğu başka bir özellik ise etnik köken meselesi olmuştur. Erzincan kazasına gelen yabancıların Katolik, Rum, İran etnik kökenli olduklarının yanı sıra ağırlıklı olarak Ermenilerin geldiği bilgisini vermektedirler. Ayrıca biz bu defterde şahıs isimlerinin yanında ala, evsat gibi ibarelerin geçmesiyle ekonomik durumları hakkında da bir çıkarımda bulunabiliriz. Buna göre Ermenilerin ala yani zengin Katoliklerin ise evsat yani ekonomik durumlarının orta halde olduklarını görmekteyiz.

Son olarak ise biz bu defterdeki başlıklarda yer yer Elhacı Halid Efendi Hanı, Gülabi Hanı gibi hanların yanında Darülilim medresesi, Taharten medresesi gibi han ve medrese isimlerinin geçmesiyle ve buralarda buldukları bilgisiyle onların daha çok eğitim ve ticari amaçlı geldiklerini söyleyebiliriz.

Bunların dışında o döneme ait orijinal bir bilgilere bu defterde rastlanmamaktadır.

SONUÇ

02720 numaralı bu nüfus defteri 19. Yüzyıl Osmanlı Nüfus Defterlerinin genel karakterlerini bize yansıtmaktadır. Bu nüfus defteriyle Son dönem Osmanlı Taşrasındaki bir Anadolu kentinde Nüfus hareketleri hakkında bize ipucu vermektedir. Bu nüfusun hareketi anlaşıldığı kadarıyla ticari, eğitim ekseninde şekillenmiştir. Erzincan şehrinde dışarıdan gelen nüfus yabancı olarak tanımlanmıştır. Bu tanımlama da Osmanlı Tebaası veya tebaası olmayanlar, Müslim ve gayrimüslim olmalarına bakılmaksızın dışarıdan gelen nüfus bu şekilde tanımlanmış, sayım neticesinde deftere isim Erzincan kazasında yabancılar şeklinde kaydedilmiştir. Muhtemelen periyodik olarak yapılan bu sayımlar neticesinde nüfus hareketleri kontrol edilip denetlenmesi ve daha önce de belirttiğimiz gibi vergilendirilmesi amaçlanmış olabilir. Bu uygulama son dönem Osmanlı Nüfus kayıtlarının mutlak uygulamalarında biri olarak görülmektedir lakin son dönem Erzincan'a mahsus mezkûr bu defterin dışında yabancılara ait defter bulunmamaktadır. Şehre gelen yabancıların hanlarda, medreseler gibi yerlerde ikamet ettikleri gözlemlenmektedir. Diğer taraftan gelen yabancıların bir kısmı Osmanlı tebaası Müslümanlardan oluşmakta başta Trabzon olmak üzere yakın yerleşimlerden geldikleri tespit edilmiştir. Diğer taraftan Rusya'dan ve İran'dan Müslim veya gayrimüslim yabancıların ağırlıklı olarak ticaret maksadıyla Erzincan'a geldikleri belirli dönem bu şehirde kaldıkları aşikârdır. Netice de Erzincan konumu itibarıyla Kuzey, Güney, Doğu, Batı önemli ticaret yollarının merkezindeki konumu, ordu merkezi olması beraberinde bir çekim merkezi konumuna gelmiştir. Bu defterdeki kayıtlar bize bunu ispat etmektedir. Erzincan'a ait aynı dönem diğer nüfus defterleri bu konu özelinde incelendiğinde iç ve dış göç olarak adlandırabileceğimiz Osmanlı Taşrasındaki nüfus hareketlerine ait önemli verileri ulaşılabileceği anlaşılmaktadır.

KAYNAKÇA

- AKYEL Salih, “Osmanlı Nüfus Defterlerinin Tarih Yazımındaki Yeri: 1840 Tarihli Çar sancak Kazası Gayrimüslim Nüfus Defteri Örneği”, *Journal of History and Future*, Cilt: 1, Sayı: 1, s. 78-98, Aralık 2015, s.85.
- BARKAN, Ömer Lütfü, “Türkiye’de İmparatorluk Devirlerinin Nüfus ve Arazi Tahrirleri ve Hakana Mahsus İstatistik Defterleri”, *İÜ. İktisat Fakültesi Mecmuası*, s.34.
- ÇAVUŞ, Remzi, Geçmişin Yorumlanmasında Nüfus Defterlerinin Rolü, *Tarih ve Gelecek Dergisi*, Nisan 2018, Cilt.4, Sayı 1, s. 52-54.
- ÇİMEN, Adnan, “Sayım, Kayıt Düzeni ve Teşkilatlanma Açısından Osmanlı’da Nüfus Hizmetleri”, *Gazi Üniversitesi İktisadi ve İdari Bilimler Fakültesi Dergisi*, 14/3, Ankara, 2012, s. 183-216, Cevdet Küçük, “Ceride Nezareti”, DİA, c. VII, İstanbul, 1993, s.409.
- FEYZİOĞLU, Hamiyet Sezer, Suşehri Nüfus Sayımı Örneğinde Nüfus Defterleri, *Tarih Araştırmaları Dergisi*, C.37,S.64, 2018, s. 264.
- GÜL, Abdulkadir, Son Dönem Osmanlı Taşrasında Yaşanan İç Göçlere Dair Bazı Değerlendirmeler,(Eğin Kazası Örneği), s.93.
- GÜNEŞ, Mehmet, “Osmanlı Dönemi Nüfus Sayımları ve Bu Sayımları İçeren Kayıtların Tahlili “, s. 231-233.
- KARPAT, Kemal, Osmanlı Nüfusu 1830-1914, (çev. Bahar Tırnakçı) Timaş Yayınları, 1. Baskı, İstanbul 2010, s. 62.
- KIVRIM İsmail, Şebinkarahisar Kazası Nüfus Defteri(1251-1835),s.4.
- ÖZEL, Oktay“Avarız ve Cizye Defterleri”, Osmanlı Devleti’nde Bilgi ve İstatistik, Ankara 2000, s. 35.
- SERPER, Özer, Demografiye Giriş, İstanbul, Filiz Kitabevi, 1980, s. 42.

2612 NO'LU EĞİN NÜFUS DEFTERİ'NİN TANITIMI VE DEĞERLENDİRİLMESİ

ÖZGE ÖZDEMİR*

ÖZET

Çalışmanın giriş kısmında, Eğin kazasının oluşumu, ne zaman ve kimler tarafından kurulduğu hakkında çeşitli rivayetlere yer verildikten sonra, coğrafi konumu, jeolojik yapısı ve tarihsel gelişimi hakkında bilgi verilmiştir. Ayrıca Eğin kazasının Osmanlı yönetimindeki önemine değinilmiştir. Son dönem Osmanlı nüfus sayımları ve buna bağlı olarak Eğin kazasının demografik yapısı ve gayrimüslimlerin Eğin kazasına iskan edilmesinden bahsedilmektedir. Nüfus sayımlarında yapılan işlemlerin, kayıt edilmesi sonucu ortaya çıkan nüfus defterleri ve mahiyetleri hakkında kısa bilgi verildikten sonra Eğin nüfus defterlerinden 2612 numaralı defterin tanıtımı yapılmıştır. Sonuç kısmında ise bu defterin bizlere neleri sunduğu, hangi meselelere ışık tuttuğu hakkında genel bir değerlendirme yer almaktadır.

Anahtar Kelimeler: Nüfus, Nüfus Defteri, Eğin, 19.yüzyıl, Müslim, Gayr-i Müslim.

2612 INTRODUCTION AND EVALUATION OF EGIN POPULATION BOOK

SUMMARY

In the introduction part of the study, after giving some information about the occurrence of Eğin accident, when and by whom it was founded, information about its geographical location, geological structure and historical development is given. In addition, the importance of Eğin accident in the Ottoman administration is mentioned. The recent Ottoman censuses and the demographic structure of the Eğin accident and the resettlement of non-Muslims to the Eğin accident are mentioned. After brief information about the population registries and their nature resulting from the registration of the transactions carried out in the censuses, the book numbered 2612 from Eğin population registers was introduced. In the conclusion part, there is an overview of what this book presents to us and what issues it sheds light on.

Key words: Population, Civil Register, Egin, 19th. Century, Muslim, NonMuslim

GİRİŞ

Eğin doğuda Munzur, batıda Sarıçiçek dağlarının uzantıları arasında, Yukarı Fırat vadisinin batı kıyısına sıkışmış bir kasabadır. İç Doğu Toroslar olarak nitelendirilen engebeli sahada bulunmaktadır. Kaza merkezi bu dağlık sahada Fırat (Karasu) tarafından açılmış kuzey-güney doğrultulu vadinin batı yamacında yer almıştır¹. Vadi tabanı burada deniz seviyesine göre 813 metredir. Bu vadinin doğu yamacı dik bir duvar halinde yükselirken, batı yamacı, yukarılardan inen küçük bir dere boyunca ve bir amfiteatr biçiminde, daha hafif bir eğimle gerileyerek kasabanın kurulmasına uygun bir zemin oluşturmaktadır². Fırat nehrinden itibaren yükselen üç ana sekiden birincisinde kasabanın bağ ve bahçeleri, ikincisinde ise yapılanma alanları yer almaktadır. Yerleşim alanını çevreleyen üçüncü sekiden sonra Hotar dağı, bir kale duvarı gibi yükselir³. Dağlık arazi kalker, konglomera, granit, kil, bazalt gibi verimsiz çıplak alanlardan oluşmaktadır. Ancak küçük alanlarda verimli sayılabilecek toprak mevcuttur⁴.

Eğin'in ne zaman ve kimler tarafından kurulduğu sorusunun yanıtı pek açık değildir. Kasabanın adının Ermenicede kaynak anlamına gelen Akn/agn'dan geldiği ve kentin XI. yüzyılda Vaspuragan' dan gelen bir Ermeni topluluğu tarafından kurulduğu rivayet edilmektedir⁵. Ancak Evliya Çelebi'nin, "Eğin denmesine sebep bu şehri kayasırardan Oy hik (?) kızı Eğin nam duhter-i pakizenin bina etmesidir. Hazret-i Ömer evladından Emin Ömer bin Lokman'ın fethidir. Badehu küffar eline düşmüş ise Harun Reşid asrında Seyyid Cafer Battal Gazi tekrar fethetmiştir ..." anlatımından yola çıkılarak kasabanın 7 ve 9. yüzyıllarda var olduğunun ileri sürülmüştür⁶.

XI. yüzyıl, Türklerin Ön asya, Azerbaycan ve Suriye'ye doğru yayılmaya başladıkları dönemdir. Bu yayılma sırasında Vaspuragan (Başburkan) Ermeni Kırallığı söz konusu yüzyılın başlarında Türklerin saldırılarına uğramış ve sonuncu Ermeni prensi Seneherin çareyi ülkesini Bizans' a devretmekte bulmuştu. Seneher'in yanında bulunan pek çok Ermeni ile birlikte Sivas'a yerleştirildi. Öte yandan 1045 tarihinde Bizans imparatoru Konstantin IX. Monomakhos, Ani şehrini ele geçirmiş, buradaki Bagrat egemenliğine son vermişti. Ermeni kralı II. Gagik, Kayseri'ye gönderildi ve burada kendisine toprak verildi. Bizans imparatoru Romanos Diogenes tarafından Maraş Valiliğine atanan Filaretos, Urfa'yı ele geçirmiş ve Antakya'yı da ele alarak Ermenilerin Küçük Ermenistan (Armenia Minor) denilen alana yayılma ve yerleşmelerine ortam hazırlamış oldu⁷. İşte bu göç sırasında Vaspuragan' dan gelen Ermenilerin Eğin kasabasını kurmuş olmaları uzak bir olasılık değildir.

Eğin, ulaşım bakımından anayolların bir kavşak noktası değildi. Bu nedenle çevrede yer alan Malatya, Harput, Sivas ve Erzincan'la tali yollarla bir bağlantı kurabiliyordu. Bizans döneminde Malatya'dan kuzeye doğru ilerleyen bir güzergahın Eğin'den geçerek

¹ Erdal Karakaş, *Merkezi Fonksiyonları Açısından Ağın-Arapkir ve Kemaliye İlçeleri*, (Basılmamış Doktora Tezi), Elazığ, 1996, s. 32-35.

² Besim Darkot, "Eğin", *TDV İslam Ansiklopedisi*, IV, 194-196.

³ Zeki Arıkan, "Eğin Kasabasının Tarihsel Gelişimi", *OTAM*, 12/12, 2001, 2. s. 1-64.

⁴ Berrin Alper, *Kemaliye (Eğin) Yerleşme Dokusu ve Evleri Üzerine Bir Araştırma*, İstanbul Teknik Üniversitesi Fen Bilimleri Enstitüsü, (Basılmamış Doktoru Tezi), 1990, s. 9.

⁵ Charles Texier, *Asie Mineure*, Paris, 1862, s. 590.

⁶ *Evliya Çelebi Seyahatnamesi*, İstanbul, 1314, III, s. 214-215.

⁷ Halil Yinanç, "Ermeniye", *TDV İslam Ansiklopedisi*, IV, s. 317-326.

Zimara üzerinden Kemah'a bağlandığı bilinmektedir⁸. Osmanlılar döneminde Eğin' den geçen Malatya ve Harput'u Erzincan ve Trabzon'a birleştiren yol önem kazanmıştır⁹.

Eğin, Osmanlı yönetimi altında ekonomik ve ticari bir önem kazanmış, aynı zamanda idari bir merkez haline gelmiştir. Bu, Doğu Anadolu'nun Çaldıran seferinden sonra Osmanlı yönetimi altında bir bütün olarak birleştirilmesi, bunun bir sonucu olarak bölgede güvenliğin sağlanmasıyla ilgilidir. Çaldıran'dan sonra Osmanlı yönetimi altına giren yöreler, Diyarbakir eyaleti adı altında örgütlenmiştir ki Yukarı Fırat vadisi de bu yönetim biriminin sınırları içinde bulunuyordu¹⁰.

Osmanlı Devleti'nin ilk dönemlerinden itibaren özellikle vergi mükellefi olan ve askerlik çağında bulunan insanları tespit etmek amacıyla nüfus sayımları yapıldı. Bu gayelerle yürütülen sayım işlemleri, dönemlere ve hazırlanış amaçlarına göre bazı farklı özellikler arz etmektedir. İlk zamanlarda tımar sistemiyle bağlantılı olarak ülkedeki vergi potansiyelini görmek üzere tahrirler yapıldı¹¹ ve bu çalışmalar sonucunda defterler düzenlendi. Tımar sistemi önemini kaybedince tahrir işlemleri, avarız sayımları şeklinde icra edilmeye başlandı ve sayımlar 18. yüzyıl boyunca bu şekilde devam etti¹². 19. yüzyıldaki yeni gelişmelerle birlikte sayım işlemlerinin mahiyeti de değişmeye başladı. Osmanlı'nın ilk dönemlerine kadar uzanan tahrirler, tımar sistemiyle bağlantılı olarak yürütüldüğü için sistemin uygulandığı yerlerde tahrir icra edilirken uygulanmadığı yerlerde ise icra edilmezdi.

Tahrirler, emin denilen bir kişi ile kâtip tarafından yapılır, bölgedeki kadılar da bu görevlilere yardım etmekle mükellef olurlardı. Tahrir bittikten sonra ilgili kayıtlar temize çekilir, hazırlanan defterlerin biri defterhanede tutulurken diğeri de bölgenin beylerbeyine gönderilirdi¹³. Bu bağlamda ilk olarak 1828-29 yıllarında bir nüfus sayımı yapıldıysa da savaş nedeniyle tamamlanamadı. Bunun ardından 1830-31'de genel bir nüfus sayımı yoluyla ülkedeki erkek nüfus belirlenmeye çalışıldı¹⁴. Bu sayımlardan sonra ülkede düzenli bir şekilde nüfus yoklaması yapıldı ve hazırlanan defterler merkeze gönderildi. Bunun yanı sıra bazı dönemlerde halkın nüfusunu ve mal varlığını görmek üzere sayımlar da icra edildi. İfade edilen hususlarla ilgili olan bu makale, Osmanlı döneminin nüfus sayımlarını, bu sayımlar neticesinde hazırlanan ve günümüze kadar da muhafaza edilen defterleri tetkik etmekte; günümüzde söz konusu defterleri barındıran kurumları, defterlerin sayısını ve belli başlı özelliklerini açıklamakta; ayrıca sayımlarla ilgili farklı türden kayıtları derli toplu bir şekilde ortaya koymaktadır.

Bir süre Osmanlı Devleti'nin hizmetinde bulunan Moltke (1800-1891)¹⁵ 1839 Nisan'ında da geldiği Eğin'i Asya'nın en güzel şehri olarak nitelendirmiştir. Moltke, Eğin'i Amasya ile karşılaştırarak güzel bir şehir olduğunu, Amasya'ya göre daha azametli, dağının daha heybetli, nehrinin daha önemli bulunduğunu kaydetmiştir. Yine Moltke'den

⁸ Friedrich Hild, *Das Byzantinische Strassensystem in Kappadokien*, *Österreichische Akademie Wissenschaften, Wien*, 1977, 148, harita 15.

⁹ Alper, *Kemaliye*, s. 18-19.

¹⁰ Nejat Göyünç, *XVI. Yüzyılda Mardin Sancağı*, İstanbul, 1969, s. 34; Nejat Göyünç, "Diyarbakir Beylerbeyliği'nin İlk İdari Taksimatı", *Tarih Dergisi*, 23 (1969), s. 23-24

¹¹ Ahmet Üneş, "Osmanlı Tahrir Defterleri ve Bunların Tarih Yazıcılığında Kullanımı Hakkında Bazı Düşünceler", *Türk Dünyası Araştırmaları*, S 150, Haziran 2004, s. 165-184.

¹² Feridun M. Emecen, *Osmanlı Klasik Çağında Hanedan Devlet ve Toplum*, Timaş Yayınları, 1. Baskı, İstanbul 2011, s. 328.

¹³ Mehmet Öz, "Tahrir", *TDV. İslam Ansiklopedisi*. IXL, İstanbul 2010, s. 426, 427.

¹⁴ Enver Ziya Karal, *Osmanlı İmparatorluğunda İlk Nüfus Sayımı 1831*, Başvekâlet İstatistik Umum Müdürlüğü, Ankara, 1843, s.18-19

¹⁵ Kemal Beydilli, "Moltke, Helmuth von", *TDV İslam Ansiklopedisi*, 30, s. 267,268.

öğrendiğimize göre İstanbul'da kalfa, bakkal ve hamal olarak çalışıp zenginleşen Eğinlilerin yeniden memleketlerine geri döndüklerini bildirmiştir. Buradan hareketle söz konusu dönemde Eğin'de istihdam konusunda sıkıntılar yaşandığı ve bu sebeple halkın çalışmak amacıyla büyük şehirlere göç ettikleri söylenebilir. Ayrıca Eğin'den İstanbul'a göç eden Ermenilerin sarraflık konusunda çoğunluğu ellerinde tuttıkları da bilinmektedir¹⁶. Yine aynı yıllarda Eğin'e gelen Charles Texier, çeşitli mahallelere dağılmış bulunan kasabada 2000'i Müslümanlara, 700'ü Hristiyanlara (Ermeni) ait olmak üzere 2700 kadar ev bulunduğunu kaydetmiştir¹⁷. 1839 Nisan'ında da geldiği Eğin'i Asya'nın en güzel şehri olarak nitelendirmiştir. Moltke, Eğin'i Amasya ile karşılaştırarak güzel bir şehir olduğunu, Amasya'ya göre daha azametli, dağının daha heybetli, nehrinin daha önemli bulunduğunu kaydetmiştir. Yine Moltke'den öğrendiğimize göre İstanbul'da kalfa, bakkal ve hamal olarak çalışıp zenginleşen Eğinlilerin yeniden memleketlerine geri döndüklerini bildirmiştir. Buradan hareketle söz konusu dönemde Eğin'de istihdam konusunda sıkıntılar yaşandığı ve bu sebeple halkın çalışmak amacıyla büyük şehirlere göç ettikleri söylenebilir. Ayrıca Eğin'den İstanbul'a göç eden Ermenilerin sarraflık konusunda çoğunluğu ellerinde tuttıkları da bilinmektedir¹⁸.

19. yüzyılda kazanın nüfusu ile ilgili farklı kaynaklarda bilgiler bulunmaktadır. 19. yüzyılda Eğin kazası, idari açıdan Arabgir ve mali açıdan Ma'âdin-i Hümâyûn sancaklarına bağlı 1 nahiye, 29 mahalle ve 34 köyü bulunan bir idari yapıdaydı¹⁹. 1845'de Eğin kazasının toplam nüfusu 11274 kişidir. Bu nüfusun 6590'ı Müslim ve 4594'ü ise Gayri Müslim'dir. 1846'da asker alımı maksadıyla yapılan nüfus sayımında ise kazadan, 6686 kişinin askere alınabileceği tespit edilmiştir. 1887 tarihli Ma'mûratü'l Azîz Salnamesine göre, Eğin kazasında 7863 hane ve bu hanelerde 16658 nüfus bulunmaktadır. Bu dönemde buraya uğrayan Batılı yazarlardan Yorke Eğin'in nüfusunu 15.000, Vital Cuinet ise 19.000

¹⁶ Metin Tuncel - Erdoğan Akkan, "Kemaliye", *TDV İslam Ansiklopedisi*, 25, s. 236, 237; Moltke Helmuth von, *Türkiye Mektupları*, (Çeviren: H. Örs), Remzi Kitapevi, İstanbul 1969, s. 246, 247; Abdulkadir Gül, "Son Dönem Osmanlı Taşrasında Yaşanan İç Göçlere Dair Bazı Değerlendirmeler (Eğin Kazası Örneği)", *Turkish Studies*, 10/13, s. 97.

¹⁷ Tuncel - Akkan, "Kemaliye", s. 236, 237; Moltke, *Türkiye Mektupları*, s. 246, 247.

¹⁸ Moltke, *Türkiye Mektupları*, s. 246, 247.

Enver Ziya Karal, *Osmanlı İmparatorluğunda İlk Nüfus Sayımı 1831*, Başvekâlet İstatistik Umum Müdürlüğü, Ankara, 1843,

¹⁸ Kemal Beydilli, "Moltke, Helmuth von", *TDV İslam Ansiklopedisi*, 30, s. 267,268.

¹⁸ Metin Tuncel - Erdoğan Akkan, "Kemaliye", *TDV İslam Ansiklopedisi*, 25, s. 236, 237; Moltke Helmuth von, *Türkiye Mektupları*, (Çeviren: H. Örs), Remzi Kitapevi, İstanbul 1969, s. 246, 247; Abdulkadir Gül, "Son Dönem Osmanlı Taşrasında Yaşanan İç Göçlere Dair Bazı Değerlendirmeler (Eğin Kazası Örneği)", *Turkish Studies*, 10/13, s. 97.

¹⁸ Tuncel - Akkan, "Kemaliye", s. 236, 237; Moltke, *Türkiye Mektupları*, s. 246, 247.

¹⁸ Moltke, *Türkiye Mektupları*, s. 246, 247.

¹⁹ Eğin kazasına bağlı nahiye, mahalle ve köyler şunlardır: Kazanın tek nahiyesi Puşadi'dir. Nahiye merkezi Puşadi adında köydür ve bir idari bölge olarak diğer köylerden oluşmaktadır. Kasaba merkezinde Müslimlerin meskûn olduğu mahalleler; Taşdibi, Dörtüolağzı, Ortacami, Debbağ, Gücan, Ortatepe, Çavuşoğlu, Bahçe, Kurgancı, Peçik, Eskici, Aşağı, Arapoğlu, Keşişoğlu, Eskicioğlu, Kalenderoğlu ve Kemercioğlu. Gayri-Müslimlerin sakin oldukları mahalleler; Tavitoğlu, Şişmanoğlu, Köybaşı, Boyacıoğlu, Ariki, Mahallat, Hisakoğlu, Kasapoğlu, Hukas, Kürekcioğlu, Kasab Bedros ve Yeni Komşu Nikğos. Köyler; Abçağa, Ariki, Bekir, Atma, Bağastaş, Bahçe, Beryağan, Bezmiş, Çir, Erkek, Ergü, Erdosu, Evarik, Germürü, Geruşla, Geşo, Gicegü, Haponos, Hefdar, Huka, İliç, İranik, Kefran, Kômikan, Miçingah, Muşaga, Navril, Sandık, Sorak, Şırzı, Taşdibi, Tavik, Venk ve Yakublu. Bkz. Eğin Şer'iyye Sicil. 3, 4, 5, 6, 8, 9 nolu defter tereke kayıtlarını içermektedir. nolu sicillerdeki kayıtlar esas alınarak bu idari yapılanma tespit edilmiştir.

olarak tahmin etmektedirler. Cuiet bu nüfusun 12.000'inin Türk, 7000'inin Ermeni olduğunu yazar²⁰.

19. yüzyılda Eğin kazasına bağlı nahiye, mahalle ve köyler şunlardır: Kazanın tek nahiyesi Puşadi'dir. Nahiye merkezi Puşadi adında köydür ve bir idari bölge olarak diğer köylerden oluşmaktadır. Kasaba merkezinde Müslimlerin meskûn olduğu mahalleler; Taşdibi, Dört yolağzı, Ortacami, Debbag, Gücan, Ortatepe, Çavuşoğlu, Bahçe, Kurgancı, Peçik, Eskici, Aşağı, Arapoğlu, Keşişoğlu, Eskicioğlu, Kalenderoğlu ve Kemercioğlu. Gayr-i Müslimlerin sakin oldukları mahalleler; Tavitoğlu, Şişmanoğlu, Köybaşı, Boyacıoğlu, Ariki, Mahallat, Hisakoğlu, Kasapoğlu, Hukas, Kürekcioğlu, Kasab Bedros ve Yeni Komşu Nikğos. Köyler; Abçağa, Ariki, Bekir, Atma, Bağaşaş, Bahçe, Beryağan, Bezmiş, Çir, Erkek, Ergü, Erdosu, Evarik, Germürü, Geruşla, Geşo, Gicegü, Haponos, Hefdar, Huka, İliç, İranik, Kefran, Kömikan, Miçingah, Muşaga, Navril, Sandık, Sorak, Şırzı, Taşdibi, Tavik, Venk ve Yakublu'dur²¹.

NFS.d. 2612 Numaralı Defterin Tanıtımı

NFS.d. 2612 numaralı defter 1845 tarihli dir. Eğin kazasındaki yabancılara ait nüfus kayıtlarını ihtiva eden bu mufassal defteri 21 sayfadan ibarettir. Defterin sol tarafında sayfa numaraları tek haneli olarak verilmiştir. Defterin 1. sayfasında ebru süslemesi üzerinde büyük harflerle sadece "Arabgir" ibaresi bulunmaktadır. 2. sayfa boştur. 3. sayfada "eyalet-i Maden-i Hümayun kaza-i Eğin'de yabancı İslam'ın nüfus kaydır" şeklinde defterin hangi maksatla oluşturulduğuna dair ibare bulunmaktadır. 4. sayfanın baş kısmında "Arabgir sancağında vâki' Eğin kazasının nefsi-i kasaba ve kuralarında bulunan yabancının bir kut'a defteridir ki ber-vech-i âti zirk olunur" şeklindeki kayıttan sonra, mahalle ve köy ayrımı yapılmadan kazadaki yabancılardan nüfus kayıtlarına geçilmiştir. Bu defterde, kazada meskûn her bir yabancının kefil olarak yine o kazadaki yerli ahali ve ileri gelenlerin kefil oldukları görülür. Yabancılardan isimlerinin hepsinin üzerinde "kefil-i" şeklinde yatay surette kayıtlar vardır. Ayrıca kayıt edilen kişiye "hane" numarası verilmiştir. Defterin 1-12 sayfa aralığı yabancı Müslimlere, 14-19 sayfa aralığı ise yabancı reaya, yani Gayr-i Müslimlere ait bilgiler bulunmaktadır. 12. sayfada yabancı Müslimlerin sayımı bitmiş ve defterin hemen alt kısmında "neferan: 61 tûvâna, 22 müsinn, 7 sabî, cem'an 90" şeklinde toplam nüfus yekûn verilmiştir. 13. sayfa boştur. 14. sayfanın baş kısmında "zîkr olunan Eğin kazasında bulunan yabancı reayanın beyanıdır" şeklinde ibare bulunmakta olup tıpkı yabancı

Müslümanlardaki gibi kayıt usulü takip edilmiştir. 19. sayfada toplam nüfus verilmiştir. 20. sayfa boştur. 21. sayfada dokuz azanın mühürleriyle defter tasdik edilmiştir. Mühürlerden ikisinin sahibinin Gayri Müslim toplumun idarecilerine ait olduğunu "vekîl-i millet aza" şeklindeki ibareden anlamaktayız. Ayrıca defterde, kişilerin şah, şöhretleri, fiziksel özellikleri, nereden geldikleri tek tek belirtilmiştir. Yine Eğin'de hangi köy veya mahallede kimin yanında ne işle iştigal ettiklerine dair oldukça açık kayıtlar vardır. Yaş ve hane tabirleri siyakat yazı türüyle tutulmuştur. Her kaydın altına "1" rakamı düşülmüştür. Bundan murat tek bir kişinin kaydını olduğunu vurgulamak olmalıdır.

Bu defterde yabancılardan aralarındaki yakınlık dereceleri; baba-oğul, kardeş, amca, yeğen vb şekilde akrabalık durumları dair notlar düşülmüştür. Defterde bu tarz akrabalık ilişkileri "oğlu", "karındaşı", "yeğen,", "oğulluğu", "ammisioğlu" gibi ifadelerde

²⁰ Tuncel - Akkan, "Kemaliye", 236-237; Gül, "Son Dönem Osmanlı Taşrasında Yaşanan İç Göçlere Dair Bazı Değerlendirmeler (Eğin Kazası Örneği)", s. 97.

²¹ Gül, "Son Dönem Osmanlı Taşrasında Yaşanan İç Göçlere Dair Bazı Değerlendirmeler (Eğin Kazası Örneği)", s. 97.

somutlaştırılmıştır. Defterlerde kişiler akrabalıklarına göre yan yana ve ayrıca benzer yerden göç edenler ise bir grup olarak tek tek kayıt edilmişlerdir. Yine kişilerin fiziksel özelliklerine dair boy uzunluğu için “uzun”, “orta”, “kısa” sıfatları kullanılırken, “sakıllı” ve “bıyıklı” olup olmadıkları eğer sakal ve bıyıkları var ise bunların renkleri “kızıl”, “ağ”, “siyah”, “kır”, “sarı”, “kumral” şeklinde belirtilmiştir. Ayrıca bu defterde, kazaya ait diğer mufassal defterlerde olduğu gibi çocuk ve genç yaşta olanları ifade etmek için “şâbb-ı emred” veya sadece “şâbb” sıfatları benimsenmiştir. Bunlardan birincisi, “sakal, bıyığı çıkmamış genç”, ikincisi ise bıyığı yeni terlediği için “dört kaşlı” anlamında tanımlanmıştır. Ergenlik yaşındakiler için “ter bıyıklı” ifadesine yer verilmiştir. Hülasa bu defter bize yabancı Müslim veya reayanın yaşlarını, Eğin’e nereden geldiklerini, ne işle uğraştıklarını, milliyetleri ve fiziksel özelliklerine dair geniş bilgiler sunmaktadır. Yazı tarzı rika ve bazen siyakat şeklinde olup, oldukça okunaklıdır. Defterde silik veya yarım kalmış bir kayıt yoktur.

İncelenen Eğin nüfus defterini genel olarak değerlendirdiğimizde şu sonuçlara varabiliriz: Osmanlı resmi nüfus sayımlarının yapılma amacı vergi koyma, askere alma, nüfusu kontrol edip, denetleyebilmektir. Eğin kazasına ait bu sayımlarda İslam nüfusun miktarını askerlik bakımından; Hristiyan nüfusun sayısını da cizye vergisi yönünden öğrenebilmekteyiz. Ayrıca kazada faaliyet gösteren esnaf zümresi ve yabancı nüfusun miktarına dair kayıtlara da ulaşabiliriz. Defter sadece şahısların isimlerini ve akrabalık ilişkilerini vermeyip Eğin’deki insanların etnik kimliklerini de ortaya koymaktadır. Bunun dışında şahıslar için kullanılan lakaplar, sıfatlar, fiziki özellik ve meslekleri belirtilmiştir. Eğin kazasına ağırlıklı olarak 17- 35 yaş arası erkeklerin hizmet ve amelelik için geldiklerini belirterek, bölgedeki nüfus yapılanmasına dair araştırmacıları aydınlatmaktadır. Bu defterlerde veriler kaydedilirken tercih edilen yazı türü bazen rika bazen de siyakat yazı türü şeklinde farklılıklar göstermektedir. Ayrıca defterde Eğin’e ait 2612 numaralı nüfus defterinin hangi amaçla hazırlandığı gibi temel bilgiler mevcuttur.

Eğin’e ait bu nüfus defterlerinde ilk sayfada yer ve tarih bilgisi verilmekle birlikte halkın din ve mezhebine dair açıklama yapılmamış sadece Müslüman hem de Gayr-i Müslimlere ait bir defter olduğu belirtilmiştir. Eğin’de Müslüman ve Gayr-i Müslimlerin ikamet ettikleri yerleşim birimleri ayrı ayrı belirtilmek suretiyle tek defter içerisinde de kayıt edilmiştir. Bir idari birime bağlı olarak hem Müslüman hem de Gayr-i Müslim yerler mevcut ise böyle defterlerde icabına göre yerleşim bölgelerinin isimleri açıklanırken ismin başında mahalle veya köyün hangi millete ait olduğu da ifade edilmektedir.

Sonuç

Metin içerisinde izah edildiği üzere Eğin kazasına ait nüfus defteri umumiyetle 19. yüzyıl Osmanlı nüfus defterlerinin genel karakterini yansıtmaktadır. Bu kayıtlar esas alınarak araştırmacılar şu bilgi ve ipuçlarına ulaşabilir:

1. Kazadaki yer isimleri ve bu yer isimlerinin diğer adları
- 2.Eğin kazasındaki iskân birimlerinin mekâna dağılımları, ayrıca barındırdıkları nüfus miktarı,
3. Kazanın iskân birimlerindeki nüfusu ve etnik yapısı,
4. Kazadaki yer isimleri ve bu yer isimlerinin diğer adları
5. Nüfusun sosyal hareketliliği,
- 6.Kazadaki yabancı nüfus miktarı, nerelerden ve hangi maksatla geldikleri ayrıca mensup oldukları etnik yapıları,

7. Kazada kullanılan kişi adları, unvan, şan ve şöhretleri, toplumda ileri gelen aileler,
8. Nesep, soy gibi hususların öğrenilmesinde kimlerin hangi etnik yapıya, sülaleye bağlı olduğu
9. Kazada bulunan kişilerin yaşları, fiziki özellikleri, lakapları, meslekleri,
10. Müslim ve Gayr-i Müslim nüfusun müşterek kullandıkları isimler, sakal, bıyık bırakma şekilleri,

Kaynakça

Makaleler:

Alper, *Kemaliye*, s. 18-19

Arıkan, Zeki, “Eğin Kasabasının Tarihsel Gelişimi”, *OTAM*, 12/12, 2001, 2. s. 1-64.

Beydilli, Kemal, “Moltke, Helmuth von”, *TDV İslam Ansiklopedisi*, 30, s. 267,268.

Berrin, Alper, *Kemaliye (Eğin) Yerleşme Dokusu ve Evleri Üzerine Bir Araştırma*, İstanbul Teknik Üniversitesi Fen Bilimleri Enstitüsü, (Basılmamış Doktoru Tezi), 1990, s. 9.

Besim, Darkot, "Eğin", *TDV İslam Ansiklopedisi*, IV, 194-196.

Charles Texier, *Asie Mineure*, Paris, 1862, s. 590.

Doğru, Halime, “Osmanlı Devletinde Toprak Yazımından Nüfus Sayımına Geçiş Ve Bir Nüfus Yoklama Defteri Örneği”, *Anadolu Üniversitesi Fen Edebiyat Fakültesi Dergisi*, 1/2, Eskişehir, 1989, s. 233-285.

Emecen, Feridun M. Osmanlı Klasik Çağında Hanedan Devlet ve Toplum, Timaş Yayınları, 1. Baskı, İstanbul, 2011.

Gül Abdulkadir “Son Dönem Osmanlı Taşrasında Yaşanan İç Göçlere Dair Bazı Değerlendirmeler (Eğin Kazası Örneği)”, *Turkish Studies*, 10/13.

Hild, Friedrich *Das Byzantinische Strassensystem in Kappadokien*, *Österreichische Akademie Wissenschaften*, Wien, 1977, 148, harita 15.

Karakaş Erdal, *Merkezi Fonksiyonları Açısından Ağın-Arapkir ve Kemaliye İlçeleri*, (Basılmamış Doktora Tezi), Elazığ, 1996.

Karal Enver Ziya, Osmanlı İmparatorluğunda İlk Nüfus Sayımı 1831, Başvekâlet İstatistik Umum Müdürlüğü, Ankara, 1843. s.18-19

Kemal Beydilli, “Moltke, Helmuth von”, *TDV İslam Ansiklopedisi*, 30, s. 267,268.

Moltke, *Türkiye Mektupları*, s. 246, 247.

Nejat Göyünç, *XVI. Yüzyılda Mardin Sancağı*, İstanbul, 1969, s. 34; Nejat Göyünç, "Diyarbakir Beylerbeyliği'nin İlk İdari Taksimatı", *Tarih Dergisi*, 23 (1969), s.23-24

Öz Mehmet, “Tahrir”, *TDV İslam Ansiklopedisi*, IXL, İstanbul 2010, s. 426-427.

Tuncel Metin, Akkan Erdoğan, “Kemaliye”, *TDV İslam Ansiklopedisi*, 25, s. 236-237

Üneş, Ahmet, “Osmanlı Tahrir Defterleri ve Bunların Tarih Yazıcılığında Kullanımı Hakkında Bazı Düşünceler”, *Türk Dünyası Araştırmaları*, S. 150, Haziran 2004, s. 165-184.

Yinanç, Halil, "Ermeniye", *TDV İslam Ansiklopedisi*, IV, s. 317-326

KURULUŞUNDAN OSMANLI İMPARATORLUĞU'NA SOSYAL, SİYASAL VE KÜLTÜREL DÖNÜŞÜME BİR ÖRNEK: KEMALİYE (EĞİN) KASABASI

CEM İDEM*

ÖZET

Kemaliye (EğİN), Doğu Anadolu Bölgesi'nin Yukarı Fırat bölgesinde bulunan, günümüzde Erzincan iline bağlı bir ilçe merkezidir. Kemaliye'nin batısında Yama Dağı, doğusunda 3000 metreyi aşkın yükseltisiyle Munzur Dağları vardır. Kemaliye, Fırat nehrinin (Karasu) paralelinde dar ve derin vadinin batı kısmında kurulmuştur.

Coğrafi konumuyla Kemaliye, bölgede her dönemde Anadolu'nun kuzeyi ile güneyi arasında geçişin önemli merkezlerinden biri haline gelmiştir. Ayrıca İpek Yolu üzerinde bulunması, her dönem ticari merkez özelliği kazanmasını sağlamıştır. Bütün bu özellikleriyle Kemaliye, kültürel anlamda da pek çok formun bulunduğu bir mekân olmuştur. Tarih boyunca; Asurluların, Perslerin, Roma-Bizanslıların, Sasanilerin, İslam Devleti döneminde Arapların ve Türklerin egemenliği altında olan Kemaliye, Kafkasya üzerinden Anadolu'ya yapılan göçlerin de uğrak merkezlerinden biri haline gelmiştir. Bu özelliğini günümüzde dahi devam ettirmektedir.

Kemaliye, yerleşim alanı olarak ilk çağ döneminden itibaren tarih sahnesinde varlık gösterse de ilk ciddi iskânı, 11. yüzyılda Van bölgesinden göç eden Ermeniler gerçekleştirmiştir. Bölgeye gelen ilk Türklerin Selçuklular olduğu fikri genel kabul olsa da 2006 yılında Kemaliye-Dilli Vadisinde, Dr. Cengiz Alyılmaz'ın başkanlığında gerçekleştirilen saha çalışmasında, burada bulunan petrogliflerin okunması sonucu, Kemaliye'de sanılanın aksine Türk izlerinin daha eski dönemlere taşındığı görülmüştür.

Kemaliye, Ortaçağ boyunca İran ve Bizans arasında sürekli el değiştirmiş, 11. yüzyılda Selçukluların, 12. yüzyılda ise gerçekleşen Timur baskınlarından sonra Osmanlı yönetimi altına girmiştir.

Çalışmada Osmanlı dönemine kadar geçen sürede genel hatlarıyla Kemaliye'nin jeostratejik, jeopolitik özellikleri, ışığında sosyal, siyasal ve kültürel dönüşümü hakkında değerlendirmeler yapılmıştır.

Anahtar Kelimeler: EğİN, Erzincan, İpekyolu, Urartu, Selçuklu

ABSTRACT

Kemaliye (EğİN) is located in the Upper Euphrates region of the Eastern Anatolia Region and is a district center of Erzincan. There are Mount Yama in the west of Kemaliye and Munzur Mountains with an altitude of over 3000 meters in the east. Kemaliye was established in the western part of the narrow and deep valley parallel to the Euphrates River (Karasu). With its geographical location, Kemaliye has become one of the important centers of transition between north and south of Anatolia. In addition, its presence on the Silk Road has enabled it to become a commercial center in every period. With all these features, Kemaliye has been a place where many forms exist in cultural terms. Throughout

* Adnan Menderes Üniversitesi, Sosyal Bilimler Enstitüsü, Tarih Anabilim Dalı Yüksek Lisans Öğrencisi. cemidem9@gmail.com

the history; Under the reign of Assyrians, Persians, Roman-Byzantines, Sassanids, Arabs and Turks during the Islamic State, Kemaliye became one of the frequented centers of migrations to the Caucasus through Anatolia. This feature continues even today. Although Kemaliye has been on the stage of history since the first period as a settlement area, the first serious resettlement was carried out by Armenians who migrated from Van region in the 11th century. During the Middle Ages, Kemaliye changed hands between Iran and Byzantium and came under Ottoman rule after the Seljuks in the 11th century and Timur raids in the 12th century.

In this study, evaluations were made about the geostrategic, geopolitical characteristics and social, political and cultural transformation of Kemaliye in general terms until the Ottoman period.

Keywords: Eğin, Erzincan, Silk Road, Urartu, Seljuks

GİRİŞ

Eğin adının kökeni hakkında çeşitli rivayetler bulunmaktadır ancak bu konuda çalışanların ortak bir görüşü bulunmamaktadır. Eğin adının kökeni için bahsedilen rivayetlerden birine göre Eğin adı, Ermenice "Agn/Akn" şeklinde belirtilen ve "kaynak, pınar, akarsu" anlamına gelen kelimedenden türediği ve Vaspuragan Ermeni grupları tarafından kurulduğu rivayet edilse de Evliya Çelebi Seyahatnamesindeki anlatıma göre "*Eğin denmesine sebep bu şehri kayasırardan Ohrik kızı Eğin nam duhter-i pakizenin bina etmesidir. Hazreti Ömer evladından Emin Ömer bin Lokman'ın fethidir. Badehu küffar eline düşmüş ise Harun Reşid asrında Seyyid Cafer Battal Gazi tekrar fethetmiştir...*"¹ ibaresi bu rivayetin geçerliliğini ortadan kaldırmaktadır.

Diğer bir rivayet ise Bizans ordusunun kasabayı istila ettiği dönemde burayı gezen Prenses EGINE'nin isminden türediği şeklindedir. Ancak bu rivayet de kronolojik olarak geçerli değildir.

Eğin adına dair bir başka görüş de kelimenin Türkçe kökenli olduğudur. Kaşgarlı Mahmut, Divan-ı Lügatut Türk adlı eserinde Eğin kelimesinin "omuz" yada "sırtın eğilen kısmı" anlamlarını taşıdığını aktarmıştır. Ayrıca yine bu eserde kelimenin bir diğer anlamının "Eni bir buçuk karış, uzunluğu dört arşın gelen bir bez" olduğu bilgisi de verilmektedir.

Göktürk-Uygur yazıtlarında "*Eğin yakaro saç gıdıkga*" şeklindeki ibareden hareketle kelimenin kökeninin Türkçe olduğu hakkında bir görüş de bulunmaktadır.

Başka bir görüş de Malazgirt Savaşı'ndan sonra yurtluk arayışında olan ve Ağın isimli bir yöreden buraya gelen Türkmen gruplarından birinin bölgeye Ağın ismini verdiği, daha sonraki dönemlerde kelimenin değişerek Eğin'e dönüştüğü şeklindedir. Bu görüşün doğruluğu henüz tespit edilmemiş olsa da Eğin'in komşu ilçelerinden Elazığ iline bağlı "Ağın" ilçesinin varlığı bu görüşü desteklemektedir.

Eğin adının kökenine dair yapılan tespitlerde araştırmacılar arasında bir ittifak bulunmamaktadır.

¹ Eğin hakkında detaylı bilgi için bkz. *Evliya Çelebi Seyahatnamesi III. Kitap*, Derleyen: Seyit Ali Kahraman, Yapı Kredi Yayınları, İstanbul, 2006.

1. Coğrafi Özellikleriyle Eğin

Eğin; Doğu Anadolu Bölgesi'nde Erzincan iline bağlı bir ilçe merkezidir. Yukarı Fırat mevkiinde; batısını Yama Dağı ve Sarıçiçek Yaylası'nın, doğusunu Munzur Dağları'nın çevrelediği kasaba, Fırat Nehri'nin Karasu kolunun oluşturduğu paralelde vadinin, sağında batı kısmında kurulmuş olan şehir için 850 metrede ilerleyen yükseklik, yamaçlarda 1100 metreye, köy ve mezralarda 1700 metrelere ulaşmaktadır.

Tarih boyunca ulaşımın sorunlu olduğu Eğin'de, bu durum köyler arasında da geçerlidir. Köy ve mezraların dağınık yerleşimleri sebebiyle ulaşım sorunu özellikle kış aylarında yolların tamamına yakınının kapanmasıyla daha ciddi sonuçlar doğurmaktadır.

Fırat Nehri; kasabaya ve kasabaya bağlı köy ve mezralar için sulama kaynağı özelliği göstermemektedir. Ancak kasabanın batı kesiminde yükselen dik yamaçların barındırdığı karstik kaynaklar ve bu kaynaklar ile karışan yağmur suları Fırat Nehri ile karışarak vadi boyunca çeşitli boyutlarda derecik ve dere yatakları oluşturmaktadır. Bu yatakların varlığı, yerleşim alanlarının birbiriyle bağlantılı ve toplu şekilde kurulumunu engellemiştir. Dolayısıyla arazi dağılımı kasabada dağınıklık göstermektedir.

Kasabanın orta kesimine kadar devam eden *Kadıgözü* bu kaynaklardan en göze çarpanıdır, öyle ki yüzyıllarca kasabaya can vermiştir. Ayrıca Kadıgözü, Sırakonak Suyu ve Barasor Vadisi boyunca devam eden suyu toplayan *Ziyaret Suyu* ve Kekikpınar suyundan beslenen *Miran Çayı (Tarhanık)* köylere ulaşan kaynaklar için örnek olarak gösterilebilir. Bu kaynaklar özellikle Eğin'in doğusunda kalan köyler için hayati önem taşımaktadır. Ayrıca bölgeyi paralel olarak kesen bu dere yatakları, üzerinde bulunduğu alanlardaki bitki ve hayvan çeşitliliğine de olumlu anlamda katkı sağlamaktadır.

Kasaba oldukça eğimli olan arazisi sebebiyle erozyonun etkisindedir. Ayrıca Karasu'nun oluşturduğu vadi hattı boyunca dağlık ve taşlık yapısı sebebiyle tarımsal üretime elverişli değildir. Bu özelliklerine karşın bolca meyve yetişen Eğin ve köylerinde dut ve duttan üretilen çeşitli ürünler ile ceviz ve badem sıkça tüketilmekle beraber dut, yerel pazarı hareketlendiren ürünlerin başında yer almaktadır.

2. Tarihi Özellikleriyle Eğin

Eğin'in ne zaman ve kimler tarafından kurulduğu bilinmemektedir. Bu bilgi eksikliğinin sebebi olarak konunun özelinde yapılan araştırmaların eksikliğine vurgu yapılabilir. Ancak Eğin'in bahsi geçen dönemlerde çevre yerleşimlere göre stratejik, ekonomik veya siyasi olarak önemli bir konumda olmaması ve bu durumdan hareketle Eğin hakkında Eskiçağ'dan günümüze ulaşmış materyallerin zayıflığı da göz önüne alınmalıdır. Bahsedilen yüzyıllarda Eğin'in komşusu olan yerleşim alanlarındaki siyasi ve ekonomik bulgulardan faydalanmak yararlı olacaktır.

Bölgede Eskiçağ'ın ilk dikkat çeken güçlerinden biri olan Hayaşa/Azzi; Arziya (Erzincan), Dukkamma, Kummaha (Kemah?) gibi yerleşimleri bünyesinde topluyordu. Eğin'in bu dönemde varlığı hakkında herhangi bir bilgi bulunmasa da Hayaşa/Azzi yönetiminin Eğin'in bulunduğu alanı da hakimiyetinde tuttuğu anlaşılmaktadır.

Eskiçağ boyunca Harput, Doğu Anadolu Bölgesi'nin kültürel ve ekonomik olarak en önemli merkezlerinden biriydi. Dolayısıyla Harput, bölge krallıklarının hakimiyet altına almak istediği bölgelerin de başında geliyordu. Eskiçağ'da Eğin; ancak Harput, Kemah, Gercanis (Refahiye) gibi merkezlerin özelinde yapılan mücadeleler içerisinde siyasi veya ekonomik olarak anlam kazanmış olmalıdır.

Eğin'in coğrafi konumu sebebiyle bir dönem Asurluların hakimiyetinde olduğu tahmin edilmektedir, ancak Asurlu hakimiyetiyle ilgili bir bulgu bulunmamaktadır.

Urartuların başkentleri Tuşpa'dan (Van) batıya ilerleyişleri döneminde; Harput, Keban, Kemah ve çevresi Urartular ve Asurlular arasında çatışma yaşanan bölgelerdendir. Bu dönemde Eğin'in de Urartu egemenliğine girdiği tahmin edilmektedir. Eğin ile herhangi bir doğal veya beşeri sınırla ayrılmayan İliç, Urartu döneminde özellikle madencilik açısından önemli bir merkez konumundaydı. Bölge bakır madeni açısından oldukça zengin kaynaklara sahipti.² Bölgeden çıkartılan kaynaklar başkent Tuşpa'ya naklediliyordu ve nakliyat işleminin başarılı olabilmesi için yol üzerinde emniyeti sağlayan, sağlam garnizon ve kalelerin bulunması şarttı.

Prof. Dr Turgut Yiğit'in desteğiyle; Araştırma Görevlisi Serkan Erdoğan'ın gerçekleştirdiği "Tunceli İli Yüzye Çalışması" isimli projede gün yüzüne çıkartılan Rabat Kalesi'nin, İliç'te bulunan maden kaynağı ile doğrudan veya dolaylı olarak bir ilişkisi olmalıdır.

Öyle ki; Erdoğan, Rabat Kalesi sahasında bulunan tarihi köprünün Tunceli'yi diğer yerleşim merkezlerine bağlayan bir hat görevi gördüğünü, yine çalışma alanının içerisinde önemli oranda demir ve bakıra rastlandığını belirtmektedir.³

Tunceli'nin Pertek ilçesinde bulunan Kalecik-Haraba Antik Yolu da Urartu merkezlerine ulaşım açısından aynı görevi görüyordu.

Ayrıca Eğin'in güneydoğusunda yer alan eski adıyla Venk, günümüzdeki adıyla Yaka köyünde bulunan antik kalıntıların Urartu dönemine ait olduğu tahmin edilmektedir.

Urartular, kuzeyde Kafkas geçitlerinden, güneyde Kuzey Suriye'ye kadar hakim olarak büyük bir güç haline gelmişlerdir. Kafkaslarda büyüyen Kimmer tehlikesi sebebiyle güney bölgesi olan Asur nüfus alanlarından çekilerek, kuzeyde Kimmer sınırlarına yoğunlaşan Urartular, bu çabalarında başarılı olamamışlar ve yurtlarının büyük bölümünü Kimmerlere terk etmek zorunda kalmışlardır. Kimmerlerin bölgeye inmelerinin asıl sebebi ise Kuzey Kazak Bozkırında beliren İskit tehlikesidir. İskit tehlikesine karşı ikiye bölünen Kimmerlerin bir bölümü batıya doğru çekilirken diğer grupları güneye, Anadolu'ya girmişlerdir. Yurtlarının büyük bölümünü kaybederek zayıflayan Urartular, Kimmerleri takip ederek Anadolu'ya giren İskit güçleri karşısında tutunamayarak 6. yüzyılın başlarında tarih sahnesinden çekilmişlerdir. İskitler, Anadolu'da çeşitli yağma girişimlerinde bulduktan sonra merkezleri Kafkasya bölgesine dönmüşlerdir.

Persler, İran'ın güney batısında "Parsa" adını taşıyan yerleşim biriminin çevresinde Ahameniş Hanedanı ile ortaya çıkmışlardır. İran tarihinin önemli bir bölümünü içeren uzun bir süreçten sonra hakimiyet alanlarını genişleterek Kafkasya, Hindistan, Anadolu, Ege kıyıları hatta Tuna boylarında dahi faaliyet göstermişlerdir.

Persler, Medlere tabii durumdaydılar. II. Kiros döneminde Perslerin büyük isyanı sonucunda Medler siyasi hakimiyetlerini Perslere devrettiler ve Heredot'un anlatısına göre "*Persler, Medlerin dünkü köleleri, bugün onların efendisi oldular.*"⁴ Medlerin hakimiyeti altına aldıkları alan Kızılırmak'a kadar uzanıyordu ve böylece bu büyük coğrafyada Pers hakimiyeti başlıyordu. Lidya ve diğer Batı Anadolu devletçikleri, Perslerin bölgedeki hakimiyetinin tehlikeli olduğunu sezmışlerdi. Batı Anadolu'ya yapılan Pers hücumu ve sonrasında yaşanan gelişmeler, Anadolu hakimiyetlerini perçinledi.

² C. W. Ryan, *A Guide To The Know Minerals of Turkey*, Maden Tetkik Arama Enstitüsü Yayınları, Ankara 1960, ss. 11, 37, 53.

³ www.ntv.com.tr/turkiye/tuncelide-3-bin-yillik-antik-koy,7kXQ_XW_40GzsJ6MK1aqAA.

⁴ Heredotos, *Tarih*, çev. Müntekim Ökmen, Türkiye İş Bankası Yayınları, İstanbul, 2006, s. 129.

Perslerin, Doğu Anadolu üzerindeki hakimiyetleri batıya göre daha kuvvetliydi. Batı Anadolu'daki şehirlerde Yunan kültürü daha yoğun şekilde yaşamaktaydı. Çıkabilecek isyanlara karşı önlem olarak Perslere bağlı yerel idari yönetimler kuruldu. Yönetimlerin başında Satraplar bulunuyordu ve öyle ki merkezden uzak bu bölgelerde asıl güç Pers Kralından ziyade bu satraplarda toplanmıştı.

Sonraları Arap tarihçileri tarafından Büyük ünvanıyla anılacak olan İskender, babası II. Filip'in ölümüyle beraber yönetimi ele aldı. II. Filip sağlığında Hellen birliğini sağlamakla meşguldü. Aynı ülkünün peşinden giden İskender, ani saldırılarıyla merkezi tedirgin eden Thraklar, İllirler ve Keltleri bozguna uğratarak yüzünü doğuya döndü.

Perslere karşı Batı ve Güney Anadolu şehirlerini ele geçiren İskender, ordularıyla İssos ve Granikos savaşları sonucunda Anadolu'yu; Gavgamela savaşının sonucunda da Mezopotamya bölgesinin tamamını ele geçirdi.

Gavgamela Savaşı sonrası Anadolu'da etkisi artan Helenistik kültür, Erzincan ve çevresinde de etki gösterdi. Bu sayede bölge yeni bir kültüre daha ev sahipliği yapmaya başladı. İskender'in ölümünden sonra İmparatorluk, üst düzey komutanlar arasındaki iktidar çekişmeleri sonucunda parçalandı. Orta Anadolu'dan başlayarak Mezopotamya, İran ve Batı Türkistan'ın bazı bölgeleri ile Güney Türkistan, Mareşal Selevkos'un idaresinde kaldı. Erzincan, yeni kurulan Küçük ve Büyük Ermenistan devletçikleri arasında paylaşılmıştır.

Selevkos komutanlarından Lüküllüs komutasındaki bir ordu Harput'ta kurulmuş olan Sofen Krallığını yıkarak bölgeyi ele geçirmiştir ve Roma İmparatorluk kültürü burada ilk etkilerini göstermeye başlamıştır. Bölgedeki en büyük Roma eserleri bu dönemde ortaya çıkmıştır.⁵

Kemah, Harput, Eğin ve Erzincan; medeniyetler ve kültür grupları için başkent özelliği göstermese de Kafkasya, İran ve Mezopotamya'nın en yakın kesişim noktası olması sebebiyle Anadolu coğrafyasında bulunan ve büyük güç olmak isteyen her devlet için her zaman önemli bir bölge olmuştur. Selevkoslar da bunun bilincinde olmalı ki bölgeyi imar etmekten sakınmamışlardır.

Romalıların Selevkos idaresini ortadan kaldırmak için Anadolu'ya gelmeleri sonucu buradaki siyasete dahil olmuşlar ve VI. Mithradates ile girişilen savaşlar sonucunda alınan yeni bölgelerle beraber Romalılar tarafından Part olarak nitelendirilen Sasaniler ile komşu olmuşlardır.

Erzincan ve çevresi Fırat Nehri vasıtasıyla Sasaniler ile Romalılar arasında doğal sınır özelliği göstermiştir. Erzincan bu dönemde iki büyük gücün arasında iki ayrı kültürden beslenmiş olsa da bölgede Sasanilere ait bir eser bulunmamaktadır. Erzincan ve çevresi demografik olarak da bir doğal sınır hattı oluşturmuştur. Bölgenin doğusunda Helen kültürü bulunmamakla beraber, yıllarca İrani yönetimlerin hegemonyasında kalmış olsa da yer isimleri dışında ciddi bir etki görülmemektedir. Anadolu'nun iç kesimlerinde de İrani bir kültür etkisi yoktur. Buradan anlaşılacağı üzere; Erzincan, Fırat Nehri vasıtasıyla yalnızca siyasi veya demografik değil aynı zamanda bir kültürel sınır görevi de görmektedir.

Eskiçağ'dan Ortaçağ'a geçiş sürecinde "Üçüncü Yüzyıl Krizi" olarak adlandırılan geçiş dönemi önemli basamaklardan biridir. Bu döneme son veren ve büyük bir reform hareketine girişen İmparator Diocletianus; yönetimi kolaylaştırmak, sınırlarda belirecek

⁵ Mustafa Demir, "Türk-İslam Geleneğinde Şehirleşme ve Yerleşim", *İslam Araştırmaları Dergisi*, Cilt: 16, Sayı: 1, 2003. s. 2

tehlikelere karşı hızlı hareket edebilmek ve bu şekilde imparatorluğun emniyetini sağlayabilmek amacıyla Roma İmparatorluğu'nu idari açıdan dörde ayırmıştır. August ve Caesarlar idaresi şeklinde taksim edilen bölgelerden Anadolu, Ortadoğu ve Mısır, Doğu Caesarı'nın idaresinde kalıyordu. Büyük ünvanıyla anılacak olan Konstantin, Diocletianus döneminde kurulan gidişatı değiştirerek imparatorluğu yeniden tek bir yapı haline getirmeye çalışmıştır. Konstantin, Roma şehrinin siyasi ve askeri olarak yeni düzen için uygun olmaması ve doğudan gelmesi muhtemel saldırılara karşı süratli şekilde hareket edebilmek amacıyla İstanbul kentini kurarak, başkenti buraya taşımıştır. İstanbul'un başkent oluşuyla birlikte imparatorluk siyaseti de doğuya kaymıştır. Anadolu'da en yaygın inanç olan Hristiyanlık da imparatorluğun genelinde baskın hale gelmiştir. 325 yılında İznik'te toplanan Genel Konsil kararlarıyla Hristiyanlık, imparatorluğun idari mekanizmasına dahil edilmiş ve kilise ile imparatorluk kurumları arasında bağ oluşturulmuştur. Hristiyanlık, I. Theodosios devrinde toplanan II. Genel Konsil kararlarıyla devletin resmi dini haline getirilmiştir. Theodosios döneminde imparatorluk, Theodosios'un iki oğlu arasında ikiye ayrılmış; Doğu Roma, Arcadius; Batı Roma, Honorius idaresine bırakılmıştır.

İran'ın daha eski dönemlerinde genel iktisadi düzen, feodal bir karakter taşıyordu. Pers Krallığı, İran'a özgü bu feodal sistemi en iyi şekilde uygulayan yapıydı. Sasaniler ise bahsedilen geleneksel sistemi terk ederek daha merkezi bir sistemi tercih etmişlerdir. Ayrıca idarede din mefhumu da yer ediniyordu. I. Konstantin ile Roma İmparatorluğu'nda popülerleşen devlet-din ilişkisi belkide buradan kopya edilerek Sasani rejimine girmiştir. Öyle ki Roma İmparatorluğu'nun taksim edilerek idare edilmesi fikri de İran'da yerleşmiş geleneksel idareyi andırmaktadır. Buradan hareketle iki imparatorluğun ilişki düzeyi yalnızca güncel siyasetle sınırlı kalmamış, siyasi-ekonomik fikirler de iki coğrafya arasındaki alışverişin konusu olmuştur.

M.S 260 yılında Sasani Kralı I. Şapur ile Roma İmparatoru Valerian arasında Edessa (Urfa) yakınlarında yapılan savaşta Roma İmparatorunun esir düşerek kaybetmesi iki devlet arasındaki mücadeleyi ciddi oranda arttırmıştır. Böylece Doğu ve Güneydoğu Anadolu bölgesindeki askeri hareketlilik de aynı oranda yükselmiş oldu. II. Şapur döneminde Anadolu'nun içlerine yapılan saldırılar sonucunda Doğu Anadolu, Sasani egemenliği altına girmiştir. II. Şapur'un ölümünden sonra seleflerinin siyasetini devam ettirme hedefindeki yeni kral Narseh, Galerius komutasındaki Roma ordusunu Mezopotamya'da bir kez daha yenilgiye uğratmıştır. Kısa bir süre içinde daha büyük bir orduyla harekete geçen Galerius, Erzincan yakınlarındaki Satala'da Narseh komutasındaki Sasani ordusunu yenilgiye uğratmış ve böylece Anadolu'nun doğusu Roma hakimiyetine girmiştir. Narseh ve bozguna uğrayan Sasani ordusu Batı İran ve Mezopotamya'ya çekilerek bu bölgeleri elinde tutma gayreti göstermek mecburiyetinde kalmıştır.⁶

Geleneksel idare metodu olarak şehir devletçikleri şeklinde teşkilatlanmış Araplar, İslam'ın ortaya çıkışıyla beraber milli bir dava sahibi olmuşlardır. Bu milli dava vasıtasıyla 7. yüzyılın ortalarında "İslam Devleti" adıyla siyasi birliklerini tamamlamış, kısa süre içinde de Ortadoğu'nun büyük bölümünde hakimiyet kurmuşlardır.

Ortadoğu'da kurulan hakimiyet özellikle çeşitli idareler altında Irak-Suriye, Mısır, Kuzey Afrika, Anadolu ve hatta İspanya'ya kadar genişlemiştir. Hz. Osman'ın hilafeti döneminde Habib bin Mesleme komutasındaki Arap orduları Erzurum'a kadar

⁶ Turhan Kaçar, "Anadolu'da Sasaniler ve Romalılar Emperyal İdeoloji ve Kriz", *Tarih Dergisi*, Sayı: 47, 2008, s. 12-13.

ilerlemişlerdir. Bu fetih hareketleri, Bizans ordusunun yıpranmış ve düzensiz birliklerine karşı verildiğinden, az kayıpla gerçekleştirilmiştir.

Habib bin Mesleme komutasında ikinci kez bu bölgeye hareket eden Arap orduları 645 yılında yapılan Karasu Savaşı ile Erzurum'u ele geçirmiştir. Emeviler döneminde de Erzincan ve çevresinin önem taşıyan bir yer olduğu anlaşılmaktadır. Zira Tahsin Özgüç önderliğinde, Erzincan'ın merkezine 20 kilometre uzaklıkta bulunan Altıntepe alanında yapılan kazılarda Emevi dönemine ait gümüş ve altın paralar ele geçirilmiştir. Emevilerin son dönem hükümdarlarından Hişam b. Abdulmelik, seleflerinin yolunu izleyerek Anadolu'nun çeşitli bölgelerine seferler düzenlemiştir. Arap orduları; Kemah, Malatya, Konya, Niksar, Ankara gibi şehirleri bu dönemde ele geçirmişlerdir. Yine bu dönemde Anadolu'da İslamlaşma faaliyetleri başlamıştır. Emeviler iktidarının çöküşüyle bu bölge yeniden Bizans topraklarına katılmıştır. Emevilerden sonra Abbasiler iktidarında Bizans ilişkileri Emevi-Bizans dönemindekine aksine daha politiktir. Abbasilerin bölgede kayda değer askeri hareketleri bulunmamaktadır.

Ortaçağ'da Anadolu coğrafyasının çeşitli yerlerinde varlığı tespit edilebilen ilk Türkler, Bizans tarafından muhtelif yaylalara yerleştirilen Kıpçak gruplarıdır. Bu tarih İskitlerin Anadolu seferleri göz önüne alındığında daha da geriye götürülebilir. Ancak nüfus, geliş sebepleri ve teşkilat sistemleri ele alındığında ilk ciddi Türk grupları, 1040 yılında yapılan Dandanakan Savaşı'ndan sonra bölgede yurt tutan Oğuz Türkleridir. Aras Nehri'ni aşarak Anadolu'ya giren Oğuzlar, Doğu Anadolu'da varlık göstermişlerdir.

Tuğrul ve Çağrı Beyler komutasında Selçuklular, Batı ve Doğu Türkistan'ın büyük bölümünü hakimiyetleri altında tutmuşlardır. Başlangıçta Selçukluların dış politikasının genel yapısını Abbasilerle olan dostane ilişkileri belirlerken, sonraları Selçuklular, Abbasiler için tek dayanak merkezi haline gelmişlerdir. Selçuklu siyaseti, Dandanakan Savaşı sonrası başkentin Rey'e taşınmasıyla batı eksenine girmiştir. İran'ın büyük bölümü ele geçirildikten sonra buradaki yerli Fars grupları da Selçuklu teşkilatlanmasına entegre edilmek zorundaydı. Ancak Selçuklu teşkilatlanması bu dönemde Bozkır Kültürü'nün hâkim olduğu bir yapıda olduğundan yerleşik Fars grupları ile konar-göçer Türkmenler arasında anlaşmazlıklar yaşanmıştır. Yeni yurtlar için Anadolu içlerine akınlar yapan Türkmenler, Bizans'ın doğu sınırlarındaki siyasi ve askeri boşluğu değerlendirerek bu bölgelerde yağma faaliyetlerinde bulunmuşlardır. Harput, Kemah bölgelerine kadar sokulan Türkmen grupları vardı. Tuğrul Bey, bu düzensiz akınlardan rahatsız olmuş olacak ki Selçuklu şehzadelerini çeşitli yörelerde akın yapmaları için görevlendirme stratejisine gitmiştir.⁷

Tuğrul ve Çağrı Beylerden sonra Selçuklu tahtına Sultan Alparslan geçmiştir. Seleflerinin uyguladığı siyaseti terk etmeyerek Selçuklu'nun genel siyasetinde bir değişiklikte bulunmamıştır. Selçuklu siyaseti artık batı eksenli olmuştur.

Bu dönemde Bizans'ın genel durumu pek de iç açıcı değildir. Siyasi, ekonomik ve dini buhranların yaşandığı İmparatorluk, ayrıca Doğu Anadolu'da Ermeni isyanlarıyla uğraşmaktaydı. Heraklios döneminde oluşturulan "thema sistemi" de toprak ve insan kayıpları sebebiyle işlevini yitirmişti ve bu hem üretim sisteminin bozulması hem de ordunun asker ihtiyacının büyük oranda karşılanamaması demektir. Thema sisteminin bozulması, merkez ile bağları zayıf olan Doğu Anadolu şehirlerini ekonomik olarak istikrarsız, siyasi olarak daha zayıf hale getirmekteydi. Arka arkaya yapılan taht değişiklikleri, sorunları gidermenin aksine çıkmaza sokmuştur. Eşinin kaybindan sonra dul kalan Bizans İmparatoriçesi Eudokia, askeri başarılarıyla saygı ve sevgi duyulan komutan

⁷ Yusuf Ayönü, *Selçuklular ve Bizans*, Türk Tarih Kurumu Yayınları, Ankara 2014, s. 16.

Romanos Diogenes ile evlenmiştir. Diogenes, Bizans İmparatoru olarak tahta çıkmış ve imparatorluğunun meşruiyeti için doğuda giderek artan Selçuklu tehlikesine karşı savaş hazırlıkları yapılması emrini vermiştir.

26 Ağustos 1071 tarihinde iki ordu Malazgirt Ovasında karşılaşmıştır. Sonuç itibariyle, Türklerin Bozkır Kültür Sahasında başvurduğu meşhur manevraları "Kurt Kapanı" ile Bizans ordusu dağılmış ve İmparator Diogenes esir edilmiştir. İmparatorun 1068-1071 yılları arasındaki kısa iktidarı bu şekilde sonlanmıştır.

Savaştan hemen sonra Sultan Alparslan'ın emriyle büyük Türkmen aileleri ve tabiyetindeki Türkmen grupları ve beraberinde bazı şehzadeler Anadolu'da fetih hareketlerine başlamışlardır. Erzurum ve çevresinde Saltuklular, Erzincan ve Kemah çevresinde Mengücekliler, Van Gölü ve çevresinde Sökmenliler, Yeşilirmak ve havzasında Danişmentliler, Mardin ve Hasankeyf'de Artuklular, Diyarbakir bölgesinde İnaloğulları ve Dilmaçoğulları, Harput ve Elazığ'ın kuzey bölgelerinde kısa süreli olarak Çubukoğulları ve onlardan sonra Harput Artukluları hakim olmuşlardır.

Eğîn, konumu ile Erzincan, Malatya ve Elazığ arasında geçit görevi görmektedir. Divriği ile arasında Sarıçiçek adlı büyük yayla ve Dilli Vadisi bulunmaktadır.

Sultan Alparslan'ın emriyle Karasu ve Çaltı bölgelerine yönelen Mengücek Gazi'nin Kutalmışoğlu Süleyman Şah'ın tabiyetindeki beylerden biri olduğu bilinmektedir.⁸ Kemah, Divriği, Şebinkarahisar ve Erzincan gibi önemli bölgeleri fethederek hakimiyeti altına almıştır. Mengücekliler; Kemah Mengüceklileri ve Divriği Mengüceklileri olarak iki kol halinde yönetilmekteydiler. Türk Devlet Anlayışı ve Bozkır Kültürünün meşhur törelerinden biri olan, yönetimi oğullar arasında paylaşırma geleneği Mengüceklilerde de görülmektedir. Kemah Mengüceklilerinin, askeri ve siyasi otoritesinin Divriği koluna göre daha ağır bastığı anlaşılmaktadır. Öyle ki Divriği Mengüceklileri hakkında kaynaklarda bilgi bulunmamaktadır. Mengüceklilerin Divriği'de inşa ettikleri eserlerden burasının Mengücek hakimiyetinde olduğunu anlamaktayız. Divriği Mengüceklileri; imar alanında çok başarılı eserler ortaya koymuşlardır. Bunlardan en önemlisi, Şehin Şah'ın Divriği Hisarı'na yaptırdığı Kale Camii'dir. Kale Camii'nin kitabesinde "yabgu, uluğ, alp, tuğrul" gibi Geleneksel Türk Yönetim Ünvanları yer almaktadır. Mengüceklilerin hakimiyeti altında tuttıkları bölgelerde inşa ettikleri eserlerin günümüze taşınmamasının sebebi bölgenin yüksek şiddette ve sıkça depremlere maruz kalmasıdır.

Hakimiyetleri altında tuttıkları bölgeleri imar ederek, burada yüksek kültür ve sanat eserleri ortaya koydukları aşikâr olan Mengücekliler, diğer Anadolu Beyliklerinin izlediği politikanın aksine genişleme taraftarı olmamışlardır. Buldukları coğrafyanın yüksekliği, savunma mevki için uygun oluşu, su kaynaklarının bolluğu ve hayvancılık açısından elverişli oluşu Mengüceklileri siyasi ve ekonomik olarak minimalist politikalara itmiştir. Daha sonraki dönemde Selçuklu emirlerinden çok sayıda kişinin Erzincan kökenli oluşu, Erzincani gibi alimlerin ortaya çıkışı, Mengüceklilerin özellikle Behram Şah döneminde uyguladığı eğitim politikalarının neticesidir.

Sultan Alparslan'ın Danişment Gazi'ye ikta olarak, Malatya, Elbistan gibi Danişmentlilerin merkezine uzak şehirleri vermiş olması ve Danişmentlilerin bu şehirlerde ciddi imar faaliyetlerinde bulunmuş olmasından hareketle Danişmentlilerin merkezlerinden Malatya bölgesine geçiş için Eğîn yolunu kullanmış olmaları muhtemeldir.

⁸ Faruk Sümer, *Selçuklular Devrinde Doğu Anadolu'da Türk Beylikleri*, Türk Tarih Kurumu Yayınları, Ankara 1990, s. 4.

1058 yılından sonra İbrahim İnal'ın tabiyetinde bulunan bazı Türkmen grupları isyan ederek ayrılmış ve Kemah'tan sonra Eğin'i de ele geçirerek Malatya'ya inmişlerdir.⁹ Eğin, coğrafi yapısı gereği yerel güçlerin hakimiyet kurmalarına müsait bir alandır. Danişment Gazi oğlu Gümüş Tigin tarafından 1100 yılında fethedilen Eğin, kırk iki sene çeşitli Türkmen gruplarının ve komutanlarının uğradığı bir kale olmuştur. Bu tarihten itibaren Danişmentlilerin Malatya koluna bağlanan Eğin, 1106 yılında I. Kılıç Arslan döneminde Türkiye Selçukluları tarafından ele geçirilmiştir.

3. Türkiye Selçukluları Döneminde Anadolu

Türkiye Selçuklularının kurucusu Süleyman Şah, Alparslan'ın taht mücadelesinde mağlup ettiği Kutalmış'ın oğludur. Alparslan, 1064 yılında Kutalmış oğullarını Bizans sınırı olan Güneydoğu Anadolu bölgesine sürgün etmiştir. Bizans ile yaptığı savaşlarda büyük başarılar kazanan ve bölgede söz sahibi olan Artuk Bey'in, bölgeden çekilmesiyle burada yurt sahibi olan Artuklu Türkmenlerini yanına alan Süleyman Şah, daha önceki dönemde Tuğrul Bey'e karşı isyan eden Yabgulu Türkmenlerini de saflarına katmıştır. Yabgulular gayet dinamik bir Türkmen grubuydu. Merkezle olan çatışmaları onları sürekli harekete iten sebeplerin başında gelmekteydi.

Anadolu'da hakimiyet alanını ve ordusunu genişletmeye başlayan Süleyman Şah; Konya, Hamid gibi bölgeleri ele geçirdikten sonra İznik şehrini de ele geçirerek başkenti buraya taşımıştır. Bu büyük zaferden sonra Oğuz göçleri artış göstermeye başlamış, alınan yeni yurtlara iskân edilen Oğuz grupları, Türkiye Selçuklularının bölgedeki hakimiyetini de perçinlemiştir. Bizans'ın taht kavgalarına müdahil olan Süleyman Şah, İstanbul Boğazının Anadolu yakasına kadar ilerlemiştir. Bu dönemde Balkanlardan da baskı altında olan Bizans İmparatoru, Drakon Suyunu Selçuklu-Bizans sınırı olarak kabul etmiştir. Dolayısıyla Anadolu'nun Türk yurdu olduğu, 1071'den sadece on yıl sonra 1081 yılında İstanbul Boğazında tescillenmiştir. 1081'i takip eden yıllarda Süleyman Şah'ın yeni hedefi Anadolu'nun güneyi ve Suriye'nin kuzeyindeki şehirler olmuştur. 1082-1083 yıllarında Adana, Tarsus; 1084 yılında Antakya'yı ele geçirmiştir. Süleyman Şah'ın güneye doğru ilerleyişi Melikşah'ın oğlu Şam Melik'i Tutuş ile arasının açılmasına sebep olmuş ve aralarında yapılan savaşta Süleyman Şah hayatını kaybetmiştir.

Süleyman Şah'ın ölümünden sonra Türkiye Selçuklu tahtına I. Kılıç Arslan geçmiştir. Kılıç Arslan'ın harekât planı; babasının vefatından sonra bozulan düzeni doğudaki büyük şehirleri ele geçirerek toparlamak amacıyla Malatya üzerine sefere çıkmaktır. Ancak bu sırada Haçlı Ordusunun İznik'i ele geçirdiği haberiyle sarsılan Sultan, Batı Anadolu'dan tamamen çekilerek başkenti Konya'ya taşımıştır. Bu beklenmedik ve hızlıca cerayan eden felaketlere çokça taht değişikliği de eklenince devlet müşkül duruma düşmüştür. I. Kılıç Arslan'ın ölümünden sonra tahta oğlu Melikşah, daha sonra da Mesut çıkmıştır. Mesut döneminde, Papalık elçisi Theodwin'in ve Türk asıllı Bizanslı General Proscouch'un Balkanlardaki refakatiyle Fransa Kralı Saint Louis ve Alman İmparatoru Konrad, Anadolu'ya geldiler. Bu yeni Haçlı ordusu, Mesut tarafından mağlup edilmiştir. Mesut'un 1155'de ölümüyle yerine oğlu II. Kılıç Arslan geçmiştir. II. Kılıç Arslan döneminde Anadolu'ya hâkim olma ülküsü yeniden hayata geçirildi. Bu anlamda ilk büyük hareket Danişmentliler'in üzerine yapılan seferler sonucunda onların ortadan kaldırılması şeklinde olmuştur. Bizansla yapılan, sonuçları itibarıyla büyük önem taşıyan Miryakefalon Savaşından zaferle dönüldü. II. Kılıç Arslan ülkeyi on bir oğlu arasında paylaştırdı ancak oğullarından II. Süleyman Şah, Selçuklu tahtını tek elde topladı. II. Gıyaseddin Keyhüsrev döneminde Antakya tekrar ele geçirilerek Çukurova'da bulunan Ermeni Krallığı, Selçuklulara tabi kılındı. Kuzeye yapılan seferde Sinop'un ele geçirilmesiyle Selçuklular

⁹ Osman Turan, *Doğu Anadolu Türk Devletleri Tarihi*, Ötüken Yayınevi, İstanbul 2001, s. 162.

iki denizde mamur hale geldiler. Karadeniz ticaretinde de söz sahibi olan Selçuklular, Halep ticaret yoluna alternatif bir gelir kaynağı ele geçirmiş oldular. Zira dönemin en önemli ticaret merkezi olan Halep ve çevresi hiçbir zaman tam anlamıyla Selçukluların hakimiyetinde olmamıştır.

I. Alaeddin Keykubat döneminde Türkiye Selçukluları en parlak devirlerini yaşadılar. Komşu devletlerle ilişkilerin en yoğun olduğu, ticaretin en geniş alana yayıldığı dönem, I. Alaeddin Keykubat dönemidir. Kırım'da bulunan Suğdak Limanı'nın dahi ele geçirildiği bu dönemde Anadolu'da tam anlamıyla Selçuklu hakimiyeti gerçekleşmiştir.

Erzincan ve çevresi, I. Alaeddin Keykubat döneminde ele geçirilmiş ve şehrin surları tamir ettirilerek, doğuda beliren yeni tehdit Moğollara karşı emniyete alınmıştır. I. Alaeddin Keykubat, Erzincan'ı iktâ olarak oğlu Gıyaseddin Keyhüsrev'e teslim ederek buradan ayrıldı. Erzincan ve Erzurum, bu dönemde askeri hareketliliğin merkezi haline geldi. Doğu Anadolu'nun çoğu bölgesi yeniden imar edilerek, savunma mevkiileri güçlendirildi. Öyle ki Moğolların Harzemşahlar ülkesini ele geçirmesi sonucu tabiiyetiyle Doğu Anadolu sınırlarına gelen Celaledin Harzemşah mevcut siyaseti tamamen alt üst etmişti. Güçlerini büyük oranda kaybeden Harzemşahlar, Selçuklu tabiiyetini terk ederek Eyyubilere bağlanmışlardı. Eyyubiler, buldukları şehirde askeri ve siyasi gücü tam anlamıyla elinde tutan meliklerce, bir nevi şehir devletleri şeklinde yönetiliyorlardı. Dolayısıyla ortada tek bir Eyyubi politikası bulunmuyordu. Yine de Celaledin'in bölgedeki gücünden yalnızca Selçuklular değil, Eyyübiler de rahatsızlardı. Harzemşahlar, Selçuklular nazarından bakıldığında Moğollara karşı tampon bir ülke konumunda olsa da Doğu Anadolu'nun ve Mezopotamya'nın içlerine kadar yağma girişimlerinde buldukları ve mevcut düzeni tehdit ettikleri için tehlike arz ediyorlardı. Bu dönemde Selçuklu-Eyyubi ittifakı oluşturuldu ve Selçuklu-Eyyubi ittifakı, Erzincan yakınlarında Yassı-Çemen mevkiinde Harzemşah ordusunu bozguna uğrattı. Moğollar için Anadolu ve Irak-Suriye engeli ortadan kalkmıştı. Moğollar zaman zaman Kars, Erzurum ve Erzincan'da yağma ve tahrip hareketlerinde bulundular. Ancak Eyyubi-Selçuklu zorunlu ittifakı bu dönemde Moğolların Anadolu içlerini istilasını engellemiştir. I. Alaeddin Keykubat, bu dönemde yalnızca Anadolu için değil, bölgede Moğol gücüne karşı tedirginlik duyan bütün devletler için aranan bir müttefik haline gelmiştir. Aynı zamanda Moğollar'dan kaçan Türkmen grupları Anadolu'ya sığınıyor, Moğol kısılcısına karşı Anadolu son uğrak noktası haline geliyordu.

I. Alaeddin Keykubat'ın ani ölümü sonrası Selçuklu tahtına oğlu II. Gıyasettin Keyhüsrev geçti. II. Gıyasettin Keyhüsrev döneminde babası döneminde kurulan düzen devam ettirilemedi. Gıyasettin Keyhüsrev dönemi kaos, isyan ve istila dönemi olarak adlandırılabilir. Moğolların harekete geçtiği bu dönemde Anadolu'nun büyük bölümünü saran Babailer Ayaklanması ile devlet oldukça zayıfladı. Temelinde, yerleşik-konar/göçer çatışması olan ayaklanma, Anadolu'nun içinde bulunduğu ekonomik ve dini birtakım dinamikler düşünüldüğünde sonuç itibarıyla daha ciddi sonuçlar doğuracak gelişmelere sebep olmuştur. Moğollar, Selçuklu Devleti'nin Babai ayaklanmasını bastırmaktaki aciziyetini farkedince 1243 yılında istila hareketlerine başladı. Doğu Anadolu'nun o yıllarda en önemli mevkiilerinden olan Erzurum'a giren Moğollar, bir yıl sonra Erzincan'ı ele geçirerek büyük yağma ve katliamlar gerçekleştirdiler. Ögeday Han'ın emriyle Camugan Noyan ve Baycu Noyan, Anadolu'ya fetih komutanı olarak gönderilmişlerdi.

27 Haziran 1243'te; Sivas ve Erzincan'ı ticari olarak bağlayan, Zara ile Su Şehri arasındaki Köseadağ ovasında Selçuklu ordusu Moğollar tarafından bozguna uğratıldı. Sivas-Kayseri hattı ve buradaki şehirler Moğollar tarafından işgal edildi ve Moğol orduları ordugâh kurmak üzere Erzincan'a döndüler. Erzincan halkından istenen kuşatma fidyesi

ödenemeyince şehir, surlarıyla beraber tahrip edildi. Birbiri ardını tekrarlayan katliamlar yapıldı. Gıyasettin Keyhüsrev, Moğollar'a teslim olduğunun simgesi olan yüklü hediyeler vererek anlaşma yoluna gitti.

Anadolu'da kurulan yeni Moğol düzeni Tebriz merkezliydi. Burada bulunmalarının sebebi ise hakimiyetleri altında bulunan İran ile yeni ele geçirdikleri Anadolu topraklarının keşiştiği bölge olmasıdır.

Moğollar namına Selçuklu Devleti'ni idare eden Müineddin Pervane döneminde Erzincan, Anadolu'nun en önemli merkezlerinden haline gelmiştir. Selçuklu sarayının en önemli memurlarının Erzincan kökenli oluşu bu açıdan ilginç bir detaydır. Az sayıda Anadolu Türkmen beyinin de desteklediği, Memluk Sultanı Rukneddin Baybars'ın, Ayn-ı Calut mevkiinde Moğol ordularını mağlup etmesi sonucu 1277 yılında yeni bir Moğol istilası başlatıldı. Erzincan ve Tokat bölgesine gelen Moğol kuvvetleri Anadolu'daki Türkmen gruplarını cezalandırmak amacıyla çeşitli tahrip hareketlerinde bulundular. Pervane'nin ölümüyle Anadolu'daki mevcut düzen bozuldu ve düzeni Moğollar lehine düzenlemek üzere Abaka Han, bölgeye Cüveyni'yi gönderdi. Cüveyni'nin aldığı sert tedbir ve reform hamlelerine rağmen borçların ödenememesi, şer-i olarak Moğol Hanedanı'nın bölgeyi mülkü olarak görmesinin yolunu açtı. Erzincan, Kemah ve birçok yerleşim bu dönemde has olarak hanedan malı kabul edildi. Bunun göstergelerinden biri de Geyhatu'nun İlhanlı tahtına çıkış törenini Erzincan'da gerçekleştirmesidir. Geyhatu döneminde Erzincan garnizon olarak kullanılarak, Anadolu Türkmen Beylerine karşı yeniden bir yıldırma harekâtı düzenlendi.

Gıyasettin Mesud dönemine kadar Moğol valileri tarafından idare edilen Anadolu, Mesud'un ölümü sonrası Erzincan dahil olmak üzere yağmalara maruz kaldı. Emir Çoban'ın oğlu Timurtaş'ın Anadolu Valisi oluşuyla bu dönem de sona erdi. Timurtaş, 1318 yılında Selçuklu şehzadelerini öldürterek hanedana son verdi ve Selçuklular ortadan kaldırıldı. 1328 yılında İlhanlı Devleti içerisindeki mücadeleler sonucu idam edilen Timurtaş'ın, Anadolu'daki gücü taksim edildi. Erzincan ve çevresinde Eretna hakimiyeti başlamış oldu.

Eretnalıların kurucusu Sultan Alaeddin Eretna, İlhanlı sarayında yetişmiş bir komutandı. Timurtaş'ın ölümü üzerine Doğu Anadolu'da Celayirli hakimiyetine bağlanan Eretna, Timurtaş'ın oğlu Çobanlı Şeyh Hasan'ın ordusu ile birleşen İlhanlıları, Karanbuk Savaşında mağlup ederek müstakil bir devlet haline gelmiştir ve Anadolu'da yeni bir Moğol istilasının da önüne geçmiştir. Sultan Alaeddin'in ölümü sonrası Kemah merkez olmak üzere Erzincan'ın batısı Mutahharten isimli beyin egemenliğine girmiştir. Bu bölge, Eretna'nın Anadolu'nun orta ve batı kesimiyle bağlantısını sağlıyordu. Bağlantının kesilmesiyle doğu siyasetine hapsolan Eretnalılar, 60 yıl içerisinde tarih sahnesinden çekilerek yerlerini Mutahharten'e bıraktılar.

Akkoyunluların; Güneydoğu Anadolu bölgesinde yerleşmiş, Diyarbakır'da yurt sahibi Bayındır Oğuzlarından bir grup olduğu belgelerden anlaşılmaktadır. Anadolu'nun Malazgirt sonrası yaşadığı dönüşümden en çok etkilenen kesim konar/göçer Türkmenlerdir. Moğol İstilaları döneminde, Akkoyunlular da diğer konar/göçer gruplar gibi sürekli yer değiştirerek var olmaya çalışmışlardır. Oymaklar halinde Doğu Anadolu'nun kuzey bölgelerinden güney bölgelerine kadar yurt sahibiydiler. Akkoyunlu Tur Ali Bey döneminde Bayburt-Erzincan bölgesi Akkoyunluların yerleşim alanlarındandı. Mecidiye köyünde bulunan mezarı bunu doğrulamaktadır.

Tur Ali Bey'in oğlu Kutlu Bey, bir dönem Trabzon Rum İmparatorluğu'nu ele geçirmek istese de bunu başaramamıştır. İmparator III. Alexios, kız kardeşini Tur Ali Bey'in oğlu Kutlu Bey ile evlendirdi. Tur Ali Bey'in ölümü üzerine başa geçen Kutlu Bey döneminde, Doğu Anadolu'nun güneyinde Karakoyunlu gücü ortaya çıkmaya başladı.

Musul'dan Erzurum'a kadar olan geniş sahayı ele geçiren Karakoyunlular, Akkoyunlular için en büyük tehlike haline geldi. Erzincan'ın hemen hemen tamamını elinde bulunduran Akkoyunluların Kutlu Bey'in oğlu Kara Yülük Osman Bey dönemindeki hakimiyet alanı Diyarbakır, Ergani ve Urfa idi. Akkoyunluların, Güney ve Batı sınırları Karakoyunlulardan müteşekkildi.

Erzincan'da Akkoyunlulardan kalma büyük bir eser bulunmasa da bölgede buldukları süre içerisinde Eretnalılar, Mutahharten, Karakoyunlu, Memluk, Timur İmparatorluğu, Osmanlı Devleti, Dulkadiroğulları, Eyyübi, Venedik, Gürcistan gibi çok sayıda siyasi organizasyon ile iletişim halinde olması, yaşanan siyasi hadiseler, Akkoyunluları tarih sahnesinde önemli bir konuma taşımaktadır.

Akkoyunluların en parlak dönemi, bölgede çok sayıda Türkmen grubunu bünyesinde toplayarak büyük bir güç oluşturan Uzun Hasan dönemidir. Karakoyunluları yıkarak, İran, Gürcistan, Doğu Anadolu, Irak gibi büyük bir alanda ciddi tesirler yaratmış olan bu Türkmen Beyi, Erzincan'ı ordugâh olarak kullanarak Gürcistan ve Karakoyunluların kuzey şehirlerine sayısız akın düzenlemiştir.

Osmanlı Sultanı II. Mehmet'in İstanbul'u fethi sonrası doğuda tehdit olarak gördüğü Karamanoğulları ve Akkoyunlular giderek güçlerini arttırıyorlardı. Akkoyunluların, Trabzon Rum İmparatorluğu ile ilk dönemlerinden beri tesis etmiş oldukları akrabalık ve dostane ilişki, Karamanoğullarının Osmanlıların Balkan seferleri sırasında Avrupalı güçlerle kurduğu ilişkiler, savaşı kaçınılmaz kılıyordu. Batı Karadeniz'de daha önce hâkim bulunan İsfendiyar Beyi Kızıl Ahmet, Uzun Hasan'ın elindeydi ve Kızıl Ahmet, Osmanlı'ya ait bu topraklarda hak talep ediyordu. Uzun Hasan da tıpkı Karamanoğulları'nın izlediği politikayı taklit ederek Venedik başta olmak üzere Avrupalı güçlerle çeşitli konularda iş birliğine gidiyordu.

Uzun Hasan'ın Fatih Sultan Mehmed'e karşı izlediği genel politika, Osmanlı'yı Anadolu'da olabildiğince zayıflatmaktı. Fatih Sultan Mehmed'in 1461 yılında başlattığı Trabzon seferi sırasında, iki taraf arasındaki ilk çarpışma gerçekleşti. Osmanlı ordusu Sinop, Amasra ve çevresini de ele geçirerek Sivas'ın doğu bölgelerine kadar ilerlerken Uzun Hasan birlikleriyle geri çekilerek barış talebinde bulundu. Annesini Trabzon seferinin sonuna kadar rehin vermek durumunda kalan Uzun Hasan, 1461 yılında Trabzon'un Osmanlılar tarafından ele geçirilmesine engel olamadı. Trabzon seferinden hemen sonra başlatılan Karamanoğlu Seferinde, Karamanoğlu Pir Hasan ve Ahmet Beyler çareyi Akkoyunlulara sığınmakta buldular. Pir Hasan Bey, Uzun Hasan'ın temin ettiği 20-30 bin kişilik bir orduyla Tokat şehrini ve çevresini yaktı.

1472 yılında 20 bin kişilik Akkoyunlu ordusu Yusufça Mirza komutasında Karaman'a girdi ve Pir Ahmet Bey, topraklarını yeniden ele aldı.¹⁰

Fatih Sultan Mehmed, bunun üzerine Anadolu Beylerbeyi Davut Paşa'yı, Şehzade Mustafa'nın birlikleriyle birleşerek şehzadenin emrinde Yusufça Mirza ve ordusunu ortadan kaldırmak üzere görevlendirdi. Beyşehir yakınlarında Eflatun Pınarı adlı bölgede yapılan savaşta Yusufça Mirza ve ordusu ağır bozguna uğradı.

Venedik'in Osmanlı'ya savaş ilan etmesiyle Anadolu'daki kanlı savaşlara ara verilmiş olsa da Akkoyunlu elçileri Venedik'te görüşmeler gerçekleştiriyor, ordusuna ateşli silah temin etmeye çalışıyordu.

¹⁰ Erhan Afyoncu, "Otlukbeli Savaşı", *Türkiye Diyanet Vakfı İslam Ansiklopedisi*, Cilt: 34, İstanbul 2007, s. 5.

Akkoyunlular ile Osmanlılar arasında askeri güç olarak ciddi bir orantısızlık hakimdi. Osmanlı ordusu zırhlı, ateşli silahları ustaca kullanabilen, yaya ve süvari dengesine haiz bir ordu iken Akkoyunlu ordusu genel olarak Bozkır Kültürü etkisini devam ettiren Türkmen birliklerinden müteşekkildi. Coğrafya avantajını kullanmak isteyen Akkoyunlu ordusu, taciz saldırılarla Osmanlı ordusunu zayıflatmak isteseler de bunda başarılı olamadılar. 11 Ağustos 1473 günü Osmanlı ordusu Erzincan'ın Tercan kasabasının yakınlarında Üçağızlı adlı mevkiide ordugâh kurdu. Otlukbeli olarak anılan tepelerde Uzun Hasan'ın ordusu görüldüğünde, yine coğrafi avantajın Akkoyunlularda olduğu anlaşıldı. Uzun Hasan, Osmanlı ordusunu savaşıma elverişli olmayan bir bölgeye sıkıştırma gayretindeydi. Ancak yapılan savaşta Uzun Hasan ve Akkoyunlu ordusu büyük bir bozguna uğradı. Savaştan sonraki beş senelik ömründe bir kez Gürcistan seferi yapan Uzun Hasan'ın elinde Erzincan, Erzurum, Harput, Diyarbakır, Mardin ve Urfa'nın bir bölümü kalmıştı. "Hasan Padişah Kanunları" denen bir vergi mükellefiyetiyle ekonomik olarak çöken Akkoyunlular, Uzun Hasan'ın 1478 yılında vefat etmesinden kısa bir süre sonra tarih sahnesinden çekildiler.

Akkoyunluların toprakları bölgede Osmanlı ile dostane ilişkileri bulunan Türkmen grupları arasında dirlik olarak pay edilirken Erzincan, bu bölgede faaliyete henüz yeni başlayan Şah İsmail önderliğindeki Safeviler'e geçti. Safeviler, Erzincan'ı Osmanlılara karşı ileri karakol olarak kullandı.

Çaldıran Savaşı sırasında Erzincan, savaşız olarak Osmanlıların hakimiyetine girdi. Osmanlı idaresindeki Erzincan, doğu sınırının önemli şehirlerinden biri olarak görülüyordu.

Eğîn, Osmanlı hakimiyetinde özellikle Yavuz Sultan Selim'in girişimleriyle zenginleşmiştir. Eğîn ahalisine sarayın et kethüdalığı verilmiş, böylece Eğîn, Osmanlı Devleti'ne rahatça entegre olmuştur. Osmanlı Devleti tarihi boyunca Eğîn, farklı yerel voyvodalar tarafından idare edilse de Harput örneğinde olduğu gibi sosyal ve kültürel anlamda komşu yerleşim alanlarıyla dialog içerisindeydi.

SONUÇ

Günümüzde Erzincan iline bağlı bir ilçe merkezi olan Eğin, Doğu Anadolu'nun Yukarı Fırat havzasında, ticari ve askeri olarak kuzey-güney geçişini sağlayan Fırat vadisinin kenarında kurulmuştur. Kuruluş tarihi kesin olarak bilinmemekle beraber konuyla alakalı çeşitli rivayet ve görüşler bulunmaktadır, ancak görüş birliğine varılamamıştır. Eğin'in kuruluşu ve Eğin adının kökeni hakkındaki görüşlerin çeşitliliği, genel anlamda Eğin'in bir yerleşim birimi olarak ortaya çıktığı ilk dönemle alakalı mevcut bilginin çok az sayıda olmasından kaynaklanmaktadır. Eğin adıyla ilgili, ilçe ve köylerde çeşitli anlatılar olsa da bunları tarihsel olarak temellendirmek mümkün olmamaktadır. Eğin adının kökeniyle alakalı olarak belirtilen görüşler arasında; Kaşgarlı Mahmud'un, Divan-ı Lugatüt Türk adlı eserinde Eğin adının, "omuz" yada "sırtın eğilen kısmı" şeklinde verdiği bilgiye göre kelimenin Türkçe kökenli oluşu olasıdır.

İpek Yolu üzerinde bulunması, alternatif ticaret ağlarına sahip oluşu, Kafkasya-Anadolu-İran coğrafyasının kesişim noktasında bulunması, Eğin'in tarih boyunca önemli bir merkez olarak varlık göstermesini sağlamıştır.

Fırat nehrinin varlığı, su kaynaklarının kullanımı açısından su bolluğuna nispet edilse de nehrin kasabaya dik şeklindeki konumu bunu engellemektedir. Fırat nehrinden koparak, kasaba merkezi ve köylere kadar ulaşan çeşitli su kaynakları nispeten kullanım açısından daha elverişlidir.

Kasabanın eğimli yapısıyla beraber vadi boyunca dağlık ve taşlık devam eden arazi, tarımsal üretimi engellemektedir, ancak köylerde küçük çaplı olarak tarımsal faaliyetten söz edilebilir.

Eğin ve çevresinde dikkat çeken ilk önemli kültür grubunu Urartular oluşturmaktadır. Venk köyündeki kalıntılar, İliç'te işlenen bakır madeni gibi örnekler Urartuların bu bölgede ticari ve kültürel faaliyetlerde bulduklarının işareti niteliğindedir.

Eğin ve çevresinde Urartular'dan sonra Kimmer, Pers, Selevkos gibi çeşitli kültür grupları etki göstermişlerdir. Eğin ve çevresinin etkilendiği kültür gruplarının ortaya koyduğu kültür ürünlerinden günümüze taşınan bir eser bulunmamaktadır.

Bizans dönemi boyunca Eğin ile alakalı ayrıca belirtilen bir anektod bulunmamakla beraber bu dönemde Eğin'in Vartinik (bugünkü adıyla Başpınar) köyünün önemli bir merkez olduğu bilinmektedir.

Malazgirt Savaşı ile Anadolu'yu Türk yurdu haline getiren Selçuklular ve ardılları olan Anadolu Beyliklerinden Danişmendliler, uzun süre Eğin'de egemen olmuşlardır. I. Kılıçarslan döneminde Selçukluların hakim olduğu Eğin ve çevresi, Moğolların Anadolu'da kuracakları iktidar döneminde başlıca ordugah özelliği gösterecektir.

Moğolların, Doğu Anadoludaki hakimiyetlerinin zayıflamasıyla Eğin ve çevresinde söz sahibi; Bayındır, Alayundlu gibi kalabalık Oğuz boyları olacaktır. Eretna, Mutahharten ve uzun süreli hakimiyetiyle Akkoyunlular, zamanla devletleşerek Safevi dönemine kadar bölgede hakimiyet kurmuşlardır. Bahsedilen bu beyliklerin arasında sürekli el değiştiren Eğin ve çevresi bu dönemde Türk kültürünün hakim olduğu bir bölge haline gelmiştir.

Fatih Sultan Mehmet döneminde, Osmanlı seferlerinin Anadolu'nun doğu bölgelerine yoğunlaşması sonucu Akkoyunlu hakimiyetindeki bölgelerde çeşitli büyüklükte çatışmalar yaşanmıştır. Son olarak Otlukbeli savaşıyla bölgedeki hakimiyetini güçlendiren Osmanlı Devleti, Akkoyunluların zayıflaması sonucu bölgede nüfusunu arttıran Safevi Devleti ile karşı karşıya gelecektir. Eğin ve çevresinde mezhepsel çatışmaların zirveye çıktığı ve günümüze kadar süregelen birtakım sorunların başladığı bu

dönem Doğu Anadolu'nun kültürel, sosyal ve siyasal olarak dönüşümünde başlıca dönüm noktası olmuştur.

Çaldıran Savaşı ile Safevi Devleti'nin Doğu Anadolu'nun büyük kısmından atılması ve Safevi ordusunun büyük bölümünün imha edilmesiyle, Osmanlı'nın Doğu Anadoludaki hakimiyeti kesinleşmiş, Yavuz Sultan Selim'in fermanıyla Eğin de önemli bir merkez haline gelmiştir. Eğin ahalisine sarayın et ve odun kethüdalığının verilmesi Eğin'in Osmanlı hakimiyetine entegre edilmesinde kilit rol oynamıştır.

KAYNAKLAR

Afyoncu Erhan, “Otlukbeli Savaşı”, *Türkiye Diyanet Vakfı İslam Ansiklopedisi*, Cilt: 34, İstanbul 2007, ss. 4-6.

Ayönü Yusuf, *Selçuklular ve Bizans*, Türk Tarih Kurumu Yayınları, Ankara 2014.

Demir Mustafa, “Türk-İslam Geleneğinde Şehirleşme ve Yerleşim”, *İslam Araştırmaları Dergisi*, Cilt: 16, Sayı: 1, 2003, ss. 133-154.

Evlîya Çelebi Seyahatnamesi III. Kitap, Derleyen: Seyit Ali Kahraman, Yapı Kredi Yayınları, İstanbul, 2006.

Heredotos, *Tarih*, çev. Müntekim Ökmen Türkiye İş Bankası Yayınları, İstanbul, 2006

Kaçar Turhan, “Anadolu’da Sasaniler ve Romalılar Emperyal İdeoloji ve Kriz”, *Tarih Dergisi*, Sayı: 47, 2008, ss. 2-22.

Ryan C. W., *A Guide To The Know Minerals of Turkey*, Maden Tetkik Arama Enstitüsü Yayınları, Ankara 1960.

Sümer Faruk, *Selçuklular Devrinde Doğu Anadolu’da Türk Beylikleri*, Türk Tarih Kurumu Yayınları, Ankara 1990.

Turan Osman, *Doğu Anadolu Türk Devletleri Tarihi*, Ötüken Yayınevi, İstanbul 2001.

İnternet Sitesi

www.ntv.com.tr/turkiye/tuncelide-3-bin-yillik-antik-koy,7kXQ_XW_40GzsJ6MK1aqAA.

*Adnan Menderes Üniversitesi, Sosyal Bilimler Enstitüsü, Tarih Anabilim Dalı, Yüksek Lisans Öğrencisi

ERZURUM AHKÂM DEFTERLERİNE GÖRE XVIII. YÜZYIL ORTALARINDA ERZİNCAN'DAKİ ASAYİŞ SORUNLARI VE DEVLET MERKEZİNİN BU SORUNLARA GETİRDİĞİ ÇÖZÜM ÖNERİLERİ (1155-1171/1742-1757)

Gürsel DURMUŞ*

GİRİŞ

Türk Devlet geleneğinde adalet kavramı önemli bir yer tutmakta ve adalet, devletin temeli sayılmaktaydı. Türkler İslamiyet'i kabul etmeden önce Moğolca "kurultay" kelimesi ile ifade edilen toplantılarda devlet işleri hakkında kararlar alırdı. Bu gelenek Türk-İslam devletlerinde de devam etti.¹ İslamiyet'in kabulünden sonra devlet işlerinin görüşüldüğü toplantılar "divan" diye adlandırılır olmuştu ki bu terim, İslam fütühatının ilk yıllarında Farsçadan Arapçaya ve İslam kültürüne dahil olan diğer dillere geçmiş bir kavramdır.²

"Divan" terimi; Osmanlılarda "padişah divanı" anlamında "Dîvân-ı Hümâyûn" terkihi şekliyle kullanılmış, hem yapılan toplantıyı hem de toplantının yapıldığı yeri ifade etmiştir. Osmanlı Devleti, Divanihümayun teşkilatını, kendinden önceki Türk-İslam devletleri ile diğer devletlerin "divan" ve benzeri yapılarının bir sentezi olarak ortaya çıkartmıştı.³ Orhan Bey (1326-1362) döneminden beri mevcut olduğu belirtilen Divanihümayun⁴; en gelişmiş olduğu dönemde veziriazamın da üstünde bir seviyeye çıkararak padişahlık makamından sonraki en önemli karar alma organı olmuştu.⁵

Divanihümayun; en yüksek karar organı olmasının yanında, halkın şikâyetlerinde de en üst merci idi. Oraya yapılan başvuruların doğrudan padişaha yapıldığı kabul edilirdi. Hükümdar, haksızlıkları adalete tebdil edebilecek en yüksek makamı. Bu makam; ırk, cinsiyet, din ve sosyal statü ayırımı yapmadan herkese açıktı. Herkes bireysel (arz-ı hâl) veya toplu (arz-ı mahzar) olarak buraya müracaat edebildiği gibi kadı mektubu ile de şikâyet gerçekleştirebilmekteydi. Eğer şikâyetçi/şikâyetçiler askeri iseler o zaman şikâyet dilekçelerine "arz" denirdi. Kadı mektubu ile gerçekleşen şikâyetler, kadının desteğini almış gibi görülüyordu. Bunun yanında şikâyetçiler, müftü veya şeyhülislamdan "fetvâ-i şerife" olarak da haklılıklarını ispatlamaya çalışırlardı. Şikâyet amaçlı arz veya arz-ı hal gönderilmesi için ilgilinin mutlak surette bir zarara uğraması gerekmekteydi.⁶

* Tarih Öğretmeni.; Kestel Hasan Aslanoba Anadolu Lisesi, Yeni Mahalle, Atatürk Caddesi, 89/B, 16450 Kestel-BURSA. E-Posta: gursel_durmus@hotmail.com

¹ Ahmet Mumcu, "Dîvân-ı Hümâyun", *DİA.*, C. IX, Türkiye Diyânet Vakfı Yayınları, İstanbul 1994, s. 430-431.

² Mecdud Mansuroğlu, "Divan", *İslâm Ansiklopedisi*, C. III, MEB., İstanbul 1988, s. 595-596.

³ İsmail Hakkı Uzunçarşılı, *Osmanlı Devleti Teşkilâtına Medhal*, TTK., Ankara 1988, s. X-XIV; Hikmet Çiçek,

Erzurum Vilâyeti 1 Numaralı ve 1155-1162/1742-1749 Tarihli Ahkâm Defteri'nin Transkripsiyonu ve Değerlendirilmesi (s.65-130), (Yayımlanmamış Yüksek Lisans Tezi), Atatürk Üniversitesi Sosyal Bilimler Enstitüsü, Erzurum 2011, s. 3.

⁴ Uzunçarşılı, *Osmanlı Devleti'nin Merkez ve Bahriye Teşkilâtı*, TTK., Ankara 1988, s. 1.

⁵ Mumcu, "Dîvân-ı Hümâyun", s. 430-431

⁶ Halil İnalçık, "Şikâyet Hakkı: 'Arz-î Hâl ve 'Arz-î Mahzarlar", *Osmanlı Araştırmaları*, VII-VIII, İstanbul 1988, s. 33-36

Divanhümayun'da alınan kararlar, padişahın onayı alındıktan sonra ferman suretleri hazırlanarak "mühimmenüvisler" tarafından mühimme defterlerine kaydedilirlerdi.⁷ Mühimmeler, Divanhümayun sicillerinin en önemlileri olsalar bile ahkâm, tahvil, ruûs, nâme, ahidnâme gibi başka defterler de vardı.⁸

Zaman içerisinde idari ve adli konular ayrı defterlere kaydedilmeye başlandı. Bu bağlamda şikâyetler sonucu verilen hükümler de 1059/1649'dan itibaren "şikâyet defterleri" adıyla farklı bir defter serisine kaydedilir oldular.⁹ Bu defterler de - mühimmeler gibi - Beylikçi Kalemî tarafından düzenleniyordu.¹⁰ Şahsi davalar genelde şikâyet defterlerine kaydedilirken kamu ile ilgili olanlar mühimmelerde yer almaya devam ettiler.¹¹ Defterlerdeki bu muhteva değişikliği Osmanlı bürokrasisindeki gelişmeyle doğrudan alakalıdır.¹² Bu değişiklikte; Osmanlı kalemiyesindeki anlayış farklılaşması, işbaşında bulunan bürokratların şahsi tercihleri, kalemiye mensuplarının işlerinin kolaylaştırılmak istenmesi,¹³ I. Süleyman'ın (1520-1566) ölümünden sonra merkezi otoritede görülen sarsılmalar sonucunda devlet yönetiminde ortaya çıkan bozulmaların taşraya yansımaları ve bu durumdan mütevellit merkeze gelen şikâyetlerin artması gibi sebepler de oldukça etkili olmuştur.¹⁴

AHKÂM DEFTERLERİ VE TARİHİ ÖNEMLERİ

"Hüküm" kelimesinin çoğulu olan "ahkâm";¹⁵ belli bir konuda konulmuş kurallar bütünü olarak ifade edilebilir.¹⁶ Padişah tarafından verilen tahriri emre "hüküm-i hümayun",¹⁷ bu hükümler ile kanunnamelerin ve çeşitli devlet kararlarının aynen kaydedildiği defterlere ise "ahkâm defterleri"¹⁸ denirdi.

⁷ Mübahat S. Kütükoğlu, "Mühimme Defteri", *DİA.*, C. XXXI, Türkiye Diyanet Vakfı Yayınları, İstanbul 2006,

s. 520-523; Tefvîk Temelkuran, "Divân-ı Hümâyûn Mühimme Kalemi" , *Tarih Enstitüsü Dergisi*, 6, İstanbul

1975, s. 138.

⁸ Uzunçarşılı, *Merkez ve Bahriye Teşkilâtı*, s. 79; Çiçek, "1 Numaralı ve H. 1155-1162/M.1742-1749 Tarihli Erzurum Ahkâm Defteri'nin Tarihi Önemi", *Türk ve İslam Dünyası Sosyal Araştırmalar Dergisi (TİDSAD)*,

17, Haziran 2018, s. 55.

⁹ Kütükoğlu, "Mühimme", s. 520-523.

¹⁰ Nahide Şimşir, "Ahkâm Defterleri'nin Tarihi Kıymeti ve 107 No'lu Anadolu Ahkâm Defteri'ndeki İzmir İle İlgili

Hükümler" *Tarih İncelemeleri Dergisi*, IX, İzmir 1994, s. 359.

¹¹ İnalçık, "Şikâyet Hakkı", s. 36; Feridun M. Emecen, "Osmanlı Divanının Ana Defter Serileri: Ahkâm-ı Mirî,

Ahkâm-ı Kuyûd-ı Mühimme ve Ahkâm-ı Şikâyet", *Türkiye Araştırmaları Literatür Dergisi*, 3 (5), İstanbul 2005,

s. 132.

¹² Emel Soyer, " XVII. yy. Osmanlı Divan Bürokrasisi'ndeki Değişmelerin Bir Örneği Olarak Mühimme Defterleri"

(Yayımlanmamış Yüksek Lisans Tezi), İstanbul Üniversitesi Sosyal Bilimler Enstitüsü, İstanbul 2007, s. 78, 111.

¹³ Emecen, "Ana Defter Serileri", s. 117.

¹⁴ Şimşir, "107 No'lu Anadolu Ahkâm Defteri'nde İzmir", s. 357.

¹⁵ Ferit Develioğlu, *Osmanlıca-Türkçe Ansiklopedik Lügât*, (15. bs.), Aydın Kitabevi Yayınları, Ankara 1998,

s. 389; T. H. Weir, "Hüküm", *İslâm Ansiklopedisi*, C. V/I, MEB., İstanbul 1988, s. 627; İlyas Üzüm, "Hüküm",

DİA., C. XVIII, Türkiye Diyanet Vakfı Yayınları, İstanbul 1998, s. 464.

¹⁶ Ahmet Özel, "Ahkâm", *DİA.*, C. I, Türkiye Diyanet Vakfı Yayınları, İstanbul 1988, s. 550.

¹⁷ Uzunçarşılı, *Osmanlı Devleti'nin Saray Teşkilâtı*, TTK., Ankara 1988, s. 280.

¹⁸ Mehmet Zeki Pakalın, *Osmanlı Tarih Deyimleri ve Terimleri Sözlüğü*, C. I, MEB., İstanbul 1993, s.30.

Mehmed Râgıb Efendi'nin reisülküttaplığı döneminde, 1155/1742'den itibaren; İstanbul, Rumeli, Anadolu, Sivas, Erzurum, Diyarbakır, Adana, Trabzon, Rakka, Şam, Karaman, Maraş, Halep, Bosna, Mora, Özi, Silistre eyaletleri için şikayet defterlerinin yerine ahkâm defterleri tutulmaya başlandı.¹⁹

Osmanlı Devleti'nde İstanbul veya taşrada yaşayan her gruptan insanın şer'i ve örfi hukukla ilgili davaları, "kadı" veya "kadı naibi" tarafından yönetilen mahkemelerde görülür, "şer'iyye sicilleri" adı verilen defterlere kaydedilirlerdi. Bu siciller; Osmanlı toplum hayatının aile, ekonomi, hukuk, sosyal ilişkiler gibi birçok alanında zengin verilere sahiptirler.²⁰ Bu nedenle özellikle şehir tarihi çalışmalarında vazgeçilmez kaynaklar mesabesinde dirler.

Şer'iyye sicillerinde, mahallinde halledilen davalar yer alırdı. Yani bu siciller, bölgesel bir özelliğe sahipti. Mahallinde halledilemeyen davalar ise üst mahkeme görevini haiz Divanihümayun'a taşınırdı. Aynı zamanda Divanihümayun'da, kadının verdiği kararı temyiz ettirmek amaçlı müracaatlara ve bidayet mahkemesi olarak yapılan şikâyetlere de bakılırdı. Divana gelen bu şikâyetler ise, yukarıda bahsedildiği şekilde, ahkâm defterlerine kaydedilirdi. Anlaşılabacağı üzere, şer'iyye sicilleri mahalli yargıcın uygulamalarını yansıtırken ahkâm defterlerinde devlet merkezinin davalara yaklaşımı gözlemlenebilmektedir.²¹ Ahkâm defterlerinin dezavantajı ise yapılan şikâyetlere yazılan hükümlerin nasıl sonuçlar doğurduğunu genelde takip edemememizdir. Yani ahkâm defterlerinden, bahse konu davanın sonucu, genelde anlaşılammamaktadır. Ne yazık ki günümüzde birçok bölgenin şer'iyye sicili mevcut değildir. Şer'iyye sicili mevcut olmayan bölgelerin şehir tarihi çalışmalarında, ahkâm defterleri onların yerini almaktadır. Sicilleri mevcut olan bölgelerin şehir tarihi çalışmalarında ise sicillerle birlikte ahkâm defterlerinin de kullanılması çok daha zengin çalışmaların yapılmasını sağlayacaktır.

Erzurum Ahkâm Defterleri

T.C. Cumhurbaşkanlığı Devlet Arşivleri Genel Müdürlüğü Osmanlı Arşivi Daire Başkanlığında "A. {DVNS.AHK.ER.d}" fon koduyla mevcut olan Erzurum Ahkâm Defterleri incelendiğinde, 1155/1742 ile 1296/1879 yılları arasında 19 ahkâm defteri olduğu görülmektedir.²² Fakat bu defterlerden 2 numaralı defter, kapağında "Erzurum Defteri, min evâil-i Cemâziyelâhire sene 1155 (03-12.08.1742) ilâ evâil-i Cemâziyelâhire sene 1191 (07-16.07.1777)" yazmasına rağmen²³ Erzurum'a ait değildir. Nitekim, bu defteri Erzurum defter serisinden çıkartsak bile diğer defterlerin tarih sıralamasında bir bozukluk olmamaktadır. 1 numaralı defterin tarih kısmında; "min evâil-i Cemâziyelâhire sene 1155 (03-12.08.1742) ilâ evâhîr-i Şevvâl sene 1162 (04-12.10.1749)" yazarken²⁴ 3 numaralı defterde "min evâil-i Zilka'de sene 1162 (13-22.10.1749) ilâ evâsıt-ı Rebülevvel sene 1171 (23.11-02.12.1757)" tarihi kayıtlıdır.²⁵ Yine Erzurum'un 2 numaralı defterinde bulunan hükümler Van, Kars ve Çıldır Eyaletleri'ne ait görünmektedirler.²⁶ Bu defterin Erzurum'a

¹⁹ Mesut Aydınar, "Râgıb Paşa", *DİA.*, C. XXXIV, Türkiye Diyanet Vakfı Yayınları, İstanbul 2007, s. 404; Halil

Sahillioğlu, "Ahkâm Defteri", *DİA.*, C. I, Türkiye Diyanet Vakfı Yayınları, İstanbul 1988, s. 551.

²⁰ Yunus Uğur, "Şer'iyye Sicilleri", *DİA.*, C. XXXIX, Türkiye Diyanet Vakfı Yayınları, İstanbul 2010, s. 8.

²¹ Çiçek, *Erzurum Vilâyeti 1 Numaralı Ahkâm Defteri'nin Transkripsiyonu*, s. 13.

²² *Başbakanlık Osmanlı Arşivi Rehberi*, Haz. İskender Türe vd., T.C. Başbakanlık Devlet Arşivleri Genel Müdürlüğü Osmanlı Arşivi Daire Başkanlığı Yayınları, İstanbul 2017, s. 35.

²³ Erzurum Ahkâm Defteri, No. 2, Defter Kapağı.

²⁴ Erzurum Ahkâm Defteri, No. 1, Defter Kapağı.

²⁵ Erzurum Ahkâm Defteri, No. 3, Defter Kapağı.

²⁶ Çiçek, "2 Numaralı ve 1155-1191/1742-1777 Tarihli Erzurum Ahkâm Defteri'nin Şekil ve İçerik İncelemesi",

ait olmayıp sehven bu eyalete dahil edildiğinin ve sehven Erzurum Defteri adıyla ciltlendiğinin en bariz göstergesi ise 135/5 numaralı hükümde "Erzurum'a nakl olunmuştır" şeklinde yazılmış olan derkenardır.²⁷ Bu ibareyle hükmün yanlışlıkla bu deftere kaydedildiği ve Erzurum Defteri'ne alındığı belirtilmektedir. Buradan da bu defterin Erzurum Defteri olmadığı sonucu çıkmaktadır.

Belirtilen nedenlere istinaden 2 Numaralı Erzurum Ahkâm Defteri olarak görülen defterden bu çalışmada faydalanılmamıştır. Çalışma, 1155-1171 / 1742-1757 tarihlerini kapsayan 1 ve 3 Numaralı Erzurum Ahkâm Defterleri üzerinden yürütülmüştür.

H. 1155-1171 / M. 1742-1757 TARİHLERİ ARASINDA ERZİNCAN'DAKİ ASAYİŞ SORUNLARI VE DEVLET MERKEZİNİN BU SORUNLARA GETİRDİĞİ ÇÖZÜM ÖNERİLERİ

Erzincan, Kemah ve çevresi I. Selim'in Çaldıran Seferi sırasında ve hemen akabinde Osmanlı idaresine alınmıştı.²⁸ I. Süleyman'ın İrakeyn Seferi dönüşünde 1535 yılında, Dulkadirli Mehmet Han idaresinde Erzurum Beylerbeyliği kurulunca sancak merkezi olarak bu beylerbeyliğe bağlanan Kemah, I. Süleyman'ın son devirlerine kadar kendisine bağlı on nahiyesiyle birlikte Erzurum Eyaleti'nin önemli bir sancağı olarak kaldı. 1566'dan sonra ise Kemah ve Erzincan, ayrı birer sancak olarak teşkilatlandırıldılar fakat yine Erzurum Eyaleti'ne tabi oldular.²⁹ Erzincan'ın, bu tarihten itibaren Erzurum Eyaleti'nin Paşa Sancağı'na bağlı bir kaza olarak paşanın gönderdiği subaşı tarafından idare edildiği ve bu durumunu çalışmamıza konu olan 18. Yüzyıl ortalarında da devam ettirdiği anlaşılmaktadır.³⁰ İncelenen dönemde Güney Erzincan ve Kuzey Erzincan isimleriyle iki nahiyeden oluşan Erzincan Kazası,³¹ barındırdığı nüfus itibarıyla Erzurum'dan sonra eyaletin ikinci büyük kazasıydı.³²

16. Yüzyılda Anadolu'nun mühim, mamur, müstahkem şehirlerinden olan, gelişmiş bir ticaret ve tarım hayatı ile ileri bir kültür ve refah seviyesine sahip bulunan Erzincan'da;³³ 18. Yüzyıl ortalarında eşkıyalık, yol kesme, mal ve eşya gaspı, para gaspı, suç isnat etme, ev basma, yağmalama, ev yıkma, mülke el koyma, yalancı şahitle hane zabtı, mahkeme basma, hırsızlık, insan alıkoyma, zincire vurma, hapsedme, kadın kaçırma, sahte senetle kadın nikâhlama, darp, yaralama ve katl gibi asayiş problemlerinin yaşandığı görülmektedir.

Çayeli'nden Erzurum'a Yrd. Doç. Dr. Cemil Kutlu/Armağan Kitap, Ed: Prof. Dr. Selami Kılıç vd., Erzurum 2016, s. 574.

²⁷ Erzurum Ahkâm Defteri, No: 2, 132/5; Çiçek, "2 Numaralı Erzurum Ahkâm Defteri", s. 375.

²⁸ İsmet Miroğlu, *Kemah Sancağı ve Erzincan Kazası (1520-1566)*, TTK., Ankara 2014, s. 25; Uzunçarşılı, *Osmanlı*

Tarihi, II, TTK., Ankara 1995, s.271.

²⁹ Miroğlu, *Kemah Sancağı*, s. 30-32.

³⁰ Abdülkadir Gül - Adem Başbüyük, *Bir Tarihi Coğrafya İncelemesi (Osmanlı'dan Cumhuriyet'e Erzincan Kazası)*, Salkımsöğüt Yayınları, Erzurum 2011, s. 48-49; Tuncer Baykara, *Anadolu'nun Tarihi Coğrafyasına*

Giriş I Anadolu'nun İdari Taksimatı, Bilge Kültür Sanat Yayınları, İstanbul 2015, s. 203; *Osmanlı Yer Adları*,

Haz. Tahir Sezen., T.C. Başbakanlık Devlet Arşivleri Genel Müdürlüğü Yayınları, Ankara 2017, s. 256.

³¹ Gül - Başbüyük, *Tarihi Coğrafya*, s. 51; Mehmet İnbaşı, "Erzincan Kazası (1642 Tarihli Avârz Defterine Göre)",

A.Ü. Türkiyat Araştırmaları Dergisi, 41, Erzurum 2009, s. 189.

³² Abdülkadir Gül, "Erzincan Kazasının Yerleşme Özellikleri (XVI-XX. Yüzyıllar Arası)", *Erzincan Üniversitesi Sosyal*

Bilimler Dergisi, 6 (1), Erzincan 2013, s. 59.

³³ Miroğlu, *Kemah Sancağı*, s. 175-182.

1155-1171/1742-1757 tarihleri arasında kapsayan 1 ve 3 Numaralı Erzurum Ahkâm Defterleri üzerinde yaptığımız incelemede, Erzincan Kazası'ndan merkeze yansıyan asayiş problemleriyle ilgili olarak kaydedilmiş olan 36 hüküm tespit edilmiştir. Hükümler incelendiğinde sadece 1 hüküm Kuzey Kemah Nahiyesi ile ilgili bir şikâyet için yazılmışken 35 hükmün, Erzincan kaza merkezinden gelen şikâyetler için kaydedildiği görülmüştür.

Bölgedeki asayiş problemleri konusunda sâdât ve şürefâ'dan olduğu belirtilen şahısların bir hayli şikâyetçi oldukları, 14 hükmün "seyyid" unvanlı kişiler ve 1 hükmün de "şerife" unvanlı bir kişinin müracaatına binaen yazıldığı görülmektedir. Bu hükümlerden birinin Erzincan sakinlerinden Şerife Safiye isimli hatunun bizzat müracaatı üzerine Erzurum valisine, Erzurum mollasına ve Erzincan kadısına yazıldığı görülmektedir. Hükme göre bunun babası Hacı Yusuf vefat ettikten sonra bir hayli miras bırakmıştır. Hacı Yusuf'un Şerife Safiye'den başka Şerife Firdevs isimli bir kızı ile Feyzullah Ağa ve Ali Ağa isimli iki oğlu daha vardır. Ayrıca eşi Şerife Saima de 90 yaşında ve hala hayattadır. Feyzullah Ağa ve Ali Ağa, babalarının mirasına el koymak istemektedirler. Evvela babalarından kalan 5 kese tutarında altın ve gümüş parayı gizlice kaldırıp yerine 6 kese akçe koymuşlardır. Daha sonra bu iki kardeş yarı zorla (neredeyse ev basma şeklinde) anneleri ile kız kardeşlerinden onların hissesine düşen emlak ve dükkanları da almışlar, mukabilinde az bir miktar para ve bir dükkan vaat etmişlerse de vermemişlerdir. Bu arada Feyzullah Ağa ölmüştür. Şerife Safiye Hatun, kardeşi Ali Ağa'dan ve vefat eden kardeşi Feyzullah Ağa'nın mirasçılarında hakkını almak istemişse de muvaffak olamamıştır. Bu konuda mevcut olan fetva-i şerîfesi mucibince hakkının kanun ve mahkeme yoluyla alınması hususunda Divanihümayun'a müracaat etmiştir. Verilen hüküm de olayın mahallinde şer'le görülmesi emredilmiştir.³⁴

Yine Erzurum valisine ve Erzincan kadısına yazılan bir başka hükümde; Erzincan sakinlerinden Hacıoğlu diye meşhur Hüseyin oğlu Numan'ın, Seyyid Hüseyin'e olan garaz ve düşmanlığı nedeniyle ve ehl-i örfe dayanarak, haksız bir şekilde, bunun 180 kuruşunu gasp ettiği görülmektedir. Konuyla ilgili şeyhülislamdan fetva alan ve Divanihümayun'a şahsen müracaat eden Seyyid Hüseyin, şer'-i şerîfe aykırı olarak alınan parasının geriye alınması hakkında hüküm istemektedir. Verilen hükümde, mahallinde şer'le görülmesi emredilmiştir.³⁵

Seyyid Hüseyin ile Hacıoğlu Numan arasındaki tek dava bu değildir. Daha önce Numan'ın Seyyid Hüseyin'e bir suç isnadı da vardır. Buna göre Hacıoğlu Numan, Hacı Mahmudoğulları ile kavga ederken Seyyid Hüseyin bunu tutmuş ve iki parmağını yaralamıştır. Erzurum ve Erzincan kadıları huzurlarında murafaa olduklarında Seyyid Hüseyin, kavga mahallinde olmadığını ispatlamış, haklılığına dair hüccet-i şer'iyye ve ilam almışsa da Numan geri durmak niyetinde değildir ve bunu rencide etmek ihtimali kuvvetlidir. Seyyid Hüseyin'in Divanihümayun'a şahsi başvurusuna binaen yazılan hükümde, Erzurum valisine ve Erzincan kadısına meselenin mahallinde şer'le görülmesi emredilmiştir.³⁶

Hacıoğlu Numan'ın ehl-i örfe istinaden para gaspı ile ilgili olarak Seyyid Mehmed Alemdar ve Seyyid Ali'nin de şahsi müracaatla şikâyetleri vardır. Şeyhülislamdan aldıkları fetva mucibince davalarının şer'le görülmesini isteyen bu kişilerin de 600 kuruşları

³⁴ Erzurum Ahkâm Defteri, Nr. 1, 84/4.

³⁵ Erzurum Ahkâm Defteri, Nr. 3, 304/5.

³⁶ Erzurum Ahkâm Defteri, Nr. 3, 263/2.

Numan tarafından gasp edilmiştir. Divanihümayun'dan Erzurum valisine ve Erzincan kadısına yazılan hükümde meselenin mahallinde şer'le görülmesi istenmiştir.³⁷

Hacıoğlu Numan, ehli örfe dayanarak hem para gaspını hem de suç isnadını adet haline getirmiş görünmektedir. Seyyid Hüseyin'le olan davalarında olduğu gibi paralarını aldığı Seyyid Mehmed Alemdar ve Seyyid Ali'ye de suç isnat etmiştir. Yaralanan parmaklarından yukarıda Seyyid Hüseyin'i sorumlu tuttuğunu gördüğümüz Numan'ın, Erzurum valisine ve Erzincan kadısına yazılan bir hükümde de aynı sebepten Seyyid Mehmed Alemdar, Seyyid Ali, Seyyid Hasan, Seyyid Abdullah ve Seyyid Hüseyin'i sorumlu tuttuğu görülmektedir. Fakat mahkemede yüzleştiklerinde iddiasını ispatlayamamış ve seyyidlere suçsuzluklarına dair hüccet-i şer'iyye ve ilam verilmiştir. Fakat Numan'ın bunları rencide etmek ihtimali vardır. Bu nedenle adı geçen seyyidlerin şahsen müracaatları üzerine Erzurum valisi ile Erzincan kadısına hüküm yazılarak meselenin mahallinde şer'le görülmesi emredilmiştir.³⁸

Ehli örfe istinaden para gaspının bir örneği de Hafız Ahmed ve Seyyid Ahmed isimli iki kişinin şahsi müracaatlarına binaen Erzurum valisine ve Erzincan kadısına yazılan hükümde görülmektedir. Buna göre Erzincan sakinlerinden Abdülhalim isimli şahıs, bunların 180 kuruşlarını ehli örfe istinaden gasp etmiştir. Konuyla ilgili şeyhülislamdan alınan fetvaları olan Hafız Ahmed ve Seyyid Ahmed'in müracaatlarına konu olan davanın mahallinde şer'le görülmesine hükmedilmiştir.³⁹

Erzurum valisine ve Erzincan kadısına yazılan başka bir hükümde ise Seyyid Hacı Abdullah'ın, kayınpederi Seydibeyoğlu Yusuf Bey'den şikâyetçi olduğu görülmektedir. Buna göre Seyyid Abdullah başka bir yerdeyken kayınpederi Yusuf'un, bunun 800 kuruşunu ve çiftliği ambarının kapısını kırıp Erzincan kilesi ile 100 kile şâirini aldığı anlaşılmaktadır. Şeyhülislamdan fetva alarak Divanihümayun'a şahsen müracaat eden Seyyid Hacı Abdullah, hakkının iadesini istemiş ve bu konunun mahallinde şer'le görülmesine hüküm verilmiştir.⁴⁰

Bir diğer hükümde, devlet görevlilerinin de gasp olaylarına fiilen karıştıkları görülmektedir. Sâdât-ı kirâmdan oldukları belirtilen es-Seyyid Mehmed ve oğlu Seyyid Kasım'ın şahsi müracaatları üzerine Erzurum valisine, monlasına ve Erzincan kadısına yazılan hükme göre Seyyid Mehmed'in diğer oğlu İsmail, Erzincan sakinlerinden Saroğlu Mağdaros isimli zimmiye 7 kese akçe emanet etmiştir. Fakat Seyyid İsmail; parasını alamadan vefat edince mezkûr meblağ, bunun babası Seyyid Mehmed ve kardeşi Seyyid Kasım'a irs-i şer'le geçmiştir. Seyyid Mehmed, oğlu Seyyid Kasım'ı bahsedilen meblağı almak için Erzincan'a göndermiştir. O dönemde Erzincan voyvodası olan ve halen Erzincan'da ikamet eden Hacıoğlu Mehmed Ağa, Seyyid Kasım'ı haksız yere tutup 1.300 kuruşunu gasp etmiştir. Yapılan şikâyete verilen hükümde ise davanın şer'le görülmesi istenmiştir.⁴¹

Devlet görevlilerinin fiilen karıştıkları başka hadiselerde vardır. Örneğin: Medine-i Erzincan sakinlerinden ve sâdât-ı kirâmdan oldukları belirtilen Seyyid Feyzullahzade Seyyid Mehmed Said ile amcazadesi Seyyid Abdurrahman'ın şahsi müracaatlarına binaen Divanihümayun'dan sâdir olan hükümden anlaşıldığına göre Erzincan'ın Çukur Mahallesi sakinlerinden 31. bölük neferlerinden Hureoğulları Yakub Beşe ile bunun kardeşi Mustafa Beşe ve bazı kafadarları, güneş battıktan sonra çiftliklerine

³⁷ Erzurum Ahkâm Defteri, Nr. 3, 262/4.

³⁸ Erzurum Ahkâm Defteri, Nr. 3, 263/1.

³⁹ Erzurum Ahkâm Defteri, Nr. 3, 304/4.

⁴⁰ Erzurum Ahkâm Defteri, Nr. 1, 85/2.

⁴¹ Erzurum Ahkâm Defteri, Nr. 1, 89/3.

giden bu seyyidlerin yollarını kesmişler, katletmek amacıyla taarruz etmişler ve atlarının dizginlerini tutmuşlarsa da bunlar, bir şekilde, ellerinden kurtulmayı başarmışlardır. Daha sonra Yakub Beşe, kendi arkadaşlarından Kör Ağa İbrahim tarafından öldürülmüştür. Öldürülen Yakub'un kardeşi Mustafa ve diğer kafadarları da Kör Ağa İbrahim'le birlikte, kabahatlerini örtmek için söz birliği etmişler ve Yakub'u katl suçunu Seyyid Abdurrahman'a isnat etmişlerdir. Hatta Mustafa; bunun için seyyidlerden diyet istemiş, vermezlerse onları katletmekle tehdit etmiştir. Olay Erzincan mahkemesine aksetmiş, Kadı Mevlana es-Seyyid Mustafa, adı geçen seyyidlere hüccet-i şer'iyye ve ilam vermişse de şakilerin tehditleri devam etmiştir. Hatta durum Erzincan kadısı tarafından da ayrıca Divanühümayun'a bildirilmiştir. Divan'dan bu konuda Erzurum valisine ve Erzincan kadılarına yazılan hükümde konunun mahallinde şer'le görülmesi istenmiştir.⁴²

Devlet görevlileri hakkında bir diğer şikâyet de sâdât-ı kirâmdan Seyyid Mehmed Said Müftizade tarafından şahsen yapılmıştır. Buna göre; Seyyid Mehmed Said, Erzincan Kazası'na tabi Vasgird nam karyeden cereyan eden suda nöbet beklerken Yeniçeri serdengeçti ağalarından olan ve Erzincan'da sakin bulunan Nalbandoğlu Osman'ın oğlu İsmail, Kabasakal Osman ve diğer Osman'ın Acem kölesi Ali isimli şakiler harb silahlarıyla bunun üzerine varıp elini kesmiş, kollarını beş yerinden yaralamış ve segrini üç yerinden kesmişlerdir. Olayın böyle olduğu mahkemece sabit olmuş ve Seyyid Mehmed Said'e hüccet-i şer'iyye verilerek cerrah tayin edilmiştir. Şakilerin yakalanması için adamlar gönderilmiş ve Kabasakal Osman ile Ali'nin firar etmelerine rağmen İsmail yakalanarak kalebent olunmuştur. Fakat İsmail'in babası Nalbandoğlu Osman, kaleyi basarak ödenmesi gereken diyete kefil olmuş ve oğlunu kurtarmıştır. Mezkûr seyyid ise iki ay kadar yatalak kalmış, sol elinin baş parmağı iş göremez duruma gelmiş ve sağ kolunda da zaaf ortaya çıkmıştır. Konuyla ilgili fetva da alan Seyyid Mehmed, kanunen icap eden diyetini ve cerrah ücretini talep etmektedir. Erzurum valisine, Erzurum mollasına ve Erzincan kadısına yazılan hükümde davanın vech-i meşrûh üzere şer'le görülmesi istenilmiştir.⁴³

Yine bir diğer hükümde Seyyid Hasan'ın kardeşi Seyyid Mustafa'nın; Erzincan'da sakin yeniçeri zümresinden Sarı Odabaşı, Bayrakdar Ahmed, Aşçı Mehmed, Uzun Mustafa, Bayram, Bayram'ın kardeşi Osman, Yüzücüoğlu Mehmed, Kürd İbrahim, Bekir, Maho oğlu Dahari, Mustafa, Halil ve Uzun Hasan tarafından katledilmiş olduğu görülmektedir. Konuyla ilgili elinde hüccet-i şer'iyyesi bulunan Seyyid Hasan'ın, kardeşinin kanına karşılık diyet istediği bireysel müracaatına binaen; Erzurum valisine ve Erzincan kadısına yazılan hükümle meselenin mahallinde şer'le görülmesi istenilmiştir.⁴⁴

Es-Seyyid Mustafa Bayraktar'ın şahsen yaptığı müracaat üzerine Erzurum valisine, Erzurum mollasına ve Erzincan kadısına yazılan hükümden anlaşıldığına göre bazı zâimlerde şekavete bulaşmışlardır. Cevahir oğlu Cavlak Hasan Bayrakdar, Nalbandoğlu İbrahim Bayrakdar, Cavlak Osman'ın kardeşi Halil, İbrigili Mahmud oğlu Ali, Horhoroğlu Yakub, Kuloğlu Çilingir Ali, Başıdumanlı İsmail, Mahmud, Bali Beg, Türüdü Deli Mahmud ve adı yazılmamış olan iki zâimin "ibadullahın ırzını hetk ve nehb-i envâl ve katl-i nüfûsu âdet-i müstemirre" edindikleri ve bundan dolayı "bin yüz elli altı senesi Zilka'de'sinin sülâsî gününde" (19/12/1743) çarşı içerisinde bunun üzerine hücum ederek darp etmişler ve sağ kolunun dirseği üzerinden satır ile yaralamışlardır. Bir adet saatini, on üç adet fındık altınını, on dört adet zincirli altınını ve tahminen dört kuruşluk beyaz akçesini yağmalamışlardır. Mezkûr seyyid ile şakiler mahkemede yüzleştiklerinde durumun bu şekilde olduğuna dair eline hüccet-i şer'iyye verilmiştir. Seyyid Mustafa;

⁴² Erzurum Ahkâm Defteri, Nr. 1, 177/2.

⁴³ Erzurum Ahkâm Defteri, Nr. 1, 56/5.

⁴⁴ Erzurum Ahkâm Defteri, Nr. 3, 206/1.

hüccet-i şer'iyyesi mucibince meselenin kanunen halledilip saati, altını ve akçesinin geriye alınmasını ve kolunun diyetinin de ödenmesini istemektedir. Divanühümayun'un fi evâsıt-ı S. sene (1)158 (15-24/03/1745) tarihli kararı da meselenin şer'le görülmesi yolunda olmuştur.⁴⁵

Seyyidlerin ailevi meseleleri de Divanühümayun'a yansımıştır. Örneğin; Seyyid Hüseyin'in Erzincan Kazası'nda nikâhladığı ve mehr-i muaccelini ödediği bir eşi vardır. Seyyid Hüseyin bir sefere gidip geldikten sonra nikâhlısını kendi köyü olan Pulur'a götürmek istemiştir. Fakat eşinin Erzincan sakinlerinden Bayezid Ağa ve Katırcıoğlu denilen kişilerle yakınlaştığını anlamıştır. Konuyla ilgili şeyhülislamdan fetva alan Seyyid Hüseyin, Divanühümayun'a yaptığı şahsi müracaatında; "icrâ'-yı şer' ve ihkak-ı hakk" olunmasını istemektedir. Divan'ın Erzurum valisi vezire ve Erzincan kadısına gönderdiği hükümde meselenin mahallinde şer'le görülmesi istenmiştir.⁴⁶

Es-Seyyid Hacı Abdullah'ın arz-ı hâli ise Tercan sakinlerinden Gani Ahmed Bey ve bunun Erzincan Kazası'ndaki bazı kafadarlarıyla ilgilidir. Buna göre Gani Ahmed Bey, Erzincan Kazası'na giderek Seyyid Hacı Abdullah'ın oğlunun nikâhlı eşini cebren almıştır. Sonra mezkûr Ahmed, şikâyet edileceği korkusuyla kardeşi Osman ve bazı yaramaz kişiler ile ittifak ederek ve kırk nefer Ekrâd eşkiyasını da tahrik ederek mezkûr seydidin çiftliğini bastırıp kendisini ve oğlunu katletmek ve onları bulamazlarsa kızını kaçırmak amacıyla göndermiştir. Gece vakti çiftlik basılmış, çobanlar ve kadınlar direklerle bağlanarak çeşitli mal ve eşyalar yağma edildiği gibi 1.125 baş koyun, keçi ve kuzu da götürülmüştür. Çeşitli köylerden geçtikten sonra hayvanların bazılarını suya gark edip ve bazılarını da Kuzican karyelerine dağıtmışlardır. Mahkemeye davet edildiğinde ise itaat etmemişlerdir. Davasına muvafik fetva ve senet alan Seyyid Hacı Abdullah; yağmalanan mal ve eşyasını, sürülüp götürülen sürüsünü ve sürüdeki hayvanlardan doğum yapmış olanların yavrularını istemektedir. Divanühümayun'un bu konuda Erzurum valisine, Erzurum mollasına ve Tercan kadısına gönderdiği hükümde ise mevzunun şer'le görülmesi istenilmiştir.⁴⁷

Seyyidlerin yaptığı şikâyetlerin tespit edilebilen bir diğer örneği de Seyyid Abdurrahman'ın şahsen yaptığı şikâyettir. Buna göre Seyyid Abdurrahman'ın babası sabık Erzincan Kadısı Seyyid Ali Efendi'dir. Babası mezbûr bundan önce H.1154 senesinde Erzincan ahalisinden olan şakiler tarafından katledilmiş ve Erzincan halkı tarafından da 9.000 kuruşluk mal, eşya ve kitapları yağmalanmıştır. Kaza ahalisinin vekilleri olan Abdullah Efendi ve İbrahim Bey denilen kişilerle Seyyid Abdurrahman, bundan önce mahkemede yüzleşmişler ve 2.500 kuruş bedel ile sulh olmayı kabul etmişlerdir. Meblağın 1.000 kuruşu ödenmiş fakat 1.500 kuruşu kaza ahalisinin zimmetinde kalmıştır. Kalan meblağın ödenmesini defaatle talep eden Seyyid Abdurrahman, kaza ahalisinin edadan imtinaları ve sulh bedelinin tamamının ödendiği konusunda sahte hüccetleriyle karşılaşmıştır. Hüccetin sahteliği ispatlanmış ve mahkemece mezkûr meblağın ödenmesine hükmedilmiştir. Fakat kaza ahalisi, mahkeme kararına uymaya yanaşmamıştır. Seyyid Abdullah, hüccet-i şer'iyye mucibince amel olunarak kalan meblağın kendisine alınılmasını istemektedir. Divan'ın Erzurum valisi vezire ve Erzincan kadılarına gönderdiği hükümde ise mahallinde şer'le görülmesi yazılmıştır.⁴⁸

Seyyid unvanı taşıyan kişiler her zaman şikâyet eden konumunda olmamışlardır. Divanühümayun'a onlar hakkında da şikâyetler ulaşmıştır. İncelenen dönemde bu şekilde 3 hüküm tespit edilmiştir. Bunlardan birisi, Hüseyin isimli bir müderrisin Divanühümayun'a

⁴⁵ Erzurum Ahkâm Defteri, Nr. 1, 101/3.

⁴⁶ Erzurum Ahkâm Defteri, Nr. 3, 18/1.

⁴⁷ Erzurum Ahkâm Defteri, Nr. 1, 85/4.

⁴⁸ Erzurum Ahkâm Defteri, Nr. 3, 172/3.

şahsen yaptığı başvuru sonucunda yazılan hükümdür. Hükme göre, Müderris Hüseyin'in babası Abdülbaki Efendi de Erzincan'da müderristir ve kendi halinde bir insandır. Yine Erzincan sakinlerinden olan ve Deli Müftü diye bilinen eski Erzincan müftüsü es-Seyyid Abdullah isimli kişi ise öteden beri ser-cemiyyet olup erâzil ve eşkıyayı başına toplayan birisidir. Eşküyayı tahrik edip kölesi Osman ve diğer köleleriyle birlikte Erzincan mahkemesine hücum ederek Erzincan Kadısı Seyyid Ali'yi katl ettirmiştir.⁴⁹ Daha sonra da Müderris Abdülbaki Efendi'nin hanesine hücum ederek bunu cebren kapı önüne çıkartmış, kılıç ve bıçak ile katl etmiş, mal ve eşyalarını da yağmalamışlardır. Bundan önce Seyyid Abdullah'ın ve sair eşkıyanın haklarından gelinmek için Erzurum Canibi Ser-askeri Vezir Ahmed Paşa'ya hitaben emr-i şerif sâdir olmuşsa da mezbûr firar ederek İstanbul taraflarına gitmiştir. Müderris Hüseyin, İstanbul'a giderek, Divanihümayun'da Rumeli Kadıaskeri Mevlânâ Ahmed Neylî riyasetinde akdedilen mahkemede durumu anlatmış ve 1154 senesinde katlen vefat eden babası için şer'in gereğini talep etmiştir. Müderris Hüseyin'den şahitleri sorulmuştur. O ise şahitlerinin Âsitâne'de olmayıp Erzincan'da bulduklarını ve müfti-i mezbûr es-Seyyid Abdullah ile mahallinde şer'le murafaa olabileceğini belirtmiştir. Mezbûr müftü es-Seyyid Abdullah da Âsitâne'deki işlerini tamamladıktan sonra Erzincan'a dönüp mahallinde murafaa olmayı kabul etmiştir. Rumeli Kadıaskeri Ahmed Neylî Efendi'nin ilamı üzerine; Erzurum müftüsünün de hazır olduğu bir mecliste mahallinde şer'le görülmesi hususunda Erzurum İli valisine, Erzurum kadısına ve Erzincan kadısına hüküm yazılmıştır.⁵⁰

Yine Erzincan sakinlerinden Hacı Osman, Hacı Mehmed ve Alemdar Yusuf isimli şahıslar Divanihümayun'a giderek Erzincan sakinlerinden Seyyid Abdullah'dan şikâyetçi olmuşlardır. "Zaleme ve cebâbireden" olduğunu söyledikleri Seyyid Abdullah'ın, ehl-i örfe istinaden cebren ve kahren bunların 3.000 kuruşlarını gasp ettiğini bildirmişlerdir. Davalarına muvafık olarak şeyhülislamdan fetva da alan müddeiler, gasp edilen mezkûr meblağın kendilerine alıverilmesini istemektedirler. Divanihümayun'un Erzurum valisine ve Erzincan kadılarına gönderdiği hükümde ise davanın mahallinde, şer'le görülmesi emredilmiştir.⁵¹

Seyyid unvanlı kişiler hakkında yapılan bir şikâyet de Erzincan Kadısı Seyyid Ahmed'in Divanihümayun'a gönderdiği mektubu ile gerçekleşmiştir. Kadı mektubu üzerine Erzurum valisine ve Erzincan kadısına yazılan hükümden anlaşıldığına göre Erzincan'ın Gerek Gerek Mahallesi'nden Ahmed kızı Hatice mahkemeye başvurarak yine Erzincan sakinlerinden İbşiroğlu Seyyid Fetullah isimli kişiden şikâyetçi olmuştur. Seyyid Fetullah, yalancı şahitler ile eski kadı naibi Molla Salih'ten Hatice Hatun'un gıyabında müzevir hüccetler alıp bunu gâh kendisine ve gâh başkalarına nikâhlamıştır. Molla Salih'in geçmiş tarihle müzevir hüccet vermek öteden beri adettir. Konu hakkında bilirkişiler olarak vilayet ulemasına müracaat edilmiştir. Ulemadan, bilirkişi olarak, bazıları mahkemeye davet olunarak Seyyid Fetullah'ın; Hatice'nin nikâhlısı olduğuna dair verdiği Molla Salih imzasını taşıyan iki kıta hüccet bunların huzurunda okunmuştur. Fakat hüccetler birbirini tutmamıştır. Birinde Hatice'nin kendini Seyyid Fetullah'a tezvîc eylediği yazılıyken diğerinde Hatice'nin kardeşi Salih Ağa'nın vekâletiyle Seyyid Fetullah'a tezvîc eylendiği yazılıdır. Ayrıca Fetullah'ın sunmuş olduğu hüccetlerin altındaki şahitlerin de öteden beri yalancı şahitlik ettikleri ulema tarafından bilinmektedir. Mezbûr Seyyid Fetullah müdahaleden men olunmuş ve Hatice Hatun'a da hüccet-i şer'iyeye verilmiştir. Kadı

⁴⁹ Seyyid Abdurrahman'ın şikâyeti üzerine verildiği yazılmış olan bir önceki hükümde katledildiği anlatılan Erzincan Kadısı Seyyid Ali Efendi, burada bahsedilen kişidir.

⁵⁰ Erzurum Ahkâm Defteri, Nr. 1, 10/3.

⁵¹ Erzurum Ahkâm Defteri, Nr. 3, 77/2.

mektubu ile durum bildirilerek hüccet mucibince emr-i şerif istenmiştir. Erzurum valisine ve Erzincan kadısına yazılan hükümde;şer'le görülmesi emredilmiştir.⁵²

Bir şekilde resmi görev sahibi olan kişilerin Divanihümayun'a yaptıkları şikâyetler için yazılan hükümlerin sâdât-ı kirâmın istidaları sonucunda yazılanlarla müsavi olduğu görülmektedir. Seyyidler hakkında yapılan şikâyetler için yazılan hükümlerden ikisini de bunlara zammedersek bu bağlamda toplam 15 hüküm tespit edilmiş olur. Örneğin: Arpa Emîni Hacı Halil tarafından Divanihümayun'a şahsen yapılan müracaata binaen Erzurum valisi vezire ve Erzincan kadısına yazılan hükme göre Erzincan Kazası'nın Viraskiğ nam karyesi sakinlerinden Teymüroğlu Osman bir kaç seneden beri karyesinden kalkıp, Hacı Halil'in zeametine tabi Mıgısı nam karyede oturup, reayanın elindeki yerleri yalancı şahitler yardımıyla almaktadır. Ayrıca fukarayı ehl-i örf'e gammazlayarak cezalandırılmalarını sağlamakta, perakende ve perişan olmalarına sebep olmaktadır. Bundan önce durum merkeze bildirilmiş ve Divanihümayun'dan, mezbûr Osman'ın eski karyesine nakli ve bir daha reayaya dokunmaması emredilmiştir. Fakat Osman emrin gereğini yerine getirmeyince hapsedilmesine karar verilip mübaşir nezaretinde Erzurum'a gönderilirken yolda firar etmiş ve yine Mıgısı nam karyeye gelmiştir. Mütegalibeye istinaden buradan çıkmadığı gibi, reaya oğlu reaya olmasına rağmen askerîlik iddiasına kalkışmıştır. Erzincan'daki 31. bölüğe nefer olduğunu beyan ederek yeniçerilik iddiasında bulunmuş ve zulmü günden güne artmıştır. Bunun şerrinden bıkip karyesini terk edenlerin hanelerine ise kendine tabi olmaları için kendi karyesinden aileleri getirip yerleştirmiştir. Mıgısı Karyesi ahâlilerinin dilekçeleri üzerine Kadı Naibi Hasan'ın merkeze arz etmesi sonucunda; mahallinde şer'le görülüp üzerinde olan hakkın sahibine alınması ve mezkûrun hapsedilmesi ve durumun tekrar bildirilmesi hususunda hüküm verilmiştir.⁵³ Fakat Teymüroğlu Osman, itaat etmediği gibi, reayanın ırzlarına taarruza ve her birini tecrîm ve tekdire başlamıştır. Kadı Naibi Hasan'ın, bu müfsitin zulmünün fukara üzerinden kaldırılması hususunda müceddeden emr-i şerif verilmesi için tekrar arzda bulunması üzerine verilen cevapta, Divanihümayun'da mahfuz bulunan kuyud-ı ahkâma müracaat olunduğu ve mukaddema emr-i şerif verildiğinin kaydolduğunun görüldüğü bildirilmiş ve mezbûr emr-i şerif mucibince amel olunması emredilmiştir.⁵⁴ Teymüroğlu Osman meselesi ile ilgili daha başka hükümler de vardır.⁵⁵

Bir başka hükümde ise Divanihümayun'da ruznamçe-i evvel olarak görev yapan Halil'in mutasarrıf olduğu karyelerin mültezimleri olan Üsküdari Hüseyin, Hacı Mehmed, Hacı Osman ve Alemdar Yusuf'un bizzat yaptıkları şikâyetleri görülmektedir. Bahse konu hükümden anlaşıldığına göre Erzincan Kazası sakinlerinden eşkıya ve zalemeden Abdullah isimli kişi, mal toplamak sevdasındadır. Sırf garaz ve intikam duygusuyla bunları tutup zincire vurmuş, seksen gün kadar hapsetmiş, bunların çeşitli karyelerdeki binalarını basıp içerisindeki hinta ve şairlerini (buğday ve arpa) piyasa fiyatlarından daha aşağı fiyatla ve beş adet ambarlarıyla birlikte satmıştır. Bu hinta, şair ve ambarları alan Alemdar Feyzullah, Osman Ağa, Monla Yakub, İsmail, Harakanlı Kara Mahmud, Kaş Osman, Ahmed, Kabakulakoğlu Göde Şeyho ve Osman Bey denilen kişilerden mallarını talep etmişlerse de alamamışlardır. Mezkûr mültezimler, haklarının iadesi doğrultusunda hüküm istemektedirler. Divanihümayun'dan Erzurum valisine; Erzincan, Bayburd ve Kelkid kadılarına yazılan hükümde ise meselenin mahallinde şer'le görülmesi istenmiştir.⁵⁶

⁵² Erzurum Ahkâm Defteri, Nr. 1, 96/3.

⁵³ Kadı Naibi Hasan'ın arzı ve verilen hüküm için bkz: Erzurum Ahkâm Defteri, Nr. 1, 214/1.

⁵⁴ Erzurum Ahkâm Defteri, Nr. 1, 230/2.

⁵⁵ Bkz: Erzurum Ahkâm Defteri, Nr. 1, 230/1; Erzurum Ahkâm Defteri, Nr. 3, 9/1.

⁵⁶ Erzurum Ahkâm Defteri, Nr. 3, 77/3.

Sabık muhasebe-i evvel olan Hacı Halil'in Divanıhümayun'a şahsen müracaatı üzerine yazılan hükümde ise hem şikâyet edenin ve hem de şikâyet edilenin beratlı olduğu anlaşılmaktadır. Hacı Halil'e Erzincan Kazası'na tabi Mıgısı ve bazı karyelerin zeamet olarak verildiği fakat daha önce bu karyelerin Erzincan sakinlerinden İbşiroğlu İbrahim Ağa'ya verilmiş olduğu, Hacı Halil'in karyeleri zabt etmesine rağmen İbrahim Ağa'nın el çekmediği belirtilmektedir. İbrahim Ağa'nın karyeler umuruna müdahale edip bazı ahalileri haps ve tecrîm ettiği, reayaya tasallut ve eziyetten geri durmadığını bildiren Hacı Halil; reaya fukarasından aldıklarının İbrahim Ağa'dan geri alınması ve karye ahalileri üzerinden el çekmesinin sağlam şekilde tembih olunması hususunda hükm-i hümayûn istemektedir. Erzurum valisi vezire ve Erzincan kadısına yazılan hükümde "şer'le görülüb icrâ'-yı hakk ve hilâf-ı şer'î şerîf teâdîleri men'û def' olunmak" emredilmiştir. Görüldüğü gibi burada Divanıhümayun, İbşiroğlu İbrahim Ağa'yı doğrudan haksız bulmuş davayı kadı mahkemesine havale ederken nasıl karar verilmesi gerektiğini de ilave etmiştir.⁵⁷

Erzincan sakinlerinden Yeniçeri Alemdarı Feyzullah da Divanıhümayun'a giderek yine berat sahibi olduğu anlaşılan kaza-i mezbûr sakini Abdullah'tan şikâyetçi olmuştur. Abdullah, bunu, daha önceden bir karyesini zabt edip mahsulatını almakla suçlamıştır. İki taraf İstanbul'da Rumeli kadiaskeri huzurunda yüzleşmişler ve Abdullah'ın iddiası düşmüştür fakat yine de Feyzullah Alemdar'ı rencide etmek ihtimali vardır. Feyzullah Alemdar, Abdullah'ın müdahale ihtimaline binaen hükm-i hümayûn istemektedir. Erzurum valisine ve Erzincan kadısına yazılan hükümde ise mahallinde şer'le görülmesi emredilmiştir.⁵⁸

Erzurum valisine ve Erzincan kadısına bir hüküm de daha önce Erzincan Kazası'nda Dergâh-ı Ali Yeniçerileri Zabiti Ser-Turnacı Bekir Ağa'nın kul çuhadarlığı hizmetinde bulunan Ahmed isimli şahsın Divanıhümayun'a şahsen müracaatı üzerine yazılmıştır. Buna göre Erzincan Kazası sakinlerinden şekavet ile meşhur olan İsmail adlı kişi, bununla muharebe edip iki parmağını alet-i harp ile yaralamıştır. Parmakları işlevini kaybeden Ahmed, parmaklarının diyetinin alınmasını talep etmektedir. Yazılan hükümde, mahallinde şer'le görülmesi emredilmiştir.⁵⁹

Alemdar Ali Ağa'nın Divanıhümayun'a şahsen başvurusu üzerine Erzurum valisine ve Erzincan kadısına yazılan hükümden anlaşıldığına göre ise Erzincan Kazası'nın Rumekrek Karyesi sakinlerinden Beşir oğlu Abdülhadi, bazı kafadarlarıyla beraber kaza-i mezbûrdaki Mıgısı Karyesi'ne gelmiş, gece vakti Ali Ağa'nın evini basmış ve bunu tüfek kurşunu ile yaralamış, zevceleri Aişe ve Meryem isimli hatunların mühürlü altı adet sandıklarını kırıp içlerindeki cevahirlerle beraber eşyaları almıştır. Olayın anlatıldığı şekilde gerçekleştiğine dair mahkmeden hüccet-i şer'iyyesi bulunan Alemdar Ali Ağa, ayrıca davasına muvafık fetva da almıştır. Divanıhümayun'un kararı, mahallinde şer'le görülmek yolundadır.⁶⁰

Zaim olduğu anlaşılan Ali isimli birisinin Divanıhümayun'a şahsen müracaatı üzerine Erzurum valisine ve Erzincan kadısına yazılan hükümden anlaşıldığına göre zuamadan olan ve Erzincan'da ikamet eden Halil isimli kişi; tımar erbabından iki kişiyle birlikte bunu sıkıştırmışlardır. Ali'nin daha önce bunların nahiyelerinde zeameti olduğu ve ahaliyi perakende ettirdiği gerekçesiyle bundan cebren ve kahren yüz elli kuruş almışlardır.

⁵⁷ Erzurum Ahkâm Defteri, Nr. 1, 108/1.

⁵⁸ Erzurum Ahkâm Defteri, Nr. 1, 38/5.

⁵⁹ Erzurum Ahkâm Defteri, Nr. 3, 375/2.

⁶⁰ Erzurum Ahkâm Defteri, Nr. 3, 320/4.

Mezbûr Ali, haksız yere alınan yüz elli kuruşunun geri alınmasını talep etmektedir. Verilen karar, meselenin mahallinde şer'le görülmesi yönündedir.⁶¹

Erzurum valisine ve Erzurum monlasına yazılan bir başka hüküm ise Küçük Ruznamçe payeli Mahmud Muhtarî'nin Divanihümayun'a şahsen başvurusu üzerine yazılmıştır. Buna göre Erzincan'da sakin yeniçeri zümresinden birkaç şekavet ehli, Erzincan'da yeniçeri zabiti olan kişiyi katl etmişler, hakimler tarafından bunlara diyet ve cerime yüklenmiş ve bunlar da bir miktar akçe ödemişlerdir. Fakat Erzincan'da ser-eşkıya Şaban Ağaoğlu diye bilinen Hacı Mehmed ve kafadarları, ödedikleri akçeyi, yeniçerilikle alakası olmayan karye ahalileri üzerine salma salarak onlardan almaya çalışmışlardır. Mahmud Muhtarî'nin mutasarrıf olduğu zeameti karyelerinden Selboz, Suzmizan ve Keşem nam karye ahalilerinden de 2.000 kuruş almışlardır. Bu kadar parası olmayan ahali, mezkûr meblağı ödeyebilmek için eşya, hayvan vesairelerini satmışlardır. Mezkûrların bunun gibi zulümlerinden dolayı ahali perakende olup karyeler harap durumdadır. Mahmud Muhtarî; bahsedilen zalemenin Erzurum'a ihzarlarını, meselenin Erzurum valisi vezir ile Erzurum kadısı marifetiyle halledilmesini ve fukaradan zorla alınan miktarın geriye alınmasını talep etmektedir. Yazılan hükümde; "vech-i meşrûh üzere şer'le görülmek babında fermân-ı âlîşân yazıldığı" belirtilerek Mahmud Muhtarî'nin haklılığına kanaat getirilmiştir. Dava Erzurum kadısına havale edilmiş fakat davanın nasıl halledilmesi gerektiği de belirtilmiştir.⁶²

Erzincan Kadısı Mevlana el-Hâcc Abdullah; Erzincan'da sakine olan İsmihan isimli hatunu, Divanihümayun'a şahsen müracaat ederek şikâyet etmiştir. Erzurum valisine ve Erzincan kadısına bu konuda yazılan hükümden anlaşıldığına göre Kadı Abdullah, Hüseyin isimli birinden İstanbul kadısının bâb naibi huzurunda bazı mülk hisselerini satın almıştır. Mahkemeden verilen hüccet ve sâhib-i arzdan verilen temessük mucibince aldığı mülkleri zabt ve araziye de tasarruf ederek gerekli rüsümünü de ödemektedir. Bu arada Erzincan sakinelerinden İsmihan isimli bir kadın ortaya çıkarak, zevci mezbûr Hüseyin'in, Monlaketri isimli karyede bunun mutasarrıfe olduğu emlakı sattığını ve kendisinin ise emlakını Feyzullah Ağa'ya sattığını beyan etmiştir. Bazı mütegalibenin yardımlarıyla, 1151 senesinde, Kadı Abdullah'ın parayla almış olduğu mülklerinden evini yıktırıp, mülk ağaçlarını yoldurup, 25 keyl şaîr ve 200 garâr samanını alıp harcamıştır. Mezkûre hatun mahkemeye davet edildiğinde ise itaat etmeyerek Erzurum tarafına firar etmiştir. Daha sonra kardeşi Mustafa'yı vekil olarak göndermişse de Mustafa, vekâletini ispat edememiştir. Daha sonra mezkûre hatun gelip mahkemede yüzleşme olmaksızın elindeki temessük ile amel olunmasını ve Kadı Abdullah'ın mülkleri alırken verdiği akçeyi verdiği kişiden geri almasını Erzurum valisinin emrettiğini iddia etmiştir. Kadı Abdullah müracaatında; elindeki hüccet-i şer'iyye ve sâhib-i arz temessükü mucibince amel olunmasını, mütegalibenin yardımıyla mülklerini zapt eden mezkûreden mülklerin alınarak kendisine verilmesini ve mezkûrenin bir daha dahl ettirilmemesini istemektedir. Ayrıca el konularak harcanmış olan 25 kile şaîr ve 200 garâr samanının kıymetlerinin de alınarak kendisine teslim edilmesini talep etmektedir. Yazılan hüküm, şer' ve kanun üzere amel olunması yolunda olmuştur.⁶³

Zaim Ali'nin arz-ı hâli neticesinde Erzurum valisine ve Kuzey Erzincan kadısına yazılan hükme göre mezkûr Ali'nin Kuzey Erzincan Nahiyesi'nin Cancige Karyesi ve başka yerlerde bulunan 27.650 akçelik zeameti vardır. Zaim Ali'nin önce Vezir Ali Paşa hizmetinde bulunması ve daha sonra Mısır Valisi Vezir Ragıb Mehmed Paşa'nın

⁶¹ Erzurum Ahkâm Defteri, Nr. 3, 143/4.

⁶² Erzurum Ahkâm Defteri, Nr. 3, 340/2.

⁶³ Erzurum Ahkâm Defteri, Nr. 1, 64/5.

silahdarlığı hizmetiyle Mısır'a gitmesi üzerine zeametine zarar gelmemesi için Subaşı Musa tarafından 1156 ve 1157 yıllarına ait mahsul ve rüsumu kanun ve defter mucibince toplanmak istenmiştir. Fakat mütegalibeden olan ve Kuzey Erzincan Kazası'nda ikamet eden Hancıoğlu Mehmed, Subaşı Musa'ya müdahale ederek karyeleri zapt ettirmemiştir. Bu yüzden zeameti mahsulü zarar görmüştür. Zaim Ali; şikâyetinde mahsul ve rüsumunun kanun ve defter gereğince toplattırılıp defter-i hâkanîye ve beratına muhalif olarak dışarıdan müdahale edilmesinin engellenmesi hususunda hükm-i hümâyûn istemiştir. Önce defterhanede mahfuz olan ruznamçe defterlerine bakılıp mezkûr Ali'nin haklı olduğu anlaşılmiş sonra da defter-i hâkanî ve beratı mucibine amel olunması için hüküm gönderilmiştir.⁶⁴

Sâdâtan olduğu belirtilenler ve devlet görevlileri ile beratlılar haricinde bir de reayadan Divan'a gelen şikâyetler vardır. Fakat bu sonuncular, diğerlerine nazaran daha azdır. Bu minvalde 6 hüküm tespit edilebilmiştir. Reayadan gelen şikâyetlerden birisi İsmihan adlı hatun tarafından yapılmıştır. Mezkûre Hatun'un şahsi müracaatı üzerine Divanihümayun'dan Erzurum valisine ve Erzincan kadısına iki adet hüküm yazılmıştır. Bu hükümlerden anlaşıldığı üzere İsmihan Hatun, Erzincan'ın Haçin isimli karyesinde sakinidir. Kızı Saliha da aynı karyeden Mehmedzade Bayraktar Ahmed'in oğlu Ali ile evlidir. Mezkûr Ali, kardeşi Veli ve validesi ile birlikte hareket ederek Saliha Hatun'u bıçak ile katl etmiş ve cenazesini de evinde saklamıştır. Mahkemeye davet edildiklerinde ise davete uymamışlardır. Mezkûr Ali kazanın kırağında firari olduğundan ve mezbûre validesi de Sultanoğulları tarafından bulunup mahkemeye getirilirken firar edip saklandığından icrâ'-yı şer' olunamamıştır. İsmihan Hatun, bunların buldukları mahalde davanın görülmesi konusunda emr-i şerif istemektedir. Divanihümayun'un kararı, mahallinde şer'le görülmek yolundadır.⁶⁵

Erzincan Kazası'nın Başbradik Karyesi'nden Veli bin Ömer'in arz-ı hâli ise eşkıyalık ile ilgilidir. Buna göre yine Erzincan'ın Penetke Karyesi sakinlerinden Hüseyin bin Berço ve Mustafa bin Bektaş adlı kişiler, Şeyh Hasanlı eşkıyasından on iki kişi ile birlikte; mezkûr Ömer'in, Erzincan'ın Kuruçay sınırındaki Karacaoğlu ismiyle bilinen yaylakta koyun çobanlığı yaparken 550 baş koyununu gasp etmişlerdir. Ömer, konuyla ilgili olarak, hüccet-i şer'iyyesi olduğunu bildirip şer'le görülmesi hususunda emr-i şerif istemektedir. Divanihümayun'un Erzurum valisi ve Erzincan kadısına gönderdiği hüküm, mahallinde şer'le görülmesi yolundadır.⁶⁶

Bir diğer hüküm ise Erzincan'ın Germane Karyesi ahalilerinin gelip Divanihümayun'a başvurmaları üzerine yazılmıştır. Mezbûr karye ahalisi, Ekrad taifesinden Badıllı ve Divganlı aşiretlerinden Bado oğlu İnce Osman, Köse Mehmed, Hacı Ömer ve bunlara uyan daha başka dört kişiden şikâyetçi olmuşlardır. Ahali; evlerini basıp mal ve eşyalarını yağma ettiklerini ileri sürdükleri bu kişilerin aldıkları mal ve eşyalarının tamamen geri alınıp kendilerine teslimi hususunda emr-i şerif istemektedirler. Divanihümayun'dan Erzurum valisine ve Erzincan kadısına yazılan hükümde, meselenin mahallinde şer'le görülmesi emredilmiştir.⁶⁷

Divanihümayun'a sadece Müslüman reaya şikâyette bulunmazdı. Herkese açık olan bu devlet kapısına zaman zaman zimmiler de başvurmuşlardır. Konumuzla ilgili olarak bu minvalde iki hüküm tespit edilebilmiştir. Bu hükümlerden ilkinde; tüccar taifesinden olan Avanos adlı zimmi, yine tüccar olan Ahmed ve Yusuf isimli Müslümanlar

⁶⁴ Erzurum Ahkâm Defteri, Nr. 1, 87/3.

⁶⁵ Erzurum Ahkâm Defteri, Nr. 1, 151/1, 151/2.

⁶⁶ Erzurum Ahkâm Defteri, Nr. 3, 149/1.

⁶⁷ Erzurum Ahkâm Defteri, Nr. 3, 60/3.

ile birlikte Divanühümayun'a giderek şikâyetçi olmuşlardır. Buna göre; mezkûrların, Erzurum'a tabi olan Aşkale Kalesi yakınlarında Setvi Deresi adlı bölgesinde eşkıya tarafından yolları kesilmiştir. Eşkıyalar; mezkûr tacirlerin yoldaşlarını kurşun ile katledip yedi-sekiz yüz kuruşluk mal, kumaş ve eşyaları ile bir adet katırlarını gasp etmişlerdir. Mezkûr eşkıyanın hala Erzurum ve Erzincan kazalarında, Karakoyun ve Başçiftlik ile o havalilerde olduklarını beyan eden müştekiler; bunların buldukları mahallerde davalarının görülmesi ve aldıkları mal, eşya ve katırın geri alınmasını istemektedirler. Erzurum valisine, Erzurum mollasına ve Erzincan kadısına yazılan hükümde; olayın mahallinde şer'le görülmesi bildirilmiştir.⁶⁸

Zimmi reyanın yaptığı bir diğer şikâyet ise aslen Erzincan sakinlerinden olup Erzurum'da ikamet eden Sarı Keşiş oğlu İbrahim tarafından gerçekleştirilmiştir. Mezkûr zimmi, şahsen yaptığı başvurusunda Erzincan sakinlerinden Hüseyin Beşe ve Emir oğlu Süleyman'dan şikâyetçi olmuştur. Mütegalibe ve cebâbireden olduklarını beyan ettiği Hüseyin Beşe ve Süleyman'ın; bunun Erzincan'da bulunan mülk evindeki kiracısını çıkartıp, evine girip, mühürlü odasında bulunan beş-altı kese akçelik mal ve eşyasını alıp, bir kısmını zayi edip ve bir kısmını ise başka yerde satıp harcadıklarını, belli bir süredir bunların hizmetinde olan mülk evinin kirasından seksen dört kuruş ve katır bahasından yirmi beş kuruş alacağını vermediklerini belirtmiştir. Sarı Keşiş oğlu İbrahim'in, davasına muvafık olarak şeyhülislamdan alınmış fetva-i şerîfesi de vardır. Kendisi Erzurum'da oturduğu için Erzincan sakinlerinden Beşirzade İbrahim'i vekil tayin eden Sarı Keşiş oğlu İbrahim; davasının fetva-i şerîfe mucibine şer'le görülüp gasp edilen mal ve eşyalarının mevcut olanlarının aynının, satılan ya da zayi olanlarının ise kıymetlerinin alınmasını, mezbûrların zimmetlerinde kalan alacağının da tahsil edilip vekili Beşirzade İbrahim'e verilmesini talep etmektedir. Erzurum valisi ve Erzincan kadısına yazılan hükümde meselenin mahallinde şer'le görülmesi emredilmiştir.⁶⁹

⁶⁸ Erzurum Ahkâm Defteri, Nr. 3, 22/4.

⁶⁹ Erzurum Ahkâm Defteri, Nr. 1, 276/5.

SONUÇ

Bu çalışmada, Erzurum Ahkâm Defterleri'nden H. 1155-1171 / M. 1742-1757 tarihlerini ihtiva eden 1 ve 3 numaralı defterlerde bulunan Erzincan Kazası ile ilgili asayiş problemleri incelenmiş, ilgili dönemde Erzincan Kazası ile bağlı nahiyelerinden Divanihümayun'a akseden şikâyetlere karşı yazılan toplam 36 hüküm tespit edilmiştir. Erzurum Eyaleti / Vilayeti kazaları arasında Erzurum merkez kazasından sonra en büyük kaza olan Erzincan'dan İstanbul'a 15 yılda sadece 36 şikâyetin olması, bölgede asayiş sorunlarının sayısal olarak çok abartılı olmadığını göstermektedir. Fakat burada gözden kaçırılmaması gereken bunların yerel mahkemede halledilemeyen veya yerel mahkemeye başvurulmadan doğrudan Divanihümayun'a götürülen davalar olduğudur. Doğal olarak Erzincan'da ilgili dönemdeki cerâim oranı bu sayıdan daha fazladır.

Hükümlere göre Erzincan Kazası'nda yaşanan asayiş problemleri; eşkıyalık, yol kesme, mal ve eşya gaspı, para gaspı, suç isnat etme, ev basma, yağmalama, ev yıkma, mülke el koyma, yalancı şahitle hane zabtı, mahkeme basma, eşini aldatma, hırsızlık, insan alıkoyma, zincire vurma, hapsetme, kadın kaçırma, sahte senetle kadın nikâhlama, darp, yaralama, çocuk ve kadın cinayeti, katl gibi sorunlardır.

Tespit edilen hükümlerden 15 tanesi, sâdât ve şürefâ' oldukları belirtilen kişilerin arz-ı hâl veya arz-ı mahzarları sonucunda yazılmışlardır. Bunlardan bir tanesi "şerife" unvanlı bir hatunun şikâyeti üzerine kaleme alınmıştır ki bu durum, Divan'ın cinsiyet ayrımı yapmadan herkese açık olduğunun ispatıdır. Bölgede bu kadar sâdât-ı kirâm mensubu eşhasın bulunması, dikkatle yaklaşılması gereken bir konudur. Hükümlerden anlaşıldığına göre seyyidlerin ekonomik durumları oldukça iyidir.

Sâdâttan olanların şikâyet edildiği de vakidir. Bu şikâyetleri yapanlar, genelde, resmi görevlilerdir. üç hüküm bu minvaldedir. Hükümlerden anlaşıldığına göre bazı seyyidler; mahkeme ve ev basma, katl, ehl-i örfe istinaden para gaspı, sahte hüccet düzenleterek habersiz şekilde kendine veya başkasına kadın nikâhlama gibi değişik suçlara karışmışlardır.

Hükümlerden 15 tanesi (sâdâttan olanların şikâyet edildiği hükümlerden ikisi dahil) üzerinde bir şekilde resmi görev bulunan kişiler tarafından yapılan müracaatlara binaen yazılmışlardır. Bu hükümlere bakıldığında; devlet görevlilerinin fiilen gasp, darp, yaralama, katl, yol kesme, suç isnadı, yağma gibi suçlara karıştıkları görülmektedir. Hatta yeniçerilerin, zabıtlarını dahi öldürdükleri vakidir. Devlet görevlilerinin bu şekilde olaylara karışıp serkeşlik etmelerinin sebebi, bozulan devlet otoritesi olmalıdır. XVI. Yüzyıl'ın ikinci yarısında başlayan otorite kaybı, XVIII. Yüzyıl'a geldiğinde daha da artarak, sonunda merkezden uzak Erzincan gibi yerlerde devlet görevlilerinin serkeşliğine ve eşkıyalığına kadar varmıştır.

Divanihümayun'a giden şikâyetler sadece sâdât ya da resmi görevi haiz kişilerden değildir. Reayadan Divan'a ulaşan şikâyetler de mevcuttur. Bu minvalde yazılan 6 hüküm tespit edilmiştir. Bu hükümlere konu olan şikâyetlerden bir tanesi bir zimmi tarafından yapılmış ve bir tanesi de zimmi ve Müslümanlarca birlikte yapılmıştır. Yani toplamda 2 hüküm zimmilerin başvurusu ile ilgilidir. Bu durum, Divan'ın din veya ırk ayrımı yapmadan herkese açık olduğunun göstergesidir.

Ahaliden gelen şikâyetlerin sâdât ve resmi görevlilere nazaran daha az olmasının bazı nedenleri olmalıdır. Hükümler incelendiğinde, mahkemelerin mütegalibe baskısı veya başka nedenlerden dolayı hakkı yerine getiremediği, hatta mahkeme basılıp kadı katledildiği (tabii şikâyet doğruysa) düşünülünce kadıların kendilerini bile koruyamadıkları ortaya çıkar. Peki böyle bir ortamda halk yerel mahkemeleri tercih ediyor ve bu sebepten

Divan'a gitmiyor olabilir miydi? Ya da dönemin şartları gereği Erzincan'dan İstanbul'a gelmek ve Divan gününü beklemek için burada kalmak çok mu masraflıydı? Bizce ikinci seçenek daha doğrudur. Zaten hükümlere bakıldığında; ahaliden gelen şikâyetlerin, ekonomik durumu gayet yerinde olan kişiler veya tacirler tarafından yapıldıkları görülmektedir.

Bölgede mütegalibenin varlığı, ilgili dönemde, ağır bir şekilde hissedilmektedir. Osmanlı Devleti topraklarında bu yüzyılda oldukça kökleşmeye başlamış olan "ayanlık"; Erzincan Kazası'nda da, açıktan olmasa bile, varlığını hissettirmeye başlamıştır.

Hükümlerde Müslim-zimmi ilişkilerine dair bilgilere de rastlamaktayız. Her şeyden önce zimmiler, Divan'ın adaletine güvenmekte ve hiç çekinmeden Müslümanları buraya şikâyet edebilmektedirler. Şikâyete giderken şeyhülislam fetvası alıp haklılıklarını ispatlama gayretindedirler. Davalarına Müslümanları vekil gösterdikleri gibi ortaklaşa ticaret ve yol arkadaşlığı da yapmaktadırlar. Zimmilere parasını emanet eden seyyidler dahi mevcuttur.

Divanhümayun'a şikâyet amaçlı arz, arz-ı hâl veya arz-ı mahzar sunan kişilerin çoğu, genellikle şeyhülislamdan davalarına muvafık fetva veya mahalli mahkemelerden hüccet-i şer'iyye ile ilam almaya ve haklılıklarını ispatlamaya çalışmaktadırlar.

Hükümler genellikle Erzurum eyaleti valisine ve Erzincan kadısına yazılmıştır. İsimler zikredilirken hiyerarşik sıra takip edilmiştir. Arada; Erzurum eyaleti valisine, Erzurum monlasına/mollasına ve Erzincan kadısına şeklinde üçlü yazılanlar da vardır. Tercan kadısına yazılan hüküm de mevcuttur.

İlgili dönemde ülkedeki devlet otoritesi her ne kadar sarsılmış olsa da devlet, devletliğinden vazgeçmemiştir. Adalet anlayışından ve kanundan taviz vermek niyetinde değildir. Divanhümayun; genellikle, mahalli mahkemenin yetkisini kullanmasına taraftardır. Davaları genellikle; "*mahallinde şer'le görüle*", "*şer' ve kanûn üzere amel olına*" veya "*mukaddemâ verilen emr-i şerîf mücibince amel oluna*" gibi kayıtlarla mahalli mahkemelere iletmekte ve onların vereceği karara karışmamayı tercih etmektedir. Bazen de, davacının haklı olduğuna inanırsa; "*veh-i meşrûh üzere şer'le görüle*", "*şer'le görülüp icrâ-yı hakk ve hilâf-ı şer'-i şerîf teâdileri men'-ü def' olunmak için yazılmışdır*" veya "*veh-i meşrûh üzere şer'le görülmek bâbında fermân-ı âlişân yazılmışdır*" gibi kayıtlar düşmektedir ki bu durum aslında yerel mahkemeye hangi yönde karar vermesi gerektiğinin gösterilmesi anlamındadır.

Divanhümayun'a gelen şikâyetler, ince elenip sık dokunmaktadır. Şahitler istenmekte ve şahitler başka yerde iseler davanın o bölgede görülmesine müsaade edilmektedir. Gelen şikâyetler, eski kayıtlar ile karşılaştırılmaktadır. Hükümlerde geçen; "*Defter-i Hâkanî'de mahfûz olan rûznâmçe defterlerine mürâcaat edildikde*", "*Dîvân-ı Hümayun'da mahfûz kuyûd-ı ahkâma mürâcaat olundıkda*", "*Defter-i Hâkanî ve berâtı mücibince amel olunması*" gibi kayıtlar bunun göstergesidir. Divan, verdiği hükümleri takip de etmektedir. Sonucun "tekrar arz ve ilam edilmesi"ni istediği hükümler mevcuttur

Ahkâm defterlerindeki kayıtlardan çıkan bir diğer sonuç ise Osmanlı mahkemelerinde ihtiyaç hasıl olduğunda bilirkişi çağrıldığı ve onların uzman değerlendirmeleri doğrultusunda karar verildiğidir.

EK

Handwritten document in Ottoman Turkish script, likely a legal or administrative record from the Erzurum Ahkâm Defteri. The text is written in a dense, cursive style on aged paper.

Erzurum Ahkâm Defteri, No:3, 320/4

Erzurum valisine, Erzincan ve () kadılarına hüküm ki;

Erzincan Kazası'na tâbi' Mıgısı nâm karye sâkinlerinden Alemdâr Ali Ağa dimekle ma'rûf kimesne gelüb bu kendü halinde olub kimesneye vaz'-u hareketi yoğiken yine Erzincan Kazası'na tâbi' Rumekrek nâm karye sâkinlerinden Beşir oğlu Abdülhâdî dimekle ma'rûf kimesne kendü halinde olmayub hevâsına tâbi' kimesneler ile yekdil ve bin yüz altmış () senesinde gice ile bunun menzilin basub tüfenk kurşuniyle darb ve mecrûh ve zevcesi Âişe ve Meryem nâm hâtûnların mühlrlü altı adet sanduklarını kırub derûnlarında mevcûd cevâhir ve sâir emvâl ve eşyâ'larını nehb-ü garet idüb ziyâde gadr ve husûs-ı mezbûr minvâl-i tahrîr üzere olduğına cânib-i şer'den cânib-i şer'iyeye hüccet-i şer'iyeye ve bu bâbda da'vâsına muvâfık fetvâ-i şerîfe virildüğün bildirüb fetvâ-i şerîfe ve hüccet-i şer'iyeye mücibince şer'le görilüb ber-mucib-i fetvâ-i şerîfe icrâ'-ı hakk olunmak bâbında hükm-i hümayûnım recâ' eyledüğü eçden mahallinde şer'le görilmek için yazılmışdır.

Fi Evâil-i M. Sene 1170

KAYNAKÇA**I. Arşiv Belgeleri****A. Cumhurbaşkanlığı Osmanlı Arşivi****1. Bâb-ı Âsafî****a. Ahkâm Defterleri****aa. Erzurum Ahkâm Defterleri****Erzurum Ahkâm Defteri, No. 1****Erzurum Ahkâm Defteri, No. 2****Erzurum Ahkâm Defteri, No. 3****II. Araştırma ve İnceleme Eserleri****A. Kitaplar**

Başbakanlık Osmanlı Arşivi Rehberi, Yay. Haz. İskender Türe vd., T.C.Başbakanlık Devlet Arşivleri Genel Müdürlüğü Osmanlı Arşivi Daire Başkanlığı Yayınları, İstanbul 2017.

BAYKARA, Tuncer, *Anadolu'nun Tarihi Coğrafyasına Giriş I - Anadolu'nun İdari Taksimatı*, Bilge Kültür Sanat Yayınları, İstanbul 2015.

DEVELİOĞLU, Ferit, *Osmanlıca-Türkçe Ansiklopedik Lûgat*, Aydın Kitabevi Yayınları, Ankara 1998.

GÜL, Abdülkadir-Başbüyük, Adem, *Bir Tarihi Coğrafya İncelemesi (Osmanlı'dan Cumhuriyet'e Erzincan Kazası)*, Salkımsöğüt Yayınları, Erzurum 2011.

MİROĞLU, İsmet, *Kemah Sancağı ve Erzincan Kazası (1520-1566)*, TürkTarih Kurumu Yayınları, Ankara 2014.

Osmanlı Yer Adları, Haz. Tahir Sezen, T.C. Başbakanlık Devlet Arşivleri Genel Müdürlüğü Yayınları, Ankara 2017.

PAKALIN, Mehmet Zeki, *Osmanlı Tarih Deyimleri ve Terimleri Sözlüğü*, I, Milli Eğitim Bakanlığı Yayınları, İstanbul 1993.

UZUNÇARŞILI, İsmail Hakkı, *Osmanlı Devleti'nin Merkez e Bahriye Teşkilâtı*, Türk Tarih Kurumu Yayınları, Ankara 1988.

_____, *Osmanlı Devleti'nin Saray Teşkilâtı*, Türk Tarih Kurumu Yayınları, Ankara 1988.

_____, *Osmanlı Devleti Teşkilâtına Medhal*, Türk Tarih Kurumu Yayınları, Ankara 1988.

_____, *Osmanlı Tarihi*, II, Türk Tarih Kurumu Yayınları, Ankara 1995.

B. Makaleler

- AYDINER, Mesut, "Râgıp Paşa", *Diyânet İslâm Ansiklopedisi*, Türkiye Diyânet Vakfı Yayınları, C. XXXIV, İstanbul 2007, s. 403-406.
- ÇİÇEK, Hikmet, "1 Numaralı ve H. 1155-1162/M. 1742-1749 Tarihli Erzurum Ahkâm Defteri'nin Tarihi Önemi", *Türk ve İslam Dünyası Sosyal Araştırmalar Dergisi (TİDSAD)*, S. 17, Haziran 2018, s. 54-70.
- , "2 Numaralı ve 1155-1191/1742-1777 Tarihli Erzurum Ahkâm Defteri'nin Şekil ve İçerik İncelemesi", *Çayeli'nden Erzurum'a Yrd. Doç. Dr. Cemil Kutlu/Armağan Kitap*, [Ed: Prof. Dr. Selami Kılıç vd.], Erzurum 2016, s. 569-586.
- EMECEN, Feridun M., "Osmanlı Divanının Ana Defter Serileri: Ahkâm-ı Mîrî, Ahkâm-ı Kuyûd-ı Mühimme ve Ahkâm-ı Şikâyet", *Türkiye Araştırmaları Literatür Dergisi*, C. 3, S. 5, İstanbul 2005, s. 107-139.
- GÜL, Abdülkadir, "Erzincan Kazasının Yerleşme Özellikleri (XVI-XX. Yüzyıllar Arası)", *Erzincan Üniversitesi Sosyal Bilimler Dergisi*, C.6, S. 1, Erzincan 2013, s. 57-94.
- İNALCIK, Halil, "Şikâyet Hakkı: 'Arz-ı Hâl ve 'Arz-ı Mahzarlar", *Osmanlı Araştırmaları*, S. VII-VIII, İstanbul 1988, s. 33-54.
- İNBAŞI, Mehmet, "Erzincan Kazası (1642 Tarihli Avârız Defterine Göre)", *A.Ü. Türkiyat Araştırmaları Dergisi*, S. 41, Erzurum 2009, s. 189-214.
- KÜTÜKOĞLU, Mübahat S., "Mühimme Defteri", *Diyânet İslâm Ansiklopedisi*, Türkiye Diyânet Vakfı Yayınları, C. XXXI, İstanbul 2006, s. 520-523.
- MANSUROĞLU, Mecdud, "Divan", *İslâm Ansiklopedisi*, Milli Eğitim Bakanlığı Yayınları, C. III, İstanbul 1988, s. 595-596.
- MUMCU, Ahmet, "Dîvân-ı Hümâyün", *Diyânet İslâm Ansiklopedisi*, Türkiye Diyânet Vakfı Yayınları, C. IX, İstanbul 1994, s. 430-432.
- ÖZEL, Ahmet, "Ahkâm", *Diyânet İslâm Ansiklopedisi*, Türkiye Diyânet Vakfı Yayınları, C. I, İstanbul 1988, s. 550-551.
- SAHİLLİOĞLU, Halil, "Ahkâm Defteri", *Diyânet İslâm Ansiklopedisi*, Türkiye Diyânet Vakfı Yayınları, C. I, İstanbul 1988, s. 551.
- ŞİMŞİR, Nahide, "Ahkâm Defterleri'nin Tarihî Kıymeti ve 107 No'lu Anadolu Ahkâm Defteri'ndeki İzmir İle İlgili Hükümler", *Tarih İncelemeleri Dergisi*, S. IX, İzmir 1994, s. 357-390.
- TEMELKURAN, Tefvik, "Divân-ı Hümâyün Mühimme Kalemi", *Tarih Enstitüsü Dergisi*, S. 6, İstanbul 1975, s. 129-175.
- UĞUR, Yunus, "Şer'iyye Sicilleri", *Diyânet İslâm Ansiklopedisi*, Türkiye Diyânet Vakfı Yayınları, C. XXXIX, İstanbul 2010, s. 8-11.
- ÜZÜM, İlyas, "Hüküm", *Diyânet İslâm Ansiklopedisi*, Türkiye Diyânet Vakfı Yayınları, C. XVIII, İstanbul 1998, s. 464-466.
- WEIR, T.H., "Hüküm", *İslâm Ansiklopedisi*, Milli Eğitim Bakanlığı Yayınları, C. VI, İstanbul 1988, s. 627.

C. Tezler

ÇİÇEK, Hikmet, *Erzurum Vilâyeti 1 Numaralı ve 1155-1162/1742-1749 Tarihli Ahkâm Defteri'nin Transkripsiyonu ve Değerlendirilmesi (s. 65-130)*, (Yayımlanmamış Yüksek Lisans Tezi), Atatürk Üniversitesi Sosyal Bilimler Enstitüsü, Erzurum 2011.

SOYER, Emel, *XVII. yy. Osmanlı Divan Bürokrasisi'ndeki Değişmelerin Bir Örneği Olarak Mühimme Defterleri*, (Yayımlanmamış Yüksek Lisans Tezi), İstanbul Üniversitesi Sosyal Bilimler Enstitüsü, İstanbul 2007

CİLT III

BAŞBAKAN DR. REFİK SAYDAM'IN 1939 ERZİNCAN DEPREMİ SONRASINDA ERZİNCAN SEYAHATI

Hikmet Zeki KAPCI*

ÖZET

Çeşitli tarihlerde yaşadığı depremler sebebiyle büyük ölçüde tahrip olan Erzincan Kuzey Anadolu fay hattındadır. 27 Aralık 1939 gecesi saat 02.00'de 7.9 şiddetinde meydana gelen depremde Erzincan'dan Amasya'ya kadar uzanan alanda hasar meydana geldiği tespit edilmiştir. Deprem sebebiyle bölgede 32.968 kişi hayatını kaybetmiş, 116.720 bina tamamen yıkılmıştır. Erzincan'daki kayıp 15.600 kişidir. Devlet tüm imkanları ile yardıma koşmuş, afetin kış aylarında gerçekleşmiş olması, bölgenin dağlık oluşu yardım faaliyetlerinin zorluklar içinde gerçekleşmesine sebep olmuştur.

Başbakan Dr. Refik Saydam 1940 yılında Erzincan'ın da içinde olduğu bir dizi ili ziyaret etmiştir. Böylece, deprem sonrası bölgenin son durumunu tespit etmiş, halkın yaşadığı sorunları belirleyerek gerekli önlemlerin alınması için harekete geçmiştir.

Bu çalışmada, geçmişte ya da var olan bir durumu var olduğu şekliyle tanımlamayı amaçlayan araştırma yaklaşımı olan tarama modeli kullanılmıştır. Bu model çerçevesinde, konu ile ilgili olaylar kendi koşulları içinde ve olduğu gibi tanımlanmaya çalışılmıştır. Tarama modelinin araştırma yaklaşımına uygun olarak konu hakkındaki bilgiler, yazılı belgelere başvurularak elde edilmiş ve elde edilen dağınık bilgiler incelenen zaman ve mekân göz önüne alınarak bir sistem içinde bütünleştirilerek yorumlanmıştır.

Anahtar Kelimeler: Erzincan Depremi, Refik Saydam, Zلزله, Yardım.

ABSTRACT:

Erzincan, which has been severely destroyed due to earthquakes in various dates, is on the North Anatolian fault line. On the night of December 27, 1939, it was found that the earthquake, which was 7.9 magnitude at 2:00 am, caused damage to the area extending from Erzincan to Amasya. 32,968 people died in the region due to the earthquake and 116,720 buildings were completely demolished. The number of people who died in Erzincan is 15,600. The state ran to help with all means, and the fact that the disaster took place during the winter months and the mountainous nature of the region caused the aid activities to take place in difficulties.

Prime Minister Refik Saydam visited a number of provinces in 1940, including Erzincan. Thus, he determined the last situation of the region after the earthquake, he identified the problems experienced by the people and took action to take the necessary measures.

In this study, the screening model that research approach aims to identify past or as it is a situation is used. Within the framework of this model, events related to the subject are tried to be defined in their own circumstances and as they are. In accordance with the research approach of the screening model, information about the subject was obtained by reference to written documents and the scattered information obtained was interpreted by integrating them into a system considering the time and place examined.

* Doçent Doktor, Erciyes Üniversitesi Edebiyat Fakültesi Tarih Bölümü, hikmetzekikapci@gmail.com.

Keywords: Erzincan Earthquake, Refik Saydam, Earthquake, Relief

REFİK SAYDAM KİMDİR?

İbrahim Refik Saydam, 1882 yılında İstanbul'un Fatih ilçesinde, Çırçır Mahallesi'nde dünyaya geldi. Mahalle mektebinin ardından 1892'de Fatih Askeri Rüştiyesi'ne ve 1896'da Çengelköy Askeri İdadisi'ne girdi¹. Askeri Tıbbiyeden Doktor Yüzbaşı olarak 4 Kasım 1905 tarihinde mezun oldu. Saydam, Kağıthane Seririyat Hastanesinde stajını tamamladıktan sonra bir sene insa'at ve embriyoloji asistanı olarak görev yaptı. Bilahare Maltepe Hastanesine ve Feshane'ye memur edildi. 1910 yılında eğitim için yurt dışına gitti. Almanya'da Berlin Askeri Tıp Akademisinde 2 sene eğitim gördü. Balkan Savaşı'nda Şark Ordusu Sıhhiye Müfettişi maiyetinde hizmet yaptı. 1914 yılında Harbiye Nezareti Sıhhiye Dairesi başkan yardımcılığına, Birinci Dünya Savaşında Karargâh-ı Umumiye Sahra Sıhhiye Müfettişi yardımcılığına tayin edilen Saydam 1918 yılına kadar görevine devam etti. Bu arada, 1916'da Binbaşılığa terfi etti. 15 Mayıs 1915 tarihinde Mustafa Kemal'in karargâhı ile birlikte Sağlık Müfettişi sıfatıyla Anadolu'ya geçti. Erzurum'da karargâhın ilgasını müteakiben Erzurum Askeri Hastanesi'nde intaniye şefliğine tayin olunmuşsa da Mustafa Kemal'in yanında Sivas ve Ankara'ya gelmiştir. 1920'de TBMM'nin Birinci Döneminde Doğubayazıt milletvekili olarak seçildi. Aynı zamanda Müdafı-yı Milliye Vekaleti Sıhhiye Dairesi Başkanlığına tayin olundu. 10 Mart 1921'de Sağlık ve Sosyal yardım bakanlığına atandı. Sağlık problemleri sebebiyle 20 Aralık 1927'de bu görevinden ayrılmak zorunda kaldı². Saydam, 30 Ekim 1923 - 21 Kasım 1924 ile 4 Mart 1925 - 25 Ekim 1937 tarihleri arasında da Sağlık ve Sosyal Yardım Bakanlığı görevine getirilmiştir. Bu görevi esnasında birçok ilde memleket hastaneleri, doğum ve çocuk bakımevleri açmıştır. Bunlara ek olarak sağlık elemanı yetiştirilmesi üzerinde durmuş, sağlık kursları, tıp öğrenci yurtları, ebe mektebi, sağlık memuru mektebi vb. kurumları açmıştır. Yine, 1928'de Hıfzısıhha Enstitüsünü ve Mektebini, İstanbul ve Ankara'da verem savaş dispanserlerini kurmuştur³.

1914'te atandığı sahra genel sağlık müfettiş muavinliği sırasında bakteriyoloji enstitüsünü örgütleyerek tifo, dizanteri, veba ve kolera aşılarının, tetanos ve dizanteri serumlarının burada üretilmesini ve I. Dünya Savaşı boyunca ordu ihtiyacının karşılanmasını sağladı. Salgın hastalıklarla mücadelesini Hasankale'de cephe hizmetinde sürdürdü. Tifüse karşı hazırladığı aşı tıp literatürüne geçti ve I. Dünya Savaşı'nda Alman ordusunda ve Kurtuluş Savaşı'nda kullanıldı⁴.

Bayar'ın 25 Ocak 1939'da istifası üzerine Cumhurbaşkanı İnönü tarafından 25 Ocak 1939'da Başbakan olarak atanmış ve yeni kabineyi kurmakla görevlendirilmiştir⁵. 27 Ocak tarihinde meclisten güvenoyu alan Saydam Hükümeti göreve başlamıştır⁶. 8 Temmuz 1942'de İstanbul'da yaptığı bir dizi incelemeden sonra Pera Palas Oteli'nde vefat etmiştir⁷.

¹ Mustafa Yahya Metintaş, Refik Saydam'ın Yaşamı Ve Kişiliği, Yayınlanmamış Doktora Tezi, Ankara 2008, s.22.

² TBMM Milletvekilleri Tercüme-i Hal Varakaları, Devre:6, Sicil No: 184, Kutu Numarası: 32.

³ Hikmet Zeki Kapıcı, Arşiv Belgeleri Işığında Atatürk Dönemi Sağlık ve Sosyal Yardım Bakanlığı Teşkilat ve Faaliyetleri, Tiydem Yay., Ankara 2015, s.20,116,126-128.

⁴ <http://www.kimkimdir.net.tr/kisiler/refik-saydam> (23.09.2019).

⁵ Metintaş, a.g.t., s.176.

⁶ TBMM, Zabıt Ceridesi, Devre: V, Cilt: 29, İçtima: 4, İnikad: 28, 27.01.1939, s.215-220.

⁷ Metintaş, a.g.t., s.277.

1939 ERZİNCAN DEPREMİ

Önceden de çok büyük depremler yaşamış olan Erzincan Kuzey Anadolu fay hattı üzerinde bulunmaktadır. Büyük can kayıplarına neden olan bu depremler 1000'li yılların başından itibaren kayıt altına alınmıştır. Bu noktada, 27 Aralık 1939'da meydana gelen Erzincan depremi de öteden beri Anadolu'da yaşanmış en büyük depremlerden birisidir⁸. Merkez üssü Erzincan olan ve şiddeti 7,9 civarında ölçülen deprem sabaha karşı saat 2'de meydana gelmiştir⁹. Amasya, Ankara, Çankırı, Kayseri, Kırşehir, Ordu, Samsun, Sivas ve Tokat illerinde etkili olan deprem, Antalya, Bursa, Erzurum, İznik, Kocaeli, Konya ve Malatya'da da hissedilmiştir¹⁰.

28 Aralık tarihli gazetelerde konuya manşetten yer verilmesine rağmen ilk etapta ölü ve yaralıların durumu ve depremin büyüklüğü hakkında yeterli bilginin olmadığı görülmektedir. Cumhuriyet gazetesi "Şiddetli zelzele neticesinde Erzincan tamamen enkaz yığını haline geldi" manşetiyle çıkmış, Tokat'ta 300, Suşehri'nde 150 ve Pazar'da 100 kişinin öldüğünü kaydetmişti¹¹. Ulus gazetesinde ise manşet "Müthiş bir zelzele felaketi oldu" şeklinde atılış, ölenlerin miktarının yüzleri aştığı haberde kaydedilmişti¹². Aynı tarihli Akşam gazetesi ise haberi okuyucularına "Erzincan vilayeti ile Kemah bir enkaz yığını halini aldı" manşeti ile vermiştir¹³.

29 Aralıkta felaketin boyutu anlaşılmaya başlanınca gazetelerin manşetine de durum yansımış, Ulus gazetesi "Felaket tahminden çok büyüktür herkes yardıma koşuyor" manşetiyle çıkmış, bütün sayfayı deprem haberlerine ayırmıştır¹⁴. Cumhuriyet gazetesinde de durum farklı değildir. "Erzincan zelzelesi, bütün tahmin hudutlarını aşan bir felaket oldu" manşeti atılmış, ilk sayfa tamamen depreme ayrılmıştır¹⁵. Akşam gazetesi ise milleti yardıma çağıran bir manşet tercih etmiş, "Vatandaş! Felaketzede kardeşlerine yardım etmek birinci vazifendir. Bunu unutma" şeklinde vatandaşa seslenmişti¹⁶.

Deprem ile ilgili ilk bilgiler oldukça korkutucudur. Kemah'tan deprem sabahı 8'de Ankara'ya çekilen telgrafta; depremin gece saat 2 sularında meydana geldiği, sarsıntısıyla birlikte hükümet konağı, ordu müfettişliği, orduevi, postane ve pek çok binanın ve dükkânların yıkıldığı, şehrin tamamının enkaza dönüştüğü bilgilerine yer verilmektedir¹⁷. Kandilli Rasathanesi Müdürü Fatim depremden sonra konuya dair bir açıklama yapmıştır. Açıklamasında son teknoloji cihazların bozulduğu depremin yerin 49 km altından meydana geldiği ve hayatında ilk defa bu kadar şiddetli bir deprem yaşadığından bahsetmiştir¹⁸.

Depremde resmi rakamlara göre; 32.968 insan vefat etmiş, 116.720 bina yıkılmıştır. Ayrıca, binlerce hayvan da ölmüştür. Erzincan depremi, tarihte depremlerden ölen insanların miktarı sıralamasında dünyada 27. ve 20. yüzyılın depremleri düşünüldüğünde ise 8. sırada yer almıştır¹⁹. Depremde ölü sayısının artmasındaki önemli bir etkenin de mevsimin kış olması dolayısıyla -35 dereceler civarına kadar inen şiddetli soğuk hava

⁸ İlhan Haçin, "1939 Erzincan Büyük Depremi", Atatürk Araştırma Merkezi Dergisi, *Cilt: XXX*, Sayı: 88, Mart – 2014, s.39.

⁹ Haçin, a.g.m., s.39-40.

¹⁰ Cengiz Atlı, "1939 Erzincan Depreminde İngilizlerin Yardımları", Uluslararası Sosyal Araştırmalar Dergisi, *Cilt: 7*, Sayı: 34, Ekim 2014, s.248.

¹¹ Cumhuriyet, 28 Aralık 1939.

¹² Ulus, 28 Aralık 1939.

¹³ Akşam, 28 Aralık 1939.

¹⁴ Ulus, 29 Aralık 1939.

¹⁵ Cumhuriyet, 29 Aralık 1939.

¹⁶ Akşam, 29 Aralık 1939

¹⁷ Haçin, a.g.m., s.40.

¹⁸ Haçin, a.g.m., s.41.

¹⁹ Haçin, a.g.m., s.40.

olduğunu söylemek mümkündür. Bu durum sadece deprem anında hayatını kaybedenler için değil aynı zamanda depremden sağ kurtulmuş olmasına rağmen hasta ve yaralı olanlar için de bir sıkıntı meydana getirmiştir²⁰. Kar sebebiyle yolların kapalı olmasına ek olarak depremin etkisiyle meydana gelen kaymaların sonucu deprem bölgesine yardım ulaştırılması güçleşmiş, Kayseri’den hareket eden tren Sivas’tan ileri gidememiştir²¹.

Deprem bölgesinde incelemeler yapmak amacıyla İçişleri Bakanı Faik Öztrak ve Sağlık Bakanı Dr. Hulusi Akar 28 Aralık sabahı saat 09:35 treni ile Ankara’dan Erzincan’a hareket etmiştir²². Sağlık Bakanı Akar Erzincan’a hareketinden önce basına verdiği demeçte; depremin zarar verdiği yerler için gereken tüm tedbirlerin alındığını, depremzedelerden 1000’er kişinin Kayseri ve Sivas’ta, 1500 kadarının ise Divriği’de iskân edilmesi için bir heyet oluşturulduğunu ifade etmiştir. Aynı zamanda, heyetin çalışmalarını tamamladığını ve kısa bir süre sonra depremden zarar görenlerin bu üç şehre iskan edileceğini belirtmiştir²³.

Cumhurbaşkanı İnönü depremden dolayı duyduğu üzüntüyü dile getirmek ve depremzedelere moral destek vermek amacıyla Erzincan Valisine telgraf çekmiştir. Bu telgrafta; “Erzincan’ın uğradığı felakete pek müteessir oldum. Bütün Millet Erzincan’la yakından alakadardır. Cumhuriyet hükümeti felaketin ıstıraplarını hafifletmek için acil tedbirler almıştır. En ziyade ıstırabımızı mucip olan, nüfusça uğradığımız pek acı zayıttır. Diğer tahribatı milletimiz pek az zamanda kâmilen tamir ve telafî edecek ve bugünkü enkaz içinden memleketin güzel bir mamuresi çıkarılacaktır. Bütün devlet memurlarının fedakârlık ve vazife severlikte birbirleriyle yarış etmelerini beklerim. Halkın ıstırabını teskin için bilhassa manevi ahvalde sükûnet muhafaza edilmelidir. Milletimizin Erzincan’la candan alakadar olduğu halkça bilinmelidir” ifadelerine yer vermiştir²⁴.

Ayrıca, İnönü deprem felaketini yerinde görmek ve Erzincan halkına çektikleri sıkıntıda devlet ve millet olarak yanlarında olduğumuzu göstermek gayesiyle Erzincan’ı ziyaret etme kararı almıştır. İnönü, İçişleri Bakanı Öztrak ve Sağlık Bakanı Akar ile birlikte 31 Aralık 1939’da Erzincan’ı ziyaret etmiştir²⁵. İnönü, iki hafta evvel gördüğü şehri tanıyamadığını belirterek halkın meydanlarda sokakların ise mezarlığa dönüştüğünü ifade etmiş²⁶, “Bugünlerin en az sarsıntı ile biteceğine ve her zorluktan milletimizin yeni bir kudretle çıkacağına imanımız vardır” ifadesi Cumhuriyet’in manşetinden verilmiştir²⁷.

Depremden ardından pek çok vilayetten yapılan yardımların yanı sıra birçok ülkeden de Türkiye’ye yardım yapıldığını ifade etmek gerekir²⁸. Şöyle ki; deprem Türkiye’de olduğu gibi dünyada da büyük üzüntüyle karşılanmıştır. 28 Aralık’ta Londra basınında konuya dair haberlere yer verilmiş, Anadolu’da büyük bir depremin meydana geldiği ve bu felakettin İngiliz halkında büyük teessüre neden olduğu belirtilmiştir. Ayrıca, Türk-İngiliz adında bir yardım komitesi oluşturulmuştur. Depremden dolayı üzüntü duyduğunu dile getiren Belçika Kralı III. Leopold Belçika Meclisi’ne talimat vermiş, deprem için bir

²⁰ Haçin, a.g.m., s.41.

²¹ Akşam, 29 Aralık 1939.

²² Akşam, 28 Aralık 1939.

²³ Haçin, a.g.m., s.42.

²⁴ Ulus, 28 Aralık 1939, s.1.

²⁵ Cumhuriyet, 1 Ocak 1940.

²⁶ Atlı, a.g.m., s.250.

²⁷ Cumhuriyet, 2 Ocak 1940.

²⁸ Cumhuriyet, 30 Aralık 1939.

yardım komitesinin kurulmasını sağlamıştır²⁹. Romanya ve Yunanistan'da deprem dolayısıyla yardım kararı almıştır³⁰.

Yardımların yanı sıra depremle ilgili olarak yabancı ülke meclislerinde de konunun ele alındığı görülmektedir. Bunlardan birisi Fransız Ayan Meclisidir. 29 Aralık tarihinde yapılan görüşmede ele alınan tezkerede Meclis Başkanı ve Başbakanı Türk milletinin acısını paylaştıklarını dile getirmiştir. Bu tezkere 18 Mart 1940 tarihinde TBMM'de okunmuştur³¹. Bunların yanında birçok ülkeden taziye mesajları da gelmiştir. 30 Aralık Cumhuriyet gazetesinde çıkan haberde İngiliz ve Fransız devlet reislerinin taziyelerini bildirdiklerine yer verilmiştir³². 3 Ocak 1940 tarihli meclis oturumunda Meclisi Reisi tarafından İran Meclisi'nden ve Mısır Meclisi'nden gelen taziye mesajları okunmuştur. 12 Ocak tarihinde Japonya Meclisi'nden, 17 Ocak tarihinde ise Irak Meclisi'nden gelen taziye mesajları okunmuştur³³.

Türkiye Büyük Millet Meclisi hiç vakit kaybetmeden 27 Aralık sabahı çalışmalarına başlamış, konu mecliste ele alınmıştır. Bu toplantıda söz alan Sağlık Bakanı Dr. Hulusi Alataş yaşanan deprem sebebiyle meclis kürsüsünde söz almış, depremin ne zaman gerçekleştiği, nereleri etkilediği ve alınan tedbirler hakkında meclisi bilgilendirmiştir. Ayrıca, Erzincan, Kemah ve Tokat'tan çekilen telgraflar mecliste okunmuş, alınan tedbirler hakkında meclis. Bu arada, Çanakkale Milletvekili Ziya Gevher Etili kürsüye gelerek yardım işinin daha sistemli yürütülmesi için meclis bünyesinde bir yardım komitesini oluşturulmasını teklif etmiştir. Yapılan oylama sonucu bu teklif, "*Milli Muavenet*" adında bir komitenin teşkil edilmesi kararı ile sonuçlanmıştır³⁴.

Ayrıca, hükümet depremle ilgili acil tedbirlere başvurmuştur. Bu noktada, bölgedeki valilerin ve umumi müfettişlerin Erzincan'a yardım konusunda dikkatlerini çekmek suretiyle ihtiyaç duyulan malzemelerin temin edilmesi için civar illerin harekete geçmelerini istemiştir. Bu amaçla Başbakan, Üçüncü ve Dördüncü Umumi Müfettişliklerle Ankara, Erzurum, Erzincan, Sivas, Kayseri ve Malatya Vilayetlerine verdiği talimatta ivedilikle masraflara karşılık olmak üzere mahalli Ziraat Bankaları şubelerinin vilayetlerin emrine para tahsis edeceklerini bildirmişti. Ayrıca, vilayetlerin kendi asgari ihtiyaçları için gerekli olan gıda maddelerinden fazla olanlarını derhal ve en kısa zamanda Erzincan'a sevk etmelerini de istemiştir. Depremzedelerle ilgili alınacak tedbirlere bölgedeki tüm resmi daire ve müesseselerin yardım etmesini, bu konuda üst makamlardan emir ve izin beklenmemesi gerektiğini de vurgulamıştı³⁵.

Yine bu dönemde mahkûmlarla ilgili bir düzenleme söz konusu olmuştur. Şöyle ki; Türkiye Büyük Millet Meclisi'nde 10 Ocak 1940 tarihli oturumunda Adalet Bakanı Fethi Okyar'ın teklifi ile deprem bölgesinde bulunan ceza hükümlüleriyle ilgili bir iyileştirmenin yapılması gündeme getirilmiştir. Müzakereler sonunda kabul edilen kanun ile mahkûm ve tutuklular hakkındaki infaz kararları 1 yıl müddetle tehir edilmiştir. Ayrıca, bunlar devlet tarafından muhafaza altına alınmak suretiyle depremin yaralarını sarmak için istihdam edilmişlerdir³⁶.

²⁹ Haçin, a.g.m., s.58-59.

³⁰ Cumhuriyet, 30 Aralık 1939.

³¹ TBMM, Zabıt Ceridesi, Devre: VI, Cilt: 9, İçtima: 1, İnikad: 28, 18.03.1940, s.4; Cumhuriyet, 30 Aralık 1939.

³² Cumhuriyet, 30 Aralık 1939.

³³ Haçin, a.g.m., s.45.

³⁴ TBMM, Zabıt Ceridesi, Devre:VI, Cilt:7, İçtima:1, İnikad:18, 27.12.1939, s.127-128.

³⁵ Fatih Tuğluoğlu, "1939 Büyük Anadolu Zelzelesi ve Erzincan Vilayetinde Yardım Faaliyetleri", History Studies, Volume 7, Issue 4, December 2015 s.118.

³⁶ Haçin, a.g.m., s.45-46.

Meclisin aynı tarihli oturumunda söz alan İçişleri Bakanı Öztrak depremin yalnız Türkiye’yi değil bütün dünyayı yasa boğduğunu belirterek sözlerine başlamış, depreme dair hazırladığı raporu vekillere sunmuştur. Raporda, deprem sonrasında alınan tedbirleri 18 madde ile mecliste dile getirmiştir. Buna göre, 25 bine yakın insan öldüğünü ve 8 bin kadar yaralı olduğu tespit edildiğini dile getiren Öztrak felaketin şiddetinin büyük ve sahasının genişliği sebebiyle rakamların ilerleyen zamanlarda değişmesi mümkün olduğunu kaydetmiştir. Bundan başka, depremin zamanı ve nasıl olduğunu dile getirmiş, hangi tedbirlerin alındığını belirtmiştir. Devamında Erzincan seyahati izlenimlerine yer vermiştir. Erzincan’ın zayıtatının diğer yerlerden daha fazla olması sebebiyle ivedilikle Erzincan’a ulaşmanın gerekli olduğunu, ancak yolların karla kapalı olması sebebiyle çok yavaş yol alındığı belirtilmiştir.

Konuşmasının devamında, 31 Aralık saat 11’de Erzincan’a varıldığını, saat 13’te de Cumhurbaşkanı İnönü’nün geldiğini istasyon civarında toplanmış halk ve yaralıların ziyaret edildiğini ifade etmiştir. Böylece, depremden zarar gören insanlar teselli edilmiş ve acılarının paylaşıldığı gösterilmiştir. Gerekli talimatlar verildikten sonra İnönü ve kurmayları saat 16:30 gibi Erzincan’dan ayrılmışlardır. İnönü’nün şehirden ayrılmasını müteakiben bakanlar ve resmi görevliler bir toplantı yapmış ve hareket tarzı konusunda kararlar alınmıştır. Bundan sonra sözlerine çevre şehirlerden gelen işçilerin sayılarını ve geldikleri şehirleri belirtmek suretiyle devam eden Öztrak bunlara ek olarak 800 asker istihdam edildiğini ve 1000 çadırın vakit kaybetmeden dağıtıldığını ifade etmiştir. Erzincan’dan başka illerin durumuna değinen Öztrak, Tokat’tan gelen haberlerin çok endişe verici olduğunu belirtmiş ve hızlı bir şekilde oraya intikal edilmesi gerektiğini vurgulamıştır. Bu arada Sivas Valisi ile görüşülerek depremden zarar gören Sivas’ın da yaralarının sarılmaya çalışıldığını kaydetmiştir.

Bunlara ek olarak, Turhal, Tokat, Niksar ve Reşadiye’ye yapılan ziyaretler hakkında da bilgi vermiştir. Ayrıca, Ordu ve Giresun Vilayetlerine telgraf çekilerek zarara uğrayan yerlerde acilen tedbirlerin alınması gerektiğini belirtmişlerdir. Daha sonra, heyet Susehri ve Koyulhisar’daki vaziyeti öğrenmek için Turhal’dan Sivas’a hareket etmiştir. Dahası, bu işlemlerle uğraşıldığı sırada Türkiye’nin değişik yerlerinde sel felaketinin olduğu ve bunun sonucunda da onlarca insanın öldüğü haberi alınmıştır. Bunun için de hemen çalışmalara başlanıldığı ifade edilmiştir. Yapılan incelemelerin ve alınan tedbirlerin bu şekilde olduğunu ifade eden Öztrak milletvekillerine; “sizleri temin ederim ki vazifeli veya vazifesiz herkes namuskârene çalışmış ve çalışıyor” diyerek sözlerini tamamlamıştır³⁷.

Yardımlar konusunda mecliste farklı bakanlıklar bünyesinde oluşturulan encümenlerin birleştirilerek konunun bir an önce şekillenmesi amacıyla 12 Ocak 1940 tarihli meclis oturumunda Maliye Bakanı Fuad Ağralı muvakkat bir encümen oluşturulması konusunu meclis gündemine taşımış, teklif oylanarak kabul edilmiştir³⁸. 15 Ocak 1940 tarihli Meclis oturumunda “Erzincan’da ve Erzincan yer sarsıntısından müteessir olan mıntıkada zarar görenlere yapılacak yardım hakkında” adıyla teklif edilen kanun vekiller tarafından Muvakkat Encümenine havale edilmiştir. 17 Ocak’ta Meclise tekrar gelen kanun teklifi yapılan görüşmeler sonunda yasalaşmıştır. Bu kanuna dayanılarak, yardım faaliyetleri kapsamında acilen 58.917.000TL tahsisat ayrılması ve bunun 25.000.000TL’lik kısmının Milli Savunma Bakanlığı bütçesinde (muhtelif müdafaa hizmetleri karşılığı) unvanıyla açılan hususi fasla ilave edilmesi³⁹, depremden zarar gören ailelere yardım

³⁷ Haçin, a.g.m., s.46-49.

³⁸ TBMM, Zabıt Ceridesi, Devre: VI, Cilt: 8, İçtima: 1, İnikad: 24, 12.01.1940, s.52. Kanun no:3773, Resmi Gazete Tarihi ve Numarası: 25.01.1940 No: 4416.

³⁹ TBMM, Zabıt Ceridesi, Devre: VI, Cilt: 8, İçtima: 1, İnikad: 26, 17.01.1940, s.68.

edilmesi, yetim kalan çocuklara maaş bağlanması kararlaştırılmıştır⁴⁰. Ayrıca, görevli buldukları sırada depreme yakalanan memurların maaşlarının iyileştirilmesi yönünde birtakım hükümlere kanunda yer verilmiştir⁴¹. Bundan başka, yurtdışından gelecek her türlü yardımın vergiden muaf tutulması da kanunda yer almıştır⁴². Kanunla alınan kararlar depremden zarar gören vilayetlerin valiliklerine iletilmiş ve bu doğrultuda çalışmaların yapılması ve kanun kapsamına girenlerin bir an önce tespit edilmesi gerektiği vurgulanmıştır⁴³.

TBMM'nin 18 Ocak 1940'da yapılan 27. oturumunda Başbakan Saydam öncelikle iç ve dış politikadaki gelişmeler hakkında bilgi vermiş, bilahare 27 Aralık 1939'da Erzincan'da meydana gelen şiddetli depreme değinmiştir. Bu depremin herkesi üzdüğünü ve hükümetin bütün imkânlarıyla, depremden etkilenen vatandaşların yardımına koştuğunu belirtmiştir. Ancak, bir takım kimselerin halkın refahını ve hükümete olan bağlılığını bozmak amacıyla hükümetin depremzedelerin yardımına zamanında koşmadığını ve felaket sahasında asayışı sağlayamadığını iddia ettiklerini dile getirmiştir. Buna karşın, deprem haberinin Ankara'ya ulaşmasıyla birlikte hükümetin seferber olduğunu dile getiren Saydam, iki kişiden oluşan bir komisyonun derhal deprem bölgesine gönderildiğini ve Kızılay'ın seferber edildiğini söylemiştir. Bu suretle, depremden etkilenen yerlerde seyyar hastaneler kurulduğunu, milletin, Hükümetin ve Kızılay'ın yardımlarının en hızlı şekilde felaketzedelere ulaştırılmaya çalışıldığını, iddiaların asılsız olduğunu, içerisinde bulunan şartlar ve imkânlar dâhilinde hükümet olarak en hızlı hizmeti götürdüklerini ifade etmiştir⁴⁴. Hükümet, yardımların daha kolay şekilde deprem bölgesine ulaştırılabilmesi amacıyla 3 Temmuz 1940 tarihinde "Erzincana ve Erzincan yer sarsıntısından müteessir olan mıntakaya yardım için yapılan ve yapılacak olan her nevi nakliyattan alınacak ücretlere dair kanun"u yürürlüğe koymuştur⁴⁵.

Hükümetin aldığı tedbirlerin sahaya yansımaları incelendiğinde depremzedelerin bir kısmına çadır verilerek geçici olarak bir barınma kampı oluşturulduğu, kalanının da Refahiye, Sivas, Divriği ve Kayseri'de iskân edildiği görülmektedir. Akrabaları ölmüş ve kimsesiz kalmış kadınların 200 kadarı da bez fabrikasında çalışmak üzere Malatya'ya gönderilmiştir. Yaralıları, tedavi edilmek üzere Diyarbakır'a, Adana'ya, Mersin'e, Elazığ'a, Antakya'ya, Gaziantep'e gönderilmiş ve bir grup yaralı da trenle Ankara'ya sevk edilmiştir. Ayrıca, göç ve iskân faaliyetleri devam etmiş, depremzedelerin bir kısmı Ankara, Bursa, İzmir ve Giresun gibi şehirlerde iskân edilmişlerdir. Amasya'ya gönderilen depremzedeler ise yeni yapılan evlere yerleştirilmiştir. Ayrıca, Erzincan Askeri Ortaokulu'nda bulunan talebeler ve 50 aile de Konya'da yerleştirilmiştir. Başka vilayetlere giden depremzedeler ilk etapta otel, misafirhane ve bazı ailelerin yanına yerleştirilmişler ve geçici olarak buralarda yaşamışlardır⁴⁶.

Alınan bu tedbirlerin ardından hükümet depremden zarar gören yerlerin inşası ve imarı için çalışmaları başlatmıştır. Şehrin inşası için uzmanlar görevlendirilmiş ve yapılan tetkikler sonrasında imar faaliyetlerine başlanacağı ifade edilmiştir. Ayrıca, bu süreçte mecliste konuyla ilgili bir komisyon kurulmasına karar verilmiştir. Fay hattının dışında kurulacak yeni şehir için bilim adamları hızlı ve titiz bir şekilde imar raporları çıkartarak

⁴⁰ TBMM, Zabıt Ceridesi, Devre: VI, Cilt: 8, İçtima: 1, İnikad: 26, 17.01.1940, s.75.

⁴¹ TBMM, Zabıt Ceridesi, Devre: VI, Cilt: 8, İçtima: 1, İnikad: 26, 17.01.1940, s.76.

⁴² TBMM, Zabıt Ceridesi, Devre: VI, Cilt: 8, İçtima: 1, İnikad: 26, 17.01.1940, s.77.

⁴³ Haçin, a.g.m., s.50.

⁴⁴ Atlı, a.g.m., s.250.

⁴⁵ TBMM, Zabıt Ceridesi, Devre: VI, Cilt: 13, İçtima: 1, İnikad: 21, 03.07.1940, s.5. KANUN NO:3893, Resmi Gazete Tarihi ve No :15.07.1940 No: 4561.

⁴⁶ Haçin, a.g.m., s.63.

söz konusu komisyona sunmuşlardır. İçişleri Bakanı Öztrak konuyla ilgili yapılan çalışmalar hakkında ayrıca meclise bilgi vermiştir. Çeşitli jeolojik tetkiklerin yapıldığını ve görevlilerin bu yönde ivedilikle çalıştıklarını belirtmiştir. Erzincan’da inşa çalışmaları devam ederken yeni yolların yapılması yönünde de incelemeler yapılmış ve devlet bütçesinden bu iş için 20.000 Türk Lirası ayrılmıştır⁴⁷.

Bayındırlık Bakanlığı depremin bölgesinde çalışmak üzere üç ayrı ekip oluşturmuştur. Bunların görevi ise evlerin yıkılmasının nedenlerini belirlemenin yanı sıra en kısa zamanda ve en kolay bir şekilde yeniden yapılacak evlerin tipleri ve şekilleri üzerinde de incelemelerde bulunmaktadır⁴⁸. Çalışmalarını tamamlayan ekipler Ankara’ya dönmüş, hazırladıkları raporu Bakanlığa arz etmişlerdir. Bilahare, raporu yapı işleri fen heyeti müdürü reisliğinde oluşturulan komisyon incelemiştir⁴⁹.

Bu ekiplerin hazırladığı raporda, yeni şehir için fay hattından uzak olan Kemah Boğazı ile Hah arası önerilmesine rağmen Bayındırlık Bakanlığı önerilen yerin birçok mahzuru olmasından dolayı (demiryolu hattına uzak kalması, kuzeydoğu rüzgârlarına açıklığı ve içme suyunun sınırlı olması yalnızca kuzeydoğu yönünde gelişebileceği endişesi) uygun bulmamıştır. Bundan başka, şehrin önerilen sahaya naklinin çok zor ve maliyetli olacağı hatta şehrin ikiye bölünmesine yol açabileceği endişeleri de ön plana çıkmıştı. Sözü edilen bu sakıncaların şehrin askeri, ekonomik ve sosyal bakımdan gelişmesine engel olacağı da özellikle vurgulanmıştır⁵⁰.

Bayındırlık Bakanlığı çalışmalarını tamamlamasından sonra Bakanlar Kurulu 22 Haziran 1940 tarihinde konuyu görüşmüştür. Buna göre, gösterilen tercih sebepleri dolayısıyla şehrin Bayındırlık Bakanlığı tarafından uygun görülen eski Erzincan şehrinin 5,5 kilometre kuzeyinde Trabzon yolu ile kışlalar civarında kurulması kabul edilmiştir. Bu arada, yeni şehir kuruluncaya kadar depremzedelerin barınmaları için geçici Erzincan şehri kurulmaya başlanmıştır⁵¹.

Bunlardan sonra, Erzincan’ın kurulacağı arazinin istimlak için bir kanun teklifi hazırlanmıştır. Hazırlanan istimlak projesi TBMM’ye sevk edilmiştir⁵². Bu arazilerin zarar gören Erzincanlılara parasız dağıtılması kararlaştırılmış⁵³, TBMM’nin 7 Ağustos’taki oturumunda Erzincan şehrinin yeni yerinin istimlak ile ilgili kanun teklifi 3908 yasa numaralı “Yeniden kurulacak Erzincan şehir yerinin istimlakine dair kanun” adıyla yasalaşmıştır⁵⁴.

Başbakan Dr. Refik Saydam hem Diyarbakır ve çevresindeki petrol bölgelerini ve maden alanlarını tetkik etmek hem de depremden zarar gören illeri ziyaret ederek son durum hakkında bilgi almak amacıyla 25 Nisan 1940 tarihinde doğu vilayetleri gezisine çıkmıştır⁵⁵. Bu seyahatin öncelikle yeni petrol bulunan bölgelere yapılmasının planlandığı, ancak 21 Nisan tarihli bir arzuhalin Cumhurbaşkanı İnönü’ye ulaşmasının ardından Erzincan’ın da güzergâha eklendiği anlaşılmaktadır. Meclisi Umumi azaları, Belediye azaları ve halktan birkaç kişinin imzasını taşıyan bu dilekçede İnönü’ye övgü dolu sözler sarf edildikten sonra 8 madde halinde yeni kurulacak şehrin yeri noktasında Erzincanlıların

⁴⁷ Fadime Tosik Dinç, “Ulus Gazetesine Göre 1939 Erzincan Depremi”, *Diyalektolog Ulusal Sosyal Bilimler Dergisi*, Kış 2016-Sayı 13, s.17; Haçin, a.g.m., s.64-65.

⁴⁸ Dinç, a.g.m., s.17.

⁴⁹ Dinç, a.g.m., s.18.

⁵⁰ Dinç, a.g.m., s.18.

⁵¹ Dinç, a.g.m., s.19.

⁵² TBMM, Zabıt Ceridesi, Devre: VI, Cilt: 13, İçtima: 1, İnikad: 75, 07.08.1940, s.107-108.

⁵³ Dinç, a.g.m., s.19.

⁵⁴ Akşam, 8 Ağustos 1940, s.1-2. Resmi Gazete Tarihi ve No :10.08.1940 No: 4584.

⁵⁵ Ulus, 26 Nisan 1940, s.1.

duyduğu rahatsızlık dile getirilmiş ve doğru mahallin neresi olması gerektiği ayrıca vurgulanmıştır⁵⁶.

27 Nisanda Diyarbakır'a ulaşmayı planlayan⁵⁷ Saydam şiddetli yağmur dolayısıyla gezi güzergâhında değişikliğe gitmiştir⁵⁸. Önce Divriği madenlerini gezmiş, sonra Malatya Bez Fabrikasını ziyaret etmiştir⁵⁹. Bilahare Elazığ'a girmiş⁶⁰, pazar günü Ergani ve Gülmah madenlerini gezdikten sonra 29 Nisan Pazartesi günü Diyarbakır'a geçmiştir⁶¹. Saydam Diyarbakır ve ilçelerine yönelik ziyaretinde⁶² petrol sahalarını tetkik ettikten sonra Erzincan'a hareket etmiştir⁶³.

Başbakan Dr. Refik Saydam 3 Mayıs 1940 Cuma günü saat 8'de Erzincan'a gelmiştir⁶⁴. Başbakan şehri gezerek bazı tespitlerde bulunmuş, halkın dilek ve isteklerini dinlemiş valiye gerekli emirleri verdikten sonra yeni şehrin kurulacağı yer için teklif edilen yeri ve Kızılay seyyar hastanesini gezmiştir.

Başbakan Refik Saydam saat 14.30'a kadar süren gezisi sonrasında yaptığı tespitleri Başbakanlık Müsteşarına göndermiştir. Buna göre,

1- Hastanenin işler vaziyette olduğunu, bazı eksiklerinin bulunduğunu, Kızılay'a durumu bildireceğini ifade etmiştir.

2- Vilayetlerde arazisi olduğunu söyleyenlerin nakillerinin başladığını belirten Saydam gelenlerin arazisi olmayan ve mahallinde kalması arzu edilmeyen kadın, çocuk ve malullerden ibaret olduğunu, bazılarının ise çiftçi olabileceğini vurgulamıştır.

3- İstasyon civarında insanların düzensiz ve sağlıksız bir şekilde toplandığını kaydeden Saydam bu sorunun çözümünün bir an evvel kuvvetli, amir bu gibi işlerden anlar bir valiye ihtiyaç olduğunu ifade etmiştir⁶⁵.

4- Bayındırlık Bakanlığı'nın şehir yerini tespit hususunda acele etmesi gerektiğini belirtmiştir.

5- Vali vekilinin İçişleri Bakanlığına Saydam'ın şehri ziyaret ettiği gün yazdığı yeni yapılacak şehir mahalli hakkındaki arazi meselesini bir an evvel karara bağlanması gerektiğini vurgulamıştır⁶⁶.

Başbakan Dr. Refik Saydam aynı gün Erzincan ziyaretini tamamlayarak Sivas'a hareket etmiştir⁶⁷. Önceden yapılan plana göre Tokat ve Amasya'ya da uğraması gereken Saydam Diyarbakır petrol havzalarındaki ziyaretinin uzaması sonucu bu illere yapacağı ziyareti iptal etmiş, 5 Mayıs 1940 günü Ankara'ya dönmüştür⁶⁸.

⁵⁶ (BCA), Fon Kodu: 30.1.0.0, Yer Kodu: 2.12.1.7, Belge No: 120-122.

⁵⁷ (BCA), Fon Kodu: 30.1.0.0, Yer Kodu: 2.12.1.7, Belge No: 103.

⁵⁸ (BCA), Fon Kodu: 30.1.0.0, Yer Kodu: 2.12.1.7, Belge No: 106.

⁵⁹ Ulus, 28 Nisan 1940.

⁶⁰ Ulus, 29 Nisan 1940.

⁶¹ (BCA), Fon Kodu: 30.1.0.0, Yer Kodu: 2.12.1.7, Belge No: 96; Ulus, 30 Nisan 1940.

⁶² Ulus, 2 Mayıs 1940.

⁶³ Ulus, 3 Mayıs 1940.

⁶⁴ (BCA), Fon Kodu: 30.1.0.0, Yer Kodu: 2.12.1.7, Belge No: 13.

⁶⁵ Saydam'ın ziyaretinden bir süre sonra Nuri Tekeli görevden alınmış, yerine Dr. Süküti Tükel atanmıştır. Bkz. <http://www.erkincan.gov.tr/gorev-yapmis-valiler> (23.09.2019). Vali Tükel, Yeni Erzincan Nasıl Kuruldu ve Niçin Bitirilemedi isimli kitabında Erzincan Depremi ve sonrasında yaşananlara yer vermiştir. Bkz. <http://www.dogugazetesi.com/sehre-taniklik-edenler-makale,11.html> (23.09.2019).

⁶⁶ (BCA), Fon Kodu: 30.1.0.0, Yer Kodu: 2.12.1.7, Belge No: 14.

⁶⁷ Ulus, 4 Mayıs 1940.

⁶⁸ (BCA), Fon Kodu: 30.1.0.0, Yer Kodu: 2.12.1.7, Belge No: 13.

KAYNAKÇA**Arşiv:**

- (BCA), Fon Kodu: 30.1.0.0, Yer Kodu: 2.12.1.7, Belge No: 13
 (BCA), Fon Kodu: 30.1.0.0, Yer Kodu: 2.12.1.7, Belge No: 14
 (BCA), Fon Kodu: 30.1.0.0, Yer Kodu: 2.12.1.7, Belge No: 96
 (BCA), Fon Kodu: 30.1.0.0, Yer Kodu: 2.12.1.7, Belge No: 103
 (BCA), Fon Kodu: 30.1.0.0, Yer Kodu: 2.12.1.7, Belge No: 106
 (BCA), Fon Kodu: 30.1.0.0, Yer Kodu: 2.12.1.7, Belge No: 120-122

Resmi Yayınlar:

- Resmi Gazete Tarihi ve No : 25.01.1940.
 Resmi Gazete Tarihi ve No : 15.07.1940.
 Resmi Gazete Tarihi ve No : 10.08.1940.
 TBMM Milletvekilleri Tercüme-i Hal Varakaları, Devre:6, Sicil No:184, Kutu Numarası: 32.
 TBMM, Zabıt Ceridesi, Devre: V, Cilt: 29, İçtima: 4, İnikad: 28, 27.01.1939.
 TBMM, Zabıt Ceridesi, Devre: VI, Cilt: 7, İçtima: 1, İnikad:18, 27.12.1939.
 TBMM, Zabıt Ceridesi, Devre: VI, Cilt: 8, İçtima: 1, İnikad: 24, 12.01.1940.
 TBMM, Zabıt Ceridesi, Devre: VI, Cilt: 8, İçtima: 1, İnikad: 26, 17.01.1940.
 TBMM, Zabıt Ceridesi, Devre: VI, Cilt: 9, İçtima: 1, İnikad: 28, 18.03.1940.
 TBMM, Zabıt Ceridesi, Devre: VI, Cilt: 13, İçtima: 1, İnikad: 21, 03.07.1940.
 TBMM, Zabıt Ceridesi, Devre: VI, Cilt: 13, İçtima: 1, İnikad: 75, 07.08.1940.

Eserler:

- Atlı Cengiz, “1939 Erzincan Depreminde İngilizlerin Yardımları”, Uluslararası Sosyal Araştırmalar Dergisi, Cilt: 7, Sayı: 34, Ekim 2014, s.247-255.
 Dinç Fadime Tosik, “Ulus Gazetesine Göre 1939 Erzincan Depremi”, Diyalektolog Ulusal Sosyal Bilimler Dergisi, Kış 2016-Sayı 13, s.1-21.
 Tuğluoğlu Fatih, “1939 Büyük Anadolu Zelzelesi ve Erzincan Vilayetinde Yardım Faaliyetleri”, History Studies, Volume 7, Issue 4,December 2015, s.113-136.
 Kapıcı Hikmet Zeki, Arşiv Belgeleri Işığında Atatürk Dönemi Sağlık ve Sosyal Yardım Bakanlığı Teşkilat ve Faaliyetleri, Tiydem Yay., Ankara 2015.
 Haçin İlhan, “1939 Erzincan Büyük Depremi”, Atatürk Araştırma Merkezi Dergisi, Cilt: XXX, Sayı: 88, Mart – 2014, s.37-69.
 Metintaş Mustafa Yahya, Refik Saydam’ın Yaşamı Ve Kişiliği, Yayınlanmamış Doktora Tezi, Ankara-2008.

Gazeteler:

- Akşam, 28 Aralık 1939.

Akşam, 29 Aralık 1939

Akşam, 8 Ağustos 1940

Cumhuriyet, 28 Aralık 1939.

Cumhuriyet, 29 Aralık 1939.

Cumhuriyet, 30 Aralık 1939.

Cumhuriyet, 1 Ocak 1940.

Cumhuriyet, 2 Ocak 1940.

Ulus, 28 Aralık 1939.

Ulus, 29 Aralık 1939.

Ulus, 26 Nisan 1940.

Ulus, 28 Nisan 1940.

Ulus, 29 Nisan 1940.

Ulus, 30 Nisan 1940.

Ulus, 2 Mayıs 1940.

Ulus, 3 Mayıs 1940.

Ulus, 4 Mayıs 1940.

İnternet:

<http://www.dogugazetesi.com/sehre-taniklik-edenler-makale,11.html> (23.09.2019)

<http://www.erzincan.gov.tr/gorev-yapmis-valiler> (23.09.2019)

<http://www.kimkimdir.net.tr/kisiler/refik-saydam> (23.09.2019)

CUMHURİYET TARİHİNDE TERCAN'IN İDARİ-SOSYAL VE EKONOMİK YAŞAMINI ETKİLEYEN GELİŞMELER

Doç. Dr. İsmail EYYUPOĞLU* - Doğan KOÇAK**

GİRİŞ

Doğu Anadolu ve Kafkasya Tarihi genelinde ve Erzincan özelinde önemli çalışmaları bulunan Prof. Dr. Enver Konukçu 1998'de yayımlanan “Cumhuriyetin 75.Yılında Tercan” isimli kitap çalışmasının yazarlarından birisiydi. “Önsöz”ü de kendisi kaleme almıştı. Burada Tercan'dan şöyle bahsetmekteydi. “*Tercan epeyce eski bir geçmişe sahiptir. Kültür ve medeniyet varlıkları hala ayakta. Araştırmacıları beklemektedir. Erzurum ve Erzincan arasında köprü konumundadır. Bu yüzden tarihin her devresinde birçok önemli hadiseler sahne olmuştur. Ne yazık ki pek azı tarihe geçmiştir.*

Tercan nam-ı diğer Mamahatun bir Türk kasabası niteliğini taşımaktadır... İpek Yolu üzerindedir. Dünya başkentlerinin ticari merkezlerini birbirine bağlayan Şahran-ı Garbi/Batı Anayolu üzerindedir... Şah İsmail fırtınası baykuşların işine yaradı. Tercan ve çevresi onların tüneği oldu. İnsan sayısında azalma oldu. Halkın deyimi ile ortalık ıssızlaştı. Osmanlı'nın ayak sesleri 1514'te iyice hissedildi. Kanuni Sultan Süleyman zamanında Tercan yine eski hayatına kavuştu.

İlk işgal acılarını ise Rus istilası ile yaşadı. Hayali Ermenistan peşinden koşan Ermeniler, yine suçlu ve güçlü olarak sahnedeki yerlerini aldılar. XX. yüzyılın kırım kurbanları yine mazlum Tercanlılar oldu. Hatıralar ve resmi devlet belgeleri bunun delilleri ile dolu.. Mustafa Kemal Paşa 1919 Temmuzunda Tercanlılarla bir gece geçirmişti. Cumhuriyet'in ilanı Tercanlılara 1514 yılının heyecanını yaşattı... Demir ve karayolları ile çağdaşlaşmaya doğru koştu. Şimdide ekonomik dinamikleri ile bu yolda uğraş veriyor”¹.

Prof. Dr. Enver Konukçu'nun mesleki tecrübesi ile koşut olan yukarıdaki ifadeleri doğrultusunda; Erzincan Tarihi üzerine yapılan çalışmaların sayısının günümüz itibarıyla şimdiden belirgin bir rakama ulaştığını burada ifade etmeliyiz. Yeterli mi? Tabi ki değil. Ama yapılan her çalışma bu yolda atılan ciddi bir adım olarak değerlendirilmelidir. Bu bağlamda bildiri metni; Tarih biliminin metodları doğrultusunda Cumhurbaşkanlığı Devlet Arşivleri Başkanlığından edinilen kırk beş adet belgenin yanı sıra; yazılı, sözlü ve elektronik kaynaklarla oluşturulmuştur.

A- İDARİ KONULAR

Nahiye yapılanması Osmanlı'dan Cumhuriyete intikal eden bir idari birim idi². Tercan 1934 itibarıyla Erzurum Vilayeti idari taksimatı içerisinde yer alan bir ilçe idi. Ve

*Atatürk Üniversitesi, Atatürk İlkeleri ve İnkılâp Tarihi Enstitüsü Öğretim Üyesi: eyupoglu@atauni.edu.tr

**Atatürk Üniversitesi, Atatürk İlkeleri ve İnkılâp Tarihi Enstitüsü: dogan_kocak25@hotmail.com

¹ Cumhuriyetin 75.Yılında Tercan, (Yazı Kurulu: Enver Konukçu, Hamza Gündoğdu, Muharrem Güleriyüz, Hakkı Yazıcı, Ruhi Kara), Ankara, 1998, s.27, 28.; Enver Konukçu, Büyük Güçler ve Ermeni Kıskaçındaki Erzincan'ın Albayrağına Kavuşması, Ankara, 2001, s.XI, XII.

² 1946'da Teşkilat-ı Esasiye Kanunu'nda yapılan değişikliklerle bu isim “bucak” olarak anılmaya başlanacaktı. Cumhuriyet Döneminde nahiye/bucak yönetimi 1426 Sayılı Vilayet İdaresi ve 5442 sayılı İl İdaresi Kanunu ile düzenlenmiştir. “Madde 2 — Vilâyet teşkili veya mevcut vilâyetlerden birinin kaldırılması veya yahut vilâyet merkezinin değiştirilmesi Devlet Şurasının mütaleası alınarak kanun ile yapılır. Kaza teşkili, kaldırılması veya bir kazanın bir vilâyetten başka bir vilâyete bağlanması vilâyet idare heyet ve umumî meclislerinin mütaleası

ona tabi nahiyeler bulunmaktaydı. Dâhiliye Vekâleti de Erzurum'un Tercan ve İspir İlçeleri sınırları içerisindeki Yavi ve Karataş nahiyelerini kaldırmak için bir kararname hazırladı. Bu belge Dâhiliye Vekili Şükrü Kaya'nın imzasıyla Başbakanlığa sunuldu³.

Bu kararın alınmasında etkili olan gerekçe asayiş idi. Hem Erzurum hem de Erzincan'ın güvenliği açısından elzem bir uygulama olarak değerlendirilmekteydi. Konu TBMM'nin de gündemine geldi. Mayıs 1934'te konu ile ilgili birçok mazbata Meclise sunuldu. Tercan'ın Yavi Nahiyesi yeni kurulacak Çat İlçesi'ne bağlanırsa; bu yeni yapılanma ile Hükümet teşkilâtının bölgeyi yakından takip edebilmesi ve Cibranlı Aşireti'nin asayişini ihlâl edecek hareketlerine meydan verilmemesi konusunda daha etkili önlemler alınmış olacaktı. Bu kazalardan birincisi Erzurum Vilâyeti dâhilinde bulunmak ve merkezi Çat olmak üzere Yavi Nahiyesi'nin seksen köyünü ve Gökoğlan Nahiyesi'nin tamamını ihtiva edecek ve toplam yüz sekiz köyden ibaret bulunacaktı. Yavi Nahiyesi'nin batısında yerleşik bulunan on dört köy Tercan kazasına bağlanacaktı. Bu kazadaki dâhiliye memurları maaş giderlerini karşılamak üzere Erzurum Vilâyeti'nin İspir İlçesi'ne bağlı Karataş Nahiyesi ile Tercan İlçesi'ne bağlı Yavi Nahiyesi lağvedilecekti. Kaldırılan bu iki nahiyeden tasarruf edilecek para 3.720 lira, buna karşılık yeni teşkil edilen kazanın gideri de 3.800 lira idi. Bu suretle yeni teşkil edilecek ilçenin bütçeye herhangi bir yük getirmeyecekti. İlçe merkezi olarak Erzurum-Diyarbakir karayolu üzerindeki ve merkezi vaziyette Çat köyü seçilmişti. İlçenin ismi de Çat olarak belirlenmişti⁴.

19 Temmuz 1934'te Gazi Mustafa Kemal imzası ile Tercan'ın Yavi ve İspir'in Karataş Nahiyeleri kaldırıldı. Bu kararnamenin altında Cumhurbaşkanı'nın dışında Başbakan İsmet İnönü ve Dâhiliye Vekili Şükrü Kaya'nın da imzaları bulunmaktaydı⁵.

alındıktan sonra kanun ile yapılır. Vilâyet sınırlarının, kaza merkez ve sınırlarının değiştirilmesi nahiyeye teşkili veya kaldırılması veya bunların merkez ve sınırının değiştirilmesi, bir kazadan başka bir kazaya bağlanması alâkadar vilâyet idare heyet ve umumî meclislerinin mütaleası alındıktan sonra Dâhiliye Vekâletinin kararı ve Reisicumhurun tasdiki ile yapılır. Yeniden köy teşkili, köylerin birleştirilmesi ayrılması veya bir nahiyeden başka bir nahiyeye bağlanması vilâyet idare heyet ve umumî meclislerinin mütaleası alındıktan sonra Dahiliye Vekâletinin tensibi ile vilâyetçe yapılır.” (Resmî Gazete, S.1184, 05.05.1929); 5442 Sayılı Kanun 10.06.1919'da kabul edilmiş ve Resmî Gazetede yayınlanmıştır. “Madde 1 – (Değişik: 12/5/1964-469/1 md.) Türkiye, merkezi idare kuruluşu bakımından coğrafya durumuna, iktisadi şartlara ve kamu hizmetlerinin gereklerine göre illere; iller ilçelere ve ilçeler de bucaklara bölünmüştür. Madde 2 – İl, ilçe ve bucak kurulması, kaldırılması, adlarının, bağlılıklarının, merkez ve sınırlarının belirtilmesi ve değiştirilmesi aşağıda gösterilen şekilde yapılır: A) İl ve ilçe kurulması, kaldırılması, merkezlerinin belirtilmesi, adlarının değiştirilmesi, bir ilçenin başka bir il'e bağlanması kanun ile; B) Bucak kurulması, kaldırılması, merkezinin belirtilmesi, il ilçe ve bucak sınırlarının ve bucak adlarının değiştirilmesi bir köyün veya kasabanın veya bucağın başka bir il ve ilçeye bağlanması, mühim mevki ve tabii arazi adlarının değiştirilmesi Cumhurbaşkanını onayı ile; (5) C) Yeniden köy kurulması veya yerinin değiştirilmesi Bayındırlık ve Sağlık ve Sosyal Yardım Bakanlıklarının mütaleası alınmak suretiyle; Ç) Köy ve kasabaların aynı ilçe içinde bir bucaktan başka bir bucağa bağlanması, köy adlarının değiştirilmesi, köylerin birleştirilmesi ve ayrılması, bir köy, mahalle veya semtin o köyden ayrılıp başka bir köy ile birleştirilmesi İçişleri Bakanlığının tasvibiyle yapılır”. (Resmî Gazete, S.7236, 18.06.1949); “1921'den 729 olan bucak sayısı 1926 yılında 661'e kadar düşmüş, daha sonra 1927'den başlayarak yükselişe geçmiştir. 1927 yılından sonra yükselişe geçen bucak sayısı, 1930'da 838'e; 1939- 1940'da 912'ye yükselmiştir. Bucak sayısının 900'ün üzerinde 940'lara kadar yükselmiş olması sayısal bakımdan bucaklarla ilgili sayısal dönem belirlenmesinde etkili olmuştur. Bucak sayısının 700'lü rakamlardan 600'lü rakamlara gerilediği, sonra yükselişe geçerek 900'lü rakamlara yükseldiği Cumhuriyet'in ilk yirmi yılını kapsayan 1921-1940 dönemini yönetim bakımından mülki idarede merkezileşme; sayısal bakımdan ise kuruluş ve gelişme, dönemi olarak kabul ederken; bucak sayısının 916'dan 940'a kadar yükseldiği, aynı zamanda kamu yönetiminde önemli gelişmelerin meydana geldiği 1941-1960 dönemini ise sayısal yükseliş dönemi olarak nitelemek mümkündür”. (Hülya Özçağlar, “Tarihsel Süreçte Bucakların Yönetimsel Bölünüş İçindeki Yeri ve Önemi”, https://www.academia.edu/18198740/Tarihsel_Süreçte_Bucakların_Yönetimsel_Bölünüş_İçindeki_Yeri_veÖnemi)

³ Başbakanlık Cumhuriyet Arşivi (BCA), 030.11.01.0.88.23.4.

⁴ Türkiye Büyük Millet Meclisi Zabıt Ceridesi (TBMMZC), IV/23, s.6, 7.

⁵ BCA, 030.11.01.0.88.23.4.

Dâhiliye Vekâleti'nin gerekçeli kararında ise “*Erzurum Vilayeti dâhilinde Tercan Kazası'na bağlı Yavi ve İspir kazasına merbut Karataş nahiyelerinin hali hazır vaziyetleri ile idamesinde bir faide mevcut olmadığı gibi ilgasında da bir mahzur mutasavver olmadığından sözü geçen nahiyelerin lağviyle bu nahiyelere bağlı köylerin ilişik 1, 2, 3, 4 nolu cetvellerde isimleri yazılı kaza ve nahiyelere rapt ve ilhaklarının muvafık olacağı hakkında Erzurum Vilayeti Umumi Meclis ve İdare Heyetince ittihaz olunan kararlar Vilayet İdaresi Kanununun 2. Maddesine uygun bulunmuş olmakla*” kararnamenin düzenlendiğinden bahsedilmekteydi⁶. Anlaşılacağı üzere adı geçen nahiyelerin kaldırılması değerlendirilirken “*varlığından bir fayda görülmemiş ki, yokluğundan da bir eksiklik duyulsun*” ifadelerine yer verilmişti. Üst makamların asıl beklentisi idari ve güvenlik açısından güçlü bir Çat İlçesi'nin oluşturulmasıydı.

Kaldırılan Yavi Nahiyesi'nden Tercan İlçesi'nin idari yönetimi altına geçen köylerin isimleri ise şöyle idi: “*İğiğli Süflâ, İğiğli Ülya, Pardi Süfla, Pardi Ülya, Gölce Mezrası, Çerme, Haçköy, Kilise Komu, Arakil Komu, Sağır Mehmet Komu, Şihköyü, Kalecik, Kafrenci, Komsor*”⁷. Çat İlçesi kurulmuştu; fakat Türkiye'nin idari yapısında yer edinmesi için henüz erkendi. Türkiye'nin o dönem içinde bulunduğu şartlar buna izin vermemişti. Çat'a yine Nahiyeye statüsü verilmiş ve Aşkale'ye bağlanmıştı. Merkezde bir nahiyeye yönetimi de varlığını sürdürmekteydi. Yavi ikinci plana atılmıştı⁸.

17 Haziran 1937'de imzalanan bir kararnameden de burada bahsetmeliyiz. Genelkurmay Başkanlığı'nın talebiyle hazırlanan bu belgede Tercan'ın Erzurum'dan alınarak Erzincan'a bağlanması yönünde bir kanun çalışmasının varlığına dikkat çekilmekteydi. Şimdiden güvenlik açısından nasıl bir kurumsal bağlılık ağı oluşturulacağına dair hazırlıklarında yapılmaya başlanması yönünde karar alınmıştı⁹.

Yavi konusuna geri dönecek olursak Dâhiliye Vekili Şükrü Kaya 26 Ağustos 1937'de Başbakanlığa bir yazı göndererek yukarıda ifade edilen durumun giderilmesi için bir kararnamenin hazırlanmasını talep etti¹⁰. Gerekçeli kararda “*Erzurum Vilayeti'nin Aşkale kazasına bağlı Çat Nahiyesi'nin merkezi, nahiyeye köylerine nazaran merkezi vaziyette olmadığından, köylerden birçoğunun merkeze pek uzak mesafede bulunmaları yüzünden hem idaresinde müşkülât çekildiği ve hem de halkın işlerinin görülmesinde zorluklara uğradıklarından bahsile bu merkezin inkişafa daha müsait ve köylere nazaran daha merkezi bir vaziyette olup, pek yakınlarında kesif köy kalabalığı bulunan ve evvelce de nahiyeye merkezliği yapmış olan Yavi Köyü'ne kaldırılması*”¹¹ konusu ifade edilmekteydi. Çevresindeki köylere yakınlığı, ulaşılabilirliği ve geçmişte nahiyeye merkezi olması bu kararın alınmasında etkiliydi.

1934'te alınan kararın yeniden düzenlenerek Tercan'dan alınan bazı köylerin yeniden bu ilçeye bağlanmasının zorunluluk arz ettiğine de değinilmekteydi. Yazıda bu köylerin isimleri de zikredilmekteydi. Pencirlik, Kog ve Küllüce bu kapsamdaydı. Dâhiliye

⁶ BCA, 030.11.01.0.88.23.4.

⁷ BCA, 030.11.01.0.88.23.4.; Kaldırılan Karataş Nahiyesi'nin İspir İlçesi'ne bıraktığı köyler Karakafur, Dişans, Vahnas, Pokisor ve Kağans idi. Karataş Nahiyesi'nden Norgah Nahiyesi'ne (Erzurum'un ilçesi olan Pazaryolu'nun eski adı “Norgah” olup “Yenişehir” veya “Sulak Yer” anlamına gelmektedir. <http://www.pazaryolu.gov.tr/tarihce> E.T.18.09.2019) bağlanan köyler ise Ergücek, Abrans, Ekiker, Orsor, Traht, Köpürkens, Hırdanuz, Danzodu Ülya, Süleymanbağı, Sidons, Sadaka Katmir, Kocukturu Sağır, Kocukturu Kebir, Kindis, Ali Kazns, Modlisor, Vakşen, Vahnas, Korkut, Bahnes, Mikans. (BCA, 030.11.01.0.88.23.4.)

⁸ <https://tr.wikipedia.org/wiki/%C3%87at> E.T.24.09.2019

⁹ BCA, 030.18.01.02.76.56.4.

¹⁰ BCA, 030.11.1.115.30.5

¹¹ BCA, 030.11.1.115.30.5

Vekâleti'ne Erzurum Vilayeti'nden gelen bilgiler bu yöneydi¹². 26 Ağustos 1937'de bu kararname Cumhurbaşkanlığı makamına gönderildi¹³. 4 Eylül 1937'de Atatürk tarafından imzalanan bu kararnamede Başbakanlığa hitaben şu not düşülmüştü: *"İlişik kararname imza edilerek geri gönderildi"*¹⁴. Atatürk'ün imzasını taşıyan bu kararname iki maddeden oluşuyordu. Gerekeçeli karar temel alınarak kararname hazırlanmıştı: *"1- Erzurum Vilayeti'nin Aşkale Kazasına bağlı Çat Nahiyesi'nin merkezi şimdiki bulunduğu Çat Köyü'nden kaldırılarak aynı nahiyeye çevresindeki Yavi Köyü'ne götürülmüş ve bu nahiyeye bağlı Percirlik, Kod ve Küllüce köyleri de bu nahiyeye ve kazadan alınarak Tercan merkez kazasına bağlanmıştır. 2- Bu kararnamenin icrasına Dâhiliye Vekili memurdur"*¹⁵. Böylece Yavi yeniden nahiyeye merkezi oldu ve buraya bağlı bazı köyler Tercan'a bağlandı.

Tercan'ın Erzincan Vilayeti'ne bağlanması 1938'de gerçekleşecekti. 21 Nisan 1938'de imzalanan bir bakanlar kurulu kararnamesi yaklaşık bir yıldır bu konuda süren hazırlıkları sonuca kavuşturdu. Kararnamenin içeriği şöyle idi: *"Kemaliye ve Tercan Erzincan Vilayetine, Ağın Nahiyesi'nin de Elazığ Vilayeti'nin Keban Kazası'na bağlanmaları"*¹⁶. 18 Mayıs 1938'de ise ilgili kanun, Resmi Gazete'de yayınlanarak yürürlüğe girdi. Tercan Erzincan Vilayeti'ne bağlandı. Kanunun başlığı yukarıdaki kararname ile aynı idi. Toplamda üç maddeden oluşan bu kanun sayı numarası olarak da 3383 'ü taşımaktaydı. İçeriğinde ise *"1- Malatya Vilayetine bağlı Kemaliye ve Erzurum vilayetine bağlı Tercan kazaları mevcut nahiyeye ve köyleri hali hazır sınırları ile ait oldukları vilayetlerden alınarak Erzincan Vilayetine ve Malatya'nın Arapkir Kazasına bağlı Ağın Nahiyesi de bütün köyleriyle birlikte bu kaza ve vilayetten alınarak Elâzığ'ın Keban Kazasına bağlanmıştır 2-Bu kanun neşri tarihinden muteberdir. 3- Bu kanunun hükümlerini icraya İcra Vekilleri Heyeti memurdur"*¹⁷.

1946 Milletvekili Genel Seçimleri öncesi Tercan Belediye Başkanlığı için Cumhurbaşkanı İsmet İnönü tarafından da imzalanan bir Bakanlar Kurulu Kararnamesi yayımlandı. Bazı ilçeler Belediye Başkanlıkları görevinin *"mansup"* başkanlara verilmesi hakkındaki 26.08.1037 tarihli ve 2/7306 sayılı karardan¹⁸ bahsedilerek Tercan Belediye Başkanlığı'nın bu kapsamdan çıkarılması yönünde Bakanlar Kurulu'nda karar alındığına değinilmekteydi¹⁹.

B- İSKÂN

Cumhuriyet'in kurulduğu 1920'li yıllarda savaşlarla kaybedilen coğrafyalardan zorunlu olarak göç edenlere bir miktar toprak dağıtıldı. Bu konu sürekli gündemde oldu. Geçim derdi ve barınma sorunları yetkili makamları meşgul eden öncelikli sorundu²⁰. 14 Haziran 1929'da TBMM'de topraksız köylünün topraklandırılması için ilgili komisyonlarca hazırlanan bir mazbata görüşüldü. Bu daha çok doğudaki topraksız köylünün batıda topraklandırılmasına yönelikti ve görüşme oldukça yoğun tartışmalar içerisinde geçti. Çiftliklerde köle gibi çalışan çiftçilerin ülkenin hem doğusunda hem de

¹² BCA, 030.11.1.115.30.5

¹³ BCA, 030.11.1.115.30.5

¹⁴ BCA, 030.11.1.115.30.5

¹⁵ BCA, 030.11.1.115.30.5

¹⁶ BCA, 030.18.01.02.83.35.2.

¹⁷ Resmi Gazete, S. 3910, 18 Mayıs 1938.

¹⁸ *"Evvelce görülen lüzum, üzerine 26/8/1937 tarih ve 2/7306 sayılı kararname ile kaymakamlar uhdesine verilmiş olan"* bazı ilçelerin isimlerinden bahsedilerek bu kararın yürürlükten kaldırılmasına değinilmektedir. (İdare, Dahiliye Vekâleti'nin Aylık Mecmuası, Resmi Kısım, Yıl. 13, S.146, (Mayıs 1940), s.739.)

¹⁹ BCA, 030.18.01.02.111.41.16.

²⁰ M.Asım Karaömeroğlu, *"Bir Tepeden İnme Reform Denemesi: Çiftçiyi Topraklandırma Kanununun Hikayesi"*, Birikim, S.107, (Mart 1998), s.31-47.

batısında içinde buldukları kötü durumdan kurtarılması konu ediliyordu²¹. Ancak bu yılın sonlarında İsmet İnönü yaptığı bir açıklamada büyük toprak sahiplerine herhangi bir müdahalede bulunmayacaklarını da ifade etmekten geri durmayacaktı²².

1930'da bir Arazi Tevzi Kararnamesi çıkarıldı²³. Amaç devlet arazilerinin bir bölümünün topraksız çiftçiye dağıtılması idi. Fakat bu konuda bir ilerleme kaydedilemeyecekti²⁴. TBMM'de 14 Haziran 1934'de İskân Kanunu görüşmeleri başladı. Acil olarak müzakereye alınması istenildi. Dâhiliye Vekili Şükrü Kaya ülkenin içinde bulunduğu durumu şöyle özetlemekteydi: “Bugün on sekiz milyon olan nüfusumuz, behemehal yirmi beş sene sonra otuz beş, kırk milyon olmağa namzettir. Bu itibarla dâhildeki yerli vatandaşların kesafetine nazaran daha az nüfuslu yerlere sevk etmek ve kendilerine suhulet göstermek çok faydalı bir tedbirdir”. Diğeri de muhaceretti. İki türü mevcuttu. Zorla ve gönüllü. Bu kanun bütün ihtiyaçlara cevap verecek surette hazırlanmıştı. Son olarak topraklandırma konusu gelmekteydi ki, bu konuya bütün milletvekillerinin özenle yaklaşımları talep edilmekteydi²⁵.

Kanun teklifi Meclis'te kabul edilerek 21 Haziran 1934'te Resmi Gazete'de yayımlanarak yürürlüğe girdi²⁶. Buna göre Türkiye'de iskân için üç tür bölge oluşturulmuştu. Birinci Bölge Türk nüfusunun yoğunlaştırılması; İkinci Bölge diğeri unsurların Türk'e benzetilmesi; Üçüncü Bölgede ise yer, sıhhat, kültür, iktisat, siyaset, askerlik ve güvenlik sebepleri ile boşaltılması istenilen iskân ve ikâmete yasak edilen yerlerdi²⁷. Başlangıçta güvenlik gerekçesi ile yapılan hazırlıklar ilerleyen süreçte ülke genelinde mevcut olan topraksızlığı çözmeye amaçlı bir eyleme dönüşecekti. Bunda Türk köylüsünün gittikçe kötüleşen ekonomik durumu önemli bir etmendi²⁸.

Türkiye genelindeki bu sorun doğal olarak Tercan ve çevresini de etkilemekteydi. Mevcut belgelere göre; İskân Kanunu'nun yürürlüğe girmesinden bir yıl sonra 28 Haziran 1935 tarihli Bakanlar Kurulu Kararnamesi'nde Tercan merkezli yaşanan bir iskân sorunundan bahsedilmekteydi. Ancak burada farklı bir durum söz konusuydu. Tercan'a gelip yerleşenler geçim zorluğu gerekçesi ile ve kendi istekleri ile buraya gelmişlerdi. İskân Kanunu'nun çıkmasından iki yıl öncesine yani 1932'ye bu vaka rastlamaktaydı. Yerleştikleri köylerin ismi “Zagğeri”, “Tivnik”, “Piriz” idi. Sahipleri bu köyleri terk etmişti ve ilgili belgede bu köylerden “kayıp şahıslardan kalan” ifadesine yer verilmişti. Bu köylerin yeni sakinleri Trabzon/Sürmene'nin köylerinden gelmişlerdi. Toplam nüfus üç yüz elli altı kişi idi ve bu rakam elli dört hane halkını içermekteydi²⁹.

²¹ TBMMZC, IV/23, s.137-140.; Konu ile ilgili mazbatalar 5 Aralık 1933'te Meclis'e sunulmuş ve uygulamada söz sahibi olacak kurumların kimler olacağına dair açıklık kazandırılması istenilmişti. *Mazbatalar “Şark mıntakaları dahilinde muhtaç zürraa tevzi edilecek araziye dair olan kanunun 4 üncü maddesinin tefsiri hakkında 3/390 numaralı Başvekâlet tezkeresi ve Dahiliye ve Maliye encümenleri mazbataları”* başlığında taşımakta idi. TBMMZC, IV/23, Sıra No: 221.)

²² M. Asım Karaömeroğlu, “Bir Tepeden İnme Reform Denemesi: Çiftçiyi Topraklandırma Kanununun Hikayesi”, s.31-47.

²³ Bu işle sonraki yıllarda Milli Emlâk Müdürlüğü ilgilenecekti. (Resmi Gazete, S.3349, 07.07.1936)

²⁴ Erdal İnce, “Köylüyü Topraklandırma Kanunu'nun Türk Siyasal Yapısının Oluşumu Üzerindeki Etkileri”, *Çağdaş Türkiye Tarihi Araştırmaları Dergisi*, V, S.13, (Güz 2006), s.63.

²⁵ TBMMZC, IV/23, s.140, 141.

²⁶ Resmi Gazete, S.2733, 21.06, 1934.

²⁷ Resmi Gazete, S.2733, 21.06, 1934.

²⁸ E.İnce, “Köylüyü Topraklandırma Kanunu'nun Türk Siyasal Yapısının Oluşumu Üzerindeki Etkileri”, s.63.; M.Asım Karaömeroğlu, “Bir Tepeden İnme Reform Denemesi: Çiftçiyi Topraklandırma Kanununun Hikayesi”, s.31-47.

²⁹ BCA, 030.18.01.02.56.56.20.

Bu kişilerin 2510 Sayılı Kanun'un 13. Maddesi'nin 2. Fıkrası'nın A Bendine göre yerleştikleri köylerde iskânı Bakanlar Kurulu kararı ile kabul edilmişti³⁰. Bu kanun Maddesi şöyle idi: "*Madde 8 — Mezkûr kanunun 13 üncü maddesinin 1 ve 2 numaralı fıkraları aşağıdaki şekilde değiştirilmiştir: 1) Aşağıda yazılanlar, Dahiliye Vekilliğinin mütalesası alınmak şartı ile Sıhhat ve İctimaî Muavenet Vekilliğinin münasib göreceği yerlerde iskân edilirler: A - Dışarıdan gelen muhacir ve mülteciler,...*"³¹. Yani iskân konusunda Dâhiliye Vekâleti ile Sıhhat ve İctimaî Muavenet Vekâleti'nin onayı gerekiyordu. Şartlar uygunsa dışarıdan gelen muhacirler ve mülteciler gerekli izinlerin alınmasıyla ya yerleşik hayata geçebiliyor ya da bunu devam ettirebiliyordu.

1930'lu yılların ortalarında Tercan'a Karadeniz kıyılarından gelen göçler devam etmekteydi. Bakanlar Kurulu Kararnamelerinde bu vesile ile Tercan ismi sıklıkla geçmeye başlamıştı. 4 Temmuz 1935 tarihli bir diğer belgede topraksızlıktan ve geçim sıkıntısı yüzünden Trabzon Vilayeti'ne bağlı Ali Tinos Köyü'nden Keskinogulları olarak bilinen Abdulhamit oğlu Mehmet ve beş nüfuslu ailesi yukardaki kanunun ilgili maddesinin alt bileşenlerine göre Tercan'a iskânlarına izin verilmişti³². Gümüşhane halkı da aynı Trabzon gibi geçim darlığı içerisindeydi. Topraksızlık bunun en büyük sebebi idi. Bu vilayetin Perek Köyü'nden Güler oğlu Tayfur, Yusuf oğlu Veysel ve Hüseyin oğlu Halil'in aile efratlarını teşkil eden yirmi yedi nüfus halkın Tercan'a ilgili yasalar gereğince iskânı yine 4 Temmuz 1935'te imzalanan bir kararname ile onanmıştı³³.

Gümüşhane'den gelen göç de kesintisiz devam etmekteydi. 25 Temmuz 1935'te imzalanan kararname ile Gümüşhane Zimon Köyü'nden Temel oğlu Hüseyin, Tufan oğlu Kâzım ve Tahir oğlu Ferhat'ın ailelerinin toplamını oluşturan üç haneden on beş nüfusun bu tarihlerde Erzurum'a bağlı olan Tercan'a iskânları uygun görüldü³⁴. Yine aynı tarihte bir diğer Bakanlar Kurulu Kararnamesi ile bu defa da Gümüşhane'nin Perek Köyü'nden dört ailenin iskânlarına yukarıda belirtilen kanun çerçevesinde karar verildi³⁵. Bu köyden büyük bir miktar nüfus Tercan'a göçmüştü. 27 Temmuz 1935'te yine benzer bir kararname ile isimleri belirtilen on üç aile ve Zimon Köyü'nden de bir aile iskân edildi³⁶.

Yeri gelmişken şunu da ifade etmeliyiz ki, o günlerde sadece Trabzon ve Gümüşhane'den değil, Erzurum'un yine bu coğrafyaya yakın olan kendi ilçelerinden de Tercan'a göçler olmakta ve iskânlarına müsaade edilmekteydi. Bunlardan birisi İspir İlçesinden gerçekleşti. 12 Eylül 1935 tarihli kararnamede Ahmet oğlu Şevket Akın'ın ekonomik sıkıntı gerekçesi ile Tercan'a iskânı onandı³⁷.

Toprak edinme ve onunla koşut olan iskân konusu sürekli gündemde olmasına rağmen bir türlü sonuca bağlanamamaktaydı. Bunun sebeplerini şöyle sıralayabiliriz: Türk kamuoyu ve TBMM'de uzayan tartışmalar; hükümetin işleyişinden ya da güncel siyasi gelişmelerden ötürü konu üzerinde karar alıcı bir irade gösterememesi ve II. Dünya Savaşının başlaması³⁸. Savaşın hemen ertesinde hükümet Çiftçiye Toprak Dağıtılması ve Çiftçi Ocakları Kurulması Hakkındaki Kanun Tasarısı adıyla bir kanun tasarısı gündeme

³⁰ BCA, 030.18.01.02.56.56.20.

³¹ Resmi Gazete, S.3162, 21 Teşrinisani/Kasım 1935.

³² BCA, 030.18.01.62.56.60.3.; Resmi Gazete, S.3162, 21 Teşrinisani/Kasım 1935.

³³ BCA, 030.18.01.02.57.61.9.; ; Resmi Gazete, S.3162, 21 Teşrinisani/Kasım 1935.

³⁴ BCA, 030.18.01.02.57.62.13.; Resmi Gazete, S.3162, 21 Teşrinisani/Kasım 1935.

³⁵ BCA, 030.18.01.02.57.62.14.; Resmi Gazete, S.3162, 21 Teşrinisani/Kasım 1935.

³⁶ BCA, 030.18.01.02.57.62.15.; Resmi Gazete, S.3162, 21 Teşrinisani/Kasım 1935.

³⁷ BCA, 030.18.01.02.58.71.17.; Resmi Gazete, S.3162, 21 Teşrinisani/Kasım 1935.

³⁸ M.Asım Karaömeroğlu, "*Bir Tepeden İnme Reform Denemesi: Çiftçiyi Topraklandırma Kanununun Hikayesi*", s.31-47.

getirdi. İlgili geçici komisyonun “Çiftçi Ocakları” ile ilgili bölümü çıkarmasından³⁹ sonra kanun Çiftçiyi Topraklandırma Kanunu adıyla 1945’de kanunlaştı⁴⁰. Ülke genelindeki bu gelişmelere rağmen iskân konusunda Tercan her zaman belirgin bir seçenektir. Fakat yakın bir gelecekte siyasi iktidarın değişmesi ile birlikte uygulama konusunda alınacak yeni kararlar, farklı taleplere sebebiyet verecekti.

Tercan arazisi 1949’da 4753 sayılı kanunun Çiftçiyi Topraklandırma Kanunu’nun 15. Maddesi gereğince “*dar topraklı bölge*”⁴¹ kapsamına alındı⁴². İlgili maddenin içeriğinde sekizinci maddeye atıfta bulunuluyordu. Dağıtılacak arazi şöyle tanımlanmaktaydı: “*a) Devletin hüküm ve tasarrufu veya özel mülkiyeti altında bulunup kamu işlerinde kullanılmayan arazi, b) Bir veya birkaç köy, kasaba veya şehirin ortamalı olan arazinin ihtiyaçtan fazla olduğu Tarım Bakanlığınca belirtilen parçası; c) Sahibi bulunamayan arazi d) Devletçe kurutulan sahipsiz bataklıklardan kazanılacak arazi e) Göllerin kuruması ve nehirlerin doldurması ile elde edilecek arazi f) Bu kanun hükümlerine göre kamulaştırılacak arazi*”⁴³. İlgili kanunun 14. Maddesi ise arazi kamulaştırılmasına aitti⁴⁴.

Diğer taraftan Tercan’a iskân edilip de geldikleri bir önceki ikametlerindeki mal varlıklarını talep eden göçmenler de bulunmaktaydı. Böyle bir örnek 1950’li yılların başında yaşandı. Ferhat oğlu İsmail Eroğlu 1938’de Pekiç Köyü’ne⁴⁵ yerleştirilmişti. Kendisi Tunceli’nin Pülümür İlçesi’nden Tercan’a iskân ettirilmişti. Şimdi Pülümür İlçesi’nin Dağvik Köyü’ne geri dönme kararı aldığını, fakat ailesi on nüfustan oluşmaktaydı⁴⁶.

Buradaki iki parça tarlanın kendisine yetmeyeceği gerekçesi ile Pekiç’te kendisine 1949’da Toprak Tevzi Komisyonu’nca verilen arazinin elinden alınması halinde geçini sağlayamayacağı ve “*perişan*” olacağını 27 Mart 1951’de yazdığı dilekçesinde belirtti. Bu talep yazısı Tercan Mamahatun’dan Tüccar Ali Kalkan tarafından Tunceli Milletvekili Hıdır Aydın’a ulaştırılmış o da gerekli kurumlara başvuruda bulunmuştu⁴⁷.

Toprak ve İskân İşleri Genel Müdürlüğü adı geçen dilekçeyi inceledikten sonra “*yasak bölge halkından*” olan ve mevcut nüfusuna oranla 84 dekar 500 m² toprak verilerek iskân edilen Ferhat oğlu İsmail Eroğlu, Bakanlar Kurulu’nun 1 Temmuz 1950 tarih ve 3/11461 sayılı kararıyla serbest bırakılan yasak bölge içerisindeki köyüne gitmek istemesine bir cevap verdi⁴⁸.

Bu dönemde 14 Mayıs 1950’deki Genel Seçimleri Demokrat Parti kazanmış Celal Bayar Cumhurbaşkanı, Adnan Menderes Başbakan olmuştu⁴⁹. Yeni hükümet yukarıda da ifade edildiği üzere 1 Temmuz 1950’de bir bakanlar kurulu kararı çıkartarak kararda

³⁹ TBMMZC, VII/17, s.124-160.

⁴⁰ Resmi Gazete, S.6032, 15 Haziran 1945.

⁴¹ Madde 15 Bu kanunun yayımlandığı tarihten başlayarak her bölgede 8. maddenin (a), (b), (c), (d), (e) bentlerinde yazılı arazi ile 14 . madde gereğince kamulaştırılabilecek arazinin toprak dağıtılacaklara yeter miktarda olup olmadığı Bakanlar Kurulu kararıyla belli edilerek geniş ve dar topraklı bölgeler ilân olunur. (Resmi Gazete, S.6032, 15 Haziran 1945.)

⁴² BCA, 030.18.01.02.118.107.7.

⁴³ Resmi Gazete, S.6032, 15 Haziran 1945.

⁴⁴ Resmi Gazete, S.6032, 15 Haziran 1945.

⁴⁵ Bu yerleşim biriminin şimdiki adı Çadırkaya’dır. (Tahir Erdoğan Şahin, “*Yok Edilen Tarihsel - Kültürel Varlıklarımız ve Erzincan*”,<http://www.dogugazetesi.com/yok-edilen-tarihsel-kulturel-varliklarimiz-ve-erzincan-makale,529.html> E.T.19.09.2019)

⁴⁶ BCA, 272.0.0.11.25.137.22.

⁴⁷ BCA, 272.0.0.11.25.137.22.

⁴⁸ BCA, 272.0.0.11.25.137.22.

⁴⁹ Recep Murat Geçikli, Menderes Hükümetleri Dönemi Türkiye-ABD İlişkileri, İstanbul, 2016, s.41-50.

isimleri belirtilen yerleşim birimlerinde yasak bölge olma halini kaldıracaktı: “*Ağrı yasak bölgesinin; Kars ilindeki Ilıca, Ağrı İlindeki Takastı, Serdarbulak, Karnıyarık, Şehigardan ve Yukarı Niço köyleri doğularından geçirilen hattın doğu kısmında kalan ve içinde Küçük Ağrı Dağı da 'bulunan bölge hariç olmak üzere Ağrı, Sason, Tunceli ve Zeylan yasak bölgelerine vatandaşların serbestçe girmelerine, iskân ve ikametlerine izin verilmesi ve bu mıntıklar içindeki araziden sahiplerine iadesi lâzım gelenlere taalluk eden bilcümle tertip ve tedbirlerin içişleri Bakanlığınca alınması; adı geçen Bakanlığın 29/6/1950 tarihli ve 71329/117-34325 sayılı yazısı üzerine, 5098 sayılı kanununun 12 nci maddesine göre, Bakanlar Kurulunca 1/7/1950 tarihinde kararlaştırılmıştır*”⁵⁰. Ferhat oğlu İsmail Eroğlu bu kararname gereğince yeniden Pülümür’e iskân etmek istemekte fakat Pekiç’teki arazisini de kaybetmemek için girişimlerde bulunmaktaydı.

Kendisine ilgili genel müdürlükçe verilen resmi cevapta adı geçen şahsın eski köyüne gitmesi ve oradaki taşınmazlarına sahip olması halinde Tercan’da kendisine iskân suretiyle verilen arazinin geri alınması gerektiği belirtildi. Kanunen Pekiç’teki araziye artık sahip olmasına imkân yoktu⁵¹. Hatta Ferhat oğlu İsmail Eroğlu’nun durumu Erzincan Valiliği’ne sorulmuş, bu resmi makam da “*mevcut nüfusu nispetinde 84.500 m² toprak ile 200 m² ev arsası verilerek tapuca namına tescil edildiği ve daha fazla toprak verilmesine imkân olmadığı*”⁵² bilgisini genel müdürlükle paylaşmıştı. Böylece hem göç hem de iskân edilen yerdeki taşınmazların her ikisine birden sahip olma imkânı ortadan kalkmış idi. Bu da yasak bölgeler kaldırılrsa dahi oradaki eski halkın göçüne büyük bir engel oluşturmuş olsa gerekti.

C- DOĞAL AFETLER KARŞISINDA ALINAN ÖNLEMLER

Tercan bulunduğu konum itibarıyla karasal iklime sahiptir. Tercan ovası ve çevresinde günlük ve yıllık sıcaklık farklılıkları belirgindir. En yüksek yağış miktarı ilkbahar ve yaz başlarına rastlar. Kışlar soğuk ve az yağışlı, yazları da nispeten serindir. Tercan ve çevresinde kar, dolu, çığ, çisenti ve sağanak gibi kendi içerisinde farklılık arz eden yağış tiplerine rastlanılmaktadır. Özellikle yıllık yağış miktarı ortalaması Doğu Anadolu Bölgesi’nin altındadır. Yağışlar düzensizdir⁵³. Toplam tarım arazisinin % 25.1’i nadasa bırakılmaktadır. Ağırıklı olarak hububat ve şekerpancarı üretimi yapılmaktadır. Meyve ve sebze üretimi ise düşük seviyededir⁵⁴.

Özellikle bu coğrafyada gerçekleştirilen tarım faaliyetleri açısından en büyük olumsuzluk kuraklık, don ve dolu idi. Halkın alım gücü de o dönem itibarıyla zayıftı⁵⁵. Buna bir de doğal afetler eklendiğinde yöre insanının geçiminin ne kadar zor olduğunu tahmin etmek hiç de güç olmasa gerekti. İşte iklimsel engellerin karşısında mevcut devlet erkinin nasıl bir tepki verdiğini gösteren şu örnek Tercan özelinde yaşanmasına rağmen Türkiye geneline emsal teşkil edecek nitelikteydi:

Tercan’a bağlı bir köy olan Manas’da 1936 yılında yaşanan dolu olayı, tarım alanlarına büyük zarar vermişti. Köylü Ziraat Bankası’ndan aldığı kredilerin karşı ödemesini yapamamaktaydı. İktisat Vekâleti borçluların ödemekle yükümlü olduğu taksit

⁵⁰ Resmi Gazete, S.7559, 15 Temmuz 1950.

⁵¹ BCA, 272.0.0.11.25.137.22.

⁵² BCA, 272.0.0.11.25.137.22.

⁵³ Hakkı Yazıcı, “*Coğrafya*”, Cumhuriyetin 75.Yılında Tercan, (Yazı Kurulu: Enver Konukçu, Hamza Gündoğdu, Muharrem Güleriyüz, Hakkı Yazıcı, Ruhi Kara), Ankara, 1998, s.277, 279.

⁵⁴ Muharrem Güleriyüz, “*Tarım Yapı ve Ekonomik Durum*”, Cumhuriyetin 75.Yılında Tercan, (Yazı Kurulu: Enver Konukçu, Hamza Gündoğdu, Muharrem Güleriyüz, Hakkı Yazıcı, Ruhi Kara), Ankara, 1998, s.312.

⁵⁵Hakan Pala, İsmet İnönü Dönemi İktisat Politikaları (1938-1950), (Kocatepe Üniversitesi, Sosyal Bilimler Enstitüsü, Yüksek Lisans Tezi), Afyonkarahisar, 2010, s.138

miktarlarının ertelenmesi için bakanlar kuruluna müracaat etmiş ve bu heyetin onaması ile kararnameye son imzayı Cumhurbaşkanı olarak Kemal Atatürk atmıştı⁵⁶.

Belgenin içeriği şöyle idi: “*Tercan Kazasına bağlı Manas Köyü mahsullerinin yağın doludan hasara uğradığı anlaşıldığından bu köy halkından ilişik listede isimleri yazılı on dokuz şahsın 1936 yılı taksit bedeli olarak Ziraat Bankası’na borçları olan 493 lira 19 kuruşun, 2814 sayılı kanunun 6. Maddesi hükmüne göre 1937 yılında vadesi gelecek taksitlerle birlikte tahsil edilmek üzere tecil edilmesi; İktisat Vekilliğinin 17.10.1936 tarih ve 1399 sayılı tezkeresiyle yapılan teklifi üzerine İcra Vekilleri Heyetince 20.10.1936’da onanmıştır. 20.10.1936. Kemal Atatürk*”⁵⁷.

Anlaşılabacağı üzere burada hem kanunlar vatandaşın çıkarını korumuş hem de uygulamada söz sahibi olan kişiler ilk resmi makamdan başlamak üzere Tercan’a bağlı bir köyde yaşayan halkın ekonomik sorunlarının çözümüne katkı sunmuşlardı. Bu da zor bir süreçten geçen halkın refahı için devlet kurumlarının kendi alacaklarını ertelemeleri uygulamasını gündeme getirmiş oluyordu⁵⁸. Atatürk Dönemi iktisat politikaları açısından dikkate değer bir eylemdi.

Türkiye’de sıklıkla meydana gelen afetlerden biri de sel/su baskını olaylarıdır. Seller, oluşum hızlarına göre üçe ayrılır: yavaş, hızlı ve ani gelişen seller. Genellikle bir hafta veya daha uzun bir süre içinde gelişen sellere yavaş sel, bir-iki gün içinde oluşan sellere hızlı sel, saatlik süre içinde oluşan sellere ani sel denir. Oluşum yeri bakımından da seller, kıyı seli, şehir seli, kuru dere seli, baraj/gölet seli ve akarsu (dere ve nehir) seli olarak adlandırılır. Sele, en çok nehir yataklarından taşmalar sonucu rastlanır. Kuvvetli yağışlar ve kar erimesi sonucu yağışın da etkisiyle taşmalar oluşmaktadır. Dağlık alanlarda tepelerdeki karın erimesi sonucu dere yatakları taşıyamayacağı miktarda su ile dolar ve ani seller oluşur. Özellikle dağ eteklerindeki yerleşim yerleri için heyelan tehlikesi de yaratan bu seller oldukça tehlikelidir⁵⁹.

Sel ve taşkın afetleri ile ilgili olarak arşiv kaynaklarından elimize geçen belgelerden ilki 3 Mayıs 1938 tarihidir. Bugünlerde Tercan Erzurum’a bağlıydı. Bu tarihten sekiz gün sonra TBMM’de çıkacak bir yasa ile Tercan idari olarak Erzincan’a bağlanacaktı⁶⁰. Belge özetinde; Tuzla ve Karasu nehirlerinin Tercan’da, kasırganın da İspir’de yaptığı hasardan bahsedilmektedir. Dönemin Başbakanı Celal Bayar’a⁶¹ Dâhiliye Vekili Şükrü Kaya tarafından 3 Mayıs 1938’de yazılan bu belgede bir durum değerlendirmesi yapılmıştır. “*Tercan kazası çevresinde yağın yağmurların tesiriyle hali feyazanda bulunan Tuzla ve Karasu nehirlerinin bütün bütün taşarak ana şoseyi istila edip bu sahada göl haline geldiği*

⁵⁶ BCA, 030.18.01.02.69.83.2.

⁵⁷ BCA, 030.18.01.02.69.83.2.

⁵⁸ İzlenen devletçi politika sonucunda “1929- 1938 yılları arasında önemli devlet bankaları faaliyete geçmiştir. Kurulan bu bankaların genel özelliği belirli bir sektörü veya toplumsal kesimi desteklemek üzere faaliyete geçmeleridir. Bu dönemde kurulan bankalar; Sümerbank, Etibank, Denizbank, Belediyeler Bankası, Türkiye Halk Bankası, T.C. Ziraat Bankası (Yeni Düzenleme ile) ve Türk Ticaret Bankasıdır. Yerel banka döneminin kapandığı, önemli devlet ve finansman kurumlarının faaliyete geçtiği bu dönemde Türkiye’de 21’i yerel, 2’si devlet bankası, 9’u da yabancı banka olmak üzere 32 banka faaliyetine son vermiştir”. Bu dönemde bazı yeni vergilerinde getirildiğini tespit etmekteyiz. Bunun dışında sanayileşme faaliyetleri aralıksız devam ederken yeni Tapu Kadastro Umum Müdürlüğü ve Devlet Meteoroloji İşleri Umum Müdürlüğü’nün de kurulduğunu burada ifade etmeliyiz. (Özer Özçelik-Güner Tuncer, “Atatürk Dönemi Ekonomi Politikaları”, Afyon Kocatepe Üniversitesi, Sosyal Bilimler Dergisi, IX, S.1, (2007), s.263, 264)

⁵⁹ Türkiye’de Afet Yönetimi Ve Doğa Kaynaklı Afet İstatistikleri, (Haz: Hakan Benli, Muammer Bacanlı, Şafak Taşkın Gündoğdu, Muhammet Maruf Yaman vd.), Ankara, 1918, s.52, 53.

⁶⁰ Resmi Gazete, S. 3910, 18 Mayıs 1938

⁶¹ Dünden Bugüne Başbakanlık (1920-2014), (Haz: İbrahim Karaer, Rahim Erişti, Ahmet Ceylan, Mehmet Torunlar vd.), Ankara, 2014, s.61, 62.; Türkiye Büyük Millet Meclisi’nin Kuruluşundan Günümüze Hükümetler, (Haz: Mükremin Kocataşkın), Ankara, 1998, s.109.

ve bu sebeple münakalenin kesildiği; ayrıca yine karasuyun kabarması neticesinde Erzurum-Aşkale transit yolu üzerindeki kavdarış⁶² köprüsünün tehlikeli hale gelerek münakalenin muvakkaten durdurulduğu”⁶³ ifade edilmekteydi.

Tercan İlçesi anlaşılacağı üzere coğrafi olarak taşkın tehlikesi ile iç içe bulunan bir coğrafya üzerinde konumlanmıştı. Bu da zaman zaman hayati öneme sahip faaliyetlerin aksamasına sebebiyet vermekteydi. Cumhuriyet Dönemi’nde alınan tedbirlere rağmen zor şartlar içerisinde gerçekleşen ulaşım konusunda seller büyük bir tehditti. Sadece Tercan kırsalında değil aynı coğrafyanın uzantısı olan Erzurum-Aşkale hattı üzerinde de bu sel felaketinin olumsuz etkileri gözlemlenmişti.

İlgili belgede yine aynı günlere denk düşen ve Erzurum’un İspir İlçesi’ndeki afetten de bahsedilmekteydi: Şiddetli bir fırtınanın burada bıraktığı hasara değinilmekteydi⁶⁴. Anlaşılacağı üzere Kuzeydoğu Anadolu’da yaşam bugünlerde hiç de kolay değildi.

Sel ve taşkınlar bugünlerde, belki de bölgede çok yakın bir gelecekte yaşanacak daha büyük doğal afetlerin yanında, oldukça “masum” kalmaktaydı. 1939’da yaşanacak büyük deprem⁶⁵ felaketine sayılı günler kala ilk önce olumsuz hava koşullarından payını alan Tercan’da 22 Eylül 1939’da bir “dolu” faciası yaşandı. Hem tarım alanları hem de yaşam koşulları olumsuz etkilendi. Erzincan Kızılay’ına Kızılay Genel Merkezi’nden 2075 lira gönderildi⁶⁶.

Yukarıda da ifade edildiği üzere havanın yanı sıra deprem de Erzincan Merkezden önce Tercan’da yer sarsıntılarını meydana geldi. Bu 27 Aralık 1939 Erzincan Depremi’nin bir öncüsüydü. Kasım ayında Tercan’da gerçekleşen ve etkisini aralık ayında da sürdüren bu depreme devletin imkânları seferber edilmişti⁶⁷.

21 Kasım 1939’da Tercan’da 7 şiddetinde bir deprem oldu ve kırk üç kişi öldü⁶⁸. Aynı gün Kızılay Genel Merkezi’ne Erzincan Valiliği ve Tercan Kızılay Şubesi’nden bir telgraf ulaştı. Yaşanılan deprem felaketinin zararlarını gidermek amacıyla yardım talep edilmekteydi⁶⁹. Bunun üzerine ilk ve acil yardım kapsamında 23 Kasım 1939’da Ziraat Bankası aracılığı ile 500 lira nakdi ve evi hasar görenlerin barınması için üç yüz adet çadırın Tercan’a gönderildi. Ayrıca yapılacak işlerin denetimi ve tespiti için yine aynı merkez tarafından Said isimindeki bir müfettişin görevlendirildiği; kendisine “elden” 1000 lira verilerek deprem bölgesine gönderildiği üst makamlara bilgi verilmekteydi⁷⁰. Bölgede 27

⁶² Köyün eski ismi Çağdarış olarak bilinmektedir. Günümüzde köyün ismi Küçük Geçit’dir. Erzurum’a 50, Aşkale’ye 5 km mesafededir. (<https://www.koylerim.com/askale-kucukgecit-koyu-301311h.htm> E.T: 16.09.2019)

⁶³ BCA, 030.10.118.824.20.

⁶⁴ “28.04.938 günü saat 14 de İspirin Hunut nahiyesi merkezinde şiddetle husule gelen kasırgayı andırır fırtına neticesinde bir çok ağaçların devrilib ve bir takım evlerin bacalarının yıkıldığı ve bu esnada kırılan dallardan birinin Mustafa adında birisine isabetiyle başından yaraladığı ve başkaca hasar kaydedilmediği Erzurum vilayetinden bildirilmiştir.” (BCA, 030.10.118.824.20.)

⁶⁵ Türkiye’de can ve mal kaybına sebebiyet veren afet türü depremlerdir. Tarih boyunca Anadolu’da büyük ölçekli depremler gerçekleşmiştir. Özellikle Kuzey Doğu Anadolu fay hattı üzerinde bulunan yerleşim merkezleri bu sarsıntılardan büyük zarar görmüştür. Cumhuriyet Tarihi itibarıyla bilinen en büyük deprem 1939 ‘da Erzincan depremidir. Türkiye’de istatistiksel olarak beş yılda bir geniş çapta can ve mal kaybına neden olan depremler vukua gelmektedir. (Türkiye’de Afet Yönetimi Ve Doğa Kaynaklı Afet İstatistikleri, s.42, 43)

⁶⁶ BCA, 030.10.119.843.3.

⁶⁷ BCA, 030.10.119.843.3.; Bu yıl itibarıyla dikkat çekici bir diğer olay Erzincan Depremi öncesi Hollanda uyruklu Y. Roothan isimli bir girişimciye 31 Temmuz 1939’da Bakanlar Kurulu kararı ile içinde Erzurum ve Hasankale/Pasinler ile beraber Tercan’ın da bulunduğu coğrafyada petrol arama izninin verilmesiydi. (BCA, 030.18.01.02.88.75.4)

⁶⁸ <http://www.koeri.boun.edu.tr/sismo/default.htm> E.T. 17.09.2019

⁶⁹ BCA, 030.10.119.843.3.

⁷⁰ BCA, 030.10.119.843.3.

Kasım 1939'da bir deprem daha olmuş can ve mal kaybına sebebiyet vermişti. Erzincan Valiliği yaşanan felaketler karşısında ayrıntılı raporlar hazırlayarak hükümeti bilgilendirmeye çalışmıştı. Evsiz kalanlar başka yerlere nakledilmesi yönünde hazırlıklar yapılmıştı⁷¹

Başlangıçta üç yüz çadır Kızılay tarafından bölgeye gönderilmiş, 7 Aralık 1939'da ise yüz elli çadırın yanı sıra “zeminlik” inşası için 4.000 lira Ziraat Bankası aracılığı ile Tercan Kızılay Şubesi'ne havale edilmişti⁷².

Bununla birlikte yine Kızılay tarafından önceden iki defa daha para yardımıyla bulunmuş ve miktar 3.000 liraya karşılık gelmişti. Gerek bu ve benzeri yardımlar gerekse yukarıda ifade edilen diğer meblağlar bir araya getirildiğinde toplam yardım miktarı 7.575 liraya tekabül etmekteydi⁷³. Kızılay Genel Merkezi tarafından Tercan ile ilgili durumdan Dâhiliye Vekâleti ile Sıhhat ve İçtimai Muavenet Vekâleti de bilgilendirilecekti⁷⁴. Bu da bize herhangi bir kriz anında devletin ilgili kurumlarının işbirliği içerisinde olduğunun göstergesi idi. Kızılay Genel Merkezi ön planda görev almaktaydı. Öncelikli yardımlar konusunda nasıl tepki vereceği ilgili belgelerden anlaşılmaktaydı. Nakdi ve insani yardımlarla birlikte afet bölgesine uzmanların gönderilmesi ve daha kalıcı çözümler için ilgili kurumları haberdar edilmesi bu kapsamda değerlendirilmelidir.

27 Aralık 1939'da Erzincan'da çok şiddetli bir deprem gerçekleşti. Toplam alanın 1/20'sinde etkili oldu. İklim şartlarının elverişsiz olduğu bir süreçte⁷⁵ meydana gelen bu depremde otuz iki bin dokuz yüz altmış sekiz kişi hayatını kaybedecekti. Bununla birlikte yüz on altı bin yedi yüz yirmi bina hasar görecekti⁷⁶. Bu rakama Erzincan, Sivas, Amasya Tokat, Samsun, Ordu, Giresun, Gümüşhane, Yozgat ve Tunceli'deki kayıplarda dâhil idi⁷⁷. Tercan'da da depremin yıkıcı etkisi büyük oldu. Gazeteler depremin birkaç gün sonrasında bölgeden büyük güçle aldıkları haberleri okuyucuları ile paylaşmaya başladılar. Erzincan'ın tamamen enkaz yığını haline geldiği bilgisini manşetten duyurmaktaydılar. Enkaz altında kalanların çıkarılmaları için yürütülen faaliyetlerin devam ettiği ve sadece Erzincan'da değil çevre illerde de hissedilen yer sarsıntısı oralarda da ölümlü vakalara sebebiyet vermişti⁷⁸. Ülke genelinde bir yardım kampanyası başlatıldı. Milli Yardım Komitesi oluşturularak bu bağlamda yapılacak faaliyetlerin daha sağlam esaslara bağlanmasına çalışıldı⁷⁹.

Depremin olduğu gün Türkiye Büyük Millet Meclisi'nde Sıhhat ve İçtimai Muavenet Vekili Hulusi Alataş milletvekillerine deprem hakkında bilgi vererek giden yardımlar konusunda açıklamalarda bulundu. “*Bu akşam Erzurum'dan hareket edecek olan trenle Erzincan'a tertib edilmiş olanlar yola çıkacak, Sivastan tertib edilenler de*

⁷¹ İlhan Haçın, “1939 Erzincan Büyük Depremi”, Atatürk Araştırma Merkezi Dergisi, S.88, (Mart-2014), s.40.

⁷² BCA, 030.10.119.843.3.

⁷³ BCA, 030.10.119.843.3.

⁷⁴ BCA, 030.10.119.843.3.

⁷⁵ “Deprem, Kuzey Anadolu Fay Zonu'nun Erzincan-Amasya arasında uzanan 350 km'lik bölümünde yüzey faylanması meydana getirmiştir. Deprem kırığı boyunca 7.5 m, ortalama 4 m civarında sağ yönlü yatay atım gelişmiştir. Deprem dış-merkezinde en büyük şiddet MSK=XI olarak belirlenmiştir”. (<https://deprem.afad.gov.tr/tarihteBuAy?id=65> E.T. 17.09.2019)

⁷⁶ <http://www.koeri.boun.edu.tr/sismo/default.htm> E.T. 17.09.2019

⁷⁷ 10 Ocak 1940'da ölü miktarı milletvekillerine adı yukarıda verilen vilayetlerin tamamında yirmi üç bin yüz otuz bir; hasarlı bina ise yirmi dokuz bin üç yüz doksan olarak ifade edilmişti. (TBMMZC, VI/8, s.42.) Süreç içerisinde ölü ve hasar bilgisi gün geçtikçe artacaktı.

⁷⁸ Cumhuriyet, 29 Kanun-ı evvel/Aralık 1939.

⁷⁹ Akşam, 29 Kanun-ı evvel/Aralık 1939.; İ.Haçın, “1939 Erzincan Büyük Depremi”, s.44.; Milli Yardım Komitesi için Meclis'te 27 Aralık'ta yapılan oturumda Çanakkale Milletvekili Ziya Gevher Etili ile Tunceli Milletvekili Sami Erkman birbirlerinden bağımsız olarak teklif sundular. Ziya Gevher Etili'nin ki daha kapsamlı olduğu için sağlanan uzlaşma sonrası oylamaya sunuldu ve kabul edildi. (TBMMZC, VI/7, s.128.)

sabaha karşı hareket edecek bir trenle yola çıkarılacaktır”⁸⁰ demektedir. Erzurum’dan hareket edecek bu trenin yol güzergâhı üzerinde bulunan ve depremden zarar görmüş olan Tercan’a uğradıktan sonra Erzincan’a ulaşacağı da bir vakıa idi.

Devletin üst düzey yetkilileri de yerinde tespitler yapmak üzere Erzincan’a doğru yola çıkmıştı. Bunlar arasında Sıhhat ve İçtimai Muavenet Vekili Hulusi Alataş’ta vardı. Meclis’te yaptığı konuşmadan hemen sonra afet bölgesine hareket ettiği anlaşılmaktadır. Dâhiliye Vekili Faik Öztrak da bir diğer Erzincan yolcusuydu. Yardım treni ise yoğun kar yağışından ötürü Sivas’tan ilerisine gidememişti. Bu da insani yardımın gecikmesine sebep olmuştu⁸¹.

Devlet bu büyük depremin sebep olduğu zararları ortadan kaldırmaya çalışırken⁸² diğer taraftan deprem bölgenin belirgin bir gerçeği olmayı devam etmiştir. 3-4 Nisan 1940’da merkez üssü Tercan kaza merkezi olmak üzere birbirinin peşi sıra dört deprem meydana geldi. Bunlar saat 20:30, 23:30, 24:00 ve 03:00’de gerçekleşti. Her biri ortalama 5 saniye kadar sürmüştü. Erzincan Valisi V.H. Balcı⁸³ tarafından Dâhiliye Vekâleti’ne gönderilen bu belgede büyük çapta hasar olmamakla birlikte sadece ilçe merkezinde samanlık olarak kullanılan bir binanın yanı sıra dört odalı bir ev yıkılmıştı. Yine belediye sınırları içerisinde bulunan Hahcek Mezrası’ndaki İsmail oğlu Sabite ait üç odalı ev de tamamen hasar görmüştü⁸⁴.

Erzincan Valisi V.H. Balcı’nın açıklamalarına göre yer sarsıntılarını böyle devam ederse hasar miktarının artacağına şüphe yoktu. Bu durumda oturulacak ev bulabilme imkânı da ortadan kalkacaktı. Hatta binaların zaman içerisinde içinde oturulamayacak hale geleceğine de şüphe yoktu. V.H. Balcı bu yazıyı 4 Nisan’da Ankara’ya gönderecekti. Dönemin Dâhiliye Vekâleti Müsteşarı’nın imzasıyla Başvekâlet Müsteşarlığı ile Nafia Vekâleti’ne yazının bir örneği gönderilecekti⁸⁵.

D- MERCAN BAŞAK UN FABRİKASI

Erzincan eşrafından Boyacızade kardeşler olarak bilinen Halis ve Muammer Beyler⁸⁶ tarafından kolektif şirket olarak kurulan ve Tercan’a 15 km mesafede olan Mercan

⁸⁰ TBMMZC, VI/7, s.127.

⁸¹ Akşam, 29 Kanun-ı evvel/Aralık 1939.

⁸² Faik Öztrak ve Hulusi Alataş on gün süren bir inceleme sürecinden sonra Erzincan’dan ayrıldılar. 10 Ocak 1940’da Meclisi bilgilendirdiler. (İ. Haçın, “1939 Erzincan Büyük Depremi”, s.46.); O günün şartlarında hem iae hem de barınma konusunda ciddi adımlar atılmış ve sağlık yardımı için devletin bütün imkânları seferber edilerek geniş bir coğrafyada gerçekleşen depremin olumsuz etkileri en aza indirgenmeye çalışılmıştır. (TBMMZC, VI/8, s.37-49)

⁸³ BCA, 030.10.119.845.14.; Bu belgede Erzincan Valisi olarak imzası bulunan V. H. Balcı’nın ismine Erzincan Valiliğinin Web sayfasından rastlanılmadı. Resmi evrakın yazıldığı Nisan 1940’ı da içine alan süreçte yani 1939-1940’da O. Nuri Tekeli, 1940-1943 aralığında ise Dr. Sükûti Tükel’in ismi bulunmaktadır. (<http://www.erkincan.gov.tr/gorev-yapmis-valiler> E.T.17.09.2019)

⁸⁴ BCA, 030.10.119.845.14.; Tercan evleri XIX. Ve XX. Yüzyılın başlarındaki ev mimarisini temsil etmekteydi. Tercan evlerinin temel özelliği ilçenin kuzeyindeki taş ocaklarından çıkarılan Tercan Taşı’ndan yapılmalarıdır. Bu taş, nispeten yumuşak ve işlenmeye uygun bir dokuya sahiptir. İki tip Tercan Taşı vardır. Biri diğerinden daha az dayanıklıdır. Bu tarz evlerden günümüzde 15-20 adet kalmıştır. Genellikle iki katlı olarak inşa edilir. İklimsel özellikleri nedeni ile pencere sayısı sınırlı tutulmuştur. Çatı az eğimlidir. İkâmet için ikinci katlar tercih edilir. Bu evler kendisine eşit mesafede bulunan Erzurum ve Erzincan evlerinden farklı inşa edilir. Özgün bir yapı biçimidir. (Hamza Gündoğdu, “Tarihi Kalıntılar”, Cumhuriyetin 75.Yılında Tercan, (Yazı Kurulu: Enver Konukçu, Hamza Gündoğdu, Muharrem Güleriyüz, Hakkı Yazıcı, Ruhi Kara), Ankara, 1998, s.234,235.)

⁸⁵ BCA, 030.10.119.845.14.

⁸⁶ Her iki kardeş ilkökul mezunu olmalarına rağmen Almanca konuşabilmekte ve sıklıkla Almanya’ya iş gezisine gitmekteydiler. Sadece girişimci yönü ile değil, yardımseverlikleri ile de yörede tanınmaktaydılar. Erzincan Buğday Meydanı’nda halen hizmette olan Boyacıoğlu Camisi’ni yaptırmışlardı. Cami imamının

merkezli Tercan Un Fabrikası⁸⁷, Doğu Anadolu Bölgesi'nin ilk sanayi kuruluşu olarak tanımlanmaktadır⁸⁸. Başvuru sürecinin başarı ile tamamlanmasından sonra 11 Kasım 1935'te onamaya açılan Bakanlar Kurulu Kararnamesi'ne son olarak Cumhurbaşkanı Kemal Atatürk tarafından imza atılmıştır. İlgili kararnamenin içeriğinde şu ifadelere yer verilmiştir: İstanbul Fincancılar Han 27 numarada faaliyetlerini yürüten Tüccardan Erzincanlı Halis Boyacıoğlu Tercan'da Elektrik ve vals tertibatlı bir un fabrikası kurmasına izin verildi⁸⁹.

Kuruluş sürecinde Alman teknolojisinden yararlandı. Fabrikanın yapımına 1936'da başlandı⁹⁰. Bir Alman mühendislik ürünü olarak inşa edildi. Fabrikanın temel kazısı 24 metreyi bulmaktaydı. Kazı sürecinde yöre halkı Muammer Boyacıoğlu'na müracaat ederek inşaatı yürüten Alman mühendisten bahisle: *"Bu adam senin paranı toprağa gömüyor"* diye uyarıda bulundular. O da zaman kaybetmeden mühendise ulaşarak *"bu kadar temele ne gerek var?"* diye soruyor. Alman Mühendis çantasından bir harita çıkarıyor. Bu Almanya'dan beraberinde getirdiği deprem bölge haritasıdır. Muammer Boyacıoğlu'na fabrikanın yapılacağı yerin fay hattı üzerinde olduğunu vurgulayarak *"ya ben bunu böyle yaparım ya da yapmadan giderim"* der. Bu kararlı tutum karşısında Muammer Boyacıoğlu geri adım atmıştı. Alman mühendislik bilgisine inşa ve üretim sürecinde ihtiyacı olduğundan onun görüşlerini onaylamaktan başka çıkar yol kalmamıştı⁹¹. Yapılan proje gereği Almanlar tarafından 7 metre genişliğinde, 3 metre yüksekliğinde ve 9 km uzunluğunda betondan bir kanal inşa edildi. Karasu'dan istifade edilerek bu kanal vasıtasıyla fabrikanın alt kısmına kadar ulaştırılan suyun, Marier ve Henke marka türbinlerden geçirilmesi ile gerekli olan enerji elde edilmiş oldu⁹².

İnşaatın tamamlanmasından sonra fabrika 5 Ocak 1937'de üretime geçti⁹³. Fabrikada kış aylarında personel sayısı kırk iken, yaz mevsiminde Erzurum'dan gelen hamallarında katılımı ile bu sayı altmış beşe ulaşmaktaydı⁹⁴. Kasım 1939'da Tercan merkezli iki deprem vukua geldi. 27 Aralık 1939'da ise ilgili kısımda belirtildiği üzere Erzincan Depremi oldu. Depremden geriye ayakta kalabilen binaların başında Alman mühendisler tarafından projelendirilen ve 1938'de yapılan Erzincan Tren Garı gelmekteydi. 1939 Depremi sonrası kentte ayakta kalabilen tek bina idi⁹⁵. Depreme karşı direnç gösterip hasar almayan bir bina daha vardı. O da Erzincan'a 88 km mesafede olan Mercan Başak Un Fabrikası idi⁹⁶. Gerektiği gibi yapıldığı için hasar almamıştı.

giderlerini 1970'li yılların başına kadar karşılamışlardı. (Yaşar Boyacıoğlu ile 22.09.2019'da yapılan görüşmede edinilen bilgi.)

⁸⁷ Tercan Un Fabrikası olarak da bazı kaynaklarda ifade edilmektedir. (M. Gülerüz, *"Tarımsal Yapı ve Ekonomik Durum"*, Cumhuriyetin 75.Yılında Tercan, s.326, 327); Fakat fabrikanın resmi adı Mercan Başak Un Fabrikası'dır. (Yaşar Boyacıoğlu ile 22.09.2019'da yapılan görüşmede edinilen bilgi.)

⁸⁸ M. Gülerüz, *"Tarımsal Yapı ve Ekonomik Durum"*, Cumhuriyetin 75.Yılında Tercan, s.326.

⁸⁹BCA, 030.18.01.02.59.85.12.

⁹⁰ M. Gülerüz, *"Tarımsal Yapı ve Ekonomik Durum"*, Cumhuriyetin 75.Yılında Tercan, s.326, 327.

⁹¹ Yaşar Boyacıoğlu ile 22.09.2019'da yapılan görüşmede edinilen bilgi.

⁹² Yaşar Boyacıoğlu ile 22.09.2019'da yapılan görüşmede edinilen bilgi.

⁹³ M. Gülerüz, *"Tarımsal Yapı ve Ekonomik Durum"*, Cumhuriyetin 75.Yılında Tercan, s.326, 327.

⁹⁴ Yaşar Boyacıoğlu ile 22.09.2019'da yapılan görüşmede edinilen bilgi.

⁹⁵ *"1939'da meydana gelen depremde Erzincan Tren Garı ayakta kalmayı başarmıştır. Yaşanan yıkıcı depremin binaya verdiği hasar sadece 2 santimetrelilik bir kaymadan ibarettir. Bu bina bize şunu söylüyor; insanları öldüren deprem değil, insanları öldüren kendi elleriyle yapmış oldukları binalardır. Aslında aldığımız mesaj çok net. Bu ne demek? Depreme dayanıklı binalar inşa edeceğiz. Bu mümkün mü? Bu çağda bunun fazlasıyla mümkün olduğunu görebiliyoruz"*. (<https://www.ensonhaber.com/depremlerin-yikamadigi-yapi-erzincan-tren-gari.html> E.T. 22.09.2019)

⁹⁶ Yaşar Boyacıoğlu ile 22.09.2019'da yapılan görüşmede edinilen bilgi.

Fabrikadaki ilk Alman Mühendisin ismi Kurt idi. Fabrikadaki teknik konular onlar sayesinde sorunsuz olarak yürütülüyordu. Son olarak un üretimi için Hartmann Tercan'a geldi. Kurt ile Hartmann bir süre birlikte çalıştılar. Daha sonra Kurt gidecek Hartmann tek başına fabrikadaki un üretiminden sorumlu olacaktı. Hartmann, eşi ve kızı ile birlikte fabrikanın lojmanında kalacaktı. Büyük bir disiplin içerisinde fabrikayı yönetecekti. İşçiler gün içerisinde saat 10:00 ile 10:15 bir de 12:00 ile 13:00 arasını kendilerine ayırabilmekte ve dinlenebilmekteydiler. Hartmann 1960'lı yıllarda 1.500 lira maaş almaktaydı. Bu paranın 3'te 2'sini ise Alman Devleti'ne hibe etmekteydi. Hartmann, Almanya örneğinden hareketle Türkiye'deki fabrikalaşma sürecine yönelik şu değerlendirmeyi yapmaktan da geri durmayacaktı: *"Siz Türkler yanlış iş yapıyorsunuz. Türkler fabrika yaparken önce binayı inşa ediyor. Makinelere en son sıra geliyor.. O da 3.sınıf makine oluyor. Biz Almanlar ilk önce makineyi kurar sonra üzerine çadır çekeriz. Fabrika kazanır... Binayı sonra yaparız"*⁹⁷.

Mercan Başak Un Fabrikası ihtiyacı olan enerjiyi kendisi üretmiş, hatta Mercan Beldesine ve resmi devlet kuruluşlarına elektrik vermiştir⁹⁸. O dönemde büyük vilayet merkezlerinde dahi tam gün elektrikten faydalanamazken Mercan'a uzun yıllar 24 saat kesintisiz elektrik verilmiş ve karşılığında hiçbir ücret talep edilmemiştir⁹⁹. Ulaşım demiryolu hattı ile sağlanmış, ürettiği unu Doğu Anadolu'ya pazarlamış ve 1937'den 1980'e kadar III. Ordu'nun uzun yıllar un ihtiyacını karşılamıştır¹⁰⁰.

Boyacıoğlu ailesi 1960'lı yılların ortalarında Mercan Başak Un Fabrikası'nın bulunduğu kompleksin içerisinde bir makarna fabrikası kuracaktı. Bu işle ilgilenmesi için de Panayot isiminde Rum asıllı bir Türk vatandaşı ile çalışılacaktı. Fakat makarna fabrikası yedi-sekiz yıl faaliyette kalabilecekti. Bunun dışında Mercan Başak Un Fabrikası'ndan çevre il ve ilçelerin belediyeleri ile yapılan anlaşmaların bir sonucu olarak ucuz fiyata fırınlara un verilmekteydi. Mercan Un Fabrikası'nın idaresi Halis ve Muammer beylerden sonra Yönetim Kurulu Başkanlığı'nı Osman Boyacıoğlu üstlendi. Bu süreçte bir dönem Nurettin Boyacıoğlu'nun oğlu Yaşar Boyacıoğlu'da fabrikanın idaresinde yer aldı. 1970'li yıllarda fabrika bazen kendinden kaynaklı bazen de dış sebeplerden ötürü sorunlar yaşayacaktı. 1972'de fabrika 400.000 lira kâr edecekti. Devlet bu miktarın 240.000 lirasını vergi olarak alacaktı. Şirkete kalan 160.000 lira o dönemki buğday farkını bile kapatmaya yetmeyecekti¹⁰¹.

4 Eylül 1979'da çıkan bir yangın sonucunda üretime ara verilmiş, 1984'te yeniden son model teknoloji ile yeniden üretime geçmiştir¹⁰². Ancak yangın felaketi fabrikanın geleceği açısından bir dönüm noktası oldu. Mercan'da o dönemde şeker şirketi, buğday ofisi ve orduya ait mühimmat bölüğü bulunmaktaydı. Fabrika yandıktan sonra şeker şirketi ve ofis kapandı. Askeri birlikte Mercan'dan ayrıldı. Ayrıca iki adet banka şubesi de faaliyetlerini sonlandırdı. Almanya'ya çalışmaya giden mercanlılar Almanya'da çalışırken Mercan'da müstakil evler yaptırmışlardı. Mercan'ın gittikçe kötüleşen ekonomisi karşısında bu yatırımlarını Türkiye'nin batısına kaydıracaklardı. Bu durum karşısında 1984'ten sonra Boyacıoğlu ailesi de fabrikayı devredecekti¹⁰³.

⁹⁷ Yaşar Boyacıoğlu ile 22.09.2019'da yapılan görüşmede edinilen bilgi.

⁹⁸ M. Güleriyüz, "Tarımsal Yapı ve Ekonomik Durum", Cumhuriyetin 75.Yılında Tercan, s.326, 327.

⁹⁹ Yaşar Boyacıoğlu ile 22.09.2019'da yapılan görüşmede edinilen bilgi.

¹⁰⁰ M. Güleriyüz, "Tarımsal Yapı ve Ekonomik Durum", Cumhuriyetin 75.Yılında Tercan, s.326, 327.

¹⁰¹ Yaşar Boyacıoğlu ile 22.09.2019'da yapılan görüşmede edinilen bilgi.

¹⁰² M. Güleriyüz, "Tarımsal Yapı ve Ekonomik Durum", Cumhuriyetin 75.Yılında Tercan, s.326, 327.

¹⁰³ Yaşar Boyacıoğlu ile 22.09.2019'da yapılan görüşmede edinilen bilgi.

SONUÇ

İdari yapılanma konusunda 1930'larda Erzurum ve Erzincan Vilayetleri bağlamında bazı değişiklikler yapıldığını tespit etmekteyiz. Buna Tercan İlçesi'ne bağlı idari birimlerde dâhil idi. Güvenlik gerekçesiyle bazı nahiyeler lağvedilirken köylerin bir kısmının da tabi olduğu ilçeler değişecekti. 1937'de ise Tercan'ın Erzurum'dan alınarak Erzincan'a bağlanması yönünde bir çalışma yürütülmekteydi. Amaç güvenlik gerekçesi ile daha etkin bir ilçe yapılanması oluşturmaktı. Tercan 18 Mayıs 1938'de Erzincan'a bağlandı.

Tercan iskân konusunda da oldukça "*bereketli*" bir yerleşke olacaktı. Topraksız köylüyü topraklandırma konusunda çıkarılan kanunların yönlendirmesi ile ya da güvenlik açısından çok sayıda ailenin yerleştirildiği bir coğrafya olacaktı. Arazi Tevzi Kararnamesi (1930), İskân Kanunu (21 Haziran 1934), Çiftçiyi Topraklandırma Kanunu (15 Haziran 1945) bunlar arasındaydı. Özellikle Karadeniz'den gelen aileler için Tercan "*yeni bir hayat*" anlamına geliyordu. Trabzon ve Gümüşhane illerinden göçenler bu kapsamda değerlendirilmelidir. Sadece Karadeniz'den değil civar illerden de buraya yerleştirilenler olmuştu. Bürokratik işlemlerin Hükümet kararnameleri ile tamamlandığını da burada belirtmeliyiz. İskân konusunda yaşanan eksikliklerin çözümü doğrultusundaki emsal kararların da Tercan özelinde alındığını vurgulamalıyız.

Doğal afetler kapsamında bir yağış türü olan "*dolu*"dan kaynaklı zararlar sıklıkla gündem oluşturmaktaydı. Tarım arazileri için büyük bir sorun idi. Zarar gören çiftçinin borçları ertelenmekteydi. Bir diğer afet ise sel baskınları idi. Tuzla ve Karasu ırmaklarının taşması bunda etkiliydi. Fakat hiç biri deprem kadar iz bırakmayacaktı. 1939 yılı bu sebeple acı hatıralarla doluydu.

Tercan'da dikkat çeken ekonomik gelişmelerden birisi, Mercan Başak Un Fabrikası idi. Kuruluş süreci ve gelişimi tamamen bir başarı öyküsü olarak tanımlanabilir. Doğu Anadolu'nun ilkleri arasında yer almaktaydı.

EKLER

T.C.
Dahiliye Vekâleti
v.i. U. M.
S. M.
Sayı

T. C.
BAŞBAKANLIK
CUMHURİYET ARŞİVİ

Hulâsa: _____
N: 20664

Kararname

- Madde 1 - Erzurum vilâyetinin Tercan kazasına bağlı Yavi ve İspir kazasına merbut Karataş nahiyeleri lağvedilmiştir .
- Madde 2 - Lağvedilen Yavi nahiyesinin ilişik I No.lu cetvelde isimleri gösterilen köyleri Tercan kazasına ve Karataş nahiyesinin ilişik 2, 3 Nolu cetvelde isimleri gösterilen köyleri de İspir kazasıyla bu kazanın Norgân nahiyesine bağlanmışlardır .
- Madde 3 - Bu kararnamenin icrasına Dahiliye vekili memurdur .

19 Temmuz 1934

REİSİCUMHUR

BAŞVEKİL

DAHİLİYE VEKİLİ

S. Kaya

Gazi M. Kemal

030 11 1 88 23 4

Özetinde yazılacak Evrakta : Cevap okutuşu muhataretinin tarih numarasıyla besgi daire ve şube ilâdetile yazıldığına derz olunması rica olunur

Ek-1: 19 Temmuz 1934'te Gazi Mustafa Kemal imzası ile Tercan'ın Yavi ve İspir'in Karataş Nahiyelerinin kaldırılması hakkında kararname

T. C.
BAŞVEKALET
MUAMELÂT MÜDÜRLÜĞÜ

KARARNAME

T. C.
BAŞBAKANLIK
CUMHURİYET ARŞİVİ

Sube :
Sayı : 2984

Topraksızlıktan ve geçim yüzünden sıkıntı çeken Trabzon Vilâyetine bağlı Ali Tinos Küyünden ve Keskin oğullarından Abdülhamit Oğlu Mehmet ve beş nüfus ailesinin, 2510 sayılı kanunun 13 üncü maddesinin 2 inci fıkrasının A bendine göre , Tercan Kazasına İskânları; Dahiliye Vekilliğinin 29/6/1935 tarih ve 16780/6162 sayılı teskeresiyle yapılan teklifi üzerine İcra Vekilleri Heyetine 4/7/1935 de onanmıştır.

4/7/1935

REİSİCÜMÜR

K. Atatürk

Ba. V.

Y. İnönü

Ad. V.

S. Sunbul

M. M. V.

H. Gökçe

Da. V.

S. Kaya

Ha. V.

S. R. Oras

Ma. V.

S. Akdoğan

M. V.

Na. V.

A. Çetinkaya

B. V. V.

M. Y. Yılmaz

S. I. M. V.

S. R. Akdoğan

G. I. V.

Z. V.

M. Y. Yılmaz

1	2	3	4	5	6	7
---	---	---	---	---	---	---

Ek-2: Tercan'a iskan edilen bir aile ile ilgili Bakanlar Kurulu Kararnamesi (4 Temmuz 19359

TÜRKİYE
KIZILAY CEMİYETİ
GENEL MERKEZİ

TELEGRAF ADRESİ : KIZILAY - ANKARA

TELEFON : 1284 BAŞKANLIK
1286 GENEL SEKRETER
1280 HESAP İŞLERİ

Hesap İşleri : Ankara, 24 Eylül 1938, 193
Yenişehir

No: 14731

BAŞ VEKALET YÜKSEK KATINA

I. - 21.II.1939 tarihinde Erzincan Valiliği ile Tercan Kızılay Şubemizden elçdiğimiz telgraflar üzerine ; Tercan Kazasındaki zelzele felaketzedelerinin muavenete muhtaç olanlarını ilk ve asıl yardım yapılmak üzere 23.II.1939 tarihinde Ziraat Bankası telgraf havalesiyle (500) lira ve açıkta kalanların iskânlarını temin için 300 kadarın Tercan Kızılay Şubemiz adresine derhâl gönderildiğini ve Müfettişimiz Bay Said'in de bin lirayı namilen yardım işleriyle meşgul olmak üzere felaket alanlarına hareket etmekte olduğunu derin tazimlerimizle arz ederiz.

2. - Dahiliye ve Sıhhat ve İktisaf Muavenet Vekâletlerine arz olunmuştur.

KIZILAY C. ULUSMİ MERKEZİ
REİSİ

0.6. İhfr
24.10.1939

030 10 113 843 3

24.11.39 70220

Ek-
3:

Tercan'da deprem sebebiyle ihtiyaç sahiplerine 23 Şubat 1939'da Kızılay aracılığıyla yapılan yardımla ilgili bir belge



F-1: Muammer Boyacıođlu (Mercan Başak Un Fabrikası'nın kurucularından)



F-2: Nurettin Boyacıođlu (Muammer Boyacıođlu'nun ođlu)

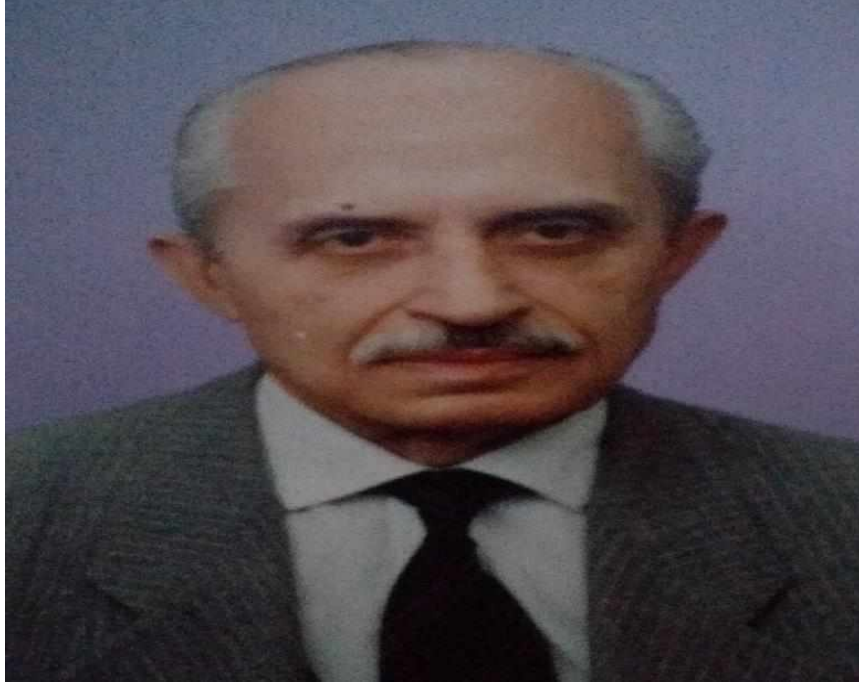

F-3: Mercan Başak Un Fabrikası Yönetim Kurulu Başkanı Osman Nuri Boyacıoğlu

F-4: Mercan Başak Un Fabrikası'nın genel görünüşü



KAYNAKÇA**A- Arşiv**

Başbakanlık Cumhuriyet Arşivi (BCA)

B- Resmi Yayın ve Tutanaklar

TBMMZC, IV/23, s.137-140

TBMMZC, VI/7, s.128.

TBMMZC, VI/8, s.42.

TBMMZC, IV/23, s.6, 7.

İdare, Dahiliye Vekâleti'nin Aylık Mecmuası, ,Resmi Kısım, Yıl. 13, S.146, (Mayıs 1940), s.739.

C- Gazeteler

Akşam

Cumhuriyet

Resmi Gazete

D- Kitaplar

Dünden Bugüne Başbakanlık (1920-2014), (Haz: İbrahim Karaer, Rahim Erişti, Ahmet Ceylan, Mehmet Torunlar vd.), Ankara, 2014.

Geçikli, Recep Murat, **Menderes Hükümetleri Dönemi Türkiye-ABD İlişkileri**, İstanbul, 2016.

Güleryüz, Muharrem, "*Tarımsal Yapı ve Ekonomik Durum*", **Cumhuriyetin 75.Yılında Tercan**, (Yazı Kurulu: Enver Konukçu, Hamza Gündoğdu, Muharrem Güleryüz, Hakkı Yazıcı, Ruhi Kara), Ankara, 1998.

Gündoğdu, Hamza, "*Tarihi Kalıntılar*", **Cumhuriyetin 75.Yılında Tercan**, (Yazı Kurulu: Enver Konukçu, Hamza Gündoğdu, Muharrem Güleryüz, Hakkı Yazıcı, Ruhi Kara), Ankara, 1998.

Haçin, İlhan, "*1939 Erzincan Büyük Depremi*", **Atatürk Araştırma Merkezi Dergisi**, S.88, (Mart-2014), s.37-69.

İnce, Erdal, "*Köylüyü Topraklandırma Kanunu'nun Türk Siyasal Yapısının Oluşumu Üzerindeki Etkileri*", **Çağdaş Türkiye Tarihi Araştırmaları Dergisi**, V, S.13, (Güz 2006), s.59-78.

Karaömeroğlu, M. Asım, "*Bir Tepeden İnme Reform Denemesi: Çiftçiyi Topraklandırma Kanununun Hikâyesi*", **Birikim**, S.107, (Mart 1998), s.31-47.

Konukçu, Enver, **Büyük Güçler ve Ermeni Kıskaçındaki Erzincan'ın Albayrağımıza Kavuşması**, Ankara, 2001.

E- Makaleler

Özçağlar, Hülya, “*Tarihsel Süreçte Bucakların Yönetel Bölünüş İçindeki Yeri ve Önemi*”, https://www.academia.edu/18198740/Tarihsel_Süreçte_Bucakların_Yönetel_Bölünüş_İçindeki_Yeri_ve_Önemi

Özçelik, Özer-Tuncer, Güner, “Atatürk Dönemi Ekonomi Politikaları”, **Afyon Kocatepe Üniversitesi, Sosyal Bilimler Dergisi**, IX, S.1, (2007), s.254-266.

Pala, Hakan, **İsmet İnönü Dönemi İktisat Politikaları (1938-1950)**, (Kocatepe Üniversitesi, Sosyal Bilimler Enstitüsü, Yüksek Lisans Tezi), Afyonkarahisar, 2010.

Şahin, Tahir Erdoğan “*Yok Edilen Tarihsel - Kültürel Varlıklarımız Ve Erzincan*”, <http://www.dogugazetesi.com/yok-edilen-tarihsel-kulturel-varliklarimiz-ve-erzincan-makale,529.html> E.T.19.09.2019

Türkiye Büyük Millet Meclisi'nin Kuruluşundan Günümüze Hükümetler, (Haz: Mükremin Kocataşkın), Ankara, 1998.

Türkiye’de Afet Yönetimi Ve Doğa Kaynaklı Afet İstatistikleri, (Haz: Hakan Benli, Muammer Bacanlı, Şafak Taşkın Gündoğdu, Muhammet Maruf Yaman vd.), Ankara, 1918.

YAZICI, Hakkı, “*Coğrafya*”, **Cumhuriyetin 75.Yılında Tercan**, (Yazı Kurulu: Enver Konukçu, Hamza Gündoğdu, Muharrem Güleriyüz, Hakkı Yazıcı, Ruhi Kara), Ankara, 1998.

F- Elektronik Kaynaklar

<https://deprem.afad.gov.tr/tarihteBuAy?id=65> E.T. 17.09.2019

<http://www.koeri.boun.edu.tr/sismo/default.htm> E.T. 17.09.2019

<http://www.erzincan.gov.tr/gorev-yapmis-valiler> E.T.17.09.2019

<http://www.pazaryolu.gov.tr/tarihce> E.T.18.09.2019

<https://www.ensonhaber.com/depremlerin-yikamadigi-yapi-erzincan-tren-gari.html> E.T. 22.09.2019

<https://tr.wikipedia.org/wiki/%C3%87at> E.T.24.09.2019

G- Sözlü Kaynaklar

Yaşar Boyacıoğlu ile 22.09.2019’da yapılan görüşmede edinilen bilgi.

BİRİNCİ DÜNYA SAVAŞI'NDA, ERZİNCAN BÖLGESİNDE TÜRK ORDUSUNUN ASKERİ HAREKÂTI

Doç.Dr.Öğ.Alb. Hüsni ÖZLÜ¹

Özet

Birinci Dünya Savaşı'nda Doğu Cephesi'ndeki askerî harekât 1 Kasım 1914'de Rusların Osmanlı Devleti'nin sınırını geçmesi ile başlamıştır. Birinci Dünya Savaşı yıllarında ve daha sonraki süreçte Ruslardan destek alan Ermeniler, Doğu Anadolu bölgesinde hayal ettikleri devleti kurmak için toprak elde etmeye ve işgal hareketine başlamışlardır. Bu süreçte Ermeni birlikleri yoğun işgal ve mezalim hareketine girişmişler ve bölge halkını göçe zorlamışlardır. Kars, Erzurum, Erzincan, Iğdır, bölgeleri kısa sürede işgal edilmiş ve bu işgal hızla yayılmıştır.

1 Temmuz 1916'da başlayan ve Erzincan'a kadar 40 gün devam eden Rus taarruzları Tercan, Bayburt ve Erzincan şehirlerinin işgali ile sonuçlanmıştır. Rus orduları bölgedeki işgal hareketini 3 aşamada gerçekleştirmiştir. Bu harekât sırasıyla; 2-11 Temmuz 1916 tarihinde Kop-Tercan Muharebeleri, 11-17 Temmuz 1916 tarihinde Bayburt Muharebesi, 16-30 Temmuz 1916 tarihinde Rus Takip Harekâtı şeklindedir.

Erzincan'ın bir buçuk senelik işgal devresinde bölgede yaşayan Türk ve Müslümanlar Ruslardan ve özellikle Ermenilerden büyük vahşet, zulüm ve işkence görmüştür. 25 Temmuz 1916 sabahı şehre giren iki Rus Alayı şehri yağma, talan ve işgal etmişlerdir.

Rusya'da Ekim 1917'de Bolşevik İhtilali'nin başlaması ile Kafkaslarda Osmanlı Devleti lehine gelişmeler yaşanmıştır. 18 Aralık 1917'de Ruslarla Osmanlı Devleti arasında imzalanan Erzincan Mütarekesi ve ardından Ruslar ile İttifak devletleri ve Osmanlı arasında imzalanan 3 Mart 1918 tarihli Brest-Litowsk Antlaşması ile barış sürecine girilmiştir. Bu süreçte bölgedeki Rus Kafkas ordusu dağılmış ve bu cephede bulunan Ermeni gönüllü tugayları ve Ermeni çeteleri güçlerini birleşerek Türk topraklarını işgal etmeye başlamışlardır.

Bu bildiri hazırlamaktaki amacım, Genelkurmay Askerî Tarih ve Stratejik Etüt Daire (ATASE) Başkanlığı Arşivinde yer alan belgeler ışığında (harp raporları, cerideler, harita ve krokiler), Birinci Dünya Savaşı'nda Doğu Anadolu'daki Rus işgal hareketine karşı, Erzincan bölgesinde Türk ordusunun yaptığı askerî harekâtı ve sonuçlarını değerlendirmektir.

Anahtar Kelimeler: Birinci Dünya Savaşı, Doğu Cephesi, Erzincan, Tercan Muharebesi, Erzincan Mütarekesi.

¹ Milli Savunma Üniversitesi, Alparslan Savunma Bilimleri Enstitüsü Müdürü /Ankara
husnuozlu@hotmail.com
hozlu@kho.edu.tr

THE TURKISH ARMY'S MILITARY OPERATION IN ERZINCAN PROVINCE DURING WORLD WAR ONE

Abstract

The military operation on the Eastern Front during World War One started on November 1, 1914 after the Russians crossed the border into the Ottoman Empire. In the years of World War One and the period after, the Armenians backed by the Russians attempted to invade the Eastern Anatolia Region in order to establish their state which they dreamed of. During such attempts, the Armenians began committing atrocities and forced local people to migrate. Kars, Erzurum, Erzincan and Iğdır provinces were invaded in short period of time, and the invasion expanded quickly.

The Russian assaults, that lasted 40 days beginning on July 1,1916 and advanced until Erzincan province, were resulted in the invasion of Tercan, Bayburt and Erzincan provinces. The Russian Army executed the assaults which led to the invasion in 3 stages. These are, in order; the Battles of Kop-Tercan on July 2-11,1916, the Battles of Bayburt on July 11-17,1916, and the Russian Follow-up Operation on July 16-30,1916.

During the occupation of Erzincan that lasted one and a half years, the Turks and the Muslims living in the area were suffered many atrocities by the actions of the Russians and, specially, the Armenians. Two Russian regiments that marched into the city on July 25,1916 morning plundered the city, then invaded it.

With the Bolshevik Revolution taking place on October,1917, new developments arose in Caucasus region in favor of the Ottoman Empire. Peace process started with the Armistice of Erzincan signed between the Ottoman Empire and the Russians on December 18,1917, and then with the Treaty of Brest-Litovsk signed between the Russians and the Central Powers, which included the Ottoman Empire, on March 3,1918. During this process, the Russian Caucasus Army disintegrated, and armenian volunteer units and irregular units that had been part of the Russian Army combined their powers and started to invade the Turkish territory.

My objective for writing this paper is to investigate and evaluate the results of the military operation of the Turkish Army in Erzincan province against the Russian invasion in the Eastern Anatolia Region in the light of documents acquired from ATASE (Turkish Armed Forces General Staff Military History and Strategic Research Department).

Keywords: World War One, the Eastern Front, Erzincan, the Battles of Tercan, the Erzincan Armistice.

Giriş:

Osmanlı Devleti'nin Birinci Dünya Savaşı'na girmesinin hemen ardından 1 Kasım 1914'de açılan Doğu Cephesi'nde Ruslara karşı başlangıçta mücadele edilse de, ilerleyen süreçte Rusların Kars, Ardahan, Erzurum, Erzincan hattında işgal ve ilerlemesi hızlanmıştır. Rusya'da Ekim 1917'de Bolşevik İhtilali'nin başlaması ile Kafkaslarda Osmanlı Devleti lehine gelişmeler yaşanmış, 15 Aralık 1917'de Ruslarla Osmanlı Devleti arasında imzalanan Erzincan Mütarekesi ve ardından Ruslar ile ittifak devletleri ve Osmanlı Devleti arasında imzalanan 3 Mart 1918 tarihli Brest-Litovsk Antlaşması ile barış sürecine girilmiştir. Ancak bölgede özellikle Ermeniler, Birinci Dünya Savaşı sonlarına doğru 28 Mayıs 1918 tarihinde kurmuş oldukları Ermenistan sınırları içinde ve dışında özellikle Kars, Erzurum ve Erzincan bölgelerindeki Türk ve Müslümanlara karşı mezalim yapmaya başlamışlardır.²

Bu dönemde Erzincan bölgesinde Ermenilerin Müslüman halka karşı yaptığı mezalim sonucunda çok büyük acılar yaşanmış ve bölge halkı katledilmiştir. *Ermenilerin Erzincan ve çevresinde yaptığı katliam ve mezalimi, tarihçi ve yazar Ahmet Refik (Altınay) 'Kafkas Yollarında' isimli eserinde şöyle anlatmaktadır;*³

"Ruslar'ın avdetini müteakip Ermenilerin zulüm ettikleri beldelerden biri de Erzincan. Vaktiyle 20 bin nüfusu ihtiva eden kasabada, şimdi 3-4 bin kişi bile yok. Rusların istilâsı hengâmında kasabada kalanlar, fakir ve âciz halk. Bunların da 700'e yakın kısmı Ermeniler tarafından kesilmiş, öldürülmüş, yakılmış ve kuyulara atılmış. Kasaba Osmanlı ordusu tarafından Şubat'ta işgal olunmuş. Ölülerin toplanması hâlâ bitmiyor..."

Harabeler ortadayım. Etrafımda türbeler yıkılmış, câmilerin çinilerine varıncaya kadar sökülmiş evlerin yanmış direklerinden el'an boğucu bir duman çıkıyor... İstanbul'da ittihat erkânı, şampanya neşeleriyle söz ve şarkı dinlerken, burada benzin alevleri içinde boğucu dumanlar, kızgın ateşler arasında feryatları ayyuka çıkararak can veren Türkler, Ermeni zulümüyle perişan olmuşlar, yanık direkler altında yatıyorlar. Trabzon 'dan Erzurum'a kadar harabeden başka bir şey görünmüyor. Hiçbir köy de, hiçbir kulübede dahi canlı bir mahlûka tesadüf edilmiyor, Ermeni zulmünü şimdi açlık takip etmiş..."

Ardoa'dan Erzincan'a kadar bütün yol, pek nadir tesadüf edilen aç ve perişan Türklerle doluydu. Bir zamanlar kasabaları ve köyleri dolduran Türk halkı, adeta kökünden denecek derecede ortadan kalkmıştı."

9-10 Mayıs 1917 tarihinde Kafkas Orduları Grubu Komutanı Ahmet İzzet imzalı ve Osmanlı Ordusu Başkomutanlığı'na yazılan şifreli mesajda; Ermenilerin Erzincan'da yaptığı mezalime karşı alınacak önlemlere ilişkin görüş ve emir şu şekilde sorulmaktadır.⁴ *"Erzincan'dan kaçarak Tunceli yoluyla gelen Müslümanlar, Rusların Erzincan'daki bütün Müslümanları toplayıp Ermeni komitelerine teslim ederek, bu komiteler aracılığıyla öldürttüklerini, ırza geçmenin ve her türlü hakaretin apaçık bir şekilde yapılmakta olduğunu ve Müslüman mallarının tamamen yağma edildiğini ifade etmektedirler. Rusların isteğiyle olduğuna şüphe olmayan Erzincan'daki bu mezalimin önüne geçilmesi konusunda gerekli yerlere siyasi teşebbüste bulunulması görüşlerinize bağlıdır."*

² Türk İstiklal Harbi; 3'üncü Cilt, Doğu Cephesi,(1919-1921), Genelkurmay Askeri Tarih ve Stratejik Etüt Başkanlığı Yayını, Ankara, 1995, s.69-70.

³ İsmet Binark, Ermenilerin Türklere Yaptıkları Mezalim ve Soykırımın Arşiv Belgeleri, Türkiye Büyük Millet Meclisi Yayını, Ankara, 2007, s.39-40.

⁴ Arşiv Belgeleriyle Ermeni Faaliyetleri, 1914-1918, Cilt 2, Genelkurmay Askeri Tarih ve Stratejik Etüt ve Genelkurmay Denetleme Başkanlığı Yayını, Ankara, 2005, s.81.

3 Ocak 1918 tarihli 36'ncı Kafkas Tümeni Komutanlığına gönderilen harp raporunda Erzincan bölgesindeki durum şu şekilde belirtilmektedir;⁵

"1. 2 Şubat 1918 gecesi Erzincan'dan kaçmayı başaran 40 askerden Mezraa'ya ve geri kalanları Fırat'ın güneyindeki köylere sığınmışlardır. İfadeleri aşağıda arz olunur:

a. Ermeniler, sekiz günden beri evlerden dışarı çıkmayı ve bir köyden diğer bir köye gitmeyi şiddetle yasakladılar. Geceleri ve gündüzleri erkekleri toplayarak bilinmeyen bir yere sevk ediyorlar ve bunlar bir daha geri dönmüyorlar (Taşkilise civarında bulunan harabelerde öldürüldükleri, yaralı olarak kaçmayı başaranların ifadelerinden anlaşılmıştır). Kadın ve çocukları göz önünde öldürüyorlar, kilise meydanında ve yakınında gruplar halinde topluyorlar. Kısaca sekiz günden beri en adı cinayet ve rezaletler Müslümanlara şiddetle uyguluyor.

b. Ermenilerin kuvveti: Erzincan ve civarında Ermenilerin bütün kuvvetlerinin mevcudu 3.500'den fazla değildir. (500 süvari, bu sayının içindedir.)

c. Ermenilerin cephanelikleri: Cephanelikler ile 3 dağ (cebel) topu kilise meydanındadır. Cephaneliğin yerini, yani bulunduğu binayı bilmiyorum.

d. Ermenilerin erzakları: Kalede, önceden Ruslardan kalma erzak vardı. Şimdi kilise meydanına çekiyorlar. Kilise meydanında dört büyük ambarda depolanan erzakları olduğu gibi, her evde gayet bol çeşitli erzak vardır. Ekmeklerini evlerde ve kendi buldukları yerlerdeki fırınlarda pişiriyorlar. Başka hiçbir tarafta fırın çalışmıyor (Kilise meydanında depolanan erzak arasında 2.000 teneke gazyağı ile büyük miktarda şeker olduğu kesindir).

e. Ermenilerin şehir içindeki tertip, hareket ve yerleşimleri: Erzincan'da 100 kadar Ermeni ailesi vardır. Bunlar Ermeni mahallesinde oturuyorlar. Kilise meydanında daima 200 kadar toplu asker bulunuyor. Müslüman mahallelerinde devriye geziyorlar. Her evde (...) bulunmaktadır.

2. Kendi incelemelerim ve gördüklerim aşağıda arz olunur: Köprüler; Kızılyazı'da Rusların yaptıkları köprü sağlamdır. Yalnız piyade ve süvarinin geçişine uygundur. Bu köprüünün 7,5 kilometre doğusunda Fırat üzerinde Apışdı Köyü civarında ve Ruslar tarafından yapılan köprü ağır topçunun geçişine uygun olarak yapılmışsa da köprü yaklaşık 10 gün önce Ermeniler tarafından yakılmıştır (13 metrelik iki göz yanmıştır). Bu köprüünün km doğusunda ve ordumuz tarafından daha önce inşa edilmiş Berzengân çayırı ile Göletaşı arasındaki köprüünün kuzey ve güney taraflarından birer göz tahrip edilmiştir. Bu köprü de üç sınıfın (topçu, piyade ve süvari) geçişine uygundur. Bu üç köprüden başka Fırat üzerinde harp sırasında köprü inşa edilmemiştir (Acem köprüsünden doğuya doğru)..."

Yine, Birinci Kafkas Kolordusu Komutan Vekili Rüştü imzalı ve 3'üncü Ordu Komutanlığı'na yazılan 22 Ocak 1918 tarihli şifreli mesajda, Erzincan bölgesinde Ermenilerin yaptığı mezalim şu şekilde rapor edilmiştir.⁶

3'üncü Ordu Komutanlığına

1. Çeşitli tarihlerdeki muharebelerde esir düşen çeşitli birliklere mensup üç erle iki başıbozuk 20 Ocak 1918 günü Mezekler deresi istikametiyle, Hınzoru'da bulunan 36'nci Tümen ileri karakollarına sığınmışlardır. Bunlar, 18 Ocak 1918 günü Erzincan'dan çıkmışlar ve dağ yolu ile bu tarafa geçebilmişlerdir.

2. Söz konusu kişilerin 36'nci Tümen tarafından yapılan sorgulamalarında alınan ifadelerinin Erzincan'la ilgili kısımları, haber toplayıcılarımızın 21 Ocak 1928 tarih ve 56 numara ile arz edilen ifadelerini doğrulamaktadır.

⁵ A.g.e. s.101-102.

⁶ A.g.e., s.115-116.

3. Erzincan'da Ermenilerin Müslüman halka karşı yaptıkları mezalim hakkında bu kişilerin şahit oldukları ve bildikleri olaylar aşağıdadır:

a. Ermeniler, aslen Zazalar halkından olup Erzincan'da oturan Kara Mehmet'in, oğlu ile dört arkadaşını gecenin birinde haşhaş değirmeninde parçalamışlardır.

b. Erzincan'ın Karakilise köyünden olup Erzincan'da oturan Dursun Ağa, izin alarak sığırlarının altına sermek üzere bir gübre deposundan arabasıyla gübre alırken, üç beş küçük çaplı Rus piyade tüfeği ortaya çıkmış ve oradan geçen Rus devriyeleri tarafından adı geçen kişi tüfek çalmakla suçlanmış ve tutuklanmıştır.

c. Erzincan'da Demirciler civarında Ermeniler, Kürt Mehmet Ağa adında bir başıbozuğa saldırmışlardır. Aynı yerde oturmakta olan ismini bilmedikleri bir Müslüman kadını da zorla alıp götürmüşlerdir.

d. Hangi mahallede oturduğunu bilmedikleri Belediye Kâtibi Mehmet Efendi'yi esir alarak, Erzincan'dan alıp bilinmeyen bir yere götürmüşlerdir. Mehmet Efendinin annesini, eşini ve dört yaşındaki çocuğunu parçalamışlardır...Cencige köyüne gelen Ermeni gönüllüleri, köyü basmışlar ve burada akşama kadar çarpışmışlardır. Bu çarpışmada Ermenilerden dokuzu ölmüştür...

Inci Kafkas Kolordusu

Komutan Vekili Rüştü

3'üncü Ordu Komutanı Korgeneral Vehip Mehmet Paşa, 7 Şubat 1918 tarihinde 4'üncü Kolordu Komutanlığına yazdığı şifreli mesajında, Ermenilerin bölgede yaptığı mezalimi şu şekilde anlatmaktadır.⁷

"1- Ermeniler, Erzincan'da katliam yaptıktan sonra şimdi de civar köyleri imha ediyorlar.

2- Bu cânilerin elinden zulüm gören halkımızı kurtarmak ve memleketin asayişini tekrar sağlamak üzere, 3'üncü Ordu 1'inci ve 2'nci Kafkas Kolordularının ileri birlikleriyle, başlangıçta Erzincan-Köse-Ardasa-Görece hattını işgal etmek üzere 11 Şubat 1918'de hareket edeceklerdir.

3- Birinci Kafkas Kolordusu birlikleri Erzincan'ı kurtarmak için 13 Şubat 1918 sabahı taarruza başlayacaktır..."

3'üncü Ordu Komutanlığından 10 Şubat 1918 tarihinde 4'üncü Ordu Komutanlığı'na yazılan şifreli mesajda Erzincan bölgesinde Ermeniler tarafından yapılan mezalim şu şekilde rapor edilmiştir;⁸ EK-1

"1. Ermeniler Erzincan'da silah taharrisi bahanesiyle iki yüzü müteceviz İslâm'ı katletmişlerdir.

2. Ermeniler (Erzincan)'da bin beş yüz kadar Müslümanı kasaba dâhilindeki Vahid Beyin konağına doldurarak konağa her taraftan ateş vermişler kendisini kurtarmak için pencereden atlayanlar hâneyi muhâsara eden Ermeniler tarafından süngü ve kurşunla öldürülmüşlerdir.

3. Ermeniler Erzincan kasabası dâhilindeki Kara Kışlası'na yüzlerce çocuk ve kadını doldurarak yakmışlardır.

4. Yollarda çalıştırılacağı bahanesiyle 650 Müslümanı götürmüşler ve aynı akıbetle dâcâr edilmişlerdir.

⁷ A.g.e., s.163.

⁸ A.g.e., s.530-531.

5. *Arâzî-i müstevliyede namusuna taarruz edilmedik İslâm kadın ve kızına az tesadüf edilir.*

6. *Polathane, Vakfikebir, Bayburd birer sahne-i katliam olmuştur.*

7. *Erzincan fecâyi' ve cinâyâtını tertîb eden Ermeni serkerdelerinden Sivastlı Marad'dır. Arşak nâmındaki diğer serkerde de Bayburd'da Marad'a nazîre yapmaktadır.*

8. *Vakâyi'i sâlife Rus Kafkas Ordusu Kumandanlığına mütevâliyen bildirilmiş ve bir semere-i fi'liyesi görülmemiştir.*

9. *İstirâd kabilinden şunu da arz edeyim ki harekât-ı ma'rûzada velev ki Ermeni milletine mensûb olub çoluk çocuk ve kadın ihtiyarlara karşı Osmanlı askerine has olan necâbet ve şefkatle muamele edilmekte, yalnız silahbedest olarak askere mukabele ile ve ahâlî-i mazlûme-i Müslimeye zulm ve Nisâf eden Ermeni çeteleri mahv edilmektedir."*

9'uncu Ordu Komutanı Yakup Şevki Paşa, Ermenilerin yaptığı mezalimi 27 Kasım 1918 tarihinde hazırladığı ve Harbiye Nezareti'ne sunduğu raporunda şu şekilde ifade etmektedir; *"Ermenilerin, Türkleri yok etme politikasını uyguladıklarını, ordunun boşaltacağı yerlerde Müslüman halkın her türlü yardımdan mahrum kalacağını; Ermeni bıçaklarıyla doğranacaklarını hisseden bu mazlum halkın yeis ve ümitsizlikle yapacağı karşı hareketin hiçbir nasihat ve zorlama tedbiriyle önlenemeyeceğini ve bu iki unsurun şimdilik bir arada yaşaması imkânsız olduğundan, bu kış için halkın hayatını koruyacak acele tedbirler alınmakla beraber, ilkbaharda değiştirme ve başka suretle İran'a, Azerbaycan'a ve Osmanlı topraklarına göç ettirilmesi lüzumunu belirtmiştir."*⁹

Erzincan Bölgesinde Rus Taarruzlarına Karşı Türk Ordusu'nun Askeri Harekâtı

Ruslar, Birinci Dünya Savaşı'nda Doğu Cephesi'nde işgal harekâtına başladıktan sonra hızla ilerlemeye başlamış, Kars, Ardahan, Erzurum üzerinden Erzincan bölgesi ve Erzurum-Trabzon yolunu ele geçirmek için bir kolordu ile Çoruh Vadisi'nden Bayburt istikametine taarruz etmişlerdir. Rusların bu taarruzları iki aydan fazla bir sürede ve üç safhada gerçekleşmiştir. Bu süreçte; 18-30 Mart 1916 tarihlerinde Çoruh Muharebeleri, 31 Mart - 13 Nisan 1916 tarihlerinde Kaledere Muharebeleri, 13 Nisan-13 Mayıs 1916 tarihlerinde ise Kop Muharebeleri yapılmıştır. Bu muharebelerde Türk Ordusu büyük kahramanlıklar göstermiş ve Rus orduları ile mücadele etmiştir. Çoruh Muharebeleri'nde Türk Ordusu iki kat Rus kuvvetine karşı taarruz yapmış ve Rusları püskürtmüştür. Çoruh ve Kaledere Muharebeleri'nde esaslı bir başarı sağlayamayan Ruslar, daha sonra güneyde Kop Dağı bölgesine taarruz ederek bölgeyi geçmeye çalışmışlardır.¹⁰

Rusların bir diğer bölgedeki taarruz girişimi Fırat Vadisi'nde gerçekleşmiştir. Bu harekâta karşı 3'üncü Orduya bağlı Türk birlikleri Karasu bölgesinde harekâta başlamıştır. Bu harekât sırasında; Artçı birlikleri, 11'inci Kolordu Komutanlığı emrinde olarak Tercan'ın doğusunda, 9'uncu Kolordu iki tümeni ile Fırat Nehri'nin doğusu - Höbek Dağı hattında, 10'uncu Kolordu bir tümen ile Cebice Boğazı - Kötür Köprüsü arasında, 11'inci Kolordu Kötür Köprüsü'nün kuzeyinde, 2'nci Süvari Tümeni Ağaçhisar'da, 30'uncu Tümen Altıntaş'ta görev yapmıştır.¹¹

Bölgedeki en önemli muharebelerden biri Tercan Muharebesi'dir. EK-2 Erzincan istikametine ilerleyen Rus kuvvetleri Kop Cephesi'ne özel önem vermektedirler. Bu bölgede, on taburluk bir kuvvet, Tercan'ın batısı ve güneyinde bir süvari, bir piyade alayı,

⁹ Türk İstiklal Harbi; 3'üncü Cilt, Doğu Cephesi,(1919-1921), s.69.

¹⁰ Birinci Dünya Savaşı'nda Erzincan ve Dolaylarında Cereyan Eden Türk-Rus Muharebeleri, Harp Akademileri Komutanlığı Yayını, İstanbul, 1982, s.4.

¹¹ A.g.e., s.4.

Çat'da bir süvari tümeni, beş taburluk bir müfreze, 9'uncu Tümen Ilıcak bölgesinde ihtiyatta bulundurmakta ve 1'inci Rus Kolordusu geniş bir cepheye yayılmış durumdadır. Bu süreçte 1'inci Rus Kafkas Kolordu Komutanı, Fırat Nehri'nin güneyindeki Türk mevzilerini ele geçirmek amacıyla kuşatma yapmaya karar vermiş; bu maksatla üç Alaylı 5'inci Süvari Tümeni, 39'uncu Tümenin 153'üncü ve 155'inci Alayları Çat'ta toplanarak 12 Mart'ta Tuzla Vadisi'nden Tercan istikametinde harekete geçmiş, Rus kuvvetleri 15 Mart 1916'da Tercan'ı işgal ederek bölgeye girmişlerdir.¹²

Temmuz 1916'da 5'inci Türk Kolordusunun Trabzon istikametindeki hareketi başladığı sırada Çoruh Vadisi'ndeki Rus 2'nci Türkistan Kolordusu Bayburt ve bunu takiben de Karasu bölgesindeki 1'inci Kafkas Kolordusu Erzincan istikametinde taarruza geçmişlerdir. Türk kuvvetleri ise; Fırat'ın kuzeyinde Kop Cephesi birlikleri 30'uncu Tümen ve 32'nci Tümen, 60'uncu Alay ihtiyatta, Ağaçhisar'da, bir süvari tümeni, Kötür Köprüsü kuzeyinde bir tümen, Fırat'ın güneyinde iki tümen, ihtiyat süvari ve gönüllü birlikleri, Elmalidere Vadisi'nde bir tümen şeklinde tertiplenmiştir.¹³

Bölgede yapılan mücadele sırasında Ruslar depoları yakmış ve Tercan'ı boşaltmış, Tercan'a Türk keşif kolları girmiştir. Kasabada 500 ton'a yakın buğday, un, çadır, elbise, top ve piyade cephanesi ile iki top ele geçirilmiştir. Bu arada Rus birlikleri geri çekilme harekâtını gerçekleştirmiş ve bölgeyi boşaltmıştır.

1 Haziran 1916 tarihinde 3'üncü Ordu Komutanı, Maryam Dağı'ndaki mukavemeti görünce Kop Cephesi'ne de taarruz emri vermiş ve Maryam Dağı ele geçirilmiş, Rus birlikleri Aşkale'yi de terk etmiştir. Ağa Dağı bölgesinde, 19'ncu Süvari Alayı ile piyade alayının birlikte taarruzları ile düşman alayları geri çekilmek zorunda bırakılmıştır.

1 Temmuz 1916'da başlayan ve Erzincan'a kadar 40 gün devam eden Rus taarruzları Tercan, Bayburt ve Erzincan şehirlerinin düşmesi ile sonuçlanmıştır. Rus orduları bölgedeki işgal hareketini 3 safhada gerçekleştirmiştir. Birinci safhada 2-11 Temmuz 1916 tarihinde Kop-Tercan Muharebeleri, ikinci safhada 11-17 Temmuz 1916 tarihinde Bayburt Muharebesi, 16-30 Temmuz 1916 tarihinde Rus Takip Harekâtı gerçekleştirmiştir.

Bölgede Bayburt stratejik öneme sahip bir noktadır. Bayburt'un Ruslar'ın eline geçmesi halinde Trabzon bölgesindeki altı Türk tümeninin Ruslar tarafından kuşatılması söz konusudur. Bu sebeple Trabzon taarruzu durdurularak iki tümen Bayburt cephesine sevk edilmiştir. Fakat geç ve parça parça gelen bu birlikler, Rus taarruzunu durduramamış, 16 Temmuz 1916'da Ruslar Bayburt'u işgal etmiştir. 2'nci Ordu Komutanı, Başkomutanlığa 3'üncü Ordunun Erzincan-Kelkit-Harşit Deresi hattına çekilmesini teklif etmiştir. Ancak, Başkomutanlık makamı bu düşüncüyü onaylamamıştır. Bu süreçte Ruslar önce Bayburt'u ele geçirmiş, daha sonra ise Trabzon yolunu ele geçirmek üzere harekâta başlamıştır. 19 Temmuz 1916 tarihinde Köse Yarması, 21 Temmuz da da Kelkit ve Pirahmet Rusların eline geçmiş ve Ruslar bundan sonra tamamen Erzincan istikametine yönelmiştir.¹⁴

24 Temmuz 1916 tarihinde 2'nci Mıntıka olarak belirlenen Erzincan bölgesinde, 5'inci Türkistan Avcı Tümeni 10'uncu Kolordu'ya taarruz ederken, Sibiry Kazak Tugayı kuzeyden 10'uncu Kolordu bölgesinden Çardaklı Boğazı'na doğru ilerlemeye başlamıştır. 17'nci Piyade Tümeni Erzincan-Vegaver hattında 2'nci Mıntıka ihtiyatında, 17'nci Piyade

¹² A.g.e., s.9.

¹³ A.g.e., s.10.

¹⁴ A.g.e., s.13.

Tümeni, 25 Temmuz 1916 tarihinde iki alayı ile Erzincan doğusuna Mahmutlu- Norgah hattına, bir alayı ile 9'uncu Kolordu sağ kanadına Çermik'e, 10'uncu Kolordu birlikleri Keşişdağı - Kazan (Tavşan) Tepe hattına yerleşmiştir.¹⁵ Aynı tarihte, Rus 5'inci Türkistan Avcı Tümeni, Şahinbaba Tepesi ile Karacaviran köyü arasından 10'uncu Kolordu'ya taarruza başlamıştır.

2'nci Mıntıka Komutanı'nın kararına göre, 10'uncu Kolordu çekilmeye başlayarak Canveren mezrası doğusundaki Başışık Tepesine ve Akdağ hattına taarruz etmiş, bu mevzide kendi emniyeti için yeterli kuvvet bırakarak Çimendağı'ndaki Rus süvarisine taarruz için Akdağ Tepeleri hattı gerisinde toplanmışlardır.¹⁶

Bu bölgede 17'nci Piyade Tümeni ile 32'nci Piyade Tümeni ve 2'nci Nizamiye Süvari Tümeni, 9'uncu Kolordu Komutanı Albay Mustafa Nimet Bey'in komutasında Akdağ - Espaha Çayırı hattını tutmak üzere harekete geçirilmiştir. Bu kuvvetlerin görevi Çardaklı Boğazı'nı Çimendağı hattında durdurmak ve korumaktır. 17 ve 32'nci Piyade Tümenlerinin muharip mevcudunun toplamı 1800, 2'nci Nizamiye Süvari Tümeni 800 kılıçtır.

29'uncu Piyade Tümeni Norgah - Çakırman hattından hareket ederek Çardaklı Boğazı doğu girişinde Erzincan-Refahiye yolu üzerinde Yalnızdağları ile Yerhan arasında 9'uncu Kolordu emrine girmiştir. 28'inci Piyade Tümeni Komutanı Yarbay Rüştü Bey komutasında 36'ncı ve 28'nci Piyade Tümenleri geri çekilerek, "Kemah Kolu" adı ile Kemah Boğazı'nı savunmuşlardır.¹⁷

Rus ordusu, 25 Temmuz 1916 sabahı başlarında 39'uncu tümen komutanı General Liyahof olmak üzere 13'üncü piyade alayı kuzeyden, 154'ncü piyade alayı doğudan Erzincan'a girmiştir. 153 ve 154'üncü Alaylar Refahiye, 4'üncü Plaston Tugayı ve 155'inci Piyade Alayı da Kemah istikametinde harekâta devam ederek, 156'ncı Piyade Alayı Erzincan'a ihtiyatta bırakılmıştır. Bu tarihten 9 Ağustos'a kadar aralıklı olarak muharebelere devam edilmiş, Türk birlikleri bazı noktalarda Rus birliklerine üstünlük sağlamaya başlamıştır. 3'üncü Ordu, Görele-Gedik Dağı-Tepe Alan-Nezir Dağı- Kelkit Batısı-Kemah'ın dogusuna yerleşmiştir.¹⁸

Erzincan'ın bir buçuk senelik işgal devresinde bölge halkı Ruslardan ve özellikle Ermeni'lerden büyük vahşet, zulüm ve işkence görmüştür. 25 Temmuz 1916 sabahı şehre giren iki Rus Alayı şehri yağma ve talan ederken, Ermeni asker ve eşkıyası da bunlara katılmışlardır. 39'uncu Rus Tümen Komutanı bir beyanname yayınlayarak geçici bir hükümet kurulduğunu ve her cemaatin kendi örf ve adetlerinde serbest olduğunu bildirmiş ise de bu bildiri sözde kalmıştır. Bölgede kurtuluş için Türkler gizli bir teşkilat olan Cemiyet-i İslamiye'yi kurarak faaliyete geçmişlerse de bu teşkilatı öğrenen Ruslar tarafından dağıtılmıştır.

Rus ordularına karşı Erzincan bölgesinde yapılan en önemli muharebeler Karadağ ve Çimendağ muharebeleridir.

Ruslar 25 Temmuz 1916'da Erzincan'ı işgal ettikten sonra 3'üncü Ordu cephesinden tasarruf ettikleri kuvvetlerini güneydeki 2'nci Ordu'nun kuzey ve merkez kanadı karşısına toplamışlardır. 2'nci Ordu bölgesinde Oğnut Muharebesi yapılırken 3'üncü Ordu Komutanı Vehip Paşa, karşısındaki düşmanı tespit ve 2'nci

¹⁵ Birinci Dünya Harbi'nde Türk Harbi, Kafkas Cephesi, 3'üncü Ordu Harekâtı, Cilt 2, Genelkurmay Başkanlığı Yayını, Ankara, 1993, s.354.

¹⁶ A.g.e., s.355.

¹⁷ BDH., Kls., 2950, H-60, F. 1-181, 1-182.

¹⁸ Birinci Dünya Savaşı'nda Erzincan ve Dolaylarında Cereyan Eden Türk-Rus Muharebeleri, s.14.

Ordu cephesine fazla kuvvet kaydırmasına mani olacak şekilde karşı taarruz yapmayı planlamıştır. 30 Ağustos 1916 günü 3'üncü Ordu Komutanı Vehip Paşa'nın verdiği harekât emrinde; Melekler-Gadarlı Tepe-Kıranhan Boğazı-Sarışeyh hattını ele geçirmek maksadı ile 2'nci ve 3'üncü mıntikalarda 31 Ağustos 1916 günü baskın tarzında taarruza başlanacağı bildirmiştir. Bu harekât için taarruz hedeflerini kuzeyde 10'uncu Tümen Çimendağı'nda, ortada 30'uncu Tümen Karadağ'da, güneyde 9'uncu Tümen Yeniköy'de toplanmıştır.¹⁹ EK-2

24 Temmuz 1916 günü iki Rus süvari alayı Çardaklı Boğazı'na kadar ilerlemiş ise de bu bölgeden öteye geçememişlerdir. 17'nci Piyade Tümeni'nin ilerleyen Rus süvari alaylarına yaptığı taarruz sonucu Rus süvari alayları Espaha Çayırı ve Çimendağı bölgesine çekilmiştir.²⁰

25 Temmuz 1916 tarihinde Rus ileri birlikleri Erzincan kuzeyinde Akdağ hattına kadar ilerlemiştir. Rus Süvari Tugayı keşif ve gözetleme unsurlarını Çimendağı'nda ve kuzeyinde bırakarak geri çekilmiştir. 29'uncu Piyade Tümeni Esesi (Çatalarmut) Deresi'ni de kapayacak şekilde Esesi Deresi ile Yerhan bölgesine kadar ilerlemiştir. Mürettep Alay, (Erzurum Seyyar Jandarma Taburu, Avcı Taburu, 10'uncu İstihkâm Taburu) Yerhan yolu ile Ahmediye arasındadır. 10'uncu Kolordu, Poske - Espaha Çayırı - Ahmediye arasında toplanmış, 28 ve 36'nci Piyade Tümenleri Kemah Boğazı istikametinde yerleşmiştir.²¹

Kararlaştırılan harekât planına göre; 9'uncu Kolordu Esesi-Ahmediye-Poske hattını, 10'uncu Kolordu Poske-Tarbas (Öğütlü) hattını savunmuş, 2'nci Nizamiye Süvari Tümeni Cemallı - Tanbas - Petrek hattını ele geçirerek iki mıntika arasındaki açıklığı kapatmaya çalışmış ve 3'üncü mıntika ile irtibatı sağlamıştır. 25 Temmuz 1916 tarihinde 2'nci mıntika birliklerinin tamamı mevzilerini ele geçirmiş ve Kemah yoluna yoğunlaşmıştır.²² Rusların 3'üncü Ordu'yu takip etmeyerek, 3'üncü Ordu karşısında zayıf kuvvet bırakarak 2'nci Ordu'nun taarruzuna karşı koymak için asıl kuvvetlerini geri çekeceği düşüncesinde olan 3'üncü Ordu Komutanı Vehip Paşa, buldukları hatta savunma kararı almıştır.²³

Ruslar 25 Temmuz 1916 tarihinden itibaren Kemah Boğazı ile Çardaklı Boğazını ele geçirmek için askeri harekâtı hızlandırmışlar ve Kemah bölgesine yerleşmişlerdir. Buna karşılık 25 Temmuz 1916 sabahından itibaren Kemah kolu komutanı emrine giren 36'nci Piyade Tümeni Fırat Nehri'nin güneyinde Caferli-Kazankaya - Gözeler hattına ve Erzincan Küçük Zabıt Mektebi tümenin ihtiyatı olarak Yarnos köyüne yerleşmiştir. 28'inci Piyade Tümeni, asıl mevzii olan Fırat Nehri'nin sağ sahilinde Duman-Cevizli hattındadır. 9'uncu Kolordu birlikleri, Esesi - Ahmediye - Poske hattında, 29'uncu Piyade Tümeni Çardaklı Boğazı güneyinde, 17'nci Piyade Tümeni de kuzeyinde mevzilenmiştir. 2'nci mıntika karargâhı, Çardaklı Boğazı'nda Kıranhan'dadır.²⁴

2'nci mıntika karşısındaki Rus kuvvetleri, Fırat'ın güneyinde 3 ve 2'nci Ordular arasında Munzur Dağları'nda 1 ve 2'nci Maverayı Kafkas Avcı Tugayları'nın kısımları bulunmaktadır. 153'üncü Piyade Alayı, Erzincan'ın güneyinde 28'inci Piyade Tümeni karşısında, 4'üncü Plaston Tugayı ise Erzincan'ın kuzeyindedir.

Rus birlikleri 27 Temmuz 1916 tarihinde Kemah Boğazı'na karşı başlattığı taarruza 154'üncü Piyade Alayı ile 2 süvari alayını da katmış, 36'ıncı Piyade Tümeni'nden iki piyade taburu Fırat'ın sağ sahiline geçirilerek bölge emniyete alınmıştır. Rusların 26/27

¹⁹ A.g.e., s.16.

²⁰Birinci Dünya Harbi'nde Türk Harbi, Kafkas Cephesi, 3'üncü Ordu Harekâtı, s.356.

²¹ BDH., Kls. 2950, H-60, F. 1-199.

²² BDH., Kls. 2950, H-58, F. 1-283.

²³ BDH., Kls. 2950, H-58, F. 1-287.

²⁴ BDH., Kls. 2950, H-58, F. 1-291.

Temmuz gecesi yaptığı taarruza karşı 28'inci Piyade Tümeni mücadele etmiş, bu mücadeleye 84'üncü Piyade Alayı da katılmış, ancak geri çekilmek zorunda kalmıştır. Bu mücadelede 84'üncü Piyade Alay Komutanı Yarbay Abdullah Bey ile 82'nci Piyade Alay Komutan Vekili Binbaşı Sabri Bey yaralanmıştır.²⁵

Fırat Nehri'nin kuzeyinde kuvvetli bulunarak düşmana hareket serbestisi bırakmamak, ve Rus kuvvetlerinin kuzeyden taarruzu ile 28'inci Piyade Tümeni'nin Fırat üzerine atılmasını önlemek maksadı ile 36'ncı Piyade Tümeni'nin kuzeye geçirilmesi kararlaştırılmış ve 36'ncü Piyade Tümeni, 106'ncü Piyade Alayı hariç, iki piyade taburu ile korunan köprüden Fırat kuzeyine geçirilmiştir.²⁶ Mıntıka ihtiyatı, 30'uncu Piyade Tümeni gerektiğinde, kolordular, iç kanatlarındaki 17 ve 32'nci Piyade Tümenlerini takviyeye hazır olması emrini almıştır.²⁷

28 Temmuz 1916 tarihinde Ruslar, Kemah Boğazı'nda yapacakları taarruz için hazırlık yapmaya başlamışlardır. Kemah Kolu karşısındaki Rus 153'üncü Piyade Alayı, bölgesini 154'üncü Piyade Alayı'na devrederek Gözeler Köyü civarından Fırat'ın sol sahiline güneye geçmiştir.²⁸

2'nci mıntıka mevziinin, Kemah Boğazı'nın kilidi durumundaki 3030 rakımlı Karadağ 31'inci Piyade Tümeni'nin elindedir. 83'üncü Piyade Alayı da Karadağ'da 31'inci Piyade Tümeni emrindedir. 2'nci mıntıka komutanı, Kemah kasabasını elde bulundurmak, Kemah Boğazını gözetleyerek Kemah'ta depolanmış bulunan erzak ve eşyanın Refahiye'ye naklini temin maksadı ile Kıranhan'daki 19'uncu Süvari Alayı'nı da Kemah'a göndermiştir.

Rus ordularının Erzincan bölgesindeki genel taarruzu 31 Ağustos 1916 günü saat 03.00'de planlandığı şekilde başlamış ve 04.00'de düşmanın ileri mevzileri işgal edilmiştir. Bölgede her iki Mıntıka Komutanlığının yaptığı muharebeler şiddetlenmiş, Karadağ'a taarruz eden 30'uncu Tümen'in güney kanadı düşman topçusunun etkili ateşi altında fazla zayıat vermeğe başlamış, Tatlı Tepe (sonra adı Şehittepe olmuştur) deki gözetleme yerinde bu duruma müdahale etmeye çalışan 30'uncu Tümen Komutanı Albay Bahaettin Bey muharebe meydanında şehit olmuş ve komutayı 2'nci Mıntıka Kurmay Başkanı Binbaşı Şefik Beyemir almıştır. Bir gün önce de 30 Ağustos 1916 günü yine bu muharebelerde 2'nci Kolordu Komutanı Faik Paşa da şehit olmuştur.²⁹

31 Ağustos - 1 Eylül 1916 karşı taarruz sonunda; her üç Tümen de düşman mevzilerine girmeyi başarmış, 9'uncu Tümen karşısındaki düşman Çimendağ'ının en yüksek noktasına kadar geri çekilmiş, 30'uncu Tümen Karadağ'ın batısını, 9'uncu Tümen Yeniköy'ü ele geçirmiştir.

Ruslar, Birinci Dünya Savaşı'nda ulaştıkları en son mevzilerde, Erzincan-Refahiye yolu üzerinde Kıranhan Boğazı'nın iki tarafında ve bu boğaza hakim tepelerde cereyan eden Karadağ - Cimendağ Muharebesi sonunda yenilgiye uğramış ve ardından çekildiği Görele - Kelkit batısı - Kemah doğusu hattında, Türk Ordusunun 12 Şubat 1918 tarihindeki Erzincan ileri harekâtına kadar bir sene 5 ay boyunca bölgede kalmış ancak bir sonuç alamamıştır.

3'üncü Ordu'nun ileri harekât planı ana hatları ile şu şekildedir; Yakup Şevki Paşa komutasında 2'nci Kafkas Kolordusu Bayburt - Trabzon, Albay Kazım Karabekir

²⁵ BDH., Kls. 5041, H-9, F. 1-44.

²⁶ BDH., Kls. 5041, H-9, F. 1-46.

²⁷ BDH., Kls. 4199, H-13, F. 1-131.

²⁸ BDH.,Kls. 2950, H-58, F. 1-308.

²⁹ Birinci Dünya Savaşı'nda Erzincan ve Dolaylarında Cereyan Eden Türk-Rus Muharebeleri, s.17.

komutasında 1'inci Kafkas Kolordusu Erzincan - Erzurum, Ali İhsan Paşa komutasında 4'üncü Kolordu Van-Beyazıt istikametlerinde, Albay Rüştü komutasında 9'uncu Tümen Erzincan Şosesinin iki tarafında, tertiplenmiştir.³⁰

12 Şubat 1918 sabahı 9 ve 36'ncı Tümenler harekete başlamışlar ve 13 Şubat sabahı 36'ncı Tümenin müfrezesi bölgede Ermenilerle çatışarak, 108'inci Alay Erzincan'ı ele geçirmiştir. Erzincan'ın kurtuluşu sırasındaki zayıt; donarak, hasta ve şehit olarak, 1'inci Kafkas Kolordusundan ve Nizamiye Taburundan olmak üzere toplam, 547'dir. Ermeni zayıtı ise 100 kadardır.³¹

Sonuç:

8 Mart 1917'de Kafkas Ordu Grup Komutanlığı kurularak 2 ve 3'üncü Ordular bu Komutanlığa bağlanmıştır. 2'nci Ordu Komutanı Ahmet İzzet Paşa'nın emrine girmek istemeyen 3'ncü Ordu Komutanı Vehip Paşa, hastalığını ileri sürerek 18 Mart 1917'den 18 Temmuz 1917'ye kadar 4 ay müddetle görevinden ayrılmış ve orduya 2'nci Kafkas Kolordu Komutanı Fevzi Paşa (Çakmak) vekâlet etmiştir.

Ruslar, 7 Aralık 1917'de Alman-Avusturya ile 18 Aralık'ta da Türkler ile Erzincan'da mütareke imzalamışlardır. Mütarekede; Deniz Kuvvetlerinin sahile 6 milden fazla yanaşmaması, Karadeniz kıyısından başlayarak Munzur Dağı'na kadar iki taraf siperleri mütareke hattını teşkil etmesi kararlaştırılmıştır. Erzincan Mütarekesi'nde Türk tarafından; 3'üncü Ordu Kurmay Başkanı Albay Ömer Lütfü Bey, 1'inci Şube (Harekât Şube Müdürü) Binbaşı Hüsrev Bey, 3'üncü Ordu Karargâhından Yüzbaşı Yakup Efendi (Tercüman), Rus tarafından ise; Rus Kafkas Ordusu Kurmay Başkanı General Vişinski, 156'ncı Rus Alay Komutanı Albay Petzenger, Rus Köylü Cemiyeti Azasından Ermeni Arşak Cemalyan, Rus Ordusu Komutan Yaveri Yüzbaşı Vedrinski, Rus Asker Cemiyeti azasından iki er, Rus Amele Cemiyeti azasından Gürcü Viktor Tedzaya, Ordu Karargâhında Foto Memuru Albay Esadze katılmışlardır. Mütarekeden hemen sonra Rus Ordusu hızla Güney Kafkasya'ya doğru çekilmeye başlamıştır.³²

Birinci Dünya Savaşı ve sonrasındaki süreçte Doğu Anadolu bölgesinde yaşanan işgal döneminde gerek Rus askerlerini ve gerekse Ermeni çetelerinin yaptığı vahşet ve zulüm bölgede derin yaralar açmıştır. Bu konu ile ilgili olarak, 3'üncü Ordu Komutanı Korgeneral Vehip Mehmet Paşa'nın 21 Mart 1918 tarihinde Erzurum'dan Başkomutanlığa yazdığı şifreli mesajında Erzincan ve Erzurum'un durumunu şu şekilde anlatmaktadır.³³

Son olarak işgalden kurtardığımız Erzincan ve Erzurum'un mevcut durumu aşağıda arz edilmiştir:

Uğradıkları felâket ve harap olmaları itibarıyla birbirine çok benzeyen bu iki şirin şehrimizin, özenle yapılmış resmî ve özel binaları, Ermeniler tarafından tamamen ve kasten yakılmıştır. İkinci derecedeki evler ve kurumlar, iki seneden beri Rus ordusunun yerleşmesi ve işgaliyle harabeye döndürülmüştür.

Denilebilir ki, her iki şehir de yeniden canlandırılmaya ve imar edilmeye muhtaç bir haldedir. Erzincan'ın bütün kışlaları, Erzurum'un süvari kışlası, hükümet ve kolordu daireleri, yanan resmî binalar arasındadır. Kısacası her iki şehir de yakılmış, yıkılmış, ağaçları kesilmiş ve gerçek anlamıyla bir yangın yerine çevrilmiştir.

³⁰ A.g.e., s.28.

³¹ A.g.e., s.31.

³² A.g.e., s.24.

³³ Arşiv Belgeleriyle Ermeni Faaliyetleri, 1914-1918, Cilt 2, s.207.

Bu şehirlerin halkına gelince:

Bunların da eli silâh tutanları, başlangıçta yol yaptırmak bahanesiyle toplanmış ve Sarıkamış istikametinde sevk edilerek ortadan kaldırılmışlardır. Şehirde kalan halk ise Rus ordusunun çekilmesiyle başlayan Ermeni katliamı ve mezalimi ile kısmen ortadan kaldırılmış, kuyulara atılmış, evlere doldurulup yakılmış, süngü ve kılıçtan geçirilmiş ve mezbaha olarak kullandıkları yerlerde karınları deşilmiş, ciğerleri çıkarılmış; kızlar ve kadınlar her türlü kötülüğe uğradıktan sonra saçlarından asılmışlardır. Engizisyon mezalimini aratacak derecede alçakça olan bu mezalimden saklanabilmiş sayıda halk ise sefalet ve gariplikten, bu manzaranın kendilerine dehşetten dolayı kısmen ölü gibi duruyor, kısmen de geçici cinnet halinde bulunuyorlar. Bunların sayısı çoluk çocuk dahil olduğu halde şimdilik Erzincan'da 1.500'ü, Erzurum'da 30.000'i geçmemektedir. Erzincan ve Erzurum'da tarlalar ekilmemiş, halkın elinde ne varsa alınmış, aç ve çıplak bir halde bulunmuştur. Bugün bu halk açlık yüzünden, işgali takiben Rusların bıraktığı ambarlardan ele geçirdikleri bir kısım erzak ile karınlarını doyurmaktadırlar.

Erzurum ve Erzincan civarındaki köyler daha çok acınacak durumdadır. Güzergâh üzerindeki köyler, tümüyle yıkılmış ve halk, kedisine varıncaya kadar kesilmiş, taş üzerinde taş bırakılmamıştır.

Ermeni güzergâhından uzak olan köyler ise kısmen varlığını muhafaza etmekte, fakat halkı açlıktan her gün topluluklar halinde orduya müracaat etmektedir. Mezalim tarihinin, henüz böyle feci bir olayı kaydetmemiş olduğunu büyük bir üzüntü ile size bildirir, sağ kalanların canlarının korunması için çeşitli tarihlerde, gerek Bakanlığımıza ve gerekse İçişleri Bakanlığı'na yazdığım arz yazısının süratle onaylanıp yerine getirilmesi için gerekli özenin gösterilmesini rica ederim. Harekâta başlayalı 40 gün olduğu halde, bu çaresiz, aç ve acınacak durumda olan millet için hiçbir şey yapılmadığını görerek, Osmanlı Hükümeti'nin, yerine getirdiği cankurtaran vazifesi ile Ermenilerin zulüm kılıcından kurtardığı Müslümanları, açlığın korkunç kollarına attığını da ilâve ederim efendim.

3ncü Ordu Komutanı

Korgeneral''

Bu rapordan da anlaşılacağı üzere Ermeni çetelerinin bölgede yaptığı mezalim bölge halkına tam bir felaket yaşatmış ve Müslüman Türk halkın acıları yıllarca katlanarak devam etmiştir. Ermeniler bundan sonra da özellikle Türk İstiklal Savaşı yıllarında da aynı maceraya sürüklenseler de bu kez de Kazım Karabekir Paşa komutasındaki 15'inci Kolordu Komutanlığının yaptığı askeri harekât ile mağlup edilmiş ve Gümrü Antlaşması neticesinde Anadolu topraklarından çekilmişlerdir.

Kaynakça:**Arşiv Belgeleri:**

Genelkurmay Askerî Tarih ve Stratejik Etüt Daire Başkanlığı (ATASE) Arşivi; Birinci Dünya Harbi Koleksiyonu (BDH)

BDH., Klasör., 2950, Ceride (H)-60, Fihrist 1-181, 1-182.

BDH., Kls. 2950, H-60, F. 1-199.

BDH., Kls. 2950, H-58, F. 1-283.

BDH., Kls. 2950, H-58, F. 1-287.

BDH., Kls. 2950, H-58, F. 1-291.

BDH., Kls. 5041, H-9, F. 1-44.

BDH., Kls. 5041, H-9, F. 1-46.

BDH., Kls. 4199, H-13, F. 1-131.

BDH.,Kls. 2950, H-58, F. 1-308.

Kitap ve Makaleler:

Arşiv Belgeleriyle Ermeni Faaliyetleri, 1914-1918, Cilt 2, Genelkurmay Askeri Tarih ve Stratejik Etüt ve Genelkurmay Denetleme Başkanlığı Yayını, Ankara, 2005.

BİNARK İsmet, Ermenilerin Türklere Yaptıkları Mezalim ve Soykırımın Arşiv Belgeleri, Türkiye Büyük Millet Meclisi Yayını, Ankara, 2007.

Birinci Dünya Savaşı'nda Erzincan ve Dolaylarında Cereyan Eden Türk-Rus Muharebeleri, Harp Akademileri Komutanlığı Yayını, İstanbul, 1982.

Birinci Dünya Harbi'nde Türk Harbi, Kafkas Cephesi, 3'üncü Ordu Harekâtı, Cilt 2, Genelkurmay Başkanlığı Yayını, Ankara, 1993.

Türk İstiklal Harbi; 3'üncü Cilt, Doğu Cephesi,(1919-1921), Genelkurmay Askeri Tarih ve Stratejik Etüt Başkanlığı Yayını, Ankara, 1995.

EK-1-a

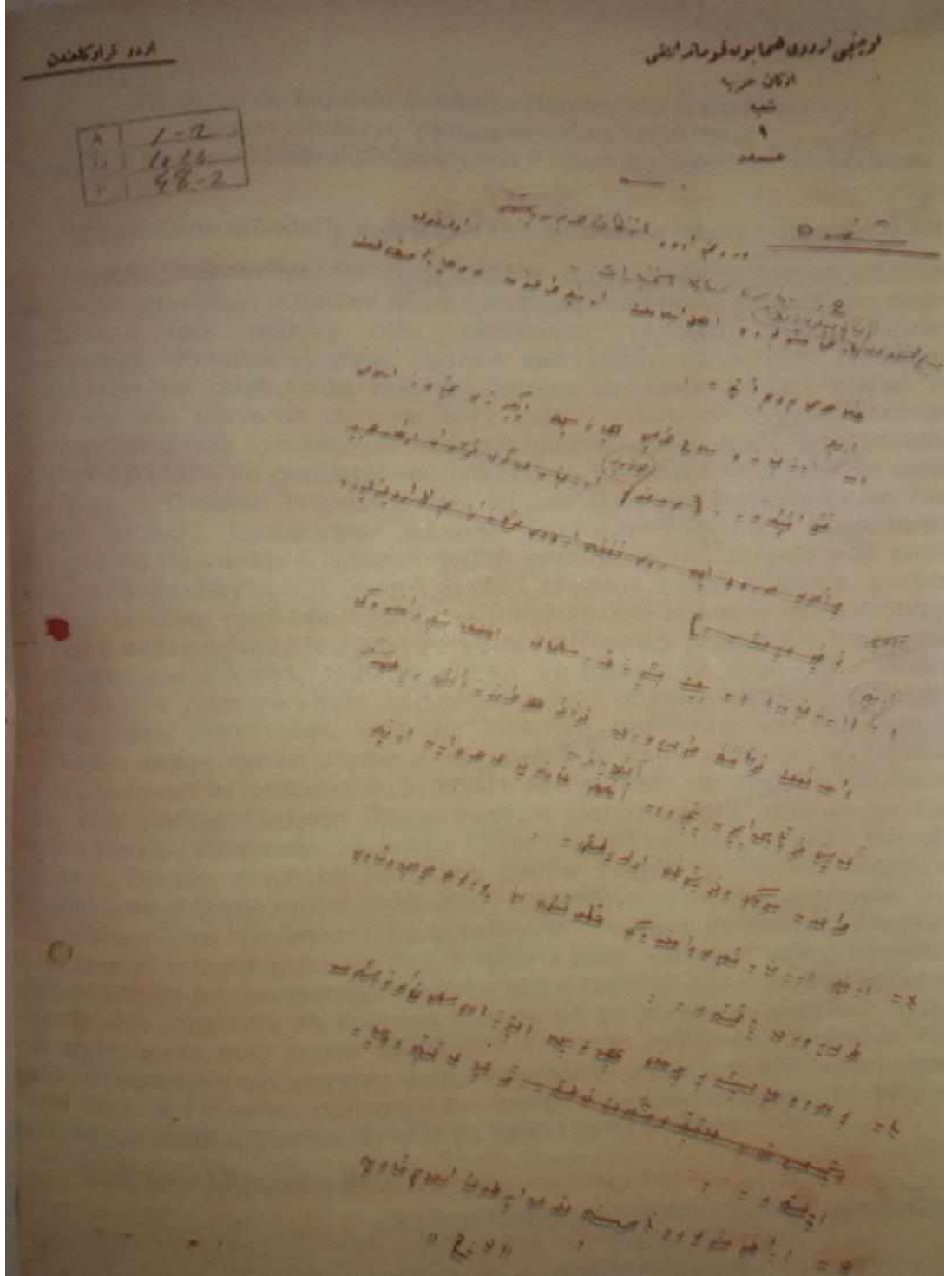

3'üncü Ordu Komutanlığının Ermenilerin Erzincan'da Yaptığı Mezalime İlişkin Raporu

10 Şubat 1918

EK-1-b

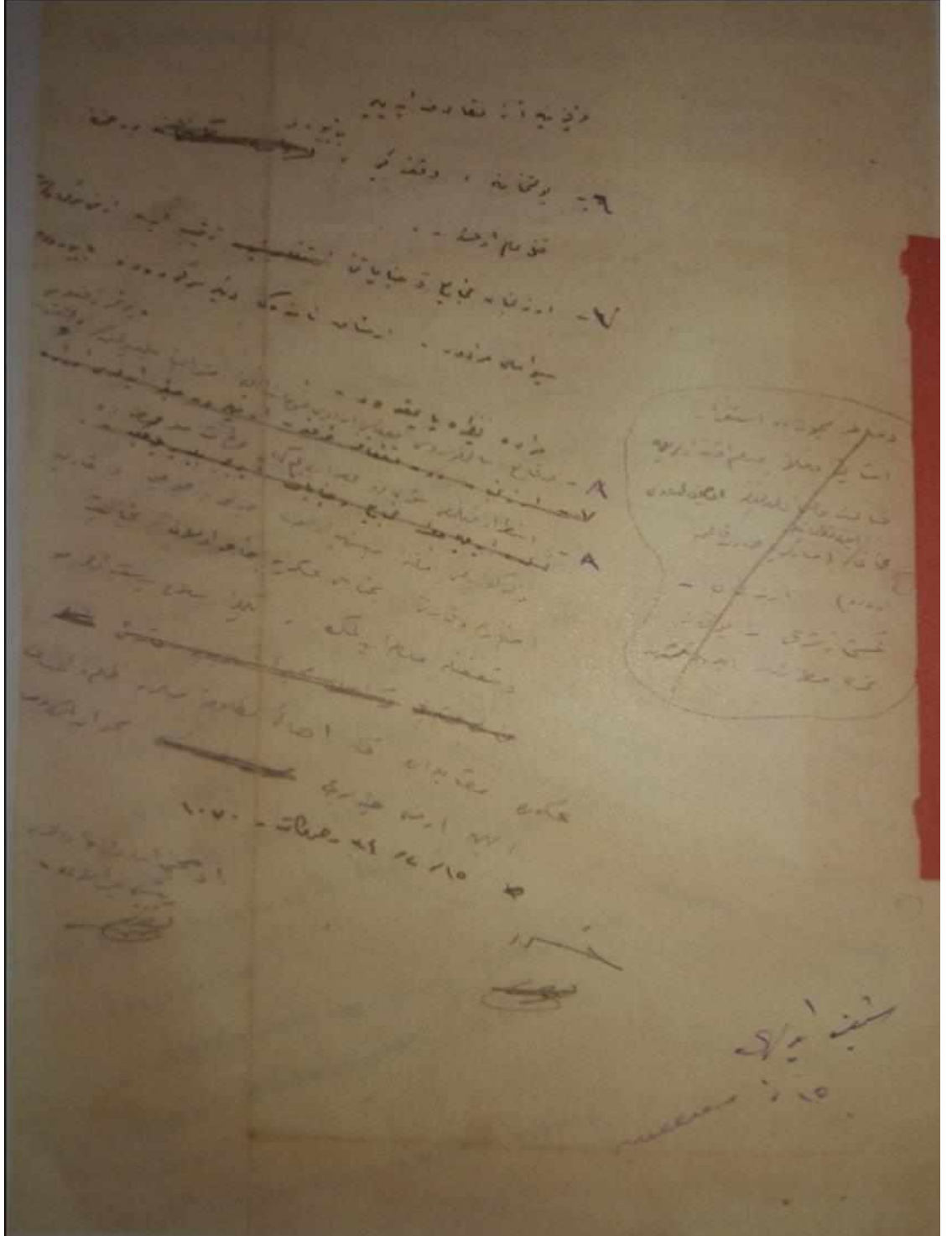

Kaynak: Arşiv Belgeleriyle Ermeni Faaliyetleri, 1914-1918, Cilt 2, Genelkurmay Askeri Tarih ve Stratejik Etüt ve Genelkurmay Denetleme Başkanlığı Yayını, Ankara, 2005.

EK-2

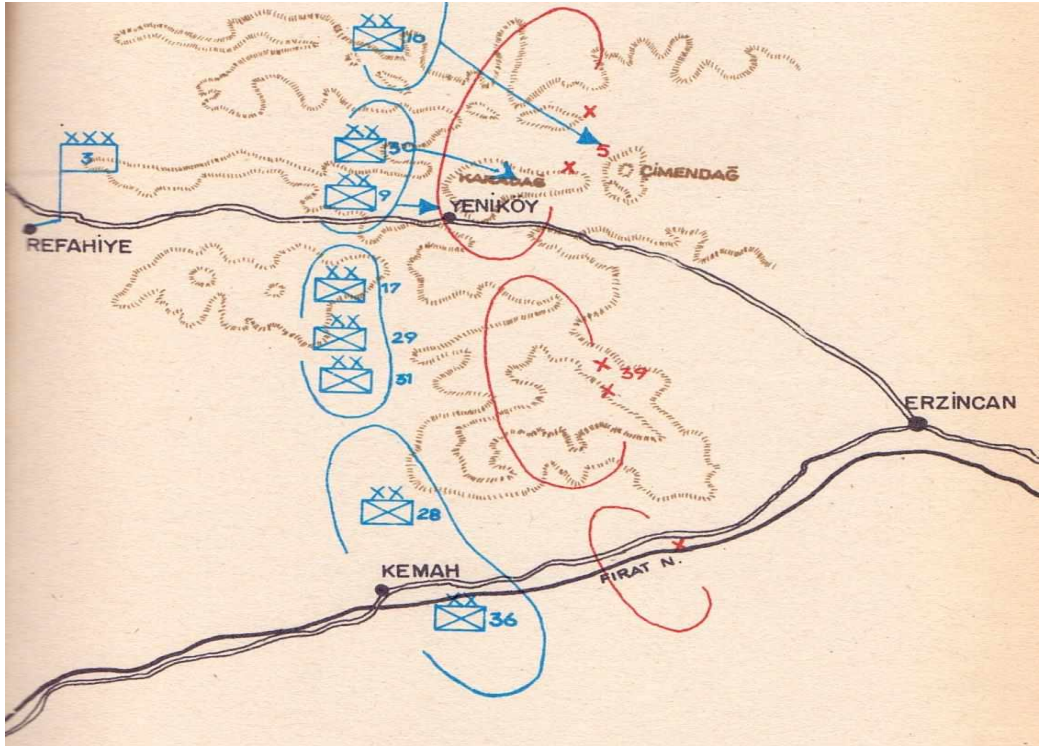

Tercan Taarruzu 31 Mayıs 1916

EK-3

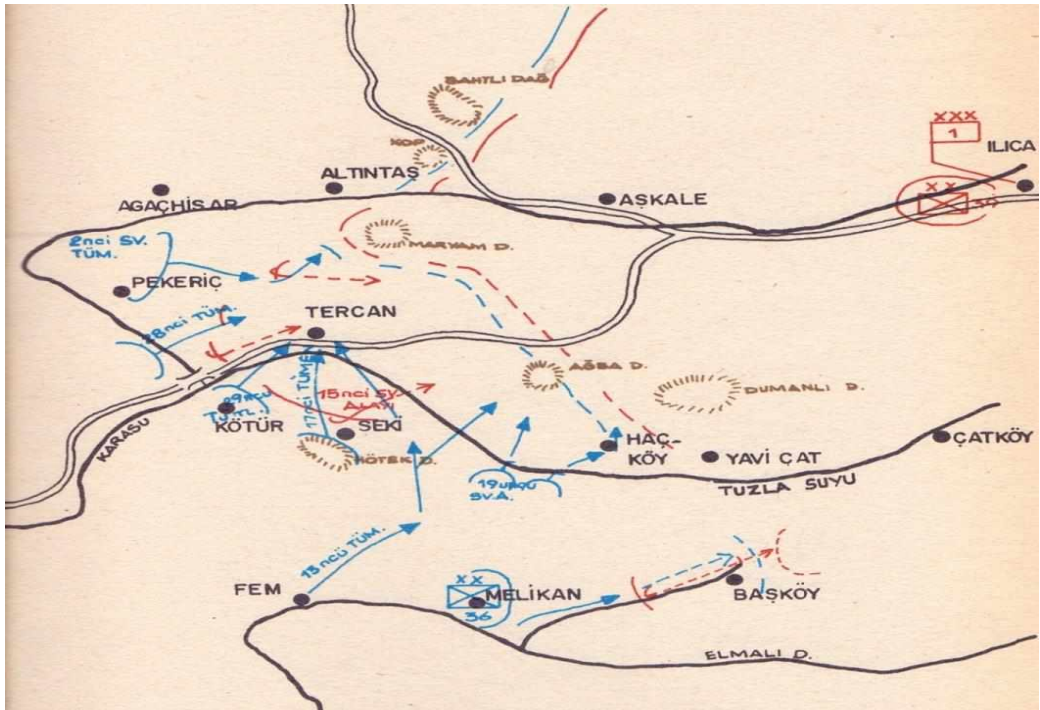

Karadağ - Çimendağ Muharebesi, 31 Ağustos 1916

Kaynak: Birinci Dünya Savaşı'nda Erzincan ve Dolaylarında Cereyan Eden Türk-Rus Muharebeleri, Harp Akademileri Komutanlığı Yayını, İstanbul, 1982.

EK-4

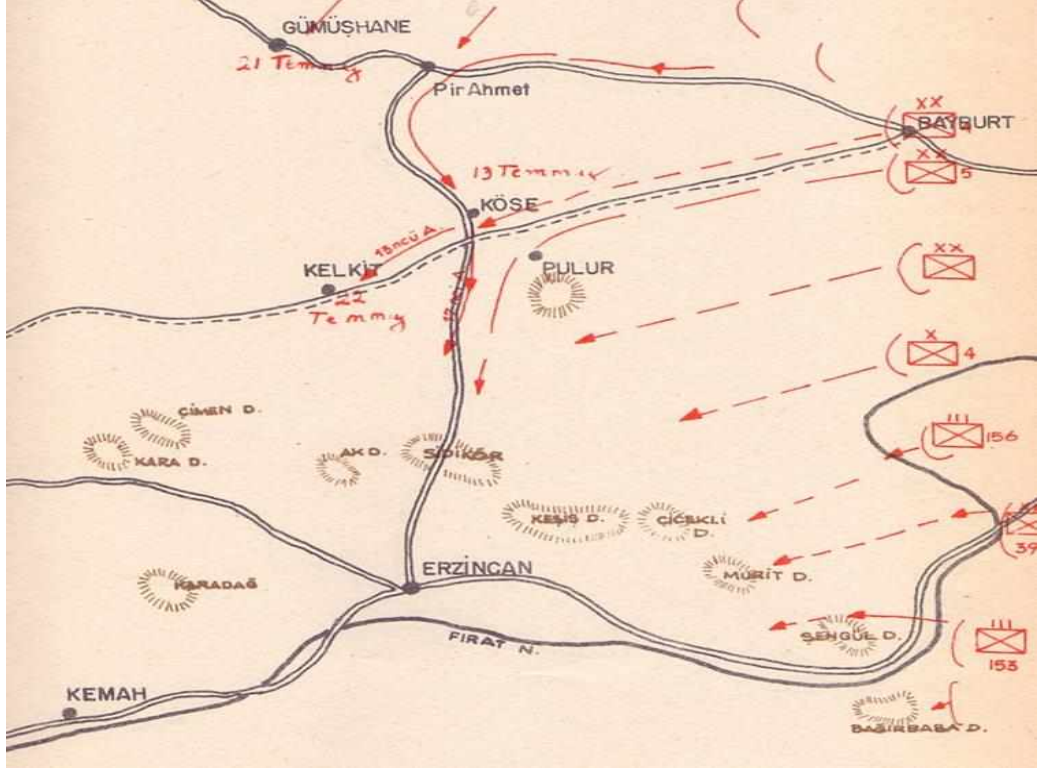

Rus Takip Harekâtı 17-22 Temmuz 1918

EK-5

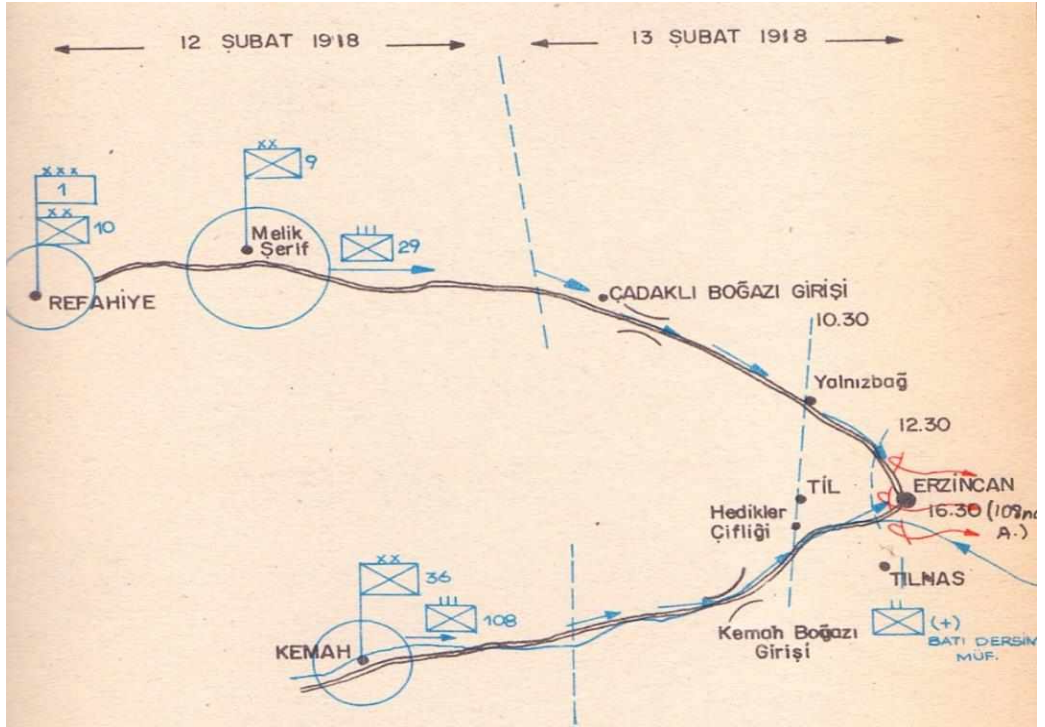

Erzurum İleri Harekâtı

Kaynak: Birinci Dünya Savaşı'nda Erzurum ve Dolaylarında Cereyan Eden Türk-Rus Muharebeleri, Harp Akademileri Komutanlığı Yayını, İstanbul, 1982.

DEMOKRAT PARTİ DÖNEMİNDE ERZİNCAN'IN İDARİ YAPISI VE NÜFUSU (1950-1960)

Doç. Dr. Bilal TUNÇ

ÖZET

Bu çalışmanın hazırlanmasındaki amaç, Doğu Anadolu Bölgesinin Kuzey Batı bölümünde yukarı Fırat havzasında yer alan Erzincan vilâyetinin Türk siyasal tarihinin önemli bir devresini oluşturan Demokrat Parti (DP) döneminde idari alanda yapılan düzenlemeleri ortaya çıkarmaktır. Bu kapsamda, adı geçen çalışmada nüfusun tarihsel gelişimi, şehrsel ve kırsal nüfus, cinsiyet ve yaş yapısı, göçler, eğitim, nüfusun ekonomik sektörlere bölünüşü, yoğunluğu ve dağılışı ele alınmaktadır.

Bilindiği üzere, 1923 yılında kurulan Türkiye Cumhuriyeti'nin ilk vilâyetlerinden birisi olan Erzincan ili, Hititler döneminden itibaren başta Bizans İmparatorluğu olmak üzere, Selçuklu, Anadolu Beylikleri ve Osmanlı uygarlıklarına ev sahipliği yapmıştır. Bu durumdan dolayı Erzincan vilayeti, bünyesinde çok zengin tarihi ve kültürel varlıkları barındırmaktadır. Böylesine önemli olan yerleşim alanında tarih boyunca idari/yönetim alanlarında birçok düzenlemeler yapılmış ve bu durum doğal olarak nüfusu da etkilemiştir. Bilhassa DP döneminde idarî alanda yapılan düzenlemelere bağlı olarak Erzincan'ın nahiyeler ve köylerinin statülerinde birtakım değişikliklerin ve yeniliklerin yapılması zorunlu hale gelmiştir. Bu durum, doğal olarak nüfus artış hızını da etkilemiştir. Bu eser başta arşiv kayıtları, Resmî Gazete ve TÜİK verileri olmak üzere; araştırma ve inceleme eserlerinden yararlanılarak oluşturulmuştur.

Anahtar Kelimeler: Demokrat Parti, Erzincan, İdari Yapı, Nüfus.

ADMINISTRATIVE STRUCTURE AND POPULATION OF ERZİNCAN IN THE DEMOCRATIC PARTY PERIOD (1950-1960)

Abstract

The aim of this study is to reveal the administrative arrangements of the Erzincan province, which is located in the upper Euphrates basin in the North West part of the Eastern Anatolia Region, during the Democratic Party (DP) period. In this context, the historical development of the population, urban and rural population, gender and age structure, migration, education, division of population into economic sectors, density and distribution are examined.

Erzincan province, which is one of the first provinces of the Republic of Turkey, has hosted many civilizations. These civilizations were Hittites, Roman Empire, Byzantine Empire, Seljuklu, Anatolian Principalities and Ottoman Empire. Because of this situation, Erzincan province contains very rich historical and cultural assets. In this important settlement area, many arrangements have been made in the administrative area throughout the history and this naturally affected the population. Some changes have been made in the status of sub-districts and villages of Erzincan, especially due to the administrative arrangements made during the DP period. This naturally affected the rate of population growth. This work was created mainly archive records, Official Gazette and TSI data and by research and investigation works.

Keywords: Democratic Party, Erzincan, Administrative Structure, Population Page.

GİRİŞ

20 Nisan 1924 Tarih ve 491 sayılı Teşkilat-ı Esasiye Yasası ile sancaklar kaldırılarak; yerine vilâyetler kurulmuştur (Tunç, 2016: 30). Bu kapsamda, Türkiye’de kurulan ilk vilâyetlerden birisi de Erzincan’dır. 1924 yılı itibarıyla Erzincan’a bağlı olan ilçeler şunlardır: Merkez, Refahiye, Kuruçay, Kemah, Kığı ve Nazimiye (TCBMİM, 1928: 15). Cumhuriyet’in ilk dönemlerinde 6 kazaya sahip olan Erzincan, Türkiye’nin önemli illerinden birisi konumundadır.

Cumhuriyet’in ilk dönemlerinden başlamak üzere çalışma dönemimizin sonu olan 1960’a kadar Erzincan’da idari alanda çok sayıda düzenleme ve yenilikler yapılmıştır. Söz konusu düzenlemelerin başında Erzincan valisinin değiştirilmesi gelmektedir. Bu bağlamda 16 Ocak 1924 tarihinde Erzincan Valiliğine Hüseyin Nafiz (Ergün) Bey atanmıştır (CCA, Fon Kodu: 30.18.1.1, Yer No: 119.837.2). Nafiz Bey, bu görevini 1926 yılına kadar sürdürmüştür.

Bilindiği üzere idari düzenlemeler kapsamında yapılan çalışmalar içerisinde yer alan önemli faaliyetlerden birisi yerleşim alanlarının merkezlerinin değiştirilmesi yer almaktadır. Yerleşim yerlerinin merkezlerinin değiştirilmesindeki önemli etkenlerden birisi şüphesiz ki doğal afetler gelmektedir. Bu bağlamda 1924 yılında Erzincan’da meydana gelen heyelandan dolayı bazı köylerin yerleri değiştirilmiştir. Söz konusu köyler şunlardır: Kuzkışla, Kurtbaloğlu ve Orta Mündüm (CCA, Fon Kodu: 30.10.0.0, Yer No: 119.837.2). Yukarıda izah edildiği üzere, bahsi geçen köylerin yerleri heyelan tehlikesine karşı değiştirilmiştir.

Vilayetlerde yapılan düzenlemeler içerisinde vilayetler arası hudut değişiklikleri önemli bir yer tutmaktadır. Bu bağlamda, 14 Nisan 1929 tarihinde Erzincan’ın alan bakımından büyük kazalarından olan Nazimiye, Elaziz (Elazığ) vilâyetine bağlanmıştır (CCA, Fon Kodu: 30.11.1.0, Yer No: 47.11.4). Söz konusu idari düzenlemeyle birlikte Erzincan’ın sınırlarında ciddi bir daralma olmuştur şeklinde değerlendirilebilir. Bunun gibi düzenlemelerin Cumhuriyet’in ilanı ile birlikte başladığı ve DP döneminde yoğun bir şekilde sürdürüldüğü anlaşılmaktadır. Bu tür düzenlemelerin DP döneminde de sayıca fazla olduğu arşiv belgeleri ve araştırma-inceleme eserlerinin verilerinden açık bir biçimde ortaya çıkmaktadır. Bu bağlamda, birinci bölümde Cumhuriyet’in ilanından DP’nin iktidara geldiği dönem olan 1950’ye kadarki değişimler ve bunların nüfus üzerindeki etkileri üzerinde durulmuştur. İkinci bölümde ise asıl konu olan 1950 ile 1960 arasındaki on yıllık süreçte Erzincan vilâyeti ve bağlı birimlerdeki idari düzenlemeler ayrıntılı olarak irdelenmiş ve bunun da nüfusun potansiyel durumu üzerinde nasıl bir etkide bulunduğu araştırılmıştır.

1. Demokrat Parti Döneminden Önce Erzincan’da İdari Alandaki ve Nüfus Yapısındaki Değişimler

Cumhurbaşkanlığı Cumhuriyet Arşivinden elde edilen belgelere göre, Cumhuriyet’in ilk dönemlerinde Erzincan’a bağlı bazı statülerinin değiştirilerek nahiye haline getirildikleri anlaşılmaktadır. Bu bağlamda, 4 Ekim 1930’da Kığı kazası köylerinden Çönek, Kemh kazası köylerinden Hogus ve Pülümür kazası köylerinden Deşt köyleri bağımsız birer nahiye (bucak) yapılmışlardır (CCA, Fon Kodu: 30.11.1.0, Yer No: 28.29.20). Bu da, söz konusu yerlerin alan bakımından daha büyük yerleşim yeri haline getirildiğini göstermektedir.

1932 yılında Erzincan’da Kığı Belediye Meclisi üyeleri tarafından ilçenin Erzurum’a bağlanması için çeşitli adımların atıldığı görülmektedir. Erzurum vilâyetine bağlanmak

isteyen ilçe yöneticileri, bu amaçla Başbakanlığa telgraflar çekmişlerdir (CCA, Fon Kodu: 30.10.0.0, Yer No: 66.441.4). Konuyla alakalı olarak yapılan incelemeler neticesi ve İçişleri Bakanlığı'nın da ilgili yazısı gereği Kığı'nın Erzurum'a bağlanması uygun görülmemiş ve burası Erzincan'ın ilçesi olarak kalması yönünde karar verildiği 1935 nüfus verilerinden anlaşılmaktadır.

1933 yılında Erzincan vilâyetinde idari değişiklikler bağlamında iki önemli düzenlemenin yapıldığı anlaşılmaktadır. Bunlardan birisi doğal afetlerden dolayı ciddi hasar gören Menden köyünün yeri Sarıtaş Harman Köyü sınırlarına dâhil edilmiş ve buranın halkı da Sarıtaş Harman Köyüne yerleştirilmiştir (CCA, Fon Kodu: 30.18.1.1, Yer No: 33.2.20). Bir diğer idari hudut düzenlemesi ise, Merkez kazanın sınırlarında yer alan Gezge, Eskikonak, Gavuryurdu, Halitler ve Kabuller köyleri, Refahiye ilçesinin sınırlarına dâhil edilmiştir (CCA, Fon Kodu: 30.11.1.0, Yer No: 77.12.20).

Aynı şekilde 1934 yılında da birtakım düzenlemelerin olduğu anlaşılmaktadır. Bu kapsamda, Merkez kaza hudutlarında yer alan Madendere köyü ile Germe, Mezrehan, Çiçekali ve Eskikoçgeri köyleri Refahiye ilçesine bağlanmıştır (CCA, Fon Kodu: 30.10.0.0, Yer No: 85.9.15), (CCA, Fon Kodu: 30.10.0.0, Yer No: 85.9.16). Söz konusu son düzenlemeyle birlikte Refahiye ilçesinin hem yerleşim yerleri hem de nüfusunda çok ciddi değişimler meydana gelmiştir şeklinde düşünülebilir.

1935 yılı nüfus sayımlarına göre, Erzincan'a bağlı ilçelerdeki nahiyeler şunlardan müteşekkildir: Merkez ilçesinde Başköy, Cencige, Cimin, Esesi ve Selepür; Kuruçay ilçesi Merkez, Armudan ve Kuzkışla; Kemah ilçesi Merkez, Ermelik, Hogus, İhtik ve Kemarık; Kığı ilçesi Çan, Çönek, Hüsnek; Pülümür ilçesi Merkez, Danzik, Deşt ve Seter; Refahiye ilçesi, Merkez, Ala Kilise, Cengerli ve Zevke (TCBİGD, 1937: 6). Bu verilerden anlaşılacağı üzere 1935 yılı itibarıyla altı ilçeye sahip olan Erzincan'da toplamda 23 adet nahiye yani bucak bulunmaktadır. Söz konusu ilçeler arasında en fazla nahiyeye Merkez ilçesi sahiptir.

1935 yılında Erzincan'ın toplam nüfusu 77.205'i erkek ve 80.069'u kadın olmak üzere 157.344'tür. Bu da 13.156 km² alana sahip Erzincan'da km²'ye 12 düştüğü anlamına gelmektedir. İlçelerin ise nüfus sayıları şu şekildedir: Merkez ilçesi 60.012; Kuruçay ilçesi 10.650; Kemah ilçesi 17.790; Kığı ilçesi 33.297, Pülümür ilçesi 14.606 ve Refahiye ilçesinde 20.989 (TCBİGD, 1937:5). Söz konusu verilerden açık bir biçimde anlaşılacağı üzere Erzincan'da en fazla nüfusa Merkez ilçesi sahip iken; nüfusu en az olan ilçe de Kuruçay'dır.

1936 yılına kadar Erzincan'ın önemli bir ilçesi olan Pülümür, yapılan idari sınır düzenlemesi bağlamında 4 Ocak 1936'da Tunceli'ye bağlanmıştır. Hemen akabinde ise Kığı ilçesi Bingöl vilâyetine dâhil edilmiştir (CCA, Fon Kodu: 490.0.1; Yer No: 646.142.1). Söz konusu 'düzenleme ile birlikte Erzincan'ın ilçe sayılarında bir düşüş olmuş ve vilâyetin kaza sayısı altıdan beşe düşmüştür. Bu da, doğal olarak Erzincan'ın hem nüfus hem de alan bakımından küçülmesi hem de alan bakımından küçülmesi demektir.

1937 yılında Erzurum ile Erzincan illeri arasında idari sınırları düzenleme kapsamında bir düzenlemenin olduğu görülmektedir. Bu bağlamda, 17 Haziran 1937'de Erzurum'a bağlı olan Tercan ilçesi Erzincan'a bağlanmıştır (CCA, Fon Kodu: 30.18.1.2; Yer No: 76.13.2).

Söz konusu düzenlemeden sonra 11 Mayıs 1938'de Malatya'ya bağlı olan Kemaliye ilçesi de Erzincan'a bağlı bir ilçe haline getirilmiştir (CCA, Fon Kodu: 30.18.1.2; Yer No: 83.35.2). Bu arada önceki adı Eğin olan ilçenin adı Türkiye Cumhuriyeti'nin kurucusu Mustafa Kemal Paşa'nın adından dolayı Kemaliye yapılmıştır.

Malatya ve Erzurum vilâyetlerinden Erzincan'a bazı idari birimlerin bağlanması gibi, Erzincan'a bağlı bazı yerlerin de komşu illere bağlandığı görülmektedir. Bu kapsamda, 21 Nisan 1938'de Erzincan iline bağlı Ağın Bucağı Elazığ iline bağlanmıştır (CCA, Fon Kodu: 30.18.1.2; Yer No: 83.35.2). Ancak bu durumun fazla uzun sürmediği ve Ağın'ın bir süre sonra yeniden Erzincan'a bağlandığı görülmektedir. Söz konusu durum, bazı idari düzenlemelerin uzun sürmediği ve alınan kararlarla yeniden eski duruma dönülebileceğini ortaya çıkarmaktadır.

1939 yılında Erzincan'ın kendi idari birimleri içinde bazı düzenlemelerin yapıldığı, bir ilçenin nahiye ve bir nahiyenin de ilçeye dönüştürüldüğü görülmektedir. Söz konusu düzenleme ile 15 Mayıs 1939'da İliç nahiyesi tam teşekküllü bir ilçe yapılmış iken; Kuruçay'ın da ilçe statüsü düşürülmüş ve burası nahiye yapılmıştır (CCA, Fon Kodu: 30.11.0.0; Yer No: 131.16.2). Bu düzenlemenin birçok sebebi bulunmaktadır. Bunlar arasında en önemli sebep nüfus değişimleridir.

Erzincan'da 1935 yılından 1940'a kadar yapılan idari düzenlemelerden sonra vilâyetin ilçe ve nahiye durumları şu şekildedir: Merkez, İliç, Kemah, Kemaliye, Refahiye ve Tercan ilçeleri. Merkez ilçeye bağlı nahiyeler Başköy, Cencige, Cimin, Esesi ve Selepür; İliç'e bağlı nahiyeler Merkez, Armudan, Kuruçay ve Kuzkışla; Kemah'a bağlı nahiyeler Merkez, Ermelik, Oğus, İhtik ve Kemarik; Kemaliye'ye bağlı nahiyeler Merkez ve Aşutka; Refahiye'ye bağlı nahiyeler Merkez, Ala, Cengerli ve Zevker; Tercan'a bağlı nahiyeler Merkez, Karakulak ve Mana (BİGM, 1941:226). Erzincan'da idari sınırların düzenlenmesi kapsamında yapılan çok sayıdaki değişikliklerin nüfus sayısını da ciddi bir biçimde etkilediği görülmektedir. Aşağıda söz konusu düzenlemeler verilmiştir.

1935 yılında nüfusu 205'i erkek ve 80.069'u kadın olmak üzere 157. 344 olan Erzincan'ın nüfusu 1940'ta küçük de olsa bir artış göstermiştir. Buna göre 12.532 km² alana sahip Erzincan'da 78.015'i erkek ve 80.453'ü kadın olmak üzere toplam nüfus 158. 498'dir (BİGM, 1940: 22). Her ne kadar geçen beş yıllık süre içinde Erzincan nüfusu 1.154 kişi artmış olsa da vilâyetin coğrafi alanında ciddi bir daralma olmuştur. 1935'te 13.156 km² alana sahip Erzincan'da idari sınır düzenlemeleri kapsamında coğrafi alan 624 km² azalmış olduğunu açık bir biçimde ortaya çıkarmaktadır.

İdari sınır düzenlemeleri bağlamında bazı tarihlerde çeşitli nedenlerle il, ilçe ya da bucakların merkezleri değiştirilebilmektedir (Özçağlar, 2005: 2-3). Cumhuriyet döneminde Erzincan'da da bazı tarihlerde bu anlamda birtakım düzenlemelerin olduğu görülmektedir. Bu bağlamda, 9 Eylül 1941'de Merkez ilçeye bağlı Başköy nahiyesinin merkezi Başköy'den alınarak Gülebağdı köyüne nakledilmiştir (CCA, Fon Kodu: 30.11.0.0; Yer No: 148.24.15). Aynı şekilde 11 Eylül 1941'de Kemah ilçesine bağlı Oğus nahiyesinin merkezi de Üskübürt köyünden Oğus köyüne taşınmıştır (CCA, Fon Kodu: 30.11.0.0; Yer No: 148.24.15). 1941 yılında yapılan bahsi geçen iki idari sınır düzenlemesi ile birlikte Merkez ve Kemah ilçelerinde yer alan iki nahiyenin merkezleri değişmiş oluyordu.

İdari sınır düzenlemeleri kapsamında en çok vilâyetler arasında yapılan değişiklikler yer almaktadır. Bu kapsamda birbirine komşu olan iki vilâyet arasında sınır düzenlemeleri yeniden yapılabilir (Tunç ve Özçelik, 2017: 468). 1942 yılında bilhassa Erzincan'a komşu olan Sivas ile Erzincan arasında bazı idari sınır düzenlemeleri vardır. Bu bağlamda, 10 Haziran 1942'de Sivas ili Divriği ilçesi yerleşim birimlerinden Adatepe, Portepe, Sağırtepe, Zinekar, Nordin ve Dostan köyleri Erzincan ili İliç kazası hudutlarına dahil edilmişlerdir (CCA, Fon Kodu: 30.11.0.0; Yer No: 154.18.3). Böylece alan ve nüfus bakımından küçük bir kaza olan İliç'in nüfus ve coğrafi alan bakımından kısmen büyüdüğü şeklinde değerlendirilebilir.

Yukarıdaki bir düzenlemenin benzeri de birbirine komşu olan Erzincan ve Tunceli vilâyetleri arasında yapılmıştır. Söz konusu idari sınır düzenlemesi ile Erzincan ili Kemaliye ilçesine bağlı olan Aşağıvertinik, Barasarısüfla, Derzler, Ehnesor, Hastesi, Hemmeşe, Hozapkur, Kızı, Mamsa, Mansavut, Setirge, Siğnek ve Tamba köyleri 13 Temmuz 1944'te Erzincan ili Merkez ilçesi Germeli nahiyesine bağlanmıştır. Aynı şekilde Tunceli ili Pütürge ilçesinde Başvartanik nahiyesi hudutlarında yer alan Başvartanik, Konser, Micinkoğ, Porsor, Hinsor, Başekrek, Şiksör, Zoncık, Tama, Hudu ve Halmike köyleri de Kemaliye kazası Merkez nahiyesine eklenmişlerdir (CCA, Fon Kodu: 30.11.0.0; Yer No: 168.18.16). Erzincan ile Tunceli arasında yapılan bu idari sınır düzenlemesinde her iki vilâyetin de yerleşim birimleri sayılarında herhangi bir değişim olmamıştır. Zira Erzincan'dan Tunceli'ye verilen 13 köye karşılık, Tunceli'den de Erzincan'a 13 adet köy verilmiştir. Ancak burada bir duruma vurgu yapmak gerekir. Her ne kadar her iki vilâyet arasında 13'er köy değiş tokuşu yapılmış olsa da, her köyün kapladığı coğrafi alan farklı olduğundan hem Erzincan'ın hem de Tunceli'nin coğrafi alanlarında birtakım değişiklikler olmuştur.

1945 nüfus sayımına göre, Erzincan'ın toplam nüfusu 83.261'i erkek ve 88.607'i kadın olmak üzere 171.868 kişidir. Bu durum, beş yıl içinde Erzincan nüfusunun 158.948'den 171.868'e çıkmakla 12.920 kişi artmış olduğunu ortaya çıkarmaktadır (DİE, 1946: 209). 1940 yılından 1945 yılına kadar geçen beş yıllık süre içerisinde her ne kadar vilâyet nüfusu yaklaşık olarak 13.000 kişi artmış olsa da; kent nüfusu ülke genelindeki artışa oranla orta sevededir şeklinde değerlendirilebilir.

6 Mart 1946 tarihinde Tunceli ile Erzincan arasında bir idari sınır düzenlemesi yapılmıştır. Söz konusu düzenleme bağlamında, Tunceli ili Çemişgezek kazası Merkez nahiyesi sınırlarında yer alan Mansavut, Ternik, Hastesi, İnhesor, Diralar, Barasorsüfla ve Barasorulya köyleri Erzincan ili Kemaliye ilçesi Başvartanik bucağı sınırlarına dahil edilmiştir (CCA, Fon Kodu: 30.11.0.0; Yer No: 181.7.4). Bu düzenlemeden hemen sonra 1 Nisan 1946'da Merkez bucağına bağlı olan Mantara ve Bulmuş köyleri Tercan ilçesinin Mans nahiyesine bağlanmıştır (CCA, Fon Kodu: 30.11.0.0; Yer No: 182.12.7). Bilhassa Merkez ilçesinde alan bakımından büyük olan üç adet köyün Tercan ilçesine dâhil edilmesiyle beraber; söz konusu ilçe coğrafi alan bakımından daha büyümüştür.

Erzincan ilinin komşu olduğu illerden birisi de Sivas'tır. Bu yüzden bazı tarihlerde bahsi geçen iki vilâyet arasında birtakım idari sınır düzenlemeleri yapılmak zorunda kalmıştır. Örneğin 3 Mart 1947 tarihinde Sivas vilâyeti Divriği kazası Hamo bucağına bağlı bir köy olan Gedenek Köyü ile söz konusu köyün bir mezrası olan Hirmiş mezrası İliç ilçesine bağlanmıştır (CCA, Fon Kodu: 30.11.0.0; Yer No: 190.6.4). Buna benzer düzenlemeler Cumhuriyet döneminde de yapılmaya devam edilmiştir. Bu durum, son derece normaldir; zira birbirine komşu iki il arasında çoğu defa düzenlemeler yapılır.

Erzincan'da DP döneminden önceki idari düzenlemeler alanındaki son gelişmeleri şu şekilde sıralayabiliriz: İdari düzenlemeler içerisinde bazı tarihlerde köylere bağlı bir yerleşim yerinin ya da mahallenin bağımsız bir köy haline getirilebildiği görülmektedir. Bu bağlamda, 7 Şubat 1948'de Tercan ilçesine bağlı Kötür köyü sınırlarında yer alan ve İstasyon mahallesi olarak adlandırılan yer bağımsız bir köy haline getirilmiştir. Söz konusu düzenlemeden sonra 21 Mart 1949'da Tunceli'nin Tercan ilçesi dar topraklı ilçeler statüsüne alınmış ve 30 Nisan 1949'da da Tunceli ile Erzincan arasında idari sınır yapılanması bağlamında yeniden bir düzenleme yapılmıştır (CCA, Fon Kodu: 30.18.1.2; Yer No: 118.107.7; CCA, Fon Kodu: 30.11.0.0; Yer No: 205.13.19). Böylece DP döneminden hemen önceki devirde Erzincan'da idari sınırlarda az da olsa bazı değişikliklerin yapıldığı arşiv belgelerinden açıkça ortaya çıkmaktadır.

Bu bölümde ele alınması gereken son konu ise DP döneminden önce Erzincan'da görev yapmış olan valilerdir. Cumhuriyet döneminden 1950'ye kadar sırasıyla Erzincan'da görev yapmış olan valiler sırasıyla şunlardır: H. Nafiz Ergün (1924-1926), Ahmet Cevdet Bey (1926-1927), M. Fevzi Daldal (1927-1928), Ahmet Azmi (1928-1928), Hasan Tahsin Bey (1928-1930), Ali Kemal Bey (1930-1932), Ahmet Muhtar Bey (1932-1933), M. Fahri Özen (1934-1939), O. Nuri Tekelli (1939-1940), Dr. Sükuti Tükel (1940-1943), Dilaver Argün (1943-1945), O. Sami Güvenç (1945-1946), M. Recai Türeli (1946-1949) ve Ahmet Koçak (1949-1950) (<http://www.erzincan.gov.tr/gorev-yapmis-valiler> (E.T. 13.09.2019)).

2. Demokrat Parti Döneminde Erzincan'da İdari Alandaki ve Nüfus Yapısındaki Değişimler

Türk demokrasi tarihinde 1950 ile 1960 arasındaki dönemi kapsayan devre DP dönemi denilmektedir. DP, 27 yıllık Cumhuriyet Halk Partisi (CHP) iktidarına son vermiş ve tek başına iktidar olmayı başarmıştır (Şahin ve Tunç, 2015: 31). DP döneminde ülke genelinde çok sayıda alanda düzenlemeler yapılmıştır. Bunlardan birisi de şüphesiz ki idari alanda yapılanlardır.

1950 nüfus sayımı verilerine göre Erzincan'ın toplam coğrafi alanı 10.583 km²'dir. Söz konusu veri, Erzincan'ın nüfusunda bir düşüş olduğunu ortaya çıkarmaktadır. Vilâyetin toplam nüfusu ise 197.770 kişidir. 1945'te nüfusu 171.868 olan Erzincan nüfusu beş yıl içinde 25.902 kişi artarak yukarıda verilen sayıya ulaşmıştır (TCBİUM, 1954: 8). Bu da, vilâyet nüfusunun ciddi bir biçimde artış gösterdiğini ve nüfus yoğunluğunun da km² başına 19 kişi düştüğü anlamına gelmektedir.

Cumhurbaşkanlığı Cumhuriyet Arşivinden elde edilen belgelere göre, DP döneminden önce olduğu gibi DP devrinde de Erzincan'da idari alanda ve idari sınır düzenlemeleri anlamında birtakım düzenlemelerin olduğu anlaşılmaktadır. Söz konusu düzenlemeler kapsamında 5 Temmuz 1951'de Ovacık, Çemişgezek, Kemah ve Kemaliye ilçelerinin coğrafi alanları temel alınmak suretiyle Erzincan ile söz konusu ilçelerin bağlı olduğu Tunceli vilâyeti arasındaki hudutlar yeniden belirlenmiştir (CCA, Fon Kodu: 30.11.0.0; Yer No: 225.27.1).

Erzincan ile Tunceli arasında olduğu gibi 26 Aralık 1951'de Erzincan ile Gümüşhane arasındaki sınırlar da yeniden çizilmiştir (CCA, Fon Kodu: 30.11.0.0; Yer No: 228.44.6). Adı geçen düzenlemelerin benzeri çalışmaların daha önce de yaptığı bilinmektedir. Esasında birbirine komşu olan vilâyetler arasındaki hudut düzenlemeleri ihtiyaçlar dâhilinde çoğu zaman yapılabilmektedir. Dolayısıyla da Erzincan'a hudut olan vilâyetler arasında da mevcut olan sınırlar bazen yeniden çizilmişlerdir.

1952 yılında bilhassa Erzincan'ı Tercan ilçesinin bucakları arasında bazı değişiklikler yapılmıştır. Örneğin 31 Mayıs 1952'de Tercan kazası Merkez bucağı hudutları arasında bulunan Mercan köyü ile aynı ilçenin Mans bucağına bağlı Astokomu köyleri arasındaki sınırlar tekrar çizilmiştir (CCA, Fon Kodu: 30.11.0.0; Yer No: 224.21.14). Bilhassa bu tür düzeltmelerin olmasının temel sebebi kadastro çalışmalarıdır. Zira DP devrinde ülke genelinde kadastronu yapılmayan hiçbir arazi bırakılmamıştır (Tunç, 2016: 74). DP devrinde tapu ve kadastro çalışmaları aralıksız olarak yapıldığından birçok köyün sınırları yeniden çizilmiştir. Buna örnek olarak yukarıda gösterilen Mercan köyü ile Astokomu köyü verilebilir.

DP devrinde tapu ve kadastro çalışmalarının düzenli yürütülmesi, sadece aynı vilâyetin birimleri arasında değil aynı zamanda birbirine komşu olan vilâyetler arasında da birtakım hudut düzenlemeleri yeniden yapılmıştır. Bu doğrultuda bilhassa Erzincan ile

Sivas arasında düzenlemeler yapılmıştır. Örneğin 9 Mart 1953'te Sivas ili Divriği ilçesi Hamo bucağına bağlı olan Örenik köyü ile Erzincan ili İliç ilçesi Armudan bucağı hudutlarında yer alan Tugut köylerinin sınırları yeniden düzenlenmiştir (CCA, Fon Kodu: 30.11.0.0; Yer No: 236.7.2).

1953 yılında Erzincan'ın idari birimleri arasında çok önemli bir düzenlemenin yapıldığı görülmektedir. Söz konusu düzenleme Erzincan'da yeni bir ilçenin tesis edilmesidir. Bu kapsamda, Tercan ilçesine bağlı olan Mans bucağı, Çayırılı adıyla bir ilçeye dönüştürülmüştür (CCA, Fon Kodu: 30.11.0.0; Yer No: 239.21.4). Böylece Erzincan'ın ilçe sayısı da 6'dan 7'ye yükselmiştir. Ayrıca Tercan ilçesi de hem alan hem de nüfus kapsamında çok ciddi bir biçimde küçülmüştür şeklinde değerlendirilebilir.

Bir vilâyette idari düzenlemeler yapılırken bilhassa belediye teşkilatı olmayan yerlerde ihtiyaç duyulması durumunda tam teşekküllü belediyeler kurulabilmektedir. 1953 yılı itibarıyla Erzincan'ın bütün ilçe ve büyük bucaklarında belediye başkanlıkları bulunmaktadır, ancak belediye bulunmayan bazı yerler de mevcuttur. Bu nedenle bazı yerlerde belediye hizmetleri yürütülmesi için belediye başkanlığı tesis edilmiştir. Bu kapsamda, 30 Temmuz 1953'te Erzincan ili Tercan ilçesine bağlı olan Pekiç köyünde tam teşekküllü olarak bir belediye teşkilatı kurulmuştur (CCA, Fon Kodu: 30.11.0.0; Yer No: 239.21.4). Böylece daha önce belediye hizmetlerini ilçeden alan Pekiçliler, bundan böyle söz konusu hizmeti kendi belediyelerinden almışlardır şeklinde düşünülebilir.

Vilâyetlerde idari düzenlemeler ya da idari sınır yapılanmalarında dikkat çeken bir şey de köylerdeki bazı arazilerin devlet tarafından ya da özel kuruluşlar tarafından kullanılmasından dolayı yapılan çalışmalardır. Bu bağlamda, 19 Ocak 1954'te Merkez ilçeye bağlı Merkez bucağı köylerinden olan Kurutelek köyü Dut Dibiindeki arazilerin bir kısmı tesis edilen askeri alan için Milli Savunma Bakanlığı'na tahsis edilmiştir (CCA, Fon Kodu: 30.18.1.2; Yer No: 139.104.3). Aynı şekilde 10 Mart 1954'te Merkez kazadaki bir alan yapılması planlanan Erzincan Şeker Fabrikası'na verilmiştir (CCA, Fon Kodu: 30.18.1.2; Yer No: 135.29.2).

Hemen akabinde ise Merkez ilçeye bağlı olan Merkez bucağı köylerinden Horan köyünde kurulması planlanan askeri birlik için, söz konusu köyün bir kısım arazisi hazineye devredilmiştir (CCA, Fon Kodu: 30.18.1.2; Yer No: 135.21.8). DP döneminde yapılan bu çalışmaların, Erzincan'ın vilâyet olarak gelişmesine katkı sağlamış olduğu ve şehrin de büyümesine olanak verdiği şeklinde değerlendirilmektedir.

1923'ten itibaren Erzincan'a komşu illerle arasında çok sayıda düzenleme yapılmıştır. Bu iller arasında Erzurum, Sivas, Tunceli ve Gümüşhane yer almaktadır. 1954 yılında Erzincan ile Giresun arasında da hudut düzenlemesi yapılmıştır. Bu kapsamda, 31 Mart 1954'te Erzincan ili Refahiye ilçesi Zevker bucağına bağlı Perçem köyü ile Giresun ili Alucra ilçesi Mindaval bucağına bağlı olan Pağnik köyleri arasındaki sınırlar yeniden belirlenmiştir (CCA, Fon Kodu: 30.11.0.0; Yer No: 244.11.2). Böylece Giresun ile Erzincan arasındaki sınırlar yeniden belirlenmiştir. Bu da, DP devrinde yapılan tapu ve kadastro çalışmaları içinde değerlendirilmesi gerekir.

1955 yılı verilerine bakıldığında zaman Erzincan'ın sahip olduğu coğrafi alanın 1950 yılına oranla arttığı görülmektedir. Buna göre, 1950'de 10.583 km² coğrafi alana sahip vilâyetin geçen beş yılda 1.276 km² artarak 11.859 km²'ye çıktığı tespit edilmiştir. Erzincan'da coğrafi alanda bir artış olduğu vilâyet nüfusunda da görece bir artış olmuştur. Bu kapsamda, 1950 yılında 197.770 kişilik nüfusa sahip vilâyetin nüfusu 1955'te 17.889 kişi artarak 215.592 kişiye yükselmiştir (TCBİGM 1961: 12). Vilâyetin coğrafi alanının artış göstermesindeki temel sebep burada yapılan idari sınır düzenlemeleri olduğu şeklinde değerlendirilmektedir.

1955 yılından itibaren Türkiye genelinde olduğu gibi Erzincan'da da çok sayıda yerleşim yerinin adı değiştirilmiştir. Türkiye'deki köy adlarını, Türkçe olanlar ve olmayanlar şeklinde iki gruba ayırmak mümkündür. Bu isimlerin önemli bir kısmı 1940 yılından günümüze geçen süreçte değiştirilmiş, yeni isimler verilmiştir. Bu değiştirme işlemleri hem Türkçe köy adlarında hem de Türkçe olmayanlarda yapılmıştır (Tunçel, 2000: 23). Bunlar yapılırken mutlak surette devrin ulusalcılık politikaları etkili olmuştur.

Erzincan'da ismi değiştirilen en önemli yerleşim merkezi Selepür nahiyesidir. Bu kapsamda, 25 Şubat 1955 tarihinde Selepür nahiyesinin ismi Türkçe olan ve daha anlaşılabilir olduğu değerlendirilen Tanyeri olarak değiştirilmiştir (CCA, Fon Kodu: 30.11.0.0; Yer No: 249.6.16). Aynı şekilde 22 Kasım 1955'te Kemaliye ilçesine bağlı olan Başvartanik bucağının ismi de Başpınar olarak yeniden düzenlenmiştir (CCA, Fon Kodu: 30.11.0.0; Yer No: 254.37.18). Yukarıda izah edildiği üzere yerleşim birimlerinin adları değiştirilirken ulusalcılık politikaları dikkate alınmış ve yerleşim yerlerinin çoğunun Türkçe olmasına bilhassa büyük özen gösterilmiştir.

1955'te yoğunluk kazanan yerleşim alanlarının isimlerinin değiştirilmesine Selepür'den sonra da devam edilmiştir. Bilhassa Erzincan'da 1.027 köyün neredeyse % 80'ninin ismi değiştirilmiştir. Buna göre ismi değiştirilen yerler arasında şunlar da yer almaktadır: Akyazı (Norgah), Arslanlı (Vogaver), Ballı (Cileyli), Binkoç (Cırzını), Bozyazı (Bergisor), Cevizli (Şoha), Ekmekli (Sılbis), Gümüştarla (Mitini), Türkmenoğlu (Diçorek), Yoğurtlu (Pizvan), Günbağı (Kismokor), Uluköy (Şıhlı), Demirpınar (Sorpınar), Tandırlı (Lerdusu), Cennetpınar (Aşağıtolos), Yeşilkaya (Sepke) (BDİE 1963: 208-216). Burada yerleşim yerlerinin isimlerinin değişikliğine vurgu yapılırken, aynı zamanda Erzincan genelinde 1.027 köyün varlığı ve buna bağlı olarak 1.027 adet muhtarlığın olduğunun da altının çizilmesi gerekir. ,

1955 yılında bilhassa yeniden Erzincan ile Sivas arasında idari sınır düzenlemeleri yapılmasına devam edilmiştir. Bu doğrultuda 30 Eylül 1955 tarihinde Erzincan'a bağlı Ağıl ile Sivas bağlı Demho adlı köyleri arasındaki hudutlar yeniden çizilmiştir (CCA, Fon Kodu: 30.11.0.0; Yer No: 253.32.9). Söz konusu düzenlemeden sonra 24 Kasım 1955'te Sivas ili Kandili ilçesine bağlı olan Kandilli köyü Refahiye kazası hudutlarına dâhil edilmiştir (CCA, Fon Kodu: 30.11.0.0; Yer No: 254.41.2). Bunun gibi 24 Kasım 1955'te Tercan'a bağlı olan Penek köyü de Erzurum ili Aşkale ilçesine bağlanmıştır (CCA, Fon Kodu: 30.11.0.0; Yer No: 254.40.18). Söz konusu idari sınır düzenlemeleri ve çalışmalarlarıyla Erzincan vilâyetinin sınırlarında çok ciddi değişimlerin olduğunu vurgulamak gerekir.

İdari düzenlemelerde bazı yerleşim birimleri nüfus artışına ve ihtiyaçlar doğrultusunda bucak yapıldığı gibi bunun tam tersi olarak bazen de bucakların köye dönüştürülebilmektedir. Bu kapsamda, 10 Şubat 1956'da İliç ilçesi bucaklarından birisi olan Kuzkışla'nın bucak statüsü kaldırılmış ve burası köy yapılmıştır. Aynı tarihte Refahiye ilçesine bağlı Koçkiri de nahiyeye yapılmıştır (CCA, Fon Kodu: 30.11.0.0; Yer No: 256. 12.15).

İdari sınır düzenlemeler bağlamında aynı vilâyetin birimleri arasında hemen her yıl değişiklikler yapılabilmektedir. Bu doğrultuda, 7 Nisan 1956'da Refahiye ilçesi Merkez nahiyesine bağlı olan Hoğik köyü ile Aşağı Avşin ve Çayırılı ilçesi Merkez nahiyesine Astokumu köyüne bağlı Mazlumağakomu arasındaki hudutlar yeniden tespit edilmiştir (CCA, Fon Kodu: 30.11.0.0; Yer No: 258.21.5). Aynı şekilde 7 Nisan 1956'da Refahiye ilçesi Cengerli nahiyesine bağlı Distaş köyü ile İliç ilçesi Kuzkışla bucağına bağlı olan Bazgü köyleri arasında da hudutların tespiti tekrardan yapılmıştır (CCA, Fon Kodu: 30.11.0.0; Yer No: 258.21.6). Bu düzenlemelerden sonra 27 Şubat 1957 tarihinde Çayırılı

kazası Merkez bucağına bağlı olan Vican köyü, yapılan düzenleme ile Tercan ilçesi Merkez bucağı sınırlarına bağlanmıştır (CCA, Fon Kodu: 30.11.0.0; Yer No: 263. 6.20).

Yukarıdaki bölümde izah edildiği gibi sel, heyelan, erezyon vs. gibi doğal afetlerden dolayı bazı yerleşim yerlerinin yerleri değiştirilmek zorunda kalınmıştır. Bu bağlamda Erzincan'da bilhassa heyelandan bazı yerleşim yerleri başka alanlara kaydırılmıştır. Örneğin 18 Eylül 1957'de heyelan maruz kalan Nezgep köyünün yeri değiştirilmiştir (CCA, Fon Kodu: 30.18.1.2; Yer No: 147.48.6). Bu durum, doğa olaylarının da yerleşim yerlerinin değiştirilmesinde ya da idari sınır düzenlemeleri üzerinde ne derecede etkili olduğunu göstermesi bakımından önemlidir.

İdari düzenlemeler içinde tutan başta gelen uygulamalardan birisi de ihtiyaç duyulması durumunda bucak ya da ilçe merkezlerinin değiştirilmesidir. Hem DP döneminde hem de DP döneminden önce Erzincan'a bağlı bazı yönetim birimlerinin merkezleri başka alanlara nakledilmiştir. Bu bağlamda, 25 Haziran 1958'de Kemah kazasına bağlı Kamarik nahiyesinin merkezi Alp köyüne taşınmıştır (CCA, Fon Kodu: 30.11.0.0; Yer No: 270.21.5). Bu düzenlemeyle beraber Kamarik'in eski merkezinde bulunan devlet daireleri ve belediye başkanlığı da Alp köyüne taşınarak hizmetler buradan verilmeye başlanmıştır.

DP döneminde Erzincan'da görev yapmış olan valiler sırasıyla şu kişilerden oluşmaktadır: E. Talat Avşaroğlu (1950-1950), M. Sait Balioğlu (1950-1951), T. Hakkı Baykal (1951-1954), Süleyman Onur (1954-1957), M. Kazım Atakul (1957-1959), A. Avni Çıraz (1959-1960) ve son olarak Yakup Yücel (<http://www.erkincan.gov.tr/gorev-yapmis-valiler> (E.T. 17.09.2019)). Bu verilerden DP döneminde Erzincan'da çok sayıda vali atamasını yapıldığı ve 10 yıllık süre içinde bahsi geçen vilâyette 7 valinin görev yaptığı anlaşılmaktadır.

SONUÇ

1924 yılında Türkiye'de kurulan ilk vilâyetlerden birisi Erzincan'dır. Bu nedenle adı geçen vilâyetin Türk idare tarihinde önemli bir yeri bulunmaktadır. Erzincan'da Cumhuriyet'in ilanı olan 1923'ten başlamak üzere Demokrat Parti'nin sonu olan 1960'a kadar idari alanda çok sayıda düzenleme ve yenilikler yapılmıştır. Bilhassa Erken Cumhuriyet hem vilâyetin hem de vilâyete bağlı birimlerde idari sınır düzenlemeleri başta olmak üzere yerleşim birimlerinin statüleri yeniden düzenlenmiştir. Bu kapsamda yeni ilçeler ve nahiyeler oluşturulmuş; bazı nahiye ya da köylerin statüleri düşürülmüştür. Söz konusu düzenlemelerin yapılmasındaki temel sebepler arasında nüfus hareketlilikleri ile ihtiyaçlar etkili olmuştur. Örneğin nüfusu artan nahiyeler ilçe yapılmış ve mahalleler de köy yapılmıştır. Aynı şekilde nüfus azalan ilçeler nahiyeye dönüştürülmüş, nahiyeler köy yapılmış ve bazı köylerde mahalle statüsüne dönüştürülmüştür.

İdari düzenlemeler kapsamında yapılan çalışmalar içerisinde yer alan önemli faaliyetlerden birisi yerleşim alanlarının merkezlerinin değiştirilmesi yer almaktadır. Yerleşim yerlerinin merkezlerinin değiştirilmesindeki önemli etkenlerden birisi şüphesiz ki doğal afetler gelmektedir. Bu bağlamda Cumhuriyet döneminde başta depremler ve heyelanlar olmak üzere Erzincan'da çok sayıda yerleşim yerinin değiştirilmiştir. Söz konusu durum, idari sınır düzenlemelerinde doğal afetlerin ne derecede etkili olduklarını göstermesi bakımından önem taşımaktadır.

Cumhuriyet döneminde Erzincan vilâyetinde Erzincan'da yapılan idari hudut değişiklikleri kapsamında Erzincan'a bağlı olan bazı önemli yerleşim yerleri vilâyete sınır olan illere bağlanırken; söz konusu vilâyetlerdeki bazı birimler de Erzincan'a bağlanmıştır. Aynı şekilde Erzincan'ın ilçeleri arasında da zaman zaman sınır değişiklikleri olmuştur.

Örneğin bir ilçedeki köy ya da başka mahallelere bağlanmış ya da yukarıda izah edildiği üzere bazı idari birimlerin statüleri değiştirilmiştir. Bu da doğal olarak nüfus hareketliliklerine yol açmıştır.

Türk demokrasi tarihinde 1950 ile 1960 arasındaki dönemi kapsayan devre DP dönemi denilmektedir. DP, 27 yıllık Cumhuriyet Halk Partisi (CHP) iktidarına son vermiş ve tek başına iktidar olmayı başarmıştır. DP döneminde ülke genelinde çok sayıda alanda düzenlemeler yapılmıştır. Bunlardan birisi de şüphesiz ki idari alanda yapılanlardır. Bilhassa Demokrat Parti'nin on yıllık iktidarı boyunca Erzincan'ın idari birimleri içerisinde çok sayıda hem idari hudut düzenlemesi hem de yerleşim birimlerinin statüleri üzerinde düzenlemeler yapılmıştır. Bu arada hem DP döneminden önce hem de DP döneminde Erzincan'ın nüfusu sürekli olarak artış göstermiştir. Örneğin 1935 yılında toplam nüfusu 157.344 iken; DP'nin iktidarının son yılı olan 1960'ta 243.005'tir. Bu da 25 yılda şehir nüfusunun 85.661 kişinin arttığı anlamına gelmektedir. Söz konusu veriler, Erzincan nüfusunun sürekli artış halinde olarak dinamik bir yapıya sahip olduğunu göstermektedir.

DP devrinin önemli çalışmalarından birisi şüphesiz ki tapu kadastro çalışmalarıdır. Türkiye'nin gerçek anlamda tapu kadastro çalışmaları kapsamında haritasının çizildiği dönemdir DP devri. Bu bağlamda, ülke genelinde olduğu gibi Erzincan'da da tapu ve kadastro yapılmayan hiçbir alan bırakılmamıştır. Devrin politikaları gereği bütün ilçe, nahiye, köy ve mahallerinin tapulanması yapılmış ve bu anlamda yerleşim birimlerinin sınırları tamamen gerçek anlamda çizilmiştir.

DP devrinde idari düzenlemeler kapsamında yapılan ve bugün de ciddi bir biçimde etkisi görülen çalışmalardan birisi de ulusalcılık politikaları kapsamında çok sayıda yerleşim yerinin isminin değiştirilmesidir. Bu kapsamda, 1950'li yıllarda Erzincan'da da yerleşim yerlerinin neredeyse % 85'nin adı değiştirilmiştir. Bu değiştirme işlemleri hem Türkçe köy adlarında hem de Türkçe olmayanlarda yapılmıştır. Bunlar yapılırken mutlak surette devrin ulusalcılık politikaları etkili olmuştur.

KAYNAKÇA**Arşiv Belgeleri**

- CCA, Fon Kodu: 30.18.1.1, Yer No: 119.837.2.
CCA, Fon Kodu: 30.10.0.0, Yer No: 119.837.2
CCA, Fon Kodu: 30.11.1.0, Yer No: 47.11.4.
CCA, Fon Kodu: 30.11.1.0, Yer No: 28.29.20.
CCA, Fon Kodu: 30.10.0.0, Yer No: 66.441.4.
CCA, Fon Kodu: 30.18.1.1, Yer No: 33.2.20.
CCA, Fon Kodu: 30.11.1.0, Yer No: 77.12.20.
CCA, Fon Kodu: 30.10.0.0, Yer No: 85.9.15.
CCA, Fon Kodu: 30.10.0.0, Yer No: 85.9.16.
CCA, Fon Kodu: 490.0.1; Yer No: 646. 142.1.
CCA, Fon Kodu: 30.18.1.2; Yer No: 76.13.2.
CCA, Fon Kodu: 30.18.1.2; Yer No: 83.35.2.
CCA, Fon Kodu: 30.18.1.2; Yer No: 83.35.2.
CCA, Fon Kodu: 30.11.0.0; Yer No: 131.16.2.
CCA, Fon Kodu: 30.11.0.0; Yer No: 148.24.15.
CCA, Fon Kodu: 30.11.0.0; Yer No: 148.25.5.
CCA, Fon Kodu: 30.11.0.0; Yer No: 154.18.3.
CCA, Fon Kodu: 30.11.0.0; Yer No: 168.18.16.
CCA, Fon Kodu: 30.11.0.0; Yer No: 181.7.4.
CCA, Fon Kodu: 30.11.0.0; Yer No: 182.12.7.
CCA, Fon Kodu: 30.11.0.0; Yer No: 190.6.4.
CCA, Fon Kodu: 30.18.1.2; Yer No: 118.107.7.
CCA, Fon Kodu: 30.11.0.0; Yer No: 205.13.19.
CCA, Fon Kodu: 30.11.0.0; Yer No: 225.27.1.
CCA, Fon Kodu: 30.11.0.0; Yer No: 228.44.6.
CCA, Fon Kodu: 30.11.0.0; Yer No: 224.21.14.
CCA, Fon Kodu: 30.11.0.0; Yer No: 236.7.2.
CCA, Fon Kodu: 30.11.0.0; Yer No: 239.21.4.
CCA, Fon Kodu: 30.11.0.0; Yer No: 239.21.4.
CCA, Fon Kodu: 30.18.1.2; Yer No: 139.104.3.
CCA, Fon Kodu: 30.18.1.2; Yer No: 135.29.2.
CCA, Fon Kodu: 30.18.1.2; Yer No: 135.21.8.

- CCA, Fon Kodu: 30.11.0.0; Yer No: 244.11.2.
 CCA, Fon Kodu: 30.11.0.0; Yer No: 249.6.16.
 CCA, Fon Kodu: 30.11.0.0; Yer No: 254.37.18.
 CCA, Fon Kodu: 30.11.0.0; Yer No: 253.32.9.
 CCA, Fon Kodu: 30.11.0.0; Yer No: 254.41.2.
 CCA, Fon Kodu: 30.11.0.0; Yer No: 254.40.18.
 CCA, Fon Kodu: 30.11.0.0; Yer No: 256. 12.15.
 CCA, Fon Kodu: 30.11.0.0; Yer No: 258.21.5.
 CCA, Fon Kodu: 30.11.0.0; Yer No: 258.21.6.
 CCA, Fon Kodu: 30.11.0.0; Yer No: 263. 6.20.
 CCA, Fon Kodu: 30.18.1.2; Yer No: 147.48.6.
 CCA, Fon Kodu: 30.11.0.0; Yer No: 270.21.5.

Araştırma ve İnceleme Eserleri

Başbakanlık İstatistik Genel Müdürlüğü, (1941). *1940 Genel Nüfus Sayımı*, Başbakanlık Devlet İstatistik Genel Müdürlüğü Yayınları, Ankara 1941, s. 226.

Devlet İstatistik Enstitüsü, (1945). *1945 Genel Nüfus Sayımı*, Devlet İstatistik Yayınları, Ankara.

Başbakanlık Devlet İstatistik Enstitüsü, (1963). *23 Ekim 1960 Genel Nüfus Sayımı*, Devlet İstatistik Enstitüsü Yayınları, Ankara.

<http://www.erzincan.gov.tr/gorev-yapmis-valiler> (E.T. 13.09.2019).

ÖZÇAĞLAR, Ali, (2005). *Türkiye’de Mülki İdare Bölümlerinin İdari Coğrafya Analizi*, Coğrafi Bilimler Dergisi, Cilt:3, Sayı:1.

ŞAHİN, Enis ve TUNÇ, Bilal, (2015). *Demokrat Parti’nin Kuruluş Süreci ve DP – CHP Siyasî Mücadelesi (1945-1947)*, Sosyal ve Kültürel Araştırmalar Dergisi, Cilt:1, Sayı:2.

TUNÇ, Bilal, ve ÖZÇELİK, Fatih, (2017). *Demokrat Parti Döneminde Ağrı’da İdari Alanda Yapılan Düzenlemeler (1950-1960)*, Ordu Üniversitesi Sosyal Bilimler Araştırmaları Dergisi, Cilt:3, Sayı:7.

TUNÇ, Bilal (2016). *Demokrat Parti Döneminde Kocaeli (1950-1960)*, Basılmamış Doktora Tezi, Sakarya Üniversitesi Sosyal Bilimler Enstitüsü.

TUNÇEL, Harun, (2000). *Türkiye’de İsmi Değiştirilen Köyler*, Fırat Üniversitesi Sosyal Bilimler Dergisi, Cilt:10, Sayı:2.

Türkiye Cumhuriyeti Başvekâlet Merkezi İstatistik Müdüriyeti Umumiyesi, (1928). *28 Teşrin-i Evvel Umumi Nüfus Tahriri*, Türk Ocakları Merkez Heyet Matbaası, İstanbul.

Türkiye Cumhuriyeti Başbakanlık İstatistik Genel Direktörlüğü, (1937). *1935 Genel Nüfus Sayımı*, Hüsnütabiat Basımevi, İstanbul.

Türkiye Cumhuriyeti Başvekâlet İstatistik Umum Müdürlüğü, (1954). *22 Ekim 1950 Umumi Nüfus Sayımı*, Devlet İstatistik Enstitüsü Yayınları, Ankara.

Türkiye Cumhuriyeti Başbakanlık İstatistik Genel Müdürlüğü, (1961). *23 Ekim 1955 Genel Nüfus Sayımı*, Devlet İstatistik Enstitüsü Yayınları, Ankara 1961.

ERZİNCAN'DA ÇOK PARTİLİ SÜREÇTE PARTİLER ARASI MÜCADELE (1946-1960)

Doç. Dr. ERDEM YAVUZ¹

ÖZET

Türk siyasi tarihinde siyasi partilerin ortaya çıkışı XIX. yüzyılda olmuştur. II. Meşrutiyet Dönemi'ne kadar gizli örgüt şeklinde faaliyetlerini sürdüren cemiyetler, modernleşme süreciyle olgunlaşma dönemine girmiş ve birer siyasi partiye dönüşmüştür. Siyasi partilerin yasal bir zemine oturtulması ise II. Meşrutiyet Dönemi'nde 1909 yılında Kanun-i Esasi'de yapılan köklü değişiklikler ile sağlanmıştır. 1909 yılından 1918 yılına kadar onlarca siyasi parti kurulmuştur. Milli Mücadele Dönemi'nde Anadolu ve Rumeli Müdafaa-i Hukuk Cemiyeti bir cemiyet olarak faaliyet göstermiş ve daha sonra Halk Fırkası'nın temelini oluşturmuştur.

1923-1960 yılları arası siyasi partiler, tek parti ve çok partili dönemlerde çeşitli evrelerden geçerek olgunlaşma sürecine girmişlerdir. 1924 ve 1930'daki çok partililik denemelerinin başarısızlığa uğramasından sonra 1946 yılında kurulmaya başlanan yeni siyasi partiler ile yeniden çok partili hayat başlamıştır. Ancak 1946 yılından 27 Mayıs 1960 darbesine kadar olan dönemde daha çok iki partili bir sistem öne çıkmıştır.

Bu çalışmada, incelen dönem aralığında Erzincan'da faaliyet gösteren siyasi partiler genel hatlarıyla ele alınmıştır. Çok partili dönemde siyasi partiler arası çekişme irdelenerek, partilerin rakip partiye yönelik üstünlük kurma gayretleri, uyguladıkları metotlar ve sonuçları üzerinde durulmuştur.

Anahtar Kelimeler: Siyasi Partiler, Çok Partili Dönem, Siyasi Mücadele, Erzincan.

STRUGGLE IN AMONG THE POLITICAL PARTIES IN THE MULTI-PARTY PROCESS IN ERZİNCAN (1946-1960)

ABSTRACT

The emergence of political parties in Turkish political history was in 19th Century. The associations, which continued their activities as secret organizations until the Second Constitutional Monarchy Period, entered the period of maturation with the modernization process, and became political parties. The political parties having legal grounds for the first time was with the profound amendments made in the Kanun-i Esasi (i.e. the Basic Law) in 1909 in the Second Constitutional Monarchy Period. Tens of political parties were established from 1909 to 1918. The Anadolu and Rumeli Müdafaa-i Hukuk Association functioned as a community during the Period of National Struggle, and was later formed the basis of the People's Party.

Political parties underwent various phases in single-party and multi-party periods between 1923 and 1960, and began to mature. After the failure of the multi-party attempts in 1924 and 1930, the multi-party life began again with the new political parties established

¹ Doç. Dr. Erdem YAVUZ, Erzincan Binali Yıldırım Üniversitesi, Eğitim Fakültesi, Sosyal Bilgiler Eğitimi ABD, erdemyavuz_erz@hotmail.com

in 1946. However, a two-party system was mostly prominent from 1946 to the Military Coup of May 27, 1960.

In this study, the political parties operating in Erzincan during the abovementioned period were examined in general lines. In the multi-party period, the struggles among political parties were examined, and the efforts of parties to establish advantage over the rival party, the methods they applied, and their outcomes were dealt with.

Keywords: Political Parties, Multi-Party Period, Political Struggle, Erzincan.

GİRİŞ

Türkiye’de siyasal partilerin ortaya çıkması, XIX. yüzyılda başlayan batılılaşma ve modernleşme süreci ile olmuştur. Osmanlı Devleti’nde 1865’de kurulan Yeni Osmanlılar Cemiyeti adlı gizli örgüt, her ne kadar bugünkü anlamda siyasal parti değilse de temel işlevleri açısından ilk proto-parti olarak kabul edilebilir². Osmanlı Devleti döneminde partileşme sürecindeki ikinci gelişme II. Meşrutiyet öncesi, 1889’da Askeri Tıbbiye öğrencileri arasında gizli olarak kurulan İttihad-ı Osmanî Cemiyeti’dir. Aynı yıl Paris’teki Jön Türkler’in lideri Ahmet Rıza Bey’le ilişki kuran bu cemiyet, Osmanlı İttihat ve Terakki Cemiyeti adını almıştır³.

II. Meşrutiyet Dönemi’nde Kanun-i Esasi’de 1909’da yapılan köklü değişikliklerin ardından ilk yasal partiler ortaya çıkmıştır. Bu dönemde İttihat ve Terakki’nin dışında pek çok siyasal parti kurulmuşsa da devlet yönetimine damgasını vuran hâkim parti durumundaki İttihat ve Terakki olmuştur. Diğer partiler arasında Hürriyet ve İtilaf Fıkrası dışındakilerin fazla bir etkisi olmamıştır. Bu durum 1918’e değin sürmüştü, Mondros Mütarekesi’nden sonraki dönemde İstanbul’da çeşitli partiler kurulurken, Anadolu’daki yerel ve ulusal direnişin örgütlenmesinde partilere karşı bir tutum benimsenmiştir. Bunda İttihat ve Terakki’nin bıraktığı olumsuz izlerin yanı sıra, Milli Mücadele’ye ulusal ve bütünsel bir kimlik kazandırma niyeti de önemli rol oynamıştır. Milli Mücadele’nin merkezi örgütü olan Anadolu ve Rumeli Müdafaa-i Hukuk Cemiyeti bir cemiyet (dernek) olarak kurulmuştur⁴.

1923-1960 yılları arası siyasi partiler tarihine bakıldığında, partilerin tek parti ve çok parti dönemlerinde çeşitli evrelerden geçerek olgunlaşma sürecine girdikleri görülmektedir. Cumhuriyet’in ilanından sonra Cemiyetler Kanunu’nda yapılan değişikliklerle, hükümete cemiyetleri denetleme konusunda geniş yetkiler tanındı. 1926 tarihli Türk Medeni Kanunu, derneklerin kuruluşu bakımından serbestlik ilkesini getirdiyse de, 1923-1945 arasında yürürlükte olan tek parti sistemi ortamında parti özgürlüğü var olmadı. Bu arada 1924 ve 1930’daki çok partililik denemeleri de başarısızlığa uğradı. 1938’deki Cemiyetler Kanunu ile derneklerin kuruluşu yeniden izne bağlandı, hükümete geniş müdahale etme ve kapatma yetkisi tanındı. 1946’da çok partililiğe geçiş süreci içerisinde Cemiyetler Kanunu’nda yapılan değişikliklerle serbestlik ilkesine dönüldü⁵. 1946-1960 arasında Türkiye siyasal parti özgürlüğü açısından ilk ciddi deneyimini yaşadı. Bu dönemde esas olarak iki partili bir sistem egemen oldu; partiler arasında ideolojik açıdan ciddi bir farklılaşma görülmedi. Demokrat Parti (DP) iktidarı döneminde özellikle

² Mete Tunçay, “Siyasal Gelişimin Evreleri”, *Cumhuriyet Dönemi Türkiye Ansiklopedisi VIII*, İletişim Yayınları, İstanbul 1983, s. 2005, 2006.

³Tarık Zafer Tunaya, *Türkiye’de Siyasi Partiler (II. Meşrutiyet Dönemi – 1908-1919) I*, İletişim Yayınları, (3. Baskı), İstanbul 2009, s. 51.

⁴ Tunçay, a.g.m., s. 2006,2007.

⁵Esat Öz, *Türkiye’de Tek Parti Yönetimi ve Siyasal Katılım*, Gündoğan Yayınları, Ankara 1992, s.192-194.

1957'den sonra siyasal hak ve özgürlüklere karşı takınılan olumsuz tutumdan muhalefet partileri de etkilendi. 27 Mayıs 1960 darbesiyle TBMM fesh edilirken parti faaliyetleri de askıya alındı⁶.

Cumhuriyet'in ilanından 27 Mayıs 1960 darbesine kadar olan dönemde Erzincan'da faaliyet gösteren başlıca siyasi partiler; Cumhuriyet Halk Partisi, Milli Kalkınma Partisi, Demokrat Parti, Millet Partisi, Cumhuriyetçi Millet Partisi ve Hürriyet Partisi idi. Tüm Türkiye'de olduğu gibi Erzincan'da, çok partili hayata geçiş sürecinin başladığı 1946'dan 1960'a kadar partiler arası siyasi mücadelelere sahne olmuştur. Ancak Erzincan'daki siyasi partiler arası mücadele daha çok Cumhuriyet Halk Partisi ile Demokrat Parti arasında gerçekleşmiştir.

1. Cumhuriyet Halk Partisi (CHP)

Yurt genelinde kısa sürede teşkilatlanılan Müdafaa-i Hukuk Cemiyeti'nin, bir şubesi de Erzincan'da açıldı. Erzincan Müdafaa-i Hukuk Cemiyeti, Hacı Rauf Beyzade Halil Bey, Hacı Mehmed Beyzade Sami Bey, Müftü Osman Fevzi Efendi ve Mahfuz Bey'in çabaları sonucunda kuruldu. Erzincan merkez ve kazalarında teşkilatlanılan Erzincan Müdafaa-i Hukuk Cemiyeti, işgallere karşı mitingler düzenleyip, protesto telgrafları çekti⁷.

23 Temmuz 1919 tarihinde başlayan Erzurum Kongresi'ne Erzincan'dan Şeyh Hacı Ahmed Fevzi Efendi, Müftü Osman Fevzi Efendi, Abbas Necati Efendi (Pülümür Kazası), Taha Kemaleddin Efendi, Talat Bey (Refahiye Kazası) ve Müftü Şevki Efendi (Kuruçay Kazası) katıldılar. Erzurum Kongresi'nde seçilen Heyet-i Temsiliye'de Erzincan mümessili Şeyh Hacı Ahmed Fevzi Efendi'de yer aldı. Böylece Heyet-i Temsiliye seçilen dokuz üyeden biri olan Şeyh Hacı Ahmed Fevzi Efendi, 4 Eylül 1919'da başlayan Sivas Kongresi'ne katıldı⁸.

23 Nisan 1920- 29 Ekim 1923 tarihleri arası Meclis Hükümeti⁹ sistemi olarak etkisini devam ettiren ve gerçekte siyasal bir kimlik taşıyan Müdafaa-i Hukuk Cemiyeti, daha sonra *Halk Fırkası'na* temel oluşturdu. Müdafaa-i Hukuk Cemiyeti içinde iki grup vardı. Birinci Grup'un başkanı Mustafa Kemal ile İkinci Grup arasında başlayan çekişme, 1923 seçimlerinde İkinci Grup'un Meclis'e girememesiyle sonuçlandı¹⁰. Mustafa Kemal bu koşullar altında iktidarı sürdürmek için cemiyetçilikten fırkaya geçişi uygun buldu¹¹. Eylül 1923'de örgütlenen bu cemiyet, 10 Kasım 1924 tarihinde *Cumhuriyet Halk Fırkası (CHF)* adıyla yeniden şekillendi¹².

Böylece Türk siyasi hayatına adım atan partinin, uzun bir döneme damgasını vuran süreci başladı. CHF'nin bu örgütlenmesi çerçevesinde Erzincan'da da parti teşkilatlanmasına hız verildi. Yukarıda da belirtildiği gibi parti teşkilatının temeli Erzincan Müdafaa-i Hukuk Cemiyeti'ne dayanmaktadır. Erzurum ve Sivas Kongrelerine delege gönderen, Heyeti Temsiliye'ye üye seçen ve BMM'nin açılışına katkı sağlayan Erzincan'da, CHF'nin teşkilatlanması uzun sürmeyecektir.

⁶Tunçay, a.g.m., s. 2008, 2009.

⁷Hüseyin Bulut, *Milli Mücadelede Erzincan*, Erzincan Belediyesi Yayınları No:10, Ankara 1997, s. 84.

⁸M. Fahrettin Kızıoğlu, *Bütünüyle Erzurum Kongresi*, Kültür Ofset, Ankara 1993, s. 109.

⁹Bknz. Yavuz Aslan, *TBMM Hükümeti'nin Kuruluşu, Evreleri, Yetki ve Sorumluluğu (23 Nisan 1920-30 Ekim 1923)*, Yeni Türkiye Yayınları, Ankara 2001.

¹⁰Ahmet Demirel, *Birinci Meclis'te Muhalefet – İkinci Grup*, İletişim Yayınları, (4. Baskı), İstanbul 2007, s. 9-11.

¹¹Hikmet Bilâ, *CHP (1919-2009)*, Doğan Kitap, (4. Baskı), İstanbul 2008, s. 30.

¹²BCA. 490.1.0.0.1.1.1.; Zeki Çevik, *Milli Mücadele'de Müdafaa-i Hukuk'tan Halk Fırkası'na Geçiş(1918-1923)*, Atatürk Araştırma Merkezi Yayınları, Ankara 2002, s. 482,483.

1924'de Erzincan'da parti teşkilatının olduğu bilinmektedir. Hatta 29 Eylül 1924 günü Erzincan'a gelen Gazi Mustafa Kemal, Vilayet, Belediye, Kolordu'dan sonra Halk Fırkası'nı da ziyaret etmişti. Erzurum dönüşünde 10 Ekim 1924'de tekrar Erzincan'a gelen Mustafa Kemal ve maiyetine Halk Fırkası tarafından bir akşam yemeği verilmişti¹³.

Cumhuriyetin ilk yıllarından beri Erzincan'da varlığını sürdüren parti teşkilatının, 13 Şubat 1925'de başlayan Şeyh Sait İsyanı¹⁴ nedeniyle, Doğu ve Güneydoğu Anadolu Bölgeleri'ndeki bazı iller ile birlikte, bir müddet kapatıldığı anlaşılmaktadır. 1931 yılında Erzincan'da parti teşkilatı bulunmamaktaydı¹⁵. Şeyh Sait İsyanı, partinin doğudaki örgütlerinin kapatılmasında etkili oldu. Doğudaki parti üyelerinin eşkıyalık yapma endişesi ile yeni bir devlet, yeni bir iktidar ve yeni bir toplum yaratma ideali ile yola çıkan partinin merkez yöneticileri, doğudaki örgütleri kapatmayı uygun gördüler¹⁶. Erzincan sınırları içerisinde cereyan eden ciddi bir olay olmamasına rağmen, parti teşkilatının kapatılmasının tedbir amaçlı olduğu söylenebilir.

Bu süreçte parti teşkilatının 1932'de tekrar açıldığı kuvvetle muhtemeldir. Nitekim CHF İdare Heyeti Azası olan Mustafa Asım Altınok, 1933'de CHF¹⁷ İl İdare Heyeti Reisliği'ne seçildi. 1933-36 yılları arası Erzincan CHP İl Başkanlığı görevini sürdüren Mustafa Asım Altınok, bu tarihten sonra il başkanlığını Erzincan Valisi Fahri Özen'e devretti¹⁸. Özen, 1936'dan sonra Erzincan Valisi ve CHP İl Başkanlığı görevlerini beraber yürüttü.

2. Milli Kalkınma Partisi (MKP)

MKP, 18 Temmuz 1945 tarihinde kuruldu. Çok partili siyasi hayata geçiş döneminde merkezi İstanbul'da olmak üzere Nuri Demirağ, Hüseyin Avni Ulaş ve Cevat Rifat Atilhan tarafından kurulan partinin Genel Başkanı Nuri Demirağ idi. Tüzüğü muhafazakâr bir nitelik taşıyan MKP, 1946'dan itibaren katıldığı seçimlerde hiçbir başarı sağlayamadı. Partinin kurucularından Demirağ, DP listesinden bağımsız olarak meclise girebildi¹⁹. Demirağ'ın ölümünden sonra parti, genel kurul toplantısını yapmamış olması sebebiyle 22 Mayıs 1958 tarihinde münseyif (feshedilmiş) hale geldi²⁰.

MKP'nin kurulduğu 1945 yılından sonra Erzincan il merkezinde partinin teşkilatının olup olmadığı hakkında yeterli bilgiye ulaşılamamıştır. Ancak 26 Şubat 1946 tarihinde Kemaliye'de MKP teşkilatının kurulduğu anlaşılmaktadır. MKP Kemaliye İlçe Başkanlığı'nı Ahmet Derviş Ergin yapmaktaydı. MKP Kemaliye İlçe İdare Heyeti, başkan ve üye olmak üzere isimleri tespit edilemeyen 8 kişiden oluşmaktaydı²¹. MKP'nin

¹³ Utkan Kocatürk, *Doğumundan Ölümüne Kadar Kaynakçalı Atatürk Günlüğü*, Atatürk Araştırma Merkezi Yayınları, Ankara 1999, s. 360-362.

¹⁴ Şeyh Said İsyanı'nın ortaya çıkmasında, Erzurum'da kurulmuş ve Erzincan'da da bir şubesinin olduğu Âzâdi Örgütü'nün önemli bir payı vardır. Bkz: Murat Küçükkuşurlu, *Türk Siyasi Tarihinde Erzurum (1923-1950)*, Atatürk Araştırma Merkezi Yayınları, Ankara 2012, s. 453-458.

¹⁵ Hakkı Uyar, *"Türkiye'de Tek Parti Dönemi'nde İktidar ve Muhalefet (1923-1950)"*, DEÜAİİTE, (Yayınlanmamış Doktora Tezi), İzmir, 1998, s. 168.

¹⁶ Murat Turan, *CHP'nin Doğuda Teşkilatlanması (1923-1950)*, Libra Yayıncılık, İstanbul 2011, s. 98-100.

¹⁷ Partinin adı, 10.11.1935 tarihli 4. Kurultay'da Cumhuriyet Halk Partisi (CHP) olarak değiştirilmiştir.

¹⁸ BCA. 490.01.646.142.1.77. 19.06.1936 tarihinden itibaren CHP İl Başkanlıkları buldukları ilin valilerine devredilmiştir.

¹⁹ Şerafettin Turan, *Türk Devrim Tarihi, IV/1*, Bilgi Yayınevi, İstanbul 1999, s. 216-218.

²⁰ Fatih M. Dervişoğlu, *Nuri Demirağ Türkiye'nin Havacılık Efsanesi*, (4. Baskı), Ötügen Neşriyat, İstanbul 2011, s. 179.

²¹ BCA. 490.01.439.1819.4.29,30.

Kemaliye teşkilatı, varlığını uzun süre sürdüremedi ve nihayet parti teşkilatı 14 Ağustos 1947 tarihinde feshedildi²².

3. Demokrat Parti (DP)

1945'te Toprak Kanunu'nun kabul edilmesinden sonra Celal Bayar, Adnan Menderes, Refik Koraltan ve Fuat Köprülü parti grubuna (CHP) önerge verdiler. Önerge de; kanunlardaki ve parti tüzüğündeki antidemokratik hükümlerin kaldırılması, meclisin hükümeti denetlemesine izin verilmesi ve seçimlerin serbestçe yapılması dile getirilmişti. Parti grubu önergeyi reddetmiş, Adnan Menderes ve Fuat Köprülü bundan sonra açık bir şekilde muhalefete geçmişlerdi. Bunun üzerine Adnan Menderes, Fuat Köprülü ve daha sonra da Refik Koraltan partiden ihraç edildi. Eylül sonunda da Celal Bayar milletvekilliğinden istifa etti²³. Böylece 7 Ocak 1946 günü Demokrat Parti, merkezi Ankara'da olmak üzere kuruldu. DP'nin Genel Başkanlığına Celal Bayar getirildi²⁴. Yeni partinin tüzüğü ve programı ilan edilerek, partinin Türk siyasi tarihinde ki faaliyeti başladı²⁵.

7 Ocak 1946'da kurulan DP, hiç vakit kaybetmeden tüm Türkiye'de teşkilatlanma yoluna gitti. Erzincan'da partinin kurulması çalışmalarına 1946 yılı Haziran ayında başlandı. Bu süreçte Berlin Eski Sefiri Hamdi Arpağ ve Erzincan Eski Mebusu Emin Lekeli'nin ön ayak oldukları görülmektedir²⁶. Hamdi Arpağ ve Emin Lekeli birçok kişiye başvurarak görüşmeler yapmışlar ve nihayet DP il teşkilatını kurmuşlardı. Buna göre 1946'da Erzincan DP İl Teşkilatı şu şekilde oluşturulmuştu: Başkan Müteahhit Turgut Nalcı, İkinci Başkan Eski İliç Hava Kurumu Başkanı-Dava Vekili Hulusi Ersavaş, üyeler; Müteahhit- Ziraatçı Abdurrahman Gürel, Serbest Meslek Nevzat Çetintaş ve Serbest Meslek Bahaddin Öznur²⁷.

DP Erzincan il teşkilatının kurulmasının ardından merkez ilçe, ilçe, bucak ve ocaklarda da teşkilatlanmaya hız verildi. İlçelerde kurulan DP ilçe başkanları ise şu şekildeydi: Tercan DP İlçe Başkanı Arzuhalci Rifat Kızıltuğ, İliç DP İlçe Başkanı Emekli Maliye Memuru Mehmet Uğurlu, Kemaliye DP İlçe Başkanı Saatçi Cemil Özgül²⁸. Refahiye ile Kemah ilçelerinde ise DP teşkilatı daha sonra kurulacaktır.

4. Millet Partisi (MP)

1948 yılında DP'den istifalar başlamış ve istifa eden milletvekilleri partiden ihraç edilmişlerdi. 24 Mart 1948'de DP Genel Kurulu'ndan istifa eden Yusuf Kemal Tengirşenk, Emin Sazak, Ahmet Oğuz, Hasan Dinçer, Enis Akaygen ve Ahmet Tahtakılıç 25 Mart günü DP Haysiyet Divanı tarafından partiden ihraç edildi²⁹. DP'den çeşitli şekillerde ayrılan bir grup daha sonra yeni bir parti kurmak için harekete geçtiler.

Millet Partisi (MP), DP'den ayrılan bir grup milletvekilinin öncülüğünde 20 Temmuz 1948 tarihinde kurulan siyasi partidir. MP, Mareşal Fevzi Çakmak başkanlığında, Ankara Yenişehir Demirtepe Sümer Sokak Numara 5'te kuruldu³⁰.

²²BCA. 490.01.439.1819.4.27.

²³ Cem Eroğlu, *Demokrat Parti Tarihi ve İdeolojisi*, İmge Kitabevi, Ankara 1990, s. 10-12.

²⁴ Mete Kaan Kaynar, *Cumhuriyet Dönemi Siyasi Partiler (1923-2006)*, İmge Kitabevi, Ankara 2007, s. 56, 57.

²⁵ Partinin tüzüğü ve programı için bkz. DP, *Demokrat Parti Tüzük ve Programı*, Basım yeri yok, Ankara 1946.

²⁶BCA. 490.01.439.1819.4.26.

²⁷BCA. 490.01.439.1819.4.24.

²⁸BCA. 490.01.439.1819.4.21.

²⁹ *Cumhuriyet*, 25 Mart 1948.

³⁰ Turan, a.g.e., s. 252-258.

MP Erzincan İdare Heyeti, 24 Haziran 1953 Çarşamba günü teşkil edilerek Genel Merkeze bildirildi. MP İl Başkanlığına kaymakamlık görevlerinde bulunmuş olan Bekir Sıtkı Tuğal getirildi. MP İl Başkanı Tuğal, partinin teşekkülünden hemen sonra yapmış olduğu açıklamada, partinin idare heyetini Erzincan'ın tanınmış ve dürüst kişilerinden oluşturduklarını belirtti. Tuğal, MP'ye karşı Erzincan'da tahminlerin çok üzerinde bir ilginin olduğunu vurgulayarak, MP olarak tüm yurt genelinde olduğu gibi Erzincan'da da ağır başlı ve şuurlu bir muhalefet örneği sergilemek istediklerini ifade etti. Tuğal, vatandaşlar arasında sevgi, saygı bağlarının üst düzeyde tutulduğu ve toplum menfaatlerinin parti menfaatlerinin üstünde gözetildiği yeni bir anlayışla siyasete girdiklerini bildirdi. Kanuna, içtimai nizamı, ahlak ve fazilete büyük önem verdiklerine, yapamayacakları şeyleri asla vaat etmeyeceklerine değindi. Son olarak iktidarın kaprislerine hizmet eden memurların, vatandaşın hakkına müdahale eden her türlü davranışın karşısında olacaklarını vurguladı³¹.

Ancak MP Erzincan Teşkilatı kuruluşundan yaklaşık iki hafta sonra hiçbir varlık göstermeden, tüm yurt genelindeki parti teşkilatları ile birlikte 8 Temmuz 1953'de kapatıldı. Partinin kapatılış gerekçesi "*devrim ve rejim aleyhtarı bir eğilim ve hareket izlemeye başlaması*" idi³².

5. Cumhuriyetçi Millet Partisi (CMP)

CMP, kapatılan Millet Partisi'nin yerine 10 Şubat 1954'de Ankara'da kuruldu. Partinin kurucuları arasında; Osman Bölükbaşı, Fuat Arna, Enver Kök, Ahmet Bilgin, Tahsin Demiray, Yusuf Ziya Eker, Nurettin Ardiçoğlu, Hasan Dinçer, Ahmet Oğuz, Enis Akaygen yer almaktaydı. Partinin Genel Başkanlığına Osman Bölükbaşı getirildi. CMP, 2 Mayıs 1954 genel seçimlerinde oyların % 4,8'ini alarak 4 milletvekili çıkardı. 27 Ekim 1957 genel seçimlerinde de % 7,14 oy oranıyla 4 milletvekili kazandı. 1958'de Köylü Partisi ile birleşerek partinin adı Cumhuriyetçi Köylü Millet Partisi olarak değiştirildi³³.

CMP'nin Erzincan'da il, ilçe, bucak ve ocak teşkilatlarının tam olarak ne zaman ve kimler tarafından kurulduğu hakkında yeterli bir bilgiye ulaşılamamıştır. Ancak CMP'nin Erzincan'ın çeşitli ilçe, bucak ve köylerinde teşkilatlandığı görülmektedir. CMP'nin 1954 seçimlerinde Erzincan'da aday göstermemesinden de anlaşılacağı gibi partinin 1955-56 yıllarında teşkilatlanmaya başladığı söylenebilir.

1958'de CMP'nin Erzincan teşkilatı dışında, İliç İlçesi'nde, Cimin Nahiyesi'nde³⁴, Cimin Nahiyesi'ne bağlı Biteriç, Keleriç ve Pişkidağ köylerinde³⁵, Selepür Nahiyesi'ne bağlı Kışdim, Abge, Hınzoru, Karacalar ve Bulanık köylerinde parti teşkilatlarının kurulduğu görülmektedir³⁶.

CMP'nin Erzincan'daki parti teşkilatlarının idare heyeti ve üyelerinin DP'den ihraç edilmiş ya da çeşitli sebeplerden dolayı bu partiden ayrılmak zorunda kalmış kişiler tarafından kurulduğu anlaşılmaktadır. Nitekim 1957 seçimlerinde partiden milletvekili aday olarak gösterilen kişilerin de, DP'den ayrılmış kişiler oldukları tespit edilmektedir. CMP Erzincan'da 1957 seçimlerine 6 milletvekili aday ile katılmış olmasına rağmen hiçbir

³¹Öz Erzincan, 25 Haziran 1953.

³²Öz Erzincan, 11 Temmuz 1953.

³³Tunçay, a.g.m., s. 2017.

³⁴CMP Cimin Bucak Teşkilatı: Başkanı Mehmet Tatoğlu, İkinci Başkanı Mehmet Yakut, Üyeler Yusuf Yılmaz, Osman Yıldırım, Abdullah Karaaslan, Hasan Geylan ve Adil Beşiktaş. *Kazankaya*, 28 Mayıs 1958.

³⁵Keleriç CMP Ocak Başkanı Hakkı Selçuk, Pişkidağ CMP Ocak Başkanı Mehmet Aktaş. *Kazankaya*, 28 Mayıs 1958.

³⁶Öz Erzincan, 20 Haziran 1958.

varlık gösterememiştir. Seçimlerden sonra Erzincan'daki CMP teşkilatlarının toplu olarak istifa ederek tekrar DP'ye katıldıkları görülmektedir. 1960 yılına kadar bu istifaların devam ettiği ve CMP'nin teşkilatlarının dağıldığı anlaşılmaktadır.

6. Hürriyet Partisi (HP)

HP, DP'den kopan muhalif milletvekilleri tarafından 20 Aralık 1955 tarihinde Ankara'da kuruldu. Partinin kurucu ve yöneticileri; Fevzi Lütfi Karaosmanoğlu, Ekrem Hayri Üstündağ, Prof. Dr. Turan Güneş, İbrahim Öktem, Cihat Baban, Fethi Çelikbaş, Ekrem Alican, Raif Aybar, Enver Güreli, Kasım Küfrevi ve Ziyat Ebüzziya idi. Partinin Genel Başkanlığı'nı Ekrem Hayri Üstündağ ile Fevzi Lütfi Karaosmanoğlu yaptı³⁷. HP siyasette ve ekonomide liberal bir politika savundu. Kuruluşundan iki sene sonra girdiği 1957 seçimlerinde, Türkiye genelinde % 3,84 oy oranıyla 350.597 oy alarak Burdur'dan 4 milletvekili çıkardı. HP, seçimlerden sonra 24 Kasım 1958'de feshedildi ve partidekilerin çoğu CHP'ye katıldı³⁸.

Erzincan'da HP'nin kuruluşu ve teşkilatlanması 1956 yılına rastlamaktadır. Erzincan'da parti teşkilatını kurmak üzere, HP Genel İdare Kurulu üyelerinden oluşan bir heyet, 22 Ocak 1956 Pazar günü Erzincan'a geldi. Bu heyette; Parti Genel Kurul Üyesi Tekirdağ Milletvekili İsmail Hakkı Akyüz, Parti Meclis Grubu İdare Kurulu Üyesi Gümüşhane Milletvekili Ekrem Ocaklı ve Eski Kars ve Gümüşhane Valisi Hadi Uçer bulunmaktaydı. Heyet birkaç gün Erzincan'da kalarak çeşitli temaslarda bulunduktan sonra partinin il teşkilatını kurdu. HP Erzincan İl İdare Heyeti şu kişilerden oluşmaktaydı: Başkan Refik Kurdoğlu, İkinci Başkan Bahattin Öznur, Kâtip Yusuf Evliyaoğlu, üyeler; Mehmet Ergüven, Yusuf Orçum, Süleyman Ağca, Ekrem Kadioğlu, Fevzi Ulusoy, Fehmi Dündar³⁹.

Parti teşkilatı, HP Genel Merkezi'nde olduğu gibi DP Erzincan İl Teşkilatı'ndan ayrılan kişiler tarafından oluşturulmuştur. Bununla birlikte partinin idare heyetinde bulunan kişilerin, CHP'nin ve Halkevi'nin çeşitli kademelerinde görev yapan kişiler olması da dikkat çekicidir. DP'nin kurulması ile birlikte bu kişiler, DP'nin önemli kademelerinde görev yapmışlardır. Hatta parti başkanlığı yapan Refik Kurdoğlu, bir dönem DP Erzincan Belediye Başkanlığı görevini üstlenmiştir.

HP, 27 Ekim 1957 seçimlerinde Erzincan'da kullanılan 72.108 geçerli oyun ancak 2.403'ünü alabildi. Erzincan'da pek rağbet görmeyen parti teşkilatı, 28 Kasım 1957 tarihinde toplu olarak istifa etti⁴⁰. Böylece partinin Erzincan'daki varlığı sona erdi.

7. Çok Partili Süreçte Partiler Arası Mücadele

1946'da kurulan DP, tüm yurt genelinde kısa sürede teşkilatlanma yoluna giderek hızlı bir şekilde halkın her kesimine ulaşmaya çalışmıştır. Bu bağlamda DP Erzincan Teşkilatı, teşkilatın kurulduğu ilk günden itibaren özellikle Erzincan merkez ilçesinde çok faal bir şekilde faaliyet göstermiştir Parti yöneticileri sık sık bucak ve ocaklara ziyaretler gerçekleştirerek propaganda suretiyle halkın ilgi ve alakasını kazanmaya çalışmışlardır. Çok partili hayatta, tek parti döneminin alışlagelmiş eski siyasi alışkanlıkların değişerek seçimlere yönelik yeni söylemlerin geliştiği, seçim propagandalarına yer verildiği ve siyasi hamleler ile karşı partiye yönelik çeşitli tedbirlerin alındığı görülmektedir⁴¹.

³⁷ M.Serhan Yücel, *Demokrat Parti*, Ülkü Kitapları, İstanbul 2001, s. 111, 112.

³⁸ F. Hüsrev Tökin, *Türkiyede Siyasi Partiler ve Siyasi Düşüncenin Gelişmesi*, Elif Yayınları, İstanbul 1965, s. 89.

³⁹ *Demokrat Erzincan*, 23 Ocak 1956.

⁴⁰ *Öz Erzincan*, 30 Kasım 1957.

⁴¹ Erdem Yavuz, *Türk Siyasi Tarihinde Erzincan (1923-1960)*, 2. Baskı, İstanbul 2017, s. 129.

DP'nin halka daha çok yaklaşma arzusu içerisinde muhalefet yapması ve iktidardaki CHP Hükümetinin icraatlarını eleştiren çabaları karşısında, CHP'nin de karşı atağa geçerek muhalif söylem ve faaliyetleri bertaraf etmeye çalıştığı anlaşılmaktadır. CHP ile DP arasındaki ezeli rekabet, Erzincan'ın her alanında kendini göstermiştir. Çeşitli sivil toplum kuruluşlarının yönetici seçiminden, muhtarlık seçimlerine kadar rakip partiye üstünlük kurma fikri ve çabası hep üst düzeyde olmuştur⁴².

Örneğin CHP Genel Sekreterliği ile CHP Erzincan İdare Heyeti arasındaki 15.01.1947 tarihli bir yazışmadan, Şubat 1947'de yapılacak olan muhtar ve ihtiyar heyeti seçimlerinde DP lehine oy kullanacakların tespit edilerek hazırlanan listenin Sekreterliğe gönderilmesi istenmekteydi⁴³. CHP'nin seçim öncesi kendisine oy vermeyecek olan seçmenleri önceden tespit etmek suretiyle, seçmenler üzerinde baskı kurmaya ve demokrasiyle bağdaşmayan bir şekilde tedbir almaya çalıştığı anlaşılmaktadır.

1 Haziran 1947 Pazar günü yapılan muhtar ve ihtiyar heyeti seçimlerinde, Erzincan Merkez İlçe'ye bağlı 131 Ocak'tan 129'unu CHP, 2'sini ise DP kazandı. Tercan İlçesi'ndeki 83 Ocak'tan 78'ini CHP, 5'ni DP; İliç İlçesi'nde yalnızca Ürek Köyü'nü DP diğerlerini CHP; Kemah ve Refahiye ilçelerinde ise tamamını CHP kazandı⁴⁴.

Bu dönemde Erzincan'da dikkat çekici başka bir hususta, iktidar ve muhalefet partisi arasında karşılıklı üstünlük kurmaya yönelik istifa haberlerinin öne çıkmasıdır. Erzincan'da DP'nin kurulmasıyla birlikte daha önce CHP saflarında olup sonradan DP'ye katılanlar olduğu gibi, DP'den istifa edip tekrar CHP'ye dönenler olmuştur. Her iki parti, karşı partiden istifa ederek kendi partisine katılanların isimlerini yandaş gazetelerde yayınlamak suretiyle adeta bir soğuk savaş dönemi başlatmışlardır. Basın yayın organları vasıtasıyla yapılan bu propagandalar zaman sonra bir güç ve gövde gösterisine dönüşmüştür.

Basının dışında CHP Erzincan yöneticilerinin de Genel Sekreterliğe bu tarz bilgi akışı sağladığı görülmektedir. Kayıtlardan DP Tercan İlçesi Pekiç Bucağı Başkanı Ekrem Tuncay'ın 15 Mart 1947 tarihinde partisinden istifa ettiği anlaşılmaktadır⁴⁵. Ayrıca Erzincan Merkez İlçesi'nin Esesi Bucağı'na bağlı Sipyatağı Köyü ile Cencige Bucağı'na bağlı Mıgısı Köyü'nden bazı kişilerin, önce CHP'den istifa ederek DP'ye geçtikleri sonra da DP'den istifa ederek tekrar CHP'ye katıldıkları⁴⁶ ve Tercan İlçesi'ne bağlı Mans Bucağı DP mensuplarının istifa ederek CHP'ye geçtikleri bildirilmişti⁴⁷. Bu tarz bilgi akışı 1950'li yıllara kadar devam etmiştir.

Erzincan'da psikolojik bir savaş haline dönüştürülen bu istifa haberleri, gerek CHP ve gerekse DP yanlısı ulusal gazetelerin manşetlerine de yansımıştır. Örneğin DP yanlısı Tasvir Gazetesi'nin 10 Aralık 1947 tarihli sayısında, CHP Kemaliye İlçe İdare Heyeti'nin başkan hariç topluca istifa ederek DP'ye katıldıkları haberine yer verilmişti⁴⁸.

Partilerin karşılıklı üstünlük sağlama gayretleri çerçevesinde, yerel çaplı parti faaliyetlerinin yanı sıra zaman zaman partilerin Genel Merkezleri'nden gelen önemli şahsiyetler ile halk üzerinde oluşan tevaccühün en üst düzeye çıkarılmaya çalışıldığı

⁴² Erdem Yavuz, "Siyasi Mücadele Ekseninde Erzincan'da Faaliyet Gösteren Dernekler (1941-1960)", *Erzincan Üniversitesi Sosyal Bilimler Enstitüsü Dergisi*, C. 2, Erzincan 2016, s.105-124,

⁴³BCA. 490.01.155.619.1.203.

⁴⁴BCA. 490.01.439.1819.4.19.

⁴⁵BCA. 490.01.439.1819.4.17.

⁴⁶BCA. 490.01.439.1819.4.18. Bu kişiler; Sait Durak, Numan Uzun, Selim Alıcı, Mustafa Durak, Rifat Alıcı, Şerif Tan, Mehmet Gündüz, Kadir Çelik, Hayrullah Şahin, Fahrettin Şahin ve Osman Şahin'dir.

⁴⁷BCA. 490.01.439.1819.4.15.

⁴⁸Tasvir, 10 Aralık 1947.

görülmektedir. Bu dönemde Erzincan'a gelen önemli kişilerden biri de DP Genel Başkanı Celal Bayar'dır.

DP Genel Başkanı Celal Bayar, Genel İdare Kurulu'ndan Adnan Menderes ve Samet Ağaoğlu ile birlikte 22 Mart 1948'de Ankara'dan Erzincan'a hareket etti. Bayar'ın Erzincan gezisi ve Erzincan'da yapacağı konuşma, tüm Türkiye'nin merakla beklediği bir olaydı. DP'den bir grup milletvekilinin partiden ayrılarak yeni bir parti kuracakları dilden dile dolaşıyordu. Bu tarz söylentilere Bayar'ın ilk kez Erzincan'da yapacağı konuşma ile cevap vermesi beklentisi hâkimdi⁴⁹. Bayar ve maiyeti Ankara- Erzincan demiryolu güzergâhında uğradıkları her istasyonda partililerin yoğun ilgisi ile karşılanıp uğurlandıktan sonra 23 Mart günü saat 22.30'da Erzincan'a ulaştı⁵⁰.

DP Genel Başkanı, 24 Mart günü sabahı parti merkezinde Erzurum'dan gelen partili yöneticilerle görüştü ve Erzincan CHP İl Başkanını kabul etti. Ardından 12.30'da Belediye önünde toplanan halka hitaben bir konuşma yaptı. Konuşmasında memleketin genel siyasetine değinen Bayar, CHP Hükümetinin bazı icraatlarını, özellikle de vergi politikasını eleştirerek, demokrasi vurgusu yaptı ve seçimlerde kendi partisine oy istedi. Erzincan'ın önemli bir medeniyet merkezi olduğuna değinerek, deprem felaketi ile zor durumda kalan Erzincan halkının bu süreçte ihmal edildiğini ve bu felaketin CHP tarafından istismar edildiğini savunan Bayar sözlerini şöyle sürdürdü⁵¹:

“Bir parti bir memleketin felaketini istismar ediyorsa bu bir fena fikrin mahsulüdür. Hakiki söylemek istiyoruz, bu büyük felaketten sonra size yapılan şeyler nelerdir? Beraber gözden geçirelim. Ben burada fakir halkın işine yarayacak hiçbir şey görmedim. Hâlbuki yapılacak ve yapılması mümkün olan çok şeyler vardır. Vatandaşlar elbette bir ev ve yuva sahibi olmak istiyor. Bu gibi en evvel yapılması mümkün olan şeylerde, halkın bir taraftan çalışabilmesi için hükümetin en evvel sizlere iş bulması ve mahsulatınızı kıymetlendirmesi gerekirdi. Bunlara ait bir şey görmüyorum. Şimdi yapılması istenilen sulama işi bundan birkaç sene evvel yapılmış olsaydı hem iş daha ucuz yapılırdı ve hem de istihsalatınız bugün için artmış bir vaziyette olurdu. Sekiz sene zarfında birçok şeyler yapılamaz mı idi bu mümkün iken yapılmamıştır.

Aziz Erzincanlılar,

Her ne kadar sizin vilayetinizden demokrat mebus yoksa da biz demokrat mebuslar sizindir. Meclis kürsüsünde sizin haklarınızı vekiliniz sıfatıyla müdafaa edeceğiz. Seçim milletin hâkimiyetinin tecellisine vasıttır. Bu milletlerin elinde en büyük bir kuvvettir. Seçim kanunu millete bunu temin ve idare amirlerinin bi taraf kalmalarının temini için lazımdır. Seçim kanunu değişecektir. Hileye müsaade olunmamasını temin edecektir. Yakında bir imtihan karşısında bulunacaksınız. Sizler liyakatli kimseyi bulup ortaya atınız. Hakkınıza, iradenize sahip olunuz. Sorunuz vekillerinize, sekiz sene zarfında ne yaptınız? Pavyonlarda oturan fakir halkı görüyorsunuz. Bunlar sekiz seneden beri tapular için beklemişler, sekiz sene daha bekleyeceklerdir. ...Bizde şiddet yoktur. Karşısındaki partiyi şiddetle yıkmak isteyenlere de müsaade etmemişizdir. Hakkımızı kimseye emanet etmeyelim bizatihi yapalım.”

Bayar'ın konuşmasının ardından öğleden sonra sinema salonunda bir toplantı tertip edildi. Bu toplantıda Adnan Menderes uzun bir konuşma yaptı. Diğer hatiplerinde söz almasından sonra kürsüye gelen Celal Bayar, “DP'nin iktidara gelse bile İsmet İnönü'yü

⁴⁹ Cumhuriyet, 23 Mart 1948.

⁵⁰ Cumhuriyet, 24 Mart 1948.

⁵¹BCA. 490.01.439.1819.4.8-10.

tekrar Cumhurbaşkanı seçecekleri” dedikodusuna açıklık getirerek, bu asılsız iddiaları reddetti⁵².

Aynı günün akşamı Bahçeli Lokanta 'da Bayar'ın şerefine 100 kişilik ziyafet verildi. Yemeğe Erzincan Valisi, Belediye Başkanı, DP ve CHP İl Başkanları katıldılar. Bayar ve beraberindekiler 25 Mart sabahı Erzincan'dan ayrıldı⁵³.

Böylece DP Genel Başkanı Celal Bayar ile çok parti sürecinde Erzincan, ilk defa partilerin seçim mitingleri ile tanışmış oldu. Bu dönemde Erzincan'daki siyasi atmosferin genellikle 1939 depremi çerçevesinde şekillendiği ve siyasi söylemlerin bu bağlamda geliştiği görülmektedir. Artık bundan sonra CHP, kendi iktidarları dönemlerinde deprem sonrası Erzincan'da yapılan yatırımlardan yola çıkarak seçim kampanyasını bu minval üzerine oturtmuş, DP ise CHP'nin icraatlarını eleştirerek depremden sonra Erzincan'ın ihmal edildiği şeklinde karşı propaganda söylemleri geliştirmiştir.

DP Genel Başkanı Celal Bayar'ın Erzincan ziyaretinden yaklaşık bir hafta sonra Başbakan Hasan Saka, doğu illerini kapsayan bir yurt gezisine çıktı. Başbakan Saka'ya Bayındırlık Bakanlığı Yapı ve İmar İşleri Başkanı Sırrı Sayarı, Sağlık ve Sosyal Yardım Bakanlığı Sosyal Yardım Dairesi Başkanı Celal Otman, Türkiye Emlak ve Kredi Bankası Ankara Merkez Müdürü Cemal Gücü eşlik ediyorlardı⁵⁴.

Başbakan Hasan Saka, 30 Mart 1948 Salı günü Erzincan'a geldi. Erzincan Valisi Recai Türeli ile Tümen Komutanı Azmi Türkay tarafından Kemah'ta karşılanan Başbakan ve beraberindeki heyet, saat 22.27'de Erzincan İstasyonu'na ulaştılar. İstasyonda Erzincan Belediye Başkanı, Erzincan Milletvekilleri Behçet Kemal Çağlar ile Sabit Sağıroğlu, Malatya Milletvekili Mehmet Sadık Eti, hükümet ve askeri erkân, daire müdürleri, partililer ve kalabalık bir halk tarafından karşılanan Başbakan Saka, geceyi trende geçirdi. Başbakan Saka, ertesi gün memurlar ve halk temsilcileri ile görüştüktan sonra Erzincan'da çeşitli temaslarda bulundu. İlk olarak pavyonları gezerek buradaki halkın durumunu yakından görme fırsatı buldu. Sonra Akşam Kız Sanat Okulu'nu ziyaret ederek, bu öğrenciler için yeni bir bina yapılacağını müjdesini verdi. Ardından şehrin içme suyu kaynağına kadar giderek incelemelerde bulunan Başbakan, şehrin içme suyu, elektrik ve kanalizasyon işlerinin devlet eliyle yapılacağını bildirdi. Hükümet olarak felaketzede Erzincanlılara, istedikleri birkaç tipte ve aylık taksitleri makul ölçülerde olacak şekilde evler yaptırmak için gerekli olan tüm tedbirlere başvuracaklarını bir kez daha yineledi. Öğleden sonra Halkevi'nde toplanan halkın dertlerini dinleyen Başbakan, akşama doğru Hah Fidanlık Kurumu'nu ziyaret etti. Ardından akşam Orduevi'nde kendisi ve maiyetindekiler için verilen yemeğe katıldı. Yemekte Erzincan Valisi, Erzincan Belediye Başkanı, Erzincan Milletvekilleri, Tümen Komutanı, memurlar, partililer ve halk temsilcileri bulunmaktaydı. Yemekte gündeme getirilen yeni şehir alanındaki Halkevi binası ile ilgili olarak Başbakan, Halkevi binasının en kısa sürede yapılması için çalışmaların yapıldığını belirterek, yeni Erzincan şehrinin imarı konusunda hükümetin gerekli olan tüm tedbirleri almakta kararlı olduğunu ifade etti. Yemek akşam saat 22.30'a kadar sürdü, Başbakan Cuma günü tekrar Erzincan'a gelmek üzere gece Erzurum'a hareket etti⁵⁵.

2 Nisan 1948 Cuma günü Erzurum'dan tekrar Erzincan'a gelen Başbakan Saka, aynı gün Akşam Kız Sanat Okulu'nun 17.00'de Orduevi'nde düzenlediği defileye katıldı. Başbakan, jüri tarafından dereceye girenlere verilmek üzere 1.000 lira bağışta bulundu.

⁵² *Cumhuriyet*, 25 Mart 1948.

⁵³ *BCA*. 490.01.439.1819.4.7.

⁵⁴ *Cumhuriyet*, 29 Mart 1948.

⁵⁵ *Yeni Erzincan*, 1 Nisan 1948.

Başbakan Saka, 3 Nisan 1948 Cumartesi günü saat 06.00'da Ankara'ya gitmek üzere Erzincan'dan ayrıldı⁵⁶.

1950 seçimleri yaklaştıkça partilerin karşılıklı istifa haberleri de tekrar gün yüzüne çıkmaya başladı. Erzincan CHP yöneticileri ile Genel Sekreterlik arasındaki bilgi akışı devam etmekteydi. 1 Aralık 1949 tarihi itibarıyla Kemaliye'de, DP'den istifa ederek CHP'ye kaydolun 41 kişinin isimleri bildiriliyordu⁵⁷. Bu kişilerin çok partili hayata geçiş aşamasında üye olduğu partiden beklentilerini karşılayamadıkları, güçlü bir iktidarının temsilcisi olma isteği, dönemin siyasi şartları gereği duygusal tepki gösterdikleri ya da köy ve kasabalarına daha iyi hizmet getirilmesi düşüncesi ile hareket ettiklerini söylemek mümkündür.

DP'nin 14 Mayıs 1950 tarihinde iktidara gelmesi ile Erzincan'daki siyasi dengelerin doğal olarak tersine seyrettiği görülmektedir. Seçimlerde DP, Erzincan'dan tek bir milletvekili bile çıkaramamış olmasına rağmen, bu tarihten sonra DP'nin Erzincan'da ki etkisi siyasetin her alanında kendini hissettirmeye başlamıştır. Özellikle CHP Erzincan İl Başkanlığı ve CHP Genel Sekreterliği arasında yapılan yazışmalarda, DP'nin Erzincan'daki bürokrat ve memur atamalarında, sivil toplum kuruluşlarının yöneticilerinin belirlenmesinde ve belediye, genel meclis, muhtarlık seçimlerinde müdahalede bulunduğu dile getirilmiştir.

CHP Erzincan Başkanı Rıza Altınok imzalı 29.08.1950 tarihli bir kayıta, Ağustos 1950 başında Erzincan Valiliği görevine atanan Ekrem Talat Avşaroğlu'nun, DP Erzincan Başkanı Turgut Nalcioğlu'nun bazı memurları görevden alma isteğini yerine getirmediği gerekçesiyle 25 gün sonra görevinden alındığı belirtilmektedir. Avşaroğlu'nun yerine Erzincan Valiliğine, 1946 ve 1950 genel seçimlerinde DP'den milletvekili adayı olan ancak kazanamayan Emekli General Sait Balioğlu atandı. CHP İl Başkanı, DP'liler tarafından köylerde muhtar ve ihtiyar heyeti seçimlerinde CHP'den seçilecek olan muhtarların atanmayacağı, DP'li muhtar adaylarının az oy alsalar bile atanacağı propagandasının yapıldığını da bildirmektedir. Bununla birlikte bazı köylerde seçimi kazanamayacaklarını anlayan DP'lilerin, seçime fesat karıştırmak ve baskı kurmak yoluyla seçimi kendi lehlerine çevirme yoluna gittiklerini, buna karşılık CHP olarak İl Seçim Komisyonu'na başvurdukları ifade edilmektedir. Muhtarlık seçimlerinde olduğu gibi ileriki dönemlerde yapılacak olan belediye ve genel meclis seçiminde de Erzincan Valisi Sait Balioğlu başta olmak üzere tüm DP'lilerin baskı yaparak seçimi kazanabilecekleri korkusu özellikle vurgulanmaktaydı⁵⁸.

Nitekim 13 Ağustos 1950 Pazar günü Erzincan genelinde yapılan muhtarlık seçimleri sonucunda; Erzincan il merkezindeki 5 mahalleden; Çarşı Mahallesi ve Kızılay Mahallesi'nin tamamını DP, Taksim Mahallesi'nin tamamını CHP, İstasyon Mahallesi'nde 2 muhtarlığı CHP, 3 muhtarlığı DP, Beybağı Mahallesi'nde 1 muhtarlığı Bağımsız, diğerlerini de DP kazanmıştı. Merkeze bağlı köylerin tamamına yakını, Cimin ve Selepür bucakları ile Esesi ve Cencige nahiyelerinin tamamını DP kazanmıştı⁵⁹.

Bununla birlikte DP Sivas Milletvekilleri İlhan Dizdar, Rıfat ve Nurettin Beylerin 1950 yılının Ağustos ayı sonunda Erzincan'a gelerek, belediye seçimleri için halk üzerinde baskı yaptıkları da CHP İl Başkanı'nın şikâyetleri arasındaydı. CHP Erzincan Başkanı, milletvekillerinin DP'nin belediye seçimlerini kazanamadığı takdirde hükümetin Erzincan'a hiçbir yardımda bulunmayacağı tehdidinde bulduklarını öne sürmekteydi.

⁵⁶*Yeni Erzincan*, 8 Nisan 1948.

⁵⁷BCA. 490.01.439.1819.4.1.

⁵⁸BCA. 490.01.647.150.1.11.

⁵⁹*Yeni Erzincan*, 17 Ağustos 1950.

Aynı şekilde Erzincan Valisi'nin de, belediye meclis üyelerinin DP'den seçilmesi gerektiği aksi takdirde Erzincan'a hiçbir faydasının olmayacağını söyleyerek propaganda yaptığı ifade edilmekte, valinin halkın önde gelen kişileri ile görüşmeler yaparak DP'yi desteklemeleri gerektiğini söylediği belirtilmekteydi. CHP Başkanı, DP kanadında seçimlere yönelik çalışmalara hız verildiğini bildirirken, kendi partilerinin ciddi bir çalışma içerisinde olmadıklarını itiraf etmekteydi. Milletvekillerinden yalnızca Sabit Sağıroğlu'nun Erzincan'a geldiğini, onun da dört gün kaldıktan sonra Kemah'a gittiğinden bahsedilerek, diğer milletvekillerinin ise Erzincan'a hiç gelmedikleri ifade edilmişti. Hâlbuki bu milletvekillerinin Erzincan'a gelerek halkın içinde dolaşmalarının çok faydalı olacağı ve halkın metanetinin kuvvetlendireceği özellikle vurgulanmıştı⁶⁰.

CHP Erzincan Başkanı'nın, Genel Sekreterlik ile 27.09.1950 tarihinde yaptığı başka bir yazışmada, Vali Balıoğlu'nun her fırsatta DP'nin propagandasını yaptığı belirtilerek, halkın tehdit yoluyla CHP üyeliğinden istifa ettirilerek DP'ye kaydettirildiği iddia edilmektedir⁶¹. Bu tarz şikâyetlerin belirtildiği yazışmaların sadece il teşkilatından değil ilçe teşkilatları tarafından da dile getirildiği görülmektedir.

Örneğin Tercan CHP İlçe Başkanı 16.09.1950 tarihinde, Ticaret Odası Başkanı Mehmet Ali Yüksel'in sırf CHP'ye üye olduğu için başkanlık görevinden alındığını bildirmektedir. Mehmet Ali Yüksel'in bilgili, tecrübeli ve oldukça da başarılı olduğu vurgulanarak, DP'ye mensup eğitim düzeyi düşük olan ve ticaretten de çok iyi anlamayan Mihrali adındaki bir köylünün bu göreve atıldığı belirtilmektedir. Partizan bir düşünce tarzıyla seçimle iş başına gelmiş olan bir oda başkanının bu şekilde görevden alınmasını demokrasiyle bağdaştıramadıklarını ifade eden ilçe yönetimi, durumu hem CHP hem de DP ve Ticaret Bakanlığı'na şikâyet etmiş ve eski başkanın görevinin iade edilmesini istemişti⁶².

Kayıtlardan CHP İl Teşkilatı'na milletvekillerinin yardımcı olmadıkları, Erzincan'a gelerek seçim çalışmalarına katkı sağlamadıkları görülmektedir. Bunun yanında parti teşkilatının seçim için herhangi bir çalışma yapmadan, CHP Milletvekillerini suçlaması da dikkat çekicidir. Erzincan'daki CHP yöneticileri daha çok DP'nin faaliyetlerini ve çeşitli uygulamalarını Genel Sekreterliğe şikâyet ederek işin kolaylığına kaçmışlardır. Tek parti döneminin partizan tutum ve davranışlarının DP döneminde de aynı şekilde devam ettiği anlaşılmaktadır. Tek parti döneminde il valilerinin resmi olarak partinin il başkanlığını yaptığı gibi, DP döneminde de valiler partinin gayri resmi il başkanları gibi hareket etmişlerdir.

Erzincan'da 1950-1954 yılları arası, iktidar ve muhalefet partisinin kısır çekişmeleri içerisinde geçmiştir. 1950 seçimleri ile muhalefet partisi konumuna düşen CHP, 1954 seçimleri yaklaştıkça muhalefet çalışmalarına hız vermiştir. Erzincan'da zaman zaman düzenlenen çeşitli toplantı ve mitinglerde konuşmalar yapılarak DP Hükümetinin icraatları eleştirilmiş ve halkın sempatisi tekrar kazanılmaya çalışılmıştır.

Erzincan'daki bu mitinglerden biri, 10 Ağustos 1953 Pazar günü Eski Başbakan Şemsettin Günaltay tarafından gerçekleştirildi. Belediye önünde kalabalığa hitap eden Günaltay, DP'nin muhalefetteyken demokratik rejimi sağlayacaklarını ve antidemokratik kanunları kaldıracaklarını vaat etmelerine rağmen iktidara geçtikten sonra tüm vaatlerini unuttuklarını, üstelik yeni çıkarılan kanunlarla hürriyetlere ket vurduklarını belirtti. Anayasanın ve seçim kanununda değişik yapılması gerektiğini ancak hükümetin buna yanaşmadığını ifade etti. Devlet memurlarının devletin değil, DP'nin memurları gibi

⁶⁰BCA. 490.01.647.150.1.12.

⁶¹BCA. 490.01.647.150.1.7.

⁶²BCA. 490.01.647.150.1.8.

hareket ettiğini ve partizanlık yaptıklarına vurgu yaptı. DP'nin liberal ekonomi politikalarını da eleştiren Günaltay, DP'nin memleketi borç batağına soktuğunu, Türk parasının değerinin korunmadığını ve memleketin altın stokunun tükendiğini sözlerine ekledi. Memleketin bugünkü dimdik ve kuvvetli duruşunun II. Dünya Savaşı'na girmemeye borçlu olduğuna ve bunu da CHP iktidarının sağladığını belirtti⁶³.

Günaltay konuşmasının devamında, DP iktidarının hiçbir şey yapmadığını vurgulayarak, gazete ve radyolardan bildirilen yol, su, elektrik, fabrika vb. gibi açılış törenleri ile ilgili haberlerin asıl muhatabının CHP olduğunu dile getirdi. CHP tarafından planlanan ve başlatılan birçok projenin DP'nin sahiplendiğini ve açılış törenlerinin kendi yaptığı işler gibi lanse edildiğini ifade etti. DP İktidarının partizan bir idare kurduğunu, memlekette asayiş kalmadığını ve memleketi çiftlik yönetilir gibi yönettiğini vurgulayan Günaltay, konuşmasının sonunda vatandaşların bugünkü iktisadi buhrandan ve esaret idaresinden kurtarılması için tekrar CHP'ye oy vermelerini istedi⁶⁴.

Eski Başbakan Şemsettin Günaltay'ın bu konuşması özellikle DP yanlısı gazetelerde geniş yankı bulmuştu. Demokrat Erzincan Gazetesi'nde Günaltay'ın konuşması yoğun bir şekilde eleştirilerek, iddialarının doğru olmadığı yönünde haberlere yer verilmişti. Örneğin 1939 depreminden sonra Romanya'nın yardım olarak Erzincan'a gönderdiği 6 bin metre mikâp kereste ile Ankara'da Saraçoğlu evlerinin yapıldığı belirtilmekteydi. Refahiye ormanlarından temin edilen 2 bin metre mikâp kerestenin, inşaatta kullanılmak şartıyla metreküpü 35 liradan CHP'li Müteahhit Necip Kotan'a verildiği, Kotan'ın ise bu keresteleri Elazığ'da metreküpünü 105 liraya sattığı iddia edilmekteydi. CHP iktidarının deprem sonrası Erzincan'da 100 binleri bulan İnönü Anıtı, 620 bin liraya mal olmuş hamam, sadece duvardan ibaret mezarlık yaptırdığı vurgulanmıştı. Muhalefetteyken Erzincan'a gelen Celal Bayar'ın, şöyle bir etrafını seyrettikten sonra *"Bu memleketi (Erzincan) değil bir devlet, bir aşiret ağası bile 10 senede yaptırabilirdi"* sözüne atıfta bulunularak, deprem sonrası CHP Hükümetinin imar faaliyetleri eleştirilmişti. DP iktidarı döneminde ise 10.07.1953 tarihli ve 6131 sayılı bir kanunla, Erzincan'da yaptırılan 670 evin maliyet fiyatlarının % 50 oranında af edildiği ve 3,5 milyon lira bağışta bulunulduğu belirtilmişti⁶⁵.

İnönü Heykeli, iktidar ve muhalefet partisi arasında ayrı bir polemik konusu olmuştur. İliç DP İlçe Başkanı Sabri Odabaşı, İliç'te CHP'li bir esnafa *"CHP iktidarı paraları heykellere sarf etti bak bu hükümet bir heykel yaptırıyor mu?"* diye ifade de bulunduğuna ve CHP'ye hakaret ettiği gerekçesiyle mahkemeye verildiği anlaşılmaktadır⁶⁶.

Partiler tarafından düzenlenen mitinglerin ardından gazetelerde, partilerinden istifa edenlerle ilgili haberlere tekrar yer verildiği görülmektedir. Partilerin Genel Merkezi'nden gönderilen hatiplerin düzenledikleri mitinglerde sözler söylenmiş ve onlara göre halk etkilenmiştir. Halkın üzerindeki bu etkinin daha da yoğunlaştırılması için tekrar gazete sayfalarında partilerinden istifa edenlerin haberlerine yer verilerek psikolojik savaş kaldığı yerden devam etmiştir. 1953'den sonra gazetelerde yer alan istifa haberlerine şu örnekleri vermek mümkündür:

13 Ocak 1953'de, Tercan İlçesi'nin tanınmış simalarından Alişan Şahin, mensubu olduğu CHP'den istifa ederek DP Merkez İlçe Teşkilatı'na kaydını yaptırdı⁶⁷. Eylül 1953'de Erzincan'ın Çukurkuyu Muhtarı ve DP Çukurkuyu Ocak Başkanı Yaşar Kolat

⁶³Halkın Sesi, 11 Eylül 1953.

⁶⁴Demokrat Erzincan, 11 Ağustos 1953.

⁶⁵Demokrat Erzincan, 11 Ağustos 1953.

⁶⁶Öz Erzincan, 29 Nisan 1953.

⁶⁷Demokrat Erzincan, 14 Ocak 1953.

partisinden ayrılarak CHP'ye geçti⁶⁸. Ergen CHP Ocak Başkanı Hüseyin Kartal, partisinden istifa ederek DP saflarına katıldı⁶⁹. Kişim Köyü'nde DP Merkez İlçe Üyesi Ali Rıza Gülhan ile beraber 125 kişi DP'den istifa ederek CHP'ye geçtiler⁷⁰. Ekim 1953'de İliç'e bağlı DP Kinana Ocak İdare Heyeti toplu olarak istifa ederek CHP'ye katıldılar⁷¹.

Şubat 1954'de Saruhan Bucağına bağlı Yılmaz Köyü'nde CHP'ye kayıtlı 10 kişi⁷², Haziran 1954'de Kemaliye'nin CHP'li Eski Belediye Başkanı Rıfat Şahsuvaroğlu⁷³, CHP Eski Erzincan Milletvekili Nahit Pekcan, mensubu oldukları partilerinden istifa ederek DP'ye geçtiler⁷⁴. Ocak 1955'de CHP Pızvan Teşkilatı⁷⁵, 20 Mart 1955'de İliç Belediye Başkanı Nuri Tiryaki CHP'den istifa ederek DP'ye katıldılar⁷⁶.

1957'de, Cimin Nahiyesi'ne bağlı Biteriç Köyü CMP Ocak İdare Heyeti⁷⁷, Kemaliye'ye bağlı Yukarı Barasor Köyü'nden CHP'li 79 kişi⁷⁸, Erzincan CMP İl Teşkilatı'ndan Selahattin Karakaş, İliç CMP İlçe Teşkilatı⁷⁹, Erzincan CHP İl İdare Heyeti Üyesi Halit Gül⁸⁰, Erzincan CHP Gençlik Kolu Başkanı Nadi Altınel ile 32 arkadaşı partilerinden istifa ederek DP'ye geçtiler⁸¹. 1958'de Kemah İlçesi'nin Kamarik Bucağına bağlı Birastik Köyü CHP Ocak İdare Heyeti, Kamarik Bucağına bağlı İranos Köyü Ocak İdare Heyeti⁸², Tercan İlçesi'nin Pekerç Bucağında CHP'ye kayıtlı 140 kişi⁸³, Küpesi, Gani Efendi Çiftliği, Sırnas, Erdene ve Mahmutlu CHP Ocak Teşkilatları, CHP Eski Erzincan Milletvekili Hüsnü Çanakçı, CMP Cimin, Pişkidağ ve Keleriç Bucak ve Ocak Teşkilatları, CHP Altınbaşak Bucak Teşkilatı⁸⁴, Caferli Köyü CHP Ocak Teşkilatı⁸⁵, Selepür Nahiyesi'ne bağlı Kişdim, Abge, Hınzoru, Karacalar ve Bulanık CMP Ocak Teşkilatları⁸⁶, Refahiye CHP İl Genel Meclis Üyesi olan Zamir Yılmaz⁸⁷, Çayırılı Başköy CHP Bucak Teşkilatı Başkanı partilerinden istifa ederek DP'ye katıldılar⁸⁸. 1959'da Merkez İlçe'ye bağlı Cırzını Köyü CHP Ocak Teşkilatı⁸⁹, Cimin Bucağı Kertah Köyü CHP Ocak Teşkilatı⁹⁰ partilerinden ayrılarak DP'ye katıldılar.

CHP Eski Erzincan Milletvekili Hüsnü Çanakçı'dan⁹¹ sonra TBMM'nin XI. Dönemine CHP'den Erzincan Milletvekili olarak seçilen Hüseyin Avni Şahin 1959 Mart ayında partisinden istifa etti. Şahin, istifasının ardından Başbakan Adnan Menderes'i evinde ziyaret ederek Menderes ile bir müddet görüştü. Bu görüşmenin ardından Şahin, DP

⁶⁸Halkın Sesi, 11 Eylül 1953.

⁶⁹Öz Erzincan, 29 Eylül 1953.

⁷⁰Halkın Sesi, 27 Eylül 1953.

⁷¹Halkın Sesi, 2 Ekim 1953.

⁷²Öz Erzincan, 2 Şubat 1954.

⁷³Yeşil Eğin, 21 Haziran 1954.

⁷⁴Yeşil Eğin, 28 Haziran 1954.

⁷⁵Demokrat Erzincan, 6 Ocak 1955.

⁷⁶Demokrat İliç, 29 Mart 1955.

⁷⁷Kazankaya, 25 Eylül 1957.

⁷⁸Yeşil Eğin, 30 Eylül 1957.

⁷⁹Kazankaya, 2 Ekim 1957.

⁸⁰Kazankaya, 10 Ekim 1957.

⁸¹Kazankaya, 21 Ekim 1957.

⁸²Kazankaya, 28 Mart 1958.

⁸³Öz Erzincan, 5 Mart 1958.

⁸⁴Kazankaya, 28 Mayıs 1958.

⁸⁵Öz Erzincan, 17 Haziran 1958.

⁸⁶Öz Erzincan, 20 Haziran 1958.

⁸⁷Kazankaya, 26 Temmuz 1958.

⁸⁸Öz Erzincan, 4 Haziran 1958.

⁸⁹Öz Erzincan, 17 Şubat 1959.

⁹⁰Öz Erzincan, 21 Şubat 1959.

⁹¹ TBMM'nin X. Döneminde (02.05.1954–01.11.1957) Erzincan'daki tek CHP Milletvekilidir.

saflarına katıldı⁹². Şahin'in istifası Erzincan'da şok etkisi yaratmıştır. 1957 seçimlerinde DP, Erzincan'dan tek bir milletvekili çıkaramamıştır. Böylece Şahin'in DP'ye katılması ile DP'nin Erzincan'daki tek milletvekili temsilcisi olmuştur.

Şahin istifası ile ilgili yapmış olduğu açıklamada, DP iktidarının memleketin refahı ve kalkınması için çalıştığına inandığını belirterek, DP iktidarının vücuda getirdiği eserlerin inkâr edilemeyeceğini ifade etti. Şahin açıklamasında, “*memleketime ve seçim bölgeme bir mebus olarak nasıl faydalı olacağımı düşünürüm. Bu düşüncemin Demokrat Parti saflarında çalışmakla mümkün olacağına inandım ve bu kanaatle CHP'den istifa ettim.*” diyerek istifasının Erzincan için daha hayırlı olacağını bildirdi⁹³. Hüseyin Avni Şahin'in CHP'den istifa edip DP'ye katılması, diğer CHP'li Erzincan Milletvekillerinin yoğun eleştirilerine neden oldu. Milletvekilleri yapmış oldukları açıklamalarda, Şahin'in CHP sayesinde Erzincan'dan milletvekili olarak seçildiğini ve DP'ye katılmasının şık olmadığını vurguladılar⁹⁴.

Milletvekilinin istifasının ardından 1959'da Erzincan'ın çeşitli yerlerinden CHP'den istifaların devam ettiği görülmektedir. Örneğin Çayırlı İlçesi'ne bağlı Bozağa Köyü'nden 36 kişi, Refahiye İlçesi'nden 86 kişi⁹⁵, Tercan İlçesi'nin Pekerçiç Bucağı'na bağlı çeşitli CHP Ocak Teşkilatlarından 449 kişi⁹⁶, CHP İliç Belediye Başkanı Nuri Tiryaki, İliç Belediye Meclis Üyeleri Hüsnü Karadayı, Hakkı Oğuz, Hakkı Piroğlu, Ali Sarıkaya, Mevlüt Doğan ve Burhan Zobi CHP'den istifa ederek DP saflarına katıldılar⁹⁷.

Yukarıdaki örneklerde de görüldüğü gibi CHP'den istifa edip DP'ye geçenlerin sayısı, 27 Mayıs 1960 askeri müdahalesine kadar artarak devam etmiştir. İstifaların en önemli nedeni, şüphesiz DP icraatlarının beğenilmesidir. DP iktidarının her geçen gün biraz daha güçlenmesi ile birlikte, insanların buldukları köy, kasaba ya da ilçelerine daha çok hizmet gelmesini sağlamak diğer bir nedendir. Bununla birlikte istifaların, kişisel birtakım çıkar beklentisi içerisinde olan insanların tercihlerinden de kaynaklandığı söylenebilir. Ancak gerek CHP ve gerekse DP iktidarı döneminde Erzincan'ın, kısır parti çekişmeleri arasında kaldığı bir gerçektir. Her iki partinin yöneticileri, mensubu oldukları partileri adeta kendi tekelleri altına alarak, kendi akraba, dost ve tanıdıklarını partinin kollarına yerleştirmişlerdir. Bu kısır döngü içerisinde iki partide de yeni bir “*elit*” zümre ortaya çıkmıştır. Bu zümre Erzincan'ın siyasi, sosyal ve ekonomik yapısına yön vererek, değişen güç dengeleri içerisinde her dönem kendine yer bulmuştur.

⁹²Kazankaya, 14 Mart 1959.

⁹³Öz Erzincan, 16 Mart 1959, 7 Mart 1959.

⁹⁴Öz Erzincan, 26 Mart 1959.

⁹⁵Öz Erzincan, 6 Nisan 1959.

⁹⁶Öz Erzincan, 21 Mayıs 1959.

⁹⁷Kazankaya, 22 Aralık 1959.

SONUÇ

Milli Mücadele Dönemi'nde kurulan Anadolu ve Rumeli Müdafaa-i Hukuk Cemiyeti'nin bir şubesinin de Erzincan'da açılmasıyla birlikte CHP teşkilatının temelleri atılmıştır. Yeni kurulan devletin rejimini, tek parti döneminde Erzincan'da CHP ve Halkevi vasıtasıyla halka anlatılmıştır. Kısa bir süre sonra parti teşkilatı ilçe, bucak ve köylerde de oluşturulmaya başlanmıştır.

Erzincan'da çok partili süreçle birlikte DP il teşkilatı 1946 yılı Haziran ayında kurulmuştur. DP'nin yönetim kademelerinde görev alan kişilerin büyük bir çoğunluğunun, önceden CHP ve Halkevi teşkilatlarında görev yapmış kişiler oldukları görülmektedir. DP'nin Erzincan'da CHP'nin siyasi geleneğini devam ettirdiği anlaşılmaktadır. DP ocak, bucak, ilçe ve il teşkilatlanmasını, belirli bir hiyerarşi ile kongre yapılmasını, kongrelerde uygulanan yöntem ve metotları ve müfettişlik kurumunu CHP'den örnek alarak yapmıştır.

14 Mayıs 1950 tarihinde yapılan seçimler neticesinde DP'nin iktidara gelişi tüm yurttaki gibi Erzincan'ı da yakından etkilemiştir. Bu dönemde Erzincan parti teşkilatı içerisinde yoğun bir mücadele olduğu anlaşılmaktadır. Güçlü bir iktidarın Erzincan'da temsilcisi olma isteği ve hevesi, kişisel hırs ve menfaatleri beraberinde getirmiştir. Tek parti döneminin politikalarını beğenmeyenler ya da bu dönemde kendisine yer bulamayanlar, DP'nin iktidarlığı döneminde adeta geçmişin acısını çıkarırcasına sürekli ön plana çıkmaya çalışmışlardır.

CHP ve DP'nin yanı sıra Erzincan'da MKP, MP, CMP ve HP'nin de kısa süreli de olsa parti teşkilatlarının kurulduğu görülmektedir. MKP'nin il teşkilatı hakkında yeterli bilgiye sahip olunamamakla birlikte, 1946'da Kemaliye'de parti teşkilatının olduğu tespit edilmiştir. MP Erzincan teşkilatı 1953'de kurulmuştur. Ancak kuruluşundan yaklaşık iki hafta sonra hiçbir varlık göstermeden kapatılmıştır. CMP'nin 1955-56 yıllarında Erzincan'ın çeşitli ilçe, bucak ve köylerinde teşkilatlandığı görülmektedir. CMP'nin Erzincan'daki parti üyelerinin DP'den ihraç edilmiş ya da çeşitli sebeplerden dolayı bu partiden ayrılmak zorunda kalmış kişiler tarafından kurulduğu anlaşılmaktadır. HP ise Erzincan'daki teşkilatlanmasını 1956'da gerçekleştirmiştir. Parti yönetiminde görev alan kişilerin daha önce CHP'nin ve Halkevinin çeşitli kademelerinde ve sonra da DP'de önemli kademelerde görev yapmış kişiler oldukları görülmektedir. Netice olarak bu partilerin, Erzincan'ın siyasi hayatında çok fazla bir etkinliğinin olmadığı tespit edilmiştir. Çok partili dönemde Erzincan'da daha ziyade CHP ve DP arasında ezeli bir rekabet yaşanmıştır. Bu rekabet siyasetin her alanında kendini göstermiş ve her iki partide de, karşılıklı üstünlük kurmaya yönelik faaliyetler hız kesmeden devam etmiştir.

KAYNAKÇA

A. Arşiv Belgeleri

Başbakanlık Cumhuriyet Arşivi (BCA), Ankara.

BCA. 490.01.155.619.1.203.

BCA. 490.01.439.1819.4.1.

BCA. 490.01.439.1819.4.15.

BCA. 490.01.439.1819.4.17.

BCA. 490.01.439.1819.4.18.

BCA. 490.01.439.1819.4.19.

BCA. 490.01.439.1819.4.21.

BCA. 490.01.439.1819.4.24.

BCA. 490.01.439.1819.4.26.

BCA. 490.01.439.1819.4.27.

BCA. 490.01.439.1819.4.29,30.

BCA. 490.01.439.1819.4.7.

BCA. 490.01.439.1819.4.8–10.

BCA. 490.01.646.142.1.77.

BCA. 490.01.647.150.1.11.

BCA. 490.01.647.150.1.12.

BCA. 490.01.647.150.1.7.

BCA. 490.01.647.150.1.8.

BCA. 490.1.0.0.1.1.1.

B. Süreli Yayınlar

Cumhuriyet

Demokrat Erzincan

Demokrat İliç

Halkın Sesi

Kazankaya

Öz Erzincan

Tasvir

Yeni Erzincan

Yeşil Eğin

C) Araştırma Eserleri ve Makaleler

Aslan Yavuz, *TBMM Hükümeti'nin Kuruluşu, Evreleri, Yetki ve Sorumluluğu (23 Nisan 1920-30 Ekim 1923)*, Yeni Türkiye Yayınları, Ankara 2001.

Bilâ Hikmet, *CHP (1919-2009)*, Doğan Kitap, (4. Baskı), İstanbul 2008.

Bulut Hüseyin, *Milli Mücadelede Erzincan*, Erzincan Belediyesi Yayınları No:10, Ankara 1997.

Çevik Zeki, *Milli Mücadele'de Müdafaa-i Hukuk'tan Halk Fırkası'na Geçiş(1918-1923)*, Atatürk Araştırma Merkezi Yayınları, Ankara 2002.

Demirel Ahmet, *Birinci Meclis'te Muhalefet – İkinci Grup*, İletişim Yayınları, (4. Baskı), İstanbul 2007.

Dervişoğlu Fatih M., *Nuri Demirağ Türkiye'nin Havacılık Efsanesi*, (4. Baskı), Ötüken Neşriyat, İstanbul 2011.

DP, *Demokrat Parti Tüzük ve Programı*, Basım yeri yok, Ankara 1946.

Eroğlu Cem, *Demokrat Parti Tarihi ve İdeolojisi*, İmge Kitabevi, Ankara 1990.

Kaynar Mete Kaan, *Cumhuriyet Dönemi Siyasi Partiler (1923-2006)*, İmge Kitabevi, Ankara 2007.

Kırzioğlu M. Fahrettin, *Bütünüyle Erzurum Kongresi*, Kültür Ofset, Ankara 1993.

Kocaturk Utkan, *Doğumundan Ölümüne Kadar Kaynakçalı Atatürk Günlüğü*, Atatürk Araştırma Merkezi Yayınları, Ankara 1999.

Küçükkuşurlu Murat, *Türk Siyasi Tarihinde Erzurum (1923-1950)*, Atatürk Araştırma Merkezi Yayınları, Ankara 2012.

Öz Esat *Türkiye'de Tek Parti Yönetimi ve Siyasal Katılım*, Gündoğan Yayınları, Ankara 1992.

Tökin F. Hüsrev, *Türkiyede Siyasi Partiler ve Siyasi Düşüncenin Gelişmesi*, Elif Yayınları, İstanbul 1965.

Tunaya Tarık Zafer, *Türkiye'de Siyasi Partiler (II. Meşrutiyet Dönemi – 1908-1919) I*, İletişim Yayınları, (3. Baskı), İstanbul 2009.

Tunçay Mete, "Siyasal Gelişmenin Evreleri", *Cumhuriyet Dönemi Türkiye Ansiklopedisi VIII*, İletişim Yayınları, İstanbul 1983.

Turan Murat, *CHP'nin Doğuda Teşkilatlanması (1923-1950)*, Libra Yayıncılık, İstanbul 2011.

Turan Şerafettin, *Türk Devrim Tarihi*, IV/1, Bilgi Yayınevi, İstanbul 1999.

Uyar Hakkı, "Türkiye'de Tek Parti Dönemi'nde İktidar ve Muhalefet (1923-1950)", DEÜAİİTE, (Yayınlanmamış Doktora Tezi), İzmir 1998.

Yavuz Erdem, "Siyasi Mücadele Ekseninde Erzincan'da Faaliyet Gösteren Dernekler (1941-1960)", *Erzincan Üniversitesi Sosyal Bilimler Enstitüsü Dergisi*, C. 2, Erzincan 2016, s.105-124.

Yavuz Erdem, *Türk Siyasi Tarihinde Erzincan (1923-1960)*, 2. Baskı, İstanbul 2017, s. 129.

Yücel M.Serhan, *Demokrat Parti*, Ülkü Kitapları, İstanbul 2001.

1939 DEPREMİ SONRASI ERZİNCAN YENİŞEHİR ALANINDA YAPILAN BİR HEYKEL: İNÖNÜ ANITI

Doç. Dr. ERDEM YAVUZ¹

ÖZET

Türkiye Cumhuriyeti Devleti’ni siyasi, sosyal ve ekonomik olarak en çok etkileyen ilk ve en önemli deprem, 1939 depremidir. 27 Aralık 1939’da meydana gelen deprem, Erzincan başta olmak üzere 400 km. uzunlukta ve 200 km genişlikte bir bölgeyi etkisini altına almış, pek çok can ve mal kaybına yol açmıştır. Bir yandan deprem sonrası “Yasak Şehir”, “Muvakkat Şehir” ve “Yenişehir” olarak adlandırılan üç sahaya bölünmüş olan Erzincan’da imar faaliyetleri devam ederken diğer yandan İl Genel Meclisi tarafından yeni Erzincan’ın Cumhuriyet Meydanı’na bir anıt konulması için çalışmalara hız verilmiştir.

Bu çalışmada, 1939 depreminin neden olduğu dönemin siyasi, ekonomik ve sosyo-kültürel şartları içerisinde yapılan İnönü Anıtı’nın öyküsü ele alınmıştır. Çalışmada, anıt heykel çalışmalarının Cumhuriyet’in ilanı ile birlikte yeni sistemin kalabalık kitleleri etkileyen ve iktidarın gücünü temsil eden bir unsur olmakla birlikte anıtın, Erzincan’a özgü dönemsel şartların etkisi ve sonuçları üzerinde durulmuştur. Anıtın yapılış amacı, anıtla verilmesi istenen mesaj, anıtın toplum üzerindeki etkileri ve anıtla yönelik yapılan eleştiriler çalışmada ele alınan başlıca hususlardır.

Anahtar Kelimeler: 1939 Depremi, İnönü Anıtı, Erzincan.

A STATUE BUILT IN THE YENİŞEHİR AREA OF ERZİNCAN AFTER 1939 EARTHQUAKE: İNONU MONUMENT

ABSTRACT

The first and most important earthquake, which influenced the Republic of Turkey in political, social and economic terms, was the 1939 earthquake. The earthquake, which happened on December 27, 1939, affected a region with a length of 400 km and a width of 200 km, mainly Erzincan, and caused many lives and property losses. On the one hand, the city was divided into three areas as “*Forbidden City*”, “*Muvakkat City*” and “*Yenisehir*” and re-construction activities continued after the earthquake, on the other hand, works to build a monument in the Erzincan Republic Square were accelerated.

In the present study, the story of the Inonu Monument, which was built in the political, economic and socio-cultural conditions of then-present period caused by the 1939 earthquake, was dealt with. In the study, it was emphasized that the monument showed the effects of sculptural works together with the proclamation of the Republic, the new system on the crowds representing the power of the government, but it was also focused on the effects and consequences of the monument in the conditions of those times specific to Erzincan. The purpose of the monument, the message intended to be given with it, the effects of the monument on the society, and the criticisms on the monument were the main issues that were discussed in the study.

Keywords: 1939 Earthquake, İnönü Monument, Erzincan.

¹ Doç. Dr. Erdem YAVUZ, Erzincan Binali Yıldırım Üniversitesi, Eğitim Fakültesi, Sosyal Bilgiler Eğitimi ABD, erdemyavuz_erv@hotmail.com

GİRİŞ

1939'da, insanlık tarihinin en büyük felaketlerinden biri olarak kabul edilen 1939 depremi meydana gelmiştir. 1939 depremi; Amasya, Yozgat, Çorum, Tokat, Sivas, Erzurum, Elazığ, Tunceli, Gümüşhane, Giresun, Ordu, Samsun, Trabzon gibi çok geniş bir alanda yıkıcı etkisini göstermiştir. Depremden en çok etkilenen yer ise şüphesiz Erzincan'dı². 27 Aralık 1939 Çarşamba günü, gece yarısı saat 1'i 57 dakika 30 saniye geç başlayan ve 2-3 dakika süren deprem³ neticesinde, 15 bin civarında insan hayatını kaybederken, 2 bin civarında yaralanan olmuştur. 34 bin civarında bina tamamen yıkılmış, 8 bin civarındaki bina da hasar görmüştür. 44 bin civarında büyük ve küçükbaş hayvan ile binek hayvanı telef olmuştur⁴.

Depremden sonra nakdi ve aynı olmak üzere Erzincan'a, yurt içinden 8.350.124,62 TL, yurt dışından 2.556.602,76 TL olmak üzere toplam 10.906.727,38 TL yardım yapılmıştır. Toplanan bu yardımların yalnızca 1.282.493,29 TL'si Erzincan'a harcanmış, geri kalan 7.101.240,65 TL'lik kısmı ise depremden etkilenen diğer şehirlere aktarılmıştır. Ayrıca toplanan paraların bir kısmı da Ankara'daki Saraçoğlu Mahallesi ve Ankara Cebeci Hastanesi'nin ihtiyaçları için kullanılmıştır⁵. Diğer yandan toplanan bu paraların bir kısmı ile yeni şehir alanındaki Cumhuriyet Meydanı'na bir İnönü Anıtı yapılması için çalışmalara başlanmıştır.

Kamusal alanlardaki varlığı ile geniş kitlelerle buluşan anıtlar ve meydanlar, temsil ettikleri iktidar gücünün bir temsil aracı olmanın yanı sıra topluma verilmek istenilen mesajlarında aracısı olmuşlardır. Sanat yapıtları geçmiş-gelecek ilişkisinin kurulması, toplumsal ortak değerlerin inşası ve geleceğe aktarılmasında medeniyetler için vazgeçilmez bir araç olmuştur. Bu bağlamda anıtlardan ve anıt heykellerden yararlanma geleneği çok eskiye dayanmaktadır. Cumhuriyet Dönemi'nde anıt heykeller ve heykel çalışmalarına yeniden başlanmış, İstiklal Savaşı ve Cumhuriyetin kuruluşu bu anıt heykellerin temel konularını belirleyen unsurlar olarak kamusal alanda yerini almıştır. Anıt heykeller, iktidarın geçmiş iktidar üzerine yeni bir bellek oluşturmasını hedeflemektedir. Cumhuriyet'in ilanı ile birlikte sanat, yeni sistemin temsilcisi rolüne bürünmüş ve modern dayanaklarından uzaklaşmadan milli bir çizgide revize edilmiştir. Türkiye'de meydanların anıtlar üzerinden kimlik kazanması Pietro Canonica'nın taksim heykeli ile bir ivme kazanmıştır. Mustafa Kemal'in ve yeni Türkiye'nin kurucularının temsil edildiği heykel Cumhuriyet'in kuruluşunu ana tema olarak ifade etmektedir. Cumhuriyet Türkiye'sinin bir sembolü olan anıt ideolojik bir gösterge, temsil aracı ve kimlik kazanma arayışının bir unsuru olmuştur⁶.

İnönü Anıtı'nın Yapılışı

Cumhurbaşkanı İsmet İnönü, Erzincan'da meydana gelen depremin haberini alır almaz öncelikle 28 Aralık'ta, Erzincan Valisine gönderdiği bir telgraf ile üzüntülerini ve geçmiş olsun dileklerini bildirmişti. Cumhurbaşkanı İnönü, daha sonrada yardım malzemelerinin yer aldığı vagonlardan oluşan özel treniyle Diyarbakır ve Malatya üzerinden, 31 Aralık 1939 Pazar günü depremezelerin durumunu yakından görmek ve

² Erdem Yavuz, 1939 Depremi (Erzincan ve Bölgeye Etkisi), Arı Sanat Yayınevi, İstanbul 2017, s. 13.

³ Deprem, Erişim Tarihi: 02.08.2019, <http://www.koeri.boun.edu.tr/sismol>.

⁴ BKA. 030.01.117.737.1.1-5.

⁵ *Aydın Tarihi*, S. 275, Ekim 1956, s. 3-8; *TBMM Tutanak Dergisi (Zabıt Ceridesi)*, 3 Ocak 1951, (Yirmi beşinci Birleşim), C. 4, Dönem: IX, Toplantı: 1, s. 5, 6. (Kızılay Genel Müdürlüğü'nün 15.11.1950 tarih ve 158959 sayılı yazısı).

⁶ Nihat Sezer Sabahat, "Türkiye'de Anıt Heykelin Temsil ve Kimlik Sorunu", *İdil Sanat ve Dil Dergisi*, C. 6, S. 31, Volume 6, Issue 31, 2017, s. 953-966, DOI: 10.7816/idil-06-31-06.

incelemelerde bulunmak üzere Erzincan'a gelmişti. İnönü, saat 14.00'e kadar trende İşleri Bakanı, Sağlık ve Sosyal Yardım Bakanı, Dördüncü Genel Müfettişi, Ordu Müfettişi, Erzincan ve Erzurum Valileri ile şehrin genel durumuyla ilgili görüşmeler yapmıştı. Ardından istasyondan belediye binasına kadar yaya olarak şehri gezerek, felaketzedeleri teselli etmişti⁷. Şehir merkezindeki incelemelerinin ardından aynı gün özel treniyle saat 16.30'da Erzincan'dan ayrılan İnönü, yol güzergâhı üzerindeki ilçe ve köy halkıyla da yakından ilgilenmişti⁸.

Erzincan "Yasak Şehir", "Muvakkat Şehir" ve "Yenişehir" olarak adlandırılan üç sahaya bölünmüş ve imar faaliyetleri başlamıştır. Bir yandan imar planı ile ilgili çalışmalara hız verilirken, diğer yandan İl Genel Meclisi tarafından yeni Erzincan'ın Cumhuriyet Meydanı'na bir anıt konulması için çalışmalara hız verilmiştir⁹.

İl Genel Meclisi tarafından, 1939 deprem felaketinin hemen ardından Erzincan'a gelen Cumhurbaşkanı İsmet İnönü'nün anıtının yapılması kararlaştırıldı. Anıtın yapılabilmesi için de devletin Erzincan'a yardım olarak gönderdiği 2 milyon liradan, 100 bin liranın bu işe ayrılması uygun bulundu. Cumhurbaşkanı İsmet İnönü'nün göğsüne başını koyarak ağlayan, uğradığı felaketin büyüklüğünü anlatan bir ananın fotoğrafından esinlenilerek anıtın yapılması kararlaştırıldı. Felaketin en belirgin anlatıcısı olması düşünülen bu anıtın yapılması için 4 Eylül 1942'de, İstanbul Güzel Sanatlar Akademisi Müdürlüğü tarafından bir müsabaka açıldı. Müsabakanın süresi, 7 Ocak 1943 olarak belirlendi¹⁰.



Fotoğraf 1: Cumhurbaşkanı İsmet İnönü'nün Erzincan temaları -31 Aralık 1939- (Anıtın Esinlendiği Fotoğraf)

⁷ *Cumhuriyet*, 1 İkincikanun 1940.

⁸ *Cumhuriyet*, 2 İkincikanun 1940.

⁹ Yavuz, 1939 Depremi (Erzincan ve Bölgeye Etkisi), s. 68.

¹⁰ *Yeni Erzincan*, 13 Ağustos 1942.

İnönü Anıtı 4 Eylül 1942'de, Güzel Sanatlar Akademisi Müdürlüğü tarafından şu şartlar dâhilinde müsabakaya konuldu¹¹:

“1. Müsabaka milli mahiyettedir. Binaenaleyh müsabaka Türkiye Cumhuriyeti tabiiyetini ve Türkiye’de heykeltıraşlık salâhiyetini haiz kimseler iştirak edebilir.

2. Müsabaka müddeti 4 aydır. Hazırlanacak proje, maket ve izahatın en geç 07.01.1943 tarihinde Akademi idaresine rumuzlu zarflarla birlikte tevdi edilmiş bulunması icap eder.

3. Erzincan imar planının kopyası heykeltıraşlara, bedelsiz olarak Akademi idaresi tarafından tevdi olunacaktır.

4. Abide yapılacak meydanın etrafı henüz inşa edilmemiş bulunmaktadır. Bu sebeple meydan etrafına ait fotoğrafların, bina irtifalarının şimdiden tespiti mümkün değildir. Meydan hakkındaki etütler imar planı üzerinde yapılacaktır. Bununla beraber imar planı ana hatları tespit eylediğinden ve tafsilat daima ayrıca yapılacağından gerek abide projesinde, abide meydanının tanziminde, imar planında mevcut binaların şekline tamamen uymak mecburiyeti yoktur.

5. Abide de kıyafetin sivil veya askeri olması tamamıyla sanatkâra bırakılmıştır.

6. Abidenin inşasına tahsis edilen meblağ 100 bin Türk lirasıdır. Müsabakada birinci gelen eser inşa edilecek ve birincinin aldığı ikramiye inşa bedeline mahsup olunacaktır.

7. Abidenin ifade edeceği fikre esas olacak fotoğraf, mahallin tarihi ve topografik hususiyetleri hakkındaki malumat Erzincan imar planıyla beraber Akademi idaresinden alınacaktır.

8. Mükâfatlar net olarak birinciye 1.000, ikinciye 500, üçüncüye 300 liradır.

9. Maketler 1-10 mikyasında ve tamamen alçı ile dökülmüş olacaktır. Ayrıca her kısmın hangi madde veya malzemeden yapılacağı bertafsil gösterilecek, kaidenin ve kaide sathının tam bir vuzuhu haiz olmasına itina olunacaktır. Heykelin hangi madde ve malzeme ile yapılacağı heykeltıraş tarafından bir mektupla jüriye bildirilecektir. Maketlerin hazırlanmasında, abide inşaatında kullanılacak maddenin hususiyetinin nazarı itibara alınması lazımdır.

10. Abidenin muhitine uygun olması meşrut olduğundan müsabık heykeltıraş bir Yüksek Mimarla teşriki mesai ederek abide meydanının müstakbel şekli hakkında abideler jürisine bir teklif projesi verecektir. Bu proje 1-200 mikyasında olacak ve sanatkârın münasip gördüğü bina kütlelerinin irtifa ve imtidatlarını gösterecektir.

11. Ayrıca abide meydanının 1-200 mikyasında bir kuş bakışı resmi aksonu metresi tanzim ve jüriye tevdi edilecektir. Meydanın tanziminde abidenin bulunduğu yere göre yollar (trotuar), yeşillikler, ağaçlıklar ve su varsa suyun alacağı vaziyet mütalaa edilerek kuş bakışı resimde gösterilmiş olacaktır.

12. Sanatkâr lüzumlu gördüğü diğer muhtelif teklifleri ve izahları yazılı olarak abideler jürisine tevdi etmelidir.

13. Jüri hükmünü, maket, proje ve tekliflerin heyeti umumiyesini tetkik ederek verecektir.

¹¹ Yeni Erzincan, 17 Eylül 1942.

14. *Jüri müsabakaya iştirak eden maketleri nisbi değerlerine göre derecelendirmek mecburiyetinde değildir. Mükâfatları, müsabakaya iştirak eden eserlerin hakiki kıymetine göre tevzine jüri heyeti salahiyyetlidir.*

15. *Şartname hükümlerine tam bir şekilde uymayan heykeltıraşların teklifleri jüri tarafından tetkik edilemez.*

Güzel Sanatlar Akademisi Müdürlüğü tarafından açılan müsabakanın son günü olan 7 Ocak 1943 tarihine kadar yapılan müracaatlar değerlendirildi. Ancak Akademiye sunulan teklifler yeterli görülmediği için aynı şartlar dâhilinde müsabaka, 6 ay süreyle uzatıldı¹².

Müsabakanın son günü olan 20 Temmuz 1943 tarihinde, Güzel Sanatlar Akademisi Müdürlüğü'ne gönderilen maketler jüri tarafından incelenerek dereceye girenler tespit edildi. Buna göre Heykeltıraş Ratip Aşir Acudoğlu, birinciliği kazanarak 1.000 lira ödül almaya hak kazandı. Müsabakada ikinciliği Heykeltıraş Kamil Sonad, üçüncülüğü de Heykeltıraş Hakkı Atamulu kazandı¹³.

1943 yılında başlayan müsabakanın sonuçlanmasının ardından, 1947 Ocak ayında İnönü Anıtı'nın birinci kısmının döküm işi tamamlandı. Anıtın bütünü, 1947 Nisan ayı içerisinde yerine konulmak üzere 26 Nisan 1947'de Ankara'dan Erzincan'a doğru yola çıkarıldı¹⁴.

İnönü Anıtı, 31 Aralık 1947 Çarşamba günü saat 13.00'te düzenlenen bir törenle resmi olarak açıldı. Açılışa Cumhurbaşkanı İsmet İnönü başta olmak üzere TBMM Başkanı, Başbakan, Bayındırlık Bakanı, Sağlık ve Sosyal Yardım Bakanı, Ulaştırma Bakanı, Tarım Bakanı ve Erzincan Milletvekilleri davet edilmiş ancak davetliler yoğun iş mesailerini mazeret göstererek törene katılamamışlardı. Askeri bandonun İstiklal Marşı'nı çalmasıyla başlayan tören, Erzincan Valisi Recai Türel ve Erzincan Belediye Başkanı Rauf Bayındır'ın konuşmaları ile devam etti. Anıtın kurdelesini Bayan Türel tarafından kesilerek anıt açıldı. Askeri birlikler ve okulların resmi geçişi ile törenin son bulmasının ardından davetlilere, belediye binasında çay ikramı yapıldı¹⁵.

Anıtın açılışına davet edilen devlet büyükleri daha sonra birer telgraf göndererek davete icabet edemedikleri için üzüntülerini dile getirmişlerdi. Cumhurbaşkanı İsmet İnönü'den gelen telgraf şu şekildedir¹⁶:

“Deprem felaketinin acısını halen bütün tazeliği ile duyuyorum ve tesellisini yeni Erzincan'ın kuruluşunu yakından takip ettiğimiz gelişmesinde buluyorum. Erzincanlı yurttaşlarımla ilgisine yürekten sevgilerle teşekkürler. İsmet İnönü”

Yalnızca heykelin yapımı 100 bin liraya mal olmuştu. Yarışmada dereceye girenlere verilen ödül, heykelin taşınması, anıt yerinin yapılması, çevre düzenlemesi de eklenince anıtın toplam maliyeti 200 bini bulmuştu. Anıt, bir kaide üzerine konulmuş iki kısımdan oluşmaktadır. Birinci kısım, İsmet İnönü'nün göğsüne başını dayamış felaketzede bir ananın ıstırabını İsmet İnönü nezdinde devletin dindirmekte olduğunu, yanındaki çocuk ise devlet tarafından yapılan yardımlar başta olmak üzere yurt içinden ve yurt dışından yapılan yardımları sembolize etmektedir. İkinci kısım ise anıtın alt bölümünü oluşturan kısımdır. Anıtın sol tarafındaki heykel, şehri imar edecek olan sanatkârları, sağ tarafındaki heykel de şehrin anahtarını getiren bir hemşeriyi ve ortadaki kadın heykeli de saadete kavuşmuş bir

¹² *Yeni Erzincan*, 14 Ocak 1943.

¹³ *Yeni Erzincan*, 22 Temmuz 1943.

¹⁴ *Yeni Erzincan*, 23 Ocak 1947.

¹⁵ *Yeni Erzincan*, 1 Ocak 1948.

¹⁶ *Yeni Erzincan*, 8 Ocak 1948.

anayı temsil etmektedir. Anıtın arka kısmında ise İbrahim Alaattin Gövse'nin, 1939 depremi dolayısıyla yazdığı dört mısralık bir şiiri bulunmaktadır. Anıt, bir bütün olarak Cumhurbaşkanı İsmet İnönü'nün en kısa bir zamanda 1939 deprem felaketini paylaşmak emeliyle, Erzincanlıların yardımına gelişini temsil etmektedir¹⁷. İbrahim Alaattin Gövse'nin şiir şu şekildedir:

*“Daya biçare kadın bağına yorgun başını
Ona anlat, yıkılan yurdu ölen yoldaşını
Ebedi milletin sevgisi kaynar orada
Bu mukaddes ateş üstünde kurut gözyaşını”*

İnönü Anıtı İle İlgili Eleştiriler

1939 depreminin yıkıcı etkisi, Erzincan'ın siyasi, sosyal, ekonomik, sağlık, eğitim ve kültürel gibi pek çok alanında da hissedilmiştir. Deprem, Erzincan'ın önceliklerini değiştirmiştir. Deprem, Erzincan'ın siyasi hayatını¹⁸ derinden etkilemiş ve uzun bir dönem siyasi hayatın şekillenmesinde etkili olmuştur. Deprem ve siyaset olgusu, uzun süre iç içe varlığını devam ettirmiştir. Bu dönemde deprem ve deprem sonrası gelişen olayların, özellikle her seçim döneminde Erzincan'da siyasi bir propaganda malzemesi haline getirildiği görülmektedir. Propaganda malzemeleri içerisinde öne çıkan en önemli husus ise İnönü Anıtı'dır.

Dönemin Erzincan Valisi Dr. Sükûti Tükel, daha sonraki yıllarda İnönü Anıtı ile ilgili şu eleştirilerde bulunmuştur¹⁹: *“Bu anıt, mütevazı bir tarzda yapılacak yalnız mazi olacak halin fecaatini hikâye vazifesini hâmil bulunacaktı. Sonradan anıta lüzumsuz boy verilmiş ve lüzumsuzda tablolar hatta ilave edilen asılsız simalarla aslından çok uzaklaştırılmış, bununla beraber inşaatın yürütülememesi sebebiyle de boş sahanın ortasında öksüz ve ifadesiz, hatta nazarları tahriş eder bir durumda bırakılmıştır.”*

Anıt ile ilgili yoğun eleştiriler meclis çatısından da, üstelik CHP Erzincan Milletvekili Behçet Kemal Çağlar tarafından yapılmıştı. Çağlar, meclis kürsüsünden 24 Ocak 1949 tarihinde yaptığı konuşmasında, CHP'yi ve hükümet adamlarının zihniyetini şiddetli bir şekilde eleştirdikten sonra partisinden ve Erzincan Milletvekilliğinden istifa etmişti²⁰. Çağlar, İnönü Heykeli ile alakalı şu düşünelere yer vermişti²¹: *“Niçin yeni Erzincan'ın senelerdir hala kurulamamış ve halk hala tahta barakalarda üst üste istiflenmiş dururken yeni şehre ayrılmış arsalar boşluğu ortasına bir heykel dikilmesini hoş görmek için bunu önlememek?”*

İnönü Anıtı, çok partili hayatta Erzincan'daki iktidar ve muhalefet partisi arasında ayrı bir polemik konusu olmuş ve seçimlerde propaganda malzemesi olarak kullanılmıştır. 1950-1957 yılları arasında yapılan seçimlerde partilerin Erzincan'daki seçim kampanyalarının ana ekseninin 1939 depremi ve İnönü Anıtı çerçevesinde şekillendiğini söylemek yanlış olmaz. Bu dönemde Demokrat Parti (DP), deprem paralarının gerekli yerlere harcanmayarak israf edildiğini belirterek, CHP iktidarını yoğun bir şekilde

¹⁷ *Yeni Erzincan*, 15 Ocak 1948.

¹⁸ Geniş bilgi için bkz. Erdem Yavuz, *Türk Siyasi Tarihinde Erzincan (1923-1960)*, 2. Baskı, Arı Sanat Yayınevi, 2018 İstanbul.

¹⁹ Sükûti Tükel, *Yeni Erzincan Nasıl Kuruldu? Ve Niçin Bitirilemedi?*, Piyasa Matbaası, (b. y.), 1949, s. 49.

²⁰ *Cumhuriyet*, 25 Ocak 1949.

²¹ *TBMM Zabıt Ceridesi*, Devre: VIII, İçtima: 36, C.15, s. 172-175.

eleştirmiştir. İnönü Anıtı bu duruma örnek olarak gösterilerek, anıt her platformda seçim malzemesi olarak kullanılmıştır.

Örneğin İliç DP İlçe Başkanı Sabri Odabaşı'nın, İliç'te CHP'li bir esnafa "*CHP iktidarı paraları heykellere sarf etti bak bu hükümet bir heykel yaptırıyor mu?*" diye ifade de bulunduğu ve CHP'ye hakaret ettiği gerekçesiyle mahkemeye verildiği anlaşılmaktadır²².

1957 seçimlerinden bir hafta önce DP Erzincan parti teşkilatı tarafından düzenlenen bir mitingde konuşma yapan DP Erzincan Milletvekili Adayı M. Rahmi Sanalan, CHP iktidarının depremden sonra yalnızca 800 adet baraka yaptırabildiğini ve "*bunları seyretmek için de kapkara bir heykelin kurulduğunu*" ifade edecekti²³.

Anıt ile ilgili eleştirilere, DP yanlısı Erzincan basınında da rastlamak mümkündür. 1939 depreminden sonra Romanya'nın yardım olarak Erzincan'a gönderdiği 6 bin metre mikâp keresteye Ankara'da Saraçoğlu evlerinin yapıldığı, CHP iktidarının deprem sonrası Erzincan'da İnönü Anıtı, hamam ve asri mezarlıktan başka bir icraatının olmadığı gibi haberler bunlardan yalnızca birkaçıydı. Muhalefettyken Erzincan'a gelen Celal Bayar'ın etrafı seyrettikten sonra "*Bu memleketi (Erzincan) değil bir devlet, bir aşiret ağası bile on senede yaptırabilirdi*" sözüne atıfta bulunan gazetede, deprem sonrası CHP hükümetinin imar faaliyetleri eleştirilmekteydi²⁴.



Fotoğraf 2: İnönü Anıtı

²² *Öz Erzincan*, 29 Nisan 1953.

²³ *Öz Erzincan*, 22 Ekim 1957.

²⁴ *Demokrat Erzincan*, 11 Ağustos 1953.



Fotoğraf 3: İnönü Anıtı

SONUÇ

Bu çalışmada, etkisi ve sonuçları bakımından Türkiye Cumhuriyeti Devleti'ni derinden sarsan, Cumhuriyet Dönemi'nin ilk ve en önemli doğal afetlerinden biri olan ve 27 Aralık 1939 tarihinde meydana gelen deprem felaketinin ardından, Erzincan'ın yeni şehir alanında yapılan İnönü Anıtı'nın siyasi, sosyal ve ekonomik etkileri ortaya konulmaya çalışılmıştır.

Türkiye'yi uzun süre meşgul eden ve birçok sorunu beraberinde getiren en önemli doğal afetlerden biri olan 1939 depremi, gerek depremin meydana geldiği dönemde gerekse sonraki dönemlerde etkisini göstermesi bakımından oldukça önemlidir. Nitekim 1939 depreminden çok kısa bir süre önce başlayan II. Dünya Savaşı, depremin etkilerini ve sonuçlarını daha da artırmıştır.

Bu bağlamda depremin hemen ardından yardım vagonlarının olduğu özel bir trenle Erzincan'a gelerek incelemelerde bulunan Cumhurbaşkanı İsmet İnönü'nün temasları, felaketzedeler nezdinde devletin kucaklayıcı ve şefkatli gücünün halk nezdinde bıraktığı etki bakımından oldukça önemlidir.

Erzincan "Yasak Şehir", "Muvakkat Şehir" ve "Yenişehir" olarak adlandırılan üç sahaya bölünmüş ve her üç sahada da aynı anda imar faaliyetleri başlatılmıştır. Bu esnada İl Genel Meclisi tarafından alınan bir kararla, felaketin en belirgin anlatıcısı olması düşünülen İnönü Anıtı'nın yapılması kararlaştırılmıştır. Cumhurbaşkanı İsmet İnönü'nün göğsüne başını koyarak ağlayan, uğradığı felaketin büyüklüğünü anlatan bir ananın fotoğrafından esinlenilerek yapılması kararlaştırılan anıt için İstanbul Güzel Sanatlar Akademisi Müdürlüğü tarafından müsabaka tertip edilmiş, müsabaka neticesinde Heykeltraş Ratip Aşir Acudoğlu'nun çalışması birinci seçilmiştir.

Yalnızca heykelin yapımı 100 bin liraya mal olmuştur. Yarışmada dereceye girenlere verilen ödül, heykelin taşınması, anıt yerinin yapılması, çevre düzenlemesi de eklenince anıtın toplam maliyeti 200 bini bulmuştur. Anıt, çok partili hayata geçiş sürecinde CHP ile DP arasında yaşanan siyasi çekişmelerin en önemli malzemesi olmuştur. CHP'liler dünya buhranı ve II. Dünya Savaşı'nın sebep olduğu ekonomik sıkıntılara ve olumsuzluklara rağmen Erzincan'da önemli icraatlar yapıldığını belirterek kendilerini savunmuşlardır. Buna karşılık DP'liler ise depremin neden olduğu sosyo-ekonomik ve imar konularında ortaya çıkan olumsuz tablonun iyi yönetilmediğini belirterek İnönü Anıtı'nı bu duruma örnek olarak göstermişler ve CHP iktidarını suçlamışlardır. Sonuç olarak anıt, her platformda seçim malzemesi olarak kullanılmıştır.

Netice olarak bu çalışmada, anıt heykellerden yararlanma geleneğinin çok eskiye dayandığı, Cumhuriyet Dönemi'nde yeniden başlayan anıt heykel çalışmalarının yeni sistemin kalabalık kitleleri etkileyen ve iktidarın gücünü temsil eden bir unsur olduğu ortaya konulmuştur. Belediye Meclis üyeleri tarafından alınan karar doğrultusunda yaptırılan anıtın, dönemin şartları göz önüne alınarak değerlendirilmesi gerekir. Anıt ideolojik bir gösterge, temsil aracı ve kimlik kazanma arayışının bir unsuru olmakla birlikte, iktidar gücünün bir temsil aracı olmanın yanı sıra geniş kitlelere verilmek istenilen mesajların aracısı olmuştur. Diğer yandan depremin neden olduğu olumsuzlukların en kısa sürede bertaraf edilebilmesi, Erzincan'a yapılan yatırımların devamının sağlanması ya da artırılması amacıyla böyle bir kararın alınmış olma ihtimali yüksektir. Öte yandan bu kararın verilmesinde Cumhurbaşkanı İnönü'nün ve dönemin hükümetin hiçbir şekilde direk bir müdahalesinin olmadığını da belirtmek gerekir.

KAYNAKÇA

A. Arşiv Belgeleri

Başbakanlık Cumhuriyet Arşivi (BCA), Ankara.

BCA. 030.01.117.737.1.1-5.

Kızılay Arşivi (KA), Ankara.

15.11.1950 tarih ve 158959 sayılı yazısı.

B. Süreli Yayınlar

Ayın Tarihi

Cumhuriyet

Demokrat Erzincan

Öz Erzincan

TBMM Kavanin Mecmuası

TBMM Tutanak Dergisi (Zabıt Ceridesi)

Yeni Erzincan

Sabahat Nihat Sezer, “Türkiye’de Anıt Heykelin Temsil ve Kimlik Sorunu”, *İdil Sanat ve Dil Dergisi*, C. 6, S. 31, Volume 6, Issue 31, 2017, s. 953-966, DOI: 10.7816/idil-06-31-06.

Tükel Sükûti, *Yeni Erzincan Nasıl Kuruldu? Ve Niçin Bitirilemedi?*, Piyasa Matbaası, (b. y.), 1949.

Yavuz Erdem, 1939 Depremi (Erzincan ve Bölgeye Etkisi), Arı Sanat Yayınevi, İstanbul 2017.

Yavuz Erdem, *Türk Siyasi Tarihinde Erzincan (1923-1960)*, 2. Baskı, Arı Sanat Yayınevi, 2018 İstanbul.

D) İnternet Adresleri

Deprem, Erişim Tarihi: 02.08.2019, <http://www.koeri.boun.edu.tr/sismol> (Erişim tarihi:07.09.2019)

ERZİNCAN NÜFUSUNUN İSTATİSTİKSEL ANALİZİ

SELAHATTİN YAVUZ*

Özet

Mevcut nüfus eğilimlerinin tespit edilmesi ve bu eğilimlerin devamı halinde gelecekteki nüfus yapısı hakkında kestirimlerde bulunulması daha sağlıklı politikalar üretilmesini sağlar. Bilindiği üzere nüfus; sağlık, eğitim, kentleşme, çevre, ulaşım ve istihdam başta olmak üzere birçok alan ile yakından ilişkilidir. Bunun için gelecekte bu ve benzeri alanlarda problemler yaşanmaması açısından nüfus tahmininin sağlıklı yapılması oldukça önemlidir. Bu çalışmada Erzincan ili nüfusunun artış hızı, net göç hızı, kaba doğum oranı, nüfus yoğunluğu, genç ve yaşlı nüfus oranı çevre iller (Erzurum, Sivas, Bayburt) ve coğrafi bölgeler ile karşılaştırılmıştır. Ayrıca, Erzincan'ın gelecek yıllardaki nüfusu tahmin edilmeye çalışılmıştır.

Anahtar Kelimeler: Erzincan, Erzincan Nüfusu, Nüfus Tahmini

Giriş

Nüfus projeksiyonları geleceğe yönelik politika üretme noktasında büyük önem arz etmektedir. *Nüfus projeksiyonu*, göç, ölüm ve doğum verilerinin gelecekteki eğilimleri ile tahminlere göre gelecekte *nüfusun* durumu hakkında kestirimlerin yapılmasıdır. Nüfus; sağlık, eğitim, kentleşme, çevre, ulaşım ve istihdam başta olmak üzere birçok alan ile yakından ilişkilidir. Bunun için gelecekte bu ve benzeri alanlarda problemler yaşanmaması açısından nüfus tahmininin sağlıklı yapılması oldukça önemlidir. Nüfus; bir bölgede belli bir zaman aralığında yaşayan bireylerin sayısı olup nüfus sayımı olan özgün bir sayımla belirlenir. Nüfus; doğum, ölüm, içe göç ve dışa göç olaylarına bağlı olarak artma ve azalma gibi dinamik bir yapı göstermektedir. Bu nedenle nüfus, nüfus sayımının yapıldığı zaman noktasında doğrudur¹.

Bilindiği üzere nüfus artış hızı, iç ve dış göç, net göç hızı, kaba doğum oranı, genç ve yaşlı nüfus oranı gibi birçok etken bir kentin nüfusunu etkilemektedir. Daha önceleri nüfus ve yapısı belirli aralıklarla nüfus sayımıyla yapılmakta iken son yıllarda nüfus ve yapısı Adrese Dayalı Nüfus Kayıt Sistemi'ne (ADNKS) göre yapılmaktadır. ADNKS'den yıllık olarak yerleşim yeri bazında nüfus istatistikleri üretilmektedir. Adrese dayalı nüfus kayıt sistemine geçilmeden önce nüfus yapılmayan yılların nüfusu ve yapısı ise çeşitli tahmin yöntemleri ile belirlenmiştir. Son yıllarda nüfus ve yapısı Adrese Dayalı Nüfus Kayıt Sistemi'ne (ADNKS) göre belirlenmesiyle daha sağlıklı verilere ulaşılabilmektedir. Bu çalışmada deprem ve istihdam gibi çeşitli sebeplerle zaman zaman nüfusu değişkenlik gösteren Erzincan'ın nüfusu ve nüfus yapısı analiz edilmiştir. Çalışmada Türkiye İstatistik Kurumu (TÜİK) web sitesinden alınan verilerle Erzincan nüfusu, nüfus artış hızı, net göç hızı, kaba doğum oranı, nüfus yoğunluğu, genç ve yaşlı nüfus oranı bakımından çevre iller (Erzurum, Sivas, Bayburt) ve coğrafi bölgeler ile karşılaştırılmıştır. Ayrıca, gelecek yıllardaki Erzincan nüfusu tahmin edilmeye çalışılmıştır.

* Doç. Dr.,Erzincan Binali Yıldırım Üniversitesi, İktisadi ve İdari Bilimler Fakültesi, İşletme Bölümü, Erzincan/TÜRKİYE, selahyavuz@hotmail.com

¹ Ömer Akbulut, *Biyoistatistik*, Atatürk Üniversitesi Yayınları, Erzurum, 2012.

Yıllara Göre Erzincan Nüfusu

Türkiye gibi gelişmekte olan ülkelerde insanlar, daha iyi hayat şartlarına ulaşacaklarını umdukları, iş imkânlarının daha fazla olduğu büyük merkezlere gitmektedir. Ayrıca doğal afetler, terör vb. nedenlerle de göç yaşanmaktadır². Deprem gibi doğal afetler ve diğer sebeplerden dolayı zaman zaman göç veren illerden biri de Erzincan ili olmuştur. Tablo 1’de yıllara göre (2000-2018) Erzincan nüfusu verilmiştir.

Tablo 1. Yıllara Göre Erzincan Nüfusu (2000-2018)*

Yıl	Nüfus	Yıl	Nüfus
2000	206.815	2010	224.949
2001	208.015	2011	215.277
2002	208.937	2012	217.886
2003	209.779	2013	219.996
2004	210.694	2014	223.633
2005	211.658	2015	222.918
2006	212.639	2016	226.032
2007	213.538	2017	231.511
2008	210.645	2018	236.034
2009	213.288		

Tablo 1’de görüldüğü gibi Erzincan nüfusu 2000 yılından 2007 yılına kadar düzenli artmıştır. 2007 yılından sonra bir miktar azalış daha sonra büyük bir artış göstermiştir. Bu artıştan sonra bir miktar düşüş yaşanıp 2011 yılından 2018 yılına kadar düzenli artışını sürdürmüştür.

Erzincan Nüfus Artış Hızı

Nüfus artış hızı, bir bölgenin nüfusunda bir yıl içerisindeki doğumlar ve ölümlere bağlı olarak nasıl bir artış ya da azalışın olduğunu ifade eden bir kavramdır³. Tablo 2’de yıllara göre (2008-2018) Erzincan nüfus artış hızı verilmiştir.

Tablo 2. Yıllara Göre Erzincan Nüfus Artış Hızı

Yıl	Nüfus	Artış Hızı
2008	210.645	% -1.35

² Erzincan Nüfusu Nereye?, <http://erdef24.com/nufus-nereye-6.html>, Erişim Tarihi:01/10/2019.

* Türkiye’de 2007 ve sonrası yılların nüfusu, adrese dayalı nüfus kayıt sistemi (ADNKS) ile belirlenmektedir.

³ Veysel Yılmaz ve H. Eray Çelik, *Tıbbi İstatistik*, Anadolu Üniversitesi Yayınları, Eskişehir, 2012.

2009	213.288	% 1.25
2010	224.949	% 5.47
2011	215.277	% -4.30
2012	217.886	% 1.21
2013	219.996	% 0.97
2014	223.633	% 1.65
2015	222.918	% -0.32
2016	226.032	% 1.40
2017	231.511	% 2.42
2018	236.034	% 1.95

Tablo 2’deki pozitif değerler, nüfusun bir önceki yıla göre arttığını, negatif değerler ise nüfusun bir önceki yıla göre azaldığını belirtmektedir. Tablo 2’de görüldüğü gibi nüfus artış hızı 2011 yılından önceki yıllarda değişkenlik gösterirken (artış-azalış) 2011 yılından sonra Erzincan nüfusunun artış hızı pozitif olmuştur.

Tablo 3’te yıllara göre (2008-2018) coğrafi bölgeler, Türkiye Geneli, Erzincan ve çevre illerin (Erzurum, Sivas ve Bayburt) nüfus artış hızları verilmiştir.

Tablo 3. 2007-2018 Yılları Arası Ortalama Yıllık Nüfus Artış Hızı *

Bölgeler	Artış Hızı (Binde)	Sıra
Akdeniz	12,5	4
Karadeniz	6,6	8
Doğu Anadolu	3,7	10
Güneydoğu Anadolu	16,6	1
İç Anadolu	8,8	7
Marmara	16,5	2
Ege	9,6	5
Türkiye	13,6	3

* Burada 2008-2018 yıllarına ait artış hızlarının ortalamaları alınmıştır.

<i>Erzincan</i>	9,1	6
Sivas	1,2	11
Erzurum	-2,0	12
Bayburt	6,5	9

Tablo 3'te görüldüğü gibi söz konusu yılların ortalaması dikkate alındığında Erzincan nüfusunun artış hızı; Güneydoğu, Marmara, Akdeniz, Ege bölgelerinden az, Karadeniz, İç Anadolu, kendi bölgesi olan Doğu Anadolu ve Türkiye'den fazladır. Ayrıca kendi çevre illeri olan Erzurum, Sivas ve Bayburt'tan da fazladır.

Çeşitli Yaş Gruplarına İlişkin Nüfus

Nüfusun yaş yapısı, nüfusu belirleyen temel bileşenler olan doğurganlık, ölümlülük ve göçten doğrudan etkilenmektedir⁴.

Tablo 4'te 2017 yılına göre Erzincan ve Türkiye nüfusunun yaş gruplarına göre toplam nüfustaki dağılımı yüzde olarak verilmiştir.

Tablo 4. Çeşitli Yaş Gruplarına İlişkin Nüfusun Toplam Nüfustaki Yüzdesi

Yaş grubu	Nüfus Yüzdesi (ERZİNCAN)	Nüfus Yüzdesi (TÜRKİYE)	Yaş grubu	Nüfus Yüzdesi (ERZİNCAN)	Nüfus Yüzdesi (TÜRKİYE)
0-4	% 6,78	% 7,90	50-54	% 5,53	% 5,70
5-9	% 6,59	% 7,73	55-59	% 4,82	% 4,84
10-14	% 6,37	% 7,57	60-64	% 4,51	% 4,11
15-19	% 8,47	% 7,96	65-69	% 3,65	% 3,06
20-24	% 11,75	% 7,87	70-74	% 2,79	% 2,12
25-29	% 7,77	% 7,60	75-79	% 2,15	% 1,52

⁴ İsmet Koç vd., Türkiye'nin Demografik Dönüşümü, Hacettepe Üniversitesi, Nüfus Etütleri Enstitüsü, Ankara, 2008.

30-34	% 7,00	% 7,68	80-84	% 1,38	% 0,98
35-39	% 7,05	% 8,00	85-89	% 0,90	% 0,53
40-44	% 6,34	% 7,00	90+	% 0,39	% 0,20
45-49	% 5,74	% 6,16			

Tablo 4’te görüldüğü gibi Erzincan için toplam nüfusun %6,78’i 0-4 yaş grubu nüfus iken Türkiye için bu oran %7,90 olmuştur. Yani Erzincan 0-4 yaş grubunda Türkiye’nin gerisinde kalmıştır. 20-24 yaş grubunda Türkiye ortalamasının oldukça üzerinde olması olumlu bir gelişmedir. Fakat 60 ve sonrası yaşlı nüfusta ise Türkiye ortalamasının üzerinde olması Erzincan nüfusunun yaşlandığı anlamına gelmektedir.

Çocuk Yaş Gruplarına İlişkin Nüfus

Tablo 5’te coğrafi bölgeler, Türkiye Geneli, Erzincan ve çevre illerinin (Erzurum, Sivas ve Bayburt) Çocuk Nüfusunun (0-4, 5-9, 10-14 ve 15-17 yaş aralığı toplamı) Toplam Nüfus içindeki oranları verilmiştir.

Tablo 5. Çocuk Nüfusunun Toplam Nüfus İçindeki Oranları

Bölgeler	Oran (%)	Sıra
Akdeniz	28,87	4
Karadeniz	22,94	12
Doğu Anadolu	33,12	2
Güneydoğu Anadolu	40,45	1
İç Anadolu	26,53	7
Marmara	23,52	11
Ege	23,81	10
Türkiye	28,46	5
<i>Erzincan</i>	<i>24,14</i>	<i>9</i>
Sivas	26,55	6
Erzurum	32,21	3
Bayburt	25,34	8

Tablo 5'te görüldüğü gibi Erzincan, çocuk nüfusu oranı bakımından Akdeniz, Güneydoğu Anadolu, İç Anadolu, kendi bölgesi olan Doğu Anadolu, Türkiye Geneli ve çevre illeri olan Sivas, Erzurum ve Bayburt illerinin gerisindedir. Karadeniz, Marmara ve Ege bölgesinin ise önündedir.

Nüfus Yoğunluğu

Nüfus yoğunluğu, birim alanda yaşayan kişi sayısı olarak ifade edilir. Genellikle km² de yaşayan kişi sayısı olarak hesaplanır⁵. Tablo 6'da yıllara göre (2007-2018) coğrafi bölgeler, Türkiye Geneli, Erzincan ve çevre illerin (Sivas, Erzurum ve Bayburt) ortalama nüfus yoğunluğu verilmiştir.

Tablo 6. 2007-2018 Yılları Arası Ortalama Nüfus Yoğunluğu

Bölgeler	Yoğunluk	Sıra
Akdeniz	118	2
Karadeniz	72	6
Doğu Anadolu	41	8
Güneydoğu Anadolu	100	4
İç Anadolu	57	7
Marmara	369	1
Ege	110	3
Türkiye	99	5
<i>Erzincan</i>	<i>19</i>	<i>12</i>
Sivas	22	10
Erzurum	30	9
Bayburt	21	11

Tablo 6'da görüldüğü gibi Erzincan nüfus yoğunluğu bakımından tüm coğrafi bölgelerin, Türkiye'nin ve kendi çevre illeri olan Erzurum, Sivas ve Bayburt'un gerisindedir.

Alınan Göç, Verilen Göç, Net Göç Ve Göç Hızı

İnsanların siyasi, sosyal, ekonomik ve doğal nedenlerle geçici veya sürekli olarak yer değiştirmesine **göç** adı verilir⁶. Göç, yapılan bir tanıma göre canlıların hemen hepsi için

⁵ <https://www.cografyabilimi.gen.tr/>, Erişim Tarihi: 05/10/2019

⁶ <http://goc-cesitleri.nedir.org/>, Erişim Tarihi: 05/10/2019

geçerli ve hayatlarını devam ettirebilmeleri için önemli bir yer değiştirme eylemidir⁷. Bir diğer tanımda ise göç, bireysel olarak veya grupların ekonomik, eğitim, kültürel vb. sebeplerden ötürü bir yerden başka bir yere gitmeleri şeklinde açıklanmıştır⁸. Tablo 7’de yıllara göre (1975-2018) Erzincan’ın aldığı göç, verdiği göç, net göç ve net göç hızı verilmiştir.

Tablo 7. Erzincan’ın Aldığı Göç, Verdiği Göç, Net Göç ve Net Göç Hızı

Yıllar	Aldığı Göç	Verdiği Göç	Net Göç	Net Göç Hızı(Binde)
1975-1980	24269	33638	-9369	-38,4
1980-1985	19 628	31 211	- 11 583	-45,4
1988-1990	24 246	49 820	- 25 574	-93,3
1995-2000	29 336	30 661	- 1 325	-4,7
2007-2008	10 977	11 976	- 999	-4,7
2008-2009	11 966	11 189	777	3,6
2009-2010	14 198	12 365	1 833	8,2
2010-2011	11 523	14 218	- 2 695	-12,4
2011-2012	12 192	10 649	1 543	7,1
2012-2013	12 662	12 884	- 222	-1,0
2013-2014	15 450	13 641	1 809	8,1
2014-2015	14 062	16 766	- 2 704	-12,1
2015-2016	12 666	12 748	- 82	-0,4
2016-2017	15 162	14 210	952	4,1
2017-2018	19 727	17 511	2 216	9,4

Tablo 7’de görüldüğü ilk yıllarda net göç hızı büyük oranda negatif iken son yıllarda net göç hızı pozitif olmuştur. Ayrıca aynı tabloda görüldüğü gibi 2008 yılından sonra

⁷ Hasan Gürcan Özgen - Semra Erbaş, Türkiye’de İç Göç Hareketlerinin Eğitim Seviyesine Göre Kümelenmesi Üzerine Bir Çalışma, *Sosyal Politika Çalışmaları Dergisi*, Yıl: 18 Sayı: 40/2 Tarih: ekim 2018 SS: 141-160 ISSN: 2148-9424.

⁸ Sezgin Kızılcılık ve Yaşar Erjem, *Açıklamalı Sosyoloji Terimler Sözlüğü*, Emre Yayıncılık, Konya, s.185, 1992.

Erzincan'ın aldığı ve verdiği göç arasında anlamlı bir farklılık görülmemiştir. Son yıllarda ise aldığı göç, verdiği göçten bir miktar fazla olmuştur.

Tablo 8'de yıllara göre (1975-2018) Erzincan, Erzurum, Sivas ve Bayburt İllerinin net göç hızları verilmiştir.

Tablo 8. Yıllara Göre (1975-2018) Erzincan ve Çevre İllerin Net Göç Hızları

Yıllar	Erzincan	Erzurum	Sivas	Bayburt	Sıra Erzincan
1975-1980	,4	3	,4		
1980-1985	,4	3	,6		
1988-1990	,3	,2	5,8	,2	
1995-2000		3	,0	5	
2007-2008		2	,1	5	
2008-2009		4	4	5	
2009-2010		0	,2	5	
2010-2011	,4		,5		
2011-2012		5	5		
2012-2013		4	2		
2013-2014		3	2		
2014-2015	,1	3	,1	3	
2015-2016		2	5	5	
2016-2017		0	,5	,0	
2017-2018			8		

Tablo 8'de görüldüğü gibi Erzincan, çevre illere (Erzurum, Sivas ve Bayburt) göre 2010 yılına kadar net göç hızı (aldığı göç-verdiği göç) değeri büyük olmuştur (aldığı

göç>verdiği göç, olumlu durum). Erzincan, çevre illere göre 2010-2011 yılı için net göç (aldığı göç-verdiği göç) değeri düşük olmuştur (aldığı göç<verdiği göç, olumsuz durum).

Kaba Doğum Oranı

Kaba doğum hızı(oranı), bir yerde, bir yıl içinde meydana gelen doğum sayısının, aynı yılın yıl ortası toplam nüfusuna bölünmesiyle ortaya çıkan değerdir. Oran, normal olarak binlik tabanda (binde cinsinden) gösterilir⁹. Tablo 9'da yıllara göre (2012-2017) coğrafi bölgeler, Erzincan ve çevre illerin ortalama kaba doğum değerleri verilmiştir.

Tablo 9. Yıllara Göre (2012-2017) Kaba Doğum Oranları

Bölgeler	Kaba Doğum	Sıra
Akdeniz	16,6	5
Karadeniz	12,2	12
Doğu Anadolu	20,7	2
Güneydoğu Anadolu	26,1	1
İç Anadolu	14,8	8
Marmara	13,5	10
Ege	13,4	11
Türkiye	16,9	4
<i>Erzincan</i>	<i>14,1</i>	9
Sivas	14,9	7
Erzurum	20,1	3
Bayburt	15,4	6

Tablo 9'da görüldüğü gibi Erzincan kaba doğum oranı bakımından Akdeniz, Güneydoğu Anadolu, İç Anadolu ve kendi gölgesi olan Doğu Anadolu, Türkiye ve kendi çevre illeri olan Erzurum, Sivas ve Bayburt'un gerisindedir. Karadeniz, Marmara ve Ege bölgesinin ise ilerisindedir. Görüldüğü gibi Erzincan kaba doğum oranı bakımından olumsuz bir durum sergilemektedir.

Gelecek Yıllar İçin Nüfus Tahmini

Nüfus tahminleri geleceğe yönelik politika üretme noktasında büyük önem arz etmektedir. Mevcut nüfus eğilimlerinin tespit edilmesi ve bu eğilimlerin devamı halinde gelecekteki nüfus yapısı hakkında kestirimlerde bulunulması daha sağlıklı politikalar

⁹ <https://acikders.ankara.edu.tr>, Erişim Tarihi: 03/10/2019

üretilmesini sağlar¹⁰. Nüfus tahminleri, sosyal ve ekonomik politikaları yansıtan ve sayısallaştıran, aynı zamanda sektörler için gerekli olan üretici ve tüketici kitlenin tespitinde yardımcı bir araç niteliğini taşımaktadır. Nüfus tahminleri doğum, ölüm ve göç hareketlerinin ilerdeki eğilimleri ile ilgili belli varsayımlara dayanarak nüfusun gelecek zamanda gelişmesi hakkında tahminlerin yapılması olarak tanımlanabilir¹¹. Erzincan'ın geçmiş yıllardaki nüfus artış hızı hesaba katıldığında Erzincan'ın gelecek yıllardaki nüfusu Tablo 10'da görüldüğü gibi tahmin edilir.

Tablo 10. Gelecek Yıllar İçin Erzincan Nüfus Tahmini

Yıl	Nüfus Tahmini
2019	234 844
2020	237 187
2021	239 452
2022	241 664
2023	243 857
2024	246 077
2025	248 308

Tablo 10 incelendiğinde Erzincan nüfusu 2019-2015 yılları arasında düzenli artış göstereceği tahmin edilmektedir.

Sonuç

Yıllara göre Erzincan nüfusu incelendiğinde Erzincan nüfusu 2000 yılından 2007 yılına kadar düzenli artmıştır. 2007 yılından sonra bir miktar azalıp daha sonra büyük bir artış göstermiştir. Bu artıştan sonra bir miktar düşüş yaşanıp 2011 yılından 2018 yılına kadar düzenli artışını sürdürmüştür.

Erzincan ili nüfus artış hızı 2011 yılından önceki yıllarda değişkenlik gösterirken 2011 yılından sonra Erzincan nüfusunun artış hızı pozitif olmuştur. 2008-2018 yıllarına ait artış hızlarının ortalamaları dikkate alındığında Erzincan nüfusunun artış hızı; Güneydoğu, Marmara, Akdeniz, Ege bölgelerinden az, Karadeniz, İç Anadolu, kendi bölgesi olan Doğu Anadolu ve Türkiye'den fazladır. Ayrıca kendi çevre illeri olan Erzurum, Sivas ve Bayburt'tan da fazladır.

Çeşitli yaş gruplarına göre Erzincan için toplam nüfusun %6,78'i 0-4 yaş grubu nüfus iken Türkiye için bu oran %7,90 olmuştur. Yani Erzincan 0-4 yaş grubunda Türkiye'nin gerisinde kalmıştır. 20-24 yaş grubunda Türkiye ortalamasının oldukça üzerinde olması olumlu bir gelişmedir. Fakat 60 ve sonrası yaşlı nüfusta ise Türkiye ortalamasının üzerinde olması Erzincan nüfusunun yaşlandığı anlamına gelmektedir.

¹⁰ Nüfus Projeksiyonları, 2013-2075, <http://tuik.gov.tr/PreHaberBultenleri.do?id=15844>, Erişim Tarihi: 05/10/2019

¹¹ Tuncer Kocaman, Plan Nüfus Projeksiyon Yöntemleri, <http://ekutup.dpt.gov.tr/nufus/kocamant/projeksi.pdf>, Erişim Tarihi: 01/10/2019

Erzincan, çocuk nüfusu oranı bakımından Akdeniz, Güneydoğu Anadolu, İç Anadolu, kendi bölgesi olan Doğu Anadolu, Türkiye Geneli ve çevre illeri olan Sivas, Erzurum ve Bayburt illerinin gerisindedir. Karadeniz, Marmara ve Ege bölgesinin ise önündedir.

Erzincan nüfus yoğunluğu bakımından tüm coğrafi bölgelerin, Türkiye'nin ve kendi çevre illeri olan Erzurum, Sivas ve Bayburt'un gerisindedir.

2008 yılından sonra Erzincan'ın aldığı ve verdiği göç arasında anlamlı bir farklılık görülmemiştir. Son yıllarda ise aldığı göç, verdiği göçten bir miktar fazla olmuştur. Erzincan, çevre illere (Erzurum, Sivas ve Bayburt) göre 2010 yılına kadar net göç hızı (aldığı göç-verdiği göç) değeri büyük olmuştur (aldığı göç>verdiği göç, olumlu durum). Erzincan, çevre illere göre 2010-2011 yılı için net göç (aldığı göç-verdiği göç) değeri düşük olmuştur (aldığı göç<verdiği göç, olumsuz durum).

Erzincan kaba doğum oranı bakımından Akdeniz, Güneydoğu Anadolu, İç Anadolu ve kendi gölgesi olan Doğu Anadolu, Türkiye ve kendi çevre illeri olan Erzurum, Sivas ve Bayburt'un gerisindedir. Karadeniz, Marmara ve Ege bölgesinin ise ilerisindedir. Görüldüğü gibi Erzincan kaba doğum oranı bakımından olumsuz bir durum sergilemektedir.

Erzincan nüfusu 2019-2015 yılları arasında düzenli artış göstereceği tahmin edilmektedir.

KAYNAKLAR

Akbulut Ömer, *Biyoistatistik*, Atatürk Üniversitesi Yayınları, Erzurum, 2012.

Kızılçelik Sezgin ve Erjem Yaşar, *Açıklamalı Sosyoloji Terimler Sözlüğü*, Emre Yayıncılık, Konya, s.185, 1992.

Kocaman Tuncer, Plan Nüfus Projeksiyon Yöntemleri, <http://ekutup.dpt.gov.tr/nufus/kocaman/projeksi.pdf>, Erişim Tarihi: 01/10/2019

Koç İsmet vd., Türkiye'nin Demografik Dönüşümü, Hacettepe Üniversitesi, Nüfus Etütleri Enstitüsü, Ankara, 2008.

Özgen Hasan Gürcan ve Erbaş Semra, Türkiye'de İç Göç Hareketlerinin Eğitim Seviyesine Göre Kümelenmesi Üzerine Bir Çalışma, *Sosyal Politika Çalışmaları Dergisi*, Yıl: 18 Sayı: 40/2 Tarih: Ekim 2018 SS: 141-160 ISSN: 2148-9424.

Yılmaz Veysel ve Çelik H. Eray *Tıbbi İstatistik*, Anadolu Üniversitesi Yayınları, Eskişehir 2012.

<https://www.cografyabilimi.gen.tr/nufus-yogunlugu-nedir-nufus-yogunlugu-nasil-hesaplanir/>, Erişim Tarihi: 05/10/2019

<http://goc-cesitleri.nedir.org/>, Erişim Tarihi: 05/10/2019

https://acikders.ankara.edu.tr/pluginfile.php/89741/mod_resource/content/0/PopGeo_3_Population%20Growth%20and%20Change.pdf, Erişim Tarihi: 03/10/2019

Nüfus Projeksiyonları, 2013-2075, <http://tuik.gov.tr/PreHaberBultenleri.do?id=15844>, Erişim Tarihi: 05/10/2019

Erzincan Nüfusu Nereye?, <http://erdef24.com/nufus-nereye-6.html>, Erişim Tarihi: 01/10/2019.

SÜMERBANK ERZİNCAN İPLİK FABRİKASI'NIN KURULUŞU

CELALEDDİN ERDOĞAN*

Öz:

Ekonomik açıdan bir tarım şehri olan Erzincan'da 1939 depreminden sonra büyük bir ekonomik kriz yaşanmıştır. Bu olumsuz durumun tesirlerini ortadan kaldırmak ve şehri ekonomik açıdan canlandırmak amacıyla sanayileşme yönünde önemli adımlar atılmış ve kalkınmaya yönelik faaliyetler belli bir program dâhilinde gerçekleştirilmiştir. 1949 yılında, Cumhuriyet Halk Partisi (CHP)'nin iktidarı döneminde Sümerbank Erzincan İplik Fabrikası'nın temel atma töreni ile Erzincan'da sanayileşmenin ve kalkınmanın ilk adımı atılmıştır. Ancak bu fabrika 1954 yılında Demokrat Parti (DP) döneminde işletmeye açılabilmiştir. İplik fabrikasının açılış çalışmaları Erzincan Girlevik Hidroelektrik Santrali'ne bağlı olarak yürütülmüştür. İplik ünitesi 1954, dokuma ünitesi 1964 yılında faaliyete geçen fabrika, 1976 yılı başına kadar Sümerbank Malatya Pamuklu Sanayi Müessesesine bağlı bir işletme olarak çalışmış, bu tarihten itibaren ise bağımsız bir müessese haline getirilmiştir.

Anahtar Kelimeler: Sanayileşme, CHP, DP, Erzincan, Sümerbank Erzincan İplik Fabrikası.

Abstract:

Erzincan, which is an economic agricultural city, experienced a major economic crisis after the 1939 earthquake. In order to eliminate the effects of this negative situation and revitalize the city economically, important steps have been taken towards industrialization and development activities have been carried out within a certain program. In 1949, the first step of industrialization and development in Erzincan was taken with the foundation ceremony of Sümerbank Erzincan Yarn Factory during the rule of the Cumhuriyet Halk Partisi (CHP). However, this factory was opened in 1954 during the Demokrat Parti (DP) period. The opening works of the yarn factory were carried out under the connection of Erzincan Girlevik Hydroelectric Power Plant. The spinning unit started operating in 1954 and the weaving unit in 1964 and worked as an affiliate of Sümerbank Malatya Cotton Industry Company until the beginning of 1976 and since then it has been turned into an independent institution.

Keywords: Industrialization, CHP, DP, Erzincan, Sümerbank Erzincan Yarn Factory.

* Doktora Öğrencisi, Ankara Üniversitesi, Türk İnkılap Tarihi Enstitüsü, Atatürk İlkeleri ve İnkılap Tarihi Anabilim Dalı, Ankara, TÜRKİYE (celaleddinerdgn@gmail.com)

Giriş

Pamuğun dünyada ne zaman ve nerede keşfedildiği ile ilgili kesin bilgiler elde edilememiş olsa da günümüzde pamuk ziraatının ilk defa Hintliler tarafından yapıldığı ve bu bilginin dini kitaplarda da kayda geçtiği bilgisine ulaşılmıştır. Herodot'un yazılarında milattan önce 402-482 yıllarında Hindistan'da pamuk ziraatının yapıldığına dair bilgiler yer almıştır. Pamuk ziraatı Hindistan'dan sonra sırasıyla Mısır'a, Anadolu'ya, Avrupa'ya, Amerika'ya ve hatta tüm dünyaya yayılmıştır.¹

Pamuk ziraatının Anadolu'daki tarihi ise çok eski olmakla birlikte Hindistan'dan, Çin'den ve Orta Asya'dan gelen topluluklar, pamuk ziraatını farklı yollarla Anadolu'ya kadar taşımışlardır. Anadolu'nun iklimi, pamuk bitkisinin yetişmesine uygun olduğu için pamuğun kolaylıkla Anadolu'ya yayılmasını sağlamıştır. 14. yüzyıldan itibaren Osmanlı Devleti'nin Anadolu'da yayılmasından sonra pamuk ziraatı büyük bir gelişme göstermiş² ve Osmanlı döneminde Çukurova, Güneydoğu Anadolu, Ege ve Trakya, Suriye ve Mısır gibi çeşitli bölgelerde kaliteli pamuk yetiştirilmiştir. Özellikle Batı Anadolu bölgesinde pamuk tarımı gelişmiş, pamuk önemli bir ticaret ürünü haline gelmiştir.³ Ayrıca Osmanlı Devleti, 27 Ocak 1862'de, pamuk ziraatını teşvik için bir emir bile yayınlamıştır.⁴

Günümüzden iki buçuk asır öncesine kadar el ile bükülen ve dokunan pamuk, İngiltere'de 1767 yılında iplik eğirme makinalarının ve 1769 yılında dokuma makinalarının icadı ile makinalarda iplik haline getirilerek dokumaya başlanmıştır. 1779 yılında ise bu iki makine birleştirilerek tek bir tesis haline getirilmiştir. 1792 yılında Amerika'da otomatik pamuk temizleme makinasının icadıyla pamuklu sanayii tesisleri de bütün dünyada artmaya ve genişlemeye başlamıştır.⁵

Osmanlı Devleti döneminde, Anadolu'da, pamuk ipliği ve dokuma sanayisi, 17. yüzyıla gelinceye kadar çeşitli aşamalardan geçerek gelişme kat etmiş ve bu yüzyıldan itibaren tekstil ürünleri ihraç edilmeye başlanmıştır. Ayrıca İstanbul'da bir dokuma (1719) ve bir çuha ipekli dokuma fabrikası (1721) kurulmuştur.⁶ Fakat Tanzimat dönemine gelindiğinde daha çok ordu ihtiyaçları için devlet tarafından kurulan fabrikaların büyük bir kısmının zarar etmesinden dolayı bir süre sonra faaliyetlerini durdurmak zorunda kalmıştır. Hatta devlet, bu fabrikaları elden çıkarmak amacıyla düşük fiyatta yabancı firmalara satmak mecburiyetinde kalmıştır. Sanayileşmenin gerçekleştirilmesi ve şirket kuruluşlarının teşvik edilmesi için 1915 yılında pamuklu fabrikaların çoğu şirketlerin eline geçmiştir.⁷

25 Kasım 1873'e ait arşiv belgesine göre; Erzincan'da ve Doğu Anadolu sancaklarında iplikten renkli dokumalar, hamam takımı ve havlu gibi malzemeler

¹ Haluk Cillov, *Dünya'da ve Türkiye'de Pamuk*, İstanbul Ticaret Odası Mecmuası Ayrı Basılar: 3, İstanbul 1959, s. 1-2.

² Cillov, *a.g.e.*, s. 24.

³ Nebi Bozkurt, "Pamuk" maddesi, *TDV İslam Ansiklopedisi*, c. 34, 2007, s. 155.

⁴ 1- Yeni arazi açarak pamuk ekenlerin beş sene boyunca öşürden muaf tutulması, 2- Pamuk üzerine konan gümrük on sene müddetle sabit tutulması, 3- Pamuk ekilen vilâyet ve kaza mahsullerinin ihraç iskelelerine nakli için yolların tamir edilmesi, 4- Çırçır makinelerinin gümrükten muaf tutulması, 5- Devletin pamuk makineleri getirmesi ve gerek makine gerekse pamuk tohumlarını halka meccanen tevzi etmesi, 6- Pamuk ziraatı hakkında tar ifnamlar ve risaleler neşri, 7- Pamuk yetiştiren mıntıklarda müsabakalar tertibi, 8- Pamuk ziraatının inkişafına yarayacak diğer tedbirlerin itihazını kararlaştırmış ve tatbikini tatbikine çalışmıştır. Necati Turgay, Georges Bailleux, *Pamuk ve Türkiye'de Ziraatı*, T.C. Ziraat Vekâleti Neşriyatı, Ankara 1940, s. 12.

⁵ Muammer Erdoğan, *Erzincan Bez Fabrikasının Çalışma Sermayesi Analizi*, Atatürk Üniversitesi Yayınları, Erzurum 1976, s. 30.

⁶ Mehmet Seyitdanlıoğlu, "Tanzimat Dönemi Osmanlı Sanayii", *Tarih Araştırmaları Dergisi*, c. 28, sy. 46, 2009, s. 56.

⁷ Erdoğan, *a.g.e.*, s. 31.

üretilmeye başlanmıştır. Bu dönemde Erzincan'da ihtiyaç duyulan iplikler İstanbul'dan ve diğer ülkelerden satın alınmıştır. Bu durumdan rahatsızlık duyan ve önde gelen bazı tüccar ve sanatçılardan bir topluluk meydana gelmiştir. Bu topluluk, el ile dokuma yerine Erzincan'da iplik, kumaş ve havlu dokuyacak bir makine satın alınarak fabrika inşasının imtiyazını resmi yazı ile Nafia Nezareti'ne talep etmiştir. Bu gerçekleştiği takdirde Erzincan ve Doğu Anadolu bölgesinde pamuk değer kazanacak, maliye hazinesine ve bölge halkına çeşitli faydalar sağlamış olacaktır. Ayrıca bu fabrikanın iki yıla kadar kurulması öngörülmüştür.⁸ Böyle bir fabrikanın kurulmasına teşebbüs edilerek şehir ve bölge halkının sıkıntılarına çözüm üretilmeye çalışılmıştır. Fakat Osmanlı döneminde, Erzincan'da, bu fabrikanın kurulup kurulmadığına dair herhangi bir bilgiye rastlanmamıştır.

Cumhuriyet'in ilk yıllarında devlet, ticaret alanında üç beyaz (un, şeker, pamuk) ve üç siyah (kömür, demir, akaryakıt) projelerine öncelik vermiş ve bu temel maddelerin ülke içinde üretilmesiyle ciddi anlamda döviz tasarrufu sağlamıştır. Bu projelerin içinde yer alan temel maddelerden biri de pamuk olmuştur.⁹ Osmanlı Devleti'nden Cumhuriyet dönemine sekiz pamuk iplik fabrikası ve toplamda 762 dokuma tezgâhı kalmıştır. 1933 yılında Sümerbank'ın kurulmasıyla 1934-1939 döneminde altı bez fabrikası daha faaliyete geçmiştir.¹⁰ Bu fabrikalar arasında Kayseri Bez Fabrikası (1934), Konya Ereğli Bez Fabrikası (1934), Bursa Merinos Fabrikası (1935), Gemlik Suni İpek Fabrikası (1935), Nazilli Basma Fabrikası (1935) ve Malatya Bez ve İplik Fabrikası (1936) vardı.¹¹ Fakat Erzincan'da yapılması planlanan ve şehrin ekonomik refahına katkı sağlayabilecek olan iplik fabrikasının kurulması ise 1939 Erzincan Depremi¹²'nin ve İkinci Dünya Savaşı'nın getirmiş olduğu ağır ve zor koşullar nedeniyle ertelenmiştir.¹³

Bu çalışma Sümerbank Erzincan İplik Fabrikası'nın kuruluşu üzerine olup, çalışmada fabrikanın kuruluş süreci nasıldır?, amaçları nelerdir?, fabrikanın kuruluş aşamasında ön plana çıkan kişiler kimlerdir? gibi soruların cevabı aranmıştır. Araştırmada; arşiv belgelerinden, resmi yayınlardan, ulusal basından, Erzincan yerel basınından ve bu konuda yapılan araştırma eserlerden yararlanılarak, Sümerbank Erzincan İplik Fabrikası'nın kuruluşu ele alınmaya çalışılmıştır.

Sümerbank Erzincan İplik Fabrikası'nın Kuruluşu

Sümerbank Erzincan İplik Fabrikası'nın kuruluşuna giden süreç; 1947 yılının Haziran ayında Şevket Süreyya Aydemir¹⁴'in başkanlığında Erzincan'a gelen heyet ile başlamıştır. Heyet, Doğu Anadolu'ya yapmış olduğu bir gezi sırasında Erzincan'da bir takım etüt çalışmalarında bulunmuştur. Bu sırada Aydemir yanında bulunan heyete şehirde pamuğun yetiştirilip yetiştirilemeyeceğini sormuştur. Heyet ise toprağın sulandığı ve Fırat nehrinin kolu olan Gökbayır mevkiinden su alınabildiği takdirde yetiştirilebileceğini

⁸ Cumhurbaşkanlığı Osmanlı Arşivi (COA), Şurayı Devlet (ŞD), No: 1909/3.

⁹ Korkut Boratav, *Türkiye İktisat Tarihi 1908-2005*, İmge Kitabevi, Ankara 2006, s. 71.

¹⁰ Erdoğan, *a.g.e.*, s. 31.

¹¹ Ali Asgar Eren, Serkan Tuna, "Birinci Sanayi Planı Kapsamında Kurulan Sümerbank Dokuma Fabrikalarında Beslenme, Giyim, Kreş ve Okul Olanakları (1935-1950)", *Ankara Üniversitesi Türk İnkılâp Tarihi Enstitüsü Atatürk Yolu Dergisi*, sy. 63, Güz 2018, s. 167.

¹² 1939 Erzincan Depremi hakkında geniş bilgi için bakınız: Erdem Yavuz, *1939 Depremi (Erzincan ve Bölgeye Etkisi)*, Editör: Aydın Coşkun, Arı Sanat Yayınları, İstanbul 2017.

¹³ Erdem Yavuz, *Erzincan'da İdari ve Siyasi Hayat (1923-1960)*, Doktora Tezi, Atatürk Üniversitesi Sosyal Bilimler Enstitüsü, Erzurum 2012, s. 251.

¹⁴ 1938-1947'de Ekonomi Bakanlığı Tetkik Kurulu Başkanı olan Şevket Süreyya Aydemir, 13 Kasım 1947'de Umumi Murakabe Heyeti üyeliğine tayin edilmiştir. *Cumhurbaşkanlığı Cumhuriyet Arşivi (CCA)*, 30.18.1.2/115.71.18.

söylemiştir.¹⁵ Böylece Erzincan'da pamuk yetiştirme fikri ortaya atılmış ve bu fikir ilerde kurulacak olan iplik fabrikasının temellerinin atılmasına vesile olmuştur.

Sümerbank Erzincan İplik Fabrikası'nın kuruluşunda atılan ikinci adım ise İkinci Hasan Saka kabinesi döneminde¹⁶ atılmıştır. Bu dönemde ülkenin iplik ihtiyacını sağlamak için hükümet bir takım tedbirler düşünmüş ve Ekonomi Bakanlığı ile Sümerbank ortak hareket ederek araştırmalarda bulunmuştur. Yapmış oldukları incelemelerin ardından hem Doğu Anadolu'nun hem de şehir halkının kalkınması ve geçimini sağlaması için Erzincan'da 15.000 iğlik¹⁷ bir fabrikanın kurulmasına karar verilmiştir. Bu sayede Doğu Anadolu bölgesinin iplik ihtiyacının da karşılanması hedeflenmiştir. Bu fabrikanın kurulmasına karar verilmesindeki bir diğer faktör ise Iğdır'da yetiştirilen pamuk olmuştur. Iğdır'daki pamuğun kullanılması hususunda Doğu Anadolu bölgesinin birçok yeri araştırılmış ve uzmanlar en uygun yer olarak Erzincan şehrini görmüştür. Hükümet, Erzincan'da bir iplik fabrikasının kurulmasına karar verdikten sonra Erzincan Belediyesi ile temasa geçmiş ve arazi temini için teşebbüslerde bulunmuştur.¹⁸

14 Ocak 1949'da ise Saka kabinesi sona ermiş, yerine Şemsettin Günaltay kabinesi¹⁹ kurulmuştur. Saka kabinesi döneminde alınan kararda, Günaltay kabinesi tarafından herhangi bir değişiklik yapılmasına gerek görülmemiş ve bu karar aynı şekilde kabul edilmiş, ardından iplik fabrikasının yerini tespit etmek için ilkbahar mevsiminin gelmesi beklenmiştir. Ayrıca mecliste Cemil Sait Barlas²⁰ tarafından Girlevik'ten elektrik enerjisi temin etmek amacıyla Girlevik Hidroelektrik Santrali'nin hayata geçirilmesinin önemi vurgulanmış ve bu santralden elektrik enerjisinin sağlanması ise Ekonomi Bakanlığı'nın vazifesi olarak görülmüştür.²¹

1949 yılının Şubat ayında Erzincan Milletvekili Sabit Sağıroğlu, Erzincan'da kurulacak olan iplik fabrikasının inşasını meclis gündemine taşımıştır.²² Sağıroğlu, 1939 depremine atıfta bulunarak Erzincan bölgesinin çok büyük acılar ve felaketler gördüğünü, ancak bir türlü bu yaraların sarılamadığını belirtip bu konuda geç kalındığını söylemiştir. Bununla birlikte Sağıroğlu, uzmanlar tarafından incelemelerde bulunup uygun görülen iplik fabrikasının inşasına başlanması için daha ne kadar süre beklemeleri gerektiğini dile getirerek Ekonomi ve Ticaret Bakanlarından kendisine bilgi verilmesini istemiştir. Daha sonra tekrardan söz alan Sağıroğlu konuşmasında iplik fabrikasının kurulmasına bir an evvel başlanmasını hükümetten rica etmiştir.²³ Sağıroğlu'nun da işaret ettiği gibi ilk adımın 1947 yılında atılmasına ve aradan yaklaşık iki yıl geçmesine rağmen 1949 yılına kadar

¹⁵ *Yeni Erzincan*, 8 Aralık 1949, s. 2.

¹⁶ 10 Haziran 1948-14 Ocak 1949.

¹⁷ İğ: Pamuk, yün gibi şeylerden iplik eğirmekte kullanılan ağaçtan yapılmış araç, kirmen. Kemal Demiray, *Türkçe Sözlük ve Yazım Kılavuzu*, Milliyet Yayınları, 1990, s. 303-304.

¹⁸ *TBMM ZC*, d. VIII, c. 16, 1949, s. 266-267.

¹⁹ 16 Ocak 1949 - 22 Mayıs 1950.

²⁰ Gaziantep Milletvekili.

²¹ *TBMM ZC*, d. VIII, c. 16, 1949, s. 267.

²² "Büyük Millet Meclisi Yüksek Başkanlığına; Uzun senelerden beri çok acıklı felâketler ve sefaletler içinde çürpünan Erzincan halkının biraz yaralarının sarılması ve yüzünün gülmesi için Erzincan'da bir iplik fabrikasının yapılmasına karar verilmiş ve vasıtamızla halka tebşir edilmiş olduğu halde şimdiye kadar işe başlanamamış ve bu hal uzun yılların elem ve ıstıraplarıyla bunalmış olan vatandaşlarımızı daha ziyade yeis ve nevmidiye düşürmekte bulunmuştur. Kirlâvik Şelâlesi gibi müstesna varlıklarıyla bu gibi müesseseta en elverişli bir saha olan güzel Erzincan'ımızda böyle bir fabrikanın kurulması, hem halkımızın elem ve ıstıraplarını tehvin edecek hem de çok geride kalan uzak illerimizin kalkınması yolundaki arzuyu bir hakikat haline getirmekte bir başlangıç olacaktır. Mühassıslar tarafından tetkikatı yapılmış ve çok müsait görülmüş olan bu fabrikaya başlanması için daha ne kadar bekleyeceğiz? Sayın Ekonomi ve Ticaret Bakanımızın ilk Meclis içtimasında bu hususta bizi tenvir buyurmasını arz ve rica eyleriz." *TBMM ZC*, d. VIII, c. 16, 1949, s. 266.

²³ *TBMM ZC*, d. VIII, c. 16, 1949, s. 266-267.

herhangi bir somut adım atılmamıştır. Erzincan'da bir iplik fabrikasının kurulması 1949 yılına kadar düşüncede kalmıştır.

Mecliste, Sağıroğlu'ndan sonra söz alan Tarım Bakanı Cavit Oral²⁴ konuşmasında²⁵ artık Sümerbank Erzincan İplik Fabrikası'nı planlamaya alacaklarını söylemiştir.²⁶ Gerçekten de söylenildiği gibi fabrika, planlamaya alınmış ve çok kısa bir süre sonra Erzincan'da kurulması düşünülen iplik fabrikası ile ilgili işlemler başlamıştır. 1949 yılının Şubat ayındaki meclis görüşmelerinden iki ay sonra, Mayıs ayında, Erzincan'da Sümerbank heyeti, iplik ve dokuma fabrikasının daha öncesinde tespit edilen sahada arazi satın alma işlerini tamamlamış ve heyet Erzincan çevresini çok miktarda pamuk yetiştirmek için uygun görmüştür. Girlevik Şelalesi'nden üretilen elektrik için de üç mühendis Erzincan şehrine gelmiş ve yörede incelemelere başlamıştır.²⁷ Ayrıca 21 Mayıs 1949'da Erzincan'a gelen Bayındırlık Bakanı Şevket Adalan Erzincan ovasının ihtiyaçlarından biri olan sulanma işini üstlenmiş ve keşifte bulunmuştur.²⁸

Kemal Kuruçay ve Sait Cıvaoğlu'dan oluşan Sümerbank heyetinin çalışmaları doğrultusunda Temmuz 1949'da, Erzincan'da, iplik fabrikasının kurulacağı yer tespit edilmiş ve lüzumlu arazinin satın alınmasına başlanmıştır. Ayrıca dönemin Erzincan Milletvekili olan Rauf Bayındır'ın arsası, fabrikanın kurulacağı yere tesadüf etmiş ve Bayındır, bu arsayı Sümerbank'a hediye edeceğini açıklamıştır. Fabrikanın işlerini yürütmek için de bir heyet kurulmuştur. Bu heyet, Vali Recai Türelî'nin başkanlığında Naci Gürkan, Süleyman Özbek, Dursun Malatyalı, Mehmet Ergüven, Şerif Gürkan, Refik Kurtoğlu, Osman Boyacıoğlu, Rıza Altınok, Turgut Nalcıoğlu ve Fehmi Odabaşı'ndan oluşmuştur. Heyet, ilk olarak tapu sahipleriyle iletişime geçmiş ve bölüm bölüm tapu işlemlerini tamamlamaya çalışmıştır.²⁹

Sümerbank Erzincan İplik Fabrikası'nın ihalesi 26 Ekim 1949'da başlamış, ihalenin tahmin edilen bedeli 3.550.000 lira olarak belirtilmiştir. Fabrikanın kurulması yerel basında heyecan yaratmış, şehirde iş sahasının genişlemesine ve çevrenin ekonomik durumunun yükselmesine yönelik umutları yeşertmiştir. Bu konuda yerel basında birtakım öngörülerde de bulunulmuştur. Bu durum iplik fabrikasının Erzincan ekonomisine ve Erzincan halkına getireceği refaha yönelik umutları göstermektedir.³⁰

Fabrikanın kurulması durumunda, yılda 1.732 ton pamuğun işlenmesi ve bundan 1.590 ton 20 No.lu pamuk ipliği yapılması planlanmıştır. Fabrikanın ilk yıllarında hammaddenin İğdir şehrinden temin edilmesi ve zamanla pamuk yetiştirmenin Erzincan'da da teşvik edilmesi düşünülmüştür. Sümerbank ise diğer bölgelerde olduğu gibi Erzincan'da da pamuk ekimi yapacak olan çiftçilere avans vermek, tohum tedarik etmek gibi pamuk ekimini arttırıcı yardımlarda bulunmayı görev olarak üstlenmiştir.³¹

²⁴ Adana Milletvekili.

²⁵ "Efendim, yüksek malûmunuzdur ki; Zirai Kombinalarla, Devlet Ziraat işletmelerini birleştirerek Devlet Örnek ve Üretim Çiftliği haline sokacak olan tasarı halen Tarım Komisyonunda müzakere edilmektedir. Bu tasarı Büyük Meclise kabul edildikten sonra memleketimizin müsait olan muntukalarında Örnek ve Üretim Çiftlikleri adedinin artırılmasını düşünüyoruz. Keza bunlardan memleketimizin ziraatı için büyük faydalar umuyoruz. Binaenaleyh kanun tasarısı kanuniyet kesbetikten sonra Erzincan'ı da nazarı itibara almaya çalışırız." TBMM ZC, d. VIII, c. 16, 1949, s. 267.

²⁶ TBMM ZC, d. VIII, c. 16, 1949, s. 267.

²⁷ Yeni Erzincan, 20 Mayıs 1949, s. 1.

²⁸ Yeni Erzincan, 8 Aralık 1949, s. 2.

²⁹ Yeni Erzincan, 7 Temmuz 1949, s. 1; Erdem Yavuz, *Türk İktisat Tarihinde Erzincan (1923-1960)*, Editör: Deniz Akpınar, Arı Sanat Yayınları, İstanbul 2017, s. 118-119.

³⁰ Yeni Erzincan, 13 Ekim 1949, s. 1.

³¹ Sümerbank Erzincan İplik Fabrikası, Hanri Zelliç ve Mahdumu Basımevi, İstanbul 1949, s. 6; Demokrat Erzincan, 13 Şubat 1953, s. 2.

25 Aralık 1949'da Erzincan'da kurulacak olan iplik fabrikasının temel atma töreninde bulunmak amacıyla başta Başbakan Günaltay olmak üzere Dışişleri Bakanı Necmettin Sadak, İşletmeler Bakanı Münir Birsal, Bayındırlık Bakanı Şevket Adalan, Çalışma Bakanı Şemsettin Sirer, 3. Ordu Müfettişi Orgeneral Mahmut Berköz, Sivas Milletvekili Abdulmuttalip Öker, Giresun Milletvekili İsmail Sabuncu, Malatya Milletvekili Mahmut Nedim, Balıkesir Milletvekili Esat Altan, Gaziantep Milletvekili Cemil Alevli, Tokat Milletvekili Reşit Önder, Erzincan Milletvekilleri³², Sümerbank Genel Müdürü Cevat Adıgün, Etibank Genel Müdürü Ferit Nazmi Gürmen, Toprak Ofisi Genel Müdürü Necati Topcuoğlu, Anadolu Ajansı Genel Müdürü, Ziya Gevher Etili, Milli Emlak Genel Müdürü Celâl Erçoklu, Devlet Demir Yolları Genel Müdürü Galip Güran, Sivas Valisi Rebi Karatekin, Elazığ Valisi Hikmet Kümbetlioğlu Erzincan şehrine gelmişler ve Erzincan Valisi Ahmet Koçak ile Jandarma Komutanlığı tarafından saat 9.00'da, Kemah'da karşılanmışlardır. Bu karşılama törenine şehir halkı ve ilçelerden gelen heyet ile civar köylerden binlerce insan da katılmıştır. Tren, istasyona ulaştığı sırada bir taraftan davul ve zurnalar çalmış diğer taraftan da binlerce çocuk, genç ve ihtiyar; bakanları ve davetlileri coşkulu bir şekilde karşılamıştır. Bu coşku üç saat boyunca fabrikanın kurulacağı sahaya kadar devam etmiştir. Başbakan Günaltay önderliğinde gelen heyet nezaket ziyaretlerini belediyeye ve askeri garnizona gerçekleştirdikten sonra fabrika sahasına geçmiştir.³³

Fabrika sahasında ilk olarak Sümerbank Genel Müdürü Cevat Adıgün söz almıştır. Adıgün, Sümerbank İplik Fabrikası'nın kurulmasıyla Erzincan'ın eski değerini bulacağını belirtmiştir. Adıgün, fabrikanın 1951 yılı içinde faaliyete geçeceğini, bu fabrikada memur ve işçi dâhil 850 kişinin çalışacağını söylemiş, böylece şehirde işsizliğe de çözüm bulunması amaçlanmıştır.³⁴ 850 işçi kapasitesi ile çalışacak olan Sümerbank Erzincan İplik Fabrikası'nın toplamda 11.000.000 liraya mal olacağı tahmin edilmiştir. Bu paranın 6.000.000'u tesislere ve diğer 5.000.000'u ise inşaatı aitti. 5.000.000'un önemli bir kısmı işçi ve memur evleri, revir, kantin gibi sosyal tesislerin inşaatı için ayrılmıştır.³⁵

Erzincan milletvekillerinden Sağıroğlu ve Fırat; fabrikanın kurulmasından dolayı duydukları sevinci açıklamıştır. En nihayetinde Başbakan Günaltay söz almış ve ülkenin genel olarak sanayi kalkınması hakkında geniş açıklamalarda bulunarak Erzincan İplik Fabrikası'nın kuruluşu ile ilgili şu konuşmayı gerçekleştirmiştir:

*“Muhterem Erzincanlı hemşerilerim! Tabiatın amansız kahrının sebep olduğu izdiraplı günler sona ermiş bulunuyor. Bir toprak yığını olan eski Erzincan yanında bugün bir ümran parçası yükselmekte ve bu manzara yarınki Erzincan'ın, Doğu'nun bir mamuresi olacağı yadını vermektedir... Temelini attığımız bu müessese, müstakbel mamur Erzincan için ilk temel olacaktır. Bunun memleket için hayırlı ve verimli olmasını ve hepimizin refah ve saadete erişmesini dilerim.”*³⁶

³² VIII. Dönem Erzincan Milletvekilleri: Ziya Ağca, Saffet Arıkan, Rauf Bayındır, Behçet Kemal Çağlar, Abdülhak Fırat, Nahit Pekcan, Sabit Sağıroğlu.

³³ *Aydın Tarihi*, Aralık 1949, s. 10; *Yeni Erzincan*, 22 Aralık 1949, s. 1; *Yeni Erzincan*, 29 Aralık 1949, s. 1.

³⁴ Adıgün'ün ardından söz alan İşletmeler Bakanı Münir Birsal, konuşmasında şu sözlere yer vermiştir: “Büyük felaketin ıstırapını hâlâ bütün tazeliği ile içten duyduğumuz güzel Erzincan'da yıkılan varlıkların yerine Erzincanlıların yaşama ve kalınmasında bir destek, bir rehber ve bir kıymet olacağına inandığımız bir sanat ve iş varlığını meydana getirmekteyiz... Aziz ve muhterem arkadaşlar, burada bir iplik fabrikası kurmakla güzel memleket parçasının kalkınma işinin halledildiğini kimse iddia edemez, bu ancak bir başlangıçtır. Bu teşebbüsü, zeki ve çalışkan Erzincanlıların himmet ve gayretiyle, hususi teşebbüslerin kuracakları tesisler ve yapılacak güzel işler takip edecektir...” *Yeni Erzincan*, 29 Aralık 1949, s. 1-3.

³⁵ *Sümerbank Erzincan İplik Fabrikası*, s. 6.

³⁶ *Yeni Erzincan*, 29 Aralık 1949, s. 3.

Fabrikanın temel atma töreninin gerçekleştiği gün şehirde bulunan dönemin Bayındırlık Bakanı Adalan, Erzincan yerel basına vermiş olduğu röportaj sırasında fabrika ile ilgili önemli açıklamalarda bulunmuş ve Erzincan'da pamuk ekimi ile ekilecek sahalardan sulanması için hükümetin önemle üzerinde durduğunu belirtmiştir.³⁷

Sümerbank Erzincan İplik Fabrikası'nın birinci kısım inşaatını oluşturan binalar 6 Ekim 1951'de tamamlanmıştır. Bu sırada Amerika'dan ve İngiltere'den sipariş edilen, fabrikanın makineleri ve parçaları da yavaş yavaş gelmeye başlamıştır. Fakat bu malzemelerin montaj işlemlerinin bir yıl kadar süreceği ve fabrikanın 1952 yılının sonunda, 1953 yılının başında faaliyete geçebileceği ilgililer tarafından açıklanmıştır.³⁸ Ayrıca Erzincan İplik Fabrikası'nın müdürlüğüne Yüksek Dokuma Mühendisi Hasan Erdener tayin edilmiştir.³⁹

O dönemde, Erzincan şehir merkezine 28 kilometre uzaklıkta olan Girlevik Elektrik Santrali'nin makine parçalarının önemli bir kısmı da Erzincan'ın ilgili yerine ulaşmıştır. Fakat santralin kurulma işinin birinci kısmını üstlenen müteahhit şelâledeki inşaatı tamamlayamadığı için ne türbinler yerine konabilmiş, ne fabrikanın elektrik ihtiyacı karşılanabilmiş, ne de şehre elektrik verilebilmiştir.⁴⁰ Erzincan'da inşa edilen Girlevik Hidroelektrik santralının 1952 yılı içinde tamamlanamaması iplik fabrikasının faaliyete geçmesini geciktirmiş ve fabrikanın montaj işi de elektrik santralının inşaatına paralel olarak yürütülmüştür. Girlevik santralının açılmasıyla birlikte iplik fabrikasının faaliyete geçmesi ve bu fabrikada memur ile işçi sayısının 1.000'e yakın olması planlanmıştır. Böylece 100.000 lira kadar bir paranın şehir piyasasına gireceği, bu yolla Erzincan'ın ekonomi sahasında bir canlanmanın yaşanacağı düşünülmüştür. Örneğin, işlenecek pamuğun Iğdır'dan Erzincan'a nakil hizmetinde hem tüccar hem de nakliyeciler esnafın faydalanması istenmiştir.⁴¹

1952 yılının Eylül ayında başlayan fabrika montajının büyük bir kısmı 1953 yılının Nisan ayı sonunda bitirilmiş ve aynı yılın Mayıs ayı sonunda ise tamamlanmaya çalışıldığı bilgisine ulaşılmıştır. Artık yapılacak kontrollerin ardından tecrübe çalışmalarına ve işçi yetiştirmeye başlanacağı vurgulanmıştır. Fakat bir yandan da Girlevik Hidroelektrik Santrali'nin faaliyete geçmesi⁴² beklenmiştir.⁴³ Bu santralin faaliyete geçmesi beklenirken bir yandan da Mayıs ayı sonu Haziran ayı başında, kendi bünyesinde, monte edilmiş olan makinelerin ayarlarını düzenlemek ve kalifiyeli işçi yetiştirmek için iplik fabrikası tecrübe imalatına başlamıştır. Fabrikada 1953 yılının Ağustos ayı sonuna kadar bir buçuk tona yakın iplik üretilmiştir.⁴⁴ Ayrıca fabrika, 1953 yılı içinde işletmeye açılmadan önce Sümerbank Kayseri Pamuklu Sanayi Müessesesine bağlanmıştır.⁴⁵ En nihayetinde Girlevik

³⁷ Adalan, Girlevik Şelâlesinden elde edilecek elektrik kuvvetinin en az 3.000 kilovat gücünde olacağını vurgulamıştır. Girlevik Elektrik Santrali'nin sermayesi 2.250.000 lira olup, bunun 1.250.000 lirası kanal, santral vesaire tesislere, 900.000 lirası ise elektrik hatlarına tahsis edileceği görülmektedir. Yeni kurulan fabrikanın elektrik ihtiyacı 750 kilovat, şehrin ise 300 kilovat olduğu anlaşılmaktadır. Geriye kalan enerji ile de Erzincan ovasının sulanmasını sağlamak istenmiştir. Bu planlamalar doğrultusunda projeler hazırlanmış ve keşifler yapılmıştır. *Yeni Erzincan*, 29 Aralık 1949, s. 3.

³⁸ *Cumhuriyet*, 7 Ekim 1951, s. 4; *Cumhuriyet*, 9 Kasım 1951, s. 6; *Yeni Erzincan*, 11 Ekim 1951, s. 1; *Sümerbank Erzincan İplik Fabrikası*, s. 6.

³⁹ *Cumhuriyet*, 9 Kasım 1951, s. 6; *Yeni Erzincan*, 29 Kasım 1951, s. 1.

⁴⁰ *Cumhuriyet*, 9 Kasım 1951, s. 6; *Yeni Erzincan*, 29 Kasım 1951, s. 1.

⁴¹ *Demokrat Erzincan*, 13 Şubat 1953, s. 2.

⁴² Erzincan'da kurulan iplik fabrikası, elektrik ve sulama işlerinde faydalanmak üzere Kesin Şirketi'ne 2.390.000 liraya Girlevik Hidroelektrik Santrali ihale edilmiş ve 29 Ekim 1953'te inşaatının tamamlanması planlanmıştır. *Öz Erzincan*, 27 Ağustos 1953, s. 1.

⁴³ *Demokrat Erzincan*, 13 Şubat 1953, s. 2; *Demokrat Erzincan*, 5 Mayıs 1953, s. 2.

⁴⁴ *Öz Erzincan*, 29 Ağustos 1953, s. 1.

⁴⁵ Yavuz, *Türk İktisat Tarihinde Erzincan (1923-1960)*, s. 124; Erdoğan, *a.g.e.*, s. 33.

Hidroelektrik Santrali⁴⁶'nin 25 Aralık 1953'te faaliyete geçmesi⁴⁷ ile 1 Ocak 1954'te Sümerbank Erzincan İplik Fabrikası da işletmeye açılmıştır.⁴⁸

Sonuç

Erzincan İplik Fabrikası'nın kuruluş fikri 1947 yılında, Şevket Süreyya Aydemir başkanlığındaki heyet tarafından öne sürülmüş, fabrikanın kuruluşu ise 1948 yılında Hasan Saka hükümeti döneminde planlanmıştır. Asıl ciddi adımlar da Şemsettin Günaltay hükümeti döneminde atılmıştır. Fabrikanın kuruluş kararı alındıktan sonra Şemsettin Günaltay'ın başbakanlık görevine gelmesi fabrika inşasının hız kazanmasında etkili olmuştur. Ayrıca fabrikanın kuruluş süreci içerisinde Erzincan milletvekillerinin de emeği geçmiştir.

Erzincan İplik Fabrikası yedi yıl içerisinde üretime geçmiş bir fabrikadır, fakat fabrikanın kuruluş sürecinde ilk iki yılda herhangi bir faaliyete geçilmemiş ve dolayısıyla bu iki yılda oldukça zaman kaybedilmiştir. Çok kısa sürede etüt çalışmalarının yapılmasına, fabrika arsasının sağlanmasına ve inşaatının bitmesine rağmen fabrika üretimine geçilememiştir; çünkü Girlevik Hidroelektrik Santrali'nin inşası planlandığı gibi zamanında tamamlanamamış ve fabrikaya bir süre elektrik kaynağı sağlanamamış, bu durum fabrikanın faaliyete geçmesini geciktirmiştir.

1939 Erzincan Depremi'nin ve İkinci Dünya Savaşı'nın ardından şehirde işsizlik büyük bir sorun haline gelmiştir. Ancak Erzincan'da bir iplik fabrikasının kurulması ile işsizlik sorununun çözüme kavuşturulması düşünülmüştür. Fabrikanın kurulması ile birlikte işsizlikten şikâyetçi olan Erzincanlıların aradıkları işi kolaylıkla bulabilmeleri amaçlanmış ve ülke ekonomisinin gelişmesinde önemli bir yeri olacağı tahmin edilmiş; aynı zamanda fabrika, civar bölgelerde kurulu olan el ve dokuma tezgâhlarının iplik ihtiyacını karşılamak için hazır hale gelmiştir.

⁴⁶ Yapımına 1949'da başlanan Girvelik Hidroelektrik Tesisleri, Çağlayan Bucağı'nın iki buçuk kilometre güneydoğusunda, Girlevik Köyü yakınlarındadır. 25 Aralık 1953'te 1'er MW'lik iki grupla işletmeye açılmış ve şehrin elektrik ihtiyacını on yıl boyunca büyük ölçüde karşılamıştır.

⁴⁷ Ülke genelinde, 1953 yılında, ülkenin enerji politikası ve iktisadi kalkınması göz önünde tutularak kömürden azami tasarruf sağlamak için incelemelerde bulunulmuş olan hidroelektrik ve termik santrallerini yaymak veya yeniden tesis etmek istenilmiştir. Dönemin enerji politikasına uygun olarak, aynı şekilde, Fırat'ın kolu üzerindeki Girlevik Hidroelektrik Santrali ile Erzincan İplik Fabrikası'na enerji temin etme yoluyla fabrikanın kömür harcamasında tasarruf sağlanması hedeflenmiştir. TBMM ZC, d. IX, c. 25, 1953, s. 65.

⁴⁸ "TBMM Kamu İktisadi Teşebbüsleri Karma Komisyonu", *TBMM ZC*, b. 71, o. 1, c. 43, 1979, s. 23; *Erzincan İl Yıllığı-1967*, Ayyıldız Matbaası, Ankara 1968, s. 269; *Yurt Ansiklopedisi*, c. 4, Anadolu Yayıncılık, İstanbul 1982, s. 2628.

KAYNAKLAR

Arşiv

Cumhurbaşkanlığı Cumhuriyet Arşivi(CCA), 30.18.1.2/115.71.18.

Cumhurbaşkanlığı Osmanlı Arşivi (COA), Şurayı Devlet (ŞD), No: 1909/3.

Resmi Yayınlar

Erzincan İl Yıllığı-1967, Ayyıldız Matbaası, Ankara 1968.

Sümerbank Erzincan İplik Fabrikası, Hanri Zelliç ve Mahdumu Basımevi, İstanbul 1949.

TBMM Zabıt Ceridesi

Kitaplar

Boratav, Korkut, *Türkiye İktisat Tarihi 1908-2005*, İmge Kitabevi, Ankara 2006.

Cillov, Haluk, *Dünya 'da ve Türkiye 'de Pamuk*, İstanbul Ticaret Odası Mecmuası Ayrı Basılar: 3, İstanbul 1959.

Erdoğan, Muammer, *Erzincan Bez Fabrikasının Çalışma Sermayesi Analizi*, Atatürk Üniversitesi Yayınları, Erzurum 1976.

Turgay, Necati - Bailleux, Georges, *Pamuk ve Türkiye 'de Ziraatı*, T.C. Ziraat Vekâleti Neşriyatı, Ankara 1940.

Yavuz, Erdem, *1939 Depremi (Erzincan ve Bölgeye Etkisi)*, Editör: Aydın Coşkun, Arı Sanat Yayınları, İstanbul 2017.

_____, *Türk İktisat Tarihinde Erzincan (1923-1960)*, Editör: Deniz Akpınar, Arı Sanat Yayınları, İstanbul 2017.

Makaleler

Bozkurt, Nebi, "Pamuk" maddesi, *TDV İslam Ansiklopedisi*, c. 34, 2007, ss. 154-156.

Eren, Ali Asgar - Tuna, Serkan, "Birinci Sanayi Planı Kapsamında Kurulan Sümerbank Dokuma Fabrikalarında Beslenme, Giyim, Kreş ve Okul Olanakları (1935-1950)", *Ankara Üniversitesi Türk İnkılâp Tarihi Enstitüsü Atatürk Yolu Dergisi*, sy. 63, Güz 2018, ss. 165-202.

Seyitdanlıoğlu, Mehmet, "Tanzimat Dönemi Osmanlı Sanayii", *Tarih Araştırmaları Dergisi*, c. 28, sy. 46, 2009, ss. 53-69.

Sürelî Yayınlar

Ayın Tarihi

Cumhuriyet

Demokrat Erzincan

Öz Erzincan

Yeni Erzincan

Tezler

Yavuz, Erdem, *Erzincan 'da İdari ve Siyasi Hayat (1923-1960)*, Doktora Tezi, Atatürk Üniversitesi Sosyal Bilimler Enstitüsü, Erzurum 2012.

Ansiklopediler ve Sözlükler

Demiray, Kemal, *Türkçe Sözlük ve Yazım Kılavuzu*, Milliyet Yayınları, 1990.

Yurt Ansiklopedisi, c. 4, Anadolu Yayıncılık, İstanbul 1982.

EKLER**Ek-1: Sümerbank Erzincan İplik Fabrikası'nın Çizimi⁴⁹****Ek-2: Sümerbank Erzincan İplik Fabrikası'nın idare heyeti hakkında bazı bilgiler⁵⁰**

Genel Başkanı ve Fabrika Müdürü	Hasan Erdener
Asbaşkan (İkinci Başkan) ve Fabrika Muhasebecisi	Orhan Canıtez
Genel Kâtip Fabrika İç Hizmet Şefi	Selahattin Kılıç
Muhasip Veznedar Fabrika Haberleşme Şefi	Muzaffer Erbakan
Genel Kaptan Fabrika Atölye Teknikeri	Reşat Koparal
Kulüp İdare Amir Fabrika İplik Ustası	Halil Yorulmaz
Fabrika Montaj Teknisyeni	Şerafettin Aker

⁴⁹ Sümerbank Erzincan İplik Fabrikası, s. 7.

⁵⁰ Demokrat Erzincan, 3 Mart 1953, s. 3; Demokrat Erzincan, 5 Mayıs 1953, s. 2.

Ek-3: Sümerbank Erzincan İplik Fabrikası'nın temel atma töreninden sonra fabrika için yazılmış bir şiir⁵¹

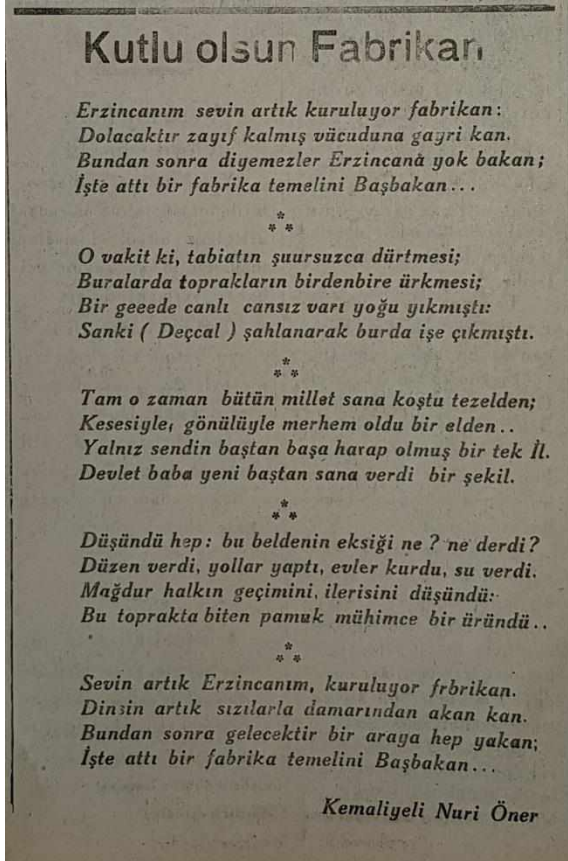

⁵¹ Yeni Erzincan, 5 Ocak 1950, s. 2.

1925-1928 YILLARI ARASI DEVLET SALNAMESİNDE ERZİNCAN VİLAYETİ

RECEP KANKAL*

Ondokuzcu ve yirminci yüzyıllarda, şehir tarihçiliği açısından idarî ve mülkî yapılanma hakkında kullanışlı bilgileri sunan salnameler, ihtiva ettiği bilgiler hasebiyle bir bölgeye dair önemli verileri bünyesinde barındırmaktadır. Bilhassa Devlet Salnameleri, devletin bazı yönetim birimlerini, üst rütbeli devlet memurlarını, yerel yöneticilerini tespit edebilmekte kullanılan temel kaynaklardandır. Salname geleneğinin devamı Türkiye Cumhuriyeti'nin kuruluşundan sonra da devam etmiştir. 1929 senesine gelindiğinde “Devlet Yıllığı” olarak isim değiştirmiştir. Cumhuriyet dönemi başlarında devlet tarafından yayımlanan iki salnameden biri olan bu çalışmada; Erzincan'ın tarihi, coğrafi ve sosyal özellikleri hakkında kayda geçen bilgilere yer verilecektir. Erzincan vilayetinin 1925-1928'deki durumuna ve idari taksimatına dair verilere değinilecektir. Böylelikle 1925-1928 yılları aralığını ihtiva eden salnamelerden Erzincan vilayetinin idari taksimatı, tarım ve hayvancılığa dair bilgiler, ormanlar, yollar, nüfus miktarı, okullar, hastaneler, madenler vs. hakkındaki veriler de gösterilecektir. Erzincan Vilayeti kazalarındaki memuriyetler ve memurların isimleri belirtilecektir. Türkiye Cumhuriyeti Devlet Salnamesi'nde belirtilen veriler ışığında Erzincan vilayetinin yerel tarihine dair istatistikî bazı bilgiler şehrin bilhassa sosyo-ekonomik tarihi açısından aydınlatıcı olacaktır.

Buradaki salnamelerde genel olarak Erzincan vilayetinin vaziyet ve genel durumu; ekip biçilen arazi miktarı ve mahsulâtı, senelik sevk edilen küçükbaş hayvan miktarı, senelik genel ve hususi geliri ile belediye gelirleri, sene zarfında merkez vilayette vuku bulmuş çeşitli suç olayları, mevcut cemiyetler, fabrikalar, mekteplere dair bilgiler yer almaktadır. Bununla birlikte Kemah, Kuruçay, Pülümür, Refahiye kazalarına dair idarede yer alan memurlar, sosyo-ekonomik ve demografik bilgiler mevcuttur.

Bu bağlamda 1925-1926 senelerine ait salnameye bakıldığında; Erzincan vilayeti merkez kazasıyla Kemah, Kuruçay, Pülümür, Refahiye kazalarından oluşmaktadır. Merkez kazasının Ases, Cencike, Cimin, Başköy, Selepür nahiyeleri var olup kaza itibarıyla 141 köyü bulunur.

Vilayetin umumi olarak sağlık durumu iyidir. Merkez vilayetin etrafı bağ ve bahçelerle çevrilidir. Başlıca zirai mahsulü arpa, buğday ve fasulyedir. Vilayetin iskelesi uzak ve nakliye masrafı ağır olması hasebiyle ziraat ancak memleket ihtiyacıyla mütenasip bir derecededir. Toprağın verimliliği ve kapsadığı alan bire altı nispetindedir.

Vilayet dâhilinde 2800 km² saha üzerinde 300-400.000 dönüm arazide ziraat yapılmaktadır. Bunun 200.000 dönümü buğday ve 50.000 dönümü arpa ile fasulye, nohut, darı tarlalarıyla bağ ve bahçedir. Erzurum vilayetine muhtelif mahsullerden sevk edilmektedir.¹

Senelik 10,000 ila 15,000 kadar küçükbaş hayvan sevk edilmektedir. Koyunculuk seneden seneye gelişmektedir. Vilayette bir un fabrikası inşa edilmekle beraber merkez vilayette biri dericilik ve diğeri hızar fabrikasına ait iki kolektif şirket vardır.

* İstanbul Medeniyet Üniversitesi, Lisansüstü Eğitim Enstitüsü, Tarih Anabilim Dalı, Doktora Öğrencisi. recepkanal@hotmail.com

¹ Türkiye Cumhuriyeti Devlet Salnamesi 1925-1926, s.382.

Vilayet ve bağlı bulunan yerlerin 1925 senesi genel gelirleri 175,105 liradır. Bir senelik belediye gelirleri 41,354 adet lira olup hususi varidatı ise 45,433 liradır.

Erzincan merkez kazasının erkek ve kadın olmak üzere 50,713 nüfusu vardır. Bu sene zarfında merkez vilayetinde 856 suç vuku bulmuş ve 742 kişi mahkûm olmuştur.

Vilayet dâhilinde 637 talebeli askeri liseyle 283 talebeli bir orta mektep, 36 talebeli leyli Mıntıka-i Ziraat Mektebi, 2326 talebeli 57 adet ibtidai mektebi vardır. Tayyare, Hilal-i Ahmer, Himaye-i Etfal cemiyetlerinin şubeleri mevcuttur. Birisi merkez vilayette ikisi kazalarda olmak üzere üç ticaret odası vardır.

Kemah kazası; Kamarik, İhtik, Ermelik namlarıyla 3 nahiyeden ibaret olup, 90 köyü vardır. Genel nüfusu 20,052'dir. 1925 senesi belediye geliri 920 lira olup, hususi geliri 9180 liradır.

Kuruçay kazası; Armudan, Kuzkışla nahiyelerinden müteşekkil olup, 60 adet köyü vardır. Nüfusu 9,715'dir. 1925 senesi belediye gelirleri 143 lira olup, hususi gelirleri 6,981 liradır.

Pülümür kazası: Şeteri, Danzik namıyla iki nahiyesi olup 59 köyü vardır. Genel nüfusu 9409'dur. 1925 senesi belediye varidatı 325 lira olup, hususi varidatı 6,379 adet liradır.²

Refahiye kazası; Alakilise, Zevger, Cengerli nahiyelerini havi olarak 123 köye sahiptir.

Genel nüfusu 11,989'dur. 1925 senesi belediye gelirleri 642 lira olup, hususi gelirleri 9,538 liradır.³

Vilayet dâhilinde 1925-1926 seneleri arasında idari görevlerde yer alan kimseler ve kazalarda bulunan memurlar şöyledir:

Vali	Faiz bey	Jandarma kumandanı	
Defterdar	Bekir Sami Bey	Maarif müdürü	-
Tahrirat müdürü	Hüseyin Bey	Muhasebe-i hususiye müdürü	Kasım Efendi
Müftü	Hafız Sadık Efendi	Sıhhiye ve muavenet-i ictimaiye müdürü	Şükrü Bey
Mahkeme-i asliye reisi	Mehmed Ferid Bey	Baytar müdürü	Abdurrahman Bey
Mahkeme-i cinayet müdde-i umumisi	Osman Sami Bey	Nüfus müdürü	Muhlis Bey
Mahkeme-i asliye müdde-i umumisi	Ahmed Baha Bey	Mühendis	Said Bey
Mahkeme-i asliye azası	Bahaüddin Bey	Muhasebe mümeyyizi	Hafız Ömer Efendi

² Türkiye Cumhuriyeti Devlet Salnamesi 1925-1926, s.383.

³ Türkiye Cumhuriyeti Devlet Salnamesi 1925-1926, s.384.

Mahkeme-i mülazımı	asliye aza	Hamid Ali Bey	Varidat mümeyyizi	Muhyiddin Bey
Mahkeme-i mülazımı	asliye aza	Veli Fahri Bey	Belediye reisi	-
Mahkeme-i mülazımı	asliye aza	Ahmed Hamdi Bey		

Kemah Kazası	
Kaymakam	Ahmed Cemil Bey
Malmüdürü	Ömer Galib Efendi
Müftü	Hacı Şükrü Efendi
Hâkim	Hasan Lütfü Bey
Müdde-i umumi	Behcet bey
Müstantik	Muammer efendi
Posta ve Telgraf müdürü	Saadeddin efendi

Kuruçay Kazası	
Kaymakam	Sermed Bey
Malmüdürü	Tevfik Efendi
Mahkeme-i asliye hakimi	Mehmed Muhyiddin Bey
Mahkeme-i Müdde-i umumisi	Mazhar bey
Müstantik	İbrahim Edhem Efendi

Pülümür Kazası	
Kaymakam	Remzi Bey

Malmüdürü	Mehmed Sadık Efendi
Müftü	-
Hâkim	Mustafa Fevzi Bey
Müdde-i umumi	Abdülkadir Bey
Müstantik	Zühdü Efendi

Refahiye Kazası	
Kaymakam	Osman Nuri Bey
Malmüdürü	Mehmed Cemal Efendi
Müftü	Bekir Yemeni(?) Efendi
Hâkim	Hacı Şevket Bey
Müdde-i umumi	Ahmed Hilmi Bey
Müstantik	Şevki Efendi ⁴

1926-1927 senesine ait salname önceki salnameden ayrı olarak mebusları görmekteyiz. Bununla birlikte vilayetin coğrafi bilgileri ve tarihi geçmişi detaylıca anlatılmaktadır. Bu bağlamda şehre dair verilen bilgilerin ziyadece olması bu döneme dair verilerin incelenmesinde faydalı olmaktadır.

Erzincan Mebusları:



Abdülhak Bey



Sabit Bey⁵

⁴ Türkiye Cumhuriyeti Devlet Salnamesi 1925-1926, s.385.

⁵ Türkiye Cumhuriyeti Devlet Salnamesi 1926-1927, s.582.

Coğrafi Bilgiler

Erzincan vilayetinin kuzeyinde Gümüşhane, Karahisar-ı Şarki (Şebinkarahisar), Erzurum vilayetleri; doğusunda Erzurum; güneyinde Diyarbakir, Elaziz (Elazığ) vilayetleri; batısında Sivas vilayetiyle sınırı bulunmaktadır.

Vilayetin arazisi ekseriyetle dağlıktır. Kuzeyinde Kop silsilesinden ayrılan Sipikor dağları vardır. Bu silsilenin en yüksek tepesi 3500 metreyi bulan Keşiş Dağı'dır. Sipikor silsilesi batıya doğru uzanarak Çardaklı Boğazı civarında Çemen Dağı'nı teşkil eder. Vilayetin güneyinde Dersim Dağı'nın kollarından olan Kuzu Çay namıyla bilinen diğer bölüm dağları ve Munzur silsilesi uzanır. Bu silsile doğusundan batısına doğru uzayıp giderek Kemah Boğazı istikametinde güneybatıya doğru gayet sarp bir hal alır ve Kemah kazası dâhilinde Fırat Nehri'nin batı tarafına doğru uzanır. Bu dağların batısında Hasan Ova namıyla küçük bir ova vardır. Çilhoroz Dağı bu ova civarındadır.

Erzincan ovasında Fırat Nehri cereyan eder. Nehir Erzincan vilayetine dâhil olduktan sonra Fırat adını alır. Nehrin membaı Erzurum şehri civarında Dumlu Dağı'nın batı sırtlarıdır. Fırat Nehri'ne Erzincan ovasında çok sayıda çaylar karışır. Vilayetin iklimi mutedil ve sağlamdır.

1926-1927 salnamesine göre vilayetin mülki taksimatına bakıldığında; Erzincan vilayeti 6 kaza ve 20 nahiyeden oluşur. Bunlardan Ases, Cimin, Hackiye, Selepür, Başköy nahiyeleri Erzincan merkez kazasına; İhtik, Kamarik, İrmelik nahiyeleri Kemah kazasına; Kuzkışla, Armudanlı nahiyeleri Kuruçay kazasına; Alakilise, Zevger, Çengerli nahiyeleri Refahiye (Gercanis) kazasına; Danzik, Şeteri nahiyeleri Pülümür (Kuruçay) kazasına; Hösnek, Çan nahiyeleri Kiği kazasına; İrisik, Hakis, Kutudere, Keklik nahiyeleri Nazımiye (Kızılkilise) kazasına bağlıdır. Erzincan merkez kazasının 143, Kemah kazasının 78, Kuruçay kazasının 61, Pülümür kazasının 59, Refahiye kazasının 141, Kiği kazasının 205 köyü vardır.⁶

Bu salname dâhilinde genel olarak nüfusuna bakıldığında ise vilayet ve kendisine bağlı bulunan yerlerde erkek ve kadın olmak üzere genel nüfusu 125,778 olup, bir sene zarfında 875 doğum, 588 vefat, 666 nikâh ve 49 boşanma hadiseleri vuku bulmuştur.

Salnamede Erzincan vilayetinin günümüze gelene kadar geçirdiği hudut değişimleri ve tarihi süreci de anlatılmaktadır. Bahsedildiği üzere Erzincan Asurlular ve İranlılar daha sonra yine Asurlular, Yunanlılar ve Romalılara ve en nihayet hicretin 23. senesinde Hz. Ömer tarafından gönderilen orduların idaresine geçmiştir. Bilahare Selçuklu Devleti'nin tesisinde Selçuklulara intikal eylemiştir. Selçuklu Devleti'nin kurucularından Ertuğrul'un 1063 tarihinde vefatına mebni yerine biraderi Süleyman geçmiş. İleri gelen beyler Süleyman'ın biraderi Alparslan'ı saltanata daha ziyade layık gördüklerinden ona itaat etmemişlerdir. Alparslan, Gürcistan'ı fethiyle Kars ve Ani şehirlerine doğru yürümüş ve 1082/1083 tarihinde Ani ve civarını başarılı bir şekilde zapt etmiştir. Ermeniler Ani ve Nahcivan'ın zabtından sonra bir daha hükümet teşkil ve tesisine muvafık olamamışlardır. Ani şehrinin Alparslan'ın eline düşmesi Bizans imparatorlarından Romen Diyojen'e pek ağır geldiğinden geri almaya teşebbüs eylemiş ise de Malazgird civarında kabul ettiği muharebede mağlup olmuştur. Alparslan beylerinden Emir Danişmend Sivas'ta, Emir Mengüç Erzincan ve Kemah ki bugünkü Kemah'ta medfundur. Emir Ebu'l-Kasım Saltuk Erzurum'da olmak üzere Danişmendli, Mengücekli, Selçuklu devletlerini tesis ve teşkil eylediler.

⁶ Türkiye Cumhuriyeti Devlet Salnamesi 1926-1927, s.584.

Mengüceklilerden sonra Erzincan bir müddet İlhanlılara geçti. Ancak Ebu Said Bahadır'ın vefatından sonra bu devlet bir sarsılma yaşadı ve karışıklık içinde kaldı. Bu kargaşa esnasında Erzincan ve civarı, Ebu Said Bahadır Han tarafından önceleri Sivas'a emir nasb olunan Eretna isimli zatın Eretna namında tesis eylediği hükümetin eline geçmiştir. Bu hükümette ancak 47 sene kadar beka bulabildi. Eretna'nın vefatı üzerine oğlu Mehmed ve torunu Ali beylerin saltanatları pek sönük geçmiştir. Ali Bey'in oğlu zavallı Mehmed Çeltik'in niyabetinde Kadı Burhaneddin Ahmed, Tokat ve Kayseri taraflarında bağımsızlığını ilan eyleyerek Eretna hâkimiyetindeki memleketlerin birçok yerlerini zapt etmiş ise de Erzincan ve havalisi Eretna'nın biraderi Mutahharten idaresinde kalmış ve Tehernan Hükümeti adını almıştı.

Kadı Burhaneddin Ahmed bir aralık Erzincan üzerine hareket ederek Erzincan civarına kadar gelmiş ise de meşhur Timurlenk'in Ala Dağı'na vardığını haber alınca tekrar Sivas'a dönmüştür. Mutahharten de bundan korkmuş olacaktır ki çocuklarını alarak Karahisar'a gitmiştir. Timurlenk'in Erzurum'a kadar gelerek Karakoyunlu Türkmenlerini yağma ve katlettikten sonra dönüp gitmiştir. Mutahharten Osmanlı tarihlerinde "Taharten" namıyla anılmaktadır. Hatta Taharten Bey namıyla Erzincan'da halen vakıflar idaresinde mazbut vakıflar vardır. Taharten elindeki mülkün Osmanlılar tarafından zapt edilmesi korkusuyla Timurlenk'e sığınmış ve mülkü Timurlenk eline geçmiştir. Taharten'in bu hareketi Bayezid ile Timur arasında Ankara'da meydana gelen meşhur muharebenin de sebeplerinden birini teşkil eylemiştir.⁷

Timur tarafından Sivas'ın tahribi üzerine Sivas civarına gelen Bayezid, Karakoyunlu Kara Yusuf'un teşviki ile Erzincan'ı Taharten elinden almış oldu. Bundan sonra 1401 tarihinde Erzincan, Osmanlı topraklarına dâhil olmuş ise de 1402 tarihinde Ankara muharebesinin mağlubiyeti neticesi olarak Erzincan'da birçok yerlerle beraber Osmanlılar elinden çıkmıştır. Bilhassa 1473 tarihinde Fatih Sultan Mehmed'in Erzincan'ın Başköy nahiyesi civarında Tercan kazası dâhilinde yer alan Otlukbeli mevkiinde Akkoyunlulardan Uzun Hasanla yaptığı muharebede Uzun Hasan'ın mağlubiyeti üzerine ikinci defa olarak Erzincan ve havalisi Osmanlıların eline geçmiştir.

Bir müddet sonra Erzincan Safevi Devleti'nden Şah İsmail Safevi tarafından zapt olunduğu cihetle 1514 tarihinde Yavuz Sultan Selim'in Safevilere karşı meşhur Çaldıran Zaferi'ni başlatması üzerine üçüncü defa olarak Erzincan Osmanlı Türklerine intikal eylemiştir.

Erzincan evvela timar, müteakiben 1856 tarihinde nahiye ve daha sonra Erzurum'a tabi bir liva halinde idare edilmiş. Meşrutiyetten sonra da müstakil bir mutasarrıflık, cumhuriyetin ilanından sonra da vilayet namını almıştır.

Salnamede vilayetin ziraatı, mahsulâtı ve ekili dikili arazilere oranına dair detaylıca bilgiler de yer almaktadır. Erzincan toprağı bire altı nispetinde mahsul verir, vilayet dâhilinde 28 km² arazi üzerinde her sene 300-400,000 dönüm ziraat yapılır. Bunun üçte ikisi buğdaydır. Bağ ve bahçelik çoktur ve her çeşit bitkinin yetişmesine elverişlidir. Bilhassa Erzincan ve Kemah kazalarında çoğunlukla üzüm, elma, armut, kayısı, vişne, kiraz, dut, ayva her nevi erik, nar, badem, yetişir. Dağlarda bile yabancı meyve ağaçları vardır. Yemişler Erzurum ve Bayburt'a sevk edilir. Vilayetin iskelesi Trabzon'dur. Az miktarda pamuk, tütün, haşhaş, tütün, kendir ve keten yetişmektedir.

Vilayet dâhilinde çoğunlukla koyun ve keçi beslenmektedir. Fırat ve Çardaklı vadisiyle Refahiye, Pülümür taraflarında gayet makbul cinsten koyunlar bulunur. Güzel meraları havi bulunan mahallerde tulum peynirleri ve nefis yağlar çıkarılır. Tiftik keçisi

⁷ Türkiye Cumhuriyeti Devlet Salnamesi 1926-1927, s.585.

Birinci Dünya Savaşı münasebetiyle Yozgat ve Kırşehir havalisinden göç eden muhacirler vasıtasıyla yaygınlık kazanmıştır. Vilayetin her tarafında çoğunlukla arı beslenmektedir. Ziraat mektebinin son bir teşebbüsüyle yeni kovanlara halk rağbet etmektedir.

Kürk ticaretinde vilayetin mühim bir yeri vardır. Senelik koyun ihracatı 10-15,000 raddesindedir. Vilayet dâhilinde 69,007 koyun, 49,011 keçi, 1,008 tiftik keçisi, 1,342 bargir, 1,690 merkep, 26,373 inek, 2,261 manda mevcuttur.

Ormanlar ve Madenler

Merkez vilayetine bağlı sekiz kıta orman 9,500 dönüm genişliğinde olup çoğunluğu meşe ve diğerleri ardıç, çam ve kavaktır. Refahiye kazasının çoğunluğu ormanlık olup 122,000 dönüm genişliğe sahiptir. Bu ormanlarda çam, meşe ve ardıç vardır. Pülümür ormanlarının genişliği 4,597 kilometredir.⁸

Erzincan merkez kazasının kuzey tarafına denk gelen Sipikor ve Çimen dağları civarında kömür ve demir madenleri, Selepür nahiyesi civarında pirit nevinden bir maden bulunduğu gibi Zazalar köyünde ahali tarafından gübre makamında üretimi yapılan bir madde dahi vardır. Kemah kazasının Terkiğ köyünde billur türünden bir madene tesadüf olunup köylüler cam yerinde kullanmaktadırlar. Kemah kazasının Ergan köyünde kömür; Refahiye'nin Gemecik köyünde simli kurşun; Refahiye civarında mürdesenk madenleri vardır.

Kemah kazasının Kömür köyünde gayet makbul tuz çıkarılır. Bir tuzla ile Pülümür kazasının Göneli adlı mevkiinde de cesim bir tuzla mevcut bulunup, her ikisi de faaldir.

Sanayi ve Fabrikalar:

Kemah ve Refahiye'de yerli şallar, Kemah'ta bez vilayetin her tarafında kilim, keçe, seccade, çuval imal olunur. Bilhassa Erzincan bakırcılık, dericilikte ilerlemiştir.

Erzincan vilayeti İstanbul'a Trabzon yoluyla yapağı, tereyağı, bal, peynir, her çeşit yemiş kurusu, nohut, fasulye, sığır, koyun, deri, kürkler ve afyon ihraç eder. Sanayi üretimi olan bakır kapları İstanbul, İzmir, Trabzon ve civar vilayetlere sevk edilmektedir. Merkez vilayette bir un fabrikası inşa edilmiştir. Dericilik ve hızar fabrikaları da vardır.

Bankalar ve şirketlerin durumuna bakıldığında Erzincan'ın merkezinde biri dericilik diğeri hızar fabrikasına ait iki kolektif şirket ile Kuruçay, Refahiye ve Kiğı'da Ziraat Bankası şubeleri vardır.

Vilayetin genel olarak gelir miktarı 325,660 lira, hususi gelirleri 19,737 lira ve Erzincan belediyesinin de 45,081 liradır.

Vilayette 60 adet muhtelif mektep mevcut olup 2753 ve kazalarında da 24 adet mektebe sahiptir. Devamlı olarak gelen 982 öğrencisi vardır.

Erzincan şehrinde Halk Fırkası, Tayyare, Hilal-ı Ahmer, Himaye-i Etfal cemiyetlerinin şubeleri ve ticaret odası ve Hilal-i Ahmer şubeleri mevcuttur. Vilayetin sağlık durumu oldukça iyidir. Merkez vilayetinde özel idareye ait 40 yataklı bir hastane ve kazaların her birinde de beşer yataklı birer dispanser mevcuttur. Erzincan'ın iki saat kadar kuzeydoğusunda Erzurum güzergâhında Ekşisu tabir olunan faydalı bir madeni vardır. Kaplıca ve Ekşisu'nun bir çeyrek saat kadar güneybatısında Çermik namıyla anılan bir ılıca

⁸ Türkiye Cumhuriyeti Devlet Salnamesi 1926-1927, s.586.

mevcuttur. Sonraları merkez belediyesi bunu tamir ettirerek istifadeye sunmuştur. Suyu kükürtlüdür, lezzeti hafifçe ekşi ve tuzludur. Sıcaklı derecesi +31'dir.⁹

Bir sene zarfında vuku bulan suç olaylarının miktarına bakıldığında Erzincan merkez kazasında 622 olup; Pülümür'de 96, Kemah'ta 30, Kuruçay'da 195, Refahiye'de 42, Kiğı'da 119'dur.¹⁰

Vilayet dâhilinde 1926-1927 seneleri arasında idari görevlerde yer alan kimseler ve kazalarda bulunan memurlar şöyledir:

Vali	Ahmed Cevdet Bey	Mahkeme-i asliye aza mülazımı	Şefik Bey
Defterdar	Bekir Sami Bey	Jandarma kumandanı	Şevket Turgut Bey
Tahrirat müdürü	Hüseyin Bey	Muhasebe-i hususiye müdürü	Kasım Bey
Müftü	Hafız Sadık Efendi	Sıhhiye müdürü	Şükrü Bey
Mahkeme-i asliye reisi	Mehmed Ferid Bey	Baytar müdürü	Abdurrahman Bey
müddei umumi	Osman Sami Bey	Nüfus müdürü	Mahmud Efendi
müddei umumi muavini	Celal Bey	Mühendis	Said Bey
Aza	Bahaüddin Bey	Muhasebe mümeyyizi	Hafız Ömer Efendi
Aza	Şerif Bey	Varidat mümeyyizi	Muhyiddin Bey
Mahkeme-i asliye aza mülazımı	Hamid Ali Efendi	Posta ve Telgraf müdürü	Mahmud Sabri Bey
Mahkeme-i asliye aza mülazımı	İbrahim Bey	Belediye reisi	Hakkı Bey
Mahkeme-i asliye aza mülazımı	Ahmed Hamdi Bey		

Kemah Kazası	
Kaymakam	Ahmed Cemil Bey
Malmüdürü	Ömer Galib Efendi
Müftü	Hacı Şükrü Efendi

⁹ Türkiye Cumhuriyeti Devlet Salnamesi 1926-1927, s.587.

¹⁰ Türkiye Cumhuriyeti Devlet Salnamesi 1926-1927, s.588.

Hâkim	Hasan Lütfü Bey
Müdde-i umumi	Abdülkadir bey
Müstantik	Nazif Bey
Posta ve Telgraf müdürü	Saadeddin efendi

Kuruçay Kazası	
Kaymakam	Nazım Bey
Müftü	Hafız Mustafa Efendi
Müstantik	Edhem Bey
Posta ve telgraf müdürü	Abdurrahman Sırrı Bey

Pülümür Kazası	
Kaymakam	Yusuf Ziya Bey
Malmüdürü	Sadık Efendi
Müftü	Abdullah Bey
Hâkim	Ali Rıza Bey
Müdde-i umumi	-
Müstantik	Zühdü Bey
Posta ve Telgraf müdürü	Hamdi Bey

Refahiye Kazası	
Kaymakam	Remzi Bey
Malmüdürü	Cemal Bey
Müftü	Hacı Osman Efendi
Hâkim	Hacı Şevket Efendi

Müdde-i umumi	Süleyman Bey
Müstantik	Şevki Bey
Posta ve Telgraf müdürü	Abdülbaki Bey

Kığı Kazası	
Kaymakam	Cemil Bey
Malmüdürü	-
Hâkim	Şefik Bey
Müdde-i umumi	-
Müstantik	Osman Necati Bey
Posta ve Telgraf müdürü	Mehmed Hıfzı Bey

Nazımiye Kazası	
Kaymakam	İsmail Hakkı Bey
Malmüdürü	Tahsin Bey
Müftü	Refik Efendi
Posta ve Telgraf müdürü	Ali Rıza Bey ¹¹

1927-1928 salnamelerine gelindiği ise burada çok detaylı bir veri ile karşılaşmaktayız. Burada iki seneyi kapsayan verilerde tarımdan hayvancılığa, nüfustan ticaret kadar kayıtların daha da sistematize edildiğini görüyoruz. Salnamenin bu bölümünde öncelikle Erzincan mebuslarının fotoğraflarına yer almaktadır. Daha sonra ise şehrin sınırları, idari taksimatı gibi birçok istatistikî bilgilere dair verilerden bahsedilmiştir.

¹¹ Türkiye Cumhuriyeti Devlet Salnamesi 1926-1927, s.589.

Erzincan Mebusları



Abdülhak Bey



Safvet Bey



Aziz Samih Bey¹²

Salnamede bir öncekinde olduğu gibi coğrafi konum bilgisi ile başlanmıştır. Ancak burada daha detaylı bir lokasyon verilmiştir. Şöyle ki Erzincan vilayeti doğuda Erzurum vilayetinin Tercan, Hınıs kazalarının; batıda Sivas vilayetinin Zara, Divriği ve Karahisar vilayetinin Suşehri kazaları; kuzeyde Karahisar vilayetinin Alucra, Gümüşhane vilayetinin Şiran, Kelkit, Bayındır kazaları; güneyde Malatya vilayetinin Kemaliye, Elaziz vilayetinin Hozat ve Ovacık kazalarıyla Genç vilayetinin Çanakçukur kazasıyla sınırı olup yüzölçümü 1,372 kilometredir.

Mülki Taksimatı:

Erzincan vilayeti, Erzincan merkez kazasıyla Kemah, Kuruçay, Refahiye (Gercanis) Pülümür (Kuruçay), Kiğı, Nazımiye (Kızılkilise) kazalarından müteşekkildir.

Erzincan merkez kazasının İhtik, Kamarık, Ermenek nahiyeleri 59 adet köyü, Kuruçay kazasının Kuzkışla, Armudanlı nahiyeleriyle 43 adet köyü, Refahiye kazasının Alakilise, Zevger, Çengerli nahiyeleriyle 118 adet köyü, Pülümür kazasının Danzik, Şeteri nahiyeleriyle 59 adet köyü, Kiğı kazasının Hösnek, Çan nahiyeleriyle 119 adet köyü, Nazımiye kazasının İrisik, Hakis, Kutudere nahiyeleriyle 98 adet köyü vardır.¹³

Erzincan vilayetinin yüzölçümü 13720 km² olup, 4192 km² ekili, 9527 kilometre kare de ekili olmayan arazidir. 6549 kilometre dağlık, 586 km² de göl ve bataklıktır. Geri kalanı meradır. Vilayetin bir senelik ziraat miktarı toplamı şöyledir:

Kazaların isimleri	Buğday	Arpa	Yulaf	Çavdar	Burçak	Mısır	Akdarı	Bakla	Patates	Susam
Erzincan	28,596	6,547	0	117	0	200	38	40	275	0

¹² Türkiye Cumhuriyeti Devlet Salnamesi 1927-1928, s.494.

¹³ Türkiye Cumhuriyeti Devlet Salnamesi 1927-1928, s.496.

Kemah	10,000	1,500	0	0	0	0	0	0	160	0
Kuruçay	71,324	47,551	0	0	0	0	0	0	0	0
Pülümür	4,200	700	0	0	0	0	0	0	0	0
Kığı	91,727	0	0	0	0	0	0	0	0	0
Nazımiye	3,000	2,000	0	0	0	0	0	0	0	0
Refahiye	33,99	35,17	0	220	0	0	0	0	0	0
Toplam	242,837	111,468	0	337	0	200	38	40	335	0

Kazaların isimleri	Ken evir	Haş haş	Pam uk	Tüt ün	Üzüm bağı/asma	Zeytin ağacı	İncir ağacı	Limon, portakal, Mandalina	Arı kovanı
Erzincan	0	0	30	0	945	0	0	0	660
Kemah	0	0	0	0	75	0	0	0	268
Kuruçay	0	0	0	0	0	0	0	0	0
Pülümür	0	0	0	0	0	0	0		162
Kığı	0	0	0	0	0	0	0	0	46
Nazımiye	0	0	0	0	0	0	0	0	0
Refahiye	0	0	0	0	0	0	0	0	48
Toplam	0	0	30	0	1,020	0	0	0	1,184

Vilayetin bir senelik hasat miktarı toplamı şöyledir

	Buğday	Arpa	Yula f	Çavda r	Burça k	Mısı r	Akdar ı	Bakl a	Patate s
--	---------------	-------------	---------------	----------------	----------------	---------------	----------------	---------------	-----------------

Erzincan	2,701,775	1,094,205	0	1,600	0	7,020	650	260	3,400
Kemah	1,764,000	376,320	0	0	0	0	0	0	620
Kuruçay	3,994,144	0	0	0	0	0	0	0	0
Pülümür	75,250	1,500	0	0	0	0	0	0	0
Kığı	1.183.305	525,000	0	0	0	0	0	0	0
Nazımiye	180.000	213,000	0	0	0	0	0	0	0
Refahiye	640,972	31,740	0	0	0	0	0	0	0
Toplam	11,214,546	6,724,407	0	1,600	0	7,020	650	260	4,020

	Ken evir	Haş haş	Pa mu k	Tüt ün	Üzüm bağı/asma	Zeytin ağacı	İncir ağacı	Limon, portakal, mandalina	Arıko vanı	Sus am
Erzincan	0	0	260	0	10,395	0	0	0	6,620	0
Kemah	0	0	0	0	4,013	0	0	0	5,000	0
Kuruçay	0	0	0	0	0	0	0	0	0	0
Pülümür	0	0	0	0	0	0	0	0	1,200	0
Kığı	0	0	0	0	0	0	0	0	426	0
Nazımiye	0	0	0	0	0	0	0	0	0	0
Refahiye	0	0	0	0	0	0	0	0	0	0

Topl am	0	0	260	0	14,908	0	0	0	13,24 6	0 ¹⁴
------------	---	---	-----	---	--------	---	---	---	------------	-----------------

¹⁴ Türkiye Cumhuriyeti Devlet Salnamesi 1927-1928, s.497.

Kazalar	Küçükbaş ve Büyükbaş Hayvan Sayıları										Hayvansal Ürünler		
	Bargir	Kısrak	Merkep	Katır	Deve	İnek	Öküz	Manda	Koyun	Keçi	Süt	Yün-yapağı	Keçikılı
Erzincan	729	772	3520	47	128	11452	10035	1504	38613	14993	9006960	48266	11418
Kemah	164	358	1109	0	62	3465	3583	13	8684	15905	3366240	10959	12603
Refahiye	357	0	455	0	904	4758	4983	1084	1077	12477	23876	13412	9628
Kuruçay	47	128	1123	110	0	2447	3287	7	4848	16014	2797080	6060	13222
Pülümür	65	119	371	84	0	2132	1386	3	4480	13519	2415720	5916	11413
Kığı	194	316	795	0	0	3780	3651	114	13827	24118	5007000	16892	19462
Nazımiye	31	27	138	68	0	1722	922	0	2403	14021	2177520	17316	11202
Toplam	1587	1720	7511	309	609	29756	27847	2725	83625	111047	25109280	108814	88948

FABRİKALAR ve DEĞİRMENLER									
Buldukları mahaller	İsimleri	Neyle iştilal eyledikleri	Türü	Sahipleri	Tabiiyetleri	Kuruluş tarihi	Nasıl Çalıştığı	Kaç beygir kuvvetinde	Bir sene zarfındaki üretim/kilo
Erzincan kasabasında Kadir Beyzade Hanı	Hızır fabrikası	Tahta	Fabrika	Çilingirzade Abdurrahman ve Kemahlı Hacı Ganizade Ömer Efendi ve ortakları	Türkiye cumhuriyeti	1331	İstim buhar makinesi	25 bargir	1000
Kasabanın bir saat şimalinde ve Eskerd(?) köyünde	Un fabrikası	Un	Fabrika	Haşidzade Nuri ve Hamdi, Arif Ağazade İbrahim, Nalincızade İbrahim, Nalincızade Hacı Aziz ve Galib Bey ve Boyacızade Mustafa Efendiler		926	Duyla muhterik türbinli	35 bargir	2,500,000 ¹

¹ Türkiye Cumhuriyeti Devlet Salnamesi 1927-1928, s.498-499.

Bankalar ve yerleri	Merkezi	Umumi sermayeleri		Şubesinin kuruluş tarihi
		Miktarı	Türü	
Erzincan Ziraat Bankası	Erzincan		Evrak-1 nakdiye	1888
Refahiye " "	Refahiye		" "	
Kemah " "	Kemah		" "	
Kuruçay " "	Kuruçay		" "	

Yollar	Yolun uzunluğu	YOLLAR				
		Sağlam kısmı	Tamire muhtaç kısmı		Tamire başlanılan	Yeni inşa olunmakta olan
			Tamir olunmakta	Tamir başlanmamış		
Başlangıç-Bitiş	Kilometre	Kilometre	Kilometre	Kilometre	Kilometre	Kilometre
Erzincan-Gümüşhane-Trabzon vilayet hududu	19+000	-	-	-	-	-
Erzincan- Erzurum "	67+000	47+000	20+000	10+000	5+000	-

Erzincan-Sivas "	"	88+000	58+000	30+000	2+000	10+000	-
Erzincan-Kemah-Kemaliye- Malatya "	"	110+00	40+000	10+000	0	0	2+000
Muti Köprüsü-Pülümür-Elaziz "	"	90+000	0	0	0	0	26+500
Refahiye-Kemah "	"	55+000	0	0	0	0	24+300
Beyçayırı- Kığı "	"	92+000	0	0	0	0	- ²

Erzincan vilayetinin umumi gelirleri 334,644 lira, hususi gelirleri de 378,295 liradır. Erzincan kazası belediyesinin gelirleri 93,940; Kığı kazası belediyesinin 2820; Refahiye kazası belediyesinin 1282; Pülümür kazası belediyesinin 821; Kuruçay kazası belediyesinin 344; Kemah kazası belediyesinin 1500; Nazımiye kazası belediyesinin 120 liradır.³

Kazalar	Boşanma	Nikâh			Vefat			Doğum			Kayıtlı nüfus		
		Kadın	Erkek	Toplam	Kadın	Erkek	Toplam	Kadın	Erkek	Toplam	Kadın	Erkek	Toplam

² Türkiye Cumhuriyeti Devlet Salnamesi 1927-1928, s.500.

³ Türkiye Cumhuriyeti Devlet Salnamesi 1927-1928, s.501.

Merkez	4	24	149	173	74	89	163	128	116	244	26447	25342	51789
Kemah	10	11	37	48	37	355	392	188	195	383	7554	5795	13349
Refahiye	3	2	22	24	13	28	41	35	34	69	7534	6616	14150
Kuruçay	2	22	30	52	29	38	67	222	99	321	5294	3903	9197
Pülümür	0	0	10	10	15	16	31	35	53	88	5905	5119	11024
Kığı	2	4	10	14	16	78	94	68	78	146	19168	13926	28094
Nazımiye	0	0	0	0	3	15	18	32	22	54	3126	3241	6367
Toplam	21	21	258	319	187	619	806	708	597	1305	70038	63942	133970 ⁴

⁴ Türkiye Cumhuriyeti Devlet Salnamesi 1927-1928, s.502.

Mektepler ve cemiyetler

Erzincan'da 94 talebeli bir orta mekteple 1893 talebeli 28 ilk erkek ve kız mektebi mevcut olup bundan başka vilayet dahilinde bulunan diğer yerlerde de 1226 talebeli 31 ilk erkek ve kız mektebi vardır.

Vilayette Cumhuriyet Halk Fırkası, Türk Ocağı, Hilal-i Ahmer, Tayyare, Himaye-i Etfal cemiyetlerinin şubeleriyle İdman Yurdu Muallimler Birliği vardır. Dahilinde bulunan diğer yerlerde de Halk Fırkası şubesi olduğu gibi Kemah'ta Hilal Ahmer ve Himaye-i Etfal cemiyetleri Kuruçay, Pülümür, Kığı kazalarında da yalnız Hilal-i Ahmer Cemiyeti şubeleri bulunduğu, vilayet merkezinde 450 talebeli bir askeri lisesi vardır.

Vilayetin sağlık durumu iyi olup; malarya, humma-yı merzağı, göz ve frengi gibi hastalıklarla da karşılaşmıştır.

Erzincan'da 50 yataklı memleket hastanesi olup dâhilindeki kazalarında da birer dispanser vardır.

MADEN SULARI

Ekşisu, merkez kasabasının iki saat kuzeydoğusundadır, henüz kimseye imtiyaz verilmemiştir. İçeriğinde zengin miktarda elementler vardır.¹

ILICALAR

Çermik, merkez kasabasının iki saat kuzeydoğusunda bir çeyrek güneybatısındadır. Rengi bulunduğu mahalde boz ve hafifçe tuğla renginde olup bardak içerisinde yarı şeffaf veya kirli sarı bir renkte görünür. Tadı nahoş, hafifçe ekşi ve tuzlucadır. Kokusu kükürt kokusuna benzemektedir. Nahoş yanık kükürt kokusu yayar. Ağırlığı sıradan bir su derecesinden biraz ziyadecedir. Sıcaklık derecesi +31'dir. Etrafında soyunacak mahaller bulunduğu gibi ziyaretçilerin istirahatını temin edecek odalar da mevcuttur. Cilt hastalıklarına, kaşıntı ve sızıya şifası vardır.

Erzincan vilayetinde bir sene zarfında vuku bulan çeşitli suç olaylarının miktarı 965 adettir.²

¹ Türkiye Cumhuriyeti Devlet Salnamesi 1927-1928, s.503.

² Türkiye Cumhuriyeti Devlet Salnamesi 1927-1928, s.504.

Vilayet dâhilinde 1927-1928 seneleri arasında idari görevlerde yer alan kimseler ve kazalarda bulunan memurlar şöyledir:

Vali	Fevzi Bey	Jandarma kumandanı	Şevket Turgud Bey
Defterdar	Niyazi Bey	Maarif müdürü	-
Tahrirat müdürü	Taceddin Bey	Muhasebe-i hususiye müdürü	Kasım Efendi
Müftü	Sadık Efendi	Sıhhiye ve muavenet-i ictimaiye müdürü	Şükrü Bey
Mahkeme-i asliye reisi	Ferid Bey	Baytar müdürü	Abdurrahman Bey
Müstantik	Şevki Bey	Nüfus müdürü	-
Müdde-i umumi muavini	Said Bey	Tapu-Kadastro müdürü	Osman Bey
Aza	Bahaüddin Bey	Muhasebe mümeyyizi	Hafız Ömer Efendi
Aza	Fevzi Bey	Evkaf müdürü	Said Efendi
Mülazımı	Cemil Bey	Belediye reisi	Hakkı Bey
Müdde-i umumi muavini	Hüseyin Avni Bey		
Merkez hükümet tabibi	Derviş Bey		

Kemah Kazası	
Kaymakam	Hamdi Bey
Malmüdürü	Ömer Galib Bey
Müftü	Ahmed Şükrü Efendi
Hâkim	Hasan Lütfü Bey
Müdde-i umumi	İbrahim Bey
Müstantik	Nazif Bey
Hükümet tabibi	Ahmed Said Bey
Refahiye Kazası	
Kaymakam	-
Malmüdürü	Mehmed Cemal Efendi
Müftü	Bekir Yemeni(?) Efendi
Hâkim	Şevket Bey
Müdde-i umumi	Süleyman Bey
Müstantik	Abdurrahman Bey
Hükümet tabibi	Hüseyin Rifat Bey
Pülümür Kazası	
Kaymakam	Yusuf Ziya Bey
Malmüdürü	Mehmed Sıdkı Efendi
Müftü	Abdullah Efendi
Hâkim	Tahsin Bey
Müdde-i umumi	Osman Nuri Bey
Müstantik	İsmail Hakkı Efendi
Hükümet tabibi	-
Kığı Kazası	

Kaymakam	Kemal Bey
Malmüdürü	Tevfik Bey
Müftü	İbrahim Hakkı Efendi
Hâkim	Ali Said Bey
Müdde-i umumi	Salih Zeki Bey
Müstantik	Osman Necati Bey
Hükümet tabibi	_ ¹
Kuruçay Kazası	
Kaymakam	Kadri Bey
Malmüdürü	Tahsin Efendi
Müftü	Musa Efendi
Hakim	Abdullah Bey
Müstantik	Edhem Bey
Hükümet tabibi	Ahmed Midhat bey
Müdde-i umumi	Mustafa Sıdkı Bey
Nazımiye Kazası	
Kaymakam	Necib Bey
Malmüdürü	-
Müftü	-
Sulh Hâkimi	İbrahim Lütfü Bey
Hükümet tabibi	Ahmed Said Bey ²

¹ Türkiye Cumhuriyeti Devlet Salnamesi 1927-1928, s.505.

² Türkiye Cumhuriyeti Devlet Salnamesi 1927-1928, s.506.

SONUÇ

İncelmeye aldığımız dönem aralığındaki verilere bakıldığında Erzincan'ın hususi ve genel olarak belediye gelirleri artış göstermiştir. Nüfusuna baktığımızda da yine her geçen sene demografik olarak yükseliş söz konusudur. Nüfus artışıyla beraber yine suç olaylarında da artışlar görülmektedir. Vilayette genel olarak sağlık durumu iyi ve buna rağmen hastanelerin de kaza ve bağlı yerler de mevcuttur. Eğitim sahasında nüfusa oranla mektep sayısı da artmıştır. Vilayetin değişik senelerde farklı kazaları da sınırlarına dâhil ettiğini görmekteyiz. Ekteki verdiğimiz harita ile yüzölçümü sonraki senelere kıyaslandığında genişlediği barizce gözlemlenecektir. Bu değişimle birlikte bugün Bingöl ve Tunceli sınırlarında olan ilçeler bu tarihler arasında Erzincan'ın kazaları arasında yer almıştır. 1925-1926'da dört kazası mevcut iken sonraki senelerde Pülümür, Nazımiye, Kiğı'nın da dahiliyle 7'ye çıkmıştır. 1926-1928 seneleri arasındaki salnamelerde Erzincan mebuslarının fotoğraflarına da yer verilmiştir. Önemli husus mebus sayısı 2'den 3'e çıkmıştır. Bu nüfusa paralel olarak mecliste temsil sayısının artmış olduğunu da ifade eder. Köy ve nahiyelerin artmasıyla birlikte nüfus oranlarında değişimler meydana gelmiş ve nikah, doğum, boşanmalarda da artış ve azalmalar da görülmüştür. Vilayetin tarım ve hayvancılıkta gelişme göstermesinin yanı sıra harice de ticarete yönelik sevkiyat yapması önemli bir husustur. Erzincan'ın hem il içi hem il dışı iaşenin temininde önemli bir rol oynadığını gösterir. Bilhassa günümüzde de adından söz ettiren Erzincan balının öne çıkmasında bu tarihlerde açılan ziraat mektebinin de etkisi olduğunu göstermektedir. Bunun yanı sıra vilayet içerisinde müteşebbislerin varlığı ve faal olmaları bölgesel anlamda sanayi alanındaki gelişmelere de katkı sağlamakta, fabrikaların varlığıyla çalışan grubun il dışına göçünü durdurmaktadır.

Kaynakça

Türkiye Cumhuriyeti Devlet Salnamesi 1925-1926, Matbaa-i Amire, İstanbul 1926.

_____ 1926-1927, Matbuat Müdüriyet-i Umumiyyesi,
1926-1927.

_____ 1927-1928, Matbuat Müdüriyet-i Umumiyyesi,
1927-1928

BİRİNCİ DÖNEM TBMM'DE ERZİNCAN MİLLETVEKİLLERİ VE SİYASİ FAALİYETLERİ

DR. ÖĞRETİM ÜYESİ ALİ ÇAKIRBAŞ*

ÖZET

Milli Mücadelenin başarıyla yürütüldüğü sırada yeni Türk Devleti'ni inşa eden I. Dönem Türkiye Büyük Millet Meclisi 23 Nisan 1920'de Ankara'da açılmıştır. 1920-1923 yılları hem Milli Mücadelenin sevk ve idaresi hem de yeni devletin inşası açısından son derece önemlidir. Bunun için birinci dönem millet Meclisine seçilen mebuslar ve bu mebusların faaliyetleri de dikkat çekmektedir. İstanbul'un resmen işgaliyle Türk milletinin yol sayılmak istendiğini fark eden Mustafa Kemal Paşa, 17 Mart 1920'de Temsil Heyeti Başkanı sıfatıyla ordu komutanlarına Ankara'da yeni bir meclisin açılacağını duyurmuştur. Ardından 19 Mart 1920'de ikinci bir genelge yayınlayarak seçimlerin hangi koşullarda yapılacağı bildirilmiş ve meclisin açılması için süreç hızlandırılmıştır. Bu genelgede, memleketin içinde bulunduğu şartlar dikkate alınarak sancaklardaki nüfus oranları dikkate alınmadan her sancaktan 5 milletvekilinin seçilmesi esası benimsenmiştir.

19 Mart 1920 genelgesine göre Erzincan'dan bütün imkânlarıyla Milli Mücadeleye destek veren 5 milletvekili seçilmiştir. Mondros sonrasında yaşanan işgallere tepki göstermekte gecikmeyen Erzincan halkı, bölgedeki Ermeni faaliyetleri başta olmak üzere düşmana karşı yapılan mücadelelerde önemli görevler üstlenmiştir. Erzurum ve Sivas Kongrelerine delege göndererek ülkenin geleceği adına atılacak adımlara destek vereceğini de gösteren Erzincan halkı, işgallere sessiz kalan İstanbul hükümetine cephe almaktan da çekinmemiştir. Bu mebuslar Milli Mücadele sonrasında yeni Türk Devleti'nin şekillenmesi sürecinde önemli inkılaplara imza atan II. Dönem Türkiye Büyük Millet Meclisi'nde yer almamışlardır.

Kurucu Meclisteki Erzincan milletvekilleri bu dönemde ülke genelini ilgilendiren meselelerin yanında Erzincan halkının sorunlarını da meclise taşımışlardır. Her biri renkli bir kişiliğe sahip olan Erzincan mebuslarından Osman Fevzi (Topçu) Efendi 1908'de toplanan Osmanlı Mebusan Meclisinde Erzincan'ı temsil etmiştir. Bir Nakşibendi postnişini olan Şeyh Hacı Ahmet Fevzi (Baysoy/Fırat) Efendi Erzurum Kongresi'ne Erzincan delegesi olarak katılmıştır. Milli Mücadeledeki katkılarından dolayı yeşil şeritli istiklal madalyası sahibi Mehmet Tevfik (Kütükbaşı) Bey, birinci dönem TBMM'de Erzincan'ı temsil etmiştir. Diğer Erzincan mebusları Mehmet Emin (Lekili) Bey ve Hüseyin (Aksu) Bey birinci dönem TBMM'de Erzincan'ı temsil eden milletvekilleri içerisinde en dikkat çekici isimler olmuştur. Bu dönemdeki Erzincan milletvekilleri sadece kendi bölgeleriyle ilgili sorunları değil, memleketin temel sorunlarını da gündeme getirmiş ve çözüm bulunmasında katkı sağlamışlardır. Erzincan milletvekillerinin komisyonlarda aldıkları görevler, verdikleri kanun teklifleri ve yaptıkları konuşmalar dikkate alındığında TBMM'de önemli görevler ifa ettikleri söylenebilir.

Anahtar Kelimeler: Erzincan, Erzincan Mebusları, TBMM, Milli Mücadele, Kurucu Meclis

* Doktor Öğretim Üyesi, Nevşehir Hacı Bektaş Veli Üniversitesi, Fen Edebiyat Fakültesi Tarih Bölümü, acakirbas@nevsehir.edu.tr

ERZİNCAN NATIONAL ASSEMBLY AND POLITICAL ACTIVITIES IN THE FIRST TERM

ABSTRACT

While the National Struggle Period I executed successfully built the new Republic of Turkey Grand National Assembly of Turkey was opened in Ankara on 23 April 1920. The years 1920-1923 are extremely important both for the administration and administration of the National Struggle and for the construction of the new state. For this purpose, the deputies elected to the first term of the National Assembly and the activities of these deputies also draw attention. Mustafa Kemal Pasha, who realized that the Turkish nation was wanted to be considered as the road after the official occupation of Istanbul, announced on March 17, 1920 that a new parliament would be opened to the army commanders as the Head of the Delegation. Then, on 19 March 1920, a second circular was announced and the conditions under which the elections would be held were announced and the process for the opening of the parliament accelerated. In this circular, considering the conditions of the country, the principle of selecting 5 deputies from each banner without adopting the population ratios in the banner is adopted.

According to the 19 March 1920 circular, 5 deputies were elected from Erzincan with all their means to support the National Struggle. The people of Erzincan, who were not delayed in reacting to the invasions after Mondros, played important roles in the struggle against the enemy, especially the Armenian activities in the region. Erzurum and Sivas Congresses by sending delegates to support the steps taken in the name of the country's future to show that the people of Erzincan, invasion of the silent Istanbul government did not hesitate to take the front. These deputies after the National Struggle in the process of shaping the new Turkish State important reforms in the II. They take place in the Grand National Assembly of Turkey Period.

In this period, the Erzincan deputies in the Constituent Assembly carried the problems of the people of Erzincan to the parliament in addition to the issues concerning the country in general. Osman Fevzi (Topçu) Efendi, one of the Erzincan deputies, each of whom had a colorful personality, represented Erzincan in the Ottoman Assembly Dept. in 1908. Şeyh Hacı Ahmet Fevzi (Baysoy / Fırat) Efendi, a Nakşibendi postniche, participated in the Erzurum Congress as a delegate of Erzincan. Mehmet Tevfik (Kütükbaşı), who was awarded the Green Ribbon Medal for his contribution to the National Struggle, represented Erzincan in the first term of the Turkish Grand National Assembly. Other Erzincan deputies Mehmet Emin (Lekili) Bey and Hüseyin (Aksu) Bey were the most prominent names among the deputies representing Erzincan in the first term of the Turkish Grand National Assembly. During this period, Erzincan deputies brought not only problems related to their regions but also the main problems of the country and contributed to finding solutions. When the duties taken by the Erzincan deputies in the commissions, the law proposals and the speeches they made, it can be said that they have performed important duties in the TGNA.

Keywords: Erzincan, Erzincan Deputies, Parliament, National Struggle, Constituent Assembly

GİRİŞ

Osmanlı Devleti'nin parlamenter sisteme geçmesi toplumsal gelişmelere bağlı olarak XVII. yüzyılın sonunda mümkün olmuştur. Askeri alanda yaşadığı başarısızlık ve kuvvetler dengesinin aleyhine bozulması Osmanlı Devletini yeni arayışlara yönetmiştir. Bu çerçevede dengeyi yeniden lehine çevirebilmek için askeri alanlarda batıdan esinlenerek reformlar yapılmıştır. Bu girişimler istenilen neticeyi vermeyince devletin parçalanmasının önüne geçmek için dönemin aydınlarının tavsiyeleri üzerine monarşik yapının değiştirilmesi yönünde adımlar atılmıştır. 1876 Meşrutiyetin ilanı ile birlikte Kanunu-i Esasi kabul edilmiş ve anayasal düzene geçilmiştir. Böylece kısmi de olsa Meclis-i Mebusan seçimleriyle halkın yönetime katılması sağlanmış ve parlamenter sisteme geçilmiştir. Fakat bu durum uzun sürmemiş, 1877-1878 Osmanlı-Rus savaşı (93 Harbi) başlayınca padişah II. Abdülhamid Kanun-u Esasi'nin kendisine verdiği yetkiyi kullanarak Meclisi kapatmıştır.

Bu dönemde her ne kadar Kanun-u Esasi yürürlükte olsa da parlamento kapalı olduğu için halkın iradesi söz konusu değildir. 1908'de gelişen olaylar çerçevesinde II. Abdülhamid hürriyetin ilanı ile tekrar Meclis-i Mebusan'ın açılmasına onay vermiştir. Fakat yönetimi ele geçiren İttihatçılar kısa sürede dengeleri altüst ederek ülkeyi savaşa sürüklemiştir. Birinci Dünya Savaşı sonrasında itilaf devletlerinin baskısı altında Meclis-i Mebusan çalışmalarına ara vermek zorunda kalmıştır. İtilaf devletlerinin baskılarına dayanamayan Damat Ferit Paşa Hükümeti istifa etmek zorunda kalmıştır. Bu arada işgallerle birlikte Anadolu'da milli direniş başlamış ve başta bölgesel olarak düşmana karşı halk kendisini savunma kararı almıştır. İstanbul'da yeni hükümeti kurma görevi Anadolu'da teşekkül eden milli mücadeleye ılımlı olan Ali Rıza Paşa'ya verilmiştir. Ali Rıza Paşa Anadolu'daki gelişmeleri yakından takip etmek ve Mustafa Kemal Paşa ile görüşmek üzere Bahriye Nazırı Salih Paşa'yı Amasya'ya gönderdi. Burada yapılan görüşmeler neticesinde yapılan protokoller gereği Meclis-i Mebusan'ın açılması kararlaştırıldı.¹ Seçim kararname si 7 Ekim 1919 tarihinde yayınlandı. Buna göre işgal edilmemiş yerlerde her 50.000 erkek nüfusun bir milletvekili çıkarması esasına göre seçimler yapılarak 164 mebus Meclis-i Mebusan'a gönderilmiştir.

Meclis-i Mebusan Mustafa Kemal'in bütün itirazlarına rağmen 12 Ocak 1920'de İstanbul'da açılmıştır. Kongreler sürecinde ortaya çıkan milletin bağımsızlık bildirgesi olan Misak-ı Milli esasları meclis gündemine alarak görüşmüş, müzakere edilmiş ve 28 Ocak 1920'de kabul edilmiştir. Mecliste kabul edilen kararlar 17 Şubat 1920'de millete ve dünya kamuoyuna duyurmak maksadıyla meclis matbaasında basılarak halka dağıtılmış ve ayrıca gazetelere de verilmiştir.² Ardından Fransızcaya çevirisi yapılarak 24 Şubat 1920'de Avrupa Parlamentolarına da gönderilmiştir. Bu gelişmeler üzerine itilaf devletleri alınan kararları içine sindiremeyerek 16 Mart 1920'de İstanbul'u işgal kararı alır ve Meclis-i Mebusan'ı da dağıtarak bazı mebusları tutuklatarak Malta'ya sürgüne göndermiştir.

İstanbul Hükümetinin baskı altına alınıp Meclisin dağıtılması üzerine Amasya Genelgesinde alınan karar gereği Anadolu'da yeni bir meclisin toplanması fikri uygulamaya konulmuştur. Bu çerçevede Mustafa Kemal Paşa 19 Mart 1920'de bütün vilayetlere, liva ve kolordu komutanlıklarına gönderdiği telgraf emri ile Ankara'da oluşturulacak meclis için seçimlerin ivedilikle yapılmasını istemiştir. Seçimlerin mevcut kanunlar çerçevesinde icra edilerek her livadan beşer aza seçilerek Ankara'ya gönderilmesi istenmiştir. Mustafa Kemal gönderdiği telgrafta "Ankara'da salahiyeti fevkaladeye malik

¹ Ahmet Demirel, İlk meclisin Vekilleri, İletişim Yayınları, İstanbul, 2010, s.35-36.

² Mahmut Goloğlu, Üçüncü Meşrutiyet, Başnur Matbaası, Ankara, 1970, s. 81.

bir meclis, umuru milleti tedvir ve murakabe etmek üzere içtima edecektir” ifadesiyle kurulacak meclisin olağanüstü yetkilere sahip olacağını bildirmiştir.³

Seçimler bazı kaynaklarda iki dereceli olarak yapıldığı ifade edilse de uygulamada tek dereceli olarak yapılmıştır. Zaman darlığı sebebiyle tek dereceli gizli oy mutlak çoğunluk usulüne göre gerçekleştirilmiştir.⁴ Seçimlerde sancaklar seçim bölgesi kabul edilmiştir. Türkiye Büyük Millet Meclisi (TBMM), Osmanlı Meclis-i Mebusanından 92, Malta’ya sürgün edilenlerden 14 ve 19 Mart tebliğiyle yapılan seçimlerden gelen 252 toplamda 337 mebustan oluşmuştur.⁵ Ancak mevcut koşullar ve imkânsızlıklar sebebiyle yeni seçilenlerden 104, İstanbul’dan gelenlerden 23 mebus olmak üzere toplamda 127 üyenin hazır bulunduğu TBMM 23 Nisan 1920 tarihinde halkında katılımıyla büyük bir coşkuyla açılmıştır.⁶

Birinci TBMM açılışına dair Bursa mebusu hatıratında şu ifadelere yer vermiştir:⁷ “23 Nisan 1336 sabahı bütün Ankara halkı sokaklara dökülmüştü. Bilhassa Hacı Bayram Camii civarı mahşeri bir kalabalık tarafından işgal edilmekle kalmamış civar evlerin içleri ve hatta kiremitlerine varıncaya kadar kadın, erkek ve çocuklarla dolmuştu. Bunlar camiden itibaren başlayacak merasimi seyre gelmişlerdi. Gerek bu cami ve gerek diğer camilerin minarelerinden ezanlar, tekbirler, selâtü selamlar okuyan müezzinlerin ahenktar sesleri durup dinlenmeden Cenab-ı Hakka karşı niyaz ve temennilerde bulunuyordu. Öğle namazını müteakip camiden çıkan bütün mebuslar başta Mustafa Kemal Paşa olmak üzere, adeta bir kıta-i askeriye nizamında dizili olarak Millet Meclisi binasına doğru ilerlemeye başladılar. Mahzun fakat vakur çehrelerinde okunan azim ve iman ile halk safları arasından geçip Meclis binasına geldiler. Burada dualar okundu ve kurbanlar kesildi. Bunu takiben Meclise mektep sıralarından ibaret bulunan yerlerimize oturduk.”

TBMM, meclis iç tüzüğüne uygun olarak çalışmalarına başlamıştır. Buna göre meclis başkanı seçilene kadar meclise en yaşlı üye geçici olarak başkanlık yapmış ve en genç dört üye de kâtiplik görevini üstlenmiştir.⁸ Bu çerçevede en yaşlı mebus Sinop Milletvekili Şerif Bey başkanlığında ilk birleşim oturumu 115 milletvekilinin katılımıyla gerçekleştirilmiştir. Bu oturumda meclis başkanı Şerif Bey “Saygıdeğer hazır bulunanlar; Hilafet ve Hükümet merkezinin geçici kaydıyla yabancı kuvvetler tarafından işgal edildiği, her bakımdan kısıtlandığı bilinmektedir. Bu vaziyete baş eğmek, milletimizin kendisine teklif edilen yabancı esaretini kabul etmesi demektir. Ancak tam bağımsızlık ile yaşamak kararlılığında olan ezelden beri hür ve bağımsız yaşayan milletimiz bu esaretini kesin ve kararlı bir biçimde reddetmiş ve derhal vekillerini toplamaya başlayarak Yüce Meclisini vücuda getirmiştir. Bu yüce meclisin reisi sıfatıyla ve Allah’ın yardımıyla milletimizin iç ve dış tam bağımsızlığı dâhilinde, geleceği bizzat düzenleyerek ve bütün dünyaya ilan ederek Millet Meclisini açıyorum.” sözleriyle TBMM’nin açılışıyla birlikte yeni bir sürecin başladığını ifade etmiştir.⁹ Şerif Bey’den sonra söz alan Mustafa Kemal mütarekeden itibaren meclisin açılışına kadar geçen süreci özetleyerek bu meclisin yapısı ve çalışma

³ Mustafa Kemal Atatürk, Nutuk, Cilt 1, MEB Yayınları, İstanbul, 1970, s. 421-422.

⁴ Mehmet Ö. Alkan, “Türkiye’de Seçim Sistemi Tercihinin Misyon Boyutu ve Demokratik Gelişime Etkileri”, Anayasa Yargısı Dergisi, 23 (2006), s. 153.

⁵ Hakkı Uyar, “Tek Parti Döneminde Seçimler”, Toplumsal Tarih, 64 (Nisan 1999), s. 22. Ayrıca mebus sayıları hakkında farklı kaynaklarda farklı rakamlara rastlamak mümkündür. Bu konuda detaylı bilgi için Ahmet Demirel, Birinci Mecliste Muhalefet, İletişim Yayınları, İstanbul, 2003, ss. 86-92. adlı çalışmasına bakılabilir.

⁶ Ahmet Demirel, Birinci Mecliste Muhalefet, İletişim Yayınları, İstanbul, 2003, s. 91.

⁷ Emin Erkul, Operatör Doktor Emin Erkul’un Milli Mücadele Anıları, Hazırlayan: Melih Tınal, Zeus Kitabevi, İzmir, 2011, s.61-62.

⁸ İhsan Güneş, Birinci Türkiye Büyük Millet Meclisi’nin Düşünsel Yapısı (1920-1923), Anadolu Üniversitesi Basımevi Yayınları, Eskişehir, 1985, s.24.

⁹ TBMM Zabıt Ceridesi, Cilt I, İçtima.1, s.2.

esasları hakkında bilgi vermiştir. Ardından meclis başkanlığı seçimleri yapılarak Mustafa Kemal Paşa çoğunluğun oyunu alarak TBMM ilk meclis başkanı seçilmiştir.

24 Nisan 1920’de Mustafa Kemal Paşa kürsüye gelerek kuvvetler birliği esasına dayanan, bütün yetkilerin mecliste toplanmasını ve hükümet işlerinin meclis tarafından yürütülmesini kapsayan bir önergeyi açıklamış ve bu önerge meclis tarafından kabul edilerek meclis yasama faaliyetlerine başlamıştır.¹⁰

Birinci Türkiye Büyük Millet Meclisi, Türk milletini adına kurtuluş mücadelesini gerçekleştirmek üzere kurulmuştur. Türkiye’nin ilk Millî Meclisi olması itibarıyla “Birinci Meclis” olarak kabul edilmektedir. Ayrıca kurtuluş savaşının zaferle sonuçlandırılması ve yeni Türk devletinin temelini attığı için “Kurucu Meclis” ve Türk milletinin millî ruhunu temsil ettiği için “Kuva-yi Milliye Meclisi” olarak vasıflandırılmaktadır.¹¹ TBMM başlangıçta “Büyük Millet Meclisi” “Meclis-i Ali” gibi isimlerle tanımlanmış ise de kendisini ve çalışmalarını teminat altına almak için hazırlanan Hıyanet-i Vataniye Kanunu önerisinde ilk kez “Büyük Millet Meclisi” ismiyle anılmış ve bundan sonra da bu isim tescillenmiştir.¹² Kasım 1920’den sonraki resmi yazışmalarda Mustafa Kemal Paşa ve bakanlıkların “Türkiye Büyük Millet Meclisi” tabirini kullandıkları görülmektedir.¹³

Birinci Meclis yapı itibarıyla siyasi partilerin olmadığı bir meclistir. Ancak bir siyasi parti olmamasına rağmen farklı düşünce ve fikirde olan milletvekilleri mecliste farklı simlerdeki gruplarda temsil ediliyordu. Birinci Meclis’teki gruplaşmalar Tesanüt, Islahat, İstiklal, Müdafaa-i Hukuk ve Halk Zümresi olarak isimlendirilmektedir. Ayrıca bazı mebuslar hiçbir grupta yer almayarak bağımsız kalmışlardır.¹⁴ Her ne kadar mecliste farklı düşünce ve fikirler söz konusu olsa da bütün mebusların birleştiği ortak düşünce Türkiye Cumhuriyeti Devleti’nin sağlam temeller üzerine kurulması olmuştur. Bu çerçevede bütün mebuslar ortak hedef olarak Misak-ı Milli ilkelerine bağlı kalarak tam bağımsızlığın sağlanması yolunda çalışacaklarını belirtmiştir. 23 Nisan 1920’de açılan ve çalışmaya başlayan Birinci Meclis, 1 Nisan 1923 tarihinde seçim kararı almış ve son toplantısını 16 Nisan 1923’de yapmıştır.

1. Birinci Dönem TBMM’de Erzincan Milletvekilleri

Mondros mütarekesinden sonra Anadolu’da yaşanan işgallere tepki göstermekte gecikmeyen Erzincan halkı, milli mücadele sürecinde önemli görevler üstlenmiştir. Erzurum ve Sivas Kongresi’ne delege göndererek memleketin kurtarılmasında Mustafa Kemal Paşa’nın yanında yer almıştır. İstanbul’un işgalinden sonra Ankara’da başlayan yeni devletin kurulması sürecinde 19 Mart tebliği çerçevesinde Erzincan’da yapılan seçimlerle beş milletvekili seçilerek Ankara’ya gönderilmiştir.

Erzincan’da seçimler 1920’de yapılmış ve seçimler neticesinde 5 milletvekili seçilmiştir. Seçilen Erzincan milletvekilleri sicil numarasına göre; 152 Emin Bey (Mehmet Emin Lekili), 153 Hüseyin Bey (Hüseyin Aksu), 154 Osman Fevzi Efendi (Osman Fevzi Topçu), 155 Şeyh Hacı Ahmet Fevzi Efendi (Ahmet Fevzi Baysoy/Fırat) ve 156 Tevfik Bey (Tevfik Kütükbaşı)’dir. 23 Nisan 1920’de açılan meclise Osman Fevzi Efendi dışındakiler 28 Nisan’da katılırken, Osman Fevzi Efendi çok sonra 22 Ağustos’ta katılmıştır. Erzincan milletvekillerinin mazbataları TBMM’nin 3 Mayıs 1920 pazartesi

¹⁰ Demirel, a.g.e., s.157.

¹¹ Mustafa Küçük, “Birinci TBMM’nin Açılışı ve Anlamı”, Türkler Ansiklopedisi, Cilt 16, Yeni Türkiye Yayınları, Ankara, 2002, s.9.

¹² TBMM Zabıt Ceridesi, Cilt I, İctima.1, s.143.

¹³ Güneş, a.g.e., s. 71.

¹⁴ Demirel, a.g.e., s.213.

günü onuncu içtima birinci celsede onaylanmıştır.¹⁵ Erzincan Milletvekillerinden Emin ve Hüseyin Beyler İkinci Grupta, Şeyh Hacı Fevzi Efendi ile Tefik Bey Bağımsız, Osman Fevzi Efendi ise Birinci Grupta yer almıştır. Bağımsız grupta yer alanlar Mustafa Kemal Paşa'ya daha yakın durmuş ve mecliste ondan yana oy kullanmışlardır.

1.1. Mehmet Emin Bey (Mehmet Emin Lekili) Hayatı ve Meclis Çalışmaları

Mehmet Emin Bey 1883 yılında (1299) Bursa'da doğmuştur. Babası Sadrettin Bey, annesi Melaike Hanımdır. Temel eğitimini Bursa'da tamamladıktan sonra liseyi 1903 yılında İstanbul'daki Nümune-i Terakki İdadisinde tamamlamıştır.¹⁶ İlk memuriyet görevine 27 Şubat 1907'de Kastamonu Bayındırlık Müdürlüğünde başlamıştır. Altı yedi ay bu görevi yürüttükten sonra Dâhiliye Nezaretine geçerek Göl Bucak Müdürlüğüne atanmıştır. Bir süre bu görevi icra ettikten sonra 3 Mayıs 1910'da Kiğı'ya Kaymakamlık olarak görevlendirilmiştir. 1913 yılında Bursa'ya İskân ve Göçmenler Memurluğuna atanmadan önce Dirik, Palu ve Cizre'de Kaymakamlık yapmıştır. İskân memurluğunu bir yılda Halep'te devam ettiren Emin Bey, Birinci Dünya Savaşı sürecinde boş kalmıştır. Milli Mücadele döneminde 1919 yılında Pülümür Kaymakamlığı görevine atanmış bu görevi devam ederken Birinci TBMM'de Erzincan milletvekili seçilmiş ve 28 Nisan 1920'de Meclise katılmıştır.¹⁷

Mehmet Emin Bey'in milletvekilliği 1. dönem sonunda bitmiş, 2. dönemde tekrar seçilmemiştir. Milletvekilliğinden sonra bir süre Erzincan Askeri Lisesi'nde öğretmenlik yapmıştır. Demiryolu inşaatında taşeronluk da yapan Emin Bey, 1939-1944 yıllarında Devlet Su İşleri Hatay ve Erzincan Bölge Müdürlüklerinde Hesap Memuru ve Mutemet olarak çalışmıştır. 1944-1949 yıllarında ise Su İşleri Merkez Tahakkuk memurluğuna nakledilmiş 1949 yılında buradan istifa ederek ayrılmıştır. Emin Bey 28 Aralık 1950'de Erzincan'da vefat etmiştir. Emin Bey evli ve altı çocuk babasıdır.¹⁸

Mehmet Emin Bey milletvekilliği süresince Meclis çalışmalarında İrsat, Bütçe, İçişleri, Bayındırlık, PTT ve İç Tüzük komisyonlarında görev almıştır. Mecliste 11' i gizli celselerde olmak üzere toplam 62 kez söz alarak kürsüye çıkıp çeşitli konularda konuşma yapmıştır. ¹⁹ Gizli celselerde yaptığı konuşmalar Koçgiri- Ümraniye hadiseleri, Nurettin Paşa'nın görevden el çektilmesi ve muhakeme edilmesi, İstiklal Mahkemesi kurulması, Pontus meselesi, Mudanya Konferansı gibi mühim konularda görüş beyan etmiştir.²⁰ Bunun dışında Erzincan memurlarının maaşlarını alamadıkları, Mahmut Celal Bey'in İzmir olayları hakkındaki nutkunun yayınlanması, Gümrük tarifeleri, Bayram sebebiyle meclisin tatil edilmesi, Erzincan Muhasebecisine telgraf ve Pursaklar köyünde ortaya çıkan veba hastalığı konularında 6 önerge ve Hiyanet-i Vataniye Kanunu'na bir madde eklenmesi hakkında da bir teklif vermiştir. Birinci dönem Erzincan Milletvekilleri içerisinde en aktif olarak Meclis çalışmalarına katılan, söz alıp kürsüde düşüncelerini paylaşan Mehmet Emin Bey olmuştur.

¹⁵ TBMM Zabıt Ceridesi, Cilt I, İçtima.10, s.193.

¹⁶ Hüseyin Bulut, "Kurucu Mecliste Erzincan Milletvekilleri", Türkiyat Araştırmaları Enstitü Dergisi, Erzurum,1998, s.233.

¹⁷ TBMM Arşiv ve Genel Evrak Müdürlüğü, TBMM Azasının Tercümeihal Kâğıdı, Sicil No: 152; Fahri Çoker, Parlamento Tarihi, Milli Mücadele ve TBMM I. Dönem,(1920-1923) Cilt III, TBMM Vakfı Yayınları, Ankara, 1993, s.379.

¹⁸ Çoker, a.g.e., s.380.

¹⁹ TBMM Arşiv ve Genel Evrak Müdürlüğü, TBMM Azasının Tercümeihal Kâğıdı, Sicil No: 152.

²⁰ TBMM Gizli Zabıt Ceridesi, 1. Dönem,Cilt2, Birleşim 85, s.248; TBMM Gizli Zabıt Ceridesi, 1. Dönem, Cilt2, Birleşim 145, s.623; TBMM Gizli Zabıt Ceridesi, 1. Dönem,Cilt3, Birleşim 91, s.739.

1.2. Hüseyin Bey (Hüseyin Aksu) Hayatı ve Meclis Çalışmaları

Hüseyin Bey, Abas Uşağı Aşireti reisi Mir Hüseyinzade Seyyid Ali Ağa ile Fatıma Hanım'ın oğlu olarak 1893 (1309) yılında Erzincan'da doğmuştur.²¹ Temel eğitimi Erzincan Rüştüyesinde tamamladıktan sonra eğitimine devam edememiş ve aileden toprak sahibi olduğu için tarım ve hayvancılık ile meşgul olmuştur. Birinci Dünya Savaşında Rusların Erzincan'a kadar ilerlemesi üzerine aşiretinden topladığı adamlarıyla milis kuvveti oluşturmuş ve Tercan bölgesinde mücadele etmiştir. Milli Mücadele sürecinde bölgede asayişin korunması için milis kuvvetleriyle gerekli tedbirleri almıştır. 1920 seçimlerinde Erzincan'dan milletvekili seçilerek Meclisin en genç (27 yaşında) milletvekillerinden birisi olmuştur. 28 Nisan'da Meclise katılmış ise de bölgedeki kurtuluş mücadelesi devam ettiği için 27 Mayıs 1921'e kadar izinli sayılmıştır. Bir süre Meclis faaliyetlerine dâhil olduktan sonra 10 Şubat 1922'de yeniden altı ay izin alarak Meclisten uzak kalmıştır. 1923 yılında Milletvekilliği sona erince tekrar topraklarında tarımla uğraşmaya devam eden Hüseyin Bey, siyasetten kopmamış Erzincan Meclis-i Umumi azalığı görevini dört yıl kadar yürütmüştür. Ardından 1928'de Cumhuriyet Halk Partisi (CHP) üye olarak Çağlayan kasabasında Bucak Başkanlığı, Türk Tayyare Cemiyeti ve Ziraat Odası üyeliği görevlerinde bulunmuştur.²²

Hüseyin Bey Milli Mücadele sürecinde Erzincan'da asayişin temini için oluşturulan müfrezeler komutanlığına fahri olarak Mustafa Kemal Paşa'nın emri ile atanmıştır. Hüseyin Bey, mebusluk görevi devam ederken komuta ettiği müfrezelerin Seyyar Jandarma Birliği'ne dönüştürülmesi üzerine İcra Vekilleri Heyeti tarafından Seyyar Jandarma Komutanlığına atanmıştır.²³

Dersim olayları sonrasında Bakanlar Kurulu'nun 6 Ağustos 1938 tarih ve 2/9409 sayılı kararıyla bölgedeki aşiret reislerinin batıya sürülmesi sırasında Hüseyin Bey de önce Kastamonu'ya sürgün edilmiştir. Hüseyin Bey 2 yıl kadar Kastamonu'da kaldıktan sonra Bakanlar Kurulunun 22.06.1940 tarih 2/13744 sayılı kararıyla bütün ailesiyle birlikte Kayseri'ye nakledilmiştir. Cumhurbaşkanı İsmet İnönü imzalı ilgili kararnamede nakil gerekçesi olarak ticaret yaparak geçimini sağlayacağı ve çocuklarının lise tahsilinin Kayseri'de daha münasip olacağı düşüncesiyle ailesiyle birlikte nakilleri uygun görüldüğü bildirilmiştir.²⁴ Hüseyin Bey 1947 yılına kadar uzunca bir süre burada ikamet etmek zorunda kalmıştır.

Hüseyin Bey'in sürgün edilme sebebi 1926'dan 1938 yılına kadar aralıklarla devam eden Dersim İsyanıdır. 1938 yılında hükümet asayiş tedbiri olarak bölgedeki aşiret reislerini sürgüne gönderirken isyan ile hiçbir şekilde bağlantısı olmamasına rağmen tamamen tedbir amaçlı olarak eski mebus Hüseyin Bey'i de buna dâhil etmiştir. Erzincan CHP İdare Heyeti Reis Vekili Fevzi Ulusoy 30 Eylül 1941 tarihinde CHP Genel Sekreterliğine gönderdiği yazıda Hüseyin beyin akıbeti hakkında şu ifadeleri kullanmıştır:²⁵“Mumaileyh (Hüseyin Aksu) her ne kadar Birinci Devre Mebuslarından ise de, 1938 senesinde diğer aşiret reisleri gibi garbe sevk edilmiştir. Bu sevkine sebep bulunduğu Girlevik mıntıkası ve civarındaki köylerde Dersim aşiretleri ile muhabere ve irtibat teminidir. Esasen kendisi de Abbas uşağına mensup aşiret reislerinden olduğu bi't-tetkik anlaşılmıştır. ” Hüseyin Bey bizzat isyanla bir ilgisi olmadığını yazdığı birçok

²¹ TBMM Arşiv ve Genel Evrak Müdürlüğü, TBMM Azasının Tercümeihal Kâğıdı, Sicil No: 153

²² Salih Özkan, “Cumhuriyet Döneminde Sürgünler ve Erzincan Milletvekili Hüseyin Aksu'nun Kayseri'ye Sürgün Edilişi”, IV. Kayseri ve Yöresi Tarih Sempozyumu Bildiriler, 10-11 Nisan 2003, Kayseri, s.404.

²³ Başbakanlık Cumhuriyet Arşivi (BCA), 490.01.521.2091.1.

²⁴ BCA, 30.18.01.13.30.17. ; BCA, 30.18.1.2/91-59-4.

²⁵ BCA, 490.01.521.2091.1.

dilekçesinde ifade etmesine rağmen kendisine kini olanların attığı bir iftira olduğunu belirtmiştir.

Sürgün hayatında oldukça zor günler geçiren Hüseyin Bey Erzincan'daki mal ve çiftliklerini Kastamonu Valiliğine başvurarak tasfiyesini istemiş ve oradan gelen para ile bir süre idare etse de maddi olarak çok zor duruma düşmüştür. Başbakana yazdığı mektupta durumundan bahsederek ata topraklarına dönmek için müsaade istemiş ise de buna olumlu bir yanıt alamamıştır. Kayseri'ye hangi sebepten dolayı nakledildiğine dair bir bilgiye rastlanılamamıştır. Kayseri'ye geçtikten sonra CHP Genel Sekreterliğine ekonomik olarak zor durumda olduğunu ve kendisine bir iş verilmesi yolunda dilek vermiştir. Buna istinaden kendisine geçici olarak Bina Tahrir Komisyonu Reisliği görevi verilmiştir. Bu görev geçici olduğu için bir süre sonra yeniden işsiz kalmış ve yine CHP Genel Sekreterliğine yardım talebinde bulunmuştur. 21.11.1939'da CHP meclis grubunda kabul edilen "İlk Devre Millet Meclisi azalarından olup muhtaç durumda olanlara yardım edilmesi" hükmünden yararlanmak istemiştir. Dilekçesinde ilk devre mebuslarından olduğunu, Milli Mücadele yıllarında ve sonrasında devlete birçok hizmetlerde bulunduğunu, bunlara dair bir çık takdirname belgesinin yanında olduğunu, hiçbir gelirin bulunmadığını ve 15 nüfuslu ailesini geçindirmekte zorlandığını ifade etmiştir.²⁶ 1939 yılında başvurduğu yardım talebine 1944'te yardım edilecekler listesine alındığına dair karar açıklanmış ve ilk yardımı 1945 yılında İş Bankası aracılığıyla ancak alabilmiştir. Hüseyin Bey 1947'de sürgün durumunun kaldırılması yönünde yeniden girişimlerde bulunmuş, ancak 05.05. 1947 tarih ve 3/5777 sayılı Bakanlar Kurulu kararıyla bunun mümkün olmadığı ifade edilmiştir.²⁷

Hüseyin Bey'in hangi tarihte sürgünden döndüğü kaynaklarda net olarak tespit edilememiştir. Hüseyin Bulut'un "Kurucu Mecliste Erzincan Milletvekilleri, Türkiyat Araştırmaları Enstitü Dergisi, Erzurum,1998, s.227-258." adlı çalışmasında Hüseyin Bey'in oğlu Emekli Maden Mühendisi Veli Aksu ile 24 Eylül 1996 tarihinde Girlevik köyündeki ikametgâhında babası hakkında görüşüğünü ve Milletvekili olmadan önceki hayatı hakkında babasından dinlediklerini aktarmıştır. Ancak bu görüşmede de Hüseyin Bey'in ne zaman sürgünden döndüğüne dair bir bilgi yer almamaktadır.²⁸

Evli, 7 si erkek 3 ü kız olmak üzere on çocuk babası olan Hüseyin Bey 12 Aralık 1976'da vefat etmiş ve cenazesi Erzincan'da Girlevik köyünde toprağa verilmiştir.²⁹

Hüseyin Aksu'nun Meclis çalışmalarına baktığımızda bölgenin asayişini temin etme yolunda milis kuvvetlere komuta etme görevi yanında bölgesinin sorunları hakkında 4 teklif ve 7 önergesi bulunmaktadır. Bu önerge ve teklifler yol tamiratları, haksızlığa uğrayanların mağduriyetinin giderilmesi ya da affedilmesi gibi bölgesel sorunlara dair olmuştur. 1922 yılında Necmettin Sahir Sılan'ın 1921-1923 yıllarında ilk TBMM üyelerine yaptığı ankette "Ulusal bağımsızlık savaşının verimli olması neye bağlıdır?" sorusuna Hüseyin Bey, "Ulusal bağımsızlık savaşımızın bolluklu olması din ve vatan uğruna daima namuslu çalışmaya bağlıdır" cevabını vermiştir.³⁰

²⁶ BCA, 490.01.521.2091.1.

²⁷ Özkan, a.g.m., s.409-410.

²⁸ Hüseyin Bulut, "Kurucu Mecliste Erzincan Milletvekilleri", Türkiyat Araştırmaları Enstitü Dergisi, Erzurum,(1998), s.227-258.

²⁹ Özkan, a.g.m., s. 405.; Çoker, a.g.e., s.378.

³⁰ İlk Meclis Anketi, TBMM Kültür Sanat Yayın Kurulu Yayınları, Yayın No: 100, Ankara, 2004, s.149.

1.3. Osman Fevzi Efendi (Osman Fevzi Topçu) Hayatı ve Meclis Çalışmaları

Osman Fevzi Efendi 1861 (1277) yılında Erzincan'da doğmuştur. Babası Topçuzade Hacı Sıddık Efendi, annesi Zübeyde Hanım'dır.³¹ İlk eğitimini özel olarak babası ve bölgedeki medrese hocalarından tamamlamıştır. İslami ilimlerde kendisini geliştirmiş, Arapça ve Farsça öğrenerek müderrislik icazetini almıştır. 13 Kasım 1894'de Erzincan'a müftü olarak görevlendirildi. Bu görevini Osmanlı Mebusan Meclisine Erzincan Mebusu seçildiği 1 Kasım 1908 tarihine kadar yürütmüştür. Erzincan'da Müftülük yaptığı dönemde Sultan Abdülhamid karşıtı vaaz verdiği gerekçesiyle mahkeme yoluyla üç ay süreyle Erzurum'a sürülmüştür. 1912 yılında Meclisin kapanması ardından Erzincan'a dönerek Ulu Cami'de vaizlik yapmıştır. 8 Ağustos 1918'de yeniden Erzincan müftülüğüne atanmıştır.³²

Mondros Mütarekesi sonrası Anadolu'da düşman işgaline karşı başlayan direnişi örgütlemek için kurulan Erzincan Müdafaayı Hukuku Milliye Cemiyeti kurucularından birisi olan Osman Fevzi Efendi, cemiyetin başkanlığına seçilmiştir. Vilayat-ı Şarkiyeye Müdafaayı Hukuk Milliye Cemiyeti'nin Erzurum kongresine Erzincan'ı da davet etmesi üzerine Cemiyet Başkanı Osman Fevzi Efendi Erzincan merkezden Şeyh Hacı Ahmet Fevzi Efendi ile birlikte kongreye katılacaklarını bildiren bir telgraf göndermiştir.³³ Milli Mücadele sürecinde Ankara Müftülüğünce hazırlanan fetvaları desteklemiş ve bölgesinde hakkında bu mücadeleye katılması hususunda bütün gücüyle çalışmıştır.

1920 seçimlerinde Erzincan Milletvekili seçilen Osman Fevzi Efendi 22 Ağustos 1920'de TBMM'ye katılmıştır. Mecliste Şer'îye-Evkaf, İrşad ve Bütçe komisyonlarında görev almıştır. Milletvekilliği süresince Antep memurlarına zam yapılması, Koçgiri aşiretinin Alishir ve kardeşleri dışında affedilmesi ve İdam edilen Abdullah'ın ailesine yardım edilmesi konularında teklif sunmuştur. Osman Fevzi Efendi'nin TBMM'de 3 de önergesi bulunmaktadır. Bunlar; Erzincan'daki Şavak fabrikasının yeniden ihya edilmesi, Erzincan'da Darü'lhילה medresesinin açılması ve kuduz köpekler dışındaki köpeklerin itlaf edilmemesi hakkında olmuştur. Bunların dışında 8'i gizli celsede olmak üzere 31 kez söz alarak çeşitli konularda konuşma yapmıştır.

Koçgiri isyanı sırasında TBMM tarafında halkı aydınlatmak ve teskin etmek amacıyla Osman Fevzi Efendi görevlendirilmiştir. Bu görev süresince izinli olarak bölgede bulunmuş ve ardından meselenin çözümüne dair düşüncelerini Mecliste paylaşmıştır.³⁴

Osman Fevzi Efendi sadece birinci dönemde milletvekilliği yapmış, 1923'ten sonra Erzincan'a dönerek 26 Mayıs 1926'da Müftülüğten emekli olmuştur. 27 Aralık 1939 Erzincan depreminde vefat etmiş mezarı Terzi Baba kabristanında bulunmaktadır. Osman Fevzi Efendi evli ve 6 çocuk babasıdır.³⁵

1.4. Şeyh Hacı Ahmet Fevzi Efendi (Ahmet Fevzi Baysoy/Fırat) Hayatı ve Meclis Çalışmaları

Birinci TBMM'nin en renkli simalarından birisi olan Şeyh hacı Fevzi Efendi 1864³⁶ (1280)'de Erzincan'da doğmuştur. Babası Nakşibendi Dergâhı Postnişini Şeyh Hacı Gazi

³¹ TBMM Arşiv ve Genel Evrak Müdürlüğü, TBMM Azasının Tercümeihal Kâğıdı, Sicil No: 154

³² Bulut, a.g.m., s.230. Hüseyin Bulut, "Erzurum Umumi Kongresine Katılan Erzincan Murahhasları", Türkiyat Araştırmaları Enstitü Dergisi, Erzurum,(1998),s.166.

³³ Kadir Aşçı, Şeyh Hacı Fevzi Efendi, Kutup Yıldızı Yayınları, İstanbul, 2018, s. 130-133.

³⁴ TBMM Gizli Celse Zabıtları, Dönem 1, Birleşim 85, Cilt 2, s.251-252.

³⁵ Çoker, a.g.e., s.384; Bulut, Kurucu Meclis, s. 230; Bulut, Erzurum Umumi, s.167.

³⁶ Doğum Tarihi birçok kaynakta 1864 olarak verilmektedir. Ancak Şeyh Ahmet Fevzi Efendi hakkında kapsamlı bir çalışma yapan Kadir Aşçı "Şeyh Ahmet Fevzi Efendi" çalışmasında doğrusunun 1861 olduğunu

Mustafa Fehmi Efendi, annesi Gülsüm (Ümmügülüm) hanım'dır. Babasından ve özel medrese hocalarından din bilgisi ve Arapça dersleri alarak yetişmiştir. Babasının kendisine lala olarak görevlendirdiği Aşçı İbrahim Dede Mevlevi tarikatına mensup olması hasebiyle Nakşilik yanında Mevleviliği de öğrenmiştir.³⁷ Babasının ölümünden sonra onun yerine geçen Fevzi Efendi Abdülhamid karşıtı olması sebebiyle 1887'de Şam'a sürgün edilmiştir. Bu konuda Aşçı biyografik çalışmasında sürgün hadisesinin Şam'daki lalası Aşçı İbrahim Dede'yi ziyaret olarak vermektedir. Bu iddiasını Aşçı İbrahim Dede'nin Hatıraları, Osmanlı Arşiv vesikaları (Başbakanlık Osmanlı Arşivi, DH.MTV. Dosya No: 18-3) ve mektuplar ile desteklemektedir.³⁸

Şam'daki faaliyetlerini tamamlayan Fevzi Efendi 1894'te tekrar Erzincan'a dönmüştür. Bu arada Birinci Dünya Savaşı esnasında Rusların Erzincan'ı işgaline karşı pasif direniş gösterdiği için tutuklanarak Tiflis'e götürülmüştür. Tiflis'teki esaret hayatından 9 ay sonra kaçarak kurtulmuş ve 1918'de yeniden Erzincan'a dönmüştür.³⁹

Şeyh Hacı Fevzi Efendinin siyasi hayatı 1919 seçimlerinde Erzincan adına aday gösterilmesiyle başlamıştır. Bu seçimlerde diğer adaylardan Hacı Rauf Beyzade Halil Bey toplam 52 oy alarak Erzincan mebusu olmuştur. Üçüncü aday ise Erzincan Müftüsü Osman Fevzi Efendi ise 1919 seçimlerinde bir oy ile sonuncu olmuştur. Şeyh Hacı Fevzi Efendinin oyu 17 de kalmış ve meclise Halil Bey katılmıştır.⁴⁰

Mondros sonrasında işgallere karşı ortaya çıkan direniş hareketinde halkın örgütlenmesinde din adamlarının önemli rol oynadığı bilinmektedir. Bunlardan birisi olan Şeyh Hacı Fevzi Efendi Sultan Vahdettin'in yaver olarak halkı işgallere karşı birleştirmek ve mücadeleyi yönetmek üzere bölgeye gönderilen Mustafa Kemal Paşa'yı törenle karşılamıştır.⁴¹

Doğu illeri adına Erzurum'da toplanacak olan kongreye Erzincan Müdafaayı Hukuk Cemiyeti adına Erzincan delegesi olarak Cemiyet Başkanı Müftü Osman Fevzi Efendi ile birlikte katılmıştır. Erzurum Kongresi'nin açılış gününü Cevat Dursunoğlu şu sözlerle aktarmıştır:⁴² "Azalar birer ikişer kongrenin yapılacağı salona giriyor toplantıda oturacakları yerleri tasarlıyor ve dışarıdaki güzel havayı kaçırmamak için tekrar bahçeye çıkıyorlardı. ... Saat onbirde hep birden salona girildi. Mustafa Kemal Paşa ön sıralardan birinde oturan Erzincan Azası Şeyh Hacı Fevzi Efendi'nin yanına oturdu."

Mustafa Kemal Paşa kongre süresince üyelerinden en fazla Erzincan azası Şeyh Hacı Fevzi Efendi ile Seyran Müftüsü Hasan Efendiye ilgi göstermiştir. Şeyh Hacı Fevzi Efendi kongre açılışından itibaren aktif olarak çalışmalara katılmıştır. Kongre Divanı Meclis Reis Vekilliğine aday olmuş 2 oy almıştır. Ardından Program encümenliğine aday olarak 24 oy ile ilk 15 kişilik listeye girmiştir. Ahmet Fevzi Efendi 9 kişilik Nizamname Encümeni'ne de seçilerek kongre çalışmalarına önemli katkı sağlamıştır.⁴³ Şeyh Hacı Ahmet Fevzi

belirtmektedir. Ayrıca Fahrettin Kırzioğlu "Bütünüyle Erzurum Kongresi" adlı çalışmasında da 1861 tarihini vermektedir. Soy isim TBMM arşivindeki tercümeihal kâğıdında "Baysoy" olarak geçmektedir. Ancak Mahmut Goloğlu, "Sivas Kongresi", Ankara,1969, s.73 adlı çalışmasında da Şeyh Hacı Ahmet Fevzi Efendi'nin soyadı "Fırat" olarak geçmektedir. Torunu Önder Baysoy dedesinin doğum tarihini 1864 ve soyadını da Baysoy olarak ifade etmiştir.(Hüseyin Bulut, Erzurum Umumi Kongresi, s.165)

³⁷ Aşçı, a.g.e., s.7-8, 52.

³⁸ Çoker, a.g.e., s.377; Aşçı, a.g.e., s. 85-90.

³⁹ Fahrettin Kırzioğlu, Bütünüyle Erzurum Kongresi, Cilt 3,Ankara, 1993, s.223.

⁴⁰ Demirel, a.g.e., s.44; Hüseyin Bulut, Milli Mücadelede Erzincan, Erzincan Belediyesi Yayınları, Ankara, 1997, s.141.

⁴¹ Kırzioğlu, a.g.e., s. 223.; Yücel Çil, Erzurum Kongresine Katılan Delegeler, Ankara, 2005, s. 170.

⁴² Cevat Dursunoğlu, Milli Mücadelede Erzurum, Ankara, 1946, s. 108-109.

⁴³ Kırzioğlu, a.g.e., C.2, s. 31-47; Aşçı, a.g.e., s.136-139;

Efendi Temsil Heyeti seçimlerinden de 40 oyla Temsil Heyeti azası olmuştur. 7 Ağustos 1919 tarihli Kongre kararlarının zaptında onun da imzası bulunmaktadır.⁴⁴

Ahmet Fevzi Efendi Erzurum Kongresi sonrasında Erzincan'a dönmüştür. Mustafa Kemal Paşa Erzurum'dan Sivas Kongresine katılmak üzere ayrılıp 30 Ağustos 1919'da Erzincan'a gelmiştir. Şeyh Ahmet Fevzi Efendi Mustafa Kemal'i şehrin doğu girişinde törenle karşılamıştır.⁴⁵ Mustafa Kemal ve beraberindeki heyet geceyi Erzincan'da geçirip ertesi gün Şeyh Hacı Ahmet Fevzi Efendiyi de alıp yola çıkmışlardır. Ancak Çardaklı mevkide Dersimli çetelerin Heyet-i Temsiliye'nin Sivas'a ulaşmaması için pusu attıkları haberi Şeyh Fevzi Efendiye önceden verilmiş, Fevzi Efendi de yolun güvenliğinin sağlanması için gerekli tedbirleri aldırılmıştır. Bu hadise hem Nutuk'ta hem de Mazhar Müfit Kansu'nun hatıralarında anlatılmıştır.⁴⁶

Temsil Heyeti 2 Eylül 1919'da Sivas'a ulaştıklarında kendilerini büyük bir kalabalık coşkuyla karşılamıştır.⁴⁷ 4 Eylül'de başlayan kongre 12 Eylül'de çalışmalarını tamamlamış ve aldığı kararları yayınlamıştır. Temsil Heyeti üyeleri Sivas'taki çalışmalarını tamamlayıp 18 Aralık günü Ankara'ya yola çıkmışlar ise de Şeyh Ahmet Fevzi Efendi memleketi Erzincan'a dönmüştür. Bazı kaynaklarda onunda heyetle birlikte Ankara'ya gittiği iddia edilse de Mustafa Kemal Nutuk'ta meseleyi şu sözlerle açıklamaktadır:⁴⁸ “Efendiler, sırası gelmişken arz edeyim ki, (Heyet-i Temsiliye'dekiler) bu kimseler iç bir vakit bir araya gelip birlikte çalışmış değillerdir. Bunlardan İzzet, Servet ve Hacı Musa Bey'ler ile Sadullah Efendi hiç gelmemişlerdir. Raif ve Şeyh Fevzi Efendi'ler Sivas Kongresi'ne katılmışlar fakat ondan sonra biri Erzurum'a öteki Erzincan'a dönerek bir daha Heyet-i Temsiliye'de bulunmamışlardır.”

Şeyh Fevzi Efendi bundan sonra 1920 seçimlerinde Erzincan mebusu seçilene kadar Erzincan'da kalmıştır. 1920 seçimlerinde Erzincan'dan seçilen beş mebustan birisi de Şeyh Hacı Ahmet Fevzi Efendi olmuştur. 28 Nisan 1920'da meclis çalışmalarına katılarak mecliste Şeriye, Evkaf, İrşad ve Tapu-Kadaströ komisyonlarına seçilmiştir.⁴⁹ Şeyh Fevzi Efendi meclisteki gruplardan ne Mustafa Kemal Paşa'nın liderliğindeki Birinci Grup, ne de Hüseyin Avni Bey'in İkinci Grubuna dâhil olmamıştır. Kastamonu Milletvekili Abdülkadir Kemali Bey'in başında olduğu Bağımsızlar grubunda yer almayı tercih etmiştir.⁵⁰

Meclis zabıtlarına göre Şeyh Hacı Ahmet Fevzi Efendinin siyasi hayatı boyunca sadece gizli celselerde 4 kez kürsüye çıktığını görüyoruz. Oysa Fahri Çoker, Parlamento Tarihi'nde Şeyh Fevzi Efendinin 12'si gizli celselerde olmak üzere 35 kez kürsüde konuşma yaptığını söylemektedir. Gizli celselerde yaptığı konuşmalardan biri Van ve Hakkâri Milletvekillerinin zamanında Meclise katılmamaları hakkında olmuştur.⁵¹ İkincisinde, Koçgiri ve Ümraniye olayları ve doğu illerinin güvenlik durumları hakkında düşüncelerinin ve alınması gereken tedbirler hakkında görüşlerini ifade etmiştir.⁵² Üçüncü konuşmasında yine Koçgiri hadiseleri ve bölgedeki Sakallı Nurettin Paşa'nın sert

⁴⁴ Kırzioğlu, a.g.e., C.3, s. 155.

⁴⁵ Kırzioğlu, a.g.e., cilt 3. s.223.

⁴⁶ Kırzioğlu, a.g.e., Cilt 3, s.223; Atatürk, Nutuk, s.77; Mazhar Müfit Kansu, Erzurum'dan Ölümüne Kadar Atatürk ile Beraber, TTK Yayınları, Cilt 1, s.199-202; Aşçı, a.g.e., s.160.

⁴⁷ Ahmet Necip Günaydın, Milli Mücadele'de Sivas-108 Gün, Sivas Valiliği, Sivas, 2010, s.40.

⁴⁸ Atatürk, a.g.e., s. 65.

⁴⁹ Çoker, a.g.e., s.377; TBMM Arşiv ve Genel Evrak Müdürlüğü, TBMM Azasının Tercümeihal Kâğıdı, Sicil No: 155.

⁵⁰ Demirel, a.g.e., s.232-233; Aşçı, a.g.e., s.176.

⁵¹ TBMM Gizli Zabıt Ceridesi, 1. Dönem, Cilt1, Birleşim 123, s.268.

⁵² TBMM Gizli Zabıt Ceridesi, 1. Dönem, Cilt2, Birleşim 85, s.248-251.

uygulamalarının doğru olmadığı ve geri çekilmesi üzerine konuşmuştur.⁵³ Dördüncü konuşması ise Lozan antlaşmasının 124. Maddesi üzerine yapılan görüşmelerinde iktisadi ve mali meselelerin müzakeresi hakkında olmuştur.⁵⁴

1923 yılında kadar mebusluk görevini yerine getiren Şeyh Fevzi Efendi 1923 ilkbaharında hastalanarak Erzincan'a dönmüştür. Rahatsızlığı giderek artmış ve ertesi yıl 1924'te vefat etmiştir. Cenazesi Terzi Baba Türbesinde 1918'de vefat eden eşi Şefika Hanım'ın yanına defnedilmiştir. Evli ve iki çocuk babası olan Şeyh Hacı Ahmet Fevzi Efendi bölge halkı tarafından sevilip saygı duyulan bir din adamıdır. TBMM Şeyh Hacı Ahmet Fevzi Efendiye hizmetlerinden dolayı yeşil şeritli İstiklal Madalyası vermiştir.

1.5. Mehmet Tevfik Bey (Mehmet Tevfik Kütükbaşı) Hayatı ve Meclis Çalışmaları

Tüccar Hayırlızade Hacı Ethem Efendi ile Firdevs Hanım'ın oğlu olan Mehmet Tevfik Bey 1880 (1296)'de Erzincan'da doğmuştur. İlk ve orta eğitimini Erzincan ve Refahiye'de tamamlayıp, Refahiye Medresesinde dini bilgiler, Arapça ve Farsça dersleri almıştır. 1899'da ilk görev yeri Refahiye'de Tahrirat Kâtibi olarak çalışmaya başlamıştır. 1910'da Erzincan Bidayet Mahkemesi zabıt kâtipliğine atanmış, 1914 yılında Başkâtipliğe yükselerek Bucak Müdürü olarak Selepür ve Mollakendi'ye görevlendirilmiştir. Bir ara Kuruçay Kaymakamlığı'na vekâlet ederken 1920 seçimleriyle Erzincan'da mebus seçilmiştir. 28 Nisan 1920'de meclise katılarak Tasarı Komisyonu ve Memurin Muhakemat Heyeti'nde görev almıştır. Milletvekili seçildikten sonra Adalet Bakanlığı kendisini Temmuz-Eylül 1920 arasında Bakanlık Özel Kalem Müdürü olarak görevlendirmiştir.⁵⁵

Tevfik Bey 16 Eylül 1920'de Koçgiri ayaklanmasının bastırılması için topladığı 160 gönüllünün başında isyanın bastırılması için 19 Mayıs 1921'e kadar mücadele etmiştir. Milli Mücadele sürecindeki bu hizmetleri karşılığında TBMM kendisine sahip olduğu Yeşil Şeritli İstiklal Madalyası'nı Kırmızı-Yeşil Şeritli İstiklal Madalyası olarak 19 Kasım 1925 tarih ve 194 sayılı yasa ile değiştirmiştir.⁵⁶

Tevfik Bey 1923 yılında Milletvekilliği sona erdikten sonra ikinci kez tekrar seçilmemiştir. 1923- 1926 yılları arasında Şiran, 1928-1933 arasında Kemaliye, Tirebolu, Kemah ve Darendede ilçelerinde Kaymakamlık yapmıştır. 20 Kasım 1934'te emekli olan Tevfik Bey 1939 yılında Milli Reasürans T.A.Ş Yönetim Kurulu üyeliğe seçilerek 23 Nisan 1942'de ölünceye kadar bu görevi yürütmüştür. Cenazesi Edirnekapı Şehitliğinde defnedilen Mehmet Tevfik Bey evli ve 4 çocuk babasıdır.⁵⁷

Mehmet Tevfik Bey'in siyasi faaliyetlerine baktığımızda TBMM'de 1 kez Refahiye, Gediz, Burdur ve Erzincan'da savaş, yangın ve deprem sebebiyle harap olan evlerin yeniden inşası için yapılacak kereste yardımları hakkında söz alıp konuşma yapmıştır.⁵⁸ 12 Eylül 1921 82 arkadaşıyla birlikte Dersimli Zeynozade Alibeyoğlu Beko Ağa'nın maluliyetine binaen kalan cezasının affına dair kanun teklifinde bulunmuştur.⁵⁹ Bu teklifte 3 yıl hapis cezasına çarptırılan Dersimli Beko'nun cezasının bir kısmını Elazığ Hapishanesi'nde çekmiş ve kalan cezasını çekmek üzere Dersim Hapishanesi'ne nakledilmiştir. Dersimli Beko'nun hem sağlığının yerinde olmaması, hem de ailesinin

⁵³ TBMM Gizli Zabıt Ceridesi, 1. Dönem,Cilt2, Birleşim 87, s.276-278.

⁵⁴ TBMM Gizli Zabıt Ceridesi, 1. Dönem,Cilt4, Birleşim 3, s.61.

⁵⁵ Çoker, a.g.e., s.381; TBMM Arşiv ve Genel Evrak Müdürlüğü, TBMM Azasının Tercümeihal Kâğıdı, Sicil No: 156.

⁵⁶ TBMM Zabıt Ceridesi, 2. Dönem,Cilt19, Birleşim 11, s.151-152.

⁵⁷ Çoker, a.g.e., s.382.

⁵⁸ TBMM Zabıt Ceridesi, 1. Dönem,Cilt1, Birleşim 18, s.353.

⁵⁹ TBMM Zabıt Ceridesi, 1. Dönem,Cilt12, Birleşim 74, s.186.

yaşadığı mağduriyet sebebiyle affedilmesi için bir kanun teklifinde bulunmuşlardır. Tevfik Bey ve arkadaşlarının Dersimli Beko'nun affi ile ilgili teklifleri için hazırlanan Layiha Encümeni Mazbatasının Adliye Encümeni'ne havale edilmesi kararlaştırılmıştır.⁶⁰ Adliye Encümeninde görüşülen teklif doktor raporu çerçevesinde 19 Eylül 1921 tarih ve 154 sayılı kanun olarak kabul edilmiştir.⁶¹

Tevfik Bey bunun dışında TBMM'ye cepheleri ziyaret edecek heyetin askere hediye götürmesi, kapanmış olan Erzincan Bakteriyolojihanesinin tekrar açılması, Erzincan'a öğretmen atanması, memur maaşlarının ödenmesi, Erzincan'ın imarı için kesilecek kerestenin vergiden muaf olması, Gebze ve havalisinde Milli Mücadele komutanı Yahya Kaptan'ın ailesine maaş bağlanması, Doğu Vilayetleri muhacirlerinin askerliklerinin 4 ay tecil edilmesi ve Ümraniye olaylarında şehit olan Halit Efendi'nin ailesine maaş bağlanması konularında 9 önergesi bulunmaktadır.

SONUÇ

Osmanlı Devletinin mirasını paylaşma konusunda kararlı olan itilaf devletleri bu amaçlarına ulaşmak için Mondros Mütarekesi ile birlikte harekete geçerek Anadolu'da işgallere başlamışlardır. Türk Milleti itilaf devletlerine karşı vatani savunmak için başlangıçta bölgesel olmak üzere ülke genelinde bir direniş başlatmıştır. Kuvayı Milliye çerçevesinde ortaya konulan bu direniş hareketi Mustafa Kemal ve arkadaşlarının da katılımıyla bir bağımsızlık savaşına dönüşmüştür. İstanbul'un işgal edilmesiyle birlikte Erzurum ve Sivas'ta alınan kararlar doğrultusunda milli iradenin ortaya çıkarılması ve ülkenin geleceğinin millet tarafından belirlenmesi adına Ankara'da 23 Nisan 1920'de TBMM açılmıştır.

Birinci Dünya Savaşı sırasında Doğu Cephesinde Ruslara karşı mücadele eden Erzincan halkı, Mondros Mütarekesi sonrasında işgallere sessiz kalmamış kadınıyla erkeğiyle mücadele etmiştir. İstanbul'un işgalinden sonra yapılan 1920 seçimlerinde Erzincan 5 Milletvekiliyle temsil edilmiştir. Seçilen Milletvekillerinden Osman Fevzi Efendi Birinci, Emin Bey ve Hüseyin Bey İkinci Grupta, Şeyh Hacı Ahmet Fevzi Efendi ile Mehmet Tevfik Bey Bağımsız grupta yer almalarına rağmen TBMM'de daima Mustafa Kemal Paşa'yı desteklemişlerdir.

Erzincan Milletvekillerinden Hüseyin Bey ve Mehmet Tevfik Bey bölgeden topladığı gönüllü adamlarıyla Milli Mücadele sürecinde bölgenin savunmasında ve çıkan Koçgiri ve Ermeni isyanlarının bastırılmasında adamlarının başında savaşmıştır. Tevfik Bey bu hizmetleri sebebiyle İstiklal Madalyasıyla ödüllendirilmiştir. Yine aynı zamanda ulemadan olan Osman Fevzi Efendi ile Şeyh Hacı Ahmet Fevzi Efendi Koçgiri isyanı sırasında isyancıları ve bölge halkını teskin etmeye çalışmıştır. Hizmetlerinden dolayı TBMM, Şeyh Hacı Ahmet Fevzi Efendi'ye de İstiklal Madalyası vermiştir.

Erzincan Milletvekilleri Meclis çalışmalarına kendilerine verilen özel görevler dışında yasama faaliyetlerine katılmışlardır. Gerek bölgelerini gerek ülkeyi ilgilendiren konularda fikirlerin beyan etmekten, teklif vermektten ve önerge sunmaktan çekinmemişlerdir. Bölgedeki en önemli sorun olan Koçgiri ayaklanmasının çözümüne dair inisiyatif ve üzerlerine düşen sorumlulukları almışlardır. Ayrıca bölgenin imar ve iskânı, kalkınması ve modernleşmesi adına TBMM'de gündem oluşturarak gerekli yasal sürecin işlenmesini sağlamışlardır. Erzincan Milletvekillerinin üç yıllık yasama dönemi boyunca TBMM'de verdikleri kanun teklifleri ve önergeler, görev aldıkları komisyon çalışmaları ve yaptıkları çeşitli konulardaki konuşmalar dikkate alındığında önemli bir görev ifa ettikleri

⁶⁰ TBMM Zabıt Ceridesi, 1. Dönem,Cilt12, Birleşim 76, s.220.

⁶¹ TBMM Zabıt Ceridesi, 1. Dönem,Cilt12, Birleşim 79, s.265-266.

söylenebilir. Ancak yapılan araştırma neticesinde bu milletvekilleri hakkında yüksek lisans ve doktora düzeyinde bir çalışmanın yapılmadığı gözlemlenmiştir. Erzincan ve bölge için önemli hizmetleri olan bu Milletvekillerin yeni kuşaklara tanıtılması açısından, bu çalışmaların yaptırılması büyük önem arz etmektedir.

KAYNAKÇA

Alkan Mehmet Ö., “Türkiye’de Seçim Sistemi Tercihinin Misyona Boyutu ve Demokratik Gelişime Etkileri”, *Anayasa Yargısı Dergisi*, 23 (2006), ss. 133-165.

Aşçı Kadir, Şeyh Hacı Fevzi Efendi, Kutup Yıldızı Yayınları, İstanbul, 2018.

Atatürk Mustafa Kemal, Nutuk, Cilt 1, MEB Yayınları, İstanbul, 1970.

Başbakanlık Cumhuriyet Arşivi (BCA), 490.01.521.2091.1.

BCA, 30.18.01.13.30.17.

BCA, 30.18.1.2/91-59-4.

BCA, 490.01.521.2091.1.

BCA, 490.01.521.2091.1.

Bulut Hüseyin, “Kurucu Mecliste Erzincan Milletvekilleri”, *Türkiyat Araştırmaları Enstitü Dergisi*, Erzurum, 1998, ss.227-236.

Bulut Hüseyin, Erzurum Umumi Kongresine Katılan Erzincan Murahhasları, *Türkiyat Araştırmaları Enstitü Dergisi*, Erzurum, 1998, ss.165-169.

Bulut Hüseyin, Milli Mücadelede Erzincan, Erzincan Belediyesi Yayınları, Ankara, 1997.

Çil Yücel, Erzurum Kongresine Katılan Delegeler, Ankara, 2005.

Çoker Fahri, Parlamento Tarihi, Milli Mücadele ve TBMM I. Dönem,(1920-1923) Cilt III, TBMM Vakfı Yayınları, Ankara, 1993.

Demirel Ahmet, Birinci Mecliste Muhalefet, İletişim Yayınları, İstanbul, 2003.

Demirel Ahmet, İlk meclisin Vekilleri, İletişim Yayınları, İstanbul, 2010.

Dursunoğlu Cevat, Milli Mücadelede Erzurum, Ankara, 1946.

Erkul Emin, Operatör Doktor Emin Erkul’un Milli Mücadele Anıları, Hazırlayan: Melih Tinal, Zeus Kitabevi, İzmir, 2011.

Goloğlu Mahmut, Üçüncü Meşrutiyet, Başnur Matbaası, Ankara, 1970.

Günaydın Ahmet Necip, Milli Mücadele’de Sivas-108 Gün, Sivas Valiliği, Sivas, 2010.

Güneş İhsan, Birinci Türkiye Büyük Millet Meclisi’nin Düşünsel Yapısı (1920-1923), Anadolu Üniversitesi Basımevi Yayınları, Eskişehir, 1985.

İlk Meclis Anketi, TBMM Kültür Sanat Yayın Kurulu Yayınları, Ankara, 2004.

Kansu Mazhar Müfit, Erzurum’dan Ölümüne Kadar Atatürk ile Beraber, TTK Yayınları, 2009.

Kırzioğlu Fahrettin, Bütünüyle Erzurum Kongresi, Cilt 3, Ankara, 1993.

Küçük Mustafa, “Birinci TBMM’nin Açılışı ve Anlamı”, *Türkler Ansiklopedisi*, Cilt 16, Yeni Türkiye Yayınları, Ankara, 2002, ss.15-27.

Özkan Salih, Cumhuriyet Döneminde Sürgünler ve Erzincan Milletvekili Hüseyin Aksu’nun Kayseri’ye Sürgün Edilişi, IV. Kayseri ve Yöresi Tarih Sempozyumu Bildiriler, 10-11 Nisan 2003, Kayseri, ss.401-410.

TBMM Arşiv ve Genel Evrak Müdürlüğü, TBMM Azasının Tercümeihal Kâğıdı, Sicil No: 152.

- TBMM Arşiv ve Genel Evrak Müdürlüğü, TBMM Azasının Tercümeihal Kâğıdı, Sicil No: 153.
- TBMM Arşiv ve Genel Evrak Müdürlüğü, TBMM Azasının Tercümeihal Kâğıdı, Sicil No: 154.
- TBMM Arşiv ve Genel Evrak Müdürlüğü, TBMM Azasının Tercümeihal Kâğıdı, Sicil No: 155.
- TBMM Arşiv ve Genel Evrak Müdürlüğü, TBMM Azasının Tercümeihal Kâğıdı, Sicil No: 156.
- TBMM Gizli Celse Zabıtları, Dönem 1, Birleşim 85, Cilt 2, s.251-252.
- TBMM Gizli Zabıt Ceridesi, 1. Dönem,Cilt1, Birleşim 123, s.268.
- TBMM Gizli Zabıt Ceridesi, 1. Dönem,Cilt2, Birleşim 85, s.248-251.
- TBMM Gizli Zabıt Ceridesi, 1. Dönem,Cilt2, Birleşim 87, s.276-278.
- TBMM Gizli Zabıt Ceridesi, 1. Dönem,Cilt4, Birleşim 3, s.61.
- TBMM Zabıt Ceridesi, 1. Dönem,Cilt1, Birleşim 18, s.353.
- TBMM Zabıt Ceridesi, 1. Dönem,Cilt12, Birleşim 74, s.186.
- TBMM Zabıt Ceridesi, 1. Dönem,Cilt12, Birleşim 76, s.220.
- TBMM Zabıt Ceridesi, 1. Dönem,Cilt12, Birleşim 79, s.265-266.
- TBMM Zabıt Ceridesi, 2. Dönem,Cilt19, Birleşim 11, s.151-152.
- TBMM Zabıt Ceridesi, Cilt I, İçtima.1, s.143.
- TBMM Zabıt Ceridesi, Cilt I, İçtima.1, s.2.
- TBMM Zabıt Ceridesi, Cilt I, İçtima.10, s.193.
- Uyar Hakkı, “Tek Parti Döneminde Seçimler”, Toplumsal Tarih, S.64, 1999, ss.21-31.

EKLER

Türkiye Büyük Millet Meclisi Birinci Döneminde Erzincaan Milletvekili Şeyh Hacı Fevzi in kısaca özetidir.			
Adı ve Soyadı [*]	Şeyh Hacı Fevzi	Eserleri	/
Hafızının ve anasının adı	Fahri Fahri	İlim rütbesi	
Doğum yeri	Erzincaan	Seçilen eyel- ki meclisi ve iş- gisi	Şehit
Doğum tarihi	1280	Milletvekilliği zamanında evli olup olmadığı ve kaç çocuğu bulunulduğu	Enli idi ve iki kızı bulunuluyordu.
Öğrenimi	İstanbul'da tahsil ettirildi.	Osmanlı Meclisi Meburunda Milletvekilliği varsa seçme yerleri	/
Bildiği diğer	Farsça, Arapça,	İddâ ise ölüm tarihi	1340
Neden uzmanlı- ğı olduğu			
Hayatının türlü değişikliklerine ait tamamlayıcı bilgiler			
<p>Erzincaan ilçesinde Ruslar tarafından Alben Pnefkun olarak Tiflis hapis hanesine gönderildiği ve Tiflis alınıldıktan sonra Budaya dönmüştür. Rusya'da beraber Sevas, Erzurum kongresinde bulunmuş ve ilk meclisin kurulmasına Millet Vekili olarak İstanbul'a gitmiştir. 4. seneye Millet Vekiliğini müteakip hastalanmış ve Erzincaan şehrinde Ruslara ölmüştür.</p>			

EK-1: Birinci Dönem Erzincaan Milletvekili Şeyh Hacı Ahmet Fevzi Efendinin TBMM Arşivi 155 nolu Sicil Belgesi

T. C.
BAŞVEKÂLET
KARARLAR Dairesi MÜDÜRLÜĞÜ
Karar sayı: 2
13744

KARARNAME
GİZLİGİ KALDIRILDI

T. C.
BAŞBAKANLIK
CUMHURİYET ARŞİVİ

6/6/938 tarih ve 2/9409 sayılı kararname ile Kastamonuya nakil ve iskân edilen Erzincan sabık mebusu Hüseyin Aksu'nun hükümetten iskân ve hiç bir yardım istememek kaydile ticaret ve çocuklarının lise tahsili için daha müsait olan Kayseri Vilayeti merkezine ailesile birlikte nakilleri; Dahiliye Vekilliğinin 6/6/940 tarih ve 7432/89I sayılı teklifi üzerine İcra Vekilleri Hey'etince 22 HAZİRAN 1940 tarihinde kabul olunmuştur.

REİSİCUMHUR
İsmail Hakkı

B. V. Ad. V. M. M. V. Da. V. Ha. V.
S. Ş. Bayındır Fevzi Özyazır J. Akkum Şeyh Hüseyin S. Sarı

Ma. V. Me. V. Na. V. İ. V. S. I. M. V.
A. Akın Yücel A. F. Coşkun İsmail Ş. Akkum

G. I. V. Z. V. Me. V. Tl. V.
B. Karadağ M. Akın A. Akın M. Akın

1940 16 01 21 59 4

EK-2: Sürgün Edilen Erzincan Milletvekili Hüseyin Aksu'nun Kastamonu'dan Kayseri'ye Nakil Kararnamesi.



EK-3: Sivas Kongresi Heyeti Temsiliye Azaları (Kadir Aşcı, Şeyh Hacı Fevzi Efendi, Kutup Yıldızı Yayınları, İstanbul, 2018)

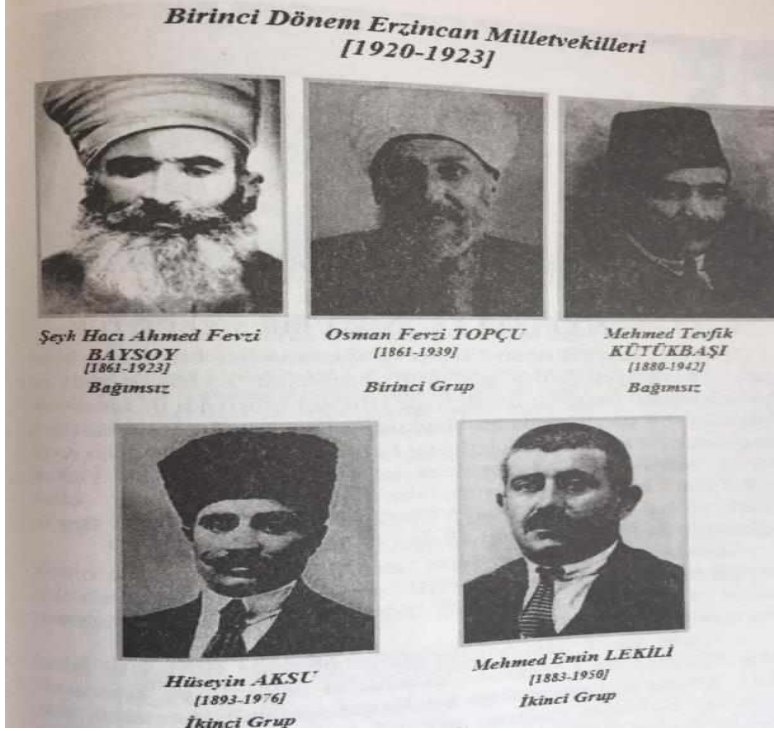

EK-4: 1920-1923 Erzincan Birinci Dönem Milletvekilleri

ERZİNCAN TARİHİNDE YURT GEZİLERİ; ŞEREF AKDİK

ALPASLAN AKPINAR*

Özet

1938 yılında Cumhuriyet Halk Partisi'nin organize ettiği bir dizi sanat gezisi düzenlenmiştir. Bu gezilerde 48 ressam Anadolu'da çeşitli illere gönderilmiş ve sanatçılardan bölgenin kültürü, doğası, coğrafyası, folklorik öğeleri ve tarihini yansıtan belge niteliğinde resimler yapılması istenmiştir. Yurt Gezileri, Anadolu'yu ve içinde yaşayan insanları kaynaştırmak ve sanatçılara bunun milli bir görev olduğunu aşilayarak Türk resim sanatının toplumsal gerçekçi bir şekilde yaşama dair geliştirilmesini amaçlamıştır. Gezilerin ilk dört senesinde 10, beşinci senesinde 14 ve altıncı senesinde 11 kişilik sanatçı grubu yurdun çeşitli bölgelerine gönderilmiştir. Bu bağlamda toplam 6 Yurt Gezisi gerçekleştirilmiştir. 1 Temmuz – 30 Eylül 1943 tarihli VI. Yurt Gezisi dahilinde ülke adına Şeref Akdik Erzincan'a gönderilmiştir. 1930 kuşağının izlenimci eğilimli ressamı arasında oldukça önemli bir yere sahip olan Akdik, Erzincan'ın çeşitli yerlerinde resimler yapmış ve bu resimler Devlet Resim ve Heykel Sergilerinde halk ile buluşturulmuştur.

Anahtar Kelimeler: Yurt Gezileri, Ressam, Erzincan, Şeref Akdik, İzlenim.

Abstract

In 1938, the Republican People's Party organized a series of art trips. During these trips, 48 painters were sent to various cities in Anatolia and artists were asked to make documentary paintings reflecting the culture, nature, geography, folkloric elements and history of the region. These Nationwide Tours aimed to bring together Anatolia and the people living in it and show the artists that this is a national duty and to develop Turkish painting art in a socially realistic way. In the first four years of the trips, a group of 10, in the fifth year a group of 14, and in the sixth year, a group of 11 people were sent to various parts of the country. Within this context, a total of 6 Nationwide Tours were conducted. Şeref Akdik was sent to Erzincan on behalf of the country within the 4th Nationwide Tour between the dates 1st July - 30th September 1943. Akdik, who has a very important place among the impressionist-oriented painters of the 1930 generation, made paintings in various parts of Erzincan and these paintings were brought together with the public in the State Painting and Sculpture Exhibitions.

Keywords: Nationwide Tours, Painter, Erzincan, Şeref Akdik, Impression.

* Dr. Öğr. Üyesi, Erzincan Binali Yıldırım Üniversitesi Güzel Sanatlar Fakültesi Resim Bölümü, alpaslan.akpinar@erzincan.edu.tr

Giriş

Türkiye’de batı öykünmeciliği ile şekillenen resim sanatını geriye doğru 1500’lü yıllara kadar götürebiliriz. Dönemin Osmanlı imparatoru Fatih Sultan Mehmed’in (II. Mehmed) batılı ressamı saraya davet edip resimler yaptırdığı bilinmektedir. Yine III. Ahmet’e kadar artarak devam eden bu durum III. Selimle beraber tamamen yabancı ressam arayışı ile devam etmiştir. Avrupa’dan gelen ressamların etkisi ile 1800’lü yıllardan sonra geleneksel minyatür resimde giderek güç kaybetmiş ve yeni bir sanat anlayışı yerini almıştır. Resim sanatında batılılaşma baskısına direnen ressamalarda olmuştur. Bunların belki de en önemlisi Osman Hamdi Bey Cumhuriyet dönemi ressamı tarafından da Sanayi-i Nefise (1882) ve ilk müzenin (1881) açılmasında büyük emeklerinden dolayı saygıyla anılmaktadır¹.

19. yüzyıl ortalarında gelişmeye başlayan batılı anlayıştaki Türk Resmi, İbrahim Çallı önderliğinde yetişmiş Çallı Kuşağı da denilen 1914 kuşağı Türk ressamı ile yeni bir ivme kazanarak Çağdaş Türk Resmi ’ne giden yolda yeni kimlik oluşturmaya başlamıştır. I. Dünya savaşı ile birlikte Fransa, İtalya ve Almanya’da eğitim gören genç ressamlarımız bu dönemde yurda dönmüşlerdir. Burada eğitim alan ressamlarımız 19. yüzyıl ortalarında ortaya çıkan ve batı resminin önemli akımlarından olan empresyonist anlayışla resimler yapmışlardır. Açık hava ressamlığı da denilen bu anlayış ta doğrudan nesnelere üzerine düşen ışıkları resmetme kaygısı güdülmektedir. Çallı Kuşağı diye de anılan bu dönemde Türk Ressamlar kendilerinden önceki Şeker Ahmet Paşa, Hüseyin Zekai, Osman Hamdi, Süleyman Seyyit gibi ustaların figür, portre veya belirli bir konu dahilinde yapılmış çalışmaların aksine daha çok doğal, direk doğayı hedef alan, duyguları öne çıkaran renk ve ışık etkisinde resimler yapmışlardır².

1916 yılında Galatasaraylılar Yurdu’nda 49 sanatçının 190 eserle katıldığı görkemli bir sergi açılmıştır. Beyoğlu’nda Karlman Derun mağazaları yanındaki sokakta kâin Galatasaraylılar Yurdu’nda açılan sergi Türk resmindeki değişimin önemli ayaklarından biri olmuş 1951 yılına kadarda titizlikle düzenlenmiştir. Burada sergilenen çalışmalar, resim yapmanın sadece doğayı resmetme ve tekrarlama değil, aynı zamanda resme kişisel bir yorumda katılması gerektiğini göstermektedir³. Galatasaray Sergileri, kalite bakımından birbirine denk yapıtlar sunduğu kadar, kendilerinden önceki ressamın anlayışlarına son verebilecek atılgan bir tavır sergilemektedir⁴. Bu atılgan tavır 1928’lere kadar sürmüş ve koşut yeni anlayışlar bu dönemlerde gelişim göstermeye başlamıştır.

1914 Kuşağı’nın sanat eylemleri tekdüze seyretmeye başlamış ve tekel gibi algılanan bu tavır, Avrupa’da eğitim görüp 1928’de ülkelerine dönmüş ve önceki empresyonist renkçilikten beslenen resim anlayışına ek olarak desen yapısı ve çizgisel kuruluşa da önem vermişlerdir. Yurda dönen ressamlardan Refik Epikman, Cevat Dereli, Şeref Akdik, Mahmut Cuda, Muhittin Sebati, Ali Avni Çelebi, heykeltıraşlardan ise Hadi Bara, Ratip Aşir Acudoğlu⁵ ve Zühtü Müridoğlu gibi isimler 1929 yılında Müstakil Ressam ve

¹ SAVACI, H. C. (2010). Cumhuriyet Dönemi Ressamlarının (1923-1950) Anadolu Kültürünü Tanımaya Yönelik Çalışmaları ve Türk Resmine Etkisi. Selçuk Üniversitesi Sosyal Bilimler Enstitüsü. Yayınlanmamış Yüksek Lisans Tezi. Konya. Tez No: 261164. s.1.

² BERK, N. - TURANİ, A. (1981). Başlangıcından Bugüne Çağdaş Türk Resim Sanatı Tarihi. Cilt 2. Ankara: Tıglat Yayınevi, s.9-14.

³ BERK, TURANİ, a.g.e., s.9-14.

⁴ BERK, TURANİ, a.g.e., s.20.

⁵ Ratip Aşir Acudoğlu; Erzincan’ın, 26 Aralık 1939’da 32.372 kişinin ölümü ve bütün kentin yerle bir olmasıyla sonuçlanan deprem felaketi sırasında ve sonrasında yeniden kurulmasında büyük ilgi göstermiş olan İsmet İnönü’ye şükran ifadesi olarak bir anıt dikilmesi kararlaştırılmıştır. Anıt, Ratip Aşir’e sipariş edilmiştir. Ratip Aşir heykeli çamurdan yapmış fakat bitmesine yakın heykel parçalanmıştır. Ardından

Heykeltıraşlar Cemiyetini kurmuşlardır. Bu cemiyet Cumhuriyetin ilanından sonra kurulan ilk grup hareketi olarak bilinir. Birkaç yıl çalışmalarına devam eden grup etkinliğini kısa sürede yitirmiştir.

Ardından 1933 yılında daha etkili ve daha cesur bir grup olan D Grubu ortaya çıkmıştır. Kendisinden önce kurulan üç grup olan Osmanlı Ressamlar Cemiyeti, Sanayi-i Nefise Birliği (Güzel Sanatlar Birliği) ve Müstakil Ressamlar ve Heykeltıraşlar Cemiyeti ardından kurulan dördüncü grup olmalarından dolayı alfabe de dördüncü harfe denk gelen D harfi grubun ismini almıştır. Grup, Nurullah Berk, Abidin Dino, Zeki Faik İzer, Elif Naci, Cemal Tollu ve heykeltıraş Zühdü Müridoğlu tarafından 1933 yılında kurulmuştur.

D Grubu, 1933-1936 yılları arası Başkaldırı, 1937-1940 yılları arası Uzlaşma, 1941-1944 yılları arası Olgunluk, 1945-1951 arası Uluslararası olmak üzere dört dönem olarak incelenir.

D Grubu'nun var olma ve işleyiş sürecinde, fotografik yanılısamaya, akademik izlenimcilğe ve Akademiye başkaldırış olarak ortaya çıkmış (Başkaldırı Dönemi), Sanatın toplumsal ve ulusal olması gerektiği tartışmalarında uzlaşmacı bir tavır sergilemişlerdir (Uzlaşma Dönemi). Grup, sanat adına doğru şeyi yaptıklarına, sanat adına birçok parçadan bir bütün oluşturmayı başardıklarına ve bununla beraber olduklarına inanmışlardır (Olgunluk Dönemi). Son olarak ta Yurtdışı sergileri, uluslararası bağlantılar kurulması ve Doğu-Batı sentezi ile özgün işler üretilmesi ve tanıtılması gerçekleştirilmiştir (Uluslararası Dönem)⁶.

Ulusal Sanat

Birbirini takip eden Türk Resim Sanatı anlayışları bu dönemlerde devletin kültür ve sanat politikasını da etkilemiş ve sanatın ulusal olması konusunda bir düşüncenin olgunlaşmasına sebep olmuştur. 1939-1945 arası dünyada buhran dönemi olarak bilinir. Çünkü bu dönemde II. Dünya Savaşı hem savaşa doğrudan dahil olan ülkeleri hem de savaşmadığı halde bu ülkelerle ticari ilişkisi olan ülkeleri dolaylı olarak etkilemiştir. Hitlerin yükselen Nazi tehdidine karşı birçok ülke birleşmiş ve Türkiye savaşa girmese de bu yılları bunalım yılları olarak hatırlamaktadır. Birbirine giren Batı, ülkemizdeki sanat ortamını da yeniden şekillendirmiştir. Bu dönemdeki Yeni, Modern, Çağdaş, Ulus, Ulusal, Ulusçuluk gibi kavramlar etik ve düşünce olarak tartışılmaya başlamıştır. Toplumsal değişme Uluslaşma ve Çağdaşlaşma üzerinde yoğunlaşmış ve kültür ve sanat politikaları bunun üzerine düşünülmüş ve planlanmıştır⁷.

Bu dönemde Türkiye'nin sanat ortamını üç ana tartışma konusu oluşturmuştur.

1. Ulusal Sanat
2. Yeni Sanat
3. Güzel Sanatlar Akademisi

Ulusal Sanatta yeni toplum Batı ilkelerinden yararlanacak fakat öykünmeyecektir. Buna rağmen Tanzimat'tan sonra batıcılığın öncüsü haline gelen Fransa'da eğitilen kişilerin yaşadığı paradokslar yeni ve ulusal yeni ile çakışan bir davranış olarak olumsuz eleştirilere maruz kalmaktadır. Bu tartışmada ülkenin kendi kültürüne bağlı bir bütün halinde görülmesi isteği oldukça ağır basmaktadır. Osmanlı öncesi kültürden

öğrencisi Hüseyin Özkan ile birlikte yeniden bu kez alçıdan ve büyüterek yapmıştır. Heykel bugün Erzincan Valiliği önünde sergilenmektedir (Hüseyin Gezer; Türk Heykeli Türkiye İş Bankası Yayınları, 1984).

⁶ YAMAN, Z. Y. (1992). 1930-1950 Yılları Arasında Kültür ve Sanat Ortamına Bir Bakış: D Grubu. Hacettepe Üniversitesi Sosyal Bilimler Enstitüsü. Yayınlanmamış Doktora Tezi. Ankara. Tez No: 022085, s.9.

⁷ YAMAN, a.g.e., 14-25.

yararlanabilmek, batı öykünmeciliğinden kurtulmak, ideolojik yani devlet eliyle sanata yön vermek amaçlanmaktadır. Bu durum öyle ki Türk Rönesans'ı olarak ta tabir edilmektedir⁸.

Ulusal sanatı yaratma isteği, aslında genel yani bütün bir batı olmadığı, her milletin kendine özgün sanat anlayışı olduğu gerçeği ışık tutmaktadır. Çünkü doğa/obje her yerde aynı şeyi ifade etse de süje olarak farklılıklar gösterir. Ülke toplumuna özgü estetik anlayışı, renk kullanma farklılıkları, düzenleme ve kompozisyon her bireyde farklılıklar gösterir. Bu farklılıklar Ulusal resim anlayışına giden yolda kullanılması gereken özellikleri de göstermektedir⁹.

Bu düşünceden yola çıkarak 1933-1937 yılları arasında Dr. Reşit Galip'in önerisiyle ilk sergileri Cumhuriyetin 10. yıldönümü dolayısıyla açılan ve Mustafa Kemal Paşa'nda ziyaret ettiği İnkılap Resim Sergileri, devlet tarafından desteklenen ilk sergilerden biridir. Halil Dikmen, Arif Bedii Kaptan, Eşref Üren, Refik Epikman, Mahmut Cuda, İbrahim Çallı, Hamit Görele, Şeref Akdik, Cemal Tollu, Turgut Zaim ve Hikmet Onat, sergiye resim veren sanatçıların bazılarıydı. İnkılap sergileri sonrası dönemin hükümeti tarafından "Yurt Gezileri" fikri ortaya atılmıştır.

Yurt Gezileri

Yurt Gezileri, Yeni, Modern ve Ulusal Sanat olarak geliştirilmek istenen sanat anlayışına koşut düzenlenen, Türk sanat anlayışının değişme isteğine ve belge niteliğinde sanat anlayışını da destekleyeceğinden düzenlenmek istenmiştir. İkinci bir sebep olarak, köylüyü kentlerdeki halkevlerine çekemeyen hükümetin sanatı köylere götürme isteği sayılabilir.

II. Dünya savaşı devam ederken gerçekleştirilen bu gezilerde, sanatçılardan gezileri milli bir görev olarak görmeleri ve bu ülkü ile resim yapmaları istenmiştir. Milli mücadele ruhunun geri gelmesi için Mektepten Memlekete Dönüş ismini almıştır¹⁰. Halk için giderek yabancılaşan sanat fikrinin, halka geri dönmelerini ve tekrar bütünleşmesini amaçlamış ve milli kültüre ait bir sanat anlayışı düşüncesiyle düzenlenmiştir.

Düzenleme ilk olarak 28 Temmuz 1938 tarihli Ulus Gazetesi¹¹ yayınında açıklanmıştır. Bu haberde Yurt Gezileri;

"CHP Yönetim Kurulu Toplantısında hayatımız için müspet kararlar alındı. Ressamlarımız memleketi dolaşarak güzel eserler meydana getirecekler. CHP Yönetim Kurulu dün öğlenden evvel toplanarak bazı kararlar vermiştir. Bu arada memleket sanat hayatını alakadar eden mühim mevzular üzerinde müspet kararlara varılmıştır. Dünkü kararlardan biri olarak partimiz güzellikleri yerinde tesbit

⁸ YAMAN, a.g.e., 14-25.

⁹ YAMAN, a.g.e., 25-26.

¹⁰ KESKİN, C. (2012). Yurdu Gezen Ressamlar. Süleyman Demirel Üniversitesi Fen Edebiyat Fakültesi Sosyal Bilimler Dergisi. Sayı:27. Sayfa:141-157.

¹¹ Ulus Gazetesi: Heyet-i Temsiliye, Sivas'tan ayrılıp Ankara'ya geldikten sonra, mücadelenin durumu hakkında halkı ve dış dünyayı bilgilendirmek, milli mücadele lehinde propaganda yapmak için Ankara'da yeni bir gazetenin çıkarılmasına karar verdi. Gazetenin adı; Sivas'taki İrade-i Milliye'yi çağrıştırdığı için "Hakimiyet-i Milliye" olarak belirlendi. Haftada iki gün ve dört sayfalık olarak çıkarılmaya başlayan gazetenin ilk sayıları, Ankara Valiliği'nin alt katındaki Vilayet Matbaası'nda basıldı. Vilayet Matbaasının bütün makineleri ve çalışanları Hakimiyet-i Milliye'ye devredilmişti. Gazetenin yazıhanesi Ulus Meydanı'ndaki Veli Han'da bulunuyordu. Gazetenin Mesul Müdürü Recep Zühtü Bey, yazı işleri müdür Nizamettin Nazif idi. (Mehmet Önder, Milli Mücadele'nin Gazetesi Hakimiyet-i Milliye Nasıl Çıkarıldı? Atatürk Araştırmaları Merkezi Dergisi, Sayı 20, Cilt 7, Mart 1991)

ettirmek ve sanatkarlarımızın memleket mevzuları üzerinde çalışmalarını kolaylaştırmak maksadıyla bu sene yurt içinde sanat tetkit seyahati tertiplemiştir. ¹²”

sözleri ile duyurulmuştur.

Dünyada değişen kültür sanat ortamını inceleyen dönemin hükümeti, yine ülkelerin bu konudaki fikirlerinin ve uygulamalarının ışığında Yurt Gezilerinin nasıl yapılması gerektiğini belirlemiştir. Araştırmalar neticesinde sanatçı seçimini Güzel Sanatlar Akademisi gerçekleştirmiş, bu sebeple de akademi kökenli sanatçılar gezilere davet edilmiştir. Sanatçılar şehirlerin doğal güzelliklerini, kahramanlarını, fabrikalarını, çalışan insanları, kültürel dokularını, yaşayış biçimlerini, bir anlamda belge niteliğinde dönemin Türkiye'sini yansıtan resimler yapmışlardır.

Yurt Gezilerinin ilkinde her sanatçıdan 10 eser üretmeleri istenmiş, yol masrafları ve 300 Lira ödeme yapılması öngörülmüştür. Sanatçılar ürettikleri eserleri her yıl 29 Ekim Cumhuriyet Bayramı'nda sergileyecek, geziye katılan sanatçılar arasında bir yarışma düzenlenerek 1., 2. ve 3. Olan sanatçılara para ödülü verilecektir. Sergi sonrasında beğenilen eserler ise devlet tarafından satın alınacaktır. Yurt Gezilerinde Erzurum iki kez olmak üzere toplam 64 ile sanatçı gönderilmiştir. Sanatçılar ve gönderildikleri iller ise şöyledir.

I. YURT GEZİSİ (1 Eylül-30 Eylül 1938) (İstenilen En az 4 Eser - Yolluk:300 Lira - Ödül: Eser Satın alma)				
#	Katılan Sanatçılar	Gittiği Şehir	Eser Sayısı	Ödül
1	Ali Avni Çelebi	Malatya (Arapgir)	13	-
2	Bedri Rahmi Eyüboğlu	Edirne	11	-
3	Cemal Tollu	Antalya	17	-
4	Feyhaman Duran	Gaziantep	9	-
5	Hamit Görele	Erzurum (Hasankale)	19	En Çok Üreten
6	Hikmet Onat	Bursa	7	Sanatçı Tavrı
7	Mahmut Cuda	Trabzon	4	-

¹² BERK, M. (2010). (1938-43) Yurt Gezileri ve Resim Sanatına Yansımaları. Mimar Sinan Güzel Sanatlar Üniversitesi Sosyal Bilimler Enstitüsü. Yayımlanmamış Yüksek Lisans Tezi. Konya. Tez No: 274468. s.16.

8	Saim Özeren	Konya	4	-
9	Sami Yetik	İzmir	8	-
10	Zeki Kocamemi	Rize	6	Sanatçı Tavrı
Toplam Üretilen Eser Sayısı:			98	Satılan 17 Adet
Sergi Tarihi: 23 Mart 1939 - Sergi Yeri: Ankara Halk Evi				
Sergi Jürisi: Cevdet Kerim İncedayı (CHP Üyesi) - Naft Atıf Kansu (Eğitimci, Giresun Milletvekili) - Reşat Nuri Güntekin (Yazar) - Burhan Toprak (D. Güz. San. Aka. Bşk) - Suut Kemal Yetkin (Güs. San. Gnl. Müd.) - Refik Epikman (Sanatçı) - Malik Aksel (Sanatçı).				
Sonuç: Devlet, hükümet ve sanatçılar sonuçtan memnun.				

Tablo 1 – I. Yurt Gezisi.

II. YURT GEZİSİ (15 Ağustos-30 Eylül 1939) (İstenilen En az 6 Eser - Yolluk:300 Lira - Ödül: 450 Lira)				
#	Katılan Sanatçılar	Gittiği Şehir	Eser Sayısı	Ödüller
1	Abidin Dino	Balıkesir	9	-
2	Ali Karsan	Bolu	12	-
3	Ayetullah Sümer	Afyon	9	-
4	Cevat Dereli	Sinop	9	En Başarılı Sanatçı
5	Malik Aksel	Sivas	11	Ödül
6	Refik Epikman	Hatay	11	Ödül
7	Sabiha Bozcalı	Zonguldak	9	-
8	Seyfi Toray	Diyarbakır	12	-

9	Turgut Zaim	Kayseri	9	En Çok İlgi Gören
10	Zeki Faik İzer	Eskişehir	14	-
Toplam Üretilen Eser Sayısı:			105	
<i>Sergi Tarihi: 31 Ekim 1939 - Sergi Yeri: Ankara Sergi Evi(I. Dev. Res. Hey. Sergisi ile)</i>				
<i>Sergi Jürisi: ?</i>				
<i>Sonuç: İlk kez bir kadın sanatçı -Sabiha Bozcalı- gezilere katıldı.</i>				

Tablo 2 – II. Yurt Gezisi.

III. YURT GEZİSİ (15 Ağustos - 30 Eylül 1940)				
<i>(İstenilen En az 6 Eser - Yolluk:300 Lira - Ödül: 1. 450 Lira – 2. 350 Lira – 3. 300 Lira)</i>				
#	Katılan Sanatçılar	Gittiği Şehir	Eser Sayısı	Ödül
1	Arif Kaptan	Kastamonu	9	Ödül
2	Edip Hakkı Köseoğlu	Seyhan (Adana)	9	Ödül
3	Elif Naci	Samsun	8	-
4	Eşref Üren	Yozgat	14	En Çok Üreten
5	Halil Dikmen	Giresun	9	En Başarılı Sanatçı
6	Melahat Ekinci	Aydın	6	-
7	Nurettin Ergüven	Isparta	6	-
8	Nurullah Berk	Amasya	6	En Başarılı Sanatçı

9	Saip Tuna	Kahramanmaraş	10	-
10	Şeref Akdik	İçel	10	-
Toplam Üretilen Eser Sayısı:			87	
Sergi Tarihi: 31 Ekim 1940 - Sergi Yeri: Ankara Sergi Evi (II. Dev. Res. Hey. Sergisi ile)				
Sergi Jürisi: Salah Cimcoz (İst. Milletvekili) - Nafi Atıf Kansu (Eğitimci, Giresun Milletvekili)-Ali Rıza Eren (Çoruh Milletvekili) - Burhan Toprak (D. Güz. San. Aka. Bşk) – Suut Kemal Yetkin (Güs. San. Gnl. Müd.) – Vedat Nedim Tor (Tur. Gnl. Müd.). Cevat Dereli (Sanatçı) – Turgut Zaim (Sanatçı).				
Sonuç: Şefik Bursalı yerine yedek Melahat Ekince gönderilmiş, Şeref Akdik ilk kez iç mekân resmi yapmıştır.				

Tablo 3 – III. Yurt Gezisi.

IV. YURT GEZİSİ (1 Temmuz - 30 Ağustos 1941) (İstenilen En az 6 Eser+1 Komp. 100 ile 200cm arası - Yolluk:300 Lira - Ödül: 1. 400 Lira – 2. 350 Lira – 3. 300 Lira – diğer 7 ressama 150 Lira)				
#	Katılan Sanatçılar	Gittiği Şehir	Eser Sayısı	Ödül
1	Ahmet Hakkı Anılı	Kütahya	8	Ödül
2	Ali Rıza Beyazıt	Elazığ	9	-
3	Fahri Arkanlar	Çoruh-Artvin,Rize	13	-
4	Kemal Zeren	Van	12	Ödül
5	Nusret Karaca	Urfa	9	-

6	Refia Erden	Ordu	8	-
7	Selim Turan	Muğla	12	Ödül
8	Sadık Göktona	Tokat	14	-
9	Sami Lim	Kars	11	-
10	Salih Uralı	Manisa	7	-
Toplam Üretilen Eser Sayısı:			95+6(desen)	Satılan 7 Adet
<i>Sergi Tarihi: 31 Ekim 1942 - Sergi Yeri: Ankara Sergi Evi(III. Dev. Res. Hey. Sergisi ile)</i>				
<i>Sergi Jürisi: Hasan Raşit Tanrıkkurt (K.Maraş Milletvekili) - Salah Cimcoz (İst. Milletvekili) - Ali Rıza Eren (Çoruh Milletvekili) – Ferit Celal Güven (Ankara Halk Evi Reisi, İçel Milletvekili) – Tefik Ararat (Güz. Snt. Gnl. Md..) – Arif Kaptan (Sanatçı) – Refik Epikman (Sanatçı).</i>				
<i>Sonuç: Ziya Keseroğlu geziye katılmadığı için Refia Erden (Bayan) seçildi. İlk defa bir akademi öğrencisi –Selim Turan- gezilere katıldı. Yapılan çalışmalar için bir müze önderildi.</i>				

Tablo 4 – IV. Yurt Gezisi.

V. YURT GEZİSİ (1 Temmuz - 30 Ağustos 1942) <i>(İstenilen En az 10 Eser+1 Komp. 150 ile 200cm arası - Yolluk:300 Lira - Ödül: 1. 400 Lira – 2. 350 Lira – 3. 300 Lira – diğer 7 ressama 150 Lira)</i>				
#	Katılan Sanatçılar	Gittiği Şehir	Eser Sayısı	Ödül
1	Abidin Elderoğlu	Muş	15	-
2	Ali Avni Çelebi	Bilecik	11	-
3	Avni Arbaş	Siirt	11	-

4	Bedri Rahmi Eyübođlu	Çorum	11	-
5	Cemal Tollu	Burdur	11	-
6	Cevat Dereli	Gümüşhane	11	-
7	Celal Uzer	Niğde	14	-
8	Hamit Görele	Çankırı	11	-
9	İbrahim Çallı	İstanbul	11	-
10	İlhami Demirci	Mardin	16	-
11	Malik Aksel	Denizli	11	-
12	Refik Epikman	Ankara	11	-
13	Şefik Bursalı	Kocaeli	11	-
14	Turgut Zaim	Kırşehir	11	-
Toplam Üretilen Eser Sayısı:			166	
<p>Sergi Tarihi: 31 Ekim 1943 - Sergi Yeri: Ankara Sergi Evi (IV. Dev. Res. Hey. Sergisi ile)</p> <p>(Arif Kaptan'a göre sergi Eylül 1943'te gerçekleştirilmiştir.)</p>				
<p>Sergi Jürisi: ?</p>				
<p>Sonuç: Sanatçı sayısı 14'e çıkarılmıştır. Avni Arbaş öğrenci olarak katılmıştır. İç mekan resimleri yapılmıştır. Tarafların Gezilere ilgisi azalmaya başlamıştır.</p>				

Tablo 5 – V. Yurt Gezisi.

<p>VI. YURT GEZİSİ (1 Temmuz - 30 Ağustos 1943)</p> <p>(İstenilen En az 10 Eser+1 Komp. 150 ile 200cm arası - Yolluk:300 Lira - Ödül: 1. 400 Lira – 2. 350 Lira – 3. 300 Lira – diğer 7 ressama 150 Lira)</p>				
#	Katılan Sanatçılar	Gittiği Şehir	Eser Sayısı	Ödül

1	Arif Kaptan	Çanakkale	11	Birincilik
2	Cemal Bingöl	Bingöl	11	-
3	Eşref Üren	Ağrı	11	-
4	Halil Dikmen	Hasankale	14	İkincilik
5	Hulisi Mercan	Tunceli	11	-
6	Mahmut Cuda	Bitlis	13	-
7	Melahat Ekinci	Bilecik	11	-
8	Nurullah Berk	Tekirdağ	6	-
9	Saim Özeren	Hakkari	11	-
10	Saip Tuna	Kırıkkale	11	-
11	Şeref Akdik	Erzincan	11	Üçüncülük
Toplam Üretilen Eser Sayısı:			120	
<i>Sergi Tarihi: 31 Ekim 1943 - Sergi Yeri: Ankara Sergi Evi (Büyük Sergi 675 Resim)</i>				
<i>Sergi Jürisi: ?</i>				
<i>Sonuç: Hasankale gidilen tek ilçe olmuştur. 6 sergi bir arada sergilenmiştir. Tüm Şehirler tamamlanmıştır.</i>				

Tablo 6 – VI. Yurt Gezisi.

Dönemin Erzincan Milletvekili ve ünlü şair Behçet Kemal Çağlar geziler devam ederken;

“Biz Anadolu’ya yayılan ressamlardan yalnız manzara, yalnız desen, yalnız kostüm değil, artık insan ve ruh istiyoruz. Tablolarında bize Türk denen insanı ve Türkiye denince yurdun bütün hususiyetle kokusunu ve havasını getirsinler. Raks eden zeybeği omuz başlarında kanat kesilen cephesi; halı dokuyan kızın canlanıveren mekiği, sabah

alacalığında çıplak bir omuz başına benzeyen höyüğü, yurdu gezen ressamın tablolarında ne zaman göreceğiz?¹³”

sözleriyle gezilerde yapılan resimleri eleştirmiş ve resim konularının halka ait ve yaşayan kültürümüzden seçilmesi gerektiğini vurgulamıştır. Gezilerin ana amacını gösteren bu eleştiri sanatçıları daha çok halka yönelmeye itmiştir.

Yurt Gezileri sırasında savaşa girmesek dahi küresel olarak tüm dünya etkilenmiş ve bu sebepten dolayı da devlet tarafından kaynak ayırlamayan geziler 1943 yılında sonlandırılmıştır¹⁴. Gezilerde 48 sanatçı toplam 675 resim yapmıştır ancak günümüzde eserlerin çoğu kayıptır. 1944 yılında yapılan katalogta bulunan eserlerden yalnızca 88 tanesi belirli müze ve koleksiyonlarda bulunmaktadır. Geriye kalan 587 eserin nerede ve kimde olduğu belli değildir¹⁵.

Refik Epikman geziler için “...bu seyahatler her sene tekrarlanmak üzere planlanmış, sanatçıları hayal çevresinden alıp, doğaya çeşitli hayat şartları içerisine ulaştırmıştır. Dolayısıyla halka resim sanatını sevdirmiş, sanatçıya ise memleketi tanıtmıştır¹⁶” diyerek, gerçekleştirilen bu gezilerin hem ülke hem de sanatçıları için bir artı değer olduğunu vurgulamıştır.

Erzincan’ın içinde bulunduğu Doğu Anadolu Bölgesinde ise toplam 161 resim yapılmıştır. Yurt Gezilerininin VI. ve aynı zamanda sonuncusunda geline Erzincan’da ise toplam 11 adet resim yapılmıştır. Ülkemiz resminin en önemli isimlerinden biri olan Şeref Akdik Erzincan’ın çeşitli bölgelerinde gezmiş ve resimlerini yapmıştır (Tablo-7).

DOĞU ANADOLU ŞEHİRLERİ YURT GEZİLERİ					
#	Gezi	Katılan Sanatçılar	Gittiği Şehir	Eser Sayısı	Ödül
1	I.	Ali Avni Çelebi	Malatya (Arapgir)	13	-
2	I.	Hamit Görele	Erzurum	19	En Çok Üreten
3	IV.	Ali Rıza Beyazıt	Elazığ	9	-
4	IV.	Kemal Zeren	Van	12	Ödül
5	IV.	Sami Lim	Kars	11	-
6	V.	Abidin Elderoğlu	Muş	15	-

¹³ BERK, a.g.e., s.20.

¹⁴ KESKİN, a.g.e., 141-151.

¹⁵ ÖZGÜLTEKİN, B. (2015). Ders: Çağdaş Türk Resmi. Atatürk Üniversitesi Sosyal Bilimler Enstitüsü Resim Anasanatdahı. Yüksek Lisans Ders Notu.

¹⁶ EPİKMAN, Refik; “Türk Ressamlarının Yurt Gezisi”, Ülkü Dergisi, C.13, s.67. 1940. Ankara.

7	VI.	Cemal Bingöl	Bingöl	11	-
8	VI.	Eşref Üren	Ağrı	11	-
9	VI.	Halil Dikmen	Hasankale (Erzurum)	14	İkincilik
10	VI.	Hulisi Mercan	Tunceli	11	-
11	VI.	Mahmut Cuda	Bitlis	13	-
12	VI.	Saim Özeren	Hakkari	11	-
13	VI.	Şeref Akdik	Erzincan	11	Üçüncülük
Toplam Üretilen Eser Sayısı:				161	

Tablo 7 – Doğu Anadolu Şehirlerini gezen ressamalar.

Şeref Akdik ve Erzincan

Şeref Akdik III. Yurt Gezisi'nde İçel'e giderek 10 adet resim yapmış, VI. Yurt Gezisinde ise Erzincan'a gelerek çeşitli yerlerde 11 resim yapmıştır. Ülke tarihinin önemli ressamlarından biri olan Akdik, 12 Mayıs 1899 yılında İstanbul'da doğmuş fakat aslen Gümüşhane Mescitli Köyündendir. Babası ise Reîsülhattâtın ünvanlı hattat Kamil Akdik'dir. Babasının da etkisi ile 1911 yılında "Osmanlı Ressamlar Cemiyeti" dergisinin çocuklar için düzenlediği "Odanın Bir Köşesi" yarışmasına katılarak ikincilik ödülü almıştır. Bu ödülle beraber Hoca Ali Rıza, ardından da İbrahim Çallı ile tanışmış ve dersler almıştır. 1915 yılında yaşı küçük olmasına rağmen Sanayi-i Nefise'ye başvurusu kabul edilmiş ve akademili olmuştur. Savaş nedeni ile eğitimine ara vermiş, sonrasında 1925 yılında "Avrupa Konkuru" sınavını kazanarak Mahmut Cuda, Muhittin Sebati, Cevat Dereli ve Refik Epikman ile birlikte devlet tarafından Paris'e gönderilmiştir¹⁷.

Akdik, Paris'te çok zorluklar çektiğini,

"...sonra otelede kalmaktan kurtuldum. Sultan Hamit'ten kaçmış ve Mısır'ın himayesinde bulunan yaşlı, ihtiyar ressam Galip Bey ile tanıştım. Bizi sevmiştii, BYRULLE'ün atölyesinde çalışmamı istemesi üzerine buraya bir ayı aşkın bir süre gittim ama beğenmedim. Tekrar "Academic Julian'a döndüm. Galeri ve müzelere iyi yetiştik... Akademideki çalışmalarımız muntazamdı. Arada peyzajlarda

¹⁷ ARSLAN, N., (2008). Şeref Akdik. Eczacıbaşı Sanat Ansiklopedisi. Cilt 1. İstanbul: Yem Yayınları. s.55.

yapıyorduk. Ben Paris'te hiçbir sergiye katılmadım. Durmamacasına çalıştık.¹⁸

sözleri ile anlatmaktadır.

Eğitimi bitirip Paris'ten döndüğünde Gazi Eğitim Enstitüsü'nde (Orta Muallim Mektebi Terbiye) öğretmenliğe başlamıştır. Öğretmen olduktan sonra "Müstakil Ressam ve Heykeltıraşlar Birliği" ile "Devlet Resim ve Heykel" sergilerine düzenli olarak katılmaya başlamıştır¹⁹.

Geleneksel tekniklere bağlı, nesnelere olduğu gibi tuvale aktaran, herhangi bir yorumda bulunmadan resimler yapan sanatçının, doğal görünüşü ve ışık-gölge düzenlemelerine bağlı kalmasını geleneksel resim yerine akademik resim olarak ta yorumlayabiliriz. Portre, figür, ölü doğa (natürmort) ve manzara kompozisyonları kurgulayarak büyük boyutlu çalışmalar yapmıştır. Akademik anlayışa bağlı kalarak Anadolu insanının yaşantısını ve toplumun çeşitli kesimlerini resimlerinde işlemiştir. İzlenimciliğin renk ve ışık-gölge anlayışını resimleri hacimlendirerek uygulamıştır²⁰. Akdik'in bu anlayışta ki figür ve portrelerinin 1928 dönemi ressamı arasında saygın bir yeri vardır²¹.

1943 yılında Yurt Gezilerinin altıncısı kapsamında Erzincan'a gelen Akdik,; Erzincan (2 adet), Kahvede Sohbet (Kompozisyon), Erzincan Girlevik Köyü (3 adet), Vazkirt Köyü, Kemah (3 adet), Erzincanlı İhtiyar resimlerini yapmıştır. 31 Ağustos 1941 tarihli Ulus Gazetesi'nde, Altıncı Yurt Gezisi'nde birinciliği Arif Kaptan'ın, ikinciliği Halil Dikmen'in, üçüncülüğü de Şeref Akdik'in kazandığı yayınlanmıştır.

Şeref Akdik, Erzincan'a gittiği yıllarda Gümüşhane, Erzurum, Kayseri 'den izlenimler edinmiş ve bunları resimlemiştir. Erzincan Kemah'ın canlılığı, musikisi Akdik'i etkilemiştir. Kemah'ın çarşıları içinde renk renk hayatın kaynaştırdığı insanlar, onun için önemli bir anlam ifade eder.

Akdik'in Erzincan için yaptığı çalışmalardan CHP kataloğu listesinde bulunan üç Kemah resmi vardır. Siyah beyaz olarak bulunan resmin bunlardan biri olduğu düşünülmektedir (Resim-1). Aynı resmin sonradan renklendirilmiş versiyonu da bulunmaktadır (Resim-2). Kemal Birginsoy Koleksiyonunda bulunan versiyonunun siyah beyaz fotoğrafının altında 'Köylü Pazar Yerde' yazmaktadır (Resim-3). Bu üç resimde imzalıdır. Aynı resmin birden çok versiyonu bulunmaktadır (Resim-4-5)²².

¹⁸ KALKIŞIM, M. M. -SAYLAN, K. (2013). Gümüşhane'nin Kültür ve Sanat Hayatından 40 Biyografi. Gümüşhane: Gümüşhane Üniversitesi Yayınları, s.175-177.

¹⁹ ARSLAN, a.g.e., 55.

²⁰ ARSLAN, a.g.e., 55.

²¹ BERK, TURANİ, a.g.e., s.73-74.

²² BERK, a.g.e., s.80-81.



Resim 1 Şeref Akdik, Köylü Pazar Yerinde, Kemah-1, 1943.



Resim 2 Şeref Akdik, Köylü Pazar Yerinde, Kemah-2, 1943.

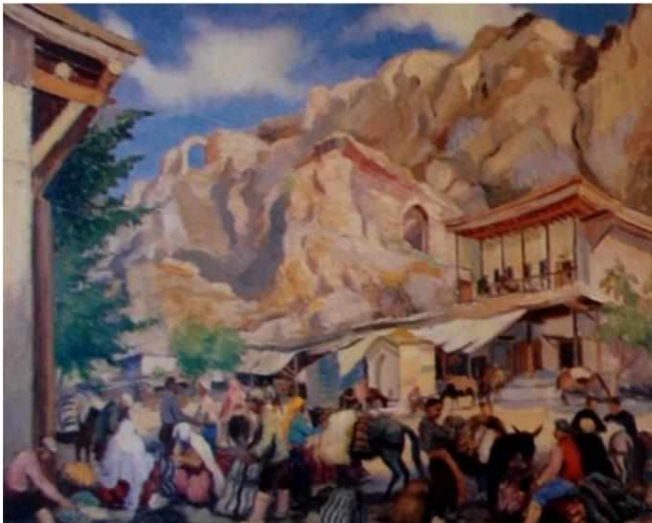

Resim 3 Şeref Akdik, Köylü Pazar Yerinde, Kemah-3, T.Ü.Y.B, 1943.

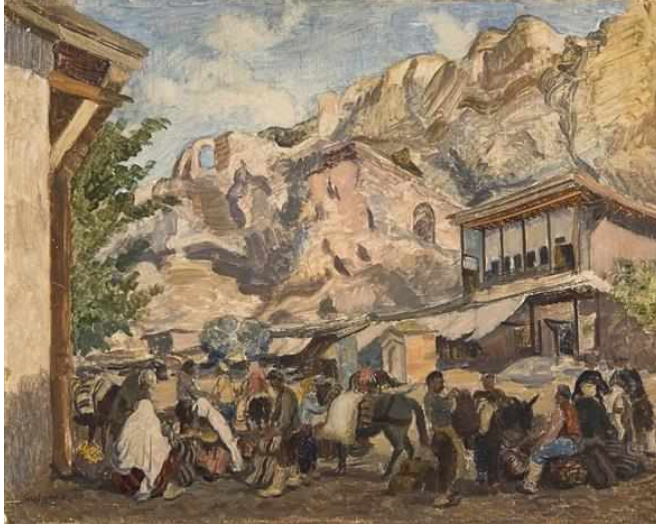

Resim 4 Şeref Akdik, Erzincan Kemah Kalesi, Mukavva Üzerine Y.boya, 1946.

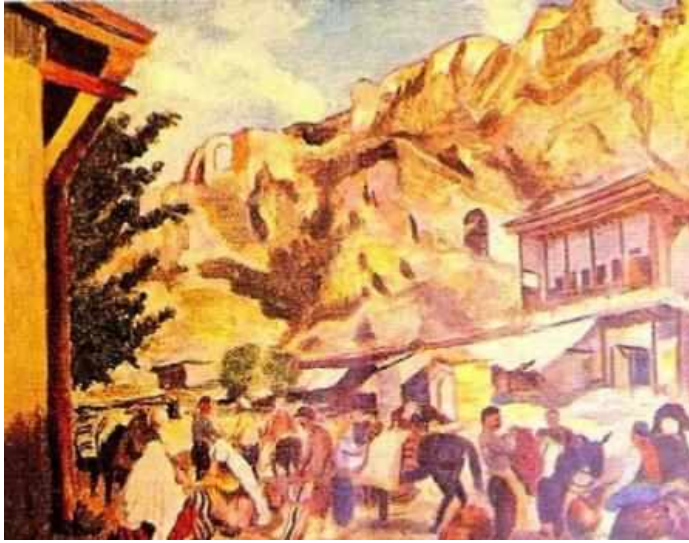

Resim 5 Şeref Akdik, Erzincan Kemah'tan.

Ziraat Bankası Koleksiyonunda bulunan 1946 yılında yapılmış olan Kemah'tan resmi ise Şeref Akdik'in Yurt Gezilerinden döndükten sonra, Erzincan'da yaptığı eskizlere dayanarak Erzincan resimlerine devam ettiğini göstermektedir (Resim-6).



Resim 6 Şeref Akdik, Kemah'tan, İmzalı, T.Ü.Y.B, 1946.

Canan Yücel Eronat Koleksiyonunda bulunan Kemah'tan manzarasının kesin bir tarih bilgisi mevcut olmasa da yine aynı dönemde yapıldığı tahmin edilmektedir (Resim-7).

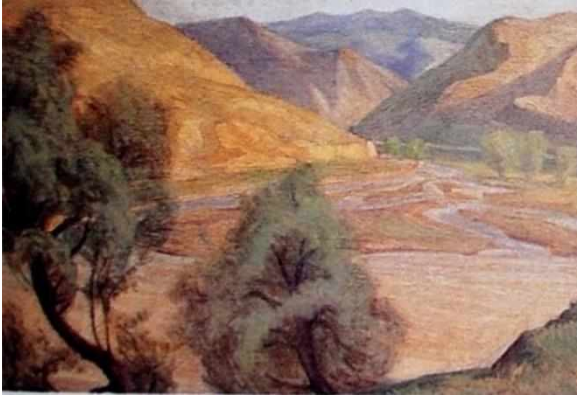

Resim 7 Şeref Akdik, Kemah'tan, T.Ü.Y.B.

Şeref Akdik'in Erzincan'ın Dertli İntiyarları resmi için yaptığı desen (Resim-8).



Resim 8 Şeref Akdik, Erzincan'ın dertli ihtiyarları, Desen, 1944.**Resim 9 Şeref Akdik, Erzincan'ın Dertli İhtiyarları, 1944.**

Erzincan'da ürettiği eserler için 1944 yılında Haşmet Akal ve Nejat Aziz Kansu ile birlikte Kadıköy Halk Evi'nde sergi düzenleyen Akdik, aynı yıl Yurt Gezisi sergisinde de eserlerini sergiler²³.

Anadolu kültürünü en iyi yansıtan sanatçılardan biri olarak kabul edilen Şeref Akdik ve eserleri için,

“Şeref Akdik’ te böyle tatlı ve mert bir yerlilik ve köklülüğten doğan gümrah bir musiki var; hele Kemah kalesi...

Bak, işte bu tam benim gönlüme göre. O ışıklı meydanın, o hareketli ve canlı çarşısının gerisinde destanlar kalesi yükseliyor. Ayrı bir tablo: Kemah'tan... Burada sanatın nasıl tabiatı aşarak, ama yine tabiatın huzur verici duruluğunu bize armağan ettiğini sevinçle duyuyorum. Bilmem niçin bu resimler karşısında tatlı bir bahtiyarlık ve coşkunlukla dolup taşıyorum. Bizim sanatımızın ne kadar çok bu yerli ışığa, yerli havaya, yerli edaya ihtiyacı var. Bu resimler, bizim genç klasiğimiz Şeref Akdik'in bu tabloları, insana hayat sevinci, belirsiz neşe, bol ve cömert bir aydınlık veriyor. Her şeyden önce bir vatan sevgisi. Ne lekesiz, hem de ne kadar eşsiz bir sevgi... Bu küçük köşeden; memleketimin o renk, renk zenginlikleriyle dolu bir köşeden sevgiyle ayrılıyorum²⁴”

²³ YAZICI, B. (2016). Şeref Akdik Yaşamı ve Sanatı. Karadeniz Teknik Üniversitesi Sosyal Bilimler Enstitüsü. Yayımlanmamış Yüksek Lisans Tezi. Trabzon. Tez No: 431323. s.49.

²⁴ YAZICI, a.g.e., s.60

sözleri söylenmektedir.

1957, 1961 ve 1970 yıllarında İstanbul'da değişik galerilerde şahsî sergiler açar. 1945'te Devlet Resim Heykel Sergisi birincilik ödülünü kazanmıştır. 1950'den sonra Moda'da kurduğu özel atölyede resim dersleri vermiş, 1957'de İstanbul Belediyesi Beyoğlu Şehir Galerisi'nde Retrospektif sergi açmıştır. Güzel Sanatlar Akademisi'nden 1964 yılında emekli olan sanatçı, 1972'de İstanbul'da vefat etmiştir²⁵.

Değerlendirme

Yurt Gezileri Türk resim tarihinde önemli bir yer tutar. Sanatın halka sevdirmesi, ulusal sanat anlayışının batı öykünmeciliğinden uzaklaşarak milli sanat kültürünün oluşturulabilmesi açısından dönemin Türkiye'sinde kısa bir süre sürdürülmüştür. 1938 yılından 1943 yılına kadar geçen sürede o dönemdeki tüm şehirlerimize gidilmiş, halkımızın yaşantısına, kültürümüze, efsanelerimize, kahramanlarımıza ve doğal güzelliklerimize kısaca insanımıza ait resimler yapılmıştır. 1939 depreminden yeni çıkmış ve yaralarını henüz sarmaya başlamış Erzincan ise Yurt gezileri kapsamında 1943 yılında ziyaret edilmiştir. Ülkemizde sanata yön veren ressamlarımızdan Şeref Akdik bu süre içinde Gümüşhaneli olmasından ötürü hem sıla hasretini dindirmiş hem de oldukça etkili resimler üretmiştir. Erzincan tarihi açısından önemli sayılabilecek bu eserler bir merkezde toplanmış ve diğer illerde yapılan resimlerle birlikte sergilenmiştir. Günümüzde ne yazık ki eserlerin büyük bölümünün akıbeti bilinmemektedir. Doğru şekilde korunamamış ve yeni nesillerimizin göremediği, Türkiye'nin bir dönemine ışık tutan bu resimler, anlatı yolu ile gelecek nesillere aktarılacaktır. Savaş yıllarında ülkemizin yaşadığı ekonomik sıkıntılar ile sonlandırılan Yurt Gezileri, kısa vadede başarıya ulaşmış fakat devam ettirilemediğinden sınırlı kalmıştır.

²⁵ KALKIŞIM, SAYLAN, a.g.e., s.177

KAYNAKÇA***Kitaplar:***

ALTINTAŞ, Osman (1988), Hayatı-Sanatı Eserlerinden Seçmeler, Şeref Akdik, Türk Büyüklere Dizini 77, (bs.1),sayı: 928.1-1674, Ankara: Kültür ve Turizm Bakanlığı Yayınları: 910.

BERK, İlhan, ÇALIKOĞLU, Levent ve EDGÜ, Ferit, EROL, Turan ve URAL, Murat (1998). Yurt Gezileri ve Yurt Resimleri, Milli Reasürans Yayınları, İstanbul.

BERK, N. - TURANİ, A. (1981). Başlangıcından Bugüne Çağdaş Türk Resim Sanatı Tarihi. Ankara: Tıglat Yayınevi.

ELİBAL, Gültekin (1974), Şeref Akdik, Hayatı, Sanatı, Eserleri. (Orijinal: Michigan Üniversitesi) İstanbul: Ar Ajans Resim, Reklam Bürosu.

İNAL, İbnülemin- Kemal, Mahmut (1970) Son Hattatlar, 2.Baskı, İstanbul: Mili Eğitim Basımevi.

KALKIŞIM, M. M. -SAYLAN, K. (2013). Gümüşhane'nin Kültür ve Sanat Hayatından 40 Biyografi. Gümüşhane: Gümüşhane Üniversitesi Yayınları.

GEZER, H., (1984). Türk Heykeli. Ankara: Türkiye İş Bankası Yayınları.

Makaleler:

DIRANAS, A. M., (1942) Cumhuriyet Halk Partisi'nin Anadolu Resim Gezileri, Güzel Sanatlar Dergisi, S.4. s.75-83.

ELİBAL, G., (1997). "Ressam Şeref Akdik Üzerine", Sanat Çevresi Dergisi, S.224. İstanbul, s.15-16.

EPIKMAN, R., (1939). Yurdu Gezen Türk Ressamları, Güzel Sanatlar Dergisi, S.1. s.131-137.

EPIKMAN, R., (1940). "Türk Ressamlarının Yurt Gezisi", Ülkü Dergisi, C.13. Ankara. s.67.

ERGİ, S., (1997), "Unutulmaması gereken Büyük Değerlerimizden Ressam Şeref Akdik'i Ölümünün 25. Yılında Hatırlayış", Sanat Çevresi Dergisi, (224), s.5.

GİRAY, K., (1994), "Türk Resminde Müstakiller", Türkiye'miz Kültür ve Sanat Dergisi, (Sayı:71), s.4-17.

GİRAY, K., (1995). Yurdu Gezen Türk Ressamları-1, 1939-1944 Yurt Sergileri, Türkiye'de Sanat Dergisi. Sayı:18. Mart-Nisan. s.34-37.

GİRAY, K., (1995). Yurdu Gezen Türk Ressamları-2 1944 Yurt Sergileri, Türkiye'de Sanat Dergisi. S.19. Mayıs-Ağustos. s.38-45.

GÖREN, A. K., (2003), "Müstakillerin Bir Müstakili Şeref Akdik", Artist Sanat Dergisi, S.10, s.26-31.

GÖREN, A. K., (2003), "Cumhuriyet'in İlk Yıllarında Türk Resim Sanatı-2: Yeniden Yapılanmaya Koşut Resim İnşa Etmek", rh+ Sanat Dergisi, S.3, s.52.

İŞLEK, D., (2011). Şeref Akdik'in Figüratif Çalışmaları, Kültürel Bellek ve Estetik Yansımalar Dergisi, Ankara Üniversitesi Basımevi, Ankara. s.295-304.

KESKİN, C. (2012). Yurdu Gezen Ressamlar. Süleyman Demirel Üniversitesi Fen Edebiyat Fakültesi Sosyal Bilimler Dergisi. Sayı:27. Sayfa:141-157.

Ansiklopedi:

ARSLAN, N., (2008). Şeref Akdik. Eczacıbaşı Sanat Ansiklopedisi. Cilt 1. İstanbul: Yem Yayınları. s.55.

Tezler:

BERK, M. (2010). (1938-43) Yurt Gezileri ve Resim Sanatına Yansımaları. Mimar Sinan Güzel Sanatlar Üniversitesi Sosyal Bilimler Enstitüsü. Yayınlanmamış Yüksek Lisans Tezi. Konya. Tez No: 274468.

SAVACI, H. C. (2010). Cumhuriyet Dönemi Ressamlarının (1923-1950) Anadolu Kültürünü Tanımaya Yönelik Çalışmaları ve Türk Resmine Etkisi. Selçuk Üniversitesi Sosyal Bilimler Enstitüsü. Yayınlanmamış Yüksek Lisans Tezi. Konya. Tez No: 261164.

YAMAN, Z. Y. (1992). 1930-1950 Yılları Arasında Kültür ve Sanat Ortamına Bir Bakış: D Grubu. Hacettepe Üniversitesi Sosyal Bilimler Enstitüsü. Yayınlanmamış Doktora Tezi. Ankara. Tez No: 022085.

YAZICI, B. (2016). Şeref Akdik Yaşamı ve Sanatı. Karadeniz Teknik Üniversitesi Sosyal Bilimler Enstitüsü. Yayınlanmamış Yüksek Lisans Tezi. Trabzon. Tez No: 431323.

Ders Notu:

ÖZGÜLTEKİN, B. (2015). Ders: Çağdaş Türk Resmi. Atatürk Üniversitesi Sosyal Bilimler Enstitüsü Resim Anasanatdalı Yüksek Lisans Ders Notu.

Resim Kaynakçası:

Resim-1-2-3-6-7: BERK, a.g.e., s.80-81.

Resim-4: YAZICI, a.g.e., s59.

Resim-5-8: BERK, M. a.g.e., s.128-129.

Resim-9: ELİBAL,1974, s.128.

Tablolar Kaynakçası:

Tablo-1-7: ÖZGÜLTEKİN, a.g.e.

DİN EĞİTİMİ ÖZELİNDE ERZİNCAN: DÜNÜ VE BUGÜNÜ.

MEHMET ZEKİ GÖKSU¹- SÜMEYYE YAMAK^{**}

ÖZ

Erzincan, uzun yıllar değişik toplumlara ve kültürlere ev sahipliği yapmasına rağmen yaşadığı büyük depremler sebebiyle tarihini günümüze taşıyamamış bir şehirdir. Fakat her şeye rağmen konumu itibariyle gözde yerleşim yerlerinden olmuş, büyük yıkıntılara uğramasına rağmen her seferinde yeniden kurulmuştur. Bu araştırmanın amacı, Erzincan ilinde geçmişten günümüze kadar yapılmış din eğitimi faaliyetlerinin araştırılmasıdır. Araştırma Erzincan İl Merkezi ile sınırlıdır. Araştırmada doküman incelemesi yöntemi kullanılmıştır. Elde edilen veriler, betimsel analiz yöntemiyle değerlendirilmiştir. Erzincan`da din eğitimi faaliyetleri örgün ve yaygın eğitim olarak iki başlık altında incelenebilir. Örgün eğitimle ilgili olarak; Erzurum Vilayet Salnamesine göre (13.7.1318) Erzincan Sancağında 24 medrese, 2 rüştiye (mülkî ve askerî), 4 kız ve erkek iptidai mektebi, 132 hususî sıbyan mektebi, yaygın eğitim ile ilgili olarak 210 cami ve mescit, 3 tekke, 35 kilise ve manastır mevcuttur. Cumhuriyet dönemi sonrasında ise ilk olarak İmam Hatip Okulu 1967-1968 eğitim- öğretim yılında açılmıştır. 1971 yılında normal ortaokul statüsü kazanmış, 1972 yılında ise 4 yıllık meslek lisesi statüsüne ulaşmıştır. Günümüzde ise örgün din eğitimi faaliyetleri kapsamında; Erzincan il merkezinde toplam 3 İmam Hatip Orta okulu ve 3 İmam Hatip Lisesi mevcut olup nüfusa göre kayda değer bir öğrenci mevcuduna sahiptir. Yaygın Eğitimle ilgili olarak ise; camiler, kur`an kursları ve bunları destekleyen vakıflar ile bireysel gayretler üzerinden bu hizmetler yürütülmüştür. Bireysel gayretlere Terzi baba, Pir-i Sami Efendi, Şeyh Hacı Ahmet Feyzi Efendi, Müftü Osman Fevzi Efendi, Muhammed Beşir Erzincanî, Şemseddin Uçar Hoca Efendi gibi zatlar sayılabilir. Günümüzde ise Erzincan İl Müftülüğüne bağlı cami, kuran kursları üzerinden yaygın eğitim hizmetleri yürütülmektedir.

Anahtar kelimeler: Erzincan, Din Eğitimi, Medrese, Kur`an kursu.

RELIGIOUS EDUCATION IN ERZİNCAN: YESTERDAY AND TODAY

ABSTRACT

Erzincan is a city that has been home to different societies and cultures for many years but has not been able to carry its history to the present day due to the great earthquakes. However, it has become one of the most popular settlements and has been re-established every time despite the great ruins. The aim of this study is to investigate the religious education activities carried out in Erzincan from past to present. The research is limited to Erzincan Province Center. The document analysis method was used in the research. The data was evaluated by the descriptive analysis method. Religious education activities in Erzincan can be examined under two titles as formal and non-formal education. Regarding formal education; According to the Erzurum Province Yearbook (13.7.1318), there were 24 madrasahs, 2 high schools (private and military), 4 girls and boys primary schools, 132 private medical schools, 210 mosques and masjids, 3 dervish lodges, 35 churches and monasteries is available. After the Republican period, the Imam Hatip School was first opened in the 1967-1968 academic year. In 1971, it gained normal secondary school status, and in 1972, it reached the status of 4-year vocational high school. Today, within the scope of formal religious education activities; There are 3 Imam Hatip Secondary Schools and 3 Imam Hatip High Schools in

¹ Dr. Öğr. Üyesi, Erzincan Binali Yıldırım Üniversitesi, İlahiyat Fakültesi, Din Eğitimi Ana Bilim Dalı Erzincan/TÜRKİYE, zeki.goksu@erzincan.edu.tr

^{**}Yüksek Lisans Öğrencisi, Erzincan Binali Yıldırım Üniversitesi, İlahiyat Fakültesi, Din Eğitimi Ana Bilim Dalı Erzincan/TÜRKİYE, sumeyyeyamak@icloud.com

the city center of Erzincan, which has a significant student population. Regarding Non-Formal Education; These services were carried out through mosques, Quran courses and foundations supporting them and individual efforts. Individual efforts include Terzibaba, Pir-i Sami, Seyh Hacı Ahmet Feyzi, Mufti Osman Fevzi, Muhammed Besir Erzincanî, Semseddin Ucar. Today, non-formal education services are carried out through the mosque and the Quran courses of the Erzincan Provincial Mufti Office.

Keywords: Erzincan Province, Religious Education, Madrasa, Quran course.

1.GİRİŞ

Din, ilk insan Hz. Âdem` den bu yana insanlığın yaşantılarında yer alan, kimi zaman ilahi kimi zaman gayr-ı ilahi alanlardan beslense de toplum hayatında varlığını koruyan, tüm toplumlarda görülen ve tecrübe edilen bireysel ve sosyal bir gerçekliktir. Bu gerçeklik farklı biçim ve şekillerde kendini göstermektedir. Bu anlamda insanlık tarihine bakıldığında, dinin olmadığı bir toplum görülmemektedir (Akdoğan, 2011, s. 225).Çünkü din; tabiatüstü, kutsal ve ahlâkî içeriği olan çeşitli ibadet, yaşam pratikleri, değer ve ibadet yerlerine sahip inançlar bütünüdür(Akgündüz, 2004, s. 403). O halde din, insanın bireysel ve toplum hayatında önemli bir boşluğu doldurmaktadır.

Din eğitimi denildiğinde temelde inanılan dinin eğitimi akla gelmeli, bu bağlamda din kavramından ise mensubu olunan, inanılan din anlaşılmalıdır(Tosun, 2012, s. 7). Bir toplumun dini hayatının oluşması, sosyal ve kültürel boyutlar kadar din adına ortaya konulan öğretiler de öne çıkmaktadır. Çünkü bireyler, din adına kendilerine sunulanlar çerçevesinde dini hayatlarını kurarak toplumsal alanda yaşamaya çalışırlar. Özetle bilimsel dinî bilgi ile bu bilginin oluşturulduğu merkezler, dinî hayatın oluşmasında ve toplum hayatında pratiğe döküldüğü alanlarda etkisi yadsınamaz gerçekliklerdir(Akdoğan, 2011, ss. 226-227).

Hz. Muhammed (sav) zamanında din eğitimi bağlamında yapılan faaliyetlere bakıldığında, suffa kültürü ve mescitler ilk zamanlar ihtiyacı karşılarken, sonraki dönemlerde yeni ve farklı kültürlere sahip toplumların İslamlaşması, İslam dininin Arap yarımadası dışına taşmasıyla daha sistemli bir din eğitimi/öğretimi şekli olan mektep-medrese haline dönüşmüştür.

Osmanlı devletin din eğitimi, Selçuklu ve muasır diğer İslam ülkelerinde mektep ya da kütüphane adıyla var olan ilköğretim seviyesindeki okulları kendi eğitim sistemlerine dahil etmişlerdir. O dönemde bu okullara Halk dilinde sıbyan mektebi ya da mahalle mektebi de denirdi. Her mahallede ve her köyde bu okullarda temel dini bilgiler, Kur`an`ı Kerimi yüzüne okuma ve namaz kılmak gibi ibadet uygulamaları öğretilirdi (Çiftçi, 2019, ss. 314-315,327).

Osmanlı eğitim sisteminin temeli medreseler üzerine kurulmuştu. Müftülük, kadılık görevlerini yapanlarla birlikte, idari görev alacak devlet erkanı da medreselerden yetişmekteydi. Devletin sınırlarının genişleyip imparatorluk haline gelmesi sonucunda rüştiye ve usul-ü cedide mektepleri de açılmaya başlanmıştı (Cebeci, 2005, s. 143).

İlk kuruldukları dönemde sıbyan mekteplerinin bir üstü gibi düşünülen rüştiyeler, zamanla orta öğretim içindeki alt sınıf okullar haline gelmişlerdi. Askeri rüştiyeler dışındakilerine mülkiye rüştiyeleri denirdi. Genellikle bu okuldan mezun olanlar kalemlere memur olarak atanmaktaydı. *Maarif-i Umumiye Nizamnamesi* (1869) ile 500 haneyi geçen kasabalara rüştiye kurulması öngörülmüştü. Rüştiyelerin öğretim programına bakıldığında

dinî ilimlerin yanında Arapça-Farsça dilleri, Osmanlıca gramer, temel matematik, tarih, coğrafya vb. derslerde okutulduğu görülmektedir (Akyüz, 2013, ss. 164-165).

Osmanlı devletinin son dönemlerine doğru ise eğitim sisteminde medrese ve mektep ayırımına gidildiği görülmektedir. II. Mahmud devrinde başlayan Batılı usullere göre eğitim veren okullar kurulması düşüncesi, Tanzimat ricalî tarafından daha da geliştirilerek mekteplerin sayısı hızla artırılmıştı. Bunun yanında klasik eğitim kurumu olan medreselere hiç dokunulmamıştı. Böylece Osmanlı eğitim sisteminde eski yeni çatışmasını temsil eden bir mektep-medrese ikiliğinin doğduğu kabul edilmiştir. Halbuki mektepler gerek okunan dersler gerekse tedris usulleri bakımından aslında medresenin modernleşmiş bir şeklini ifade ediyordu. Medreselerde Arapça öğretimi temel olduğu gibi Sıbyan Mektebi'nden Mekteb-i Harbiye ve Tıbbiye'ye kadar bütün mekteplerde sarf-nahiv ve ulûm-ı diniye dersleri görülürdü. Görülüyor ki Rüşdiye Mektebi'nde yapılan bir Arapça dersinin medresedeki derslerden mekân farkı dışında ayrılan bir yönü yoktur. Yani medrese ve mektepteki Arapça öğretiminde hemen hemen aynı kitaplar ve aynı tedris usulleri izlenmektedir. Medrese ile mektep arasındaki ilişkiyi daha iyi anlatması bakımından, XIX. asrın meşhur müderris ve dersiamların bu iki tahsili de beraber gördüklerini zikretmek gerekir. Aslında bu asırda bütün ilmiye mensupları Sıbyan ve Rüşdiye tahsilinden sonra medreseye geçerlerdi. Sultan 11. Abdülhamid devrinde de kendi gelirleriyle ayakta duramayan medreselerin yeni usullerle eğitim veren okullara dönüştürülmesine devam edilmişti. Böylelikle âtil durumda bulunan medrese binalarının mektep şeklinde kullanılabilirdiği ortaya çıkmaktadır (Akgündüz, 2004, s. 403).

Osmanlı devletinde farklı dinlere mensup tebaanın da dinî hayatlarını yaşamalarına ve dinlerini öğrenmelerine imkân sağlanmaktaydı. Bu anlamda farklı dinlere mensup azınlıkların yaşadıkları bölgelerde kendi ibadet ve eğitim kurumlarını açtıkları görülmektedir. Örneğin Rumlara ait sıbyan mektepleri, kiliselere bitişik açılırlar, bu kurumlarda papazlar, temelde dinî eğitim yaparlardı. Ayrıca 18. Yüzyılda Ermenilere ait benzer okullar açılmaya başlanmıştır (Akyüz, 2013, s. 104).

Osmanlı devletinin yıkılışıyla birlikte yerine kurulan Türkiye Cumhuriyeti'nde idari sistem de değişmiş, din eğitiminin algılanışı ve din eğitiminin sunumunda da bu değişikliğin etkileri hissedilmiştir. Yapılan ilk ve köklü değişiklik Tevhid-i Tedrisat Kanunuyla (1924) medreselerin kapatılması ve yerine İmam Hatip mektepleri 29 adet açılmasıdır. Ancak bu okullar da çok uzun süre varlık gösterememiştir. Çünkü açılan imam hatip mektepleri orta derece mektep seviyesinde olduğundan, üst öğrenime devam etmek isteyen mezunlarının İlahiyat fakültelerine gidemediklerinden ilgi duyulmadığı gerekçesiyle 1930'da tamamen kapatılmıştır. Aradan geçen zamanla birlikte halkın talepleri ve ihtiyaç din eğitime bakışı değiştirmiş, halkın bu husustaki talepleri ve din görevlisine duyulan ihtiyaca duyarsız kalamayan Menderes Hükümeti 1951 yılında tekrar yedi ilde İmam Hatip Okulları açarak yeniden örgün eğitim anlamında din eğitimi faaliyetlerini başlatmış oldu (Bkz. Ayhan, 2014, ss. 55-57, 175-180). Bir süre bu şekilde devam eden süreç, 1997 yılında alınan sekiz yıllık kesintisiz eğitim kararıyla birlikte İmam Hatip Ortaokullarının kapatılmış, ancak günümüze kadar İmam Hatip Liseleri örgün eğitim içinde faaliyetlerini sürdürmüşlerdir.

Selçuklular, Osmanlı devleti ve sonrasında Türkiye Cumhuriyeti başta olmak üzere geleneksel anlamda din eğitiminin sunumu ve gelişmesinde hayır kurumlarının çok önemli katkıları ve etkileri olmuştur. Bu bağlamda vakıflar ilk akla gelen kurumlardır. Kuruluşu için bir dizi hukuki işlem gereken vakıf, İslam medeniyetinin önemli hayır müessesesidir. En genel anlamıyla "bir malın maliki tarafından dinî, ictimaî ve hayrî bir gayeye ebeden tahsisidir." Şeklinde tarif edilebilir. Medrese, Cami, tekke vb. gibi umum halkın

faaydalandığı yerlere vakıf denildiği gibi bu tür kurumların ayakta kalmasını sağlamak için tahsis edilen dükkân, arazi, ev vb. gibi taşınmazlarda gelir kaynakları olarak vakfedilebilir. Hayatın hemen her safhasında hizmet veren vakıflar İslam ülkelerinde olduğu, İslam medeniyetinin bir süre hâkim olduğu yerlerde din hizmetleri, eğitim, barınma, iktisadî, sosyal, sağlık, sportif faaliyetlerle ilgili vakıflar şeklinde tasnif edilebilir. Osmanlı devletinde vakıflar hayatın tüm safhalarında var olduğundan bu döneme “vakıf medeniyeti” de denilmektedir (Çiftçi, 2019, ss. 314-315,327). Yeni kurulan Türkiye Cumhuriyeti devletinde de özellikle din eğitimi alanında hayır kurumlarının katkıları devam etmiş, birçok imam hatip lisesi, kuran kursu binaları bu yolla inşa edilmiştir.

1.ERZİNCAN’DA DİNİ FAALİYETLERE TARİHSEL BAKIŞ

Araştırmada geçmişten günümüze Erzincan’da yapılan dinî faaliyetler örgün din eğitimi, yaygın din eğitimi ve dinî hayatta öne çıkan figürler olmak üzere üç alt başlık altında ele alınmıştır.

1.1.Erzincan’da Örgün Din Eğitimi

Günümüzde Erzincan olarak bilinen şehir, geçmişten günümüze kadar farklı isimlerle anılmıştır Şehrin adı Ermeni kaynaklarında Erez, Erzing ve Erzinga; Bizans kaynaklarında Aringam (Aringan), Arsingan, Erzingan; Arap kaynaklarında ise Erzencân şeklinde geçer (Umar, 1993, s. 118). Türk fetihlerinden sonra şehrin adı önce Erzingan, Ezirgân olarak söylenmiş, ardından da bugünkü şeklini almıştır. Erzincan’ın ne zaman kurulduğu ve tarih öncesi dönemleri hakkında kaynaklarda kesin bilgiler yoksa da yapılan inceleme ve kazılardan, şehrin bulunduğu bölgedeki ilk yerleşmelerin milâttan önce III. binyıla kadar indiği anlaşılmaktadır (Miroğlu, 1995)

Bu dönemde bölgedeki demografik durum ve buna ek olarak yerleşim hakkında bilgi Erzurum Vilayet Salnamelerinde geçmektedir. Salname (yıllık), “Osmanlı Devleti’nde merkezî yönetimin, nezâretlerin, askerî kurumların, vilâyetlerin, bazı özel kurum ve kişilerin yıllık olarak çıkardıkları bilgilendirme amaçlı neşriyata” denilmektedir (Aydın, 2009). Yapılan doküman araştırmaları neticesinde aşağıda verilen tablodaki bilgilere ulaşılmıştır.

Tablo:1 Erzincan Kazası Okul Sayıları (Osmanlı)

Salname Tarihi (Hicri)	İl Nüfusu				Sıbyan Mektebi		Medrese	Rüşdiye
	Müslüman	Hristiyan Ermeni	Hristiyan Rum	Toplam	İslam	Hristiyan		
1287	*	*	*	*	*	*	*	*
1288	13.137	5126	-	18.263	101	16	19	-
1289	12.127	5126	-	17.253	102	16	19	-
1290	13.177	5114	22	18.273	159	35	19	1
1291	13.177	5114	22	18.273	159	35	19	1
1292	13.177	5114	22	18.273	152	35	19	1

1293	13.177	5114	22	18273	36	36	23	158 ¹
1294	13.137	5108	22	18.267	153	35	20	1
1299	16.199	5290	34	23.162	155	37	31	1
1304	*	*	*	53.947	119		55	2
1310	*	*	*	58.530	132		24	2
1312	*	*	*	62.824	132		24	2
1315	*	*	*	62.824	132		24	2
1317	*	*	*	56.231	132		24	2
1318	*	*	*	61.918	135		25	2

Tablo 1'e bakıldığında ilk defa Hicri 1287 yılında tutulmaya başlayan salname kayıtlarına göre il nüfusu, sıbyan mektebi, medrese ve rüştiye hakkında H.1287 yılına ait ayrıntılı herhangi bir bilgiye ulaşılamamıştır.1288-1299 yılları arasında ise Müslüman çocukların gittiği sıbyan mektebi sayıları 36 ve 159 sayıları arasında değişiklik arz etmektedir. Hristiyan öğrencilerin okuduğu sıbyan mektebi sayısı ise 19 ile 35 sayıları arasında değişiklik göstermektedir.1288 yılında 19 olan medrese sayısı ise 1299 yılına kadar dalgalanma göstererek 1304 yılında 55'e ulaşmıştır. 1034 yılı itibariyle nüfus hakkında din ayrımı yapılmaksızın toplam nüfus sayısı verilmiştir. Genel olarak tabloya bakıldığında eğitim kurumlarının sayısı nüfusun sayısına bağlı olarak artma ya da azalma göstermiştir.

Cumhuriyet döneminde Erzincan'da örgün din eğitime bakılacak olursa: İmam Hatip Lisesi ilk defa1967-1968 öğretim öğretime yılında başlamıştır. Orta kısmı 4 yıllık olan okul, 4 Ağustos 1971'de diğer ortaokullarla aynı konuma getirilmiş, 20.04.1972 tarih ve 248 sayılı Millî Eğitim Bakanlığı Talim Terbiye Kurulu kararı ile İmam-Hatip okulları idari yönetmeliği yayınlanmış ve ortaokul üzerine 4 yıllık öğrenim veren meslek lisesi halini almıştır. 1981-1982 Öğretim yılında lise kısmında ve 5 saat olarak okutulan Muhasebe ve Kooperatifçilik dersi 1985- 1986 öğretim yılında (MEB Din Öğretimi Genel Müdürlüğünün 25.10.1985 tarih ve 005948 sayılı 85-91 no'lu genelgesiyle) yürürlükten kaldırılmış, yerine lise sınıflarında ikişer saat olmak üzere Hüsnü Hat, Dini Musiki dersleri seçmeli olarak programa alınmıştır. Öğrenci sayısı okula olan taleple artmış yine 16 derslikli ek bina 1992-1993 öğretim yılında eğitim öğretime açılmıştır. 1992 Erzincan depreminden sonra 21 derslikli olarak inşa edilen merkez bina tamamlanmıştır. 1981 yılında açılan 184 öğrenci kapasiteli Devlet Parasız Yatılı Pansiyonu halen faal olarak hizmete devam etmektedir. 2016-2017 eğitim öğretim yılında 40 derslikli iki binasıyla, bir yatılı pansiyonuyla ve spor salonuyla öğrencilerine hizmet vermekte olan okulun öğrenci mevcudu 789'dur. 2019-2020 eğitim-öğretim yılı verilerine göre ise pansiyonun öğrenci sayısı 200'dür.²

İkinci olarak TOBB Binali Yıldırım Kız Anadolu İmam Hatip Lisesi sayılabilir. Adı geçen okul, **Millî Eğitim Bakanlığı Din Öğretimi Genel Müdürlüğü'nün 12/07/2013 tarih ve 1721193 sayılı makam onayı ile açılarak 2013-2014 eğitim öğretim yılında faaliyete başlamıştır. Ayrıca Türkiye'de açılan 166 proje okulundan biri olarak, Doğu**

¹ Müstensih tarafından yanlış yazıldığı düşünülmektedir.

² Erzincan Anadolu imam hatip lisesi tarihçesi olarak hazırlanan broşür ve okul müdürü Harun Şimşek ile yapılan görüşme sonucu elde edilen bilgilerdir.

Anadolu'nun ve Erzincan'ın ilk Fen ve Sosyal Bilimler Ağırlıklı Proje Okulu olmuştur. 2019-2020 eğitim-öğretim yılında söz konusu okulun öğrenci sayısı 301'dir.³

Erzincan il merkezinde eğitim vermekte olan diğer bir lise ise 15 Temmuz Şehitleri İmam Hatip Lisesi 2018-2019 eğitim öğretim yılında eğitim öğretim hayatına başlamıştır. Proje okulu olarak erkek öğrenciler için açılan bu lise, 15 Temmuz demokrasi zaferi sonrası şehit olanlara saygı ve ithafen ismini 15 Temmuz şehitleri olarak almıştır. 2019-2020 eğitim-öğretim yılında adı geçen okulun öğrenci sayısı 215'tir.⁴

Erzincan'da örgün eğitim veren imam hatip ortaokulları ise ortaokul olarak hizmet vermektedir. Bunlar; Demirkent Terzibaba İHO (469 öğrenci), Çukurkuyu Fatih İHO (149 öğrenci), 15 Temmuz Şehitleri İHO (497 öğrenci) olmak üzere üç adet okul sayılabilir. Demirkent Terzibaba İHO eğitim- öğretime 2012-2013 Öğretim yılında Demirkent TOKİ İlköğretim Okulu Binasında başlamıştır. 4 yıllık ortaokul olan okul, ilde yeni bir okuldur. İmam Hatip Orta Okullarında fen ve sosyal bilimlerin yanında dini ilimler de okutulmaktadır. Bakanlığımıza bağlı diğer ortaokullarda okutulan bütün derslerin yanı sıra zorunlu olarak Kur'an-ı Kerim, Arapça, Hz. Muhammed'in Hayatı ve Temel Dini Bilgiler dersleri de verilmektedir.⁵

1.2.Erzincan'da Yaygın Din Eğitimi

Toplumun bütün kurum ve birimlerini ilgilendiren genel eğitim, örgün ve yaygın eğitim olmak üzere ikiye ayrılmaktadır. Bireyi hayata hazırlamak gibi yönleri itibarıyla bu iki tür eğitimi birbirinden tamamen ayırmak zor olmasına rağmen aralarında farklar da vardır. Kısa ve öz olarak "okul dışı eğitim" diyebileceğimiz yaygın eğitim; fertleri arzu edilen hedeflere ulaştırabilmesi bakımından fonksiyonel bir eğitim alanıdır.

Yaygın eğitimin önemli faaliyetlerinden biri olan "yaygın din eğitimi", yukarıdaki tarifler de göz önünde tutularak, halka dini bilgi veren, hayatı yorumlama becerisini kazandıran, ortak din ve milli değerleri aşıl原因; dinin kardeşlik, fedakarlık, hoşgörü gibi meziyetlerini kazandıran, dini ibadetlerin usulüne uygun yerine getirilmesine yardımcı olan, ama sonuçta kişiye dini bir meslek kazandırmayan, bu alanda bir görev alabilme hakkına sahip kılmayan eğitim olarak tanımlayabiliriz(Bulut,1993: 114)

Cumhuriyetten önce Osmanlı döneminde Erzincan merkezde yaygın din eğitimi faaliyetleri hakkında yine Erzurum Vilayet Salnamelerindeki kayıtlarda (H.1288-1318) o dönemdeki Müslüman ve Hristiyan halkın ibadet yerleri ve köy adetleri kayıt altına alınmıştır. Bu bilgiler ayrıntılı bir şekilde aşağıdaki tablo'da gösterilmiştir.

³ Erzincan İl Milli Eğitim Müdürlüğünden alınan bilgilerdir.

⁴ A.g.k

⁵ A.g.k.

Tablo 2: Erzincan Merkez İbadethane Sayısı (Osmanlı)

Salname Tarihi (Hicri)	İl Nüfusu				Cami-Mescit	Kilise-manastır	Köy adedi
	Müslüman	Hristiyan Ermeni	Hristiyan Rum	Toplam			
1287	*	*	*	*	*	*	*
1288	13.137	5126	*	18.263	197	35	97
1289	12.127	5126	*	17.253	197	35	97
1290	13.177	5114	22	18.273	197	35	97
1291	13.177	5114	22	18.273	197	35	97
1292	13.177	5114	22	18.273	202	35	97
1293	13.177	5114	22	18.273	203	26	97
1294	13.137	5108	22	18.267	213	35	97
1299	16.199	5390	34	21.623	209	36	*
1304	*	*	*	53.947	90	30	197
1310	*	*	*	58.530	114	27	143
1312	*	*	*	62.824	210	35	152
1315	*	*	*	32.824	210	35	152
1317	*	*	*	56.231	210	35	140
1318	*	*	*	61.918	210	35	140

Yukarıdaki tabloda görüldüğü gibi, Erzurum Vilayet Salnamelerinde konuyla alakalı olarak edinilen bilgiler yine nüfusun sayısı ve yapısına bağlı olarak yaygın eğitim kurumlarının sayısının artışı ve azalışı üzerinde etkili olmuştur. Gerek Müslüman nüfusun artmış olduğu yıllarda artan cami ve mescit sayısı gerekse Hristiyan ve Rum sayısının arttığı zamanlarda artış gösteren kilise ve manastır sayısı da bunu kanıtlamaktadır. Buna ilave olarak herkesin kendi dinini yaşama ve yaşadığı dinin eğitimini alma özgürlüğünün olduğunu da göz önüne sermektedir. Çıkarılacak bir diğer anlam ise din eğitiminin her daim önem arz ettiğidir. Zira nüfus artarken artan eğitim kurumları, sıbyan mektepleriyle küçük yaşlardan verilen eğitim ve yine her yaşın seviyesine uygun rüştiye, medrese, mektep, cami ve kiliselerde verilen eğitimin devamlılığı, tekkelerde verilen yaygın eğitimler de buna örnek teşkil etmektedir. Bunların bir arada bulunması verilen eğitimin kalitesini de bize göstermektedir ki farklı din ve ırklar bir arada birbirine saygılı bir şekilde eğitimlerini sürdürmüştür. Aksi taktirde farklı din mensubu insanların arasında, eğitimsiz olmaları halinde, hoşgörü ortamı oluşması pek de mümkün olmayabilirdi.

Erzincan'da günümüze ait yaygın din eğitimi faaliyetlerinin durumuna bakılacak olursa, Erzincan İl Müftülüğünden alınan güncel verilere göre; 241 adet Cami,5 adet Mescit,105 adet Kur'an Kursu il merkezinde aktif olarak hizmet vermektedir. Temel öğretim sayılarına bakıldığında ise; 124 kursta 1986 yetişkin kadın kursiyer,6 erkek kursiyer olmak üzere toplamda 1992 öğrenci dini eğitim almaktadır.4-6 yaş temel eğitimde ise 74 kursta 861 öğrenci dini eğitim almaktadır. Bunların yanında 7 kursta 222 öğrenci hafızlık eğitimi almaktadır. Yaz tatillerinde gerek il dışından gelenlerin sayısı gerekse yerli halkın çeşitli sebeplerden ötürü cami ve kur'an kurslarına olan yoğun ilgilerinden ötürü dini eğitim alanların sayısı kızlarda 3464 olurken erkeklerde bu sayı 3619'u bulmuştur.

1.3.Erzincan`ın Dinî Hayatında Öne Çıkan Figürler

Din eğitiminde gönüllülük eskiden beri en bilinen eğitim yöntemi olarak bilinmektedir. Çünkü genellikle medreselerde bu eğitimi veren kimseler Allah rızasını esas alıp yaptıkları bu hizmetten ötürü dünyevi bir maksat gütmemişlerdir. Cumhuriyetin ilk yıllarında yapılan İmam Hatip Okullarının bile bina, finans vb. imkanlarının bu şekilde yapıldığı bilinmektedir(Bkz. Karaköse, 2016, ss. 165-167). Bu bağlamda tespit edilebildiği kadarıyla aşağıda ismi anılan kişiler Erzincan'da din eğitimine gönül vermiş kişiler olarak sayılabilir:

2.3.1.Şeyh Hacı Ahmed Fevzi Efendi (Baysoy)

Resim 1: Şeyh Hacı Ahmed Fevzi Efendi`ye ait vesikalık resim



Şeyh Hacı Fehmi Efendi'nin oğludur. 1864 yılında Erzincan'da doğmuştur. Nakşibendi Dergahına mensup ve Postnişini (Teleke Şeyhi)' dir. İleri görüşlü ve atak bir kişiliğe sahip olan Fevzi Efendi, genç yaşta kaybettiği babasının yerini almıştır. Siyasi görüşleri nedeniyle Sultan Abdulhamid tarafından 7 yıl süreyle Şam'a sürülmüş, 1894 yılında Erzincan'a geri dönmüştür. I.Dünya Savaşı esnasında Erzincan'ın Ruslar tarafından işgalinde halkın göç etmesini önleyerek pasif direnişte bulunması üzerine Ruslar tarafından tutuklanarak Tiflis'e esir olarak götürülmüş, dokuz ay sonra bu esareten kurtularak Erzincan'a dönmüştür. 1919'da Amasya'daki Mustafa Kemal Paşa ile yakın ilişki kurmuştur. Millî Mücadele yıllarında Atatürk ile birlikte çalışmış 23 Temmuz 1919'da toplanan Erzurum Kongresi'ne Erzincan delegesi olarak katılmıştır. Erzurum Kongresince Heyet-i Temsiliye üyeliğine seçilmiştir. Aynı zamanda Şarki Anadolu Müdafaa-i Hukuk, Anadolu ve Rumeli Müdafaa-i Hukuk Cemiyetlerinin üyesi olmuştur. Mustafa Kemal Paşa Sivas Kongresi'ne Fevzi Efendi'yi de Erzincan'dan alarak birlikte gitmişlerdir. 4 Eylül 1919 tarihinde toplanan Sivas Kongresi'ne Heyet-i Temsiliye üyesi olarak katılmıştır. TBMM'ye 1.Dönem Erzincan Milletvekili olarak katılan Şeyh Ahmed Fevzi Efendi, Şeriye, Evkaf, İrşad ve TapuKadastro Komisyonlarında da görev almıştır. Arapça ve Farsça bilen Şeyh

Hacı Ahmed Fevzi Efendi 1924 yılında vefat etmiştir. Mezarı Terzi Baba Türbesi'nin yanındadır. (Bulut, 1998)

Resim 2: Şeyh Hacı Ahmed Fevzi Efendi'nin Terzibaba Mezarlığında Bulunan Kabri Şerifi



2.3.2. Osman Fevzi Efendi



Resim 3: Osman Fevzi Efendi'ye Ait Vesikalık Resim

1861'de Erzincan'da doğdu. Topçuzade Hacı Sıddık Efendi'nin oğludur. İlk önce babasından ve sonra da medreseden tahsil görmüş. İslami bilimlerde iyi yetişmiş olduğundan "BiladikhamseMevleviyyeti" rütbesini kazanmıştır. Erzincan Ulu Cami kürsüşeyhliği ile halkı irşadında "ahrar" yanlısı olarak davrandığından. Sultan Hamid'in son yıllarında mahkeme ile üç ay için Erzurum'a sürüldü. Meşrutiyetin ilanı üzerine Erzincan Müftülüğü'ne atandı. 1908-1912 yılları arasındaki OsmanlıMeb'usan Meclisi'nde Erzincan Milletvekili olarak bulundu ve 8 Ağustos 1918'den itibaren Erzincan Müftülüğü görevini yürütürken, memleketin içinde bulunduğu kötü şartları doğru yorumlayarak Erzincan'da Millî Mücadele'nin meşalesini yakarak, Erzincan Müdafaa-i Hukuk Cemiyeti'nin başkanlığını da bir süre sürdürmüştür. Millî Mücadele'nin amaç ve hedefleri hakkında Ankara Müftülüğünce hazırlanan fetvayı onaylayarak yöresinde çalışmalarda bulunmuştur. I.Dönem Erzincan Milletvekili olarak görev yapan Osman Fevzi Efendi, Evkaf, İrşad ve Bütçe Komisyonlarında çalıştı. Koçkiri ayaklanması sırasında halkı aydınlatmak göreviyle bir süre izinli olarak Meclis'ten ayrıldı. Milletvekilliği sona erince Erzincan'a dönerek müftülük görevini 26 Mayıs 1926 tarihine kadar devam ettirdi. 27

Aralık 1939'daki Erzincan Depremi'nde vefat eden Osman Fevzi Efendi, evli olup altı çocuk babasıdır. Mezarı Erzincan'ın Terzi Baba Türbesi yanındadır. Osman Fevzi efendi'nin vakfettiği şeyler hakkında *Osmanlı devri Erzincan Vakfiyeleri* adlı eserden edinilen bilgilere göre, beş yüz arşın arsayı vakfetmiştir. Yüz kırk lira bina ve inşası için sarf etmiştir. Mülkiyetinde bulunan üç oda ve bir mabeyn (haremlerle selam arasındaki oda), bodrumlar, iki kiler, bir mutfak, samanlık ve ahırını kapsayan mal varlığını vakfetmiştir (Bulut, 1998).

Resim 4: Osman Fevzi Efendinin Terzibaba Mezarlığında Bulunan Kabr-i Şerifi



2.3.3. Muhammed Vehbi (Terzibaba Hazretleri)



Resim 5: Terzibaba Hazretlerinin Mezarı (Önden Görünüş)

Elli dokuz yaşında öldüğü rivayetine göre 1789'da doğmuş olmalıdır. Asıl adı Mehmed Vehbi, babasının adı Fazlızâde Abdurrahman'dır. Mesleği terzilik olduğundan Terzi Ağa, Terzi Baba veya Hayyât Vehbi; boyunun uzunluğundan dolayı Uzun Terzi, Uzun Terzi Ağa diye tanınmıştır. Genç yaşta, Şirvanlızâde lakabıyla tanınan bir Kâdirî şeyhine intisap eden Terzi Baba'nın çocukluğundan itibaren tekkelere devam ettiği ve dinî bilgileri sözlü kültür vasıtasıyla öğrendiği kaydedilmektedir. Kırk yaşlarında iken Hâlid el-

Bağdâdî'nin halifelerinden Abdullah Mekkî'ye intisap etti. Rivayete göre Abdullah Mekkî'nin Erzincan'a geldiğini haber alan Terzi Baba, Kurşunlu Cami Medresesi'nde onu ziyarete gitmiş, birkaç gün sonra Abdullah Mekkî, Terzi Baba'yı davet ederek Hâlid el-Bağdâdî'nin verdiği emanet için uygun birini bulmak amacıyla yola çıktığını, kendisini bu emanete lâyık gördüğünü söylemiş ve Terzi Baba'yı Nakşibendî-Hâlidî halifesi tayin etmiştir. Bu olaydan sonra Terzi Baba'nın şöhreti Erzincan, Erzurum, Gümüşhane, Bayburt ve Sivas yörelerinde yayılmış, menkıbeleri günümüze kadar gelmiştir. 1848 yılında Erzincan'da kolera salgınında ölen Terzi Baba, Erzincan Defterdarı Mecid Efendi ve halifelerinden Fehmi Efendi tarafından yaptırılan ahşap türbeye defnedilmiştir. Bir yangında harap olan türbenin yerine Erzincan Belediyesi 1980'li yıllarda kesme taştan yeni bir türbe yaptırmıştır. Erzincan şehir mezarlığına Terzi Baba adı verilmiştir. Terzi Baba'nın dinî-tasavvufî konuları işlediği Kenzü'l-fütûh (Miftâh-ı Kenz) adlı bir eseri bulunmaktadır. (Albayrak, 2011).

Resim 6: Terzibaba Hazretlerinin Mezarı (İç Kısım)



2.3.4. Muhammed Sami Erzincani (Piri Sami Hazretleri)



Resim 7: Piri Sami Hazretleri Külliyesi (Dış Görünüş)

Piri Sâmî (k.s.) Hazretleri 1847 yılında Erzincan'ın Selüke (Yeşilçay) Köyünde dünyaya teşrif buyurmuşlardır. Asıl adı Muhammed, ikinci adı Sami'dir. Yedi yaşında, bulunduğu mahalledeki tekkeye gider bir köşede konuşulanları dinlerdi. İlk derslerini Erzincan Müftüsü Kiremitçi zade Salih (k.s.) Efendi'den almıştır. Daha sonra Erzincan âlimlerinden Hacı Sâdık (k.s.) Efendinin tedris halkasından ilim tahsil ederek icazet

almıştır.İlmini daha da geliştirmek amacıyla İstanbul'a giden Piri Sâmî (k.s.) Hazretleri, Fatih Medresesi'nde tahsilini başarıyla bitirerek Erzincan'a dönmüştür. Yaşantısının tamamını İslâmiyet'i öğrenmek için geçiren Piri Sâmî (k.s.) Hazretleri Erzincan'daki Kadiri şeyhlerinden Süleymaniyeli Şeyh Abdurrahman (k.s.) Efendiden yüce Kadiri tarikatı ve Gavslık makamıyla mükerrem olan aziz asırların kutbu Mevlânâ Şeyh Muhammed Vehbi Hayyat El Erzincanî (k.s.) Hazretlerinin birinci halifesi Şeyh Hacı Mustafa Fehmi(k.s.) Hazretleri'nden Nakşibendî tarikatını almış ve öğretmek tembihini almıştır. Tahi (k.s.) Hazretleri'nden icazet alan Piri Sâmî (k.s.) Hazretleri Erzincan'da, dergâhını kurma kararı alır ve konuyu dedesine açar. Dedesi; "Allah yoluna tüm malım feda olsun sen insanlara hizmet etmek istiyorsun, arazimden bir bölümünü satarak senin dergâhı yapmana yardımcı olacağım" der ve bir bölüm arazisini satarak Piri Sâmî (k.s.) Hazretlerine parasını verir. Bu parayla eski Erzincan (1939 depreminden önceki Erzincan'ın yerleşim yeri) da bir arazi satın alarak dergâhını kurar. Erzincan Piri Sâmî (k.s.) hazretleri'nin ilminden, düşüncelerinden, sohbetlerinden büyük faydalar elde etti. Ömrünü Rabbi'nin emrinde ve taatinde geçiren Sâmî (k.s.) Hazretleri binlerce talebe yetiştirdi. 1912 yılında Sâmî (k.s.) Hazretleri öteki taraflara kanat çırpıttı. Piri Sâmî (k.s.) Hazretleri'nin şu anki kabri oğlu rahmetli Selahattin Kırtıloğlu tarafından yapılmış olup Erzincan Belediyesi tarafından kabristanın bulunduğu alana bir şadırvan ve Sâmî (k.s.) Hazretleri'nin türbesi yapılmaktadır(Tuygun, 1997, ss. 40-45).

Resim 8: Resim 7: Piri Sami Hazretleri Külliyesi (İç Kısım)



2.3.5. Muhammed Beşir El-Erzincani

Resim 9: Muhammed Beşir Efendinin Terzibaba Mezarlığında Bulunan Kabri Şerifi



Beşir Efendi'nin Aslen Maraşlı Emirzâdeler ailesine mensup olduğu, Buhara'dan Bağdat, Antep ve Maraş üzerinden Erzincan'a 1800'lü yıllarda göç ettikleri bilinmektedir. Eski adıyla Küpesük (Saztepe) köyünde 1865 yılında dünyaya geldiği yazılı kaynaklarda geçse de ailesinden alınan bilgilere göre 1869 senesinde doğmuş olabileceği kuvvetle muhtemeldir. Nakîbü'l-eşrâflık kurumu kayıtlarındaki Seyyidlik Şeceresi'nden soyunun baba tarafından Hz. Hüseyin'e (r.a) dayandığı ifade edilmekte ise de fakat şecereyi gösteren bu vesikanın kaybolduğu anlaşılmaktadır. 1916-1918 yılları arasında Erzincan'ın Rus işgali altında olması sebebiyle birkaç seneliğine Kırşehir'de zorunlu ikamete tâbi tutulmuştur. Tasavvufa intisabı, Pîr-i Sâmi ile tanışması ve mürîdi olmasıyla gerçekleşen Beşir Efendi'nin halife olduktan sonra Erzincan dışında önce Otlukbeli daha sonra da Tercan'da irşad faaliyeti yaptığı anlaşılmaktadır. Şeyhi Pîr-i Sâmi vefat edince yeniden Erzincan'a dönen Beşir Efendi yaklaşık yirmi senelik irşad vazifesinden sonra 8 Ekim 1932 senesinde vefat etmiştir. Kabri Terzi Baba Mezarlığı'ndadır (Baltacı & Aslan, 2017).

2.3.6.Seyyid Abdurrahim Reyhan(1930-1998)

Resim 10: Abdurrahim Reyhan Efeninin Terzibaba Mezarlığında Bulunan Kabri-Şerifi



Reyhan hazretleri, 1930 yılında Erzincan'ın Keleriç beldesinde dünyaya geldi. Babası Hüseyin Efendi, annesinin adı Tubi Hatun'dur. Hüseyin Efendi'nin babası yani Reyhan hazretlerinin dedesi Şeyh Beşir Efendi hazretleridir. Abdurrahim Reyhan hazretleri, Allah yolunun büyük velilerinden. Maneviyat ikliminin harman olduğu Erzincan'da dünyaya teşrif buyurdular. Altın silsilenin günümüzdeki halkası. Fikirleri, düşünceleri tasavvuf denizine taşıyan ve bu büyük denizde yoğuran, yorumlayan kısacası insanları Allah yoluna çağırın gönüller sultanı. Reyhan hazretleri 68 yıllık ömrünü Allah yoluna adadı. Kendileri küçük beldeden bütün dünyaya açıldı. Yüz binlerce insanı irşat halkasına kattı. İl il, ilçe ilçe dolaştı. Dar'ül Beka'ya teşrif buyurana kadar gözünün yaşı hiç kurumadı. Vücuduna müptela olmuş hastalıklar hiç umursamadı. Efendi hazretleri, Nakibendi Tarikatının Halidiye koluna mensuptur. Şrkın ve Garbın Mevlana'sı Dede Paşa hazretlerinin irşat halkasında yetişmiş ve Dede Paşa hazretlerinin halifesi olarak irşat vazifesine başlamıştır. Reyhan hazretlerinin irşat halkası genişlemiş, büyümüş, ülkenin her köşesinde yüz binlerce insan kendilerine talebe olmuşlardır. Abdurrahim Reyhan Hazretlerinin kabri de Beşir Efendi ve Dede Paşa hazretlerinin kabirlerinin bulunduğu alandadır. (Tuygun, 2017, ss. 4-5,24)

2.3.7.Pir Ahmed Erzincânî

Adı PîrAhmed'dir. Erzincan'a bağlı Tabih adlı köyde doğdu. 1465 (H.870) târihinde Erzincan'da vefât etti. Kabr-i şerîfleri Erzincan'da, doğum yerleri olan Tabihköyündedir.PîrAhmed daha küçük iken babası onu Şeyh Muhammed Erzincânî hazretlerine götürdü ve hizmet etmesi için yanına verdi. PîrAhmed, evliyââilesine hizmetle büyüdü. İlim ve edeb öğrendi. Kur'ân-ı kerîmi ezberleyip, Hâfız oldu. Genç yaşta Muhammed Erzincânî hazretlerinden icâzet, diploma almakla şereflendi. Erzincan civârında hak yolun bilgilerini anlatıp öğretmekle meşgûl oldu.PîrAhmed hazretleri, ilim, edep ve güzel ahlâkı ile meşhûr oldu. Tüccar olan babasının vefâtıyla kendisine çok mal kalmıştı. O bunları hep hayır işlerinde harcadı. O civarda câmiler ve dergâhlar yaptırdı. Yaptırdığı câmiler yanında hep su çıkmıştır(www.ehlisunnet.com, 2019).

2.3.8.Hatice Hatun Bint-i Mustafa

Erzincan'ın molla güzel mahallesinde oturan hayır ve hasenatıyla bilinen kişi aşçı Mehmed'in zevcesi, Mustafa kızı Hatice Hatun, birçok ev ve avluyu kapsayan üstünde ve

altında bir evini vakfedip şöyle şart koymuştur: Adı geçen evi kiraya verip alınan kirayı her sene evin tamirine, vergisinin ödenmesine daha sonra her sene ruhu için on okka ton mum yağından iki parça mal ile cami-i kebire verilmesini ve yine her sene kendisi ve ailesi için bir baş kurban kesilmesini ve kuran hatim edilmesini söylemiştir(Kaya, 2017, s. 145).

2.3.9. Ayşe Hanım Bint-i İbrahim

Osmanlı devri Erzincan Vakfiyeleri adlı eserden edinilen bilgilere göre Erzincan'ın Vağaver köyünden Ayşe Hanım Vakfi'na ait vakfiye belgesinde belirtilen; bir ahır, bir merak, bir üstü kapalı avlu, üstünde iki oda, bir mutfak, bir müstemilat sahip olduğu evini vakfetmiştir ve şu şartları sunmuştur: kiraya verilip gelen kira parasından öncelikle adı geçen evin vergisinin ödenmesini, tamir edilmesini istemiştir. Kalan paranın ise adı geçen köydeki cami için sarf edilmesini, kurban bayramında bir baş kurbanın kesilmesini ve 3 hokka don yağın 1 adetini yine adı geçen camiye vakfetmiştir.(Kaya, 2017, ss. 83-84).

2.3.10. Şemseddin Uçar

Resim 11: Şemseddin Uçar Hocaya Ait Vesikalık Resim



Şemseddin hocaefendi, 1937 yılında Kelkit'in Salyazı(posus) köyünde dünyaya gelmiş ancak nüfus cüzdanında 1940 doğumlu olarak yazılmıştır. Tarih boyunca, insanların özellikle tarihi şahsiyetlerin yetişmesinde hocalarının büyük rolü olmuştur. Bu bakımdan Şemseddin Hoca'nın yetişmesinde de hocalarının şüphesiz katkıları büyüktür. Babası Ethem Hocaefendi, Bacağikesik İsmail Efendi, Gönenli Mehmed Efendi, Şemseddin Hoca'nın hocalarındandır. Hocaefendi, resmi olarak 26.06.1968 tarihinde Diyanet İşleri Başkanlığı Erzincan Müftülüğü'ne bağlı Merkez Mustafa Çavuş Camii'ne müezzin-kayım olarak atanmış ve bu görevden 18.10.1995 yılında emekli olmuştur (Dölek, 2012, ss. 28-48) 1952'de İstanbul'a gider. Reis-ül kuralardan Gönenli Mehmed Efendi ile tanışıp onun riayetinde kalarak İsmail BayriHocaefendi'den kıraat ilmüne dair icazet alır. İstanbul'dan döndükten sonra Erzincan'a yerleşir. Gündüz bayanları, akşam erkekleri okutmaya başlar. Boş vakitlerinde de diğer hayır hizmetlerinde koşturanlara yardımcı olur. Kısa zamanda hoca efendinin Kur'an-ı Kerim öğretimindeki ciddiyeti Erzincan'a yayılır. Onun ismi her anıldığında akla ilk gelen Kur'an olur. Toplumun her kesiminden insanlar hoca efendinin rahlesinde tedrisat görmek için akın eder. 1986 yılında Erzincan'da daha iyi hizmet verebilmek için bidayet İslami ilimler vakfını kurar. Hocaefendi hemen hemen her aileden en az bir kişiye Kur'an öğretmiş, geride binlerce talebe bırakmıştır. Şemseddin

Uçar hoca ki,Kur'an-ı azimüşşan'a adanan bir ömür yaşamış olarak bilinir. Hocaefendi, 2007 yılında 70 yaşında iken vefat etmiştir. Kabri, Terzibaba mezarlığında bulunmaktadır.⁶

Resim 12: Şemseddin Uçar Hocanın Terzibaba Mezarlığında Bulunan Kabr-i Şerifi



3.DEĞERLENDİRME VE SONUÇ

Araştırmada tarihi bir dönemi ve günümüzü ele alınan ve geçiş yolu üzerinde olması sebebiyle göç eden toplulukların uğrak yeri konumundaki farklı kültürlerin bulunduğu Erzincan'daki din eğitimi faaliyetleri incelendiğinde, bölgede geçmişten günümüze faaliyet gösteren birçok eğitim kurumuna rastlanmıştır. Kadim kültürü olan kurumlar bulunduğu yerin yerleşim geçmişi ile doğrudan ilişkilidir. Bununla birlikte zamanla bölge halkının din eğitimi ve dinî hayatını karşılayacak şekilde faaliyetlerin arttığı dönemlerin olduğu ve buna bağlı olarak eğitim veren kurumların da arttığı gözlenmiştir. Özetle Erzincan'da din eğitimi faaliyetleri Osmanlı ve sonrasında Türkiye Cumhuriyetindeki gelişmelerle ve devletin din eğitimine bakış açısıyla paralel bir şekilde ilerlemiştir.

Erzincan'da Osmanlı döneminde faaliyet gösteren 101 sıbyan mektebi ve 19 medrese olması, o dönemde bölgenin nüfusu dikkate alındığında dinî ihtiyaçlarını karşılayacak yeterlilikte açılmış kurumlardır. Sadece Müslüman halk için değil Hristiyan tebaayı oluşturan Ermeni ve Rum halkının da din eğitimi ihtiyacını karşılayacak kendine ait okullar açtığı kayıtlardan anlaşılmaktadır. Bu bağlamda halkın dini ihtiyaçlarını karşılayacak okulların varlığı dinî kimliklerini yaşatma çabası olarak da değerlendirilebilir.

Cumhuriyetten sonra ise devletin din eğitimine bakış açısıyla paralel olarak uzun yıllar örgün din eğitimi kurumu sayısı daha az iken daha sonraları değişen şartlar ile birlikte din eğitimi veren kurum sayısında artış olmuştur. İlk olarak 1967 yılında açılan İmam Hatip Ortaokuluna kayıt için talep olması din eğitimine olan ilginin göstergesidir. Erzincan merkez ilçe dahil sadece 3 ilçede müstakil İmam Hatip Lisesi açılabilmesi bu ilginin devam ettiği şeklinde yorumlanabilir.

Halkın dinî ihtiyaçları sadece din eğitimiyle sınırlı değildir. Belli bir dine mensup toplumların kendilerine ait kutsallarını temsil eden ibadet yerleri inşa etmeleri sosyal bir vakiydir. Benzer şekilde Erzincan'da Müslüman halka ait camilerin varlığı ve azınlık olarak hayatlarını sürdüren Ermeni ve Rumlara ait kiliselerin varlığı bölgede dinî hayatın varlığının diğer bir göstergesi olarak sayılabilir.

Erzincan'da din eğitimine kendi bağrından çıkardığı alim ve fazıl insanların katkısı da unutulmamalıdır. Kendi yetiştikleri topraklara vefa borcu olarak bölgeye hizmet etmeleri ve din eğitimi bağlamında bölgenin dinî gelişimine katkıda bulunmaları takdire şayan bir durumdur. Bu bağlamda Osman Fevzi Efendi, Terzibaba hazretleri ve Piri Sami hazretleri sayılabilir. Yine Erzincan'da ikamet eden ve mal-mülk sahibi olan hayır sahiplerinin de yaşadıkları toprağa bir vefa göstergesi olarak yaptırdıkları cami ve mescitler ve bunların hizmetlerinin devamını sağlamak için

⁶Kabrinin başındaki bilgilendirme yazısından alınmıştır.

yaptıkları aynî ve nakdî bağışlar din eğitimi hizmetlerinin sağlıklı bir şekilde yürütülebilmesine imkân sağlamıştır.

Sonuç olarak Erzincan din eğitimi anlayışı yerleşik halkın zamanla oluşan ihtiyaçlarına göre şekillenmiş, günün şartlarına göre ve ihtiyacı karşılama oranına göre gelişim göstermiştir. Bunun dışında bölgeye dinî anlamda damga vuran bazı alimler mevcuttur. Sahip oldukları nüfuz Erzincan'ı aşmış ve geniş kitlelere ulaşmıştır. Fakat Erzincan'ın deprem bölgesi olması hasebiyle geçmişe dönük yer edinen örgün veya yaygın eğitim veren çok fazla müstakil bir yapı yoktur.

KAYNAKÇA

- Akdoğan, A. (2011). *Ahlak, Medeniyet ve İslam*. İstanbul: Pınar Yayınları.
- Akgündüz, M. (2004). *Osmanlı Medreseleri*. İstanbul: Beyan Yayınları.
- Akyüz, Y. (2013). *Türk Eğitim Tarihi* (25. bs). ANKARA: Pegem Akademi.
- Albayrak, N. (2011). Terzibaba. İçinde *TDV İslam Ansiklopedisi* (C. 1–40, ss. 521-522). İstanbul: TDV Yayınları.
- Aydın, B. (2009). Salname. İçinde *TDV İslam Ansiklopedisi* (C. 1–36). 51-54.
- Ayhan, H. (2014). *Türkiye’de Din Eğitimi* (C. 1–3). İstanbul: DEM Yayınları.
- Baltacı, H. & Aslan, Ö. (2017). Erzincan’da Nakşi-Halidi Gelenek. *Batman Üniversitesi İslami İlimler Fakültesi Hakemli Dergisi*, 1(1), 80-85.
- Bulut, H. (1998). Erzurum Umumi Kongresine Katılan Erzincan Murahhasları. *Atatürk Üniversitesi Türkiyat Araştırmaları Enstitüsü Dergisi*, 165-169.
- Cebeci, S. (2005). *Din Eğitimi Bilimi Ve Türkiye’de Din Eğitimi* (2. bs). Ankara: Akçağ Yayınları.
- Çiftçi, M. (2019). İslam Medeniyetinde Vakıflar. İçinde F. Palabıyık & M. Can (Ed.), *İslam Medeniyeti Tarihi* (1. bs). İstanbul: Lisans Yayıncılık.
- Dölek, A. (2012). *Şemseddin Uçar Hocaefendi*. Erzincan: Doğu.
- [http://ktp.isam.org.tr/Erzurum Vilayet Salnamesi](http://ktp.isam.org.tr/Erzurum_Vilayet_Salnamesi). Erzurum: Erzurum Vilayeti Matbaası, 1287/1870.
- Karaköse, Ş. (2016). *Hatıra, Hikâye ve Nüktelerle Din ve Eğitim* (4. bs). İstanbul: TİDEF.
- Kaya, E. (2017). *Osmanlı Devri Erzincan Vakfiyeleri* (1. bs). Erzurum: Erzincan Üniversitesi Yayınları.
- Miroğlu, İ. (1995). Erzincan. İçinde *TDV İslam Ansiklopedisi* (C. 1–11, ss. 318-321). İstanbul: TDV Yayınları.
- Tosun, C. (2012). *Din Eğitimi Bilimine Giriş*. Ankara: Pegem A Yayınları.
- Tuygun, Ü. (1997). *Piri Sami Erzincani: Hayatı ve Sohbetleri*. İstanbul: Kervan.
- Tuygun, Ü. (2017). *Abdurrahim Reyhan Hazretleri*. İstanbul: Kervan.
- Umar, B. (1993). *Türkiye’deki Tarihsel Adlar*. İstanbul: İnkılab Yayınları.
- www.ehlisunnet.com. (2019). Pir Ahmed Erzincanî. İçinde *Evliyalar Ansiklopedisi*. <http://www.ehlisunnetbuyukleri.com/Evliyalar-Ansiklopedisi/Detay/PIR-AHMED-ERZINCANI/206>.

I. DÜNYA HARBİ'NDE KAFKAS CEPHESİ'NDE TEHCİR VE ERZİNCAN ERMENİ MEZALİMİ

NURAN KILAVUZ*

ÖZET

Büyük ve geniş toprakları olduğu kadar geniş bir hoşgörüyü de sahip olan Osmanlı devleti içinde birçok müslim ve gayrimüslim teb'a yaşardı. Ermeniler de bu teb'a arasında yer almakta ve XIX. yüzyıla kadar Türk yönetimi altında barış ve huzur içinde yaşamlarını sürdürmekteydiler. Ancak değişen dünya şartları Fransız İhtilalinin getirdiği milliyetçilik akımı, Osmanlı'nın bu değişimleri yakından takip edememesi neticesinde XIX. yüzyılın ikinci yarısından itibaren uluslararası platforma taşınmış bir Ermeni sorunu ile karşı karşıya kalmıştır. Özellikle çalışmamıza konu olan I. Dünya savaşı süresince Ermeni faaliyetleri ve Rus ordusunun çekilmesinden sonra Erzincan bölgesinde Ermeniler tarafından yapılan mezalimler, yörede yaşayan ve bu mezalimde yakınlarını kaybeden ailelerin akrabalarından dinlenen ve yazılı basına yansıyan zulümleri içermektedir. Özellikle Türk Dış Politikasının belirlenmesinde geçmişte yaşanan olayların ciddi bir şekilde günümüze aktarılarak tedbirlerin alınmasında büyük önem taşımaktadır

A.ERMENİ MESELESİNİN ORTAYA ÇIKIŞI:

Özellikle batıda meydana gelen büyük sanayi devriminden sonra kapitalizmin ortaya çıkmasıyla sömürge hareketlerinde çok hızlı ve yayılcı bir politika ortaya çıkmıştır. Osmanlı Devleti'nin jeopolitiğini iyi bilen bu sömürgeci güçler XIX. yüzyılın ikinci yarısından itibaren bölgedeki siyasi faaliyetleri için "böl- parçala- yık" politikası ile hareket etmişlerdir. Bunu yaparken Osmanlı'nın içinde bulunan azınlıkları çok iyi şekilde kullanmışlar bu azınlıkların koruyucusu rolüne bürünüp doğu politikalarını düzenlemişlerdir. XIX. yüzyılda politik bir ifade olarak kullanılan doğu sorununun temelinde sömürgeci devletlerin Osmanlı'nın iç işlerine karışması ve bu durumun dünya kamuoyu nazarında uygun olduğunu göstermesi yer almıştır.¹

1815 tarihli Viyana Kongresi'nde batı devletleri tarafından kullanılan "Doğu Sorunu" ibaresi bu tarihten itibaren Osmanlı Devleti'nin kader meselesine dönüşmüştür. Ermeni meselesi Osmanlı Devleti'nin Asya toprakları üzerindeki doğu sorunu uzantısı olarak görülmüştür. Ermeniler bu yüzyıla gelene dek sosyal, kültürel, ekonomik, idari, siyasi bir sorun yaşamamışlar ve Osmanlı Devletinin hoşgörüsünü sonuna kadar kullanmışlardır². Ancak değişen dünya şartları, Osmanlı'nın zayıflaması ve emperyalist devletlerin iştahını kabartan yeraltı ve yerüstü kaynaklarının çokluğu bir Ermeni meselesini doğurmuştur.³

* Dr.Öğr.Üyesi Nuran Kılavuz, Erzincan Binali Yıldırım Üniversitesi Tarih Bölümü, nurankilavuz@gmail.com

¹ Erdal İlter; Ermeni Meselesi'nin Perspektifi ve Zeytun İsyanları (1780 – 1915) Türk Tarih Kurumu Yayınları , Ankara 1995 , s.24.

² Süleyman Kocabaş, Ermeni Meselesi Nedir? Ne Değildir?, Vatan Yayınları,Kayseri 2004, s.44

³ İlter, a.g.e , s.29

Özellikle Rusya'nın Doğu Akdeniz'e inme politikasını gerçekleştirmek için İran'ın içinde bulunan Ermenilere dini ve dünyevi her türlü imtiyazı vermeye hazır olduğunu bildirmiş ve Ermenileri Rus topraklarına yerleştirmeye davet etmiştir.⁴

Burada bulunan bir kısım Ermeniler bu davet üzerine Rusya'ya göç etmişlerdir. Bir dünya devleti olma yolunda adımlar atan Rusya bölgesinin büyük gücü ve yüzyıllar boyunca bu özelliğini korumuş olan Osmanlı Devleti'nin önemli mevzilerini ele geçirme arzusuyla siyasi faaliyetlerini yürütmüş ve büyük bir dünya devleti olmak için ve dönemin diğer emperyalist güçleriyle güç mücadelesine girebilmek için Ermenilere yönelik politikalar geliştirmeye başlamıştır.⁵

1768-1774 Türk-Rus Savaşları'nda Ermeniler Ruslar tarafından cesaretlendirilerek Rusya'nın himayesi altında bir "Ararat Krallığı" kurma ümidine düşürülmüşler bu süreçte gerçekleştirilmemiş ancak bundan sonraki süreçte bu proje Ermenilerin hedefi olmuştur. Rusların özellikle İran ve Osmanlı Devleti'ne karşı Ermenileri koruma politikaları Rusya'nın bu bölgelere müdahale etme gücünü arttırmış ve sonrasında da kendi yayılcı politikasına iyi bir araç olduğunu görünce onları bu amaçla daima kullanmıştır⁶

1828-1829 yıllarındaki Rus- İran savaşı sonucunda " Türkmençay Antlaşması" imzalanmış Rusya, ele geçirdiği Erivan ve Nahçıvan bölgelerini " Ermeni ili " olarak ilan etmiştir.⁷

B.TEHCİRE KADAR ERMENİ İSYANLARI:

Doğu Anadolu da yaşayan Ermeniler buldukları her fırsatta buldukları bölgede açıktan ve gizli olarak isyan etmişlerdir. Özellikle 1877-1878 Osmanlı- Rus Savaşı'ndan sonra Osmanlı'nın idari olarak zayıf olduğu yerlerde daha da yoğunlaşmışlardır. Erzurum da ki isyan, Rusya'daki Ermenilerden bir grup Türkiye'ye silah sokarak bölgedeki komitacılar veriyorlardı. Bunu haber alan güvenlik kuvvetleri gerekli tedbirleri almışlar ve Erzurum Piskoposluğunda da arama yapmışlardır. Bunu fırsat bilen Hınçak ve Taşnak militanları Haziran 1890 da isyanı başlattılar.⁸

"1890 Erzurum İsyanı, ondan sonra muhtelif yerlerde de devam eden ve Avrupa'nın dikkatini çeken Türkiye ve Ermeni meselesine çekmeye çalışan hareketlerin başıdır denilebilir."⁹

Çünkü olay Avrupa'ya Ermenilerin katliamı şeklinde intikal etti. Avrupa bunu katliam olarak kabullendi ve devam edecek olan Ermeni ayaklanmalarıyla ilgili katliam ithamlarının birincisi literatüre girmiş oldu.¹⁰ Bu isyanları Kumkapı gösterisi, Merzifon, Yozgat ve Kayseri olayları, Sason isyanları, Babıali olayı, Zeytun isyanı, Van isyanı,

⁴ Yusuf Halaçoğlu "Ermeni Meselesiyle ilgili " Birkaç Rus Kaynağı" , Yeni Türkiye 38 , Ermeni Sayısı Özel Sayısı , II, Ankara 2001, , s 375; Kemal Beydili 1828-1829 Osmanlı- Rus Savaşı'nda Doğu Anadolu'dan Rusya'ya göçürülen Ermeniler , Türk Tarih Kurumu Yayınları, Ankara 1988 , s 368.

⁵ Marziye Memedli , Samire Memedli, Doğu Anadolu'daki Ermeni Faaliyetleri (1914- 1918), Ankasam, Bölgesel Araştırmalar Dergisi, Aralık 2018, s.335

⁶ Akdes Nimet Kurat , Türkiye ve Rusya, Ankara 1970 , s.50, Arşive Belgelerine Göre Kafkaslar'da ve Anadolu'da Ermeni Mezalimi I. (1906- 1918) , Başbakanlık Devlet Arşivleri Genel Müdürlüğü Yayınları, Ankara 1995 , s.11

⁷ Kerim Şükürov , Türkmençay 1828 i Tarixi Xronika (İxtisorla) Çarşoğlu Maatbası, Bakü 2006 , s.88-9 .

⁸ Sadi Koçaş, Tarihte Ermeniler ve Türk Ermeni İlişkileri,4. Baskı, İstanbul 1990, s.60

⁹ Koçaş , a.g.m. , s.176

¹⁰ Gürün, a.g.e, s.142

Osmanlı bankası baskını, Sultan II. Abdülhamit'e suikast, Adana olayları¹¹ şeklinde devam etmiştir.

Ermenilerin yaptıkları bu inanılması zor katliamlar karşısında, Osmanlı Orduları Başkomutanlığı 25 Şubat 1915 tarihinde bütün Osmanlı birliklerine uyarıcı bir bildiri göndermiştir. Bildiri de Ermenilerin çeşitli bölgelerde komiteci çeteler kurduklarını birliklerinden kaçarak terör faaliyetlerine karıştıklarını, yapılan aramalarda çok sayıda silah, cephane ve mühimmat bulunduğunu, bu durumun daha önce sefaretlerden ve çeşitli kanallardan duyumları alınan toplu isyanın ön belirtileri olduğunu bu sebepten gerekli tedbirlerin alınarak teyakkuzda bulunulmasını isteyen uyarılar mevcuttu.¹²

Bu bildirilerde alınan tedbirler Ermenilerin yapacaklarını engelleyememiş bunun üzerine daha sıkı tedbirleri içeren 1 Nisan 1915 tarihinde bir başka genelge İçişleri Bakanlığında vilayetlere gönderildi¹³. Çeteci Ermenileri ülkenin daha güvenli bölgelerine naklini içeren bu genelge de yeterince güvenliği oluşturamadığı için Ermenilerin sözde soykırım olarak tüm dünyaya kabul ettirmeye çalıştıkları 24 Nisan 1915 tarihli, Tamimi Osmanlı Hükümeti vilayetlere ve mutasarrıflıklara gizli olarak gönderdi.¹⁴ Osmanlı Hükümeti, bu tamimde Ermeni komite merkezlerinin kapatılması, çetelerin evraklarına el konulması ve Ermeni komitelerinin elebaşlarının tutuklanmasını istemişti. Başkomutanlık tarafından 26 Nisan 1915 tarihli bir başka tamimle de Osmanlı Hükümeti'nin vilayetlere ve mutasarrıflıklara gönderdiği 24 Nisan kararlarının ciddi bir şekilde uygulanması tekrar istenmişti. Bu karar doğrultusunda 2345 kişi tutuklanmış bunların bir kısmı Ankara ve Çankırı'daki hapisanelere konulmuş, çıkarılan geçici bir kanunla da gayrimüslimlerin ve özellikle de Ermenilerin ev ve işyerlerinde bulunan silahların biran önce toplanılması istenmiştir.¹⁵

Ermenilerin sözde soykırım olarak tüm dünyaya lanse ettikleri 24 Nisan 1915 tarihi, Ermeni çetecilerinin önde gelenlerinin Osmanlı Hükümeti tarafından tüm vilayet ve mutasarrıflıklardan tutuklanmalarının istenmeleri tarihidir. Osmanlı Devleti savaş şartları içinde sivil halkın güvenliğini tehdit eden bu komitecilere karşı aldığı tedbirin tarihidir. Bu tutuklama olaylarına gerek hukuki gerekse siyasi olarak soykırım niteliyesiyle tarif etmek asla mümkün değildir.¹⁶

C.TEHCİRİN UYGULANMASI:

Osmanlı Devleti bir taraftan ülkesinde açılmış cephelerde özellikle Çanakkale ve Kafkas cephesinde çok büyük savaşlar verme mecburiyetindeyken diğer taraftan özellikle Van ve çevresinde Ermeni komitecilerinin yaptığı mezalimlere karşı savaşmak zorunda kalmıştı. Ancak düzenli olmayan çete usulü çalışan bu komitecilerin önü bir türlü alınamamıştı. Bunun üzerine, Başkomutan vekili Enver Paşa, 2 Mayıs 1915'te bölge

¹¹ İsyarla ilgili detaylı bilgi için, bakınız , Koçaş, a.g.e; Gürün a.g.e İter, a.g.s , Hüseyin Nazım Paşa, Ermeni olayları Tarihi I, Başbakanlık Devlet Arşivleri Genel Müdürlüğü, Ankara 1994, Mehmet Hocoğlu, Arşiv Vesikalarıyla Tarihte Ermeni Mezalimi ve Ermeniler, İstanbul 1976

¹² Osmanlı Belgelerinde Ermeniler, (1915-1920) Yay. Haz: Ahmet Altıntaş, Mehmet Canatar, Oğuz Çakıl, Recep Karacakaya, Ali Kaya, Bülent Kulüp, Başbakanlık Arşivleri ve Genel Müdürlüğü, Osmanlı Arşivi Daire Başkanlığı Yayınları No:14, Ankara 1995, s.6 vd.

¹³ Ahmet Altıntaş, Osmanlı İmparatorluğu'nun Tehcir Kararı Alması ve Uygulanması, , Afyon Kocatepe Üniversitesi, Fen Edebiyat Fakültesi, Sosyal Bilimler Dergisi, s.81

¹⁴ Altıntaş, a.g.m, s.84.

¹⁵ Altıntaş a.g.m, s.84

¹⁶ Altıntaş a.g.m , s.84

halkının can ve mal güvenliğinin derhal sağlanması amacıyla Dahiliye Nazırı Talat Paşa'ya bir talimat göndermişti.¹⁷

Van gölü etrafında ve Van valiliğince bilinen belirli yerlerdeki Ermeniler, isyanlarını sürdürmek için daima toplu ve hazır haldedirler. Toplu halde bulunan Ermenilerin buralardan çıkarılarak isyan yuvalarının dağıtılması düşüncesindeyim. III. Ordu Komutanlığı'nın verdiği bilgiye göre Ruslar 20 Nisan 1915 tarihinde kendi sınırları içindeki Müslümanları sefil ve perişan bir halde sınırlarımızdan içeriye sokmuşlardır. Hem buna karşılık olmak ve hem yukarıda bahsettiğim amacı sağlamak için ya bu Ermenileri aileleriyle birlikte Rus sınırı içine göndermek veyahut bu Ermeni ailelerini Anadolu içinde çeşitli yerlere dağıtmak gereklidir. Bu iki şekilden uygun olanının seçilmesiyle tatbikini rica ederim. Bir mahsuru yoksa isyancıların ailelerini ve isyan bölgesi halkını sınırlarımız dışına göndermeyi ve onların yerine dışarıdan gelen Müslüman halkın yerleştirilmesini tercih ederim"¹⁸

İçişleri Bakanı Talat Paşa, Enver Paşa'nın talimatı üzerine tehcir uygulamasının bütün sorumluluğunu üzerine alarak icraatı başlatmıştır. 9 Mayıs 1915 tarihinde Talat Paşa önce Van, Bitlis ve Erzurum bölgelerinde bulunan isyancı Ermenilerin savaş alanı dışına çıkarılmalarını, söz konusu vilayetlerin valilerinden talep ederek III. ve IV. Ordu Komutanlarıyla işbirliği içinde konunun çözümlenmesini, Erzurum'un güneyi ile Van ve Bitlis'te yaşayan Ermenilerin, ikâmet mahallerinden çıkarılıp savaş bölgesinin dışında bulunan güney bölgelerine sevk edilmelerini istemiştir.¹⁹ Bu talimat özel şartlar için hazırlanmış özellikle Van ve çevresindeki isyanları kapsamaktaydı. Ancak, Çanakkale Cephesi'nde itilaf devletlerinin taarruzları, Karadeniz'de Ereğli'nin Rus donanması tarafından bombardımanı sırasında, İstanbul'a çok yakın olan bazı vilayetlerde yöre Ermenilerinin eylem hazırlıklarında bulunması durumu değiştirmiştir. Tehcir, duyulan lüzum üzerine yaygınlaştırılmıştır.²⁰

Hükümetin hazırladığı 27 Mayıs 1915 tarihli Tehcir Yasası 4 maddeden oluşmaktaydı.

- a. Sefer vakti ordu, kolordu, fırka, kumandan veya vekilleri, mevki kumandanları, hükümetin emirlerine, asayiş ve memleket müdafaasına müteallik icraata muhâlefet ve mukâvemet görürlerse, hemen en şiddetli bir şekilde tedibat yapmaya, tecâvüz ve mukâvemeti esasından imhaya mezun ve mecburdurlar.
- b. Aynı makamlar askerlik gereği veya casusluk veya ihanetini hissettikleri kasaba ahalisini tek tek veya toplu olarak diğer mahalleye sevk ve iskân ettirebilirler.
- c. Bu kanun yayımlandığında yürürlüğe girer.
- d. Bu kanunun uygulanmasından Başkumandanlık Vekili ile Harbiye Nazırı sorumludur²¹

Tehcir Yasası'nın uygulanmaya başlamasından itibaren, özellikle bu isyanlara katılmayan Ermeniler bu tehcirin dışında tutulmuştur. Ancak böylesine geniş bir mıntıkaya yayılmış göç hareketi ve aynı zamanda Osmanlı Devleti'nin birçok cephede savaş vermesi göç şartlarını zorlaştırmıştır.²² Göç yollarında bulunan çetelerin bu istikamette ilerleyen Ermenilere saldırılarda buldukları vâki olmuştur. Doğal koşulların yarattığı zorluklar da göz önüne alındığında elbette ki akli başında hiç kimsenin isteyeceği bir şey değildir.

¹⁷ Haluk Selvi, Birinci Dünya Savaşı'ndan Lozan'a Ermeni Sorunu, Sakarya 2003, s.67 vd.

¹⁸ Altıntaş, a.g.m, s.85

¹⁹ Altıntaş a.g.m, s.85

²⁰ Altıntaş a.g.m, s.86

²¹ Halil Metin, Türkiye'nin Siyasi Tarihinde Ermeniler ve Ermeni Olayları, MEB yayını, İstanbul,1992,s.147

²² Selvi, a.g.e , s.73

Ancak unutulmaması gereken şey, bu göçün nedenlerinin asıl sebebi yüzyıllardır Osmanlı topraklarında güven ve huzur içinde yaşayan azınlık Ermenilerin, bu topraklarda ülke kurmak için yaptıkları katliamlardır. Savaşta veya barış döneminde bu tür taşkınlıklar yapan azınlıkları hiçbir millet, görmezden gelmez ve gerekeni de en sert şekilde

uygular. Osmanlı Hükümeti'nin de yaptığı şey, masum olanın hakkını devlet eliyle korumak olmuştur. Bu tehcirin uluslararası bir soykırım şeklinde ifade edilmesi Osmanlı Hükümeti'nin yaptıkları değil, tarihte “ Şark Meselesi” olarak tanımlanan ve Türklerin anayurtlarından atılmalarını hedefleyen emperyalist batının bu hedefine ulaşmak için dün olduğu gibi bugünde bu milletleri kullanma politikalarının bir devamıdır. Dün Osmanlı bugün Türkiye Cumhuriyeti Devleti kendi toprakları üzerinde böyle bir amacın varlığını sezdiği andan itibaren, geçmişte olduğu gibi yek vücut olarak bununla en sert şekilde mücadele edecektir. Bununla ilgili hiç kimsenin bir şüphesi olmasın, tarih bunun örnekleri ile doludur.

Sonuç olarak Osmanlı ve ilgili devletlerin arşivlerinde yapılan detaylı araştırmalar neticesinde I. Dünya Savaşı boyunca 500.000 civarında Ermeni o dönemde savaş bölgesi olmayan, Halep, Suriye, Musul bölgesine zorunlu göç ettirilmiştir. Yine 350.500 bin civarı Ermeni'de çeşitli nedenlerden dolayı Kafkaslara gitmişlerdir.²³Savaş ortamının yarattığı tüm olumsuzlukların yanında, tifo, dizanteri, açlık vb. hastalıklardan ortaya çıkan ölümler, eşkıyaların saldırılarından dolayı verilen kayıplardan ötürü, Ermenilerin bu dönemde 200 bin civarında bir kayıplarının olduğu tespit edilmiştir. Bu kayıplar tamamen biraz önce bahsedilen sebepler dolayısıyla olmuştur. Daha sonra görülen lüzum üzerine göç sevkıyatı durdurulmuş ve I. Dünya Savaşı'nın sonlarında 22 Ekim 1918' de yayınlanan bir talimat ile de savaş döneminde başka mahallere sevk edilen halkın geri yerlerine dönmelerini içeren talimatname uygulanmıştır.²⁴

Yerlerine geri dönecek Ermenilerin can ve mal güvenliğinin azami olarak sağlanacağı tamimde belirtilmiştir. Osmanlı Hükümeti'nin almış olduğu bu kararda görüyoruz ki Tehcir Kanunu'nun çıkarılması devletin güvenliği ile ilgili bir karardır. Hiçbir şekilde soykırımla ilgisi yoktur. Niyeti soykırım olan bir devletin, savaş sonrasında asla böyle bir karar alması mümkün olamaz. Asıl katliama uğrayan Müslüman teb'anın can güvenliğini sağlamak için alınmış bir karardır. Bulunduğu topraklardaki Müslüman vatandaşlara, Ermeni komitecilerinin yaptığı vahşetleri gözler önüne sermek katliama uğramış yöre insanların yakınlarından dinlediğimiz, arşivlere, yabancı basına yansıyan katliamlardan bahsetmek tarihi bir vazifedir.

D. ERZİNCAN'DA ERMENİLER TARAFINDAN YAPILAN TÜYLER ÜRPERTİCİ KATLIAMLAR

Osmanlı Devleti'nin I. Dünya Savaşı'na katılmasından sonra toprakları üzerinde birçok cepheler açılmış ve bu cephelerde de büyük kayıplar vermiştir. Ancak cephe savaşlarının kuralları bellidir. Silah, cephane, asker, ölüm şeklinde ilerleyen bir mantık silsilesi vardır. Ancak cephe şeklinde olmayan savaşlarda, çetelerin yaptığı saldırılarda akla hayale gelmeyen işkenceler insanın izzet-i nefsinin kabul edemeyeceği zulümler, kadınlara kocalarının yanında tecavüz etmeler, erkekleri kadınların yanında diri diri kazığa oturtmalar, çocukların ailelerinin yanında organlarını kesmeler, insanları diri diri kuyulara doldurmak, camışların üzerine gazyağı döküp bu hayvanları bir araya topladıkları insanların üzerine gönderip onları canlı canlı ezdirmek ,sayım yapıyoruz diyerek evlerden

²³ Altıntaş a.g.m, s.94

²⁴ Selvi, a.g.e, s.75

erkekleri toplayıp Fırat nehrine boynunu vurarak atmak, gittikleri köyleri topluca ateşe vermek²⁵ şeklinde, akla gelmeyecek insanlık dışı uygulamalar yapılmıştır.²⁶

Bunun sebebi ise o bölgede yaşayan halkı öncelikle bu şekilde öldürerek nüfusunu kırmak, diğeri de olur da canlı kalmayı başarmış olanlar varsa bir daha orada yerleşmeye cesaret edemesinler diye gözünü korkutmaktır. Osmanlı topraklarında yaşayan Ermenilerin buldukları bölgelerde yaptıkları katliamlar da tam bu mihvalde olmuştur.

Erzincan bulunduğu coğrafyadan dolayı tarihin en eski devirlerinden beri bir yerleşim yeri olmuştur. Urartulardan başlayan tarihi süreç içerisinde burada hakimiyet sürmüş bütün medeniyetlere yataklık etmiş, 1071 Malazgirt Savaşı'ndan sonra kesin olarak Türk hakimiyetine girmiştir.²⁷ Sonrasında Oğuz boylarının iskân sahası olmuştur. Büyük Selçuklu Devleti'nin bir vassalı olarak, bölgenin fatihi olan Alparslan'ın komutanlarından Mengücek Gazi'nin adına izafeten, Mengücek Devleti olarak anılan devletin merkezliğini yapan Erzincan Bölgesi, Mengücekli hükümdar Melik Fahrüddin Behramşah zamanında bir ilim, sanat ve ticaret merkezi olmuştur. 1228 de Anadolu Selçuklu Devleti hakimiyetine girmiş bundan sonra da birçok medeniyete beşiklik etmiş, en son Yavuz Sultan Selim ile Şah İsmail arasında cereyan eden Çaldıran Savaşı neticesinde (1514) bütün Doğu ve Güneydoğu Anadolu ile beraber Erzincan da Osmanlı hakimiyetine girmiştir.

Erzurum Beylerbeyliğinin Kemah sancağına bağlı bir kaza merkezi olarak idari yapıda yerini almış 1867 Vilayet Nizamnamesi ile yine Erzurum vilayetine bağlı müstakil bir sancak haline gelmiştir. 16. ve 17. Yüzyıllarda şehrin nüfusu 10.000 civarındaydı.²⁸ 19.yüzyılın sonunda 1882 tarihli vilayet salnamesine göre Erzincan Sancağının nüfusu 59.507'dir. Bunun 46.325'i Müslüman 905'i Rum ve 12.277'si Ermeni'dir. Erzincan sancak merkezinde nüfus 16.839'dur ve bunun 5280'i Ermeni'dir.²⁹

I. Dünya Savaşı'na girmeden önceki Erzincan bölgesindeki kayıtlar bu şekildedir. Sonrasında Osmanlı Devleti'nin I.Dünya Savaşı'na girmesiyle, hem dünya savaşının şartları hem de Osmanlı'nın şartları çok değişmiştir. Bizim konumuzu teşkil eden Erzincan bölgesindeki Ermeniler tarafından yapılan katliamlardır. Özellikle Kafkas Cephesi'nin açılmasından sonra, Sarıkamış Harekatı'nın başarısızlıkla sonuçlanmasının akabinde, Doğu Anadolu'nun tamamen, Rus ordularının eline geçmesi, bu bölgelerde yaşayan Ermeni çetelerinin de faaliyetlerini arttırmıştır. Rus ordusunun içinde bulunan Ermeni askerleri ile savaş yöresinde oturan Ermeniler çok hızlı irtibat kurarak bölgenin stratejik durumu hakkında bilgileri Ruslarla paylaşmışlardır. Bunun yanında kendileri de gönüllü olarak Rus ordusu ile birlikte çetecilik yapmışlardır. Bunun sebebi ise Doğu Anadolu toprakları üzerinde bir Ermenistan Devleti kurma hayalidir. Bunun şartları da Batılı devletler tarafından hazırlanmış, kuzeyde ise Rusya sıcak denizlere inme politikasını gerçekleştirmek için, Ermenilerin kullanabileceğini çok önceden keşfetmişti. Tüm bunlar bir araya gelince Ermenilerde bu topraklarda bir Ermenistan Devleti kurmak için yakaladıkları bütün fırsatları değerlendirmişlerdir. Son olarak Kafkas Cephesi'ndeki başarısızlık, hem Rus ordusu hem de Ermeni komitecileri için çok elverişli bir ortam hazırlamıştır. Ermeni olaylarının yoğunlaştığı bölgelerin en başında Erzincan gelmekteydi.

²⁵ Erzincan'ın Birçok Köyünde Bu Olayları Yaşayanların Akrabaları Tarafından Anlatılmıştır

²⁶ Ahmet Gürel, Türk- Ermeni İlişkileri (Yabancı Belgeler Işığında) Dünü ve Bugünü, Şenocak Yayınları, İstanbul 2009, s.161 vd.; Ersal Yavi, 1856-1923 Emperyalizm Kısacasında Türkler Ermeniler Kürtler, Yazıcı Yayınları, İzmir, 2003, s.213-214; Yusuf Halaçoğlu, Ermeni Tehciri ve Gerçekler, T.T.K, Ankara 2001, s.227

²⁷ Tahir Erdoğan Şahin, Erzincan Tarihi, Erzincan 1985, I. Cilt, s.73vd

²⁸ İsmet Miroğlu, Kemah Sancağı Erzincan Kazası, Ankara 1990, s.28-29

²⁹ Hüseyin Bulut, Milli Mücadelede Erzincan, Ankara 1997, s.13

Brest Litovsk Antlaşması ile Türkiye ile Rusya arasındaki savaşı sonlandırmak ve Kafkas Cephesi'ndeki mütareke hükümlerini tayin ve tespit etmek üzere ayrı bir antlaşma yapılması gerekiyordu. Bu maksatla Rusların işgali altında bulunan Erzincan şehrinde Türk ve Rus heyetleri bir araya gelip 18 Aralık 1917 tarihinde 17 maddelik bir antlaşma imzalanarak³⁰ 29 Ekim 1914 tarihinde başlamış olan Türk ve Rus savaşı sona ermiştir. Çarlık Rusyası'nın Doğu Anadolu'yu ele geçirme politikasının yanında, özellikle Ermenilerin koruyucusu rolünü üzerine almış ve Doğu Anadolu topraklarına çok sayıda Ermeni nakledilmiş veya tehcirdeki Ermenilerin tekrar bu bölgelere dönmelerine destek vermiştir.

Çarlık Rusyası dönemindeki bu politika Bolşevikler tarafından da benimsenmiştir. 3 Mart 1918 tarihinde Brest-Litovsk Antlaşması imzalanmıştır. Ancak Türk sınırları içinde bulunan Ermenilerin işgal altındaki Müslüman halka yaptıkları mezalim detaylı bir şekilde Sovyet Hükümetine bildirilmesine rağmen, gerekli hassasiyet gösterilmemiş bunun üzerine

Enver Paşa, III. Ordu komutanı Vehib Paşa'ya bir telgraf çekerek Kafkas Cephesi Rus Başkomutanlığı nezdinde bu gibi Ermeni mezalimine son verilmesi için gerekli tedbirlerin alınmasını istemiştir. Bu sıralarda Erzincan'dan başlayarak Rus işgali altındaki yerlerde Ermenilerin Müslüman ahaliye yaptıkları mezalim gün geçtikçe artmakta, hatta disiplini kalmamış Rus ordusunun askerleri de bu Ermenilerle birlikte hareket ederek tecavüzler gerçekleştirmişlerdir.³¹ 16 Şubat 1916'da Erzurum'un düşman tarafından işgali Erzincan'ın da işgale maruz kalacağına sinyallerini veriyordu. Temmuz 1916'da Gümüşhane ve Bayburt'un işgalinden sonra Ruslar Tercan Ovası'ndan Erzincan'a ilerleyince, Karakin Pastırmacıyan Dikran Papazyan, Muradyan ve Arşak Ermeni hainlerinin rehberlik ettiği Rus ordusu Erzincan'ı işgal ettiler.³²

Erzincan'ın Rusların eline geçmesiyle birlikte Rus ordusu ordumuza ait binalara el koyarak karargahını buralara yerleştirmiştir.³³ Bundan sonra ise haberleşme ve ulaşım işlerini düzenleyerek Ermeni çeteleri vasıtasıyla köyleri de kontrol altına almışlardı. Doğu Anadolu'da oluşturulan Ermeni teşkilatlarına Ruslar silah ve cephane yardımı yapmışlar, Erzincan'da bol miktarda erzak toplayan Ermeniler, Rusların Erzincan Mütarekesi ile çekildiği yerlere konuşularak bölgede akla hayale gelmeyecek katliamlar gerçekleştirmişlerdir. Ermeni çetecilerinin sayısı çok olmamakla birlikte Rusların çekilirken ellerindeki silahları bu çetelere bırakmaları, elinde karşı koyacak silahı olmayan Anadolu insanının katline sebep olmuştur. Rusların geri çekildiği bölgelerde emniyet ve asayiş tamamen yok olmuş, Rus Ordu Karargahı'nın Erzincan'dan Erzurum'a çekilmesiyle, Erzincan ve çevresinde Ermenilerin Müslüman ahali üzerindeki baskı ve mezalimleri gittikçe artmıştır.³⁴ Toplu katliamlar gerçekleştiriyorlar, evlerine giremediklerinin kapılarını kırmak için evlere bomba atıyorlar ya da evlere gaz yağı döküp evin içinde saklanmış Müslüman ahaliyi diri diri yakıyorlardı. Tutsak ettikleri insanlara kendi elleriyle mezarlarını kazdırıp hayvan boğazlar gibi bu insanları katlettikleri birçok yabancı hatıratlarda da ifade edilmiştir.³⁵

Özellikle Ermenilerin yaptığı zulümleri, bölgeden ordu karargahına kaçmayı başaran kişiler ve bölgeye özel olarak gönderilen muhbirlerden öğreniliyordu.³⁶ Ermeni zulmünden

³⁰ Akdes Nimet Kurat, Türkiye ve Rusya, Kültür Bakanlığı Yayınları, 1194, Ankara, 1990, s.335

³¹ Kurat, a.g.e, s.365

³² Hüseyin Bulut, Milli Mücadelede Erzincan, Erzincan Belediyesi Yayınları, No:10, Erzincan, 1997, s.27

³³ Bulut, a.g.e, s.27

³⁴ Ulvi Ufuk Tosun, Erzincan Ve Erzurum'da Ermeni Vahşeti(1918), Atatürk Üniversitesi Sosyal Bilimler Enstitüsü Dergisi, 2015, 19(1) :1-10, s.38

³⁵ Tosun, a.g.m, s.5

³⁶ Bulut, a.g.e, s.38

kaçan kişilerden alınan bilgilere göre, Erzincan'daki katliamın boyutları ortaya çıkıyordu. Katliamın çok korkunç şekilde yapıldığı, süttten kesilmemiş çocukların başları satırlar ile kesilerek kendi aralarında futbol topu gibi oynadıkları, hamile kadınların karınları yarılarak çocukları diri diri çıkardıkları, kız çocuklarına ve kadınlara tecavüz edip sonra da kuyulara doldurdukları, insanları belli evlere toplayıp gaz yağı dökerek yaktıkları, eğer evlere baskın yaptıklarında saklanmış olan erkekler var ise onları ailelerinin gözleri önünde diri diri kazıklara oturttukları verilen bilgiler arasındaydı.³⁷ Erzincan'da görevli olarak bulunan Rus Yüzbaşı Vekili Kazmiri, Erzincan'da bulunduğu günlerde, birçok islâm ailelerini Ermeni mezaliminden kurtardığını, fakat Ermeniler'in Erzincan'dan topladıkları Müslümanları Sarıkamış'ta çalıştıracaklarından bahsederek, şehrin dışına çıkardıktan sonra şehid ettiklerini ve bir gecede Erzincan'da 800 Müslüman katlettiklerini, Ermenilerden duyduğunu söylemiştir.³⁸

Erzincan'dan Trabzona'a kadar bütün bölgeyi gezen ünlü tarihçi Ahmet Refik Bey'in raporunda durum şu şekilde ifade edilmektedir. Erzincan'daki olayların dışında, Erzincan'dan Trabzon'a kadar olan köylerin birer yıkıntı halinde olduğunu, Rusların'da Ermeniler'in yanında yer aldığını, ağaçların kesildiğini, evlerin yakıldığını, aç kadınların yollarda dilendiklerini, buna karşılık Hıristiyan köylerinin korunmuş olduğunu belirtmektedir.³⁹ Erzincan Mütarekesi'ne rağmen Erzincan ve çevresinde Ermenilerin Müslüman ahali üzerindeki baskı ve mezalimi artmış III. Ordu Komutanı Vehib Paşa bunu Rus ve Gürcü askeri makamlarına şikayet etmiştir. Ancak Rus Ordu Generali Odişelidze'nin cevabında "Vehib Paşa tarafından öne sürülen mezalim hakkındaki iddaların çok mübalağalı oldukları" belirtilmekle beraber, "Müslüman ahalinin korunacağı" hakkında teminat verilmiştir.⁴⁰ Bu teminata rağmen, mezalim durmamış, Müslümanların can ve mal güvenliği temin edilememiş bunun üzerine III. Ordu Komutanı Vehib Paşa, Enver Paşa'dan aldığı emir üzerine "Erzincan Mütarekesi" ile tespit edilen deklarasyon hattını aşarak, Erzincan istikametinde ilerlemiştir.

12 Şubat'ta harekete geçen Türk birlikleri karşılarında hemen hiçbir Ermeni direnişi görmeden ilerleştiler, 13 Şubat günü Erzincan'a girmişlerdir.⁴¹

Müslüman halk askerlerini sevinç ve heyecanla karşıladı. Ancak şehirde yapılan tetkikler neticesinde, Müslümanlara yapılan katliamın detayları ortaya çıkmış, yıkılan, yakılan köy ve kasabaların yanında binlerce kadın, çocuk, hunharca katledilmişti.⁴² Bundan sonrasında ise yapılacak iş katliam yapılan yerlerin, yaralarını sarmak, kalan sağlar ile yerinden yurdundan göç etmiş Erzincanlıların tekrar kendi topraklarına dönüp yıkıntılar arasından yeniden yeşil Erzincan bağlarını inşa etmektir.

E. SONUÇ

Bizans ile Selçuklu mücadelesinden sonra Türklerin himayesinde kalan Ermeniler zaman zaman Anadolu'daki çeşitli mücadele dönemlerinde milliyetçilik hareketlerine girişmişlerdir. Ancak umduklarını bulamadıklarında tekrar hakim gücü kabul etmişlerdir. Osmanlı hakimiyetinin güçlü olduğu dönemlerde verilen haklarla yetinmiş, Osmanlı'nın Gayrimüslim tebâ haklarından yararlanmışlardır. **Osmanlı'nın güçten düştüğü,**

³⁷ Azmi Süslü, Ruslara Göre Ermeniler'in Türklere Yaptıkları Mezalim, Ankara, 1987,s.29 vd

³⁸ Bulut,a.g.e,s.42

³⁹ Kazım Karabekir, Soykırım Yalamı Ermeni Mezalimi Soykırım İddalarına Belgelerle Cevaplar,6. Baskı, 2005,s.40 vd

⁴⁰ Kurat ,a.g.e,s.465

⁴¹ Kurat, a.g.e, s.467

⁴¹ Kurat, a.g.e, s.467

19.yüzyılda Osmanlı Devleti'nin topraklarında devlet kurma düşüncelerini Berlin Antlaşması ile uluslararası alanda ortaya koymuşlardır. Türk coğrafyası üzerinde çıkarları olan Avrupa ve Amerika'nın tahrikiyle, harekete geçen Ermeniler Türklere akla hayale gelmeyen zulümler yaparak, büyük kayıplar verdirtmişlerdir. Aynı zamanda kendi kayıplarına da sebep olmuşlardır. I. Dünya Savaşı'nda Ruslarla işbirliği yaparak Anadolu insanının iki ateş arasında kalmasına sebep oldukları için, devlet tarafından zorunlu göçe tabi tutulmuşlardır. Bu göç esnasında birçok olumsuzluklarla karşılaşmışlardır. Bugün "Ermeni Soykırım" iddialarını bu göç üzerinden dünya kamuoyuna yansıtmakta da uzman hale gelmişlerdir. Ermeni Lobilerinin Avrupalı destekçileri ile birlikte gerçekleştirdikleri çalışmalar, Türkleri dünya kamuoyunda zor duruma düşürmektedir. Bununla beraber Türkiye Cumhuriyeti Devleti, kendi güvenliğini sağlamak için gerekli tedbirleri alacaktır. Dün olmadığı gibi bugünde Türk toprakları üzerinde bir Ermeni Devleti kurulmasına asla izin vermeyecektir.

KAYNAKÇA:

1. Altıntaş Ahmet, Canatar Mehmet, Çakıl Oğuz, Karacakaya Recep, Kaya Ali, Kulüp Bülent, Osmanlı Belgelerinde Ermeniler. (1915-1920) , Başbakanlık Arşivleri ve Genel Müdürlüğü, Osmanlı Arşivi Daire Başkanlığı Yayınları No:14, Ankara 1995
2. Altıntaş Ahmet, Osmanlı İmparatorluğu'nun Tehcir Kararı Alması ve Uygulaması, Afyon Kocatepe Üniversitesi, Fen Edebiyat Fakültesi, Sosyal Bilimler Dergisi
3. Bulut Hüseyin, Milli Mücadelede Erzincan, Erzincan Belediyesi Yayınları, No:10, Erzincan, 1997
4. Halaçoğlu Yusuf "Ermeni Meselesiyle ilgili " Birkaç Rus Kaynağı" ,Yeni Türkiye 38, Ermeni Sayısı Özel Sayısı II, Ankara 2001
5. Hocaoğlu Mehmet, Arşiv Vesikalarıyla Tarihte Ermeni Mezalimi ve Ermeniler, İstanbul 1976
6. İlder Erdal, Ermeni Meselesi'nin Perspektifi ve Zeytin İsyanları (1780 – 1915) Türk Tarih Kurumu Yayınları, Ankara 1995
7. Karabekir Kazım, Soykırım Yalanı Ermeni Mezalimi Soykırım İddialarına Belgelerle Cevaplar,6. Baskı, 2005
8. Kemal Beydili 1828-1829 Osmanlı- Rus Savaşı'nda Doğu Anadolu'dan Rusya'ya göçürülen Ermeniler, Türk Tarih Kurumu Yayınları, Ankara 1988
9. Koçuş Sadi, Tarihte Ermeniler ve Türk Ermeni İlişkileri,4. Baskı, İstanbul 1990
10. Kurat Akdes Nimet, Türkiye ve Rusya, Ankara 1970, Arşive Belgelerine Göre Kafkaslar'da ve Anadolu'da Ermeni Mezalimi I. (1906- 1918) , Başbakanlık Devlet Arşivleri Genel Müdürlüğü Yayınları, Ankara 1995
11. Kurat Akdes Nimet, Türkiye ve Rusya, Kültür Bakanlığı Yayınları,1194,Ankara,1990
12. Memedli Marziye, Memedli Samire, Doğu Anadolu'daki Ermeni Faaliyetleri (1914- 1918), Ankasam, Bölgesel Araştırmalar Dergisi, Aralık 2018
13. Miroğlu İsmet, Kemah Sancağı Erzincan Kazası, Ankara 1990
14. Paşa Hüseyin Nazım, Ermeni olayları Tarihi I, Başbakanlık Devlet Arşivleri Genel Müdürlüğü, Ankara 1994
15. Süleyman Kocabaş, Ermeni Meselesi Nedir? Ne Değildir?, Vatan Yayınları,Kayseri 2004
16. Süslü Azmi, Ruslara Göre Ermeniler'in Türklere Yaptıkları Mezalim, Ankara, 1987
17. Şahin Tahir Erdoğan, Erzincan Tarihi, Erzincan 1985, I. Cilt
18. Şükürov Kerim, Türkmençay 1828 i Tarixi Xronika (İxtisorla) Çayıoğlu Maatbası, Bakü 2006
19. Tosun Ulvi Ufuk, Erzincan Ve Erzurum'da Ermeni Vahşeti(1918), Atatürk Üniversitesi Sosyal Bilimler Enstitüsü Dergisi, 2015,19(1)

20. Selvi Haluk, Birinci Dünya Savaşı'ndan Lozan'a Ermeni Sorunu, Sakarya 2003
21. Metin Halil, Türkiye'nin Siyasi Tarihinde Ermeniler ve Ermeni Olayları, MEB yayını, İstanbul,1992
22. Gürel Ahmet, Türk- Ermeni İlişkileri (Yabancı Belgeler Işığında) Dünü ve Bugünü, Şenocak Yayınları, İstanbul 2009
23. Halaçoğlu Yusuf, Ermeni Tehciri ve Gerçekler, T.T.K, Ankara 2001
24. Yavi Ersal, 1856-1923 Emperyalizm Kışkacında Türkler Ermeniler Kürtler, Yazıcı Yayınları, İzmir, 2003

**20. YÜZYILIN BAŞLARINDA ERZİNCAN'DA KURULAN ERMENİ KOMİTESİ
"ARZONYAN" ÜZERİNE BİR DEĞERLENDİRME
AN EVALUATION ON THE ARMENIAN COMMITTEE "ARZONYAN"
FOUNDED IN ERZİNCAN IN THE EARLY 20TH CENTURY**

Ruhat ALP**

Özet

Bilindiği üzere Ermeniler, Anadolu topraklarında IX. yüzyıldan XIX. yüzyılın sonuna kadar rahat ve güvenli bir yaşam sürdürdüler. Ancak Fransız Devrimi'nin tedrici olarak evrenselleştirdiği milliyetçilik kavramından etkilenen Ermeniler, XIX. yüzyılın son çeyreğinden itibaren Osmanlı Devleti'ne isyan etmeye başladılar. Ayastefanos ve Berlin Antlaşmaları ile küresel bir sorun haline gelen Ermeni Meselesi giderek Osmanlı İmparatorluğu'nun o zamandan beri uğraştığı en temel sorunlardan biri haline geldi. Öyle ki, Osmanlılar tarafından yabancı güçlerle imzalanan Ayastefanos Antlaşması'nın 16. maddesi ve daha sonra imzalanan Berlin Antlaşması'nın 61. maddesi uyarınca, Ermenilerin Doğu Anadolu'da yaşadıkları yerlerde birtakım ıslahatlar yapılması gerekiyordu. Esasen bağımsız bir Ermeni Devleti özellikle Rusya olmak üzere Avrupa büyük güçleri tarafından desteklenmiştir. Bu doğrultuda Ermeniler, ayrılıkçı faaliyetlerini organize edebilmek için birtakım komiteler kurmaya başladılar. 1890'dan itibaren Ermeni komiteleri Doğu Anadolu'da da harekete geçmiştir. Bu komitelerin en önemlilerinden birisi Erzincan'da kurulan Arzonyan Komitesi'dir. "Gasb-ı emval", "katl-i nüfus" ve "asayiş-i memleketi ihlal" maksadıyla 1903 yılının mayıs ayında Erzincan'da bu isimle bir Ermeni komitesinin kurulduğu anlaşılmaktadır. Komitenin üyeleri şehirde huzursuzluğa neden olsa da en nihayetinde devlet tarafından yakalanmışlardır. Bu bağlamda çalışmamızın amacı, arşiv belgelerinin imkân verdiği ölçüde mezkûr komite ile ilgili tarihsel verileri ve komitenin faaliyetlerini ortaya koymak olacaktır. Erzincan'da kurulmuş olan böyle bir komitenin varlığı, kuşkusuz Ermenilerin bölgedeki faaliyet ve girişimlerinin anlaşılmasına ufak bir katkı sunacaktır.

Anahtar Kelimeler: Erzincan, Ermeni Sorunu, Komite, Osmanlı, Arzonyan.

Abstract

As it is known Armenians lived a comfortable and safe life to Until the end of the 19th century from the 9th century on Anatolian territory. But The Armenians, impressed by the concept of nationalism that was spread by the French Revolution, started to revolt during the period when the power of the Ottoman state weakened. The Armenian question, which was becoming a global issue with Ayastefanos and Berlin Treaties, became one of the most fundamental problems that the Ottoman Empire was dealing with since that time. Such that according to the 16th article of the Treaty of Ayestefanos signed by the Ottomans with foreign powers and the 61st articles of the Berlin Treaty signed later, it is necessary to reform the places where Armenians live in Eastern Anatolia. An independent Armenian state was also supported by European Great Powers, especially Russia. In this direction, the Armenians started to establish

* Dr. Araştırma Görevlisi, Munzur Üniversitesi, Tarih Bölümü, ruhatalp@munzur.edu.tr

committees for the rebellion against the Ottoman State. From 1890 onwards, the Armenian committees had also taken action in Eastern Anatolia. One of the most important of these committees is the Arzonyan committee established in Erzincan. It was understood that the Armenian committee called Arzonyan was established in Erzincan in May 1903 for the “Gasb-ı emval”, “katl-i nüfus” and “asayiş-i memleketi ihlal”. Although members of the committee caused unrest in the city, they were finally caught by the state. In this context, the aim of our study will be to reveal the information about the committee and the activities of the committee to the extent allowed by the archive documents. The existence of such a committee established in Erzincan will undoubtedly make a small contribution to the understanding of the activities and initiatives of the Armenians in the region.

Key Words: Erzincan, The Armenian Question, The Ottoman Empire, committee, Arzonyan.

Giriş

Kadim ve köklü bir geçmişe sahip olan Erzincan 1516 yılında Osmanlı Devleti'nin sınırlarına dâhil olmuştur. Erzincan, 1535'te Erzurum Beylerbeyliğinin kurulmasıyla, Kemah Sancağı ile bu eyalete bağlanmış; 1566'da Kemah'tan ayrılarak Paşa Sancağına bağlı bir kaza haline getirilerek Erzurum Beylerbeyi'nin hasları arasında girmiştir. XVI-XX. yüzyıllar boyunca, Erzurum Eyaleti/Vilayeti içerisinde, kazalar nüfus itibarıyla; Erzurum, Erzincan, Bayburt ve Bayezid şeklinde sıralanmıştır. Erzincan, bu idari taksimat içerisinde Erzurum'dan sonra ikinci büyük kaza olmuştur. Erzincan; Osmanlı yönetiminde Erzurum Vilayeti "ne bağlı olarak kimi zaman kaza, kimi zaman da sancak veya mutasarrıflık olarak yerini almıştır.¹

İlk yerleşmelerin milattan önce III. bin yıla kadar indiği Erzincan², tarihi boyunca yerli ve yabancı pek çok seyyah ve gözlemcinin ilgisini çeken bir yer olmuştur³. 1333'te şehri ziyaret eden İbn Battuta, Erzincan'dan şöyle söz etmiştir:

“Gayet muntazam ve canlı çarşuları var. Erzencâni diye, bilinen nefis kumaşlar dokunur burada. Ayrıca bölgenin bakır madenleri de meşhurdur. Bakırdan çeşitli ebatlarda kapacak ve bizim taraflardaki ayaklı çiradanlıklara benzeyen şamdanlar yapılır. Bunlara "beysus" denildiğini belirtmiştik. Burada Ahı Nizameddîn'in tekkesinde kaldık. Nizâmeddîn'in tekkesi, benzerleri arasında en güzel olanıdır. Zaten Nizâmeddîn de ahılar arasında en ileri ve ulu kişi olarak tanınmakta”⁴

XVII. yüzyılda Evliya Çelebi ise Erzincan'dan “Anadolu toprağında gayet ılıman İrem bağı gibi cennet bahçeleri içinde bir cennet köşesidir” diye bahseder.

¹ Abdülkadir Gül, “Erzincan Kazasının Yerleşme Özellikleri (XVI-XX Yüzyıllar Arası)”, *Erzincan Üniversitesi Sosyal Bilimler Enstitüsü Dergisi*, 6(1), 2013, s.58-59.

² İsmet Miroğlu, “Erzincan”, *TDV İslam Ansiklopedisi*, Cilt: XI, İstanbul 1995, s.318.

³ Erzincan hakkında bilgiler veren yerli ve yabancı kaynakların bir değerlendirmesi için bkz. (Nizameddin Parlak, “Klasik Kaynaklarda Erzincan'ın Yeri ve Önemi”, *Uluslararası Erzincan Sempozyumu Bildiriler Kitabı*, Cilt: I, Editör: Hüsrev Akın, s.354-365.)

⁴ *İbn Battuta Seyahatnamesi*. Cilt: I, Çeviri, İnceleme ve Notlar: A. Sait Aykut, Yapı Kredi Yayınları, (2. bsk.), İstanbul 2004, s.418.

Şehrin müftüsü, nakibüleşrafı, sipah kethüdayeri, yeniçeri serdârı, kale dizdarı, yüz elli adet timar erbabı kale neferâtları, bir muhtesip ağası ve şehir naibi hâkimleri olduğunu yazan Çelebi, şehirde bin sekiz yüz adet bağlı ve bahçeli, âb-ı hayat suları akan, temiz toprak ile örtülü evlerin bulunduğunu kaydeder.⁵

Öte yandan Osmanlı egemenliği altında bulunan Erzincan’da uzun yıllar *millet sistemi* ve *daire-i adalet* mefhumu doğrultusunda huzurlu bir şekilde yaşayan Ermeniler Fransız ihtilalinin de etkisiyle küreselleşen ve çok uluslu siyasi yapıların parçalanmasına yol açan milliyetçilik düşüncesinin etkisiyle XIX. yüzyılın ortalarından itibaren Osmanlı Devleti’ne ve özellikle Doğu Anadolu bölgesinde yaşayan Türk-Müslüman kesime ciddi sıkıntılar yaşatmışlardır. Esasen Ermeni meselesinin 1877-1878 Osmanlı-Rus Savaşı’nın akabinde önce Ayastefanos sonra Berlin Antlaşması’nda yer alan hükümlerin de etkisiyle, günümüze kadar devam eden ciddi travmalara ve çatışmalara yol açan bir krize dönüştüğünü söyleyebilmek imkan dahilindedir.

1. OSMANLI DEVLETİ’NDE DAİRE-İ ADLİYE MEFHUMU

Bilindiği üzere, uygun tarihsel şartların sonucunda mütevazi bir beylikten giderek kozmopolit, merkezîyetçi karakteri baskın, patrimonial bir cihan imparatorluğuna dönüşen Osmanlılar, farklı inanç, etnisite ve kültürlere mensup kesimleri “Osmanlılık” ortak paydası altında birleştirebilmede önemli mesafeler kat etmiştir. Keza, birleştirici ve senkretik “Osmanlı kimliği”⁶ sadece Müslümanları değil, aynı zamanda “Millet sistemi”⁷ bünyesinde ve Osmanlı “melting pot”⁸ olarak tabir edilen anlayış çerçevesinde sisteme dahil edilen gayrimüslim kesimleri de kapsıyordu. Osmanlılar hâkim oldukları bölgelerde halkların uyum içinde yaşamasını sağlayarak özellikle İstanbul’un fethinden sonra aşama aşama “Pax-Ottoman”ı diğer bir ifadeyle “Osmanlı Barışı”⁹ sağlamada oldukça başarılı oldular.

Nitekim hükümdarın merkezi bir konumda olduğu adil bir devlet paradigması, Türk-İslam ve Orta-Doğu devlet geleneğinin mirasçısı olan Osmanlı Devleti tarafından, teorik ve pratik yönleri ile devralınmış ve Tursun Bey, Kınalızade Ali, Lütfi Paşa, Koçi Bey, Defterdar Sarı Mehmet Paşa gibi Osmanlı bürokrat ve entelektüellerinin de katkılarıyla daha da sistematize ve rasyonalize edilmiştir. Osmanlılar, *daire-i adliye* kavramını, ideal bir devlet ve toplum düzeninin formülü olarak ele almıştır. Devlet, bu formülle halka adalet götürerek varlık sebebini, egemen

⁵ *Günümüz Türkçesiyle Evliyâ Çelebi Seyahatnâmesi: Bursa-Bolu-Trabzon-Erzurum-Azerbaycan-Kafkasya-Kırım-Girit*, 2. Cilt 2. Kitap, Hazırlayanlar: Yücel Dağlı-Seyit Ali Kahraman, İstanbul 2008, s.454-456.

⁶ Osmanlı kimliğini ve coğrafi anlamının ötesinde Osmanlı’ya aidiyeti sembolize eden Rum ve Rumi kavramlarının ayrıntılı bir çözümlemesi için bkz. Salih Özbaran, *Bir Osmanlı Kimliği: 14.-17. Yüzyıllarda Rum/Rumi Aidiyeti ve İmgeleri*, Kitap Yayınevi, İstanbul 2004, s.32-65

⁷ Millet sistemi hakkında bkz. İlber Ortaylı, “Osmanlı İmparatorluğu’nda Millet Sistemi”, C.X, *Türkler*, Yeni Türkiye Yayınları, Ankara 2002, s. 216-220.

⁸ Michel Balivet’in, dinler ve etnik kimlikler üstü birliktelik inancı anlamında kullandığı Osmanlı “Melting pot” u kavramının Halil İnalçık tarafından tahlili için bkz. (“Kültür Etkileşimi, Küreselleşme”, *Makaleler I (içinde)*, Doğu Batı Yayınları, Ocak 2005, s.276-277.)

⁹ İlber Ortaylı, *Osmanlı Barışı*, Timaş Yayınları, İstanbul 2007, s.11-23.

olduğu halk üzerinde meşrulaştırırken, aynı zamanda merkez-çevre ilişkisini belirli bir sözleşme çerçevesinde sağlamaya özen göstermiştir¹⁰.

Diğer taraftan teorik boyutları ile Osmanlı resmî ideolojisinde önemli bir yeri olan *daire-i adliye* kavramı, sadece idealize edilmiş bir öğreti olmamış, praksiste dahi kendisini göstermiştir. Öyle ki, Osmanlı fetih politikası fethedilen bölgelerin etnik ve dini yapısını, üretim ilişkilerini, toplumsal hiyerarşiyi ve statükoyu kökten değiştiren bir hareket olmamıştır.¹¹

XIX. yüzyıla gelindiğinde Osmanlı Devleti'nde geleneksel *daire-i adliye* düşüncesinin yerini modern anlamda *sosyal devlet* anlayışına bıraktığı ve devlet müdahaleleriyle şekillenen bir refah sisteminin inşa edildiği görülmektedir. Nadir Özbek'e göre, II. Mahmut (S. 1808-1839) ve Tanzimat reformları *sosyal devlet* ve yeni bir yönetim tarzının oluşumuyla ilişkileri açısından değerlendirilebilir. XIX. yüzyılda yapılan birtakım kurumsal ve yasal düzenlemeler, *sosyal devlet* anlayışının yeni bir yönetim tarzı olarak Osmanlı Devleti'nde tüm boyutlarıyla şekillenmeye başladığının somut göstergeleridir¹².

II. Abdülhamit dönemine (S. 1876-1909) gelindiğinde ise Osmanlı refah sistemi, iktidarın monarşik karakterinden önemli ölçüde etkilenmiştir. Bu dönemde monarşist, merkezîyetçi ve paternalist bir görünüm arz eden devletin, sosyal alana müdahaleleri artmış, ancak sosyal alan rejimin meşruiyetini sağladığı araçlardan birisi haline gelmiştir. Bu noktada Abdülhamit dönemi refah rejiminin yarattığı sosyal vatandaşlık kavramı, Abdülhamit'in şahsında sembolize ettiği monarşi kurumuna bir nevi toplumsal teyit sağlama kaygısı ile de doğrudan ilişkilidir¹³.

¹⁰ Eski Türk, Hind, İran, Yunan ve İslam siyasi düşüncesinde işlenen ve Ortadoğu devlet algısında önemli bir yeri olan *daire-i adliye* kavramına dair bilgi için bkz. (Ahmet Yaşar Ocak, "Düşünce Hayatı (XIV.-XVII. Yüzyıllar)", *Osmanlı Devleti ve Medeniyeti Tarihi*, Editör: Ekmeleddin İhsanoğlu, Cilt: II, İstanbul 1998, s.169-172; Mehmet Öz, *Kanun-ı Kadimin Peşinde-Osmanlı'da Çözülme ve Gelenekçi Yorumları*, Dergâh Yayınları, İstanbul 2010, s.186-188.)

¹¹ Fernand Braudel, Balkanlardaki mevcut siyasi ve toplumsal istikrarsızlık sürecini vurgulayarak, Balkanlardaki devletleri "gerçek bir iskambil şatosuna" benzetir ve Osmanlıların Rumeli fethilerini, Balkan halklarının sefilikten kurtuluşu olarak yorumlar. Bkz. (*Akdeniz ve Akdeniz Dünyası*, Çev. Mehmet Ali Kılıçbay, Cilt II, Eren yayıncılık, İstanbul 1990, s.4.) Esasen, Osmanlılar, Rumeli'de mevcut olan dağınık, feodal, âdem-i merkezîyetçi ve keyfi bir idare yerine, merkezîyetçi bir yönetim alternatifi sunmuş ve feodal beyin kişisel yetkisinde salınan vergiler yerine genel hükümler koymuştur (*Osmanlı İmparatorluğu Klasik Çağ(1300-1600)*, s.19).

¹² Nadir Özbek, "Osmanlı'dan Günümüze Türkiye'de Sosyal Devlet", *Toplum ve Bilim*, No. 92 (2002), s.13.

Sosyal devlet, modernite olarak nitelenen son iki yüzyıllık tarihsel süreçteki ekonomik ve sosyal dönüşümler neticesinde şekillenen bir yönetim tarzı, devlet ve toplum arasında özel bir ilişki biçimi olarak tanımlanabilir (Özbek, *a.g.m.*, s.9). Modern devleti diğer siyasal sistemlerden ayıran en belirgin özellik, sosyal alana müdahale eğilimi ve bu alanı kontrol edebilme kapasitesidir. (Özbek, *a.g.m.*, s.11).

¹³ Özbek, *a.g.m.*, s. 16. Özbek bir diğer çalışmasında, Abdülhamit'in, hayır ve refah sistemi aracılığıyla saray ve padişah merkezli siyasi söylemi, topluma derinlemesine yaymaya çalıştığını; Monarşik refah sistemi aracılığıyla padişahın, popüler ve paternalist bir figür olarak sunulduğunu ve bu yolla yoksul halk ile padişah arasında bir "yakınlık hissi" oluşturulmaya çalışıldığını ifade eder. Bkz. Nadir Özbek, *Osmanlı İmparatorluğu'nda Sosyal Devlet (Siyaset, İktidar ve Meşruiyet 1876-1914)*, İletişim Yayınları, İstanbul 2016, s.31. Abdülhamit dönemi monarşik refah sistemi, padişahın kişiliğinde sembolleşen siyasi rejimi meşrulaştırma işlevi görmüştür (Özbek, *a.g.e.*, s. 31-32).

2. MİLLET-İ SADIKADAN KOMİTACILIĞA GİDEN YOLDA OSMANLI DEVLETİ'NDE ERMENİ ULUSÇULUĞUNA GENEL BİR BAKIŞ

Bilindiği üzere, XIX. yüzyılda Osmanlı İmparatorluğu'nda "Millet-i Sadıka" olarak adlandırılan Ermeniler, adalet kavramını reel politik kaygılar ile de bağlantılı olarak resmî ideoloji haline getirmiş Osmanlı Devleti'nde herhangi bir ayrıma uğramaksızın çok önemli mevkilere gelmiştir. Nitekim, XIX. yüzyılda 29 Ermeni, Paşa rütbesine layık görülürken, 22 Ermeni de Dışişleri, Maliye, Ticaret ve Posta nazırlığına atanmıştır. 1876 Meclis-i Mebûsân'ında 33 Ermeni milletvekili bulunurken diplomaside 7 Ermeni büyükelçi, 11 Başkonsolos ve Konsolos görevlendirilmiştir. Akademik alanda 11 Ermeni üniversitelerde görev almıştır. Ayrıca tarım, nüfus sayımı, ekonomik kalkınma daireleri gibi pek çok yönetim birimlerinde Ermeni isimler başkanlığa kadar yükselmiştir¹⁴.

Recep Çelik'in tespitine göre, 2413 Ermeni kökenli şahıs II. Abdülhamid döneminde Osmanlı bürokrasisinde görev almıştır¹⁵.

Osmanlı Devleti'nde özellikle bazı Ermeni aileler daha ön planda yer almışlardır. Bu aileler içerisinde özellikle XVIII. ve XIX. yüzyıllarda hassâ mimarı olarak görev yapan Balyan ailesi Osmanlı'nın klasik dönem mimarî üslûbu ile Batı ve Türk mimarlık sanatının unsurlarını harmanlayarak "Türk Barok mimarîsi" olarak tanımlanan bir tarz yaratmıştır¹⁶.

Esasen Osmanlı arşiv belgelerinde, Osmanlı Devleti'nin *millet sistemi* konsepti içerisinde Erzincan'da meskûn Ermeni tebaası ileri gelenleri ile kurduğu olumlu ilişkilere dair birçok örnek vardır. Mesela, Sultan Abdülhamid döneminde Erzincan Ermeni Murahhası Kirkoris Efendi¹⁷ ve Erzincan Ermeni Murahhası Tanil Efendi devlet nişanı ile taltif edilmişlerdir¹⁸.

Gelgelelim Fransız İhtilaliyle ulus mefhumu siyasi içerik kazanarak imparatorlukların parçalanmasına yol açan bir ideoloji haline geldi. Her milletin kendi bağımsız ulus-devletine sahip olma düşüncesinin cazibesi önce Avrupa'ya, sonra tüm dünyaya yayılmış ve böylelikle küresel çapta etkili bir doktrine dönüşen ulusçuluk, Osmanlı gibi multi etnik imparatorlukları derinden sarsmıştır¹⁹.

¹⁴ Ömer İzgi, "Türkler ve Ermeniler: Osmanlı Deneyimi", *Osmanlı'nın Son Döneminde Ermeniler*, Editör: Türkkaya Ataöv, TBMM Kültür, Sanat ve Yayın Kurulu Yayınları, Ankara 2002, s. 11-12.

¹⁵ Recep Çelik; "Osmanlı Bürokrasisinde Görev Yapan Ermeniler", *Hoşgörü Toplumunda Ermeniler*, Cilt IV, Erciyes Üniversitesi Yayını, Kayseri 2007, s. 33-34.

¹⁶ Osmanlı Devleti'nde etkili olan Ermeni aileler hakkında bilgi için bkz. (Çelik, *a.g.m.*, 30-33).

¹⁷ BOA, İ.HR., Dosya No: 245, Gömlek No: 14577. (H.24-05-1287).

¹⁸ BOA, DH.MKT., Dosya No: 2446, Gömlek No: 105. (H. 7-10-1318).

¹⁹ İhtilalin ayrıntılı bir tahlili ve Osmanlı Devleti'ne etkileri için bkz. (George Rude, *Fransız Devrimi*, Çeviren: Ali İhsan Dalgıç, İletişim Yayınları, İstanbul 2015, s. 43 vd.; Fahir Armaoğlu, *19. Yüzyıl Siyasi Tarihi (1789-1914)*, TTK, Ankara 1997, 33-88; Erik Jan Zürcher, *Modernleşen Türkiye'nin Tarihi*, Çeviren: Yasemin Saner Gönen, İletişim Yayınları, İstanbul 2004, s.44-48.)

Osmanlı Ermenileri arasındaki ilk milliyetçilik hareketleri 1860'lı yıllarda başlamış, daha sonra Ermeni komitelerinin çekirdeklerini oluşturan çeşitli derneklerin kurulması ile devam etmiştir²⁰. Ermeni isyan hareketlerinde, XIX. yüzyılın en popüler akımı olan milliyetçiliğin büyük etkisi olmakla beraber, asıl rolü "Ermeni Kilisesi" oynamıştır²¹.

"Bağımsız ve Büyük Ermenistan"ın inşası düşüncesi ile hareket eden Ermeniler, istenen hedeflere ulaşmak için özellikle Doğu Anadolu'da cemiyet ve komiteler kurmuşlardır. Bunlar arasında 1860'da Adana'da "Hayırsever Cemiyeti", 1872'de "İttihat ve Halas Cemiyeti", 1880 yılında Erzurum'da "Silahlılar Cemiyeti", "Milliyetperver Kadınlar Cemiyeti", "Ermenistan'a Doğru Cemiyeti", 1882 yılında "Karaşak Cemiyeti"; "Müdafaa-i Vatandaşlar Cemiyeti" sayılabilir²².

1878 Berlin Kongresi'nden sonra Ermeniler arasında silahlanma faaliyetleri hızlanmış ve birçok Avrupa başkentindeki Ermeni Komiteleri veya şahıslar silahların finansmanı, temini ve Osmanlı topraklarına sokulmasında büyük bir rol oynamıştır. Bu derneklerden 1887 yılında İsviçre'de kurulan ve ihtilalci bir özelliğe sahip olan Hınçak (Çan Sesi Örgütü) ve 1890 yılında, Tiflis'te, milliyetçi Ermeniler tarafından kurulan "Troşak (Bayrak)" cemiyetinin Rus Çarlığına karşı kurulan Rus ve Gürcü örgütlerle birleşmesi sonucunda ortaya çıkan "Taşnaksutyun (Ermeni İhtilalci Federasyonu)" en etkili ve geniş alana yayılmış Ermeni komiteleriydi²³. Ortak paydaları Osmanlı Devleti'nin kadim toprağı olan Doğu Anadolu'yu da içeren bir Ermeni Devleti kurmak olan başta Hınçak ve Taşnak olmak üzere Ermeni komiteleri "a'mâl ve harekâtı ihtilâliyye"leri doğrultusunda propaganda, yıldırım, tedhiş, teşkilatlanma, Osmanlı ülkesine çeteler sokmak gibi faaliyetler içerisinde olmuşlardır. Erzincan Sancağı'nın da özellikle Sultan II. Abdülhamid döneminden itibaren mezkûr durumdan nasibini aldığı tarihsel bir vakiadır.

²⁰ Sadi, Koçaş, *Tarih Boyunca Ermeniler ve Selçuklulardan Beri Türk Ermeni İlişkileri*, Ankara, 1967, s. 123. Bir yandan misyonerlerin kışkırtmaları, diğer taraftan Tanzimat Fermanı (1839) ile diğer azınlıklarla beraber, Ermenilere tanınan hakların 1856 Islahat Fermanı ile genişletilmesi; 1862'de "Ermeni Nizamnamesi"nin çıkarılması gibi gelişmeler de Ermeni meselesinin uluslararası bir sorun haline gelmesinde etkili olmuştur. Bilgi için bkz. (Abdurrahman Küçük, "Belgelerin ışığında Türk – Ermeni Münasebetlerine Genel Bir Bakış", *A.Ü. İlahiyat Fakültesi Dergisi*, C. XXXI, Ankara 1989, s.249-250.)

²¹ Kamuran Gürün, *Ermeni Meselesi*, Ankara, 1985, 30-31.

²² Ergünöz Akçora, "Ermeni Sorunu ve Türklere Yaptıkları Katliamlarda Ermeni Komitelerinin Yeri", *Yeni Türkiye Ermeni Sorunu Özel Sayısı II*, 38, (2001), s. 750; Cemal Sezer, "Birinci Dünya Savaşı Sırasında Ermeni Hınçak ve Taşnaksutyun Komitelerinin Romanya'daki Faaliyetleri", *OTAM*, 38 /Güz 2015, s. 159.

²³ Ahmet Gündüz, "Osmanlı Devleti'nde Yapılan Misyonerlik Faaliyetleri ve Ermeni Meselesinin Doğuşu, Gelişmesi," *Türk Dünyası Araştırmaları Dergisi*, Sayı: 128 (2000), s.116-117; *Ermeni Komiteleri (1891-1895)*, Yayına Hazırlayanlar: Necati Aktaş ve diğerleri., Osmanlı Arşivi Daire Başkanlığı Yayın Nu: 48, Ankara 2001, s. Giriş bölümü VII.; Cemal Anadol, *Tarihin Işığında Ermeni Dosyası*, Turan Kitabevi, İstanbul 1982, s.94-101.

3. ERMENİLERİN ERZİNCAN'DAKİ TEDHİŞ HAREKETLERİ VE ARZONYAN KOMİTESİ

Arşiv belgelerinden Erzincan'da Ermeni tedhiş hareketinin kronolojisi ve komitacılık hareketleri detayları ile takip edilebileceği gibi hareketin Türk ve Müslüman ahalie olan olumsuz etkileri dahi tüm çarpıcılığıyla ortaya çıkmaktadır.

Mesela Yıldız Perakende Evrakı'nda yer alan 4 Kasım 1892 tarihli bir belgede, Erzurum vilayetiyle Erzincan Sancağı'ndaki "Ermeni fesat komitesi" mensuplarının hanelerinde yapılan aramada çeşitli silah ve cephane bulunduğuna²⁴; Erzincan'da 1895 tarihinde bir "Ermeni İhtilal Komitesi"nin varlığına²⁵; 25 Ekim 1895 tarihli bir diğer belgede ise, Erzincan'daki Ermenilerin İslam ahalisinden bazılarını katlettiklerine ve ellerindeki silahların toplanıp cemiyetlerinin dağıtılması hususunda İslam ahalisinin istirhamına dair önemli veriler yer almaktadır²⁶.

Öte yandan, Osmanlı Devleti Ermeni komitelerinin zararlı faaliyetlerine karşı tabii olarak kayıtsız kalmamış, komitelere karşı gerek cebrî ve inzibatî tedbirler gerekse de istihbarat ve güvenlik önlemleri almaktan imtina etmemiştir. Mesela, Hınçak Ermeni Komitesinin Erzincan Şubesi Reisi Rupin görülen lüzum üzerine derdest edilmiş²⁷; Erzincan'da Ermenilerden müteşekkil bir komitenin reisi olup halktan isyan için para toplayan Doktor Paşayan Karabet ise idama mahkum edilmiştir²⁸; Ermenileri toplu isyana teşvik eden Ermeni komitelerinin faaliyetleri sonucunda komite üyelerinden bazıları tutuklanmıştır²⁹.

Erzincan varlığı bilinen ve tedhiş faaliyetleri içerisinde olan Ermeni komitelerinden birisi de çalışma konumuz olan Arzonyan Komitesidir. Osmanlı arşivinde Sadaret Mühimme Kalemi Evrakı'nda mevcut 7 adet belgelerden anlaşıldığına göre, mezkûr komite 1903 tarihinde Erzincan'da kamusal düzeni ve toplumsal huzuru bozan bazı girişimlerde bulunmuştur.

Şöyle ki; Erzurum Valisi Nazım Paşa imzasıyla R. 4 Mayıs (1)319/ M. 17 Mayıs 1903 tarihinde "Vârid Olan Şifre Telgrafnâmede", "gasb-ı emval" ve "katl-i nüfus gibi cinayat" ifa ederek memleketin asayişini ihlal amacıyla Erzincan'da Anuşyan, Zoryan, Bedros Kalaycıyan, Mehar Acyan, Ava Kadonyan, Dikranyan, İpekçıyan, Misak Kazancıyan ve Karakin Muşıryan? İsimli şahıslardan oluşan "bir cemiyet-i fesadiye"nin teşkil olunduğu; bu kişilerin Kemah'ın Dereköy karyeli Kör Temur ve Halil oğlu Boz Ağa nam eşhası üç gün evvel "suret-i hafiyede" boğarak itlaf ile Avakmadonya'nın hanesi civarına defn ettikleri ve birkaç şahsın dükkanlarını kırarak eşyasını çaldıkları "icra kılınan tahkikat ve takibattan" anlaşılmış, bunun üzerine adı

²⁴ BOA., Y..PRK.UM., Dosya No:25, Gömlek No: 72 (H.13-04-1310).

²⁵ BOA., HR.SFR.3., Dosya No: 440, Gömlek No:40 (M. 10-06-1895).

²⁶ BOA., Y..PRK.AZN., Dosya No: 14, Gömlek No: 2 (H. 06-05-1313).

²⁷ BOA., DH.TMIK.M., Dosya No: 24, Gömlek No: 34 (H. 04-07-1314).

²⁸ BOA., Y..PRK.UM., Dosya No: 31, Gömlek No: 95 (H. 10-10-1312).

²⁹ BOA., Y..PRK.UM., Dosya No: 30, Gömlek No: 43 (H. 24-02-1312).

geçen şahıslar yakalandıkları gibi “cemiyet-i fesâdiyeye mahsûs tâlîmatın elde edilerek kendileriyle beraber” adliye sevk edildiği Erzincan Mutasarrıflığı’ndan bildirilmiş ve tahkikata devam olunmakla beraber işin dağdağaya meydan verilmeyerek muhafaza-i emin ve asayişe dikkat olunması için gerekenlerin yapılması bildirilmiştir³⁰.

Yine Bâb-ı Âlî Daire-i Sâdâret-i Uzma Şifre Kalemi’ne Erzurum Valisi Nazım Paşa tarafından mezkûr telgrafta 5 Mayıs (1)319 tarihinde yapılan zeylde; Arzonyan Komitesine dair daha bilgiler daha da detaylandırılmıştır. Buna göre, teşkil eyledikleri cemiyetle adam öldürmek, hırsızlık etmek ve bu suretle tedarik edecekleri para ile silah temin ederek asayişe ihlal etmek amacıyla buldukları, yakalanan mevkulardan İhramcıyan isimli şahsın itirafı sonucunda ortaya çıkmış ve meselenin derinlemesine araştırıldığı (tâmik-i tahkikat) Erzincan Mutasarrıflığı’ndan alınan telgrafnameden anlaşılmalı ve komitenin “Rusya’daki fesad komiteleriyle cereyân-ı muhâbereleri” olduğundan Erzincan mutasarrıflığı uyarılarak (icrâ-yı vesâyâ) büyük bir meselenin ortaya çıkmasının önüne geçilmek istenmiştir³¹.

Erzincan’da Dördüncü Ordu-yı Hümayun Müşiri Zeki Paşa tarafından Umûmî Erkân-ı Harbiye Dairesi Dördüncü Şube’ye gönderilen 4 Mayıs (1)319 tarihli şifreli telgrafnamede de Arzonyan Komitesi hakkında önemli bilgiler yer alır. Telgrafta göre, Erzincan zabıtasınca bir Ermeni hanesinde “emvâl-i mesrûka” araştırılırken üç gün evvel boğularak “gübre derununa defn edilmiş bir İslam delikanlısının nâşısı zuhur etmiş” ve araştırma esnasında birtakım “evrak-ı muzırâ” ve çalıntı mallar elde edilmiştir. Telgrafın devamında bulunan evraklar arasındaki “bir muâhedenâme mündericâtına” göre ise “Erzincan’da Arzonyan namıyla” bir Ermeni komitesinin mevcut olduğu ve üyelerinin Anuşyan, Rozyan, Mektep Muallimi Bedros Kalaycıyan, Mihran İhramcıyan, Avrak Madonyan, Dikran İpekçıyan, Misak Kazancıyan ve Karakin’den ? ibaret olup “memûrin-i inzibâtiyenin gayret ve ikdâmâtıyla” adı geçen komite üyelerinden bir kişinin bile firarına meydan verilmeksizin derdest ve tevkif olunmaları gerektiği ve bunların ihlal-i asayiş için “sirkat-i emval”, “katl-i nüfus” ve “hariçteki fesede ile icrâ-yı muhâbere” amacıyla oldukları anlaşıldığından tahkikat ve takibata devam edilmesi şeklinde ifadeler yer alır³².

Sadâret-i Uzmâ Mektubî Kalemi’nden Erzurum Vilayetine gönderilen R. 7 Mayıs Sene (1)319/ M. 20 Mayıs 1903 tarihli belgede de benzer bilgiler yer alır. Buna göre, Erzincan zabıtasınca bir Ermeni hanesinde çalıntı mallar (emvâl-i mesrûka) aranırken üç gün evvel boğularak öldürülmüş ve “gübre derununa” defn edilmiş Müslüman bir delikanlının naaşısı ortaya çıkmış, tahkikat esnasında birtakım “evrak-ı muzırâ” ve çalıntı mallar ele geçirilmiş, nihayetinde seraskeriden bildirildiği kadarıyla Arzonyan Komitesi üyelerinden hepsi tutuklanmıştır³³.

³⁰ Belgenin tam çevirisi için bkz. (ek-1).

³¹ Belgenin tam çevirisi için bkz. (ek-2).

³² Belgenin tam çevirisi için bkz. (ek-3). Komitenin adının geçtiği bir diğer belge için bkz. (ek-4).

³³ Belgenin tam çevirisi için bkz. (ek-5).

SONUÇ

Hobsbawm *Geleneğin İcadı* isimli kayda değer eserinde şu paragrafı alıntılar: " (...) İtalya, d'Azeglio'nun şu sözlerle özetlediği sorunu çözmekte sıfırdan başlamak zorundaydı: 'İtalya'yı yarattık, şimdi de İtalyanları yaratmak zorundayız.'³⁴. Hobsbawm'dan hareketle icat edilmiş bir gelenek olarak da kurgulanabilecek olan milliyetçiliğin Fransız ihtilali ile tedrici olarak küresel bir akıma dönüşerek Osmanlı Devleti de dahil olmak üzere multi-etnik siyasi ve toplumsal yapıların parçalanmasına yol açtığı tarihsel bir vakıadır.

Nitekim, XIX. yüzyılda Osmanlı Devleti'nin geleneksel *daire-i adliye* konseptinden modern bir refah devletine dönüşme çabaları, Osmanlıcılık düşüncesinin etkisiyle yapılan reform, yenilik ve atılımlar ve 1876 Kanun-i Esasisi ile padişahın yanında halk temsilcilerinin yönetime katılabilmesiyle gerçekleşen rejim değişikliği, imparatorlukta yaşayan gayrimüslim tebaanın bağlılığını sağlamada kısmen başarılı olmuş, ancak nihayetinde ulusçuluk akımları ağır basmıştır. Bu durumun en önemli göstergelerinden birisi şüphesiz Osmanlı Ermeni toplumunu "millet-i sadıkadan komitacılığa" götüren tarihsel süreçtir. Özellikle dış güçlerin ve Ermeni kilisesinin de kışkırtmalarıyla ulusal kimlik davası güden Ermeniler, bu amaç doğrultusunda Osmanlı topraklarında örgütlenmiş ve kurdukları komitelerin "a'mâl ve harekâtı ihtilâliyyesi" doğrultusunda Osmanlı topraklarında istenmeyen durumların yaşanmasına yol açmışlardır. Erzincan'da XX. yüzyılın başlarında kurulan Arzonyan Komitesi bu durumun mikro ölçekte tipik bir örneğidir. "Hariçteki fesede ile icrâ-yı muhâbere" içerisinde olan komite üyeleri Erzincan'da cinayet, hırsızlık ve gasp gibi suçların müsebbibi olmuş, ancak devlet aldığı istihbarat ve güvenlik önlemleri sayesinde komiteyi bertaraf edebilmiştir.

³⁴ Eric Hobsbawm, "Seri Üretim Gelenekler: Avrupa, 1870-1914", *Geleneğin İcadı*, Çeviren: Mehmet Murat Şahin, Agora Kitaplığı, İstanbul 2006, s. 310.

EKLER

Ek-1 Arzonyan Komitesi'nin Erzincan'daki Tedhiş Faaliyetlerinden Bahseden ve Komite Üyelerinden Bazılarının İsimlerinin Yer Aldığı Telgraf

Kaynak: BOA., A.MKT.MHM., Dosya No:643, Gömlek No: 6, 2.

Bâb-ı Âlî**Daire-i Sadâret-i Uzmâ****Şifre Kalemi**

Erzurum Vilayetinden Vârid Olan Şifre Telgrafnâme

Gasb-ı emvâl ve katl-i nüfus gibi cinâyat îfâsıyla âşâyîş-i memleketi ihlâl maksadıyla Erzincan'da Anuşyan, Zoryan, Bedros Kalaycıyan ve Mehar Acyan, Ava Kadonyan, Dikranyan, İpekçıyan ve Misak Kazancıyan ve Karakin Muşiryan? nam eşhâstan mürekkep bir cemiyet-i fesâdiye teşkil olunduğu ve Kemah'ın Dereköy karyeli Kör Temur ve Halil oğlu Boz Ağa nam eşhâsı üç gün evvel merkuruların sûret-i hafıyyede ihnak ve itlâf ile Ava Kadonyan'ın³⁵ hanesi havâlisine defn ettikleri ve birkaç şahsın dükkanlarını kırarak eşyasını sirkat ettikleri icrâ kılınan tahkikat ve takibattan anlaşılmağa sâye-i kadr-i tevâye-i hazret-i padişahîde eşhâs-ı merkûme derdest ve cemiyet-i fesâdiyeye mahsûs talimatın elde edilerek kendileriyle beraber cihet-i adliyyeye tevdi edildiği Erzincan Mutasarrıflığı'ndan bildirilmiş ve tahkikata devam olunmağa beraber işin dağdağaya meydan verilmeyerek muhâfaza-i emin ve âsâyîşe dikkat olunması hakkında icâb eden vesâyâ mahaline tebliğ edilmiş olmağa arz-ı mâlûmata mücâseret kılınır ferman Fî 4 Mayıs (1)319

Vali

Nazım

Ek-2 Erzincan'da Arzonyan Komitesinin Hedefleri, Bazı Eylemleri ve Rusya'daki Diğer Fesâd Komiteleriyle İlişkileri

Kaynak: BOA., A.MKT.MHM., Gömlek No:643, Dosya No: 6, 3.

Bâb-ı Âlî**Daire-i Sâdâret-i Uzma****Şifre Kalemi**

Erzurum Vilayetinden Alınan Şifre Telgrafnamedir

³⁵ Metinde "Avakmadonyan".

Fî 4 Mayıs Sene (1)319 tarihli telgrafnâme-i çâkerâneme zeyldir

Teşkil eyledikleri cemiyetle adam öldürmek, hırsızlık etmek ve bu sûretle tedârik edecekleri para ile esliha tedârik ederek âsâyışı ihlâl eylemek maksadında bulduklarını derdest olunan mevkûflardan İhramcıyan nam şahsın itiraf eylediği ve tâmik-i tahkikat olunmakta bulunduğu Erzincan Mutasarrıflığı'ndan şimdi alınan telgrafnâmeden müsteban olup akdemce mütecâsir-i arz olduğum vechle bunların Rusya'daki fesâd komiteleriyle cereyân-ı muhâbereleri evvelce vilayetçe derdest olunarak ona göre takib-i madde ve Erzincan mutasarrıflığı'na icrâ-yı vesâyâ edilerek büyük bir mesele ihdâsına muktedir olmaksızın bu vechle derdestleri ve işin meydana çıkması cümle-i muvaffakiyât-ı seniyye-i hazret-i pâdişahîde bulunmuş olmağla arz-ı mâlûmata mücâseret kılındı ferman Fî 5 Mayıs Sene (1)319

Vali Nazım

Ek-3 Arzonyan Komitesi'nin Erzincan'daki Tedhiş Faaliyetlerinin ve Komite Üyelerinden Bazılarının İsimlerin Bildirildiği Bir Diğer Telgraf

Kaynak: BOA., A.MKT.MHM, Dosya No: 643, Gömlek No: 6, 6.

Umûm-ı Erkân-ı Harbiye Dairesi

Dördüncü Şubesi

847

Erzincan'da Dördüncü Ordu-yı Hümâyun Müşiri Zeki Paşa Hazretlerinden Mevrûd Fî 4 Mayıs Sene (1)319 Tarihli Şifreli Telgrafnâme Sûretidir

Evvelisi gün bura zabıtasınca bir Ermeni hanesinde emvâl-i mesrûka taharrî ederken üç gün evvel ihnaken gübre derûnuna defn edilmiş bir İslam delikanlısının nâşî zuhûr etmiş birtakım evrak-ı muzırta ve emvâl-i mesrûka da elde edilmiştir evrak-ı mezkûre meyanında bir muâhedenâme mündericâtına nazaran Erzincan'da Arzonyan namıyla bir Ermeni komitesi mevcut olup azaları da Anuşyan, Rozyan ve mektep muallimi Bedros Kalaycıyan ve Mihran İhramcıyan ve Avrak Madonyan ve Dikran İpekçiyân ve Misak Kazancıyan ve Karakın ? olup mezkur muâhedenâmede dahi birtakım elfâz ve ibârat-ı fesâdiye ve teşcîye muharrer olduğu cihetle memûrin-i inzibâtiyyenin gayret ve ikdâmâtıyla merkûmundan bir ferдин bile fîrarına meydan verilmeksizin derdest ve tevkif olunmak ve bunların vazifeleri ihlâl-i âsâyış için sirkat-i emvâl ve katl-i nüfus ve hariçteki fesede ile icrâ-yı muhâbere ki fezâyihden ibaret idüğü anlaşılaraq tahkikat ve takibata devam olunmakta bulunmuş olduğu mâruzdur.

Ek-4 Erzincan'da Arzonyan Namıyla Bir Ermeni Komitesinin Mevcut Olduğu ve Üyelerinin Derdest Edildiği

Kaynak: BOA., A.MKT.MHM, Dosya No: 643, Gömlek No: 6, 5.

Umûm-ı Erkân-ı Harbiye Dairesi

Dördüncü şubesi**847**

Ma'rûz-ı çâker-i kemîneleridir ki

Erzincan zabıtasınca bir Ermeni hanesinde emvâl-i mesrûka taharrî edilir iken üç gün evvel ihnaken gübre derûnuna defn edilmiş bir İslam delikanlısının nâşı zuhûr ettiğine ve birtakım evrak-ı muzırira ve emvâl-i mesrûkada elde edilerek bunlar meyanında bulunan bir muâhedenâme mündericâtına nazaran Erzincan'da Arzonyan namıyla bir Ermeni komitesi mevcut olduğuna ve âzâsının cümleten derdest edildiğine ve müteferiâtına dair Dördüncü Ordu-yu Hümâyûn Müşîriyet-i Celîlesinden vârid olan telgrafnâmenin sûret-i manzûr-ı sâmi-i dâver-i efhamîleri buyurulmak üzere leffen takdim kılınmış olmağla Ol bâbda emr u fermân hazret-i veliyyü'l-emrindir. Fî 21 Safer Sene 1321 ve fî 6 Mayıs Sene 1319

Serasker

İmza

Ek-5 Komite Üyelerinin Topluca Tutuklanması**Kaynak:** BOA, A.MKT.MHM., Dosya No: 643, Gömlek No: 6, 4.**Sadâret-i Uzmâ Mektubî Kalemî**

7 Mayıs Sene (1)319

Erzurum Vilayetine Şifre

Erzincan zabıtasınca bir Ermeni hanesinde emvâl-i mesrûka aranılırken üç gün evvel ihnaken gübre derûnuna defn edilmiş Müslüman bir delikanlının nâşı zuhûr ettiği ve birtakım evrak-ı muzırira ve emvâl-i mesrûka derdest edildiği gibi orada mevcut olduğu elde edilen evrak meyanındaki muâhedenâme mündericâtından anlaşılan komite âzâsının da cümlesinin tevkif olunduğu Dördüncü Ordu Müşîriyetinin iş'ârına atfen taraf-ı seraskerîden bildirilmekle bu babda vilayetçe evvelen mâlûmatın serien iş'ârı matlûbdur

Ba-ışâret-i aliyye-i hazret-i müsteşarî

Ek-1**Kaynak:** BOA., A.MKT.MHM., Dosya No:643, Gömlek No: 6, 2.

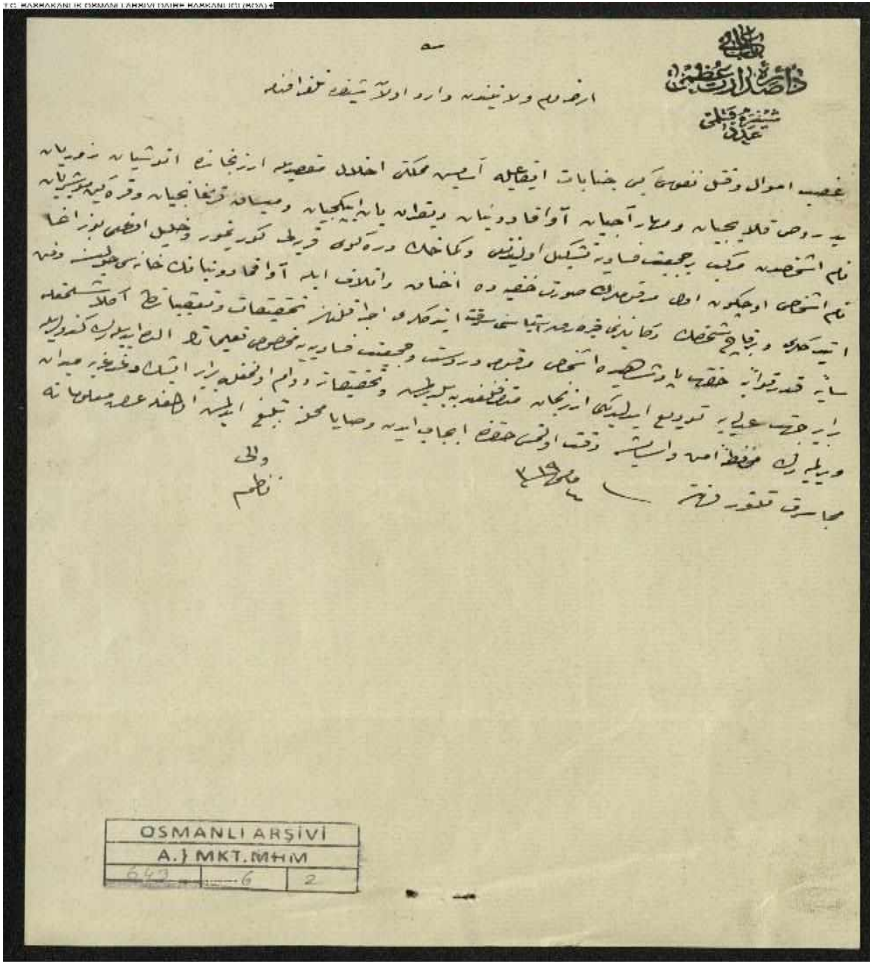

A.}MKT.MHM.00643.00006.002

Ek-2

Kaynak: BOA., A.MKT.MHM., Gömlek No:643, Dosya No: 6, 3.

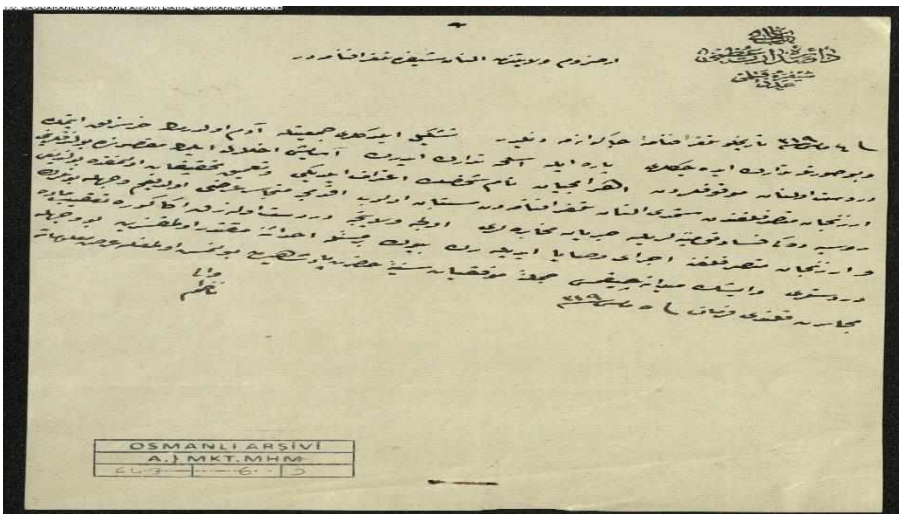

A.}MKT.MHM.00643.00006.003

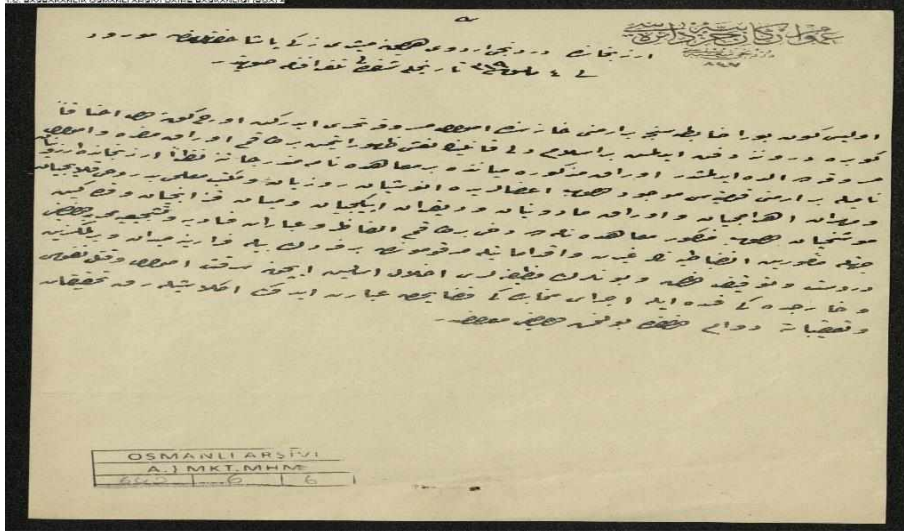
Ek-3:**Kaynak:** BOA., A.MKT.MHM, Dosya No: 643, Gömlek No: 6, 6.

A.1 MKT.MHM.00643.00006.006

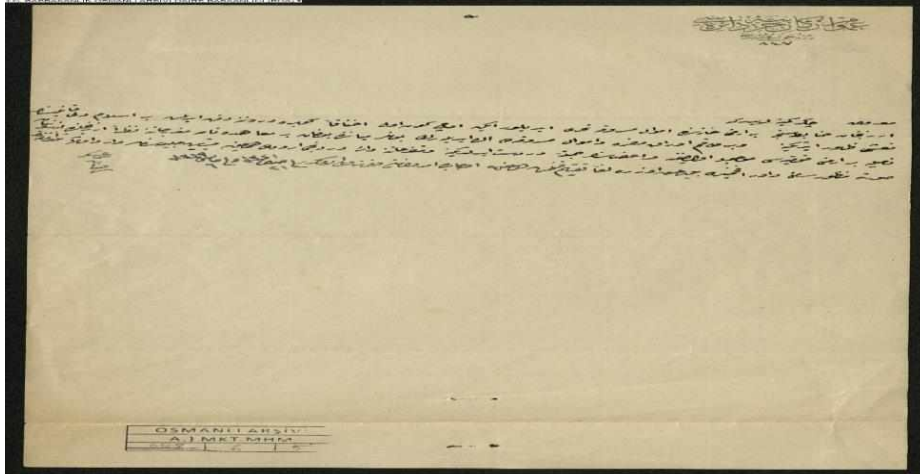
Ek-4:**Kaynak:** BOA., A.MKT.MHM, Dosya No: 643, Gömlek No: 6, 5.

A.1 MKT.MHM.00643.00006.005

Ek-5**Kaynak:** BOA, A.MKT.MHM., Dosya No: 643, Gömlek No: 6, 4.

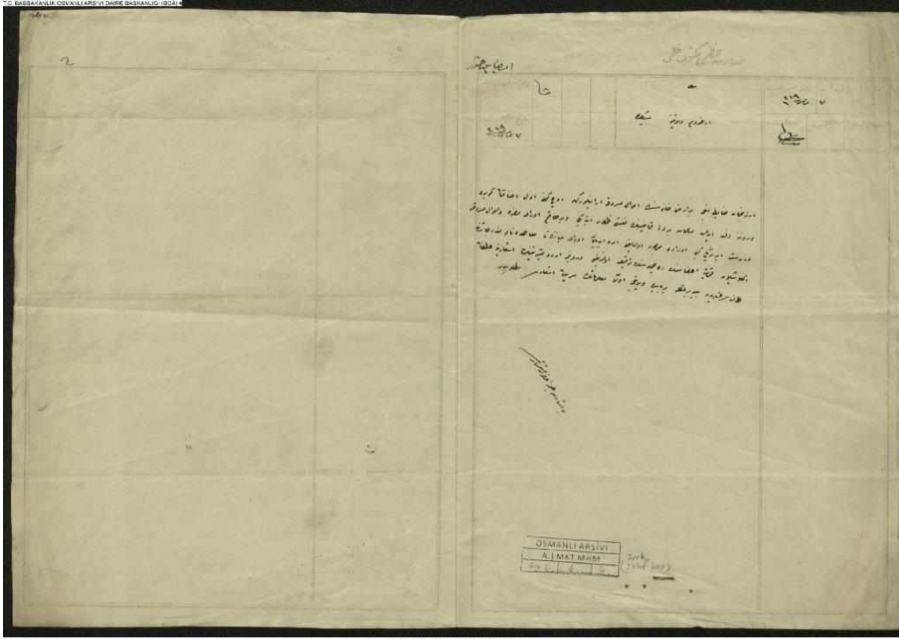

A.1.MKT.MMS.00643.00006.004

BİBLİYOGRAFYA

1- Başbakanlık Osmanlı Arşivi Tasnifleri (BOA)

Dahiliye Mektubi Kalemî Belgeleri (DH.MKT.) nr. 2446 /105.

Dahiliye Nezareti Tesri-i Muamelât ve İslahât Komisyonu Evrakı Muamelat (DH.TMIK.M.) nr. 24/34.

Hariciye Nezâreti Londra Sefâreti Belgeleri (HR.SFR.3.) nr. 440/40.

İrade Hariciye (İ.HR.) nr. 245/14577.

Sadaret Mühimme Kalemî Evrakı (A.MKT.MHM.) nr. 643/6, 2-6.

Yıldız Perakende Evrakı Adliye ve Mezâhib Nezâreti Maruzatı (Y..PRK.AZN.) nr. 14/2.

Yıldız Perakende Evrakı Umum Vilayet (Y.. PRK.UM.) nr. 25/72; 31/95;30/43.

2. Kitap ve Makaleler

Akçora, Ergünöz, “Ermeni Sorunu ve Türklere Yaptıkları Katliamlarda Ermeni Komitelerinin Yeri”, *Yeni Türkiye Ermeni Sorunu Özel Sayısı II*, 38, (2001), s. 751-761.

Anadol, Cemal, *Tarihin Işığında Ermeni Dosyası*, Turan Kitabevi, İstanbul 1982.

Armaoğlu, Fahir, *19. Yüzyıl Siyasi Tarihi (1789-1914)*, TTK, Ankara 1997.

Braudel, Fernand *Akdeniz ve Akdeniz Dünyası*, Çev. Mehmet Ali Kılıçbay, Cilt II, Eren Yayıncılık, İstanbul 1990.

Çelik, Recep “Osmanlı Bürokrasisinde Görev Yapan Ermeniler”, *Hoşgörü Toplumunda Ermeniler*, Cilt IV, Erciyes Üniversitesi Yayını, Kayseri 2007, s. 29-53.

Ermeni Komiteleri (1891-1895), Yayına Hazırlayanlar: Necati Aktaş ve diğerleri., Osmanlı Arşivi Daire Başkanlığı Yayın Nu: 48, Ankara 2001.

Gül Abdülkadir, “Erzincan Kazasının Yerleşme Özellikleri (XVI-XX Yüzyıllar Arası)”, *Erzincan Üniversitesi Sosyal Bilimler Enstitüsü Dergisi*, 6(1), 2013, 57-94.

Gündüz, Ahmet, “Osmanlı Devleti”nde Yapılan Misyonerlik Faaliyetleri ve Ermeni Meselesinin Doğuşu, Gelişmesi,” *Türk Dünyası Araştırmaları Dergisi*, Sayı: 128 (2000), s. 111-117.

Günümüz Türkçesiyle Evliyâ Çelebi Seyahatnâmesi: Bursa- Bolu- Trabzon- Erzurum- Azerbaycan- Kafkasya- Kırım- Girit, 2. Cilt 2. Kitap, Hazırlayanlar: Yücel Dağlı-Seyit Ali Kahraman, İstanbul 2008.

Gürün, Kamuran, *Ermeni Meselesi*, Ankara 1985.

Hobsbawm, Eric, “Seri Üretim Gelenekler: Avrupa, 1870-1914”, *Geleneğin İcadı*, Çeviren: Mehmet Murat Şahin, Agora Kitaplığı, İstanbul 2006, s. 305-356.

İbn Battuta Seyahatnamesi. Cilt: I, Çeviri, İnceleme ve Notlar: A. Sait Aykut, Yapı Kredi Yayınları, (2. bsk.), İstanbul 2004.

İnalçık Halil, “Kültür Etkileşimi, Küreselleşme”, *Makaleler I (içinde)*, Doğu Batı Yayınları, Ocak 2005, s. 267-293.

İnalçık, Halil, *Osmanlı İmparatorluğu Klasik Çağ(1300–1600)*, Yapı Kredi Yayınları, İstanbul 2003.

İzgi Ömer, “Türkler ve Ermeniler: Osmanlı Deneyimi”, *Osmanlı'nın Son Döneminde Ermeniler*, Editör: Türkkaya Ataöv, TBMM Kültür, Sanat ve Yayın Kurulu Yayınları, Ankara 2002, s.1-20.

Koçaş, Sadi, *Tarih Boyunca Ermeniler ve Selçuklulardan Beri Türk Ermeni İlişkileri*, Ankara, 1967.

Küçük, Abdurrahman, “Belgelerin ışığında Türk – Ermeni Münasebetlerine Genel Bir Bakış”, *A.Ü. İlahiyat Fakültesi Dergisi*, C. XXXI, Ankara 1989, s.245-259.

Miroğlu, İsmet, “Erzincan”, *TDV İslam Ansiklopedisi*, Cilt: XI, İstanbul 1995, s.318-321.

Ocak, Ahmet Yaşar, ”Düşünce Hayatı (XIV.-XVII. yüzyıllar)”, *Osmanlı Devleti ve Medeniyeti Tarihi*, Editör: Ekmeleddin İhsanoğlu, Cilt: II, İstanbul 1998, s.159-193.

Ortaylı, İlber, “Osmanlı İmparatorluğu’nda Millet Sistemi”, C.X, *Türkler*, Yeni Türkiye Yayınları, Ankara 2002, s. 216-220.

Ortaylı, İlber, *Osmanlı Barışı*, Timaş Yayınları, İstanbul 2007.

Öz, Mehmet, *Kanun-ı Kadimin Peşinde-Osmanlı’da Çözülme ve Gelenekçi Yorumları*, Dergâh Yayınları, İstanbul 2010.

Özbaran, Salih, *Bir Osmanlı Kimliği: 14.-17. Yüzyıllarda Rum/Rumi Aidiyet ve İmgeleri*, Kitap Yayınevi, İstanbul 2004.

Özbek, Nadir, “Osmanlı’dan Günümüze Türkiye’de Sosyal Devlet”, *Toplum ve Bilim*, No. 92 (2002), s. 7-33.

Özbek, Nadir, *Osmanlı İmparatorluğu’nda Sosyal Devlet (Siyaset, İktidar ve Meşruiyet 1876-1914)*, İletişim Yayınları, İstanbul 2016.

Parlak, Nizameddin, “Klasik Kaynaklarda Erzincan’ın Yeri ve Önemi”, *Uluslararası Erzincan Sempozyumu Bildiriler Kitabı*, Cilt: I, Editör: Hüsrev Akın, 28 Eylül - 1 Ekim 2016 s.354-365.

Rude, George, *Fransız Devrimi*, Çeviren: Ali İhsan Dalgıç, İletişim Yayınları, İstanbul 2015.

Sezer, Cemal, “Birinci Dünya Savaşı Sırasında Ermeni Hınçak ve Taşnakıyın Komitelerinin Romanya’daki Faaliyetleri”, *OTAM*, 38 /Güz 2015, s. 157-175.

Zürcher, Erik Jan, *Modernleşen Türkiye'nin Tarihi*, Çeviren: Yasemin Saner Gönen, İletişim Yayınları, İstanbul 2004.

**1927 TÜRKİYE SALNAMESİNE GÖRE ERZİNCAN VİLAYETİ'NDE
EKONOMİK HAYAT
SERDAR GÖKTAŞ***

ÖZET

Erzincan şehri, tarihi bakımdan oldukça zengin bir geçmişe sahiptir. Tarihsel süreç içerisinde birçok farklı imparatorluk, devlet ve beyliğin hakimiyeti altında varlığını sürdüren şehir, Yavuz Sultan Selim'in Çaldıran Seferi sırasında savaşız olarak Osmanlı hâkimiyetine girmiştir. Osmanlı mülki idaresi altında genellikle Erzurum Eyaleti'ne bağlı kalan Erzincan, Osmanlı Devleti'nin inkırazı ve Türkiye Cumhuriyeti Devleti'nin kuruluşuna kadar çeşitli idari statülere sahip olmuştur. Erzurum'a bağlı olarak, bazen sancak, bazen kaza, bazen de müstakil bir liva olarak idare edilen Erzincan, Birinci Dünya Savaşı'nda Rus ve Ermeni işgaline maruz kalmıştır. Şehir, bu işgal sırasında idari, siyasi, sosyo-kültürel ve ekonomik açıdan büyük bir yıkıma uğramıştır. Milli Mücadele Dönemi ve Cumhuriyet'in ilk yıllarında Erzincan, her türlü yokluğa rağmen ülke genelinde başlayan topyekün kalkınma hamlesinde yer alan şehirlerden biri olmuştur.

Bu çalışmada, Türkiye Cumhuriyeti Devleti'nin kuruluş sürecinde tüm ülkede gerçekleşen dönüşümün bir parçası olan Erzincan Vilayeti'nin ekonomik hayatı, 1927 Türkiye Salnamesi'nde verilen bilgiler ışığında ele alınacaktır. Bu salnamedeki istatistik veriler göz önüne alınarak Erzincan'da yaşanan gelişmelerin ekonomik açıdan değerlendirmesi yapılacaktır.

Anahtar Kelimeler: Erzincan, Cumhuriyet, Ekonomi

**THE ECONOMY OF ERZİNCAN CITY ACCORDİNG TO 1927'S TURKEY
YEARBOOK**

ABSTRACT

Erzincan has a quite rich historical background and lived under the rule of many different empires, states and principalities in the historical process. At the time of Chaldıran campaign of Yavuz Sultan Selim, the city came under Ottoman rule without war. Erzincan, which generally belongs to Erzurum Province under the Ottoman rule, has had various administrative status until the collapse of Ottoman Empire and the foundation of Turkish Republic. Erzincan, which was governed by Erzurum was subjected to Russian and Armenian occupation during the First World War. During this occupation, the city suffered a great destruction in administrative, political, socio-cultural and economic terms. Erzincan has been one of the cities in the overall development movement that started throughout the country in spite of all kinds of absence during the National Struggle Period and the first years of the Republic.

This study examines the economic life of Erzincan Province, which is a part of the transformation that took place in the whole country during the foundation of the Republic, in the light of the information given in the 1927 Annuals. Taking into account the statistical data in this annual, economic developments in Erzincan will be evaluated.

Key Words: Erzincan, Republic, Economy.

* Dr. Öğr. Üyesi, Bayburt Üniversitesi İnsan ve Toplum Bilimleri Fakültesi, Tarih Bölümü, serdargoktas@bayburt.edu.tr.

GİRİŞ

Erzincan, tarihsel süreç içerisinde farklı devletlerin idaresi altında bulunmuştur. Osmanlı hâkimiyeti ile birlikte şehir, yeni oluşturulan Erzincan-Bayburt Beylerbeyliği'ni meydana getiren sancaklardan biri olmuştur. Bu beylerbeyliğinin Kanuni Sultan Süleyman döneminde kaldırılmasından sonra Erzincan, Rûmi Hâdis Beylerbeyliği'ne bağlanmıştır. Bu dönemde Kemah Sancağı'nın bir kazası olan Erzincan, 1535 yılında Erzurum Beylerbeyliği'nin kurulmasıyla Kemah Sancağı ile beraber bu beylerbeyliğine dâhil olmuştur.¹ 1566'da ise Kemah Sancağı'ndan ayrılarak Paşa Sancağı'na bağlı bir kaza olmuştur.²

XIX. Yüzyılda da idari olarak farklı statülerde bulunan Erzincan, 1835'te Erzurum'a bağlı bir kaza, 1837 yılında kasaba ve 1863 yılında ise sancak haline getirilmiştir. 1906-1907'de Erzurum Vilayeti'nin bir kazası olan Erzincan, 1912'de ise sancak statüsündedir. Erzincan, I. Dünya Savaşı sırasında maruz kaldığı düşman işgalinden kurtarıldıktan kısa bir süre sonra, 23 Nisan 1918'de müstakil bir liva olmuştur. Erzincan, Cumhuriyet'in ilanından sonra kabul edilen 85 sayılı Teşkilat-ı Esasiye kanunuyla oluşturulmuş illerden biridir.³ 1927 yılı itibarıyla defterdarlık, mahkeme-i asliye, cinayet mahkemesi, jandarma, maarif, sıhhiye, baytar, nüfus, posta ve telgraf müdüriyetleriyle ticaret ve sanayi odası, halk fırkası, tayyare, hilal-i ahmer, himaye-i etfal gibi teşkilatların mevcut olduğu Erzincan, tam bir şehir görünümündedir.⁴

Tarih boyunca önemli bir yerleşim birimi olan Erzincan, ekonomik olarak da tarihte önemli bir yer tutmaktadır. Coğrafyasının avantajlı durumu, Erzincan şehrini tarihin bütün dönemlerinde cazibe merkezi yapmıştır. Evliya Çelebi, Seyahatnamesi'nde XVII. Yüzyılda Erzincan'ın ekonomik durumundan bahsederken:

“Anadolu toprağında gayet ılıman İrem bağı gibi cennet bahçeleri içinde bir cennet köşesidir. Nice yüz padişahlar sahip olmak için bu eski şehir üzerine gelip nice nice savaşlar olmuştur... Ve çarşısında toplam 600 küçük dükkanları vardır. Ancak bir küçük kargir yapı bakımlı bedesteni vardır. Bütün kıymetli şeyler orada bolca bulunur. Ve bu şehrin havası gayet ılımandır. Doğu tarafında dağ aşırı Erzurum'a iki menzildir. On bir ay kış kıyamet olur. Dağın beri tarafında bu Erzincan'dır. Gül-i gülistan, bağ ve bostan, çemenistan ve bülbülstandır. Kar yağar ama üç günden fazla durmaz. Daima sebzesi ve çiçekleri eksik değildir. Beğenilenlerinden, bağ ve bahçesi içinde ab-ı hayat akarsuları bol, saharalarda hayrat ve bereketleri çok, geniş ovalara ve bolluğa sahip, her hububatı fazla fazla şenlikli bir Erzincan şehridir. Yiyeceklerinin ve içeceklerinin beğenilenlerinden, 70 çeşit sulu armudu sicill-i şer-i mübinde yazılıdır. Hatta bu şehri gezip dolaştığımız günler, Kasım'ı kırk gün geçmiş ve şiddetli kış idi. Paşaya on yedi renkte sulu armutları hediye getirdiler. Ve bağ tefeğinde yapraklarıyla temiz toprakta gömülmüş avnik üzümü getirdiler ve zerdalisi, armut kurusu, dut kurusunun beyazı, sarısı, moru ve siyah dutu meşhurdur. Çarşı pazarında dut kurusu satıp nice bin diyara dut kurusu yük yük götürürler, başka tüccarı vardır. Ve dut pekmezinin türlü türlü süni baharat ile terbiye ederler. Bir kase içene hayat ve can verir. Ve yirmi yerde mesire yerleri çoktur. Bu şehrin bütün meyvesi iki günde seyishaneler üzere Erzurum'a gidip Erzurum şehrini meyve ile doyurur İrem bağı gibi bir şehirdir... Bادهu Süleyman tahririnde Erzurum eyaleti hükmünde paşanın hass-ı hümayundan ifraz olma, hâkimi subaşındır, yüz elli akçe şerif kazadır. Cümle bin sekiz yüz

¹ İsmet Miroğlu, *Kemah Sancağı ve Erzincan Kazası (1520-1566)*, TTK Yayınları, Ankara 2014, s. 8-9.

² Dündar Aydın, *Erzurum Beylerbeyliği ve Teşkilatı: Kuruluş ve Genişleme Devri (1535-1566)*, TTK Yayınları, Ankara 1998, s. 226.

³ Recep Mutlu Özbayık, *Atatürk Döneminde Erzincan (1923-1938)*, Basılmamış Yüksek Lisans Tezi, Erzincan Binali Yıldırım Üniversitesi Sosyal Bilimler Enstitüsü Tarih Anabilim Dalı, Erzincan 2018, s. 13-14.

⁴ *1927 Türkiye Salnamesi*, Anadolu Matbaası, İstanbul, s. 491.

aded bağlı ve bağçeli ve ab-ı hayat suları cari turab-ı pak ile mestur hane-i zibalardır. Lakin fevkani haneleri nadirdir. Ekseriya tahtani vaki olmuş hanedan-ı azimlerdir kim her birinin babları meftuh, nimetleri mebzul veliyyü'n-ni'am sarayları ve gayrı ahali-i beled büyutlardır”⁵ demektedir.

Osmanlı Devleti idaresi boyunca ekonomik canlılığını koruyan Erzincan şehrinin merkezinde 1896 yılı itibarıyla 1300 dükkan ve mağaza bulunmaktadır. Şehirde eham, seccade, hamam takımlarıyla demir ve gümüş kapacak ve bakır malzeme üretilmektedir. Fırat nehrinin gayet latif bir vadisi içinde bağ, bahçe, çayırliklar ve ağaçliklar arasında yer alan Erzincan'ın verimli arazisinde çoğunlukla hububat, sebze ve meyve elde edilmektedir.⁶

Cumhuriyet'in ilk yıllarında da ziraat ve sanat memleketi olan Erzincan⁷, ovası oldukça verimli ve her çeşit hububat ve ürün yetiştirmeğe uygun bir şehirdir. Bağ ve bahçelerle çevrili olan Erzincan, 2950 km yüzölçümüne ve 50.850 kişilik bir nüfusa sahiptir.⁸ I. Dünya Savaşı sırasında uğradığı işgalin ağır tahribatına rağmen Erzincan şehri kendini çabuk toparlayabilmiş ve 1927 yılı baz alındığında ekonomik olarak şehirde bir canlılık vücut bulmuştur.

Erzincan ekonomisini bu dönemde olumsuz yönde etkileyen en önemli sorun yol meselesidir. Erzincan, bu dönemde ürettiği ürünleri kendisine 48 saat uzaklıkta bulunan Trabzon iskelesinden ihraç etmektedir. Fakat Trabzon'a giden sevk yolunun bozukluğu ve kış mevsiminde işlemeğe uygun olmaması, limana ulaşmayı zorlaştıran bir etken olmuştur. Bu sebeple Erzincan'dan Trabzon'a yapılan nakliyenin maliyeti de yükselmiştir. Artan maliyet yüzünden Erzincan'da üretilen arpa, fasulye, kayısı kurusu ve kayısı çekirdeği gibi ürünlerin ancak sınırlı bir kısmı ihraç edilebilmiştir. Buna karşın şehrin ihtiyacına yönelik ithalat, ne pahasına olursa olsun eksiksiz yapılmaktadır. Bu durum göz önüne alındığında üretim kapasitesi yüksek olmasına rağmen limana ulaşım zorluğu nedeniyle Erzincan, bir ithalat memleketi özelliği taşımaktadır. Erzincan şehrini bu olumsuz durumdan kurtarmak için azami üç günlük bir yol ile Elazığ'ı Erzincan'a bağlayacak şosenin yapımı, Erzincan-Gümüşhane şosesinin Ruslar tarafından güzergahının belirlenmesi ve onarımı yapılarak İkisü mevkiine çıkan yolun geri kalan inşaatının tamamlanması ve bu yolun ihtiyarıyla Erzincan-Trabzon şosesinin yaz ve kış işleyebilecek bir şekle dönüştürülmesi düşünülmektedir. Bu düşüncenin uygulamaya dönüşmesinden sonra Erzincan, Diyarbakır-Elazığ-Trabzon şosesi üzerinde bir güzergah olmakla beraber ithalat ve ihracatını kolaylıkla yapabileceğinden, şehrin esnaf, tüccar ve ekonomisi doğal olarak yükseleceği gibi toprağının veriminden de azami derecede yararlanılacaktır.⁹

Cumhuriyetin ilk yıllarında Erzincan'ın küçükbaş hayvan ihracatı da önemli bir yekûna ulaşmıştır. Yıllık 12-13 bin kadar küçükbaş hayvan ihracatı gerçekleşmektedir. Erzincan'ın meşhur dokumacılık, bakırcılık, demircilik sanatlarından bakırcılık ve

⁵ Evliyâ Çelebi b. Derviş Mehmed Zillî, *Evliyâ Çelebi Seyahatnamesi*, II. Kitap, 1. Baskı, Yapı Kredi Yayınları, İstanbul Ocak 1998, s. 454, 458 ve 197.

⁶ Ali Cevad, *Memalik-i Osmaniyenin Tarih ve Coğrafya Lügati*, Mahmud Bey Matbaası, Dersaadet 1313 (1895-1896), s. 54-55.

⁷ Erzincan Vilayeti, Erzincan merkez kazasıyla, Kemah, Kuruçay, Refahiye (Gercanis), Pülümür (Kuruçay), Keyfe, Nazımiye (Kırkkilise) kazalarından müteşekkildir. Erzincan merkez kazasının Ases?, Çemen, Cenceki, Selepor, Başköy nahiyeleriyle 144 aded köyü, Kemah kazasının Ahtek, Kamarbek, Ermenak nahiyeleriyle, 59 aded köyü, Kuruçay kazasının Kozkışla, Armudanlı nahiyeleriyle 43 aded köyü, Refahiye kazasının Alakisa, Zöker, Çenkri nahiyeleriyle 118 aded köyü, Pülümür kazasının Danzik, Şetri nahiyeleriyle 59 aded köyü, Keyfe kazasının Hüsenk, Çan nahiyeleriyle 119 aded köyü, Nazımiye kazasının İyrisin, Hakes, Kotu nahiyeleriyle 98 aded köyü vardır. *Türkiye Cumhuriyeti 1927-1928 Devlet Salnamesi*, Matbuat Müdüriyet-i Umumiyesi, s. 496.

⁸ *1927 Türkiye Salnamesi*, s. 490.

⁹ *1927 Türkiye Salnamesi*, s. 490.

demircilik sanatları eski şeklinde devam etmektedir. Dokumacılık sanatı ise; şehrin Birinci Dünya Savaşı'ndaki işgali dolayısıyla dokuma tezgahlarının hasar görmesi, yok edilmesi ve sanatkarların sanatlarını devam ettirebilmeleri için gereken malzemeyi tedarik etmeye güçlerinin yetersizliği sebebiyle terk edilmeye yüz tutmuştur. Bu dönemde yollarının kullanıma elverişli olmaması yüzünden şehirde üretilen sanat eserleri dışarıya gönderilememekte ve doğal olarak sanat dalları daha çok gelişmemektedir.

Erzincan çarşısı, han ve meydanlarında bulunan esnaf, tüccar ve sanatkar çeşitliliği bu dönemde şehrin canlı bir pazar hayatına sahip olduğunu göstermektedir. Gazi Paşa, Hükümet, Meydan, At Meydanı, Hayvan (veya Civan) Pazarı, Evkaf Hanı, Buğday Meydanı, Beyzadeler Çarşısı, Sükuđlu Kahve Çarşısı, Tökeli Çarşısı, Kasaplar, Demirciler Çarşısı, Kapan, Bakkal Edhem Efendi Çarşısı, Haşrzade Hanı, Taşhan, Kapalı Çarşı ekonomik hayatın yoğun olduğu merkezlerdir. Merkezde 3 Otel, 3 Un taciri, 3 Bezzaziye¹⁰ Tüccarı, 24 Bakkal, 11 Tuhafiyeci, 7 Terzi, 8 Tütün Bayisi, 3 Debbağhane, 1 Saatçi, 8 Fırın, 1 Fotoğrafhane, 36 Kantariye, 1 Komisyoncu, 1 Kuyumcu, 5 Keresteci, 5 Lokanta, 73 Manifaturacı 11 Müteahhid ve 1 Hükümet Dellalı¹¹ vardır.¹²

¹⁰ *Bezzaziye*: Bez satan esnaf.

¹¹ *Dellal*: İlân edici. Yüksek sesle bildiren. Müşterileri çeken. Davet eden. Hakka davet eden. Alıcı ile satıcı arasında vâsıta (aracı) olan ücretli kimse, komisyoncu. Duyurucu, ilân edici. Yüksek sesle ilan eden, duyuran. Komisyoncu, tellal. (Arapça)

¹² 1927 Yılı İtibarıyla Erzincan'da bulunan Tüccar, Esnaf ve Sanatkarlarının Meslekleri, İsimleri ve Ticarethanelerinin Adresleri için Ek 1'e bakınız.

SONUÇ

Cumhuriyetin ilk yıllarında Erzincan Vilayeti, gelişmeye uygun zemin ve şartları taşımasına rağmen kendisi için bir mihraç noktası olan Trabzon Limanına ürettiği ürünleri götürebilmesi için gereken uygun bir yola sahip değildir. Bu durum da o dönemde Erzincan'ı bir ithalat memleketi olmaktan kurtaramamaktadır. Fakat bu durumu değiştirecek bazı çabalar da bu dönemde vardır. Özellikle Erzincan şehrinin ekonomisine önemli bir katkı sağlayacak olan Diyarbakır-Elazığ-Erzincan-Trabzon yolunun yapılması düşünülmektedir. Bu yolun yapımının gerçekleşmesiyle Erzincan şehrinin ekonomisinin rahat bir nefes alacağı ve toprağının kapasitesinden azami miktarda yararlanılacağı öngörülmektedir.

Bu dönemde, Erzincan'dan kayda değer bir miktarda küçükbaş hayvan ihracatı yapıldığı görülmektedir. Ayrıca şehirde bakırcılık ve demircilik sanatları eski önemini korumakla birlikte dokumacılık sanatı, Birinci Dünya Savaşı'ndaki işgal sebebiyle dokuma tezgahlarının hasar görmesi, bir kısmının yok edilmesi ve sanatkarların sanatlarını icra edebilmek için ihtiyaç duydukları bazı malzemeleri elde etmeye güçlerinin yetersizliği sebebiyle terk edilmiş bir durumdadır.

1927 yılı verilerine göre Erzincan Şehri'nin sahip olduğu birçok çarşı, han ve meydan'da ekonomik hayat canlı bir şekilde sürmektedir. Esnaf, tüccar ve çeşitli sanatlarla uğraşan sanatkar kesim, ekonomik çarkın birer parçasını oluşturmaktadır. Bu dönemde Erzincan ekonomisinin en büyük sorunu, şehirde üretilen ihtiyaç fazlası ürünlerin dış pazarlara yeterince ihraç edilememesidir.

Kaynakça

Mirođlu İsmet, *Kemah Sancađı ve Erzincan Kazası (1520-1566)*, TTK Yayınları, Ankara 2014.

Aydın Dündar, *Erzurum Beylerbeyiliđi ve Teşkilatı: Kuruluş ve Genişleme Devri (1535-1566)*, TTK Yayınları, Ankara 1998.

Özbayık Recep Mutlu, *Atatürk Döneminde Erzincan (1923-1938)*, Basılmamış Yüksek Lisans Tezi, Erzincan Binali Yıldırım Üniversitesi Sosyal Bilimler Enstitüsü Tarih Anabilim Dalı, Erzincan 2018.

1927 Türkiye Salnamesi, Anadolu Matbaası, İstanbul.

Evliyâ Çelebi b. Derviş Mehemed Zillî, *Evliya Çelebi Seyahatnamesi*, II. Kitap, 1. Baskı, Yapı Kredi Yayınları, İstanbul Ocak 1998.

Ali Cevad, *Memalik-i Osmaniye'nin Tarih ve Coğrafya Lügatı*, Mahmud Bey Matbaası, Dersaadet 1313 (1895-1896).

Türkiye Cumhuriyeti 1927-1928 Devlet Salnamesi, Matbuat Müdüriyet-i Umumiyesi.

EK 1: 1927 Yılı İtibarıyla Erzincan'da bulunan Tüccar, Esnaf ve Sanatkarlarının Meslekleri, İsimleri ve Ticarethanelerinin Adresleri

Oteller

Sultaniye mahallesinden Peresurluoğullarından Ahmed Efendi Evkaf Hanı
Kasaboğullarından Abdullah oğlu Ziya Efendi (Safa Oteli) Paşa Hamamı Üzeri
Mısırlı Mahmud oğlu Ahmed (Meydan Oteli) Meydan

Un Tacirleri

Sinablızade Süleyman Efendi Hayvan (veya Civan) Pazarı
Şehir Satanoğullarından Eşref oğlu Müştak Ağa At Meydanı
Yusuf Ağaogullarından Timur oğlu Ahmed Ağa Meydan

Bezzaziye Tüccarları

Semercioğullarından Sadık oğlu Nazif Ağa Makisi Karyesi

Bakkaliye Tüccarları

Edhem oğlu Bekir Efendi Buğday Meydanı Erzurumlu Müştak ve biraderi Kapan
Eskişehir Mahalleli Ali oğlu Tursun EfendiBakkal Edhem Efendi Çarşısı
Eğribaşoğullarından Tursun Ağa Meydan
Balabanlıoğlu Hasan Ağa Beyzadeler Çarşısı
Parmaksız Şerifoğullarından Fazıl Efendi (Tacir) Sükudlu Kahve Çarşısı
Perdahcızade Mustafa ve şeriki Çukadarzade Bekir Efendiler Tökeli Çarşısı
Çemenlizade Mustafa Ağa
Hacı Halid Ağa Fırını
Hacı Himmetzade Hacı Şerif Efendi
Hacı Halid Ağa Fırını
Hemşirzade Arif Ağa
Meydan Oteli Civarı
Deliceoğullarından Mehmed oğlu Süleyman Ağa
Meydan Önü Evkaf Dükkanları
Rızvanzade Kemal Efendi Sükudlu Kahve Çarşısı
Semercioğullarından Sadık oğlu Latif Ağa
Makisi Karyesi
Şeyhoğlu Bekir Ağa Bakkal Edhem Efendi Çarşısı
Salih Hevacezade İdris Efendi Kapan

Tavşanzade Hacı Tevhid Efendi (İthalat ve İhracat)	Gazi Paşa Caddesi
Alemdaroğullarından Osman oğlu Sadık	Kapan
Fevzi oğlu Hüseyin Ağa	Kapan
Kavukçuoğullarından Hüseyin Efendi Buğday Meydanı	
Gecidli Aziz oğlu Süleyman Ağa	Kasaplar
Mela Ağazade Hafız Ömer Lütfü Efendi	Meydan
Nalbandzade Kamil oğlu İhsan Efendi	Hacı Halid Ağa Kahvesi Altı
Başağazade Mustafa Ağa Hamamı Civarı	Paşa

Tuhafiyeciler

Ağca Veliüddinzade Mustafa Şefik Bey (Tacir) Paşa Caddesi	Gazi
İlyaszade Derviş Efendi (Tacir) Caddesi	Gazi Paşa
Bekir Ağazade Hacı Hafız Süleyman Efendi (Tacir) Paşa Caddesi	Gazi
Çarıkcızade Mehmed Süleyman Efendi “Biraderler” (İthalat) Paşa Caddesi	Gazi
Hacı Ahmedzade Mahmud Efendi Caddesi	Gazi Paşa
Haşrzade Faik Efendi (Tacir) Caddesi	Gazi Paşa
Muharremzade Bekir Sıdkı Efendi ve Şürekası (İthalat) Hükümet Caddesi	
Muharremzade Hafız Ahmed Efendi (İthalat) Postahane Civarı	
Nalbandzade Hafız Ahmed Efendi (Tacir) Caddesi	Gazi Paşa
Nalbandzade Mehmed Efendi (Tacir) Paşa Caddesi	Gazi
Keyfeli Hacı Eminzade Bayram ve Şeriki Hamdi Efendi (İthalat) Gazi Paşa Caddesi	

Terziler

Cancözzade Hafız Zülfü ve Şeriki Kargıoğullarından Ali Usta Kapalı Çarşı	
Çukadarzade Abdurrahman ve Şeriki Cabizade Süleyman Efendi	

Hacı Ahmed Efendi Hevacezade Mehmed ve Şeriki Kamil oğlu İbrahim Ustalar
Hükümet Caddesi

Dülgerzade Kemal ve Şeriki Keçecizade Hafız Osman Efendiler
Hükümet Caddesi

Şeyhzade Vahid Efendi Paşa Hamamı Civarı

Trabzonlu Münilaoğullarından Osman Usta Muhasebe-i Hususiye Dükkanları

Köyağasızade Hamiz ve Şeriki Dayanlızade Salih Efendiler
Hükümet Caddesi

Tütün Bayileri

Hacızade İbrahim Efendi (Tacir) Gazi Paşa
Caddesi

Hacı Muhsinzade Nazım Efendi Paşa
Hamamı Civarı

Hancızade İbrahim Efendi Gazi Paşa
Caddesi

Doktor Tevfik Bey mahdumu Celal Efendi Sükuđlu
Kahve İttisali

Dindarzade Rahman Efendi Hükümet
Civarı

Tahir Usta oğullarından mütekaid Yüzbaşı Yusuf Rıza Efendi
Hükümet Civarı

Kara Yakubzade Hasan Efendi Kemah
Pazarı

Kemahlı Hevacezade Cevdet Efendi Gazi Paşa
Caddesi

Hükümet Dellah

Hacı Osman Ođlu Osman Efendi Sükuđlu
Kahve Civarı

Debbağhane

Hacı İlyaszade İsmail Hakkı Efendi (Tacir) Kapalı Çarşı

Hanođlu Süleyman Kapalı Çarşı

Davudzade İshak Efendi Kapalı Çarşı

Züccaciye

Trabzonlu Hacı Ahmedzade Eşref Bey
Paşa Caddesi

Gazi

Saatçiler

Celeboğullarından Ahmed oğlu Hafız Mustafa Efendi
Sükudlu Kahve Karşısı

Fırıncılar

İmamzade Ömer ve şeriki Küçükömer oğlu Kemal Efendiler
Hamamı Civarı

Paşa

Bayburdlu Ahmed Efendi oğlu Tursun Efendi
Bezadeler Fırını

Hacı Yusufzade Hakkı ve Sıtkı Efendi Biraderler
Caddesi

Gazi Paşa

Raufzade Ahmed ve Şeriki Yaşieskiogullarından İsmail Ustalar
Sükudlu Kahve Civarı

Karıncaogullarından Mustafa ve şeriki Salih oğlu Mustafa Ustalar
Sükudlu Kahve Civarı

Kemahlı Hakkı Usta
Mahallesi

Karaağaç

Mustafa Oğlu Küçük Ömer ağa

Tökeli Çarşı

Mülazımzade Bekir Efendi
Ağa Fırını

Hacı Halid

Fotoğrafhaneler

Azerbaycanlı Ali Efendi İlk Adım Fotoğrafhanesi
Sükudlu Kahve Karşısı

Kantariye

Uzun Mustafa oğlu Mehmed Efendi (Tacir)
Bezadeler Çarşısı

Uncuzade Ali Efendi (Tacir)
Caddesi

Gazi Paşa

Tiryakioğlu Salih Efendi (Tacir)
Çarşısı

Bezadeler

Hacı Selimzade Harun Reşid Efendi (Tacir)
Paşa Caddesi

Gazi

Hacı Şeyhzade Mehmed Efendi (İdhalat ve İhracat)
Paşa Caddesi

Gazi

Hasan Efendizade Mehmed Efendi Hacı Halid Ağa Fırını Civarı	
Hanoğlu Mustafa ve Hakkı Efendi Biraderler	
Haşrzade Hamdi Efendi (İthalat) Civarı	Yeni Cami
Haşrzade Faruk Efendi (Tacir) Caddesi	Gazi Paşa
Doktor Tevfik Bey mahdumu Celal Efendi Kahve İttisali	Sükudlu
Saraczade Hafız Mahmud Efendi Caddesi	Gazi Paşa
Sarhoşzade Salih Efendi (Tacir) Caddesi	Gazi Paşa
Seyidağazade Osman Efendi Caddesi	Gazi Paşa
Seyidahmedzade Bekir Sıdkı ve şeriki Muharrem Efendiler (Tacir) Fırını Civarı	Hacı Halid Ağa
Seyidahmedzade Salih Efendi Gazi Paşa Caddesi	
Sadıkzade Lokman Efendi (İthalat) Caddesi	Gazi Paşa
Tavşanzade Hacı Tevhid Efendi (İthalat ve İhracat) Paşa Caddesi	Gazi
Tonbulzade İbrahim Efendi (Tacir)	Meydan
Acebşirzade Hasan Efendi (İthalat) Caddesi	Gazi Paşa
Acemzade Kaşif Efendi (Tacir) Caddesi	Gazi Paşa
Arabzade Hacı Ahmed Ağa (Tacir) Caddesi	Gazi Paşa
Arabzade Hamdi Efendi (Tacir) Caddesi	Gazi Paşa
Arabgirli Bayurzade Yakub Efendi (Tacir) Caddesi	Gazi Paşa
Gani Beyzade Abdulgani Efendi (Tacir) Paşa Caddesi	Gazi
Fındıkçızade İshak Efendi (Tacir) Meydan	
Kavukçuzade İbrahim Fehmi Biraderler (İthalat ve İhracat) Gazi Paşa Caddesi	

Kara Hüseyinzade Nafiz Efendi (Tacir) Caddesi Karamanlıoğullarından Salih oğlu Mehmed Efendi (Tacir) Gazi Paşa Caddesi	Gazi Paşa
Karamanlıoğullarından Ahmed oğlu Mehmed Efendi (Tacir) Paşa Caddesi Kunakoğullarından Mehmed Efendi (Tacir) Meydan Oteli Civarı	Gazi
Keyfeli Hacı Eminzade Bayram ve Şeriki Hamdi Efendi (İthalat) Gazi Paşa Caddesi	
Kemahlı Acemzade Salih Efendi Caddesi	Gazi Paşa
Lütfullahzade Hüseyin ve şeriki Mehmed Sıdkı Efendiler (Tacir) Gazi Paşa Caddesi	
Muharremzade Sıdkı Efendi ve şürekası (İthalat) Caddesi Muradoğullarından Mehmed oğlu Yaşar Efendi Meydan	Hükümet
Velizade Süleyman Efendi ve Şürekası Tatar Süleyman Efendi Gazi Paşa Caddesi Yaşieskizade Mahmud Efendi (İthalat ve İhracat) Kapalı Çarşı	

Komisyoncular

Defterdar Sabık Cemal Bey (İthalat ve İhracat)

Kuyumcular

Dağıstanlı Abdurrahim oğlu Nukyiddin Usta
Paşa Caddesi

Gazi

Keresteciler

Sinablızade Süleyman Efendi (Tacir)
Pazarı

Hayvan

Faloğlu Osman Efendi
Demirciler Meydanı

Lokantacılar

Kasab Selim Ağa oğlu Mehmed Efendi ve şeriki (Halk Lokantası)
Paşa Caddesi

Gazi

Giridli oğullarından Abdullah Usta
Otel civarı

Meydan

Muhtarogullarından Cin? Usta (Kanaat Lokantası)
Çarşısı

Tökeli

Yeni Hayat sahibi Şükrü Bey (Yeni Hayat)
Hamamı Civarı

Çadırcı

Demircioğullarından Osman oğlu Mevlüd ve şeriki İbrahim Hilmi oğlu Sıdkı
Ustalar Kapan pazarı

Manifaturacılar

Ahmed ağazade Hüseyin Avni Efendi (Tacir)	Kapalı Çarşı
İsmailzade Mahmud oğlu Burhan Efendi (Tacir)	Kapalı Çarşı
Ağazade İshak Efendi (Tacir)	Kapalı Çarşı
İmamzade Hafız Hamdi Efendi (Tacir)	Kapalı Çarşı
İncizade Mehmed Efendi (Tacir)	Kapalı Çarşı
Boyacızade Muhlis Efendi (Tacir) Caddesi	Gazi Paşa
Perdahçızade Yusuf Efendi (Tacir) Caddesi	Gazi Paşa
Perdahçızade Nuri Efendi (Tacir) Çarşı	Kapalı
Pülümürlü Hüseyin Çavuşzade Rıza Efendi (Perakende Tüccar) Paşa Caddesi	Gazi
Pülümürlü Hüseyin Çavuşzade Nuri Efendi (İthalatçı) Gazi Paşa Caddesi	
Penbecizade Mahmud Efendi (Tacir)	Meydan
Tatarzade Selim (Tacir) Çarşı	Kapalı
Çörekçizade Mehmet Yaşar Efendi (Tacir) Çarşı	Kapalı
Çukadarzade İsmail Efendi (Tacir) Hamamı Köşesi	Paşa
Hacı Ahmed Efendi Hevacezade Hafız Salih Efendi (Tacir) Çarşı	Kapalı
Hacı İshakzade Abdurrahman Efendi (Tacir) Çarşı	Kapalı
Hacı Hatibzade Hasan Fehmi (İthalat) Caddesi	Hükümet
Hacı Halilzade Ahmed Efendi (Tacir) Çarşı	Kapalı
Hacızade Zeki Efendi (Tacir) Civarı	Taşhan

Hacı Şerifzade Hafız Efendi mahdumu Fazıl (Tacir) Kapalı Çarşı	
Hacı Osman zade Salih Efendi (Tacir) Çarşı	Kapalı
Hacı Ganizade Rıza Efendi (Tacir) Çarşı	Kapalı
Hacı Ganizade Latif Efendi (Tacir) Paşa Caddesi	Gazi
Hacı Ganizade Faik Efendi (İthalat) Caddesi	Hükümet
Hacı Ganizade Ahmed Efendi (İthalat) Paşa Caddesi	Gazi
Hacı Ganizade Ömer Efendi (İthalat) Caddesi	Hükümet
Hacı Himmet zade Hacı Mahmud Efendi ve Mahdumları (Tacir) Çarşı	Kapalı
Hacı Himmetzade Abdurrahman Efendi (Tacir) Kapalı Çarşı	
Rızvanzade Murtaza Efendi (İthalat) Çarşı	Kapalı
Zazazade Mehmed Naci Efendi (İthalat) Paşa Caddesi	Gazi
Safî Beyzade Behcet Efendi (Tacir) Çarşı	Kapalı
Saraczade Osman Efendi (İthalat) Civarı	Taşhan
Sarhoşzade Abdurrahman Efendi (İthalat) Paşa Caddesi	Gazi
Said Ağazade Osman Efendi (İthalat) Caddesi Sağırzade Yusuf oğlu Hafız Abdullah Efendi (Tacir) Kapalı Çarşı	Hükümet
Seyfizade Mehmed Zihni Efendi Çarşı	Kapalı
Şakir Ağazade Hacı Derviş Efendi (İthalat) Çarşı	Kapalı
Şakir Ağazade Ali Rıza Efendi (Tacir) Kapalı Çarşı	
Şakir Ağazade Abdülaziz (Tacir) Kapalı Çarşı	
Tavşanzade Hacı Tursun ve Hafız Receb Efendiler Paşa Caddesi	Gazi

- Tavşanzade Mehmed İhsan Efendi (Tacir)
Kapalı Çarşı
- Topçuoğullarından Hacı Fazlı Efendi
Kapalı Çarşı
- Arif Ağazade İbrahim ve Şürekası Hasrzade Biraderler (İthalat ve İhracat)
Meydan
- Arabzade Ahmed Sıdkı Efendi ve Şürekası (İthalat ve İhracat)
Meydan
- Arabzade Şükrü ve şeriki Feyzullah Efendiler (İthalat ve İhracat)
Paşa Caddesi
- Arabzade Halid Efendi (İthalat ve İhracat)
Kapalı Çarşı
- Arabzade Mehmed Memduh Efendi (Tacir)
Kapalı Çarşı
- Arabzade Şükrü Efendi (Tacir)
Meydan Oteli
- Arabgirli Bayurzade Yakub Efendi (Tacir)
Haşrzade Hanı
- Alemdaroğullarından Mustafa oğlu Tursun Efendi (Tacir)
Buğday Meydanı
- Ali Efendizade Nazım Efendi (Tacir)
Kapalı Çarşı
- Gazi Mahmudzade Halis Efendi (Tacir)
Kapalı Çarşı
- Kağızmanlızade Eyüb Efendi (Tacir)
Kapalı Çarşı
- Kaltakçızade Mehmed Efendi (Tacir)
Kapalı Çarşı
- Kavukçuzade İbrahim Efendi Efendi Biraderler (İthalat ve İhracat)
Paşa Caddesi
- Kara Yakubzade Cemal Efendi (İthalat ve İhracat)
Paşa Caddesi
- Kara Yakubzade Süleyman Efendi
Kemah
- Kiğılı Hacı Emin Bayram Efendi
Paşa Caddesi
- Kemahlı Veli Halilzade Hacı Yakub Efendi (Tacir)
Kapalı Çarşı
- Kemahlı Hasan Efendizade İbrahim Efendi (Tacir)
Kapalı Çarşı

Gazi

Gazi

Gazi

Gazi

Kemahlı Kemal Emirzade Kamil Efendi (Tacir) Kapalı Çarşı	
Kemahlı Dedezade Bilal Efendi (Tacir) Kapalı Çarşı	
Küçük Ahmedzade Faruk Efendi (Tacir) Paşa Caddesi Kömürcüzade Ahmed Efendi (Tacir) Kapalı Çarşı	Gazi
Müezzinzade Hamdi Efendi Kapalı Çarşı	
Mütekaid Tabur Katibi Hacı Tahir Efendi (Tacir) Kapalı Çarşı	
Mahmud Ağazade Emin Efendi (İthalat) Meydan	
Malatyalızade Mehmed Efendi (İthalat) Meydan	
Malatyalızade Hacı İsmail ve mahdumu Efendiler (İthalat) Paşa Caddesi	Gazi
Nalıncızade Hacı Aziz Efendi (İthalat) Meydan	
Velizade Salih Efendi ve mahdumu Halis Efendi (İthalat) Paşa Caddesi	Gazi
Yaşeskizade Ali Efendi (İthalat ve İhracat) Kapalı Çarşı	
Yahşızade Ahmed lütfü Efendi Mehmed Nuri Efendi (Tacir) Kapalı Çarşı	
Müteahhidler	
Bayburdluoğullarından Ahmed Ağa	Meydan
Haşrzade Nuri Efendi ve Şeriki İskender Bey	
Defterdar Sabık Cemal Bey (İthalat ve İhracat)	
Delibaltaoğlu Hayreddin Efendi Muhasebe-i Hususiye Dükkanları	
Sağırzade Nuri Bey Hükümet Caddesi	
Gani Beyzade Ziya Efendi	Kasaplar
Kavukçuzade İbrahim ve Fahmi Efendi Biraderler (İhracat) Paşa Caddesi	Gazi
Kadir ve Mehmed Ali Efendiler (İthalat)	Kasaplar
Kösezade Mustafa Efendi (İthalat)	Meydan

Köy Ağasızade Süleyman Efendi (Tacir)
Müftizade Rıza Efendi
Muhasebe-i Hususiye Dükkanları

Meydan

**ERZİNCAN'DA BULUNAN 3'ÜNCÜ ORDU'NUN; KURULUŞU,
FAALİYETLERİ, ERZİNCAN'DA KONUŞLANDIRILMASI VE ASKERİ KIŞLA-
OKUL ALANLARI**

Songül ALŞAN-Ahmet KÖSEM

ÖZET

İlk olarak kurulduğu 6 Eylül 1843 tarihinden 1911 yılına kadar 68 yıl süre ile Rumeli topraklarının; 1911 yılından beri de Doğu Anadolu'nun savunma sorumluluğunu üstlenen 3. Ordu, kuruluşundan günümüze kadar devletin angaje olduğu tüm harplerde görev almış ve de milli gücün önemli bir unsuru olarak dış politikada önemli ve caydırıcı roller oynamıştır.

Makalede gerek konvansiyonel anlamda vatan savunmasında, gerekse de teröristle mücadele harekâtında önemli görevler ifa etmekte olan 3. Ordu Komutanlığı tarihçesi ayrıntıları ile ortaya koyulmaya çalışılmıştır. Bu amaçla, kuruluşundan itibaren 3. Ordu Komutanlığının teşkilatındaki değişiklikler, katıldığı harpler, Doğu ve Güneydoğu Anadolu Bölgesinde meydana gelen ayaklanmalara karşı faaliyetleri ile özel bir önem arz eden Doğu Cephesi faaliyetleri incelenmeye çalışılmıştır.

Anahtar Kelimeler: 3. Ordu Komutanlığı, Rumeli'den Anadolu'ya, Ayaklanmalar, Doğu Cephesi, Erzincan.

**The structure and activities of 3 rd Army which located in Erzincan,
settlement in Erzincan and military barracks-school areas.**

ABSTRACT

It was first established on 6 September 1843 to 1911, for a period of 68 years. Since the establishment of the 3rd Army, which has assumed the responsibility of defense of Eastern Anatolia since 1911, it has taken part in all the warfare of which the state has been engaged and played an important and deterrent role in foreign policy as an important element of the national power.

The aim of this article is to present the history of 3rd Army Command in detail, which performs important tasks both in the defense of homeland in conventional sense and in the fight against terrorism. For this purpose, the changes in the organization of the 3rd Army Command since its establishment, the warfare it participated, the activities against the uprisings in Eastern and Southeastern Anatolia Region and the activities of the Eastern Front, which has a special importance, were examined.

Keyword: 3rd Army, From Rumeli to Anadolu, Riots, Eastern Front, Erzincan.

3.Ordu'nun Kuruluşu, Faaliyetleri ve Erzincan'da Konuşlandırılması

3. Ordu; 1839 Tanzimat Fermanı ile başlatılan yenileştirme faaliyetleri meyanında ilk olarak, 6 Eylül 1843'te;

1. Ordu (Hassa Ordusu, merkezi İstanbul'da),
2. Ordu (Dersaadet Ordusu, merkezi Üsküdar'da),
4. Ordu (Anadolu Ordusu, merkezi Harput'ta),

5. Ordu (Arabistan Ordusu, merkezi Şam'da) ile eş zamanlı olarak, karargâhı bugünkü Manastır/Kuzey Makedonya kentinde, "Rumeli Ordusu" adı ile teşkil edilmiş ve karargâhı ile Erzincan'a nakledildiği 1911 yılına kadar 68 yıl süre ile 2. Ordu ile birlikte Rumeli'ndeki yurt topraklarının savunma sorumluluğunu üstlenmiştir.¹

Bu süre içerisinde 3. Ordu;

1. 1853-1856 yılları arasında cereyan eden Kırım Harbi'ne Komutanı Müşir Ömer Lütfi Paşa komutasındaki kuvvetlerle;

- a. Rumeli'de, Tuna boyunda, Silistre ve Vidin bölgelerinde,
- b. İngiliz, Fransız ve İtalyan kuvvetleri ile birlikte Kırım Yarımadası'nda,
- c. Doğu Karadeniz'de Batum bölgesinde yapılan muharebelere katılmıştır.²

2. 1877-1878 yıllarında "93 Harbi" olarak bilinen (Rumi takvime göre 1293) savaşta; 1 ve 2. Ordularla birlikte Rumeli topraklarının savunmasında görev almıştır. Bu savaşta; Türk tarihinin en görkemli sayfalarından birini oluşturan "Plevne Müdafası" 3. Ordu'ya bağlı birliklerce komutanları Gazi Osman Paşa komutasındaki kuvvetlerle gerçekleştirilmiştir. Bu savaş sonunda 1880 yılında 3. Ordu Karargâhı Manastır'dan Selanik'e intikal ettirilmiştir.³

3. 1897 yılında girilen Yunan Harbinde; 1, 2 ve 3. Ordulardan tahsis edilen birliklerle teşkil edilen "Alasonya Ordusu" ve "Yanya Kolordusu"nun büyük kısmını oluşturmuş, Yunan kuvvetlerini Teselya ve Epir bölgelerinde kesin yenilgiye uğratmıştır.⁴

4. 1908 yılında II. Meşrutiyet'in ilanında önemli rol oynamış, 1909 yılında ise; "31 Mart Vak'ası" olarak bilinen gerici ayaklanmanın bastırılması amacıyla oluşturulan "Hareket Ordusu'na" kuvvet olarak çok sayıda birlikle katkıda bulunmuştur. Hareket Ordusu'na o tarihte 3. Ordu Komutanı olan Mahmut Şevket Paşa komuta etmiştir.⁵

5. 1908 yılında II. Meşrutiyet'in ilanını müteakip, her alanda olduğu gibi, Silahlı Kuvvetlerde yapılan yenileştirme ve yeniden düzenleme çalışmaları sonunda, 1910 yılında yayınlanan "Askeri Nizamname"⁶ ile o tarihe kadar yedi ordudan oluşan Kara Kuvvetleri dört ordu halinde tensik (düzenleme) edilmiş, 3. Ordu'ya Doğu Anadolu'nun savunma sorumluluğu verilmiş ve karargâhının Erzincan'a nakli öngörülmüştür. İlk kurulduğu 1843 yılından beri Doğu Anadolu'nun savunma sorumluluğunu üstlenmiş olan 4. Ordu'ya ise;

¹ 3'üncü Ordu Komutanlığı Yayınları, *Rumeli'den Anadolu'ya 3'üncü Ordu Komutanlığı: Belgelerle 3'üncü Ordu Komutanlığı Tarihinden Sayfalar*, Ankara 2008, s.10.

² 3'üncü Ordu Komutanlığı Yayınları, *3'üncü Ordu Komutanlığı Tarihçesi*, Erzincan 1991, s.15.

³ 3'üncü Ordu Komutanlığı Yayınları, *3'üncü Ordu Komutanlığı Tarihçesi*, s.126.

⁴ 3'üncü Ordu Komutanlığı Yayınları, *1897 Osmanlı-Yunan Harbinde 3'üncü Ordu*, Erzincan 1991, s.15-19.

⁵ Zekeriya Türkmen, *"İkinci Meşrutiyet Döneminde (1909-1919) Osmanlı Ordusunda Müfettişlik Teşkilatına Geçiş ve Uygulamalar"*, *Beşinci Askeri Tarih Semineri Bildirileri (23-25 Ekim 1995 İstanbul)*, Cilt I, Ankara 1996, s. 23.

⁶ Türkmen, s. 24.

Irak ve Suriye'nin savunma sorumluluğu verilmiş ve karargâhının Erzincan'dan Bağdat'a nakli kararlaştırılmıştır.

Bu çalışmalara uygun olarak 3. Ordu Karargâhı; 1911 yılında Selanik'ten Erzincan'a intikal ettirilmiş ve o tarihe kadar 4. Ordu Karargâhı olarak kullanılan demiryolu güneyindeki eski Erzincan'da Müşirlik Dairesi olarak bilinen binaya yerleşmiştir. Bu binada, 1914 yılında Birinci Dünya Harbi çıkıncaya kadar karargâhı ile görev yapan 3. Ordu, bu arada, Ekim 1912-Ağustos 1913 tarihleri arasında Rumeli topraklarında cereyan eden Balkan Harbi'ne bir kolordu karargâhı ve 10 tümeniyle takviyeli 1. Ordu'nun oluşturduğu Şark Ordusu emrinde katılmış ve 2. Balkan Harbi'nde Şarköy Çıkarması ile Kırklareli ve havalisinin geri alınmasında görev almıştır.⁷

6. Birinci Dünya Harbi öncesinde İngiltere ve Fransa gibi büyük devletlerle ittifak arayışları sonuçsuz kalan Osmanlı Devleti, 2 Ağustos 1914'te bir ittifak antlaşması imzalayarak Almanya ile birlikte savaşa girmeyi kabul etmiştir.⁸ 3 Ağustos 1914'te ise bir taraftan seferberliğini diğer taraftan silahlı tarafsızlığını ilan etmiştir.⁹ Müteakiben Rus limanlarının Yavuz zırhlısı ile bombalamasının ardından 1 Kasım'da Ruslar, 5 Kasım'da İngilizler ve Fransızlar Osmanlı Devleti'ne savaş ilan etmiştir. Bunun üzerine Osmanlı Devleti 11 Kasım 1914'te yayımlanan Padişah iradesiyle İtilaf Devletlerine karşı savaş ilan etmiş ve resmen Birinci Dünya Harbi'ne girmiştir.¹⁰

Birinci Dünya Harbini sona erdiren İtilaf Devletleri tarafından 3. Ordu'yu ortadan kaldırma çalışması/planı yapmış ve ferman çıkartılmıştır. Müteakiben 3. Ordu Komutanlığını lağv ettirmişler; ancak varlığını yok edememişlerdir. 3. Ordu özellikle Doğu Cephesinde Milli Mücadelede etkin rol oynamıştır.¹¹

Birinci Dünya Harbi'nde; 1914-1918 yılları arasında, 3. Ordu sırasıyla,

a. Hudut ile Erzurum arasındaki bölgede muharebelere katılmış, burada özellikle bir süre 3. Ordu Komutanlığını da üstlenen zamanın Harbiye Nazırı Enver Paşa'nın emir-komutasında yoğun kış şartlarında yürütülen "Sarıkaş Harekâtı'ndaki" ağır yenilgi sonucunda, Ordu 1916 yılında Erzincan batısı ve uzanımı hattına kadar çekilmiş, Ordu Karargâhı da Suşehri'nde konuşlanmıştır.¹²

⁷ 3'üncü Ordu Komutanlığı Yayınları, 3'üncü Ordu Komutanlığı Tarihçesi, s.127.

⁸ Askerî Tarih ve Stratejik Araştırmalar Etüt (ATASE) Daire Başkanlığı, BDH, Klasör No:1649, Dosya No:41, Fihrist No:8-1 (Osmanlı Devleti ile Almanya arasında 2 Ağustos 1914 tarihinde imzalanan ittifak antlaşması), Askerî Tarih Belgeleri Dergisi, Yıl:67, Sayı:141, Ocak 2018, Belge No.4 (1).

⁹ ATASE, BDH, Klasör No:66, Dosya No:326, Fihrist No:2 (Osmanlı ordusunun seferberliğinin 3 Ağustos 1914 tarihinde başlayacağına dair Başkomutanlık Vekâletinin 1 Ağustos 1914 tarihli emri), Askerî Tarih Belgeleri Dergisi, Yıl:67, Sayı:141, Ocak 2018, Belge No.2 .

¹⁰ ATASE, BDH, Klasör No:66, Dosya No:328, Fihrist No:6 (Osmanlı Devleti'nin Rusya, Fransa ve İngiltere'ye savaş ilan ettiğine dair 11 Kasım 1914 tarihli padişah iradesi) ve BDH, Klasör No:20, Dosya No:96A, Fihrist No:40 (Enver Paşa'nın orduya yayımladığı beyanname, Osmanlı Devleti'nin savaş ilanına dair Sadaret makamı tarafından Harbiye Nezaretine gönderilen 12 Kasım 1914 tarihli emir), Askerî Tarih Belgeleri Dergisi, Yıl:67, Sayı:141, Ocak 2018, Belge No.150,151.

¹¹ 30 Ekim 1918 tarihli Mondros mütarekesine gereği ordu teşkilatı kaldırılmış ve yerine 1, 2 ve 9. Ordu Müfettişlikleri oluşturulmuştur. Bu kapsamda İstanbul'da bulunan 3. Ordu Karargâhı 14 Kasım 1918'de lağv edilmiş 9. Ordu Müfettişliği Karargâhı da 13 Ocak 1919'da Batum'dan Erzurum'a taşınmıştır. Ancak İngilizlerin Osmanlı hükümetine baskısı sonucu 9. Ordu Karargâhı 03 Nisan 1919'da lağv edilmiştir. Yine Mondros mütarekesi gereği 10 Aralık 1918'de 2. Ordu lağv edilmiş, 2. Ordu'ya bağlı Adana'da konuşlu ve komutanlığını da Mirliva Kazım Karabekir'in yaptığı 15. Kolordu Karargâhı 13 Ocak 1919'da Erzurum'a intikal ettirilmiştir. İşgal devletlerinin de baskısıyla Osmanlı Genelkurmayının zorunlu olarak 30 Nisan 1919'da aldığı yeniden teşkilatlanma kararı gereği 1. Ordu Müfettişliğinin İstanbul'da, 2. Ordu Müfettişliğinin Konya'da ve 9. Ordu Müfettişliğinin ise Erzurum'da oluşturulması planlanmıştır. Fakat İstanbul'un resmen işgali ve Ankara hükümetinin yeni kurulması nedeniyle yeniden teşkilatlanma planı kısmen uygulanabilmiş bu kapsamda da Doğu Anadolu'nun savunma sorumluluğu 15. Kolordu Komutanlığına verilmiştir. (Ayrıntılı bilgi için bk. 3'üncü Ordu Komutanlığı Yayınları, *3'üncü Ordu Komutanlığı Tarihçesi*, Erzincan 1991, s.53-58.

¹² 3'üncü Ordu Komutanlığı Yayınları, 3'üncü Ordu Komutanlığı Tarihçesi, s.127.

b. Rus kuvvetleri; Ekim 1917'de ülkelerinde meydana gelen Bolşevik İhtilali'nin sebep olduğu karışıklıklar ve çatışmalar nedenleriyle Doğu Anadolu'yu boşaltmaya başlamış ve bölgelerini Ermeni kuvvetlerine teslim etmiştir.

c. 1918 yılı başında, 3. Ordu; Doğu Anadolu'da kaybedilen toprakların kurtarılması için, 1 ve 2. Kafkas Kolorduları ile, ileri harekate geçmiş, Miralay (Albay) Kazım Karabekir komutasındaki 1. Kafkas Kolordusu birlikleri ile, 13 Şubat 1918'de Erzincan¹³, 12 Mart 1918'de Erzurum geri alınmış, 25 Nisan 1918'de kırk yıldır düşman işgali altında bulunan Kars ve havalisi kurtarılmıştır.

d. 9 Haziran 1918'de, 3 ve 9. Ordulardan oluşan Doğu Ordular Grubu teşkil edilmiş, bu birlikler doğu istikametinde ileri harekate devam ederek Batum, Gümrü, Bakü ve Tebriz'i ele geçirmiştir. Eylül 1918'de Batum'da bulunan 3. Ordu Karargâhı; Başkomutanlık emri ile Çatalca'daki kuvvetlerin komutasını üstlenmek üzere, deniz yolu ile İstanbul'a nakledilmiştir.¹⁴

e. 21 Ekim 1918 tarihinde, Doğu Ordular Grubu lağv edilmiş ve 9. Ordu bütün Doğu cephesinin sorumluluğunu üstlenmiştir.¹⁵ 30 Ekim 1918 tarihinde imzalanan Mondros Mütarekesi gereği; Türk Kara Kuvvetleri'nde ordu teşkilatı kaldırılmış ve birlikler Genel Karargâha bağlı 9 Kolordu ile 22 Tümenden oluşan yeni bir yapıya dönüştürülmüştür. Bu yeni yapı içinde, 3'üncü Ordu Karargâhı, 14 Kasım 1918'de İstanbul'da, 9. Ordu Karargâhı da 3 Nisan 1919'da Erzurum'da lağv edilmiştir.¹⁶

7. 9. Ordu Karargâhının lağvından sonra, daha önce bu orduya bağlı Doğu Anadolu'da konuşlu birliklerden; 3, 9 ve II. Kafkas Tümenerleri ile 12. Tümen 13 Ocak 1919 tarihinde, Adana'dan Erzurum'a intikal ettirilmiş olan 15. Kolordu'ya bağlanmıştır.¹⁷

8. 30 Nisan 1919'da alınan bir kararla mevcut kara birlikleri, 1, 2 ve 9. Ordu Müfettişliklerine bağlanmıştır. Bu yeni teşkilatlanmada, 9. Ordu Müfettişliği kuruluşuna Erzurum'da konuşlu 15. Kolordu ile Sivas'ta konuşlu 3. Kolordu verilmiştir.¹⁸

9. 9. Ordu Müfettişliği; 15 Haziran 1919'da, 3. Ordu Müfettişliğine dönüştürülmüştür. Böylece, Mirliva (Tuğgeneral) Mustafa Kemal Paşa 30 Nisan 1919'da 9. Ordu Müfettişliğine atanmış olarak 19 Mayıs 1919'da Samsun'a ayak basışı ile başlattığı Milli Mücadeleyi, askerlikten istifa ettiği 8 Temmuz 1919'a kadar 3. Ordu Komutanı olarak başlatıp yürütmüştür.

Mustafa Kemal Paşa'nın, 8 Temmuz 1919'da 3. Ordu Müfettişliğinden (Komutanlığından) istifasından sonra¹⁹ bu göreve bir atama yapılmamıştır. Sivas'ta ki 3. Kolordu'da doğrudan Genel Karargâha başlanmıştır. Bununla beraber 15. Kolordu Komutanı Mirliva Kazım Karabekir Paşa (Kars'ı geri alışından sonra Mirlivalığa terfi ettirilmiştir) 16 Ağustos 1919 tarihine kadar, fiilen sadece 15. Kolordu birliklerinden oluşan 3. Ordu Müfettişliği (Komutanlığı) görevini de yapmış, bu tarihte, Müfettişliklerin lağv edilmesi üzerine tekrar sadece 15. Kolordu Komutanı sıfatını kullanmaya başlamıştır.²⁰

10. 15 Haziran 1920 tarihinde TBMM Hükümetince Cephe Komutanlıkları kurulmuş, bu meyanda, Doğu Cephesi Komutanlığı oluşturulmuştur. Bu tarihte,

¹³ ATASE, BDH, Klasör:3629, Dosya:A-125, Fihrist:44) (3. Ordu Komutanlığına bağlı birliklerin ileri harekâta başladığını, 2. Kafkas Kolordusunun Karadeniz sahilinden Kelkit istikametine; 1. Kafkas Kolordusunun Erzincan üzerinden doğuya doğru ilerlediğini bildiren 19 Şubat 1918 tarihli yazı).

¹⁴ Genelkurmay Başkanlığı Yayınları, Birinci Dünya Harbinde, s.526.

¹⁵ 3'üncü Ordu Komutanlığı Yayınları, 3'üncü Ordu Komutanlığı Tarihçesi, s.45.

¹⁶ 3'üncü Ordu Komutanlığı Yayınları, 3'üncü Ordu Komutanlığı Tarihçesi, s.46.

¹⁷ 3'üncü Ordu Komutanlığı Yayınları, 3'üncü Ordu Komutanlığı Tarihçesi, s.46.

¹⁸ 3'üncü Ordu Komutanlığı Yayınları, 3'üncü Ordu Komutanlığı Tarihçesi, s.47.

¹⁹ Mustafa Kemal Atatürk, Söylev (Nutuk), Türk Dil Kurumu Yayınları Sekizinci Baskı, Ankara 1981, s.35; Erdal Aydoğan, Samsun'dan Erzurum'a Mustafa Kemal, Ankara 2000, s.144.

²⁰ 3'üncü Ordu Komutanlığı Yayınları, 3'üncü Ordu Komutanlığı Tarihçesi, s.55.

Erzurum'da 15. Kolordu Komutanı olan Mirliya Kazım Karabekir, Ordu Komutanı yetkisi ile Doğu Cephesi Komutanlığına atanmıştır. Bu tarihte Doğu Cephesinin tek ve asli kuvveti; 15. Kolordu'dur.²¹ Kazım Karabekir bu görevi barışın tesisine kadar başarı ile yürütmüş ve bu arada Milli Mücadelede Doğu Anadolu'da Birinci Dünya Harbi sonunda kazanılan fakat Mondros Mütarekesi hükmünce terk edilen, Birinci Dünya Harbi öncesi sınırından, bugünkü hududa kadarki toprakları da 20 Kasım 1920 tarihine kadar tekrardan ele geçirilmiş, bu değişiklik Moskova Antlaşması ile Rusya tarafından da kabul edilmiştir. Böylece Doğu Bölgesi için hedeflenen Misak-ı Milli sınırlarına ulaşılmıştır. Bu tarihten sonra Doğu Cephesinden 3. Kafkas ve 12. Piyade Tümenleri Batı Cephesini takviye için görevlendirilmiş, her iki Tümen 4. Kolordu emrinde 30 Ağustos 1922'de Büyük Zafer'in kazanılmasında katkıda bulunmuştur.²²

23 Eylül 1916'da yapılan tenkisleme (küçültme/azaltma) 9. Kafkas Tümeni haline getirilen 9. Kolordu 2 Eylül 1922'de Erzurum'da yeniden kurulmuş ve Diyarbakır'da 3. Ordu Müfettişliği Karargâhı teşkil edilmiştir. 3. Ordu Cumhuriyetin ilanından sonra Doğu ve Güneydoğu'da meydana gelen ayaklanmaların bastırılmasında görevlendirilmiş ve bu ayaklanmaları bastırmıştır.²³

11. 1925 yılında 3. Ordu Müfettişliği Karargâhı Diyarbakır'dan Erzincan'a intikal ettirilmiş ve eski Erzincan'daki Müşirlik Dairesi binasına konuşlandırılmıştır.²⁴

12. Aralık 1939'da vuku bulan Erzincan büyük depremde şehirdeki binaların çoğu, bu arada müşirlik binasının da tamamen yıkıldığı için 3. Ordu Karargâhı, 1940 yılından Erzincan'dan Erzurum'a intikal ettirilmiştir. 12 Ekim 1967'de ise 3. Ordu Karargâhı Erzurum'dan tekrar Erzincan'a geri getirilmiş ve 1955-1967 yılları arasında Erzincan Askeri Lisesi olarak hizmet veren ve Hamidiye Kışlası olarak bilinen bugünkü binasında konuşlandırılmıştır.²⁵

Cumhuriyet Döneminde (1924-1938) 3'üncü Ordu Bölgesinde Meydana Gelen Ayaklanmalar/İsyanlar ve 3'üncü Ordu Faaliyetleri

Osmanlı döneminde özellikle Doğu ve Güneydoğu Anadolu bölgelerinde zaman zaman bir takım karışıklıklar ortaya çıkmıştır. Söz konusu karışıklıklar Osmanlı Devleti'nin yıkılışını müteakip kurulan Türkiye Cumhuriyeti zamanında da kısmen de olsa devam etmiştir. Ayaklanma hareketleri dikkatle analiz edildiğinde; iç sebeplerle (dini, etnik, sosyal vb.) birlikte olayların planlı ve bilinçli olacak şekilde dışarıdan da (diğer devlet ya da devletler üstü yapılanmalar) desteklenerek çıkarıldığı izlenimi vermektedir.²⁶

Cumhuriyetin ilanı ile birlikte emperyalist Batılı Devletler tarafından 3'üncü Ordu sorumluluk bölgesinde geçmişten beri süregelen sosyo-ekonomik ve kültürel yapıdan da faydalanarak; "Şark Meselesi"ni taze tutmak maksadıyla söz konusu bölge üzerinde geçmiş yıllarda oynadıkları oyunlara ve hazırladıkları tuzaklara devam etmişlerdir. Osmanlı Devleti'ni müteakip kurulan Türkiye Cumhuriyeti'ni bahse konu ayaklanmalar/isyenlar gibi meselelerle meşgul etmeye ve yıpratmaya çalışmışlar; bölge halkının kalkınma gayretlerinin aksatılması için bu kozlarını faaliyete geçirerek Türkiye

²¹ Ayrıntılı bilgi için bk. Kazım Karabekir, İstiklal Harbimiz, Cilt I, İstanbul 1993, Kazım Karabekir İstiklal Harbimiz, Cilt II, İstanbul 1993.

²² 3'üncü Ordu Komutanlığı Yayınları, 3'üncü Ordu Komutanlığı Tarihçesi, s.53-55.

²³ 3'üncü Ordu Komutanlığı Yayınları, Rumeli'den Anadolu'ya, s.13.

²⁴ 3'üncü Ordu Komutanlığı Yayınları, 3'üncü Ordu Komutanlığı Tarihçesi, s.129.

²⁵ 3'üncü Ordu Komutanlığı Yayınları, 3'üncü Ordu Komutanlığı Tarihçesi, s.130.

²⁶ Hamit Pehlivanlı, "Cumhuriyetin İlk Yıllarından Günümüze Doğu ve Güneydoğu Anadolu Meseleleri: Örnek Raporlar Işığında Karşılaştırmalı Bir İnceleme", V. Askeri Tarih Semineri Bildirileri(23-25 Ekim 1995-İstanbul), Ankara 1996, s.554-587.

Cumhuriyetini zayıflatmaya çalışmışlardır.²⁷

Hâlihazırdaki yakın geçmişimizin yukarıda bahse konuda kısa bir analizini yaptığımızda, özellikle XIX uncu yüzyıl başlarından itibaren Batılı emperyalist devletlerin arasındaki asıl güç dengesi Osmanlı Devleti mirası oranına göre kurulmuştur. Birinci Dünya Harbi sonrasında başta İngiltere ve Rusya olmak üzere galip devletler (İtilaf Devletleri), dünya hâkimiyet haritasına kendi ülke menfaatleri doğrultusunda şekil ve öncelik vermişlerdir. Daha sonraları uluslararası arenada baş gösterecek huzursuzluğun (özellikle İkinci Dünya Harbi) başlıca kaynağı olan zoraki sınır tespitleri ve baskıcı politikalar ile Türkiye Cumhuriyetine Lozan sınırları bile fazla görülecektir.

1911 yılındaki Trablusgarp Savaşı'ndan 9 Eylül 1922 tarihine kadar, yani Yunan birliklerinin İzmir'de denize döküldüğü güne kadar, Türk halkı 11 yıl boyunca birçok cephede eş zamanlı olarak çarpışmış ve binlerce evladını kaybetmiştir. Sonuçta İstiklal Savaşı'nı kazanmış, fakat hemen her bakımdan zayıflatılmış ve harap duruma getirilmiş bir yurt ile hayat standartları bakımından perişan bir millet, yeni kurulan Türkiye Cumhuriyeti'nin temelini oluşturmuştur.

Ancak Türkiye Cumhuriyetinin kuruluşunu müteakip ilk yıllarından itibaren emperyalist devletler, henüz emeklemekte olan yeni devletin bir takım zaafı değerlendirerek, Ortadoğu, Balkanlar ve Kafkaslardaki menfaatlerini devam ettirebilmek maksadıyla emperyalist politikalarını hayata geçirmekte gecikmemişlerdir.

Osmanlı İmparatorluğu döneminde emperyalist devletlerin kendi ulusal çıkarları doğrultularında uluslararası politikayı yönlendirme ve etnik unsurları Osmanlı İmparatorluğundan koparma (bölücü ve yıkıcı faaliyetler) politikaları bu defa Türkiye Cumhuriyeti sınırları içinde, "İstiklal Savaşı" kazanan vatandaşlarını dil, din, mezhep, etnik ve azınlık vb. ayrımcılık kozlarını kullanarak, birbirine düşürme şeklinde icraya konulmuştur.²⁸

Genç Türkiye Cumhuriyetin yeni doğup kendi ayaklarının üzerinde durmaya çalıştığı dönem olan 1924-1938 yılları arasında ortaya çıkan ve hemen hemen tamamı 3. Ordu sorumluluk sahasında bulunan bölgelerde çıkan ayaklanmalar/isyenler sırasıyla şunlardır.

1. Nasturi ayaklanması/isyeni
2. Şeyh Sait ayaklanması/isyeni
3. Raçkotan ve Raman ayaklanması/isyeni
4. Sason ayaklanması/isyeni
5. Birinci Ağrı ayaklanması/isyeni
6. Koçuşağı ayaklanması/isyeni
7. Mutki ayaklanması/isyeni
8. II nci Ağrı ayaklanması/isyeni
9. Bicar ayaklanması/isyeni

²⁷ Genel bilgi için bk. Bahattin Ögel ve Diğerleri, "Düşmanlarımızın Doğu Anadolu'yu Bölme Faaliyetleri-Kürtçülük", S. 15, İstanbul, Mayıs 1986, s. 63-68.

²⁸ Hüseyin İldeniz, "Osmanlı ve Türkiye Cumhuriyeti Döneminde Doğu ve Güneydoğu Anadolu Bölgesinde Meydana Gelen Ayaklanmaların Dış Destek ve Bağlantıları", V. Askeri Tarih Semineri Bildirileri, Cilt I, Ankara 1996, s. 647-648.

10. Asi Resul ayaklanması/isyani
11. Tendürek Harekâtı
12. Zeylan ayaklanması/isyani
13. III üncü Ağrı ayaklanması/isyani
14. Pülümür harekâtı
15. Dersim ayaklanması/isyani

3'üncü Ordu Karargâh Binasının [Erzincan Hamidiye (Harbiye) Kışlası] Tarihi Kışlanın İlk İnşası

Hamidiye Kışlası, 1939 yılındaki depremde büyük hasar gören eski Erzincan şehrinin yaklaşık 4 km. kuzeyinde bulunan Kurutelek Köyü'nün (Günümüzde ise Kurutilek Mahallesi olarak isimlendirilmektedir) güney ucu bitişiğinde, 1891'de 4. Ordu Müşürü olan Zeki Paşa tarafından yaptırılmış olup, "Hamidiye" ismini zamanın padişahı olan II nci Abdülhamid'den (1876-1909) almıştır. Bu tarihlerde 4. Ordu'nun Karargâhının konuş yerinin eski Erzincan'ın içinde yer aldığı bilinmektedir. Hamidiye Kışlası 1905 yılına kadar kışla olarak hizmet vermiştir.

Kışlanın doğu kenarı ise 1895 yılında 500 yataklı olan Askeri Hastane'nin zabıt bölümü olarak hizmet vermeye başlamıştır.

Kışlanın Harbiye Mektebi Oluşu

Osmanlı İmparatorluğu sınırları içinde, sadece İstanbul ilinde Harp Okulu'nun bulunuşu, tek merkezde büyük bir öğrenci yoğunluğuna sebep olmuş, bu aksaklık hem idari hususları ve hem de eğitim-öğretim faaliyetlerini güçleştirdiğinden, subay olmaya istekli ve hevesli olanlara daha iyi şartlarda hizmet verebilmek ve eğitim kalitesini artırmak maksadıyla bünyesinde Askeri İdadi (Lise)²⁹ yer alan beş ordu karargâhı merkezinde

²⁹ Askeri Ortaokullar 1875 yılında Sultan Abdülhamit zamanda "Sadaret Teskeresi" ile kurulmaya başlanmıştır. İlk olarak İstanbul'da 9 adet ortaokul açılmış olup daha sonra diğer Ordu bölgelerinde olduğu gibi 4. Ordu bölgesinde de; Erzincan, Harput, Sivas, Bitlis, Diyarbakır, Van ve Trabzon illerinde Askeri Rüştüyeler açılmıştır.

Erzincan şehrinde ilk askerî okul 1884 yılında Hükümet Konağı ile Müşirlik Binası arasında 5 sınıflı olarak Askerî Rüştüye adı altında açılmıştır. (Bu bina 1939 depremi ile tamamen yıkılmıştır.)

Askeri Ortaokul daha sonra Mülkiye Sanayi Mektebi binasına (Bu bina 1892 yılında eski Erzincan şehrinin kuzey kenarında zamanın Sivas ve Trabzon şoseslerinin birleştiği yerde Süvari Karakol Binası olarak inşa edilmiş ve sonrasında bazı ilavelerle Mülkiye Sanayi Mektebi olarak kullanılmıştır.) taşınmıştır. Askeri Ortaokulun boşalttığı 5 sınıflı bina ise sivil ortaokul olarak hizmet vermeye devam etmiştir.

1906 yılında Erzincan'da açılan Askerî Lise, Askeri Ortaokulla aynı binada öğrenime başlamıştır.

Erzincan'ın Birinci Dünya Savaşı sırasında Ruslar tarafından işgalinden sonra 1916 yılında okul kapatılmıştır. Lağv edilen bu okullar İstiklal Savaşından sonra sadece ortaokul olarak açılırken Erzincan'da Askeri Lise ve Ortaokul olarak 1923 yılında tekrar öğretim hayatına başlamıştır. Bu kapsamda İstiklal Harbi sırasında Sarıkamış'ta faaliyet gösteren askerî ortaokul 1923'te Erzincan'a taşınmıştır. Okulun lise kısmı 1927 yılında lağv edilerek Kuleli Askeri Lisesine gönderilmiş ve burası sadece Askeri Ortaokul olarak kullanılmaya devam etmiştir.

26-27 Aralık 1939 gecesi saat 02.00 sıralarında meydana gelen büyük depremde okul binalarının bir bölümü tamamen yıkılmış ve bir kısmı da hasar görmüştür. Depremde 6 ve 7. sınıflardan 60 kadar öğrenci enkaz altında kalarak vefat etmiştir. Depremden sağ olarak kurtarılan öğrenci, öğretmen ve subaylar Konya Askeri Ortaokulu'na gönderilmişlerdir.

1955 yılında inşası tamamlanan şimdiki 3. Ordu Komutanlığı binasının doğu bloğunda Erzincan Askeri Lisesi ve Ortaokulu (Lise-1 ve Ortaokul-1) 29 Mayıs 1955 yılında yeniden açılmıştır. Müteakiben 18. Topçu Alayının yerleşmiş olduğu batı bloğu da Askeri Liseye devredilerek ortaokul ve lisenin 2. ve 1957'de de 3. sınıfları da açılmıştır.

(Edirne, Manastır, Erzincan, Şam, Bağdat) birer adet Harp Okulu kurulması kararlaştırılmıştır. Bu meyanda Erzincan ilindeki Hamidiye Kışlası tahliye edilerek Temmuz 1905 tarihinde Erzincan Harp Okuluna (Harbiye) tahsis edilmiştir. Ordu karargâhlarının bulunduğu il merkezlerinde birer adet Harp Okulu kurulmasının başka bir nedeni olarak da, İstanbul Harp Okulu'nun çok kalabalık olması sebebiyle Padişah II nci Abdülhamit'in kuşku ile yaklaştığı gösterilmektedir. Erzincan Harp Okulu da 3 sınıflı olarak hizmet vermiştir. 1908 yılında 17 kişi olarak ilk mezunlarını vermiş olup II nci Meşrutiyetin ilânı ve Padişah II nci Abdülhamit'in azlinden sonra tüm taşra Harp Okulları kapatılmıştır. Bu esnada 2 ve 3. sınıfa geçen Harbiyeliler İstanbul Harp Okulu'na nakil olunmuşlardır.

Erzincan Harp Okulu'nun Lağvından Sonra Kışlanın Durumu

Taşra Harp Okulları'ndan kapatılmasını müteakip Hamidiye Kışlası 4'üncü Ordu'ya mensup bazı askeri birliklere (86'ncı Piyade Alayı'na) tahsis edilmiştir.

25 Temmuz 1916 tarihinde Erzincan ilinin Rus birlikleri tarafından işgal edilmesi üzerine bina, işgalci birlikler tarafından fiilen kullanılmaya (kışla ve depo olarak) başlanmıştır.

13 Şubat 1918 tarihinde Erzincan ilinin kurtuluşunu müteakip kışla, emniyet kuvveti olarak görevlendirilen (muhafazaya memur edilen) erlerin hata ve ihmali sebebiyle yanmıştır. 1938 yılına gelene kadar toplam 20 yıl müddetle yalnızca duvarları ile ayakta kalabilen bina aynı yıl orijinal duvarları yıkılmadan, üzerine restore edilmeye fiilen başlanmış ise de, 27 Aralık 1939 tarihindeki büyük Erzincan depremi, devam eden inşaat faaliyetinin tamamlanmasına mani olmuştur.

Kışlanın Yeniden İnşası

Hâlihazırda kullanılan yeni kışla, önceki kalıntı binanın 1944'den itibaren tümüyle yıkılarak, orijinal temelleri üzerinde ve kısmen önceki şekline sadık kalınarak ilk önce batı bloğundan başlanarak blok blok inşasına fiilen başlanmış ve en son olarak da 1955 yılında doğu bloğu da tamamlanarak inşaat nihayete ulaşmıştır.

Bina "U" şeklinde olup, uzun kenarı (ana bölüm) 212 m., kısa kenarları (yan bölümler) ise 91 m., genişliği 18 m. olarak koridor sisteminde yapılmıştır. Kışlanın doğu ve orta uzun kenarı iki katlı, fakat batı kısa kenarı ise konuşlandırıldığı arazinin bir miktar meyilli oluşu nedeni ile üç katlıdır.

Devam eden inşaat faaliyeti esnasında, binanın öncelikle biten kısımlarına o tarihte Karargâhı Erzincan ilinde olan 8. Kolordu Komutanlığının bağlı birlikleri peyderpey yerleştirilerek bina fiilen kullanılmaya başlanmıştır.

Bu meyanda; öncelikle bitirilen batı bloğunu 1950 yılında 18. Kolordu Komutanlığı Topçu Alayı ve Ölçme Taburu fiilen işgal etmiştir.

1958 yılında ortaokul ve lise kısımları ilk mezunlarını vermiştir. Aynı yıl okulun orta kısmı kapatılarak 2 ve 3. sınıfa geçen öğrenciler Selimiye Askeri Ortaokulu'na nakledilmiştir.

1960-1961 ders yılı sonunda Bursa Askeri Lisesi kapanınca mevcut öğrenciler Kuleli ve Erzincan Askeri Liselerine nakledilmiştir.

Erzincan Askeri Lisesi de 1965-1966 ders yılı sonunda 10 senelik bir öğretim hayatının ardından askerî eğitim tarihimizdeki görevini noktalamıştır (kapanma daha önceden planlandığından 1965-66 ders yılında öğrenci alınmamıştır). 3. sınıfa geçen öğrenciler Kuleli Askeri Lisesi'ne nakledilmişlerdir.

Askeri lise binası, 1967 yılında 27 yıl aradan sonra Erzurum'dan Erzincan'a dönen 3. Ordu Karargâhına tahsis edilmiştir.

1955 yılında tamamlanan doğu bloğunda da 29 Mayıs 1955 yılında Erzincan Askeri Lise (Lise-1) ve Ortaokulu açılmıştır (Orta-1).³⁰

1959 yılında 18. Topçu Alayının yerleştiği bina da Askeri Lise'ye verilerek aynı yıl içerisinde Ortaokul ve Lisesi'nin 2. sınıfları, 1957 yılında ise 3. sınıfları açılmıştır.

1958 yılında Ortaokul ve Lise kısımları eğitimini tamamlayan ilk mezunlarını vermişlerdir. Müteakiben (aynı yıl içinde) okulun orta kısmının eğitim faaliyetleri sonlandırılarak 2 ve 3. sınıfa başlayacak öğrenciler bu sırada İstanbul ilinde açılan Selimiye Askeri Ortaokulu'na gönderilmişlerdir.

1960-1961 eğitim-öğretim yılı sonunda Bursa ilindeki Askeri Lisesi kapatılınca eğitim gören talebeler İstanbul ilindeki Kuleli ile Erzincan Askeri Liseleri'ne nakil edilmişlerdir.

Erzincan Askeri Lisesi ise 1965-1966 eğitim-öğretim yılı sonunda toplam 10 senelik bir eğitim-öğretim hayatından sonra fiilen kapanmıştır. Erzincan Askeri Lisesi'nin kapanması daha önceleri planlandığından 1965-1966 eğitim-öğretim yılına yeni öğrenci alınmamış ve lisede sadece o yıl Lise 2 den 3. sınıfa devam edecek öğrencileri kaldığından, bu grupta Kuleli Askeri Lisesi'ne gönderilmiştir.

Kışlının 3. Ordu Karargâhına Tahsisi

Askeri Lise'nin kapatılmasını müteakip söz konusu bina bir yıl kadar süren tadilatı ve onarımı müteakip 3'üncü Ordu Karargâhı olarak kullanılabilir bir duruma getirilmiştir. Böylelikle 1939 büyük Erzincan depreminden sonra Erzurum iline intikal eden 3. Ordu Karargâhı, toplam 28 sene sonra yeniden Erzincan iline konuşlanmaya başlanmış ve karargâh binasına yerleştirilmiştir. 3. Ordu Komutanlığının intikal 4 Ekim 1967'de tamamlanmış olup, 3. Ordu Komutanı olan Orgeneral Refet Ülgenalp, 11 Ekim 1967 günü Erzurum ilinden uğurlanarak aynı tarihe Erzincan ilinde Ekşisu civarında (Hâlihazırda Erzincan ili Akyazı merkez ilçesinde piknik/mesire yeri olarak hizmet vermektedir) törenle karşılanmış olup Erzincan halkının kendisiyle özdeşleştiği Ordu'su ile olan 28 yıllık hasreti nihayete ermiştir.

Sonuç Yerine: Kısa Bir Değerlendirme

Kurulduğu 6 Eylül 1843 tarihinden 1911 tarihine kadar 68 yıl süre ile Rumeli topraklarının; 1911 yılından beri de Doğu Anadolu'nun savunma sorumluluğunu üstlenen 3. Ordu, kuruluşundan günümüze kadar devletinin dâhil olduğu tüm harplerde görev almış ve de milli gücün önemli bir unsuru olarak dış politikada önemli ve caydırıcı roller oynamıştır. Siyasi karar mekanizmasının gerek dış politikada ve gerekse de anlaşmazlıkların barışçıl çözümü konusundaki caydırıcı gücünün temelini teşkil eden konvansiyonel güç açısından da sınır komşularımızla olan nispi kuvvet mukayesesinde nitelik ve nicelik açısından üstün tarafı temsil etmiştir.

Kırım Harbi (1853-1856), 3'üncü Ordunun Türk askeri tarihi sahnesine çıktığı ilk harptir. Tuna sahillerinde cereyan eden muharebeler, cephede yaşananlar, cephe gerisinde yapılan ikmaller, işgaller, şehitler, yaralılar Ordu tarihçesinde yer almaya başlamıştır.

3. Ordu Komutanlığı'nın gerek Rumeli ve gerekse de Doğu Cephesinde katıldığı başlıca diğer muharebeler kapsamında; 1877-1878 Osmanlı-Rus Harbi, Osmanlı-Yunan Harbi, Balkan Harbi, Birinci Dünya Harbi ve Milli Mücadele'de Doğu Cephesi faaliyetleri ön plana çıkmaktadır.

³⁰ Eski Erzincan şehrinin kuzey ucunda bulunan Askeri Ortaokul, 1939 büyük depremde yıkıldığından söz konusu okul kapatılarak, öğrenim gören öğrenciler Konya Askeri Ortaokulu'na gönderilmiştir.

Bahse konu harplerin dışında da, Türkiye Cumhuriyetin yeni doğup kendi ayaklarının üzerinde durmaya çalıştığı dönem olan 1924-1938 yılları arasında ortaya çıkan ve hemen hemen tamamı 3. Ordu sorumluluk sahasında bulunan bölgelerde çıkan ayaklanmalar bastırılmasında göstermiş olduğu başarılar da azımsanmayacak ölçüdedir.

Başkomutan Mustafa Kemal Paşa'nın 15 Haziran 1919 tarihinden askerlikten istifa ettiğini açıkladığı 8 Temmuz 1919 tarihine kadar yürüttüğü 3. Ordu Müfettişliği görevine nail olmuş olan başta Kâzım Karabekir Paşa olmak üzere tüm Ordu Komutanları, 3. Ordu Komutanlığını gerek idari ve gerekse de taktik bakımdan daha etkin hale getirmişlerdir. Bu bağlamda, 3.Ordu Komutanlığı;

- 1843 yılında Rumeli'de kurulmasını müteakip, Anadolu başta olmak üzere İstanbul ve Batum gibi farklı coğrafyalara müteaddit defa konuş değişikliği yapması ile günümüzdeki stratejik kuvvet intikallerinin,
- Katıldığı harplerde uyguladığı sıklet merkezi, kuvvet tasarrufu, gayret birliği gibi harekât prensipleri ile operatif seviyede harekât planlamasının,
- 1924-1938 yılları arasında ayaklanmaların bastırılması süresince 3. Ordu birlikleri ile birlikte koordineli olarak kullanılan uçaklar ve jandarma kuvvetleri ile günümüzde uygulanan müşterek harekâtın,
- Kırım savaşında İngiliz, Fransız ve Piyemonte birlikleri ile birlikte Kırım Yarımadasında icra ettiği harekât ile günümüzde uygulanan birleşik harekâtın temellerini teşkil etmiş ve askeri doktrinel gelişime katkı sağlamıştır.

Kuruluşundan bu yana toplam 10 defa konuş değişikliği yapan 3. Ordu Komutanlığı son olarak 1967 yılında Erzurum'dan Erzincan iline intikal ederek hâlihazırda konuşlu bulunduğu kışlada faaliyetlerini yürütmektedir.

Kaynakça

- AHMED, Lütü Efendi, *Vak'anuvîs Ahmed Lütü Efendi Tarihi, VI*, (çev.Yücel Demirel), İstanbul 1999
- AKANSEL, İsmail Hakkı, *3'üncü Ordu Komutanlığının Tarihçesi*, Erzincan 1999.
- AKCAN, Erol, *Colmar Von Der Goltz Paşa'nın Osmanlı Ordusu ve Asker-Sivil Aydınlar Üzerindeki Etkisi*, Iğdır Üniversitesi İİBF Siyaset Bilimi ve Uluslararası İlişkiler Bölümü.
- ALŞAN, Songül; "Sarıkamış Kuşatma Harekâtı ve Şehitlikleri", Yüksek Lisans Tezi, Atatürk Üniversitesi Atatürk İlkeleri ve İnkılâp Tarihi Enstitüsü, 2010.
- ALŞAN, Songül, *Doğu Karadeniz'in En Uzun İki Yılı (1916-1918)*, Trabzon 2017.
- ARMAOĞLU, Fahir, *Siyasi Tarih (1789-1960)*, Ankara 1975.
- AVŞAR, Servet, "Erzurum'da Ermeni Mezalimine Şahit Rus Yarbayı Twerdo Khlebof'un Hatıraları", Askeri Tarih Bülteni, S.53, Ankara (ATASE) Ağustos 2002.
- AVŞAR, Servet, *Arşiv Belgeleriyle Ermeni Faaliyetleri (1914-1918), I. Cilt*, Ankara (ATASE) 2005.
- AVŞAR, Servet, *Arşiv Belgeleriyle Ermeni Faaliyetleri (1914-1918), II. Cilt*, Ankara (ATASE) 2005.
- AYBARS, Ergün, *İstiklal Mahkemeleri 1923-1927*, Ankara 1982.
- AYDOĞAN, Erdal, *Samsun'dan Erzurum'a Mustafa Kemal*, Ankara 2000.
- ATASE, Askerî Tarih Belgeleri Dergisi, Yıl:67, Sayı:141, Ocak 2018.
- ATASE, Askerî Tarih Belgeleri Dergisi, Yıl:67, Sayı:141, Ocak 2018.
- ATASE, Askerî Tarih Belgeleri Dergisi, Yıl:67, Sayı:141, Ocak 2018.
- ATASE, Balkan Harbi (1912-1913), Cilt II, Ankara 1993.
- ATASE, Balkan Harbi(1912-1913), Cilt III, Ankara 1993.
- ATASE, *Ölümünün 62'nci Yıl Dönümünde Kâzım KARABEKİR Paneli*, 25 Ocak 2010.
- ATATÜRK, Mustafa Kemal, *Söylev (Nutuk), Türk Dil Kurumu Yayınları Sekizinci Baskı*, Ankara 1981.
- ÇAKALOĞLU, Cengiz "1843 Askerî Düzenlemesi Çerçevesinde Anadolu Ordusu'nun Kuruluşu", Türk kültürü İncelemeleri Dergisi, S. 5, İstanbul 2001.
- ÇAKALOĞLU, Cengiz; "Müşîr Mehmed Zeki Paşa (1835-1929)", Doktora Tezi, Atatürk Üniversitesi Sosyal Bilimler Enstitüsü, 1999.
- ÇETİNER, Selahattin, *Sorunlarıyla Doğu ve Güneydoğu Anadolu Gerçeği*, Ankara Temmuz 2003.
- ÇEVİK, Mehmet, "Büyük Devletlerin Doğu Anadolu ve Kuzey Irak Politikalarında Bir Başka Unsur: Nasturiler", V. Askerî Tarih Semineri Bildirileri, Cilt I, Ankara 1996.

- Genelkurmay Başkanlığı Yayınları, *Birinci Dünya Harbinde Türk Harbi Kafkas Cephesi, 3'üncü Ordu Harekâtı, I. Cilt*, Ankara 1993.
- Genelkurmay Başkanlığı Yayınları, *Birinci Dünya Harbinde Türk Harbi Kafkas Cephesi: 3'üncü Ordu Harekâtı, II. Cilt*, Ankara 1993.
- Genelkurmay Başkanlığı Yayınları, *Türk İstiklal Harbi I. Mondros Mütarekesi ve Tatbikatı*, Ankara 1999.
- GÖNLÜBOL, Mehmet, Cem Sar, *Lausanne'dan Sonra Türk Dış Politikası: Olaylarla Türk Dış Politikası, Cilt I*, İstanbul, Tarihsiz.
- HALLI, Reşit, *Türkiye Cumhuriyetinde Ayaklanmalar(1924-1938)*, Ankara 1972.
- HALLI, Reşit, “Nasturi Ayaklanması (12-28 Eylül 1924)”, *Askeri Tarih Bülteni*, S. 7, Ankara Şubat 1979.
- İLDENİZ, Hüseyin, “Osmanlı ve Türkiye Cumhuriyeti Döneminde Doğu ve Güneydoğu Anadolu Bölgesinde Meydana Gelen Ayaklanmaların Dış Destek ve Bağlantıları”, V. Askeri Tarih Semineri Bildirileri, Cilt I, Ankara 1996.
- KARABEKİR, Kazım, *İstiklal Harbimiz, Cilt I*, İstanbul 1993.
- KARABEKİR, Kazım, *İstiklal Harbimiz, Cilt II*, İstanbul 1993.
- KARAL, Enver Ziya, *Osmanlı Tarihi(1789-1856), V. Cilt*, Ankara 1983.
- KARAL, Enver Ziya, *Osmanlı Tarihi (1861-1876), VII. Cilt*, Ankara 1983.
- KARAL, Enver Ziya, *Osmanlı Tarihi (1876-1907), VIII. Cilt*, Ankara 1983.
- KEMALİ, Ali, *Erzincan Tarihi*, İstanbul 1992.
- KOSKOSOĞLU, Feridun, “1937 Dersim İsyanının sebepleri”, V. Askeri Tarih Semineri Bildirileri, Cilt I, Ankara 1996.
- KÖNİ, Hasan, "Osmanlı'dan Günümüze Türkiye'yi Bölme Çabaları", V. Askeri Tarih Semineri Bildirileri, Cilt I, Ankara 1996.
- MİLLİ SAVUNMA ÜNİVERSİTESİ, *Balkan Harbi Paneli Bildirileri*, İstanbul 2016.
- ÖGEL, Bahattin ve Diğerleri, “Düşmanlarımızın Doğu Anadolu’yu Bölme Faaliyetleri-Kürtçülük”, S. 15, İstanbul, Mayıs 1986.
- ÖZÇELİK, İsmail, *Ermeni Sorunu ve Gerçekler*, Ankara 2005.
- PEHLİVANLI, Hamit, “Cumhuriyetin İlk Yıllarından Günümüze Doğu ve Güneydoğu Anadolu Meseleleri: Örnek Raporlar Işığında Karşılaştırmalı Bir İnceleme”, V. Askeri Tarih Semineri Bildirileri(23-25 Ekim 1995-İstanbul), Ankara 1996.
- SAKARYA, İhsan, *Tarih Boyunca Ermeni Meselesi*, Ankara (ATASE) 1979; *Ermeni Komitelerinin Amaçları ve İhtilal Hareketleri (Meşrutiyetin İlanından Önce ve Sonra)* Ankara (ATASE) 2003.
- SEDES, İ. Halil, *1877-1878 Osmanlı Rus Savaşı I-IV*, İstanbul Kasım 1987.
- TAŞ, N. Fahri, *Erzincan mütarekesi ve Brest-Litovsk*, Ankara 1995.
- TURHAN, Selim, *Türk İstiklal Harbi (Doğu Cephesi)*, III. Cilt, Ankara (ATASE) 1995.

- TÜRKMEN, Zekeriya, *Mütareke Döneminde Ordu ve Yeniden Yapılanma (1918-1920)*, İstanbul 1995.
- TÜRKMEN, Zekeriya, *Mütareke Döneminde Ordunun Durumu ve Yeniden Yapılanması (1918-1920)*, Ankara 2001.
- TÜRKMEN, Zekeriya, “İkinci Meşrutiyet Döneminde (1909-1919) Osmanlı Ordusunda Müfettişlik Teşkilatına Geçiş ve Uygulamalar”, Beşinci Askeri Tarih Semineri Bildirileri (23-25 Ekim 1995 İstanbul), Cilt I, Ankara 1996.
- TUNÇAY, Mete, *Türkiye Cumhuriyeti'nde Tek Parti Yönetimi'nin Kurulması(1923-1931)*, İstanbul 1999.
- YALÇIN, Durmuş ve Diğerleri, *Türkiye Cumhuriyeti Tarihi*, Cilt II, Ankara 2002.
- 3'üncü Ordu Komutanlığı Yayınları, *Rumeli'den Anadolu'ya 3'üncü Ordu Komutanlığı: Belgelerle 3'üncü Ordu Komutanlığı Tarihinden Sayfalar*, Ankara 2008.
- 3'üncü Ordu Komutanlığı Yayınları, *3'üncü Ordu Komutanlığı Tarihçesi*, Erzincan 1991.
- 3'üncü Ordu Komutanlığı Yayınları, *1853-1856 Kırım Harbinde 3'üncü Ordu*, Erzincan 1991.
- 3'üncü Ordu Komutanlığı Yayınları, *1877-1878 Osmanlı-Rus Harbinde 3'üncü Ordu*, Erzincan 1991.
- 3'üncü Ordu Komutanlığı Yayınları, *1897 Osmanlı-Yunan Harbinde 3'üncü Ordu*, Erzincan 1991.
- 3'üncü Ordu Komutanlığı Yayınları, *Balkan Harbinde 3'üncü Ordu*, Erzincan 1991.
- 3'üncü Ordu Komutanlığı Yayınları, *3'üncü Ordu Bölgesinde Çıkan Ayaklanmalar ve Ayaklanmaların Bastırılması*, Erzincan 1991.
- 3'üncü Ordu Komutanlığı Yayınları, *İç Güvenlik Harekâtında 3'üncü Ordu*, Erzincan 1991.

27 MAYIS 1960 ASKERÎ DARBESİ'NİN ERZİNCAN BASININA YANSIMALARI**SÜLEYMAN ÂŞIK¹****ÖZET**

Türkiye’de basın-siyaset ilişkisi iç içe geçmişlik arz etmektedir. Kimi zaman iktidar (egemen güç), basını yönlendirmişken, kimi zaman da basın siyasetin yönünü tayin etmiştir. Türkiye Cumhuriyeti Devleti tarihinde gerçekleştirilen ilk askerî darbeden sonra da ülke yönetimini ele alan Millî Birlik Komitesi (MBK)’nin Demokrat Parti (DP) aleyhindeki tutumunun etkisiyle, darbeden önce DP lehinde yayın yapan bazı gazetelerin darbeden hemen sonra bu kez DP aleyhinde bir yayın politikası izledikleri görülmüştür. Bu genel tablo yerel basında da görülmüştür. Bu bağlamda, Erzincan’da çıkan gazetelerin bu yönde bir dönüşüm geçirdikleri görülmektedir. Bununla birlikte, darbeden sonra çıkan gazetelerin de MBK lehinde bir çizgileri söz konusudur.

Bu çalışmada, Erzincan’da müdahaleden önce çıkan bazı gazetelerin 27 Mayıs 1960 Askerî Darbesi’nden önceki ve sonraki tutumlarıyla darbeden sonra çıkanların yayın politikaları ortaya konmaya çalışılacaktır.

Anahtar Kelimeler: 27 Mayıs 1960 Askerî Darbesi, Demokrat Parti (DP), Fırat, Kazankaya, Öz Erzincan, Yeşil Eğin.

ABSTRACT**Reactions of the Erzincan Press to the Military Coup of 27 May 1960**

In Turkey, the close involvement between politics and the press is spoken about. Sometimes the government (the group in power) directs the press, and sometimes the press dominates politics. After the first military coup in the history of the Turkish Republic, various newspapers, which before the coup had published articles in favour of the Democrat Party (DP), were influenced by the anti-DP attitude of the National Unity Committee (MBK) which had taken control of the country, and immediately after the coup were seen to follow a publication policy against the DP. This is the picture generally also seen in the local press, and in this regard a similar about-face was seen in the newspapers published in Erzincan. In this way, newspapers appearing after the coup also took a line in favour of the MBK.

In this study, the attitudes before and after the military coup of 27 May 1960 of various newspapers appearing in Erzincan before the intervention will be set out, together with their publication policies following the coup.

Key words: Military coup of 27 May 1960, Democrat Party (DP), Fırat, Kazankaya, Öz Erzincan, Yeşil Eğin.

¹ Dr., suleyman3542@gmail.com

GİRİŞ

Demokratik siyasi olgunluk göstergelerinden biri olan çok partili hayat Türkiye’de 1945 yılından itibaren sistematik bir hâl almıştır. II. Dünya Savaşı’nı demokratik ülkelerin kazanması ve Türkiye’nin de bu safta yer alma düşüncesi, çok partili hayata geçişi hızlandıran en önemli etkenlerden biri olmuştur. Bu yeni dönemde Cumhuriyet Halk Partisi (CHP) dışında partiler siyaset sahnesindeki yerini almaya başlamıştır. Bunlardan en dikkat çeken, kurucuları CHP’nin eski siyasileri olan Demokrat Parti (DP)’dir. Bu yeni parti 1946’daki “baskın erken genel seçimde” henüz teşkilatlanmasını da tamamlayamadığı için istediği sonucu alamamıştır. Fakat DP 1950’de gerçekleştirilen genel seçimlerde en ciddi rakibi CHP’ye ciddi bir üstünlük sağlayarak, tek başına iktidara gelmiştir. Bundan sonraki süreç, Türkiye için birçok yeni gelişmelere sahne olmuştur. Olgunlaş(a)mamış demokratik kültürün etkileriyle, CHP ile DP arasında sert tartışmalar yaşanmış, bir “siyasi hesaplaşma” dönemi cereyan etmiştir. Özellikle DP’nin gücünü pekiştirdiği 1954’teki genel seçimlerin ardından birtakım uygulamaları hem siyasi muhalefet kanadını hem de kendisine destek veren kesimden de olmak üzere birtakım basın kuruluşunu rahatsız etmiştir. Bu gergin ortamın sokağa yansmasıyla birlikte, iktidara karşı toplumsal huzursuzluğun da özellikle gençler arasında artması/artırılması ve DP’nin istenilen yumuşama ortamını temin edememesi, muhalif kesimlerin de adeta “yangına ateşle gitmeleri” neticesinde Türk Silahlı Kuvvetleri (TSK) meşru siyasal iktidarı fiilî darbe ile alaşağı etmiştir.

Bu dönemde bilhassa ulusal basının iktidara karşı sert tutumu darbeyi destekleyen bir etkiye sahip olmuştur.² Darbeden sonra da bu destek devam etmiştir.³ DP yanlısı birtakım gazeteler ise, darbeden sonra mevcut siyasi ortamdan dolayı DP aleyhinde bir yayın politikası takip etmişlerdir.⁴ Ulusal basında görülen bu değişimi yerel basında da görmek mümkündür. Bununla birlikte, yerel basında da iktidar muhalifi gazeteler yer almıştır.

1. Erzincan Basınının Darbeden Önceki Genel Siyasi Tutumu

Erzincan’da XIX. yüzyılda başlayan basın hayatı işgaller ve doğal afetler nedeniyle bir süre aksamıştır. 1942 yılından itibaren ise, süreklilik arz etmiştir. Bu çerçevede yayınlanan ilk gazete *Yeni Erzincan* olmuştur. Dönemin Tek Parti iktidarını destekleyen gazete, demokratik hayata geçildikten sonra da 1950 yılına kadar sütunlarında DP’ye yer vermeyerek, siyasi safını açık bir şekilde ortaya koymuştur. Fakat şehirde basın faaliyetlerinin artması da DP döneminde olmuş, bu da daha çok DP lehinde bir basının tezahürü ile sonuçlanmıştır. *Demokrat Erzincan* (1952), *Yeşil Eğin* (1952), *Öz Erzincan* (1953), *Halkın Sesi* (1953), *Demokrat İliç* (1954), *Öz Demokrat* (1955), *Kazankaya* (1955) ve *Fırat* (1958) bu dönemde yayın hayatına başlamıştır. DP döneminde CHP’yi destekleyen tek gazete, 1952’ye kadar Yeni Erzincan, kapanmasının ardından ise yayın faaliyetlerine başlayan *Halkın Sesi*’dir.⁵

Darbeden önce gazete yayınlarına bakıldığında, yukarıda da ifade edildiği gibi, DP lehinde bir çizgi takip edildiği görülmektedir. Hatta Başbakan Adnan Menderes’in ön plana çıkarıldığı yayınlar da dikkat çekici düzeydedir. Örneğin, Menderes’in 17 Şubat 1959’da geçirmiş olduğu uçak kazasının ardından verilen haberde kullanılan dil, “Menderes sevgisini” göstermektedir. Haberin başlığı, “*Milletimizi Büyük Acılara Gark Eden Feci*

² Orhan Koloğlu, Osmanlı’dan 21. Yüzyıla Basın Tarihi, Pozitif Yayınları, İstanbul 2015, s. 132.

³ Hıfzı Topuz, II. Mahmut’tan Holdinglere Türk Basın Tarihi, Remzi Kitabevi, İstanbul 2015, s. 228.

⁴ Nurettin Gülmez-Süleyman Aşık, “27 Mayıs 1960 Askeri Darbesi Sürecinde Havadis Gazetesi”, CBÜ Sosyal Bilimler Dergisi, Cilt: 12, Sayı: 3, 2014, ss. 72-96.

⁵ Erdem Yavuz, “Cumhuriyet Dönemi Erzincan Basını ve Basın-Siyaset İlişkisi (1960’a Kadar)”, The Journal of Academic Social Science Studies, Number: 44, Spring II 2016, ss., 110, 117.

Uçak Kazası” şeklinde olup Adnan Menderes için “*Aziz Başvekilimiz*” ifadesi kullanılmıştır.⁶ Kazadan Menderes’in kurtulması üzerine Öz Erzincan gazetesinde ise Muzaffer Naim Gölgelioğlu imzalı “*Adnan Menderes İçin Taziyet ve Niyaz*” başlıklı bir şiir yayınlanmıştır. Menderes’i öven şair, şiirinin sonunda, Başbakan’a “manevi bir kimlik” de yükleyerek şöyle demiştir: “*Feci bir kaza geçirdi, geçmiş olsun Menderes/Bu kurtuluş mucizedir bilmeli bunu herkes.*”⁷

Yerel basının DP lehinde olduğuna en önemli kanıtlardan biri de, Kazankaya gazetesinin kuruluş amacını açıkladığı ilk sayıda kullanılan ifadelerdir: “*(...) neşriyatımızı DP icraatının feyizli hamlelerinin emrinde bulundurmaya hem vicdani ve hem de Erzincan için lüzumlu addetmekteyiz. Babaya asi, anaya muhalif işsiz alil ve fakir bir evladın sonu ne olursa, DP iktidarına muhalif bulunmakta aynıdır kanaatindeyiz.*”⁸ Bu doğrultuda yayın yapan Kazankaya’da, DP’nin 13. kuruluş yıldönümünde yayınlanan bir yazıda, iktidar partisinin Türkiye’nin demokratikleşme ve kalkınma hamlelerinde Türk halkına “*rehberlik*” yaptığı belirtilmiştir.⁹ Öz Erzincan gazetesinde de aynı dönemde yapılan bir haberde, DP ile birlikte, Türkiye’nin büyük bir kalkınma hamlesi başlattığı ifade edilmiş ve halkın yaşadığı sorunlarda demokratik yolları sonuna kadar kullandığı dile getirilmiştir. Bununla birlikte, CHP dönemi de tenkit edilmiştir.¹⁰ CHP’nin eleştirildiği başka bir yazıda ise, DP’nin gayretleri olmamış olsaydı, CHP’nin mevcut demokratik düzeni yıkıp “*diktatörlüğü*” kuracağı iddia edilmiştir.¹¹ Bir yayında ise, Kazankaya gazetesinin doğrudan DP yanlısı olduğu şu ifadeden anlaşılmaktadır: “*(...) Bu arada memnuniyetle haber aldığımızı göre, Eski Erzincan mebuslarından Hüsnü Çanakçı, Sayın Remzi Birant ve Osman Kavrakoğlu’nun şahadetleriyle beyannamesini doldurarak Demokrat Parti’ye kaydolmuştur.*”¹²

2. Erzincan Basınının Askerî Darbeye Bakışı

Yukarıda da ifade edildiği gibi, 27 Mayıs’tan önce Erzincan basınının genel çizgisi DP lehinde idi. Fakat TSK’nın yönetime el koymasının ardından bu çizgi terk edilmek zorunda kalmış ve ülke yönetimini idare eden Millî Birlik Komitesi (MBK) ve ordu lehinde yayınlar yapılmaya başlanmıştır.¹³ Darbenin hemen ardından çıkan gazetelerde askerinin yayınladığı tebliğler yer almıştır.¹⁴ Öte yandan, siyasi konjonktür gereği, askerî idare lehinde yayınlar yapılmaya başlanıp yeni yönetimi övücü sözler kullanılmıştır. Örneğin, şu ifadeler Öz Erzincan gazetesine aittir: “*Kahraman Türk ordusunun başardığı hürriyet hareketi münasebetiyle gençlik teşekkülleri Türk Silahlı Kuvvetleri Kumandanlığına telgraflar çekerek, bağlılıklarını, güvenlerini bildirmişlerdir.*” Ayrıca, askerî yönetimin özgürlükleri tamamen kısıtlamadığını ima eden ifadelere yer verilmiştir: “*Dün sinemalar 21.30’a kadar normal matinalarını yaptı. Kulüpler ve kahvehaneler 19.30’a kadar açık bırakıldı.*”¹⁵ Ordunun müdahalesinin övüldüğü bir başka gazete

⁶ “Milletimizi Büyük Acılara Gark Eden Feci Uçak Kazası”, Kazankaya, 18 Şubat 1959, s. 1. Kimi zaman da Adnan Menderes için “Muhterem Başvekilimiz” ifadesi kullanılmıştır. “Başvekilimiz Adnan Menderes ‘Mahal ve Mevki Farkı Gözetmeksizin Erzincan İmar Edilecektir’ Dedi”, Öz Erzincan, 24 Ocak 1959, s. 1.

⁷ Muzaffer Naim Gölgelioğlu, “Adnan Menderes İçin Taziyet ve Niyaz”, Öz Erzincan, 3 Mart 1959, s. 1.

⁸ Yavuz, s. 115.

⁹ Başyazı, “Demokrat Parti’nin Kuruluşu ve Asıl Hedefler”, Kazankaya, 7 Ocak 1959, s. 1.

¹⁰ “DP İktidarının Yapıcı Gücü ile Türkiye Nasıl Kalkındı”, Öz Erzincan, 9 Ocak 1959, s. 1.

¹¹ Başyazı, “Demokrasi Anlayışı”, Öz Erzincan, 28 Nisan 1959, s. 1.

¹² “Sayın Başvekilimize Geçmiş Olsun Demek İçin Ankara’ya Giden Heyetimizin Temasları”, Kazankaya, 16 Mart 1959, s. 1.

¹³ Yavuz, s. 118.

¹⁴ “Dün Gece Yarısından Sonra Yurtta Türk Silahlı Kuvvetleri İdareyi Ele Aldı”, Öz Erzincan, 28 Mayıs 1960, s. 1; “Erzincan Garnizon Kumandanlığının 4 Nolu Tebliği”, Kazankaya, 30 Mayıs 1960, s. 1.

¹⁵ “Yurtta Olduğu Gibi Şehrimiz de Tam Bir Huzur ve Sükün İçinde”, Öz Erzincan, 31 Mayıs 1960, s. 1.

haberinde ise, DP döneminin olumsuzluklar barındırdığı ifade edilmiştir. Gazeteye göre, 27 Mayıs 1960'ta gerçekleştirilen müdahale “*gerçek demokrasi getirmek*” için yapılmıştır. DP döneminde ise, baskıcı yönetimin “*hoşnutsuzluk*” oluşturduğu dile getirilmiştir.¹⁶ Aynı hadiseyle ilgili yapılan başka bir haberde de benzer ifadeler kullanılmıştır: “*Erzincan dün tarihî günlerinden birini daha yaşıyor, bayraklarla süslenmiş olan şehirde tam bir bayram havası hüküm sürüyordu. Bu bayram, demokrasinin prensiplerini, insan hak ve hürriyetlerini çiğneyerek diktatörlüğe yönelen bir idarenin, baskı rejiminden kurtulmanın yarattığı bayram, Millî İnkılap ve Hürriyet hareketini başaran kahraman Türk ordusuna yapılan tezahüratın ve bağlılığın bayramıydı.*”¹⁷ Ayrıca, 3. Ordu Komutanı Orgeneral Ragıp Gümüşpala'nın Erzincan'ı ziyaretinden memnuniyet duyulduğu da atılan başlıktan anlaşılmaktadır.¹⁸

Darbe dönemlerinin genel özelliği olan, savundukları sivil iktidarı kötileyip askerî idareyi ve onun yöneticilerini öven yayın politikası gazetelerde bariz bir şekilde görülmektedir. Örneğin, gecikmeli bir şekilde gerçekleştirilen 19 Mayıs kutlamalarının, zamanında yapılamaması DP iktidarının “*aciz ve vehim neticesinde*” kutlamaları iptal etmesine bağlanmıştır. Bununla birlikte, 19 Mayıs'ın “*sonsuz bir heyecanla*” idrak edildiği; ikinci bayram olarak görülen 27 Mayıs ile “*candan*” kutlandığı ifade edilmiştir.¹⁹ Diğer yandan, eğitim hayatının bir döneminde Erzincan'da bulunan MBK'nın başındaki isim Devlet ve Hükümet Başkanı Cemal Gürsel'in Erzincan'ı ziyaretinde de bu yaklaşım göze çarpmaktadır. Gürsel'in şehre gelişiyle ilgili bir yazı kaleme alan gazetenin Mesul Müdürü avukat Mehmet Özcan, darbeden sonra İstanbul'un ardından Gürsel'in ziyaret edeceği ikinci şehrin Erzincan olmasından büyük mutluluk duyduklarını ifade etmiştir. Özcan yazısında, DP dönemine de çok sert sözlerle yüklenmiştir. DP'yi “*düşük iktidar*” olarak nitelendiren yazar, aynı zamanda “*oy avcılığıyla*” itham etmiştir. Ayrıca, DP için “*(...) Sizin beldenizin insanları bizler, düşüklerin gidişleri(ni) anlamış, onların safına temsilci göndermemiş bulunmaktayız*”²⁰ demiştir. DP'nin uyguladığı politikalarla ve muhalefetin uyarılarına kulaklarını kapaması ve “*zalimane*” teşebbüsler sonucunda 27 Mayıs “*inkılâbının*” mecbur hale geldiği belirtilen bir başka yazıda ise, TSK'nın yaptığı müdahaleyle “*İstiklal Savaşlarının şerefini kurtardığı ve kardeş kanının dökülmesini önlediği*”²¹ söylenmiştir.

Yeni dönemi her yönü ile yücelten gazeteler, en ufak gelişmelere dahi sayfalarında yer vermişlerdir. Örneğin, askerî ve sivil öğretmenlerden oluşan grupların Erzincan'ın köylerini ziyaret ederek, “*inkılâbın ruh ve manasını en ince teferruatına kadar*” köylülere anlatacağı belirtilmiştir.²² Benzer şekilde, Erzincan merkez ve civar köylerdeki imamlara da “*millî inkılâbın mana ve ehemmiyetinin*”²³ anlatıldığı aktarılmıştır. MBK tarafından her yerleşim yerinde yapılanların anlatılması için Millî İnkılâbı Yayma Bürosu kurulması yönünde alınan karar neticesinde, bu işi organize eden Erzincan Valisi Yakup Yücel'e teşekkür edilmiştir. Ayrıca, yine valinin koordinasyonunda üniversiteli öğrencilerin

¹⁶ “Dün Şehrimizde Bir Gösteri Yapıldı”, Kazankaya, 2 Haziran 1960, s. 1.

¹⁷ “Erzincan Tarihî Günlerinden Birini Daha Yaşadı”, Öz Erzincan, 2 Haziran 1960, s. 1.

¹⁸ “3. Ordu Komutanı Orgeneral Ragıp Gümüşpala Dün Şehrimizi Şerefliendirdi”, Öz Erzincan, 3 Haziran 1960, s. 1.

¹⁹ “19 Mayıs Gençlik ve Spor Bayramı Şehrimizde Coşkun Bir Şekilde Kutlandı”, Kazankaya, 27 Haziran 1960, s. 1.

²⁰ Mehmet Özcan, “Kıymetli Hemşehrimiz”, Fırat, 18 Temmuz 1960, s. 1.

²¹ İktibaslar, “Düşük İktidarlar”, Öz Erzincan, 2 Temmuz 1960, s. 3.

²² “İlimizde Millî İnkılâbın Ruh ve Manası Köylümüze Anlatılacak”, Kazankaya, 2 Temmuz 1960, s. 1. Bu konu hakkında yazılan bir köşe yazısında, “*millî inkılâbı benimsemeyenlere, menfi propaganda yapanlarla*” öğretmenlerin mücadele ettikleri ifade edilmiştir. M. Hidayet Pasin, “Öğretmenlerimiz Millî İnkılâp Yolunda”, Yeşil Eğin, 18 Eylül 1960, s. 1.

²³ “İmamlara Millî İnkılâbın Mana ve Ehemmiyeti Anlatılıyor”, Yeşil Eğin, 27 Temmuz 1960, s. 1.

köylere gidip inkılâbı anlatarak halkı “*irşat*” edecekleri ifade edilmiştir.²⁴ Erzincan Öğretmenler Derneği tarafından Cemal Gürsel’e ve yeni yönetime bildirilen bağlılık mesajı ve Gürsel’in memnuniyetini içeren cevabı da sütunlardaki yerini almıştır.²⁵ Bunların yanı sıra, Yassıada’da yargılamaları devam eden Genel Kurul azası eski Konya milletvekili Remzi Birant ile DP Haysiyet Divanı Başkanı eski Rize milletvekili Osman Kavrakoğlu’na ve yerel yöneticilerin verdiği “*politik maksatlarla tevcih ettiği fahri hemşehrilik payesi*” Erzincan Belediye Encümeni tarafından düşürülmüştür. Gazete ise bu gelişmeden hoşnut olduğunu şu ifadelerle ortaya koymuştur: “*Belediyemizin bu yerinde ve asil hareketi inkılâp ruhuna uygun olarak vilayetimizde çok müspet karşılanmış ve memnuniyet uyandırmıştır.*”²⁶ Bu arada, Erzincan’da, darbeden memnun olan kesimlerin düşünceleri de gazetelerde yer bulmuştur. Örneğin, MBK üyesi Erzincanlı Kurmay Yüzbaşı Vehbi Ersü’nün şehri ziyaretinde Sezai Çağ adlı bir ilkokul öğretmenin kendisine takdim ettiği “*Hoş Geldiniz*” adlı şiire bir köşe yazısında yer verilmiştir. Şiir şöyledir:

*İşte içimiz aydın onlar geliyor diye.
Bizleri kurtaranlar kalbim size hediye,
Ne yazsam az olurdu, edemezdim methiye
Muhterem kumandanlar buraya hoş geldiniz.*

*Yurtta sefer aştınız, yolunuz nurla doldu.
Bütün mücadeleniz bugüne gelen yoldu.
Yarının bekçileri bizlere öncü oldu.
Öncüleri kurtaran önderler hoş geldiniz.*

*Bugün hep neşeliyiz, silindi kötü günler.
Dayak yedik, sürüldük; hatıra oldu dünler.
Tarih altınla yazsın, öyle şerefli ünler
Bu ünü yaratanlar buraya hoş geldiniz.*

*Ata'nın izcileri, Aga'nın arkadaşı
Dindi artık akıyor vatan sevenin yaşı.
Aydın artık ufuklar, yaptık işte işbaşı
Çalışma hızı veren öncüler hoş geldiniz.
Hürmet olsun sizlere, Aga'ya minnet bizden
Şimdi dinlemiyoruz, usandık yalan sözden.
Teferruatı attık, müjde verdiniz özden,*

²⁴ “Millî İnkılâbı Yayma Bürosu”, Yeşil Eğin, 15 Ağustos 1960, s. 1.

²⁵ “Sayın Devlet Reisimize Çekilen Tel ve Cevabı”, Kazankaya, 9 Haziran 1960, s. 1.

²⁶ “Osman Kavrakoğlu ve Remzi Birant Erzincan Fahri Hemşeriliğinden Iskat Edildi”, Öz Erzincan, 18 Ağustos 1960, s. 1.

*Öz davaya el atan öncüler hoş geldiniz.*²⁷

Gazetelerin son derece önem verdiği bir hadise de, Devlet ve Hükümet Başkanı Orgeneral Cemal Gürsel'in Erzincan'ı ziyaretidir. Basın tarafından, bir dönem Erzincan'da görev yapan Gürsel “*hemşehrileri*” olarak görülmüştür. Gürsel de kendisini Erzincanlı ve halkını da “*hemşehrisi*” olarak addetmiştir.²⁸ Gürsel için kaleme alınan bir yazıda hem onun hemşehrilik yönüne dikkat çekilmiş hem de kendisi hakkında övücü sözler sarf edilmiştir. Gürsel için “*mert ve erkek yapılı, tok sözlü hemşehrimiz*” denilirken, kendisinin son derece etkileyici bir kişi olduğu ifade edilmiştir. Ayrıca, orduda kendisine “Cemal Aga” denilen Gürsel'in 27 Mayıs'tan sonra tüm “*Türkiye'nin agası*” olduğu söylenmiştir.²⁹ Bununla birlikte, Erzincan'a “*hoş geldiniz*”³⁰ denilmiş ve Erzincan'ın “*bir bayram havasında Gürsel'i karşıladığı*” beyan edilmiştir.³¹ Erzincan halkı da Gürsel'i geçtiği yollarda karşılayarak, “*coşkun sevgi tezahürati*” yapmıştır. Ayrıca Gürsel'e, “Yaşla! Var ol” demişler,³² Vali konağındaki konuşması esnasında binlerce vatandaş tarafından “*dakikalarca*” alkışlanmıştır.³³ Gürsel ise burada yaptığı konuşmada, müdahalenin, ülkeyi “*kötü durumdan kurtarmak*” için yapıldığını söylemiştir. Bununla birlikte, DP iktidarına sert bir şekilde yüklenmiştir.

(...) Millet'in başındakiler millet'in varlığını rastgele rastgele har vurup harman savurmuşlar, hazinayı tamtakır hale getirmişlerdir. Üstelik de bizi boyumuzu kat kat geçen borçlara soktular. Türk maliyesini çok kötü durumda bulduk. Fakat asıl fenalık, rey avcılığı yüzünden kardeşi kardeşe vurdurmak istemiş olmalarındandır. (...) Bir düşmanı başımıza getirmiş olsaydık, Türk vatanına bu şekilde hıyanet etmezdi. (...) Hırsızlık alabildiğine yürümüştür. Bir millet'in hazinesi soyulur, ahlakı yok edilirse, bu nasıl bir millettir. (...) Gazeteler bir şey yapamaz, bütün memleket bir ıstırap ve elem haline gelmiştir. Biz sizi bütün cenderelerden kurtararak temiz havanıza kavuşturduk.”³⁴

Bu ziyaret kadar gazetelerin ilgi gösterdiği bir diğer gelişme de, “*Ordu-Gençlik ve Polis Günü*” etkinliğidir. Darbeden önce yaşanan sokak olaylarında gençler ile polisler zaman zaman karşı karşıya gelmiştir. Emniyet teşkilatı darbeden sonra, DP devrinde gençliğe karşı müdahalelerinden dolayı askerî yönetimin hedefi olmuştur. Örneğin, 28 Nisan'da yaşanan öğrenci olaylarında görev yapan bütün polislerle birlikte, “*aşırı işlere bulaştıkları iddia edilen emniyet mensupları*” hapse girmişlerdir. Yassıada yargılamalarında beraat edenlerin ise silahlarına el konulmuştur. Fakat yeni yönetim polisler için kamuoyunda oluşan olumsuz algıyı yıkmak için birtakım girişimlerde bulunmuştur. Bunlardan biri de, “*polis-halk-Gençlik el ele*” toplantıları olmuştur.³⁵ Bu kapsamda, her ilde düzenlenen etkinlikler Erzincan'da da tertip edilmiştir. Kazankaya gazetesi bu gelişmeyi sütunlarına memnuniyet verici ifadelerle taşımıştır: “*Milletimizin güven taşları olan bu üç kıymetin el ele beraber oluşu vatandaşa huzur ve millete emniyet sağlar. Hükümet binasının önünde yapılmasına karar verilmiş olan bu güzel geleneğe bütün Erzincanlıların katılacaklarından emin bulunmaktayız. Milletçe canı gönülden arzu*

²⁷ M. Hidayet Pasin, “Millî Birlik Komitesi Üyelerine Yankı”, Yeşil Eğin, 1 Ekim 1960, s. 1-2.

²⁸ “Biz Sizi Bütün Cenderelerden Kurtarıp Temiz Havanıza Kavuşturduk”, Yeşil Eğin, 19 Temmuz 1960, s. 1.

²⁹ Başyazı, Kazankaya, 18 Temmuz 1960, s. 1.

³⁰ “Millî Birlik Komitesi Başkanı Devlet ve Hükümet Reisimiz Orgeneral Sayın Cemal Gürsel Bugün Şehrimizde”, Kazankaya, 18 Temmuz 1960, s. 1.

³¹ “Devlet ve Hükümet Reisimiz Dün Şehrimize Gelerek Tetkiklerde Bulundu”, Kazankaya, 19 Temmuz 1960, s. 1.

³² “Erzincan, Devlet Başkanını Candan Karşıladı”, Öz Erzincan, 19 Temmuz 1960, s. 1.

³³ “Devlet Reisimiz Erzurum'a Gitti”, Yeşil Eğin, 19 Temmuz 1960, s. 1.

³⁴ “Biz Sizi Bütün Cenderelerden Kurtarıp Temiz Havanıza Kavuşturduk”, Yeşil Eğin, 19 Temmuz 1960, s. 1.

³⁵ Ali Dikici, “27 Mayıs 1960 Askerî Darbesi ve Türk Polis Teşkilatı”, Atatürk Araştırma Merkezi Dergisi, Cilt: XXX, Temmuz 2014, Sayı: 89, ss. 25-28, 48.

edilen bu günü hazırlayanlara teşekkür ederiz.”³⁶ Fırat gazetesi de gerçekleştirilen etkinliğe geniş yer ayırmıştır. Etkinliğin takdir edildiği, DP döneminin tenkit edildiği haber-yorumda şu ifadeler yer verilmiştir:

“30.7.1960 Cumartesi günü bayram vardı. Bu ne bir dinî bayram ne de bir zafer yıldönümüydü. O gün, şanlı Türk ordusundan sonra milletimizin emniyetini sağlayan, her an kanunun, can ve malımızın koruma mesuliyetini omuzlarında taşıyan kıymetli polisimizin günüydü.

(...) Muhteris madrabaz Yassıada canavarlarının aleti olan hatta çiğnenen haklar için şahlanan gençliğin beynine coplarını insafsızca indiren Bumin Yamanoğlu³⁷ gibi gaddarlar vardır.

Millî İnkılabın akabinde İstanbul, Ankara gibi büyük şehirlerimizde kabarık bir kitleye hitap eden gazetelerimiz az da olsa birkaç haris polisin yüzünden bütün emniyet mensuplarını halkın nazarında düşürmek gibi bir hâl yarattılar.

(...) Mademki düşük iktidarın adaleti çiğneyen, koca bir milleti oyuncak yapan başların yüzünden koca bir kitle kötülenemezse, birkaç efendi köpeğinin yüzünden binlerce asil emniyet mensubunu kötülemeye kimsenin hakkı yoktur.

Onlar maruz kaldığımız kötülüklerin karşısına yılmadan hayatını dahi tehlikeye atan yılmaz kardeşlerimizdir. (...) Polislerimizden hiçbir bir an endişe etmemeliyiz. (...) bizim hukukumuzu koruyan onlardır. (...) sizi sevmeyen ancak ve ancak insanlıktan haberi olmayanlar olabilir.”³⁸

DP döneminin sert bir şekilde eleştirildiği ve yeni dönemin takdir edildiği diğer bir alan da, gazetecilik olmuştur. Köşe yazılarında bu konu ele alınmıştır. Örneğin, avukat Mehmet Özcan kaleme aldığı yazısında, 27 Mayıs’tan sonra basının “tam hür” hale geldiğini belirtmiştir. Bunun etkisiyle de, gazeteler arasında “tatlı bir rekabet” olduğunu dile getirmiştir: “Bu kadar geniş yetki ve hürriyet içerisine giren basın mensuplarımız 27 Mayıs inkılâbından evvelki devrin acısını çıkarmak için birbirleriyle haber, havadis, fıkra ve makaleleriyle yarış etmekte ve hür basının hür yazısına hasret kalan efkâr-ı umumiye de bol bol okuma, haber alma hürriyetinin tadını çıkarmaktadır.”³⁹ Fakat kaleme alınan bir yazı hem muhteviyatı hem de DP döneminde gazetenin genel eğilimiyle oluşturduğu zıtlık bakımından dikkate değerdir. Fırat gazetesi 1958 yılında faaliyete geçmiş, her ne kadar o dönem gazete çalışanları tarafından “bağımsız” olarak tanımlansa da DP yanlısı bir çizgi takip etmiştir.⁴⁰ Darbeden sonra ise, konjonktür gereği askerî yönetim yanlısı bir yayın izlemek zorunda kalan gazetede, Hasan Ertürk yazdığı yazı ile darbeden önceki ve sonraki basın hürriyetini net çizgilerle ayırmıştır. Ertürk yazısında, 1954-1960 arası dönemde basının ülkenin kötüye gidişini “boğazını yırtar” şekilde dile getirdiğini belirtmiş, gencinden yaşlısına birçok gazetecinin cezaevine girdiğini söylemiştir. Ardından, Ankara ve İstanbul’da harekete geçen gençliğe karşı “Çiftlik ağaları köpeklerine emir verip parçalatmak istemiştir” ifadelerini kullanmıştır. Ayrıca, bu dönemde “Hürriyet şehitleri” verildiğini dile getirmiştir. 27 Mayıs 1960’ın hemen ertesinde ise, iktidarı destekleyen gazetelerin birdenbire saf değiştirdiklerine dikkat çekmiştir: “(...) efendilerini kaybeden gazete taslakları bambaşka bir hüviyete bürünüyorlar. Zannediyorlar ki, millet tanımıyor onları, fenalıklarıyla şimdi içi vatani için daima alevli basında derin bir oh çekip rahat

³⁶ Ordu-Gençlik ve Polis Günü Yarın Kutlanacak”, Kazankaya, 29 Temmuz 1960, s. 1.

³⁷ İstanbul’da görev yapan polis memurudur. DP’li olarak bilinen Yamanoğlu, Adnan Menderes İstanbul’a geldiğinde “gönüllü” olarak korumalığını yapmıştır. Dikici, s. 17.

³⁸ “Ordu, Gençlik ve Emniyet Günü Büyük Bir Merasimle Kutlandı”, Fırat, 1 Ağustos 1960, s. 1.

³⁹ Mehmet Özcan, “Gazetecilik Ahlakı”, Fırat, 7 Temmuz 1960, s. 1.

⁴⁰ Yavuz, s. 115.

nefes aldıklarını millet görüp takdir ediyor."⁴¹ Esasında, yazarın tenkit ettiği gazeteler arasında yazısını kaleme aldığı Fırat da vardır. Fakat dönemin değişim/dönüşüm atmosferi içinde bunun üzerinde durmamış ya da görmek istememiş olsa gerek.

Eski dönemi ağır bir şekilde tenkit edip yeni dönemi öven başka bir isim ise Şevket Turan olmuştur. İki gün üst üste aynı konuyu işleyen yazar, DP'nin vatandaşlar arasına soktuğunu söylediği "*nifak tohumunu*" dağıtmak ve "*her türlü şüpheden ari demokrasi rejimini kurmak*" için TSK'nın kan akıtmadan "*beyaz ihtilal*" gerçekleştirdiğini ileri sürmüştür. Toplumda ise, bu müdahaleden sadece "*sakit iktidar devrinde elde ettiği, alın teri dökmeden kazandığı menfaatler elden gidince kanadı kopmuş kuşa dönen birtakım midecilerin*" rahatsız olduğunu ifade etmiştir. Ayrıca, müdahalede geç kalınması halinde DP iktidarının "*sel gibi kardeş kanı akıtacağı*"⁴² iddia etmiştir. Yazarın dikkat çeken diğer bir görüşü ise, yapılan askerî müdahaleye ihtilal bile denemeyeceğini, yapılanın "*sadece milletin gasp edilen hakkının istirdadı ve millete iadesi hareketi*" olduğudur. Yazar, Celal Bayar ve Adnan Menderes'i kastederek, "*iki cahil adamın*" milletvekillerinden 247'si yüksek tahsil görmüş isimleri etkisi altına aldığını söylemiştir.⁴³

DP'ye ve hâlâ bu partiye ait olduğu söylenen "*çıkar çevrelerine*" sert bir uyarı da Erzincan Millî İnkılâbı Yayma Bürosu Yayınları tarafından yapılmıştır. Kaleme alınan yazıda, "*düşük iktidarın düşük menfaat kuyrukları*" olarak tanımlanan "*üçü-beşi geçmeyen haris politikacı artıklarının*" DP devrinde elde ettikleri söylenen çıkarlarının devamını sağlamak için "*zehirli propagandalar yaydıkları*" ifade edilmiştir. Bu propagandalar arasında özellikle dinî konular olduğu belirtilerek, Kur'an-ı Kerim'in Türkçe okutulacağı, kadınların "*açık-seçik*" giyindirilip sokağa çıkmaya zorlanacağı söylendiği ifade edilmiştir. Ayrıca, banka borçlarının haciz yoluyla temin edileceği, jandarmanın halka kanun dışı muamelede bulunacağı propagandasının yapıldığı dile getirilmiştir. Bununla birlikte, bu kesim açıkça tehdit edilmiştir. Cemal Gürsel'in, "*İcap ederse sel gibi kan akıtmaktan çekinmem*" sözü hatırlatılarak, "*Hükümetin sabrını taşırmamak ve kendilerine gösterilen müsamaha ve efendiliği suiistimal etmemek en basit bir idrak işidir*" denilmiştir. Erzincan'ın Yassıda'ya uzak olmadığı da vurgulanmıştır. Diğer yandan, vatandaşlara parti ayrımı yapılmaksızın hizmette bulunulacağı dile getirilmiştir.⁴⁴ Bir başyazıda ise, bu kez benzer şekilde bahsedilen ve Erzincan'da var olduğu söylenen "*çıkar çevreleridir.*" Erzincan'ın imarı konusunda bazı kesimlerin kişisel hesapları sebebiyle iddialarının gerçeği yansıtmadığı; şehrin imarı konusunda şehrin hem valisi hem belediye başkanı olan Yakup Yücel'in son derece hassas olduğu ifade edilmiştir.⁴⁵

⁴¹ Hasan Ertürk, "Kurtulan Kalem", Fırat, 6 Ağustos 1960, s. 1-3.

⁴² Şevket Turan, "27 Mayıs 1960 ve Devamı", Öz Erzincan, 17 Ağustos 1960, s. 1-2.

⁴³ Şevket Turan, "27 Mayıs 1960 ve Devamı", Öz Erzincan, 18 Ağustos 1960, s. 1-2.

⁴⁴ "Dikkat.. Tehlike Var.", Kazankaya, 24 Ağustos 1960, s. 1-2.

⁴⁵ Başyazı, "Menfaat Hırsı ve Yalan Yaygarası", Kazankaya, 26 Ağustos 1960, s. 1-2.

SONUÇ

Türk siyasi tarihinde bir kırılma noktası olan ve kendisinden sonraki dönemleri de derin bir şekilde etkileyen 27 Mayıs 1960 Askerî Darbesi birçok alanda değişim/dönüşüme yol açmıştır. Seçilmiş meşru bir hükümetin alaşağı edilmesinin yansımalarının en bariz olarak görüldüğü alanlardan biri de basın olmuştur. Darbeden önce zaten DP iktidarına muhalif olan kesimlerin “memnuniyetle” karşıladığı müdahale, darbeden önce DP yanlısı olan basının “mecburi dönüşümüne” de sahne olmuştur. Bu dönüşüm sadece ulusal düzeyde gerçekleşmemiş, yerel düzeyde de meydana gelmiştir. Bu örneklerden biri de, Erzincan basınıdır. Darbeden önce kahir ekseriyetinin DP’ye yakın durduğu gazeteler hızlı bir şekilde, TSK ve MBK lehinde bir yayın politikası izlerken, çok sert bir şekilde de DP döneminin tenkitçisi olmuşlardır. Esasında bu durum, yukarıda da belirtildiği gibi, zaruretten dolayı cereyan etmiştir. Askerî darbe ve yöneticilerinin bu denli “sempati” ile karşılanması gazetelerin yaşaması için tek çıkar yoldur. Aksi halde, kapanmaları kaçınılmazdır. Erzincan’da da görülen durum da budur.

Netice olarak, 27 Mayıs 1960 Askerî Darbesinin her ne kadar “hürriyet” adına yapılmış olduğu iddia edilse de, en başta basını bilhassa siyasi meselelerde “tek tipçi” yaparak, hürriyet söylemi ile tezat oluşturmuştur. Basının DP döneminde yaşadığı sorunlar da bir hürriyet sorunu idi. Fakat giden hürriyetin yerine gelen hürriyetin Türk basınında yukarıda da izah edildiği gibi, bilhassa siyasi meselelerin ele alınışında istenen rahatlamayı sağladığı (pek) söylenemez!

BİBLİYOGRAFYA

A. Gazeteler

Fırat
Kazankaya
Öz Erzincan
Yeşil Eğin

B. Kitap ve Makaleler

Dikici, Ali, “27 Mayıs 1960 Askeri Darbesi ve Türk Polis Teşkilatı”, **Atatürk Araştırma Merkezi Dergisi**, Cilt: XXX, Temmuz 2014, Sayı: 89, ss. 11-60.

Koloğlu, Orhan, **Osmanlı’dan 21. Yüzyıla Basın Tarihi**, Pozitif Yayınları, İstanbul 2015.

Gülmez, Nurettin- Aşık, Süleyman, “27 Mayıs 1960 Askeri Darbesi Sürecinde Havadis Gazetesi”, **CBÜ Sosyal Bilimler Dergisi**, Cilt: 12, Sayı: 3, 2014, ss. 72-96.

Topuz, Hıfzı, **II. Mahmut’tan Holdinglere Türk Basın Tarihi**, Remzi Kitabevi, İstanbul 2015.

Yavuz, Erdem, “Cumhuriyet Dönemi Erzincan Basını ve Basın-Siyaset İlişkisi (1960’a Kadar)”, **The Journal of Academic Social Science Studies**, Number: 44, Spring II 2016, ss., 107-124.

C. Gazete Makaleleri

Başyazı, “Demokrat Parti’nin Kuruluşu ve Asıl Hedefler”, **Kazankaya**, 7 Ocak 1959, s. 1.

Başyazı, “Demokrasi Anlayışı”, **Öz Erzincan**, 28 Nisan 1959, s. 1.

Başyazı, **Kazankaya**, 18 Temmuz 1960, s. 1.

Başyazı, “Menfaat Hırsı ve Yalan Yaygarası”, **Kazankaya**, 26 Ağustos 1960, s. 1-2.

Ertürk, Hasan, “Kurtulan Kalem”, **Fırat**, 6 Ağustos 1960, s. 1-3.

Gölgelioglu, Muzaffer Naim, “Adnan Menderes İçin Taziyet ve Niyaz”, **Öz Erzincan**, 3 Mart 1959, s. 1.

Özcan, Mehmet, “Gazetecilik Ahlakı”, **Fırat**, 7 Temmuz 1960, s. 1.

Özcan, Mehmet, “Kıymetli Hemşehrimiz”, **Fırat**, 18 Temmuz 1960, s. 1.

Pasin, M. Hidayet, “Öğretmenlerimiz Millî İnkılâp Yolunda”, **Yeşil Eğin**, 18 Eylül 1960, s. 1.

Pasin, M. Hidayet, “Millî Birlik Komitesi Üyelerine Yankı”, **Yeşil Eğin**, 1 Ekim 1960, s. 1-2.

Turan, Şevket, “27 Mayıs 1960 ve Devamı”, **Öz Erzincan**, 17 Ağustos 1960, s. 1-2.

Turan, Şevket, “27 Mayıs 1960 ve Devamı”, **Öz Erzincan**, 18 Ağustos 1960, s. 1-2.

ERZİNCAN'IN YETİŞTİRDİĞİ HATTAT VE RESSAM: RAFET KAVUKÇU**Adem DÖLEK*****ÖZET**

İslâm Sanat Tarihi açısından hat sanatının önemi büyüktür. İslâm tarihinde Kur'ân âyetlerinin ve hadislerin farklı yazı çeşitleriyle hattatlar tarafından yazıldığı, camilerimizin ve bir kısım mekânların bu tür yazı ve kitabelerle süslediği herkes tarafından malumdur.

Erzincan'da yetişen önemli bir hattat ve ressam, Rafet Kavukçu'dur. O, Kur'ân'ı, Ali el-Kârî ve Hatt-ı Osmânî imlâsı ile iki defa yazmıştır. Bunun yanında birçok dua mecmuası, âyet ve hadisler de yazmıştır. Bunlara ilâveten resim sanatına ait dört yüzeyakıntablosu bulunmaktadır.

Kavukçu'nun yazdığı Kur'ân-ı Kerim'ler ve çizdiği resimler, dünyanın birçok ülkesine yayılmış; aynı zamanda bu eserler, birçok neşriyatta da kullanılmıştır.

Erzincan'ın yetiştirdiği bu hattat ve ressamın eserleri, şehrimizin yakın tarihi, ülkemiz ve bütün dünya insanları özellikle de İslâm âlemi için büyük önem arz etmektedir.

Bu tebliğde, şu an Erzincan'da yaşamakta olan Rafet Kavukçu'nun ortaya koyduğu eserleri ve İslâm Sanat tarihine katkısı ele alınacaktır.

Anahtar Kelimeler: Rafet Kavukçu, Sanat, hat, Kur'ân, hadis.

CALLIGRAPHER AND PAINTER WHO GREW UP IN ERZİNCAN: RAFET KAVUKCU**ABSTRACT**

Calligraphy is of great importance in the history of Islamic Art. It is clear to everyone that in the history of Islam, verses of the Qur'an and hadiths have been written by calligraphers with different types of scriptures, and that the mosques and some places are adorned with such writings and inscriptions.

Rafet Kavukçu is an important calligrapher and painter of Erzincan origin. He has written the Qur'an twice with the orthography of Ali el-Qarî and Hatt-ı Osmânî. He has also rewritten many prayer magazines, verses and hadiths. In addition, he has more than four hundred paintings.

The Qur'an written by Kavukçu and his paintings have been known worldwide; these works have also been used in many publications.

The works of this calligrapher and painter of Erzincan origin are of great importance to the recent history of our city, our country and all of the people in the world, specifically in the Islamic world.

The works of Rafet Kavukçu, who is currently living in Erzincan, and his contribution to the history of Islamic Art are also given place in the paper.

Key Words: Rafet Kavukçu, Art, calligraphy, Qur'an, hadith.

* Prof. Dr.; Erzincan Binali Yıldırım Üniversitesi İlahiyat Fak. Öğrt. Üyesi; adolek@erzincan.edu.tr

ERZİNCAN'IN YETİŞTİRDİĞİ HATTAT VE RESSAM: RAFET KAVUKÇU

Adem DÖLEK*

GİRİŞ

İslâm Sanat Tarihi açısından hat sanatının önemi büyüktür. İslâm tarihinde Kur'ân âyetlerinin ve hadîslerin farklı yazı çeşitleriyle hattatlar tarafından yazıldığı, camilerimizin ve bir kısım mekânların bu tür yazı ve kitabelerle süslediği herkes tarafından malumdur.

Erzincan'da yetişen önemli bir hattat ve ressam, Rafet Kavukçu'dur. Hattat Hâmid (1891-1982)'in ifadesiyle **Anadolu'da yetişen bir yıldızdır**. O, Kur'ân'ı hem Ali el-Kârî imlâsı hem de Hatt-ı Osmânî imlâsı ile iki defa yazmıştır. Bunun yanında birçok duâ mecmuası, âyet ve hadîsler de yazmıştır. Bunlara ilâveten resim sanatına ait dört yüze yakın tablosu bulunmaktadır.

Kavukçu'nun yazdığı Kur'ân-ı Kerim'ler ve çizdiği resimler, dünyanın birçok ülkesine yayılmış; aynı zamanda bu eserler, birçok neşriyatta da kullanılmıştır.

Erzincan'ın yetiştirdiği bu hattat ve ressamın eserleri, şehrimizin yakın tarihi, ülkemiz ve bütün dünya insanları özellikle de İslâm âlemi için büyük önem arz etmektedir. Tahir Erdoğan Şahin, "*Erzincanlı Hattatlar ve Hat Çalışmaları Üzerine Notlar*" isimli bir makale kaleme almış ve orada geçmişten günümüze kadar Erzincan asıllı olup hat çalışmaları yapan on beş kişi hakkında kısa bilgiler vermiştir¹. Ancak burada aslen Erzincanlı olan Erzincan'ın yetiştirmiş olduğu hattat ve ressam aynı zamanda müzehhib olan Rafet Kavukçu'dan bahsedilmemiştir.

Bu çalışmada, şu an Erzincan'da yaşamakta olan ve doksan yaşına varan Rafet Kavukçu'nun ortaya koyduğu eserleri ve İslâm Sanat tarihine katkısı ele alınmıştır.

1. HAYATI

Rafet KAVUKÇU;

-1930 Erzincan doğumlu olup babasının adı; Hüseyin (v.1977), annesinin adı; Selime'dir. Babası, aslen Erzincan'ın Değirmenli (eski adıyla Zekkîh" Köyü'ndendir. Annesi de Oğlaktepe (eski adıyla Til) Köyü'ndendir. Ama Rafet Kavukçu, doğma büyüme Erzincan merkezlidir. Kardeşleri; Seyfeddin, Talat, Orhan, Nevzat'tır.

-1937 Yılında Kavukçu, ilköğrenimine Erzincan'da başladı, üçüncü sınıfta iken 27 Aralık 1939 Erzincan depreminin vuku bulmasıyla ailecek Sivas'a hicret ettiler ve ilköğrenimi orada (üçüncü sınıftan) devam etti. Oradan da Konya'ya gittiler, dördüncü sınıfı da Konya'da okudu. Okulda öğretmenini onun kabiliyetini keşfetmiş olmalı ki, Hayat Bilgisi dersinin haritasını tahtaya çizdirmiş. Bu arada gizlice Kur'ân okumayı da öğrendi.

-1942 Yılında yaz aylarında tekrar Erzincan'a döndüler. İlköğretimin beşinci sınıfını Erzincan'da tamamladı.

-1944 Yılında ortaokula başladı.

-1948 Yılında ortaokuldan mezun oldu.

Kavukçu, ortaöğretiminden sonra babasının yanında ticaretle meşgul olmaya (bakkal dükkânında çalışmaya) başladı.

* Prof. Dr.; Erzincan Binali Yıldırım Üniversitesi İlahiyat Fak. Öğrt. Üyesi; adolek@erzincan.edu.tr

¹ Tahir Erdoğan Şahin, "Erzincanlı Hattatlar ve Hat Çalışmaları Üzerine Notlar", *EBYÜ, Sosyal Bilimler Enstitüsü Dergisi, ÖS.*, 2016, 113-122.

-1950 Yılında askere giden kavukçu, 1952 yılında vatanî görevi tamamlayarak tezkeresini aldı. Askerlik görevini bitirdikten sonra 1953 yılında Sevin Ahı hanımefendi ile evlendi,

-1958 Yılında açtığı tabela atölyesinde dînî ve millî temalı resimler yapmaya başladı ve 1964 yılına kadar devam etti. İlk tabela çalışmasını 1960'larda yaptı.

-1964 Yılından itibaren kardeşi Nevzat ile birlikte İslâm Kitabevi ismiyle bir kitap kırtasiye dükkânı açarak ticaretle meşgul olmaya başladı. Bununla birlikte İstanbul'daki hattatlarla irtibata geçti.

-1964 Yılından itibaren iki yıl süreyle Hattat Ali Rüştü OranBey² (1925-1998)'den mektupla hat dersi almıştır.

-1965 yılından itibaren de altı yıl süreyle Hattat Hâmid (1891-1982)'den mektupla hat dersi almaya başladı ve 1971 yılında Hattat Hamid'den Sülüs ve Nesih yazısı dalından birer icâzet aldı³.



İnsanın dünyada bıraktığı ve ölümünden sonra ismini yâd ettiren en önemli iki eseri vardır. Bunlardan biri, neslini devam ettiren çocuklarıdır. İkincisi de eserleridir. Bir insanın yâdı, dünyada bıraktığı bu iki eser ile asırlarca anılmaya ve ismi bâki kalmaya devam eder. Bu bakımdan Kavukçu'nun da ismini yâd ettirecek çocuklarını ve eserlerini anlatmaya çalışalım.



2. ÇOCUKLARI

Kavukçu'nun, Sevim hanımefendiden bir kız, dört erkek çocuğu dünyaya geldi. Bunlar, Talat, Süreyya, Mehmet, Ahmet ve Mustafa Sadık'tır.

Talat ve Ahmet, ticaretle meşgul olmaktadırlar. Mehmet Kavukçu, babası gibi hayatını sanata adanmış olup Çağdaş Türk Sanatçısıdır ve alanında kariyerini tamamlayarak profesör olmuştur. Bir dönem Atatürk Üniversitesi Güzel Sanatlar Fakültesi Dekanlığını yapan Prof. Dr. Mehmet Bey, son olarak Erzincan Binali Yıldırım Üniversitesi Güzel Sanatlar Fakültesi kurucu Dekanlığına atanmıştır. Hâlen bu görevi devam ettirmektedir.

Mustafa Sadık ise altı yaşında iken vefat etmiştir.

3. ESERLERİ

Kavukçu, 1958 Yılında başladığı ve şu zamana kadar 70 yıldır ortaya koyduğu eserlerini birkaç grupta ele alabiliriz.

3.2.1. Hat Eserleri

² Ali Rüştü Bey, hat çalışmalarına Hattat Hâmid'in tavsiyesi ile öğrencisi olan Halim Özyazıcı'dan Sülüs ve Nesih meşkleri almaya başlar, Nesih meşklerini tamamlayıp, Sülüs meşklerini de yarılacağı zamanda hocası Halim Bey vefat eder. Bunun üzerine Ali Rüştü Bey de eksik kalan meşklerini Hattat Hamid'den tamamlar ve hocasından icazet alır.

³ Rıfki Kaymaz-Halil İbrahim Özdemir, *Erzincanlılar Ansiklopedisi*, Erzincan, 2010, 299-300; Kavukçu'nun ailesi ve kendi hayatı hakkında geniş bilgi için bkz. Halil İbrahim, Özdemir, *Kalemlerin Efendisi Rafet Kavukçu*, İst., 2018.

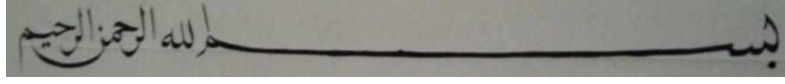

Kavukçu, yukarıda da temas edildiği üzere 1964 Yılından itibaren yıl süreyle Hattat Ali Rüştü Bey'den mektupla hat dersi almıştır. 1965 yılından itibaren de Hattat Hâmid Aytaç'tan mektupla hat dersi almaya başlamış ve 1976 Yılında Aytaç'tan Sülüs ve Nesih hatlarından icazet almıştır. Bu alanda yazdığı birçok âyet, hadis ve duâlar vardır.



Risale-i Nur kitaplarının kapaklarındaki küçük büyük bütün kitap isimlerinin tasarımı ve yazıları Kavukçu'nun eserleridir. Bu yazılarda gotik stil kullanılmıştır. Birçok Avrupa ülkelerinin alfabetinde bulunan gotik (gothic) stilinin Türk alfabesine de uyarlanmasını sağlamıştır. Kendisi, "Gotik stilini, Türkçeye ve İslâmî stile tebdil ettim" der ve şöyle anlatır: "Avrupa'nın kullandığı gotik alfabesinin birçokları karışık olması sebebiyle okunması veya herkesin okuyabilmesi çok zordur. Ben bunları daha düzgün ve okunaklı, herkesin rahatlıkla okuyabileceği bir şekilde getirdim"



Kendisinin anlattığı bir hatırası şöyledir. "Abdullah Yeğin'in hazırlamış olduğu *Yeni Lügat* isimli eserin basımında kitabın ismi için yazdığı harflerden "L" harfi kaybolmuş. Ben o zamanın şartlarında bir "L" harfini yazmak için kendi imkânlarımla birçok masrafa ve zahmete katlanarak Erzincan'dan İstanbul'a otobüsle gittim ve bu "L" harfini yazdım ve geri döndüm"



3.2.1.1. Tevâfuklu Kur'ân-ı Kerim

Kavukçu, 1982 yılında Kur'ân'ı, Ali el-Kârî imlâsı (tarzı)yla⁴ ve "Allah" isimlerinin alt alta gelecek şekilde tevâfuklu olarak yazmaya başlamış ve tamamladıktan sonra 1987 yılında ilk baskısı yapılmıştır. Bu Kur'ân, Diyanet İşleri Başkanlığı Mushafı İnceleme Kurulu tarafından 1989 yılında (383 numaralı) onaylanmıştır. Nesih hattı ile yazılan bu Mushaf, 604 sayfadır ve âyet berkenardır⁵.



3.2.1.2. Tecvidli ve Tevafuklu Kur'ân-ı Kerim

⁴ Ali el-Kârî imlâsı ile ilgili geniş bilgi için bkz. Muhammet Abay, "Mushaf İmlasında Ali el-Kârî Tarzı Meselesi", *Usûl İslâmî Araştırmaları*, S.23, 2015., s. 7-44.

⁵ Âyet berkenar, Osmanlının son dönemlerinde yaşayan Kayışzâde Hâfız Osman Efendi'nin (v.1895) tertibi ile yazılan ve her sayfasının en boy oranıtısı, on beş satır ve 604 sayfadan oluşan tertiptir. Bu tertip, İslâm âleminin de kabulüne mazhar olmuştur. Bu tertipte Kur'ân'ın her sayfası âyetle başlayıp âyet ile bitmektedir. Sayfaların ölçüsünde Kur'ân'ın en uzun âyeti, bir sayfa ve on beş satır tutan müdâyene âyeti, satır ölçüsünde de en kısa süre olan ve bir satır tutan İhlâs sûresi esas alınmıştır. İşte bu tertip üzere yazılan Mushaf'lara "Âyet berkenar" denilmiştir.

Kavukçu, ikinci olarak yazdığı Kur'ân-ı Kerim, 1992 Yılında Hatt-ı Resm-i Osmanî imlâsı ile tevâfuklu ve tecvidli olarak yazmaya başladığı ve 2002 Yılında yazımını tamamladığı Kur'ân-ı Kerim'dir. Ezher Üniversitesi âlimlerinin bu Kur'ân'ı incelemesi ve tasdik edilmesi 4 sene gibi bir zaman almıştır. Ezher Üniversitesi âlimleri tarafından tasdik edilmesiyle 2009 Yılında Kahire'de basımı yapılarak neşredilmiştir. Bu Mushaf, Medine'de basılan mushaflar gibi tecvid kaidelerinin üzerinde gösterildiği aynı tarzdadır. Bu Mushaf'ın Medine'de tabedilen mushaflardan farkı, bunun tevafuklu olması ve Medine'de tabedilen Mushaflardaki 30. cüz, âyet berkenâr olmamasına rağmen bu Mushaf'ın ise bütün cüzleri âyet berkenâr olmasıdır. Mushaf 604 sayfadır. Mushafın tezhibi Kavukçu'ya aittir ve tezhib en az beş renklidir.



Kavukçu'nun anlattığına göre, bu Kur'ân'ı yazmaya başladığında Fatiha sûresini bir sayfa hâlinde yazıp hocası Hattat Hamid'e göstermek için götürür ve hocasına takdim eder. Hocası kontrol ettikten sonra Rafet Bey'e “*Bunda imza yok, bu imzasız olmaz*” der ve Hattat Hâmid'in kendisi sayfanın altına (حامد) olarak imzasını atar ve “*Âferin, Anadolu'da bir yıldız yetişiyor*” yazar. Bu esas itibariyle, öğrencisini takdir ederek teşvik etmesinin yanında öğrencisinin yazısını kendisi yazısı gibi kabul ettiğini göstermesi açısından çok önemlidir.

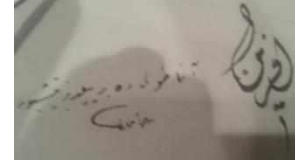

Azerbaycan Cumhurbaşkanı, bu Mushaf'tan iki bin adet istemiş ve onun için özel basımı yapılmıştır.

Kavukçu, bu Kur'ân'ın tarzına âşina olmayanların rahatlıkla okuyabilmeleri için bir de dört sayfalık “**Resm-i Osmânî İmlâsı ile Tecvidli Kur'ân-ı Kerim Okuma Kaideleri**” isimli bir broşür kaleme almış ve orada tecvid kaidelerinin, üzerinde gösterildiği Kur'ân'da bu kâidelerin nasıl okunacağını örneklerle açıklamıştır. Bu broşür, Kur'ân ile birlikte dağıtılmaktadır.

Bu Mushaf, Ezher âlimlerin onayından geçtikten sonra, tecvidli ve tevafuklu olarak İslâm âlimine neşredilen ilk Kur'ân özelliğini taşımaktadır. Çalışma, bu yönüyle de câlib-i dikkattir ve takdire şayandır.

3.2.1.3. Kur'ânımızı Öğrenelim

Bu eser, Kur'ân okumasını yeni öğrenecekler için hazırlanmış olan elif-bâ kitabıdır. Bu çalışma, 80 sayfadır. 1993 Yılında Yeni Asya yayınları tarafından (İst., 1993, 6. baskısı) yayımlanmıştır.



3.2.1.4. Namaz Tesbihatı

Bu tesbihatta, Yâsîn sûresi, beş vakit namazdan sonra okunan tesbihatlar, Salâtü'n-Nâciye duâsı, Risale-i Nur meşrebi müntesiplerinin, sünnet olan tesbihattan sonra okudukları duâlar, Esmâ-i Hüsnâlar ve aşr-ı şerifler bulunmaktadır. Yine namazlarda okunabilecek bazı duâlar da yer almaktadır. Bu çalışma, Nesil Basım-Yayın tarafından yayımlanmıştır.⁶



3.2.1.5. Esmâ-i Hüsnâ

⁶ Nesil Basım-Yayın, İstanbul, 1996 (3. Baskı).

Erzincan merkezinde bulunan Terzibaba Camii'nin kubbesinin etrafını ihata eden 99 Esmâ-i İlâhiyedir. Sülüs ile yazılmıştır.



3.2.1.5.6. Mihrâb Üstü Yazı

Kavukçu'nun yazdığı hat yazılarından biri de Erzincan merkezinde bulunan ve Erzincan'ın en büyük camisi olan Terzibaba Camii'nin mihrabının üstündeki “فَرَّوْجُهَاكَ شَطْرَ الْمَسْجِدِ الْحَرَامِ”⁷ âyetidir. Sülüs ile yazılmıştır.



3.2.1.7. Cevşen

el-Hakâiku'n-Nûriyye isimli eserin birinci kısmı olan Kur'ân bölümünden sonra ikinci kısımda “**Cevşen**” duası yer almaktadır (31-51). Cevşen duâsında bin bir esmâ-i İlâhiyye yer almaktadır. Bunlar da onar isim ve sıfatın zikredildiği yüz bahirden meydana gelmektedir.



3.2.1.8. Celcelûtiyye

Kasîde-i Celcelûtiyye' Hz. Ali'ye ait olduğu rivayet edilen ve 101 beyt hâlinde yazılan bir eserdir. Bu eserin tertip ve tanzimi Bedüzzaman'a aittir, hat ve tezhibi Rafet Kavukçu'nundur. 17 sayfadır. **Hızbu'l-Ekberi'n-Nûrî** ile birlikte. Nesil Yayınları tarafından (İstanbul, 2008) yayınlanmıştır. Nesih hattı ile yazılmıştır.

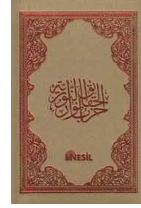

3.2.1.9. Hızbu'l-Ekberi'n-Nûrî

Bu eserin yazarı Bedüzzaman'dır. Tefekkürî Arapça bir duâdır. Hattı ve tezhibi Kavukçu'ya aittir. “**Celcelûtiyye**” duâsı ile aynı eser içinde yer almaktadır. 48 sayfadan oluşmaktadır. Nesil Yayınları tarafından “**Celcelûtiyye**” ile birlikte (İstanbul, 2008) yayınlanmıştır. Nesih hattı ile yazılmıştır.

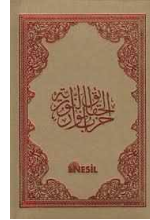

3.2.1.10. Hızbu'l-Kur'ân

“**el-Hızbu'l-Kur'âniyyu'l-Ekber**”, Büyük Kur'ân Hızbu demektir. Adından da anlaşıldığı gibi, Kur'ân'dan seçilmiş bazı sûre ve âyetlerden oluşan ve duâ yerinde okunan büyükçe bir duâ mecmuasıdır. Tertip ve tanzimi Bedüzzaman'a aittir, hattı ise Kavukçu'nundur. 2008 Yılında İstanbul'da Nesil yayınları tarafından neşredilmiştir. 156 sayfadan oluşmaktadır.

3.2.111. el-Hakâiku'n-Nûriyye

Tertip ve tanzimi Bedüzzaman'a, hat ve tezhibi Rafet Kavukçu'ya ait olan bu eser, iki kısımdan oluşmaktadır. Kısa bir giriş duasından sonra **Kur'ân Kısmı**; Yasin sûresi, Fetih sûresi, Rahman sûresi, Haşir sûresinin son beş âyeti, Mülk sûresi, Nebe' sûresi, Bakara sûresinin son iki âyeti ve arkasından kısa duâ bulunmaktadır. Bu sûrelerde Allah ismi ve Allah ismine işaret eden zamirler renkli olarak yazılmıştır (4-330). Sayfaların kenarında tezhip de renklidir. Eserin bu kısmından sonra kısım ise duâlar kısmıdır ki, **Cevşen** duâsı yer almaktadır (31-51) ve peşinden Şâhî Nakşibendî'nin evradı olan “**Evrâd-ı Kudsiyye**” yer almaktadır (853-78), bunun arkasından “**Delâilu'n-Nûr**” duâsı gelmektedir (81-101), bunun arkasından “**Sekîne**” duâsı takip etmektedir (102-03), arkasından “**Veysel Karânî'nin Münâcâtı**” takip etmektedir (104-105), bunun peşinden “**İsmi a'zam duâsı**” yer almaktadır. Bu duâda Esmâ-i hüsnâdan 76 isim bulunmaktadır

⁷ Bakara, 2/149.

(106-110). Yine bir başka “**ism-i a‘zam duâsı**” takip etmektedir. Bu duâda da 42 esmâ-i hüsnâ bulunmaktadır (111-112). Bunun eşinden “**Münâcâtu’l-Kur’ân**” isimli duâ gelmektedir. Bu duâ, Kur’ân âyetlerinden seçilerek oluşturulmuş bir duâdır (115-154). Bundan sonra “**Tahmîdiyye**” duâsı gelmektedir (157-179). Bunun peşinden “**Tefekkürî bir duâ**” bulunmaktadır (182-199), bunun peşinden bir duâ gelmektedir (200-204), yine bir “**duâ**” daha (205-209) ve başka bir “**dua**” (210-217) ve nihayet “**Tazarru ve Niyaz**” isimli duâ (218-221) ve bir sayfa fihrist (s. 222). Böylece “**el-Hakâiku’n-Nûriyye**” mecmuâsı, iki kısım hâlinde 14 bölümden oluşmaktadır. Üzerinde çalıştığımız bu nüsha, İstanbul, 2015 Nesil Yayınları tarafından neşredilmiştir. Tezhibler en az beş renkten oluşmaktadır.

3.2.2. Resim Çalışmaları

Kavukçu’nun, fitratındaki resim sevgisi ve merakı ve o husustaki kabiliyeti neticesinde hiç resim dersi almadan 1955 yılından beri kendini geliştirerek yaptığı çalışmalara bakıldığında bitmeyen bir enerjisinin, usanç bilmeyen bir iradesinin olduğu âşikâre görülmektedir. Daha ilkokul sıralarında ders haritasını tahtaya çizmekle başlayan Kavukçu, ileriki yıllarda yakınları için çiçek ve manzara resimleri yapmaya ve tabela yazmaya başladı. 1956 yıllarından önce evinin bir köşesini atölye yapıp orada tabela yazmaya başlamıştır. 1963’te vecize levhaları ve kartpostalları yazmıştır.⁸

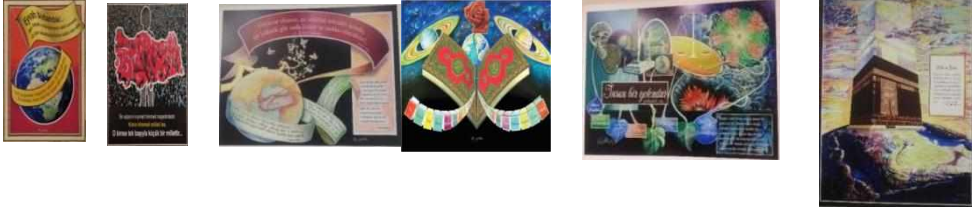

3.2.2.1. Bediüzzaman Albümü Çalışması

Kavukçu’nun, Bediüzzaman’ın hayatını resimlerle anlatan bir albümü bulunmaktadır. Bu albümde 200 civarında Bediüzzaman’ın doğumundan vefatına kadar safhaları anlatan resimler bulunmaktadır. Kavukçu’nun bu albümü 50 yıllık bir çalışmanın ürünüdür. Kavukçu, Bediüzzaman’ın gezdiği ve gittiği yerlere giderek çektiği fotoğrafları tuvale aktarmıştır. Birkaçı hâriç hepsi fotoğraftan çizilmiştir. Albüm, büyük boy ve küçük boy olmak üzere 2000 Yılında yayımlanmıştır ve 2015 Yılında da ikinci baskısı yapılmıştır. 424+24 sayfadır. Son 24 sayfada vecizelerin bulunduğu tabloları, hat yazılarından bazıları ve resimler yer almaktadır.



2000 Yılıının Mart ayında, Bediüzzaman’ın hayatını konu alan 140 tablolu resim sergisi, İstanbul Çemberlitaş’ta on gün süreyle halkın ziyaretine sunulmuştur.

⁸ <https://www.mihraphaber.com>, erişim tarihi, 11.07.2019.

3.2.2.2. “Bediuzzaman Kültür ve Sanat Evi”nde Resim Sergisi

Yukarıda bahsedilen “*Albüm*”deki resimlerin orijinallerinin ve başka birçok resmin sergilendiği “*Bediuzzaman Kültür ve Sanat Evi*” ismiyle resim galerisi bulunmaktadır. Buradaki resimlerin hepsi, muhtelif malzeme üzerinde çalışılmış orijinal şekliyle sergilenmiştir. Buradaki tablolar, 60x60, 70x70, 80x80 cm gibi farklı ölçülerdedir. Serginin tümü el yapımıdır, içerisinde fotoğraf yoktur. Sergi, haftada 6 gün, Pazar günleri haricinde daimi olarak ziyarete açıktır.



3.2.2.3. Vahdaniyet ve Haşir Konulu Resim Çalışması

Kavukçu, Bediuzzaman’ın Haşir risalesinden esinlenerek Allah’ın varlığını ve birliğini, Haşri (öldükten sonra dirilmeyi ve âhiretin varlığını) resimlerle anlatmaya çalışmıştır. Bu koleksiyonda da 100 civarında tevhid ve haşir ile ilgili resim bulunmaktadır. Bunlar 1-9 Kasım 2018 tarihlerinde bir hafta süreyle Erzincan’da Canpark AVM’de “*Ölümden Ölümsüzlüğe Vahdaniyet ve Haşir*” ismiyle kolaj resim sergisi düzenlenerek sergilenmiştir.

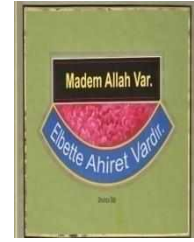

Bu serginin açılışında Erzincan Valisi Ali Arslantaş düşüncelerini şöyle ifade etmiştir. “Ülkemizin yaşayan en büyük hattatlarından biri Rafet Bey’in bu sergisinde bulunmaktan ziyadesiyle memnunuz. Bu yaşında bize azmi ile, gayreti ile, cesareti ile hâlâ örnek olması bizim için ayrı bir iftihar vesilesi. Allah bu çalışmaların karşılığını verecektir diye umuyoruz ve şükranlarımızı sunuyoruz”⁹



3.2.2.4. Nübüvvet Konulu Resim Çalışması

Kavukçu’nun hâlâ çalışmaya devam etmekte olduğu peygamberlik ve peygamberlerle ilgili ve Rasûlüllah’ın son peygamber oluşunu anlatan resimlerden oluşmaktadır. Bu koleksiyonda da 45 civarında resim bulunmaktadır. Kavukçu, bu çalışmalarını o kadar zevkle ve iştiağla yapmaktadır ki, bunun heyecanından kaynaklanmış olarak, Kur’ân’da geçen zikredilen peygamberlerin isimlerini ihtiva eden tablo üzerinde çalışma yaptığı zamanlarda rüyasında “Bütün peygamberlerin bir miting meydanı gibi büyük ve açık bir meydana toplandıklarını ve içlerinden bazıları ile sohbet ettiğini” gördüğünü anlatı. Haşir ve Nübüvvet konusundaki tablolar, 1x1.5 ebadında büyük tuvaler şeklindedir. Bu yönü ile de önem arz etmektedir.



⁹ <http://www.erkincan.gov.tr/unlu-hattat-rafet-kavukcunun-eserleri-goruce-cikti>, 15.07.2019.

3.2.3. Tezhib Çalışmaları

Kavukçu, hiç kimseden tezhib dersi almadan tezhip çalışmasını kendi kabiliyetiyle geliştirmiştir. Kendisinin İstanbul'a gittiğinde kitapçılarda, tarihî mekânlarda, camilerde ve müzelerde gördüğü tezhib çalışmalarından örnek alarak bu sanatı ilerletmiştir.



Kavukçu'nun tezhip çalışmaları, yazdığı iki Kur'ân'ın sayfalarının kenarları, duâ mecmualarının sayfalarının kenarlarındaki tezhipler ve süslemelerdir.

4. Ubudiyet Yönü

Rafet Kavukçu, gençliğinden itibaren hayatının büyük kısmını imân ve Kur'ân hizmetine ayırmıştır. Kendi anlatımıyla, gençlik yıllarında farzların dışında sünnet olan pazartesi Perşembe günlerini bazen oruç tutma âdetini devam ettirmiştir. Sabah namazlarını genellikle camilerde kılmaya özen göstermiştir. Gündüzleri devamlı kendisinin devam ettirdiği hizmet mahallerinde Kur'ân'la ve Kur'ân'a ait hizmetle meşgul olduğunu, Bedüzzaman'ın eserlerini sürekli okuyarak ve mütalaa ederek Kur'ân'ın hakikatlerini anlamaya çalıştığını belirtmiştir. Günde 4-5 saat uyku ile iktifa ettiğini belirten Kavukçu, *“Uyku ile hayatın geçmesine rıza gösteremiyorum”* demektedir.

Yaşlılık döneminde ger gün sabah namazından sonra atölyesine gelerek 3-4 saat resim çalışması yapar, sonra evine döner, biraz istirahattan sonra tekrar yine atölyesine gelir ve 4-5 saat kadar resim çalışmalarına devam eder. Akşam evine döndüğünde Risalelerde geçen vecizeleri kalemle tasarımlarını ve kompozisyonlarını yapar, sabahleyin de atölyesinde bunları uygulamaya koyar.

SONUÇ

Rafet Kavukçu, ömrünü fedâ ettiği dinî ve milli konulardaki hat yazıları, resimleri ve tezhip çalışmalarıyla kendini ortaya koymuş ve alanında kendisinin üstadlığını isbat etmiş bir sanatkârdır. Onun yazdığı Kur'ân-ı Kerimler, evrâd ve ezkâr ile ilgili eserleri, yaptığı resimler ve çalıştığı tezhipler, dünya sathına yayılmıştır. Kavukçu bu çalışmalarıyla biryandan öğrencisi olduğu meşhur hattatlarımızdan Hattat Hâmid Aytaç'ın mirasını devam ettiren, bir yandan da müntesibi olduğu Bedüzzaman'ın hayat serüvenini ve iman ile ilgili eserlerinin bazı bölümlerini resimlerle anlatarak ve bazı vecizelerini kompozisyon hâlinde sembolleştirerek milletin imanına hizmet etmeyi hedeflemiştir.

Bir diğer yandan da o, bu sanat eserleriyle şehrimizin ve ülkemizin, dünya çapında tanınmasına büyük katkıda bulunmuştur. Dünya durdukça bu eserler, ressamını ve hattatını hayırla ve minnetle yâd ettirecektir. Kendisine hayırlı ömürler diliyoruz.

KAYNAKLAR

- Abay, Muhammet “Mushaf İmlasında Ali el-Kârî Tarzı Meselesi”, *Usûl İslâmî Araştırmaları*, S.23, 2015.
- Kavukçu, Rafet, *Bedüzzaman Albümü*, İst., 2015.
- Kaymaz, Rıfıkı -Özdemir, Halil İbrahim, *Erzincanlılar Ansiklopedisi*, Erzincan, 2010.
- Halil İbrahim, Özdemir, *Kalemlerin Efendisi Rafet Kavukçu*, İst., 2018.
- Şahin, Tahir Erdoğan *Erzincanlı Hattatlar ve Hat Çalışmaları Üzerine Notlar*”, EBYÜ, Sosyal Bilimler Enstitüsü Dergisi, ÖS., 2016.
- <http://www.erkincan.gov.tr>, erişim tarihi, 15.07.2019.
- <https://www.mihraphaber.com>, erişim tarihi, 11.07.2019.
- <https://www.dunyahizim.com>, erişim tarihi, 10.09.2018.
- <https://www.ketebe.org>, erişim tarihi, 10.09.2018.

ERZINCAN SÜRGÜNÜ: SÜRGÜNÜ İÇİNDE TAŞIYAN CEMAL SÜREYA**LÜTVİYYE ASGERZADE*****ÖZET**

Göğüsünde büyük bir tarih, kültür taşıyan Erzincan bir hayli edebiyat adamının vatandır. Pülümür köyünden zorunlu bir göç yaşayan Cemal Süreya biyografisinde Erzincan'ın önemli rolü var. Cemal Süreya 1931 yılında bu kadim kültür merkezinde dünyaya gelir. Fakat Erzincan'da yalnız yedi yaşına kadar yaşar. 1917-38' yılında Türkiye'de Dersim İsyanı veya Dersim Katliamı yaşanır. Merkezi Türk hükümeti ile Dersim'in yerli aşiretleri arasında yaşanan anlaşmazlıklardan dolayı aşiretlerle devlet yüz yüze gelir. Devlet hakimiyetini sağlamak için Türk Silahlı Kuvvetleri tarafından aşiretler üzerine hareket düzenler. Kaynaklara göre harekatta bölgede yaşayan 13.160 kişi ile 110 asker ölür ve 12.000'e yakın insan zorunlu göçe tabi tutulur. Not edelim ki 1937-38'li yıllar Azerbaycan'da da korkunc repressiya yılları gibi hatırlanır. Zorunlu göçe maruz kalanlardan biri de Göcebe Seber ailesi olur. Aslında sürülen Cemal'in amcası Memo olsa da, aile O'nu yalnız bırakmaz. Kendi tabirince dersek amcasından dolayı sürgün edilen şairin "Bir doğum günü yok." Erzincan'dan sürülen Seber ailesinin acı günleri başlar. Cemal Süreya, asıl adı Doğum tarihi net olaark belli olmayayan şairin doğum günü sürekli değişir. Yaddaşında sürgünü ebediyen taşır Cemal (Cemalettin Seber) Süreya. Henüz 7 yaşında olan Cemalettin'e sürgün büyük acılar yaşatır. Annesi Gülbeyaz'ı, babası Hüseyin'i sürgünde kaybeder. Alevi kızı olan annesi öldüğünde henüz 23' yaşındaydı. Erzincan'ı, nereye götürüleceklerini bilmeyen insanlarla dolu olan treni, köpekli, polisli ağır yolculuğu 7 yaşlı Cemal heç zaman unutamaz, yaşadıkları tüm hayatını etkiler, yaşadıklarını şiirine yansıtır.

Bizi bir kamyona doldurdular

Tüfekli iki erin nezaretinde.

Sonra o iki erle yük vagonuna doldurdular

Günlerce yolculuktan sonra bir köye attılar

Tarih öncesi köpekler havlıyordu

Aklımdan hiç çıkmaz o yolculuk, o havlamalar, polisler.

Duyarlığım biraz da o çocukluk izlemleriyle besleniyor belki

Annem sürgünde öldü, babam sürgünde öldü.

Şiirleri yaşadıklarından beslenen şair "Ölüm"den "Olum"a adlar. Sürgünden kurtulmağa çalışsalar da muvaffak olamazlar. Babası Cemal'in tahsiline devam etmesi gerekcesi ile gizli yollarla İstanbul'a yollar. Ardınca da annesini ve kızlarını İstanbul'a yollar. En son kendisi geder. Fakat sürgün yerini değiştirdiği için polisler evi basar ve aileni yeniden Bilecik'e – sürgün yerine gönderir. Tüm aile amca Memo'nun evinde toplanır. Cemal amcasına hayranlık duyar, amca Memo da Cemal'i çok severmiş. Cemal sürgünden dolayı bazı şiirler yaşar. Kimiz biz? Neden sürüldük? - gibi sorular O'na rahatlık vermez.

* master Prof. Dr. Azerbaycan Milli Bilimler Akademisi, Edebiyat İnstüsü asgerzadelutviyye@yahoo.com.tr

Bir gün babaannesine sorar: Babaanne neyiz biz?" Babaannenin verdiği "Göçmen" cevabı hayatının sonuna kadar bir etiket gibi kalır. İçinde taşıdığı sürgünü hiç bitmez, "şehirden şehire, kadından kadına, evden eve hep devam eder.

Anahtar kelimeler: Dersim isyanı, Erzincan, Cemal Sureyya, sürgün

DERSİM AYAKLANMALARI:1937-38` yılında Türkiye`de Dersim İsyanı, diğer bir ismile Dersim Katliamı yaşanır. Merkezi Türk hükümeti ile Dersim`in yerli aşiretleri arasında yaşanan anlaşmazlıklardan dolayı aşiretlerle devlet yüzyüze gelir. Bu ilk deyildi. Bölge gerek coğrafi yapısı, gerekse merkeze uzaklığı nedeniyle merkezi otoritenin tam sağlamadığı, ağalık tarzı feodal bağların kuvvetli olduğu bir yapıdaydı. Bu açıdan Osmanlı döneminde de bölgede pek çok ayaklanma yaşanmıştır. Dönemin içişleri bakanlarından Şükrü Kaya 1876 yılından beri bölgeye 11 askeri harekat düzenlendiğini; ancak bir çözüm sağlanamadığını belirterek, bölgenin bu alandaki geçmişini ortaya koyar. Dersim ayaklanmaları olarak adlandırılan, bölgedeki isyanlar arasında bir önceksi 1916` yılında meydana gelmiştir. Rus işgaline karşı Dersim`liler, Osmanlı hükümeti ile bir anlaşma yaparak özerklik vaadi içinde "savunma savaşı"na girerler (Dersimi, 1987). Osmanlı idaresinden aldıkları silah-mühimmatla, doğrudan Osmanlı ordusunun emrine girmeden Ruslara karşı durma karşılığında Dersim`lilere "bağımsız çatışma hakkı" tanınır"² (Dersimi, 1987). Hatta "Ruslar geri çekildikten sonra Osmanlı idaresi tarafından Dersim`lilere ve bu aşiretlere madalya ve hediyeler verilir"³ (Bumke, 1979: 530-48). Seyit Rıza ise ayrıca ödüllendirilerek Erzincan`da "İl İdaresi Üyeliği"ne atanır. Dönemin Erzincan valilerinden Sabit Bey yazdığı bir mektupta Seyit Rıza ile ilgili olarak "şimdiye kadar bize din ve namusuyla hizmet etti" ifadesini kullanır. Dersim olaylarının meydana gelmesinde Dersim aşiretlerinin ve önde gelenlerin Rus işgaline karşı kendilerine vad edilen özerklik durumları ile daha önceki Koçgiri İsyanı`nın etkisi olduğu düşünülür."⁴ 1920`lerin ikinci yarısından sonra Dersim bölgesini tanımaya yönelik pek çok rapor hazırlanır, 25 Aralık 1935` tarihinde, 2884` sayılı Tunceli Vilayeti`nin idaresi hakkında Kanun çıkarılır"⁵ (Cumhuriyet Ansiklopedisi, 2006: 277). Dersim Vilayeti'nin adı 4 Ocak 1936 tarihinde Tunceli Vilayeti olur.

Yasanın uygulanmaya başlamasıyla 1937 başlarında yeni olaylar çıkar. Bölgede güvenlik sağlanamaz ve hükümet otoritesi kurulamaz. Devlet hakimiyetini sağlamak için Türk Silahlı Kuvvetleri tarafından aşiretler üzerine harekat düzenler. Kaynaklara göre harekatda bölgede yaşayan 13.160 kişi ile 110 asker ölür. 12.000'e yakın insan zorunlu göçe tabi tutulur"⁶ (NTV Tarih, 2009: 59). Dersim olaylarıyla beraber insanlar olayların çıktığı bölgeden Batı ve İç Anadolu bölgesinin Batı kesimlerine sürgüne gönderilir (Not edelim ki 1937-38` Azerbaycan`da, genel olarak geçmiş SSRİ`de (SSCB) korkunc repressiya yılları gibi hatırlanır).

Hukukçu yazar Hüseyin Aygün, Dersim Harekatı ve sonuçları hakkında bugüne kadar yapılmış en kapsamlı bir araştırma olarak nitelendirilen *Dersim 1938 ve Zorunlu İskan* adlı kitabında,

¹ Dr. M., Nuri Dersimi. Hatıratım, Geliştirilmiş Yeni Basım (İlk baskı: Roja Nü Yayınları, İsveç, 1987, s.87

² Dersimi. a.g.e., s.87

³ Peter Bumke, "Kızılbaş-Kurden in Dersim (Tunceli, Türki): Marginalität und Häresie," *Anthropos* 74 (1979): 530-48

⁴ Bumke, a.g.e., 530-48

⁵ Cumhuriyet Ansiklopedisi, 2006: 277

⁶ NTV Tarih, 2009: 59

“isyanın açıkça kışkırtılarak çıkarıldığını, Cumhuriyet dönemi ayaklanmaları içerisinde sivillere yönelik eziyetin ve kıyımın en şiddetlisine uğradığını, ardından da isyancılarla beraber aileleri ve hatta isyana iştirak etmeyenlerin eziyete ve kıyımına maruz kaldığını, binlerce sivil vatandaşın öldürülmüş ve kalan on binlercesinin de sürgün edildiğini”⁷ belirtir. Sürgüne maruz kalanlardan biri de ailesine üç gün içinde Erzincan’ı terk etmeleri söylenen Seber ailesi olur Ailesi Erzincan’dan Bilecik’e sürgün edilen zaman Süreya 7 yaşındaydı.

ERZİNCAN VE GÖÇÜN CEMAL SÜREYA BİOGRAFİSİNDE ÖNEMLİ ROLÜ VAR.

CEMAL SUREYYA VE SÜRGÜN: 1931’YILINDA PÜLÜMÜR KÖYÜNDE DÜNYAYA GELEN SÜREYA ERZİNCAN’DA YEDİ YAŞINA KADAR YAŞAYA BİLİR.

Sürgünle Seber ailesinin acı günleri başlar. Aslında, sürülen Cemal’in amcası Memo olur, fakat aile O’nu yalnız bırakmaz. Süreya’nın ailesiyle Bilecik’e 181 aile ve toplam 866 kişi sürgün edilir.

Asıl adı Cemalettin Seber’ olan Cemal Sureya’nın kendisi bu ilginç hayat hikayesi hakkında Güngör Demiray’a yazdığı bir mektupta “1931 yılında Erzincan’da doğdum. Bir doğum günüm yoktur benim” demiştir. Henüz 7 yaşında olan Cemalettin’in hayat hikayesinin en yürekburkan yeri çocukluğunda yaşadığı sürgündür. Cemal Süreya O’na büyük acılar yaşatan sürgünü unutamaz, yaddaşı ebediyen taşır, yaşadığı acıları, yazdığı şiirlerine yansıtır”⁸ (Perincek, Duruel, 1995: 86). Sürgün Sureya’dan annesi Gülbeyaz’ı, babası Hüseyin’i alır. “Annem sürgünde öldü, babam sürgünde öldü”⁹ (Perincek-Duruel, 1995: 16) -değe feryat eden şairin alevi-zaza olan annesi öldüğünde henüz 23’ yaşında genc bir kadındı; “annem çok küçükken öldü” (Sevda Sözlere, 1994: 85). Erken yaşta öksüz kaldığı için evlendiği her kadın da annesini arar. Trenlerle yapılan sürgünü hafızasına kazıyan Cemal için tren, “tren düdüğü kalkışta, varışta da her zaman, bir ağaltı içermiştir; “Kalkışta ayrılık, varışta burun kemiğinde uzun bir sızı. İkisinde de acı, hüznü”¹⁰ (Perincek-Duruel, 1995:16). “Annesi, babası, kardeşleri, amcası, yengesi; yanlarında denkleri” ile sürgün yerine aparantren ebediyen Sureya’nın hafızasına kazılır. Kaderin cilvesini gör ki, bu 7 yaşlı Cemal’in trene (tren dedikleri yük vagonu) ilk binışı.

”Başlarında iki jandarma...Nereye götürüldüklerini bilmiyorlar. Hepsini ölüm korkusu almış. Ayten, annesinin kucağında, henüz altı aylık. Periha eteğine yapışmış. Cemalettin bir yere kıvrılmış, uyuyor pozunda. Aslında dikkat kesilmiş dinliyor. Büyükler, çocuklar duyup da ürkmesin diye fısıltıyla konuşuyorlar. Babasıyla amcası tartışıyor. Babası, “Yok canım, öldürecek olsalardı öldürürlerdi”¹¹ (Perincek, Duruel, 1995: 86). Diyor. Yol bitmek bilmiyor. Bir masal şehri olarak, rüyalarda ve anılarda kalan Erzincan’ı, nereye götürüleceklerini bilmeğen insanlarla dolu olan treni, köpekli, polisli ağır yolculuğu Cemal hiç unutamaz, yaşadıkları tüm hayatını etkiler, yaşadıklarını şiirine taşır.

Bizi bir kamyonla doldurdular

Tüfekli iki erin nezaretinde.

⁷ Hüseyin Aygün. Dersim 1938 ve Zorunlu İskan

⁸ Feyza Perincek Nursel Durusel Cemal Süreya “Şairin Hayatı Şiire Dahil” Cemal Süreya’nın desenleriyle Can Yayınları, 1995: 86

⁹ Perincek, Duruel, a.g.e.,16

¹⁰ Perincek, Duruel, a.g.e.,1995: 16

¹¹ Perincek, Duruel, a.g.e., 16

Sonra o iki erle yük vagonuna doldurdular

Günlerce yolculuktan sonra bir köye attılar

Tarih öncesi köpekler havlıyordu

**Aklımdan hiç çıkmaz o yolculuk, o havlamalar, polisler¹² (Sureyya, 200: 301).
Yedi yaşlı çocuk bu yolculuğu unutmurmu?**

Sonunda insanlarla dolu olan tren durur. Komut verilir: “Hazırlanın!” *Büyükler, istasyon tabelasını okur: Bilecik. Hiç duymadıkları bir ad. Bir cami avlusunun kenarına yığarlar denklelerini. Ne tanıdık bir yüz, ne gidecek bir yer. Koca dünya da yapayalnızlar. Bitkin, yorgun ve aç*¹³ (Perinçek, Duruel, 1995: 16).

Bilecikliker, onları hoş karşılar,

“sini sini yiyecek taşır. Önce çocuklar atılır, sonra büyükler. Ama lokmalar boğazlarında kalır, bir türlü yutamazlar. Buralarda haşhaş yağı kullanılıyor. Oysa onlar, tüm Doğu`lular gibi tereyağına alışık. Ne yapacaklarını şaşırırlar. Yemek zor, yememek ayıp. Bir çukur açıp sinileri boşaltır, üstünü de toprakla örterler. Bilecik halkının sevecenliğini unutmazlar hiç. İlk kez gördükleri bu insanlar, akrabadan ileri olur onlar için. Horlamamış, itip kakmamış, tam tersine bağırlarına basmışlardır. Memo amcaya şehrin merkezinde iki odalı güzel bir ev gösterilir. Hüseyin’e, Kırklar Tepesi’nde tek oda düşer. Hep böyle olmuş. Nakliyecilik günlerinde de Memo otelde yatar, Hüseyin kamyonda. Memo lokantada yemek yer, o kamyonda...Erzincan, bir masal şehri olarak, rüyalarda ve anılarda kalır. Belleğindeki birkaç çizgiyi sürekli tazeler Cemal Süreya: Askerî okulun önündeki ağaçlar... O zamanlar moda olan Sarı Kurdelem Sarı şarkısı... Babası sobanın üzerinde patlatırken yüzüne sıçrayan kestaneler... Arkadaşlarıyla oynarken ellerinde ölen, bahçenin ucundaki helaya attıkları kedi yavrusu...¹⁴ (Perinçek-Duruel, 2008).

Bilecik halkı sürülenlere ne kadar kucak açsalar, yiyecek-içeceklerle karşılasalar da sürgünkolay değil.. Mekan değişmek o kadar da kolay değil. Alışılmışlıklar var. Göç beraberinde çeşitli faktörler de getirir.

“Bu faktörlerden en önemlisi göç eden bireyin yaşamını sürdürmeye başladığı yeni toplumun kültürü ve bu kültüre uyum sürecidir. Farklı kültürlerden gelen insanların bir arada yaşamaları, farklılıklarla baş etmeleri ve karşılaştıkları güçlükleri aşmaları gerekmektedir. Yeni yaşam biçimine uyum süreci bireyin yalnızlık, sosyal izolasyon, yabancılık, pişmanlık ve kendini değersiz görme gibi duyguların yaşanmasına ve bunun sonucunda stresin daha yoğun yaşanmasına neden olabilmektedir. Yaşanılan stres ile etkili baş edememe bireylerde anksiyete ve depresyon gibi sağlık sorunları yönünden risk oluşturmaktadır”¹⁵ (Jung Psikolojisi, 2016: 48).

Çocuklukta yaşanan travmalar yalnızca yakın dönemi değil, tüm yetişkinlik hayatını etkiliyor. Araştırmalara göre, hayatının ilk sekiz yılında travmaya bağlı strese maruz kalanlarda psikolojik bozukluklardan kalp-damar sorunlarına kadar pek çok sağlık sıkıntısı

¹² “Kışne Kirazını ve Göç, Mevsim”, Beni Öp Sonra Doğur Beni / Sevda Sözleri (Bütün Şiirleri), Can Yayınları, İstanbul, 1994, 5. basım, s. 85

¹³ a.g.e., 16

¹⁴ Feyza Perinçek Nursel Duruel Cemal Süreya “Şairin Hayatı Şiire Dahil” Cemal Süreya’nin desenleriyle Can Yayınları, 1995: 86

¹⁵ Jung Psikolojisi. Ankara: Yason yayıncılık, 2016, s. 49

görülyor. Çocuklukta yaşanan travmalar yalnızca yakın dönemi değil, tüm yetişkinlik hayatını etkiliyor. Araştırmalara göre, hayatının ilk sekiz yılında travmaya bağlı strese maruz kalanlarda psikolojik bozukluklardan kalp-damar sorunlarına kadar pek çok sağlık sıkıntısı görülyor. Cemal`de aynı sıkıntıları yaşar.

Erzincan`ı anılarda yaşar.

“Anılarda Erzincan'dan büyük bir bahçenin içinde büyük bir ev kaldı. Hepsi o kadar... Bir de annemin gözlük taktığını anımsıyorum. Bir de bizim evin karşısında büyük bir ev vardı. O evde Perihan diye bir kız vardı... Zaten, onun yüzünden kız kardeşime Perihan adını koydum. Evet, ben koydum, ailede tek erkek çocuktum. Prens gibiydim. El üstünde tutulurdum. Ailede bütün küçüklerin adlarını hep ben verdim. Perihan'la başladık, sonra geleneği sürdürdüm. Komşu Perihan mı? Herhalde çok güzeldi. Kız kardeşim onun gibi olsun istedimdi”¹⁶ (Oral, 2002: 103) – dege anlatan Cemal Sureya`ya da sürgünde aynı sıkıntıları yaşatmıştı. “*Sürgün benim için ölüm gibi bir şey olmuştu*”, -deyen Reşat Nuri Güntekin`den farklı olarak sürgün Cemal`ı yeniden doğurur. Yaşadıklarından beslenen şair “*Ölüm*”den “*Olum*”a adlar. “*Olum*”a adlama o kadar da kolay olmaz. Seberler sürgünden kurtulmağa çok çalışırlar , fakat muvaffak olamazlar. Babası Cemal`ın tahsiline devam etmesi gerekcesi ile gizli yollarla İstanbul`a yollar. Ardınca da annesini ve kızlarını İstanbul`a yollar. En son kendisi geder. Fakat sürgün yerini değiştirdiği için polisler evi basar ve aileni yeniden Bilecik`e – sürgün yerine gönderir. Tüm aile amca Memo`nun evinde toplanır. Cemal amcasına hayranlık duyar, amca Memo da Cemal`ı çok severmiş. Zaten ailenin sürgün edilme sebebi de Memo oluyor. Ayten`in büyüklerden duyduğuna göre, sürgün edilmelerinin nedeni amcasıyla ilgili bir olay:

“Bizimkilerin olaylarla bir ilgisi yokmuş. Ama Erzincan`da hava ge

nel olarak ağır. Vali, bir gün amcamı makamına çağırıyor. Memo Amcam, güçlü kuvvetli bir adam. ‘Demir Yumruk’ diyorlar ona. Vali, o gün ne dediyse amcam, Vali`nin kafasına bir yumruk indiriyor ve her şey ondan sonra oluyor.” Emir akşama gelir: “Üç gün içinde Erzincan`ı terk edin!”

Sürgün dendeğinde akla ilk gelen mekan değişimi olsa da, kimliksizlik en zor olanıdır. Kimlik sorununu Cemal Süreya da yaşamıştır. “*Ben kimim*” sorusu içten onu çok sarsmıştır. Kimliğini bilmemek, “Ben kimim” sorusunu cevaplayamayan ve ya cevabını gizlemek zorunda kalan insan için yaşam gerçek bir var olamayış ve susuştur. “Göç etmek zorunda kalan insanlar için hiçbir zaman tek bir kimlik yoktur, onlar için kimlik bir kıyafet gibi giydirilerek oluşturulamayacak kadar hassas bir noktada yer alır. Zorla göç etmeği gerektir ancak bu gidiş hiçbir zaman bir terk ediş olmayacaktır. Bıraktıkları şehirde, bölgede nesillerden nesillere aktarılan kültürel bellek öğeleri, kaynaşmış inançlar, gelenekler o insanları oluşturan değerlerdir ve bu insanların var olma süreçleridir. Onlar geride bıraktıkları şehirde mahallelerindeki komşularıyla yaşamayı sürdürürler ve bence çoğu zaman bunu kendilerine bile itiraf edemezler. Aynen kimliğini çok ön plana çıkarmamış Cemal Süreya gibi... kimliğini öne çıkarmanın bedeli acıdır, göçtür, ait olamamadır”¹⁷ (Jung, 2016:78).

O`na rahatlık vermediği “*Kimiz biz? Neden sürüldük?*” - gibi sorular içerisinde çabalayan Cemal “*Bir gün babaannesine sorar: Babaanne neyiz biz?*” “*Bir şey anlamadı. “Sürgün ne demek?” diye yineledim. Sürgün “menfi” demekmiş, “menfa”ya*

¹⁶ Oral Çalışlar. 2002, Süreya, çocukluğunu anlatırken s. 103.

¹⁷ Carl Gustav Jung. Jung Psikolojisi. Ankara: Yason yayıncılık, 2016, s. 78.

gönderilenlere “*menfi*” denirmiş. Bir an aklıma Yavrutürk dergisindeki bir tefrika geldi: “*Bir Göçmen Çocuğun Anıları.*” “*Göçmen miyiz yoksa biz?*” diye soruyu değiştirdim. “*Evet, işte buldun, göçmeniz biz*” dedi. Rahatlamıştı. Ondan sonra kendimi bir süre göçmen olarak düşündüm.” zorla göçün getirisi olan en büyük sorun kimlik, arada kalmışlıktır. Bu sorunları en içten yaşayan Cemal Süreya’ kendisi durumunu bir dizeyle böyle anlatır “...*Zaten nedense hep bir şehirden bir şehre yolcu olduğumu, diyorum...*” Nedeni bellidir aslında. Sürgünlük psikolojisi... Zorla göç varlığını öyle bir sarar ki hep yollar görünür. Sürgün şairi Cemal Süreya hep yolcu hisseder kendini “o her şehrin yalnızı, her yolun göçmeni, kimliksiz bir şair ve belki göç etmek zorunda kalmayacağı tek yer yüreğimizin köşesi...”¹⁸ (Perinçek, Duruel, 2008, 30). Bu nedenle Süreya’nın dizelerinde sıkça karşılaştığımız temalar göçebelik, sokak ve kadınlardır. Buna bir nevi *genetik hafıza transferi* denebilir. Bir keresinde Eşi Zuhal Tekkanat’a yazdığı mektubunda; *Yük vagonunda açtım gözlerimi.*” Demıştır. Süreya’nın yaşadığı sürgün hayatı ve eğitim hayatında ki zorluklarla ilgili Ece Ayhan’a söyledikleri yaşamını en iyi anlatan sözlerdir belki de “*Ortaokulu bir serçe kentte okudum. Bilecik’te. Ailemiz sürgündü orada. Parasız yatılıydım. Yani hem sürgün, hem parasız, hem yatılı.*” Yatılı da bir başka sürgün. İkinci yeni hareketinin kurucularından olan Cemal Süreya, hareketin diğer kurucuları Sezai Karakoç ve Ece Ayhan’la “hem parasız, hem yatılı” bu okulda tanışıyorlar.

Bu üç şair, devlet okulunda parasız okudukları halde, daha sonra yaşamlarını devletle sorunlu olarak geçirirler. Sezai Karakoç kendisine Cumhurbaşkanlığı tarafından verilen ödülü almaz, Ece Ayhan ise kaymakamlıktan erken yaşta ayrılır. Darphane müdürüken kendisine zorla bakanların bile girmemesi gereken gizli bir arşivi açtıran bakan Yılmaz Ergenekon’a, “*Size her şeyi açabiliriz, ama bir şeyi asla.*” demiş Cemal Süreya ise bir başka küskün. Bakanın “Neyi?” sorusuna ise “*Gönlümüzü*” cevabını verdiği için ertesi gün görevden alınmıştır.

“Bir Cemal Süreya yoktur, pek çok Cemal Süreya vardır. Bir ara eşi olmuş olan öykücü Tomris Uyar’da bunu söylüyor. Benim de fikrim bu şekilde. Cemal Süreya farklı okumalara açık bir şairdir. Kimliğinde, küçük yaşta ailesiyle birlikte sürgün edilmesinden gelen bir mahcubiyet olduğunu düşünüyorum. Maruz kaldığı travma kendisinde bu etkiye sebep olmuştur. “dedi. Süreya’nın içinde taşıdığı sürgünü hiç bitmez. Sürgün “şehirden şehire, kadından kadına, evden eve hep devam eder”¹⁹ (Tomris Uyar).

Andre Breton’dan yarım asır önce (ve 22 yaşında) “Maldorurun naneleri”yle “*Denizin bütün suyu intellektual bir kan lekesini yumak için yetmez*” dege şiir ufuklarına sürreal düşüncenin işaretlerini saçan Lotreamon’dan sonra Cemal Süreya’nın “*Kan var bütün kelimelerin altında*” haberdarlığı, az kalsın, poetik manifest gibi seslenir. Kelmelerin altındaki kanın baldan şirin olmadığını ise ilk defa *Salvador Dali* keşif etmişti. Genellikle, Cemal Süreya’nın şiirleri bazen Dali’nin resmlerini ilüstre etmiş gibi görünür: “*Buludu kesdiler bulud üç parça / Kanım yere aktı bulud üç parça.*” Noluyordu? Cemal Süreya’nın tebiriyle, çağdaş şiir gelip, gelip kelmelere, sözlere söykenmişti. Türk poeziyasında şair ilhamının bunca abstrakt, bunca kapalı, bunca sürreal, bunca çığgın, bunca erotik, bunca kaotik, bunca düzensiz bir devri yaşanmamıştı. “*Zarif parıltılı şiirler*” (Behcet Necatigil) yazan Cemal Süreya “ikiye bölünse, yarısı ana, yarısı çocuk, yarısı sevgili, yarısı aşk, yarısı

¹⁸Feyza Perinçek Nursel Durusel Cemal Süreya “Şairin Hayatı Şiire Dahil” Cemal Süreya’nın desenleriyle Can Yayınları, 2008, 30

¹⁹ Cemal Süreya ve Tomris Uyar’ın Olaylı Aşkından Geriye Kalan ...//

Edebiyat dünyasının en unutulmaz aşklarından biriydi *Tomris Uyar ve Cemal Süreya*’ninki. Bu aşka dair tatlı birkaç anektod paylaşmış Sözlük ...

rivayet, yarısı gece olan kadını, sürrealcasına çarpınan güzelliği, "yüzüne sürgün edildiği kadın"ın bedenini bir coğrafyaya, bir cennete, veya bir düşünceye" (Rolan Bart) dönüştüre bilir:

Yüzüne sürgün edildiğim kadın." Kadın yüzüne sürgün edilme.. .ne garip... sürgün zorunlu göç değilmi?

Cemal Süreya'nın 1953` yılında Mülkiye dergisinde yayımlanan ilk şiirinde "affedilmemiş insanlar"ın, "taş yürekli şehirler"in yer alması rastgele değil:

"Ayıcılar geçti, affedilmemiş insanlar geçti

Şehirler taş yürekliydi şarkısı-beyaz İnsanların büyük rüyaları vardı İnsanlar bir ölümle öldüler ki Sevgiler arasında şaşırıp Bir unuttular ki deme gitsin"²⁰ (Sevda Sözleri, 1994,80).

"Ben nereye gittimse bütün zulumlardı, bütün açlıklardı, kavgalardı gördüğüm,Kötülüklerin büsbütün egemen olduğu Namussuz bir çağ ..." - Garson Rakı getir..." (Kanto)- derken bütöblükte, çağı lanetliyordu K kendini hep yalnız hiss eden Sureyya

"Biliyorsun ben hangi şehirdeysen

yalnızlığın başkenti orası "- deye hakırıyordu"²¹ (Sevda Sözleri, 1994: 85).

Hayatı boyunca bir adres sorunu yaşayan Sureya'nın, isteği han, para, şöhret değil, yalnız "bir adresinin olması." "Maliye Bakanlığı'na başvuru yaptığında yeni nikahlandığı ancak beraber oturmadığı eşi Seniha Hanım Söğüt'te oturduğu için Eskişehir'i tercih eder, memur Eskişehir için adres isteyince "yok" der. "O halde Niye Eskişehir'i istiyorsunuz?" sorusunun cevabı bu durumun özetidir: "bir adresim olsun diye."

Bu adres isteğini şair şiirlerine yansıtır:

"Bir sürü de ev vardır seyrek seyrek

Öyle bir evin kapısından girelim

Kader sokak 13/2

Adresim oldun benim

Biliyorsun bunu değil mi?"²² (Sevda Sözleri, 1994:41).

Tanrı

Bin birinci gece şairi yarattı,Bin ikinci gece Cemal'i

Yaratmağına yarattı da fakat nasıl bir kaderle yarattıysa...

Sürgün şairi için herşey önemini itirir; "Çok şey, önemini yitirmiştir benim için. Gereğinde, her şeyi en aza rahatça indirebiliyorum.

²⁰ "Kişne Kirazını ve Göç, Mevsim", Beni Öp Sonra Doğur Beni / Sevda Sözleri (Bütün Şiirleri), Can Yayınları, İstanbul, 1994, 5. basım, s. 80

²¹ a.g.e. s. 85

²² Perinçek, F. ve Duruel, N. (1995). Cemal Süreya 'Şairin Hayatı Şiire Dahil'. İstanbul: Kaynak. Pearson, C. 2003, s. 41

“Yılbaşını, bir ekmekle geçirebilirim; geçirdim.”

Ama ne olursa olsun, kaderine sürgün,acı, talesizlik, adressizlik vb.yazılısada iyi ki bu dünyadan bir *Cemal Süreya geçmiş*. “Hayatı şiire ve Dersim’e dahil.” Cemal Sureya *“şairin hayatı şiire dahil”* derken kendi hayatıyla ilgili belki de en isabetli tanımlamayı yapmıştır. O *“şiir dolu hayat”*ın başladığı yer Dersim`dir. Dersim`den sürgünlükdür, korkunc yolculuktur. Bu yolculuk Cemal Süreya`nın bütün hayatını etkileyecek, şiirini besleyecek bir dönemin başlangıcı, bir doğum ânıdır. Sevdikleriyle hep uzun tren yolculukları düşleyecek. Cemal Süreya`nın ikinci yeni hareketinin en önemli şiiri olarak gösterilen “Gül” şiiri hakkındaki düşüncelerini dinleyicilerine anlatan Haydar Ergülen; *“Buu şiirde ikinci yeniden ziyade, birinci yeninin ve Atilla İlhan`ın etkisi olduğunu düşünüyorum. Bana göre Cemal Süreya`yı ifade eden bir şiir değil. Cemal Süreya`yı çok sevmeme rağmen bu şiirinden pek hazetmem”*²³Dedi. Haydar Ergülen, diğer ikinci yeni şairlerinin siyasi düşüncelerinin şiirlerinde ve yaşamlarında dışa vurduğu halde, Cemal Süreya`nın şiirlerinde bu yönünün örtülü olmasını ise şu sözleriyle dinleyicilerine anlattı: *“Cemal Süreya`nın şiirine sürgünlüğü dahildir. Siyasi görüşü örtüktür. Bir şiirinde, “Akan Zaman Değil Mesafelerdir”de bu kimliğin dışa vurulduğu gözüküyor. Aşkın ve hüznün şairi gibi kalbimizi feth etmiş Cemal Süreya, arkasında Ölüm konusunda da çarpıcı sözler bırakmıştı: “Ölüyorum tanrım/Bu da oldu işte/Her ölüm erken ölümdür/Biliyorum tanrım/Ama, ayrıca, aldığın şu hayat/Fena değildir./Üstü kalsın...”*

Sonuç: Dünya edebiyatına nazar etdiğimizde farklı irklara, kültürlere mensup olan birçok yazarın; Hüseyin Cavid Efendi, Şehriyar, Almas Yıldırım, Qaysın Quliyev, Puskin, Lermantov, Dostoyevski, Yesenin vb. sürgüne uğradığını görüyoruz. Bu sürgünler zor ve zorbalık sonucu gerçekleştirilmiştir. Geçmiş yüzyıla ve yaşadığımız döneme değinsek eğer, dönüm noktası olan birçok önemli tarihi olayın yaşandığını da görmemek mümkünsüz. Rusiya`da yaşanan Bolşevik İhtilali, F.Franko`nun ortaya çıkışı ve İspaniya`daki iç savaş, tarih sahnesinde Mussolini`nin yer alması, Almaniya`da Hitler ve Nazizmin doğuşu, Latin Amerika`da askeri darbeler ve cunta yönetimleri, İran ile Irak Savaşı, Türkiye`de yaşanan 1980` Dönemi ve Askeri Darbe ve cuntanın yönetimi ele geçirmesi, 1990` 20 Ocak katliamı, Orta Doğu`daki Arap Baharı ve sonuçları, Suriye`de yaşanan iç savaş ve Suriyelilerin zorunlu sürgünleri, yüzyılın başına dönürsek Dersim İsyanı ve Dersim katliamı vb. Kısacası, tarihin hanki sayfasını çevirsen kan damlıyor. Çinli Lui Sın yazıyor: *“Ben tarih kitabını açıp okudum. Her sayfası insanseverlik, adalet, fazilet sözlerinin ardında bu sözler saklı; insan eti yemek, vahşet, zulüm”*²⁴ vb. (Lu Sın. 1954: 67). Cemal Sureya şiirleri tarih kitabı olmasa da yaşadığı tarihi olaylarla dolu yaşanmışlıkların yansıtıldığı kitaptır:

Şimdiye dek düşünmediysen

Bakma içinde ne var

Küçük bir kitaptır yaşamak

Elinde tutmaya yarar (57. Gün).

Sureya yazdıkları için sürgün edilmir, küçükken yaşadığı sürgünü ve aldığı travmaları-yaşadıklarını yazdıklarına fısıldayır, şiirlerine hayatını yansıtır. Bildirimi bir az yumşak notlarla bitirmek istiyorum. Bir sürgün şairi olan ve yaşadıklarını şiirine yansıtan

²³ Perinçek, Duruel, a.g.e. s.41

²⁴ Lu – Sın. Sobranie soçinenie. Moskva: 1954, s.67

Cemal Sureya'nın içine sürgün ettikleri, yaşadıkları kolay değil, fakat genel olarak düşünürsek; zaten dünya bir sürgün yeri ve hepimiz bu dünyaya sürülmüş mahkumlar değilmiz.

KAYNAK

- Duruel Nursel (2003). A'dan Z'ye Cemal Süreya. İstanbul: Yapı kredi yayınları
- Duruel Nursel; Perinçek, Feyza (1995). Cemal Süreya
- Dr. M., Nuri Dersimi Hatıratım, Geliştirilmiş Yeni Basım (İlk baskı: Roja Nû Yayınları, İsveç, 1987
- Feyza Perinçek Nursel Durusel Cemal Süreya “Şairin Hayatı Şiire Dahil” Cemal Süreya'nın desenleriyle Can Yayınları, 2008
- Feyza Perinçek Nursel Durusel Cemal Süreya: Şairin hayatı şiire dahil (İstanbul), Can yayınları, 2008
- İçimizdeki Kahraman, Ayanbaşı, S. (Çev.).İstanbul: Akaşa
- “Kişne Kirazını ve Göç, Mevsim”, Beni Öp Sonra Doğur Beni / Sevda Sözleri (Bütün Şiirleri), Can Yayınları, İstanbul, 1994, 5. basım, s. 85
- Lu – Sın. Sobranie soçinenie. Moskva: 1954.
- Oral Çalışlar. 2002, Süreya, çocukluğunu anlatırken s. 103.
- Perinçek, F. ve Duruel, N. (1995). Cemal Süreya 'Şairin Hayatı Şiire Dahil'. İstanbul: Kaynak. Pearson, C. S. (2003).
- Peter Bumke, "Kızılbaş-Kurden in Dersim (Tunceli, Türkiye): Marginalität und Häresie," *Anthropos* 74 (1979): 530-48
- Süreya, C. (200). Günübirlilikler. İstanbul: Yapı Kredi.
- Süreya, C. (1992). Uzat Saçlarımı Frigya. İstanbul: Yön.
- Süreya, C. (2008). Sevda Sözleri. İstanbul: Yapı Kredi.
- Jung C.G. Jung Psikolojisi. Ankara: Yason.
- Zuhal Tekkanat'a mektup, 23.7.1972, Ankara, Cemal Süreya Arşivi “Mektuplar” dosyas

HARF İNKİLÂBININ YAYGINLAŞTIRILMASINDA ERZİNCAN'DA KURULAN HALKODALARININ TÜRKÇE OKUMA-YAZMA FAALİYETLERİ*

Prof. Dr. Nuri YAVUZ*-Dr. Abdullah KARA*

ÖZET

Geçmişten günümüze kadar toplumların gelişmesinde yaygın eğitim büyük önem arz etmiştir. Osmanlı devleti yıkılıp yerine Türkiye Cumhuriyeti kurulunca, Cumhuriyetin kurulması ile toplumsal değişim süreci çok büyük bir ivme kazanmıştır. Bu değişim sürecinde inkılâplar yapılmış, birçok yeniliğin altına imza atılmıştır. Yapılan yeniliklerin toplum tarafından kabul edilmesi ve benimsenmesi kolay olmamıştır. Bu süreçte toplumun eğitilmesi, yapılan yeniliklerin topluma anlatılması gerekmiştir. Bu doğrultuda harf inkılâbı yapılmıştır. 1928 yılında yeni harfler kabul edildikten sonra bu inkılâbın yaygınlaştırılması amacıyla Maarif Vekâletine bağlı okulların yanı sıra geniş halk tabakalarına ulaşabilecek, yurdun en ücra köşelerine kadar inkılâbın nüfuz etmesini sağlayabilecek bir kuruma ihtiyaç duyulmuştur. Bu ihtiyaç doğrultusunda ilk olarak 1 Ocak 1929'da Millet Mektepleri, daha sonra ise 19 Şubat 1932'de halkevleri açılmıştır. Bu kurumlar genç Cumhuriyet'in kültür atılımları, laikleşme ve çağdaşlaşma politikaları içinde önemli bir yer tutmuştur. Büyük şehir ve kasabalardan, daha küçük kasabalara ve köylere gidildikçe halkevlerinin açılabilmesi zor olduğundan dolayı, halkevleri teşkilatı ile ulaşılamayan bu yerlere, o yerlerin ihtiyaçlarına uygun bir teşkilatla girilmesi düşünülmüştür. Bu sebepten dolayı CHP'nin 1939'da toplanan kongresinde bu düşüncenin hayata geçirilmesine karar verilmiş ve halkodalarının kurulması kararlaştırılmıştır. Bu doğrultuda halkın inkılâpları daha iyi idrak etmesi ve inkılâpların daha iyi bir şekilde anlaşılmasını sağlamak için halkevlerinin köylerde ve kasabalardaki vazifelerini üstlenmek maksadıyla 1940 yılında halkodaları kurulmuştur. Erzincan Doğu Anadolu Bölgesinde Türkçe okuma-yazma seferberliğine katılan illerden biridir. Erzincan'da Türkçe okuma-yazma faaliyetleri hususunda halkevlerinin yanı sıra halkodaları da önemli görevler üstlenmiştir. Bölgenin farklı etnik gruplardan oluşmasından dolayı C.H.P tarafından Erzincan'da açılan Türkçe okuma-yazma kursları üzerinde daha çok durulmuştur. Buradaki amaç hem yapılan inkılâpların halka anlatılması hem de halkın devlete bağlılığını sağlamak olmuştur. O dönem bölgede yaşayan halkın çoğunluğu kırsal kesimlerde ikamet ettiğinden C.H.P parti teşkilatı kırsal kesimlere halkodaları ile ulaşmaya çalışmıştır. Erzincan'da halkodaları tarafından açılan Türkçe okuma-yazma kurslarının faaliyetleri, arşiv kaynaklarında yapılan tarama neticesinde 1947 yılından itibaren başladığı görülmüştür. Bu doğrultuda Kemah Kamarık Halkodası, İliç Armudan Halkodası, Tercan Karakulak Halkodası, Kemaliye Asutka Halkodası, Refahiye Zevker Halkodası Erzincan'da Türkçe okuma-yazma faaliyetlerinde bulunan halkodalarından sadece birkaçıdır.

Bu araştırma ile Erzincan'da kurulan halkodalarının Türkçe okuma-yazma faaliyetlerini, köyler ve kasabalarda yaşayan vatandaşların yapılan inkılâpları

* Bu çalışma Abdullah Kara tarafından Gaziantep Üniversitesi Tarihi Bölümü Türkiye Cumhuriyeti Tarihi alanında yazılmış olan “*Harf İnkılabının Yaygınlaştırılmasında Halkodalarının Rolü ve Önemi*” adlı doktora tezinden üretilmiştir.

* Profesör Dr. Nuri YAVUZ, Artvin Çoruh Üniversitesi Tarih Bölümü Öğretim Üyesi ARTVİN/Gsm: 05053191036. nyavuz@artvin.edu.tr

* Dr. Abdullah Kara, Abdullahkara01@gmail.com / Gsm: 0543 966 93 63

benimsemeleri ve idrak etmeleri hususunda halkodalarının rolü ve önemini ortaya koymak amaçlanmıştır.

Anahtar Kelimeler: Erzincan, Halkodaları, Türkçe Okuma-Yazma Kursları, Halk Eğitimi.

Halkodalarının Kuruluşu ve Türkçe Okuma-Yazma Faaliyetleri

Cumhuriyet Tarihi yazarları Cumhuriyetin kültür kurumları olan halkevleri üzerine çok fazla çalışma yapmışlardır. Literatürde genellikle halkevleri üzerine durulmuş fakat halkodaları ile ilgili çok fazla çalışma ortaya konmamıştır. Halkodaları, halkevleri gibi Cumhuriyet Halk Partisinin Cumhuriyetçilik, Milliyetçilik, Halkçılık, Laiklik, Devletçilik ve İnkılâpçılık prensiplerine hizmet eden kültür kurumları olarak oluşturulmuştur. Halkevleri gibi halkodalarının da kapıları partiye kayıtlı olsun veya olmasın herkese açık olmuştur. Fakat halkodası reisi veya yönetiminde aza olabilmek için devlet memuru olmak veya partiye yazılı olarak kayıtlı olmak şarttı.¹ Halkodaları, halkın eğitimi ve çağdaş bir düzeye gelmesi için köylerde ve kasabalarda önemli işler yapmıştır. Türkiye'de okuma-yazma oranlarına bakıldığında, 1927 yılında okur-yazarlık oranı kadınlarda % 4, erkeklerde % 13 ve genel nüfusa göre % 8.16 idi. Bu oranın % 5-6'sı eski yazıyı (Osmanlıca) bilen Türklerden, geri kalanı da gayrimüslimlerden ve öteki dillerden idi. Şehirlerdeki okur-yazarlık oranı % 30, köylerde % 6 civarında idi.² Harf inkılâbı yapıldıktan sonra Latin harflerinin öğretimi ve yaygınlaştırılması için büyük bir eğitim seferberliği başlatılmıştır. Zira eski alfabe ile okuma- yazma oranları düşük seviyelerde bile olsa yeni harflerin öğreniminin kolay olmasından dolayı bu sorunun ortadan kalkacağı düşünülüyordu. Şehirlerde yaşayanların bir eğitim-öğretim kurumuna ulaşması kolay olduğundan yeni alfabeyi öğrenmeleri de zor olmamıştır. Ama kırsal kesimlerde oturan halkın bir an önce yeni harfler ile okuma-yazma yetisini kazanması yani halkın eğitilmesi gerekiyordu. Fakat bu sorunun çözümü için gerek eğitici kadro gerekse de teknik durum buna elverişli değildi.³

Halkodaları da halkevleri gibi yeni alfabenin yaygınlaştırılması, inkılabların kökleştirilmesi ve okuma-yazma faaliyetlerinin yürütülmesi hususunda önemli çalışmalar yapmıştır. Halkodaları 1940'lı yıllarda açıldığında Türkiye nüfusunun yaklaşık 4/3'ü köylerde yaşamaktaydı. Halkodalarının görevleri köylerde halkevlerinin şehirlerde üstlendiği görevleri yerine getirmektir. Bir yerde halkevi açılabilmesi için en az üç kol kurulması şartı vardı. Fakat küçük yerlerde ve kırsal kesimlerde bu şartı sağlamak zordu. Çünkü hem üye sayısı yetersiz hem de yapı durumu buralarda halkevi açılmasına olanak tanımıyordu. Bu durumda C.H.P kırsal kesimden gelen istekleri göz önünde bulundurarak halkevleri ile aynı amaca yönelik faaliyet gösteren halkodalarının C.H.P Beşinci Büyük Kurultayında açılmasına karar vermiştir.⁴

C.H.P 1932 yılında halkevlerini kurduğunda Cumhuriyet değerlerini ve yapılan inkılabları halka götürmek amacı gütmekteydi. Fakat 1940'lı yıllara gelindiğinde C.H.P köylerde kendisine yeterince destek bulamadığını ve devletin etkinliğini yeterince götüremediğini anlamıştır. Bu faaliyetleri köy öğretmenleri ve halkevlerinin, halk dersaneleri ve köycülük kollarıyla denemiş az da olsa başarılı olmuş fakat köyleri kültürel açıdan yeterince değiştirememiştir. O dönem C.H.P teşkilatı bu konuyu incelemiş köylerde devlet otoritesi ve yeni rejime olan güveni kazanmak adına halkodalarını açmaya karar

¹CHP Halkodaları Talimatnamesi, Ulus Basımevi, Ankara, 1939, s.1

² TONGUL Neriman, "Harf İnkılabı", *Atatürk Yolu*, S.53-54, Mayıs-Kasım 2004.

³ ŞİMŞEK, Ali, "Türkiye'de Uzaktan Eğitimin Tarihsel Gelişimi" *Çağdaş Eğitim Dergisi*, 1986, S.108, s. 34.

⁴ CHP Beşinci Büyük Kurultayı Zabıtları, Milli Talim ve Terbiye Kısmı 50. Madde, Ankara 1939, s.100.

vermiştir. Bunun için 1939 yılında 20 maddelik “Halkodaları Talimatnamesi” oluşturulmuştur. Nihayetinde 19 Şubat 1940 tarihinde 141 halkodasının açılışını gerçekleştirmiştir⁵. Halkodası yönetmeliğinin üçüncü maddesine göre; bir yerde halkodası açılabilmesi için en az 50 üyenin kayıt olmuş olması ve bir toplantı salonu ile okuma odasının ve bu odanın giderlerini karşılayabilecek kadar yıllık bir bütçesinin olması gerekliliği⁶ kararı alınmıştır. Bu karardan hareketle devletin etkisinin her yerde hissedilmesi adına eğitim seviyesinin düşük olduğu bölgeler hedeflenmiştir. Bu doğrultuda Doğu Anadolu Bölgesi, Güneydoğu Anadolu Bölgesi, Akdeniz ve Karadeniz Bölgelerinin doğusunda daha yoğun çalışmalar yürütülmüştür. Halkodalarının Türkçe okuma ve yazma hususunda çalışma yürüttüğü illerden biri de Erzincan olmuştur.

ERZİNCAN İLİNDE HALKODALARININ TÜRKÇE OKUMA-YAZMA FAALİYETLERİ

Erzincan, Cumhuriyet döneminde Doğu Anadolu Bölgesinde Türkçe okuma-yazma faaliyetleri seferberliğine katılan illerden biridir. Erzincan’da Türkçe okuma-yazma faaliyetleri hususunda halkevlerinin yanı sıra halkodaları da önemli görevler üstlenmiştir. Bölgenin farklı etnik gruplardan oluşmasından dolayı C.H.P tarafından Erzincan’da açılan Türkçe okuma-yazma kursları üzerinde daha çok durulmuştur. O dönem bölgede yaşayan halkın çoğunluğu kırsal kesimlerde ikamet ettiğinden C.H.P parti teşkilatı kırsal kesimlere halkodaları ile ulaşmaya çalışmıştır.

Erzincan’da halkodaları tarafından açılan Türkçe okuma-yazma kurslarının faaliyetleri, arşiv kaynaklarında yapılan tarama neticesinde 1947 yılından itibaren başladığı görülmektedir. C.H.P Genel Sekreterliği tarafından 06.01.1947 tarihinde Erzincan Milli Eğitim Müdürlüğüne bir talimatname yazısı gönderilmiştir. Bu yazının içeriğinde Erzincan ili 1948 yılı 1. devre Türkçe okuma-yazma kurslarının esasları belirlenmiştir. Bu esaslar şu şekilde ifade edilmiştir: Bölgede okul çağına geçmiş çocuklar ve gençlere yönelik birer Türkçe okuma-yazma kursu açılacaktır. Bu kurslar için en kısa zamanda çalışmalara başlanacak kurslar 1 Ocak itibarıyla başlayıp, nisan sonuna kadar devam edecektir. Kurs öğretmenleri muhitin tecrübeli ve başarılı ilköğretim öğretmenleri arasından Milli Eğitim Müdürlüğü tarafından seçilip, tespit edilen bu öğretmenlerin isimleri ve diğer bilgiler C.H.P İl İdare Kurulu Başkanlığına verilecektir. Bahsi geçen öğretmenlere ayda 25 lira öğretim ücreti verilecek ve ayrıca bu kursların zaruri giderleri için her devreye mahsus olmak üzere 50’şer lira ödenek ayrılacaktır. Türkçe okuma-yazma kurs programları C.H.P tarafından bastırılıp kurs açılması planlanan halkevi ve halkodalarına gönderilen Türkçe okuma-yazma kursları kılavuzundaki esaslara göre öğretmenler tarafından hazırlanacaktır. Kursların teftiş edilmesi görevi C.H.P Bölge Müfettişleri ve C.H.P İl ve İdare Kurulu Başkanları ile halkodası başkanları yanı sıra Milli Eğitim Müdürlüğü tarafından teftiş edilecektir. Öğretmenler kendilerine öğrenci sağlama işiyle ilgilenecek en geç 1 ay içerisinde 10 öğrenci toplayamayan öğretmenler genel sekreterlik tarafından değiştirilecek gerekirse kurs başka yere taşınacaktır. 1948 yılı içerisinde Erzincan ilinde 1. devre Türkçe okuma-yazma kursu için 3 aylık öğretmen ücreti ve kurs masrafları karşılığı 50 lira toplamda 1250 lira Erzincan İl İdare Kuruluna gönderilmiştir. 1948 yılı 1.devre Türkçe okuma-yazma kursu açılması planlanan 10 yer aşağıdaki tabloda verilmiştir.⁷

⁵ Şerafettin Zeyrek,, *Türkiye’de Halkevleri ve Halkodaları (1932-1951)*, Anı Yay. Ankara, 2006, s.33.

⁶ *CHP Halkodaları Talimatnamesi*, 1939, s.1.

⁷ *BCA*, 490-1-0-0-1054-1047-1-/188-189-190

Tablo1. 1948 Yılı 1.Devre Türkçe Okuma Yazma-Kursu Açılması Planlanan 10 Yer.

Sıra	Halkevi ve Halkodası	Sıra	Halkevi ve Halkodası
1	Merkez Halkevi	6	Kamarık Halkodası(Kemah)
2	İliç Halkevi	7	Armudan Halkodası(İliç)
3	Refahiye Halkevi	8	Karakulak Halkodası(Tercan)
4	Esesi Halkodası (Merkez)	9	Asutka Halkodası(Kemaliye)
5	Mığısı Halkodası (Merkez)	10	Zevker Halkodası(Refahiye)

Tabloya bakıldığında, Türkçe okuma-yazma faaliyetleri kapsamında Erzincan'da 3 halkevi 7 halkodası faaliyette bulunmuştur. Erzincan'da Türkçe okuma-yazma kursu açan halkodalarının yanı sıra 1948 yılı 1.devre Türkçe okuma-yazma kursu açmayan halkodaları da mevcuttur. Bunlardan biri Refahiye Halkodasıdır. Halkodası Başkanı Cemallettin Erbay 13.09.1948 tarihinde C.H.P Genel Sekreterliğine gönderdiği yazıda bahsi geçen dönem için Türkçe okuma-yazma kursu açılmadığını ve buna ait çalışma cetvelinin sunulmamış olduğunu bildirmiştir.⁸

Yukarıda Erzincan ili halkodaları ve Türkçe okuma-yazma kursu faaliyetleri ile ilgili zikredilen belge dışında birçok belgeye tesadüf edilmiştir. Bu belgeler her bölgede olduğu gibi tarihlerine ve ilçelere göre zikredilecektir. Bu belgeler genellikle bir önceki yıla ait olan kurs kayıtlarını ve yazışmaları içermektedir.

Zevker Halkodası Başkanı Selahattin Kırtıloğlu tarafından 14.01.1948 tarihinde C.H.P Genel Sekreterliğine gönderilen yazı, Zevker Halkodasının 1948 yılı 1.devre Türkçe okuma-yazma kurslarına dair çalışma sonucunu gösterir ve çizelgenin yazı ile birlikte sunulduğunu bildirir.⁹ Zevker Halkodası tarafından gönderilmiş olduğu söylenen bu belgeye yaptığımız arşiv taraması esnasında ulaşamadık. Zevker Halkodası dışında Refahiye Halkevi, İliç Halkodası çalışma cetvelini göndermiş olduğunu bildirmiştir.¹⁰

Kemaliye ilçesine bağlı Asutka Halkodası Başkanı Cemal Eczan tarafından 13.01.1948 tarihinde C.H.P Genel Sekreterliğine gönderilen yazıda köylerinde beş sınıflı bir okul olduğunu bu okulda sadece bir bayan öğretmenin gündüzleri öğrencilere akşamları da kadınlara ders verdiğini belirtmiştir. İkinci bir öğretmen gönderildiği takdirde halkodasında okuma-yazma kursunun açılacağını belirtmiştir. Ancak bu şartlar yerine geldiğinde kurs açılacağını ve çalışma cetvelinin gönderilebileceğini bildirmiştir.¹¹

Genel Sekreterlikten Erzincan İl İdare Kurulu Başkanlığına 06.02.1948 tarihli gönderdiği yazıda Erzincan ilçesine Refahiye Halkevi, Zevker ve Armudan Halkodalarında

⁸ BCA, 490-1-0-0-1054-1047-1-193

⁹ BCA, 490-1-0-0-1054-1047-1-182

¹⁰ BCA, 490-1-0-0-1054-1047-1-181-180

¹¹ BCA, 490-1-0-0-1054-1047-1-178

1 Ocak 1948'den 30 Nisan 1948'e kadar devam eden Türkçe okuma yazma kurslarına 450 lira ödenek gönderildiği bildirilmiştir.¹²

Kamarık Halkodası Başkanı 20.01.1948 tarihinde C.H.P Genel Sekreterliğine gönderdiği yazıda Türkçe okuma-yazma çalışmalarının 5 Ocak 1948 tarihinden itibaren başladığını ve bu kursa devam eden kadın ve erkek sayısının toplamını gösteren cetveli gönderdiğini bildirmiştir. Ancak yapılan arşiv araştırmalarında ifade edilen bu belgeye ulaşılamamıştır.¹³ C.H.P Genel Sekreteri Cevat Dursunoğlu tarafından 03.03.1948 tarihinde C.H.P İl İdare Kurulu Başkanlığına gönderilen yazıda Erzincan Halkevi ve Asutka Halkodalarının Türkçe okuma-yazma kursunu açmadıklarını bildiklerini bu nedenle bu kurslara ait 300 liranın 1948 yılı birinci devresi için Kamarık ve İliç Halkodalarına verilmesini kurs durumunu hala bildirmemiş olan Esesi, Mıgısı, Karakulak Halkodaları ile ilgilenilmesini ve bu kursların açılıp açılmadığı hakkında açılış tarihinden itibaren 1 ay sonra bilgi verilmesini istemiştir.¹⁴ C.H.P İl İdare Kurulu Başkanı Rıza Altunok tarafından 13.02.1948 tarihinde C.H.P Genel Sekreterliğine gönderilen yazıda, Refahiye Halkevi, Zevker ve Armudan'da açılan halkodaların okuma-yazma kursları için gönderilen 450 liraya karşılık makbuzu ve gelir gideri gösteren belgenin gönderildiğini bildirmiştir.¹⁵ Karakulak Halkodası Başkanı Müştak Şahin tarafından 05.07.1948 tarihinde C.H.P Genel Sekreterliğine gönderilen yazıda Karakulak Halkodasında açılan okuma-yazma kursunun Ocak 1948 tarihinden mart ayı sonuna kadar yaptığı faaliyetleri gösteren cetvelin gönderildiğini bildirmiştir.¹⁶ Fakat yaptığımız arşiv araştırmalarında bu belgeye ulaşılamamıştır.

Erzincan Esesi Halkodası Başkanı Süleyman Arslan tarafından 29.06.1948 tarihinde C.H.P Genel Sekreterliğine gönderilen yazıda, yılbaşında başlanıp nisan ayı sonunda sona erecek olan 1948 yılındaki birinci devre Türkçe okuma-yazma kursunun açılmadığını bildirmiştir.¹⁷

Kamarık Halkodası Başkanı tarafından 14.07.1948 tarihinde C.H.P Genel Sekreterliğine gönderilen yazıda 5 Ocak 1948 tarihinden itibaren Türkçe okuma-yazma kursuna Kamarık Başöğretmeni Ali Yılmaz tarafından başlanıldığını ve kursun 3 Mayıs 1948'e kadar sürdüğünü bildirmiştir. Ayrıca erkek ve kadın sayısı gönderilen cetvelde belirtilmiştir. Kursun ikinci devreyi bitirmemesinden dolayı kendilerine belge verilmediği belirtilmiştir.¹⁸ Belirtilen cetvele yapılan arşiv taraması sonucunda ulaşılamamıştır. İliç Halkodası başkanı tarafından 07.09.1948 tarihinde C.H.P Genel Sekreterliğine gönderilen yazıda İliç'deki Türkçe okuma-yazma faaliyetlerine ilişkin istenilen 3 aylık cetvelin gönderildiği belirtilmiştir.¹⁹ Yapılan arşiv araştırmaları neticesinde belirtilen cetvele ulaşılamamıştır. C.H.P Yozgat Milletvekili Ziya Arkant tarafından 02.09.1948 tarihinde C.H.P İl İdare Kurulu Başkanlığına gönderilen yazıda Kamarık, Armudan ve Karakulak Halkodalarında açılan Türkçe okuma-yazma kursunun 4 aylık öğretmen ücreti ile 50 şer lira kurs masrafı olmak üzere toplamda 450 liranın gönderildiği bildirilmiştir.²⁰

C.H.P İl İdare Kurulu Başkanı Rıza Altunok tarafından 07.09.1948 tarihinde C.H.P Genel Sekreterliğine gönderilen yazıda Refahiye Halkevi, Zevker, İliç ve Karakulak

¹² BCA, 490-1-0-0-1054-1047-1-177

¹³ BCA, 490-1-0-0-1054-1047-1-176

¹⁴ BCA, 490-1-0-0-1054-1047-1-175

¹⁵ BCA, 490-1-0-0-1054-1047-1-173

¹⁶ BCA, 490-1-0-0-1054-1047-1-172

¹⁷ BCA, 490-1-0-0-1054-1047-1-171

¹⁸ BCA, 490-1-0-0-1054-1047-1-170

¹⁹ BCA, 490-1-0-0-1054-1047-1-169

²⁰ BCA, 490-1-0-0-1054-1047-1-166

Halkodalarının durumlarının sorulduğunu bildirmiştir. Ayrıca Mıgısı Köyü öğretmenin askerde olduğunda Mıgısı Halkodasında iki devrede de kurs açılmadığı Milli Eğitim Müdürlüğüne bildirilmiştir. Bunun yanında Kamarık, Armudan ve Karakulak Halkodaları kursları için 450 lira gönderildiği bildirilmiştir.²¹

C.H.P Genel İdare Kurulu üyelerinden Konya Milletvekili Muhsin Adil Binal tarafından 03.11.1948 tarihinde Karakulak Halkodası Başkanlığına gönderilen yazıda 1947 yılı birinci devre Türkçe okuma-yazma kursunun açılıp açılmadığını, kaç talebenin devam ettiğini bildirmelerini istemiştir.²²

C.H.P İl İdare Kurulu Başkanı Rıza Altunok tarafından 08.11.1948 tarihinde C.H.P Genel Sekreterliğine gönderilen yazıda Erzincan, Refahiye Halkevleri ile Mıgısı, Aşutka Halkodalarında açılmayan Türkçe okuma-yazma kursu masraflarına ait 600 liranın Genel Sekreterliğe iade edildiği bildirilmiştir.²³

Zevker Halkodası Başkanı Selahattin Kırtıoğlu tarafından 20.11.1948 tarihinde C.H.P İl İdare Kurulu Başkanlığına gönderdiği yazıda 1948 yılı ikinci devre okuma yazma kursu için ödenek olmadığından kursun açılmadığı bildirilmiştir.²⁴

C.H.P Genel Sekreteri A. Erzurum Milletvekili Cevat Dursunoğlu tarafından 02.12.1948 tarihinde Milli Eğitim Müdürlüğüne gönderilen yazıda 1947 yılı eylül ayında başlamak üzere Erzincan Halkevi ve Eşesi, Mıgısı, Kamarık, Armudan, Karakulak, Aşutka, Zevker, İliç, Refahiye Halkodalarında Türkçe okuma-yazma kursu açıldığını bildirmiştir. Yılbaşına kadar süren birinci, nisan sonuna kadar süren ikinci devrede Erzincan Halkevi Asutka, Mıgısı Halkodası kursu açmamış, diğer devrelere ait istenen bilgilerinde toplanamadığı söylenmiştir. Birçok defa kurs çalışmaları ve sonuçları Milli Eğitim Müdürlüğünden sorulmuş fakat net bir cevap alınmadığı belirtilmiştir. Bu yılda bu kursların kurs öğretmeniyle birlikte Milli Eğitim Müdürlüğünün de takip etmesini istemiştir. 1949 yılı için 150 lira kurs parasının gönderilebilmesi için yukarıda bahsedilen halkevi ve halkodalarının hangilerinin birinci devre Türkçe okuma-yazma kursu açabileceklerini bildirmelerini istemiştir. Her devre için öğretmene ayda 25 erden 100 lira verileceği kurs masrafı için de ayrıca 50 lira verileceği belirtilmiştir.²⁵

İliç Halkodası Başkanı İbrahim Tiryaki tarafından 18.12.1948 tarihinde C.H.P Genel Sekreterliğine gönderilen yazıda yılbaşından itibaren 1949 yılına ait ilçe merkezi ile Armudan'da birinci devre Türkçe okuma-yazma kursu açacaklarını bundan dolayı kurs ücreti gönderilmesi talep etmiştir.²⁶ C.H.P Genel İdare Kurulu Üyelerinden Konya Milletvekili Muhsin Adil Binal tarafından 23.12.1948 tarihinde İliç Halkodası Başkanlığına gönderilen yazıda istenilen 150'şerden 300 liranın C.H.P İl İdare Kuruluna gönderildiği bildirilmiştir.²⁷

Milli Eğitim Müdürü Nazif Evren tarafından 06.01.1949 tarihinde C.H.P Genel Sekreterliğine gönderilen yazıda, köylerinde halkodası bulunmayan 21 köyde 15 Ocak 1949'dan itibaren Türkçe okuma-yazma kursu açılması için okul başöğretmenliklerine yazı gönderildiği bildirilmiştir. Ayrıca kursların faaliyete geçirilmesi için 50 lira gönderilmesi istenmiştir. Türkçe okuma-yazma kursu açılacak 21 köy aşağıdaki tabloda listelenmiştir.²⁸

²¹ BCA, 490-1-0-0-1054-1047-1-165

²² BCA, 490-1-0-0-1054-1047-1-164-163

²³ BCA, 490-1-0-0-1054-1047-1-162

²⁴ BCA, 490-1-0-0-1054-1047-1-161

²⁵ BCA, 490-1-0-0-1054-1047-1-160

²⁶ BCA, 490-1-0-0-1054-1047-1-159

²⁷ BCA, 490-1-0-0-1054-1047-1-158

²⁸ BCA, 490-1-0-0-1054-1047-1-154-155

Tablo 2. Erzincan İli Türkçe Okuma-Yazma Kursu Açılacak 21 Yerin İsim Listesi.

Sıra	Kurs Açılacak Köyün Adı	Bağlı Olduğu İl/İlçe
1	Cencige	Erzincan
2	Mığısı	Erzincan
3	Tilek	Erzincan
4	Zıtkığ	Erzincan
5	Calabuzur	Erzincan
6	Pişkidağ	Erzincan
7	Göller	Erzincan
8	Kiy	Erzincan
9	V: Birastik	Erzincan
10	Ergan	Erzincan
11	Mihar	Erzincan
12	Haşhaşı	Erzincan
13	Yalnızbağ	Erzincan
14	Hah	Erzincan
15	Esesi	Erzincan
16	Hozunsu	Erzincan
17	T: Birastik	Erzincan
18	Armudan	İliç
19	Aşutka	Kemaliye
20	Zevker	Refahiye
21	Karakulak	Tercan

C.H.P Genel İdare Kurulu üyelerinden Konya Milletvekili Muhsin Adil Binal tarafından 02.09.1948 tarihinde Karakulak Halkodası Başkanlığına gönderilen yazıda, Karakulak Halkodasının yaptığı çalışmalarından memnun olduğunu, kursun 1 Eylül 1948'den itibaren ikinci devre çalışmalarına başlayacağı için kursun masrafları ve

öğretmen ücreti için toplamdan 150 liranın C.H.P İl İdare Kuruluna gönderildiği bildirilmiştir. Kursu en geç 1 Ekim'e kadar açmaya gayret etmelerini ve açılış tarihi ile kaç talebe ile açıldığını bildirmelerini istemiştir.²⁹

Armudan Halkodası Başkanı Şevket Gür tarafından 25.12.1948 tarihinde C.H.P Genel Sekreterliğine gönderilen yazıda yılbaşından nisan ayına kadar sürecek olan 1948 yılı Türkçe okuma-yazma kursunun ücreti ve öğrenci kırtasiye paralarının ödenmediği için kursun açılmadığı belirtilmiştir. Bu paralar verilirse yılbaşından nisan ayı sonuna kadar sürecek olan 1949 yılı kursunun açılacağı bildirilmiştir.³⁰ Karakulak Halkodası başkanı tarafından 08.12.1948 tarihinde C.H.P Genel Sekreterliğine gönderilen yazıda 1 Aralık 1948'e kadar öğretmen olmadığı için Türkçe okuma-yazma kursu açılmadığını ancak yeni öğretmen geldiği için kursun 30 erkek ve 5 kadın öğrenci ile 5 Aralık 1949 tarihinden itibaren başladığı bildirilmiştir.³¹

C.H.P Genel İdare Kurulu Üyelerinden Konya Milletvekili Muhsin Adil Binal tarafından 08.01.1949 tarihinden itibaren C.H.P İl İdare Kurulu Başkanlığına gönderilen yazıda Zevker Halkodası Başkanlığı 1949 yılı 1.devre Türkçe okuma-yazma kursunu açmak için para istemiştir. 1948 yılı 1.devre kursunu açmadığından bu devrede harcanmak üzere gönderilen paranın kendilerine verilmesini istemiştir.³²

Zevker Halkodası Başkanı Selahattin Kırtıoğlu tarafından 20.12.1948 tarihinde C.H.P Genel Sekreterliğine gönderilen yazıda Zevker Halkodasında 1 Ocak 1949 tarihinden itibaren 3 aylık bir okuma-yazma kursu açılacağından gerekli kira parasının gönderilmesini istemiştir.³³

C.H.P Genel İdare Kurulu üyelerinden Konya Milletvekili Muhsin Adil Binal tarafından 08.01.1949 tarihinden Zevker Halkodası Başkanlığına gönderilen yazıda Zevker Halkodasında 1948 yılı 1.devre Türkçe okuma-yazma kursunun açılmadığı için o devrede harcanmak üzere gönderilen 150 liranın 1949 yılından açılacak devre için harcanması bildirilmiştir.³⁴

Kamarık Halkodası başkanı tarafından gönderilen yazıda yılbaşından nisan ayı sonuna kadar 1. devre Türkçe okuma-yazma kursu açılması için Kamarık Bucağına tayin edilen öğretmenin henüz gelmediği için kursun açılmadığı bildirilmiştir.³⁵ Armudan Köyü kurs öğretmeni tarafından 22.01.1949 tarihinde C.H.P Genel Sekreterliğine gönderilen yazıda 1 Ocak 1948 yılından başlayıp, 1 Nisan 1948'de sona eren Türkçe okuma-yazma kursunun öğretmenin bu kurs için öğretmen ücretini hala alamadığını bildirmiştir. Yakın bir zaman da ödenmesini istemiştir.³⁶

C.H.P İl İdare Kurulu İdare Kurulu Başkanı Rıza Altunok tarafından 18.01.1949 tarihinde C.H.P Genel Sekreterliğine gönderilen yazıda Zevker Halkodasında açılacak olan 1949 yılı birinci devre kursu için Refahiye İlçesi C.H.P İdare Kurulu Başkanlığına 125 lira gönderildiği bildirilmiştir.³⁷

C.H.P Refahiye Halkodası Başkanı Tapu Sicil Memuru Cemalettin Erbay tarafından 18.01.1949 tarihinde C.H.P Genel Sekreterliğine gönderilen yazıda 15 Ocak 1949

²⁹ BCA, 490-1-0-0-1054-1047-1-153

³⁰ BCA, 490-1-0-0-1054-1047-1-151

³¹ BCA, 490-1-0-0-1054-1047-1-150

³² BCA, 490-1-0-0-1054-1047-1-149

³³ BCA, 490-1-0-0-1054-1047-1-148

³⁴ BCA, 490-1-0-0-1054-1047-1-147

³⁵ BCA, 490-1-0-0-1054-1047-1-146

³⁶ BCA, 490-1-0-0-1054-1047-1-145

³⁷ BCA, 490-1-0-0-1054-1047-1-144

tarihinden itibaren birinci devre Türkçe okuma-yazma kursunun açıldığını ve ödenmesi gereken ödeneğin ödenmesini istemiştir.³⁸ Konya Milletvekili imzası ile 3 Şubat 1949 tarihinde Erzincan C.H.P İl İdare Kurulu Başkanlığına Refahiye Halkodasında açılacak 1949 yılı 1. devre Türkçe okuma-yazma kursuna yardım olarak 150 lira gönderilmiş bu makbuz ise C.H.P Genel Sekreterliğine gönderildiği bildirilmiştir.³⁹

C.H.P Genel İdare Kurulu üyelerinden Konya Milletvekili Muhsin Adil Binal tarafından 05.02.1949 tarihinde Refahiye Halkodası Başkanlığına gönderilen yazıda Refahiye Halkodasında açılacak olan 1949 yılı Türkçe okuma-yazma kursunun 1.devresi için 150 liranın gönderildiği bildirilmiştir.⁴⁰

C.H.P Genel İdare Kurulu üyelerinden Konya Milletvekili Muhsin Adil Binal tarafından 05.02.1949 tarihinde Armudan Halkodası Başkanlığına gönderilen yazıda, Armudan Halkodasının açacağı Türkçe okuma-yazma kursunun 1949 yılı birinci devresi için 150 lira gönderildiği bildirilmiştir.⁴¹

C.H.P Genel İdare Kurulu üyelerinden Konya Milletvekili Muhsin Adil Binal tarafından 05.02.1949 tarihinde İliç Halkodası Başkanlığına gönderilen yazıda İliç Halkodasında açılacak olan Türkçe okuma-yazma kursunun 1949 yılı birinci devresi için 150 lira gönderildiği bildirilmiştir.⁴²

C.H.P Genel İdare Kurulu üyelerinden Konya Milletvekili Muhsin Adil Binal tarafından 05.02.1949 tarihinde Zevker Halkodası Başkanlığına gönderilen yazıda Zevker Halkodasında açılacak olan Türkçe okuma-yazma kursunun 1949 yılı 1.devresi için 150 lira gönderildiği bildirilmiştir.⁴³

C.H.P Genel Sekreterliğinden 05.02.1949 tarihinde C.H.P İl İdare Kurulu Başkanlığına gönderilen yazıda Refahiye Halkodasında açılacak olan 1949 yılı 1.devre Türkçe okuma-yazma kursu için 150 liranın gönderildiği bildirilmiştir.⁴⁴

Milli Eğitim Müdürü Nazif Evren tarafından 01.02.1949 tarihinde C.H.P Genel Sekreterliğine gönderilen yazıda 15 Ocak 1949 tarihinden itibaren faaliyete geçen kursların ihtiyaçlarının karşılanması için 50'şer liranın gönderilmesi istenmiştir.⁴⁵

C.H.P Genel Sekreteri Erzurum Milletvekili Cevat Dursunoğlu tarafından 22.02.1949 tarihinde Milli Eğitim Müdürlüğüne gönderilen yazıda daha önce hangi halkevi ve halkodalarının açılacağı sorulmuştur. Armudan, Karakulak, Zevker, İliç, Refahiye Türkçe kursunu açacaklarını bildirdiklerinden 150'şer lira kurs paraları gönderilmiş; Erzincan ve Esesi de açmayacaklarını bildirdiklerinden onlara gönderilmemiştir. Geri kalan üçünün bildirmediği belirtilmiştir. Kurs açılacak olan 21 yerden ancak 12'sinde halkodası olduğu bildirilmiştir. Karakulak, Zevker, Armudan'a yardım yapıldığını Esesi Halkodasının kurs açamayacağını geri kalan Cenciğe, Mıgısı, Zatkıgı, Kiy, Yalnızbağ, Hah, Hozunsu, Asutka Halkodaları için 150'şerden 1200 lira gönderildiği belirtilmiştir. Diğer 9 yerde halkevi veya halkodası olmadığı için kurs açılmasının mümkün olmadığı bildirilmiştir.⁴⁶

³⁸ BCA, 490-1-0-0-1054-1047-1-143

³⁹ BCA, 490-1-0-0-1054-1047-1-141

⁴⁰ BCA, 490-1-0-0-1054-1047-1-140

⁴¹ BCA, 490-1-0-0-1054-1047-1-139

⁴² BCA, 490-1-0-0-1054-1047-1-138

⁴³ BCA, 490-1-0-0-1054-1047-1-137

⁴⁴ BCA, 490-1-0-0-1054-1047-1-136

⁴⁵ BCA, 490-1-0-0-1054-1047-1-135

⁴⁶ BCA, 490-1-0-0-1054-1047-1-131

C.H.P Genel Sekreteri Erzurum Milletvekili Cevat Dursunoğlu tarafından 22.02.1949 tarihinde C.H.P İl İdare Kurulu Başkanlığına gönderdiği yazıda, daha önce Armudan, Karakulak, İliç ve Refahiye'de açılacak olan Türkçe okuma-yazma kurslarının faaliyeti için istenilen paranın gönderildiği bildirilmiştir. Yine o tarihte Cenciğe, Mığısı, Zetkiğ, Kiy, Yalnızbağ, Hah, Hozunsu, Asutka Halkodaları için 150'şerden toplamda 1200 liranın gönderildiği belirtilmiştir. Para gönderilen bu halkodalarında açıldığı bildirilen kursların faaliyeti hakkında bilgi istemiştir. Ayrıca açılmayan kurslar olursa bunların bildirilip, paraların iade edilmesi istenmiştir.⁴⁷ Konya Milletvekilinin imzasıyla 22 Şubat 1949 tarihinde Erzincan C.H.P İl İdare Kurulu Başkanlığına Cenciğe, Mığısı, Zetkiğ, Kiy, Yalnızbağ, Hah, Hozunsu, Asutka olmak üzere toplamda 8 halkodasında açılacak 1949 yılı 1. devre Türkçe kurslarına 150 şer lira yardım olarak 1200 lira para gönderildiği bildirilmiştir.⁴⁸

C.H.P İl İdare Kurulu Başkanı Rıza Altunok tarafından 07.03.1949 tarihinde C.H.P Genel Sekreterliğine gönderilen yazıda, Cenciğe, Mığısı, Zetkiğ, Kiy, Yalnızbağ, Hah, Hozunsu, Asutka Halkodalarında açılacak Türkçe okuma-yazma kursları için gönderilen 1200 liranın bankadan alındığını bildirilmiştir. Kursların açılıp açılmadığının sorulduğu açılan ve açılmayan kursların belirtildiği, diğerlerinin de alınacak cevaba göre hareket edileceği bildirilmiştir.⁴⁹

C.H.P İl İdare Kurulu Başkanı Rıza Altunok tarafından 07.03.1949 tarihinde C.H.P Genel Sekreterliğine gönderilen yazıda, Tercan ilçesi dâhilinde Karakulak Halkodasında açılacak Türkçe okuma-yazma kursu için gönderilen 150 liranın bankadan alındığı bildirilmiştir. Karakulak Halkodasında kurs açılıp açılmadığı Tercan İlçe Başkanlığıımızdan soruldu kursun açıldığı ve devam ettiği bildirildiği takdirde paranın gönderileceği bildirilmiştir.⁵⁰ C.H.P Genel İdare Kurulu üyelerinden Konya Milletvekili Muhsin Adil Binal tarafın 22.02.1949 tarihinde Yalnızbağ Halkodası Başkanlığına gönderilen yazıda Yalnızbağ Halkodasında açılacak olan Türkçe okuma-yazma kursunun 1949 yılı 1. devresi için 150 lira gönderildiği bildirilmiştir.⁵¹

Kamerik Halkodası Başkanı M. Ali Talay tarafından 12.02.1949 tarihinde C.H.P Genel Sekreterliğine gönderilen yazıda Kamerik Halkodası'nda Türkçe okuma-yazma kursu Kamarik bucağına tayin edilen öğretmen vekili Sebahattin Altınyay tarafından 1 Şubat 1949 ayı başından itibaren okutulmaya başlamış ve devam eden talebelere ait listenin gönderildiği bildirilmiştir. Bahsedilen listede 26 kadın ve 24 erkek olmak üzere toplam 50 kişinin kursa devam ettiği belirtilmiştir.⁵² C.H.P Genel İdare Kurulu üyesi Bursa Milletvekili Fahri Bük 23.03.1949 tarihinde Kamerik Halkodası Başkanlığına gönderdiği yazıda 1 Şubat 1949 tarihinden itibaren Kamerik Halkodası okuma-yazma kursunun 4 ay devam edecek bu devresinin masrafları için toplamda 150 lira para gönderildiği bildirilmiştir.⁵³ C.H.P Genel İdare Kurulu üyesi Bursa Milletvekili Fahri Bük tarafından 06.04.1949 tarihinde Milli Eğitim Müdürlüğüne yazılan yazıda, Milli Eğitim Müdürlüğü'nün gönderdiği listede 21 yerde daha Türkçe okuma-yazma kursu açmak istediğinizi söylemiş, liste kontrol edilmiş, daha önce açılmış olan Mığısı, Kamerik, Armudan, Karakulak, Asutka, Zevker, İliç, Refahiye'den başka Cenciğe, Zetkiğ, Kiy, Yalnızbağ, Hah, Hozunsu Halkodalarında kurs açılması uygun görülerek 150 şerden kurs

⁴⁷ BCA, 490-1-0-0-1054-1047-1-130

⁴⁸ BCA, 490-1-0-0-1054-1047-1-129

⁴⁹ BCA, 490-1-0-0-1054-1047-1-127

⁵⁰ BCA, 490-1-0-0-1054-1047-1-126

⁵¹ BCA, 490-1-0-0-1054-1047-1-121

⁵² BCA, 490-1-0-0-1054-1047-1-115-114

⁵³ BCA, 490-1-0-0-1054-1047-1-113

masrafı gönderildiği belirtilmişti. Ayrıca Mıgısı, Cenciğe, Kiy, Hah, Hozunsu Halkodalarında kurs açılmadığı, Yalnızbağ ve Zatkıg Halkodalarında açılan kursun ise bir kaç gün devam edip kapandığı bildirilmekte, diğer 7 kurstan bahsedilmektedir. Halen faaliyette bulunan kursların durumları hakkında da bilgi istemiştir.⁵⁴ C.H.P İl İdare Kurulu Başkanı Rıza Altunok tarafından 06.03.1949 tarihinde C.H.P Genel Sekreterliğine gönderilen yazıda halkodalarına Türkçe okuma-yazma kursunun 1949 yılı birinci devresi için 150 lira İl İdare Kurulu adına gönderildiği bildirilmesi üzerine oda başkanlıkları tarafından bu para istenmekte ve bir taraftan da alakalı köyler öğretmenleri ve gezici öğretmenler takip etmekte olduklarını belirtmiştir.⁵⁵ Yapılan araştırmalar neticesinde bazı halkodalarında kurs açılmadığı tespit edilmiş ve bu durum genel sekreterliğe bildirilmiştir.

C.H.P Genel Sekreteri Erzurum Milletvekili Cevat Dursunoğlu tarafından 28.03.1949 tarihinde Erzincan C.H.P İl İdare Kurulu Başkanlığına gönderilen yazıda, İliç ilçesi Armudan Köyü Kursu öğretmeni Şevket Danacı'dan alınan bir yazıda, Armudan Köyü Halkodasına merkezce gönderilen gazete ve kitaplardan halkın istifade edemediği ve bunların halkodası başkanının sobasını tutuşturmak üzere çıra vazifesi gördüğü bildirilmektedir. Bu ihbarın doğru olup olmadığının araştırılması ve sonucunun acele olarak bildirilmesini istemiştir.⁵⁶

C.H.P İl İdare Kurulu Başkanı Rıza Altunok tarafından 05.04.1949 tarihinde C.H.P Genel Sekreterliğine gönderilen yazıda, Kamarık Halkodasında açılan Türkçe okuma-yazma kursu için gönderilen 150 liranın makbuzunun gönderildiği bildirilmiştir.⁵⁷ Milli Eğitim Müdürü Nazif Evren tarafından 22.04.1949 tarihinde C.H.P Genel Sekreterliğine gönderilen yazıda açılması uygun görülen köylerden yalnızca Cenciğe ve Hah Köylerinde halkevi binasının mevcut olduğu diğerlerinde halkevi veya halkodası için müstakil bir binanın bulunmadığı halkevi veya halkodası başkanının kendisine ait bir odanın bulunmaması sebebiyle buralarda çoluk çocuğu ile barındıklarını, vatandaşları okutabilmek için gerekli masa, sandalye ve yazı bulunmaması yüzünden bu köylerde okul binalarında C.H.P adına Türkçe okuma-yazma kurslarının açıldığını, gönderilen ödeneğin okullarda açılan kurslara verilmemesi yüzünden gecelere münhasır kalan kursları aydınlanması temin edilmediğinden kapatılmış bulunduğunu bildirmiştir.⁵⁸

C.H.P Genel Sekreteri A. Erzurum Milletvekili Cevat Dursunoğlu 04.05.1949 tarihinde C.H.P İl İdare Kurulu Başkanlığına gönderilen yazıda, Milli Eğitim Müdürlüğünden alınan bir yazıda yalnızca Cenciğe ve Hah Köylerinde kurs açılabilirdiği gönderilen ödeneğin okullarda açılan kurslara verilmemesi yüzünden, gece kurslarının aydınlanması sağlanamadığından diğerlerinin kapatılmış olduğu bildirilmektedir. Ayrıca bu yıl 13 kurs için para gönderildiği harcanmayan paraların derhal iadesi talep edilmiştir.⁵⁹

Aşutka Halkodası Başkanı Cemal Ercan tarafından 04.05.1949 tarihinde Kemaliye C.H.P İlçe İdare Kurulu Başkanlığına köyde iki aydan beri devam eden kızamık ve grip hastalığından halkın toplu olarak bulunmasının tehlikeli olduğundan ders devresi halen açılmadığı bildirilmiştir. Kemaliye C.H.P İlçe İdare Kurulu Başkanı Etem Kılıç'da bu yazıyı C.H.P İl İdare Kurulu Başkanlığına göndermiştir.⁶⁰ C.H.P İl İdare Kurulu Başkanı Rıza Altunok tarafından 03.05.1949 tarihinde C.H.P Genel Sekreterliğine gönderilen yazıda Kemaliye ilçesine bağlı Aşutka Halkodasında açıldığı bildirilen Türkçe okuma-

⁵⁴ BCA, 490-1-0-0-1054-1047-1-110

⁵⁵ BCA, 490-1-0-0-1054-1047-1-109

⁵⁶ BCA, 490-1-0-0-1054-1047-1-107

⁵⁷ BCA, 490-1-0-0-1054-1047-1-106

⁵⁸ BCA, 490-1-0-0-1054-1047-1-104

⁵⁹ BCA, 490-1-0-0-1054-1047-1-103

⁶⁰ BCA, 490-1-0-0-1054-1047-1-102

yazma kursu için 5 Nisan 1949'da tarihinde ilçe başkanlığına 150 lira gönderildiği belirtilmiştir. Fakat ortaya çıkan hastalık yüzünden kursa devam edilmediği bildirilmiştir.⁶¹

C.H.P İl İdare Kurulu Başkanı Rıza Altunok tarafından 09.05.1949 tarihinde C.H.P Genel Sekreterliğine gönderilen yazıda 13 Türkçe okuma-yazma kursu için gönderilen paralardan İliç ve Armudan'a 300, Refahiye'ye 150, Aşutka'ya 150, Kamarik Bucağına 150 lira olmak üzere toplam da 750 lira olmak üzere ilgili yerlere gönderildiği belirtilmiştir. Milli Eğitim Müdürlüğünün kurs açılmasından dolayı C.H.P Genel Sekreterliğine müracaatları üzerine 8 halkodasında başlayan kurslar için 1200 lira gönderildiği bildirilmiştir. Fakat yapılan araştırmalar sonucunda bildirilen 8 halkodasında kurs açılmadığı tespit edilmiştir. Milli Eğitim Müdürlüğünden alınan bir yazıda yalnız Cenciğe ve Hah Köylerinde kurs açıldığı bildirilmiş olduğundan bu köylerde de kurs açılmadığı halde açılmış olduğu kabul edildiği anlaşılmaktadır. Bu durumda 8 kurs için gönderilen 1200 liradan Cenciğe ve Hah Köylerin kurs masrafı olarak 150 şerden 300 lira geri bırakılarak geriye kalan 900 liranın iadesi istenilmiştir.⁶²

Halkodası Başkanı Tapu Sicil Memuru C. Erbay tarafından 17.05.1949 tarihinde C.H.P Genel Sekreterliğine gönderilen yazıda 1949 yılı 1. devre Türkçe okuma-yazma kursu açılmış olduğundan buna ait cetvelin gönderildiği bildirilmiştir.⁶³ Yapılan arşiv araştırmaları neticesinde belirtilen cetvele ulaşılamamıştır. C.H.P Genel Sekreteri A. Erzurum Milletvekili Cevat Dursunoğlu tarafından 30.05.1949 tarihinde C.H.P İl İdare Kurulu Başkanlığına gönderilen yazıda Cenciğe ve Hah Halkodalarında kurs açılıp açılmadığının araştırılmasını, kurs eğer faaliyete geçmemişse bunlara ait 300 liranın da iadesini istemiştir.⁶⁴ C.H.P İlçe İdare Kurulu Başkanı Ahmet Zobi tarafından 14.05.1949 tarihinde C.H.P İl İdare Kurulu Başkanlığına gönderilen yazıda Büyük Armudan Bucağında kurs öğretmeni Şevket Danacı'nın Halkodası Başkanı Şevket Gür hakkında yapmış olduğu müracaat bucak merkezindeki halktan ve memurlardan yapmış olduğu araştırma sonucunda böyle bir hareketi olmadığı gibi esasen halkodası başkanının küskün olduğu anlaşıldığı ifade edilmiştir. Merkezden gelen gazete ve kitaplardan bütün bucak halkının istifade ettiği öğrenilmiş olduğunu bildirmiştir.⁶⁵ C.H.P İl İdare Kurulu Başkanı Rıza Altunok tarafından 26.05.1949 tarihinde C.H.P Genel Sekreterliğine gönderilen yazıda İliç ilçesi Armudan Köyü kurs öğretmeni Şevket Danacının halkodasına gönderilmekte olan kitap ve gazetelerden halkın istifade ettirilmediği hakkındaki buyruklarının üzerine İliç İlçe Başkanlığına yazılmış ve bölgede yapılan araştırmada böyle bir şeyin doğru olmadığı anlaşıldığı belirtilmiştir. İlçe başkanlığından cevaben alınan yazının da gönderildiği bildirilmiştir.⁶⁶ C.H.P Hozunsu Bucak Kurul Başkanı Zeki Yavuzer tarafından 01.03.1949 tarihinde C.H.P İl İdare Kurulu Başkanlığına gönderilen yazıda Hozunsu Bucağı dâhilinde Hozunsu ve Hah Köyleri Halkodalarında şimdiye kadar Türkçe okuma-yazma kursları açılmadığı bildirilmiştir.⁶⁷ C.H.P Cenciğe Bucak Kurulu Başkanı Rıza Öztürk tarafından 14.03.1949 tarihinde C.H.P İl İdare Kurulu Başkanlığına gönderilen yazıda Cenciğe, Mığısı, Zatkış Halkodalarında 1949 yılı için Türkçe okuma-yazma kursu açılmadığı bildirilmiştir.⁶⁸ C.H.P İl İdare Kurulu Başkanı Rıza Altunok tarafından 06.06.1949 tarihinde C.H.P Genel Sekreterliğine gönderilen yazıda Cenciğe ve Hah

⁶¹ BCA, 490-1-0-0-1054-1047-1-101

⁶² BCA, 490-1-0-0-1054-1047-1-100

⁶³ BCA, 490-1-0-0-1054-1047-1-97

⁶⁴ BCA, 490-1-0-0-1054-1047-1-96

⁶⁵ BCA, 490-1-0-0-1054-1047-1-95

⁶⁶ BCA, 490-1-0-0-1054-1047-1-94

⁶⁷ BCA, 490-1-0-0-1054-1047-1-93

⁶⁸ BCA, 490-1-0-0-1054-1047-1-92

Halkodalarında kurs açılmadığından bu kurslar için gönderilen 300 liranın iade edildiği bildirilmiştir.⁶⁹

C.H.P İlçe Başkanı Şeref Erdem tarafından 02.03.1949 tarihinde C.H.P İl İdare Kurulu Başkanlığına gönderilen yazıda Karakulak Bucağında bu sene Türkçe okuma-yazma kurslarının açıldığına dair partiye herhangi bir bilgi verilmediği bildirilmiştir.⁷⁰ Tercan İlçe Başkanı Şeref Erdem tarafından 01.03.1949 tarihinde C.H.P İl İdare Kurulu Başkanlığına gönderilen yazıda C.H.P Genel Sekreterliğinin emirleriyle Karakulak Köyünde 1949 yılı birinci devre okuma-yazma kursu açıldığından dolayı masraf ve ücreti istenmektedir.⁷¹ C.H.P Genel İdare Kurulu üyesi Bursa Milletvekili Fahri Bük tarafından 08.06.1949 tarihinde Karakulak Halkodası Başkanlığına gönderilen yazıda 1949 yılı 1. devre Türkçe okuma-yazma kursu açıldığını ve kursun devam etmekte olduğunu bildirmiştir. Öğretmen ücreti ve kurs masrafları için toplamda 150 liranın C.H.P İl İdare Kuruluna gönderildiği bildirilmiştir. Ayrıca ikinci devre için kurs açacağımızı bildirdiğiniz takdirde bu kurs için de ödenek gönderileceği bildirilmiştir.⁷²

Refahiye Halkodası Başkanı Tapu Sicil Memuru C. Erbay tarafından 10.01.1950 tarihinde C.H.P Genel Sekreterliğine gönderilen yazıda Türkçe okuma-yazma kursunun ilçe merkezindeki ilkokulda açılacağı ve kursa 20 öğrenciye yakın kişinin devam edebileceği ve derslerin Başöğretmen İbrahim Özel tarafından okutulacağı, ödenek verildiği takdirde hemen kursun açılacağını bildirmiştir.⁷³ Armudan Halkodası başkanı Şevket Gür tarafından 15.01.1950 tarihinde C.H.P Genel Sekreterliğine gönderilen yazıda B. Armudan Bucağında ilkokul olduğu için yetişen çocukların okula devam etmesiyle okuma yazma bildikleri belirtilmiştir. Okuma-yazma bilmeyenler ise 1948-1949 mali yılbaşında kursa devam ederek ve milli eğitim gece kurslarında okuma yazmayı öğrendikleri için okuma-yazma bilmeyen öğrenci olmadığı için 1950 yılında kurs açılmasına gerek olmadığını bildirmiştir.⁷⁴

Kuruçay, İliç'e bağlı Sime Köyü Halkodası 16.01.1950 tarihinden itibaren köyde 40 kadın 40 erkek toplamda 80 kişinin katılımıyla Türkçe okuma-yazma kursu açtıklarını ve gerekli ödeneğin gönderilmesini talep etmiştir.⁷⁵ Yalnızbağ Halkodası Başkanı Osman Yılmaz tarafından 17.01.1950 tarihinde C.H.P Genel Sekreterliğine gönderilen yazıda Yalnızbağ Halkodasında açılacak Türkçe okuma-yazma kursuna 30 öğrenci alınacağı belirtilmiştir. Kursun şubat-mart aylarında başlayabileceği, kursta çalışacak öğretmen köyümüzün ilkokul başöğretmeni Ahmet Özbağ tarafından sağlanacağı bildirilmiştir.⁷⁶

Huda Köyü Halkodası Başkanı Rıza Yılmaz tarafından 12.01.1950 tarihinde C.H.P Genel Sekreterliğine gönderilen yazıda Huda Köyünde açılacak olan Türkçe okuma-yazma kursları için gerekli hazırlıklar yapılarak kursa devam edecek öğrenci sayısı 35 kişi olarak tespit edildiği belirtilmiştir. Kursun öğretmeninin Kemal Kaymakçı olduğu bildirilmiştir.⁷⁷ Kemaliye Hapanus Köyü Halkodası Başkanı Ali Fuat Yavaş tarafından 10.01.1950 tarihinde C.H.P Genel İdare Kurulu üyelerinden Bursa Milletvekili Fahri Bük'e gönderilen yazıda, Hapanus Köyündeki halkın genelinin C.H.P mensubu olduğunu belirtmiştir. Hapanus Köyünde açılmış olan kursun devam ettiğini, şuan 20 kadın ve 20 erkek olmak

⁶⁹ BCA, 490-1-0-0-1054-1047-1-91

⁷⁰ BCA, 490-1-0-0-1054-1047-1-88

⁷¹ BCA, 490-1-0-0-1054-1047-1-87

⁷² BCA, 490-1-0-0-1054-1047-1-83

⁷³ BCA, 490-1-0-0-1054-1047-1-78

⁷⁴ BCA, 490-1-0-0-1054-1047-1-77

⁷⁵ BCA, 490-1-0-0-1054-1047-1-76

⁷⁶ BCA, 490-1-0-0-1054-1047-1-75

⁷⁷ BCA, 490-1-0-0-1054-1047-1-74

üzere kursa 40 kişinin devam ettiği ve açılacak kursun aynı zamanda parti mensubu olan ilkokul öğretmeni Hüseyin Hüsni Tımar tarafından ders verileceği belirtilmiştir. Şimdiye kadar açılan kursa masraf olarak hiçbir para verilmediği gibi öğretmen ücreti olarak 10 lira verildiğinden kursun pek işlevini yerine getiremediğini ödeneğin arttırılmasıyla daha iyi ve düzenli bir eğitimin verilebileceği bildirilmiştir.⁷⁸

Boyalık Köyü Halk Partisi Başkanı Mahmut Doğan tarafından 17.01.1950 tarihinde C.H.P Genel Sekreterliğine gönderilen yazıda Boyalık Köyünde Türkçe okuma-yazma kursunun açıldığı öğrenci sayısının 50 erkek olduğu ve kursun öğretmeninin okul başöğretmeni Celal Çetin olduğu bildirilmiştir.⁷⁹ C.H.P Genel İdare Kurulu üyesi Bursa Milletvekili Fahri Bük tarafından 02.02.1950 tarihinde Boyalık Halkodası Başkanına gönderilen yazıda Boyalık Halkodasında açılacak kurs masrafı ile öğretmen ücretini ait 200 liralık ödeneğin gönderildiği bildirilmiştir.⁸⁰ C.H.P Genel İdare Kurulu üyesi Bursa Milletvekili Fahri Bük tarafından 02.02.1950 tarihinde Hapanus Halkodası Başkanına gönderilen yazıda Hapanus Halkodasında açılacak kurs masrafı ile öğretmen ücretini ait 200 liralık ödeneğin gönderildiği bildirilmiştir.⁸¹

C.H.P Genel İdare Kurulu üyesi Bursa Milletvekili Fahri Bük tarafından 02.02.1950 tarihinde Refahiye Halkevi Başkanına gönderilen yazıda Refahiye Halkevinde açılacak kurs masrafı ile öğretmen ücretini ait 200 liralık ödeneğin gönderildiği bildirilmiştir.⁸² C.H.P Genel İdare Kurulu üyesi Bursa Milletvekili Fahri Bük tarafından 02.02.1950 tarihinde Sime (İliç) Halkodası Başkanına gönderilen yazıda Sime (İliç) Halkodasında açılacak kurs masrafı ile öğretmen ücretini ait 200 liralık ödeneğin gönderildiği bildirilmiştir.⁸³ Bursa ve Konya Milletvekillerinin imzasıyla, 2 Şubat 1950 tarihinde C.H.P Erzincan İl İdare Kurulu Başkanlığına gönderilen yazıda, Refahiye ilçesi, Yalnızbağ Bucağı, İliç'in Boyalık ve Sime köyleri ile Kemaliye'nin Hudu ve Hapanus köyleri halkodalarında açılan Türkçe okuma- yazma kurslarına 200'er liradan öğretmen ücreti ve kurs masrafı olarak 1200 lira gönderildiği bildirilmiştir.⁸⁴ C.H.P Genel İdare Kurulu üyesi Bursa Milletvekili Fahri Bük tarafından 13.02.1950 tarihinde Esesi Halkodası Başkanlığına gönderilen yazıda Kırmana Köyünde halkodası olmadığından istenilen kursun masrafının gönderilmesine imkan olmadığını bildirmiştir.⁸⁵

Kuruçay Bucağı Halkodası Başkanı Remzi Yılmaz tarafından 21.01.1950 tarihinde C.H.P Genel Sekreterliğine gönderilen yazıda Kuruçay Halkodasında Türkçe okuma-yazma için bir kurs açıldığı belirtilmiştir. Kursun öğretmeninin Sezai Çağ olduğu, kursa 28 erkek ve 22 kadın olmak üzere toplam 50 kişinin katılacağı bildirilmiştir.⁸⁶ C.H.P Genel İdare Kurulu üyesi Bursa Milletvekili Fahri Bük tarafından 02.02.1950 tarihinde Kuruçay (İliç) Halkodası Başkanlığına gönderilen yazıda Kuruçay Halkodasında açılacak olan Türkçe okuma-yazma kursunun masrafı ile öğretmen ücretine ait 200 liralık ödeneğin gönderildiği bildirilmiştir.⁸⁷

Kargın Halkodası Başkanı İbrahim Erdem tarafından 26.01.1950 tarihinde C.H.P Genel Sekreterliğine gönderilen yazıda, Kargın Halkodasında Türkçe okuma-yazma

⁷⁸ BCA, 490-1-0-0-1054-1047-1-73

⁷⁹ BCA, 490-1-0-0-1054-1047-1-72

⁸⁰ BCA, 490-1-0-0-1054-1047-1-71

⁸¹ BCA, 490-1-0-0-1054-1047-1-70

⁸² BCA, 490-1-0-0-1054-1047-1-69

⁸³ BCA, 490-1-0-0-1054-1047-1-68

⁸⁴ BCA, 490-1-0-0-1054-1047-1-65

⁸⁵ BCA, 490-1-0-0-1054-1047-1-64

⁸⁶ BCA, 490-1-0-0-1054-1047-1-62

⁸⁷ BCA, 490-1-0-0-1054-1047-1-61

kursunun açılacağı bu kursa öğretmen olarak Hulusi Güneş'in seçildiği belirtilmiştir. Kargın Köyünde tahsil çağında 150 öğrenci olduğu bildirilmiştir.⁸⁸ C.H.P Genel İdare Kurulu üyesi Bursa Milletvekili Fahri Bük tarafından 10.02.1950 tarihinde Kargın (Tercan) Halkodası Başkanlığına gönderilen yazıda Kargın (Tercan) Halkodasında açılacak olan Türkçe okuma-yazma kursunun masrafı ve öğretmen ücreti için 200 liralık ödenek gönderildiği bildirilmiştir.⁸⁹

C.H.P Genel İdare Kurulu üyesi Bursa Milletvekili Fahri Bük tarafından 18.02.1950 tarihinde Hıgdar Köyü Halkodası Başkanlığına gönderilen yazıda Hıgdar Köyü Halkodasında açılacak olan Türkçe okuma-yazma kursunun masrafları için 200 liralık ödeneğin mart ayı başında gönderileceği bildirilmiştir. Kurs çalışmalarının derhal başlanması istenmiştir.⁹⁰ C.H.P İl İdare Kurulu Başkanı Rıza Altınok tarafından 23.02.1950 tarihinde C.H.P Genel Sekreterliğine gönderilen yazıda Türkçe okuma-yazma kursu masrafları için gönderilen 1400 liranın listede ekli olan halkodalarının masrafı için ilçe başkanlıklarına gönderileceği bildirilmiştir. Listede ise Boyalık, Sime, Kuruçay olmak üzere C.H.P İliç İlçe Başkanlığına 200'er liradan 600 lira, Hudi, Hapanus Halkodaları için C.H.P Kemaliye İlçe Başkanlığına 400 lira, Refahiye Halkodası için C.H.P Refahiye İlçe Başkanlığına 200 lira, il merkezinde Yalnızbağ Halkodasında açılan kurs için gelen Yalnızbağ Bucak Başkanına 200 lira olmak üzere toplam 1400 lira verildiği bildirilmiştir.⁹¹

C.H.P Genel Sekreteri Erzurum Milletvekili Cevat Dursunoğlu tarafından 01.03.1950 tarihinde C.H.P İl İdare Kurulu Başkanlığına gönderilen yazıda, yeni alınan kararlarla birlikte artık her yıl halkevleri ve halkodalarında açılmakta olan Türkçe okuma-yazma kursları bu yıldan itibaren bir devreye indirilmiş ve kursun çalışma süresi de ihtiyaca göre 3 veya 4 ay olarak kabul edildiği bildirilmiştir. Bu yıl kurs açmaları uygun görülen Erzincan'a bağlı ev ve odaların adlarının listede gösterildiği, ödeneği gönderilenlerle mart ayı içinde gönderilecek olanlar da ayrıca işaretlendiği belirtilmiştir. Ödeneklerinin bekletilmeden ev ve oda başkanlıklarına teslim edilmesini bu ödeneklerin başka ihtiyaçlara sarf edilerek kurs sahiplerinin herhangi bir şikâyetine meydan verilmemesini ve kurs çalışmalarının aksatılmamasını kurs çalışmalarının başarılı olması için Milli Eğitim ve C.H.P Parti Müfettişleri tarafından kontrol edileceğini bildirmiştir. Yukarıda kurs açılması için ödenek gönderildiği veya gönderileceği belirtilen halkodaları aşağıdaki tablo da listelenmiştir.⁹²

Tablo 3. Erzincan'da Kurs açılması için ödenek gönderilen ve gönderilecek yerler.

Sıra	Halkodası Adı	Ödenek Durumu
1	Erzincan-Tercan-Mans bucağı Halkodası	Ödenek Gönderildi
2	Kemaliye-Hudu Köyü Halkodası	Ödenek Gönderildi
3	Kemaliye-Hapanus Köyü Halkodası	Ödenek Gönderildi
4	Refahiye Halkodası	Ödenek Gönderildi

⁸⁸ BCA, 490-1-0-0-1054-1047-1-58

⁸⁹ BCA, 490-1-0-0-1054-1047-1-57

⁹⁰ BCA, 490-1-0-0-1054-1047-1-54

⁹¹ BCA, 490-1-0-0-1054-1047-1-52-53

⁹² BCA, 490-1-0-0-1054-1047-1-50-51

5	Erzincan-Yalnızbağ Köyü Halkodası	Ödenek Gönderildi
6	Tercan-Kargın Köyü Halkodası	Ödenek Gönderildi
7	İliç-Kuruçay Köyü Halkodası	Ödenek Gönderildi
8	İliç-Sime Köyü Halkodası	Ödenek Gönderildi
9	İliç-Boyalık Köyü Halkodası	Ödenek Gönderildi
10	İliç Halkodası	Ödenek Gönderilecek
11	İliç-Hığdar Köyü Halkodası	Ödenek Gönderilecek

C.H.P Genel İdare Kurulu üyelerinden Bursa Milletvekili Fahri Bük tarafından 01.01.1950 tarihinde Zimara Köyü (İliç) Halkodası Başkanlığına gönderilen yazıda, Zimara Halkodasında açılması planlanan Türkçe okuma-yazma kursunun geç kalınmış olması sebebiyle bu yıl için açılmasının uygun görülmediğini bildirilmiştir.⁹³ C.H.P Genel İdare Kurulu üyelerinden Bursa Milletvekili Fahri Bük tarafından 13.03.1950 tarihinde Basdana Bucağı (İliç) Halkodasına gönderilen yazıda Basdana Halkodasında açılması planlanan Türkçe okuma-yazma kursunun geç kalınmış olması sebebiyle bu yıl için açılmasının uygun görülmediğini bildirilmiştir.⁹⁴

Hapanus Ekrek Muhtarı tarafından 14.01.1950 tarihinde Hapanus Ekrek Halkodası Başkanlığına gönderilen yazıda gece okuluna devam edilmesi için köy halkına duyuru yapıldığı, hiç okuma yazma bilmeyen bulunmadığı anlaşıldığı bildirilmiştir.⁹⁵

Hapanus Ekrek Halkodası tarafından 12.01.1950 tarihinde Hapanus Ekrek Köy Muhtarlığına gönderilen yazıda ocak-şubat aylarında 4 ay devam etmek üzere Hapanus Ekrek Köy Okul Binasında C.H.P tarafından Türkçe okuma-yazma bilmeyenler için gece kursu açılacağı köy halkına ilan edilerek bu kursa devam edeceklerin Hapanus Ekrek Halkodası Başkanlığına müracaatla kayıt olmaları istenmiştir.⁹⁶ Kemaliye Hapanus Ekrek Halkodası başkanı tarafından 10.02.1950 tarihinde C.H.P Genel Sekreterliğine gönderilen yazıda Ekrek Köyü halkından okuma-yazma bilmeyenler için açılacak gece kursuna kayıt olunması için köy muhtarlığına yazı gönderildiği bildirilmiştir.⁹⁷

Mans Bucağı Halkodası Başkanı M. Şerif Yücel tarafından 23.02.1950 tarihinde C.H.P Genel Sekreterliğine gönderilen yazıda Mans Bucağında halkodası 1945 yılında yapılmış fakat maalesef bugüne kadar hiçbir faaliyet gösteremediği belirtilmiştir. Buna sebep çevrede aydın sayısının çok az olması ve maddi imkânların bulunmaması olduğu bildirilmiştir. Bucağın merkez nüfusu 1500 olduğu, Bucak'ta ilkokul eğitiminin verimli olmadığı için gençlerin okuma yazma bilmediği bildirilmiştir. Bu sıkıntıların giderilmesi için 70-80 öğrenci sığabilecek bir kurs yeri temin edilmiş ve bu kursa öğretmen olarak da Merkez İlkokulu Başöğretmeni Hayrullah Arslan ile öğretmen Nazım Gökalp görevlendirilerek 1 Şubat 1950 Çarşamba gününden itibaren eğitime başlanıldığı

⁹³ BCA, 490-1-0-0-1054-1047-1-48

⁹⁴ BCA, 490-1-0-0-1054-1047-1-46

⁹⁵ BCA, 490-1-0-0-1054-1047-1-43

⁹⁶ BCA, 490-1-0-0-1054-1047-1-42

⁹⁷ BCA, 490-1-0-0-1054-1047-1-41

bildirilmiştir. Kursun masrafları için gönderilen paranın biran evvel gönderilmesi istenmiştir. Ayrıca öğrenci sayısının 68 erkek olduğu bildirilmiştir.⁹⁸

C.H.P Genel İdare Kurulu üyelerinden Bursa Milletvekili Fahri Bük tarafından 14.02.1950 tarihinde Mans Bucağı (Tercan) Halkodası Başkanlığına gönderilen yazıda Türkçe okuma-yazma kursunun masrafı ile öğretmen ücretine ait 200 liralık ödeneğin gönderildiği bildirilmiştir.⁹⁹ Genel Sekreterlik tarafından 17.02.1950 tarihinde C.H.P Erzincan İl İdare Kurulu Başkanlığına gönderilen yazıda Tercan ilçesine bağlı Mans Bucağı Halkodasında açılan Türkçe okuma-yazma kursunun öğretmen ücreti ile kurs masrafı olarak 200 lira ödeneğin gönderildiği bildirilmiştir.¹⁰⁰

C.H.P İl İdare Kurulu Başkanı Rıza Altunok tarafından 23.02.1950 tarihinde C.H.P Genel Sekreterliğine gönderilen yazıda Kargın Bucağı Halkodasında açılan Türkçe okuma-yazma kursu için gönderilen 200 lira gönderildiği bildirilmiştir.¹⁰¹ C.H.P Genel Sekreteri Erzurum Milletvekili Cevat Dursunoğlu tarafından 07.02.1950 tarihinde C.H.P İl İdare Kurulu Başkanlığına gönderilen yazıda Milli Eğitim Bakanlığı doğu illerinde açmakta olduğu (Köy Kadınları Gezici Kursları)'nın sayılarını bu yıl arttığını belirtmiştir. Genel sekreterliğin bu kurslarda çalışan öğretmenlere geçen yıllardaki miktarda olmamakla beraber yine bir miktar yardım yapmayı kararlaştırıldığı belirtilmiştir Bu yıl bu yardımın miktarı 7 aylık bir kurs müddetince ayda 20'şer liradan 140 lira olacağı belirtilmiştir. Milli Eğitim Başkanlığından alınan liste gereğince Erzincan'da 1949-1950 öğretim yılında açılmış olan kurslara ait çizelge aşağıda gösterildiği adı geçen üç kursa 140'ar liradan toplamda 420 liralık ödeneğin gönderildiği bildirilmiştir.¹⁰²

Tablo 4. Erzincan'da 1949-1950 Öğretim Yılında Açılmış Olan Kurslara Ait Çizelge

Kursun Adı	Öğretmen Adı	Ödenek Miktarı
Cimin Bucağı Halkodası	Bedahat Erten	140 lira
Zatkiği Köyü Halkodası	Nimet Nurel	140 lira
Kiy Köyü Halkodası	Muazzez Sönmezışık	140 lira

İliç Halkodası Başkanı Y. Ahmet Zobi tarafından 13.02.1950 tarihinde C.H.P Genel İdare Kurulu Başkanlığına gönderilen yazıda Türkçe okuma-yazma kursu açıldığı, kurs öğretmeninin Hasan Özmen olduğu öğrenci mevcudunun 20'ye kadar yükseldiği bildirilmiştir. Ödeneğin bir an evvel gönderilmesi istenmiştir.¹⁰³ C.H.P Genel İdare Kurulu üyesi Bursa Milletvekili Fahri Bük tarafından 22.02.1950 Halkodası Başkanlığına gönderilen yazıda, Türkçe okuma-yazma kursunun masrafları için 200 liralık ödeneğin mart ayı başında gönderildiği bildirilmiştir.¹⁰⁴ Bursa ve Konya Milletvekili imzası ile 17 Mart 1950 tarihinde C.H.P Erzincan İl İdare Kurulu Başkanlığına gönderilen yazıda, İliç

⁹⁸ BCA, 490-1-0-0-1054-1047-1-38

⁹⁹ BCA, 490-1-0-0-1054-1047-1-37

¹⁰⁰ BCA, 490-1-0-0-1054-1047-1-35

¹⁰¹ BCA, 490-1-0-0-1054-1047-1-34

¹⁰² BCA, 490-1-0-0-1054-1047-1-33

¹⁰³ BCA, 490-1-0-0-1054-1047-1-29

¹⁰⁴ BCA, 490-1-0-0-1054-1047-1-28

Halkodası ile İliç'in Hıgdır Köyü Halkodasının açtığı Türkçe okuma yazma kurslarına ait 250 liradan öğretmen ücreti ile kurs masrafı olarak 400 lira gönderildiği bildirilmiştir.¹⁰⁵

Erzincan Kuruçay-Basdana Bucağı Halkodası başkanı tarafından 26.03.1950 tarihinde C.H.P Genel Sekreterliğine gönderilen yazıda Kuruçay Basdana Halkodasında açılan Türkçe okuma yazma kursunun 15 Ocaktan beri açılmış olduğu ve bugüne kadar bu kursa 43 kadın ve 26 erkek düzenli bir şekilde devam ettiği. Kursun masraflarının kurs öğretmeni tarafından sağlandığını Nisan 1950 sonuna kadar devam edecek olan bu kursun masrafları için parti tarafından yardım gönderilmesi istenmiştir.¹⁰⁶ C.H.P Genel İdare Kurulu üyelerinden Konya Milletvekili Muhsin Adil Binal tarafından 13.04.1950 tarihinde Basdana Bucağı (İliç) Halkodası Başkanlığına gönderilen yazıda, 15 Ocak'ta Basdana Halkodasında açılmış olan ve 30 Nisan'da kapanacağını bildirdiğiniz Türkçe okuma-yazma kursuna ait öğretmen ücreti ile kurs masrafı olan 200 liralık ödeneğin gönderildiği bildirilmiştir.¹⁰⁷

Basdana Halkodası Başkanlığı tarafından 19.02.1950 tarihinde C.H.P Genel Sekreterliğine gönderilen yazıda Basdana Bucağı Merkez İlkokulunda ocak ayı başından itibaren gece ulus dershanesi açıldığı ve faaliyete geçtiği bildirilmiştir. Ders süresinin Nisan 1950 sonuna kadar 4 ay devam edecektir. Derslerin okulun başöğretmeni Takir Turan tarafından verileceği söylenmiştir. Dershane mevcudunun 34 kadın ve 8 erkek olduğu bildirilmiştir.¹⁰⁸ C.H.P İl İdare Kurulu Başkanı Rıza Altunok tarafından 28.04.1950 tarihinde C.H.P Genel Sekreterliğine gönderilen yazıda İliç ilçesine bağlı Basdana Köyü Halkodasında açılan Türkçe okuma-yazma kursu için 200 lira gönderildiği bildirilmiştir.¹⁰⁹

Cenciğe Bucağı Halkodası Başkanı İhsan Korkmaz tarafından 20.02.1950 tarihinde C.H.P Genel Sekreterliğine gönderilen yazıda okuma-yazma kursuna şubat ayı içinde başlanıldığı İlkokul başöğretmeni Seyfettin Öner tarafından öğrencilere halkodasında ders verildiği ve öğrenci mevcudunun 28 olduğu bildirilmiştir.¹¹⁰ C.H.P Genel İdare Kurulu üyelerinden Ankara Milletvekili Ahmet Hamit Selgil tarafından 11.05.1950 tarihinde Cenciğe Halkodası Başkanlığına gönderilen yazıda Seyfettin Öner idaresinde 28 öğrenci ile çalışmalarına devam eden Türkçe okuma-yazma kurslarına ait 200 liralık ödeneğin gönderildiği bildirilmiştir.¹¹¹

Sergeyil Halkodası Başkanı Recep Dinçer tarafından 15.10.1950 tarihinde C.H.P Genel Sekreterliğine gönderilen yazıda Sergeyil Köyünde 25 Ekim 1949 gününden itibaren açılmış bulunan okuma kursuna 22 erkek öğrencinin kayıt edildiği, derlerin öğretmen Selahattin Öztopçu tarafından okutulduğu bildirilmiştir. Genel sekreterlikçe halkodası bulunan köylerde okuma-yazma kursuna yapılan 200 liralık ödeneğin kış olanakları sebebiyle geç haber alındığı bu nedenle de kursun açıldığının merkeze geç haber verildiği belirtilmiştir. Ayrıca belirtilen ödeneğin gönderilmesi istenmiştir.¹¹²

C.H.P Genel İdare Kurulu Üyesi Bursa Milletvekili Fahri Bük tarafından 09.06.1950 tarihinde Sergeyil Köyü (İliç) Halkodası Başkanlığına gönderilen yazıda tüm ödeneklerin

¹⁰⁵ BCA, 490-1-0-0-1054-1047-1-25

¹⁰⁶ BCA, 490-1-0-0-1054-1047-1-20

¹⁰⁷ BCA, 490-1-0-0-1054-1047-1-19

¹⁰⁸ BCA, 490-1-0-0-1054-1047-1-15

¹⁰⁹ BCA, 490-1-0-0-1054-1047-1-14

¹¹⁰ BCA, 490-1-0-0-1054-1047-1-13

¹¹¹ BCA, 490-1-0-0-1054-1047-1-11

¹¹² BCA, 490-1-0-0-1054-1047-1-9

kursa vaktinde başlayan ve vaktinde merkeze haber gönderen yerlere gönderildiğini bu neden bu yıl bu isteğin yerine getirilemeyeceği bildirilmiştir.¹¹³

C.H.P İl İdare Kurulu Başkanı Rıza Altunok tarafından 21.07.1950 tarihinde C.H.P Genel Sekreterliğine gönderilen yazıda Cenciğe Bucağı Halkodasındaki Türkçe okuma-yazma kursu için gönderilen 200 liranın gönderildiği bildirilmiştir.¹¹⁴

Kemaliye Mahallesinden Fehmioğlu Yusuf Ergün tarafından 18.08.1950 tarihinde C.H.P Genel Sekreterliğine gönderilen yazıda diğer yerlerde olduğu gibi Refahiye’de de vatandaşlarının okuma-yazma öğrenmeleri amacıyla 1950 yılı içerisinde kursun açılması gerektiği bildirilmiştir. Milli Eğitim Memurluğunca öğretmen vekili olarak atandığı ve 5 Şubat 1950 günü açılan kursun ilkokul binasında 15 Nisan 1950 tarihine kadar devam ettiği bildirilmiştir. Okuma-yazma kursu için gönderilen 200 liralık ödeneğin İl İdare Kurulu Başkanlığından ilçeye gönderildiği halde ilçenin halkodası başkanlığınca bu paradan kendisine hiçbir ücret verilmediği gibi kendisi tarafından da kurs devamı müddetince para sarf edildiği bildirilmiştir. Kendisine ödenmesi gereken ücreti talep etmiştir.¹¹⁵ C.H.P Genel Sekreteri Kırşehir Milletvekili H. Sezai Erkut tarafından 13.02.1950 tarihinde C.H.P İlçe İdare Kurulu Başkanlığına bir yazı gönderilmiştir. Gönderilen yazıda ilçenin halkodası başkanlığınca ilkokul binasında 5 Şubat 1950-15 Nisan 1950 günleri arasında çalışmalarına devam etmiş olan, Türkçe okuma-yazma kursu öğretmenliğini idare eden Yusuf Ergün'den alınan 12 Ağustos 1950 tarihli dilekçede adı geçen kursun masrafları ile öğretmen ücreti olarak genel sekreterlikten il başkanlığına gönderilmiş olan 200 liranın ilden ilçeye verildiği halde halkodası başkanının ödeneği kendisine hala vermediği bildirilmekte ve kurs masrafları da tarafından yapılmış olduğu söylenmiştir. Mağduriyetlerin giderilmesi için paranın ilgili yerlere ulaştırılması istenmiştir.¹¹⁶ Bu durumun çözümü için ne yapıldığına dair arşivde belge olmamasından dolayı değerlendirme yapmak mümkün olmamıştır.

¹¹³ *BCA*, 490-1-0-0-1054-1047-1-8

¹¹⁴ *BCA*, 490-1-0-0-1054-1047-1-4

¹¹⁵ *BCA*, 490-1-0-0-1054-1047-1-3

¹¹⁶ *BCA*, 490-1-0-0-1054-1047-1-2

SONUÇ

Ulusal kurtuluş savaşının başarıyla neticelenmesinden sonra Mustafa Kemal Atatürk asıl savaşın cehalete karşı verilmesi gerektiğini vurgulamıştır. O dönemde Türk milleti senelerce, bilim, kültür, sanat ve diğer alanlarda geri kalmıştı. Mustafa Kemal Atatürk, Millî Mücadele kazanıldıktan sonra, yapılması gereken ilk işin, Türk insanını her yönden kalkındırmak ve bilinçlendirmek için çalışılması gerektiğini gözlemlemiştir. Bu hususlarda Türk insanına hizmet götürecektir bir teşkilata ihtiyaç duyulmuştu. Bu ihtiyacın giderilmesi amacıyla halkevlerinin kurulması kararlaştırıldı. Mustafa Kemal, 19 Şubat 1932'de halkevlerini kurdu. Halkevleri genç Cumhuriyet Türkiye'sinde ulus-devletin kurulmasında ve Kemalist ideolojinin halka anlatılmasında önemli roller üstlenmişti. Halkevlerinin alt kolları olarak çalışan halkodaları da yapılan inkılapların halkın tabanına daha rahat bir şekilde yayılabilmesi için faaliyetler yürütmüştür. Bu faaliyetlerin en önemlisi şüphesiz halkı Türkçe okuma-yazma kursları aracılığıyla okur-yazar hale getirmektir. C.H.P bu sayede 16 yaş üzeri vatandaşları eğiterek yeni rejimin halka daha rahat bir şekilde anlatarak yapılacak inkılapların önünü açmayı hedeflemiştir. Bu doğrultuda çalışma yaptığı bölgelerden biri de Doğu Anadolu Bölgesi'dir. Doğu Anadolu'da Türkçe okuma-yazma faaliyetlerine katılan illerden Erzincan ili genelinde birçok mahalde halkevleri ve halkodaları aracılığıyla çok sayıda Türkçe okuma-yazma kursu açılmıştır. Kurslar ile ilgili kayıtlar 1947-1950 yılları arası dönemi kapsamaktadır. Bölgede açılan kurslar hakkındaki arşiv belgelerine bakıldığında kursların ikinci devresine katılmayanlara belge verilmediği, kadın-erkek sayılarını içerir cetvellerin C.H.P Genel Sekreterliğince talep edildiği görülmüştür. Ayrıca açılmayan kursların takip edildiği ve kullanılmayan ödenekler başka kurslara gönderilmiştir. Bu bağlamda bölgeye genel sekreterlikten kursları desteklemek adına kitap ve gazetelerin gönderilmiştir. Bunun yanında kızamık ve grip salgınlarının olduğu bölgelerde kursların açılmadığı, ilkokul açılan bölgelerde kurs açılması taleplerinin az olduğu, kursların gece kursları şeklinde de yapıldığı ve diğer bölgelerden farklı olarak köy kadınları için gezici kursların düzenlendiği tespit edilmiştir. Erzincan'da açılan Türkçe okuma-yazma kursları genel olarak faydalı neticeler vermiştir. Bu kurslardan mezun olanlara okur-yazar belgeleri verilmiştir.

KAYNAKÇA**Arşiv Kaynakları:**

BCA, 490-1-0-0-1054-1047-1-/188-189-190

BCA, 490-1-0-0-1054-1047-1-193

BCA, 490-1-0-0-1054-1047-1-182

BCA, 490-1-0-0-1054-1047-1-181-180

BCA, 490-1-0-0-1054-1047-1-178

BCA, 490-1-0-0-1054-1047-1-177

BCA, 490-1-0-0-1054-1047-1-176

BCA, 490-1-0-0-1054-1047-1-175

BCA, 490-1-0-0-1054-1047-1-173

BCA, 490-1-0-0-1054-1047-1-172

BCA, 490-1-0-0-1054-1047-1-171

BCA, 490-1-0-0-1054-1047-1-170

BCA, 490-1-0-0-1054-1047-1-169

BCA, 490-1-0-0-1054-1047-1-166

BCA, 490-1-0-0-1054-1047-1-165

BCA, 490-1-0-0-1054-1047-1-164-163

BCA, 490-1-0-0-1054-1047-1-162

BCA, 490-1-0-0-1054-1047-1-161

BCA, 490-1-0-0-1054-1047-1-160

BCA, 490-1-0-0-1054-1047-1-159

BCA, 490-1-0-0-1054-1047-1-158

BCA, 490-1-0-0-1054-1047-1-154-155

BCA, 490-1-0-0-1054-1047-1-153

BCA, 490-1-0-0-1054-1047-1-151

BCA, 490-1-0-0-1054-1047-1-150

BCA, 490-1-0-0-1054-1047-1-149

BCA, 490-1-0-0-1054-1047-1-148

BCA, 490-1-0-0-1054-1047-1-147

BCA, 490-1-0-0-1054-1047-1-146

BCA, 490-1-0-0-1054-1047-1-145

BCA, 490-1-0-0-1054-1047-1-144

BCA, 490-1-0-0-1054-1047-1-143

BCA, 490-1-0-0-1054-1047-1-141
BCA, 490-1-0-0-1054-1047-1-140
BCA, 490-1-0-0-1054-1047-1-139
BCA, 490-1-0-0-1054-1047-1-138
BCA, 490-1-0-0-1054-1047-1-137
BCA, 490-1-0-0-1054-1047-1-136
BCA, 490-1-0-0-1054-1047-1-135
BCA, 490-1-0-0-1054-1047-1-131
BCA, 490-1-0-0-1054-1047-1-130
BCA, 490-1-0-0-1054-1047-1-129
BCA, 490-1-0-0-1054-1047-1-127
BCA, 490-1-0-0-1054-1047-1-126
BCA, 490-1-0-0-1054-1047-1-121
BCA, 490-1-0-0-1054-1047-1-115-114
BCA, 490-1-0-0-1054-1047-1-113
BCA, 490-1-0-0-1054-1047-1-110
BCA, 490-1-0-0-1054-1047-1-109
BCA, 490-1-0-0-1054-1047-1-107
BCA, 490-1-0-0-1054-1047-1-106
BCA, 490-1-0-0-1054-1047-1-104
BCA, 490-1-0-0-1054-1047-1-103
BCA, 490-1-0-0-1054-1047-1-102
BCA, 490-1-0-0-1054-1047-1-101
BCA, 490-1-0-0-1054-1047-1-100
BCA, 490-1-0-0-1054-1047-1-97
BCA, 490-1-0-0-1054-1047-1-96
BCA, 490-1-0-0-1054-1047-1-95
BCA, 490-1-0-0-1054-1047-1-94
BCA, 490-1-0-0-1054-1047-1-93
BCA, 490-1-0-0-1054-1047-1-92
BCA, 490-1-0-0-1054-1047-1-91
BCA, 490-1-0-0-1054-1047-1-88
BCA, 490-1-0-0-1054-1047-1-87
BCA, 490-1-0-0-1054-1047-1-83

BCA, 490-1-0-0-1054-1047-1-78
BCA, 490-1-0-0-1054-1047-1-77
BCA, 490-1-0-0-1054-1047-1-76
BCA, 490-1-0-0-1054-1047-1-75
BCA, 490-1-0-0-1054-1047-1-74
BCA, 490-1-0-0-1054-1047-1-73
BCA, 490-1-0-0-1054-1047-1-72
BCA, 490-1-0-0-1054-1047-1-71
BCA, 490-1-0-0-1054-1047-1-70
BCA, 490-1-0-0-1054-1047-1-69
BCA, 490-1-0-0-1054-1047-1-68
BCA, 490-1-0-0-1054-1047-1-65
BCA, 490-1-0-0-1054-1047-1-64
BCA, 490-1-0-0-1054-1047-1-62
BCA, 490-1-0-0-1054-1047-1-61
BCA, 490-1-0-0-1054-1047-1-58
BCA, 490-1-0-0-1054-1047-1-57
BCA, 490-1-0-0-1054-1047-1-54
BCA, 490-1-0-0-1054-1047-1-52-53
BCA, 490-1-0-0-1054-1047-1-50-51
BCA, 490-1-0-0-1054-1047-1-48
BCA, 490-1-0-0-1054-1047-1-46
BCA, 490-1-0-0-1054-1047-1-43
BCA, 490-1-0-0-1054-1047-1-42
BCA, 490-1-0-0-1054-1047-1-41
BCA, 490-1-0-0-1054-1047-1-38
BCA, 490-1-0-0-1054-1047-1-37
BCA, 490-1-0-0-1054-1047-1-35
BCA, 490-1-0-0-1054-1047-1-34
BCA, 490-1-0-0-1054-1047-1-33
BCA, 490-1-0-0-1054-1047-1-29
BCA, 490-1-0-0-1054-1047-1-28
BCA, 490-1-0-0-1054-1047-1-25
BCA, 490-1-0-0-1054-1047-1-20

BCA, 490-1-0-0-1054-1047-1-19

BCA, 490-1-0-0-1054-1047-1-15

BCA, 490-1-0-0-1054-1047-1-14

BCA, 490-1-0-0-1054-1047-1-13

BCA, 490-1-0-0-1054-1047-1-11

BCA, 490-1-0-0-1054-1047-1-9

BCA, 490-1-0-0-1054-1047-1-8

BCA, 490-1-0-0-1054-1047-1-4

BCA, 490-1-0-0-1054-1047-1-3

BCA, 490-1-0-0-1054-1047-1-2

Diğer Kaynaklar:

CHP Halkodaları Talimatnamesi, Ulus Basımevi, Ankara, 1939.

CHP Beşinci Büyük Kurultayı Zabıtları, Milli Talim ve Terbiye Kısmı 50. Madde, Ankara 1939.

ŞİMŞEK, Ali, “Türkiye’de Uzaktan Eğitimin Tarihsel Gelişimi” *Çağdaş Eğitim Dergisi*, 1986.

TONGUL Neriman,” Harf İnkılabı”, *Atatürk Yolu*, S.53-54, Mayıs-Kasım 2004.

ZEYREK Şerafettin, *Türkiye’de Halkevleri ve Halkodaları (1932-1951)*, Anı Yay. Ankara, 2006.

ROMANYA'DAN ERZİNCAN'A 1939 DEPREMİNDE UZANAN YARDIMELİ

Sebahattin ŞİMŞİR*

Özet

27 Aralık 1939'da Erzincan'da meydana gelen deprem duyulunca Dobruca Türklerinin Rumen Millî Meclisi'ndeki temsilcisi Selim Abdülhakim başkanlığı altında "Anadolu Zelzele Felâketzedelerine Yardım Merkez Komisyonu" kurulmuştur. Komisyon sekreteri olarak Müstecib Hacı Fazıl Ülküsal seçilmiştir. Romanya Müslümanları Müftüsü Ethem Kurtmola ve Dobruca İlkokulları müfettişi Zahit Boztuna komisyon üyesi seçilmişlerdir. Merkezî komisyona bağlı olarak dört sancak merkezinde, müftülerin başkanlığında dört yardım komisyonu ile Köstence Belediye'sine bağlı beşinci bir yardım komisyonu daha oluşturulmuştur. Romen İçişleri Bakanlığı'nın izniyle Erzincan Depremzedeleri için para ve eşya bağışları toplanmaya başlanmıştır. Bu faaliyetleri tamamı ve toplanan yardımlar Emel Dergisi'nin muhtelif sayılarında yayınlanmak suretiyle, hangi yerleşim biriminin ne kadar yardım yaptığına dair listeler okuyuculara da duyurulmuştur. 1940 yılında Dobruca'nın dört sancak şehir, kasaba ve köylerinde yaşayan Türk halkından toplanarak Büyükelçiliğe teslim edilen bağışlar: 2.744.473 leyden nakit para ile Köstence Türkiye Başkonsolosluğu'na teslim edilen 8.490 parça eşyadan ibarettir. Dobruca Türkleri'nin Anavatan Türklerine bağışları, samimi kardeşlik duyguları ile ulaştırılmıştır.

Bu yarımın Romanya ile Türkiye arasındaki siyasî ilişkilere büyük katkısı olmuştur. Anadolu Türkleri ile dünyanın başka ülkelerinde bulunan Türkler arasında köprü olmuştur. Nasıl Anadolu onlar için dara düşüklerinde bir çözüm kapısı ise Türkiye Türkleri'nin sıkıntıya düşüklerinde onları düşünen insanların varlığı ile yaralarımızı sarıp, kalbimizin ısıtılmasına Romanya Türklerinin katkısı büyük olmuştur. Biz bildirimizde bu yardımın hem Romanya cephesini hem de Türkiye tarafını yorumlamaya çalışacağız.

Anahtar Kelimeler: Romanya, Dobruca, Erzincan, Deprem, Emel Dergisi, Müstecib Ülküsal.

Summary

A HELPING HAND FROM ROMANIA TO ERZİNCAN

When the earthquake happened in Erzincan on December 27, 1939 was heard of "Anatolian Earthquake Disaster Aid Central Commission" was established. under the Presidency of Selim Abdülhakim, the representative of the Dobruca Turks in the National Assembly of Romania. Müstecib Hacı Fazıl Ülküsal was elected as the secretary of the commission. Mufti of Muslims of Romania Ethem Kurtmola and inspector of the Dobruca Primary Schools Zahit Boztuna were selected as members of the Commission. With the permission of the Romanian Ministry of Interior, money and property donations for the Erzincan earthquake victims began to be collected. All of these activities and the collected help have been announced to the readers of the list of how many settlements helped by publishing various numbers of Emel Journal. In 1940 donations were collected from the Turkish people living in four cities, towns and villages of Dobruca and handed over to the

* Prof. Dr., Balıkesir Üniversitesi Fen-Edebiyat Fakültesi Tarih Bölümü, Çağış Kampüsü BALIKESİR, sebahattinsimsir@gmail.com

Embassy: 2,744,473 Romanian leu cash and 8,490 pieces handed over to the Consulate General of Turkey. The donations of the Dobruca Turks to the Motherland Turks were conveyed through sincere fraternal feelings.

This aid helped greatly to the political relations between Romania and Turkey. It was a bridge between Anatolian Turks and Turks in other countries of the world. Romanian Turks were a great help to wrap our wounds and warm our hearts when the their help was needed, this help goes both ways when they need help Turkey was and would be always there to help. In our report, we will try to interpret this aid as well as the Romanian ceasefire and Turkey.

Key Words: Romania, Dobruca, Erzincan, Earthquake, Emel Journal, Müstecib Ülküsal.

Giriş

Kuzeyinde ve kuzey doğusunda Ukrayna ve Moldavya olan Romanya¹, kuzeybatısında Macaristan, batı ve güneybatısında Sırbistan, güneyinde Bulgaristan ve doğusunda Karadeniz bulunmaktadır². Nüfusu Rumen, Macar, Çingene, Ukraynalı, Rus³ ve Türklerden⁴ oluşmaktadır.

Erzincan Depremi

27 Aralık 1939'da Erzincan'da yıkıcı etkisi çok büyük olan bir deprem meydana gelmiştir. Deprem en fazla Erzincan'ı etkilemekle birlikte on bir vilâyeti daha etkisi altına almış ve büyük kayıplara sebep olmuştur. Depremzedelerin iâşe ve iskânı, ihtiyaç malzemelerinin temin edilip, dağıtılması için Hükümet seferber olmuştur. Türkiye'nin belli başlı şehirlerinde yardım komisyonları kurulmuştur. Depremzedelere yurt içinden önemli para ve insanî malzeme yardımı yapılmıştır⁵.

27 Aralık 1939 depreminin artçı etkileri uzun süre devam etmiştir. Yurt içinde yayınlanan gazetelerde deprem ile ilgili pek çok haber yayınlanmıştır⁶. Depremin meydana gelişinden bir yıl sonra Yozgat merkez bölgeyi etkileyen yaklaşık 300 kişinin öldüğü bir deprem daha meydana gelmiştir⁷. Artçı etkilerin ciddi sonuçlarının dünya basınına yansımış olduğunu gazetelerden takip etmek mümkündür⁸.

TBMM kararı ile Erzincan merkezli büyük depremden zarar gören vatandaşlara yardım amacıyla komite – Millî Yardım Komitesi kurulmuştur. Komite 30 Kasım'a kadar yarım faaliyetlerini yürütmüştür. 30 Kasım tarihli TBMM kararı ile Komitenin faaliyetlerine son verilmiş, gelecek bağışların Kızılay tarafından alınmasına karar verilmiştir. Erzincan depreminde evsiz kalan binlerce vatandaşın başka illere

¹ Romanya, Tuna'nın kuzeyindeki eski Dacia bölgesi. Romen adı, coğrafya ve tarihi için bakınız. Celâl Nuri, "Tarihte Romanya", Edebiyat-ı Umûmiyye Mecmuası, 1335/1917, C.1, S.13, s.223 -236.

² Sedat Avcı, "Romanya", Türkiye Diyanet İslâm Ansiklopedisi, 35, İstanbul, 2008, s.167.

³ İsmail Suphi, " Romanya ve Romanyalıların Şecaya-yı Milliyesi", Edebiyat-ı Umûmiyye Mecmuası, 1335/1916, I/8, s. 151-155; İsmail Suphi, " Romanya ve Romanyalıların Şecaya-yı Milliyesi 2" Edebiyat-ı Umûmiyye Mecmuası, 1335/1916- 1917, I/9, s. 172 -174.

⁴ Romanya Müslüman tebaası hakkında bakınız. "Romanya ve Yeni Müslüman Tebaası", İslâm Dünyası, 16, İstanbul, 1329, s. 254 -245.

⁵ İlhan Haçım, "1939 Erzincan Büyük Depremi", Atatürk Araştırma Merkezi Dergisi, XXX/88, Mart 2014, Ankara, s. 37 -69.

⁶ Ulus, 31 Aralık 1939; Devrin gazete haberleri için detaylı bir çalışma için bakınız. İlhan Haçım, *a.g.m.*, s.38-69.

⁷ "Yeni Bir Zelzele Felâketi", Yeni Sabah, 31 Temmuz 1940, s.1.

⁸ "Anadolu Zelzelesi ve Yunanistan", Yeni Sabah, 3 Ağustos 1940, s.1.

yerleştirilmesi sağlanmıştır. Eğitim Bakanlığı deprem bölgesinde okulsuz kalan çocukların İstanbul, Erzurum ve Sivas'a nakletmiştir. 28 Şubat'ta Erzincan depreminde zarar görenlerin belirlenmesi ve buralardaki memur ve müstahdemlerle emekli ve yetimlere avans verilmesi kararlaştırılmıştır. Bütünüyle yıkılan Erzincan'ın yeniden kurulmasına karar verilmiş; şehrin kurulacağı bölgenin istimlâki için bir proje hazırlanmıştır. İstimlâk edilen yerler depremden zarar gören Erzincanlılara parasız dağıtılmıştır. İskân işleri ve felâket bölgesine ait ihtiyaçlarla tamirat ve inşaat konularına ilişkin çeşitli önlemler almak üzere Ankara'da *Müsteşarlar Komisyonu* oluşturulmuştur. Depremden zarar görenlerin borçlarına ilişkin icra takipleri altı ay süreyle durdurulmuştur⁹.

Erzincan'da yaşanan deprem dünyada büyük yankılar uyandırmıştır. Türkiye Kızılay Cemiyeti, Erzincan depremi sebebiyle birçok memleketlerin gerek hükümetleri ve gerek Kızıllaç ve Kızıllayları, birçok şahıs ve kurumların çok büyük aynî ve nakdî yardımlarda bulunduğunu açıklamıştır. Dış yardımlarda bulunan kırktan fazla ülke olmuştur. Bunlardan başlıcaları İngiltere, Mısır, Irak, Filistin, Almanya, Arnavutluk, Belçika, Bulgaristan, Çin, Danimarka, Afganistan, Estonya, Finlandiya, Fransa, Suriye, İspanya, İsveç, İtalya, Japonya, Letonya, Litvanya, Lüksemburg, Hollanda, ABD, Belçika, İran, Romanya, Macaristan, Portekiz, Sovyetler Birliği, Yunanistan, Şarkî Ürdün, Yugoslavya ve İsveç...gibi ülkelerdir. Bu ülkelerden başlıca elbise, çamaşır, muhtelif gıda maddeleri, ilaç, cerrahi malzemeler, çadır, mensucat, inşaat malzemesi.. gibi ihtiyaç malzemeleri ve para yardımlarında bulunmuşlardır. Ayrıca yurt dışında bulunan Türkler de ciddi aynî ve nakdî yardımlar yapmışlardır¹⁰.

Müstecib Hacı Fazıl Ülküsal ve Emel Mecmûası

Müstecib Ülküsal (1899 – 1996) (Romanya'daki adıyla Müstecib Hacı Fazıl), XX. Yüzyıldaki diasporadaki Kırım Tatar millî faaliyetlerinin en önemli ismidir. O hem doğum yeri olan Romanya Dobruca'sında hem de anavatanı Kırım'da hem de göç ettiği Türkiye'de yaşamış ve millî faaliyetlerde bulunmuş bir şahsiyettir¹¹.

Adı muhaceretteki millî faaliyetlerle özdeşleşen Emel dergisinin kurucusu ve uzun bir süre nâşiridir. Müstecip Ülküsal hem bir dava adamı hem de Kırım Tatar kültür, tarih ve etnoğrafyasına ilmî katkılar sağlamış eserler kaleme almıştır. Başlıca eserleri arasında **Dobruca ve Türkler, Dobruca'daki Kırım Türklerinde Atasözleri ve Deyimleri ile Hatıratı** bulunmaktadır¹².

Romanya'da Türklerin sözlü ve yazılı faaliyetlerin yürütülmesinde Müstecib Hacı Fazıl Ülküsal son derece önemli bir rol oynamış, mühim bir dava adamıdır.

Romanya'ya Kırım'dan göçen Türk toplumu, onların seslerinin duyurulmasında, dil, tarih ... v.b. bağlarının güçlendirilmesinde, gelecek kuşaklara bilgi birikimlerinin aktarılmasında, dünya meselelerinin takibinde ve en nihayet Türkiye başta olmak üzere

⁹ B.C.A. 121-770-6, 14.6.1940; B.C.A. 91-57-14, 15.6, 1940; B.C.A. 119-83-5, 28.12.1939; B.C.A 121-771-2,9.8.1940, 30. 1.1940; B.C.A 119 848-2,17.6.1941,30.10.1940; B.C.A. 92-84-2 ,25.8.1940; Açıklamalı Yönetim Zaman Dizini 1940 -1949, Aralık, 2008, s.15-16.

¹⁰ Fatih Tuğluoğlu, "1939 Büyük Anadolu Zelzelesi ve Erzincan Vilâyetinde Yardım Faaliyetleri", History Studies, 7, 4 Aralık 2015,

¹¹ Müstecip Ülküsal, Kırım Yolunda Bir Ömür Hatıralar, (Yay. Haz. Hakan Kırımlı), Ankara, Kırım Türkleri Kültür ve Yardımlaşma Derneği Genel Merkezi Yay., Nu:3, 1999,3.(Bundan sonra Kırım Yolunda Bir Ömür Hatıralar)

¹² Kırım Yolunda Bir Ömür Hatıralar, s.3-4.

dünyanın diğer yerlerindeki Türkler ile her türlü bağın kurulmasında Emel Mecmuası bir köprü olmuştur.

1909'da Dobruca Ta'mim-i Maârif Cemiyeti kurulmuş, 250 civarında üyesi olmuştur. Merkezi Köstence'de olup, Mecidiye ve Hırsova'da da şubeleri bulunmuştur. 1911 senesinde Mecidiye Müslüman Semineri Mezunları Cemiyeti merkez Mecidiye olmak üzere kurulmuştur. Bu tarihlerde Hareket, Sadakat, Çolpan, Tonguş... v.b. dergi ve gazeteler çıkarmışlardır¹³. Romanya'da bulunan Türk kültür çevresi oldukça hareketli olup Pazarcık'ta, Tan (1921), Dobruca (1921 -1924), Romanya (1921 -1936), Haber (1922 – 1927), Bizim Sözümler (1920), Türk Birliği (1930 -1939), Yıldırım (1932 -1938) gibi dergi ve gazeteler yayınlanmıştır¹⁴.

1929 yılının Kasım ayında Pazarcık şehrinde 12 genç Kırımlı Türk, Avukat Müstecib H. Fazıl'ın idaresi altında "Emel" adında bir dergi çıkarmaya başlamışlardır. İlk sayı 1 Ocak 1930 tarihini taşımaktadır. İlk iki yıl 1930 -31'de on beş günde bir çıkan Emel, 1932 yılından itibaren aylık olarak çıkmaya başlamıştır. Derginin boyutu da A5 boyutlarında küçültülmüştür. Derginin basımı için Pazarcık'ta çıkan Bizim Sözümler Gazetesi'nin harfleri satın alınmış, Emel Mecmûası başlığı içinde tahtadan harfler kazıtılmıştır. İlk sayı 1500 adet basılmış, 1200'ü abonelere dağıtılmıştır¹⁵. Emel mecmûasının abone sayısından da anlaşılacağı üzere Romanya'da yayınları takip eden, okuyan canlı bir kültür muhiti de bulunmaktadır. 1939 yılından itibaren yeni harflerle çıkmaya başlamıştır. 1940'ta dergi ilk yayın dönemini tamamlamıştır. 1960 yılında Türkiye'de yine Müstecib H. Ülküsal tarafından çıkarılmaya başlanmıştır¹⁶.

Romanya'da Erzincan Depremi'nin Yankıları

Romanya'da yaşayan Türkler yukarıda bir miktar özetlenmeye çalışıldığı gibi son derece elit bir kültür ürünleri ortaya çıkarmışlardır. Bu yayınları hazırlayanlar sadece kendi tarih ve kültürleri sınırlı kalmamış, dünyadaki bütün gelişmeleri yakından takip etmişlerdir. Bizim bildirimize konu olduğu üzere sadece bir kültür hizmeti sunmakla da kalmamışlardır. Türkiye başta olmak üzere muhtelif ülkelerde ihtiyaç sahiplerine maddi ve manevî yardım ve destek faaliyetlerinde de bulunmuşlardır.

Emel Dergisi'ne Göre Erzincan Depremi

Emel Dergisi'nde Erzincan Depremi ile ilgili ilk makale, "Türkiye'de Zelzele Felâketi" başlığını taşımaktadır¹⁷. "*Bu ayın 27 inci günü sabaha karşı şarkî (doğu) ve orta Anadolu'da pek şiddetli bir zelzele olmuş ve binlerce kardaşlarımızın ölümüne, yaralanmasına, evsiz-barksız kalmasına sebebiyet vermiştir. Henüz kat'i olarak tesbit ve te'yit edilmemiş olmakla beraber, bu fevkalâde felâket 40 bin ölü ve yaralı 150 bin kişiyi evsiz -barksız bırakmıştır. Sıfırdan aşağı soğuk, şiddetli kış ve bora bu felâketzede kardaşlarımızın hayat ve sıhhatlarını büyük tehlikeye koymaktadır.*

Cumhuriyet Hükûmeti derhal en acele ve gerekli tedbirleri alarak zelzele mahalline gönderilmiştir.

¹³ Mihai Maxim, "Ülkede (Romanya) İslâmiyet ve Türk-İslâm Araştırmaları, Türkiye Diyanet İslâm Ansiklopedisi, 35, İstanbul, 2008,s.170 -171.

¹⁴ Cezmi Karasu, "Dobruca Basım Tarihinden: Pazarcıkta Yayınlanan Emel Mecmuası", Uluslar arası Osmanlı ve Cumhuriyet Dönemi Türk – Bulgar İlişkileri Sempozyumu, Eskişehir, 11-13 Mayıs 2005, s. 467.

¹⁵ Cezmi Karasu,a.g.m., s.467.

¹⁶ Müstecib Ülküsal, Dobruca ve Türkler, Ankara, Türk Kültürü Araştırma Enstitüsü Yay., s. 200 -202; Cezmi Karasu, a.g.m., s. 468 -469.

¹⁷ "Türkiye'de Zelzele Felâketi", Emel Kırım Millî Kurtuluş Hareketinin Organı, 10/145, 1939 Birinci Kanun, s.24. (Bundan sonra "Zelzele")

Bu felâketten 12 şehir ve 300 köy tamamen veya kısmen zarar görmüş, 16 bin nüfuslu Erzincan şehri tamamen yıkılmıştır. Yalnız bu şehirde 5000 kişi ölmüştür.

Yer sallantısı tarihinde misli pek az görülmüş bu son zelzelenin ika (oluşturmak, yapmak) ettiği felâketin dehşeti, bütün dünyayı sarsmış ve acındırarak felâketzedelerin yardımına koşturmuştur. Romanya 10 milyon ley, Bulgarya 2 milyon leva, Yunanistan 10 bin Türk lirası, İngiltere 25 bin sterling (50 milyon ley), Fransa 5 milyon frank (30 milyon ley) yardım göndermişlerdir. Bunlardan başka bütün İslâm memleketlerinde yardım komisyonları teşkil edilerek iane (yardım) komisyonları teşkil edilerek iane toplanmaya başlanmıştır. Bütün memleketlerin kırmızı haç teşkilâtları Anadolu felâketzedelerinin yardımına koşmuşlardır.

Anadolu'daki kardaşlarımızın başına gelmiş bu felâketten biz de son derecede müteessir ve muztaribiz. Onların derin acı ve yaslarına bütün kalbimizle iştirak ediyor ve tez günde ifakat bulmalarını candan diliyoruz.

Dobruca Türkleri tarafından, güçleri nisbetinde, felâketzede kardaşların yardımlarına gelinmesi hususunda bir yardım komisyonu teşekkül etmiş ve halktan iane toplanmasına başlanmıştır¹⁸. “

Türkiye konusunda Romanya o kadar hassastır ki sadece Erzincan Depremi gibi büyük felâkette değil, Türkiye'deki her türlü meseleyi yakinen takip etmişler ve güçleri yettiğince maddi ve manevi yardımlarda bulunmuşlardır. Bu hususu şu satırlar ilâve hiçbir söze gerek bırakmayacak şekilde açıklamaktadır.

“Zelzeleden sonra, garbî (batı) Anadolu'da günlerce yağın yağmurlardan nehirler taşmış, ovalar ve çayırlar sularla dolmuş, Izmit, Balıkesir, Mağnisa, Menemen, Gönen, İzmir şehirleri civarındaki pek çok köy su altında kalmıştır. İnsanca 1000 telefât ve mahsuller ziyan olmuş, evler yıkılmış, epice hayvan ölmüştür.

Şosaların, demir yolların birçok yerleri bozulmuş, pek çok köprü yıkılmış veya hasara uğramıştır. Köyler arasında kayıklarla münasebat ve münakalât yapılmaktadır. Hükûmet icab eden tedbirleri almaktadır.

Emel: Yeni yıl başlarında Türkiye'deki kardaşlarının uğradıkları bu fevkalâde yer ve gök afetlerinin ika ettikleri müdhîş felâketten son derece müteessirdir. Fakat, o, çalışkan, azimkâr ve iradeli Türk Milletinin her türlü musibet ve müşkülâtla çarpışacak kudrette olduğundan ve onları yenerek, yıkılan şehirlerin, kaibolan köylerin yerlerine tez vakıta daha mükemmel ve modernlerini yapacağından emindir ve bununla mütesellidir. Büyük ve kahraman Türk Milleti, binlerce yıllık tarihi boyunca bunun gibi semavî ve arzî afetlere çok kere uğramış, fakat asla me'yus ve bedbin olmiyarak ve ma'kûs talihile çarpışarak, her seferinde, mukavemet göstermiştir. Bu sefer de bu hayatiyet kudretini fazlasile göstermiş ve göstermektedir¹⁹. “

Emel Mecmuası idare heyeti tarafından hemen Anadolu Felâketzedelerine Yardım Komisyonu oluşturulmuştur. Bu komisyonda “ Me'bus Salim Abdülhakim, Başmüftü Etem Kurtmolla, Türk mektepleri müfettişi Zahit Boztuna ve müdürümüz Müstecib Fazıl baylardan teşekkül eden yardım komisyonu çalışmaya başlamıştır.

Komisyon, Türk halkına hitaben binlerce nüshadan ibaret bir beyannameyi(i) dağıtmıştır.²⁰”

¹⁸ Zelzele, s.25.

¹⁹ Zelzele, s.25.

²⁰ Zelzele, s.25.

Romanya Türkleri Emel Mecmuası marifetiyle bütün okuyucularına Türkiye'deki Erzincan Depremi ve Sel felâketinin ne zaman, nasıl olduğunu, Türkiye Cumhuriyeti Devleti'nin bu felâketler karşısındaki hassas politikasını, dünyada nasıl yankılandığını, hangi devletlerin ne kadar yardım etmiş olduğunu bildirmiş ve dergi tarafından oluşturulan komisyon başkanlığında yardım kampanyası başlatılmıştır.

Dergideki makaleyi yukarıya aynen aldığımız için, makalede Romanya Türklerinin, Türkiye ve Türklere olan sevgi, samimiyet, dostluk, kardeşlik hislerini, ulvî bir medeniyetin mirasçıları ve zengin bir kültür birikimine sahip olmaları dolayısıyla, derginin üslûp ve dili, yardım elini uzatırkenki nezâketleri, bu yardımın maddi bir eylem değil, Türkiye ve Romanya arasındaki kalpten kalbe uzanan dostluk eli olduğunu ortaya koymaktadır.

Nitekim derginin ilerleyen nüshalarında yardım için çalışmaların devam etmiş olduğunu görüyoruz. Dobruca'da Anadolu Felâketzedelerine Yardım Faaliyeti başlıklı yazıda “ *Anadolu zelzele felâketzedelerine Dobruca Türkleri tarafından da iane gönderilmesi hususunda 4 kişilik bir komisyon teşekkül ettiğini geçen sayımızda yazmıştık. Bilâhara, bu komisyona yardımcı olarak, 4 sancak merkezindeki müftülerin reislikleri altında 4 muavin komisyon daha teşekkül etmiştir. Son günlerde, Köstence şehrinde bu muavin komisyonların beşincisi kurulmuştur.*

Merkez komisyonu tarafından gönderilen resmi listelerle muavin komisyonu tarafından gönderilen resmi listelerle muavin komisyonların toplayacakları paranın miktarı bir buçuk milyon leyi bulacağı tahmin olunmaktadır. Muhtelif eşyanın sayısı da yüzleri aşacaktır.

Gelecek sayımızda her sancak, kasaba ve köyün verdiği iane (yardım) yekûnunu ayrı ayrı göstereceğiz²¹.”

Kasaba ve köy	Ley	Kasaba ve köy	Ley	Kasaba ve köy	Ley	Kasaba ve köy	Ley	Yek ûn
Mecidiye	4190 5	Toksofu	1080 9	Hacılar	8165	Murfatlar	618 0	
Kanlı Çukur	2790 0	Karaömer	1066 0	Hasançâ	8060	Mahmutkuyusu	613 4	
Kubadin	2134 0	Mangalya	9640	Karamurat	7980	Hendek Karaköy	600 0	
Azaplar	1961 0	Karaköy	9420	Karatay	7861	K. Tatlıcak	584 9	
Tekirgöl	1530 0	Uzunlar	9290	Hırsava	7470	Sarigöl	564 5	
Toprakhisar	1442 0	Akbaş	9040	Osmanfakı	7070	Taşpınar	561 1	

²¹ “Dobrucada Anadolu Felâketzedelerine Yardım Faaliyeti”, Emel Edebî, ilmî, ictimai, iktisadî ve siyasî aylık mecmua, 11/146, 1940 İkincikânun, Köstence, s.29.

Boğazköy	12650	Kence mahallesi	8980	Tatlıcak	6750	Tanaköy	5575	
Hamzaçı	11700	Şirin	8640	Kocaali	6680	Perveli	5440	
Kiracı	11320	Tuzla	8540	Devşe	6585	Engez	5420	
Osmançı	11315	Edilköy	8310	Köstel	6580	Recebkiyusu	5230	
Malçiova	10885	Azize	8200	Kertikpınar	6520	Lazmahalle	5150	
Nusret	4400	Mambetçi	4000	Nazarça	6240	Kaşıkcı	4580	
Gelincik	4230	Kanara	3820	Taşavul	3100	Alakapı	1720	
Ebe köyü	4172	Bayramdede	15850	Çukur köy	2800	Hasdöllük	1550	
Küçükbulbul	4170	Murathan	3735	Omurça	2750	Nasraddin	1500	
Büyükbulbul	4140	Delioruç	3200	Başpınar	2680	Kaçamak	1500	
Aşçılar	4090	Acemler	3135	Dügüncü	2000	Muslubey	950	
İdris kuyusu	4012	Horozlar	3120	Boragan	2000	Krayova	700	
Yekûn	227559		138389		101291		74734	541973

Tablo 1: Romanya’da Erzincan Depremi için Toplanan Yardımlar

Dergide ayrı sayılara dağılmış olan yardım miktarını biz tablo 1 -2’de bir araya getirdik.

Yerleşim Birimi Adı	Toplam Yardım
Köstence Sancağı Kasaba ve Köyleri	541973
Köstence Şehri	180500

Silistre Sancağı ve Köyleri	587524
Tulça	50882
Pazarcık	?
Yekûn	1360879

Tablo 2: Emel Dergisi'ne Göre Romanya'da Erzincan Depremi için Toplanan Yardımlar

Emel Dergisi'nde sadece tespitini yapamadığımız Pazarcık'tan toplanan yardımlardır. Dergi'de bizim tespitlerimize göre 1360879 Leylik bir yardım toplanmıştır.

Dobruca ve Türkler Adlı Esere Göre Erzincan Depremi

Müstecib Ülküsal, **Dobruca ve Türkler**, Ankara, 1966, s.186 -187'de Erzincan Depremi'ne dair bir değerlendirme ile aynî ve nakdî yardımın Türk yetkililerine teslim evrakına yer vermiştir. Biz hem Ülküsal'ın değerlendirmesini hem de bu resmî belgeyi aynen aşağıya aldık. Böylece yardımı yapanların hassasiyet ve titizliklerinin daha iyi anlaşılacağını düşünüyoruz.

Ülküsal bu konuda şu bilgileri vermiştir: ” 1939 yılının Aralık ayının sonlarında Anadolu'nun Erzincan kasabasında vuku bulan büyük depremde binlerce kardeşimiz can vermiş, onbinlercesi evsiz, barksız kalmıştır. Bu dehşetli olay, yalnız Türkleri değil, bütün insanlığı üzüntüye ve acıya düşürmüştür. Dobruca Türklerinin de, Türkiyeli kardeşlerinin bu derin acılarına katılmamaları felâkete uğrayan kardeşlerinin yardımına koşmamaları elbette beklenemezdi. Emsali az görülen bu deprem felâketi Dobruca'da duyulunca, Dobruca Türklerinin Rumen Millî Meclisindeki temsilcileri Bay Selim Abdülhakim'in başkanlığı altında derhal bir “Anadolu Zelzele Felâketzedelerine Yardım Merkez Komisyonu” kuruldu. Komisyon sekreteri olarak “Emel” dergisi müdürü Bay Müstecib Hacı Fazıl (Ülküsal) seçildi. Rumanya Müslümanları Baş müftüsü Bay Ethem Kurtmolla ile Dobruca Türk ilkokulları müfettişi Zahit Boztuna Komisyonun üyesi oldular.

Merkezi komisyona bağlı olarak dört sancak merkezinde müftülerin başkanlığı altında dört yardım komisyonu meydana getirildi. Ayrıca Köstence Belediyesinde beşinci bir yardım komisyonu kuruldu.

Merkez Komisyonu tarafından Rumen İçişleri Bakanlığından gerekli müsaade alındı. Türk halkına maksat anlatılarak Emel dergisi matbaasında binlerce ilân basılıp dağıtıldı; Türkler Anadolu'daki felâket gören kardeşlerinin yardımına çağırıldı. Halktan para ve eşya bağışları toplanmaya başladı²².”

Müstecib Ülküsal, **Dobruca ve Türkler** adlı eserinde yukarıda aynen alıntısını yapmış olduğumuz Emel Dergisi'ndeki konu ile ilgili yazılara göre Erzincan Depremi ile ilgili olarak yürütmüş oldukları yardım kampanyasına daha fazla açıklık getirmiştir. Ayrıca derginin farklı nüshalarına yayılmış ve yardımların detayı Türk Büyükelçiliği'ne gönderilen raporda özetlenmiştir.

Anadolu Zelzele Felâketzedelerine Yardım Merkez Komisyonu'nun 8 Nisan 1940 tarihli Bükreş Büyükelçiliğine gönderdiği raporu şöyledir:

²² Müstecib Ülküsal, **Dobruca ve Türkler**, Ankara, 1966, s.186.

“Büyükelçi Cenapları,

1939 Aralık ayının sonlarında , Anayurt'ta vuku bulan büyük zelzelenin felâketine uğramak bağımsızlığına düşmüş olan milletdaşlarımızın derin kederine iştirak ve ihtiyaçlarına yardım etmeyi kardeşlik borcumuz bilerek, Romanya Müslümanları Başmüftüsü Ethem Kurtmolla ve Dobruca Türk okulları müfettişi Zahit Boztuna ile aşağıda imzalarımız bulunan bizden mürekkebe dört kişilik bir yardım Merkez Komisyonu teşkil etmiştik. Bu önemli işin çabuk başarılması için de sancak müftülerinin reislikleri altında, Merkez komisyonunun direktif ve idaresine bağlı kalmak üzere dört sancak muavin komisyonu ile Köstence Belediyesi ile Köstence Müslüman Cemaat Teşkilâtı yönetim kurulundan ve bazı ileri gelenlerinden kurulan beşinci muavin komisyonu kurmuştuk.

Merkez Komisyonu, Romanya İçişleri Bakanlığından aldığı 80 A sayılı ve 4 Ocak 1940 tarihli müsaade ve buna uygun olarak tasdik edilen listeler gereğince, Dobruca'nın dört sancak şehir, kasaba ve köylerinde yaşayan Türk halkından toplanarak Büyükelçiliğinize teslim olunan para bağışının toplamı 2.744.473 (iki milyon yediyüz kırkdört bin dörtyüz yetmiş üç) leyden, Köstence Türkiye Başkonsoloslughuna teslim edilen eşya 8480 (sekizbin dörtyüz seksen) parçadan ibarettir”²³.

Toplanan para ve eşya miktarı her sancakta ayrı ayrı şöyledir²⁴:

Yerleşim Birimi	Ley	Parça Eşya
Köstence sancağı köylerinden	556713	1500
Köstence şehrinden	180500	55
Köstence şehrinden ve köylerinden doğruca Köstence Başkonsoloslughuna verilen ²⁵	126420	
Silistre şehrinden ve köylerinden	614740	1281
Tulça şehrinden ve köylerinden	80600	144
Pazarcık şehrinden ve köylerinden	104000 0	5550
Genel Toplam	259897 3 ²⁶	8530 ²⁷

²³ Müstecib Ülküsal, a.g.e., s.187.

²⁴ Kitaptaki yardımları excele aktararak, otomatik olarak topladık ve daha iyi mukayese imkânı sağlamaya çalıştık.

²⁵ Köstence ara yekunu Orijinal toplam (hatalı) 1.040.000'dır. Müstecib Ülküsal, a.g.e., s.187.

²⁶ Genel toplam orjinalinde (hatalı) 2744473 Ley olarak verilmiştir. Müstecib Ülküsal, a.g.e., s.187.

²⁷ Eşya toplamı orjinalinde (hatalı) 8480 parça olarak yazılmıştır. Müstecib Ülküsal, a.g.e., s.187.

“Genel para ve eşya dökümü verildikten sonra belge şöyle devam etmektedir: “ Dobruca Türklerinin, Anavatan’daki samimî kardeşlik duyguları ile birlikte, ulaşmasına tavassur buyurmanızı rica ve böylece bu husustaki görevimizin sona erdiğini arz ederiz.

Reis

Sekreter

Selim Abdülhakim

Müstecib H. Fazıl²⁸”

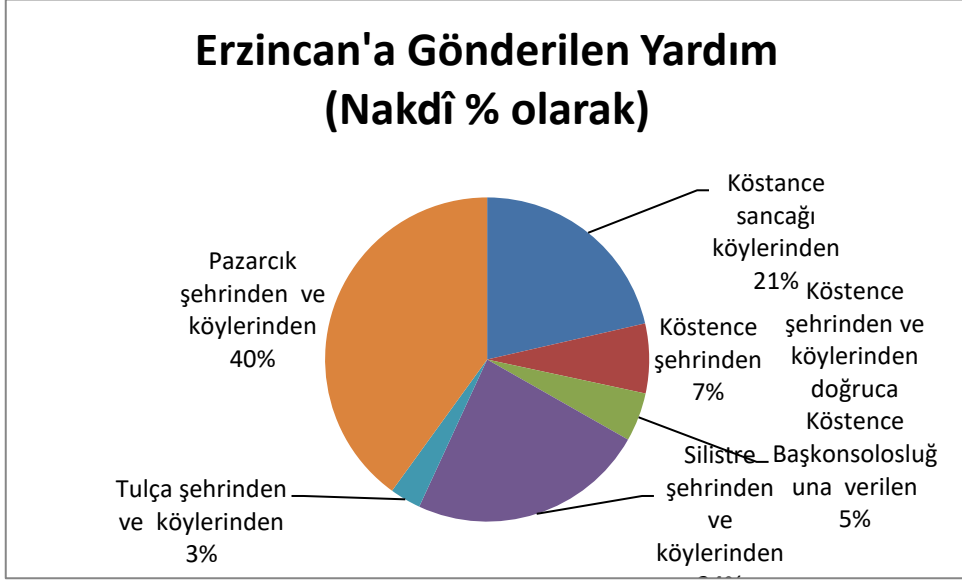

Grafik I: Erzincan'a Gönderilen Yardım

Romanya'dan Erzincan'a gönderilen yardımın % 40'ı Pazarcık ve köylerinden, % 24'ü Silistre ve köylerinden, % 21'i Köstence ve köylerinden, % 5'i Köstence şehir merkezinden Emel Dergisi aracılığı ile verilmiştir. % 5'i Köstence şehrinde ve köylerinden doğruca Köstence Konsolosluğu'na gönderilmiştir²⁹.

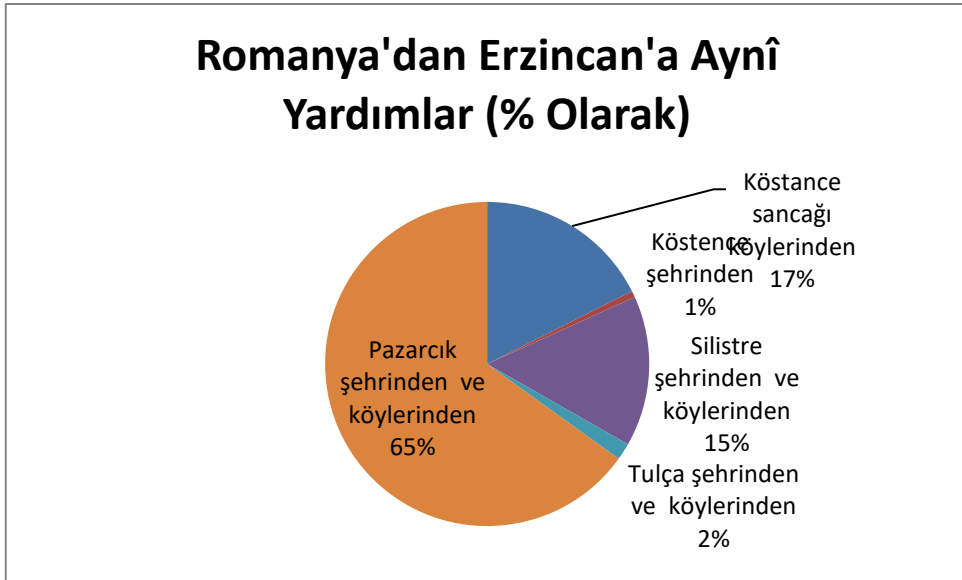

²⁸ Müstecib Ülküsal, a.g.e., s.187.

²⁹ Müstecib Ülküsal, a.g.e., s.187.

Grafik II: Erzincan'a Gönderilen Yardım (Aynî)

Romanya'dan Erzincan'a gönderilmiş olan aynî yardımların % 65'i Pazarcık şehrinden ve köylerinden, % 17'si Köstence'den, % 15'i Silistre ve köylerinden, % 2'si Tulça ve köylerinden ve % 1'i Köstence şehir merkezinden gönderilmiştir³⁰.

Müstecib Ülküsal'ın Hatıralarına Göre Erzincan Depremi

Müstecib Ülküsal, Hatıratı'nda "Erzincan Zelzelesi ve Yardım" başlığı altında Erzincan depremi ile ilgili hatıralarını şöyle nakletmiştir: "1939 yılının 27 Aralık gecesi Erzincan kasabasında ve civarında meydana gelen yer deprenmesi sonunda kasabanın ve civar köylerin yıkılması, elli bin kişinin ölmesi, yüz binden fazla insanın evsiz ve barksız kalması Dobruca Türklerini de büyük üzüntüye koydu. Bu tabii felâket karşısında Dobruca Türklerinin duygusuz ve kayıtsız kalması asla doğru olmazdı. Hemen Selim Abdülhakim Bey'e gittim. Erzincan felâketine uğramış olan kardeşlerimize bizim de yardımda bulunmamız gerektiğini söyledim. Tereddütsüz kabul etti. Ondan çıkıp Senato'daki dinî temsilcimiz ve başmüftümüz Ethem Kurtmolla Efendi'ye gidip aynı şeyi söyledim. Memnuniyetle katılıp çalışacağını söyledi. Aramıza Romanya Türk Okulları Enspektörü Zahit Boztuna'yı da alarak dört kişilik bir "Anadolu Zelzele Felâketzedelerine Yardım Merkez Komisyonu" kurduk. Başkan olarak Selim Abdülhakim Bey'i, genel sekreter olarak beni seçtiler. Her ilde müftünün başkanlığı altında birer komisyon teşkilini ve hemen yardım toplanmasına geçilmesini kararlaştırdık; birer mektuple Müftülüklere bildirdik. Talimatımız gereğince müftünün başkanlığında üçer veya beşer kişilik bir komisyon kuruldu. Türk halkına hitap ederek bastırığımız binlerce beyannameyi dağıttık. Para ve eşya yardımları toplanmaya başlandı. Merkez Komisyonu adına Romanya İçişleri Bakanlığı'ndan aldığımız 80 A No.'lu ve 4 Ocak 1940 tarihli ruhsatname üzerine dört (Köstence, Tulça, Pazarcık ve Silistre) ilden toplanan ve yekûnu 2.744.473'eye; 8.480 parça eşyaya bâliğ olan yardımları Bükreş Büyükelçiliğimize teslim ettik. Bunları Yardım Merkez Komisyonu Başkanı Selim Abdülhakim ve genel sekreteri Müstecib H. Fazıl (ülküsal) imzaları ile yazdığımız bir yazı ile verdik ve Türkiye'ye gönderilmesine delâlet ve vesatet edilmesini talep ve rica ettik³¹."

Sonuç

Erzincan Depremi ile ilgili yardımlarda Müstecib Ülküsal 'ın Emel Dergisi'ndeki makalelerden, Dobruca ve Türkler adlı kitaptan ve Hatıratı'ndan etkin bir rol oynamış olduğunu görüyoruz. Onun liderliğinde Romanya Türklerinin temsilcilerinin de fedakârca çalışmaları sonucunda şehir merkezi ve köylerden aynî ve nakdî yardımlar toplanmıştır. Romanya'daki Türk yetkilileri aracılığıyla bu yardımlar en kısa zamanda Erzincan'a ulaştırılmıştır.

Romanya'da yaşayan Türkler Erzincan Depremi'nin yaralarını sarmak için adeta seferber olmuşlardır. Şehir merkezlerinden köylere kadar Emel Mecmûası'nın Romanya Devleti ile koordineli çalışması neticesinde gerekli izinler alınarak ulaşılmıştır. Bilhassa okullar ve müftülükler yardımıyla daha etkin bir katılım sağlanmıştır. Böylece bütün imkânlarını Erzincan'daki kardeşlerinin yaralarını sarmak için kullanmışlardır. Bu yardım Türk Dünyası'nın her daim kalbine oturttukları Türkiye konusunda Türk âleminin ne denli hassas olduğunu ortaya koyması açısından da son derece önemlidir.

Türkiye Türkleri ve dünyanın diğer bölgelerinde bulunan Türkler arasında böylesi sınırları aşan yüce bir gönül köprüsü bulunmaktadır.

³⁰ Müstecib Ülküsal, a.g.e., s.187.

³¹ Kırım Yolunda Bir Ömür Hatıralar, s.261 -262.

Romanya Devleti ilk kurulduğu günlerden itibaren Türkiye'ye özel bir değer vermiştir. Bu deprem esnasında resmi işlerin hâlinde göstermiş oldukları hassasiyet ile bunun bir kez daha kanıtlamıştır. Erzincan depremi yardım faaliyetleri bu tarihlerde yapı taşı Romanya'daki Türkler olmakla birlikte Romanya ve Türkiye ilişkilerini dostluk-kardeşlik zeminine taşıması bakımından da oldukça önemlidir.

Kaynaklar**Arşiv Kaynakları**

Başbakanlık Cumhuriyet Arşivi:

B.C.A. 121-770-6, 14.6.1940; B.C.A. 91-57-14, 15.6, 1940; B.C.A. 119-83-5, 28.12.1939; B.C.A 121-771-2,9.8.1940, 30. 1.1940; B.C.A 119 848-2,17.6.1941,30.10.1940; B.C.A. 92-84-2 ,25.8.1940.

Gazeteler

Ulus, 31 Aralık 1939 , **Yeni Sabah**, 31 Temmuz 1940, **Yeni Sabah**, 3 Ağustos 1940, s.1.

Matbu Eserler

Celâl Nuri, “Tarihte Romanya”, **Edebiyât-ı Umûmiyye Mecmuası**, 1335/1917, C.1, S.13, s.223 -236.

İsmail Suphi, “ Romanya ve Romanyalıların Şecaya-yı Milliyesi”, **Edebiyât-ı Umûmiyye Mecmuası**, 1335/1916, I/8, s. 151-155.

İsmail Suphi, “ Romanya ve Romanyalıların Şecaya-yı Milliyesi 2” **Edebiyât-ı Umûmiyye Mecmuası**, 1335/1916- 1917, I/9, s. 172 -174

“Romanya ve Yeni Müslüman Teb’ası”, **İslâm Dünyası**, 16, İstanbul, 1329, s. 254 -245.

Kitap ve Makaleler

Açıklamalı Yönetim Zaman Dizini 1940 -1949, Aralık, 2008.

Fatih Tuğluoğlu, “1939 Büyük Anadolu Zلزesi ve Erzincan Vilâyetinde Yardım Faaliyetleri”, **History Studies**, 7, 4 Aralık 2015,

İlhan Haçım, “1939 Erzincan Büyük Depremi”, **Atatürk Araştırma Merkezi Dergisi**, XXX/88, Mart 2014, Ankara.

Karasu, Cezmi, “Dobruca Basın Tarihinden: Pazarcıkta Yayınlanan Emel Mecmuası”, **Uluslar arası Osmanlı ve Cumhuriyet Dönemi Türk – Bulgar İlişkileri Sempozyumu**, Eskişehir, 11-13 Mayıs 2005, s. 467 - 472.

Mihai Maxim, “Ülkede (Romanya) İslâmiyet ve Türk-İslâm Araştırmaları, **Türkiye Diyanet İslâm Ansiklopedisi**, 35, İstanbul, 2008, s.170 -171.

Sedat Avcı, “Romanya”, **Türkiye Diyanet İslâm Ansiklopedisi**, 35, İstanbul, 2008, s.167.

Müstecib Ülküsal, *Dobruca ve Türkler*, Ankara: Türk Kültürünü Araştırma Enst. Yay.:26, 1966.

Müstecip Ülküsal, **Kırım Yolunda Bir Ömür Hatıralar**, (Yay. Haz. Hakan Kırımlı),Ankara, Kırım Türkleri Kültür ve Yardımlaşma Derneği Genel Merkezi Yay., Nu:3, 1999

M. H. Fazıl, “1939’da Neler oldu”, **Emel**, Yıl:11, 1940 2. Kanun, Nr. 146, s.11 -18.

“Dobrucada Anadolu Felâketzedelerine Yardım Faaliyeti”, **Emel**, Yıl:11, 1940 2. Kanun, Nr. 146, s.29 -30.

“Anadolu Zelzele zedelerine yardım etmiş Köstence Sancağı Kasaba ve Köylerinin Listesi”, **Emel**, Yıl:11, 1940 Şubat, Nr. 147, s.31.

“Anadolu Zelzele zedelerine yardım etmiş Köstence Sancağı Kasaba ve Köylerinin Listesi”, **Emel**, Yıl:11, 1940 Mart, Nr. 148, s.24.

ERZİNCAN SÜMERBANK BEZ FABRİKASI YERLEŞKESİ ÜZERİNE BİR DEĞERLENDİRME

Merve Umay Keçeci*

Özet

Bir kentin tarihine sahip çıkmak aslında onu var eden değerleri, birikimi ve bütün unsurlarını anlamak, sahiplenmek ve geleceğe taşımaktır. Buldukları dönemlere tanıklık eden mimari yapılar, tarihsel sürecin anlaşılması konusunda başvurulabilecek önemli kaynaklardır. Bu bağlamda yüzyıllar boyunca depremlerle zarar görmüş Erzincan kentinin tarihini anlamamız konusunda mimari yapılar büyük önem taşımaktadır. Ayrıca bu konu yalnızca mimarlık disiplini ile ilgili değildir. Birden fazla disiplinin ara kesitinde yer almaktadır. 1950'li yıllarda kurulan Erzincan Sümerbank İplik Fabrikası bünyesinde barındırdığı üretim, idari, eğitim, sosyal ve konaklama yapılarıyla, Cumhuriyet Dönemi'nin sanayi yerleşkelerinin bütüncül ve sosyal özelliklerini taşımaktadır. Cumhuriyet Dönemi'nin sanayi yerleşkeleri, içerisinde barındırdığı farklı işlevlerle bütüncül bir yaklaşım sergilemekte, modern yaşamı simgelemektedir. Bu yerleşkeler kendi içlerinde küçük birer kent gibi davranan unsurlar belirtmekte ve kendi iç dinamiklerini yaratmaktadırlar. 1950'li yıllarda kurulan Erzincan Sümerbank İplik Fabrikası, ekonomide liberal anlayışların benimsendiği bir dönem olmasına rağmen Erken Cumhuriyet Dönemi'nin sanayi yapılanmalarıyla benzerlik göstermektedir. 1996 yılında özelleşen fabrika yerleşkesi günümüzde farklı işlevlerle kullanılmaktadır. Lojmanlar, günümüzde Erzincan Binali Yıldırım Üniversitesi'ne ait olup yine lojman olarak işlevini sürdürmektedir. Ambar yapıları çeşitli ticari fonksiyonlara ev sahipliği yapmaktadır. Ancak fabrika binası atıl bir vaziyette bulunmaktadır. 1992 Erzincan depremine tanıklık etmiş bu yerleşke, Erzincan kent tarihinde ve kent belleğinde büyük önem taşımaktadır. Sanayi yerleşkelerinin bütüncül bir şekilde planlanmaları, aynı zamanda kentleri modernleştirmek ve dönüştürmek gibi amaçlar da taşımaktadır. Fabrika, Erken Cumhuriyet Dönemi ideolojisinin mekana yansımalarının bir örneğidir. Bu çalışmada Erken Cumhuriyet Dönemi sanayileşme hareketlerinin ve politikalarının devamı niteliğindeki Erzincan Sümerbank İplik Fabrikası'nın kent tarihindeki yeri ve kent içindeki konumu ideolojik boyutlarla incelenecektir.

Anahtar Kelimeler: Kent Tarihi, Erzincan Tarihi, Sümerbank, Kültürel Miras

An Evaluation on the Camp of Erzincan Sümerbank Cloth Factory

Abstract

To protect the history of a city is to understand the values, accumulation and all the elements that make up it, to own it and to carry it to the future. The architectural structures that bear witness to their periods are important sources for understanding the historical process. In this context, architectural structures are of great importance for us to understand the history of Erzincan, which has been damaged by earthquakes for centuries. Moreover, this issue is not only related to the discipline of architecture. It is included in the cross-section of more than one discipline. Erzincan Sümerbank Cloth Factory, established in the

* Mimar, Yüksek Lisans Öğrencisi. Gazi Üniversitesi, Mimarlık Fakültesi, Mimarlık Bölümü, Ankara/Türkiye. mervekececi.123@gmail.com

1950s, has the holistic and social characteristics of the industrial settlements of the Republican Period with its production, administrative, educational, social and accommodation structures. The industrial settlements of the Republican Period exhibit a holistic approach with their different functions and symbolize modern life. These settlements define elements that act as small cities within themselves and create their own internal dynamics. The Erzincan Sümerbank Cloth Factory, which was established in the 1950s, is similar to the industrial structures of the Early Republican Period, although it was a period in which liberal understanding was adopted in the economy. The factory campus, which was privatized in 1996, is used today with different functions. Nowadays, the residences belong to Erzincan Binali Yıldırım University and still serve as lodging. Warehouse structures host various commercial functions. However, the factory building is idle. This settlement, which witnessed the 1992 Erzincan earthquake, is of great importance in Erzincan city history and city memory. The holistic planning of industrial campuses also aims to modernize and transform cities. The factory is an example of the reflection of the ideology of the Early Republican Period to the space. In this study, the place of Erzincan Sümerbank Cloth Factory in the history of the city and its position within the city will be examined with ideological dimensions.

Keywords: City History, Erzincan History, Sümerbank, Cultural Heritage

1. Dönemin İktisat Politikası

Çalışmanın tarihsel zeminini anlamak için ilk olarak dönemin iktisat politikalarının kavranılması gerektiği düşünülmüştür. Korkut Boratav¹, çalışmanın arka planı olan 1923-1953 yılları arası iktisat tarihini dört bölümde incelemektedir:

- "1. Açık ekonomi koşullarında yeniden inşa 1923-1929
2. Korumacı-devletçi sanayileşme 1930-1939
3. Bir kesinti İkinci Dünya Savaşı 1940-1945
4. Dünya ekonomisi ile farklı bir eklemleme denemesi 1946-1953"

İzmir iktisat kongresinin açılış nutkunda Mustafa Kemal Osmanlı Devleti'nin çöküş nedenlerinin en başında yabancılara tanınan ve ülkeyi yarı-sömürge haline getiren imtiyazların olduğunu belirtmiştir. Ancak kanunlara uyulduğu takdirde yabancı sermayelere de karşı olmadıklarını ifade etmiştir. Yani imtiyaz verilmemek koşuluyla yabancı sermayeye davetkar yaklaşmıştır. 1923 İzmir iktisat kongresinden sonra devlet, yatırımcılarla işbirliği yaparak, teşvikte bulunarak ve ortaklık ilişkilerine girerek sanayileşme atılımları yapmayı hedeflemiştir. "Ölçülü" ve "ılımlı" bir devletçilik modeli tercih edilmekteydi².

1923-1929 yılları arasındaki iktisat politikasına bakıldığı zaman yerli ve yabancı sermayeyi destekleyici, ekonomik hayatın denetiminin milli unsurlara geçmesini kolaylaştırıcı ve ılımlı bir korumacılığı savunan politikaların ön planda olduğu fakat gerek Osmanlı'dan Cumhuriyet'e bir sanayi alt yapısının kalmaması gerekse dünyada esen iktisadi havadan dolayı bu dönemde anlamlı bir sanayileşmenin oluşmadığı söylenebilir³.

1930-1939 yılları arasında korumacılık ve devletçilik yoğun olarak hissedilir. Korkut Boratav⁴ bu yılları "ilk sanayileşme" dönemi olarak nitelendirmektedir. 1930'lu yıllarda dünya ekonomisinde de buhran yılları idi. Bu yıllarda Türkiye ekonomik anlamda dışa kapanmıştır. Bu dönemde devlet eliyle bir milli sanayileşme süreci yaşanmıştır.

1940-1945 yılları arası İkinci Dünya Savaşı'nın etkilerinin yoğun olarak görüldüğü bir dönem olmuştur. Korkut Boratav⁵ bu dönemi iktisadi gelişme sürecinde bir kesinti dönemi olarak nitelemektedir.

1946-1953 yılları arası kapalı, korumacı, içe dönük iktisat politikalarının gevşetildiği bir dönem olmuştur. Bu döneme serbestleşmeye yönelik bir dış ticaret anlayışı egemen olmuştur. Bu dönemde dış pazarlara dönük ve inşaat sektörüne yoğunluk veren bir kalkınma anlayışı hakim olmuştur⁶.

2. Sümerbank

Osmanlı Devleti zamanında açılan fabrikalar 1925 senesinde kurulan Türkiye Sanayii Maadin Bankası'na devredilmişlerdir. Türkiye Sanayii ve Maadin Bankası yeni kurulmuş Türkiye Cumhuriyeti'nin sanayileşme sürecinde, devletin aktif katılımının bir belirtisi olmuştur. Osmanlı Devleti'nde yıllar boyu süren savaşlar sermayeyi tüketmiş ve Osmanlı'dan Cumhuriyete sanayi anlamında çok sınırlı bir alt yapı devredilmiştir. Sanayii

¹ Boratav, K. (1988). *Türkiye İktisat Tarihi, 1908-1985*. Vol. 1. İstanbul: Gerçek Yayınevi, s. 7.

² Boratav, a.g.e., s. 30,31.

³ Boratav, a.g.e., s. 28-44.

⁴ Boratav, a.g.e., s. 45-62.

⁵ Boratav, a.g.e., s. 65.

⁶ Boratav, a.g.e., s. 73-84.

ve Maadin Bankası özel sermayeye kredi sağlayacak, Osmanlı'dan Türkiye'ye devredilen fabrikaları işletecekti. Sanayileşme süreci içerisinde TBMM devletin sürekli olarak işletmecilik yapmaması görüşündeydi. Bu sebeple devlet devralınan sanayi tesislerini geçici olarak işletecekti. Zaman içerisinde bu tesisler birer anonim şirkete dönüştürülüp hisse senetleri özel şahıslara satılacaktı ⁷.

Sanayii ve Maadin Bankası'nın hem fabrika işletmesi ve fabrikalarının yönetiminden sorumlu tutulması hem de özel teşebbüsler için kredi temin etmesi görevleri günün şartlarında banka için güç hedeflerdi. 1930'lu yıllarda Dünya buhranı sebebiyle ülke ekonomisi güç bir süreç yaşamıştı. Dünyadaki ve ülkedeki iktisadi ortam devleti acil önlemler almaya sevk etti. Bu durumda devlet, daha yoğun bir üretim sürecine yönelmek durumundaydı. Artık devletçilik dönemine giriliyordu ve Sanayii ve Maadin Bankası'nın yerine başka alternatifler düşünülüyordu. 1933 yılında Sanayi ve Maadin Bankası fes edilerek yerini iki ayrı kuruluşa bırakmıştır. Türkiye Sanayi ve Maadin Bankası'nın yerine Türkiye Sanayi ve Kredi Bankası ile Devlet Sanayi Ofisi olmak üzere iki ayrı kuruluş kurulmuştur ⁸.

Devlet işletmelerini toplu bir şekilde yönetmek üzere kurulan Devlet Sanayi Ofisi "planlı ve organize bir devlet işletmeciliği alanında atılmış" ilk adım olarak görülmektedir. Türkiye Sanayi ve Maadin bankasının yerini iki ayrı kuruluşun almasının ana sebebi bankacılık ve işletmecilik faaliyetlerinin farklı nitelik taşımaları ve bir arada yönetilemeyeceği olarak ifade edilmektedir ⁹.

Sanayi ve Maadin bankasının fes edilerek, devlet Sanayi ofisi ve sanayi kredi bankası olarak ikiye ayrılması 1930'lu yıllarda devletçiliğin önemli adımlarıydı. Fakat ne yazık ki bu iki kuruluşun ömrü de kısa olmuştur. Çeşitli sebeplerle bu iki kuruluş da fes edilerek, yerlerini Sümerbank'a bırakmışlardır ¹⁰.

11 Temmuz 1933 günü 2262 sayılı kanunla kurulmuş olan ve 17 Haziran 1938 günü yürürlüğe giren 3460 sayılı kanunla iktisadi devlet teşekkülü haline gelen Sümerbank, ekonomik bağımsızlığını sağlamaya çalışan genç Türkiye Cumhuriyeti'nin sanayileşme sürecinde öncü bir kuruluş olmuştur ¹¹.

Kuruluş kanunu ile birlikte Sümerbank'a verilen görevler şunlardır:¹²

" Devlet sermayesi ile kurulacak bütün sınai müesseselerin etüt ve projelerini hazırlayacak bunları kuracak ve yönetecekti.

Gerek kendi fabrikaları gerekse ülkedeki diğer fabrikalar için gerekli usta ve işçileri yetiştirecek bu amaçla okullar açacak yurtda ve dış ülkelerde öğrenci okutacaktı.

Sanayi müesseselerinde kredi açacak ve bankacılık alanında faaliyette bulunacaktı.

Ulusal sanayiinin gelişmesi için önlemleri belirleyecek ve bakanlıkça istenilen konular hakkında görüş oluşturacaktı."

⁷ Toprak, Z. (1988). *Sümerbank Holding AŞ*. Creative Yayıncılık, İstanbul, s.19.

⁸ Toprak, a.g.e., s. 26,27.

⁹ Toprak, a.g.e., s. 26,27.

¹⁰ Toprak, a.g.e., s. 26,27.

¹¹ Toprak, a.g.e., s. 31.

¹² Toprak, a.g.e., s. 31.

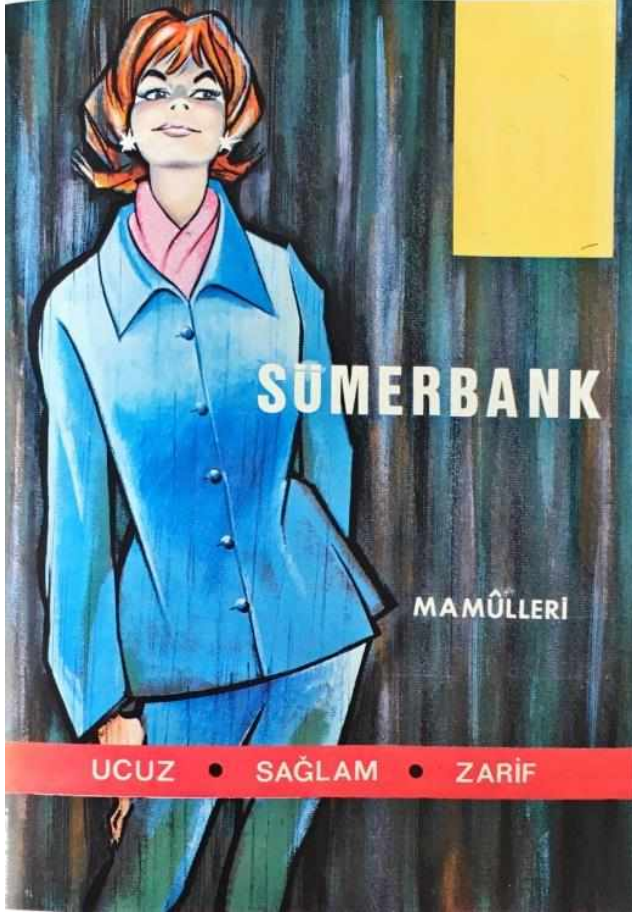

Görsel 1. Sümerbank Reklamı ¹³

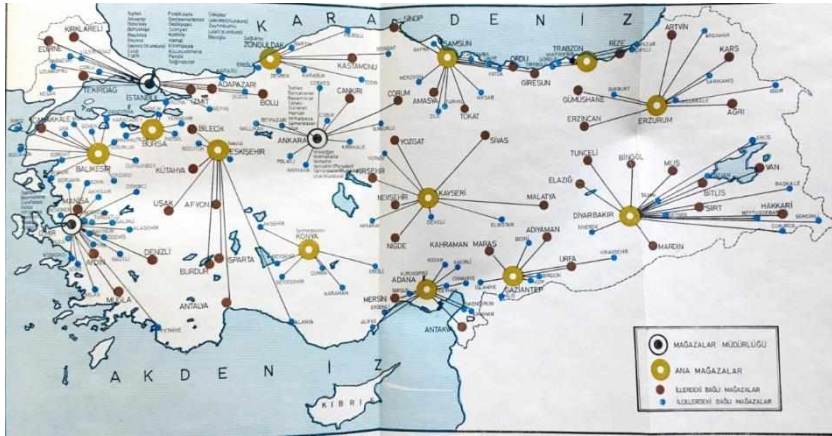

¹³ Toprak, a.g.e., s. 43.

Görsel 2. Sümerbank Reklamı ¹⁴Görsel 3. Sümerbank'ın Yurda Dağılışı (Fabrikalar ve Banka Şubeleri) -1973 ¹⁵

Görsel

4.

Sümerbank'ın Yurda Dağılışı (Mağazalar)-1973 ¹⁶

Zafer Toprak ¹⁷ kitabında, Sümerbank'ın girişimleri ile kapalı köy ekonomisinin çözüldüğünü, kent ve kır bütünlüğü sağlandığını ve köylünün pazarla bütünleşmesinde önemli bir görev üstlendiğini belirtmektedir.

¹⁴ Toprak, a.g.e., s. 39.

¹⁵ Anonim, (1973). *Cumhuriyet'in 50.Yılında Sümerbank 1923-1973*, Tiça Matbaası, Ankara.

¹⁶ Anonim, a.g.e.

¹⁷ Toprak, Z. (1988). *Sümerbank Holding AŞ*. Creative Yayıncılık, İstanbul, s. 127.



Görsel 5. Sumerbank Reklamı ¹⁸

3. Sumerbank Erzincan Pamuklu Sanayii Müessesesi Tarihçesi

Erzincan Bez Fabrikası temelini atıldığı 1949 yılı itibari ile Sumerbank'ın kuruluş ve gelişim döneminde değerlendirilebilir. Ancak işletmeye açılış dönemi itibari ile Sumerbank'ın olgunluk dönemi kapsamında yer alır.

Erzincan Bez Fabrikası'nın temeli 1949 yılında atılmıştır. 1 Ocak 1954'te iplik kısmı, 1 Ocak 1964 tarihinde ise dokuma kısmı işletmeye açılmıştır¹⁹.

1953 yılında Kayseri Pamuklu Sanayii Müessesine bağlanan fabrika 17 Mart 1960 yılında bu müesseseden ayrılarak Malatya Pamuklu Sanayii Müessesine bağlanmıştır²⁰.

Kuruluşundan birinci beş yıllık plan dönemine kadar 19.8 milyon TL'lik yatırım harcaması yapılmıştır. 1963 yılı programına göre 3.3 milyon TL'lik bir yatırımla fabrikaya dokuma ünitesi eklenmiştir²¹.

İkinci beş yıllık kalkınma planında 1971 yılı programı için işletmenin iplik ünitesinin tevsii projesi için 55 milyon TL'lik bir yatırım öngörülmüştür. Ancak değişen koşullar sebebiyle proje revizyona uğramıştır²².

Fabrika ikinci plan dönemi sonu itibari ile 15.080 iş ve 321 tezgah ile donatılmıştır. İplik ünitesinin yıllık üretim kapasitesi 1.852 tondur. Dokuma ünitesi ise yılda 10.498.000 metre kalın kumaş üretebiliyordu. Şeker ve tohum torbalıkları ile iplik belli başlı üretim tipleriydi²³. Fabrikanın ürettiği ana ürünler, dokuma ipliği ve hambezdi. Üretilen hambez cinsleri arasında en çok kullanılan büyük ambalajlamalarda kullanılan çuval bezleridir. İşletmenin sattığı ürünlerin başında şeker torbalığı gelmektedir. Ayrıca bu ürünler Türkiye Şeker Fabrikalarına verilmekteydi²⁴.

¹⁸ Toprak, a.g.e., s. 94.

¹⁹ Anonim, (1973). *Cumhuriyet'in 50.Yılında Sumerbank 1923-1973*, Tiça Matbaası, Ankara, s. 70.

²⁰ Anonim, a.g.e. s. 70.

²¹ Anonim, a.g.e. s. 70.

²² Anonim, a.g.e. s. 70.

²³ Anonim, a.g.e. s. 70.

²⁴ Anonim, (1985). *Sanayi Okulu Sumerbank*, Alaş Matbaacılık. s. 40.



Görsel 6. Üretilen Ham Bezler ve Çuval Bezleri²⁵

Fabrika bünyesinde 1972 yılında 40 memur ve 818 işçi²⁶; 1985 verilerine göre de 50 memur ve 837 işçi çalışmaktadır²⁷.

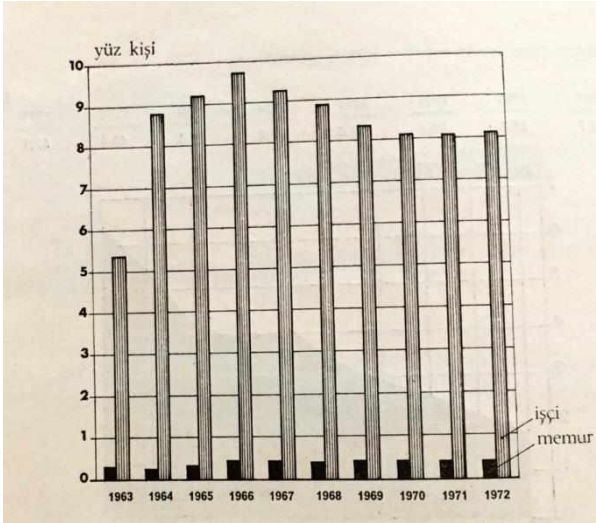

Görsel 7. Sümerbank Erzincan Yerleşkesi'ne Ait İstihdam Grafiği²⁸

²⁵ Anonim, a.g.e. s. 40.

²⁶ Anonim, (1973). *Cumhuriyet'in 50. Yılında Sümerbank 1923-1973*, Tiça Matbaası, Ankara, s. 72.

²⁷ Anonim, (1985). *Sanayi Okulu Sümerbank*, Alaş Matbaacılık. s. 40.

²⁸ Anonim, (1973). *Cumhuriyet'in 50. Yılında Sümerbank 1923-1973*, Tiça Matbaası, Ankara, s. 72.

4. Yerleşkenin Genel Değerlendirilmesi

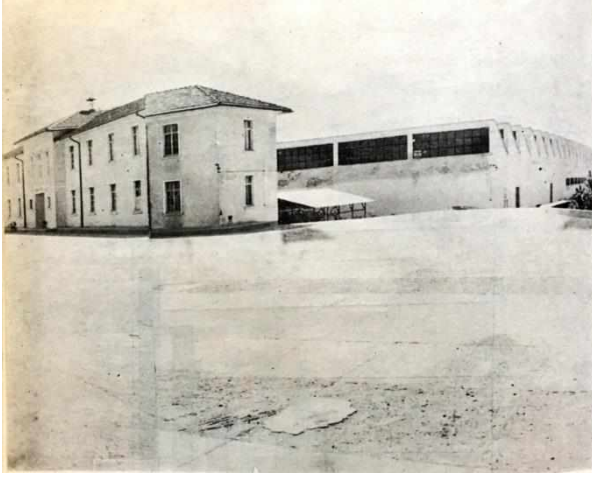

Görsel 8. Sümerbank Erzincan Yerleşkesi'ne Ait Bir Fotoğraf²⁹

Yerleşkenin konumu kentin güneydoğusunda demiryolu ve karayolu ulaşımı göz önünde bulundurularak planlanmıştır. Yerleşkenin güneyinden geçen Dede Korkut Caddesi çevre yoluna bağlanmaktadır. Sümerbank İlkokulu, Sümerbank Caddesi ile Sümerbank Bez Fabrikası kentle bütünleşmiştir.



Görsel 9. Sümerbank Erzincan Yerleşkesi'ne Ait Google Earth Görüntüsü

Fabrikada memur ile işçi vazife evleri, lokal, misafirhane, bekar pavyonu ve sinema salonu mevcuttur³⁰.

Uydu görselinden de gözlemleyebileceğimiz, yerleşke içerisindeki ağaçlar zaman içerisinde hem yerleşke hem de kent için yoğun bir yeşil doku oluşturmuştur. Günümüzde Erzincan içerisindeki yeşil alanlara baktığımız zaman yerleşkedeki ağaçlar kent içindeki yeşil doku içinde oldukça önem arz etmektedir.

²⁹ Anonim, a.g.e. s. 70.

³⁰ Anonim, a.g.e. s. 72.



Görsel 10.

Sümerbank Erzincan Yerleşkesi'ne Ait Google Earth Görüntüsü

İkinci dalga sanayi girişimleri neticesinde yapılan Sümerbank bez fabrikası makinalı sanayi üretimine dayanan çok fonksiyonlu bir yerleşke olarak, çalışanlarının sosyal, barınma, kültürel ve eğitimsel ihtiyaçlarını karşılayan mikro ölçekli bir kent biçimi ortaya koymaktadır.

Devlet teşebbüsleri veya daha özele indirgeyerek Sümerbank Fabrikaları kuruldukları şehirleri sadece kalkındırma değil, modernleşme amacı da gütmüşlerdir. Bunları hem beyanatlardan hem de uygulamalardan okuyabiliyoruz. Ancak Erzincan'a baktığımız zaman durum daha anlamlıdır. 1939 depremi ile yerle bir olan, can ve mal kayıpları yaşayan Erzincan için devlet teşebbüsleri umut ışığı olmuştur. Depremlerle yıllar boyunca can ve mal kaybı yaşayan Erzincan, özel sermaye için çekici bir şehir olamamıştır. Bu sebeple bu memleketin kalkınması için devlet teşebbüslerine ihtiyaç duyulmaktadır.

Cumhuriyet'in 30'lu yıllarda Alman ve Sovyet işbirliği içerisinde gerçekleştirdiği ilk dalga sanayileşme hareketlerinin ardından 50'lerde kurulan ikinci dalga sanayi işletmelerinden bir olan Erzincan Sümerbank Yerleşkesinin nüvesi çok eskiye dayanmaktadır. Erzincan'da iplik ve dokuma faaliyetleri yüzyıllardır süregelmiştir. Erzincan 13. yüzyıldan itibaren kumaş ve dokuma üretiminde önemli bir merkez haline gelmiştir³¹. Ayrıca 1939 depremi ile yer değiştirmek zorunda kalan Erzincan'ın kalkınması için yapılması elzem olan bir sanayi atılımıdır. Dolayısı ile Erzincan ilinin kendi içindeki dinamikleri, Sümerbank yatırımlarının yapıldığı diğer illerden birkaç konuda ayrışır.

Erzincan Sümerbank Fabrikasının Erzincan'a kurulması, devletin ideolojik olarak başlattığı çağdaşlaşma hareketlerini kamusalallaştırmada bir araç olmuştur. Bu sebepten ötürü bu yerleşke yalnızca bir sanayi yapısı olarak ele alınmamalıdır. Sümerbank Yerleşkesi depremden zarar görmüş ve yeniden inşa edilmiş, Erzincan kentini modern amaçlar doğrultusunda yeniden kuran önemli bir sosyal ve mekansal organizasyon olarak irdelenmelidir. Yerleşkenin içerisinde inşa edilmiş olan sosyal tesislerin, kenti ve çevresini hedeflenen modern kent kimliğine göre şekillendirme amacı taşıdığı söylenebilir. Bu sebeple Sümerbank Erzincan Bez Fabrikası Yerleşkesi Cumhuriyet'in kamusal mekanları modernleştirilmesine örnek olarak gösterilebilir.

Erzincan Sümerbank Yerleşkesi hem mimari hem de şehircilik planlamaları ile dönemin diğer sanayi yerleşkeleri gibi basit ve yalın özellikler taşıyan binalardan

³¹ Yavuz, E. (2017). *Türk İktisat Tarihinde Erzincan (1923-1960)*. Arı Sanat Yayınevi, İstanbul, s. 112,113.

oluşmaktadır. Yerleşkede bulunan yapıların, o dönemde Batı ülkelerinde görülen modern mimarlık anlayışı ile benzer bir üslupta olduğu yorumu yapılabilir.

Senem Zeybekoğlu³² makalesinde incelediği, Nazilli, Kayseri, Bursa, Eskişehir Sümerbank Yerleşkelerinin inşa edildikleri şehirlerin organik yerleşim dokularından farklı bir şekilde, gridal bir yerleşim planına sahip olduklarını belirtmektedir. Ancak Erzincan Sümerbank Yerleşkesi bu konuda diğer yerleşkelerden ayrılmaktadır. 1939 depreminde yerle bir olan Erzincan yeniden planlanırken "ızgara planlı" olarak planlanmıştır. Dolayısıyla yerleşkenin gridal dokusu, kentin planlamasıyla uygunluk göstermektedir.

Yerleşke ana girişi önündeki yol, geçmişte Atatürk heykeli olan bir meydan ile birleşir. Böylelikle Cumhuriyet modernleşmesine özgü “*devlet yapısı-meydan-bulvar dizgesi*”³³ Erzincan Bez Fabrikası Yerleşkesi ölçeğinde yinelenmiş olur. Dolaşımın genelinde gridal, rasyonel bir sistem hakimdir.

Liberal politikalara geçilen bir dönemde inşa edilmesine rağmen, yerleşkenin devlet merkezli yapısı korunmuştur. Devlet merkezli yapı, yerleşkenin mevcut fonksiyonel kullanımlarına yönelik kurgulamalar geliştirmiştir. Rasyonel kurallara dayanan üretim birimleri, birliktelik duygusunu, bir olabilme bilincini veren kolektif sosyalleşme mekanları, çekirdek ailelere göre planlanan konut birimleri, spor alanları ve yerleşkenin sınırında yer alan Sümer İlkokulu ve yerleşkenin tamamı devletin taşradaki uzantısı mantığı ile biçimlenmiştir.

Yerleşke içerisinde üretim birimleri ve konaklama birimleri net bir şekilde birbirlerinden ayrılmışlardır. Yerleşkenin kuzeyinde lojmanlar yer almaktadır. Lojmanlar ile üretim mekanları arasında yer alan sosyal tesisler ve Atatürk Meydanı bu iki fonksiyon arasında bir sınır oluşturur. İdari birimler Atatürk Meydanı'na bakacak şekilde konumlanmıştır. Lojmanların kuzeydoğusunda ise çalışanların sosyal ihtiyaçlarına yönelik olarak spor alanları kurgulanmıştır. Günümüzde bu alanda Erzincan Binali Yıldırım Üniversitesi'ne ait lojmanlar yer almaktadır.

³² Zeybekoğlu, S. (2009). Erken Cumhuriyet Döneminde Sanayi Komplekslerinin Mekânsal Analizi: Nazilli, Kayseri, Bursa, Eskişehir. *Fabrikada Barınmak, Erken Cumhuriyet Dönemi'nde Türkiye'de İşçi Konutları; Yaşam, Mekan ve Kent*, Arkadaş Yayınevi, s. 225.

³³ Arıtan, Ö. (2009). Sümerbank Yerleşkeleri: Cumhuriyet Modernleşmesi'nin İdeolojik Varyasyonlarına İlişkin Mekânsal Bir Okuma. *Fabrikada Barınmak, Erken Cumhuriyet Dönemi'nde Türkiye'de İşçi Konutları; Yaşam, Mekan ve Kent*, Arkadaş Yayınevi, s. 180.

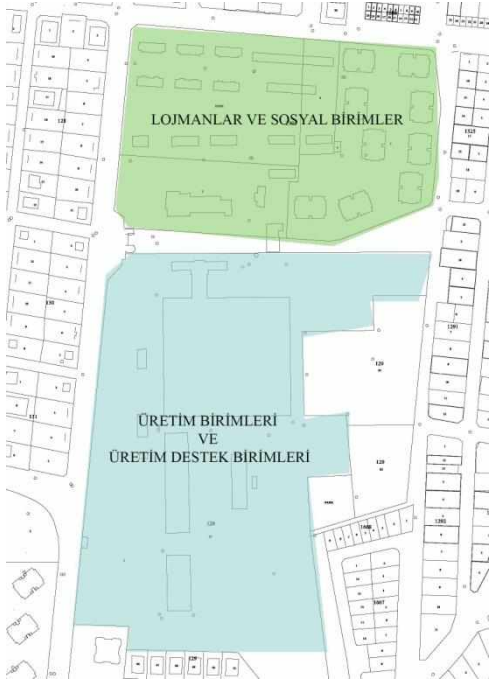

Görsel 11. Sümerbank Erzincan Yerleşkesi

Geçmişte misafirhane olarak kullanılan ve Atatürk Meydanı'na bakacak şekilde konumlanmış yapı, günümüzde kreş olarak işlevlendirilmiştir. Üretim mekanları ise özelleştirme ile birlikte ticari fonksiyonlar yüklenerek kullanılmaktadır.

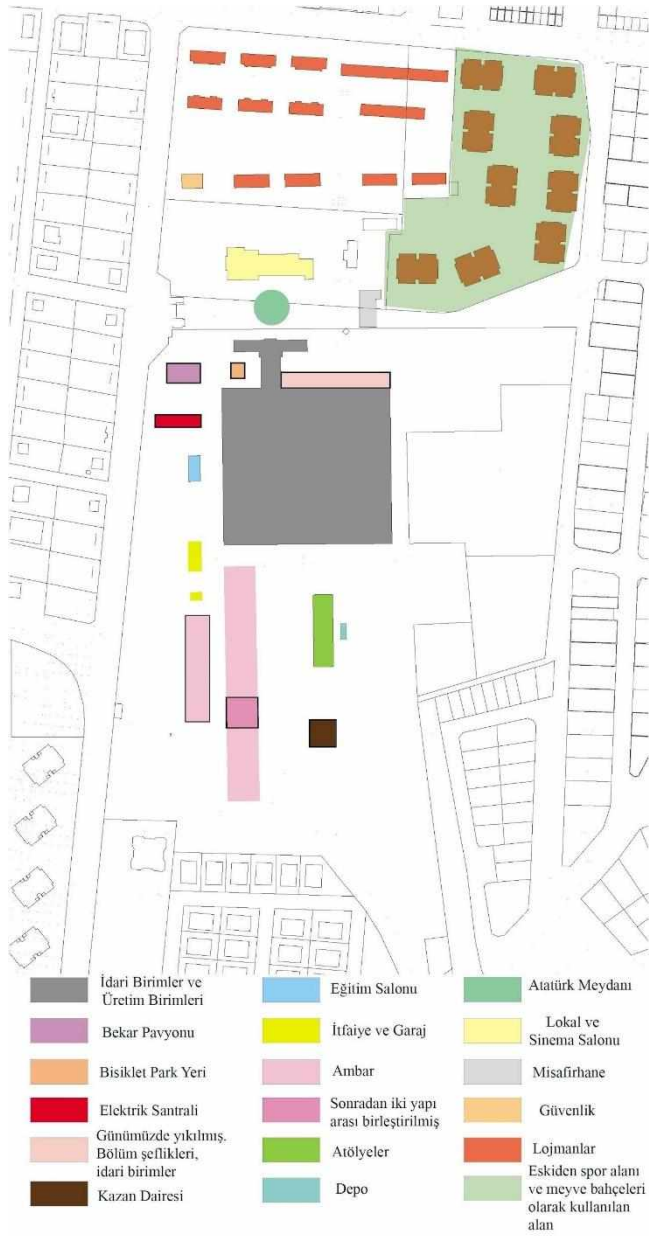

Görsel 12. Sümerbank Erzincan Yerleşkesi Fabrikanın Çalıştığı Dönemlerden Fonksiyon Analizi

Yerleşke içinde yer alan birimlerden olan bekar pavyonu üretim alanının içinde ve fabrika alanının kuzeybatısında yer almaktadır. Kuzeyde yer alan lojmanlardan ayrı ve üretim birimlerine yakın bir noktada konumlanmaktadır. Üretim birimleriyle olan fiziki yakınlığı burada kalan ve vardiyalı çalışan bekar işçiler açısından işlevsel bir tercih olmuştur.

Sosyal tesislerin analizinde ise sinema mekanının kütle içinde belirleyici bir fonksiyon olarak yer aldığı söylenebilir.

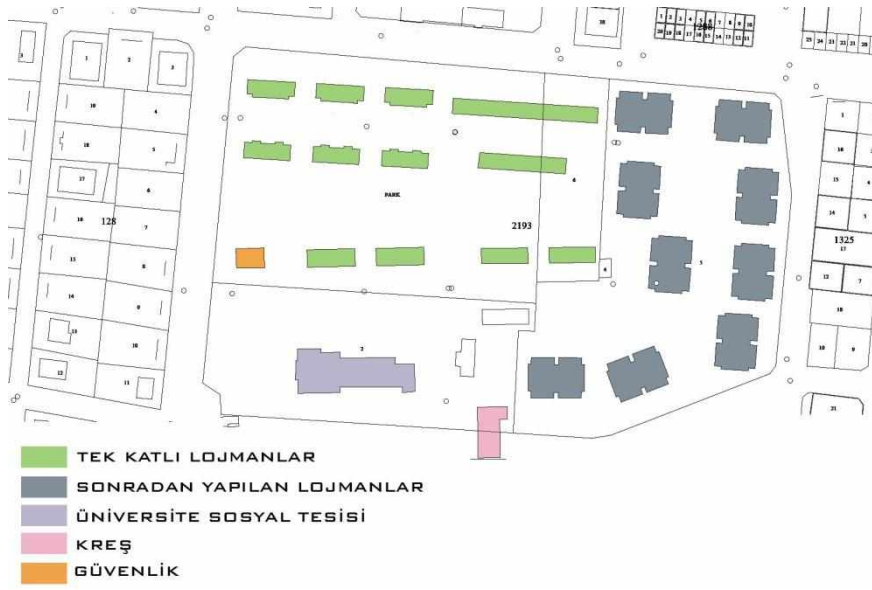

Görsel 13. Sümerbank Erzincan Yerleşkesi Lojmanlar ve Sosyal Tesisler Güncel Fonksiyon Analizi

Sonuç

Cumhuriyet'in kurulduğu zamandan beri gerçekleştirilmek istenen köy-kent arasındaki farkın kapanması ve köylüye ulaşma çabaları Sümerbank politikaları ile zamanla olumlu sonuçlar vermiştir.

Erken Cumhuriyet Dönemi politikalarına baktığımız zaman Cumhuriyet Dönemi Sanayi yerleşkelerinde çalışanlarına yönelik konut ve sosyal fonksiyonların yer alması erken Cumhuriyet Dönemi toplumcu eşitlikçi politikalarının bir örneği, bir kanıtıdır.

1950'li yıllarda ve aslında liberal havaların estiği bir dönemde kurulan Sümerbank Erzincan Bez Fabrikası yerleşkesi içinde barındırdığı üretim, sosyal, barınma ve idari yapılarıyla Erken Cumhuriyet Dönemi'nin sanayi yatırımlarının ve yerleşkelerinin özelliklerini yinelemektedir.

Yerleşkenin özellikle üretim alanının içerisindeki yapıların işlevlerinden farklı ve önemleri fark edilmeden hoyratça kullanılmaları niteliklerinde bozulmalara yol açmaktadır. Zaten depremler neticesinde kültürel miras stoku az olan Erzincan kenti için bu yerleşke oldukça büyük bir önem arz etmektedir. Cumhuriyet Dönemi mirası olarak sahip çıkılması gerekmektedir. Kentle bütünleşen Sümerbank adı günümüzde Erzincan'da yalnızca bir caddenin adı olarak yadigar kalmıştır.

Kaynakça

- Anonim, (1973). *Cumhuriyet'in 50.Yılında Sümerbank 1923-1973*, Tiça Matbaası, Ankara
- Anonim, (1985). *Sanayi Okulu Sümerbank*, Alaş Matbaacılık
- Arıtan, Ö. (2009). Sümerbank Yerleşkeleri: Cumhuriyet Modernleşmesi'nin İdeolojik Varyasyonlarına İlişkin Mekansal Bir Okuma. *Fabrikada Barınmak, Erken Cumhuriyet Dönemi'nde Türkiye'de İşçi Konutları; Yaşam, Mekan ve Kent*, Arkadaş Yayınevi.
- Boratav, K. (1988). *Türkiye İktisat Tarihi, 1908-1985*. Vol. 1. İstanbul: Gerçek Yayınevi.
- Toprak, Z. (1988). *Sümerbank Holding AŞ*. Creative Yayıncılık, İstanbul.
- Yavuz, E. (2017). *Türk İktisat Tarihinde Erzincan (1923-1960)*. Arı Sanat Yayınevi, İstanbul.
- Zeybekoğlu, S. (2009). Erken Cumhuriyet Döneminde Sanayi Komplekslerinin Mekânsal Analizi: Nazilli, Kayseri, Bursa, Eskişehir. *Fabrikada Barınmak, Erken Cumhuriyet Dönemi'nde Türkiye'de İşçi Konutları; Yaşam, Mekan ve Kent*, Arkadaş Yayınevi.

ERZİNCAN VALİLERİNDEN ALİ KEMALİ BEY (AKSÜT)

Ömer Faruk KAYSER

GİRİŞ

Ali Kemalî Bey, Türk bürokrasi tarihinde iz bırakmış, idari hayatının yanında, edebi, sosyal, kültürel çalışmalarında içerisinde olmuş, Fransızcadan çeviri olan iki eseri kültürel hayata kazandırmış, Erzincan tarihi üzerine detaylı araştırmaları olmuş önemli bir devlet adamıdır. Özellikle Erzincan tarihi üzerine yazmış olduğu “*Erzincan: Tarihi, Coğrafi, Toplumsal, Etnografi, İdari, İhsai İnceleme Araştırma Tecrübesi*” eseri, şehir tarihinin ortaya çıkarılması ve anlaşılması noktasında tarihsel manada yeterli bilgi, belge ve tarihi yapıtlara sahip olmayan şehrin, tarihinin ortaya çıkarılmasında ve yorumlanmasında önemli bir kaynak teşkil etmektedir. Bu çalışmamızda öncelikle Ali Kemalî Bey’in hayatı, bürokrasi dönemi ve Erzincan üzerine yazmış olduğu eserin detaylı analizi ve değerlendirmesi yapılacaktır.

ALİ KEMALİ BEY (1882-1963)

1.1.Hayati:

Ali Kemalî Bey 1882 Yanya/Selanik doğumludur.¹ İslam Ansiklopedisi doğum tarihini 1884 olarak vermiştir.² Babası İbrahim Ağa, annesi Melike Hanım’dır. Aslen Türk’tür. Yanya’da Feyziyye İbtidaisinde (ilkokul) eğitim hayatına başlamış, 1908’de Mekteb-i Mülkiye-i Şahane (Ankara Siyasal)’yi iyi derece ile bitirmiştir.³ Mekteb-i Mülkiye de okuduğu dönemde, Türkçe’nin dışında; Fransızca, Rumca ve Arapça lisanda öğrenmiştir.⁴ Ali Kemalî Bey evli olup, eşi Ulviye Hanım’dan 3 kızı (Nermin, Nesrin ve Pervin) ve 1 oğlu (Halidun) vardır.⁵

1.2.Memuriyet Hayati:

Ali Kemalî Bey memuriyet hayatına 27 Ağustos 1324 (9 Eylül 1908) tarihinde başlamış, İlk görev yeri Yanya Şehri olmuştur. Burada Vilayet-i maiyet memurluğunda (vali yardımcılığı) göreve başlamıştır.⁶ Aylık 500 kuruş ücretle 9 Eylül 1908 tarihinden 3 Şubat 1910 tarihine kadar burada görev yapmış,⁷ 3 Şubat 1910 tarihinde Yanya Vilayeti Mekteb-i İdadisine tarih ve coğrafya muallimi olarak görevlendirilmiştir.⁸ Aylık maaşı 500

¹ Babası: İbrahim Ağa
Annesi: Nebile Hanım
Doğum yeri ve Tarihi: 1300 (1882), Yanya/Selanik
Nüfusa Kayıtlı Olduğu İl: Ankara
Milliyeti: Türk
Devlet İşine Girdiği Tarih: 27 Ağustos 1324 (9 Eylül 1908)
(İBA, S.N: 938)

² Turgut Akpınar, “AKSÜT Ali Kemalî”, DİA, İstanbul 2016, s.297-98

³ İBA, S.N:938, D.N:2

⁴ İBA, S.N:938, D.N:2

⁵ İBA, S.N:938, D.N:19

⁶ İBA, S.N:938, D.N:3

⁷ İBA, S.N:938, D.N:3b

⁸ İBA, S.N:938, D.N:3

kuruştan 600 kuruşa yükseltilmiştir. 1 Ağustos 1911 tarihinde (19 Temmuz 1327) Filat Kazası Kaymakamlığına tayin kılınmış, buradaki görevine 1 Ağustos 1911 tarihinde başlamıştır. Aylık maaşı 600 kuruştan 1000 kuruş'a yükselmiştir.⁹ Takriben 2 aylık görev icra ettikten sonra, 19 Eylül 1911 (6 Eylül 1327) tarihinde tekrardan Yanya Mekteb-i İdadisi tarih ve coğrafya muallimlik görevine yeniden gönderilmiş, maaşı tekrardan 600 kuruşa indirilmiştir. 14 Mart 1912(1 Mart 1328)tarihine kadar muallimlik görevlerini icra etmiş ve 14 Nisan 1912(1 Nisan 1328) tarihinde tekrardan Filat Kazası Kaymakamlık görevine vekaleten gönderilmiş,¹⁰ aylık maaşı 1000 liraya yükseltilmiştir. Bu görevindeyken, memuriyeti vekaletten asaletle tahvil edilmiştir. 10 Temmuz 1912 (27 Haziran 1328) tarihinde 1500 lira maaşla Filat Kazası Kaymakamlık görevine asaleten tayin edilmiştir. Kaymakamlık görevine asaleten tayin olunca uhdesinde bulunan tüm muallimlik görevlerinden de ayrılmıştır.¹¹

Filat Kazasında yaklaşık 2 yıl görev icra ettikten sonra Mecidiye (Edirne) Kazası Kaymakamlığına 16 Nisan 1914 (3 Nisan 1330) tarihinde tayin edilmiştir.¹² 10 Mayıs'ta burada göreve başlamış kısa bir süre sonra Mecidiye Kazasının nahiyyeye tahvil edilmesi neticesinde Mucur Kazasının da nahiye'den kazaya tahvil edilmesiyle 6 Ağustos 1914 (24 Temmuz 1330) tarihinde Mucur Kazası Kaymakamlığına tayin edilmiştir.¹³ 22 Ocak 1917 (9 Kanunsani 1332) tarihine kadar burada görev yapmış, 2 Ekim 1917 (2 Teşrinievvel 1333) tarihinde İnebolu Kaymakamlığına tayin edilmiştir. Burada da çok kısa görev yapmış ve 24 Ekim 1917 (24 Teşrinievvel 1333) tarihinde, Ankara Vilayet-i Umur-u Hukukiye Müdürlüğüne (Hukuk işleri müdürlüğü) görevlendirilmiştir.¹⁴ 1500 lira olan aylık maaşı burada 2000 liraya yükseltilmiştir. Takriben 1 yıl burada görev yaptıktan sonra, 8 Ağustos 1918 (8 Ağustos 1334) tarihinde Haymana Kazası Kaymakamlığına tayin edilmiştir. 16 Ağustos'ta burada görevine başlamış ve 8 ay bu görevi icra etmiş ve 16 Nisan 1919 (16 Nisan 1335) tarihinde Kalecik (Ankara) Kazası Kaymakamlığına tayin edilmiş, aylık maaşı 2500 liraya yükseltilmiştir.¹⁵ 15 Haziran 1920 (15 Haziran 1336) tarihinde buradaki görevinden ayrılmış ve aynı tarihte Bandırma Kazası Kaymakamlığına tayin edilmiştir. Buradaki görevi de çok kısa sürmüştü (20 gün) ve 1 Temmuz 1920 (1 Temmuz 1336) tarihinde Emniyet-i Umumiye Emniyet ve Asayiş Şubesi Müdürlüğüne (Emniyet Genel Müdürlüğü Asayiş Şubesi) naklen tayin edilmiş,¹⁶ maaşı 3000 kuruşa yükseltilmiştir.¹⁷ Aynı maaşla 4 Ekim 1920 (4 Teşrinievvel 1336) tarihinde üçüncü sınıf Mülkiye Müfettişliğine tayin edilmiş, Maaşı 1000 kuruş artırılarak 4000 kuruşa yükseltilmiş¹⁸ ve ikinci sınıf mülkiye müfettişliği görevine terfi ettirilmiştir.¹⁹ Buradaki görevinde, bazı müphem sıkıntılardan ötürü soruşturma geçirmiş, teftiş heyetinin görevini lağvetmesi üzerine 2 ay açıkta kalmıştır.²⁰

1 Eylül 1921 (1 Eylül 1337) tarihinde Niğde Mekteb-i Sultanisi Fransızca Muallimlik görevine görevlendirilmiş, bu görevi vekaleten 27 Ocak 1922 (27 Kanunsani 1338) tarihine kadar icra etmiştir. 27 Ocak tarihinde Niğde Darümuallimin Fransızca

⁹ İBA, S.N:938, D.N:3b

¹⁰ İBA, S.N: 938, D.N:3

¹¹ İBA, S.N: 938, D.N:3b

¹² İBA, S.N: 938, D.N:3

¹³ İBA, S.N: 938, D.N:3b

¹⁴ İBA, S.N: 938, D.N:3

¹⁵ İBA, S.N: 938, D.N:3b

¹⁶ İBA, S.N: 938, D.N:3

¹⁷ İBA, S.N: 938, D.N:3b

¹⁸ İBA, S.N: 938, D.N:3b

¹⁹ İBA, S.N: 938, D.N:3

²⁰ İBA, S.N: 938, D.N:9

Muallimliğine aylık 1100 kuruş maaşla görevlendirilmiştir.²¹ 31 Mayıs 1922 (31 Mayıs 1338) tarihinde aylık maaşı tekrardan 400 kuruşa düşürülmüş ve Niğde Mekteb-i Sultanisi Fransızca Muallimliğine tekrardan görevlendirilmiştir. 4 Eylül 1922 (4 Eylül 1338) tarihinde Üçüncü Sınıf Mülkiye Müfettişliğine aylık 3000 kuruş maaşla tayin kılınmıştır. Aylık maaşı 4000 kuruşa yükseltilmiştir. 14 Ocak 1924 (14 Kanunusani 1340) tarihinde aylık 5000 kuruş maaşla ikinci sınıf mülkiye müfettişliğine tayin edilmiş, maaşı 1000 kuruş daha zamlanarak 6000 kuruşa yükseltilmiştir.²²

Ali Kemal Bey'in 1 Şubat 1928 tarihindeki ilk valilik görevine kadar ki orta dereceli memuriyetleri ve kaymakamlık görevleri bu şekildedir.

Ali Kemal Bey'in, aylık 6000 kuruş maaşla ilk valilik görev yeri 1 Şubat 1928 tarihinde kararname ile atanmış olduğu Ordu Valilik görevi olmuştur.²³ Aylık maaşı 2000 kuruş artırılarak 8000 kuruşa yükseltilmiştir.²⁴ Takriben 2 yıl Ordu Valilik görevini icra ettikten sonra 24 Temmuz 1930 tarihinde Erzincan Valiliğine tayin edilmiştir.²⁵ Erzincan'da da 2 yıl görev yapmış ve 15 Mayıs 1932 tarihinde Bayezit (Ağrı) Valiliğine tayin edilmiş, Bayezit Valilik görevini 1 yıl icra ettikten sonra 22 Haziran 1933 tarihinde Bilecik Valiliğine tayin edilmiştir.²⁶ Bilecik Valilik görevi Ali Kemal Bey'in memuriyet hayatında ki son görevidir. 1 Ekim 1934 tarihinde emekliliğe sevk edilmiştir.²⁷

Ali Kemal Bey, görev yaptığı süre boyunca çeşitli mükafatlara layık görülmüştür. Görevde olduğu süreçte, vazifesi icabı göstermiş olduğu üstün gayretler ve başarılarından dolayı ödüllendirilmiştir. Görev süresi boyunca bir kez "Takdirname" ile ödüllendirilmiştir.²⁸ Bayezit valiliği görevindeyken, Karaköse (Ağrı) Kağızman (Kars) yolunu beklenilenden daha kısa bir sürede inşa ettiğinden dolayı Dahiliye Vekaleti tarafından 28 Eylül 1932 tarihinde takdirname ile ödüllendirilmiştir.²⁹

Ali Kemal Bey, görev yaptığı süreçlerde birçok kez tahkikat geçirmiş, beraat etmiş, Hüsn-ü Hizmet'ten yararlanmışır.³⁰ Ali Kemal Bey, görev yaptığı süreç boyunca görev izinleri almış, rapor kullanmıştır. Mucur kazası kaymakamı iken 1 ay, Ordu Valilik görevinde iken çocuğunu İstanbul'da mektebe kaydetirmek için 7 Eylül 1928 tarihli 15 gün, ayrıca yine aynı görevde iken 7 Eylül 1929 tarihli 7 gün, Erzincan Valilik görevinde iken 21 Eylül 1931 tarihli 16 gün, Bayezit Valilik görevinde iken 21 Kasım 1932 tarihli 30 gün, Bilecik Valilik görevinde iken 25 Haziran 1934 tarihli 1 ay izin kullanmıştır.³¹

Ali Kemal Bey'in, görev süresi boyunca bir kez açıkta kalmıştır. Mucur kazası kaymakamı iken, 9 Kanunusani 1332 (22 Ocak 1917) tarihli 8 ay 29 gün azledilme sürecine binaen açıkta kalmıştır.³²

Ali Kemal Bey'in nafakası üzerine olan aile fertleri; validesi Nebile Hanım, Refikası Ülviye Hanım, kızları; Pervin, Nesrin ve Nermin, oğlu Halidun'dur.³³

²¹ İBA, S.N: 938, D.N:3

²² İBA, S.N: 938, D.N:3b

²³ İBA, S.N: 938, D.N:3

²⁴ İBA, S.N: 938, D.N:3b

²⁵ İBA, S.N: 938, D.N:3

²⁶ İBA, S.N: 938, D.N:3b

²⁷ İBA, S.N: 938, D.N:6

²⁸ İBA, S.N: 938, *Dahiliye Vekaleti 10 Ekim 1932 tarihli 6797 sayılı yazısı.*

²⁹ İBA, S.N: 938, D.N:4

³⁰ İBA, S.N: 938, D.N:8

³¹ İBA, S.N: 938, D.N:6

³² İBA, S.N: 938, D.N:21

³³ İBA, S.N: 938, D.N:19

Ali Kemalî Bey Filat Kazası Kaymakamı iken, Çamlık Mutasarrıf Vekili Mustafa Abdülhaluk Bey 14 Mayıs 1912 tarihli yazısında³⁴ Ali Kemalî Bey için; " *Namuslu, zeki, faal ve haluktur. Rüfekaşı ve maiyeti ile iyi geçinir. Vazifesini iyi ifa etmektedir*" diye tezkîyesi bulunmuştur. Ayrıca Mucur kazası kaymakamı iken Kırşehir Mutasarrıfı Hilmi Bey 19 Mart 1916 tarihli yazısında;³⁵ " *Namuslu ve atıftır, zekidir ahlakî güzel etvarî metindir. Uhdesine mevdu umurun kafesini zaman ve mekanın müsaadesi derecesinde muvaffakiyetle ifa eder, zahire sevkiyatı ve zerîyyat hususlarında ikdamı ve bir mekteb-i rüştiinşaası hakkındaki teşebbüsâtı şayan-ı takdirdir. Kavüyülbünyetamiüssıhhadır.*"

Ali Kemalî Bey, 1930 ve 1933 tarihlerinde şark görevlerini icra etmiş ve bu bağlamda 27 Temmuz 1930 ile 4 Mayıs 1931 tarihleri arasında Erzincan Valilik görevi, 17 Haziran 1932 ile 22 Haziran 1933 tarihlerinde Bayezit Valilik görevini icra etmiştir.³⁶

Ali Kemalî Bey, Türk Bürokrasi tarihinde, idareci olmanın yanında, tarih ve Millî şuur konularında mühim eserler vermiş önemli bir devlet adamıdır. Ali Kemalî Bey'i bizim için önemli kılan en önemli husus ise, Erzincan ve şehir tarihi açısından yazmış olduğu " *Erzincan: Tarihi, Coğrafi, Toplumsal, Etnografi, İdari, İhsai İnceleme Araştırma Tecrübesi*" eserin³⁷ bölgenin toplumsal, sosyal ve siyasal anlamda tarihini aydınlatan bir eser hüviyetinde olması sebebiyledir.

Ali Kemalî Bey'in bunun dışında, *İlim Üzerine Müstenit Terbiye (Fransızcadan Çev.) ve Her Türk'ün Kanun-ı Medeniden Bilmesi Lazım Gelen Şeyler (Fransızcadan Çev.)*" iki eseri daha mevcuttur.³⁸

1.3. Ali Kemalî Bey'in Şehir Tarihi Üzerine Yazmış Olduğu Eserin İrdelenmesi:

Ali Kemalî Bey'in şehrimiz tarihi açısından büyük önem arz ettiğini yukarıda defaatle ifade etmiştik. Erzincan, tarihi ve coğrafi yapısıyla bölgenin, yukarı Fırat havzasının, Doğu ile Batı'yı birbirine bağlayan, tarih boyunca birçok medeniyete ev sahipliği yapmış kadim bir Beldesidir. Birçok medeniyete ev sahipliği yapmış olması belki de Erzincan'ı araştırma ve sahih bilgiler ortaya konulması hususunda sıkıntı arz eden süreçleri de beraberinde getirmiştir. Bölgenin geçiş güzergahı olması birçok savaş yapılmasına, medeniyetler çatışmasına sahne olmuştur. Bunun yanında bölgenin deprem kuşağında yer alması da Erzincan'ı "Tarihsiz bir Şehir" olarak ifade edilmesinde önemli bir sebep olarak görülmektedir. Birçok doğa olayları, depremler, seller vs. bölgeyi tahrip etmiş, tarihi dokunun muhafaza edilememesine sebep olmuştur. İşte tam da bu düşünceler ışığında şehre atandığı ilk günlerde Ali Kemalî Bey'in de bir eser ortaya koyma noktasında ki endişesi de bu olmuştur. Nitekim bu hususta Ali Kemalî Bey eserin giriş kısmında bu konuyu şu şekilde ifade etmiştir:³⁹

" *Erzincan'a bin bir tarih girdabının çarpıştığı bu eski Türk beldesine geldiğim zaman, Edebi, iktisadi, coğrafi, idari, etnografi, toplumsal bütün değişimleriyle bir tarihçesini yazmak hatırımdan bile geçmemişti. 1930 yılı sonbaharının heyecan veren olayı da geçtikten ve artık nispeten huzur ve sükun doğduktan sonra çeşitli Milletlerin içkili, eğleneli, kavgalı toplantılarına mekan olmuş olan bu şehri ve çevresini inceleme ve*

³⁴ İBA, S.N: 938, D.N:13

³⁵ İBA, S.N: 938, D.N:13

³⁶ İBA, S.N: 938, D.N:14

³⁷ Ali Kemalî, *Erzincan: Tarihi, Coğrafi, Toplumsal, Etnografi, İdari, İhsai İnceleme Araştırma Tecrübesi*, 2.Baskı, Kaynak Yayınları, İstanbul 1992.

³⁸ İBA, S.N: 938, D.N:12

³⁹ Kemalî, A.g.e, s.11

derinlemesine araştırma ihtiyacı duydum, ve itiraf ederim kat edilecek yolun zorluklarını düşünmeksizin incelemeye giriştim''

Eser iki kısımdan oluşmaktadır. Birinci kısım 12 bölümden, ikinci kısım da yine 12 bölümden oluşmaktadır. Birinci kısım birinci bölümde; Milattan önce ve Milattan sonra Erzincan'ın tarihinden, İkinci bölümde; İslamiyet döneminde Erzincan, üçüncü bölümde; Osmanlılar döneminde Erzincan ve Erzincan'da Ermeni olaylarından, dördüncü bölümde; Rus idaresinde Erzincan, Meşrutiyet'ten önceki ve sonraki hareket, birinci dünya savaşında Dersim ve istiklal savaşında Erzincan, beşinci bölümde; Kürtlerin tarihi açıdan incelenmesi, aşiret durumlarından, altıncı bölümde; Erzincan 'da bulunmuş ve kesilmiş paralardan, yedinci bölümde; depremlerden, sekizinci bölümde; Erzincan kitabeleri, Kemah kitabelerinden, onuncu bölümde; örf ve adetlerden, on birinci bölümde; tarihi, coğrafi, edebi ve etnografik inceleme açısından Erzincan ilinden ve son bölümde de Erzincan'ın yasama hayatındaki yerinden detaylıca bahsedilir.⁴⁰

Eserin ikinci kısmında şehir tarihi açısından önemli bilgilerin yer aldığı istatistiki bilgilerden bahsedilir.⁴¹ Aşiretler, Milli Eğitim, Özel İdare ve Belediyeler bütçeleri, genel gelirler, tuzlalar, yollar, vakıflar, tekel, kredi vs. alanları ihtiva eden tablolar şeklinde sunulmuş istatistiki veriler mevcuttur.⁴²

Ali Kemali Bey, istatistiki verileri sunarken ilk olarak aşiretleri anlatmış, Erzincan sınırlarında bulunan aşiretler ve Erzincan'a komşu olan sınırlarda mukim, şehrin güvenliği ve asayişi ile ilgili aşiretleri detaylıca anlatmıştır. Aşiretlerin bölgede isimlerinin telaffuzu hususunda sıkıntılı olduğunu ifade eden Ali Kemali Bey, aşiretlerin isimlerinin hep başka şekilde telaffuz edildiğini ve bu aşiretlerin isimlerinin gerçek telaffuzunu bularak hepsini doğru şekilde kaydettiğini ifade etmiştir. Aşiretlerin yerleri, isimleri, nüfusları birinci gözden incelenip ele alındığından dolayı ve ayrıca sadece Erzincan il merkezinde değil ilçeler ve komşu iller üzerinden de istatistiksel veriler sunulduğu için oldukça önemlidir.⁴³

İkinci kısımda şehrin ve bölgenin nüfusu, merkez ve ilçeler olmak üzere ele alınmış ve tablolar halinde detaylıca anlatılır. Nüfus konusu da, sayısal veriler ile dönemi yansıttığından dolayı yine oldukça önemlidir.⁴⁴

Üçüncü kısımda, Milli Eğitim meselesi ele alınmıştır. Şehirde, ilçede ve köyde bulunan okulların isimleri, yapılış tarihleri, kim tarafından yaptırıldığı ve kaç öğrencisi olduğu tablolar halinde anlatılır.⁴⁵

Dördüncü kısım da, İl Özel İdaresi ve Belediyelerin durumu ele alınmıştır. Özel idare ve Belediye'ye ait son 6 yılı ihtiva eden gelir gider durumları, harcamalar, hesap sonuçları tablolar halinde anlatılır.⁴⁶

Beşinci kısımda, şehir için önemli bir gelir kaynağı teşkil eden *Memlaha (Tuzla)*'lardan bahsedilir. Hangi mevkide ne kadar miktarda var, kimler tarafından işletiliyor gibi veriler yine tablolar halinde anlatılır.⁴⁷

⁴⁰Kemali, A.g.e, s.7

⁴¹A.g.e, s.8

⁴²A.g.e, s.321

⁴³Kemali, A.g.e, s.321-22

⁴⁴A.g.e, s.343.

⁴⁵A.g.e, s.351

⁴⁶A.g.e, s.371

⁴⁷A.g.e, s.394

Altıncı kısımda şehrin yol inşasından bahsedilir. İl merkezinde ve ilçelerde yolların durumu nedir, Özel İdare bütçesi yol masraflarına ne kadar eklenmiştir gibi konular ele alınır . 1930, 1931 ve 1932 yıllarına ait nafia inşaat programı haritası da detaylı çizimlerle anlatılmış ve şehir genelinde mevcut yolların durumu tablolar halinde sunulmuştur.⁴⁸

Yedinci kısımda, Erzincan'ın zirai ve tarımsal yapısı, gelirleri, iktisadi durumu, yörenin bolluğu ve bereketi, üretim durumu gibi bölgenin iktisadi yapısına direkt etki eden durumlar tablolar halinde anlatılır.⁴⁹

Diğer bölümlerde de şehrin, sosyal, kültürel yapısı kısmi olarak anlatılır. Eserin elde olan tek nüshası olması hasebiyle, son bölümlere doğru tahrif edilmiş olmasından dolayı hangi konu özelinde ne anlatıldığı hususunda detaylı verilere ulaşlamamıştır. Sayfalarının eksik olmasından dolayı, ikinci kısımda sadece yedinci bölüme kadar olan kısım detaylı anlatılırken, diğer bölümlerle ilgili detaylı veriler elimizde mevcut değildir.

Mülki idare amiri olması hasebiyle bu eseri ortaya koyan Ali Kemal Bey'in, şehir tarihi açısından çok önemli bir yapıtı ortaya çıkardığını defaatle ifade etmek gerekir. 1939 depreminden sonra şehrin yaşadığı büyük kayıplar neticesinde birçok tarihi eser de yok olmuş, birçok yapı tahrip olmuş ve yıkılmıştır. Bu eserin 1939 öncesini detaylı bir şekilde anlatıyor olması, eserin ne kadar büyük bir önem arz ettiğini de ortaya koymaktadır.

“Ben bu yolda ilk adımı attım. Vatanın bundan sonra yetişecek güzideleri, bu yolu izler ve bu eseri tamamlarsa, ruhum toprak altında artık beyazlaşmış kemiklerimin bir gururla titreyerek birbirine çarptığını duyacaktır. Bu da benim için büyük ve yeterli bir ödüldür.”

15 Ağustos 1931

ALİ KEMALİ – ERZİNCAN VALİSİ

⁴⁸A.g.e, s.396-97

⁴⁹A.g.e, s.399

KAYNAKÇA

- İçişleri Bakanlığı Arşivi (İBA, SİCİL DOSYA NO:938)
- Ali Kemali, *Erzincan: Tarihi, Coğrafi, Toplumsal, Etnografî, İdari, İhsai İnceleme Araştırma Tecrübesi*, 2.Baskı, Kaynak Yayınları, İstanbul 1992.
- Turgut Akpınar, "AKSÜT Ali Kemali", DİA, Cilt 1, İstanbul 2016, s.297-298.

ŞEYH HACI FEVZİ EFENDİ’NİN (1864 - 1924) SİYASİ GİRİŞİMLERİ, MİLLİ MÜCADELE VE TBMM’DEKİ ROLÜ ÜZERİNE BİR DEĞERLENDİRME

SEMİN GÜNAYDIN**

Öz

Şeyh Fevzi Efendi, 1909 ve 1915 yıllarında Erzincan merkezinde yaşanan olaylardaki rolü; Erzurum ve Sivas Kongrelerinde ve TBMM’de Erzincan temsilcisi olarak katkıları ile tarihe geçmiş dikkate değer bir şahsiyettir. 1 Mart 1909’da İstanbul merkezli yaşanan ayaklanmanın Erzincan’daki yansımalarındaki kanaat önderi ve manevi kişiliği ile önleyici rol oynamış; Birinci Dünya Savaşında Rus ordusunun işgaline uğrayan Erzincan’da, işgale karşı çıktığı için Tiflis’e sürgün edilmiştir.

Şeyh Fevzi Efendi, tasavvuf ehli bir insan olarak, vatanın bütünlüğü ve milletin istiklâlinin tehlike altında olduğu bir süreçte sorumluluk alarak çeşitli görevler üstlenmiştir. Şeyh Hacı Fevzi Efendi, “Milli Mücadele’de Erzincan” denilince akla gelen ilk isimdir. Erzurum ve Sivas Kongrelerinde Erzincan delegesi ve Heyet-i Temsiliye üyesi olmuş, Birinci Dönem TBMM’de ise Erzincan milletvekilliği yapmıştır.

Anahtar Kelimeler: Erzurum Kongresi, Sivas Kongresi, TBMM, Heyet-i Temsiliye, Erzincan, mutasavvıf, murahhas, mebus.

Abstract: Sheikh Fevzi Efendi is a remarkable figure in history with his role in the events lived in the centre of Erzurum between 1909 and 1915 and his contributions as the representative of Erzincan in Erzurum and Sivas Congresses and in Grand National Assembly of Turkey. One March 1, 1909, he played a preventive role in the reflections of the Istanbul-based uprising in Erzincan with his opinion leadership and spiritual personality. He was exiled to Tbilisi for opposing the occupation in Erzincan, which was occupied by the Russian army in the First World War.

Sheikh Fevzi Efendi, as a Sufi person, took responsibility and undertook various task in a process in which the integrity of the country and the independence of the nation were in danger. Sheikh Hacı Fevzi Efendi is the first name that comes to mind when the “Erzincan in the War of Independence” is mentioned. He was a delegate of Erzincan in Erzurum and Sivas Congresses and a member of the Delegation of Representatives. He served as deputy in Erzincan in the first term of the Grand National Assembly.

Keywords: Erzurum Congress, Sivas Congress, TBMM, Delegation of Representatives, Erzincan, Sufi, negotiator, deputy.

* EBYÜ Sosyal Bilimler Enstitüsü Cumhuriyet Tarihi ABD Yüksek Lisans Öğrencisi.
gnsednmn@gmail.com



Şeyh Hacı Ahmet Fevzi Efendi (1864-1924)

Tercüme-i Hâli (Öz Geçmişi)

Babası 1877/1878 Savaşında (93 Harbi) Erzincanlı 40 Müridi ile Kars ve Erzurum muharebeleri'nde gönüllü olarak bulunan ve "Gazi" olan Erzincan Nakşibendi Postnişini, Hocazâde Şeyh Hacı Fehmi Efendi ve Gülsüm Hanım'ın oğludur. 1864 (1280) de Erzincan'da doğdu. Babasından ve özel hocalardan dini bilgiler ve Arapça dersleri alarak yetiştirildi. Medrese eğitimi de aldı. Arapça ve Farsça dillerine hakimdi. 4. Ordu Müşiri Derviş Paşa'nın ağabeyi İbrahim Bey'in kızı ile 1879'da evlendi. 1882 tarihinde babası üçüncü defa hac'a giderken eşini ve oğlu Ahmet Fevzi'yi de yanında götürmüştü. Hac dönüşü Medine'de Hz. Muhammedin türbesini ziyaretin ardından (Kasım sonu) hastalanarak, rahmetli olunca, Gülsüm Hanım ve Oğlu, onu Medine'de defnetti. Annesi ile birlikte Erzincan'a döndükten sonra Ahmet Fevzi, babasının yerine şeyh oldu.

Sultan II. Abdülhamit zamanında devlet idaresinde bazı haksızlıkları dile getirdiği için "jurnal" edilerek mahkeme kararıyla yedi yıl süreyle "Kalabend" olarak Şam'a sürülmüştür. Sürgün hayatı sona erdikten sonra 1896 tarihinde Erzincan'a geri döndü.

31 Mart 1909 vakası sırasında Erzincan'da isyan eden bir grup asker şeriat isteriz diyerek kendi komutanlarını hapsedtiler. Ordu komutanı Nurettin Paşa'nın isteği üzerine, güzel konuşmalarıyla askerleri ikna edip, teskin ederek kışlarına geri dönmelerini sağlamıştır.

Birinci Dünya Savaşı sırasında Erzincan'ın Ruslar tarafından işgali sırasında (25 Temmuz 1916) şehir halkının perişan olmaması için göç etmelerini önlemiştir. Kendisi de pasif direnişte bulunmuştur. Bunun üzerine Ruslar tarafından tutuklanarak Tiflis'e götürülmüş, dokuz aylık bir esaret döneminden sonra Erzincan'a geri dönmüştür.

Milli Mücadelenin başlamasıyla Mustafa Kemal Paşa'nın yanında yer aldı. Mustafa Kemal Paşa ile yakın ilişkileri Haziran 1919'da başlamış, Erzurum'a giderken yolu üzerindeki Erzincan'a gelişinde onu törenle karşılamıştır. Erzurum Kongresi'ne Erzincan delegesi olarak katılmış olup kongre sonunda ilan edilen kongre beyannamesinde imzası bulunmaktadır. Kongredeki saygın kişiliğinden dolayı kongre delegeleri tarafından Heyet-i Temsiliye üyeliğine seçilmiştir. Bu sıfatıyla Sivas Kongresinde bulundu. Mustafa Kemal Paşa, Fevzi Efendi'yi Erzincan'dan alarak Sivas'a birlikte gitmişlerdir. Hükümetin emriyle, bazı eşkıyanın, Çardaklı-Boğazında "M. Kemal ve Temsil Heyeti"ni yakalamak

istediklerini duyunca, Kemah'ta Sağıroğlu Halid Bey'e yazdığı Şifreli Telgrafıyla, bu yolun açık tutulmasını sağladı.¹

4 Eylül 1919 günü toplanan Sivas Kongresine Heyet-i Temsiliye üyesi olarak Altı Doğu Vilayeti ve Erzincan'ı temsil yetkisi ile katılmıştır. Sivas Kongresi kararıyla kurulan Anadolu ve Rumeli Müdafaa-i Hukuk Cemiyeti Heyeti Temsiliyesi üyeliğinde de yer almıştır.

TBMM'nin Birinci Dönemine Erzincan Milletvekili seçilerek 28 Nisan 1920'de meclise katıldı. Mecliste Şeriye, Evkaf, İrşad ve tapu kadastro Komisyonlarında görev yaptı. Dönem içinde 12 si gizli oturumda olmak üzere kürsüde 35 kez söz aldı. 2 kanun önerisi verdi.

İstiklal Madalyası sahibiydi. Mustafa Kemal Paşa'yı her konuda desteklemiş onun takdirini kazanmış, kendisinden "Başkumandan Mustafa Kemal'den Hatıra" yazılı bir Yunan flintası (*kısa namlulu süvari tüfeği*) almıştır.

Hastalanınca, Meclis'ten izin alıp Erzincan'a geldi. Çok geçmeden vefat etti. Mezarı, Erzincan'ın manevi ocağı "Terzibaba Türbesi" yanındadır. Oğlu olmamış, iki kız çocuğu sahibiydi..

31 Mart Olayı'nın Erzincan'daki yansımalarında Hacı Fevzi Efendi'nin Rolü

31 Mart 1909 Olayı'nın merkezi İstanbul'dur. Ama kısa zamanda doğudaki gelişmeler fazla önem taşımaya başladı. 23 Nisan 1909 günü Erzincan'daki olaylarda, kışlarından çıkan askerler ellerindeki sancakların uçlarına Kur'an-ı Kerim bağlayarak sokağa çıktılar ve koşu yolunda toplandılar. O tarihte Erzincan'daki Ordu Müşiri İbrahim Paşa'ydı. Koşu yoluna gelen askerler Kurmay Yüzbaşı Kemalettin Sami Bey'in emriyle Cirit Meydanı'na doğru yöneldi. Terzi Baba Dergâhı hizasına geldiklerinde orada atının üzerinde bekleyen Terzi Baba Dergâhı postnişini Şeyh Hacı Fevzi Efendi'nin bu durumdan hoşnut olmadığı anlaşılıyordu. Yüzbaşı, Hacı Fevzi Efendi'ye yaklaşarak askerlerin bu isyandan vazgeçerek kışlarına dönmeleri için telkinde bulunmasını istemiştir. Hacı Fevzi Efendi ise Cirit Meydanı'nda toplanan askerlere ayet ve hadislerle gerekli nasihatı yaptıktan sonra yüzbaşı ile birlikte askerlerin istediklerini yazılı olarak Dördüncü Ordu Müşiri İbrahim Paşa'ya iletilmesini kararlaştırmışlardır.

Şeyh Hacı Fevzi Efendi, Müşir İbrahim Paşa'ya gidip vaziyetin önemini ileterek Cirit Meydanında toplanan askerlerin yanına gelmesini istemiştir. Askerlerin Koşu alanında toplandığı sırada Şeyh Hacı Fevzi Efendi ve beraberinde ki 4. Ordu Kumandanı Müşir İbrahim Paşa'da oraya gelmiş ve isyancı askerlerin başı durumundaki çavuş, İbrahim Paşa'nın karşısına geçerek konuşmaya başladı. Kısa bir tartışmadan sonra tüfeğini İbrahim Paşa ve Şeyh Hacı Fevzi Efendi'ye doğru çevirdi. İbrahim Paşa üzerine yönelen tüfeğe baktıktan sonra kamçısını başçavuşun suratında şaklattı. İsyancılar bile bu sahneyi şaşkınlıkla seyretti. Nitekim İbrahim Paşa ve Hacı Fevzi Efendi, üzerlerine silah çeken başçavuşu bir kenara ittikten sonra askerle konuşup istediklerini sorup nasihatta bulunmuş ve bu arada Ermenilere ilişilmemesi gerektiği tavsiyesinde bulunmuşlardır.

Maddeler üzerinde anlaşılıp toplu hareket edebilmek için birliklere kumanda eden çavuş ve onbaşlıları ertesi gün karargâhta bir toplantıya çağırılmışlardır. Müşir İbrahim Paşa isyancı askerlere; halkın önünde konuşmanın doğru olmadığını, askerlerin Cuma

¹ Fahrettin Kırzioğlu, Bütünüyle Erzurum Kongresi, Ziraat Bankası, Ankara, 1993, C.3,s.223.

namazından sonra konuşmanın doğru olmadığını askerlerin Cuma namazından sonra Cirit Meydanı'nda toplanmalarını ve kendisinin de oraya geleceğini söylemiştir. Cuma namazından sonra asi askerler ile konuşmuş ve asi askerler ile ertesi gün Piyade Kışlası önünde toplanmak üzere ayrılmışlardır. Ertesi gün yanında Şeyh Hacı Fevzi Efendi ve Erzincan Müftüsü olduğu halde Müşir İbrahim Paşa yatıştırıcı bir konuşma yaptı. Bu konuşmalar isyanı yatıştırdı.²

Erzincan'ın Ruslar tarafından İşgali (1916) ve Fevzi Efendi'nin Tiflis Hapishanesindeki Esareti

Birinci Dünya Savaşında Tümen Komutanı General Liyakof ve Kurmay Başkanı Miralay(Albay) Dransenko olduğu halde Ruslar, 25 Temmuz 1916 tarihinde Erzincan'ı işgal altına almışlardır. Halkın batıya göç ettirilmesi istenmiş ve Erzincan bu dönemde çok göç vermiştir. Şeyh Fevzi Efendi Erzincan'ı bu işgalde de terk etmediği gibi Erzincan'daki erkeklerin de şehri terk etmelerine engel olmuş ve pasif direnişi başlatmıştır.³

İşgal altındaki Erzincan halkını örgütleyen ve istiklal için mücadele eden Fevzi Efendi, Rus generallerin bütün nefretini ve kinini kazanır, 1917'nin kasım ayı sonunda bir gecede tutuklanıp Erzurum'a, oradan da araba ile Tiflis hapishanesine götürülüp mahkum edilmiştir. Tiflis'teki esaretten dokuz ay sonra kurtulup kaçarak 1918 Ağustos ayında Erzincan'a dönmüştür. Şeyh Hacı Fevzi Efendi Tiflis'ten Erzincan'a döndüğünde memleketindeki Rus işgali son bulmuştu.⁴

Erzincan Müftüsü ve TBMM Erzincan Mebusu Osman Fevzi Topçu Efendi

Babası Hacı-Sıddık, annesi Zübeyde'dir. 1278 (1863) de Erzincan'da doğdu. Babasından ve Medresede eğitim almıştır. İslami bilimleri iyi bildiğinden, "Bildikhamse Mevleviyyeti" rütbesini kazanmıştır. Erzincan Ulucami Kürsü-Şeyhliği ile halkı irşadada, "Ahrar" (Aşırı Hürler) yanlısı davrandığından, Sultan Hamid'in son yıllarında muhakeme ile, üç ay için, Erzurum'a sürüldü. Meşrutiyet ilanı üzerine, Erzincan Müftüsü tayin edildi.

Osmanlı Mebuslar Meclisine Erzincan Mebusu seçilerek İstanbul'a gitti. Misak-ı Milli'nin ilanına tepki olarak işgal kuvvetlerinin Osmanlı Mebuslar Meclisi basması ve İstanbul'u resmen işgale etmesi üzerine Ankara'ya gelip, 22 Ağustos 1920'de TBMM'de mebus olarak görevine devam etti. Ölüm yılı öğrenilmedi (TBMM "154" Nu. Sicilli ve "Türkiye Büyük Millet Meclisi Albümü").⁵

Erzincan Müftülüğü ve mebusluğu yapan Osman Fevzi Efendi'nin isminde "Fevzi" adının da yer alması ve aynı şehre mensup olmaları zaman zaman Şeyh Hacı Fevzi Efendi ile isim karışıklığına yol açmıştır.

Erzurum Kongresi'ne Erzincan Müstakil Livası murahhası olarak katılacak olan üç delegenin 5 Temmuz günü hareket edeceğine dair telgraf/3.7.1335 (1919)

Erzincan Sancağı'ndan, üç murahhas'ın, 5 Temmuzda yola çıkacağını bildiren telgraf/ 3.7.1335 (1919)⁶

² Kadir Aşçı, Şeyh Hacı Fevzi Efendi, Kutup Yıldızı yay., s.109,113; Tahir Erdoğan Şahin, Erzincan Tarihi, Erzincan Hayra Hizmet ve Dayanışma Vakfı Yay., c.2, s.351.

³ Kırzioğlu, a.g.e., s.255; Şahin, a.g.e., c.2, s.368.

⁴ Aşçı, a.g.e., s.125,126.

⁵ Kırzioğlu, a.g.e., c.2, s.223,224.

⁶ Fahrettin Kırzioğlu, Bütünüyle Erzurum Kongresi, Ziraat Bankası, Ankara, 1993, C.1, s.151.

(D.335/4-1,F.14-7)

Telgrafname

Erzincan, 3. 7. (335/1919)

Erzurum Müdâfa' ai Hukukî Milliyye Cem' iyyeti' Aliyyesi' ne

Kuruçay'dan, henüz cevâb alınmamıştır. Diğer üç Kaza (Refâhiye, Kemah, Pülümür) ile Merkez'den 3 Murahhas'ın, Temmuzun beşinci Cumartesi günü hareket ettirileceği, ma'rûzdur. 3.7. (335/1919).

Vilâyât-i Şarkıyye Müdâfa'a-i Hukukî Milliyye Cem' iyyeti

Erzincan şû'be Re'isi Müftî

Osman Fevzi

(Gelen evrâk kaydı) Numro: 179. Vürûdu, fi 3 Temmuz Sene 335 (1919).⁷

Erzurum Kongresi tutanaklarında Şeyh Hacı Fevzi Efendi ile İlgili kayıtlar

(D.1335 / 4-3, F.2-5)

(Kongre Divânı için, iki Re'is-Vekîli seçimini gösteren ve re'y sayılarını rakamlarla belirten tutanak:)

Erzincan Mümessili Hacı Fevzî Efendi - 28

(D.1335/4-3, F.4-8)

(“Nizamname Encümeni” için seçilen 9 Mümessil ile, yeterli re'y alamıyan öteki 22 Mümessilin aldığı re'yleri gösteren Cetvel ve İcmâli:)

...9) (Şeyh) Hâcî (Ahmed) Fevzi Efendi (/Erzincan) – 22⁸

(D.1335/4-3,F.6, 6-1,6-2)

Celse, Re'is Mustafa Kemal Paşa'nın Riyaseti'nde açıldı.

Re'is Paşa, ahvâli umûmiyeye dâir, ba'zı Ma'lumât verdiler. Ba'dehu, karârı sâbık üzere, Nizâmnâme Encümeni'nin İntihâbına başlandı. Ve Zabıtname'de muharrer olduğu üzere: (Yûsuf) Ziyâ (/Sivas), Hâcî-Fevzi (/Erzincan)...

(D. 1335/4-3,F. 9-1)

(Nizâmnâme Encümeni) Mazbata(sı)

İmzalar sıra ile:

M(ustafa) Kemâl, Hüseyin Raûf, (Şeyh) Ahmed Fevzî,.....⁹

⁷ Kırzioğlu, a.g.e., C.1, s.167.

⁸ Kırzioğlu, a.g.e., C.2, s.46,47.

⁹ Kırzioğlu, a.g.e., C.2, s.135.

(D.1335/4-2, F.11)

(*Erzincan Müstakil Sancağı'nın Refâhiye ve Kuruçay Mümesilleri'nin, "Mahremdir" işaretiyle, "Hey'eti Temsiliyye"de Mustafa Kemal Paşa ile Hüseyin Rauf Bey'in de bulunmaları için, M. Kemal Paşa'ya verdikleri Takrîr:*)

“Bismillah”

(M. Kemal Paşa) Huzûri Sâmilere'ne

“Mahremdir”

Ma'rûzati 'Âcizânemizdir:

Kongremiz tarafından intihâbı mevzû'ibahs olan Hey'eti Temsiliyye'de, Zâti Sâmilere'yle Raûf Beyefendi'nin de bulunması suretiyle, teşkiline tarafdârız. Bu bâbdaki kanâ'at ve hissiyatımızın, re'yi muvâfakati Sâmilere'nin râyegâniyle tatbik buyurulmasını, hâlisâne 'arz ve istihâm eyleriz. Fermân. Fî 2.8.35 (1919).

Refâhiye Mümessili

Kuruçay Mümessil Müftî

Tâhâ Kemâl

M. Mehmed Şevkî

Dâ'ileri.¹⁰

Erzurum Kongresi

Onüçüncü (Son) İctimâ'

Belgeleri- Zabıtları

(I-XVII)

III. “Temsil Hey'eti” için Erzincan Sancağı Nâmzetleri.¹¹

-VIII- (D.1335/4-3,F.15-8)

Kurşunkalemle, Temsil Hey'eti A'zâsı Seçimi'ni gösteren Rey'ler Cetveli:

.....Hacı Fevzî Efendi/ Erzincan, 40.¹²

-XIII- (D.1335/4-3, F.15)

Yevmi Perşembe, 7 Ağustos Sene 335 (1919)

¹⁰ Kırzioğlu, a.g.e., C.2, s.143.

¹¹ Kırzioğlu, a.g.e., C.2, s.231.

¹² Kırzioğlu, a.g.e., C.2, s.235.

“Bismillah”

Erzurum Kongresi'nin Onüçüncü İctimâ'ına Mahsûs Zabıt Hulâsası'dır.

Mahsûs Zabıt Hulâsası'dır.

İkinci Celse Re'is Mustafa Kemâl Paşa'nın Riyâseti altında küşâd olunarak, Hey'eti Temsiliyye İntihâbı'na mübâşeret olundu.

Re'y Pusulaları tevzi edilerek, Tasnîfi Ârâ Komisyonu'na intihâb olunan: ...ve Erzincan nâmına: Şeyh Hâcî Fevzî Efendi, 40 re'y ile,¹³

(D. 1335/4-2, F. 12-3 (İmzâlar'ın sırası soldan sağa doğru:)

37- Erzincan / (Hocazâde Şeyh Hacı-) Ahmed Fevzi (Nakşibendî Postnişini, I. Dönem Meb'usu).¹⁴

¹³ Kırzioğlu, a.g.e., C.2, s..241.

¹⁴ Kırzioğlu, a.g.e., C.2, s.254.

1939 BÜYÜK ANADOLU DEPREMİ VE ULUSLARARASI İNSANİ YARDIM SEFERBERLİĞİ

Resul KÖSE*

GİRİŞ

Türkiye ve Dünya tarihinin gördüğü en büyük deprem felâketlerinden biri Richter ölçeğine göre 7,9 şiddetinde 27.12.1939 tarihinde saat iki civarlarında yaşanan depremdi. Deprem daha çok Erzincan'da yıkıcı etkiye sahip olduğu için genelde Erzincan depremi diye isimlendirilmektedir.¹ Öyle ki Erzincan şehri için Erzincan Valisi Osman Nuri Tekeli, aynı gün resmî makamlara çektiği telgrafla depremde şehrin resmi binalar da dâhil olmak üzere tamamen yıkıldığını ve acilen yardım gönderilmesini istemişti.² Deprem, başta Erzincan olmak üzere Sivas, Amasya, Tokat, Samsun, Ordu, Giresun, Samsun, Gümüşhane, Yozgat, Malatya ve Tunceli vilâyetlerinde etkili olmuştu.

Deprem, Ankara'da duyulur duyulmaz Başvekil yerine Müsteşar tarafından Dâhiliye ve Hariciye Vekâletleriyle Üçüncü ve Dördüncü Umumi Müfettişliklerle zelzele mıntikasına komşu tüm vilayetlere 27.12.1939 tarihli bir yazı gönderilmişti. Yazıda; depremzedelerin barınma ve beslenmeleri, tedavi ve nakilleri gibi hususlarda mahallî idare amirlerince alınacak tedbirlere bütün devlet daire ve müesseselerinin yardımlarının mecburi olduğu gibi idare amirlerinin bu iş için bütün devlet vasıtalarından izin almaya lüzum görmeksizin istifade etmelerinin lazım ve zarurî olduğu bildirilirken Dâhiliye ve Sıhhat vekillerinin 28 Aralık sabahı Sivas'a hareket edecekleri belirtilmişti.³

Deprem, Meclis'te aynı gün, 27.12.1939 tarihinde görüşülerek depremzedelerin acil ihtiyaçlarını karşılamak için Meclis Başkanı Abdülhalik Renda riyasetinde Millî Yardım Komitesi kurulmuştu.⁴ TBMM Başkanı ve Millî Yardım Komitesi Başkanı Abdülhalik Renda Komite kurulmasının hemen ardından, yaşanan deprem ve alınacak tedbirlere dair bir tamim yayımlamıştı. Bu tamimde Renda, halkı felaketzedelerin ıstırabına ortak olmaya çağırıyordu. Yine Renda, Reiscumhur ve millî şefin seri ve etraflı tedbirler alınmasını emrettiğini, ilk andan itibaren sıhhi ve yiyecek malzemelerinin trenle bölgeye hareket ettirildiği, vekillerin Mecliste bir Millî Yardım Komitesi oluşturularak zelzele mıntikasına hareket ettirildikleri, bütün vilayet ve kazalarda şubeler kurulacağı, vatandaşın elinden gelen her türlü yardımı yapması gerektiği çağrısında bulunmuştu.⁵

Cumhurbaşkanı İsmet İnönü de 28 Aralık 1939'da Erzincan valisine çektiği telgrafta, Hükümetin felaketin ıstıraplarını hafifletmede icap eden tedbirleri aldığı, milletin Erzincan ile candan alakadar olduğunu ifade ederek⁶ devlet olarak her türlü imkânlarla depremzedelerin yanında olduğu mesajını vermişti.

Hükümetin depremzedeler için yaptığı yardım çağrısına basın da destek olmuştu.⁷

* Öğretim Görevlisi, Sağlık Bilimleri Üniversitesi Atatürk İlkeleri ve İnkılap Tarihi Bölümü, resul_kose80@hotmail.com

¹ *Cumhuriyet*, 12 Şubat 1940.

² *BCA*, 30 10 0 0/ 119 4 843; Ayhan Yüksel, "1939 Erzincan Depremi Hakkında Bazı Düşünceler" *Tarih Boyunca Anadolu'da Doğal Afetler ve Deprem Semineri 22-23 Mayıs 2000, Bildiriler 2*. Baskı, İstanbul.

³ *BCA*, 30 1 0 0/ 121 1 769 lef 2.

⁴ *TBMM Zabıt Ceridesi*, C. 7, Devre IV, İçtima 1, TBMM Matbaası, Ankara, 1940, 126-128; 27.12.1939, *Karar No: 1163; Resmî Gazete*, 02.01.1940- Sayı: 4399.

⁵ *BCA*, 30 1 0 0/ 121 2 768.

⁶ *Ayın Tarihi*, Aralık 1939, Basın Genel Direktörlüğü, Sayı 73, s.151.

⁷ Bu konuda bazı gazete ve yazarlar için bkz. Falih Rıfkı Atay, "Millî Yardım Seferberliği", *Ulus*, 28 Aralık 1939; Hüseyin Cahit Yalçın, "Millî Bir Felaket" *Yeni Sabah*, 29 Aralık 1939; Nadir Nadi, "Büyük Millî Felaketimiz Karşısında", *Cumhuriyet*, 29 Aralık 1939; Hakkı Ocakoğlu, "Felaket Karşısında", *İzmir Yeni Asır*, 29 Aralık 1939; Fazıl Ahmed Aykaç, "Vazife Başına", *Cumhuriyet*, 30 Aralık 1939; Yunus Nadi, "Milletimizin Hassasiyeti", *Cumhuriyet*, 31 Aralık 1939; Etem İzzet Benice, "Hariçten Gelen Yardım", *Son Telgraf*, 31 Aralık 1939; Muhittin Birgen, "Kara Felaket", *Son Posta*, 31 Aralık 1939.

Deprem öyle bir zamanda vuku bulmuştu ki yaşanan kış mevsiminden dolayı toplanan yardımlar bölgeye istenildiği gibi ulaştırılamıyordu. Sıhhat ve İçtimai Muavenet Vekili Ahmet Hulusi Alataş, yolların karla kaplı olmasından dolayı Ankara'dan hareketinden ancak 75 saat sonra, 31.12.1939'da Erzincan'a varmıştı. Aynı gün, Reiscumhur İsmet İnönü de Erzincan'a gelmiş ve halkın acılarını dindirmeye çalışmıştı.

Hemen ilk gün yaralıların tedavisine başlanmıştı. Erzurum'dan iki askeri tabip, Ankara'dan gönderilen ilk yardım ekibi de hizmete başlamıştı. Malatya bez fabrikası müdürü reisliğinde bir yardım heyeti gelmişti. Kurulan istasyondaki mutfakta halka sıcak yemek dağıtımını başlamıştı. Bir yardım heyeti kurulmuş, Erzurum Sıhhat Müdürü Dr. Salim başkanlığında ve emrine iki ekip halinde çalışacak 800 asker verilmişti. Kızılay'dan da ilk yardım olarak 15 bin lira gönderilmişti.⁸

Dâhiliye Vekili Faik Öztrak ve Sıhhat ve İçtimai Muavenet Vekili Dr. Hulusi Alataş, zelzele felâketi sahasında on gün süren seyahatlerinde gördüklerini ve alınan tedbirlere dair Meclisi 10 Ocak 1940 tarihinde bilgilendirmişti. Bakanların verdikleri bilgiye göre Hükümet, depremin en çok kayıp verdiğini Erzincan ve diğer vilayetlerde, depremedeler için elinden gelen her türlü imkânı seferber etmeye çalışıyordu. Ancak yardımların istenilen düzeyde ihtiyaç sahiplerine ulaşmasında iki önemli husus ya da engel vardı. Bunlardan birincisi deprem bölgelerine geçit vermeyen soğuk kış şartları, diğeri ise bu kadar çok sayıda vilayette etkili olması muhtemel olarak düşünülüp ona göre tedbir alınmaması keyfiyeti idi.⁹

Bu acil durum karşısında Hükümetin aldığı tedbirlerden biri de Erzincan depremedelerinden isteyenleri diğer vilayetlerde misafir etmek olmuştu. Bu günlerde Hatay, İçel, Seyhan, Malatya, Gaziantep, Kayseri, Maraş, İstanbul, Bursa, Manisa, Giresun, Malatya ve Elâzığ gibi birçok vilayette depremedeler misafir edilmişti.¹⁰

Bu deprem öylesine büyük bir felaketti ki depremin verdiğini zayıyat ancak yaşanmasının üzerinden yaklaşık iki ay geçtikten sonra, 17 Şubat tarihinde ortaya çıkmıştı. Deprem felâketinin bilançosu, yetkili makamlardan alınan bilgi doğrultusunda 17 Şubat tarihli gazetelere göre depremede hayatını kaybeden yurttaş sayısı 32.736, yaralı sayısı ise 9.402 idi.¹¹ Bu zayıyatın illere göre dağılımı aşağıdaki tablodan takip edilebilmektedir.

1939 Deprem Zayıyatının İllere Göre Listesi

Sayı	Vilayet	Ölü	Yaralı
1	Erzincan	15.740	4.117
2	Sivas	7.583	1.969
3	Tokat	6.826	1.976
4	Amasya	660	118
5	Giresun	1.439	488
6	Ordu	463	488
7	Gümüşhane	233	82
8	Samsun	45	142
9	Trabzon	3	9

⁸ BCA, 30 10 00/ 119 11 844.

⁹ TBMM Zabıt Ceridesi, C.8, Devre 6, İçtima 1, TBMM Matbaası, Ankara, 1940, s. 37-49.

¹⁰ BCA, 30 10 00/ 121 6 770 lef 8; BCA, 30 10 00/ 121 6 770 lef 4.

¹¹ Akşam, 17 Şubat 1940; Cumhuriyet, 17 Şubat 1940.

10	Yozgat	6	6
11	Tunceli	8	7
	Toplam	32.736	9.402

Depremın hemen ardından depremzedelere yardım faaliyetini yürütmek üzere kurulan Millî Yardım Komitesi, on bir aylık faaliyet sonrası görevini sonlandırmıştı. Komite namına Seyhan Mebusu Hilmi Uran, Mecliste, 27.11.1940'ta bu tarihe kadar yapılan yardımların bilançosu açıklamıştı.¹² Buna göre yurdun uzak, yakın her köşesinden adeta bir hamiyet yarışı halini alan yardımlar gün geçtikçe artmış, nakdi teberru birkaç gün içerisinde milyonu geçmiş, toplanan eşyalar vagonları doldurmuştu.¹³ Dâhilde böyle olduğu gibi, hariçte de milletin bu acısına bütün insanlık âlemi yardım etmişti.

Uran, konuşmasının devamında dâhilden ve hariçten yapılan yardımların miktarı hakkında bilgi vermişti. Bu yardımlar, Millî Yardım Komitesi tarafından toplanıp Kızılay şubelerine teslim edilmişti. Dâhilden ve hariçten yapılan yardımdan nakdi yardımın yekünü 5.325.870,44 lira idi. Bunun 1.420.727,47 lirası ecnebi memleketlerden gelmişti. Geri kalan 3.905.142,97 lirası ise dâhilden yapılan yardımın yekünüydü. 1.528.755,49 lira vilâyet merkezlerinden, 1.607.705,89 lira kaza ve nahiyelerden 768.681,59 lira doğrudan doğruya umumî merkeze gönderilerek toplanmıştı. Aynı yardıma gelince, dâhilden vuku bulan gıda maddeleri yardımı 2.177.140 kilo, 97.617 adet, 12.005 paket ve 534 kutu idi. Bu eşya içerisinde 748.084 kilo buğday, 247.478 kilo bulgur, 78.363 kilo kavurma, 173.646 kilo un, 74.055 kilo üzüm, 8.064 kilo zeytin, 9.044 kilo kuru meyve vesaire verilmişti.

Kullanılacak eşya olarak dâhilden toplanan yardım, eşyanın mahiyetine göre adet, kilo, parça ve çile olarak toplanmıştır. Bunlar: 84.378 adet, 27.554 kilo, 3.435 parça ve 1.306 çileden ibaretti. Bunlar arasında 3.291 battaniye, 93 çadır, 225 halı, 2.897 kilim, 443 seccade, 4.389 yatak, 6.116 yorgan, 27.554 kilo pamuk vardı.

Giyeceğe ait eşya ise 907.133 adet, 137.384 çift, 39.468 takımıdı. Bu eşya üzerindeki rakamlar şu şekilde idi: 49.560 çift ayakkabı, 30.773 ceket, 159.439 çamaşır, 80.481 çorap, 27.406 fanila, 57.505 gömlek, 13.531 kazak, 9.155 mintan, 5.978 manto, 10.212 palto, 23.146 pantolon, 383.187 muhtelif eşya.

Hariçten gelen yardımlardan gıda maddeleri: 54.988 kilo, 40.465 sandık, 9.086 çuval, 221 fiçi, 170 kutu ve 11 paketti. Bunlardan bazı rakamlar şöyleydi: 3.600 kilo kaşar, 7.483 sandık balık konserve, 8.708 sandık et konserve, 990 sandık öküz eti konserve, 18 sandık piliç konserve, 7.979 sandık süt hülâsası, 2.000 sandık hurma, 58 fiçi limon suyu, 6.806 sandık bisküvi, 3.888 kilo kavurma.

Yine hariçten gelen eşya: 24.636 adet, 390 çile, 60 paket, 6.000 yarda,¹⁴ 475 kutu, 8 000 metre, 137 sandık, 36 vagon, 3.642 ton, 523 metre mikâbı, 835 torba, 1.100 top olarak tasnif edilmişti. Bunların arasında 2.998 çadır, 8.000 metre çadır bezi, 36 vagon kereste, 3.642 ton kereste ve yine 523 metre mikâbı kereste vardı. 11.245 adet oluklu saç, 652 karyola da bu eşya arasındaydı.

Yine hariçten 307.316 adet, 8.340 takım, 52.335 çift, 28.373 parça, 141 paket, 22.575 metre, 1.943 grosi¹⁵ ve ayrıca 22 kilogram eşya gelmişti. Bu eşya arasında 29.802 battaniye, 1.864 metre battaniyelik kumaş, 21.512 manto, 42.025 kazak, 20.370 fanila, 16.441 çift ayakkabı vardı.

¹² TBMM Zabıt Ceridesi, C. 14, Devre 6, İctima 2, TBMM Matbaası, Ankara, 1940, s.60-62, Resmi Gazete, 30.11.1940, Sayı: 4674.

¹³ Bu konuda bazı vilayetlerimizden gelen yardımlar için bkz. BCA, 30 10 0 0/ 119 10 844; BCA, 30 1 0 0/ 77 5 482; BCA, 30 10 0 0/ 119 6 844; BCA, 490 1 0 0/ 1582 1 445; BCA, 30 10 0 0/ 119 11 844; BCA, 490 1 0 0/ 1584 3 462; BCA, 490 1 0 0/ 1583 2 456; BCA, 490 1 0 0/ 1584 3 462; BCA, 490 1 0 07 1584 1 459; BCA, 490 1 0 0/ 1585 1 470

¹⁴ Yarda: 0.915 santimlik uzunluk ölçüsüdür.

¹⁵ Grosi: On iki desteden meydana gelen düzine (144 tane)

Hariçten gelen eşya arasında büyük bir kısmı da tıbbî ecza idi. Uran, bu tıbbi yardımları Meclisten saymanın çok zor olduğunu ifade etmiştir. Yalnız bunların nitelik ve nicelik olarak çok önemli olduğunu özellikle vurgulamıştır.

Hilmi Uran'ın verdiği takdir ile Doğu vilayetlerinde vuku bulan zelzele felaketzedelerine yardım temini maksadıyla kurulan Milli Yardım Komitesinin faaliyetlerine artık son verilmesi ve bundan sonra komite namına gelecek olan yardımların Kızılay tarafından alınması istenmişti. Bu istek, Meclis Genel Kurulu tarafından kabul edilmişti.¹⁶

Bu rakamlardan da anlaşılacağı üzere gerek Türk milleti gerekse dış dünya bu felâket için adeta birbirleriyle yarışırmasına yardıma koşmuştu.

ULUSLARARASI İNSANİ YARDIM SEFERBERLİĞİ

Taziyeler

Deprem haber alınmasın ardından insanlık âlemi Türklerin bu zor günlerinde hemen taziye dileklerini Türk makamlarından muhataplarına iletmişlerdi. 31 Aralık'ta Ankara'dan alınan bilgiye göre bu tarihe kadar ABD Başkanı, Hollanda Kraliçesi, Fransa Cumhurbaşkanı, Romanya Kralı, İngiltere Kralı, İran Şahı, İtalya Kralı, Afganistan Kralı, İsviçre Konfederasyon Reisi, Elen Kralı, Bulgar Kralı, Polonya Cumhurbaşkanı, Macar Naibi, Yugoslavya Naibi, Şarki Ürdün Emiri, Suudi Arabistan Meliki tarafından Cumhurbaşkanı İsmet İnönü'ye teessür ve taziye telgrafları gönderilmişti.

31 Aralık tarihine kadar Başvekilimize Romanya, Yunanistan, Fransa, İngiltere, Mısır, Yugoslavya ve Afganistan Başvekillerinden taziye telgrafları gelmişti.

Yine 31 Aralık tarihine kadar Hariciye vekilimize Polonya Hariciye Nazırı, Milletler Cemiyeti Umumi Kâtibi, Arjantin, ABD, Çin Hariciye Nazırları ve Sovyet Büyük Elçisi taziyelerini bildirmişti.¹⁷

Hariciye vekiline daha sonra Irak, İspanya, Lüksemburg, İran, İsveç, Afganistan, Mısır Hariciye Nazırlarıyla, Norveç'in eski Ankara ve o tarihteki La Haye Elçisi, Reünyon adaları Müslümanları, Türk-Yunan Dostluk Cemiyeti tarafından şahısları ve hükümetleri adına taziyeler bildirilmişti.¹⁸

2 Ocak tarihinde İsmet İnönü'ye Mısır Hariciye Nazırı, Yunanistan Paris Sefiri, Süryani Ortodoks Antukyi ve bütün Şark Patriği İgnatis Abraham, Marunî Aptrişği, Filistin parti liderlerinden Ragıp Naşasıbi, Silistre Müslümanları Reisi İbrahim Halil, Üsküp Evkaf Reisi Şevki Remzi, Fransız Akademisi azasından Klod Farer, Cenevre Üniversitesi profesörlerinden Pitard ve Güney Afrika Müslümanları tarafından teessür ve taziye telgrafları gelmişti.¹⁹

3 Ocak'ta Japonya İmparatoru ile İsveç veliahdı Prens Adolf ve eşi Luise, Irak naibi kralı Abdülilah ve Suriye Başvekili Behic Khatif İnönü'ye taziye bildirmişlerdi. Yine bu tarihte Hint Ulema Cemiyeti Umumi Kâtibi Ahmed Said, Hariciye Vekili Saraçoğlu'na taziyelerini bildirmişti.²⁰

Yine 3 Ocak'ta Papa 12'nci Pie, Gandi, Eski Fransız Ataşemiliteri General Sarrau, Finlandiya Türkleri temsilcisi Zuhur Tahir, Peşaver muhalefet lideri Aurang Zebkhan, Hind Milli Kongresi adına Kongre Reisi Rajendraprasan, İndonisien Birliği, Şam'daki Hedet Sabie Reisi Abdurrahman Şahbender taziyelerini bildirmişlerdi.²¹

¹⁶ TBMM Zabıt Ceridesi, C. 14, Devre 6, İçtima 2, TBMM Matbaası, Ankara, 1940, s.60-62, Resmi Gazete, 30.11.1940, Sayı: 4674.

¹⁷ Akşam, 1 Ocak 1940.

¹⁸ Ayın Tarihi, 1 Ocak 1940.

¹⁹ Ayın Tarihi, 2 Ocak 1940.

²⁰ Ayın Tarihi, 3 Ocak 1940.

²¹ Ayın Tarihi, 3 Ocak 1940.

3 Ocak'ta Ankara'da İtalyan, ABD, Yunan, Yugoslav Büyükelçileri ile Macar Elçisi, Belçika, Japonya, İspanya, Çin Maslahatgüzarları Hariciye Vekili Şükrü Saraçoğlu'nu ziyaret ederek deprem dolayısıyla hükümetleri ve şahısları adına teessür ve taziyelerini bildirmişlerdi.

Yine Çin Milli Hükümeti Reisi Lin-Seng gönderdiği bir telgrafla şahsı ve Çin milleti namına taziyelerini bildirmişti.²²

6 Ocak'ta Norveç Kralı Haakon tarafından İsmet İnönü'ye teessür ve taziyeler telgrafları gelmişti. Yine bugün Kalkuta Merkezi Müslüman Cemiyeti Reisi Abdülhakim Gaznevi, Cape Town Kızılay Cemiyeti Kâtibi Faul Hassan, Deoband Darü'lulum Reisi Mehmed Tayyib, Bombay Belediye Reisi Aşağıtuagada İslam Cemaati Reisi, Haydarabad'da Novab Kanalyar Jung, Bethal İslam Birliği ile Madam Pittard'dan İsmet İnönü'ye taziyeler ve teessür telgrafları gelmişti.²³ Yine Amerika Sıhhiye Birliği, Birinci Zogu, Bhopal Nevvabı İnönü'ye telgrafla taziyelerde bulunmuştu.²⁴

Uluslararası Kuruluşlardan Yapılan Yardımlar

Gelen bu taziyeler telgraflarını daha sonra nakdi ve aynı yardım teklifleri ve yardımlar takip etmişti. Depremin hemen ardından Cenevre'deki Beynelmillel Yardım Birliği Reisi Mösyö Sıraoulo'dan alınan bir telgrafta Birliğin her türlü yardımda bulunmaya amade olduğu bildirilmişti. Ancak Türk Hükümeti, Birliğe teşekkür etmiş ve bu dostane tekliften Kızılay Cemiyetini haberdar etmişti.²⁵

Yine Beynelmillel Salibiahmer Komitesinin yardım teklifine de teşekkür edilerek esasen dost dünya milletleri tarafından gönderilen yüksek alaka ve yardım dolayısıyla ayrıca bir milletler arası yardım hareketini uyandırmaya ihtiyaç kalmadığı Kızılay tarafından cevaben bildirilmişti.²⁶ Türkiye'nin ihtiyaç olmadığını belirtmesine rağmen Beynelmillel Salibiahmer Cemiyeti, Türkiye felaketzedelerine yapılacak yardım hakkında Kızılay Cemiyeti ile görüşmek üzere 5 Ocak'ta Umumi Kâtibi Kond dö Rouge'i (B. Deruj) Cenevre'den Ankara'ya göndermişti. B. Deruj, aynı zamanda Beynelmillel Salibiahmer komitesini de temsil etmişti.²⁷ B. Deruj, iki günlük temasın ardından 9 Ocak'ta Ankara'dan ayrılmıştı. B. Deruj, hareketinden evvel Başvekil Refik Saydam tarafından kabul edilmişti. B. Deruj, Kızıllaç Cemiyetleri birliğinin Kızılaya müracaatla ne gibi yardımda bulunabileceği hakkında malumat istemişti. B. Deruj, Ankara'da Ulus gazetesinin sorularını cevaplamıştı. B. Deruj, röportajında Amerika Kızıllaç Umumi Reisi ve Birlik Reisi olan B. Norman Davis'in kendisini Türkiye Kızılayı ile bizzat temasa geçmeye ve bütün Kızıllaç cemiyetlerinin sempatisini getirmeye kendisini memur ettiğini belirtmişti. Ona göre bu felaket yalnız Avrupa'da değil kuzey ve güney Amerika milletleri arasında da büyük bir heyecan uyandırmış ve Türkiye'ye duyulan sempatiyi takviye etmişti. B. Deruj, Türkiye'de Türkiye Kızılay Cemiyeti ile nasıl bir iş birliği yapılabileceği konularında görüşmelerde bulunduğunu söylemişti. B. Deruj, Türk Kızılayının muazzam gayretler sarf etmiş olduğunu gördüğünü ve hayran kaldığını belirtmişti. B. Deruj, yine Türk Kızılayının gerek halktan gerekse hükümetten gördüğü itimadın büyüklüğünü ve halkın yardım hususunda yaptığı fedakârlıkları takdirle müşahade ettiğini, bu milli tesanüt yarışında görülen bazı sahnelerin kendisini derinden etkilediğini söylemişti.²⁸

Yine uluslararası kuruluşlardan Milletler Cemiyeti Sıhhiye Dairesi, 12 Ocak'ta Türkiye'ye aşı ve serum göndereceğini bildirmişti.²⁹ Nitekim 27 Ocak tarihli gazetelerden zikredilen Dairenin Kızılay kurumuna 35.000 doz antistreptolyique ve 500 antiganrenö serum gönderdiğini anlıyoruz.³⁰

Depremin ardından birçok devletin önce taziyeler telgrafları ardından da aşağıda tek tek göreceğimiz üzere bu zor günlerinde Türklerin acılarına ortak olarak yanında olması gerçekten insanlık adına takdire şayan bir durum olmuştur. Uluslararası kuruluşların ve diğer milletlerin

²² *Akşam*, 4 Ocak 1940.

²³ *Akşam*, 7 Ocak 1940.

²⁴ *Akşam*, 16 Ocak 1940.

²⁵ *Akşam*, 30 Aralık 1939.

²⁶ *Ayın Tarihi*, 3 Ocak 1940.

²⁷ *Akşam*, 6 Ocak 1940.

²⁸ *Ulus*, 10 Ocak 1940.

²⁹ *Akşam*, 13 Ocak 1940.

³⁰ *Akşam*, 27 Ocak 1940.

Türklerin acılarına ortak olmak için imkânları nispetinde adeta birbirleriyle yarışması, geçmişte Türklerin o milletlerin zor günlerinde yanında yer almasının da etkili olduğunu söyleyebiliriz.³¹

Avrupa Kitasından Yapılan Yardımlar

Bu deprem felaketinde en çok yardımını gördüğümüz devletlerden biri İngiltere olmuştur. İngiltere ile geçmişte dönem dönem hasım olsak da iki devlet arasında deprem felâketinin yaşandığı günlerde dostluk ilişkileri mevcuttu. Hatta 19 Ekim 1939 tarihinde Türkiye, İngiltere ve Fransa arasında kısa süre önce başlamış olan Dünya harbi için Ankara İttifak Antlaşması imzalanmıştı.³² Türkiye'ye yönelik bu iki devletin yapacağı yardımlarda bu dostluk ve müttefiklik ilişkisinin elbette ki payı büyüktü. Ancak bu yardımlarda geçmişte bu devletlerarasındaki insani yardım alış verişinin de etkisi olsa gerektir. Zira 1800 yılında İngiltere'de şiddetli halk arasında büyük sıkıntı ve ıstırapa yol açan kıtlık sebebi ile İstanbul'dan buğday talep edilmişti. Bu talebe Padişahın hattı ile olumlu karşılık verilmişti.³³ Yine İngiltere'nin kontrolündeki yerlerden İrlanda'da 1847 yılında meydana gelen kıtlık sebebiyle Osmanlı Devleti'nin yaptığı yardımdan dolayı ülkenin soyluları, ileri gelenleri ve halkı teşekkür mektubu göndermişlerdi. Mektupta Osmanlı'nın bu davranışı sayesinde pek çok kişinin ferahlanmış ve ölümden kurtulmuş olduğu ifade edilmişti.³⁴

İngiltere'den depremin ardından 29 Aralık'ta Kral Georges, Başbakan Chamberlain ve Hükümetten taziye telgrafi gelmişti.³⁵ Bütün İngiliz gazeteleri 28 Aralık tarihli sayılarında Anadolu'daki deprem felaketinden teessüfle bahsetmişti. Bu hadiseye birinci sayfalarında yer vermişlerdi. Bilhassa Times, Daily Telgraf, Mançestes Guardian bu felaket münasebetiyle makaleler yazarak Türkiye'nin elemine iştirak etmişlerdi.³⁶ 29 Aralık tarihinde Times gazetesinde deprem münasebetiyle "*Felaket büyüktür, fakat Türkler bunu metanetle karşılayacaklardır*" başlıklı bir makale yayınlanmıştı. Makalede depremin ne kadar büyük ve yıkıcı bir deprem olduğundan bahsedildikten sonra soğuk hava şartlarının bu depremin yaralarını sarmayı ne kadar zorlaştırdığından da bahsedilmekteydi. Makalede Türkiye'nin eski Türkiye olmadığı, yapmış olduğu demiryolu ve dayanıklı şoseleri sayesinde bir an önce depremezelerin yardımına koşacağından bahisle Türklere övgüler yağdırılmaktaydı.³⁷

İngiltere Hükümeti hemen bu günlerde 25.000 İngiliz lirası bağışlamıştı.³⁸ Yine 30 Aralık'ta Kahire'den alınan bilgiye göre Mısır'daki İngiliz kuvvetleri kumandanı General Wilson, Anadolu'ya 20 büyük askeri çadır ile İngiliz askerlerinin verdiği 100 İngiliz lirasını göndermişti. General Wilson, Türkiye depremezeleri için daha geniş bir yardımda bulunmak üzere Prens Mehmet Ali ile teşriki mesai etmişti.³⁹

31 Aralık'ta Anadolu Ajansından alınan bilgiye göre vapurları Türkiye ile seyrüsefer yapan Papayani, Ellerman, Ellermanns Wilson, Westcott Laurance, Olivier isimli kumpanyalar depremezeler için Adliye Vekili eski Londra Büyükelçisi Fethi Okyar vasıtası ile toplamda 2.550 lira yardım göndermişlerdi.⁴⁰ 3 Ocak'ta İngiliz Hükümeti, Türkiye emrine bir hastane gemisi teklif etmişti. Ancak Türk hükümeti teşekkür ederek kabul etmemişti.⁴¹

3 Ocak'ta İngiliz Kızılaç Cemiyeti, Türk Kızılay Cemiyetine zelzele felaketzedeleri için nakil ve ilaç olarak 1.000 İngiliz lirası göndermişti.⁴² Türkiye felaketzedelerine yardım için Lord

³¹ Türklerin hem bu deprem öncesi hem de bu deprem sonrası insanlığın zor günlerinde yapmış olduğu insani yardımlardan bazı örnekler için bkz. Osmanlı'dan Günümüze İnsani Diplomasi Cihan-penâh, Başbakanlık Devlet Arşivleri Genel Müdürlüğü Yay., İstanbul, 2016.

³² Fahir Armaoğlu, *20. Yüzyıl Siyasî Tarihi 1914-1980*, İş Bankası Kültür Yay., s. 407.

³³ *BOA*, HAT, 1478/16.

³⁴ Osmanlı'dan Günümüze İnsani Diplomasi Cihan-penâh, Başbakanlık Devlet Arşivleri Genel Müdürlüğü Yay., İstanbul, 2016, s.79.

³⁵ *Son Posta*, 30 Aralık 1939; *Akşam*, 31 Aralık 1939.

³⁶ *Akşam*, 29-30 Aralık 1939.

³⁷ *Akşam*, 3 Ocak 1940.

³⁸ *Akşam*, 30 Aralık 1939.

³⁹ *Akşam*, 31 Aralık 1939.

⁴⁰ *Akşam*, 1 Ocak 1940.

⁴¹ *Ayın Tarihi*, 4 Ocak 1940.

⁴² *Akşam*, 4 Ocak 1940.

Lloyd'un ve Sir George Clarc'ın riyasetinde komisyon kurulmuştu. Komisyon teşekkül eder etmez paltolar ve elbise yardımları yapılmaya başlanmıştı.⁴³

İki ülke arasında bu şekilde yardım alış verişleri devam ederken 9 Ocak'ta İngiltere, Fransa ve Türkiye arasında bir iktisadi antlaşma imzalanmıştı.⁴⁴ Bu antlaşmanın imzalanmasından sonra İngiliz Başbakanı Chamberlain Türkiye'den "alicensab bir dost" diye bahsetmişti. Bu ifade 10 Ocak tarihli Ulus gazetesinde büyük puntolarla kendine yer bulmuştu.⁴⁵ İngiltere Hükümetinin göndermek istediği 25 bin İngiliz liralık ilaç ve tıp levazımını Türk Hükümeti kabul etmişti. Bu yardım daha önceki nakit olarak gönderilen 25 bin İngiliz lirasından hariçti. İlaç ve diğer lüzumlu eşya getirmekte olan Visamiral Taweyl'in idaresindeki Galatea isimli İngiliz kruvazörü ile Antemor adlı muavin kruvazörü 13 Ocak'ta birbirini takiben İskenderun'a ulaşacaktı. Bu gemilerin getirdiği sıhhi malzeme, giyecek vesaire miktarı 650 tondur.⁴⁶ Ayrıca Galetea adlı kruvazör ile bir hastane gemisi İskenderun'a gelmişti.⁴⁷ 15 Ocak tarihli gazetelere baktığımızda İngiltere'nin gönderdiği 200 çadır İskenderun'a gelmiş ve Kızılay tarafından teslim alınmış olduğunu görüyoruz.⁴⁸ 16 Ocak tarihinde İngiltere'de Avam kamarasında Chamberlain Türkiye'de yaşanan depremden sonra İngiltere ve Fransa'nın Türkiye'nin yardımına ortak olduklarını ve iki hükümetin daha müessir yardımda bulunmak arzularını Türkiye'ye bildirmiş olduklarını ilave etmişti.⁴⁹ Aynı gün İngiltere Büyükelçiliği İngiltere Hükümetinin felaketzedeler için 29 bin ceket, 12 bin pantolon ve bir miktar seyyar fırın ile 800 ton yiyecek vermek arzusunu Hariciye vekâletimize bildirmişti.⁵⁰

İngiliz hükümetinin bu desteği İngiltere'de yardımlara da yansiyacaktı. İngiliz-Türk yardım komitesi Reisi Lord Lloyd tarafından radyoda yardım için bir hitabede bulunulmuştu. Bunun üzerine 17 Ocak'ta Saint-Thomas hastanesine binlerce paket gelmişti.⁵¹ İngiliz-Türk yardım cemiyetinin Anadolu zelzele kurbanları için göndermiş olduğu eşyanın dağıtımına yardım etmek üzere Türk hükümetinin muvafakati ile Sir Deeds ve Profesör Garstang 22 Ocak'ta Türkiye'ye hareket etmişti. Bu görevliler Kızılay ile istişare ederek şehirlerin ve köylerin yeniden imarı konusunda Türk Hükümetine yardımcı olacaklardı. Felaketzedelere elbise ve sair eşyanın toplanmasına İngiliz-Türk komitesi devam etmekteydi.⁵² 24 Ocak tarihinde Londra'dan İngiliz-Türk yardım komitesi tarafından toplanan 80 tonluk giyecek yola çıkarılmıştı. Bununla 30 bin kişiyi giydirmek mümkündü.⁵³

İngiliz yardım komitesi namına General Deeds,⁵⁴ 28 Ocak tarihinde İstanbul'a gelmişti. General istasyonda yaptığı konuşmada kendisinin hareket ettiği gün 15 bin İngiliz lirası toplandığını ve teberruların devam ettiğini söylemişti.⁵⁵ İngiltere'den yapılan yardımlara ilave olarak İngiltere Harbiye Nezareti 800 ton gıda maddesi yardımında bulunmuştu.⁵⁶

General Deeds, 30 Ocak'ta Ankara'ya gelmişti. Burada Meclis Başkanı, Başvekil, Sıhhiye vekili ve Kızılay Başkanı ile görüştüğünden sonra 1 Şubat'ta Sivas'a hareket etmişti.⁵⁷ General daha sonra Sivas'tan Erzincan'a, oradan Tokat ve Amasya'ya gidecekti. İmkân bulursa felakete uğrayan

⁴³ Akşam, 7 Ocak 1940.

⁴⁴ Bu antlaşmaya göre Fransa ve İngiltere Türkiye'den 10 milyon liralık Türk malı alacaklardı. Bununla birlikte Türkiye'de İngiltere'den 15 milyon sterlinlik borç karşılığı altın alacaktı. Bkz. Ulus, 15 Ocak 1940.

⁴⁵ Ulus, 10 Ocak 1940.

⁴⁶ Akşam, 13 Ocak 1940.

⁴⁷ Akşam, 17 Ocak 1940.

⁴⁸ Akşam, 15 Ocak 1940.

⁴⁹ Ulus, 17 Ocak 1940.

⁵⁰ Akşam, 17 Ocak 1940.

⁵¹ Akşam, 18 Ocak 1940.

⁵² Akşam, 23 Ocak 1940; Son Posta, 26 Ocak 1940.

⁵³ Akşam, 25 Ocak 1940.

⁵⁴ General daha önce Türkiye'de 1911-1914 yılları arasında Dâhiliye Nezaretinde jandarma ve mülkiye müfettişi olarak Bursa'da görev almış ve Türkçeyi ve Türkleri çok iyi bilen bir isimdi. Bkz. Akşam, 30 Ocak 1940.

⁵⁵ Akşam, 29 Ocak 1940.

⁵⁶ Ayın Tarihi, 30 Ocak 1940; Cumhuriyet, 31 Ocak 1940.

⁵⁷ Akşam, 31 Ocak 1940.

büyük köyleri ziyaret edecekti.⁵⁸ Deeds ilk ziyaret noktası Erzincan'dan ayrılırken intibalarını soranlara “*Hükümet tarafından alınan tedbirler çok isabetli ve yerindedir*” demişti.⁵⁹ General Deeds, 6 Şubat'ta Tokat'a gelmişti. Burada vali ile görüşmüş, hastaneye giderek depremde yaralananları ziyaret etmiş, buradan Turhal'a geçmişti.⁶⁰ Deeds, 7 Şubat akşamı Samsun'a geçmişti. Samsun vilayeti dâhilinde deprem tahribatı ile depremedelerin vaziyetlerine çok yakın alaka gösteren General, dolaştığı yerlerde Hükümetin ve Kızılayın yaptığı yardım işlerinin son derece iyi olduğu görmeye mütehassıs olmuş ve Türk milletine İngilizlerin sempatilerini getirdiğini söylemişti. General, beraberindeki zevat ile buradan Amasya'ya hareket etmiş,⁶¹ 8 Şubat'ta Erbaa ve Samsun ziyaretlerinin ardından⁶² 9 Şubat'ta Ankara'ya dönmüştür.⁶³

General Deeds, Ulus muhabeirine verdiği mülakatta gezdiği yerlerde Kızılay teşkilatının faaliyeti ve gayretini çok fena havalara rağmen “*büyük memurlardan en küçük memurlara kadar gösterilen fedakârâne çalışmalara şahit oldum*” diye takdir ve hayranlığını ifade etmişti. General yine Kızılayın en ücra köylere kadar Erzincan'a yardım ulaştırdığına şahit olduğunu söylemişti. General, 9 gün süren bu seyahatinin ardından bütün memleketi yasa bürüten zelzele afetinin dünya ölçüsünde büyük bir felaket olduğunu teslim etmiş bu ulaşım ve kış şartlarına rağmen yardımların mükemmel bir surette ulaştırıldığını söylemişti.⁶⁴

İngiliz-Türk yardım heyetinin ikinci mümessili Liverpool Üniversitesi profesörlerinden John Garstang, İngiliz bandıralı Kavak vapuru ile 7 Şubat'ta İstanbul'a gelmişti. Profesör ile birlikte yardım komitesinin hazırladığı 14.000 parça muhtelif yardım eşya da gelmişti. Bu eşya arasında 500 İngiliz liralık tıbbi ecza da vardı. Profesör daha önce Anadolu'daki muhtelif arkeolojik alanlarda çalıştığı için Türkiye'ye yabancı değildi. Profesör geldiğinde, daha önce gelen General Deeds ile birlikte Ankara'da bir rapor ve çalışma programı hazırlayacağını söylemişti.⁶⁵ Bu iki isimden General Deeds 12 Şubat'ta Başvekil tarafından kabul edilmiş ve akşam radyoda bir konferans vermiştir. Bu konferansta Deeds, gerek Hükümetin gerekse Kızılayın çalışmalarından takdirle bahsetmişti. General, 13 Şubat'ta Londra'ya gitmek üzere Ankara'dan⁶⁶ 16 Şubat'ta da İstanbul'dan hareket etmiştir.⁶⁷ Deeds, Türk Hükümeti ve Kızılayının bu felaket karşısındaki takdire şayan çalışmaları hakkında ülkesinde de açıklamalarda bulunmuştu.⁶⁸

İngiliz yardımları sonraki günlerde de devam etmişti. Felaketzedeler için İngiltere'den İskenderun'a 19 Şubat'ta çıkarılan ve burada Kızılay eliyle dağıtımı yapılan erzaktan iki vagon içinde 177 çuval un, 83 sandıkta ikişer buçuk kiloluk 1.992 kutu gravyer peyniri, 55 sandıkta bin 650 kutu marmelat, 20 çuval şeker, 10 çuval fasulye, 14 çuval bezelye, 5 çuval pirinç ve 2 çuval tuz Adana'ya gönderilmiştir.⁶⁹

Görülüyor ki İngiliz Hükümeti ve halkı Türk halkının bu zor günlerinde adeta seferber olmuşlardı. Ancak daha önce de belirttiğimiz gibi Türkler de İngilizlere zor zamanlarında yardımcı olmaktan bir an bile geri durmamıştı. Nitekim bu 1939 felâketinin ardından 1947 yılında İngiltere'de su baskınlarından zarar görenlere Türk Hükümeti ve Kızılay tarafından yardım edilmişti. Bu yapılan yardımlar münasebetiyle İngiltere Kızılhaçı Reisi Lord Woolton'dan Kızılay Başkanına teşekkür mektubu gönderilmişti.⁷⁰

Türk halkının yaralarını sarmak için yardıma koşan ülkelerden biri de Fransa idi. Fransa ile zor zamanlarda insani yardım ilişkimiz daha öncelere dayanmaktaydı. Örneğin 1856 yılında

⁵⁸ *Akşam*, 1 Şubat 1940.

⁵⁹ *Ayın Tarihi*, 5 Şubat 1940; *Akşam*, 6 Şubat 1940.

⁶⁰ *Akşam*, 7 Şubat 1940.

⁶¹ *Ayın Tarihi*, 8 Şubat 1940.

⁶² *Akşam*, 9 Şubat 1940.

⁶³ *Akşam*, 10 Şubat 1940.

⁶⁴ *Ulus*, 11 Şubat 1940.

⁶⁵ *Akşam*, 8 Şubat 1940; *Cumhuriyet*, 8 Şubat 1940.

⁶⁶ *Akşam*, 13 Şubat 1940

⁶⁷ *Akşam*, 17 Şubat 1940

⁶⁸ *Ulus*, 23 Şubat 1940

⁶⁹ *Ayın Tarihi*, 19 Şubat 1940; *Vakit*, 20 Şubat 1940

⁷⁰ *BCA*, 30.10- 179.236.12

Fransa'da nehir taşkınlarından zarar gören halka Sultan Abdülmecid tarafından yardım olmak üzere 40 bin frank ihsan buyurulmuştu.⁷¹ Bununla birlikte Yanya valisi ve defterdarı ile sair memurlar da para yardımında bulunmuştu.⁷²

Fransa'da Anadolu depremi duyulur duyulmaz büyük bir teessür uyandırmıştı. Paris radyosu 29 Aralık tarihli neşriyatında buna tercüman olmuş ve Fransa'nın "*dost ve asil Türk milletinin elemine tamamen iştirak ettiğini*" bildirmişti. Radyonun tebliğine göre Fransız hükümeti depremzedelere çabuk ve müessir yardım için Fransız Salibiahmeri ile temas etmişti. Fransız Cumhurbaşkanı B. Lebrun, İsmet İnönü'ye 29 Aralık'ta bir telgraf çekerek teessür ve taziyelerini iletmişti.⁷³ 30 Aralık tarihinde Anadolu Ajansının Paris'ten bildirdiğine göre Fransa'da Türkiye'nin lehine gerek Fransız Parlamentosu gerekse Fransız gazeteleri tarafından yoğun bir ilgi gösterilmişti. Ayan Meclisinin 29 Aralık tarihli toplantısında Ayan Reisi Yeanneney, Fransa'nın derin taziyelerini Türkiye'ye arz etmiş ve buna Hükümet namına Daladier de iştirak etmişti.

Gazeteler, Türkiye'ye bu müthiş felaketten sonra yalnız taziyeye değil bütün Akdeniz limanlarında hazır bulunan sıhhi heyetlerin yardıma geçmesini ve acıları hafifletmek ve insan hayatlarını kurtarmak için derhal Türkiye topraklarına gitmeleri lüzumunu yazmışlardı. Gazeteler yine Fransız halkı arasında geniş bir iane açılmasını ve bu suretle yalnız insani duyguların değil müttefiklerin Türkiye'ye olan hararetili hislerinin de ispat edilmesini istiyorlardı.

30 Aralık tarihinde Fransa'da Ayan Meclisinin açılışında Daladier, Hükümetin zelzele kurbanı Türk halkı lehine tahsisat verilmesi için bir kanun projesi hazırladığını söylemiş ve demişti ki: "*Büyük Britanya Başvekili Chamberlain bu tesanüt tezahüründe iki memleketin iştirak ettiğini görmek kendi hükümetince de arzu edildiğini bana bildirmiştir. Binaenaleyh onun namına ve mütesanit her iki hükümet namına söyleyebilirim ki, gerek Fransız ve gerek İngiliz hükümetleri tarafından bu ahali lehinde aynı gayret sarf edilecektir. Arzusunun isaf edildiğini Chamberlaine bildirmeme Ayan Meclisinin salahiyet vermek hususunda mutabık bulunacağı şüphesizdir.*" Ayan Meclisi, Başvekilin bu teklifine derhal ve müttefikank alkışlarla karşılık vermişti. 30 Aralık'ta İngiltere, Türkiye felaketzedeleri için 25 bin sterlin yardım edeceğini açıklarken Fransa da 5 milyon frank teberru edeceğini Fransız Başvekili Daladier tarafından duyurulmuştu.⁷⁴

Türkiye felaketzedelerine Fransa hükümetinin bu yardımının ardından gazetelerin de çağrısıyla ilerleyen günlerde hem hükümet hem de Fransız halkı daha fazla yardım etmenin çabası içerisinde olacaktı. Fransa'nın en büyük şehirlerinden Marsilya'da hemen depremin ilk günlerinde⁷⁵ yardımda bulunmak üzere "Müstemlekeler ve Ecnebi Memleketlere İhracatı Kolaylaştırma Merkezi" komitesi tarafından bir iane listesi açılmıştı.⁷⁶ Yine bu ilk günlerde Suriye'deki Fransız Askeri Kumandanlığı Kızılaya üç yüz çadır ve 5.000 battaniye hediye etmişti. 3 Ocak tarihli Anadolu Ajansı haberinden anladığımız göre Fransız Hükümeti, Suriye'den hediye edilecek çadırların Halep'ten satın alınması için Kızılay emrine 200 bin franklık bir kredi açmıştı.⁷⁷ Fransız Şark Orduları Kumandanlığı tarafından gönderilen hediye çadır ve battaniyeler 12 Ocak tarihinde Yüzbaşı Butman tarafından Suriye'den Adana'ya getirilmiş, Adana valisine teslim edilmişti.⁷⁸ Daha sonra yine Fransa Şark Seyyar Kuvvetleri Kumandanı General Massier'in teşebbüsü üzerine bu kuvvetler efradı arasında yapılan bir kolekt neticesinde 1.956 Türk lirası toplanmış ve Ankara'ya gönderilmişti.⁷⁹

Yine bugünlerde Paris'te bulunan B. Gülbenkyan, yardım olmak üzere Adliye Vekili Fethi Okyar delaletiyle 1.000 İngiliz lirası göndermişti. Bundan başka Mister Ernest Oriver, Mister

⁷¹ BOA, İ. HR, 132/6789

⁷² BOA, HR. MKT, 161/90-2; BOA, A. AMD, 77/79

⁷³ Akşam, 29-30 Aralık 1939

⁷⁴ Akşam, 31 Aralık 1939.

⁷⁵ Bu komitenin açıldığını 1 Ocak tarihli ajans haberlerinden anlamaktayız. Bkz. Akşam, 2 Ocak 1940.

⁷⁶ Ayın Tarihi, 1 Ocak 1940.

⁷⁷ Akşam, 4 Ocak 1940.

⁷⁸ Akşam, 12 Ocak 1940.

⁷⁹ Akşam, 1 Mart 1940.

Ellermann Vilson Lina, Mister Papayani Lina, Mister Westeat Lina tarafından Fethi Okyar delaletiyle beş yüz onar Türk lirası bağışlanmıştı.⁸⁰

Fransız gazeteleri yapılacak yardımlara halkın ilgisini canlı tutmak ve halkın birçok farklı kesimini bu yardım seferberliğine katmak için ilerleyen günlerde de yayınlarında Türkiye felaketzedelerine yer vermişti. Örneğin Fransız muharrirlerinden Madam Marie-Edith de Bonneuil, Anadolu zelzele felâketi münasebetiyle Paris'te çıkan Journal gazetesinde "*Türkiye'ye yardım etmek lâzımdır. Bu sadık ve emin memleket, dostlarının alicenabane yardımına güvenmelidir*" başlığıyla yazdığı bir makalede, Fransız kadınlarına hitap ederek halkı iane vermeye davet ediyordu. Yazar Fransız kadınlarına, dost Türklerin bu zor günlerinde akla gelebilecek her şeyin yardım olarak verilebileceğini belirttiikten sonra yazısını, "*Türkiye, Fransa, İngiltere, tek bir kalp, tek bir millet teşkil ederler*" cümlesi ile sonlandırmıştı.⁸¹

11 Ocak tarihinde Fransa'nın Ankara Büyükelçisi B. Massigli Fransız Büyükelçiliği memurları namına yardım komitesine 500 lira vererek Hükümetinin başlattığı bu yardım kampanyasına Türkiye'den destek vermişti.⁸²

Fransa devlet olarak yaptığı yardımlardan tatmin olmamış ve ilerleyen günlerde bu yardımın kapsamını daha da genişletme kararı almıştı. 17 Ocak'ta, yardım toplamak üzere Fransa Cumhurbaşkanı B. Albert Lebrun'un riyasetinde Fas Sultanı, Tunus Beyi ve Fransız İmparatorluğu'na mensup birçok yüksek zevatın iştiraki ile yüksek bir komite teşekkül etmişti. Diğer taraftan Fransız Hükümeti evvelce yaptığı beş milyon franklık yardıma ilaveten yeniden on ila 12 milyon frank arasında bir yardıma bulunmaya karar vermiştir.⁸³ 25 Ocak tarihinde Paris'ten alınan bilgiye göre resmi gazetede yayınlanan bir kararname ile Anadolu depremzedelerine yardım için Başvekil ve Hariciye vekili emrine 15 milyon frank verilmişti.⁸⁴ Aynı gün, 25 Ocak tarihinde Fransa'dan 14 balya eşya da Türkiye'ye gelmişti.⁸⁵

Avrupa devletlerinden Türkiye depremzedelerine yardım eden bir diğer devlet Almanya idi. Almanlar da geçmişte zor günlerinde Türklerin yardımına mazhar olmuştu. 1868 yılında Prusya'da kıtlık yaşanmıştı. Bu kıtlığa yardım olarak hasılatı Doğu Prusya ahalisinin uğradıkları kıtlıktan dolayı acılarının dindirilmesine vesile olmak üzere Prusya Kraliçesinin kraliyet sarayında tertip ettirmiş oldukları hayır çarşısında Padişah adına bazı hediyeler satın alınarak yardım edilmişti.⁸⁶ Yine 1891 yılında Almanya'nın Jena şehrinde Saale nehrinin taşması yüzünden zarar gören ahaliye Osmanlı Padişahı ve aile fertlerinden toplamda 750 Osmanlı lirası bağışlanmıştı.⁸⁷

Almanlar bu yardımı unutmamış olmalı ki Türkiye ile İngiltere ve Fransa arasında ittifak antlaşması yapılmış olmasına rağmen bu doğal felaket karşısında bizim yanımızda yer almışlardı. 29 Aralık'ta Büyükelçi Von Papan, bu felaketten dolayı Alman Hükümetinin taziyelerini yazılı olarak Hariciye Vekili Şükrü Saraçoğlu'na bildirmek üzere talimat almıştı.⁸⁸ Von Papan 7 Ocak'ta Hariciye Vekili Şükrü Saraçoğlu'nu ziyaret etmişti. Ziyarete Alman Kızılhaç Cemiyetinin felaketzedeler için sıhhi levazım göndermek üzere hazır bulunduğunu ve bunların tayyare ile sevk edileceğini bildirmişti.⁸⁹ Almanya'dan tıbbi ecza malzemeleri tayyare ile Berlin'den İstanbul'a 9 Ocak'ta gönderilmişti. Diğer taraftan Almanya Büyükelçisi Von Papan, Türk Hariciye Vekâletine müracaat ederek İstanbul'da bulunan Alman hastanesinin bütün boş yerlerinin yaralıları tahsis edildiğini bildirmişti. Almanya'nın bu hareketi Hükümet tarafından teşekkürle karşılanmıştır.⁹⁰

⁸⁰ *Akşam*, 5 Ocak 1940.

⁸¹ *Akşam*, 11 Ocak 1940.

⁸² *Akşam*, 12 Ocak 1940.

⁸³ *Akşam*, 18 Ocak 1940.

⁸⁴ *Akşam*, 25 Ocak 1940.

⁸⁵ *Akşam*, 26 Ocak 1940.

⁸⁶ BOA, İ. HR, 230/13541.

⁸⁷ BOA, Y. MTV, 47/189-3; Y. A. HUS, 247/56.

⁸⁸ *Akşam*, 30 Aralık 1939.

⁸⁹ *Ayın Tarihi*, 7 Ocak 1940.

⁹⁰ *Ayın Tarihi*, 9 Ocak 1940.

Yine 11 Ocak'ta Berlin'deki Türk kulübünde bir toplantı yapılmıştı. Toplantıda Berlin Büyükelçisi Hüsrev Gerede deprem hakkında bir konuşma yapmıştı. Bu toplantıda, ilk yardım olmak üzere 6.000 mark teberru edilmiş ve bu para Konsolosa verilmişti. Almanya'daki diğer Konsolosluklarda da teberru kabulüne başlanmıştı. Birçok hayırsever Türk dostu Almanlar da teberruda bulunmaktaydı.⁹¹ Daha sonraki günlerde Almanya'dan tayyare ile gönderilen 6 sandık ve 2 paket sıhhi malzeme ve eczadan başka 17 Ocak'ta trenle iki sandık sıhhi malzeme ve ilaç da gelmişti.⁹²

Türkiye'de yaşanan deprem felâketine gerek hükümet gerekse halkın önemli bir kesimi olarak en çok yardım etmeye çalışan devletin Yunanistan olduğunu söylemek yanlış olmayacaktır.

Yunanistan, Türkiye'deki felaketzedeler için ilk etapta acilen 10 bin liralık ilaç gönderme kararı almıştı.⁹³ Yine 30 Aralık tarihinde Yunan Kızılhaç Cemiyeti, Türkiye Kızılay Cemiyetine bir telgraf göndererek felaket mıntikasına doktor ve hastabakıcılardan mürekkep bir sıhhi heyet göndermeye hazır olduğunu bildirmişti. Yunan Başvekil, hükümet namına tahsis ettiği on bin liradan başka felaketzedelere yardım için halk arasında iane defterleri açılmasını emretmişti.⁹⁴ Yunan Hükümetinin yardım olarak heyetle birlikte bir seyyar hastane gönderme jestine Türk Hükümeti 4 Ocak'ta teşekkür etmiş ve şimdilik buna lüzum olmadığını bildirmişti.⁹⁵

Yunan Hükümeti bu şekilde Türkiye'deki felaketzedelerin yardımına koşarken aynı zamanda Yunan basını da Hükümeti gibi Türk halkına destek vermeleri için halkı yardıma çağırıyordu. Bugünlerde Yunan gazeteleri, Anadolu zelzelesi münasebetiyle "*kardeş ve müttefik Türk milleti*" hakkında hararetle makaleler yazmaya devam ediyor, harap olan yerlerin resimlerini basıyorlardı. Gazetelerde Türklerden "*kardeş*" diye bahsedilmesi gerçekten çok önemli ve anlamlıydı. Elefron Vima gazetesi: "*yardım işlerinin fevkalade müşkül şartlara rağmen büyük bir süratle temin edilebilmiş olması, Türk devlet teşkilatının ne kadar mükemmel olduğunu ispat eder. Felakete uğrayanlar için zaruri ihtiyaç maddelerinin satın alınması için Yunanistanca verilen on bin Türk lirasından başka Yunan halkı arasında bunlar için iane toplanacaktır. Yunan Kızılhaçı, Kızılaya hizmetlerini arz eylemiştir*"⁹⁶ diyerek Türk devletinin bu zor günlerde verdiği mücadeleden övgüyle bahsetmişti.

Hükümetin ve gazetelerin çağrıları Yunan toplumunda hemen karşılık bulmuştu. Atina'da Votonicho ve Saint-Marcella mahalleleri halkı adına Antoin İalouwsı, Andre Pandibades ve Sravros Casteropoulos tarafından Cumhurbaşkanı İnönü'ye gönderilen bir mektupta duyulan teessür ifade edilmiş ve taziye de bulunulmuştur. Yine yardım olmak üzere Atina'da fabrikatör Bodosaki, şahsı namına 1.000 dolar ve fabrikası namına da 5.000 dolar teberru eylemişti.⁹⁷ Yardım çağrısına halkın ilgisi öylesine fazlaydı ki 11 Ocakta Atina'dan alınan bilgiye göre Yunan Başvekili Metaksas, Anadolu zelzelesi felaketzedelerine yardım etmek için bir yardım komitesi teşkilini tasvip etmişti. Yunan Millî İktisat eski Nazırı ve Proia gazetesinin sahibi B.Basmacıoğlu'nun riyasetinde kurulan bu heyete birçok Yunan şahsiyeti girmişti. Komite, Yunan Sıhhiye Nazırı B. Krimbas'ın riyasetinde ilk toplantısını yaparak mesaisine başlamıştı. Bu münasebetle Başvekil Metaksas, Yunan milletine hitaben bir beyanname neşretmişti. Beyannamede dost ve asil Türk milletine kardeşlik rabıtalrı ile bağlı bulunan Yunan milletinin Anadolu'daki zelzele felaketini büyük bir teessürle öğrendiğini kaydettikten sonra diyordu ki: "*Eminim ki her Yunanlı kendi öz vatandaşlarına yardım eder gibi bu ianeye koşacaktır.*" Yapılan yardımlar Yunan Millî Bankası ile şubeler, Yunanistan'daki mahallî ticaret ve sanayi esnaf odaları, Türk-Yunan ticaret birliği tarafından kabul edilmekteydi.⁹⁸

Yunan Başvekili Metaksas'ın Türk halkına yardım edilmesine dair beyanatu Meriç nehrinin karşı kıyısında hemen takdirle karşılanmıştı. İktidara yakın gazetecilerden Falih Rıfkı Atay, her iki memlekette Yunanistan-Türkiye yakınlığını hazırlayanların övünmeye değer bir eser vücuda

⁹¹ *Akşam*, 12 Ocak 1940.

⁹² *Akşam*, 18 Ocak 1940.

⁹³ *Akşam*, 30 Aralık 1939; *Son Posta*, 30 Aralık 1939.

⁹⁴ *Akşam*, 31 Aralık 1939.

⁹⁵ *Akşam*, 5 Ocak 1940.

⁹⁶ *Akşam*, 2 Ocak 1940.

⁹⁷ *Akşam*, 6 Ocak 1940.

⁹⁸ *Akşam*, 12 Ocak 1940.

getirdiklerini memnuniyet ifadeleriyle belirtmişti.⁹⁹ İkdâm gazetesinden Abidin Daver “Yunan milletine teşekkür ederiz” başlığı altında felaket esnasında Elenlerin ıstıraplarımıza ortak olması hususunda gösterdiği samimiyeti kaydetmiş ve ilk günden beri Yunanistan'ın Türk milletinin yardımına koşarak hem kara gün dostu olduğunu hem de Elen milletinin yüksek bir insanlık ve şefkat duygularına sahip olduğunu gösterdiğini yazmıştı. Abidin Daver, yazısında son olarak Yunan milletinin yaptığı bu iyiliğin asla unutulmayacağını belirtmişti.¹⁰⁰

Yunan Başbakanının bu desteği gerek bireysel gerekse bazı resmî ve özel olmak üzere birçok toplum kuruluşu tarafından Yunan halkını yardım konusunda iyice şevklendirmişti.

Atina ajansından 13 Ocak'ta alınan bilgiye göre Atina Rotari kulübünün haftalık toplantısında, kulüp reisi eski nazırlardan Kafinas, Metaksas'ın Anadolu felaketzedeleri lehindeki müracaatı vesilesi ile bir nutuk söylemiş ve bütün Yunan Rotaryenlerine bu müracaata mukabelede bulunmasını tavsiye etmişti. Yine gazeteler ilk günün yardım listesini de neşretmişlerdi. Listenin başında Kral sonra Başbakan Metaksas vardı. Bu ilk listenin toplamı 1.372.000 drahm idi.¹⁰¹

Atina'da gazeteler yapılan bazı Elen yardımlarının büyük manasını öne çıkarmaktaydı. Bu gazetelerden biri de Katimerini gazetesi idi. Gazete, Elen Edipleri Cemiyetinin yardım konusundaki hassasiyetini ve aldığı kararı ön plana çıkarmıştı. Katimerini gazetesi, Elen Edipleri Cemiyetinin, Metaksas'ın hitabına icabetle Anadolu felaketzedelerine yardımda bulunmak hususunda ittifakla aldığı karar münasebetiyle şunu demişti: *"Burada mevzu bahis olan yapılacak para yardımının miktarından ziyade Yunanistan'ın edebiyat ve sanat adamlarının ittifakla almış olduğu kararın bizzat kendi mahiyetidir. Elen ediplerinin bu kararı, Türk-Elen yaklaşmasının basit bir siyaset cilvesi yahut coğrafi bir realitenin hediyesi olmayıp aynı zamanda ve bilhassa iki millet arasındaki psikolojik yakınlığın neticesi bulunduğunu ispat eylemektedir ve işte bu ve bu gibi sebeplerden dolayıdır ki, iki millet arasındaki dostluk daima sarsılmaz bir halde kalacaktır."*¹⁰²

Atina ajansından alınan 19 Ocak tarihli bilgiye göre Atina vilayetine bağlı belediye ve nahiyelerin reis ve müdürleri toplanarak halkın Anadolu zelzele felaketine uğrayanlara kütle halinde yardımda bulunması meselesini tanzime karar vermişti. Bu nahiyeler ahalisinin büyük bir kısmı Türkiye'den gelen muhacirlerdi. Büyük caddelerle meydanların muhtelif noktalarında bayanlar bekleyecek ve geçenler iki drahminden aşağı olmamak üzere yapacakları yardımı hususi bir listeye kaydedeceklerdi. Bu listeler sonradan bir araya toplanarak ciltlenecek ve bu suretle teşekkür edecek büyük ciltler toplanan para ile birlikte iki millet arasındaki bu kardeşlik tezahürünün bir hatırası olarak Türkiye'ye gönderilecekti. Bu listeler sadece Atina'da açılmayacaktı. Mora, Teselya, Makedonya ve Batı Trakya'nın muhtelif şehirlerinde de yardım listeleri açılacaktı.¹⁰³

Yunanistan'da bu yardımlar yapılırken Yunanistan'ın İstanbul'daki Yunan Başkonsolosluğu felaketzedeler için 1.000 Türk lirası teberru etmişti.¹⁰⁴

Yeni yardım listeleri açılırken yardımlar da birikmeye başlamıştı. Bu listeler Yunan gazetelerinde yayınlanmaktaydı. 19 Ocak tarihinde Atina'dan bildirildiğine göre toplanan paranın ikinci listesi yayınlanmıştı. Bu ikinci listenin başında Kralın amcası Prens Georges ile Prenses Mari'nin isimleri vardı. Bunlar 100 bin drahm vermişlerdi. Her iki listenin toplamı 1.987.720 drahm idi. Bugünlerde İsmi vermek istemeyen eski bir subayın Anadolu felaketzedeleri için bin drahm iane vermiş olmasını bahis mevzu eden Titop gazetesi, açılmış olan iane listesinin dikkat çekecek bir tezahür ve bir hakikat olduğunu yazıyor ve diyordu ki: *"Bu liste Majeste kralın verdiği para ile açılmıştır. Bunu kral ailesinin diğer efradı, muhtelif müesseseler, teşekkürler ve zenginler tarafından verilen ianeler takip etmiştir. Fakat asıl mühimi fakirlerin ve isimlerini bildirmeyenlerin vermekte olduğu ianedir. Daha bundan birkaç sene evvel Türkiye ve Yunanistan barışmaz birer muarız olarak karşı karşıya duruyorlardı. Günün birinde bu iki millet anladı ki, aralarındaki ilanlı veya ilansız harplerden her ikisi de derin yaralar alarak çıkıyorlar. Bundan başkaları istifade ediyor*

⁹⁹ Falih Rıfık Atay, "Muhterem Metaksas'ın Asil Hitapları", *Ulus*, 13 Ocak 1940.

¹⁰⁰ Abidin Daver, "Yunan milletine teşekkür ederiz", *İkdâm*, 13 Ocak 1940.

¹⁰¹ *Akşam*, 14 Ocak 1940

¹⁰² *Aydın Tarihi*, 15 Ocak 1940.

¹⁰³ *Aydın Tarihi*, 19 Ocak 1940.

¹⁰⁴ *Akşam*, 15 Ocak 1940.

ve bütün dünyada “Ah şu Balkanlılar ve Balkanlar, birbirlerini yiyiverseler, beş para etmezler” diyor. Bunu anladılar ve dost ve müttefik oldular. Yunan devletinin yardım etmesi bir ittifakın zaruri icabı olarak telakki edilebilir. Zenginlerin para vermesi, normal bir hareket olarak karşılanabilir. Fakat hiçbir maddi kayıtlı bağlı olmayan ve Türkleri her halde harp meydanında tanımış ve takdir etmiş olan eski bir Yunan subayının halk kütlesinin cebindeki birkaç drahmisini çıkarıp vermesi büyük bir mana ifade eder. Çünkü bu duygunun ve vazifenin sesidir. Dostlarımız felakete uğradı vazifemiz ona yardım etmektir. Yüzer, ellişer, yirmişer ve onar drahmilik ianeler Milli Bankanın ve diğer Yunan bankasının verdikleri 400 bin drahmiden daha belîğdir. Çünkü isimsizlerin ve fakirlerin parası, birbiriyle birleşmiş Türk ve Yunan milletlerinin ruhunu gösterir. Ankara-Atina zimamdarları iki memleket arasındaki dostluğu kurmakta olduklarına emin olabilirler.”¹⁰⁵

22 Ocak'ta Elen Kralı Georges, Türkiye Büyükelçisini kabul ederek Anadolu felaketi karşısındaki hassasiyetini bir kere daha göstermişti. Elen kralı yine yardım olarak beş yüz liralık bir çeki Büyükelçimize tevdi etmişti.¹⁰⁶

25 Ocak tarihli Atina gazetelerinin haberlerine göre Türkiye depremzedeleri için yapılmakta olan yardım faaliyeti, tasavvur edilemeyecek kadar bir genişlik almıştı. Bütün esnaf teşekkül ve birlikleri yardım toplamak için komisyonlar ve tali komisyonlar teşkil etmişler ve felaketzedelere yardım için azalarına hitaben beyannameler neşretmişlerdi. Büyük iane komisyonu, üzerinde Türk-Yunan bayrakları bulunan güzel levhalar bastırmıştı. Papazların kiliselerde ve muallimlerin mekteplerde, 10 Şubat'a kadar yardımın hedeflerini halka ve talebeye izah etmeleri kararlaştırılmıştı.¹⁰⁷

26 Ocak'ta alınan haberlere göre Batı Trakya'da Türkler ve Yunanlılar tarafından bir komite teşkil edilmişti.¹⁰⁸ Midilli'de hayırsever bir zat tarafından 40.000 drahmi teberru edilmişti.¹⁰⁹

2 Şubat tarihinde Atina gazeteleri, felaketzedeler için açılmış olan milli ianenin dördüncü listesini neşretmişlerdi. Umumi yekün üç milyon drahmiye varmıştı. Yardımlar devam etmekteydi.¹¹⁰ 7 Şubat'ta Yunan İş Nazırı Dimitratos bankalara, anonim şirketlere, fabrikalara, ticari müesseselere bir tamim göndermişti. Nazır tamimde; Yunanistan amelesi milli federasyonunun Anadolu felaketzedelerine karşı Yunan milletinin gösterdiği teveccüh ve alakaya iştirak ederek felaketzedelerin ihtiyaçlarını temin maksadıyla işçi ile memurlar için hususi bir iane ve teberru günü tahsis etmesini talep etmişti. İşçi ile müstahdem ve memurların iane vermeleri için 10 Şubat Cumartesi günü belirlenmişti. İş nezareti, durumu bütün fabrikalara ve müesseselere bildirerek amele ve müstahdemlerin o gün bir drahmiden yukarı olmak üzere istedikleri kadar nakdi teberruda bulunabileceklerini bildirmişti. Bu davet üzerine Yunan gazetelerinin tahminlerine göre Cumartesi günü 200.000 küsur drahmi iane toplanacaktı.¹¹¹

Anadolu depremzedeleri namına tertip edilen büyük iane toplantısı 10 Şubat'ta Atina, Pire ve Hükümet merkezi valilik hududu dâhilinde başlamıştı. Sokaklar ve meydanlar Türk ve Yunan bayraklarıyla süslenmişti. Her iki bayrakla süslenen duvar ilanları, yolcuları dost ve müttefik Türk depremzedeleri için iane vermeye davet etmişti. En uzak sokak başlarında bile, kadınlar ve genç kızlardan mürekkep gruplar verilen ianeleri kabul etmişlerdi. Asgari iane miktarı iki drahmi ve azamisi 5 drahmi olarak tespit edilmişti. Yolcular masaların önünde toplanmış ve bu iş için hazırlanan kâğıtlara isimlerini kaydetmişlerdi. Bu kâğıtlar cilt halinde toplanarak hatıra olmak üzere Türkiye'ye gönderilecekti. Herkes ianesini verdikten sonra, Türk ve Yunan bayraklarıyla süslü bir kokart alıyor ve bunu ceketine iğneliyordu. Beş yerine 50 ve 100 drahmi verenler çok olmuştu. Bunlar 10 veya 20 kokart birden almış ve ceketlerini baştanbaşa bunlarla donatmıştı. Başvekil Metaksas, bütün Hükümet erkânı, kordiplomatik aza ve diğer birçok zevat bu ianeye iştirak etmişler, aldıkları kokartları yakalarına ilişirmişlerdi. Sabahın onundan itibaren erkek, kadın, çocuk, sivil

¹⁰⁵ *Ayın Tarihi*, 21 Ocak 1940.

¹⁰⁶ *Akşam*, 23 Ocak 1940.

¹⁰⁷ *Akşam*, 26 Ocak 1940.

¹⁰⁸ *Akşam*, 27 Ocak 1940.

¹⁰⁹ *Akşam*, 27 Ocak 1940.

¹¹⁰ *Akşam*, 3 Şubat 1940.

¹¹¹ *Akşam*, 8 Şubat 1940.

asker veya rahip, Atina ve Pire sokaklarında ve civarda dolaşan herkes en az bir kokart taşımıştı. Birden fazla kokardı olan pek çoktu. Muhacirlerin oturdukları mahallelerde ianeler verilirken, heyecanlı sempati tezahürleri yapılmıştı. İlan yerlerinde “onlarla beraber yaşadık, aynı ekmeği yedik, aynı tuza bandık. Biz onların yerinde olsaydık onlar bize nasıl yardım edecekler idiyse bizde şimdi onlara öyle yardım etmeliyiz” diyorlardı. Muhacir mahallelerinde oturan fakir insanlar iane verirken her biri üç dört beş kokart istemişti.¹¹²

Yunan milletinin Türklere gösterdiği bu dostluk Türkiye’de gazeteler tarafından memnuniyetle takip edilmekteydi. Akşam gazetesinden Ahmed Vala Nureddin, Anadolu felaketzedeleri için Yunanistan’ın toplam 6,5 milyon olan nüfusundan yalnız Atina, Pire ve civarında 700.000 kişinin iane vermesinin pek ulvi bir mana ifade ettiğinden bahisle bunun aynı zamanda Yunan milletinin Türk milletini ne kadar çok sevdiğini ve insanîyetini gösterdiğini belirtmişti. Yazının sonunda: “Yunan milleti son civanmert hareketiyle bizi cidden medyun ve meftûn bırakan yeni bir büyüklük göstermiş oldu. Hiçbir iyiliği unutmayan Türkler, bu iyi komşuluk tezahürünün minneti altında kalmamak için fırsat bekleyeceklerdir” demişti.¹¹³ İaneye katılan 700.000’den fazla kişinin 330.000’i Atina’dan 150 bini Pire’den ve geriye kalanlar da hükümet merkezinin diğer mahallerindendi.¹¹⁴

Felaketzedelere Başvekil Metaksas ve eşinin yardımı 26.000 drahmîyi bulmuştu. Yardımda bulunanların imzaladıkları kâğıtlar 100 cildi tutuyordu. Bunlar Ankara’ya gönderilmek üzere sefirimize verilmişti.¹¹⁵ Felaketzedeler için Atina’da toplanan 1.923.429 drahmî iane Nisan ayının ilk günlerinde Atina sefirine verilmişti. Atina vilâyetine tâbi belediye ve cemaat reisleri başlarında Türk-Yunan Cemiyeti reisi B. Basmacıoğlu olduğu hâlde Türkiye Büyükelçisi B. Enis’i elçilikte ziyaret ederek, iane veren 700.800 Atinalının imzalarını muhtevi cetveller ile toplanan parayı vermişlerdi. Yunanistan’da iane bu tarihte hâlâ toplanmaya devam ediyordu.¹¹⁶

Yunanistan ve Türkiye’deki Rumlar Türkiye felaketzedelerine yardım ederken aynı zamanda Amerika’daki Rumlar da felaketzedeler için yardım etmişti. Amerika’daki Rum Başpiskoposu 200 dolar bağışlamıştı.¹¹⁷ New York’ta Atlantis Rum gazetesinin Rum cemaati arasında açtığı iane tutarı 19 Ocak’ta 1.000 doları bulmuş ve New York Başkonsolosluğu vasıtasıyla Ankara’ya gönderilmişti.¹¹⁸

Amerika’daki bütün Elenler arasında New York’ta Elence yayın yapan Atlantis gazetesinin teşebbüsüyle Türkiye’deki depremzedeler için Şubat ayının ortasından itibaren umumi iane toplanmaya başlanmıştı. Bu iane miktarı birkaç gün içinde iki bin doları bulmuştu. Bu para Cumhurbaşkanı İnönü’nün emirlerine gönderilmişti. Gazetenin Atina temsilcisi, Türkiye’nin Atina Büyükelçisi Enis Akaygen’e iane hakkındaki haberleri bildirmişti. Akaygen, bu ziyaret sırasında Elenlerin özellikle Amerika’daki Elenlerin bu yardımının Türk halkı için çok anlamlı olduğunu ifade ettikten sonra şu sözlerle hislerini belirtmişti: “Beş asır hasım vaziyetinde kaldıktan sonra vücut bulan ve bu derece parlak bir kardeşlik tesanütü halinde inkişaf eylemiş olan Türk-Elen uzlaşması tarihin şimdîye kadar misalini kaydetmediği bu hadise, isterim ki bütün dünya milletlerine güzel bir numune olsun.”¹¹⁹ 9 Mart’ta Washington’dan alınan bilgiye göre Ahepa namındaki Amerikan Cemiyeti reisi beraberinde bir heyetle Türkiye Büyükelçiliğine giderek toplanan 2.000 doları vermişti.¹²⁰

Anadolu felaketzedelerine yardım eden bir diğer devlet Bulgaristan’dı. 29 Aralık tarihinde Bulgaristan’da Başvekil Köseivanof’un riyaseti altında Nazırlar Meclisi hususi bir toplantı yapmıştı. Meclis, Türkiye felaketzedelerine yardım için iki milyon levalık bir tahsisat ayırmıştı. Bu tahsisatla

¹¹² *Ayin Tarihi*, 10 Şubat 1940.

¹¹³ Ahmed Vala Nureddin, “Yunan Milletinin Türklere Gösterdiği Dostluk”, *Akşam*, 14 Şubat 1940.

¹¹⁴ *Cumhuriyet*, 14 Şubat 1940.

¹¹⁵ *Akşam*, 14 Şubat 1940.

¹¹⁶ *Akşam*, 4 Nisan 1940.

¹¹⁷ *Ayin Tarihi*, 11 Ocak 1940.

¹¹⁸ *Ayin Tarihi*, 19 Ocak 1940.

¹¹⁹ *Ayin Tarihi*, 17 Şubat 1940; *Akşam*, 18 Şubat 1940.

¹²⁰ *Akşam*, 10 Mart 1940.

derhal yiyecek ve inşaat malzemesi gönderilecekti. Alınan bu karar Türk hükümetine iletilmişti.¹²¹ Nitekim bu inşaat malzemesinden 16 vagon kereste, 25 Ocak'ta Bulgaristan'dan gelmişti.¹²² Yine Bulgaristan'dan Bulgaristan Çocuklara Yardım Cemiyeti tarafından çocuklar için 500 elbise ile oyuncak vesaire de gönderilmişti.¹²³

Yardım eden Avrupa devletlerinden biri de Sovyet Rusya idi. Sovyetler Birliği Halk Komiserleri Meclisi yardım için on bin dolar göndermişti.¹²⁴ Yardımın Avrupa'nın diğer büyük devletlerine kıyasen az olmasının sebebi dönem itibarıyla Sovyet Rusya- Türkiye ilişkilerine bağlamak gerekmektedir. Ancak az da olsa yardımın yapılması önemli ve anlamlıydı.

Depremden hemen sonra Romanya Hükümeti, on milyon leylük bir yardımda bulunmak istediğini ve bu yardımın daha müessir olmasını temin için tercih edildiği takdirde bu kıymette kereste göndermeyi düşündüğünü Türk makamlarına haber vermişti. Türk Hükümeti, Rumen Hükümetine 10 milyon leylük kerestenin tercih edildiğini bildirmişti.¹²⁵

Deprem, Romanya Hükümeti gibi burada yaşayan Romanya Türklerini de harekete geçirmişti. 5 Ocak'ta Anadolu Ajansının hususi muhabirinin bildirdiğine göre Romanya Mebusan Meclisi açısından Selim Abdülkerim'in riyaseti altında Baş Müftü Ethem, Türk mektepleri Müfettişi Zahip, Avukat ve Gazeteci Müstecip Beylerden mürekkep bir yardım heyeti teşekkül etmiştir. Yine Türkler, Köstence'de Kral mümessiline müracaat ederek iane toplamak için müsaade rica etmişlerdi. Umumi vali büyük bir memnuniyetle bu müsaadeyi vermiş ve teşekkülü hararetle tasvip etmiştir. Köstence'den başka ayrıca dört sancak dâhilinde de bu merkezi komiteden başka muavin komiteler tesis edilmiştir.

Diğer taraftan bütün Rumen gazeteleri istisnasız olarak Anadolu felaketi ile yakından alakadar olmuşlar ve sütunlarında geniş tafsilat vermişler ve Türklerin acılarını paylaşmışlardı.¹²⁶

Akşam gazetesinin 31 Ocak tarihli sayısına göre Köstence'de ikamet eden vatandaşlarla ırkdaşlar ve hayırsever zevat tarafından 82.700 ley yardım toplanmıştı.¹²⁷

1 Şubat'ta Anadolu Ajansının Bükreş'ten aldığı bilgiye göre Anadolu felaketzedelerine yardım komitesinin topladığı iane miktarı 2 milyon leyi geçmişti. Yüksek miktarda yardımlar arasında Yugoslavya'nın Bükreş Büyükelçisinin yardımı da vardı.¹²⁸

Romanya'nın Pazarcık şehrindeki Türkler arasında Türkiye felaketzedelerine yardım etmek için bir yardım komitesi teşekkül etmişti. Komite reisliğine Ali Mehmed, azalıklara Türk cemaat reisi Doktor Mehmed Nuri, eşraftan Bekir Hacı Osman, Mustafa Rıza, Ömer İsmail, Abdullah Hayreddin seçilmişlerdi. Pazarcık Numune mektebinde yapılan bir toplantıda, ilk yardım olmak üzere 300 bin ley toplanmıştı. Bu para Bükreş Büyükelçiliğine gönderilmişti. Bir hafta içinde Pazarcık'ta yapılan yardımın yekûnun 500 bin leyi bulmuştu. Ayrıca 700 parça elbise ve çamaşır da toplanmıştı. Diğer kaza ve köylerdeki yardım, bu yekûna dâhil değildi. Silistre ve Köstence sancaklarındaki Türkler, adeta birbirleriyle yarış edercesine yardıma devam ediyorlardı. Sadece Pazarcık vilayetinde toplanacak yardımın bir milyon beş yüz bin ley olması tahmin ediliyordu. Karayazıcılar köyünde Hasan Rahim isminde bir Türk, yarım vagon buğday ve 7.000 ley teberru etmişti. Ayrıca yorgan, döşek, elbise vs. de vermişti.¹²⁹

Bu arada Romanya Hükümetinin teberru ettiği 20 vagon kereste ile 6 vagon un, 17 Ocak'ta İstanbul'a gelmişti.¹³⁰ Yine 21 Şubat tarihinde Kavarna Vapuru Rumen Hükümeti tarafından

¹²¹ *Son Posta*, 30 Aralık 1939.

¹²² *Akşam*, 26 Ocak 1940.

¹²³ *Akşam*, 27 Ocak 1940.

¹²⁴ *Ayın Tarihi*, 4 Ocak 1940.

¹²⁵ *Akşam*, 30 Aralık 1939; *Son Posta*, 30 Aralık 1939.

¹²⁶ *Akşam*, 6 Ocak 1940.

¹²⁷ *Akşam*, 31 Ocak 1940.

¹²⁸ *Cumhuriyet*, 2 Şubat 1940.

¹²⁹ *Cumhuriyet*, 12 Şubat 1940.

¹³⁰ *Akşam*, 18 Ocak 1940.

felaketzedelere yardım için verilen 6.000 metre mikâbı keresteyi Türkiye'ye getirmek için Köstence'den hareket etmişti.¹³¹

Romanya Hükümeti, yapılmak istenen yardımlar konusunda azamî gayret göstermişti. Romanya, depremden etkilenen bölgede bir Türk köyünün inşasına gerekli masrafın yapılması için Hükümete izin veren bir kanunu Parlamentosundan geçirmişti. Bu karar sonrası Romanya Başvekili G. Tataresko bu hareketi bütün Romen milletinin Türk milletine karşı "*sadıkane dostluğunun ve dayanışmasının bir tezahürü*" olarak kabul edilmesi gerektiğini belirten bir telgrafı 31 Mart 1940 tarihinde Başvekil Refik Saydam'a göndermişti. Saydam, cevabi telgrafta; Romanya'nın bu dostane hareketine teşekkür ederken, "*felaket yerlerinde yükselecek olan yeni köy, iki milleti bağlayan tesanüt ve dostluğun tahrip kabul etmez bir remzi olarak ebediyen kalacaktır*"¹³² demişti.

Türk felaketzedelerinden yardımlarını esirgemeyen bir diğer devlet Polonya idi. İstanbul'daki Polonya Konsolosu, İstanbul valiliğine müracaat ederek İstanbul'daki Polonyalılar namına yüz lira bağışlamıştı.¹³³ Polonya Konsolosu daha sonra yardım olarak şahsı namına 100 lira teberru etmişti.¹³⁴

Geçmişte yaşadığı felâketler karşısında Türklerin yardımını gören bir diğer devlet de Hollanda idi. Hollanda, 1916 yılında sel felaketini yaşamıştı. Osmanlı, Dünya harbinin içinde olmasına rağmen sel mağdurlarına fevkalâde masraflar fonundan yirmi beş bin kuruş vermişti.¹³⁵ İşte bu yardımı unutmamış olan Hollandalılar da Türk felaketzedelerin acılarını dindirmek istemişti. Hollanda'nın İstanbul'daki Konsolosu Dr. A. M.Kok 3 Ocak'ta elli lira bağışlamıştı.¹³⁶ 4 Ocak'ta La Haye ve Brüksel'de yardım kabul etmek üzere birer yardım komitesi teşekkül etmişti.¹³⁷ 18 Ocak tarihinde Hollanda'da yardımlar devam ediyordu. La Haye Sefaretimize para, eşya ve birçok iane girmekteydi.¹³⁸ Yine Amsterdam ve Rotterdam Belediye Reisleri halka yardıma koşmaları için beyannameler neşretmişti.¹³⁹

Belçika'da Ayan ve Mebusan Meclisleriyle Hariciye Nazırının ve birçok eski nazır ile parti nüfuzlu ricalinin iştiraki ile ve Brüksel Fahri Konsolosumuz B. De Bodt'un da dâhil bulunduğu 27 kişilik bir yardım komitesi teşkil edilmişti. Depremden dolayı derin bir elem duyan Belçika Kralı Üçüncü Leopold, teşekkür eden bu komiteyi himayelerine almak suretiyle bu komitenin faaliyetlerini takviye etmişti.¹⁴⁰ Akşam gazetesi 14 Ocak tarihli sayısında Belçika kralı ve kraliçesinin yardım komitesinin faaliyetlerini himaye altına almasından dolayı bu hareketin Türk milletinin kalbinde derin minnet ve şükran hisleri uyandırdığını ifade ederek teşekkür etmiş ve Kral Leopold'un büyük bir fotoğrafını yayınlamıştı.¹⁴¹ 27 Ocak tarihli gazetelerden öğrendiğimize göre Belçika Yardım Komitesi tarafından 100.000 frank Türkiye'ye gönderilmişti.¹⁴²

İskandinav ülkelerinden Norveç ve Danimarka da bu hamiyet yarışında yer almıştı. Norveç maslahatgüzarı 5 Ocak'ta şahsı namına yüz lira teberru etmişti.¹⁴³ Danimarka'dan Kampax Şirketi 4.000 dolar teberru etmişti.¹⁴⁴

İstanbul'daki Arnavutluk Konsolosu B. Şakir Hira, Valiliğe üzüntü ve taziyelerini bildirirken İstanbul'daki Arnavut tebaaları namına 180 lira teberruda bulunmuştu.¹⁴⁵

¹³¹ *Akşam*, 22 Şubat 1940.

¹³² *Ayın Tarihi*, Nisan 1940, s.34.

¹³³ *Akşam*, 4 Ocak 1940.

¹³⁴ *Vakit*, 10 Ocak 1940.

¹³⁵ *BOA*, MV, 200/21.

¹³⁶ *Akşam*, 4 Ocak 1940.

¹³⁷ *Akşam*, 5 Ocak 1940

¹³⁸ *Akşam*, 19 Ocak 1940.

¹³⁹ *Ayın Tarihi*, 18 Ocak 1940.

¹⁴⁰ *Akşam*, 12 Ocak 1940.

¹⁴¹ *Akşam*, 14 Ocak 1940.

¹⁴² *Akşam*, 27 Ocak 1940; *Cumhuriyet*, 27 Ocak 1940.

¹⁴³ *Akşam*, 6 Ocak 1940.

¹⁴⁴ *Akşam*, 19 Ocak 1940.

¹⁴⁵ *Akşam*, 4 Ocak 1940.

Avala ajansının 1 Ocak'ta bildirdiğine göre Belgrat gazeteleri Türkiye'de vuku bulan depreme geniş yer ayırmışlar ve Türk milletine karşı dostluk hissiyatı içeren yazılar yazmışlardı.¹⁴⁶ Yugoslavya Hükümeti, 4 Ocak'ta 50 bin dinar teberru ederken¹⁴⁷ 5 Ocak'ta üç milyon dinar kıymetinde inşaat malzemesi teberruuna karar vermişti.¹⁴⁸ Daha sonra üç milyon dinar değerinde 34 bin metre mikâp daha kereste yardımı yapılmıştı.¹⁴⁹

9 Ocak'ta Belgrat'tan depremzedeler için toplanan 46.370 dinar ile 11 İngiliz lirası ve eşyalar gönderilmişti.¹⁵⁰ Yugoslavya Meclisi Mebusan azalarından Malik Pahlivanoviç 10.000 ve Mehmed Müşfik Burolu tarafından da 30.000 dinar teberru edilmişti.¹⁵¹

Üsküp Müslümanları 23.460 dinar, yine Üsküp'te eski Dâhiliye nazırlarından Ali Danişin refikası Muhibe 50, Üsküp Musevi vatandaşlarından Şabat Heskiye 25, Doktor Zdravkoviç de 10 lira teberru etmişti.¹⁵² 31 Ocak tarihli gazetelerden anladığımızı göre Üsküp'ten daha önce yapılan yardımlara ilâveten yeniden 13.350 dinar teberru edilmişti.¹⁵³

Geçmişte Osmanlının yardımına mazhar olan devletlerden biri de İtalya idi. İtalya'da 1906 yılında Sicilya'da Vezüv'de meydana gelen volkan patlamasında mağdur olanlar yararına Padişahın teşviki ve izniyle yapılan konsere mahsus biletlerden 100 adedi Padişah yaverlerinden Romei Paşa tarafından teslim alınmıştı. Bu biletlerin bedeli olan 100 Osmanlı altını ilgili makamlara gönderilmişti.¹⁵⁴ Yine 1909 yılında Sicilya ve Calabria depremzedeleri için Padişah tarafından bağış olarak 1.000 lira verilmişti.¹⁵⁵

İşte bu iyilikleri unutmayan İtalyan Konsolosu İstanbul Valisi Lütfi Kırdar'ı felaket günlerinde ziyaret etmiş, taziyelerini bildirmiş ve şehirdeki İtalyan tebaasının aralarında topladıkları on bir bin lirayı Kızılay namına Turing kulübe tevdi ettiğini bildirmişti. İtalyan hastanesinin de zelzele yaralılarının tedavisi için vilayetin emrine amade olduğunu bildirmişti.¹⁵⁶

Deprem Finlandiya'da da büyük teessür uyandırmıştı. Fin hükümeti Türk hükümetine teessürlerini bildirmiş ve sembolik de olsa bir teberruda bulunmuştu. Bu teberru az olmakla beraber Finlerin dost hissiyatını gösterdiğinden Ankara'da büyük tesir yapmıştı.¹⁵⁷ Zira bugünlerde Finlandiyalılar II. Dünya savaşının en çetin günlerini yaşamaktaydılar.

İsviçre'den Milli Komiteye 10.000 İsviçre frangı gönderilmişti.¹⁵⁸ Yardımda bulunmak üzere Cenevre'deki Musevi vatandaşlarımız tarafından teşkil edilen komite ikinci defa olarak 16 Ocak'ta Konsoloshaneye 850 İsviçre frangı daha vermişti. Komite, bugünlerde İsviçre'nin diğer şehirlerinde de iane toplamaya devam etmekteydi. Diğer taraftan Konsoloshaneye bizzat müracaat ederek yardımda bulunan vatandaşlarımız ve İsviçreli de vardı. Bunların yaptıkları yardım ile komitenin ikinci defa olarak verdiği yekûn miktarı 2.250 İsviçre frangını bulmuştu. Bunların haricinde 1937 yılında Türkiye'ye gelip Atatürk ile de görüşen ünlü antropolog Profesör Pittard ve refikası da ayrıca bir yardım komitesi teşkil etmişlerdi. Bu komite de yardım toplamıştı.¹⁵⁹

Anadolu felaketzedeleri için Macaristan Budapeşte Belediyesi yardım için 50.000 penkö tahsis etmişti.¹⁶⁰ Depremzedelere o tarihlerde İngiliz hâkimiyeti altında bulunan Kıbrıs halkı da

¹⁴⁶ *Ayın Tarihi*, 1 Ocak 1940.

¹⁴⁷ *Akşam*, 5 Ocak 1940.

¹⁴⁸ *Akşam*, 6 Ocak 1940.

¹⁴⁹ *Ayın Tarihi*, 1 Şubat 1940.

¹⁵⁰ *Ayın Tarihi*, 9 Ocak 1940.

¹⁵¹ *Akşam*, 27 Ocak 1940.

¹⁵² *Akşam*, 27 Ocak 1940.

¹⁵³ *Akşam*, 31 Ocak 1940.

¹⁵⁴ *BOA*, Y. PRK. NMH, 9/90.

¹⁵⁵ *BOA*, Y. A. HUS, 526/31–38.

¹⁵⁶ *Akşam*, 7 Ocak 1940.

¹⁵⁷ *Akşam*, 14 Ocak 1940.

¹⁵⁸ *Akşam*, 14 Ocak 1940.

¹⁵⁹ *Akşam*, 17 Ocak 1940.

¹⁶⁰ *Akşam*, 31 Ocak 1940.

yardım etmişti. Lefkoşe'de Anadolu felaketzedeleri için açılan deftere 6 Şubat tarihine kadar 600 İngiliz lirası yardım toplanmış ve Türkiye konsolosuna verilmişti.¹⁶¹

Asya Kitasından Yapılan Yardımlar

Avrupa devletlerinde olduğu gibi Asya devletleri de bu zor günlerinde Türkiye'nin yanında yer almışlardı. Bu devletlerden biri sınır komşumuz İran idi. İran ile geçmişten beri bu tür felaketlerde bir dayanışma geçmişimiz vardı. Örneğin 1892 yılında İran'daki kolera salgını sebebiyle yardım talebinde bulunulması üzerine ilaç ve tıbbî malzeme ile donatılmış doktor ve eczacılardan oluşan bir heyet İran'a gönderilmişti.¹⁶² Yine 1894 yılında İran'da yaşanan depreme Osmanlı Devleti yardım etmişti. İran büyükelçisi ülkesindeki deprem dolayısıyla yapılan yardımlara teşekkür etmek üzere 16 Temmuz 1894'te Padişah'ın huzuruna kabulünü Hariciye Nezaretinden rica etmişti.¹⁶³

Anadolu depremi için ise bu sefer yardım sırası İran'a geçmişti. 31 Aralık'ta İran Pars Ajansının haberine göre Kızılaslan ve Güneş Cemiyeti Türkiye'deki zelzele felaketzedeleri için 50 bin riyal göndermişti. Bütün gazeteler, bütün İran'ın kardeş milletin derin acısına iştirak ettiğini kaydetmekteydi.¹⁶⁴ Parlatonun 1 Ocak'taki toplantısında Parlamento Reisi, Türklerin felaketi dolayısıyla bütün İran milletinin duyduğu acı ve muhabbeti resmen ifade eylemiş ve millet temsilcileri birkaç dakika ayakta sükût etmişlerdi. Diğer taraftan İran Şahı yardım için şahsen on bin Türk lirası göndermişti.¹⁶⁵

Tahran'da Türk elçiliğinde yardım defterleri açılmıştı. Açılan defterlere 6 Ocak tarihine kadar 14.000 riyal iane toplanmıştı.¹⁶⁶ 7 Ocak'ta Tahran'da nezaretler arasında Anadolu felaketzedelerine yardım için iane toplanmaya başlanmış ve ilk olarak Başvekil ile vezirler heyeti saray nazırı ve saray erkânı biner riyal teberru eylemişlerdi.¹⁶⁷

15 Ocak'ta alınan malumata göre Tahran Büyükelçiliğine teberru edilen eşyalardan bir kısmı Karaköse yoluyla Erzurum'a gönderilmişti.¹⁶⁸ Tahran Büyükelçiliğine yapılmakta olan para yardımı 18 Ocak'ta 110.000 liraya balığ olmuştur. İran'ın 110 bin liraya varan yardımı şunlardan ibaretti: 1023 metre yünlü kumaş, 628 battaniye, 100 erkek 206 kadın ve 78 çocuk paltosu 81 çocuk kostümü 725 çift çorap ve 810 fanila.¹⁶⁹ Tahran Elçiliğinden 26 Ocak tarihinde verilen malumata göre, Tebriz halkı tarafından 40 ton un, 3 ton pirinç, 93 ton üzüm, kavurma halinde 400 koyun, 300 top paltoluk kumaş, 100 battaniye, 1000 çift çorap teberru edilmişti.¹⁷⁰ Bu eşyalar İran'dan gönderilen eşyanın ikinci partisi idi. Bunlar Ağrıya 7 Şubat'ta gelmişti.¹⁷¹

İslam ülkelerinden Afganistan, depremin ilk günlerinde Türkiye'nin yanında yer almıştı. Afganistan'ın Ankara Büyükelçisi Feyz Muhammed Han, Hariciye Vekili Şükrü Saraçoğlu'na taziye ve destek mesajı göndermişti.¹⁷² Aynı zamanda Büyükelçi hemen bu günlerde 500 Türk lirası teberru etmişti. 4 Ocak'ta Afganistan Kralı Zahir Han, 2.000 İngiliz lirası bağışlamıştı. Afganistan Kızılmihrap Cemiyeti de 3.000 İngiliz lirası bağışlamıştı.¹⁷³ Bu para 11 Ocak'ta Afgan Büyükelçisi tarafından Türk Hariciye Vekâletine teslim edilmişti.¹⁷⁴

Anadolu'daki feci deprem haberleri Suriye, Filistin ve Lübnan'da da derin bir teessür uyandırmıştı. Suriye ve Cebeli Lübnan devlet şeflerinin ve Hükümetlerinin taziye telgraflarından

¹⁶¹ *Ayın Tarihi*, 6 Şubat 1940.

¹⁶² *BOA*, İ. HUS, 3/1310_S/37; DH. MKT, 2007/27.

¹⁶³ *BOA*, Y. A. HUS, 303/18.

¹⁶⁴ *Akşam*, 1 Ocak 1940.

¹⁶⁵ *Ayın Tarihi*, 1 Ocak 1940.

¹⁶⁶ *Ayın Tarihi*, 6 Ocak 1940.

¹⁶⁷ *Ayın Tarihi*, 7 Ocak 1940.

¹⁶⁸ *Akşam*, 16 Ocak 1940.

¹⁶⁹ *Akşam*, 19 Ocak 1940.

¹⁷⁰ *Akşam*, 27 Ocak 1940.

¹⁷¹ *Ayın Tarihi*, 7 Şubat 1940.

¹⁷² *Akşam*, 30 Aralık 1939.

¹⁷³ *Akşam*, 5 Ocak 1940.

¹⁷⁴ *Akşam*, 12 Ocak 1940.

başka Beyrut'un birçok ayan ve eşrafı Türk konsolosunu ziyaret ederek Suriyelilerin derin teessürlerini bildirmişlerdi.¹⁷⁵

Filistin'de de Müslümanlar, Hıristiyanlar ve Yahudiler arasında birçok yardım komiteleri teşekkül etmişti. Bu komiteler Türk felaketzedelerine gereken yardımı toplayacaklardı.¹⁷⁶ Bununla birlikte birçok Filistinli doktorun Türkiye'ye gelerek hizmet teklifinde bulunması üzerine Tel Aviv Belediyesi ve Dadasa hastanesinin bir heyeti Türkiye konsolosuna müracaat ederek sıhhi heyetler göndermeyi teklif etmişti. Diğer taraftan Hayfa Belediyesi de 100 Filistin lirası vermişti.¹⁷⁷

Filistin Yahudi cemaati 11 Ocak'ta 600 İngiliz liralık sıhhi malzeme göndermişti. Kudüs, Hayfa Belediyelerinin yüz, Nablus Belediyesi ve İslam Meclisinin elliser, diğer bazı zevatın 100 ki toplam 400 İngiliz liralık teberru, yardım komitesine gönderilmişti.¹⁷⁸

Kudüs Rum patriği de 25 İngiliz lirası teberru eylediği gibi Filistin'de bazı zevat aralarında 70 İngiliz lirası toplamışlardı. Samuel Levi adında bir zat da 10 İngiliz lirası teberru etmişti. Bunlardan başka Tel Aviv'de Musevi bir tüccar bir miktar battaniye teberru eylemişti. Hayfa liman ameleleri de üç büyük çadır vermişlerdi. Filistin Musevi ajansı ve Hadasah müesseseleri de 600 İngiliz lirası kıymetinde ilaç ve sıhhi malzeme teberru eylemişlerdi.¹⁷⁹

12 Ocak tarihinde Filistin müftüsü, Bağdat Elçiliği vasıtasıyla Reisicumhur İnönü'ye takdim ettiği bir mektupla taziye ve teessürlerini arz etmişti.¹⁸⁰ 15 Ocak'ta Kahire elçiliğine eşya yardımı halen devam etmekteydi. Hayırsever Mısırlılar tarafından yeniden yapılmış olan 1.500 İngiliz liralık yardım Milli Komite emrine gönderilmişti.¹⁸¹

Türkiye'ye yardım eden yerlerden biri de günümüzdeki Lübnan'dı. Anadolu depremi Lübnan halkını da derin surette alakadar etmişti. Lübnanlılar, felaketzedelere yardım etmek üzere bütçeden tahsisat ayırmaya karar vermişti. Lübnan gazeteleri, müttefikan teessür izhar ve zelzele kurbanları menfaatine açılan ianeleri teşvik etmekteydi.¹⁸² Felaketzedelere yardım için bir yardım komitesi kurulmuştu.¹⁸³ Beyrut'ta komite kurulduktan sonra İbrahim Şahir 200 Suriye lirası, Kemal Haşim 15, emekli Albay Ahmed Necip 25, Doktor Mustafa İzzettin 25, Bayan Sara Siret 25 Mısır lirası, İbrahim İtrı 500, bir Türk vatandaşı 50 ve Muzaffer Emin de 50 Türk lirası teberru etmişti.¹⁸⁴

Türkiye felaketzedelerine yardım eden yerlerden biri de Ürdün idi. O zamanki adıyla Maveraî Ürdün/ Erdün ya da Şarki Ürdün'de Emir Abdullah riyasetinde bir komite kurulmuştu. Bu komite tarafından Milli Yardım Komitesine 27 Ocak tarihine kadar 500 İngiliz lirası gönderilmiştir.¹⁸⁵

Felaketzedelere yardıma koşan bir diğer komşumuz Irak idi. 31 Aralık tarihinde Irak Hükümeti, Türkiye'de zelzele felaketzedeleri için yardım olmak üzere 12 bin Türk lirası vermişti. Bundan başka Irak Kızılay Cemiyeti tarafından da bir yardım defteri açılmıştı.¹⁸⁶ 2 Ocak tarihinde Irak elçisi Hariciye vekilini ziyaret ederek hükümet ve kendi namına teessürlerini ifade etmiş ve hükümetinin 12 bin ve Irak Kızılayının da 1.500 lira yardımı bulunduğunu bildirmiştir.¹⁸⁷ Irak Kızılayı daha sonra felaketzedeler için 40 ton hurma göndermişti.¹⁸⁸

¹⁷⁵ *Akşam*, 30 Aralık 1939.

¹⁷⁶ *Ayin Tarihi*, 2 Ocak 1940.

¹⁷⁷ *Ayin Tarihi*, 3 Ocak 1940.

¹⁷⁸ *Akşam*, 12 Ocak 1940.

¹⁷⁹ *Akşam*, 28 Ocak 1940.

¹⁸⁰ *Ayin Tarihi*, 12 Ocak 1940.

¹⁸¹ *Akşam*, 16 Ocak 1940.

¹⁸² *Akşam*, 4 Ocak 1940.

¹⁸³ *Akşam*, 27 Ocak 1940.

¹⁸⁴ *Akşam*, 31 Ocak 1940.

¹⁸⁵ *Akşam*, 28 Ocak 1940.

¹⁸⁶ *Akşam*, 1 Ocak 1940.

¹⁸⁷ *Ayin Tarihi*, 2 Ocak 1940.

¹⁸⁸ *Akşam*, 19 Ocak 1940.

Yine Bağdat'tan 2 Şubat'ta alınan bilgiye göre Bağdat'ta ikamet eden bazı Türk vatandaşları tarafından aynı yardım olarak bazı eşyalar teberru edilmişti. Bunların ilk partisi bu tarihte yola çıkarılmıştı.¹⁸⁹

Hindistan da Türkiye'ye yardım elini uzatan devletlerden biriydi. Ancak Hint Hükûmetinin yanı sıra özellikle bu ülkedeki İslam toplumu bu yardımlarda hep ön planda olmuştu. 11 Ocak'ta Hint Hükûmeti 1.000 çadır teberru etmişti.¹⁹⁰ Yine Londra'da Rangon yardım cemiyeti reisi tarafından iki bin sterlin ve Nizam Haydarabad tarafından bir milyon 200 bin Fransız fransı teberru edilmişti.¹⁹¹ 17 Ocak tarihli Akşam gazetesinden öğrendiğimize göre Kalküta'da Yardım Cemiyeti Kâtibi Azizulhak tarafından İnönü'ye gönderilen bir telgrafta ilk yardım olarak 1.000 İngiliz lirası gönderildiği bildirilmişti. Yine İnönü'ye Abdülkadir imzası ile Madras deri tüccarları namına gelen bir telgrafta Madras deri tüccarlarının taziye arz edilmiş ve yardım için çalışılmakta olduğu bildirilmiştir.¹⁹² New Delhi Müslüman Kadınları Kulübü kâtibi de İnönü'ye gönderdiği bir telgrafta Müslüman kadınları kulübünün teessür ve taziyelerini bildirmişti.¹⁹³ Günümüzde Myanmar'da (Burma) bir şehir olan Rangon'dan (Yangon) Ahmed Essen Ganda ve Delhi'deki Museum Darülfunun Müdürü Zakir, İnönü'ye taziye telgrafı göndermişlerdi. Bunlardan Ahmed Ganda 10 İngiliz lirası, Zakir de 25 rubi teberru eylemişlerdi.¹⁹⁴ 27 Ocak tarihli malumata göre Kalküta'da teşekkül eden yardım cemiyeti kâtibi Azizulhak tarafından 1.100 İngiliz lirası gönderilmişti.¹⁹⁵ 30 Ocak'ta Rangon Yardım Komitesi Reisi Ahmed İbrahim, İnönü'ye gönderdiği bir telgrafta Rangon halkı tarafından 1.700 İngiliz lirası teberru edilmiş olduğunu bildirmişti.¹⁹⁶ Hindistan Genel Valiliği Hukuk Müşaviri Sir Muhammed Zağfirullah Han, 3 Şubat günü Hindistan radyosunda "Hindistan ve Türkiye'de zelzele" mevzulu İngilizce bir nutuk söylemişti.¹⁹⁷ Günümüzde Pakistan'da bir şehir olan Lahor İslam Encümeni Kâtibi Saadet Ali Han imzasıyla Cumhurbaşkanı İsmet İnönü'ye gönderilen bir telgrafta; deprem dolayısıyla taziye arz edilmiş ve bunlar için 500 rupi bağışlanmış olduğu bildirilmişti.¹⁹⁸ Kalküta'dan Rahimüddin imzasıyla Cumhurbaşkanı İnönü'ye gelen bir telgrafta depremzedeler için 500 İngiliz lirası gönderildiği bildirilmişti.¹⁹⁹ Hindistan'ın bir diğer şehri Lucknov Belediye Reisliğinden İnönü'ye gelen telgrafta deprem dolayısıyla taziye de bulunmuştu. 1 Mart tarihinde Hindistan'ın Kuzeydoğu hududu bölgesindeki bazı aşiretler depremzedelere nakit yardımı yapmışlardı. Bu aşiretlerden Mahmand aşiretinden Malik'ler 2.880 rupi, Raniazani aşiretlerinden biri 2.179 ve Kiber bölgesindeki Afridis aşireti de 2.000 rupi vermişti.²⁰⁰

Asya kıtasından yardım eden diğer ülkeler Çin ve Japonya idi. 4 Ocak'ta Çin'den alınan bilgiye göre Çin Yardım Komisyonu depremzedelere yardım olarak 50 bin Çin doları bağışlamıştı.²⁰¹

Japon Sefareti erkânı ile Türkiye'de yaşayan Japon kolonisi namına yardım olmak üzere 5 Ocak'ta Japon Sefareti tarafından 1.000 lira bağışlanmıştı.²⁰² Yine Japon Kızılhaç Cemiyeti Tokyo'daki Türk-Japon Dostluk Cemiyetine 3.000, Kızılay kurumuna da 7.000 yen teberru etmişti.²⁰³

¹⁸⁹ *Akşam*, 2 Şubat 1940.

¹⁹⁰ *Akşam*, 12 Ocak 1940

¹⁹¹ *Akşam*, 13 Ocak 1940.

¹⁹² *Akşam*, 17 Ocak 1940.

¹⁹³ *Ayin Tarihi*, 19 Ocak 1940.

¹⁹⁴ *Akşam*, 27 Ocak 1940.

¹⁹⁵ *Akşam*, 28 Ocak 1940.

¹⁹⁶ *Akşam*, 31 Ocak 1940.

¹⁹⁷ *Akşam*, 2 Şubat 1940.

¹⁹⁸ *Ayin Tarihi*, 7 Şubat 1940.

¹⁹⁹ *Ayin Tarihi*, 7 Şubat 1940.

²⁰⁰ *Akşam*, 1 Mart 1940.

²⁰¹ *Akşam*, 5 Ocak 1940.

²⁰² *Akşam*, 6 Ocak 1940.

²⁰³ *Akşam*, 27 Ocak 1940.

Amerika Kıtasından Yapılan Yardımlar

Amerika kıtasından ABD'den başka Kanada, Brezilya ve Arjantin Türkiye'ye yardım elini uzatmışlardı. Bu uzak coğrafya da söz konusu insani yardım olunca geçmişte Osmanlı'nın yardım eli uzattığı coğrafyalardan olmuştur. Örneğin 1894 yılında Amerika'daki orman yangınlarından zarar görenlere yardım olarak Osmanlı Devleti 300 Osmanlı lirası vermişti.²⁰⁴

Türkiye'deki felaketten sonra 30 Aralık tarihli gazetelerde ABD Kızıllaçının Türkiye Kızılla Cemiyetine 10.000 dolar gönderdiği bilgisi paylaşılmıştı.²⁰⁵ Yine bugün, 30 Aralık'ta ABD'nin Ankara Büyükelçiliği, Başvekil Refik Saydam'a müracaatla İstanbul'daki Amerikan Hastanesi Başhekimi Dr. L. A. Sheppard (Şepart) ile iki Türk doktorunun ve yardımcılarının felakette mıntikalarda çalışmaya talip ve amade olduklarını bildirmişti. Refik Saydam, bu teklife teşekkür etmiş ve 31 Aralık'ta hareket edecek 300 yataklı çadırı hastaneyi müteakiben gönderilecek olan yüzer yataklı iki seyyar hastaneden birine Doktor Şepart heyetini memur edeceğini bildirmiştir.²⁰⁶

Yardım olarak seyyar bir hastane ile Suşehri'ne giden Nişantaşı Amerikan Hastanesi Başhekimi Operatör Dr. Sheppard riyasetindeki ekip 6 Şubat'ta İstanbul'a dönmüştü. Başhekim gazeteye yaptığı açıklamada hastaneyi Sivas'ta kurma fikrindeler iken Sivas'ın kar tipisi ve kapalı yollarından dolayı Suşehri'ne gittiklerini söylemişti. Yine kapalı yollar yüzünden ekip Suşehri'ne ancak 14 Ocak'ta varabilmişti. Suşehri'nde Hükümet tabibi Doktor Hüseyin'in yardımıyla ancak yirmi yataklı bir cerrahi servisi açmışlar ve bu şekilde gerekli sağlık hizmeti vermişlerdi.²⁰⁷

31 Aralık'ta Amerika'nın Ankara Büyükelçiliği Milli Yardım Komitesine 160 lira teberruda bulunmuştu.²⁰⁸ 13 Ocak'ta yine Amerika Büyükelçiliği, Büyükelçilik memurları ile Amerikan kolonisinin bir yardımı olarak 115 lira ile 5 dolar teberru etmişti.²⁰⁹ Bundan başka Washington Büyükelçiliğine muhtelif zevat tarafından toplamı 563 doları bulan yardım yapılmıştı.²¹⁰

Bununla birlikte İstanbul'daki Robert Koleji Müdürü Walter Wright, Erzincan ve havalisindeki zelzele mıntikasını gezmeye gitmişti. Profesör İstanbul'a döndükten sonra Amerika'ya gidecek, deprem müşahedelerini ve tetkiklerine dair Amerika'da konferanslar verecek, çektiği filmleri Amerikan halkına gösterecekti.²¹¹

Robert Kolej Müdürü Wright, 24 Ocak'ta İstanbul'a dönmüş ve 25 Ocak'ta Amerika'ya gitmişti. Wright gitmeden gazetecilere yaptığı açıklamada: *"Memnuniyetle söyleyebilirim ki felaket sahasında bulunduğum çalışma tarzı, beklediğimden kat kat iyi çıkmıştır. Zelzele yerlerinde felakete karşı elbirliği ile çalışan, elden geleni büyük bir fedakârlıkla yapan bir millet buldum. Türk yurdunun bir köşesinde açılan yara, bütün bünyeyi harekete getirmiş mevzii alakaları silmiş, Türklerin tek vücutlu bir millet halinde olduklarını belki de bir harbin bile gösteremeyeceği bir tarzda ortaya koymuştur. Bütün bir milleti, felaket sahasında vakarla, sükûnetle, sevgi ve ahenkle ve hudutsuz fedakârlıkla çalışır görmek bana öyle bir saygı verdi ki bana haz veren bu duyguyu bütün Türk milletine tanıtmaya bir vazife biliyorum."*²¹² Wright yine *"Erzincan felaketinin yarattığı faciayı yerinde gördüm ve birçok acı sahneleri fotoğraflarla tespit ettim. Amerikalılara faciayı anlatmak ve onların bugün Finlere esirgemediği yardımı felâkettede Türkler hesabına da kazanmak için Amerika'ya gidiyorum. 6 Şubat'ta Newyork'ta olacağım. Amerika'nın birçok şehirlerinde projeksiyonlu konferanslar vereceğim, fotoğraflı makaleler yazacağım. Amerika'nın eski Türkiye Elçisi Admiral Bristol tarafından kurulan "Amerikan Friends of Turkey" yani Amerikalı Türk Muhipler Cemiyeti ile de teşriki mesaide bulunacağım"* demişti.²¹³

²⁰⁴ BOA, Y. A. HUS, 309/31.

²⁰⁵ Akşam, 30 Aralık 1939.

²⁰⁶ Akşam, 31 Aralık 1939.

²⁰⁷ Akşam, 7 Şubat 1940.

²⁰⁸ Akşam, 1 Ocak 1940.

²⁰⁹ Akşam, 14 Ocak 1940.

²¹⁰ Akşam, 12 Ocak 1940.

²¹¹ Akşam, 18 Ocak 1940.

²¹² Akşam, 25 Ocak 1940.

²¹³ Akşam, 26 Ocak 1940

Walter Wright, dediği gibi Amerika'da geniş ölçüde faaliyete geçmiş, muhtelif şehirlerde tertip edilen toplantılarda Türkiye'ye ve zelzeleye dair izahat vermiş, radyo ve gazetelerde neşriyatta bulunmuştur. Amerika'daki Türk dostları tarafından 13 Şubat'ta tertip edilen bir öğle yemeğinde Wright dinlenmiş ve esaslı kararlar alınmıştır. Yemekte bulunan New York Times gazetesi başyazarı zelzele hakkında yazılar, sütunlar ayıracağını temin etmişti. 27 Şubat'ta Amerika Harici Siyaset Cemiyetinin hazırladığı yemek, 29 Şubat'ta Harici Münasebetler Cemiyetinin tertip ettiği toplantıda Wright, tekrar bilgilendirmeler yapmıştı. Wright'ın aynı zamanda New York Times gazetesinde bir makalesi yayınlanmıştı. Bu makalede Wright, depremin ne kadar büyük ve yıkıcı olduğunu ama aynı zamanda Türk Hükümeti ve halkının bu deprem yaralarını sarmak için verdiği mücadeleyi takdirle anlatmıştı. Gazetede de Türk halkının bu felaketi metanetle karşıladığı ve felaketin Türkiye'de kahramanca bir yardım doğurduğuna özellikle vurgu yapılmıştı.²¹⁴

Amerika'daki Türkler de Amerika'dan gelen yardıma iştirak etmişlerdi. Amerika'nın Michigan eyaleti ve civarındaki hayırsever Türk vatandaşları, Detroit Kızılay merkezinde bir toplantı yapmışlar ve felaketzedeler için nakdi yardımda bulunmuşlardı. Toplanan paranın yekûnu 5.668 dolardı.²¹⁵

Amerika kıtasında ABD'den başka Kanada, Brezilya ve Arjantin'den de felaketzedeler için yardım gelmişti. Kanada Kızılaçı 4 Ocak'ta felaketzedelere beş bin dolar bağışlamıştı.²¹⁶ 5 Ocak'ta Arjantin Bounes-Aires Elçiliğinin bildirdiğine göre yardım için Güney Amerika'da yardım için komiteler teşekkül etmiş ve faaliyete geçmişti.²¹⁷ 12 Ocak tarihinde Brezilya'nın Ankara Elçisi 91 dolar teberru etmişti.²¹⁸

Afrika Kıtasından Yapılan Yardımlar

Anadolu'daki feci deprem haberleri Mısır'da da derin bir teessür uyandırmıştı. Mısır Kralı ve Başvekili, taziye telgrafları gönderdikleri gibi nazırlar da Türkiye sefirini ziyaret ederek teessürlerini bildirmiştir. Bütün Mısır gazeteleri kardeş ve dost Türk milletinin başına gelen büyük felaketten dolayı, Mısırlıların duydukları derin elem ve kedere tercüman oluyorlardı. Depremzedelere yardım için iane listeleri açılmıştı.²¹⁹

31 Aralık'ta Mısır kralı, depremzedeler için 1.000 Mısır lirası teberru etmişti. Mısır hükümeti ayrıca en acele ihtiyaçlar hakkında malumat istenmesini Mısır sefaretine bildirmişti.²²⁰ Mısır hükümeti de Türkiye elçisine 10.000 Mısır liralık bir çek vermişti.²²¹ Bu arada Mısır hükümetinin sorduğu acele ihtiyaçlar konusunda Türk makamları 4 Ocak'ta yün battaniye gönderilmesi cevabını iletmiştir.²²²

3 Ocak tarihinde Mısır Kral ailesinden Prenses Şivekâr, Hariciye vekiline gönderdiği bir telgrafta zelzele felaketi karşısında duyduğu teessürlerini bildirmiş ve yardım için 600 mısır lirası bağışlamıştı.²²³ Eski Mısır Hidivi Abbas Hilmi Paşa namına oğlu Milli Komiteye dört bin Türk lirası yatırmıştı.²²⁴ 5 Ocak tarihli bilgiye göre felaketzedelere yardım için Mısır'da teşekkül etmiş olan komite yeniden 1.000 Mısır lirası teberru kabul etmişti. Komiteye birçok eşya da gönderilmekteydi.²²⁵ İstanbul Mısır Konsolosu 6 Ocak'ta valiyi ziyaret ederek yardım maksadıyla Milli Komite emrine 350 Türk lirası teberru etmişti. Mısır kolonisinin de ayrıca aralarında iane

²¹⁴ *Akşam*, 15 Mart 1940.

²¹⁵ *Ulus*, 6 Nisan 1940.

²¹⁶ *Akşam*, 5 Ocak 1940.

²¹⁷ *Akşam*, 6 Ocak 1940.

²¹⁸ *Akşam*, 13 Ocak 1940.

²¹⁹ *Akşam*, 30 Aralık 1939.

²²⁰ *Akşam*, 31 Aralık 1939.

²²¹ *Ayın Tarihi*, 2 Ocak 1940.

²²² *Akşam*, 5 Ocak 1940.

²²³ *Akşam*, 4 Ocak 1940.

²²⁴ *Akşam*, 5 Ocak 1940.

²²⁵ *Akşam*, 6 Ocak 1940.

toplamaya başladıklarını ilave etmişti.²²⁶ 12 Ocak tarihinde Mısır Hahambaşısı Haif Namon Reisicumhur İsmet İnönü'ye gönderdiği telgrafla taziyelerini bildirmişti.²²⁷ 25 Ocak'ta yine Mısır'dan 11 balya battaniye 14 balya giyecek gelmişti.²²⁸ Ocak ayı sonuna kadar İskenderiye'nin yardımını 820 Mısır lirasına varmıştı.²²⁹

Afrika kıtasında Mısır'dan başka Güney Afrika coğrafyasından da yardım gelmişti.

12 Ocak tarihinde Anadolu Ajansının verdiği bilgiye göre günümüzde Güney Afrika'da bir şehir olan Durban İslam Cemiyeti, İnönü'ye gönderdiği bir telgrafla Durban Müslümanlarının deprem felâketi karşısında duydukları teessür ve taziyeleri ve felaketzedelere yardım için teberru kabulüne başladığını arz etmişti.

Günümüzde hâlâ Fransa'nın bir deniz aşırı adası olan ve Afrika kıtasının doğusunda Madagaskar ile Mauritius adaları arasında yer alan Reunion Adası (Saint Denis) Müslüman Cemiyeti reisi, Cumhurbaşkanı İsmet İnönü'ye gönderdiği telgrafla, Müslüman cemiyetinin depremedelere bir yardım olmak üzere 100.000 Frank bağışlamış olduğunu bildirmiştir.²³⁰

Okyanusya Kıtasından Yapılan Yardımlar

Türkiye'den binlerce kilometre uzaklıktaki farklı ülkelerden yardım gelmişti. Okyanusya kıtasındaki Yeni Zelenda ve Avustralya bu ülkelerdendi. Yeni Zelenda Hükümeti yardım olmak üzere 5.000 Zelenda lirası teberru etmişti.²³¹

Avustralya Hükümeti de 4 Ocak'ta yardım için ne gibi şeylere ihtiyaç bulunduğu hususunda alakadar makamlara başvurmuş ve verilen cevapta çadır bezi ve koyu renkli köylü elbise kumaşı gönderilmesi rica edilmiştir.²³² Nitekim Avustralya Hükümeti 18 Ocak'ta yardım olmak üzere 10.000 İngiliz lirası teberru etmişti.²³³

²²⁶ *Akşam*, 7 Ocak 1940.

²²⁷ *Ayın Tarihi*, 12 Ocak 1940.

²²⁸ *Akşam*, 26 Ocak 1940.

²²⁹ *Akşam*, 31 Ocak 1940.

²³⁰ *Ayın Tarihi*, 7 Şubat 1940.

²³¹ *Cumhuriyet*, 2 Şubat 1940.

²³² *Akşam*, 5 Ocak 1940.

²³³ *Akşam*, 19 Ocak 1940.

Sonuç

27.12.1939 tarihinde 7,9 büyüklüğünde Doğu vilayetlerinde yaşanan deprem, ağırlıklı olarak Erzincan vilâyetini vursa da 12 Doğu vilayetinde yıkıcı etkiye sahip olmuştu. Depremde 32.736 kişi hayatını kaybetmiş, 9.402 kişi de yaralanmıştı. Depremi verdiği zarar bu denli büyük olunca Hükûmet, içeride devlet-millet dayanışması içerisinde elinden gelen her türlü yardımı yapmaya çalışırken dışarıdan da gelen yardım tekliflerini depremedelerin yaralarını bir an önce sarma hedefi doğrultusunda büyük ölçüde kabul etmişti.

Dünyanın bir savaş içerisinde olduğu deprem günlerinde ecnebi devletler güçleri nispetinde Türk halkının yanında yer almaya çalışmışlardı. Türkiye'nin depremden kısa bir süre önce İngiltere ve Fransa ile ittifak antlaşması yapmasına rağmen bu devletlerin karşısında yer alan Almanya ve Japonya'dan da yardımların gelmesi gerçekten şaşırtıcı ve anlamlı olmuştur. Yardım eden devletler içerisinde en çok yardım eden devletler ise İngiltere, Fransa ve Yunanistan olarak ön plana çıkmıştır. Bu durumu ortaya koyan sebeplerden biri İngiliz ve Fransızların Türklerle bu tarihlerde kurduğu müttefiklik ilişkisini daha da güçlendirmek olsa gerektir. Komşu Yunanistan'dan ise halkın önemli bir kesiminin Türk felaketzedelerinin yardımına koşması her ne kadar iki ayrı devlet olursa da bu durum yüzyıllardır bir arada yaşayan iki farklı milletin dayanışmasından başka bir şey değildi.

İsmi zikrettiğimiz bu devletlerden başka adeta tüm insanlık âlemi depremedelerin yaralarını bir an önce sarmak için seferber olmuştu. Anadolu depremedelerinin yardımına Türk ve Müslüman demeksizin hangi dil, din ve ırktan olduğu fark etmeksizin tüm dünya milletlerinin koşması, Türk halkı için çok büyük bir övünç kaynağı olduğu gibi insanlık adına da çok güzel bir örnek olarak tarihteki yerini almıştır.

Kaynakça**Arşiv Belgeleri**

Cumhurbaşkanlığı Devlet Arşivleri Başkanlığı Cumhuriyet Arşivi ve Osmanlı Arşivi Belgeleri.

Resmî Yayınlar

Resmî Gazete .

TBMM Tutanakları.

Gazeteler

Akşam.

Ayın Tarihi.

Cumhuriyet.

Son Posta.

Ulus.

Vakit.

Diğer Yayınlar

Armaoğlu Fahir 20. Yüzyıl Siyasî Tarihi 1914-1980, İş Bankası Kültür Yayınları.

Atay Falih Rıfki, "Muhterem Metaksas'ın Asil Hitapları", Ulus 13 Ocak 1940.

"Millî Yardım Seferberliği", Ulus, 28 Aralık 1939.

Aykaç Fazıl Ahmed, "Vazife Başına", Cumhuriyet, 30 Aralık 1939.

Benice, Etem İzzet, "Hariçten Gelen Yardım", Son Telgraf, 31 Aralık 1939.

Birgen Muhittin, "Kara Felaket", Son Posta, 31 Aralık 1939.

Daver Abidin, "Yunan milletine teşekkür ederiz", İkdam, 13 Ocak 1940.

Nadi Nadir, "Büyük Millî Felaketimiz Karşısında", Cumhuriyet, 29 Aralık 1939.

"Milletimizin Hassasiyeti", Cumhuriyet, 31 Aralık 1939.

Nureddin Ahmed Vâlâ, "Yunan Milletinin Türklere Gösterdiği Dostluk", Akşam, 14 Şubat 1940.

Ocakoğlu Hakkı, "Felaket Karşısında", İzmir Yeni Asır, 29 Aralık 1939.

Osmanlı'dan Günümüze İnsani Diplomasi Cihan-penâh, Başbakanlık Devlet Arşivleri Genel Müdürlüğü Yay., İstanbul, 2016.

Yalçın Hüseyin Cahit, "Millî Bir Felaket" Yeni Sabah, 29 Aralık 1939.

Yüksel Ayhan, "1939 Erzincan Depremi Hakkında Bazı Düşünceler" Tarih Boyunca Anadolu'da Doğal Afetler ve Deprem Semineri 22-23 Mayıs 2000, Bildiriler 2. Baskı, İstanbul.

12 EYLÜL 1980 DARBESİ SÜRECİNDE ERZİNCAN İLİNDEKİ SOSYO EKONOMİK GELİŞMELERİN YEREL BASINDAKİ YANSIMALARI

Yusuf Ziya KESKİN¹-Murat Yaşar ŞENGÜL²

Özet

Türkiye Cumhuriyeti'nde demokratik süreç, 27 Mayıs 1960 tarihinden itibaren hemen hemen her on yılda bir kesintiye uğramıştır. Bu kısır döngünün ortaya çıkmasında, demokrasi kültür ve pratiğinin olgunlaşmamış olması kadar, ekonomik ve sosyal hayatta yaşanan krizlerin de önemli etkisi olmuştur. Yaşanan siyasi, ekonomik, sosyal ve hukuksal bunalımlara sivil siyasetin etkin ve hızlı şekilde çözümler üretememesi, ordunun sivil siyasete müdahalesini olağanlaştırmış, bu yönleriyle darbeler toplumun belli kesimlerinde kurtarıcı bir hareket olarak telakki edilmiştir. 12 Mart Muhtırası ile yaşanan bunalıma çözüm üretmek adına devlet teşkilatı ve sivil siyaset üzerindeki restorasyon çalışmaları beklenen sonucu doğurmamış, özellikle sosyo-ekonomik gelişmelerin toplum üzerinde yarattığı hoşnutsuzluk, 12 Eylül Darbesi'nin temel gerekçesi olmuş, yaşanan bunalım dolayısıyla ordunun müdahalesi beklenir hale gelmiştir. Bunun yanında İran ve Afganistan'da yaşanan gelişmeler sonrasında Türkiye'nin bölgedeki öneminin daha da artması, küresel siyasetin Türkiye'ye ilgisinin artmasına neden olmuştur. Dolayısıyla iç ve dış gelişmeler, Türkiye'yi yeni bir askeri darbeye sürüklemiştir.

Yetmişli yılların sonunda Erzincan sahip olduğu kozmopolit yapısıyla, ortaya çıkan sosyo-ekonomik sorunları derinden hisseden bir il olmuştur. Ekonomik gelişmişlik seviyesi batıdaki şehirlere göre oldukça düşük olan Erzincan, devlet yatırımlarına muhtaç olan bir yapıdadır. Ülkenin yaşadığı sosyo-ekonomik bunalım, Erzincan'ın genel bütçeden aldığı payın düşmesine, yatırımların aksamasına, temel tüketim mallarının karşılanmasında zorluklara sebep olmuştur. Dolayısıyla 12 Eylül öncesinde yaşanan bu sıkıntılar, sivil siyasetin zayıflamasına yol açarken, toplumun kurtarıcı beklentilerini de arttırmıştır.

Bu çalışmada 12 Eylül Darbesi öncesi ve sonrasında Erzincan'da yaşanan sosyo-ekonomik gelişmeler, Erzincan yerel basınına yansımaları üzerinden ele alınarak değerlendirilmiştir. 1980 yılı başından itibaren, bu dönem Erzincan yerel basının önemli yayın organları olan Birlik, Öz Erzincan ve Erzincan'ın Sesi gazetelerinin yayınları temel alınarak dönem, Erzincan özelinde değerlendirmeye tabii tutulmuştur.

Anahtar Kelimeler: 12 Eylül Darbesi, Yerel Basın, Erzincan, Ekonomik Kriz

¹ Dr. Öğr. Üyesi, Erzincan Binali Yıldırım Üniversitesi Fen Edebiyat Fakültesi Tarih Bölümü.

² Erzincan Binali Yıldırım Üniversitesi Sosyal Bilimler Enstitüsü Yüksek Lisans Öğrencisi.

Giriş

12 Mart 1971’de Türk Silahlı Kuvvetleri adına Genelkurmay Başkanı Orgeneral Memduh Tağmaç, Kara Kuvvetleri Komutanı Orgeneral Faruk Gürler, Hava Kuvvetleri Komutanı Orgeneral Muhsin Batur ve Deniz Kuvvetleri Komutanı Oramiral Celal Eyiceoğlu’nun imzalarını taşıyan “Muhtıra” Cumhurbaşkanına, senato ve Meclis Başkanlığı’na verilmiştir. Bu bildiriyle Türkiye Cumhuriyetinin kısa tarihinde ikinci askeri müdahale gerçekleşmiş, ancak 27 Mayıs’tan farklı olarak ordu, Meclis’i ve siyasi partileri kapatmamıştır. Buna karşılık Meclis’teki partilerin hükümet kurmalarına izin vermemişler, kendilerinin seçtikleri kişilerden kurulmuş “partiler üstü” hükümetler aracılığıyla ülkeyi yaklaşık üç yıl yönetmişlerdir³. Ekim 1973 seçimleri sonrasında yeniden sivil siyaset yönetime hakim olsa da beklenen rahatlama sağlanamamıştır.

12 Mart Muhtırasından 12 Eylül Darbesi’ne kadarki süreç, Türkiye’nin siyasal ve ekonomik açıdan en zor yılları olarak tanımlanabilir. Atmışlı yılların sonlarından itibaren politik alanda yaşanan bölünmeler, siyasi istikrara darbe vurarak hükümet bunalımlarını ortaya çıkarmış, bu dönemde on bir hükümet kurulmuştur⁴. 1974’de Kıbrıs Barış Harekâtı ile ülke uluslararası ambargolarla yüzleşmek zorunda kalırken, tüm dünyada hızla artan petrol fiyatları ile ekonomik dengeler daha da bozulmuş ve siyasal rekabetin sokak çatışmalarına dönüşmesiyle ülke siyasi bir karmaşa içine düşmüştür. 1977 seçimlerinde hiçbir parti tek başına hükümet kuracak çoğunluğa ulaşamamıştır. İkinci Milliyetçi Cephe olarak adlandırılan ve AP liderliğinde kurulan hükümet kısa zamanda yıkılmış, 1978’de, Bülent Ecevit AP’den ayrılan milletvekilleriyle hükümeti kurmuş ancak uzun ömürlü olamamıştır. Ecevit’in istifası sonrasında AP diğer sağ partilerin desteği ile tekrar iktidara gelmiştir. **26 Aralık 1978’de Kahramanmaraş olayları** nedeniyle aralarında Erzincan’ın da bulunduğu 13 ilde (**Adana, Ankara, Bingöl, Elazığ, Erzincan, Erzurum, Gaziantep, İstanbul, Kars, Malatya, Kahramanmaraş, Sivas, Şanlıurfa**) sıkıyönetim ilan edilmiştir⁵.

1980 yılında, parti liderlerinin uzlaşmaz tavrı cumhurbaşkanlığı seçimini krize dönüştürmüştü ve aylarca yeni cumhurbaşkanı seçilememiştir. Bu gelişmeler, ekonomik ve siyasal bunalımın çözülmesi gerekçesi ile 12 Eylül 1980’de yeni bir askeri müdahaleye zemin hazırlamıştır. Türkiye ekonomisi 1980 yılına yüksek enflasyon, döviz kıtlığına bağlı üretim daralması ve negatif büyüme hızı, işsizlik, mal kıtlığı gibi ekonomik sorunlar ile girmiştir. 24 Ocak 1980 tarihinde enflasyonu kontrol altına almak, ihracatı artırarak dış ticaret açığını küçültmek, mal darlıklarını gidererek ekonomiyi yeniden işler hale getirmek ve pozitif ekonomik büyümeyi yeniden sağlama amaçlarına yönelik olarak 24 Ocak Kararları olarak anılan ekonomik istikrar programı uygulamaya konmuştur. Batının desteği ile hayata geçirilen⁶ ve Türkiye için ekonomik açıdan bir çıkış olarak görülen kararlar, partiler arası uzlaşmaz tutum ve iç barışın sağlanamaması gibi etkenlerle bekleneni verememiştir. 12 Eylül 1980 tarihinde gerçekleşen darbe ile yasama ve yürütme görev ve yetkisi Milli Güvenlik Konseyi’ne geçmiş ve Devlet Başkanı Kenan Evren tarafından

³ Barış Ertem, *12 Mart 1971 Askeri Müdahalesi Sonrası Ara Rejim ve Türkiye Siyasetine Etkileri (1971-1974)*, Uluslararası Toplum Araştırmaları Dergisi-International Journal of Society Researches, Yıl : 8, Cilt 8, Sayı :14 Nisan 2018, s.659.

⁴ https://www.tbmm.gov.tr/kutuphane/e_kaynaklar_kutuphane_hukümetler.html

⁵ Resmi Gazete, 27 Aralık 1978, s.1.

⁶ Meltem Tekerek, *12 Eylül ve Ekonomik Politikaları*, Berikan Yayınevi, Ankara 2013, s.244.

hükümeti kurmakla görevlendirilen Bülent Ulusu 21 Eylül 1980 tarihinde 44. TC hükümetini kurmuştur⁷.

Erzincan; 1863 yılından itibaren Erzurum vilayetine bağlı bir sancak iken 1924 sonrasında Türkiye Cumhuriyeti'nin yeni idari teşkilatlanmasında vilayet merkezi haline gelmiştir⁸. 1980 Nüfus sayımına göre Erzincan'ın toplam nüfusu 282.022 kişidir⁹. Cumhuriyetin ilk yıllarında bakırcılık ve tarıma dayalı küçük ölçekli aile işletmeleri hariç, Erzincan'da İmalat Sanayi yok denecek kadar azdır. Cumhuriyetle birlikte sırasıyla; 1937'de Tercan Un Fabrikası, 1955'te Tercan Makarna Fabrikası, 1954'te Sümerbank Erzincan İplik Fabrikası, 1956'da Şeker Fabrikası ve 1964'te Sümerbank Erzincan dokuma bölümü açılmıştır. 1960'larda açılan ilk özel sektör işyeri, 1963'te üretime geçen Çiftlik Meyve Suları İmalathanesi ve 1965'te açılan Ağaoglu Tuğla Fabrikalarıdır. 1974'te kurulan, 1978'de bir bölümüyle ve 1980'de tüm birimleri ile üretime geçen Ersan, Türkiye'de özel kesimin et ve et ürünleri ile ilgili en büyük tesisi olmuştur¹⁰.

1960'lı yıllardan itibaren Erzincan V. ve VI. Beş Yıllık Kalkınma Planlarında yer almıştır¹¹. 1968'de özel kesim yatırımcılarına özendirici birçok politikanın uygulandığı "Kalkınmada Öncelikli İller" kapsamına da alınmasına rağmen, özel kesimin 1970'lerdeki girişimlerinde çok önemli bir artış gerçekleşmemiştir. III. Ordu Karargâhı'nın Erzincan'da olmasına ve E80 uluslararası karayolunun Erzincan'dan geçmesine rağmen; Erzincan'ın deprem bölgesinde olması, 1970'lerdeki enerji sorunu ve genel olarak bölgenin az gelişmişliği sanayileşmede önemli engelleri oluşturmuştur. Yetmişlerden sonra hem gıda sanayinde hem de başka dallarda geçmişe göre daha büyük fabrikalar kurulmuşsa da, bunların sayısı azdır ve bir bölümü 1980'lerin başında önemli sorunlarla karşı karşıya kalmıştır¹². Ekonomik büyüme ve teknolojik ilerlemeler; sosyal, kültürel ve psikolojik faktörler ile yakından ilgilidir. Dolayısıyla bu dönemde ortaya çıkan üretim açığı, ekonomik ve sosyal sorunlar nedeniyle Doğu ve Güneydoğu Anadolu bölgelerinde hemen hemen bütün iller göç veren il konumunda olmuştur¹³.

1980 yılı başından itibaren Erzincan yerel basınında Birlik, Öz Erzincan ve Erzincan'ın Sesi gazeteleri en önemli yayın organları olmuştur. Dolayısıyla bu dönemde Erzincan'daki sosyo-ekonomik gelişmeler, bu yayın organları temel alınarak aylık periyotlar halinde değerlendirmiştir.

OCAK AYI

1980 yılı başında tüm Türkiye'de olduğu gibi Erzincan'da da yaşanan en önemli sorunlardan birisi petrol ürünlerinde yaşanan arz sıkıntısıdır. Yaklaşık bir aydan beri yokluğu artarak devam eden mazot ve fueloil sıkıntısına, benzin de eklenmiştir¹⁴. Şehirde mazot, gaz yağı ve fueloil sıkıntısı devam ederken,¹⁵ enerji açığının ileride daha büyük boylara ulaşacağı endişesi ortaya çıkmıştır¹⁶.

⁷Dr. Özcan Dağdevir-Mesud Küçükcalay, *Türkiye'de 1960-1980 Müdahale Dönemi Ekonomileri: İktisat Politikaları Ve Makro Ekonomik Göstergeler Açısından Bir Karşılaştırma*, Dumlupınar Üniversitesi Sosyal Bilimler Dergisi, Sayı: 3, Kasım 1999, s.124-125.

⁸Dr. Erdem Yavuz, *Türk Siyasi Tarihinde Erzincan (1923-1960)*, Arı Sanat Yayınevi, İstanbul 2018, s.29, 33.

⁹<http://rapory.tuik.gov.tr/80259436416819372001620600654.html>

¹⁰Komasyon, *Erzincan*, Dönence Basım Yayın, İstanbul 1999, s.84-86.

¹¹*Erzincan*, s.76.

¹²*Erzincan*, s.85-86.

¹³*Erzincan*, s.72.

¹⁴*Birlik*, 2 Ocak 1980.

¹⁵*Öz Erzincan*, 9 Ocak 1980.

¹⁶*Öz Erzincan*, 11 Ocak 1980.

Vali Yücel Bölgen başkanlığında Erzincan İl Genel Meclisi'nin 8. Dönem, 3 toplantı yılı 5. Oturumu yapılmış,¹⁷ komisyonda bütçe raporu okunarak, oy birliği ile 10.743.104 TL olarak kabul edilmiştir¹⁸.

Erzincan, mevsimin en soğuk gününü 15 Ocak'ta yaşamış, yakacak satışları birdenbire artmıştır.¹⁹ Şehirde yaşanan yakıt darlığı; grip, sarılık ve menenjit hastalıklarını yaygınlaştırmıştır. Kış aylarında bulunamayan akaryakıt, gribal enfeksiyon hastalıklarını artırırken, bunlara bağlı olarak mikrobik sarılık, menenjit ve zatürre gibi hastalıklar salgın boyutuna ulaşmıştır.²⁰ Mazotun bulunmayışı yüzünden Çayırılı 'ya bağlı Yeşilkaya köyünde pancar tarımcılığı durma noktasına gelmiş, pancarın çoğu tarlalarda kar altında kalırken, silodaki pancarın en az 2 ay taşımacılığı sürece belirtilmiştir²¹.

İl Koordinasyon Kurulu, Vali Yücel Bölgen'in başkanlığında toplanarak, 1979-1980 yatırımlarını görüşmüştür. İl kütüphane salonda yapılan toplantıya, kamu kuruluşlarının temsilcileri ile yatırımcı dairelerin müdür ve amirleri katılmışlardır. Toplantıda, Erzincan'a yapılacak olan yatırımlar, tek tek ele alınarak, bu yatırımların gerçekleştirilmesi için ele alınacak konular görüşülmüştür²².

Yakıt yokluğu nedeniyle bazı resmi dairelerde işler aksamaya başlamıştır. Şiddetli soğukların devam ettiği ilde, yakıt yokluğu nedeniyle Milli Eğitim ve Sağlık müdürlüklerinde memurlar paltoları ile oturarak soğuktan hastalanmamaya ve işlerini yürütmeye çalışırken, Milli Eğitim Müdürlüğü'nün bazı bürolarında odun sobası kurulmaya başlanmıştır²³. Lisede kalorifer tesisatının verimli olmayışı nedeniyle öğretim aksamaya başlamıştır. Eskimiş olan kalorifer tesisatının yeterli olmayışı ve lise müdürlüğüne belediyeden verilmesi gereken tahsisat yeterince sağlanamadığı için öğrenci ve öğretmenler soğuk dersanelerde öğretime devam etmiştir²⁴.

İlkokul öğretmenleri üç ay süreyle ek ders ücretlerini alamamış, sağlık ücretlerinin haricinde hiçbir ödeneği alamayan öğretmenler, soğuk kış aylarında çok zor durumda kalmışlardır.²⁵ Tercan ve çevresinde baş gösteren çay sıkıntısı, özellikle kahvehane sahiplerini güç durumda bırakmış,²⁶ ilerleyen günlerde de çay artık hiç bulunamaz olmuştur.²⁷ Erzincan'da yakacak sorunu artarak devam etmiştir²⁸.

Mazot bulunamadığı için İliç belediye jeneratörü durmuş ve ilçe karanlıkta kalmıştır. Mazot darlığı yüzünden bundan önce ilçeye günde üç saat süreyle elektrik verdiklerini belirten Belediye Başkanı Zikri Akın, mazot stokunun bittiğini, yaptığı girişimlerden de sonuç alamadığını, dolayısıyla jeneratörünün artık çalışmayacağını ifade etmiştir. İlçenin karanlıkta kalmasına çok üzülüğünü belirten Belediye Başkanı Akın, ekipleri köylere yollayarak teneke hesabı ödünç mazot almaya çalıştıklarını, bu yolla biraz stok yaparak sorunu hafifletmeye çalıştıklarını ifade etmiştir²⁹. Üretilen ve ithal edilen fueloil geçen yıldan fazla olmasına rağmen şehirdeki akaryakıt sıkıntısı önlenememiştir³⁰. Erzincan

¹⁷Erzincan 'ın Sesi, 11 Ocak 1980.

¹⁸Erzincan 'ın Sesi, 12 Ocak 1980.

¹⁹Birlik, 16 Ocak 1980.

²⁰Erzincan 'ın Sesi, 12 Ocak 1980.

²¹Erzincan 'ın Sesi, 14 Ocak 1980.

²²Birlik, 16 Ocak 1980.

²³Erzincan 'ın Sesi, 16 Ocak 1980.

²⁴Erzincan 'ın Sesi, 16 Ocak 1980.

²⁵Erzincan 'ın Sesi, 17 Ocak 1980.

²⁶Birlik, 18 Ocak 1980.

²⁷ Öz Erzincan, 18 Ocak 1980.

²⁸ Öz Erzincan, 18 Ocak 1980.

²⁹Erzincan 'ın Sesi, 18 Ocak 1980.

³⁰ Öz Erzincan, 21 Ocak 1980.

Milletvekili Timuçin Turan'ın çabalarıyla elektriksiz 202 köy yatırım kapsamına alınmıştır³¹.

Sanayi Bakanı Nuri Bayar, Erzincan Şeker Fabrikası dışındaki fabrikaların kampanyaya devam ettiğini, yalnız Erzincan Şeker Fabrikası'nın çalışmadığını söylemiştir. Konuyla ilgili olarak bilgisine başvurulmuş Erzincan Şeker Fabrikası Müdürü, bakanın yaptığı açıklamanın doğru olmadığını ima ederek, fabrikanın çalıştığını iddia etmiştir. Sanayi Bakanı Nuri Bayar ise, yaptığı açıklamada fabrikadaki mazotun donmasından ötürü fabrikanın çalışmadığını söylemiştir. Bu konu ile ilgili olarak Şeker Fabrikaları Genel Müdürü Aydın Arat'a ulaşılmazken, iddiaların aksine fabrikanın çalıştığı öğrenilmiştir³².

İlde çay ve sigara sıkıntısı baş gösterirken,³³ akaryakıt darlığı devam etmiştir³⁴. Ziraat Odası Başkanlığı uyarıda bulunarak, kullanılmayan tarım arazisine iskân müsaadesi verilmemesi yönünde açıklama yapılmıştır³⁵.

Vali Yücel Bölgen'in başkanlığında ilçe kaymakamlarının ve bazı daire müdürlerinin katıldığı bir toplantı yapılmıştır. Uzun süren toplantıda, ilçelerin akaryakıt durumları ve asayiş sorunları ele alınmış, yoğun kış nedeniyle ilçelerin köylerle olan ulaşım ve haberleşme durumları gözden geçirilmiş, yolları kapalı bulunan köylerin hayvan yemi, yakacak ve diğer ihtiyaçları gözden geçirilerek, gerekli görülen tedbirlerin derhal alınması kararlaştırılmıştır³⁶.

Doğunun en modern oteli olan Urartu Otel, grev nedeniyle kapanmıştır. İşveren ve çalışanlar arasında toplu sözleşme dolayısıyla çıkan anlaşmazlık, bütün çabalara rağmen çözülememiştir. Milyonlarca lira harcanarak 1975 yılında hizmete sokulan otel, kapanma tehlikesiyle karşı karşıya kalmıştır³⁷.

Erzincan'da çay darlığı bir ölçüde giderilirken,³⁸ et fiyatlarında yeni artışlar yaşanmıştır³⁹. Erzincan'da akaryakıt yokluğu nedeniyle şehirlerarası otobüs seferleri yarıya düşerken,⁴⁰ Kemaliye'nin elektrik sorunu çözümlenememiştir. Kemaliye ilçe merkezine bağlanacağı bildirilen elektriğin ilçeye verilmesi gecikmiş, bir açıklama yapan Belediye Başkanı Hüsnü Bayramoğlu, çeşitli olanaksızlıklara rağmen, şebekenin yapımını 4 milyon liraya tamamladıklarını belirtmiştir⁴¹. Erzincan Belediye Başkanı Adnan Ercan fiyat artışlarının çevre illere göre ayarlanacağını açıklamıştır⁴². Erzincan Milletvekili Timuçin Turan'ın çabaları ile Erzincan'a 3000 ton Tunçbilek linyit, 3000 ton kok kömürü ve 200 ton da sanayi kömürü tahsis edilmiştir⁴³.

Ulaşım güclüğü Erzincan'da mazot ve benzin sıkıntısını artırırken;⁴⁴ Trabzon'dan şehre tahsis edilen akaryakıt; bayiler, nakliye ücretini az buldukları için getirilememiştir⁴⁵. Tercan'da gazyağı, kurulan komisyon aracılığı ile dağıtılmaya başlanırken, kaymakamlığın

³¹*Birlik*, 21 Ocak 1980.

³²*Birlik*, 22 Ocak 1980.

³³*Erzincan'ın Sesi*, 22 Ocak 1980.

³⁴*Birlik*, 23 Ocak 1980.

³⁵*Birlik*, 24 Ocak 1980.

³⁶*Birlik*, 24 Ocak 1980.

³⁷*Birlik*, 25 Ocak 1980.

³⁸*Öz Erzincan*, 25 Ocak 1980.

³⁹*Öz Erzincan*, 25 Ocak 1980.

⁴⁰*Erzincan'ın Sesi*, 28 Ocak 1980.

⁴¹*Birlik*, 29 Ocak 1980.

⁴²*Erzincan'ın Sesi*, 29 Ocak 1980.

⁴³*Birlik*, 30 Ocak 1980.

⁴⁴*Öz Erzincan*, 31 Ocak 1980.

⁴⁵*Birlik*, 31 Ocak 1980.

kurduğu Gazyağı Dağıtım Komisyonu, ilçe ve köylerde bir ay içinde toplam 34,000 litre gaz yağı dağıtımını yapmıştır⁴⁶.

Belediye Encümeninde zam teklifleri ele alınırken, fırınlar ve kasaplar zam istemiştir. Erzincan Ziraat Odası Genel Kurulu toplantıya çağrılırken;⁴⁷ Belediye Başkanı Adnan Ercan, yediğinizi, içtiğinizi, giydiğinizi aldığımızı üçte birine düşürün mesajını vermiştir⁴⁸.

ŞUBAT

Fiyatlarına son ekonomik tedbirler dolayısıyla zam yapılan benzin ve tüp gazın satıldığı bayiler önündeki kuyruklar sürerken, zamlara rağmen bu mallar yeterince temin edilememiştir. Filtreli sigaralar karaborsada 50 liradan satılırken;⁴⁹ toz şeker, kesme şeker, minibüs, taksi ve hamamların yeni ücretleri belirlenmiştir⁵⁰. Erzincan Belediye Encümeni aldığı son kararlar fırın, lokanta ve kasapların fiyat artışlarını belirlemiştir⁵¹. Bu arada Erzincan'da ekmeğin fiyatı 150 kuruş artırılmıştır. Erzincan'da yakıt yokluğu hat safhaya ulaştıkça, Belediye temizlik amirliği görev yapamaz hale gelmiştir⁵². Erzincan'da et fiyatlarına kilo başına, 15 ile 40 lira arasında zam yapılmıştır. Yeni ayarlama ile 1 kilo sığır eti 220 liraya çıkarken, bir kilo kıyma Erzincan'da 200 lira olmuştur⁵³. Uzun zamandır şehirde devam eden çay sıkıntısı giderilememiştir. Çay sıkıntısının paketlemeden ve akaryakıt darlığından ileri geldiği ve Vilayetin devamlı surette Rize Çay Kurumu ile görüşmeler yaparak, Erzincan'daki çay sıkıntısının kaldırılmasını istediği bildirilmiştir⁵⁴. Akaryakıt bayilerinin, nakliye ücretini bahane ederek, şehre mazot ve benzin getirmemeleri büyük bir sorun olarak ortaya çıkmaya başlarken; Erzincan'daki akaryakıt darlığı her geçen gün biraz daha büyümüştür⁵⁵. Bu arada Erzincan Belediyesi 1,5 ay içerisinde dar gelirli 130 ailenin yakacak ihtiyacını karşılarken;⁵⁶ Erzincan halkı, civar illere göre ekmeği pahalı yemiştir⁵⁷. Erzincan piyasasında un fiyatlarındaki anormal artış devam ederken;⁵⁸ fırıncılara, vilayet, tahsis unu verememesi ve fırıncıların ekmeklik un çuvalını piyasadan 1200 liraya alması sonrası, ekmek fiyatları ile ilgili olarak Belediye Başkanlığı tarafından açıklama yapılmıştır⁵⁹. Bu arada fırınlar, ancak karaborsadan un bulabilmişlerdir.⁶⁰ Erzincan'da bir sanayi organizasyon bölgesi kurulması için bir süreden beri devam eden girişimler müspet safhaya gelmiştir⁶¹.

İnşaat mevsimi gelmesine rağmen piyasada çimento bulunamamıştır. Son aylarda çekilen fuel-oil sıkıntısı, çimento üretimini büyük ölçüde etkilemiş ve yakıt darlığı 6 milyon ton çimentonun kaybına yol açmıştır⁶². Belediye Meclisi, yeni elektrik ve su tarifelerini onaylamıştır.⁶³ Geçen yıl maden suyundan 20 milyon lira gelir sağlanırken;

⁴⁶*Birlik*, 31 Ocak 1980.

⁴⁷ *Öz Erzincan*, 31 Ocak 1980.

⁴⁸ *Erzincan'ın Sesi*, 31 Ocak 1980.

⁴⁹ *Birlik*, 1 Şubat 1980

⁵⁰ *Erzincan'ın Sesi*, 1 Şubat 1980.

⁵¹ *Erzincan'ın Sesi*, 6 Şubat 1980.

⁵² *Erzincan'ın Sesi*, 8 Şubat 1980.

⁵³ *Birlik*, 12 Şubat 1980

⁵⁴ *Birlik*, 15 Şubat 1980

⁵⁵ *Birlik*, 15 Şubat 1980

⁵⁶ *Erzincan'ın Sesi*, 17 Şubat 1980.

⁵⁷ *Birlik*, 19 Şubat 1980

⁵⁸ *Erzincan'ın Sesi*, 19 Şubat 1980.

⁵⁹ *Birlik*, 21 Şubat 1980

⁶⁰ *Erzincan'ın Sesi*, 23 Şubat 1980

⁶¹ *Birlik*, 22 Şubat 1980

⁶² *Birlik*, 25 Şubat 1980

⁶³ *Birlik*, 27 Şubat 1980

Maden Suyu Tesislerinin de genişletileceği açıklanmıştır⁶⁴. Hükümet tarafından fırınlara tahsis unu verilmesi için çalışmalar sürerken, Tercan'da Un Fabrikası yandıktan sonra Erzincan'a tahsis unu verilmemiştir. Fırıncılar serbest piyasadan aldıkları unla ekmek çıkarmışlardır. Vilayet'de yapılan toplantıda, Erzincan'a yeni tahsis unu verilmesi için Toprak Mahsulleri Ofisi ile temasa geçilmesi kararlaştırılmış, gerekli işlemleri tamamlanarak, Toprak Mahsulleri Ofisinden Erzincan'a 300 bin ton buğday tahsisi sağlanmıştır⁶⁵. Çiftçiye, gübre dağıtılacağı bildirilirken; Belediye Başkanı fırıncılara yakında tahsis unu verileceğini açıklanmıştır.

Belediye Başkanı Adnan Ercan maaşının artırılmasına karşı çıkmıştır. Belediye Meclisinde bütçe görüşmeleri sürerken, belediye meclis üyeleri tarafından maaşının artırılması meclis gündemine taşınmış, Belediye Başkanı Adnan Ercan ise halen aldığı maaşının kendisine yettiğini, artırmaya karşı çıktığını belirterek, şayet meclis artırmakta ısrar ediyorsa fazlalığın hayırsever kurumlardan birine bağışlanmasını istemiştir. Buna rağmen Belediye Meclisi brüt maaşını 30 bin liradan, 50 bin liraya çıkarmıştır⁶⁶.

MART AYI

Belediye Başkanı Adnan Ercan, yeni tesisler kurulduktan sonra Erzincan belediyesince Suudi Arabistan'a maden suyu ihraç edileceğini açıklamıştır⁶⁷.

Erzincan'a tahsis edilen kömürün Erzincan'a sevk edilmemesi eleştirilere sebep olmuştur.⁶⁸ İki aydan beri maaşlarını alamayan Tercanlı 74 köy ve mahalle muhtarının geçim sıkıntısı çektiği bildirilmiştir⁶⁹. Kemah ilçesine bağlı 10 köye bu yıl içinde ulusal elektrik sisteminden enerji verileceği bildirilirken,⁷⁰ Belediye Başkanı Erzincan'a halk ihtiyacı için kömür sevkiyatının başladığını açıklamıştır⁷¹.

Erzincan'daki fırıncılar, serbest piyasadan unu pahalı aldıklarını ileri sürerek kısıntılı ekmek çıkarmaya başlamaları üzerine şehirdeki bazı fırınlar önünde kuyrukların meydana gelmiştir. Bu gelişmeler üzerine fırıncılar, Belediye Başkanı Adnan Ercan'la görüşerek, piyasadan aldıkları unun çok pahalı olması nedeniyle para kazanamadıklarını ileri sürüp, kendilerine tahsis unu verilmesini talep etmişlerdir. Bunun üzerine Belediye Başkanı Adnan Ercan, şehirde ekmek sıkıntısına sebep olacak herhangi bir durumla karşılaşılmasını için kendilerine daha önceden bağlantısı yapılan tahsis ununun %50'sinin verileceğini, bu nedenle fırıncıların tam kapasiteyle çalışmalarını istemiştir. Fırıncılar bu açıklama sonrasında normal çalışmalarını sürdüreceklerini açıklamıştır⁷².

Ampul sıkıntısının yeniden ön plana çıktığı Erzincan'da, 35 lira olan 60 wattlık bir ampul, karaborsada 150 liradan satılmaya başlamıştır⁷³. Tercan'da zam istekleri kabul edilmeyen kasaplar, hayvan kesimini azaltmaları sonrası ilçede et sıkıntısı baş göstermiştir. Belediye Başkanı İbrahim Binici, kasapların zam isteğine kesinlikle karşı olduğunu bildirmiştir. Sığır eti 160, koyun etinin ise 180 liradan satılmasına devam edileceğini

⁶⁴*Birlik*, 28 Şubat 1980

⁶⁵*Birlik*, 28 Şubat 1980

⁶⁶*Birlik*, 29 Şubat 1980

⁶⁷*Erzincan'ın Sesi*, 1 Mart 1980

⁶⁸*Birlik*, 3 Mart 1980

⁶⁹*Birlik*, 3 Mart 1980

⁷⁰*Birlik*, 4 Mart 1980

⁷¹*Birlik*, 8 Mart 1980

⁷²*Birlik*, 8 Mart 1980

⁷³*Birlik*, 11 Mart 1980

kaydeden Belediye Başkanı Binici, fazla fiyatla et satanlar hakkında yasal işlem yapılacağını açıklamıştır⁷⁴.

Dış ülkelerle yapılan bağlantılar neticesinde Türkiye'ye bol miktarda akaryakıt girmeye başlamış, bu nedenle Erzincan'da bol miktarda mazot ve diğer akaryakıt maddeleri gelmeye başlamıştır. Bu gelişme sonrasında, karne ile mazot verilme işlemine son verilmiş, herkes istediği kadar mazot alabilmiştir. Şehre bol miktarda mazot gelmesi, bilhassa çiftler arasında büyük sevinç yaratmış, ekim zamanının da yaklaşması sebebiyle, günlerdir kuyruklarda bekleyen çiftçiler, hiç beklemeden akaryakıt bayilerinden istedikleri kadar mazot almaya başlamışlardır⁷⁵. Erzincan Un Fabrikası UNSAN, deneme çalışmalarına başlamıştır⁷⁶.

Erzincan Milletvekili Timuçin Turan, Ulaştırma Bakanı Hüseyin Özalp ile yaptığı başvuru sonrası, 1982 yılında Erzincan'da 3000 kişiye daha telefon verileceği açıklanmıştır⁷⁷.

Belediye Başkanı Adnan Ercan, yazılı bir açıklama yaparak asker sevkiyatının yaşandığı dönemde Erzincan'da bazı esnafın hizmette ve satışlarda yüksek ücret aldıklarının belediyeye intikal ettiğini, normal kar haddinin üzerinden mal satan ve hizmet görenler hakkında kanuni işlem yapılacağını açıklamıştır⁷⁸.

Yurt dışına çıkmak için yüzlerce kişi, sabahın erken saatlerinden, akşamın geç saatlerine kadar bekleyerek, pasaport almaya uğraşmışlardır⁷⁹. Erzincan Emniyet Müdürlüğü'nden günlük ortalama 60 kişi pasaport almaya başlamıştır. Bayilerin kar hadleri nedeniyle, akaryakıt ve tüp gazı ciddi oranda zam yapılmıştır⁸⁰. Erzincan'ın Tercan ve Kemaliye ilçelerde bir süreden beri çekilen çay sıkıntısı kısmen giderilmiştir. Erzincan Baş Müdürlüğü'nden bir ton çay alındığını kaydeden Tercan Tekel Memurluğu yetkilileri, ilçedeki bayilere 5'er kilo çay dağıtıldığını açıklamıştır. Yetkililer çay satışlarının normal yapılması için bayilerin sıkı şekilde denetlendiğini bildirmişlerdir⁸¹. Fatih Mahallesi'ndeki 225 konuta törenle elektrik verilirken,⁸²düne kadar gaz lambası ile yetinen 225 Evler Sakinleri elektriğe kavuşmuştur⁸³. Bu arada Erzincan'da Sanayi Tesisleri kuran Ersan ve Doğusan Genel Kurul toplantılarını yapacakları bildirilmiştir⁸⁴. Erzincan'da mazot için bekleyen kamyon kuyrukları oluşmuştur⁸⁵.Zam kesinleşinceye kadar fabrikalar piyasaya ilaç süremeyeceklerini açıklamışlardır⁸⁶.

NİSAN AYI

Erzincan ile karayolu bağlantısı olmadığı için Kemaliye, İliç ve Kemah Belediye Başkanları, Başbakanı ortak bir mektup göndererek yol için çözüm istemişlerdir⁸⁷. İliç'te kasapların başvurusu üzerine Belediye Encümeni et fiyatlarını yeniden ayarlamıştır. Daha

⁷⁴*Birlik*, 13 Mart 1980

⁷⁵*Birlik*, 14 Mart 1980

⁷⁶*Öz Erzincan*, 17 Mart 1980

⁷⁷*Birlik*, 17 Mart 1980

⁷⁸*Birlik*, 18 Mart 1980

⁷⁹*Birlik*, 22 Mart 1980

⁸⁰*Birlik*, 26 Mart 1980

⁸¹*Birlik*, 26 Mart 1980.

⁸²*Birlik*, 27 Mart 1980

⁸³*Erzincan 'ın Sesi*, 27 Mart 1980

⁸⁴*Öz Erzincan*, 28 Mart 1980.

⁸⁵*Öz Erzincan*, 28 Mart 1980.

⁸⁶*Erzincan 'ın Sesi*, 28 Mart 1980

⁸⁷*Birlik*, 2 Nisan 1980

önce kilosu 130 liraya satılan koyun keçi ve kemiksiz sığır etinin fiyatı 170 liraya, kilosu 120 liradan işlem gören kemikli kuzu etinin kilosu 150 liraya yükselmiştir⁸⁸.

Kemaliye’de Zirai Donatım Kurumu Şubesinin kapatılması gübre sıkıntısına yol açarken;⁸⁹ ilkbahar mevsiminin gelmesine rağmen Kemaliye ve yöresinde yem sıkıntısı devam etmiştir⁹⁰. Bu arada Tercan’da et fiyatları yeniden düzenlenmiştir. Hayvancılık bölgesi olan ilçede, et fiyatlarının yükselmesi ile balık satışlarını artırmış, 130 liradan, 180 liraya çıkan et fiyatları karşısında halk, 40-50 liraya satılan balığı tercih etmiştir⁹¹.

Cengiz Topel ve Barış Mahallesi törenle elektrik verilmiştir⁹².

Son yağışlar, tarım alanında zararlara yol açmış, Erzincan’da kar ve soğuklar yüzünden, 175 binden fazla kayısı ağacından 70 bininin çiçekleri solmuş, maddi zararın 36 milyon lira olduğu açıklanmıştır⁹³.

Kemaliye ilçesinde bir süreden beri çekilen akaryakıt darlığı giderilmiştir. Karne yöntemi ile yapılan akaryakıt satışları serbest bırakılmıştır.⁹⁴ Tercan’da ekmek fiyatı yine artırılmıştır. Tercan İlçe Belediye Encümeni, ekmek fiyatını yeniden belirlerken, yapılan düzenleme ile ekmeğin gramajı düşürülmüş, fiyatı 150 kuruş ile 3 lira artırılmıştır⁹⁵.

MAYIS AYI

Tercan’ın Kıracılar mevkiinde 1977 yılında yapımına başlanan ayakkabı fabrikasının inşaatı çıkmaza girmiştir. Ayakkabı imalatı için kurulması planlanan fabrikanın halı fabrikasında dönüştürüleceği konusu da kesinlik kazanmamıştır⁹⁶.

Belediye Meclisinin toplantısında gündemin ilk maddesi olan, Küçük Sanayi Sitesi ile ilgili karar kabul edilerek, Sanayi ve Teknoloji Bakanlığı sunulmasına karar verilmiştir⁹⁷. Milli Eğitim Bakanlığının bu yıl Erzincan’a okul yapımı için gönderdiği para yetmemiştir⁹⁸.

Tercan’da noksan gramajda ekmek çıkartan 3 fırına kapatma cezası verilmiştir⁹⁹. Erzincan’da şekerin yeni fiyatı henüz belirlenmezken;¹⁰⁰ yaş sebze ve meyve fiyatları bir türlü düşmek bilmemiş, meyveler turfanda olarak çıktıkları dönemin fiyatlarıyla satılmıştır. Meyveler içinde kiraz 250 lira ile en yüksek etiketi taşıırken, çileğin fiyatı 230 ile 241 arasında satılmıştır¹⁰¹.

HAZİRAN AYI

Şekere yapılan zamlara rağmen Erzincan’da bakkallarda şeker bulunmazken, sigara yeniden tezgâh altına girmiştir. Birkaç aydan beri görülmeyen filtreli sigara sıkıntısı yeniden başlamış, Tekel’in, sigara dağıtımına devam edildiğini açıklamasına rağmen,

⁸⁸*Birlik*, 7 Nisan 1980

⁸⁹*Birlik*, 10 Nisan 1980

⁹⁰*Birlik*, 14 Nisan 1980

⁹¹*Birlik*, 15 Nisan 1980

⁹²*Erzincan’ın Sesi*, 25 Nisan 1980.

⁹³*Birlik*, 24 Nisan 1980

⁹⁴*Birlik*, 28 Nisan 1980

⁹⁵*Birlik*, 28 Nisan 1980

⁹⁶*Birlik*, 2 Mayıs 1980

⁹⁷*Birlik*, 7 Mayıs 1980

⁹⁸*Birlik*, 8 Mayıs 1980

⁹⁹*Birlik*, 13 Mayıs 1980

¹⁰⁰*Öz Erzincan*, 21 Mayıs 1980.

¹⁰¹*Birlik*, 23 Mayıs 1980

bakkal ve bayilerde filtreli sigara bulmak mümkün olmamıştır¹⁰². Bu arada tüm yurtta olduğu gibi, Erzincan'da da tekel maddelerine gelen zamlardan dolayı satışı durdurulan tekel maddelerinin satışına, tekrar başlanmıştır¹⁰³. Su sıkıntısı, artarak devam ederken,¹⁰⁴ ekmek fiyatlarının yeniden düzenlenmesi ile 74-76 randımanlı undan imal edilen 460 gram ekmek, 10 liraya yükselmiştir¹⁰⁵.

Yapılan zamdan sonra Erzincan'da benzin 43.40, motorin 26.52, gaz 26.40 lira olmuştur. Tüp gaz 390'dan, 420 liraya yükselirken;¹⁰⁶Erzincan'ın çimento ihtiyacının Aşkale Çimento Fabrikası tarafından karşılanacağı yönünde açıklama yapılmıştır¹⁰⁷.

Erzincan Şeker Fabrikası'ndaki stok şekere, Vilayet tarafından el konulması sonrası, bir süredir devam eden şeker sıkıntısı bitmiştir. Alınan yeni tedbirlerle, piyasaya bol miktarda küp şeker tahsis edildiğinden, kristal şekerin tahsisi de serbest bırakılmıştır¹⁰⁸.

Erzurum, Erzincan ve Kars illerindeki orman köylülerini kalkındırmak için 4 milyar liralık yatırım yapılacağı açıklanmıştır¹⁰⁹. Erzincan Belediyesi'ne 5 milyon; Kemaliye, Tercan ilçe belediyelerine 1'er milyon, Çadırkaya, Mercan, Üzümlü, Altınkent belediyelerine 500'er bin lira İller Bankası yardım gönderilirken¹¹⁰. Ekşi Suda yeniden kurulmakta olan otomatik şişeleme tesisi için Devlet Planlama Teşkilatı 10 milyon lira göndermiştir¹¹¹.

Haziran ayının çıkmasına rağmen Erzincan'da sebze ve meyve fiyatlarında bir düşme olmaması ve hatta bazı ürünlerde daha yüksek fiyatların oluşması halkın şikâyetlerine sebep olmuştur¹¹².

Kemaliye'de elektrik sorunu devam ederken, Kemaliye Belediye Başkanı Hüsnü Bayramoğlu, Kadingözü Çağlayanı üzerinde kurulu bulunan; ancak ilçenin ihtiyacına cevap veremeyen elektrik santralinin yerine, daha verimli ve büyüğünü yapmak için halktan yardım istemiştir¹¹³.

TEMMUZ AYI

Erzincan'da altyapısı tamamlanan cadde ve sokaklardaki yol yapım ve onarım çalışmalarına hız verilmiştir¹¹⁴. Kış mevsiminde Erzincan'ın ihtiyacı olan 28.000 ton Şırnak ve Silopi kömürü tahsis edilirken;¹¹⁵ çimento sıkıntısı devam etmiştir. Vali Yücel Bölgen, inşaat sahiplerini güç durumda bırakan çimento sıkıntısının kısa sürede gidileceğini bildirmiştir. Erzincan'ın günlük çimento ihtiyacının 150 ton olduğunu belirten Vali Yücel Bölgen, Aşkale fabrikasından, günde en çok 70 ton çimento gönderildiğini belirtmiştir¹¹⁶. Aşağı Çarşıda yapılacak dükkânların temeli törenle atılmıştır¹¹⁷.

¹⁰²*Birlik*, 2 Haziran 1980

¹⁰³*Erzincan'ın Sesi*, 12 Haziran 1980

¹⁰⁴*Erzincan'ın Sesi*, 6 Haziran 1980

¹⁰⁵*Erzincan'ın Sesi*, 6 Haziran 1980

¹⁰⁶*Öz Erzincan*, 14 Haziran 1980; *Birlik*, 19 Haziran 1980

¹⁰⁷*Birlik*, 19 Haziran 1980

¹⁰⁸*Birlik*, 19 Haziran 1980

¹⁰⁹*Erzincan'ın Sesi*, 12 Haziran 1980

¹¹⁰*Birlik*, 21 Haziran 1980

¹¹¹*Öz Erzincan*, 23 Haziran 1980

¹¹²*Birlik*, 25 Haziran 1980

¹¹³*Birlik*, 30 Haziran 1980

¹¹⁴*Erzincan'ın Sesi*, 2 Temmuz 1980

¹¹⁵*Birlik*, 4 Temmuz 1980

¹¹⁶*Birlik*, 4 Temmuz 1980

¹¹⁷*Birlik*, 5 Temmuz 1980

Erzincan'da sıcaklıkların artmasını müteakip, elektrik ve su kesintileri kendini hissettirmeye başlamıştır¹¹⁸. Belediye Başkanı Adnan Ercan: *Şehirdeki mevcut 9 su kuyusu, ihtiyaca cevap veremez duruma gelmiş olup, bunun sebebi ise yazın gelmesiyle birlikte şehirdeki evlerin bahçe sulaması, inşaatların çok fazla su harcaması ve buna ilaveten sık sık meydana gelen teknik arızaları çoğalması neden olmaktadır, açıklamasını yapmıştır*¹¹⁹.

Belediye, su sıkıntısını önlemek için iki kuyu daha hizmete sokarken;¹²⁰ çimento sıkıntısı hala giderilememiştir. Elazığ'dan temin edilen çimentonun, yatırımcı kuruluşların acil ihtiyaçları için kullanılacağı açıklanmıştır¹²¹. Yaşanan kömür sorunu ile ilgili açıklama yapan Belediye Başkanı Adnan Ercan, Erzincan'a tahsis edilen kömür nakliye bedelinin Enerji ve Tabii Kaynaklar Bakanlığı tarafından karşılanmasını talep etmiştir¹²².

AĞUSTOS AYI

Bayramın yaklaşmasına az zaman kalmasına rağmen piyasadaki durgunluk devam etmiştir¹²³. İzinli olarak Erzincan'a dönen işçiler tüm ailelerini de yanlarında götürmenin yollarını ararken, Erzincan bölgesinden Almanya'ya gitmek isteyen işçilerin sayısında artış görülmüştür¹²⁴. Belediye Başkanı Adnan Ercan'ın imzasıyla yayınlanan bir açıklama ile kömür parası yatırıp da fişini alanlar, on gün içerisinde kömürlerini almazlarsa fişlerinin geçersiz sayılacağı açıklanmıştır¹²⁵. Su sorunun çözümü için Çayırılı İçme Suyu Tesisleri inşaatı ihaleye çıkmıştır¹²⁶.

Eylül 1979 tarihinden itibaren devam eden grevin sona ermesiyle birlikte Urartu Otel 4 Ağustos 1980 tarihinde işletmeye açılmıştır. Urartu Otelinde 15.09.1979 tarihinde başlayan ve daha sonra işverenin mahkemeye başvurması üzerine 06.11.1979 tarihine kadar ertelenen grev, yapılan antlaşma ile sona ermiştir. Yapılan antlaşma ile Urartu Otelinde çalışanların ücretlerine zam yapılırken, tüm sosyal hak ve güvencelerden yararlanabilmelerine karar verilmiştir. Antlaşma Urartu Otel işverenleri ile DİSK'e bağlı Oley-İş Sendikası arasında imzalanmıştır¹²⁷. Erzincan'a getirilmesi daha önce kararlaştırılan Maden suyu şişeleme makinesinin tüm bölümleri Erzincan'a gelmiştir¹²⁸.

Bayram öncesi şehir piyasası kısmen canlanmaya başlamıştır. Alışverişteki canlılığın geçen senelere göre az olduğunu belirten tüketim maddeleri satan işyerleri sahipleri, alışverişin az olmasını, satın alma gücünün düşmesine bağlamışlardır. Bayram haftası dolayısıyla canlanan alışveriş müşterileri arasında, ilk sırayı yurt dışında çalışan işçiler ile onların aileleri aldığı belirtilmiştir¹²⁹.

Erzincan peynirinin kilosu 1 ayda 175 liradan, 250 liraya fırlamıştır. Bahattin Güldökmez, yeni piyasaya sürülen tulum peynirinin ise 350 liradan satıldığını, ay sonuna doğru bu fiyatın 400 liraya kadar çıkacağını belirtmiştir.¹³⁰

¹¹⁸*Erzincan'ın Sesi*, 7 Temmuz 1980

¹¹⁹*Birlik*, 8 Temmuz 1980

¹²⁰*Birlik*, 15 Temmuz 1980

¹²¹*Erzincan'ın Sesi*, 15 Temmuz 1980

¹²²*Erzincan'ın Sesi*, 29 Temmuz 1980

¹²³*Birlik*, 1 Ağustos 1980

¹²⁴*Öz Erzincan*, 2 Ağustos 1980

¹²⁵*Birlik*, 5 Ağustos 1980

¹²⁶*Öz Erzincan*, 5 Ağustos 1980

¹²⁷*Erzincan'ın Sesi*, 5 Ağustos 1980

¹²⁸*Erzincan'ın Sesi*, 8 Ağustos 1980

¹²⁹*Erzincan'ın Sesi*, 11 Ağustos 1980

¹³⁰*Birlik*, 19 Ağustos 1980

Tercan'da tahsis un yetersizliğinden dolayı karışık undan yapılan ekmeğe yeniden zam yapılmıştır¹³¹. Erzincan'da çimento sıkıntısı kalmadığı açıklanmıştır.¹³²Erzincan Belediyesi sokaklara parke döşemeye devam ederken, bazı semtlerin su sorununa da çözüm aranmıştır¹³³. Erzincan Belediyesi, Bakanlığa ve Türkiye Elektrik Kurumuna başvurarak, günlük hayatı felce uğratan elektrik ve su kesimlerinin önüne geçilmesini isterken,¹³⁴ şehir halkı sık sık elektrik kesilmesinden yakınır olmuştur¹³⁵.

EYLÜL AYI

Şeker İş Genel Yönetim Kurulu 4 Şubat 1980 tarihinden beri sürdürmekte olan toplu iş sözleşmesi görüşmelerinin halen açıklığa kavuşmaması üzerine, sendika tüm şeker fabrikalarında grev kararı almıştır¹³⁶. Şeker İş Erzincan Şube Başkanı Alaattin Aktaş grev kararı ile ilgili olarak yazılı bir açıklama yaparak, “*Şeker işçisi hakkını er ya da geç olsun alacaktır*” demiştir. Bir süreden beri Erzincan'da şeker sıkıntısı çekilmesi üzerine bazı kahve ve çay ocaklarının kapanma tehlikesiyle karşılaştıkları belirtilmiştir.¹³⁷Bu arada, Erzincan Şeker Fabrikası 5 Eylül'den itibaren pancar alımına başlamıştır.¹³⁸

Giderek artan telefon sıkıntısından dolayı, Erzincan'a geniş kapasiteli yeni bir santral kurulması için vatandaşlarca, Bakanlığa ve PTT Genel Müdürlüğüne telgraflar çekilmiştir.¹³⁹ Üretimde gerileme yaşanması nedeniyle Erzincan Şeker Fabrikası kampanyaya başlamıştır. 120 gün devam edecek olan yeni kampanyada 30 bin ton kristal şeker üretileceği açıklanmıştır.¹⁴⁰ Kemaliye'de kurulan Fukara Hayrat Vakfı törenle açılmıştır.¹⁴¹

Erzincan'da şehir içi dolmuş ücretleri, bozuk para sıkıntısından dolayı artırılması sonrası, 7,5 liralık ücret 10 lira olmuştur.¹⁴² Kiralık ev bulmanın sorun olduğu Erzincan'da konut kiralari giderek yükselirken, geçen yıl kirası 1500-2000 lira olan 2 odalı bir evin, bu yıl 3500 liradan aşağı kiralanmadığı belirtilmiştir.¹⁴³Akaryakıtta yapılan 5 lira zamdan sonra, Erzincan'daki akaryakıt fiyatları da yeniden düzenlenmiştir. Buna göre eskiden 44 liradan satılan benzin, 49 liraya; 22 liradan satılan gaz ise 27 liradan, tüp gazların büyük boylarının 525 liradan, küçük boyları ise 105 liradan satılmasına karar verilmiştir. Şeker fiyatları ise belediyelerce yeniden düzenlenmeye başlanmıştır.¹⁴⁴

EKİM AYI

Akaryakıttaki fiyat değişikliğinden sonra, Erzincan'da taşıma ücretleri henüz değiştirilmezken, petrol ürünlerine Erzincan'da uygulanacak yeni ve kesin fiyat listeleri

¹³¹*Birlik*, 19 Ağustos 1980

¹³²*Erzincan 'ın Sesi*, 19 Ağustos 1980

¹³³*Birlik*, 21 Ağustos 1980.

¹³⁴*Öz Erzincan*, 27 Ağustos 1980; *Erzincan 'ın Sesi*, 27 Ağustos 1980.

¹³⁵*Öz Erzincan*, 28 Ağustos 1980.

¹³⁶*Erzincan 'ın Sesi*, 3 Eylül 1980.

¹³⁷*Birlik*, 9 Eylül 1980.

¹³⁸*Erzincan 'ın Sesi*, 9 Eylül 1980.

¹³⁹*Erzincan 'ın Sesi*, 10 Eylül 1980.

¹⁴⁰*Öz Erzincan*, 11 Eylül 1980.

¹⁴¹*Erzincan 'ın Sesi*, 12 Eylül 1980.

¹⁴²*Erzincan 'ın Sesi*, 12 Eylül 1980.

¹⁴³*Birlik*, 19 Eylül 1980.

¹⁴⁴*Birlik*, 23 Eylül 1980.

valiliğe ulaşmıştır¹⁴⁵. Kış mevsimi yaklaşırken şehre tahsis kömürün nakli devam ederken, Belediyenin aracılığı ile vatandaşlara Cizre Kömürün tonu 6300 liradan dağıtılmıştır.¹⁴⁶Erzincan'da boru fabrikası kurmakta olan Doğusan A.Ş Yönetim Kurulu, ortaklarına gönderdiği mektupla, ortaklarını rüçhan haklarını kullanmaya çağırmıştır.¹⁴⁷

KASIM AYI

Erzincan'da kömür sorunu için tedbirler alınarak, kömür sevkiyatının artırılması düşüncesiyle, 1500 ton gazhane kok kömürü ile 6500 ton Refahiye kömürü getirilerek halka dağıtımı yapılması planlanmıştır.¹⁴⁸

Erzincan'da Kara Kuvvetleri Güçlendirme Vakfı Erzincan Yardım Komitesi, teşekkül ettirilmiştir. Toplantıda açış konuşmasını yapan Orgeneral Selahattin Demircioğlu, Erzincan'da başlatılmakta olan Silahlı Kuvvetlere Yardım Kampanyasını büyük bir mutlulukla karşıladıklarını belirterek, “*Vatanımızın her köşesinde başlamış bulunan Silahlı Kuvvetleri yardım kampanyası yarışmasında, ebetteki güzel yurt parçamız Erzincan'ımızın da bu yarıştan geri kalamazdı. Bu nedenle Türk Kara Kuvvetleri Güçlendirme Vakfı Fahri Yardım Komitesinin Erzincan'da kurulması gereği duyulmuştur, demiştir.*¹⁴⁹

ARALIK AYI

Erzincan'da kok kömürünün tonu 20 bin, Refahiye kömürünün tonu ise 4800 liradan satılmaya başlanmıştır¹⁵⁰. Belediyeden, kok kömürü için fiş dağıtımına başlanmıştır. Belediyece 7000 TL olan palut odun satışına devam edilmiştir.¹⁵¹ Belediye Başkanı, tahsis kömürünün artırılması girişimlerini sürdürürken, Refahiye kömürü ve odunun yeterli miktarda bulunduğunu açıklamıştır.¹⁵² Kış mevsimine girilmesine rağmen, tahsis kömürün dörtte biri Erzincan'a getirilirken; Belediye, şehrin ihtiyacını karşılamak için yeteri kadar Refahiye kömür ve odun getirmiştir.¹⁵³

Valilikçe yayınlanan genelge ile resmi araç kullanımı, yeni kurallara bağlanmıştır. Resmi araçların görev dışı kullanılmayacağı, araç onarımının ise resmi atölyelerde yapılacağı açıklanmıştır.¹⁵⁴Petrol ürünlerine yapılan zamdan sonra, Erzincan'da akaryakıt ürünlerinin yeni fiyatları belli olurken; yayınlanan genelge üzerine, ellerinde petrol ürünü stoku bulunan bayiler, vergi dairesine beyanda bulunmuşlardır.¹⁵⁵ Akaryakıttaki fiyat değişikliğinden sonra Erzincan'da taşıma ücreti henüz değiştirilmemiştir. Petrol ürünlerine Erzincan'da uygulanacak yeni ve kesin fiyat listeleri valiliğe gelmiştir.¹⁵⁶

SONUÇ

Türkiye’de demokrasi kültür ve pratiğinin oluşmaması, ekonomik, sosyal ve siyasal alanda yaşanan krizler ve bu krizlere siyasilerin çözüm üretmemesi, ordunun siyasete

¹⁴⁵Öz Erzincan, 26 Ekim 1980.

¹⁴⁶Öz Erzincan, 27 Ekim 1980.

¹⁴⁷Öz Erzincan, 31 Ekim 1980.

¹⁴⁸Öz Erzincan, 14 Kasım 1980.

¹⁴⁹Erzincan'ın Sesi, 27 Kasım 1980.

¹⁵⁰Öz Erzincan, 3 Aralık 1980.

¹⁵¹Öz Erzincan, 5 Aralık 1980.

¹⁵²Öz Erzincan, 8 Aralık 1980.

¹⁵³Öz Erzincan, 15 Aralık 1980.

¹⁵⁴Öz Erzincan, 22 Aralık 1980.

¹⁵⁵Öz Erzincan, 23 Aralık 1980.

¹⁵⁶Öz Erzincan, 26 Aralık 1980.

müdahale zeminlerini hazırlamış, sonuçta demokratik süreç, 27 Mayıs 1960 tarihinden itibaren hemen hemen her on yılda bir kesintiye uğramıştır. Hükümet bunalımlarının yaşandığı 1971-1980 arası dönem, Türkiye'nin siyasal ve ekonomik açıdan en zor yılları olarak değerlendirilebilir. Kıbrıs Barış Harekâtı sonrasında Türkiye uluslararası ambargolara uğramış, dünyada hızla artan petrol fiyatları, ekonomik problemleri daha da arttırmıştır. Siyasal rekabetin sokak çatışmalarına dönüşmesi ve sonrasında yaşanan siyasi karmaşa, liderlerin uzlaşmaz tavrı sonucu 114 tura rağmen Cumhurbaşkanı'nın bir türlü seçilememesi, Türkiye'de buhranı iyice yükseltmiştir. Sosyo-ekonomik sorunların toplum üzerinde yarattığı hoşnutsuzluğun giderilememesi 12 Eylül öncesinde sivil siyasetin zayıflamasına yol açarken, toplumun kurtarıcı beklentilerini arttırmış, *şartların olgunlaşmasıyla* birlikte ordunun müdahalesini beklenir hale getirmiştir.

Türkiye'de yaşanan ekonomik sıkıntılar Erzincan'da da derinden hissedilmiştir. 1980 başından itibaren Vali Yücel Bölgen'in başkanlığında, Erzincan İl Koordinasyon Kurulu alınacak tedbirler ve yapılacak yatırımlar için toplantılar yapmış, Belediye Başkanı Adnan Ercan halka; yediğinizi, içtiğinizi, giydiğinizizi ve aldığınızı üçte birine düşürün mesajları vermiştir. Grevlerin artmasına bağlı olarak ekonomik bunalım tırmanışa geçerken, yurtdışına, işçi olmak amacıyla giden insanların sayısı artmış, izinli olarak Erzincan'a dönen işçiler, ailelerini de yanlarında götürmenin yollarını aramışlardır. Patates, soğan gibi temel tüketim mallarının fiyatlarında spekülatif artışlar yaşanmıştır. Ekonomik ve psikolojik nedenlerle halkın mala olan ilgisinin büyük ölçüde azaldığı bir ortamda, zamlar her geçen gün artarak devam etmiştir. Erzincan'da pek çok esnaf zam isterken, esnaf-müşteri kavgaları artık olağan hale gelmiş, fahiş fiyatlardan canı yanan Erzincan halkı durumu gerekli mercilere iletme çabası içine girmiştir. Sık sık yaşanan elektrik ve su kesintileri Erzincan halkının mağduriyetini iyice artırmıştır.

Yaşanan baskılar ve ekonomik zorluklar sonrasında 1980 yılında Erzincan'da yayınlanan; Öz Erzincan, Birlik ve Erzincan'ın Sesi gazeteleri, Öz Erzincan gazetesinde birleşerek, Ekim ayından itibaren tek bir gazete çıkarmaya başlamışlardır.

Tüm Türkiye'de olduğu gibi Erzincan'da da mazot, gaz yağı ve fueloil sıkıntısı devam etmiş; çok soğuk geçen kışa, yakıt yokluğu da eklenince grip, sarılık ve menenjit hastalıkları yaygınlaşmıştır. Tercan'da gazyağı, kurulan komisyon aracılığı ile dağıtılırken; benzin ve tüp gazın satıldığı bayiler önündeki kuyuklar sürmüş, filtreli sigaralar da karaborsaya düşmüştür. Yakıt yokluğu nedeniyle eğitimde ve resmi dairelerde işler aksamıştır. İnşaat mevsiminin gelmesine rağmen çimento sıkıntısı yaşanmıştır. Tercan'da Un Fabrikası yandıktan sonra Erzincan'a tahsis unu verilememiş; fırıncıların serbest piyasadaki bazı fırınlar önünde kuyukların meydana gelmesine sebep olmuştur.

Erzincan'da ampul karaborsada satılırken; yaz ayının gelmesiyle birlikte Erzincan'da su ve elektrik sıkıntısı artarak devam etmiştir. Erzincan'da mevsimin ilerlemesine rağmen yaş sebze ve meyve fiyatları düşmezken, Erzincan Şeker Fabrikası'ndaki stok şekere vilayet tarafından el konulmuştur. Erzincan'da şeker ve çay sıkıntısından dolayı bazı kahve ve çay ocakları kapanma tehlikesiyle karşı karşıya kalmıştır.

Normal benzin 1 Şubat-23 Aralık tarihleri arasında %72 zamlanarak, 31.40 kuruştan 54.10 kuruşa yükselirken; piknik tüpü 1 Şubat-24 Aralık tarihleri arasında %270 zamlanarak 33 liradan 122 liraya yükselmiştir. Erzincan çıkarılan yerel gazeteler, kâğıda yapılan %354'lük zamdan nasiplerini almışlar 1 Ocak- 31 Aralık tarihleri arasında Birlik Gazetesi %150, Öz Erzincan Gazetesi, %400, Erzincan'ın Sesi Gazetesi ise %400 zamlanmıştır.

Darbe öncesinde hükümetin olumlu adımlarına rağmen, temel tüketim mallarının stoklanması, iş yavaşlatma ve grev kararlarıyla, askeri müdahaleye zemin hazırlanırken; kamuoyuna, darbeden başka çare yok izlenimi verilmeye çalışılmıştır. Darbe öncesinde yangına körükle giden gazeteler, darbeye birlikte, adeta Sıkıyönetim Komutanlıklarının yayın organı haline gelmiş, gazetelerde olumsuz sosyo-ekonomik olaylara neredeyse hiç yer verilmemiştir.

KAYNAKÇA

Dağdevir Özcan- Küçükkalay Mesut, *Türkiye’de 1960-1980 Müdahale Dönemi Ekonomileri: İktisat Politikaları Ve Makro Ekonomik Göstergeler Açısından Bir Karşılaştırma*, Dumlupınar Üniversitesi Sosyal Bilimler Dergisi, Sayı: 3, Kasım 1999, ss. 121-138.

Yavuz, Erdem, *Türk Siyasi Tarihinde Erzincan (1923-1960)*, Arı Sanat Yayınevi, İstanbul 2018.

Ertem, Barış, *12 Mart 1971 Askerî Müdahalesi Sonrası Ara Rejim ve Türkiye Siyasetine Etkileri (1971-1974)*, Uluslararası Toplum Araştırmaları Dergisi-International Journal of Society Researches, Yıl : 8, Cilt 8, Sayı :14 Nisan 2018, ss.655-676.

Komisyon, *Erzincan*, Dönence Basım Yayın, İstanbul 1999.

https://www.tbmm.gov.tr/kutuphane/e_kaynaklar_kutuphane_hukumetler.html

<http://rapory.tuik.gov.tr/80259436416819372001620600654.html>

Tekerek, Meltem, *12 Eylül ve Ekonomik Politikaları*, Berikan Yayınevi, Ankara 2013, s.244.

Resmi Gazete, 27 Aralık 1978.

Gazeteler*Birlik,*

2 Ocak 1980, 16 Ocak 1980, 18 Ocak 1980, 21 Ocak 1980, 22 Ocak 1980, 22 Ocak 1980, 23 Ocak 1980, 24 Ocak 1980, 24 Ocak 1980, 25 Ocak 1980, *Birlik*, 29 Ocak 1980, *Birlik*, 30 Ocak 1980. *Birlik*, 31 Ocak 1980, 1 Şubat 1980, *Birlik*, 12 Şubat 1980, 15 Şubat 1980, *Birlik*, 22 Şubat 1980, 25 Şubat 1980, 27 Şubat 1980, 8 Şubat 1980, 28 Şubat 1980, 29 Şubat 1980, 3 Mart 1980, 3 Mart 1980, 4 Mart 1980, 8 Mart 1980, 8 Mart 1980, 11 Mart 1980, 13 Mart 1980, 14 Mart 1980, 19 Şubat 1980, 21 Şubat 1980, 17 Mart 1980, 18 Mart 1980, 22 Mart 1980, 2 Nisan 1980, 7 Nisan 1980, 10 Nisan 1980, 14 Nisan 1980, 15 Nisan 1980, 26 Mart 1980, 26 Mart 1980, 27 Mart 1980, 24 Nisan 1980, 28 Nisan 1980, 28 Nisan 1980, 2 Mayıs 1980, 7 Mayıs 1980, 8 Mayıs 1980, 13 Mayıs 1980, 23 Mayıs 1980, 2 Haziran 1980, 19 Haziran 1980, 19 Haziran 1980, 21 Haziran 1980, 25 Haziran 1980, 30 Haziran 1980, 4 Temmuz 1980, 4 Temmuz 1980, 5 Temmuz 1980, 8 Temmuz 1980, 15 Temmuz 1980, 1 Ağustos 1980, 5 Ağustos 1980, 21 Haziran 1980, 25 Haziran 1980, 30 Haziran 1980, 4 Temmuz 1980, 4 Temmuz 1980, 5 Temmuz 1980, 8 Temmuz 1980, 15 Temmuz 1980, 1 Ağustos 1980, 2 Ağustos 1980, 5 Ağustos 1980, 19 Ağustos 1980, 19 Ağustos 1980, 21 Ağustos 1980, 9 Eylül 1980, 19 Eylül 1980, 23 Eylül 1980.

Erzincan’ın Sesi,

11 Ocak 1980, 12 Ocak 1980, 12 Ocak 1980, 14 Ocak 1980, 16 Ocak 1980, 16 Ocak 1980, 17 Ocak 1980, 18 Ocak 1980, 28 Ocak 1980, 29 Ocak 1980, 31 Ocak 1980, 1 Şubat 1980, 6 Şubat 1980, 8 Şubat 1980, 17 Şubat 1980, 19 Şubat 1980, 23 Şubat 1980, 1 Mart 1980, 27 Mart 1980, 28 Mart 1980, 25 Nisan 1980, 12 Haziran 1980, 6 Haziran 1980, 6 Haziran 1980, 12 Haziran 1980, 2 Temmuz 1980, 7 Temmuz 1980, 8 Temmuz 1980, 15 Temmuz 1980, 15 Temmuz 1980, 29 Temmuz 1980, 5 Ağustos 1980, 8 Ağustos 1980, 11 Ağustos

1980, 19 Ağustos 1980, 27 Ağustos 1980, 21 Ağustos 1980, 3 Eylül 1980, 9 Eylül 1980, 10 Eylül 1980, 12 Eylül 1980, 12 Eylül 1980, 27 Kasım 1980.

Öz Erzincan,

9 Ocak 1980, 11 Ocak 1980, 18 Ocak 1980, 18 Ocak 1980, 21 Ocak 1980, 25 Ocak 1980, 25 Ocak 1980, 31 Ocak 1980, 31 Ocak 1980, 17 Mart 1980, 17 Mart 1980, 28 Mart 1980, 28 Mart 1980, 21 Mayıs 1980, 14 Haziran 1980, 23 Haziran 1980, 2 Ağustos 1980, 5 Ağustos 1980, 27 Ağustos 1980, 28 Ağustos 1980, 11 Eylül 1980, 26 Ekim 1980, 27 Ekim 1980, 31 Ekim 1980, 14 Kasım 1980, 3 Aralık 1980, 5 Aralık 1980, 8 Aralık 1980, 15 Aralık 1980, 22 Aralık 1980, 23 Aralık 1980, 26 Aralık 1980.

**1980 ASKERİ DARBESİ ÖNCESİ ERZİNCAN'DA TOPLUMSAL KAOS:
ERZİNCAN OLAYLARI
SOCIAL CHAOS IN ERZİNCAN BEFORE THE 1980 MILITARY COUP:
EVENTS IN ERZİNCAN**

Ayşegül AYDIN*-Zühre AYVAZ**

Özet

Türk siyasal hayatında gelenek hâline dönüşen askeri darbeler, toplumsal, ekonomik, siyasi ve daha birçok alanda kalıcı izler bırakmıştır. Yaşanılan her darbe farklı gerekçe ve uygulama biçimleriyle ortaya çıkmış olsa da, sonucunda en büyük zararı yine halk görmüştür. Her darbenin yıkıcı sonuçları olmuştur ancak Yakın Türkiye tarihinde kardeşi kardeşe kıydıran 12 Eylül Darbesinin etkileri hala sürmektedir. Bu darbe ideolojik boyutun ötesinde, toplumsal hayatın temel taşlarından biri olan din unsuru üzerine söylemler kurularak gerçekleştirilmiştir. Özellikle toplumsal hayatta, ölü olan Alevi-Sünni çatışmasını yeniden diriltmiştir. Daha sonra toplumda ayrışma halini alan bu çatışma, 12 Eylül'ün bir enkazı olarak sembolik dahi olsa da devam etmektedir. Bu yüzden etkisi diğer müdahalelerden farklı ve daha derin olmuştur. Ülkeyi 12 Eylül'e sürükleyen toplumsal kaoslarda, provokatif eylemler için Alevi ve Sünni vatandaşların yoğun olarak birlikte yaşadığı Maraş, Çorum ve Erzincan gibi iller seçilmiştir. 1975'te kardeş kavgası olarak Erzincan tarihine geçen olaylar, ülke genelinde başlayan ve darbe gerekçesi olan çatışmanın ilk durağıdır. Bu çalışmada 1975 Erzincan Olayları, nedenleri ve sonuçlarıyla birlikte ele alınacaktır. Olayların gerçek nedeninin Alevi-Sünni çatışması kökenli olup olmadığı ve 12 Eylül'e etkisi incelenecektir. Sözlü tarih disiplininin araçlarından biri olan mülakat yöntemi kullanılarak, olaylara tanıklık edenlerden faydalanılacaktır.

Anahtar Kelimeler: *1975 Erzincan Olayları, Toplumsal Kaos, 12 Eylül Darbesi, Sözlü Tarih.*

Summary

The military coups, which became a tradition in Turkish political life, left lasting traces in social, economic, political and many more areas. Although each coup took place with different reasons and methods of application, the public again saw the greatest damage as a result. Each coup has had devastating consequences, but the effects of the 12 September coup, which killed brother and sister in the recent history of Turkey, are still ongoing. This coup was carried out beyond the ideological dimension by establishing discourses on the element of religion, which is one of the cornerstones of social life. It has resurrected the Alawi-Sunni conflict, which is dead, especially in social life. This conflict, which later became a disunity in society, continues even if it is symbolic as a wreck of September 12. So the impact has been different and deeper than other interventions. In the social chaos that dragged the country to September 12, provinces such as Maraş, Corum and Erzincan, where Alawi and Sunni citizens lived together extensively, were chosen for provocative actions. The events that started in Erzincan in 1975 as the brothers' quarrel are the first stop of the conflict that started throughout the country and was the justification for the coup. In this study, the events of 1975 Erzincan will be discussed together with their causes and consequences. Whether the real cause of the events originated from the Alawite-Sunni conflict and its effect will be examined by 12 September. By using the interview method, which is one of the tools of oral history discipline, witnesses will be used.

Key Words: *1975 Erzincan Events, Social Chaos, September 12 Coup, Oral History.*

GİRİŞ

Türkiye Cumhuriyeti kuruluş döneminden bu yana, gerek siyasi gerek toplumsal hemen her alanda hareketli olaylara ev sahipliği yapmıştır. Güçlü bir İmparatorluktan koparak kurulan ülkede yaşanan bu olayları devlet ile halk birlikte deneyimlemişlerdir. Kadim bir geçmişe sahip ülkede, dünyada meydana gelen konjonktürel gelişmelerin yansımaları, bazen deprem etkisi yaratmıştır.

1950’li yıllardan sonra çok partili siyasal hayata geçilmesiyle ülkede yaşanan olayların hareketliliği artmıştır. Demokrasi kültürü ile tanışmanın yanında fiilen ve “öteki” ye tahammül göstererek birlikte yaşamak kolay olmamıştır. Ülke yönetiminin koruyucu ve itibarlı kolu Türk ordusu sivil yönetimin çözüm bulamayacağı inancına vardığında müdahalede bulunmayı kendine görev addetmiş, Türkiye’de gelenek haline dönüşen müdahaleler zincirini başlatmıştır. Bazen de sivil yönetimin sorun çözmesine zaman tanımayarak sözde meşru gerekçeleri dayanak göstermiştir. Askeri müdahalelerin dayanak gerekçeleri genellikle toplumsal kaos, farklılıklara tahammül gösterememe, ekonomik çıkmazlar, istikrarsız siyaset yapısı ve nihayetinde can kayıpları olmuştur. Ancak her askeri müdahalenin çözüm getirdiğine inanılırken, tedavisi daha zor yaralar ve izler bırakmıştır.

1960’larda sağ-sol olarak başlayan ideolojik çatışmalar ülkeyi uzun bir dönem kaosa sürükleyecek, toplumsal hayatı yaşanmaz kılacak olaylara yol açmıştır. Devrimci-özgürlükçü ideolojinin tüm dünyada ses getirmesi, Türkiye’de de vücut bulmuş ve karşıt bir görüşün de varlığını ortaya çıkarmıştır. Bu oluşum 70’li yıllarda kitlesel hareket haline dönüşmüştür. 80lere yaklaşıldığında ise ideolojik karşılaşmalara farklı unsurlar eklenerek çatışma dönüşüm yaşamıştır. 1980’e gelindiğinde ise kardeşi kardeşe kırdıran büyük bir yıkıma ulaşmıştır.

Toplumsal kaosun ortaya çıkmasında ideolojik unsurlardan daha güçlü bir faktör, insanların bir arada yaşamalarında etkisi daha büyük olan inanç faktörü olaylarda başrol oynamıştır. Sağ-sol betimlemeleri sabit kalmış ancak altlarını inanç üzerinden yapılan ayrışmalar doldurmuştur. Çatışma gerekçeleri birbirlerinin kılıfına da bürünebilmiştir. Demokrasi kültürü tam olarak yerleşmemiş olan Türkiye’de ise bu ayrışma 12 Eylül Darbesinin meşru bir gerekçesi olarak amacına ulaşmıştır.

12 Eylül öncesi çatışma dönüşümünün yaşandığı olaylar Erzincan, Maraş, Sivas ve Çorum olayları gibi demografik olarak Alevi-Sünni nüfusun neredeyse eşit yoğunluğa sahip olduğu şehirlerde kendini göstermiştir. Olaylar cereyan etmeye başladığında Alevi söylemi Komünist söyleminde; Sünni söylemi ise Faşist söyleminde yerini almıştır. Yaşanan olayların benzerlikleri toplumsal kaos gerekçesi olarak gösterilen sağ-sol çatışması dönüşümünü doğrulamaktadır.

Çalışmamızın konusu olan 1975 Erzincan Olayları, bahsedilen dönüşümün ilk durağı olduğuna inanılarak, Türkiye’nin içinde bulunduğu bu ortam dikkate alınarak incelenmiş, mezhepsel kaynaklı mı yoksa ideolojik kaynaklı mı olduğu gerçeğine ulaşılmaya çalışılmıştır. Ayrıca söz konusu olayın Erzincan’ın toplumsal ilişkilerine etkisinin de ortaya konulması hedeflenmiştir. Bu bağlamda 1975 Olaylarının Erzincan toplumsal belleğinde yarattığı izler, olayların içinde yer alan kişilerin tanıklıklarına başvurularak yeniden irdelenmiştir. Çalışmanın sonucunda; 1975 Olaylarının Alevi-Sünni çatışması olmadığı, sağ-sol ayrımının yarattığı ideolojik kökenli bir çatışma olduğu sonucuna varılmıştır. Bununla birlikte söz konusu olayın, Erzincan’da Alevi-Sünni ilişkilerinin belirleyici faktörlerinden biri olduğu da söylenebilir.

1. GEÇMİŞTEN GÜNÜMÜZE TÜRKİYE'DE ASKERİ MÜDAHALELERE KISA BİR BAKIŞ

Demokratik rejimi resmi olarak kuruluşundan beri benimsemiş olsa bile, uygulama açısından çok partili hayatla yaşamaya başlayan Türkiye'nin darbe tecrübesi oldukça fazladır. Demokrasi kültürü yerleşmemiş toplumlarda asker-sivil ilişkileri genellikle sorun teşkil etmiştir. Böyle toplumlarda yönetimin nasıl olması gerektiği konusunda bir uzlaşma sağlanamamıştır. Asker kökenli yöneticilerle demokratik rejime başlayan Türkiye, sivil kimliğin siyasi iradede yer almaya başlamasıyla darbe geleneği de başlamış, demokrasi sıkça kesintiye uğramıştır.

Türk Dil Kurumu Türkçe sözlüğünde¹, “Bir ülkede baskı kurarak, zor kullanarak veya demokratik yollardan yararlanarak hükümeti istifa ettirme veya rejimi değiştirecek biçimde yönetimi devirme işi” olarak tanımlanan darbe, ülkemizde askeri bir nitelik taşımakta; “Askeri müdahale” olarak tarihte yer almaktadır. Askeri müdahale şeklinde gerçekleşen darbeler, yakın Türkiye tarihi incelendiğinde neredeyse on yılda bir gerçekleşmiş ve artık milletin aşına olduğu bir durum haline gelmiştir. Yaşanan her darbe ile bürokrasi başta olmak üzere, toplumun her alanında yeni oluşumlar meydana getirmiştir.

Türk Siyasi Tarihinin İlk Askeri Müdahalesi: Bab-ı Ali Baskını

Türk siyasi tarihinin darbe ile tanışması İttihat ve Terakki dönemine denk gelmektedir. 1913 yılında Bab-ı Ali Baskını olarak gerçekleşen olayda İttihat ve Terakki Cemiyeti liderlerinden Enver Paşa ve Talat Paşa öncülüğündeki asker topluluğu tarafından, hükümet binasına baskın düzenlenmiş; iktidar İttihat ve Terakki yönetimine geçmiştir². II. Meşrutiyet döneminde, 31 Mart Olayı ile başlayan askeri yönetimin siyasi iradede yer almaya başlaması, bu olayla resmi bir nitelik kazanmıştır³.

Osmanlı İmparatorluğunun son dönemlerinde ordunun iktidarda söz sahibi olmaya başlamasının yanında erken cumhuriyet dönemlerinde yapılan modernleşme hareketleri mimarlarının da Türk darbe geleneğine etkisi olmuştur. Bu mimarların halktan uzak ve yabancı olması, yapılan modernleşme hareketlerinin topluma uyum sağlayamamasına ve dolayısıyla istikrardan uzak bir yönetime sebep olmuştur.

1789 Fransız İhtilali ile ortaya çıkan Milliyetçilik akımı, Osmanlı İmparatorluğu'nun kurtuluş önerilerinden Türkçülük fikrinde kendini göstermiştir. Bu akım yeni bir Türk Milleti inşasını öngörmüş ve birçok reform hareketlerini beraberinde getirmiştir. Osmanlı'dan Cumhuriyet'e geçiş döneminde, modernleşme hamlelerine yönelik devlet politikaları aydın-bürokratlar tarafından gerçekleştirilmiştir. Bu kesim halktan uzak, kültüre yabancılaşan ve kendini toplumun üstünde duran kesimdir⁴. “Devletçi-Seçkinci”⁵ olarak adlandırılan bürokrat kesim, cumhuriyetten sonra da varlığını sürdürmüştür.

Devletçi-Seçkinler Batılılaşma fikri hevesiyle toplumu değerlerinden arındırarak cumhuriyet inkılablarını gerçekleştirmişlerdir⁶. Bu nedenle yeni inşa edilen devletin toplum yapısı, atalarından kopuk, yabancı bir kültür üzerine şekillendirilmeye çalışılmıştır. Devletçi-Seçkinler Cumhuriyet döneminden reformlarına devam ederken Türk ordusunu güvenli bir liman⁷ görmüşler; sivil yönetim güçlerini bu yapıya dayandırmıştır. Bu durum

¹ Şükrü Akalın..(ve başk.), *Türkçe Sözlük*, 11. Baskı, Ankara, Türk Dil Kurumu, 2011, s.595.

² Yusuf Tekin ve M. Çağatay Okutan, *Türk Siyasal Hayatı*, Orion Kitabevi, Ankara, 2012, s. 53.

³ Sina Akşin, *31 Mart Olayı*, İmge Kitabevi Yayınları, İstanbul, 2015, s. 23.

⁴ H. Kemal Karpat, *Kimlik ve İdeoloji Osmanlı'dan Günümüze*, Timaş Yayınları, İstanbul, 2009, s. 53

⁵ Emre Kongar, *21. Yüzyılda Türkiye/2000'li Yıllarda Türkiye'nin Toplumsal Yapısı*, Remzi Kitabevi, İstanbul, 2016, s.131.

⁶ Osman Turan, *Türkiye'de Siyasi Buhranın Kaynakları*, Turan Neşriyat Yurdu, İstanbul, 1969, s.15.

⁷ Hikmet Özdemir, *Devlet Krizi: T.C. Cumhurbaşkanlığı Seçimleri*, Afa Yayınları, İstanbul, 1989, s. 55.

Türk toplumunda bir kutsallığı olan ordunun, itibarını yeni dönemde de korumasını sağlamıştır.

27 Mayıs 1960 Darbesi

1950li yıllarda çok partili hayata geçiş dönemiyle toplumdaki kurumları etkilemiştir. Demokrat partinin iktidara gelmesi seçkinlerden oluşan bürokrasinin kimliği değişmeye başlamıştır. Gelenek halini almış bir bürokrasiden, teknik ve ekonomik hizmetleri yerine getiren bir bürokrasiye dönüşüm yaşanmıştır⁸. Bu dönüşümün yanında Cumhuriyet kurucusu partinin iktidarı kaybetmesini kabullenememesi muhalefet tutumlarına yansımıştır. Nihayetinde II. Dünya Savaşı'nın da ülkeye yansımalarıyla Türkiye'nin ekonomik yapısında sorunlar görülmeye başlanmıştır⁹. Kendisinden güç alan elit bürokrasinin 1950'lerde dönüşüme uğraması ve ekonomik hayatın bozulmasıyla ordu sessizliğini bozmuştur.

Ordu içerisinde bir grup subay 27 Mayıs 1960'da darbe gerçekleştirmiştir. Darbe bildirisi ilk olarak Milli Birlik Komitesi olarak bilinen cuntanın üyelerinden Alparslan Türkeş tarafından radyoda okunmuştur¹⁰. Darbeyi gerçekleştiren TSK'ya bağlı Milli Birlik Komitesi, 235'i general ve amiral olmak üzere 5000'e yakın subayın ordudan uzaklaştırmış; 147 üniversite öğretim üyesini tasfiye etmiştir¹¹. Darbe sonrasında Cumhurbaşkanı Celâl Bayar, Başbakan Adnan Menderes, hükümet üyeleri ve Demokrat Parti milletvekilleri, parti yöneticileri, asker ve bazı üst düzey kamu görevlileri tutuklanarak Yassıada'da idam cezasıyla yargılanmışlardır. 15 idam cezası hükmü verilmiş, Başbakan Adnan Menderes, Dışişleri Bakanı Fatih Rüştü Zorlu ile eski Maliye Bakanı Hasan Polatkan'ın infazları gerçekleştirilmiştir¹².

22 Şubat ve 21 Mayıs Darbe Girişimleri

Türkiye'nin içinde bulunduğu sıkıntılı döneme çözüm getirmeyi amaçlayan 1960 Darbesi, toplumsal sorunlar için yeterli olamamıştır. Darbeden sonra koalisyon hükümetine alışık olmayan siyasal yaşam, halk tarafından benimsenen bir başbakanın idam edilmesi, dünyada kendini göstermeye hazırlanan devrimler ve daha birçok sebep Türkiye'de huzursuzluğun devam etmesine yol açmıştır.

Devam eden huzursuzluk darbeciler arasındaki fikir uyuşmazlığı yaşayan ve yapılan müdahaleyi yetersiz bulanlar için yeni müdahale söylemlerini doğurmuştur. Mümtaz Soysal, Doğan Avcıoğlu, İlhan Selçuk gibi aydınlardan oluşan zinde güçler¹³, rejim buhranını gerekçe göstererek, tekrar bir askeri müdahalenin zorunluluğu ile bazı ordu mensuplarını yönlendirmişlerdir.

27 Mayıs sonrası ilk darbe girişimi, 22 Şubat 1962'de Harp Okulu Komutanı Albay Talat Aydemir ve Fethi Gürcan öncülüğünde gerçekleştirmiş, ancak başarısız olmuştur¹⁴. Darbeyi gerçekleştirenler ordudan tasfiye edilerek, cezalandırılmışlardır. Bu girişim Türkiye Cumhuriyeti tarihinde ilk başarısız askeri müdahale olarak yer almıştır.

⁸ Gencay Şaylan, *Cumhuriyet Bürokrasisi*, Cumhuriyet Dönemi Türkiye Ansiklopedisi, C. 2, İletişim Yayınları, İstanbul, 1983, s. 2.

⁹ Şerif Mardin, *Türkiye'de Toplum ve Siyaset Makaleler 1*, İletişim Yayınları, İstanbul, 2000, s.341.

¹⁰ Feroz Ahmad, *Bir Kimlik Peşinde Türkiye*, 6. Baskı, İstanbul: Bilgi Üniversitesi Yayınları, 2019, s. 127.

¹¹ Atiye Emiroğlu, "Cumhuriyet Dönemi Darbelerin Türk Demokrasisi ve Çağdaşlaşmasına Etkileri Üzerine Bir İnceleme, Tarihin Peşinde", *Uluslararası Tarih ve Sosyal Araştırmalar Dergisi*, 2016, sayı 15, ss. 1-22.

¹² Günal Erdoğan, *Türkiye'de Demokrasinin Yüz Yıllık Serüveni*, Karakutu Yayınları, İstanbul, 2009, s.164.

¹³ Tefrik Çavdar, *Türkiye'nin Demokrasi Tarihi 1950'den Günümüze*, 6. Baskı, İmge Kitabevi Yayınları, İstanbul, 2019, ss.125-128.

¹⁴ Tuğçe Erdoğan, "Demokrasi Sürecinde Türkiye: 27 Mayıs'tan 12 Mart'a", *Kocaeli Üniversitesi Sosyal Bilimler Araştırma Dergisi (KOUSBAD)* 6, Güz, 2017, ss. 91-115.

21 Mayıs 1963'te Aydemir kadrosunun 2. kez girişimde bulunacağı söylentileri çıkmış, tedbirler alınarak önlenmiştir. Bu kez İstanbul, Ankara ve İzmir'de 1 ay süreli sıkıyönetim ilan edilmiş, Aydemir ve Gürcan idam cezasına çarptırılmıştır¹⁵.

12 Mart 1971 Askeri Muhtırası

1961 genel seçimleriyle başlayan koalisyon hükümetleri denemeleri 1965 seçimlerine kadar devam etmiştir. Siyasal yaşamda çeşitlilik görülmeye başlanmış, Millet Partisi, Cumhuriyetçi Köylü Millet Partisi, Türkiye İşçi Partisi gibi yeni partiler siyasal hayatta yerini almıştır. 1965 seçimlerinde Demokrat Partinin devamı niteliğinde görülen Adalet Partisi Süleyman Demirel öncülüğünde 1. parti olarak çıkmış, yine bu seçimlerde ilk kez Türk solu temsil hakkı elde etmiş ve 15 milletvekili ile Türkiye İşçi Partisi mecliste yerini almıştır.

Siyasal yaşamda koalisyon bocalamaları ve darbeyle yok edilmek istenilen Demokrat Parti ruhunun yaşaması, 1960 müdahalesinde bulunan orduyu rahatsız etmeye başlamıştır. 1961 Anayasasının getirdiği Anayasa Mahkemesi gibi yeni kurumlara bürokrasinin uyum sağlayamaması da istikrarsız yönetim yapısını pekiştirmiştir. Dış politikada Kıbrıs sorununun baş göstermeye başlaması, siyasi kesimi ve halkı tedirgin etmesinin yanında ekonomiyi de etkilemiştir. Kıbrıs için alınan müdahale kararı üzerine ABD'den gönderilen Johnson Mektubu¹⁶ Türkiye'nin dış politikada bağımsız bir politika izleyemeyeceğini göstermiştir.

Toplumsal hayatta ise işçilerin ve üniversite öğrencilerinin faaliyetleri kendini göstermeye başlamıştır. 15-16 Haziran 1970'te DİSK (Devrimci İşçi Sendikaları Konfederasyonu) öncülüğünde Türkiye'nin en büyük işçi eylemi gerçekleşmiştir¹⁷. Fransa'da başlayan gençlik olaylarından etkilenen üniversite gençliği, devlet kurumlarından bağımsız gençlik örgütü kurarak hareketlenmeye başlamıştır. Deniz Gezmiş, Mahir Çayan, Hüseyin İnan, Cihan Alptekin, Yusuf Arslan gibi sol düşüncede yer alan ve 68 Kuşağı olarak bilinen bu hareketliliğin sembol isimleri, Ernesto Che Guevara'nın izinde tüm dünyada esen özgürlük rüzgârının Türkiye'deki temsilcileri olmuşlardır¹⁸.

ABD'ye ait 6. Filo'nun Türkiye'ye gelmesiyle protesto eylemleri başlamış, ABD askerlerinin karaya çıkmalarına izin verilmemiştir. 68 Kuşağının en önemli eylemi 6. Filo'dur. 1969'da Taksim Meydanı'nda, Amerikan emperyalizmine ve 6. Filo'ya karşı öğrenci örgütleri ve işçi sendikalarınca "emperyalizme ve sömürüye karşı işçi yürüyüşü"¹⁹ düzenlenmiş, eylemde çok sayıda ölen ve yaralanan olmuştur.

Türk tarihinde "Kanlı Pazar"²⁰ olarak geçen bu hadise ile Türkiye'deki gençlik hareketlerinde kırılma yaşanmıştır. 68 Kuşağı gibi gençlik örgütlenmeleri için devrim artık silahlı mücadele ile kazanılacak bir anlam haline gelmiş; bu yüzden anarşist örgütlenmeler başlamıştır. Bu tarihten itibaren Türkiye'de öğrenci grupları arasında ideolojik farklılıklar, fikri tartışmaların ötesinde silahlı çatışmalar halinde devam etmiştir.

Bu gelişmeler sonucunda 12 Mart 1971'de Türk Silahlı Kuvvetleri, ülkenin içinde bulunduğu toplumsal kaosu neden göstererek siyasal yaşama bir kez daha müdahalede

¹⁵ Yeşim Demir, "Albay Talat Aydemir'in Darbe Girişimleri", *Çağdaş Türkiye Tarihi Araştırmaları Dergisi*, Cilt 12, 2006, ss. 155-171.

¹⁶ Tekin ve Okutan, *a.g.e.*, s.172.

¹⁷ Çavdar, *a.g.e.*, s. 174.

¹⁸ Tekin ve Okutan, *a.g.e.*, s.171.

¹⁹ <https://www.cumhuriyetarsivi.com/monitor/index.xhtml.17.02.1969> (Erişim tarihi: 11.09.2019)

²⁰ S. Salih Aydemir, "12 Mart 1971 Askeri Muhtırasına Giden Süreçte Üniversite Olayları", *Avrasya Uluslararası Araştırmalar Dergisi*, Temmuz 2014, Cilt.3, Sayı:5, ss.43-51., s.45.

bulunmuştur. Fakat 1960 Müdahalesi gibi direkt bir müdahale olmamış, “herhangi bir şeyi hatırlatmak, uyarmak amacıyla yazılan yazı”²¹ anlamına gelen muhtıra, iktidara yönelik olarak yayınlanmıştır. Türk siyasal yaşamında bu muhtıra ile demokrasi kesintiye uğramamış; demokrasinin üzerine şal örtülmüştür²².

Cumhuriyet tarihinin 3. Müdahalesi olan 1971 Muhtırasından sonra 1973’e kadar seçimler yapılmamış, teknokrat hükümetleri ile TSK kontrollü yönetim sağlanmıştır. Anayasada bazı değişiklikler yapılmış, 68 kuşağının sembol isimlerinden Deniz Gezmiş, Yusuf Arslan, Hüseyin İnan idam edilmiştir.

12 Eylül 1980 Darbesi

İdeolojik kamplaşmalar, Alevi-Sünni gerginlikleri, ses getiren suikastlar, faili meçhul cinayetler, sahipsiz bombalar, sokak çatışmalarıyla 1970-80 dönemi Türkiye için oldukça karışık bir dönemdir. 1960 Darbesiyle başlayan ülkenin bir türlü içinden çıkamadığı sorunlar, siyasi istikrarsızlık, toplumsal kaos, ekonomik buhran, dış politikadaki olumsuz gelişmeler şeklinde kategorize edilebilir. Bu başlıklar altında toplanan sorunlar Türkiye’yi yine, bu sefer yaraları kapanmayacak sonuçları olan askeri müdahaleye götürmüştür.

Siyasal yaşam 1973 yılında yapılan seçimlerle siyasi partilere teslim edilmiş, ancak seçim sonuçları doğrultusunda istikrarsız koalisyon hükümetleri ile devam etmiştir. Pamuk ipliğine bağlı koalisyon hükümetleri sürecine Güneş Motel²³ pazarlıkları gibi etik açıdan olumsuz değerlendirilebilecek olaylara 1980’de yaşanan Cumhurbaşkanlığı krizi eklenince siyasal yaşamdaki buhran artmıştır²⁴.

Gençlik hareketleri ile başlayan daha sonra sağ-sol çatışması kimliğine dönüşen olaylara Alevi-Sünni ilişkileri üzerinden mezhep çatışması olayları, kitlesel katliamlar ve terör olayları eklenmiştir. Alevi nüfusunun yoğun olduğu Maraş, Sivas ve Çorum gibi şehirlerde yaşanan Alevi-Sünni çatışması kökenli olaylarda kardeş kardeşe kırdırılmıştır.

12 Eylül öncesi yaşanan sıkıntıların önemli kaynaklarından birisi de ekonomik hayatta yaşanan olumsuzluklardır. 1974 tarihinde Anti-Amerikan Ecevit-Erbakan koalisyonunun Kıbrıs’a asker çıkarması, barış temin edildikten sonra da askerleri geri çekmemesi milletlerarası reaksiyona sebep olmuş ve Türkiye’ye ağır ekonomik ambargo başlatılmıştır. Türk Lirasının değeri çok düşmüş, enflasyon % 100’ü geçmiş, pek çok zaruri ihtiyaç maddesi bulunamaz olmuştur²⁵. Ekonomik hayattaki bunalımı Demirel’in “70 cente muhtacı” sözü özetlemektedir.

12 Eylül müdahalesinin ABD güdümlü bir askeri müdahale olduğu söylenmektedir. Bunun gerekçesi ise 1979’da İran’da ABD destekli Şah rejiminin devrilmesi ve SSCB’nin Afganistan’ı işgal etmesi olaylarında, stratejik olarak ABD’nin kendisine Türkiye’yi müttefik görmesi ancak ülkedeki iç kargaşanın Afganistan’ın işgali öncesindeki durumuna benzerlik gösterdiğinden TSK’nın müdahalesini gerektirmesidir²⁶.

²¹ Akalın, *a.g.e.*, s. 1707.

²² Tekin ve Okutan, *a.g.e.*, s.180.

²³ 1977’de Güneş Motel’de 11 AP’li milletvekilinin partisinden istifa ederek, Demirel Hükümeti için CHP tarafından verilen gensoruyu bakanlık vaadi karşılığında desteklemesi olayıdır (detaylı bilgi için bkz. Acar, 2018).

²⁴ Tekin ve Okutan, *a.g.e.*, s. 188.

²⁵ Osman Ağır, “Türkiye’de Askeri Darbeler Karşısında Siyaset Kurumunun Tutumu”, *3. Uluslararası Yeşilyurt Sempozyumu: “Toplumsal, Siyasal ve Ekonomik Yönleriyle Darbeler”*, 2017, s. 10.

²⁶ Tekin ve Okutan, *a.g.e.*, 191.

Yine Dönemin CIA Türkiye Şefi olan Paul Henze, 12 Eylül Darbesini ABD Başkanı Jimmy Carter'a "Bizim çocuklar başardı"²⁷ şeklinde aktarması, darbenin ABD bilgisinde gerçekleştiği iddiasını ispatlar niteliktedir.

Bu gelişmeler doğrultusunda 12 Eylül sabahı Türkiye bir kez daha askeri müdahaleye maruz kalmıştır. 27 Mayıs 1960 darbesinden farklı olarak 12 Eylül Darbesi, Kara kuvvetleri, Deniz kuvvetleri, Hava kuvvetleri ve Jandarma komutanlarından oluşan Milli Güvenlik Konseyi tarafından emir-komuta zincirinde gerçekleştirilmiştir. Bayrak Harekâtı olarak bilinen müdahale Genelkurmay Başkanı Orgeneral Kenan Evren'in imzasını taşımaktadır.

Milli Güvenlik Konseyi 12 Eylül sabahı parlamentoyu feshederek yönetime el koymuştur. Siyasi partilerin faaliyetleri durdurulmuş, parti liderleri yargılanmak üzere tutuklanmıştır. Toplumsal kaosa yol açanlar gözaltına alınmış, infazlar gerçekleştirilmiştir. Siyasal yaşamda demokrasi 1983 seçimlerine kadar durdurulmuş, DGM gibi yeni kurumlar getirilmiştir. Hâlen yürürlükte olan 1982 Anayasası Bayrak Harekâtı mimarı Milli Güvenlik Konseyi'nin eseridir.

28 Şubat 1997 Post-modern Darbe

1990'lı yıllara gelindiğinde Türkiye'de terör olayları, cinayetler ve katliamlar yeniden tırmanışa geçmiştir. Gazi Olayları, terör örgütü PKK tarafından gerçekleştirilen Başbağlar Katliamı, Gazeteci Uğur Mumcu suikastı, Madımak Olayları, Susurluk Olayı gibi olaylar, toplumsal yaşamda huzursuzluğa yol açmıştır. Siyasal yaşamda ise milli görüş çizgisi ve Erbakan öncülüğünde Refah Partisi rüzgârı esmektedir.

1990'lı yıllar siyasal İslam'ın görünürlük kazandığı dönem olmuştur. İslam'ın kamusal alanda görünürlüğün artması ve İslam'ın kamusallaşması, beraberinde siyasal gerilimi getirmiştir²⁸. Erbakan-Çiller ortaklığı ile kurulan REFAH-YOL Hükümeti döneminde, aşırı uç gruplar tarafından cuma namazı çıkışlarında başlatılan eylemler, bazı tarikat ve cemaatlere ait skandallar toplumda irtica korkusu oluşturmuştur. İrticanın Türkiye'yi uçuruma sürüklediği izlenimi verecek televizyon haberleri, gazete yorumları ve analizleri sıkça basında yer almıştır²⁹.

Refah Partili siyasi liderlerin söylemleri ve Kudüs Gecesi etkinliğiyle birlikte Milli Güvenlik Kurulu gündeminde toplumsal kaos ve terör olaylarının yerini laiklik karşıtı irtica ve şeriat tehlikesi almaya başlamıştır. 28 Şubat 1997'de Milli Güvenlik Kurulu tarafından bir bildiri yayınlanarak, siyasal yaşam yine askeri müdahaleye uğramıştır.

Milli Güvenlik Kurulu, 1980 Darbesinin ürünü Milli Güvenlik Konseyi'nin ruhunu taşımaktadır. 1980 Darbe Bildirisinde vurgulanan devlet otoritesi bu kurum üzerinden etkinliğini sürdürmektedir³⁰.

28 Şubat müdahalesi ile Türkiye'de darbe anlayışı yeni boyut kazanmıştır. TSK, yönetime bizzat el koymamış, medya ve sivil toplum kuruluşları üzerinden baskılarla

²⁷ "Cuntacılar Bizim Çocuklar Diyen Ajan Öldü", Milliyet, 04.06.2011, <http://www.milliyet.com.tr/dunya/cuntacilara-bizim-cocuklar-diyen-ajan-oldu-1398393> (Erişim tarihi: 12.09.2019)

²⁸ Nilüfer Göle, *Melez Desenler: İslam ve Modernlik Üzerine*, Metis Yayınları, İstanbul, 2008, s.13-14.

²⁹ Tekin ve Okutan, *a.g.e.*, s.220.

³⁰ Yusuf Devran ve Ömer Faruk Özcan, "1960'tan 2016'ya Askeri Darbe Ve Muhtıra Metinleri Anlamlar, Amaçlar, Niyetler ve İdeolojiler", *İnönü Üniversitesi İletişim Fakültesi Elektronik Dergisi* (İNİF E-Dergi), Yıl: 2016, Cilt:1, Sayı:2, 2016, ss. 7-20.

hükümeti istifaya etmeye zorlamıştır. Bu yönüyle post-modern darbe olarak geçen 28 Şubat müdahalesi, TSK'nın *demokrasiye balans ayarı*³¹ vermesidir.

27 Nisan 2007 E-Muhtırası

2000'li yıllarda Türkiye farklı bir döneme girmiştir. Muhafazakâr-liberal çizgide olan Adalet ve Kalkınma Partisi, 2002 seçimleriyle tek başına iktidara gelerek; siyasal yaşamda koalisyon dönemini bitirmiştir. 2002 seçimleri ülke genelinde büyük yankı uyandırmıştır. Birçok siyasal parti temsil hakkı elde edememiş, muhalefet tek partiden oluşmuştur.

10. Cumhurbaşkanı Ahmet Necdet Sezer'in görev süresinin dolmasıyla, Adalet ve Kalkınma Partisi'nin çizgisini ve Recep Tayyip Erdoğan ile Abdullah Gül'ün eşlerinin başlarının kapalı olması gerekçe göstererek laiklik ilkesinin zarar göreceğini düşünenler; Sezer yerine Erdoğan ya da Gül'ün cumhurbaşkanı seçilmesine karşı çıkmışlardır. Çünkü Adalet ve Kalkınma Partisi anayasayı tek başına değiştirebilecek, cumhurbaşkanını tek başına seçebilecek sayıya sahiptir. Özellikle bu konuda ordu ile benzer tavrı benimseyen Atatürkçü Düşünce Derneği (ADD) başta olmak üzere sivil toplum örgütleri, Ankara, İstanbul, İzmir gibi büyük kentlerde "Cumhuriyet Mitingleri" adında kitlesel gösteriler düzenleyip sürece etkide bulunmaya çalışmışlardır³².

24 Nisan 2007 tarihinde Erdoğan, Başbakan yardımcısı Abdullah Gül'ü 11. Cumhurbaşkanı aday olarak ilan etmiştir. Bunun üzerine 27 Nisan 2007 gecesinde TSK, resmi internet sayfasında bir bildiri yayınlamıştır. Bildiri Genelkurmay Başkanı Orgeneral Yaşar Büyükanıt tarafından kaleme alınmıştır.

Büyükanıt 27 Nisan E-Muhtırası olarak tarihe geçen bildirisinde; hükümet faaliyetlerini TSK'ya meydan okuma olarak yorumlamış ve hükümetin cumhuriyet rejimine sözde bağlı olduğunu; Türk Ordusunun bu sözde bağlılık karşısında laikliğin savunucusu olarak sürece taraf olduğunu ve gerektiğinde harekete geçeceğini ilan etmiştir³³.

Hükümet sözcüsü Cemil Çiçek 28 Nisan 2007 tarihinde, yani olaydan bir gün sonra saat 15.15'te basın karşısına geçerek hükümet adına bildiriye karşı cevap vermiştir. Açıklamasında Genelkurmay Başkanlığı'nın Başbakan'a bağlı bir kurum olduğunu vurgulayarak, hükümete karşı bir ifade kullanması demokratik hukuk devleti ilkelerine aykırı düşüğünü belirtmiştir. Bu açıklamasıyla hükümet bildiriye reddettiklerini duyurmuşlardır³⁴. 2007'de yaşanan e-muhtıra ve sivil yönetimin verdiği cevap, Türkiye'de askeri vesayet artık etkili olmadığını göstermiştir.

15 Temmuz (2016) Darbe Girişimi

Türkiye darbeler ve darbe girişimleri konusunda oldukça deneyimli bir ülkedir. Kuruluşundan itibaren Cumhuriyet tarihinde 2 darbe, 3 muhtıra ve 4 darbe girişimi

³¹ 28 Şubat'ta Türkiye'de Neler Yaşandı? BBC Türkçe, 21.12.2017.

<https://www.bbc.com/turkce/haberler-turkiye-42439633>, (Erişim tarihi: 13.09.2019)

³² Niran Cansever ve Hakan Mehmet Kiriş, "Türkiye'de Ordu-Siyaset İlişkileri Çerçevesinde Ak Parti-TSK Etkileşimine Bakış", *Süleyman Demirel Üniversitesi İktisadi ve İdari Bilimler Fakültesi Dergisi*, Yıl: 2015, Cilt: 20, Sayı: 3, ss. 361-384.

³³ M. Burak Çelebi ve Faruk Temel, "Türkiye'nin Darbe Geçmişi ve 15 Temmuz Karşı Darbesi: Anayasal, Toplumsal ve Siyasal Çerçeve Karşılaştırmalı Bir Analiz", *Electronic Turkish Studies*, Spring 2017, vol. 12 issue 16, pp: 125-148.

³⁴ "Genelkurmay hükümetin emrinde", Sabah, 28.04.2007, <http://arsiv.sabah.com.tr/2007/04/28/haber,2AD3B52DD54445AD989D864767E89E36.html>, (Erişim tarihi:07.09.2019).

yaşanmıştır. Her darbe başta demokrasi olmak üzere toplumsal hayattan ekonomiye ağır izler bırakmıştır. Birbirinden farklı olsa da yapılan bu askeri müdahaleler, genellikle ülkenin içinde bulunduğu kriz dönemlerinde ortaya çıkmıştır. 15 Temmuz 2016'da gerçekleşen darbe girişimi ise her yönüyle önceki müdahalelerden farklıdır.

Türkiye 2000li yıllarda dönüşüm yaşamaya başlamış, 2007'de ordu güdümündeki yönetim son bulmuştur. Ülke gündeminde siyasal istikrarsızlık, toplumsal kaosların yerini Ortadoğu'da yaşanan krizler ve savaştan kaçıp ülkeye sığınan mülteci sorunları almıştır. Ancak 2013 yılına gelindiğinde bürokraside sorunlar yaşanmaya başlanmıştır. 17 Aralık 2013'te savcılık kararı ile dönemin bazı siyasi aktörlerinin yakınlarının da bulunduğu 89 kişi, "rüşvet, görevi kötüye kullanma, ihaleye fesat karıştırma ve kaçakçılık" gibi suçlamalarından dolayı gözaltına alınmıştır. 25 Aralık 2013'te ise "suç işlemek amacıyla örgüt kurmak ve yönetmek, ihaleye fesat karıştırmak ve rüşvet" suçlamalarından dolayı benzer bir operasyon daha düzenlenmiş, bu sefer Erdoğan'ın oğlu da gözaltına alınmıştır³⁵. Daha sonra operasyon kararı veren savcının Gülen cemaatiyle ilişkisi olduğu ve operasyonların bu cemaat güdümünde gerçekleştiği ortaya çıkmıştır.

Türkiye'de Gülen cemaati, Fethullahçı terör örgütü halini almış, 2013'ten sonra hükümetin bu örgüte karşı mücadelesi başlamıştır. Diğer terör örgütlerinin aksine, bu örgüt bürokrasi, ordu, yargı, siyaset, eğitim gibi devletin kurumuna sızmış, takım elbiseli kişilerden oluşmaktadır. Dolayısıyla örgüt üyelerini tespit edip cezalandırmak oldukça zor olmuştur.

2016 tarihinde Yüksek Askeri Şura kararları gündemdeyken, 15 Temmuz gecesi Türkiye bir kez daha darbe girişimiyle karşı karşıya kalmıştır. TSK içinden Fethullahçı terör örgütü mensubu bir grup asker tarafından İstanbul ilinde Boğaziçi ve Fatih Sultan Mehmet Köprüleri geçişi kapatılmış, İstanbul ve Ankara illerinde savaş uçakları alçaktan uçuş yapmaya başlamış, Ankara ilinde bulunan Genelkurmay Başkanlığı Karargâh binası çevresinde silah sesleri duyulmuş, İstanbul Atatürk Havalimanı'na tanklarla askerler gelmiştir³⁶. Bu olaylar zincirinin sonunda, kendilerini Yurtta Sulh Konseyi olarak tanımlayan darbeciler, TRT kanalında zorla okuttukları bildiride yönetime el koyduklarını ve sıkıyönetim ilan edildiğini duyurmuşlardır. Müdahalenin gerekçesi, iktidarın anayasa ve kanunlara aykırı hareket ettiği, şeklindedir.

Bildirinin yayınlanmasının ardından Cumhurbaşkanı Recep Tayyip Erdoğan darbeye direneceğini bildirerek vatandaşı havalimanları ve meydanlara davet etmiştir. Bu davetle sokağa çıkan vatandaşların desteği ve polisin ve ordu içerisindeki darbe karşıtlarının gösterdiği mücadele, tarihte benzeri olmayan bir şekilde girişimi sonlandırmıştır.

Başarısız bir girişim olarak sonuçlanan 15 Temmuz Girişimi, geçmişteki darbe girişimlerinden farklı ve özel bir yere sahiptir. İlk olarak 15 Temmuz girişimin nedenleri arasında siyasal istikrarsızlık, ekonomik yetersizlik, toplumsal karmaşa, laiklik tehdidi gibi nedenler yoktur. İkinci bir olarak ise bu girişim diğer müdahalelerin aksine ilk defa halkın da direnişiyle durdurulmuştur.

2. 12 EYLÜL ÖNCESİ SÖZDE ALEVİ-SÜNNİ OLAYLARI

³⁵ 10 soruda: 17-25 Aralık Operasyonları, BBC Türkçe, 16.12.2014.

https://www.bbc.com/turkce/haberler/2014/12/141212_17_25_aralik_operasyonu_neler_oldu_10_soruda, (Erişim Tarihi: 05.09.2019)

³⁶ "Tek tek itiraf etti, evet biz yaptık!", Milliyet, 16.07.2016, <http://www.milliyet.com.tr/15-temmuz-darbe-girisimi/> (Erişim Tarihi:06.09.2019)

Yüzyıllar boyunca toplumların şekillenmesinde önemli bir yere sahip olan din unsuru, çoğu zaman birçok savaşın, büyük kavganın sebepleri arasında yer almıştır. Farklı etnik ve mezhepsel özelliklere sahip heterojen toplumlarda din, kültürel anlamda bir zenginlik, hoşgörü ve birlikte yaşayabilme kültürü geliştirilmesinde etkili olurken; kültürel gerilim oluşturma aracı olarak da kullanılabilir.

Demokrasi kültürü ile sonradan tanışan gelişmekte olan ülkelerde, birlikte yaşayabilme olgusu fazla gelişmemiştir. Öteki varlığını kabul ve tahammül edebilme yeteneği olmayan bu toplumlarda *öteki* varlığı çoğunlukla çatışmalara yol açmıştır³⁷. Geçmişini yeni sayılan Türkiye Cumhuriyeti tarihinde, ötekiye tahammül edememe bir çatışma gerekçesi olarak 12 Eylül öncesinde kullanılmaya başlanmıştır.

12 Eylül Darbesinin en kuvvetli gerekçesi toplumsal kaos olmuştur. 1970'lerin başında başlayan sağ-sol çatışması ve yarattığı iç terör tüm ülkeyi etkisi altına almıştır. Binlerce kişinin hayatını kaybettiği olaylar, 12 Eylül bildirisinde, muhtemel bir iç savaşı ve kardeş kavgasını önlemek³⁸ amacıyla müdahalenin meşrulaştırma gerekçesi olmuştur.

Ülke genelinde anarşik ortama yol açan ideolojik kamplaşmaya bağlı olaylar, demografik özelliklerine göre bazı şehirlerde mezhepçilik üzerinden gerçekleştirilmiştir. Alevi nüfusunun yoğun olduğu şehirlerde, dini argümanlar kullanılarak sağ-sol çatışması (aslında Milliyetçilik-Komünizm çatışması), Alevi-Sünni çatışmasına dönüştürülmek istenmiş ve başarılı olunmuştur. Çatışmalarda kullanılan ana temanın, sağ ya da sol içerikli siyasal terminolojiden çok Alevilik-Sünnilik ayrımı içerdiği dikkat çekmektedir³⁹. Bu noktada dikkat edilmesi gereken husus, Aleviliğin ve Sünniliğin gerçek anlamlarda kullanılmadığıdır. Alevilik Komünizmle, Milliyetçilik Sünnilikle özdeşleştirilmiş; Aleviler, Komünistler olarak; Sünniler ise Milliyetçiler olarak söylemlerde yer almıştır.

Erzincan Olayları: 23 Şubat 1975 tarihinde Erzincan'da yaşanan olaylar, Milliyetçilik-Komünizm çatışmasının Alevi-Sünni çatışmasına dönüştüğü ilk durağıdır. Bir taksi durağı önünde ülkücüler ile solcular arasında yaşanan tartışma üzerine başlayan olaylar, Alevilerin camiye ateşe verdiği söylemiyle çatışmaya dönüşmüştür⁴⁰. İki gün boyunca süren olaylarda 13 yaşında bir çocuk (Mehmet KAYA) hayatını kaybetmiş, onlarca kişi yaralanmıştır.

Malatya Olayları: 17 Nisan 1978 tarihinde Malatya Belediye başkanı "Hamido" lakaplı Hamit Fendoğlu, Ankara Emek postanesinden gönderilen bombalı paketin patlaması sonucu gelini ve iki torunu ile birlikte hayatını kaybetmiştir⁴¹.

Suikastın ertesi gününde, Malatya Belediye hoparlöründen Kuran okumaya başlanmış, ardından "Din elden gidiyor. Camilere de bomba konuluyor..." anonsları verilmiştir⁴². Olayların seyri alevi evlerine işaret koyulmasıyla devam etmiştir. Nihayetinde çevre illerden gelen katılımcılarla büyük bir kalabalık yürüyüş eylemine başlamıştır. Göstericiler arasında yaşanan çatışmalar 3 gün sürmüş, olaylarda 8 kişi hayatını kaybetmiştir.

³⁷ H. Gölbaşı, A. Mazlum, "Çatışma Odağında Alevi-Sünni İlişkileri ve "Öteki" Algısı", 2010, *Uluslararası İnsan Bilimleri Dergisi* (Bağlantıda), ss. 7:2. <http://www.InsanBilimleri.com> (Erişim Tarihi:10.09.2019)

³⁸ 12 Eylül 1980, 1 Nolu Bildiri, Resmi Gazete, 12.09.1980, http://www.resmigazete.gov.tr/arsiv/17103_1.pdf (Erişim tarihi:10.09.2019)

³⁹ İ. Selçuk ve G. Şaylan, *Türkiye'de Alevilik ve Bektaşilik*, Yön Yayıncılık, İstanbul, 1994, s. 77.

⁴⁰ Gökhan Atılğan vd, *Osmanlı'dan Günümüze Türkiye'de Siyasal Hayat*, Yordam Kitap, İstanbul, 2015, s. 727.

⁴¹ Gökhan Atılğan, *a.g.e.*, s. 727.

⁴² "Din elden gidiyor. Camilere de bomba konuluyor", Milliyet, 19.04.1978, <http://gazetearsivi.milliyet.com.tr/> (Erişim tarihi:18.09.2019)

Sivas Olayları: Ramazan Bayramı Arefe gününde, 3 Eylül 1978 sabahı Sivas'ın merkezindeki Ali Baba Mahallesi pazar yerinde iki çocuğun kavgasına ailelerin karışmasıyla başlayan olaylarda, iki Alevi kadın vurularak öldürülmüştür. Saldırıları “kanımız aksa da zafer İslam'ın” sloganları eşliğinde Alevi mahallesine yönelmiş ve çıkan çatışmada resmi rakamlara göre 11 kişi hayatını kaybetmiştir⁴³.

Olaylardan sonra 22 Eylül 1978'te Müslüman Gençlik adı altında 12 Eylül öncesi Alevi-Sünni ilişkilerinin değişeceğini gösteren şu bildiri dağıtılmıştır:

“Aleviler Dikkat! Alet olmayın. Tarihi göz önünde bulundurun, bir zaman (şah şah...) diyordunuz. Şimdi şaha değil komünizme gidiyorsunuz. Bu gidişinizi mutlaka engelleyeceğiz....

Müslüman! Durma, hiç durmadan ilerle. Ölüm seni şehit bulsun.”⁴⁴

Maraş Olayları: 19 Aralık 1978'de Kahramanmaraş şehrinde Çiçek sinema salonuna o dönemin ender milliyetçi filmlerinden biri olan, Cüneyt Arkın'ın başrol oynadığı Güneş Ne Zaman Doğacak isimli filmin gösterimi esnasında patlayıcı madde atılması, olayların başlangıcı olmuştur⁴⁵. Patlama sonrası “Aleviler sinemaya bomba attı” söylentisi çıkarılmış, bunun üzerine CHP il binası, ardından TÖB-DER binası göstericiler tarafından taşlanmıştır⁴⁶.

20 Aralık'ta işletmeciliğini Alevilerin yaptığı ve genellikle Alevilerin gittiği Akın kahvesi bombalanmıştır⁴⁷. Sinema bombalanmasının sorumlusu olarak görülen iki öğretmen 21 Aralık'ta okul çıkışında vurularak öldürülmüş, olaylar bunun üzerine şiddetlenmiştir. Ertesi gün öğretmenlerin cenaze töreninde “Bu camide alevi ve komünistlerin cenaze namazı kılınmaz” şeklinde galeyana getirilen halk ile cenaze törenine katılanlar arasında çatışmalar çıkmıştır⁴⁸.

26 Aralık'ta son bulan olaylarda 100den fazla kişi hayatını kaybetmiş, yüzlerce kişi yaralanmıştır. Olaylar askeri müdahale ile bastırıldıktan sonra 13 ilde sıkıyönetim ilan edilmiş ve sıkıyönetim mahkemeleri kurularak olaya karışanlar yargılanmıştır⁴⁹.

Çorum Olayları: 19 Mayıs 1980 yılındaki 19 Mayıs Gençlik ve Spor Bayramı kutlama hazırlıkları sırasında kızların kıyafetleri bahane edilerek Çorum'da bir bildiri dağıtılmıştır. “Müslüman namusuna sahip çık” cümlesiyle başlayan bildiride, kız öğrencilerin tören için giydiği kıyafetler eleştirilerek halk galeyana getirilmeye çalışılmıştır⁵⁰.

Milliyetçi Hareket Partisi'nin (MHP) önde gelen isimlerinden gümrük ve tekel eski bakanı Gün Sazak'ın 27 Mayıs 1980'de Ankara'da Devrimci Sol (Dev Sol) tarafından öldürülmesi üzerine Çorum'da gerginlik artmıştır⁵¹.

⁴³ “Ali Baba Mahallesi Olayları”, <http://www.hafizakaydi.org/29mayis-4temmuz/corum/baglantili-olaylar>, (Erişim tarihi: 20.09.2019)

⁴⁴ Haydar Gölbaşı, “Modernleşmeyi Engelleyen Arkaik Bir Çatışma Sorunu: Alevi-Sünni Çatışmasının Arka Planı”, *C.Ü. İktisadi ve İdari Bilimler Dergisi*, Cilt 9, 2008, Sayı 1, ss.39-61.

⁴⁵ Ökkeş Şendiller, *Kahramanmaraş Olaylarının Perde Arkası*, Günel Yayınları, 1993, Ankara, s. 40-48.

⁴⁶ Tekin ve Okutan, *a.g.e.*, s. 188.

⁴⁷ Orhan Tüleylioğlu, *Kahramanmaraş Katliamı*, Um Ag Yayınları, İstanbul, 2009, s. 43.

⁴⁸ Tekin ve Okutan, *a.g.e.* s.188.

⁴⁹ Sadık Eral, *Çaldıran'dan Çorum'a Anadolu'da Alevi Katliamları*, Ant Yayınları, İstanbul, 1995, s. 71.

⁵⁰ Fikret Güneş, *Kırkların Direnişi: Yaşayanların Tanıklığıyla Çorum Olayları*, Pandora Yayıncılık, İstanbul, 2013, s. 124.

⁵¹ Tekin ve Okutan, *a.g.e.*, s.189.

28 Mayıs Çarşamba günü, Çorum'un en işlek caddesinde ve çoğunluğu çocuk ve gençlerden oluşan gruplar, "Kanımız aksa da zafer İslam'ın", "Kana kan, intikam" sloganlarıyla yürüyüşe geçmişlerdir⁵². Yürüyüş korteji, kısa süre sonra saldırıya dönüşmüştür. Alevi ve Sünni mahalleleri arasında barikatlar kurularak çatışmalar yön değiştirmiştir.

4 Temmuz 1980 günü Cuma namazı sırasında bütün camilerde, Alevilerin yaşadığı Milönü mahallesindeki "Alaaddin Camii'nin komünistlerce bombalandığını" söylenerek Cihad çağrısında bulunulmuştur⁵³. Bunun üzerine yeniden alevlenen çatışmalar 1 hafta sürmüş ve 57 kişi hayatını kaybetmiştir⁵⁴.

Mezhep çatışması kimliğine bürünerek gerçekleşen bu olaylarda, kaos oluşturmak için çoğunlukla aynı argümanların kullanıldığı görülmektedir. Mezhep yönünden heterojen bir yapıya sahip toplumumuzun tarihinde, darbelerin meşruluğu açısından kuvvetli bir gerekçe olarak kullanılan toplumsal kaos, sadece 12 Eylül darbesinde Alevi-Sünni çatışmaları üzerinden görülmüştür. Bu durum Kongar'ın da ifade ettiği gibi 12 Eylül dönemiyle siyasal İslam olgusunun devlet eliyle güçlenmesine zemin hazırlamıştır⁵⁵.

3. ÇALIŞMA YÖNTEMİ

Sözlü Tarih

Modernleşme ile birlikte sosyal bilimler alanındaki değişimlerden tarih disiplini de nasibini almış; amacı, işlevleri ve yöntemleri bakımından dönüşüm yaşamıştır. Bu dönüşümlerden birisi de sözlü tarih yönteminin ortaya çıkışıdır. 1960'lı yıllarda ortaya çıkan sözlü tarih, yazılı tarihe, insan hafızasına dayalı anlatılar aracılığıyla yeni bir boyut kazandırmıştır.

Sözlü tarih kelimesi modern döneme ait olsa da kullanımı bakımından en eski tarih yöntemi olan sözlü anlatım geleneği insanlık tarihi kadar eskiye dayanmaktadır⁵⁶. Yazının icat edilmesinden önce tarih alanında sözlü kaynakların kullanıldığı görülmektedir. Antik Yunan döneminde, İlyada'nın ilk yazılı halinin önceki altı yüzyıl boyunca sözlü olarak korunmuş olması, klasik dönem araştırmacıları ve arkeologları tarafından doğrulanmaktadır⁵⁷.

Thompson sözlü tarihi kısaca şöyle tanımlamaktadır⁵⁸: "İnsanların söylediklerini dinlemekten ve belleklerini kullanmaktan kaynaklanan bir tarih biçimidir".

Sözlü tarih, tarihi daha iyi okuyabilmek için, bireylerin anılarından, hayat hikâyelerinden ve üzerinde bıraktıkları etkilerden faydalanarak yazılı tarihe ek olarak geliştirilen bir araştırma yöntemidir⁵⁹. Kısaca kişilerin doğrudan anlattıkları anıları ve yaşamlarındaki deneyimleridir. Teknolojik gelişmelerle birlikte, özellikle de ses kaydetme teknolojisiyle disiplinler arası çalışma alanlarında sıkça kullanılan bir yöntem haline gelmiştir.

⁵² Güneş, *a.g.e.*, s. 146.

⁵³ Eral, *a.g.e.*, s. 126.

⁵⁴ Tekin ve Okutan, *a.g.e.*, s. 189.

⁵⁵ Kongar, *a.g.e.*, s. 653.

⁵⁶ Deniz Binici, "Tarih Dilde Can Buluyor: Çekmeköy-Bir Sözlü Tarih Çalışması", *Çekmeköy Belediyesi Kültür ve Sosyal İşler Müdürlüğü*, İstanbul, 2014, s. 25.

⁵⁷ İbrahim Sarı, "Akademik tarih ve tarih öğretiminde sözlü tarihin yeri ve önemi", *Türkiye Sosyal Araştırmalar Dergisi*, 3, 2006, s. 113.

⁵⁸ P. Thompson, *The Voice of the Past Oral History*, Oxford University Press, Oxford, London, New York, 1978, s.18.

⁵⁹ Levent Doyuran, *Kollektif Belleğin İnşası*, Cinius Yayınları, İstanbul, 2018, s. 2.

Somersan ise sözlü tarihe iki farklı görüş açısı ile bakmıştır; bir yandan araştırma yapan tarihçinin kullanabileceği bir yöntem, diğer yandan bu tür araştırmaların yarattığı bir tarih yazım biçimidir. Yöntem olarak da sözlü tarihi şöyle tanımlamıştır: yaşayan kişilerin, toplumsal olayların, tanıdık kişilere dair anlatımlarının ve genel olarak anılarının mülakat yoluyla kayda geçirilmesidir⁶⁰.

Sözlü tarih, özellikle yazılı kaynakların yetersiz olduğu durumlarda bireylerin tanıklıklarına başvurarak olay ve olguların daha iyi anlaşılmasını sağlamaktadır. Tarihin nesnesi olan insanı kendisine temel bilgi kaynağı alan sözlü tarih, kişilerini sadece liderler arasından değil, çoğunluğu oluşturan ve o ana kadar bilinmeyen insanlar arasından seçmektedir⁶¹.

Sözlü tarihin ilk amacı, bireylerin olaylara dair anlatılarını ses ya da görüntü yoluyla kaydederek bir arşiv oluşturmaktır. Bu arşiv, sözlü tarihçinin ilgi alanına bağlı olarak belirli tarihi dönem ve konular üzerine hazırlanacak ürünlerin ana malzemesini oluşturmaktadır⁶².

Yaşam deneyimlerini anlatan bireylerin, o döneme ya da olaya ait duygularından bağımsız olması düşünülemez. Hatırlamanın saf gerçekliği yoktur⁶³ sözüne istinaden sözlü tarih yöntemi öznellik açısından eleştirilmektedir. Olayların zihinde tekrar canlandırılması, anlatanın aradan geçen süre zarfındaki hayat tecrübeleriyle olaya bakışının değişmesi araştırmacı tarafından göz ardı edilmemesi gereken hususlardan biridir.

Postmodern dönemde tarih bilimi çatısında yeni bir kavram daha ortaya çıkmıştır. Yerel'in biricik görülmesiyle başlayan değişim, çalışmaların odağını yerele yönlendirmiştir. Küresel karşıtı olarak tarih bilimi içinde yerel tarih kavramı ilgi görmeye başlamıştır. Küresel tarih, olayları incelerken; yerel tarih olayların insanlar üzerindeki etkisini konu edinmiştir. Aynı zamanda yerel tarih, yerel olanın öyküsüdür⁶⁴.

İtalya merkezli mikro tarih yazımı örneklerinin ortaya çıkması da yerel tarihin önem kazanmasında etkili olmuş; ortaya çıkan yerel tarih yazılma ihtiyacı da sözlü tarihe gerek duyulmasına neden olmuştur⁶⁵. Sözlü tarihin yöntem olarak kullanılmasında en önemli etken yukarıda belirtildiği gibi bazı alanlarda yazılı kaynakların yetersiz oluşudur. Sosyoloji ve siyaset bu alanlardan bazılarıdır. Yakın tarihte hiçbir özel belge bırakmayan önemli devlet adamları olmuştur; tarihçiler de belgelerdeki boşluğu doldurmak için biyografiye el atmışlar ve bu kişilerin hayatta kalan çalışma arkadaşlarından ve ahablarından izlenimlerle anıları toplamak zorunda kalmışlardır⁶⁶.

Yöntem

Yakın Türkiye tarihi de yazılı kaynak açısından yetersiz bir tarih arşivine sahiptir. Siyasal yaşamda demokratik hayatın sıkça kesintiye uğraması, demokratik yaşama aykırı gelişen olaylara dair belgelerin az ya da yok olmasına açmıştır. Basına yönelik sansürler,

⁶⁰ Sarı, a.g.m., s. 112.

⁶¹ Gülperi Mezkit, "Sözlü Tarih Kuramı Bağlamında Ankara-Kılıçlar Köyünün Kuruluşu Ve Kılıç Dede'nin Efsanevi Kişiliği", *Turkish Studies International Periodical For the Languages, Literature and History of Turkish or Turkic* Volume 8/2, Winter 2013, pp.181-187.

⁶² Doyuran, a.g.e., s. 2.

⁶³ Jan Assmann, *Kültürel Bellek Eski Yüksek Kültürlerde Yazı, Hatırlama ve Politik Kimlik*, Ayrıntı Yayınları, 2000, s. 3.

⁶⁴ Aslı Avcı Akçalı, "Tarih Öğretiminde Merkeze Bağımlılığın Azaltılması Yolunda Bir Çözüm Önerisi: Yerel Tarih", *Dokuz Eylül Üniversitesi Eğitim Bilimleri Enstitüsü Ortaöğretim Sosyal Alanlar Öğretimi Anabilim Dalı*, Yayınlanmamış Doktora Tezi, İzmir, 2013, s.142.

⁶⁵ Ayhan Işık, "Sözlü Tarih ve Kürtlerde Sözlü Tarih Çalışma Örnekleri", *Toplum ve Kuram*, 2, 2009, s. 179.

Bağlantı: <http://zanenstitui.org/ayhan-isik-sozlu-tarih-ve-kurtlerde-sozlu-tarih-calisma-ornekleri/http://hdl.handle.net/20.500.11834/2565>, Erişim Tarihi: 28.08.2019.

⁶⁶ Sarı, a.g.m., s.118.

iktidar kontrolünde yayın yapma gibi faaliyetler, yazılı kaynakların yetersiz olma nedenlerinden bazılarıdır. Çok partili siyasal hayattan sonra, yani yakın Türkiye tarihinde yaşanan bu hareketlilik, tarih bilimcilerini sözlü tarih yöntemine yönlendirmiştir.

1960'la başlayan askeri müdahaleler zinciri ve her müdahale sonucu yaşanan sıkıyönetim koşulları, dönemin tarihinin siyasi irade sahiplerinin istediği doğrultuda şekillenmesine yol açmıştır. 12 Eylül öncesi özellikle yerel düzeyde yaşanan toplumsal kargaşalara dair tarafsız yazılı tarih kaynakları neredeyse yok denecek kadar azdır. Darbe tarihine ilişkin ulusal yaklaşım, yerel düzeyde yaşanan olayların gözden kaçırılmasına neden olmuştur. Oysaki yerelde yaşanan olaylar, genelde ülkeyi darbeye sürükleyen nedenleri oluşturmuştur.

12 Eylül öncesi 1975 Erzincan olaylarının ulusal değil yerele ait olmasından dolayı yerel tarih kapsamında ele alınması gerekliliği; ulusal basın üzerinde sansür yasakları ve yerel basının yeteri kadar aktif olmaması ve nihayetinde tüm bu şartların yazılı kaynak yetersizliğine neden olması, çalışmada sözlü tarih yöntemi uygulanmasını zorunlu kılmıştır.

Çalışma konusu 1975 Erzincan Olayları, arka planında Alevi-Sünni çatışmasının varlığı iddiası ve 12 Eylül'e etkisi incelenirken, sözlü tarih yöntemi gereği birebir görüşmeler yapılmıştır. Görüşme yapılan kişiler Erzincanlı, 65 yaş üstü ve olayların yaşandığı tarihte Erzincan'da ikamet eden ve bilfiil olayların içinde olan kişilerden seçilmiştir. Kişi seçiminde çalışmanın tezlerinden biri olan Alevi-Sünni ilişkileri göz önünde tutulmuş; tarafsızlık sağlamak amacıyla eşit seçim yapılmasına özen gösterilmiştir. Bu bağlamda 16 kişi ile görüşme yapılmış; ancak görüşme yapılanların isteği üzerine bazılarının kimlik bilgileri gizli tutulmuştur. Kaynakça kısmında ise kimliğini vermek istemeyen kişiler; "KK1, İsmi vermek istemiyor, Yaş: 69, İlkokul Mezunu, Esnaf, Sünni, 02.09.2019-Erzincan", şeklinde gösterilmiştir.

Çalışma kapsamında görüşme yapılan kişilere 17 soru yöneltilmiş; 1975'te yaşanan olayların öncesi Erzincan'da toplumsal görünüm, Alevi-Sünni ilişkileri, olay günü yaşananlar, sebepleri, 12 Eylül'le ve ülke genelindeki benzer olaylarla ilişkisi, olaylardan sonra Erzincan'da Alevi-Sünni ilişkilerinin seyri hakkında bahsetmeleri istenmiştir. Ses kayıtlarının deşifre edilmesi ile birlikte 1975 Erzincan Olayları hakkında benzer ve farklı anlatılardan, yorumlardan bazıları seçilerek sunulmuştur.

Bu sorulara alınan cevaplar çerçevesinde çalışmanın konusu olan 1975 Erzincan Olayları, "Olaylar öncesi ve olayların seyri", "Alevi-Sünni ilişkilerine etkisi" ve "12 Eylül öncesi diğer olaylarla benzerlikleri" olarak 3 başlık altında incelenmiştir.

4. TANIKLAR IŞIĞINDA 1975 ERZİNCAN OLAYLARI

12 Eylül öncesi ülkeyi darbeye sürükleyen toplumsal olaylardan ilki Erzincan'da yaşanmıştır. Alevi-Sünni çatışmasına mal edilerek kardeşi kardeşe kırdıran, darbe şartlarını olgunlaştıran toplumsal kaos silsilelerinden biri olan 23 Şubat 1975 Erzincan olayları, Maraş ya da Çorum olaylarındaki gibi ağır bir bilançosu olmadığı için ulusal düzeyde yankı bulmamıştır. Fakat 1980 sonrasında toplumun yeniden yapılanmasında, özellikle Alevi-Sünni ilişkilerinin şekillenmesinde, etkili olmuş ve Erzincan'ın hafızasında silinmeyecek hatıra haline gelmiştir.

12 Eylül mimarlarının kendilerini meşru ve kalıcı kılmak için müdahale sonrasındaki yaptırımları, binlerce kişinin tutuklanması, işkencelere maruz kalması vb. sebeplerden dolayı dönemin tanıkları susmayı tercih etmişlerdir. Ülkemizde 12 Eylül ve faillerinin

tartışılması neredeyse yasak bölge ilan edilmiştir. 1975 Olayları da dile getirilmekten korkulan, Erzincan tarihinde saklı bir yaradır.

Ulusal düzeyde masaya yatırılmış olsa da, yerelde yaşanan olaylar tabu kimliğini korumakta, konuşulamazlar arasında yer almaktadır. Öyle ki üzerinden yıllar geçmiş olsa bile anma programlarında dahi halk konuşmak yerine sessizliği tercih etmektedir. Tarihiyle yüzleşemeyen bireyler, bugünü ve geleceğini geçmişin gölgesinde şekillendirmeye devam etmektedirler. Çünkü aynı toplumsal kaderi yaşayan ve geçmişini birlikte deneyimleyen yerel halk, tarihe dayalı varsayımlardan uzaklaşamazlar.

Ulusal düzeyde ve yazılı kaynaklarda yeterince yer almayan 23 Şubat 1975'te Erzincan'da yaşanan olaylar zaman geçtikçe tanıklarının kaybolacağı gerçeğiyle tarih içinde saklı kalmaya devam edecektir. Bu yüzden bu çalışma ile Erzincan yerel tarihine not düşerek, geleceğin sırtından bir yük kaldırmak amaçlanmıştır.

Olaylar Öncesi ve Olayların Seyri:

Erzincan ili inanç bakımından demografik açıdan incelendiğinde heterojen bir yapıya sahiptir. Alevi ve Sünni kimliklerin yoğunlukla birlikte yaşadığı bir kenttir. Bu kimliklerin farklılıkları toplumsal hayatta sorun teşkil etmezken, 1970'li yılların ideolojik siyaseti ve buna bağlı siyasal kamplaşmanın sonucu bu kesimleri siyasal kampların birer unsuru haline getirmiştir. Alevi-Sünni kardeşliği siyasal kutuplaşma ile ufak tefek gerilimlerden etkilenmeye başlamıştır. Genel olarak Aleviler sol, Sünniler ise sağda yer almıştır. Komünistler (sağ kesime göre) ile faşistler (sol kesime göre)in çatışması, mezhep kimliği ile birleşerek, kişilerin aidiyetlerini belirginleştirmiş, “öteki” ile mesafe artmıştır. Bu çalışmada olayların seyri anlatılırken kaynak kişilerin genel ifadelerine sadık kalarak “sağcı-solcu” betimlemeleri kullanılacaktır.

1970'li yıllarda daha önce belirtildiği gibi Türkiye'de siyasal bir kutuplaşma tırmanışa geçmiştir. 1961 Anayasası ile ortaya çıkmasına zemin hazırlanan sendikal faaliyetler, çalışanın haklarını aramaktan çok siyasal ideolojinin sözcüsü haline gelmişlerdir. Bu durum devlet kurumlarının siyasal kutuplaşma mecralarına dönüşmesine yol açmıştır. Öyle ki devlet memurları çalıştıkları kurumun hiyerarşisine değil de, ait oldukları siyasal örgütün hiyerarşisine tabiiymiş gibi hareket etmeye başlamışlardır.

1970'lerde Erzincan'daki kamu görevlilerinin de ülke genelindeki görünümüne sahip oldukları söylenebilmektedir. Çalışma için yapılan görüşmelerde, görüşmecilerin birçoğu kendilerini tanıtırken mesleklerinin yanında bağlı buldukları sendikaları da dile getirme ihtiyacı duymuşlardır. Görüşmeciler 1975 Erzincan olaylarının anlatımında da birçok kez sosyalleşme alanları olan bu sendikalara referans vermektedir. KK3. “Başkanı olduğum Ülkücü İşçiler Derneği'ndeyken...”, KK7. “Ülkücü Teknisyenler Lokali'nde otururken...”, KK6. “Arkadaşlarla bizim ... dernekteyiz” gibi ifadelerle Erzincan yerelinde de ideolojik siyasetin kurumsallaştığı, bu siyasi kamplaşmanın devlet aygıtındaki yansımalarının ortaya çıktığı ve kent yaşamını etkilediği tespit edilmiştir.

Olay

Erzincan kolektif belleğinde yer alan 23 Şubat 1975 Pazar günü vuku bulan olayların, bozkurt kolyesi takan bir gencin dövülerek hastanelik edilmesi ile başladığı⁶⁷, Alevilere ait bir taksi durağında toplanan birkaç kişinin hareketlenmesi⁶⁸ ile ivme kazandığı söylenmektedir. Tanıkların ifadesine göre söz konusu olay sabah saatlerinde gerçekleşmeye başlamış, saat 11.00 sularında kalabalık grupların, karşılıklı çatışmasına dönüşmüştür. Tanıkların ifadesi ile “bir tarafta sağcılar bir tarafta solcular” birbirlerine doğru sıcak temasa geçmişlerdir⁶⁹. Bir yandan bazı camilerin yakıldığı haberi gelmiş, sağ grup bir camiden diğerine hareketlenmiştir⁷⁰. Bu haberler ilçelere kadar ulaşmış, Üzümlü ilçesinden sağcı büyük bir kalabalık da Erzincan’a gelmiştir. Alevi dükkânlarına saldırıldığı haberini yayılması ile birlikte⁷¹ bazı sokaklarda sıcak çatışmalar ve yaralanmalar da meydana gelmiştir. O esnada yolda yürürken 14 yaşındaki Mehmet Kaya’nın, Ziraat Bankasının (Bugün 13 Şubat Caddesinde bulunan) önündeyken, kendisine isabet eden kurşun ile yaşamını kaybetmesi⁷² akabinde, taraflar arasında çatışmanın şiddeti artmış ve emniyet güçlerinin müdahalesi gerçekleşmiştir.

Olayda yara alanların hastaneye kaldırılması ile birlikte tüm sağlık personeli devlet hastanesine acil çağrı ile toplatılmıştır⁷³. Emniyet güçleri tarafından yaklaşık 60 kişi tutuklanmış⁷⁴, bu tutuklular Diyarbakır DGM’ye sevk edilmiştir⁷⁵. Tanıkların ifadesine göre, siyasal kutuplaşmanın önemli bir aktörü olan emniyet ve yargı mensuplarının şahsi tercih ve kanaatleriyle⁷⁶, Mehmet Kaya’yı öldüren kurşunun ait olduğu tabancanın sahibi bir kişi hariç, tutukluların beraatına karar verilmiş ve tutukluların Erzincan’da dönüşleri sağlanmıştır⁷⁷.

24 Şubat Pazartesi günü de Köy Hizmetleri hizmet binasının (günümüzde My Künefe-Gaziantep işletmesinin olduğu yer) önünde ufak tefek kalabalıkların karşı karşıya

⁶⁷ KK3. “Teşkilatta otururken bozkurt kolyesi takan genç bir ülküdaşımızın komünistler tarafından dövüldüğü haberi üzerine, sokaklara çıktık.”

⁶⁸ KK8. “Eren Taksinin önünde birkaç genç birbiriyle dalaşmış...”

⁶⁹ KK7. “Ekmek almış eve kahvaltuya gidiyordum, beyaz elbiseli iri yarı bir adam ve arkasında bir grup slogan atarak Ordu Caddesinden aşağıya doğru geliyorlardı. Kimlerden olduğunu anlamaya çalıştım... Yani bizimkiler mi solcular mı? Solcularmış...”

⁷⁰ KK9. “Biz ne olduğunu anlamaya çalışırken, camileri yakıyorlar haberi geldi... Güzel bir tezgâhtı...”

⁷¹ KK2. “Ülkücülerin Alevi kardeşlerimize ait dükkânlara saldırdığını duyduk”

⁷² KK3.” Ziraat bankasının önündeydik, silah sesi duydum ve arkamda 14-15 yaşlarında bir çocuğun yere düştüğünü gördüm. Çocuğu kucağıma aldım, kan falan yoktu... O sırada K.Ü. beyaz bir arabayla önümde durdu. Çocuğu arabaya alıp hastaneye götürdü. Meğer çocuk kalbinden vurulmuş, şehit haberini aldık...”

⁷³ KK3. “Olaylar sırasında devlet hastanesinden bir anons geldi. Tüm doktorları acil müdahale için hastaneye çağırıyorlardı. Arkadaşım olan diş doktoru A.D.yı durdurup, bizim Mustafa ile arabasına bindik. Durum tespiti için şehri gezdik. Yaralı gençler vardı, ellerinde sopalarla sokaklarda dolaşıyorlardı

⁷⁴ KK5. “Olay günü abimi de tutukladılar. Abimle görüşmek için karakola gittiğimde 60 küsur kişinin tutuklandığını öğrendim.”

⁷⁵ KK5. ve KK1. “Karakoldan çıkamayanları Diyarbakır’a gönderdiler, DGM’de yargılanacaklardı.”

⁷⁶ KK5. “Yıldırım Akbulut ve XXX Özer avukatlığımızı yaptı, beş kuruş almadan. Allah razı olsun ağır ceza reisi de... iyi adamdı”

⁷⁷ KK7. “Diyarbakır’dan Erzincan’a dönerken güvenliğimiz sağlanmıştı.”

gelmesi ile gerginlikler yaşanmıştır⁷⁸. Bu sırada silahlı kuvvetlere ait helikopterlerle olayların fotoğrafları alınmaktadır⁷⁹. 12 Eylül tutuklamalarında sanıkların aleyhine kullanılan deliller arasında yer alan bu fotoğraf kayıtları, olay ile 12 Eylül'ün sebeplerini inşa eden güçler arasında bir bağlantı kurmanın kanıtlarından biri olarak değerlendirilebilir.

Olaylar Öncesi ve Sonrasında Alevi-Sünni İlişkileri

Yapılan görüşmelerde 1975 olaylarından önce Alevi-Sünni ilişkilerinde bir arada yaşamayı olumsuz etkileyecek bir sorun olmadığı, olaylardan sonra ise soyutlanma meydana geldiği görülmüştür. İfadeler, olayların inanç farklılığı temelli çıkmadığı, ancak bu yönde geliştiği ve sonuçlandığını göstermektedir ve beraberinde öteki kavramını doğurmuştur. Olaylardan önce ve sonra Alevi-Sünni ilişkilerini görüşmeciler şu şekilde anlatmaktadır:

KK1. “Biz birbirimize gider gelirdik, cenazemiz, düğünümüz birdi... Babalarınıza sorun bakın çoğunun kirvesi Alevidir. Aleviler kirveligi çok önemser... Kirvem ben evlenirken bile bana kol kanat germiştii. Allah rahmet eylesin...”

KK9. “Erzincan depremlerle mayalanmış bir şehir. Acıyla pişmiş... Birbirine de sınıksıkı bağlanmıştı bu halk. Diğer birçok şehirde yaptıklarını önce burada denediler ama olmadı, bizim Alevimiz de Sünnimiz de araya kimseyi almadı. Çok şükür.”

KK12. “Eskiden insanlar Muharrem Ayında daha dikkatli olurlardı sokaklarda. Ramazan Ayında yine daha dikkatli olurlardı. İnsanlar orucunu yese bile sokaklarda yemezlerdi, karşıdakinin duygusunu incitmemek adına...”

KK4. “Eskiden herkes herkesten alış veriş yapardı. Bu olaylar sonrasında Alevi ve Sünni kesimin birbirlerinden alış veriş yapmadığını söyleyebilirim.”

KK9. “Bu iki hadise (75 Olayları ve Başbağlar'ı kastederek)dönüm noktası oldu, yani artık sen sensin ben benim noktasına getirdi...”

KK14. “Hepsi cahillikten... Etkisi olmadı desem doğru olmaz, ama birçok dede de benim gibi kardeşliği bozmamak için çok uğraştı... Bence bozulmadı da...”

KK8. “Alevisi de Sünnisi de birbirlerine karşı saygılıydı.”

KK10.“Olaylardan sonra tek tek gezmeye başladık. Bu yüzden bize 404 lakabı takıldı...”KK4. “Türkiye'deki ilk resmi Cem evini burada, Kurutilek köyünde kurduk. Cemlerimizin olacağı akşamın gündüzünde karlar temizlenir ve yol bize hazır hale getirilirdi... Yani burada birlikte yaşamının güzelliklerini devam ettirdik...”

KK3. “Olaylardan sonra Ülkücü Uyanış gecesi yaptık. Bu gecede *Alevi'si Sünni'si ile Türklük bir bütündür* pankartı astık. İki gün sonra Süleyman Dede teşkilata gelerek beni ziyarete etti, teşekkür etti. Onunla köy köy mahalle mahalle gezip, birleştirici görüşmeler yapmayı planladık... Fakat benim tayinim İstanbul'a çıktı birkaç ay sonra, yapamadık”.

⁷⁸ KK12. “Öğlen yemeğinden çıkmış, işe dönüyorduk. Köy Hizmetlerine yaklaştığımızda yine bir kalabalık grupla karşılaştık...”

⁷⁹ KK11. ve KK3. “Tepemizde helikopterler uçuyordu. 12 Eylülden sonra anladık ki o gün fotoğraflarımızı çekmişler, dosyalarımıza koymuşlardı.”

Bu bağlamda olayın geçtiği yıllarda Erzincan için de, mezhepsel açıdan ayrı iki grubun birlikte yaşadığı, aynı kaderin olgunlaştırdığı bütünleşmiş bir toplumun varlığını sürdürdüğü bir kent olduğunu söyleyebiliriz.

12 Eylül Öncesi Yaşanan Sözde Alevi-Sünni Olaylarına Benzerliği

1975 Erzincan Olayları, 12 Eylül öncesi ülke genelinde yaşanan ve toplumsal kaos olarak darbe gerekçesi gösterilen Malatya, Sivas, Maraş ve Çorum'da yaşanan olaylara benzerlik göstermektedir.

Tarih olarak gerçekleşme dönemlerine baktığımızda tüm olaylar 12 Eylül Darbesinden önce meydana gelmiş ve daha sonrasında bu şehirlerde (Sivas-Madımak olayları hariç) Alevi-Sünni gerginliği yaşanmamıştır.

İkinci olarak benzerlik olayların yaşandığı şehirlerdeki demografik yapıyla alakalıdır. Erzincan da diğer şehirler gibi Alevi-Sünni nüfus dağılımının dengede olduğu şehirlerden birisidir. Bu yüzden 12 Eylül öncesi ideolojik çatışmanın Alevi-Sünni çatışmasına dönüştürülebileceği illerden birisi olmuştur.

Başka bir ortak nokta olayların yaşandığı şehirlerde hemşehircilik anlayışının bulunmasıdır. Yani bu şehirler İstanbul, Ankara, İzmir gibi dışarıdan göç alan şehirler değildir. Bireyler ile yaşadıkları şehir arasında toprak bağı aidiyeti vardır. Dolayısıyla yaşadıkları yerlerdeki sorunlar için mücadele edecek kişiler tercih edilmiştir.

Olayların seyri açısından baktığımızda ortak argümanlar göze çarpmaktadır. Malatya Olaylarında "Din elden gidiyor. Camilere de bomba konuluyor."; Çorum Olaylarında "Alâeddin Camisi komünistler tarafından bombalandı"; Maraş olaylarında "Bu camide alevi ve komünistlerin cenaze namazı kılınamaz!" gibi halkı galeyana getirmek için kullanılan söylemlerin benzeri Erzincan olaylarında da kullanılmıştır. Yapılan görüşmelerde, KK4., KK5., KK7. ve KK9. aynı argümanların kullanıldığını; "Boyacılar Caminin yakıldığını duyduk" şeklinde ifade etmişlerdir. KK2.; "Bu olayların hepsi aynı. Sivas'taki arkadaşım ile görüştim. Bana, "olayların yaşandığı Ali Baba mahallesinde tanımadığım simalar vardı. İlk kez gördüğüm kişilerdi. Olaylardan sonra bir daha hiç görmedim." diyerek, Erzincan'da olaylar öncesi görülen yabancı kişilerin toplanmasının, Sivas'ta da yaşandığını ifade etmiştir.

Son benzerlik konusu yaşanan olaylar sonrasında şehirlerdeki Alevi-Sünni ilişkilerinin değişmesidir. Olaylar öncesinde başlayan kutuplaşma, olaylardan sonra da toplumsal ilişkilerde devam etmiştir. Şehirlerdeki yerleşim bölgeleri Alevi Mahallesi-Sünni Mahallesi gibi ya da işletmeler Alevi lokantası gibi ötekileştirilerek adlandırılmaya başlamıştır.

SONUÇ YERİNE

Hareketli bir tarih perdesine sahip olan Türkiye, 1960 yılından itibaren sıkça askeri yönetim tarafından kanatları altına alınarak korunmuştur. Yapılan her koruma müdahalesinde toplumsal hayatın bozulması, birlikte yaşayamama tehlikesi en temel gerekçe olmuştur. Ve yine yapılan her müdahalede demokrasi kültürünü benimsemeye çalışan ülkede demokrasi kesintiye uğratılmıştır.

1980'lerde dönüşüm yaşayan toplumsal kaos gerekçesi inanç unsuru üzerinden kurgulanmış; kaosu ortaya çıkaranlar ve müdahale için meşru sebep arayanlara yeterli şartları sağlamıştır. Ancak kurgunun uygulandığı aktörler üzerindeki etkisi hiç hesaba katılmamıştır. Çok kültürlü yapıya sahip olan toplumumuzda müdahale gerekçesi olarak gösterilen olaylar, yerinde kırgınlıklar bırakmıştır.

1975 yılında Erzincan'da vuku bulan olaylar, 12 Eylül'ün hemen öncesinde yaşanmadığı ve diğer olaylar gibi büyük kayıpla sonuçlanmadığı için ulusal düzeyde darbe gerekçesi olarak gösterilmemektedir. Ancak çalışma sonucu, bahsedilen dönüşümün ilk durağı belki de pilot bölgesi olduğunu göstermektedir.

Görüşmecilerin vermiş olduğu bilgiler ışığında 1975'te Erzincan'da yaşanan olayların, daha sonra Alevi nüfusun yoğun olduğu şehirlerde meydana gelen Alevi-Sünni çatışmaları ile birçok ortak noktasını ortaya çıkarmıştır. Görüşmecilere yöneltilen kimlik tanımlamasına ilişkin sorularda, kendini Sünni olarak tanımlayanların Aleviler için Komünistler ifadesi kullandıkları; tam tersi olarak da Sünniler için Faşistler ifadesinin kullanıldığı görülmektedir. Bu durum çalışmanın ileri sürdüğü savlardan biri olan toplumsal kaos için çatışmanın dönüşüm yaşadığı iddiasını doğrulamaktadır. Yine yapılan görüşmelerde, 1975'te olaylara karışan kişilerin 12 Eylül Darbesi akabinde gözaltına alındıklarını, doğrudan darbe gerekçesi olmasa da darbe sonrasına saklanan yaptırımlar için bilgilerinin tutulduğunu göstermiştir.

1975 Erzincan Olaylarına dair sözlü tarih yöntemi uygulanarak yapılan bu çalışma göstermiştir ki bu olaylar bugünün Erzincan'ında Alevi-Sünni hayatlarının sınırlarını etkilemiştir ve yerel bellekte saklanılmaktadır. Erzincan tarihinde önemli bir yere sahip olan bu olayların, döneme tanıklık eden ve bilfiil olayları yaşamış kişilerin yanı sıra, çocukluk dönemlerine tekabül eden kişileri de ekleyerek daha geniş bir görüşmeci yelpazesıyla ele alınması Erzincan tarihine daha çok katkı sağlayacağına inanılmaktadır.

Kaynakça

- Acar Hasan, Türkiye’de Siyasi Temsil Krizi Bağlamında II. Milliyetçi cephe Hükümeti ve “Güneş Motel Olayı”nın Değerlendirilmesi, 1. Bozok Uluslararası Siyaset Bilimi Kongresi: “Geçmişten Günümüze Yerel, Bölgesel ve Küresel Krizler”, (2018).
- Ağır Osman, “Türkiye’de Askeri Darbeler Karşısında Siyaset Kurumunun Tutumu”, 3.Uluslararası Yeşilyurt Sempozyumu: “Toplumsal, Siyasal ve Ekonomik Yönleriyle Darbeler”, (2017).
- Ahmad Feroz, Bir Kimlik Peşinde Türkiye, Bilgi Üniversitesi Yayınları, 6. Baskı, İstanbul, 2019.
- Akalın Şükrü...(ve başk.), Türkçe Sözlük, 11. Baskı, Ankara, Türk Dil Kurumu, 2011.
- Akçalı Avcı Aslı, Tarih Öğretiminde Merkeze Bağımlılığın Azaltılması Yolunda Bir Çözüm Önerisi: Yerel Tarih, Dokuz Eylül Üniversitesi Eğitim Bilimleri Enstitüsü Ortaöğretim Sosyal Alanlar Öğretimi Anabilim Dalı, Yayınlanmamış Doktora Tezi, İzmir, 2013, ss. 141-174.
- Akşin Sina, 31 Mart Olayı, İmge Kitabevi Yayınları, İstanbul, 2015.
- Assmann Jan, Kültürel Bellek Eski Yüksek Kültürlerde Yazı, Hatırlama ve Politik Kimlik, Ayrıntı Yayınları, İstanbul, 2000.
- Atılğan Gökhan, Aytekin, ŞENER, vd, Osmanlı'dan Günümüze Türkiye'de Siyasal Hayat, Yordam Kitap, İstanbul, 2015.
- Aydemir S. Salih, “12 Mart 1971 Askeri Muhtırasına Giden Süreçte Üniversite Olayları”, Avrasya Uluslararası Araştırmalar Dergisi, Temmuz 2014, Cilt.3, Sayı:5, ss.43-51
- Binici Deniz, Tarih Dilde Can Buluyor: Çekmeköy-Bir Sözlü Tarih Çalışması, Çekmeköy Belediyesi Kültür ve Sosyal İşler Müdürlüğü, İstanbul, 2014.
- Cansever Niran ve Kiriş Hakan Mehmet, “Türkiye’de Ordu-Siyaset İlişkileri Çerçevesinde Ak Parti-TSK Etkileşimine Bakış”, Süleyman Demirel Üniversitesi İktisadi ve İdari Bilimler Fakültesi Dergisi, Yıl: 2015, Cilt: 20, Sayı: 3, ss. 361-384.
- Çavdar Tevfik, Türkiye'nin Demokrasi Tarihi 1950'den Günümüze, İmge Kitabevi Yayınları, 6. Baskı, İstanbul, 2019.
- Çelebi Mustafa Burak ve Temel Faruk, “Türkiye’nin Darbe Geçmişi ve 15 Temmuz Karşı Darbesi: Anayasal, Toplumsal ve Siyasal Çerçeve de Karşılaştırmalı Bir Analiz”, Electronic Turkish Studies, Spring 2017, vol. 12 issue 16, pp: 125-148.
- Demir Yeşim, “Albay Talat Aydemir’in Darbe Girişimleri”, Çağdaş Türkiye Tarihi Araştırmaları Dergisi, Cilt 12, 2006, ss. 155-171.
- Devran Yusuf ve Özcan Ömer Faruk, “1960’tan 2016’ya Askeri Darbe Ve Muhtıra Metinleri Anlamlar, Amaçlar, Niyetler ve İdeolojiler”, İnönü Üniversitesi İletişim Fakültesi Elektronik Dergisi (İNİF E-Dergi), Yıl: 2016, Cilt:1, Sayı:2, ss. 7-20.
- Doyuran Levent, Kollektif Belleğin İnşası, Cinius Yayınları, İstanbul, 2018.
- Emiroğlu Atiye, “Cumhuriyet Dönemi Darbelerin Türk Demokrasisi ve Çağdaşlaşmasına Etkileri Üzerine Bir İnceleme, Tarihin Peşinde”, Uluslararası Tarih ve Sosyal Araştırmalar Dergisi, sayı 15, 2016, ss. 1-22.
- Eral Sadık, Çaldıran’dan Çorum’a Anadolu’da Alevi Katliamları, Ant Yayınları, İstanbul, 1995.

- Erdoğan Tuğçe, “Demokrasi Sürecinde Türkiye: 27 Mayıs’tan 12 Mart’a, Kocaeli Üniversitesi Sosyal Bilimler Araştırma Dergisi (KOUSBAD) 6, Güz, 2017, ss. 91-115.
- Gölbaşı Haydar, “Modernleşmeyi Engelleyen Arkaik Bir Çatışma Sorunu: Alevi-Sünni Çatışmasının Arka Planı”, C.Ü. İktisadi ve İdari Bilimler Dergisi, Cilt 9, Sayı 1, 2008, ss.39-61.
- Gölbaşı, Haydar ve Mazlum, A., “Çatışma Odağında Alevi-Sünni İlişkileri ve “Öteki” Algısı”, Uluslararası İnsan Bilimleri Dergisi (Bağlantıda). 7:2., <http://www.InsanBilimleri.com> , (Erişim Tarihi: 10.09.2019).
- Göle Nilüfer, Melez Desenler: İslam ve Modernlik Üzerine, Metis Yayınları, İstanbul, 2008.
- Günal Erdoğan, Türkiye’de Demokrasinin Yüz Yıllık Serüveni, Karakutu Yayınları, İstanbul, 2009.
- Güneş Fikret, Kırkların Direnişi: Yaşayanların Tanıklığıyla Çorum Olayları. Pandora Yayıncılık, İstanbul, 2013.
- Işık Ayhan, Sözlü Tarih ve Kürtlerde Sözlü Tarih Çalışma Örnekleri, Toplum ve Kuram, 2, 2009, s. 174-194. Bağlantı: <http://znenstitu.org/ayhan-isik-sozlu-tarih-ve-kurtlerde-sozlu-tarih-calisma-orneklere/http://hdl.handle.net/20.500.11834/2565>, (Erişim Tarihi: 28.08.2019).
- Karpat H. Kemal, Kimlik ve İdeoloji Osmanlı’dan Günümüze, Timaş Yayınları, İstanbul, 2009.
- Kongar Emre, 21. Yüzyılda Türkiye/2000’li Yıllarda Türkiye’nin Toplumsal Yapısı, Remzi Kitabevi, İstanbul, 2016.
- Mardin Şerif, Türkiye’de Toplum ve Siyaset Makaleler 1, İletişim Yayınları, İstanbul, 2000.
- Mezkit Gülperi, “Sözlü Tarih Kuramı Bağlamında Ankara-Kılıçlar Köyünün Kuruluşu Ve Kılıç Dede’nin Efsanevi Kişiliği”, Turkish Studies International Periodical For the Languages, Literature and History of Turkish or Turkic Volume 8/2, Winter 2013, pp.181-187.
- ÖZDEMİR, Hikmet. (1989). Devlet Krizi: T.C. Cumhurbaşkanlığı Seçimleri, Afa Yayınları, İstanbul.
- Sarı İbrahim, “Akademik tarih ve tarih öğretiminde sözlü tarihin yeri ve önemi”, *Türkiye Sosyal Araştırmalar Dergisi*, 2006, 3, s. 109-128.
- Selçuk İ. ve Şaylan, G., Türkiye’de Alevilik ve Bektaşilik, Yön Yayıncılık, İstanbul, 1994.
- Şaylan Gencay, “Cumhuriyet Bürokrasisi”, Cumhuriyet Dönemi Türkiye Ansiklopedisi, C. 2, İletişim Yayınları, İstanbul, 1983.
- Tekin Yusuf ve Okutan M. Çağatay, Türk Siyasal Hayatı, Orion Kitabevi, İstanbul, 2012.
- Thompson P, “The Voice of the Past Oral History”, Oxford University Press, Oxford, London, New York, 1978.
- Turan Osman, Türkiye’de Siyasi Buhranın Kaynakları, Turan Neşriyat Yurdu, İstanbul, 1969.
- Tüleylioğlu Orhan, Kahramanmaraş Katliamı, Um Ag Yayınları, İstanbul, 2009.

Görüşme Yapılan Kişiler:

- KK1: Uğur AYVAZ, YAŞ: 74, İlkokul Mezunu, Emekli, Sünni, 02.09.2019-Erzincan.
- KK2: Mahmut AYDIN, Yaş: 67, Lise mezunu, Esnaf, Alevi (Kurutilek Cemevi kurucusu-Alevi Dedesi), 03.09.2019-Erzincan
- KK3: Erdoğan SEVİNDİK, YAŞ: 79, Lise Mezunu, İşçi emeklisi, (Ülkücü İşçiler Dernek Başkanı-1975), Sünni, 02.09.2019-Erzincan
- KK4: İsmi vermek istemiyor, Yaş: 74, İlkokul mezunu, Çiftçi, Alevi, 03.09.2019-Erzincan
- KK5: Samet ÇAKMAK, Yaş: 89, Lise mezunu, Emekli Öğretmen (MHP Erzincan İl Başkanı 1975-1980), Sünni, 04.09.2019-Erzincan.
- KK6: İsmi vermek istemiyor, Yaş: 75, İlkokul mezunu, Çiftçi, Alevi, 05.09.2019-Erzincan
- KK7: İsmi vermek istemiyor, Yaş:71, Lise mezunu, Emekli Öğretmen, Sünni, 06.09.2019-Erzincan.
- KK8: İsmi vermek istemiyor, Yaş: 74, Ortaokul mezunu, Emekli memur, Alevi, 05.09.2019-Erzincan.
- KK9: Halil İbrahim ÖZDEMİR, Yaş: 65, Üniversite mezunu, Gazeteci, Sünni, 06.09.2019-Erzincan
- KK10: İsmi vermek istemiyor, Yaş:77, Ortaokul mezunu, Emekli, Alevi, 07.09.2019-Erzincan.
- KK11: İsmi vermek istemiyor, Yaş: 65, Üniversite mezunu, Emekli memur, Sünni, 08.09.2019-Erzincan.
- KK12: İsmi vermek istemiyor, Yaş: 71, İlkokul mezunu, İşçi emeklisi, Alevi, 07.09.2019-Erzincan.
- KK13: İsmi vermek istemiyor, Yaş: 74, İlkokul mezunu, İşçi emeklisi, Sünni, 08.09.2019-Erzincan.
- KK14: İsmi vermek istemiyor, Yaş:75, Ortaokul mezunu, Emekli, Alevi (Dede), 09.09.2019-Erzincan.
- KK15: İsmi vermek istemiyor, Yaş:70, İlkokul mezunu, Çiftçi, Sünni, 10.09.2019-Erzincan.
- KK16: İsmi vermek istemiyor, Yaş: 69, Ortaokul mezunu, Emekli, Alevi, 11.09.2019-Erzincan.

İnternet Kaynakları:

- 10 soruda: 17-25 Aralık Operasyonları, BBC Türkçe, 16.12.2014.
https://www.bbc.com/turkce/haberler/2014/12/141212_17_25_aralik_operasyonu_neler_oldu_10_soruda, (Erişim Tarihi:05.09.2019).
- 28 Şubat'ta Türkiye'de Neler Yaşandı? BBC Türkçe, 21.12.2017.
<https://www.bbc.com/turkce/haberler-turkiye-42439633>, (Erişim tarihi:13.09.2019).

“Cuntacılar Bizim Çocuklar Diyen Ajan Öldü”, Milliyet, 04.06.2011, <http://www.milliyet.com.tr/dunya/cuntacilara-bizim-cocuklar-diyen-ajan-oldu-1398393> (Erişim tarihi:12.09.2019).

“Tek tek itiraf etti, evet biz yaptık!”, Milliyet, 16.07.2016, <http://www.milliyet.com.tr/15-temmuz-darbe-girisimi/> (Erişim Tarihi:06.09.2019).

“Genelkurmay hükümetin emrinde”, Sabah, 28.04.2007, <http://arsiv.sabah.com.tr/2007/04/28/haber,2AD3B52DD54445AD989D864767E89E36.html>, (Erişim tarihi: 05.09.2019).

12 Eylül 1980, 1 Nolu Bildiri, Resmi Gazete, 12.09.1980, http://www.resmigazete.gov.tr/arsiv/17103_1.pdf (Erişim tarihi: 10.09.2019).

Emperyalizm ve sömürüye karşı işçi yürüyüşü, Cumhuriyet, 17.02.1969, <https://www.cumhuriyetarsivi.com/cumweb/html/>, (Erişim tarihi:11.09.2019).

Din elden gidiyor. Camilere de bomba konuluyor, Milliyet, 19.04.1978, <http://gazetearsivi.milliyet.com.tr/> (Erişim tarihi:18.09.2019).

Ali Baba Mahallesi Olayları, <http://www.hafizakaydi.org/29mayis-4temmuz/corum/baglantili-olaylar>, Erişim tarihi:20.09.2019).

ERZİNCAN İLİ ÜZÜMLÜ İLÇESİ GÖLLER KÖYÜNÜN TARİHİ VE BU KÖYDE YAŞAYAN OCAK VE AŞİRETLERİN ETNİK KÖKENLERİ

ALİRIZA ÖZDEMİR¹

ÖZET

Bu çalışma Erzincan ilinin Üzümlü ilçesine bağlı Göller Köyünün tarihini ve bu köyde yaşayan aşiretlerin etnik kökenlerini araştırmaktadır.

Bu çalışmada aranan başlıca araştırma soruları şunlardır: Göller ne zaman ve kimler tarafından kurulmuştur? Göllerin idari yapısı nasıl bir gelişim göstermiştir? Göller Köyünde hangi aşiretler yaşamaktadır? Bu aşiretlerin etnik kökenleri nereye dayanmaktadır?

Çalışmanın dayandığı başlıca kaynaklar; Osmanlı arşiv belgeleri, güncel araştırmalar ve sözlü tarih çalışmalarıdır.

Çalışmanın sonucunda Göller'in bir mezra olarak 18. yüzyılda kurulduğu ve Cumhuriyet döneminde köy tüzel kişiliğine kavuştuğu tespit edilmiştir. Köyde yaşayan Alevi (Kızılbaş) olan ve Zazaca konuşan toplam altı aşiretin etnik kökenlerinin Türkmen olduğu geç dönemlere doğru ise Ekrad (Kürt) olarak kaydedildiği görülmüştür.

Anahtar kelimeler: Göller, köy, aşiret, köy tarihi, etnik köken.

ABSTRACT

This study investigates the history of the Göller Village of the Üzümlü district of Erzincan and the ethnic origins of the tribes living in this village.

The main research questions sought in this study are: When and by whom were Göller established? How has the administrative structure of the lakes developed? Which tribes live in the Göller Village? Where do ethnic tribes originate from?

The main sources on which the study is based; Ottoman archival documents, current research and oral history studies.

As a result of the study, it was found that Göller Village were established as a hamlet in the 18th century and gained the legal personality of the village during the Republican period. It was seen that six tribes living in the village and speaking Zazaki were recorded as Ekrad (Kurdish) towards the late periods when their ethnic origins were Turkmen.

Key words: Göller, village, tribal, village history, ethnic origin.

¹ Yazar, Milli Eğitim Bakanlığı, allik24@hotmail.com.

1. GİRİŞ

Türk akademi camiasında köyler üzerine yapılan genel çalışmalar vardır ancak bunların yeterli düzeyde olduğunu söylemek mümkün değildir. Köyler özelinde tek tek yapılan akademik çalışma ise yok denilecek kadar azdır. Bu türden çalışmalar, genellikle köyün kendi mensupları tarafından yapılmış amatör çalışmalardır.

Köyleri akademik açıdan tek tek özel olarak çalışmak birçok açıdan yararlıdır hatta zaruridir.

Köyler, kentleri besleyen art bölgelerdir. Kentlerin gelişmişlik düzeyi, başta köyler olmak üzere kırsal yerleşmelerin gelir düzeyi ile doğrudan ilgilidir. Artı değer üreten köylerin varlığı, toplanan vergilerle şehirlerin mamur edilmesi anlamına gelir. Bu bakımdan köylerin tek tek inceleyerek kentleri doğru anlamak ve köylerin tarihi değerini teslim etmek son derece önemlidir. Erzincan gibi tarım faaliyetlerine bağlı olarak gelişen kentler (Coğrafi terminolojide tarım kentleri), temelde art bölgesindeki köylerin bir aynasından ibarettir. Özetle, köyleri anlamadan kentleri anlamak olanaksızdır.

Köylerin geçmişteki üretim tecrübe ve davranışlarından dersler almak, bugünkü üretimi verimli kılmak için geçmiş tecrübelerden yararlanmak köy araştırmalarını önemli kılan bir diğer nedendir. Esasen her topluluğun aynı özelliklere sahip arazilerde aynı yöntemlerle tarım yapma diye bir zorunluluğu yoktur. Bir topluluk, ortak özellikler gösteren tarım arazisinde daha farklı yöntemler kullanarak daha verimli tarımsal faaliyetlerde bulunabilir. Bu tecrübeler yayılarak daha verimli bir tarım bölgesi yaratılabilir.

Köyleri akademik açıdan tek tek çalışmak, modern kültürün yaygınlaşması ile yok olmaya yüz tutan kültürel unsurları koruma açısından da önemlidir. Geçiş dönemlerine (doğum, evlilik, ölüm) ait olanlar başta olmak üzere bin yıllardır sürdürdüğümüz kültürel unsurlar hızla erimekte, gelecek nesillere tam tekmil aktarılamamaktadır. Türk milletini binlerce yıldır bir arada tutan bu ortak kültürel unsurların kayıt altına alınması herkesin üzerine düşen bir ödevdir.

Köylerin özel olarak tek tek çalışılması, bu köylerde yaşayan kişilerin hikâyeleri bakımından da önem taşır. Bugün çeşitli nedenlerle Türk toplumunun büyük kesiminde etnik köklerini araştırma eğilimi vardır. Özellikle etnik ayrılıkçı çevreler tarafından teşvik edilen bu eğilimin zararlı bir boyuta taşınmaması için bilimsel bilgi kamuoyu ile paylaşılmalıdır. Türk toplumunun büyük kısmının köy/kırsal kökenli olduğunu dikkate alırsak köy çalışmalarının önemi daha da anlaşılır hale gelir.

Bu çalışma Erzincan ilinin Üzümlü ilçesine bağlı Göller Köyünün tarihini ve bu köyde yaşayan ocak ve aşiretlerin etnik kökenlerini araştırmaktadır. Köyde yaşayan insanların tamamı geleneksel olarak Alevi (Kızılbaş) inancına bağlıdır ve Türkçe ile birlikte Zazaca konuşmaktadır.

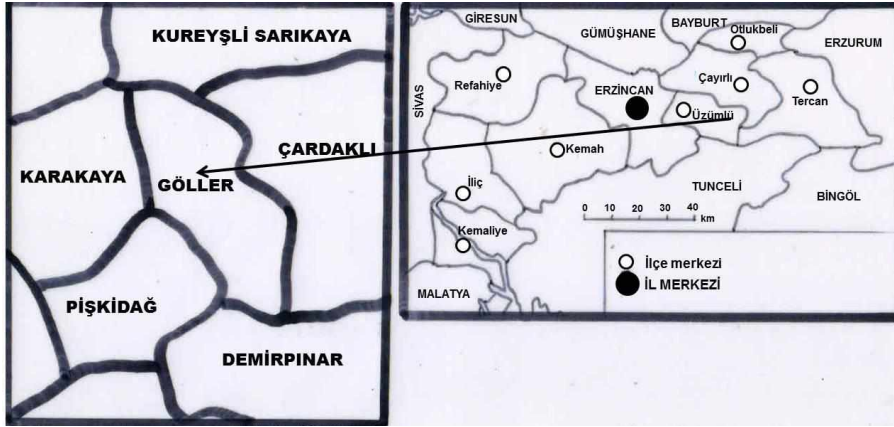

Harita: Göller Köyü konum haritası

Bu çalışmada aranan başlıca araştırma soruları şunlardır:

- Göller ne zaman ve kimler tarafından kurulmuştur?
- Göllerin idari yapısı nasıl bir gelişim göstermiştir?
- Göller Köyünde hangi ocak ve aşiretler yaşamaktadır?
- Bu ocak ve aşiretlerin etnik kökenleri nereye dayanmaktadır?

2. KAYNAKLAR VE YÖNTEM

Çalışmanın dayandığı başlıca kaynaklar; Osmanlı arşiv belgeleri, güncel araştırmalar ve sözlü tarih çalışmalarıdır. Arşiv belgeleri ile sözlü tarih çalışmaları karşılaştırmalı olarak değerlendirilmiştir.

3. BULGULAR

3. 1. Köyün Tarihi

Osmanlı döneminde idari bakımdan bir kaza olan Erzincan, şehir merkezi dışında *Güney ve Kuzey Erzincan nahiyeleri* olmak üzere iki idari birime ayrılmıştı.² Nahiyelerdeki taşra yerleşim birimleri, Osmanlı belgelerine göre köylerin (*karye*) dışında, mezra, çiftlik, kışlak, kom ve vank adı verilen alt birimlerden oluşuyordu.³ Bunların tamamı, köy altı yerleşmeleri ifade etmekteydi.

Erzincan'a ait tahrir defterlerinden anlaşıldığı kadarıyla toprak kullanımını açısından mezzarlar, tahıl ekilen bir tarla birliğinden ibaretti. Osmanlı döneminde mezzarlar genelde nüfus barındırmazdı, sınırları içinde yer alan köyün ahali tarafından tahıl üretimi için kullanılırdı. Köylüler için ek bir gelir kaynağı olan mezzarlar, aynı zamanda nüfus fazlasının yerleşebileceği bir toprak parçasıydı. Zaman içerisinde bazı mezzarlar nüfuslanarak köylere dönüşüyordu.⁴

Köy altı birimleri, Osmanlı vergi kayıtlarında bağlı oldukları köylerle birlikte kayıt ediliyordu. Bir köyün sınırları içerisinde bir veya birden fazla köy altı yerleşmesi

² Abdulkadir Gül- Adem Başbüyük, *Bir Tarihi Coğrafya İncelemesi (Osmanlı'dan Cumhuriyet'e Erzincan Kazası)*, Salkımsöğüt Yayınları, Konya 2011, s.132 vd.; İsmet Miroğlu, *Kemah Sancağı ve Erzincan Kazası (1520-1526)*, TTK Yayınları, Ankara 1990, s. 100 vd.

³ Abdulkadir Gül-Adem Başbüyük, *a.g.e.*, s.132 vd.

⁴ Abdulkadir Gül-Adem Başbüyük, *a.g.e.*, s.132 vd.

bulunabiliyordu. Göller Köyü, köyde anlatılan geleneksel aktarımlara göre, Osmanlı döneminde Pişkidağ'a bağlı bir mezra idi. Dolayısıyla Göller ile ilgili bilgiler, Pişkidağ'la ilgili kayıtlarda aramak gerekir.⁵

Erzincan'la ilgili yapılan akademik çalışmalardan öğrendiğimize göre Göller Köyüne komşu köyler; Pişkidağ, Sörperan ve Keleriç⁶ köylerinin en azından 1516 yılından beri kuruluydu. Bu köylerin (Pişkidağ ve Keleriç'e) 16. yüzyıldan itibaren (Müslüman ve Ermeni nüfusları dâhil olmak üzere)⁷ nüfusları Osmanlı resmî evraklarıyla elimizde bulunuyor.⁸

16. yüzyılda Erzincan kazasının Güney Erzincan nahiyesine bağlı olan Pişkidağ köyünde buğday, arpa, darı, mercimek, pamuk, bal, meyve ile bostan ürünleri ticari olarak üretiliyordu.⁹

Osmanlı kaynaklarında Göller Köyü ile ilgili herhangi bir kayda rastlayamadık. Komşu köyler olan Sarıkaya ve Çardaklı (Abge) köylerinin durumu da köyümüz gibidir. Bu köyler hakkında da Osmanlı resmi kaynaklarında (vergi ve tapu kayıtları) herhangi bir bilgiye ulaşamadık.¹⁰

Göller'de yaptığımız mülakatlarda atalardan süzülüp gelen bilgilere göre köyün kuruluşu en fazla 300-350 yıl geriye götürülmüştür. Bu süreçte Göller, Pişkidağ'a bağlı bir mezra olarak varlığını sürdürmüştür.¹¹

Göller Köyü ancak Cumhuriyetin ilanından sonra köy tüzel kişiliğine kavuşmuştur.¹² 1933 yılında dönemin İçişleri Bakanlığı tarafından yayımlanan **Köylerimiz** adlı rehberde "**Göller**" bir köy olarak kaydedilmiştir. Göller Köyü, merkez ilçenin Cimin bucağına bağlıdır.¹³

Göller Köyü, 1987 yılına kadar Erzincan merkez ilçeye bağlı kalmıştır. Erzincan merkez ilçeye bağlı bir bucak olan Üzümlü (Cimin), 19.06.1987 tarih ve 3392 sayılı kanun ile ilçe yapılıncaya Göller Köyü de Üzümlü kazasına bağlanmıştır.¹⁴ Günümüzde mevcut durum devam etmektedir.

3. 2. Köydeki Ocak ve Aşiretlerin Etnik Kökenleri

Göller Köyünde toplam 6 (altı) ocak ve aşiretin mensupları¹⁵ yaşamaktadır. Bu ocak ve aşiretleri köye yerleşim sırasına göre şu şekilde sıralamak mümkündür:

⁵ BA.TD.60,168,387; KK.TD.40

⁶ 1957 ve 1959 yılında çıkartılan kararnamelerle Türkiye'nin birçok yerinde köy adları değiştirilmiştir. Bu değişikliklerle *Keleriç*, Karakaya; *Sörperan*, Demirpınar; *Kureşanlı*, Sarıkaya, *Abge* ise Çardaklı yapılmıştır. *Göller* ismi ise değiştirilmemiştir.

⁷ Binali Yılmaz da Ermeni nüfusun Keleriç (Karakaya) ve Piteriç'te (Bayırbağ) olduğunu, Pişkidağ da birkaç aile bulunduğunu ancak Göller Köyüne asla Ermenilerin girmediğini, sadece alışveriş için gelip gittiklerini ifade etmiştir.

⁸ Abdulkadir Gül-Adem Başibüyük, *a.g.e.*, s.264 vd.; İsmet Miroğlu, *a.g.e.*, s. 100 vd.; Gül, Abdulkadir (2017). "Osmanlı Dönemi Erzincan Kazasının Nüfusu", *Akademik Sosyal Araştırmalar Dergisi* (2017), cilt. 5, ss.39-66.

⁹ İsmet Miroğlu, *A.g.e.*, s. 110-111 vd.

¹⁰ Abdulkadir Gül-Adem Başibüyük, *a.g.e.*, s.264 vd.; İsmet Miroğlu, *a.g.e.*, s. 110-111 vd.

¹¹ Binali Yılmaz, İsmet Özdemir, Efendi Özdemir, Hüseyin Yılmaz.

¹² Abdulkadir Gül-Adem Başibüyük, *a.g.e.*, s.138

¹³ Dâhiliye Nezareti, *Köylerimiz*, Hazırlayan: Mahalli İdareler Umum Müdürlüğü, Dâhiliye Vekâleti, İstanbul 1933, s.200

¹⁴ "103 İlçe Kurulması Hakkında Kanun", <http://www.mevzuat.adalet.gov.tr/html/755.html>

¹⁵ Evlilikler, bu tasnifin dışında tutulmuştur.

- 1- Hemokânlar/Hemoçikler
- 2- Kureyşanlar (Ocak)
- 3- Baba Mansurlar (Ocak)
- 4- Butikanlar
- 5- Balçıklar
- 6- Lolanlılar

Geleneksel aktarımlara göre, Göller Köyüne ilkin **Hemokânlar/Hemoçikler** aşiretinin mensupları yerleşmiştir. Bu nedenle köy “**Gola Hemoçikû**” yani **Hemoçiklerin Göller’i** adıyla anılmaya başlanmıştır.

Hemokânlardan sonra Göller Köyüne **Kureyşanlar** ve daha sonra **Baba Mansurlar** gelmiştir. Bundan sonra yine Hemokânların bir kolu olan **Herdikler**, Göller’e yerleşmiştir. Köye kalabalık halde en son gelenlerin ise **Butikanlılar** olduğu bilinmektedir.

1937- 1938 Dersim olaylarından sonra köyümüze Bal uşakları (Balçık) aşiretinden bir aile yerleşmiştir. Bal Uşakları gibi Lolanlılar da tek hanedir.

Göller’in yerleşim planına bakıldığında da bu gelişim açıkça görülmektedir.

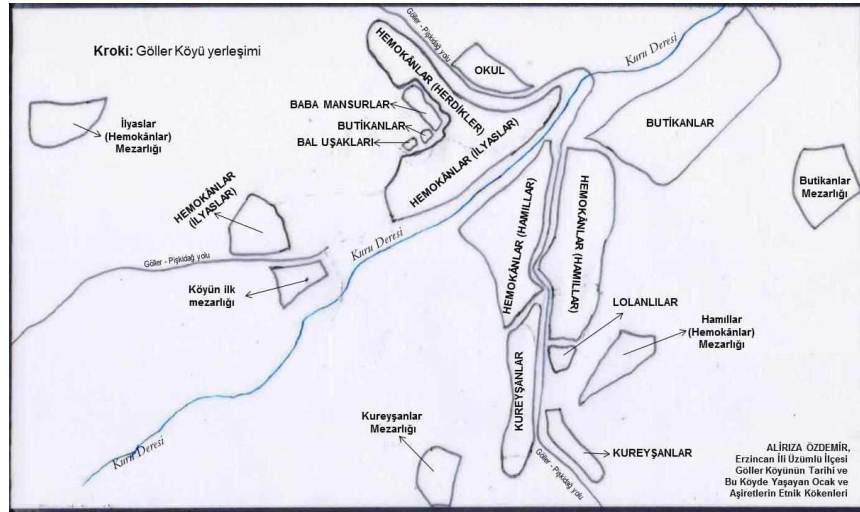

Kroki: Göller Köyü yerleşimi

Köyün merkezinde bulunan ve köyü ikiye ayıran Kuru Deresinin hemen iki yakasında Hemokânlara (Hemoçikler) ait iki kabile (Hamıllar, İlyaslar) yerleşiktir. Kuru Deresinin birkaç nesil öncesine kadar sadece bir küçük arktan ibaret olduğu, seller tarafından aşındırılarak zamanla bugünkü haline getirildiği mülakatlarda ifade edilmiştir.¹⁶

Bugün artık kalmayan köy çeşmeleri ve köy meydanları da yine Hemokânlara (Hemoçikler) ait bu iki kabilenin yerleşim alanlarında bulunmaktaydı.

¹⁶ Binalı Yılmaz, İsmet Özdemir, Efendi Özdemir, Hüseyin Yılmaz, Paşa Karaağaç.

Hamılların hemen bitişinde Kureyşanlar, İlyasların hemen bitişinde ise Baba Mansurlar vardır. Hemokânların (Hemoçikler) bir kabilesi olan ve köye sonradan gelen Herdikler, Baba Mansurlara bitişiktir.

Butikanlar ise, köye iki farklı tarihte gelmişlerdir. Önce gelen ve Karaağaç soyadını taşıyan Butikanlar köyün eğimi yüksek olan yukarı kısmına yerleşmişlerdir. Yalçinkaya soyadını taşıyan Butikanlar tek aileden ibarettir. Aile mensuplarının verdiği bilgilere göre Yalçinkaya'lar daha geç dönemde Göller'e gelerek İlyasların yan tarafına yerleşmiştir. Bu ailenin köyde ancak üç nesil öncesine ait mezarları bulunmaktadır.¹⁷

Aşiretin adı	Taşıdıkları soy isimler
Hemokânlı	Hamur, Özdemir, Yılmaz, Öncü, Ersoy, Doğan (Tek hane)
Kureyşanlı	Erdoğan
Baba Mansurlu	Küpelı
Butikanlı	Karaağaç, Yalçinkaya
Balçık	Bal (Tek hane)
Lolan	Keskin (Tek hane)

Tablo: Göller'de ocak ve aşiretlerin kullandıkları soyadları¹⁸

Hemokân, Kureyşan, Baba Mansurların Göller Köyüne yerleştiklerinde Dımlı (Zazaca) konuştukları, Butikanların ise Kırdası (Here-Vere) konuştukları bilinmektedir. Hatta Butikanların daha bir nesil öncesine kadar bazı yaşlılarının Kırdası konuştukları aşiret mensupları tarafından ifade edilmiştir.¹⁹

Bu aşiretlerin etnik kökenlerini Göller Köyüne yerleşim sıralarına göre inceleyelim.

3. 2. 1. Hemokânlar/Hemoçikler

Hemokânların veya Hemoçik adıyla da anılan bu aşiret/kabilenin kökenleri hakkında, tarihi kaynaklar bize yeterince yardımcı olmamaktadır. Göller'de yaşayan Hemokânlar, kedilerine Hemoçik de derler. Bazı kaynaklarda Hemüklü gibi isimler de kullanılagelmiştir.

3. 2. 1. 1. Belgelere Göre Hemokânlar

¹⁷ Detaylar için bkz.: Ali Rıza Özdemir, *Bir Ana İki Oğul: Göller Köyü*, Altınpost Yayınları, Balıkesir 2012, s. 53 vd.

¹⁸ Ali Rıza Özdemir, *a.g.e.*, s. 56

¹⁹ Paşa Karaağaç

Osmanlı resmi kayıtlarında Hemoçik olmasa da Hemokânlı adıyla benzeşen veya aynı olan bazı kayıtlar vardır. Hemokânların kökeni hakkında, kök ada odaklanarak (Hemo, Hamo, Hame vb.) yazılı kaynaklarda birkaç bilgiye ulaşabildik.

1536-1537 yıllarına ait Osmanlı kaynaklarında; Oğuzların **Salur**²⁰ boyuna mensup **Hamekiyye** adlı bir cemaatin **Halep**²¹ vilayetine bağlı Ağzaz kazasının Cebel-i Malderan nahiyesinde ikamet ettikleri kaydedilmiştir.²² Yine aynı yıllara ait Osmanlı kaynaklarında, Oğuzların **Salur** boyundan **Hamekiyye** cemaati, Vilayet-i Şark sancağında yaşamaktadır.²³

Bu kaydı takip eden daha geç dönemlerde **Hamo** ve **Hamokânlı** adında **Ekrad (Kürtler)**²⁴ taifesinden bir cemaatin **Sivas, Malatya, Kütahya, Aydın** sancakları ile Harput eyaletine bağlı **Keban Madeni** kazasında yaşadıkları kaydedilmiştir.²⁵

Başka Osmanlı kayıtlarına göre, Ekrad (Kürtler) taifesinden **Hamo, Hamolu** veya **Hamokanlı** imlaları ile kaydedilen kabile, **Rışvan** aşiretinin²⁶ **Mülükanlı** cemaatine mensuptur. 18. asrın ikinci yarısında **Hısn-ı Mansur** (Adıyaman) kazasında kışlamakta ve **Malatya'ya** bağlı bulunan **Balaban** nahiyesinde yaylaya çıkmaktadır.²⁷

1563 yılına ait Osmanlı kayıtlarında Oğuzların **İğdir**²⁸ boyundan olduğu kaydedilen Rışvan aşireti,²⁹ daha geç dönem kayıtlarında ise **Türkman Ekradı (Türkmen Kürtleri)** ve **Ekrad (Kürtler)** şeklinde kaydedilmiştir.³⁰

Ekrad (Kürtler) taifesinden **Hamikânlı** adlı bir cemaatin **Erzurum, Kars ve Çıldır** eyaletlerinde yaşadıkları yine farklı Osmanlı resmi kayıtlarında bulunmaktadır.³¹

3. 2. 1. 2. Geleneksel Anlatımlara Göre Hemokânlar

Göller Köyünde yaptığımız mülakatlarda, Hemokânların uzak atalarının Horasan'dan Dersim bölgesine geldiği ifade edilmiştir. Dersim'de **Hemuk** adı verilen bir mezra yahut dağda ikamet ederken, pirleri Kureyşanlar ile çıkan bir anlaşmazlık yüzünden topraklarını terk ettikleri ve Göller'e yerleştikleri konusunda ağız birliği vardır.

Kazım Özdemir, Hemokânların etnik kökeni hakkında şunları söylemektedir:

²⁰ Salur boyu, [Oğuzların](#) 24 boyundan biri.

²¹ Halep: Günümüzde Suriye'nin kuzeyinde kalan tarihi şehir. Osmanlı çağında eyaletti.

²² Yusuf Halaçoğlu, *Anadolu'da Aşiretler, Cemaatler, Oymaklar*, TTK Yayınları, Ankara 2010, III/993

²³ Yusuf Halaçoğlu, *a.g.e.*, III/1086

²⁴ *Kürt kavramı*, her zaman bir etnik birlikteliği ifade etmeyebilir. Önce Arap ardından Osmanlı kaynaklarında Ekrad yani Kürt kelimesi, cins isim şeklinde "göçebe" kelimesinin eş anlamlısı olarak kullanılmıştır. Birçok Arap, Fars ve Türkmen aşireti söz konusu kaynaklarda "Kürt" olarak kaydedilmiştir. Detaylar için bkz.: Ali Rıza Özdemir, *Kart Kurt Sesleri Arasında Kaybolan Gerçek: Kürtler ve Türklük*, Kripto Yayınları, Ankara 2009, s.84 vd.

²⁵ Cevdet Türkay, *Başbakanlık Arşivi Belgelerine Göre Osmanlı İmparatorluğunda Oymak, Aşiret ve Cemaatler*, İşaret Yayınları, İstanbul 2001, s.345

²⁶ Rışvan aşireti hakkında bkz.: Dr. Mahmut Rışvanoğlu, *Doğu Aşiretleri ve Emperyalizm*, Boğaziçi Yayınları, İstanbul 1992, s.162 vd.; [Faruk Söylemez](#), *Osmanlı Devletinde Aşiret Yönetimi: Rışvan Aşireti Örneği*, Kitabevi Yayınları, İstanbul 2011.

²⁷ [Faruk Söylemez](#), *a.g.e.*, s. 29

²⁸ İğdir boyu, [Oğuzların](#) 24 boyundan biri.

²⁹ Yusuf Halaçoğlu, *a.g.e.*, IV/1912

³⁰ Cevdet Türkay, *a.g.e.*, s.125

³¹ Cevdet Türkay, *a.g.e.*, s.345

“Hanımla iki oğlu Dersim tarafından geliyorlar. Çocuklardan biri İlyas diğeri Yusuf. Dul kadın. Kocasını öldürüyorlar. Keçileri var. Önce Şıhlı’ya yerleşiyorlar. Keçiler için uygun yer değil orası. Düzlük. Sonradan Göller’e gelip Pişkidağlılardan satın alıyorlar. Biz aslen Horasan’dan gelmişiz. Tunceli’ye yerleşmişiz. Aslen Türküz. Zazacayı sonradan öğrenmişiz. Hormek aşiretiyle akrabayız. Bunlar yazılı kaynaklar değil tabi. Büyüklerimiz bize böyle anlattı.”³²

Efendi Özdemir, aşiretin geçmişini şöyle anlatmaktadır:

“Bize aktarılanlara göre, bizim Hemokân aşireti, Tunceli’nin kazası Nazımiye’nin Kureyşan köyünden gelmişler. İsmi değişmişse bilmiyorum. O köyün **Hemok** mezarı varmış. 3-4 ev varmış. Çoğalmıyorlarmış. Uğursuz bir yer. Gelişme olmuyor. (...) Dedemizin eşinin adı **Hanım** ve iki tane de oğlu var. Neyse, ortalık karışıyor. Bu arada Kureyşanlar 7 tane Hemokânlıyı öldürüyorlar. Daha sonra Hemokânlar, Hemok mezarını bırakarak göç ediyorlar. Orada Kureyşanlar kalıyor, ancak onlar da oranın hayrını görmüyorlar.”³³

Mehmet Özdemir, Dersim kökenine vurgu yapmaktadır: “Dersim’den Hanım’la iki oğlu gelmişler. Önce Uluköy’e, oradan da Pişkidağ’a geliyorlar. Oranın ileri gelenlerinden biri de bunları Göller’e yerleştiriyor.”³⁴

Gerçekten de Nazımiye ilçesine bağlı **Dallıbahçe (Yeresk/İresk)** köyüne bağlı bir **Hemuk (Olgunlar)** mezarı vardır ve yine aynı muhitte **Hemik** adında bir tepe bulunur. Kureyşanlardan bir aile (Yusuf Tali) Hemuk mezarında hâlâ meskündür. Yaptığımız görüşmede Hemuk mezarında yaşayan Yusuf Tali de Göller Köyünde anlatılanları doğruladı. Verdiği bilgilere göre bu mezrada önceden Hemokânlar yaşıyormuş ancak bir anlaşmazlık yüzünden bu mezrayı terk etmişler. Bu bilgileri Yusuf Tali “**Bizim burada bütün yaşlılar bu anlatılanları bilir. Biz de onlardan öğrendik.**” diyerek aktardı. Dolayısıyla, Göller Köyünde anlatılan köken rivayetinin çapraz doğrulamasını da yapmış olduk.

3. 2. 2. Kureyşanlar

Kureyşanlar, özellikle Doğu Türkiye’de Kızılbaş zümreler içinde son derece önemli roller oynamış, bölgeye adeta mührünü vurmuş önemli bir dede ocağıdır. Kureyşan ocağının etnik kökenleri hakkında farklı iddialar vardır. Ocağın Arap, Türkmen, Zaza yahut Kürt olduğuna dair birtakım aktarımlar mevcuttur.

Geleneksel bilgilere göre Kureyşanlar, İmam Musa Kazım evladından Şeyh Seyyit 2. İbrahim, Şeyh Mahmut Hayrani ile sona eren silsileden çoğalmışlardır.³⁵ Bu konuda birçok şecere günümüze kadar ulaşmıştır. Geleneksel aktarımlara göre, bütün ocaklar gibi Kureyşan ocağının kökeni Horasan bölgesinde Türkmenler ile İmam Musa Kazım evlatlarının evliliklerine dayanmaktadır.³⁶

Kureyşanların bir kısmının Zazaca, bir kısmının ise Kırdışı konuşmasına bakarak, bu aşiretin Zaza veya Kürt kökenli olduğunu iddia edenler de olmuştur.

Osmanlı resmi kayıtlarında ise **Kureyş** adlı birçok cemaat, “**konar-göçer Türkmen**” aşireti olarak kaydedilmiştir.³⁷ Bu cemaatlerin Akşehir sancağında meskûn

³² Kazım Özdemir

³³ Efendi Özdemir

³⁴ Mehmet Özdemir

³⁵ Ali Kemal, *Erzincan*, Kaynak Yayınları, İstanbul 1992, s. 162

³⁶ Ali Rıza Özdemir-İsmail Baki, *Alevilik Bildirgesi*, Kripto Yayınları, Ankara 2017, s. 28

³⁷ Tahir Erdoğan Şahin, *Erzincan Tarihi*, ERDAV Yayınları, Erzincan 1985, 1/524

oldukları da yine bu kayıtlar arasında bulunmaktadır.³⁸ Bu bilgi son derece önemlidir. Çünkü Kureyşanların ulu ataları olarak kabul ettikleri Seyyit Mahmut Hayrani'nin türbesi de Akşehir'de bulunmaktadır.³⁹

Mayıs 1584 tarihli bir Osmanlı belgesine göre, Kureyş cemaati, Akşehir'in İshaklı nahiyesinde yaşar ve Oğuzların **Beğdili**⁴⁰ boyundandır.⁴¹ Yine 1500, 1518 ve 1521 yıllarına ait değişik belgelerde Konya, Karaman ve Akşehir'de dağınık halde yaşayan Kureyşler, Beğdili boyundan kaydedilmiştir.⁴²

3. 2. 3. Baba Mansurlar

Baba Mansurlar, Doğu Türkiye'de bilinen ve tanınan ocaklardır. Mürşit ocakları arasında kabul edilir. Baba Mansurlar, geleneksel bilgilere göre, Horasan kökenlidir ve seyittir yani Hz. Ali'nin soyundan gelmiştir.⁴³

Araştırmacı Zeynel Abidin Koç, içeriden biri olarak **Baba Mansur**'un hayatı hakkında şunları yazmıştır:

*"Baba Mansur, Anadolu'ya gelmeden önce İran / Horasan'da, Türkmenistan Yesevi çevresinde iken "Mansur Ata" olarak adlandırılır. "Ata", eski ve yeni Türk lehçelerinde "baba" anlamına gelir. Bu deyim "Soy" kavramını da içerir. Oğuzlar arasında geçen Korkut Ata, İrkıl Ata... gibi."*⁴⁴

Baba Mansurlar, Alevi ocaklarından biridir. Geleneksel bilgilere göre, ocak Horasan kökenlidir. Seyitler ile Türkmen beylerinin evlilikleri ile teşekkül etmiştir.⁴⁵

Osmanlı arşiv belgelerinde etnik kökenleri ile ilgili bir belgeye rastlamadık. **Mansur** ve **Mansurkanlı** adlı cemaatler, Malatya'da yaşayan birçok cemaat, İğdir boyundandır. Bu belgelerin tarihi 1519, 1536 ile 1571 yıllarına aittir.⁴⁶ Tarihsiz bir diğer belgeye göre **Mansuri Ekradi Cemaati** Sivas'ta yaşamaktadır.⁴⁷ Bu cemaatlerin Baba Mansur ocağı ile bağı konusunda net bir şey demek zordur.

Bugün Diyarbakır'ın Türkmenacı köyünde yaşayan Baba Mansurlar Türkçe, Tunceli ve çevresinde yaşayan Baba Mansurlar ise Zazaca konuşmaktadır.

3. 2. 4. Butikanlar

Haklarında çok az bilgi bulunan Butikanlar hakkında yazılı kaynaklarda sağlıklı bilgi, yok denecek kadar azdır.

Van tarihi hakkında yazılan ve yer yer saha araştırmalarına da yer verilen bir çalışmada Butikanlar, "**Budikanlı**" imlasıyla "**konargöçer Celali aşireti**"nin kabileleri arasında gösterilmiştir.⁴⁸ Erken dönem İslâm kaynaklarından Mesûdî'ye (10. yy.) göre,

³⁸ Cevdet Türkay, *a.g.e.*, s.102

³⁹ Türbe, Sultan Dağı'nın eteğine ve şimdi yok olan Akşehir Kalesi'nin içine yapılmıştır. Seyyid Mahmud Hayrani'nin ölüm tarihi olan H.667 (M.1268) türbenin de inşa tarihi olarak kabul edilmektedir.

⁴⁰ Beğdili: Oğuzların 24 boyundan biri. Boz-Ok kolunun Yıldız-Han Oğullarından.

⁴¹ Yusuf Halaçoğlu, *a.g.e.*, I/247, II/898, III/1343, IV/1461,

⁴² Yusuf Halaçoğlu, *a.g.e.*, I/1547-1548

⁴³ Zeynel Abidin Koç, "Baba Mansur Ocağı", <http://babamansur.net/baba-mansur-ocagi.html>

⁴⁴ Zeynel Abidin Koç, *a.g.m.*

⁴⁵ Ali Rıza Özdemir-İsmail Baki, *a.g.e.*, s. 28

⁴⁶ Yusuf Halaçoğlu, *a.g.e.*, IV/ 1624

⁴⁷ Yusuf Halaçoğlu, *a.g.e.*, IV/ 1624

⁴⁸ Süleyman Sabri Paşa, *Van Tarihi ve Kürt Türkleri Hakkında İncelemeler* (Haz.: Gamze Gayeoğlu), TKAE Yayınları, Ankara 1982, s.49

Kürtleri teşkil eden aşiretlerden biri “**Celalili (Hali)**” aşiretidir. Mesudi, bu aşiret hakkında başka bir bilgi kaydetmemiştir.⁴⁹

Bu kayıttan sonra söz konusu edilen “**Celalili**” aşireti hakkında Osmanlı dönemine kadar herhangi bir kayıt tespit edemedik.

1519 ile 1649 yılları arasındaki Osmanlı kayıtlarına göre Sivas ve Tarsus'ta yaşayan “**Celâllü**” toplulukları, Oğuzların **Beğdili** ve **Avşar**⁵⁰ boylarından gelmektedir.⁵¹ Safevi ve Osmanlı çekişmesinin yaşandığı yıllarda birçok aşiret ile birlikte bir kısım Celali aşireti mensuplarının Safevi-Osmanlı sınırına (bugünkü Doğu Türkiye) yerleştirildiği kaynaklarla sabittir.⁵²

“**Celâllü**” aşireti, bölgeye yerleştirildikten sonra Osmanlı kaynaklarında “**Ekrad**” yani Kürtler olarak kaydedilmeye başlanmıştır. Bu kayıtlara göre, Erzurum ve Kars eyaletlerinde yaşayan **Celâlî** aşireti “**Ekrad**” ve “**İran Ekrad taifesinden**”dir.⁵³

Ali Kemali ise Butikanların, **Şeyh Hasanlar**'a⁵⁴ bağlı olduğunu bildirmiş, Erzincan, Tercan ve Kiğı'da yaşadıklarını kaydetmiştir.⁵⁵

3. 2. 5. Balçıklar

Bal Uşağı aşireti hakkında yazılı kaynaklar adeta suskundur. Ancak aşiretin adına bakarak Osmanlı çağında Türkmen aşiretlerinin kethüdalıklara ayrıldıkları dönemde⁵⁶ Bal adlı bir kethüdanın emri altında oldukları sonucu kuvvetli bir ihtimal olarak görülebilir.

Şeyh Hasanlı ocağının⁵⁷ Seydanlı grubuna dâhil olan Bal Uşağı (Balçık) aşireti, Tunceli'nin ilçe ve köylerinde yaşamaktadır. Selçuklulardan önce Horasan bölgesinde Karaballı, Lolan ve Balabanlarla birlikte yaşadıkları, Anadolu'nun fethi ile bölgeye yerleştikleri aşiret mensupları tarafından aktarılmıştır.⁵⁸

3. 2. 5. Lolanlılar

Kemal Kadri Kop, ilk kez, Lolan aşireti ile Orta Asya'da bulunan Lulan adlı şehrin isim benzerliğine dikkat çekmiştir.⁵⁹ Burhan Kocadağ bu konuyu daha da detaylandırarak yaptığı araştırmada, Lolanların kökenini Hun Türklerine dayandırmıştır. Onun verdiği bilgilere göre;

⁴⁹ Mesûdî, *Altın Bozkırlar* (Çev. D. Ahsen Batur), Selenge Yayınları, İstanbul 2004, s.192-193 vd

⁵⁰ Afşar boyu, *Oğuzların* 24 boyundan biri.

⁵¹ Yusuf Halaçoğlu, *a.g.e.*, I/50-451

⁵² Adnan Gerger, *Dağların Ardi Kimin Yurdu: Kürtlerde Toplum Gerçeğinin Yaşamsal Temeli*, Başak Basın Yayın, Ankara 1991, s.22; Selahattin Çetiner, *Sorunlarıyla Doğu ve Güneydoğu Anadolu Gerçeği*, Mehmetçik Vakfı Yayınları, Ankara 2005, s.35

⁵³ Cevdet Türkay, *a.g.e.*, s.68-233

⁵⁴ Şeyh Hasanlı aşireti hakkında kapsamlı bir çalışma yapan İsmail Onarlı, Şeyh Hasanlı aşiretinin Oğuzların Bayat boyundan geldiğini tarihi kaynaklara ve aşiretin maddî kültürüne dayanarak ispat etmiştir. Aşiret, 13. yüzyılda Oğuz akınları ile Anadolu'ya gelmiş, Malatya'ya yerleşmiş oradan da bir kısmı Dersim bölgesine geçmiştir. Şeyh Hasanlı ocağı hakkında tafsilatlı bilgi için bkz.: İsmail Onarlı, *Anayurttan Anadolu'ya Şeyh Hasan Aşireti*, Aydıuşu Yayınları, İstanbul 2001.

⁵⁵ Ali Kemali, *a.g.e.*, s.160

⁵⁶ Detaylı bilgi için bkz.: Ali Rıza Özdemir, *Kayıp Türkler: Etnik Coğrafya Bakımından Kürtleşen Türkmen Aşiretleri*, Kripto Yayınları, Ankara 2013.; Abdulkadir Gül-Ali Rıza Özdemir, *Dersimliler Ermeni mi?: XVI, Yüzyıldan XX, Yüzyıla Dersim'in Nüfus Coğrafyası*, İdil Yayınları, İstanbul 2014.

⁵⁷ Şeyh Hasanlı ocağı hakkında tafsilatlı bilgi için bkz.: İsmail Onarlı, *Anayurttan Anadolu'ya Şeyh Hasan Aşireti*, İstanbul, 2001, Aydıuşu Yay.

⁵⁸ Burhan Kocadağ, *Doğu'da Aşiretler, Kürtler, Aleviler*, Can Yayınları, İstanbul 2004, s.221

⁵⁹ Kadri Kemal Kop, *Anadolu'nun Doğu ve Güneydoğusu*, TKAE Yayınları, Ankara 1982, s.16

“Orta Asya’da ve şimdiki Çin toprakları içinde olan Doğu Türkeli’deki Altın Dağ’ın kuzeyinde bulunan Lop Gölü yakınlarındaki (Lulan) kazılarında “Lo-ulan” kasabasının ortaya çıkışı; Lolanlıların tarihçesindeki başlangıç noktasına dikkati çekmektedir.”

(...)

“Hunların Milâttan önceki yıllarda Lolan’a bir asır dolayında hâkim olmaları ve Lolanlıların da Çin kervanlarına Hunların emriyle saldırmaları ve bunun sonunda Çin kervanlarının acı feryadı Çin’in battıya yani Türkistan’a yönelmesine neden olmuştur. Çinlilerin yapılan mücadelede yenik düşerek geri çekilmeleri sonucunda Hunlar, Lolan’a ve diğer Türkistan şehirlerine inmişlerdir.

Bunun sonucunda Kuzey Hunlar ile birlikte büyük bir göçün yapıldığı sanılmaktadır. Bu göç ile ki, Lolanlılar, büyük bir olasılıkla Horasan ve Harzem üzerinden Anadolu’ya gelip yeni vatanlarına yerleşmişlerdir.”⁶⁰

Osmanlı kaynaklarında ise, Kiği’da yaşadıkları ifade edilen Lolan cemaatinin “**Konar-göçer Ekrad taifesinden**” oldukları kaydedilmiştir.⁶¹

4. SONUÇ VE TARTIŞMA

Erzincan ilinin Üzümlü ilçesine bağlı Göller Köyü, 17. yüzyıldan itibaren Pişkidağ köyüne bağlı bir mezra olarak kurulmuş, Cumhuriyetin ilanından sonra köy statüsüne kavuşmuştur. Bugün de bu statüsünü korumaktadır.

Göller Köyünde Alevi (Kızılbaş) inancına bağlı iki dede ocağı (Baba Mansurlar ve Kureyşanlar) ve dört aşiretin (Hemokânlar, Butikanlar, Bal Uşakları, Lolanlılar) mensupları yaşamaktadır.

Geleneksel olarak Zazaca konuşan ocak ve aşiretlerin yaşlıları Horasan’dan geldiklerini ve soyca Türkmen/Türk olduklarını bilir ve söylerler. Genel olarak 16. yüzyıldaki Osmanlı arşiv belgelerinde hakkında kayıt bulunan ocak ve aşiretlerin etnik kökenleri değişik Oğuz boylarına dayandırılmış, geç dönemde ise Ekrad (Kürtler) kaydı düşülmüştür. Özellikle Hemokânlı ve Kureyş cemaatleri hakkındaki kayıtlar çok nettir. Bu durum Osmanlı döneminde perakende hale getirilerek Kürt ve Zaza beylerinin emrine verilen ve Kürtçe ile Zazaca öğrenen Türkmen boyları hakkında daha sistematik çalışmalar yapılması gerektiğini bir kere daha göstermektedir.

⁶⁰ Burhan Kocadağ, “Doğu Anadolu’da Yer Alan Alevî/Türkmen Kökenli (Loulan)Lolan Oymağı’nın Etimolojik Araştırma Raporu”; www.araban.org/files/Lolan%20oymagi.doc

⁶¹ Cevdet Türkay, *a.g.e.*, s.487

5. KAYNAKLAR

Arşiv Belgeleri

BA.TD.60, 168, 387

KK.TD.40

Güncel Çalışmalar

Çetiner Selahattin, Sorunlarıyla Doğu ve Güneydoğu Anadolu Gerçeği, Mehmetçik Vakfı Yayınları, Ankara 2005.

Dâhiliye Vekâleti, Köylerimiz, Hazırlayan: Mahalli İdareler Umum Müdürlüğü, Dâhiliye Vekâleti, İstanbul 1933.

Gerger Adnan, Dağların Ardı Kimin Yurdu: Kürtlerde Toplum Gerçeğinin Yaşamsal Temeli, Başak Basın Yayın, Ankara 1991.

Gül Abdulkadir ve Adem Başbüyük, Bir Tarihi Coğrafya İncelemesi (Osmanlı'dan Cumhuriyet'e Erzincan Kazası), Salkımsöğüt Yayınları, Konya 2011.

Gül Abdulkadir ve Ali Rıza Özdemir, Dersimliler Ermeni mi?: XVI, Yüzyıldan XX, Yüzyıla Dersim'in Nüfus Coğrafyası, İdil Yayınları, İstanbul 2014

Gül Abdulkadir, "Osmanlı Dönemi Erzincan Kazasının Nüfusu", Akademik Sosyal Araştırmalar Dergisi (2017), cilt. 5, s. 39-66.

Halaçoğlu Yusuf, Anadolu'da Aşiretler, Cemaatler, Oymaklar, TTK Yayınları, Ankara 2010.

Kemali Ali, Erzincan, Kaynak Yayınları, İstanbul 1992.

Kocadağ Burhan, Doğu'da Aşiretler, Kürtler, Aleviler, Can Yayınları, İstanbul 2004.

Kop Kadri Kemal, Anadolu'nun Doğu ve Güneydoğusu, TKAE Yayınları, Ankara 1982.

Mesûdî, Altın Bozkırlar (Çev, D. Ahsen Batur), Selenge Yayınları, İstanbul 2004.

Miroğlu İsmet, Kemah Sancağı ve Erzincan Kazası (1520-1526), TTK Yayınları, Ankara 1990.

Onarlı İsmail, Anayurttan Anadolu'ya Şeyh Hasan Aşireti, Aydıuşü Yayınları, İstanbul 2001.

Özdemir Ali Rıza, Bir Ana İki Oğul: Göller Köyü, Altınpost Yayınları, Balıkesir 2012.

Özdemir Ali Rıza, Kart Kurt Sesleri Arasında Kaybolan Gerçek: Kürtler ve Türklük, Kripto Yayınları, Ankara 2009.

Özdemir Ali Rıza, Kayıp Türkler: Etnik Coğrafya Bakımından Kürtleşen Türkmen Aşiretleri, Kripto Yayınları, Ankara 2013.

Özdemir Ali Rıza-İsmail Baki, Alevilik Bildirgesi, Kripto Yayınları, Ankara 2017.

Rişvanoğlu Mahmut, Doğu Aşiretleri ve Emperyalizm, Boğaziçi Yayınları, İstanbul 1992.

Söylemez Faruk, Osmanlı Devletinde Aşiret Yönetimi: Rişvan Aşireti Örneği, Kitabevi Yayınları, İstanbul 2011.

Süleyman Sabri Paşa, Van Tarihi ve Kürt Türkleri Hakkında İncelemeler (Haz.: Gamze Gayeoğlu), TKAE Yayınları, Ankara 1982.

Şahin Tahir Erdoğan, Erzincan Tarihi, ERDAV Yayınları, Erzincan 1985.

Türkay Cevdet, Başbakanlık Arşivi Belgelerine Göre Osmanlı İmparatorluğunda Oymak, Aşiret ve Cemaatler, İşaret Yayınları, İstanbul 2001.

İnternet Kaynakları

“103 İlçe Kurulması Hakkında Kanun”, <http://www.mevzuat.adalet.gov.tr/html/755.html>

Burhan Kocadağ, “Doğu Anadolu’da Yer Alan Alevî/Türkmen Kökenli (Loulan)Lolan Oymağı’nın Etimolojik Araştırma Raporu”; www.araban.org/files/Lolan%20oymagi.doc

Zeynel Abidin Koç, “Baba Mansur Ocağı”, <http://babamansur.net/baba-mansur-ocagi.html>

Kaynak Kişiler

Binali Yılmaz, erkek, 80 yaş

Efendi Özdemir, erkek, 65 yaş

Hüseyin Yılmaz, erkek, 55 yaş

İsmet Özdemir, erkek, 65 yaş

Kazım Özdemir, erkek, 73 yaş

Mehmet Özdemir, erkek, 68 yaş

Paşa Karaağaç, erkek, 60 yaş

ERZİNCAN' DA MEVCUT BİNALARIN BÖLGESEL AFET RİSK DAĞILIMININ SOKAKTAN TARAMA YÖNTEMİYLE BELİRLENMESİ: Fatih Mahallesi Örneği
DETERMINATION OF REGIONAL DISASTER RISK DISTRIBUTION OF EXISTING BUILDINGS IN ERZİNCAN BY STREET SCANNING: A Case of Fatih Neighborhood

Ayşe Başgöze-Arzu Güncü

Özet

Erzincan, ülkemizin sismik olarak en aktif bölgelerinden birisidir. Tarihsel süreçte, kentte birçok yıkıcı deprem gerçekleşmiştir. 1939 yılında gerçekleşen deprem, Anadolu coğrafyasının en büyük depremi olarak tarihe geçmiştir. 1939 depreminin ardından Erzincan kenti bir afet yerine dönüşmüş ve kent merkezi farklı bir alanda yeniden inşa edilmiştir. 13 Mart 1992'de yıkıcı bir deprem daha meydana gelmiş, kent merkezinde yüzlerce bina hasar almış veya yıkılmış bunun sonucunda birçok can ve mal kaybı yaşanmıştır. Bu durum kent yerleşimindeki mevcut yapı stoğunun yapısal olarak incelenmesini zorunlu hale getirmiştir. Çalışmada, sokaktan tarama yöntemi ile Erzincan ili Fatih mahallesinde ki mevcut betonarme binaların olası bir depreme karşı nasıl dayanım sağladığının hızlı ve güvenilir bir şekilde ölçülmesi amaçlanmıştır. Kullanılan bu yöntem ile binaların yapı performans puanları hesaplanmıştır.

Anahtar Kelimeler: Deprem riski, Afet, Erzincan, Sokaktan Tarama Yöntemi

Summary

Erzincan is one of the seismically most active regions of our country. Historically, many devastating earthquakes occurred in the city. The earthquake that took place in 1939 became the largest earthquake in Anatolia. After the earthquake of 1939, the city of Erzincan became a disaster and the city center was rebuilt in a different area. On March 13, 1992, another devastating earthquake occurred. Hundreds of buildings in the city center were damaged or demolished, resulting in the loss of many lives and property. This necessitated the structural analysis of the existing building stock in the city center. In this study, it is aimed to measure how the existing reinforced concrete buildings in Fatih district of Erzincan provide resistance against a possible earthquake with the method of street screening. Building performance scores of buildings were calculated with this method.

Key words: Earthquake risk, Disaster, Erzincan, Street Screening Method

GİRİŞ

Dünyanın birçok bölgesinde deprem, sel, heyelan gibi doğal tehlikelerin neden olduğu afetler can ve mal kayıpları ile sonuçlanmakta; bu kayıpların büyük bir kısmı ise deprem etkisiyle meydana gelmektedir. Yirminci yüzyılda, deprem nedeniyle 1.685.000 kişi hayatını kaybederken, ölüm nedenlerinin %75'ini bina yıkılmaları oluşturmaktadır. Ülkemizde ise deprem nedeniyle 81.557 kişi hayatını kaybetmiş, 59.641 kişi yaralanmıştır. Ağır hasarlı konut sayısı ise 461.718'dir¹. Yıkılan veya ağır hasar alan yapılarda önemli boyutta yapısal kusurların olduğu ve nitelikli mühendislik hizmeti almadıkları görülmektedir.

Bu çerçevede ülkemizde 1992 Erzincan Depremi, neden olduğu fiziksel, ekonomik ve sosyal kayıplarla, önemli derslerin çıkarıldığı bir afet olarak tarihe geçmiştir². Afet sonrası yasal çalışmalar başlatılmış, 1997 yılında “*Afet Bölgelerinde Yapılacak Yapılar Hakkında Yönetmelik*” (ABYYHY)³ yürürlüğe girmiştir. 1999 Kocaeli depremi sonrasında ortaya çıkan afet tablosu ise bu yönetmeliğin 2007 yılında “*Deprem Bölgelerinde Yapılacak Binalar Hakkında Yönetmelik*” (DBYBHY)⁴ şeklinde güncellenerek yürürlüğe girmesine neden olmuştur. Güncellenen yönetmelikle yeni yapılarla birlikte mevcut yapıların deprem performansının değerlendirilmesine yönelik standart ve kurallarda belirlenmiştir. 2018 tarihinde yürürlüğe giren “*Türkiye Bina Deprem Yönetmeliği*” (TBDY)⁵ ise en güncel yönetmelik olup yeni yapılacak binaların deprem etkisi altında tasarımı ile mevcut binaların değerlendirilmesi ve güçlendirilmesini içermektedir. Dolayısıyla tüm bu yasal düzenlemelerle alınan önlemler, öncelikli olarak yeni yapılarda deprem güvenliğini sağlamak amacıyla odaklanırken, öngördüğü risk değerlendirmeleri de ayrıntılı deneysel ve analitik çalışmaları gerektirmektedir.

Ancak, ülkemizde %90'dan fazla nüfus deprem tehlikesi bulunan bölgelerde yaşamaktadır. Bunun yanı sıra 20 milyondan fazla yapı stoğu, bu mevcut yapı stoğunda yaklaşık 5 milyonu 1999 sonrası inşa edilmiştir⁶. Bu durum, olası bir depremde oluşabilecek can ve mal kayıplarının önlenmesi ve azaltılması yönünde özellikle kentsel yerleşimlerde mevcut yapı stoğunun hızlı ve kısa sürede incelenerek risk seviyelerinin araştırılması ve gereken önlemlerin alınması gerekliliğini ortaya koymaktadır. Özellikle deprem tehlikesine maruz kalma ihtimali yüksek yerleşimlerde risk oluşturabilecek binalar ile bu binaların bölgesel olarak risk dağılımının belirlenmesi, afet öncesinde gereken önlemlerin alınmasının yanı sıra afet sonrasında yerel yönetimlere doğru müdahale için bir kılavuz oluşturması açısından önem taşımaktadır.

Ancak, binaların tekil olarak yapısal risklerinin değerlendirilmesi, her binaya ilişkin elde edilecek detaylı veriler ile bunların modelleme ve detaylandırılmasını gerektirir. Böylece her binanın deprem performansı elde edilebilir. Ancak böylesi bir yöntemin çok sayıda binayı içeren tüm yapı stoğuna uygulanması zaman ve finansman açısından

¹ Gül Yücel, Görün Arun, “Mevcut Yerleşimlerin Deprem İçin Fiziksel ve Sosyal Etkilenebilirliğinin Belirlenmesi Avcılar Örneği”, *Megaron*, 5 (1), 2010, s. 23-32.

² Dilek Okuyucu, Gökçe Kaan Savaş, Burak Gedik, M. Fatih Şuşarlıoğlu, Tarık Kara, “Sokaktan Tarama Yöntemiyle Binaların Bölgesel Deprem Risk Dağılımının Belirlenmesi: Erzurum–Yenişehir Örneği”, *Fırat Üniv. Müh. Bil.*, 30 (1), 2018, s. 220.

³ ABYYHY, *Afet Bölgelerinde Yapılacak Yapılar Hakkında Yönetmelik*, 2 Eylül 1997 tarih ve 23098 sayılı Resmi Gazete, Ankara.

⁴ DBYBHY, *Deprem Bölgelerinde Yapılacak Binalar Hakkında Yönetmelik*, 16 Mart 2007 tarih ve 26454 sayılı Resmi Gazete, Ankara.

⁵ TBDY, *Türkiye Bina Deprem Yönetmeliği*, 18 Mart 2018 tarih ve 30364 Mükerrer sayılı Resmi Gazete, Ankara.

⁶ Dilek Okuyucu vd. a.g.e., s. 220.

neredeysen olanaksız görünmektedir^{7,8}. Bu nedenle ön değerlendirme amaçlı, hızlı risk analizi yöntemleri ve bölgesel çalışmalara ihtiyaç duyulmaktadır⁹.

Hızlı risk analiz yöntemlerinden biri olan “*Sokaktan tarama yöntemi*”, yerleşimlerin mevcut yapı stoğunda bulunan binalar için sokaktan gözlenebilen bina parametrelerini kullanarak bir risk sıralaması yapmaya olanak sağlayan yöntemlerden biridir. Bunun için eğitilmiş gözlemcilerden yararlanılırken, gözlemcinin her bir bina için harcayacağı süre 10 dakikayı geçmemektedir. Gözlemciler tarafından sokaktan toplanan veriler, daha sonra değerlendirilmekte ve her bina için bir performans değeri ve buna bağlı bir risk skoru hesaplanmaktadır. Bu skorlar, binaların olası bir depremde beklenen performanslarına bağlı olarak risk düzeylerini belirlemede kullanılmaktadır¹⁰. Dolayısıyla “*Sokaktan tarama yöntemi*”, yerleşim yerlerindeki yapı stoğunun incelenebilmesinin ilk ve en önemli adımını oluşturmaktadır. Ancak bu yöntem istatistiksel olarak anlamlı sayıda bina ihtiva eden alanlarda uygulanabilirken, her bir bina üzerinden yapılan değerlendirme sonucunda risk skoru yüksek olarak belirlenen binaların “*İkinci Kademe Değerlendirme*” kapsamında daha detaylı incelemeye tabi tutulması önerilmektedir^{11,12}.

Bu çalışmada, aktif bir deprem kuşağı üzerinde bulunan ve tarihi süreçte deprem kaynaklı afetlere sıkça maruz kalan Erzincan kent yerleşimindeki yapı stoğu ve yapısal riskler ele alınmakta; mevcut yapı stoğu üzerinden sokaktan tarama yöntemiyle olası deprem tehlikesine göre riskli binalar tespit edilmektedir. Ancak kent yapı stoğundaki tüm yapıların zaman ve maliyet açısından incelenme zorluğu dikkate alınarak çalışma, Erzincan genel yapı stoğu değerlendirmesine örnek oluşturması amacıyla, Fatih Mahallesi ve bu bölgede yer alan betonarme konutlarla sınırlandırılmıştır.

Bu kapsamda; Fatih Mahallesindeki mevcut yapı stoğu incelenerek, alan üzerinden aşağıdaki sorulara yanıt aranmıştır.

- Binaların kat sayısı, kullanım amacı ve yapı türü açısından yüzde bazında dağılımları nasıldır?
- Deprem açısından riskli betonarme konutların yüzde bazında dağılımları nasıldır?
- Riskin oluşmasına neden olan yapısal parametrelerin yüzde bazında dağılımı nasıldır?

Bu sorulara verilecek cevaplarla çalışmanın temel amacı, hızlı tarama yöntemlerinden “*sokak taraması yöntemi*” kullanarak seçilen alanda konut tipi betonarme yapıları afet riski yönünden incelemek ve böylece mahalle ölçeğinde bir envanter

⁷ Özgür Özçelik, Türkyay Baran, Aydın Saatçi, İbrahim Serkan, Serap Kahraman, Can Girgin, “Balçova Ve Seferihisar İlçelerinde Gerçekleştirilen Yapı Stoğu Envanter Ve Deprem Güvenliği Ön Değerlendirmesi Projesi Sonuçları”, *TMMOB 2. İzmir Kent Sempozyumu*, 2013, s. 157

⁸ Ercan Işık, M. Hamidullah Özlük, “Tatvan Kentsel Yapı Stoğunun Değerlendirilmesi”, *IAAOJ, Scientific Science*, 2013,1(2), s.12.

⁹ Ali Gürbüz, Muhammed Tekin, “Performans Sıralaması Yöntemiyle Mevcut Binaların Bölgesel Deprem Risk Dağılımının Belirlenmesi”, *C.B.Ü. Fen Bilimleri Dergisi*, (11)1, 2015, s. 38.

¹⁰ Haluk Sucuoğlu, “Kentsel Yapı Stoklarında Deprem Risklerinin Sokaktan Tarama Yöntemi İle Belirlenmesi”, *Altıncı Ulusal Deprem Mühendisliği Konferansı*, İstanbul, 2007, s.267.

¹¹ Deprem Şurası, “Mevcut Yapıların incelenmesi ve Yapı Denetimi Komisyonu Raporu”, Deprem Şurası, Ankara, 2004, s. 30-50.

¹² Haluk Sucuoğlu, Ufuk Yazgan ve Ahmet Yakut, “A Screening Procedure for Seismic Risk Assessment in Urban Building Stocks”, *Earthquake Spectra* 23. 2007, s. 441- 458.

oluşturmaktır. Elde edilen bu envanterin, yerel nüfusun zarar görebilirliğini azaltmak üzere alınması gereken yapısal, sosyal, ekonomik ve çevresel önlemlerin yanı sıra kentsel dönüşüm çalışmalarına da bir temel oluşturması beklenmektedir. Ayrıca yerel yönetim tarafından yürütülecek afete hazırlık stratejileri ve planlamalarına veri oluşturmak, böylece kent yerleşiminde deprem kaynaklı afetlerin fiziksel, dolayısıyla ekonomik ve sosyal etkilerinin azaltılmasına katkıda bulunmak çalışmanın diğer alt amaçlarını oluşturmaktadır.

YÖNTEM

Çalışma, Çevre ve Şehircilik Bakanlığı tarafından hazırlanan “6306 sayılı Kanun’un Uygulama Yönetmeliği”¹³’nin “Riskli Yapıların Tespit Edilmesine İlişkin Esaslar başlıklı EK-2’de yer alan “Binaların Bölgesel Deprem Risk Dağılımını Belirlemek için Kullanılabilecek Basitleştirilmiş Yöntemler” başlıklı EK-A’ya göre yapılmıştır. Bu yönetmelikle önerilen yöntem, bir sokak tarama yöntemi olup, yerleşim bölgelerinde yer alan 1 ila 7 katlı betonarme binaların değerlendirilmesi için kullanılabilmekte ve binalarda deprem performansını olumsuz etkileyecek parametrelerin belirlenmesi prensibine dayanmaktadır.

Söz konusu yöntemle ilişkin uygulama adımları ise şöyledir:

1. Çalışmanın yapılacağı bölgenin belirlenmesi,
2. Seçilen bölgedeki binalara ilişkin verilerin saha çalışması ile elde edilmesi,
3. Elde edilen verilere göre her binaya yönelik “bina performans puanı”nın hesaplanması,
4. Hesaplanan performans puanları üzerinden risk sınıflarının dağıtılması ve binaların tekil olarak risk durumlarının belirlenmesi,
5. Risk durumlarına göre binaların bölgesel dağılımının ortaya konulmasıdır.

Çalışma Bölgesinin belirlenmesi

Çalışmada araştırma alanını Erzincan kent merkezinde yer alan Fatih Mahallesi oluşturmaktadır. Alanın %93’lük kısmını konut amaçlı kullanılan yapılar oluştururken, %7’lik kısım ticari, eğitim ve diğer yapı türlerinden oluşmaktadır.

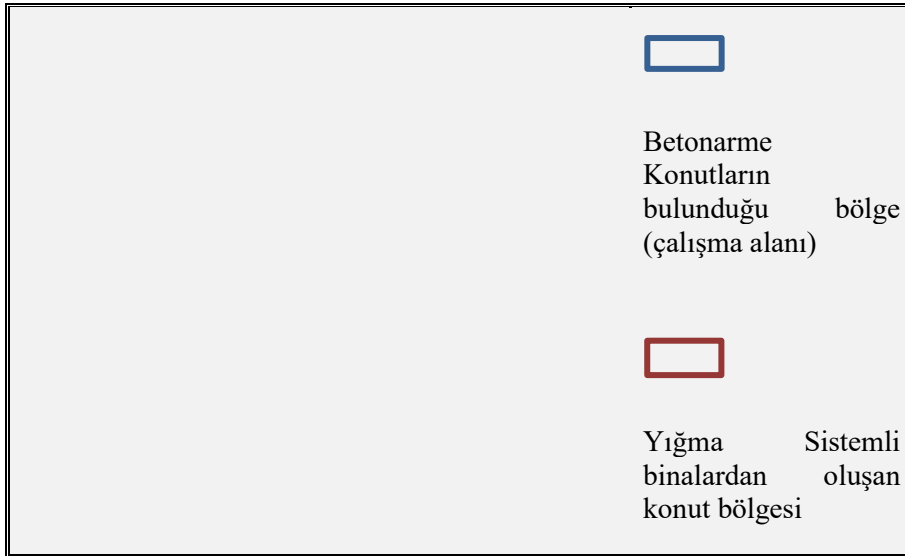

¹³ 6306 sayılı Kanunun Uygulama Yönetmeliği, 15/12/2012 tarihli ve 28498 sayılı Resmî Gazete, Ankara.

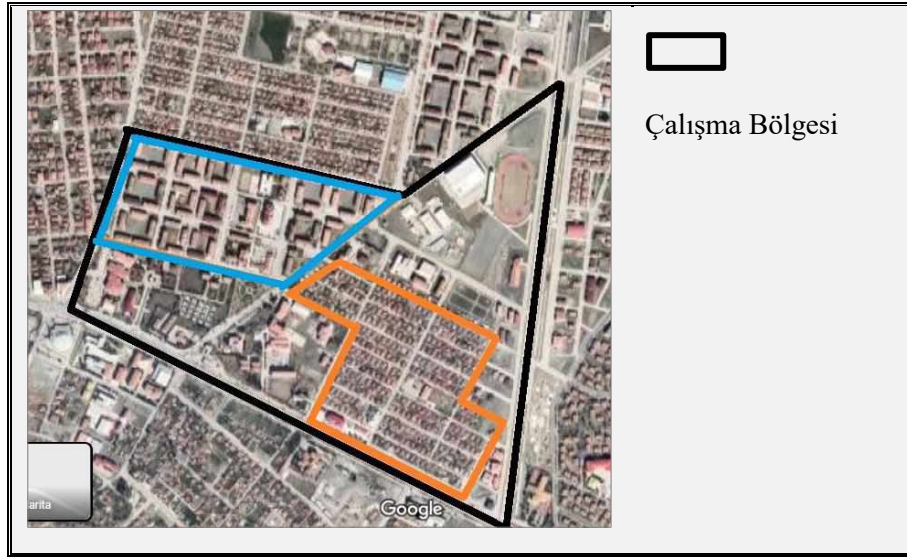

Şekil 1. Fatih mahallesi uydu görüntüsü

Alanın temel seçilme gerekçesi, 13 Mart 1992 depremi sonrası hasar raporlarına göre¹⁴ can kayıpları ile fiziki çevresinde oluşan yapısal hasarlarla afetten en fazla etkilenen bölgelerinden birini oluşturmasıdır.



Resim 1. 1992 depremi sonrası Fatih mahallesinde hasar alan binalar

ODTÜ İnşaat Mühendisliği Bölümünde yürütülen projeye¹⁵ göre deprem sonrası bölgedeki betonarme konutların %44.7'si orta ve ağır hasar görürken, hasar gören bu yapılar betonarme çerçeve sistemden oluşmaktadır. Günümüzde ise söz konusu alanda 479 adet konut amaçlı kullanılan bina bulunmaktadır. Bunların %28'i (132 adet) betonarme taşıyıcı sistemden oluşurken, %72'si (347 adet) yığma sistemlidir. Yığma yapılar tek katlı ve ayrık düzen, betonarme yapılar ise az katlı ve blok düzenden oluşmaktadır. Bu kapsamda çalışmada 132 adet konut amaçlı kullanılan betonarme bina, sokaktan tarama yöntemiyle incelenmiştir. Çalışmaya konu olan bazı betonarme binalar Resim 2'de gösterilmiştir.

¹⁴ Betül Sayın Şengezer, "13 Mart 1992 Erzurum Kentinde Meydana Gelen Hasarın Mahallelere Göre İrdelenmesi", 2. Ulusal Deprem Mühendisliği Konferansı, *Kongre Sempozyum Bildiriler Kitabı*, 1993, s. 409. 395-403.

¹⁵ Ayşegül Askan Gündoğan, Michael Asten, Altuğ Erberik, Cenk Erkmen, Shaghayegh Karırmzadeh, Nazan Kılıç, Fatma Nurten Şişman, Ahmet Yakut, "Erzurum'da Olası Deprem Hasarlarının Belirlenmesi", Proje No: TUJJB-UDP-01-02, *Türkiye Ulusal Jeodezi ve Jeofizik Birliği Ulusal Deprem Programı*, Ankara, 2015, s.114



Resim 2. Çalışma alanındaki örnek betonarme binalar
Saha Çalışması ile Verilerin Toplanması

Sokak taraması yöntemi ile yapılacak saha çalışmasında verilerin toplanması için, “6306 sayılı Kanun’un Uygulama Yönetmeliği” kapsamındaki Ek- A’ da önerilen anket formundan (şekil 2) yararlanılmıştır.

Anket No:

BİNA KÜNYESİ		BİNA KODU:
ADRES BİLGİLERİ		FOTOĞRAF
Mahalle		
Cadde/ Sokak		
Kapı No /Bina Adı		
TAPU KAYIT BİLGİLERİ		
Ada / Pafta / Parsel		
KAT BİLGİLERİ		
Bodrum Kat Adedi		
Kat adedi (zemin+normal+çatı dahil)		

KENT BİLGİ SİSTEMİ		
Coğrafi Koordinatları (E/B)		

ZEMİN ÖZELLİKLERİ	
Bulunduğu deprem bölgesi	
<input type="checkbox"/> I. Derece Deprem Bölgesi <input type="checkbox"/> II. Derece Deprem Bölgesi <input type="checkbox"/> III. Derece Deprem Bölgesi <input type="checkbox"/> IV. Derece Deprem Bölgesi	
Zemin Türü	<input type="checkbox"/> ZA <input type="checkbox"/> ZB <input type="checkbox"/> ZC <input type="checkbox"/> ZD <input type="checkbox"/> ZE

BİNA ÖZELLİKLERİ	
Bina Yaşı	
<input type="checkbox"/> 1-10 Yıl <input type="checkbox"/> 11-15 Yıl <input type="checkbox"/> 16-20 Yıl <input type="checkbox"/> 26-30 Yıl <input type="checkbox"/> 31 Yılda fazla	
Serbest Kat Adedi	
<input type="checkbox"/> 2 Kat <input type="checkbox"/> 3 Kat <input type="checkbox"/> 4 Kat <input type="checkbox"/> 5 Kat <input type="checkbox"/> 6 Kat <input type="checkbox"/> 7 Kat	
Bina Kullanım Türü	
<input type="checkbox"/> Konut <input type="checkbox"/> Konut+Ticaret <input type="checkbox"/> Ticaret <input type="checkbox"/> Sanayi <input type="checkbox"/> Kamu <input type="checkbox"/> Metruk	

BİNA TEKNİK ÖZELLİKLERİ	
Taşıyıcı Sistem tipi	<input type="checkbox"/> B.A. Çerçeve <input type="checkbox"/> B.A. Çerçeve+ Perde
Plan Geometrisi	<input type="checkbox"/> Kare, Dikdörtgen <input type="checkbox"/> T, L, U Biçimi <input type="checkbox"/> Diğer
Yapı Nizamı	<input type="checkbox"/> Ayrık <input type="checkbox"/> Bitişik <input type="checkbox"/> Blok
Bitişik Bina ile Döşeme Seviyeleri	<input type="checkbox"/> Ayrık <input type="checkbox"/> Farklı

Ağır Çıkmalar	<input type="checkbox"/> Var	<input type="checkbox"/> Yok	
Zayıf/Yumuşak kat	<input type="checkbox"/> Var	<input type="checkbox"/> Yok	
Kısa Kolon	<input type="checkbox"/> Var	<input type="checkbox"/> Yok	
Taşıyıcı Sistemde Düşeyde Düzensizlik	<input type="checkbox"/> Var	<input type="checkbox"/> Yok	
Planda düzensizlik	<input type="checkbox"/> Var	<input type="checkbox"/> Yok	
Kat Konsolu (Kapalı Çıkma)	<input type="checkbox"/> Var	<input type="checkbox"/> Yok	
Tabii Zemin Eğimi	<input type="checkbox"/> Düz	<input type="checkbox"/> Eğimli (Eğim>30°)	
Deprem Hasar Durumu	<input type="checkbox"/> Var	<input type="checkbox"/> Yok	
Güçlendirme (Deprem Hasarı Durumunda)	<input type="checkbox"/> Var	<input type="checkbox"/> Yok	
Gözle Görünen Kalite	<input type="checkbox"/> İyi	<input type="checkbox"/> Orta	<input type="checkbox"/> Kötü

Şekil 2. Veri toplama formu

Anket formunda yer alan yapısal parametrelere ilişkin veriler ise sahada yerinde gözlem tekniği ile elde edilmiştir. Gözlem yoluyla belirlenemeyecek veriler (imar planı, binanın künyesi) ise Erzincan Belediyesi İmar Müdürlüğü veri tabanından sağlanmıştır. Bu kapsamda kullanılan anket formları ile binalar aşağıdaki parametreler dikkate alınarak incelenmiştir:

- Deprem tehlike bölgeleri
- Yapısal sistem türü
- Kat adedi
- Kısa kolon etkisi
- Ağır çıkmalar
- Yumuşak kat/zayıf kat
- Planda düzensizlik/burulma etkisi
- Düşeyde düzensizlik
- Yapı nizamı/bitişik binalarla döşeme seviyeleri
- Bina görsel kalitesi
- Tabii zemin eğimi

Bina Performans Puanı Hesabı

Her bir binaya ilişkin performans puanı aşağıdaki (1) nolu eşitlikle hesaplanmaktadır:

$$PP = TP + \sum_{i=1}^n O_i * OP_i + YS P \quad (1)$$

Bu eşitliğe göre; PP performans puanı, TP taban puanı, O_i olumsuzluk parametre değeri, OP_i olumsuzluk parametre puanı, YSP ise yapısal sistem puanı olarak tarif edilmektedir. Sonuçta elde edilen performans puanı ne kadar düşük ise binanın riski o kadar yüksek olmaktadır.

Yapı değerlendirmesi yapılırken öncelikle yapının bulunduğu bölgenin depremselliği ve yapının bulunduğu zemin türüne göre deprem tehlike bölgesi belirlenmektedir. Kısa periyot spektral ivme katsayısı ve zemin durumuna göre deprem tehlike bölgeleri Tablo 1'de verilmiştir.

Tablo 1. Deprem tehlike bölgeleri

Tehlike Bölgesi	S_{DS}^*	Zemin sınıfı
I	$S_{DS} \geq 1.0$	ZC/ZD/ZE
II	$S_{DS} \geq 1.0$ $1.0 \geq S_{DS} \geq 0.75$	ZB/ZC /ZD/ZE
III	$1.0 \geq S_{DS} \geq 0.75$ $0.75 \geq S_{DS} \geq 0.50$	ZA/ZB ZC/ZD/ZE
IV	$0.75 \geq S_{DS} \geq 0.50$ $0.50 \geq S_{DS}$	ZA/ZB Tüm Zeminler

* S_{DS} : Kısa periyot spektral ivme katsayısı

Taban Puanı (TP) ve Yapısal Sistem Puanı (YSP); binanın bulunduğu tehlike bölgesi, kat adedi ve yapısal sisteme göre elde edilmektedir. Buna göre taşıyıcı sistem türünün etkisi olumlu puan olarak dikkate alınmaktadır. Tablo 2'de görüldüğü gibi betonarme çerçeve (BAÇ) sistemden oluşan binalar için herhangi bir ilave puan verilmezken, betonarme çerçeveli perde sistemden oluşan binalara olumlu parametre puanı verilmektedir.

Tablo 2. Taban ve yapısal sistem puanı tablosu

Toplam Kat Sayısı	Taban Puanı (TP)				Yapısal Sistem Puanı(YSP)	
					Yapısal Sistem	
	Tehlike Bölgesi				BAÇ*	BAÇP**
	I	II	III	IV		
1 ve 2	90	120	160	195	0	100
3	80	100	140	170	0	85

4	70	90	130	160	0	75
5	60	80	110	135	0	65
6 ve 7	50	65	90	110	0	55

* BAÇ: Betonarme çerçeve, ** BAÇP: Betonarme çerçeve-perde

Yapı kusurları olarak tanımlanan parametrelerde (O_i) ise Tablo 3'teki değerlendirmeler esas alınmaktadır. Buna göre, görünen kalite tespiti "iyi", "orta" ve "kötü" şeklinde yapılırken, olumsuzluk parametre değeri (O_i) "iyi" olma durumunda 0, "orta" 1, "kötü" ise 2 alınmaktadır. Diğer parametrelerin tespiti ise "var" ve "yok" şeklinde yapılmaktadır. Bu tespitlere karşılık gelen olumsuzluk parametre değeri (O_i) "var" durumunda 1, "yok" durumunda ise 0 alınmaktadır.

Tablo 3. Olumsuzluk parametre değerleri (O_i)

Olumsuzluk parametre no	Olumsuzluk parametresi	Durum 1		Durum 2	
		Parametre tespiti	Parametre değeri	Parametre tespiti	Parametre değeri
1	Görünen kalite	İyi	0	Orta(kötü)	1(2)
2	Yumuşak kat	Yok	0	Var	1
3	Düşeyde düzensizlik	Yok	0	Var	1
4	Ağır çıkma	Yok	0	Var	1
5	Planda düzensizlik	Yok	0	Var	1
6	Kısa kolon	Yok	0	Var	1
7	Yapı nizamı	Ayrık	0	Bitişik/köşe de bitişik	1
8	Tabii zemin eğimi	Yok	0	Var	1

Yapıda bulunan toplam kat adedine göre her bir olumsuzluk katsayısı olumsuzluk parametre puanı ile çarpıldıktan sonra bu değerlerin toplamı yapıdaki olumsuzlukların toplam puanını oluşturmaktadır (Tablo 4).

Tablo 4. Olumsuzluk parametre puan (OP_i) tablosu

Kat		Ağır	Kat seviyesi/				Tabii
-----	--	------	---------------	--	--	--	-------

sayısı	Yumuşak kat	Görün kalite	çıkma	bağımsız bina durumu				Düşeyde düzensizlik	Planda düzensizlik /burulma	Kısa kolon	zemin etkisi
				Aynı		Farklı					
				Orta	Kenar	Orta	Kenar				
1,2	-10	-10	-10	0	-10	-5	-15	-5	-5	-5	-3
3	-20	-10	-20	0	-10	-5	-15	-10	-10	-5	-3
4	-30	-15	-30	0	-10	-5	-15	-15	-10	-5	-3
5	-30	-25	-30	0	-10	-5	-15	-15	-10	-5	-3
6,7	-30	-30	-30	0	-10	-5	-15	-15	-10	-5	-3

Risk Sınıflarının Belirlenmesi

Çalışmada, Erzincan Fatih Mahallesi yapı stoğunda bulunan 132 binanın performans skoru Tablo 4'deki katsayıların Denklem (1)'e uygulanması ile hesaplanırken, risk sınıflarının belirlenmesinde Okuyucu vd.¹⁶ tarafından geliştirilen bina performans puan aralıklarından yararlanılmıştır (Tablo 5). Buna göre risk sınıfları; yüksek riskli, orta derece riskli, düşük riskli, güvenli ve çok güvenli olmak üzere 5 gruba ayrılmaktadır (Tablo 5). Bina performans puan aralığına göre her binanın risk sınıfı belirlenmektedir.

Tablo 5. Bina performans puanlarına göre binaların risk grupları

Bina performans puan aralığı	Risk sınıfı
10' dan az	Yüksek riskli
11 - 60	Orta derece riskli
61 – 105	Düşük riskli
106 – 155	Güvenli
156' dan fazla	Çok güvenli

BULGULAR

Genel Değerlendirme

Bu bölümde incelenen bölgede yer alan mevcut binalara ilişkin istatistiki veriler değerlendirilmiştir. Buna göre bölge, Erzincan belediyesi tarafından belirlenen jeoloji etüt raporu ve AFAD verilerine göre I. Derece tehlike bölgesinde yer almaktadır.

¹⁶ Dilek Okuyucu vd. a.g.e, s.220

Bina yaşları açısından bölge değerlendirildiğinde 1-10 yıl arası 9 bina, 11-15 yıl arası 18 bina, 16-20 yıl arası 46 bina, 26-30 yıl arası 59 bina olduğu tespit edilmiştir. 21-25 yıl arası binaya ise rastlanmamıştır.

Bu rakamsal verilere göre incelenen binaların, %45'lik oranını 26-30 yıl aralığındaki binalar, %7'lik oranını ise 1-10 yıl yaş üstü binalar oluşturmaktadır (Şekil 2). Binaların yaşlarına göre bölgedeki dağılımını gösteren plan, şekil 3'de verilmiştir.

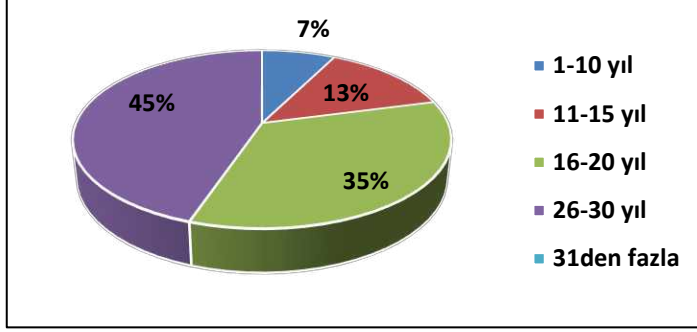

Şekil 2. Bina yaşına göre binaların oranı

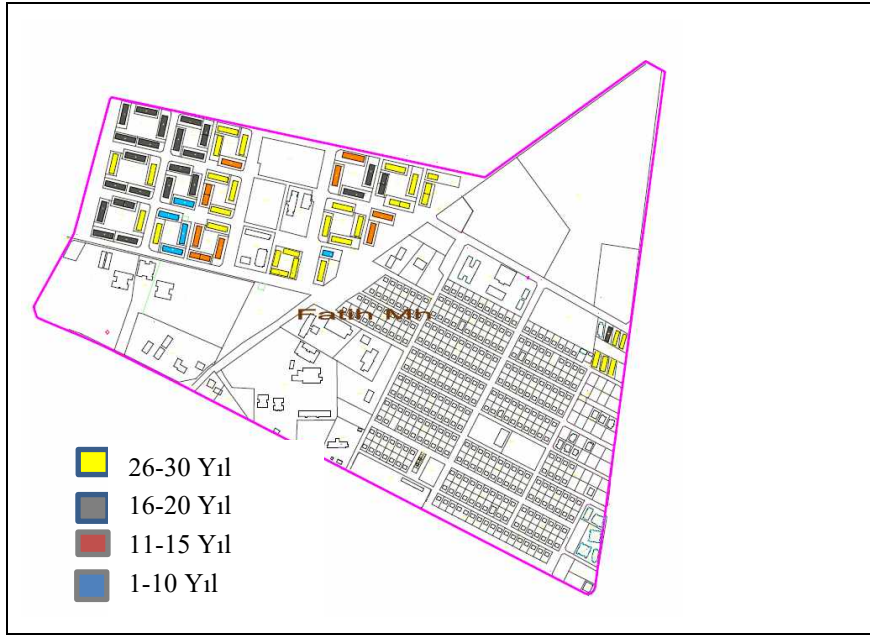

Şekil 3. Çalışma alanındaki binaların yaşlarına göre dağılımı

Araştırma alanındaki betonarme binalar kat sayısı (bodrum kat dahil) ve nizam durumu bakımından incelendiğinde % 69'unun 5 katlı, %31'inin ise 4 katlı olduğu (Şekil 3); %97'sinin blok nizam, %3'ünün de ayrı nizamda olduğu görülmüştür. Bölgede bitişik düzende bina yer almamaktadır (Şekil 4).

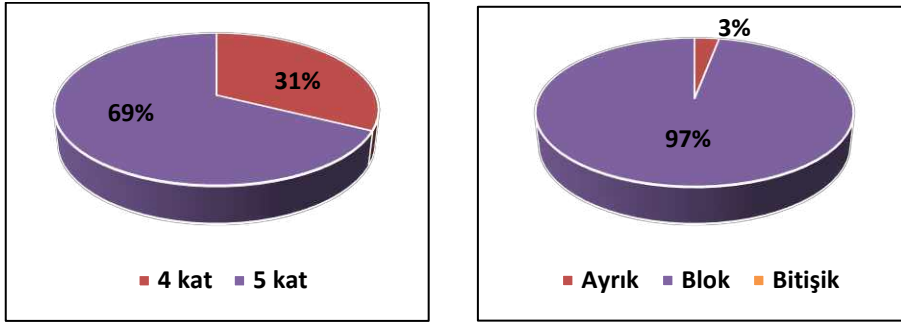

Şekil 3. Binaların kat adedine göre dağılımı **Şekil 4.** Binaların düzene göre dağılımı

Taşıyıcı sistem türü olarak bölge incelendiğinde 63 adet binanın betonarme çerçeveli perde sistemden, 69 binanın ise betonarme çerçeve sistemden inşa edildiği tespit edilmiştir. Buna göre taşıyıcı sistem türüne göre binaların bölgedeki dağılımı şekil 5’de görüldüğü gibidir.

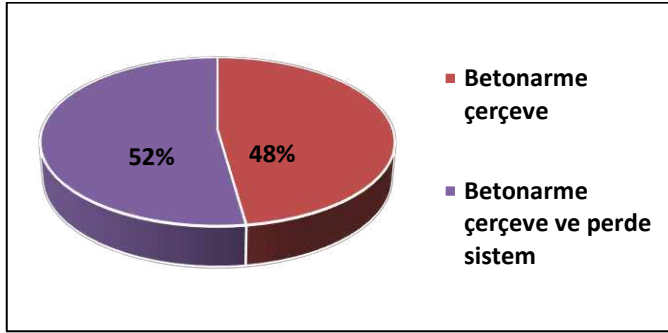

Şekil 5. Binaların taşıyıcı sistemine göre dağılımı

Binalarda olumsuzluk parametreleri olarak incelenen ağır çıkma, kısa kolon ve yumuşak kata ilişkin veriler incelendiğinde alanda yumuşak kata rastlanmamışken ağır çıkma ve kısa kolonlar dikkati çekmektedir. Alanda incelenen binalardan, 69 binada ağır çıkma varken 63 binada ağır çıkmanın olmadığı görülmüştür. Ağır çıkmanın yüzde bazında dağılımı şekil 6’da görüldüğü gibidir. Kısa kolon açısından bakıldığında ise binaların %35’inde kısa kolon etkisine rastlanırken, %65’inde bu etkiden söz edilememektedir (Şekil 7).

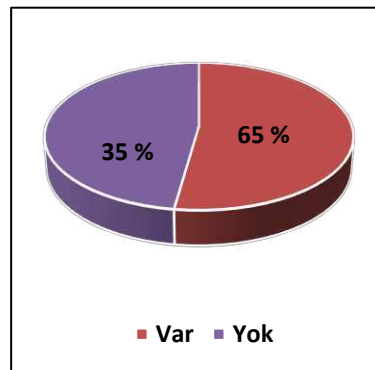
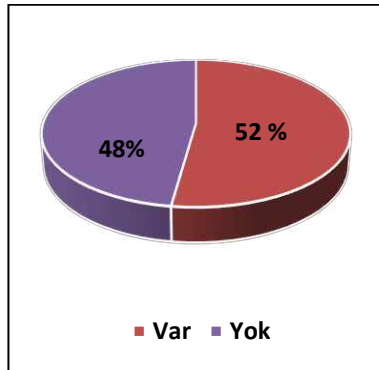

Şekil 6. Binaların konsol dağılımı

Şekil 7. Kısa kolon dağılımı

Bunların dışında planda ve düşeyde düzensizlik açısından bölge incelendiğinde planda düzensizlik görülmezken, düşeyde %48 oranında düzensizlik dikkati çekmektedir.

Görünen kalite bakımından yapılar incelendiğinde 59 binanın iyi, 73 binanın ise orta nitelikte olduğu tespit edilmiştir. Bu parametreye ilişkin yüzdeler dağılım şekil 8’de görüldüğü gibidir. Bir diğer olumsuzluk parametresi olan tabii zemin etkisi ise incelenen alanın eğimli olmaması nedeniyle söz konusu değildir.

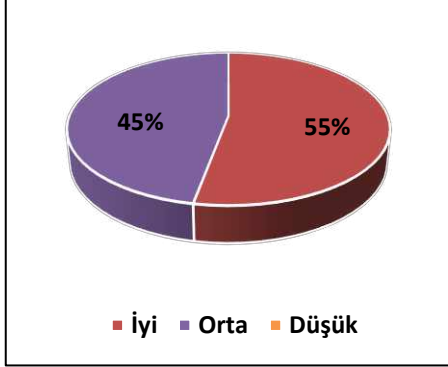

Şekil 8. Görünen kalite bakımından binaların dağılımı

Bina Risk Durumunun Değerlendirilmesi

Sokak taraması yöntemi ile Erzincan ili Fatih Mahallesi bölgesinde, 65’i blok olmak üzere toplam 132 betonarme bina için bina performans puan hesabı yapılmış; bina risk sınıfları belirlenmiştir.

Buna göre incelenen tüm binalarda, bina performans puanı en düşük 35, en yüksek 115 olarak hesaplanmıştır. Risk sıralaması açısından bakıldığında ise Tablo 6’da görüldüğü üzere 63 bina orta derece riskli, 56 bina düşük riskli, 13 bina ise güvenlidir.

Tablo 6. Bina performans puanlarına göre binaların risk grupları

Bina performans puan aralığı	Risk sınıfı	Bina Sayısı	Yüzde (%)
10’ dan az	Yüksek riskli	0	% 0
11 - 60	Orta derece riskli	63	% 48
61 – 105	Düşük riskli	56	% 42
106 – 155	Güvenli	13	% 10
156’ dan fazla	Çok güvenli	0	% 0

Binaların risk durumunun yüzde bazında dağılımı ise %48’i orta derecede riskli, %42’si düşük riskli, %10 ‘da güvenlidir (Şekil 9). Bölgede Yüksek riskli ve çok güvenli kategorisinde bina bulunmamaktadır.



Şekil 9. Binaların risk durumunun yüzde bazında dağılımları

Bu risk sıralamasına göre binaların bölgesel dağılımı ise şekil 9'da görüldüğü gibidir.

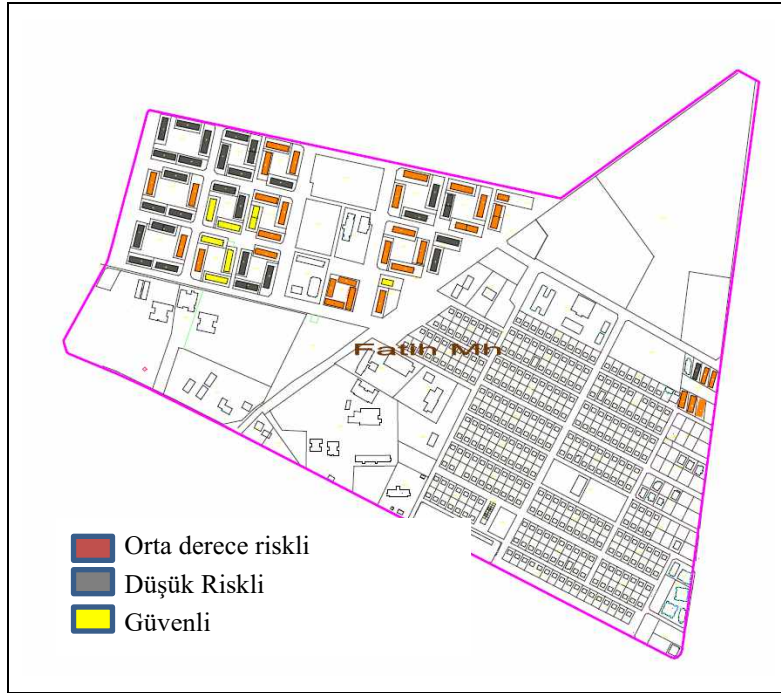

Şekil 9. Binaların risk durumuna göre bölgesel dağılımları

DEĞERLENDİRME VE SONUÇ

Bu çalışma ile sokak taraması yöntemi kullanılarak Erzincan ili Fatih Mahallesi sınırları içerisindeki betonarme konutların deprem risk durumları belirlenmiştir. Buna göre, incelenen bölgedeki binalar “orta dereceli riskli”, “düşük riskli” ve “güvenli” yapı grubunda sıralanırken, “yüksek riskli” ve “çok güvenli” yapı grubu görülmemiştir.

Alanda “orta derecede riskli” yapı grubu çoğunlukla 1992 Erzincan Depremi öncesinde inşa edilmiş, depremde hasar almış, deprem sonrası ise bir kısmının güçlendirildiği, 26-30 yaş aralığındaki binaları içermektedir “Düşük riskli” ve “Güvenli” olarak belirlenen yapı grubunu ise 1997 “Afet Bölgelerinde Yapılacak Yapılar Hakkında Yönetmelik” ile 2007 “Deprem Bölgelerinde Yapılacak Binalar Hakkında Yönetmelik” çerçevesinde inşa edilmiş yeni binalar oluşturmaktadır.

Değerlendirme yapılan bölgede bina performans puanını etkileyen en önemli olumsuzluk parametrelerden biri zemin kat ya da birinci kat düzeyindeki ağır çökmelerdir. Yerel yönetimin kentte bu yöndeki tasarım ve uygulamalara düzenleme getirmesi, risk düzeyinin azaltılması açısından olumlu sonuçlar doğuracaktır. Diğer taraftan alanda 1992 depremi öncesi inşa edilen binalarda perde duvarsız bodrum katlarından kaynaklı kısa kolon etkisi söz konusudur.

Fatih Mahallesinde uygulanan sokaktan tarama yöntemi ile elde edilen bu değerlendirme, I. Kademe değerlendirme olup, elbette kesin sonuç olarak dikkate alınmaz. Bunun için çalışma alanında orta risk grubunda bulunan, ancak 1992 yılı öncesi inşa edilmiş binaların, yıprandığı ve beraberinde ekonomik ömürlerini tamamlama aşamasında oldukları gerçeğinden de hareketle, II. Kademe değerlendirmeye tabi tutulması gerekmektedir. Aksi durumda 1992 depremi sonrası ortaya çıkan yıkım ve yapısal hasarların tekrarı kaçınılmaz olabilir.

Buradan hareketle, tek bir yerleşim bölgesindeki yapı stoğunu kapsayan bu çalışmanın genişletilerek Erzincan kentsel yerleşim alanlarının tamamında uygulanması ve risk durumuna göre bir bina envanterin oluşturulması, deprem tehlikesi yüksek Erzincan kentinde yürütülen risk azaltma çalışmaları açısından önem taşımaktadır. Bu kapsamda, çalışmanın, kentteki yapı stoğunun deprem tehlikesine karşı incelenmesi ve değerlendirilmesi yönünde belirlenecek stratejiler için bir temel oluşturması beklenmektedir.

KAYNAKLAR

- 6306 sayılı Kanunun Uygulama Yönetmeliği, 15/12/2012 tarihli ve 28498 sayılı Resmî Gazete, Ankara.
- ABYYHY, *Afet Bölgelerinde Yapılacak Yapılar Hakkında Yönetmelik*, 2 Eylül 1997 tarih ve 23098 sayılı Resmi Gazete, Ankara.
- DBYBHY, *Deprem Bölgelerinde Yapılacak Binalar Hakkında Yönetmelik*, 16 Mart 2007 tarih ve 26454 sayılı Resmi Gazete, Ankara.
- Deprem Şurası, “Mevcut Yapıların incelenmesi ve Yapı Denetimi Komisyonu Raporu”, Deprem Şurası, Ankara, 2004, s.30-50.
- Gündoğan Ayşegül Askan, Asten Michael, Erberik Altuğ, Erkmén Cenk, Karımzadeh Shaghayegh, Kılıç Nazan, Şişman Fatma Nurten, Yakut Ahmet, “Erzincan’da Olası Deprem Hasarlarının Belirlenmesi”, Proje No: TUJJB-UDP-01-02, *Türkiye Ulusal Jeodezi ve Jeofizik Birliđi Ulusal Deprem Programı*, Ankara, 2015, s.114
- Gürbüz Ali, Tekin Muhammed, “Performans Sıralaması Yöntemiyle Mevcut Binaların Bölgesel Deprem Risk Dağılımının Belirlenmesi”, *C.B.Ü. Fen Bilimleri Dergisi*, 2015, (11)1, s. 37-48.
- Işık Ercan, Özlük M. Hamidullah, “Tatvan Kentsel Yapı Stoğunun Deđerlendirilmesi”, *IAAOJ, Scientific Science*, 2013,1(2), s. 8-21.
- Okuyucu Dilek, Savaş Gökçe Kaan, Gedik Burak, Şuşarlıođlu M. Fatih, Kara Tarık, “Sokaktan Tarama Yöntemiyle Binaların Bölgesel Deprem Risk Dağılımının Belirlenmesi: Erzurum–Yenişehir Örneđi”, *Fırat Üniv. Müh. Bil. Dergisi*, 30 (1), 2018. s. 219-231
- Özçelik Özgür, Baran Türkay, Saatçi Aydın, Serkan İbrahim, Kahraman Serap, Girgin Can, “Balçova ve Seferihisar İlçelerinde Gerçekleştirilen Yapı Stođu Envanter ve Deprem Güvenliđi Ön Deđerlendirmesi Projesi Sonuçları”, *TMMOB 2. İzmir Kent Sempozyumu*, 2013, s. 157-167.
- Sucuođlu Haluk, “Kentsel Yapı Stoklarında Deprem Risklerinin Sokaktan Tarama Yöntemi İle Belirlenmesi”, *Altuncu Ulusal Deprem Mühendisliđi Konferansı*, İstanbul, 2007, s.267-284.
- Sucuođlu Haluk, Yazgan Ufuk ve Yakut Ahmet, “A Screening Procedure for Seismic Risk Assessment in Urban Building Stocks”, *Earthquake Spectra* 23. 2007, s. 441- 458.
- Şengezer Betül Sayın, “13 Mart 1992 Erzincan Kentinde Meydana Gelen Hasarın Mahallelere Gore İrdelenmesi”, 2 . Ulusal Deprem Mühendisliđi Konferansı, *Kongre Sempozyum Bildiriler Kitabı*, 1993, s. 395-403
- TBDY, *Türkiye Bina Deprem Yönetmeliđi*, 18 Mart 2018 tarih ve 30364 Mükerrer sayılı Resmi Gazete, Ankara.
- Yücel Gül, Arun Görün, “Mevcut Yerleşimlerin Deprem İçin Fiziksel ve Sosyal Etkilenebilirliđinin Belirlenmesi Avcılar örneđi”, *Megaron*, 2010, 5 (1), s. 23-32

ERZİNCANIN TARİHİ MESELELERİ ARAP VE FARS KAYNAKLARINDA

*Araş İFTİHARİ**

Özet

Erzincan şehri ve çevresi eski zamanlardan günümüze kadar zengin tarih ve kültüre sahip olmuştur. Erzincan şehri milattan önceki dönemlerden başlayarak Hurri-Mitannilerin, Hititlerin, Urartuların ve İskender'in hâkimiyetine dâhil olduğu tarihsel belgelere kaydedilir. Tarihsel kaynaklarda Erzincan vilayetinin milattan sonra uzun zaman Partlar, Romalılar, Pantusular ve başka küçük halkların mücadele mekânı olduğu kayda alınmıştır.

Müslümanların Erzincan gelişi 638 yılına tesadüf eder. Sonralar bu bölge 1048 yılından itibaren Türklerin kontrollü altına geçti. Erzincan toprakları Selçukların, Moğolların, Karakoyunluların, Akkoyunluların ve Safevilerin sınırlarına dâhil olduğu zamanlar maceralı, mücadeleli ve zengin tarih yaşamıştır. 1500 yılında Şah İsmail Safevi Erzincan'a gitmiş ve oradaki müritleri ile görüşler yapmıştır. Erzincan ve çevresi 1514 yılında Çaldıran savaşı döneminde Osmanlı hâkimiyetine girmiştir. Erzincan tarihinde en önemli zamanlar bölgenin 500 yıllık Osmanlı hâkimiyeti döneminde yaşadığı siyasal, ekonomik, mimari ve edebi hayatı ile ilgili olaylar olmuştur. Erzincan Vilayeti Türkiye Cumhuriyeti kurulduktan sonra da öz hızlı gelişmesini devam ettirmiştir.

Bu araştırmada Arap ve Fars dilli kaynaklarda Erzincan tarihi hakkında yazılmış önemli tarihsel meseleler incelenmiştir. Reşidüddinin "Cami üt-tevarih", Kazvininin "Asar ül-bilad", Ebül Fidanın "Takvim ül-boldan" ve Müstevfinin "Nüzhetül-kulub" gibi çok önem taşıyan diğer eserler araştırmamız için oldukça faydalı olmuştur. Aynı zamanda makale yazılarken Türk tarihçileri Faruk Sumerin, Yaşar Yücelin, Tahir Erdoğan Şahinin, İsmet Miroğlu'nun ve diğer araştırmacıların eserlerinden de faydalanmışık.

Açar sözcükler: Erzincan, Tarih, Kaynaklar, Arap, Fars, Doğu Anadolu.

GİRİŞ

Erzincanın tarihi ve coğrafyasına ait yazılmış orta çağ kaynaklarında bu şehir hakkında çeşitli bilgiler yer almaktadır. Bu kaynaklarda ve konuyla ilgili yayınlanmış kitaplarda yer alan bilgilerden belli olur ki, Erzincan şehri ve çevresi Anadolu bölgesinin siyasi, tarihi, stratejik önem taşıyan bölgelerden biri olmuştur. Özellikle, Erzincan arkeoloji tapıntılarıyla zengin olan bir bölgedir. Bu tapıntılardan belli olur ki, bu şehrin oldukça zengin kültürü ve eski tarihi mevcut olmuştur. Erzincan bölgesi millattan önce devletler arası mücadelelerde strateji mekanlardan biri olmuştur. Orta çağlar döneminde ve çağdaş tarihimizde de Doğu Anadolu'nun büyük siyasal, ekonomi ve kültürel merkezlerinden biri olmuştur.

Erzincanın tarihi ile ilgili bilgiler eski Yunan, Roma, Arap, Ermeni, Türk ve Fars kaynaklarında kısıtlı şekilde olsa da yer almaktadır. Bu kaynaklar içerisinde arap ve fars

* Doç. Dr., İran, Kereç Azad üniversitesi, Siyasi Bilimler Fakültesi ve Azerbaycan Milli Bilimler Akademisi, Tarih Enstitüsü, arashftekhari@yahoo.com

dilli kaynaklar ve eserler büyük önem taşıyorlar. Çünkü bin yıl boyu Doğu Anadolu'nun ve Erzincan'ın zengin tarihi ile alakalı olan çeşitli bilgiler şu kaynaklarda yer almıştır. Erzincan'ın tarihine, coğrafyasına, kültürüne, ahalisine, ticari meselelerine, manevi ve dini hayatına ait çeşitli bilgilerin yer aldığı bu kaynaklar özellikleri ile seçilir.

Bu kaynaklar sırasında olan Yakut Hamevinin “Mücem ül-buldan”, Zekeriyeye Kazvininin “Asar ül-bilad”, Raşideddinin “Cami üt-tevarih”, “Ebulfidan'ın “Takvim ül-buldan”, Müstövfinin “Nüzhet ül qulub”, İbn Batutenin “Seyahetname”, Esterabadinin “Bezm o rezm”, Hesên Bey Rum'unun “Ahsan üt-tevarih”, Ebubekr Tehraninin “Kitab-e Diyarbekriyye”, Şeref Han Bidlisinin “Şerefname”, Nasir Hosrov'un “Seyahatname”, Celaleddin Mehemmed Devaninin “Erzi-e sipah-e Uzun Hasan”, Mirhondun “Hebib üs-seyr”, Celalzadenin “Selimname” ve diğer kaynaklarda oldukça değerli bilgiler vardır. Özellikle de Erzincan tarihi hakkında meşhur Türk tarihçileri ve seyyahları Evliya Çelebinin “Seyahatnamesinde” ve Katip Çelebinin “Cahannüma” eserlerinde de geniş bilgiler yer almaktadır. Gösterilen bu kaynaklarda Erzincan tarihinin Selçuklu, Teymuri, Safevi Osmanlı dönemine ait olan siyasi, ekonomik, kültürel hayatla ilgili bilgiler toplanmıştır.

1.1. Arap kaynaklarında Erzincan

Arap kaynaklarında Erzincan şehrinin esasen coğrafyasına, ahalisine ve hangi vilayette yerleştiğine ait bilgiler vardır. Bu kaynakların bir çokunda Erzincan'ın Doğu Anadolu'nun Ermeniye adlı vilayetinde yerleştiği ve ahalisinin çoğunluğunun nesrani olduğu kaydedilir. Lakin o kaynaklarda nesranilerin etnik kimliği, yerleşim yerleri ve nüfus sayısı açıklanmıyor.

XIII yüzyılın tarihçisi Yakut Hamevi “Mücem ül buldan” eserinde şu ifadeleri bırakmıştır: “... O bölgenin ismi Erzenkan adlanır. Ora güzeldir, Ermeniye biladındandır, Rum ve Hilat arasındadır, Erzenkan Rum ülkesine yakındır, ahalisinin çoğunluğu Hristiyan'dır, orada müslümanlar yaşıyor ve onlar aristokrat ahalidir” (5, s. 150). Yakut Hamevi oranın küçük sayıda Ermeni ahalisini nezere alarak yazır ki, “Ermeniler arasında içki içmek ve fuhuşluk açık aşikar yayılmıştır” (5, s. 150).

X. yüzyılın kaynağı olan Farsça yazılmış meşhur “Hudud el alem” coğrafi eserinde ise Erzincan hakkında verilen bilgide bu bölgenin Ermeniye olduğu kaydedilmiştir.

Tarihçi Ebül Fida “Takvim ül buldan” eserinde özünden önce tarihçilerin eserlerine istinad ederek, Azerbaycan, Aran ve Ermeniye vilayetlerinin şehirlerinin hepsini bir yerde göstermiştir. Ebül Fida İbn Seyidin rivayetine göre Erzincan'ı Muş, Malazgert, Bitlis, Hialat ve Erciş şehirlerin civarında olduğunu kayd eder ve oranın Ermeniyenin 5-ci iklimi adlandırır (3, s. 392).

Ebül Fida eserinin başka yerinde yazır ki, “İbn Seidin kitabında söylenir ki, Erzincan Sivas ile Erzen el - Rum arasındadır ve onların arası 40 fersahtır. Erzen ile Erzincan arasındaki yol zengin otlaklardır (3, s. 393).

Arap seyyahı İbn Batuta öz seyahatnamesinde yazır ki, “Oradan Irak krallığının şehri olan Erzincana gittim. Şehir ahalisinin çoğunluğu Hristiyan'dır ve şehrin müslümanları Türkçe konuşuyorlar. Temiz bazarı vardır ve orada kaliteli parçalar satılıyor. Orada mis madenleri vardır ve ondan özel kablalar yapılıyor. Erzincanda kardaş Nizam-üd-dinin evinde konaklandım. O şehrin kibarlarından ve büyüklerindedir. Onun Hanegahı meşhurdur (1, s. 361).

İbn Batuta'nın “Seyahatnamesi”nde Erzincanlı Şeyh Zahireddin Aceminin ehvalatı hakkında değerli bilgiler verilmiştir. İbn Batuta Qazi Camaleddin'in Şeyh Zahireddine

ihanetinden bahs ederek Şeyh Zahireddinin ölene kadar mühterem ve şerefli yaşadığını kayd etmiştir (1, s. 506).

1.2. Fars dilli kaynaklarda Erzincanın tarihi meseleleri

Fars dilli kaynaklarda esasen Anadolu topraklarında teymuriler, karakoyunlular, akkoyunlular ve safeviler ile osmanlı imperaturluğu arasında siyasi ve ekonomik ilişkilerden bahsediliyor.

Bu kaynakların en önemlilerinden biri Ebu Bekir Tahrani'nin "Kitabi Diyarbekriyya" (6) eseridir. Tahranini'nin kitabında Erzincan'ın adı merkezde durur, toplam 52 sayfada adı geçer ve Erzincanın tarihi meselelerinden bahsediliyor. Ebu Bekir Tahrani Cahanşahın oğlu Muhammet Mirza'nın vâ Uzun Hasanın sarayında çalışmıştır. O sebebden dövrünün ahvalatlarını yakından izlemiştir. Ebu Bekir Tahrani'nin kitabından Kazi Ehmed Kaffari, Hasan Bey Rumlu ve Şeyh Ahmed Efendi gibi tarihçilerin eserlerinden yararlanmıştır.

Fars dilli kaynaklardan biri de Hasan Bey Rumlunun "Ahsenüt Tevarih" kitabıdır. Kitabın toplam 16 sayfasında Erzincanın adı çekilmiş ve Erzincana ait değerli tarihsel bilgiler yer almıştır. Kitabın 54-cü sayfasında İsmayıl Mirzenin (Şah İsmayıl) 13 yaşında olarken Sarıkayada ahali korkuya salan bir ayını öldürmesi ve oradan Erzincana geldiği hakkında ifade bırakılmıştır. (7, s. 54). Akkoyunlu hükümdarı Elvent Mirza ile döyüşden sonra Elventin Erzincana kaçtığı ve oradan çoşun topladığı, 908-ci yıl Elventin Erzincandan Azerbaycana yürüşü, İsmailin onu takip etmesi ve Elventin Bağdata kaçması kimi tarihsel olaylardan bahsediliyor (7, s. 84-89).

Ahsenüt Tevarih kitabında Sultan Bayazıt döneminde Erzincanda Sinan Paşanın 1500 kişinin öldürülme hadisesinden bahsedilir. Bu ihanete karşı Sultan Bayazıtın Erzincana geldiği ve Selimi Trabzondan İstanbula çağırdığı olayını da naklediyor. (7, s. 176). Kitabın 188-ci sayfasında Nur Ali Halifenin Hareketi, Osmanlı Sultanının Erzincana 200 bin çoşun gönderdiği, Sultanın Şah İsmayıla mektub yazdığı ve İsmayılın döyüşe hazır olduğundan bahsediliyor.

Kitapta 921-ci yıl Trabzon hakimi Mustafa Cavuşun Erzincan hakimi Nur Ali Halife ile döyüşünden bahsediliyor. Mustafa Cavuş Erzincana yürüyerken, Nuri Ali Halife Mehmet Bey Uyğutoğlunun yardımı ile asker toplamış ve Çemişgezekte döyüşmüştür. Döyüşte Nur Ali Halife 800 kişilik ordu ile rumluların 10 bin kişilik orduya qarşı vuruşmuş ve çatışmada öldürülmüştür. Mehmet Bey Uyğutoğlu ise bu çatışmadan sonra kaşmıştır (7, s. 201). Ahsenüt Tevarih kitabında Erzincan tarihi tüm olayların merkezinde yer almıştır. Aynı zamanda bu kitapda Çaldıran savaşından da bahs ediliyor (7, s. 429-434).

Erzincan tarihi meselelerine ait fars dilli kaynaklardan İskender Bey Türkmanın yazdığı "Alam Aray-i Abbasi" eseri çok önem taşıyor. Şu eserde Erzincanın adı toplam 8 sayfada kayd edilmiştir. Kitapta İsmayıl Mirzenin Şirvana yürümek için Erzincana geliş ve Şamdan, Diyarbekirden, Sivasdan ve Bayburt'tan 4 bine kadar müridin toplandığı kayd edilmiştir (4, s. 27). Orada Elvend Mirzenin hezimate uğradığından da bahsediliyor. Kitapta Erzincan hakimi Nur Ali Halifenin Sultan Selime qarşı Senan Paşa ile dövüş olayı da kayd edilmiştir. Bu kitapta da Erzincanda ortaya çıkan tarihsel olaylar merkezde olarak, Çaldıran savaşı ve Şah İsmayılın yenilmesi kayd edilmiştir (4, s. 767).

Erzincanın tarihi meselelerine ait farca diger bir kaynak İbni Bibi el Müncemenin "Ehbari Selaceqeyi Rum" (2) eseridir. Esede Doğu Anadolunun ve Rum Selcuklarının hicri 588-ci yıldan 679-cu yılınadek tarihsel ve askeri olayları kayda alınmıştır. Kitap Selcuk sultanı Alaeddin Keykubattan bahseser. Bu kitabın asıl adı "El evamir ul elaiyye fi umur ul elaiyye" adlanır. Kitabın toplam 43 sayfasında Erzincanın adı çekiliyor ve önemli

olaylardan bahsedilir. Kitapta yukarıda adları çekilmiş eserlerde hatırlanan olaylardan da bahsediliyor.

Kitapta Erzincanın kültürel ve edebi tarihine ait değerli bilgiler yer almıştır. Örnek olarak İbni Bibi ziyaret ettiği Erzincanlı şair ve fazil Nizameddin Ahmed Erzincaninin ehvalatını ve eserlerini yad edir. İbni Bibi Nizameddin Ahmed Erzincaninin “Fethname” adlı şiir kitabının adını çekir. Bu kitapda yazılan şiirler Alaeddin Keykubad ile Harezmşah Celaleddinin döyüşlerine ve Keykubadın zaferine hesr edilmiştir (2, s. 27). Kitapta Erzincanın meliki Behram Şah bin Davut hakkında da değerli bilgiler verilmiştir (2, s. 67).

Son olarak hatırlatmak lazımdır ki, Erzincan şehri ve onun çevresi Anadolu'nun merkezinde yerleşiyi için orta çağın tarihsel olaylarının merkezinde dayanmıştır. Bu nedenle kaynakların çoğunda Erzincandan bahsediliyor. Bu şehrin siyasi, ekonomik durumu ve kültürel hayatından bahsediliyor.

KAYNAKÇA

1. ابن بطوطه. سفرنامه، ترجمه محمد علی موحدف جلد اول، چاپ ششم، 1376، 639 ص.
 2. ابن بی بی المنجمه. اخبار سلاجقه روم، با اهتمام محمد جواد مشکور، تهران، کتاب فروشی تهران، 1350، 597 ص.
 3. ابی الفدا. تقویم البلدان، باریس، دارالطباعة السلطانية، 1840، 539 ص.
 4. اسکندر بیک ترکمان. تاریخ عالم آرای عباسی، زیر نظر ایرج افشار، تهران، امیر کبیر، 1382، 1243 ص.
 5. الحموی یاقوت بن علی. معجم البلدان، دار صادر بیروت، 1997، 540 ص.
 6. تهرانی ابوبکر. کتاب دیاربکریه، تهران، طهوری، 1356، 639 ص.
 7. حسن بیگ روملو. احسن التواریخ، تصحیح عبدالحسین نوائی، تهران، انتشارات بابک، 1357، 807 ص.
- حمله بن ابی بکر مستوفی، نزهة القلوب، مصحح گای لیسترانج، تهران، اساطیر، 1389، 414 ص.
 همدانی رشیدالدین فضل الله، جامع التواریخ (تاریخ مبارک غازانی) چهار جلد، مصحح محمد روشن و مصطفی موسوی، تهران، مرکز پژوهشی میراث مکتوب، 1394، 2470 ص.

HISTORICAL ISSUES OF ERZINCAN İN ARABIC AND PERSIAN RESOURCES

By: Arash Iftikhari

Abstract: The Erzincan City and its environs have been rich in history from prehistoric times to the present day. The history events about Erzincan is recorded in historical documents that belonged to the reign of Hurri-Mitannis, Hittites, Urartians and Alexander from the 2nd millennium BC. Historical sources about the province of Erzincan indicate that for a long time after the Parthians, Romans, Pantus and other small states have been place of historical struggle.

This article is based on historical research methodology. In the article, we learn important historical issues written about the history of Erzincan in the main sources of Arabic and Persian languages. Among the sources will examine, we have worked on the most important books such as “Cami üt- tevarih”, Asar ül-bilad”, Takvim ül-boldan ” and the “ Nüzhetül-kulub”. We also benefited from the valuable works of Turkish historians for exampil Faruk Sumer, Yasar Yucel, Tahir Erdogan Sahin, Ismet Miroglu and Nutrition Darkot.

Key words: Erzincan, History, Resources, Arabic, Persian, Eastern Anatolia.

ERZİNCAN'DAN YOLU GEÇEN ÜÇ SANATÇI: CEMAL TOLLU, REFİK EPIKMAN, NEŞ'E ERDOK

Evren KAVUKCU*

Özet

Türk resim sanatına yön vermiş, günümüz Türk resminin oluşmasında önemli katkıları olan sanatçılardan en önemlilerinden üçü Cemal Tollu, Refik Epikman, Neş'e Erdok'tur. Bu üç sanatçının hayatlarının belli bir döneminde Erzincan'da bulunmaları üç sanatçı için de farklı etkilere ve öneme sahiptir. Erzincan'ın bu sanatçıların hayatların da önemli izler bırakması, Türk resminin önemli kimlikleri olan bu sanatçıların eserlerinde de yer almasını sağlamaktadır. Biri için şehrin yaşadığı deprem(yıkım), diğerinin sanata başlamasına ve sanatçı kimliği elde etmesinin yolunu açmasına, bir diğeri için ise meslek hayatının başlangıç noktasını oluşturmuştur. Birbirleri ile kısmen ilintili bu üç ressam tamamen farklı amaçlar ve olanaklar ile şehirde bulunmuş, Erzincan tarihindeki yerlerini almışlardır.

Anahtar Kelimeler: *Erzincan, Ressam, Cemal Tollu, Refik Epikman, Neş'e Erdok*

Abstract

Cemal Tollu, Refik Epikman and Neş'e Erdok are among the most important artists who have given direction to Turkish painting and contributed to the formation of contemporary Turkish painting. The presence of these three artists in Erzincan during a certain period of their lives has different effects and importance for all three artists. The fact that Erzincan has left significant marks on the lives of these artists also enables them to take part in the works of these artists who are important identities of Turkish painting. For one, the earthquake of the city (destruction), the other to start the art and to gain the identity of the artist has opened the way, the other was the starting point of his professional life. These three artists, who are partly related to each other, have been in the city with completely different purposes and opportunities and have taken their place in the history of Erzincan.

Keywords: *Erzincan, Painter, Cemal Tollu, Refik Epikman, Neş'e Erdok*

Giriş

Türk sanatının gelişmesinde ve günümüze gelmesinde şüphesiz birçok ressamın katkıları olmuştur. Türk sanatının günümüze ulaşması bağlamında önemli sanatçılardan üç tanesinin ise Erzincan şehri ile bağlantıları olmuş ve bu gelişime Erzincan şehrini de ortak etmişlerdir. Yaşamlarının belli zamanlarında şehirde bulunmuş ya da şehrin yaşadığı dramatik olaylardan etkilenmiş bu sanatçılar, sanat tarihimize önemli eserler bırakmışlardır.

* Doçent, Atatürk Üniversitesi Güzel Sanatlar Fakültesi Resim Bölümü, evren.cetin@atauni.edu.tr

Bu üç sanatçının ortak noktası bellek taşıyıcısı olmasıdır. Geçmişten günümüze Erzincan şehrin değişimi geçmişinin kalıcı olması bakımından sanatın önemi göstermektedir. Belki bu gün Erzincan şehrinde yerinde olmayan bir çok mekanı-yeri aktarmaları bakımından bellek aktaran sanatçılar olmaktadır.

Cemal Tollu, Refik Epikman ve Neş'e Erdok'un sanat anlayışları, yaptıkları eserler ve Erzincan ile olan bağlantılarının incelenmesi, Türk Resim Sanatı'nın günümüze ulaşması ve Erzincan tarihi adına oldukça önemlidir.

Cemal Tollu

İstanbul 1899 – İstanbul 1968

Cemal Tollu 1899 yılında İstanbul'da dünyaya gelmiş ve beş kardeşin en büyüğüdür. 1930 kuşağının en önemli sanatçılarından biridir.

D Grubunun kurucuları arasında yer alan Tollu Türk resim sanatının modernleşmesinde etkin bir rol üstlenmiştir. Sanatçı yerel konuları kübist bir anlayışla ele almış ve Türk resim sanatında kendine özgü bir stil geliştirmiştir. Tollu, Kübist-İnşacı anlayışını, geleneksel Anadolu sanatı öğeleri ile birleştirmeye çalışmış, Kübist anlayışa hacim katma çabası ile çalışmalar üretmiştir.

Sanayi-i Nefise Akademisinde İbrahim Çallı'nın öğrencisi olan sanatçı, Avrupa'ya gittiği ve öğrenim gördüğü sırada kübist anlayışı benimseyen Lhote ve Léger'in etkisinde kalarak Kübist anlayışta resimler yapmaya başlamıştır¹.

Anadolu Eti (Hitit) Kunt² formlarından etkilenmiş, hacimsel ve arkitektonik (mimari) biçimler ile çalışmıştır. Cemal Tollu'yu Türk plastik sanat tarihinin en ağır basan birkaç Kübist eğilimli sanatçısı arasında değerlendirmek gerekmektedir. Sanatçı Anadolu'nun sert iklimiyle Empresyonizmin yumuşaklığının bağdaşamayacağını görebilerek kübist eğilimli eserlere yönelerek, üslupsal sentezini bu yolda aramıştır³.

Sanatçı özentiden uzak, yalın ve içten bir duyarlılığı ön planda tutmuştur. Cemal Tollu'nun Kübist anlayışının geometrik şematizminden⁴, Eti sanatının Kunt, geniş kütleli tekniğine geçişi bugünün Türk sanatı içinde önemle üstünde durulacak bir olaydır.

Tollu'nun resim anlayışını heykelsi formlarla temellendirmesinde yatay-dikey çizgilerin dengesi ile verdiği bir hacimsellik göze çarpmaktadır. Sanatçı için öne çıkan bir anlayış, anıtsal görüntü oluşturma çabasıdır. Bu çabaya paralel olarak Anadolu'nun anıtsallığını figürlerinde kübist-inşacı bir tavırla daha da öne çıkarmaktadır. Geometrik bir yapılanma içinde olan sanatçının, güçlü ve kendine özgü desen anlayışı vardır.

¹ DAL, E., (1997). Cemal Tollu. Eczacıbaşı Sanat Ansiklopedisi. Cilt 3. İstanbul: Yem Yayınları. s.1799.

² Kunt: Ağır, kalın, dayanıklı ve sağlam (Türk Dil Kurumu)

³ DAL, a.g.e., s.1799.

⁴ Şematizm: Sistemli bir şekilde düzenleme, Şekilcilik. (Türk Dil Kurumu)



Resim 1 Cemal Tollu, İsimsiz, Desen, 1930.



Resim 2 Cemal Tollu, Kırmızı Elbiseli Kadın, 1930.

Cemal Tollu, sanat hayatının ilk dönemlerinde figür, portre çalışırken bu dönem daha çok 1932- 1933 yıllarına denk gelmektedir. Figür çalışmalarını bırakıp manzara

resimlerine yönelen Cemal Tollu, bu resimlerinde geometrik çizgilerle doğayı yansıtmıştır. Kübist etkilerin görüldüğü bu resimlere etki eden başka bir konu da Tollu'nun heykeltıraş olmasıdır ki bunun, resimlerinin üslubuna büyük katkısı olmuştur. Doğa ve insan unsurunu başarıyla harmanlayan ressam eserlerinin özünde bu iki unsuru izleyicisine vermiştir.

D Grubu'nun kurucularından olan Cemal Tollu Paris'ten döndükten ve D GRUBU kurulduktan sonra, Erzincan Askeri Ortaokulu'na öğretmen olarak atanmış ve Türkiye'ye döndükten sonra ilk sergisini de 1932'de Elazığ'da açmıştır. D Grubu'nun ilk dönemlerinde inşacı resim anlayışından uzaklaşmış, anıtsal görünümü ile öne çıkan resimler yapmıştır. Anıtsal biçimli resimler heykelsi bir görüntü sunmaktadır⁵.



Resim 3 Cemal Tollu, Savarona, 1938.

1932 yılında Erzincan Lisesi'nde Resim Öğretmenliğine başlamıştır. Erzincan'da öğretmenlik yaptığı sırada birçok önemli esere imza atmıştır. Bu eserler arasında, Alfabe Okuyan Köylüler (1933), Bir Öğretmenin Portresi (1933) ve Balerin (1935) gibi üslubunu ve sanat anlayışını yansıtmış önemli eserleri vardır.

1935 yılına kadar Erzincan'da görev yapan sanatçı ardından Ankara Arkeoloji müzesine müdür Yardımcılığı'na atanmış, burada Sümer, Mezopotamya ve Hitit sanatını yakından incelemiştir.

Sanatçının eserlerinde ki güçlü desen anlayışı Türk resim sanatında sarsılmaz bir yere sahip olmuştur. Tollu için konuda yerellik önemlidir. Modernleşme sürecinde bundan vazgeçmediği ve hatta bu durumu anıtsal figür anlayışı içinde daha da yücelttiği görülmektedir. Üslupta modernleşme çabasında olan sanatçı konu seçimi bakımından ise yerel kalmaktadır.

⁵ DAL, a.g.e., s.1799.

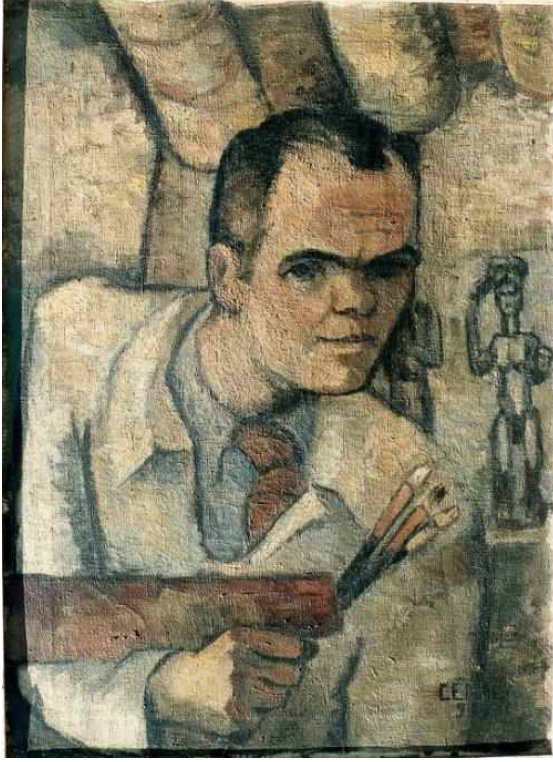

Resim 4 Cemal Tollu, Bir Öğretmenin Portresi, 1933.

Cemal Tollu'nun sanatını iki ögeye bağlayabiliriz. Bunun ilki 1930 yıllarının sonuna kadar süren zaman da devletin kültür ve siyasetine paralellik göstermiş olduğu yerel-yöresel konulara değinme, diğeri ise kompozisyon ressamlığıdır.

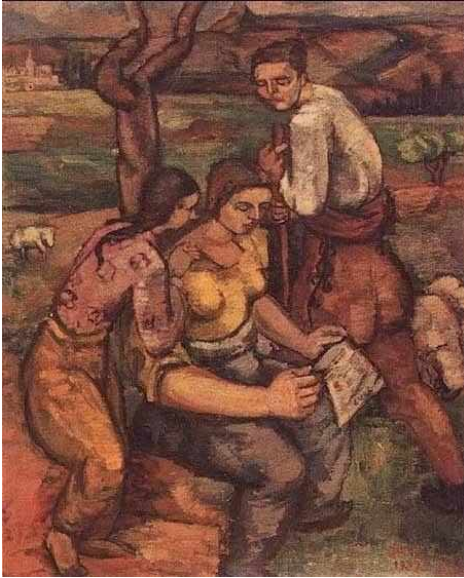

Resim 5 Cemal Tollu, Alfabe Okuyan Köylüler, 1933.



Resim 6 Cemal Tollu, Balerin, 1935.



Resim 7 Cemal Tollu, Ankara Keçileri, 1955.



Resim 8 Cemal Tollu, Toprak Ana, 1956.

Refik Epikman

İstanbul 1902 – Ankara 1974

1902 yılında İstanbul'da doğan sanatçı, Galatasaray Lisesi'nin ilk mezunlarından Mustafa Fazıl Bey'in oğludur. Resim sanatına ilgisini ve sevgisini annesi Nadire Hanımdan kazanmıştır. Annesinin önerisi ile 1918 yılında Sanayi-i Nefise Mektebi'ne girmiş ve İbrahim Çallı'nın öğrencisi olmuştur. 1923 yılında Çallı'nın ilk öğrencileri olarak Yeni Resim Cemiyeti'ni kurup, ardından 1924 yılında Maarif Vekaleti'nin (Millî Eğitim Bakanlığı) Avrupa yarışmasında birinci olmuştur. Devlet tarafından 1925 yılında eğitim almak üzere Paris'e gönderilmiştir. Sanatçı eğitimini tamamlayıp 1928 yılında İstanbul'a geri dönmüş, aynı yıl Güzel Sanatlar Akademisi'ne yardımcı öğretmen olarak atanmıştır. Sanatçının güçlü desen anlayışı, mekân kaygısına bağlı olarak inşacı bir eğilim gösterir⁶.

Müstakil Ressamlar ve Heykeltıraşlar Birliğinin ilk üyelerinden olan sanatçı, Cumhuriyet sonrası Türk resminin çağdaş bir boyut kazanmasında etken rol üstlenmiştir. Sanatçının Cézanne ve Kübizm geleneğinden kaynaklı Kübist-İnşacı sanat anlayışı vardır. Yapısal bir mekân ve hacim anlayışı ile özellikle Avrupai yaşam biçimlerine yakınlık duyduğu görülmektedir. Özellikle sanatçının baş yapıtı olarak görebileceğimiz 'Cazband' adlı eseri dönemin Türkiye'sinin çağdaş yaşamının bir gereği haline gelmiş, balolar, eğlenceler gibi konuları ele almıştır.

Sanatçı 'Cazband' isimli eserinde biçimsel yeniliklerin yansısı, dönemin Türkiye'sine de çağdaş bir anlam yüklemiştir. Sanatçı Kübist Stilizasyon'a⁷ dayalı çalışmıştır.

⁶ GİRAY, K., (2008). Refik Fazıl Epikman. Eczacıbaşı Sanat Ansiklopedisi. Cilt 1. İstanbul: Yem Yayınları. S.466.

⁷ Kübist Stilizasyon: Kübist Biçimleme. (Türk Dil Kurumu)



Resim 9 Refik Epikman, Cazband, 1928

Refik Epikman Müstakil Ressamlar Grubu içinde sanatın teknik sorunlarına ağırbaşlılıkla eğilenlerin başında gelmektedir. Paris'te aldığı eğitimlerle biçim ve çizgi kaygısını her yapıtında vurgulamıştır.

Epikman'ın sadece resim yapmakla kalmayan aynı zaman da sanat üzerine yazı ve kitapları bulunan güçlü bir kalemi de vardır.

Epikman'ın kübist-konstrüktivist anlayışına ve yapı sağlamlığına dayalı figüratif işlerinde, renkçi ve biçimci bir anlayış söz konusudur. Sanatçı, peyzaj resimlerinde renkçi ve dışavurumcu tavrı ile derinlik hissi vermektedir.

Sanatçı Erzincan'da Zelzele, Erzincan'dan Manzara isimli iki eser yapmıştır. 1940 yılında yaptığı ve 1939 Büyük Erzincan Depremi'ni anlatan resim, dönemde çekilen sıkıntıları, insanların karlı bir iklimde sokaklarda kaldığını gösteren belge niteliğinde bir eserdir.

Erzincan'dan Manzara isimli eser ise, Yurt Gezileri sırasında Erzincan'da kaldığı otelin penceresinden bakarak çizdiği ve Ankara Devlet Resim Heykel Müzesi'nden kopyası ile değiştirildiği düşünülen eserdir. Ağır Şüpheyle yaklaşıl原因an resmin, boya ve üslup incelemesi yapıldıktan sonra gerçeği mi yoksa sahtesi mi olduğu yetkili ve resmi makamlar tarafından açıklanacaktır.

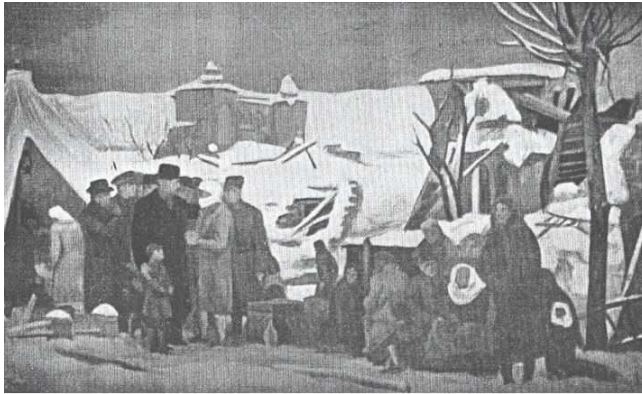

Resim 10 Refik Epikman, Erzincan'da Zelzele, 1940



Resim 11 Refik Epikman, Erzincan'dan Manzara



Resim 12 Refik Epikman, Manzara



Resim 13 Refik Epikman, Bağ Bozumu.

*Neş'e Erdok**İstanbul 1940*

1940 yılında İstanbul'da doğdu. İstanbul Devlet Güzel Sanatlar Akademisi (şimdiki adıyla Mimar Sinan Güzel Sanatlar Üniversitesi) Resim Bölümü, Neşet Günal Atölyesi'nden mezun oldu. 1965–1966 yıllarında, İspanyol hükümetinin bursuyla Madrid'de resim çalışmaları yaptı. 1967–1972 yıllarında devlet bursuyla Ensba'da resim, fresk, vitray öğrenimi gördü. İlk kişisel sergisini 1972'de, Paris'te düzenledi⁸.

Neş'e Erdok'un en büyük özelliklerinden biri yaşadıklarını ve gözlemlerini resmetmesidir. Onun kimselere benzemez ironik bakışının, gözlem yeteneğinin çocukluğundan gelen bir durum olduğu düşünülmektedir.

1953 yıllarında Ortaokulu Erzincan'da Okuyan sanatçı, resimle de ilk olarak bu yıllarda tanışmıştır. Erzincan'da başladığı resim hayatına, şehrin tek kitapçısı olan Kıyak Kitabevi'nde Picasso, Modigliani ve Matisse'in kitapları ile bir bağlılık kazanmıştır. Aynı dönemde Erzincan Ortaokulu'ndaki resim öğretmeninin dikkatini çekmiş ve öğretmenin yönlendirmesiyle hayatının dönüm noktalarından birini Erzincan'da yaşamıştır⁹.

Neş'e Erdok Erzincan'da başlayan resim tutkusunu, 'Erzincan'daki Evimiz (1953)' adlı resminden bahsedildiğinde "Benim resim yapabildiğim okula Akademili bir resim öğretmeni gelince ortaya çıktı" sözleri ile vurgulamıştır. Turgut Minez adlı bu öğretmen sınıfa bir tabure resmi çizdirmiş, ardından da şişe çizme ödevi vermiştir. Küçük Neş'e'nin çizdiklerini görünce bir arkadaşlarını tabureye oturtup onun resmini çizdirmiş, yeteneğinden etkilenerek liseden sonra kesinlikle Akademi'ye gitmesi gerektiğini söylemiştir. İstanbul Devlet Güzel Sanatlar Akademisi bu günkü adıyla Mimar Sinan Güzel Sanatlar Üniversitesi'ne yine öğretmenin yönlendirmesiyle kaydolmuştur¹⁰.

Neş'e Erdok Türk resim sanatının figüratif anlayışta en yetkin sanatçılarından başında gelmektedir. Bu durumun oluşmasında akademi de hocası olan Neşet Günal'ın etkisi oldukça fazladır. Erdok için en önemli unsur insandır. Tuvalde yansıttığı insanların ruh durumları ve psikolojileri bir drama duygusunda izlenilir. Dram duygusunu daha iyi verebilmek için sanatçı figürlerinin el ve ayak kısımlarını olduğundan daha büyük göstermiştir. Erdok, genellikle resimlerinde tekil figürler işlemeyi tercih etmiş fakat fırça darbeleri ve deformasyonlarla klasik figür anlayışından da ayrılmıştır. Sanatçı, ifade ve anlama önem verdiği için, altın oran ve estetik değer yargılarını ikinci plana atmıştır. Erdok'un figürlerinde güzel ya da çirkin değil anlam olarak ne ifade ettiği önemlidir¹¹.

⁸ ARSLAN, N., (2008). Neş'e Erdok. Eczacıbaşı Sanat Ansiklopedisi. Cilt 1. İstanbul: Yem Yayınları. s.468-469.

⁹ ARSLAN. a.g.e., s.468-469.

¹⁰ İstanbul Art News Gazetesi, Mayıs 2018 Röportajı. "Yaşadığımı Resmeden, Resmettiğini Yaşayan Bir Şövale Ressamı: Neş'e Erdok"; Cumhuriyet Gazetesi, 25 Nisan 2013 Neş'e Erdok Röportajı. "Anlık Duyguların Gözlemcisi".

¹¹ ARSLAN. a.g.e., s.468-469.



Resim 14 Neş'e Erdok, Yağmur Başladı II, 1998.

Sanatçı aynı zamanda bir kent ressamıdır. İçinde yaşadığı ve kendisinde izler bırakan kentler ve bu kentlerde yaşayan insanlar resimlerinde sıklıkla görülmektedir. Bu kentlerdeki alt-üst tabakadan insanların, simitçi, seyyar satıcı, çocuklar, kediler gibi yaşama dair görünüşleri deforme ederek sunmuştur. Çok iyi bir izlenimci olan sanatçı aynı zamanda karamsar bir kişiliğe de sahiptir. Bu durum eserlerinde net bir şekilde görülmektedir.

Erzincan'daki yaşadığı dönemi ele alarak yaptığı 'Erzincan'daki Evimiz' adlı eser de sanatçının ailesi anne-babası ve abisiyle yaşadığı evin ve Erzincan'ın onda bıraktığı izlenimleridir.

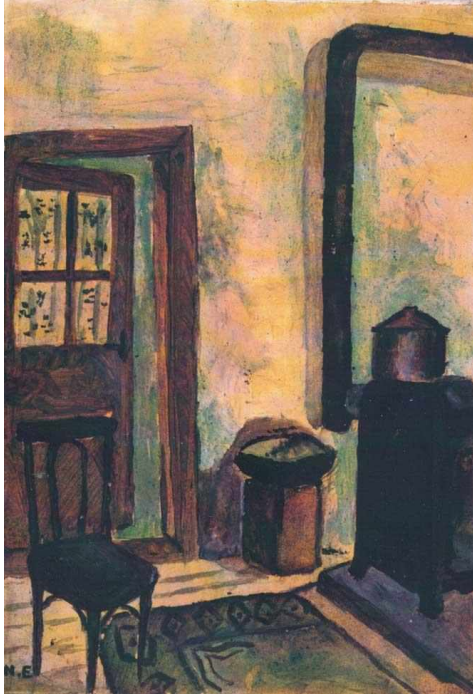

Resim 15 Neş'e Erdok, Erzincan'daki Evimiz – 1953

(Neş'e Erdok'un 13 yaşında yaptığı resim.)

Bu eser 13 yaşında bir çocuk için ne kadar yetenekli olduğunun göstergesidir. Erzincan 'da oturdukları evin içini resmeden sanatçının, bir figür ressamı olarak hiç figür kullanmaması da Erzincan'ın benliğinde bıraktığı sakinliği-huzuru göstermektedir. Eserin geneline hâkim olan huzur ise renk kullanımında daha melankolik bir hale gelmektedir. Erdok'un bu eserdeki renk kullanımı aslında sonra ki üslup izlerini de görmemizi sağlamaktadır. Çünkü bu melankolik atmosfer daha sonra ki yapıtlarında fazlaca hissedilmektedir. Bu eserde de kullandığı renklerin koyu-siyah olması kasvetli bir atmosfer yaratmakta aynı zamanda da bize daha sonra ki üslup anlayışının ilk ipuçlarını vermektedir.



Resim 16 Neş'e Erdok, Zülfiye Hanım, 1993 , Tuval üzerine yağlıboya.



Resim 17 Neş'e Erdok, Portre, Issabay Wachill, 1972, Tuval üzerine yağlıboya.



Resim 18 Neş'e Erdok, Akordeoncu Çocuk, 2001, Tuval üzerine yağlıboya



Resim 19 Neş'e Erdok, Semai Erdok, 165x140 cm, 1981 , Tuval üzerine yağlıboya

Değerlendirme

Birbirinden bağımsız bu üç ressamın ortak paydaları olan Erzincan Şehri ve şehirde buldukları anlarda gerçekleştirdikleri çalışmalar Türk Resim Sanatının gelişmesinde ve ilerlemesinde oldukça önemlidir. Cemal Tollu'nun Erzincan'da öğretmenken gerçekleştirdiği çalışmalar sanatçının kimliğinin oluşmasında oldukça önemli yer tutar. Refik Epikman ise Türk sanatına yön vermiş hem ressam olarak başarıya ulaşmış hem de yazar olarak etkili yazılar yazmış bir ressamımızdır. Erzincan'da kısa süre ve kötü bir zamanında bulunmasına rağmen iki eser üretmiş ve hem doğal güzelliklerini hem de yaşadığı sıkıntıları dile getirmiştir.

Neş'e Erdok ise eğitim hayatının ilk aşamalarını bu şehirde almış ve bu şehirde fark edilerek sanat alanında ulusa mal olmuş bir ressamımızdır.

Sanatçı kimlikleri doğrultusunda üç sanatçımız, gözlemleri, kendilerinde bıraktığı izler, unuttuklarımızı, anılarını ve kendi dünyalarında saklı olan izleri paylaşmaktadırlar. Böylece izleyeni kendi dünyalarına çekerler ve onların gözünden Erzincan şehrini görmemizi sağlarlar. Böylece kendi benliliğinde ki izler bizim belleğimize taşınmasını sağlayarak, yıllar boyunca kendini var eden bir süreç yaratmaktadırlar.

KAYNAKÇA***Kitaplar:***

YAMAN. Z. Y. – ERGÜVEN, M., (2006). D Grubu 1933-1951. İstanbul: Yapı Kredi Yayınları.

BERK, İlhan, ÇALIKOĞLU, Levent ve EDGÜ, Ferit, EROL, Turan ve URAL, Murat (1998). Yurt Gezileri ve Yurt Resimleri, Milli Reasürans Yayınları, İstanbul.

BERK, N. - TURANİ, A. (1981). Başlangıcından Bugüne Çağdaş Türk Resim Sanatı Tarihi. Ankara: Tıglat Yayınevi.

Makaleler:

DIRANAS, Ahmet Muhip, , Cumhuriyet Halk Partisi'nin Anadolu Resim Gezileri, Güzel Sanatlar Dergisi, 4:75-83.

EPIKMAN, Refik, , Yurdu Gezen Türk Ressamları, Güzel Sanatlar Dergisi, 1:131-137.

EPIKMAN, Refik; “Türk Ressamlarının Yurt Gezisi”, Ülkü Dergisi, C.13, s.67. 1940. Ankara.

GİRAY, Kıymet (1994), “Türk Resminde Müstakiller”, Türkiye'miz Kültür ve Sanat Dergisi, (Sayı:71), s.4-17.

GİRAY, Kıymet, 1995, Yurdu Gezen Türk Ressamları-1, 1939- 1944 Yurt Sergileri, Türkiye'de Sanat Dergisi,18, Mart- Nisan:34-37

KESKİN, C. (2012). Yurdu Gezen Ressamlar. Süleyman Demirel Üniversitesi Fen Edebiyat Fakültesi Sosyal Bilimler Dergisi. Sayı:27. Sayfa:141-157.

Ansiklopedi:

ARSLAN, N., (2008). Neş'e Erdok. Eczacıbaşı Sanat Ansiklopedisi. Cilt 1. İstanbul: Yem Yayınları. s.468-469.

DAL, E., (1997). Cemal Tollu. Eczacıbaşı Sanat Ansiklopedisi. Cilt 3. İstanbul: Yem Yayınları. s.1799.

GİRAY, K., (2008). Refik Fazıl Epikman. Eczacıbaşı Sanat Ansiklopedisi. Cilt 1. İstanbul: Yem Yayınları. S.466.

Tezler:

KALMAZ, Ö. (2018). Cemal Tollu ve Türk Resminde Kübizm Çözümlemeleri. Dokuz Eylül Üniversitesi Eğitim Bilimleri Enstitüsü. Yayımlanmamış Yüksek Lisans Tezi. İzmir. Tez No: 542280.

SAVACI, H. C. (2010). Cumhuriyet Dönemi Ressamlarının (1923-1950) Anadolu Kültürünü Tanımaya Yönelik Çalışmaları ve Türk Resmine Etkisi. Selçuk Üniversitesi Sosyal Bilimler Enstitüsü. Yayımlanmamış Yüksek Lisans Tezi. Konya. Tez No: 261164.

ULUSOY, F. (2006). Refik Fazıl Epikman. Hacettepe Üniversitesi Sosyal Bilimler Enstitüsü. Yayımlanmamış Yüksek Lisans Tezi. Ankara. Tez No: 175032.

YAMAN, Z. Y. (1992). 1930-1950 Yılları Arasında Kültür ve Sanat Ortamına Bir Bakış: D Grubu. Hacettepe Üniversitesi Sosyal Bilimler Enstitüsü. Yayımlanmamış Doktora Tezi. Ankara. Tez No: 022085.

KEMALİYE KAPI TOKMAKLARI

¹ *Ayşe Aslihan EROĞLU*-² *Türkan SARP*

ÖZET

Kapı tokmakları üzerinde yer alan metal işçilikleri geleneksel evlerimizde bulunan diğer yapı elemanlarının bezeme unsurları kadar önemlidir. Kemaliye kapı tokmakları korunması ve literatüre kazandırılması bakımından oldukça ihmal edilmiş bir konudur. Bu çalışmada Erzincan ili Kemaliye ilçesinin konut mimarisinde dış kapı üzerinde yer alan metal bezemeler ele alınmıştır. Bezemelerin eskiz kağıdına karbonlama yöntemi ile kapı numaraları yakın ve genel fotoğraflama ile çalışma yapılmıştır. Tespit edilenler üzerinde ayırıcı özelliklere sahip olanların çizimleri yapılarak ayrıntılı incelenmiştir.

Anahtar Kelimeler: Bezeme, Geleneksel Kemaliye Evleri, Kapı Tokmağı, Eğin

ABSTRACT

Metal workmanship on door knobs is as important as the adornment elements of other building elements in our traditional houses. However, it is a neglected issue in terms of conservation and literature. A close and general photographing study was carried out on the sketch paper of the adornments together with the carbonization method and the door numbers. Afterwards, the drawings of the one which have distinctive features were determined and examined.

Key Words: Adornment, Traditional Kemaliye Houses, Door Knob, Eğin

1 Doç. Dr. Ayşe Aslihan EROĞLU, Atatürk Üniversitesi Güzel Sanatlar Fakültesi 25240 Erzurum, aaslihanerguder@atauni.edu.tr

2 Öğr. Gör. Türkan SARP, Erzincan Binali Yıldırım Üniversitesi Hacı Ali Akın MYO Mim. Dek. San. Prog. 24600 Kemaliye/Erzincan, tsarp@erzincan.edu.tr

GİRİŞ

Doğu Anadolu Bölgesi'nin kuzeybatı sınırında ve Erzincan ilinin güneybatısında bulunan Kemaliye, Munzur dağlarının batısında kalan Karasu vadisinde kurulu bir yerleşimdir. İlçenin yüzölçümü 1.168 km²'dir.³

İlçe kuzeyde İliç (Erzincan), güneyde Arapkir (Malatya) ve Ağın (Elâzığ), batıda Divriği (Sivas), doğuda Çemişgezek ve Ovacık (Tunceli) ilçeleri ile sınırlanmış olup, Kemaliye bu konumuyla doğal ve beşerî çevre özellikleri bakımından Erzincan, Elâzığ ve Malatya illeri arasında bir geçiş sahası durumundadır.

Kemaliye ilçesinin 1926 yılı öncesindeki adı Eğin'dir. Konumu nedeniyle rakip devletlerarasında bir tampon bölge olma özelliğine sahip olan Kemaliye, yüzyıllar boyunca Roma, Bizans, İran, Arap gibi güçlü devletler adına görevlendirilen yerel valilerin yönetiminde yarı bağımsız olma özelliğini hep korumuştur.⁴ İlçenin kuruluş tarihi M.Ö. 6. yüzyıla kadar geriye gitmektedir. Eğin'de Türk, Rum ve Ermeni toplulukları XII. yüzyıldan mübadele dönemine kadar birlikte yaşadıkları ve Eğin kültürünü birlikte yapılandırdıkları anlaşılmaktadır.⁵

Dokuzuncu Yüzyıl başlarında Türk boylarının Anadolu'ya akınlarını takiben bölgeye yerleşmeleri 1058 yılına rastlamaktadır. Sonrasında Kemaliye'yi de içine alan bölgenin Anadolu Selçuklu Devleti, İlhanlı Devleti ve Akkoyunlular egemenliğine girdiği görülmektedir. 1413-1421 yılları arasında Osmanlı Padişahı olan Çelebi Mehmed döneminde Osmanlı topraklarına katılarak ve Sivas eyaleti Arapkir sancak beyliğine bağlı kadılık olarak yönetilerek "Eğin"⁶ adını almış, özellikle ticari hareketliliği nedeniyle İmparatorluk döneminde ün kazanmıştır. 17. yüzyılda Eğin, bahçe ve bağlar arasında yer alan yaklaşık bin evden oluşan gelişmiş bir yer haline gelmiş; 19. yüzyılda Müslüman halkın tarım ve hayvancılıkla, yerli Ermenilerin ticaret ve sanatla uğraştığı, tezgâhlarında ince pamuklu ve ipekli dokumaların dokunduğu, hamamları, yazma ve mendilleriyle bilinmiştir. Tanzimat sonrası ekonomideki zayıflama ve kapitülasyonların etkisiyle Eğin sanayisi ölmüş, fakirlikle mücadele etmek zorunda kalan halk başka bölgelere göç etmeye başlamıştır. Esasen bu göçün sadece Anadolu içinde olmadığı, günümüze kadar Amerika Birleşik Devletleri (ABD) de dahil olmak üzere Avrupa ve dünyanın birçok bölgesine kadar uzandığı ve bu bölgelere göçen Eğinlilerin hamallık, kasaplık, bakkallık, kalfalık, sarraflık ve ticarete başarı gösterdikleri bildirilmiştir. Kurtuluş mücadelesinde Mustafa Kemal Atatürk'e olan bağlılıkları nedeniyle ve Eğin halkının isteği üzerine 21 Ekim 1922 yılında ismi "Kemaliye" olarak değiştirilmiş, 1926 yılına dek Elazığ'a bağlı iken 1926-1938 arasında Malatya'ya, 1938 sonrasında ise Erzincan'a bağlanmıştır.⁷

16. Yüzyıldan itibaren Kemaliye (Eğin), Anadolu'nun ipek yolu üzerinde önemli ticaret merkezleri arasında yer almıştır. Dönemin de ekonomik anlamda zengin bir merkez olduğu, yaşayan nüfusun fazlalığından dolayı ekonomiyi canlı tutacak üretimin yer aldığı bir kasaba olduğu, yazılı kaynaklardan anlaşılmaktadır. Tabii bu ekonomik canlılık konutunu inşa ettiren halkın parasal zenginliğini kanıtladığı birer nişaneye dönüşmüştür. Halkı bölgede yer alan sanatçılardan konutları için en iyilerini ürettirir iken; içeride yaşadığı mütevazı yaşamın önemli ve gösterişli değerini yapı elemanı olan kapısına yerleştirmiştir. Kendine ait kültürel semboller ve sınırlar ile dolu bu metal

3 M. Şimşek, ve F. Akkaya, *Her Yönüyle Kemaliye (Eğin)*, T.C. Kemaliye Kaymakamlığı Köylere Hizmet Götürme Birliği Yayını, İstanbul 1996: s. 71

4 B. Alper, "Kemaliye (Eğin), Yerleşme Dokusu ve Evleri Üzerine Bir Araştırma", *Doktora Tezi* 1990: s.11

⁵ A. Hür, "Lozan'ın 38 yıllık ihlali: Heybeliada Ruhban Okulu", *Agos Gazetesi*, 2009, 3 Tem. s.4.

⁶ Eğin, "Cennet gibi güzel bahçe" anlamına gelmektedir, A. Aksın, *XIX. Yüzyılda Eğin (İdari, Fiziki, Sosyal ve İktisadi Yapı)*, Erzincan, 2003.; Koyuncuoğlu, H.H., *Bitmeyen Gurbet: Şer'îye Sicillerine Göre XIX. Yüzyılda Eğin Kazası*, Ahenk Yayınları, Van, 2008 s. 49

⁷ Şimşek ve Akkaya, *a.g.e.*, s. 27-28

süsleme unsurları kayda değer ölçekte dikkat çekici ve merak uyandırıcıdır. Bugün turizm materyali olarak da oldukça ilgilenilen bölge kültürünün bugüne ulaşmış çok sayıda çeşitliliğe sahip süsleme ve kültür ifadesi unsurlarının incelenerek gelecek kuşaklara aktarılması son derece önemlidir.

Kapı tokmakları üzerinde yer alan metal işçilikleri geleneksel evlerimizde bulunan diğer yapı elemanlarının bezeme unsurları kadar önemlidir. Ancak korunması ve literatüre kazandırılması bakımından oldukça ihmal edilmiş bir konudur.

Tarihsel örneklerde Türk kültüründe dış kapının gerek işlevsel açıdan gerekse simgesel yönden yapıda özel konumda olduğu görülmektedir. Geçişî özendirici veya geçit vermez kimliği iki karşıt yönünü oluşturur. Genelde yapının girişinin belirgin, çarpıcı etkileyici olması aranan ve elde edilmeye özenilen bir tutkudur. Dış kapı bütün bu çekiciliğine karşın bir sınırdır, duraktır, aşılması koşullara bağlıdır. Bu bağlamda kapı açılmadan önce en genel anlamda bir yetkinin veya konsensüsün gerekliliği ve elde edilmesi zorunludur.⁸

Ahşap kapıların en belirgin özelliği çeşitli motiflerdeki sembolik anlamlar taşıdığı düşünülen özgün demir kapı tokmaklarıdır.⁹ Kapının dış yüzünde yabancıların kapıyı çalması için bir tokmak (şak şak) bulunur. Tokmak bir çivi başına vurularak ses çıkartılır. O zaman kapı kilidinin diline bağlı bir ip orta kattan çekilir, kapı mandalını yukarı kaldırarak kapıyı açar.¹⁰ Kapı tokmakları kadınlar ve erkekler için ayrı ayrı tasarlanmışlardır. Söz konusu ayrımla kapının çıkardığı sestem gelen misafirin cinsiyetinin belirlenmesi sayesinde mahremiyet sağlanmaktadır.¹¹

KAPILARDA UYGULANAN BEZEME ÇEŞİTLERİ

Türk kültüründe diğer birçok alanda olduğu gibi kapılarda ve kapı tokmaklarında kullanılan bezemeler genellikle bitkisel, hayvansal ve geometrik kaynaklıdır.¹² Bitkisel kaynaklı bezemeler 'hatâyî grubu', hayvansal kaynaklı bezemeler 'Rumî desen', geometrik kaynaklı bezemeler ise 'geometrik desen' olarak adlandırılmaktadır.

Hatâyî Grubu

Doğadaki çiçekler ve yapraklar gibi bitkisel motiflerin konu alındığı süsleme türüdür.¹³ Türk kültüründe bitkisel kaynaklı bezemeler, 'Hatâyî Grubu' adı altında 'yaprak', 'penç', 'hatâyî' ve 'yarı üslûplaştırılmış çiçekler' olmak üzere kendi içinde gruplara ayrılmaktadır.¹⁴

Yaprak motifi; hatayî grubundaki penç, goncagül ve hatayî gibi motifleri meydana getiren, desen içinde de önemli yeri olan temel motiflerdendir. Selçuklu Sanatı'nda geometrik üslubun hakimiyeti yüzünden gelişmemiş olan yaprak ve aynı gruptan diğer motifler Osmanlı Dönemi'nde önem kazanmış, 16. yüzyılda en mükemmel şeklini bularak, altın devrini yaşamıştır. Penç motifi bitki kaynaklı olup, herhangi bir çiçeğin kuşbakişi görüntüsünün, üslûplaştırılarak çizilmesiyle elde edilmiştir. Desen içinde büyüklüğüne göre, ana motif olarak da yardımcı motif olarak da kullanılan penç, bilhassa sap dönüşlerinde veya kesişmelerinde, yön göstermediği için müşkülleri halleden anahtar bir motiftir. Hatâyî motifi, muhtelif çiçeklerin dikine kesitinin, anatomik çizgilerinin, üslûplaştırılmasıyla ortaya çıkan şekillerdir. Orta Asya'dan İran yoluyla Anadolu'ya ulaşan hatâyî

⁸ U. İzgi ve B. Aysel Batum, *Kapılar, Hafif Bölmeler*, İstanbul, 2003.

⁹ Yıldız, 2014: s. 83

¹⁰ R. Günay, *Türk Ev Geleneği ve Safranbolu Evleri*, Yem yayınları, İstanbul, 1998.

¹¹ Yıldız, 2014: s. 83

¹² Sertyüz, N. "16. Yüzyıl Tezminatımızda Gül (Tezhipte-Çinide)", Yayınlanmamış Yüksek Lisans Tezi, Marmara Üniversitesi Güzel Sanatlar Enstitüsü, İstanbul, 1998; Alav, 2014: s. 8

¹³ Duran, 1990: 3; Bozer, 1992

¹⁴ Ş. Biçer Özcan, "Timur Devri Herat Tezhip Ekolü", *Yayımlanmamış Sanatta Yeterlilik Tezi*, İstanbul, 2007, s. 398.

motifinin en yaygın kullanım sahasını bulması Osmanlı devrinde olmuştur. Hatâyî motifinin dış hududu olan kanaviçesi yumurta şeklinde, iç içe çizilen iki oval çizgiden meydana gelir. İçteki kanaviçe, çiçeğin göbek kısmında tohumları koruyan ‘meşime’ denilen keseciğin sınırını belirler. Bu motifte simetri vardır. Yarı üslûplaştırılmış çiçekler 15. yüzyıl sonlarından itibaren tezhiplerde ufak çiçekli ot kümeleri şeklinde görülür. Yarı üslûplaştırılmış çiçekler 16. yüzyılın ilk yarısından sonra yerlerini başta gül, lale, karanfil, sümbül olmak üzere has bahçe çiçekleriyle yapılan yeni bir üsluba bırakmıştır. Diğer motifler gibi bu uygulamada ilk olarak kitaplara tatbik edilmiş, zamanla bunlara kadife çiçeği, düğün çiçeği, nar çiçeği, hanmeli, çiçek açmış armut, kiraz ve elma ağacı, asma dalı, hurma ağacı, servi ağacı gibi motiflerde eklenmiş; geleneksel motiflerle birlikte zengin kompozisyonlar oluşturulmuştur.¹⁵

Rumî Desen

Türk kültüründe hayvansal kaynaklı bezemeler ‘Rumî desen’ olarak adlandırılmaktadır. Bunun içerisinde ejderha, simurg ve bulut gibi formlar da dahildir.

Tezyinata önemli yeri olan Rumî desen, her devirde, her üslupta, başlangıcından günümüze kadar taşa, çinide, ahşapta, madende, kumaşa, tezhipte kullanılmıştır.¹⁶ Batılıların çoğu kez “arabesk” olarak tanımladıkları Rumî’nin kelime manası “Anadolu’ya ait” demektir.¹⁷ Vaktiyle Roma İmparatorluğu’nun hüküm sürdüğü ve İran yaylalarına kadar uzanan Anadolu Yarımadasına Diyar-ı Rum denilmesi sebebiyle motif bu adı almıştır.¹⁸

Batılı sanat tarihçileri Rumî motifinin bitki kaynaklı olduğunu ileri sürerek ‘fasulye yaprağı’na benzetmişlerdir. Fakat eldeki belgelerle Rumî’nin biçimi dikkatlice incelendiğinde, ‘münhani’ gibi hayvan çıkışlı bir motif olduğu daha inandırıcıdır.¹⁹ Rumî’nin çizim şekilleri ve desen içerisindeki yerlerine göre çeşitleri vardır. Çizilişine göre rumî sade, dendanlı, işlemeli, sencide, sarılma (pîçide), hurde gibi isimler almaktadırlar. Desen disiplininin meydana getirilmesinde ise ortabağ, tepelik, gerdanlık, ayırma rumî gibi isimler alırlar.²⁰

Geometrik Desen

Anadolu’da taş, çini, alçı ve tuğla gibi çeşitli malzemelerde zengin örnekleriyle karşımıza çıkan geometrik desen, ahşap zengin işçiliğinde de ilk eserden başlayarak her devirde kesintisiz olarak görülmektedir.²¹ Farklı öğelerden oluşan geometrik süslemeler, kimi zaman tek başına, kimi zaman da muhtelif figürler, yazılar veya bitkisel bezemelerle birlikte kullanılmıştır.²² Dolayısıyla birçok sanat dalında rastlanan geometrik desenler, en eski bezeme çeşitlerinden biri olarak kabul edilmektedir.

Geometrik alt yapıya sahip tasarımların uyandırdığı ilk etki düzen isteği ve anıtsallık kavramına duyulan saygıdır.²³ Geometri, özellikle İslam sanatlarında, ışık ve gölge gibi bu dünyayı simgeleyen değerlerle, anlatmak istediği sonsuzluğu ifade etmede yetersiz kalacağını düşünen sanatkârın zihninde oluşturduğu mücerret bir düzenlemedir. Geometride devam eden bir sistem ve

¹⁵ Sertyüz, a.g.e., s. 9-10

¹⁶ Sertyüz, a.g.e., s. 12

¹⁷ G. Küpeli, “II. Bâyezid Dönemi Tezhip Sanatı”, *Sanatta Yeterlilik Tezi*, İstanbul, 2007 s. 397

¹⁸ Birol ve Derman, 1991, s. 129

¹⁹ Sertyüz, a.g.e., s. 12

²⁰ Küpeli, a.g.e., 2007, s. 398

²¹ Şaşmaz, 2002, s. 26

²² Ağce Leventoğlu, S., “Gaziantep Hasan Süzer Etnografya Müzesi’nde Bulunan Ortaçağ ve Sonrası Döneme Ait Madeni Mutfak Kapıları”, *Yayımlanmamış Yüksek Lisans Tezi*, Van, 2006. s. 135

²³ S. Mülayim, “Selçuklu Sanatında Geometrik Kompozisyonlar”, I-II. Milli Selçuklu Kültür ve Medeniyeti Semineri Bildirileri, Konya, 1993, s. 154

bağlı olduğu bir ahenk vardır. Tekrar eden parçalar var olan sürekli hatırlatır gibidir. Noktayla başlayan ve çizgi ile yolunu bulan, parçalar bütünüdür. Düz, eğri veya kırık çizgiler çeşitli açılarla temel geometrik formları oluştururlar. Hangi malzeme ya da teknik kullanılırsa kullanılın geometrik kompozisyonu oluşturanlar ‘nokta’, ‘çizgi’ ve ‘yay’lardır. Dik açının kullanımıyla iki doğru parçanın kesişmesinden dik eksenler meydana gelir ve şekillerin bir eksene ya da bir noktaya göre kaydırılmasıyla ortaya çıkan simetrik oluşumlar da geometrik kompozisyonları meydana getirirler.²⁴

KEMALİYE EVLERİNİN KAPILARININ GENEL ÖZELLİKLERİ

Kemaliye evleri yer yer düz arazilere konumlanmışsa da sayıları çok azdır. Yerel ustalar çoğunlukla dağların ve arazinin eğimine uyumlu, her biri kendine özgü evler planlayıp inşa etmişlerdir.²⁵ Kemaliye evlerinde giriş kapıları genellikle ahşaptan ve düz lentolu olarak yapılmıştır.²⁶ Kullanılan yapı elemanlarının ahşap çam malzemesi Erzincan'ın ilçesi Refahiye'deki çam ormanlarından temin edilmiştir. Kanatlı kapıların yerleşimi evin topografik durumuna göre belirlenmiştir. Kimi evlerde bu yerleştirme direkt yapıda yer alırken kimi evlerde ise bir avlu veya bahçe boşluğundan geçildikten sonra haremlik-selamlık kapılarına varılır. Kanatlı kapıların bir kanadı; Kapının malzemesi olan 3 veya 4 cm. kalınlığında düşey ahşapların ön yüzden çakılan kabaralar (metal çivi) yardımıyla, arkada bulunan yatay desteklere sabitlenmesi ile oluşturulur. İki kanadın birleşmesi ile istenildiğinde iki yana açılabilen dışarı ile bağlantıyı sağlayan ve bağlantıyı engelleyebilen yapı elemanı meydana gelir (Çizim 14).

Kapı kanatları üzerindeki dövme demirden yapılmış tokmaklar ve aynalar, zengin motifleri ve işlevleriyle dikkat çekerler. Tokmaklar, inanç ve gelenekler doğrultusunda erkeklerin ve kadınların ayrı kullanımına göre tasarlanmış olup, kalın ve ince sesler çıkarmaktadırlar.²⁷

Kemaliye’de ister binanın ana giriş kapısı olsun, ister oda kapısı veya ahır kapısı olsun özellikle anahtarın sokulduğu deliği çevresini saracak şekilde, yılan figürlerini taşıyan demir sacdan yapılmış tezyinatlar çakılmıştır. Mekânların korunması için ‘şeytan bizimle birlikte eve girmesin’ diye, şeytani kovan/korkutan yılan figürü kapıların üzerine yerleştirilmiştir.²⁸

Kemaliye evlerinin kanatlı kapılarında yer alan bezemeli metal plakaların (aynaların) bütünü, üst ve orta kabara dizilimin arasında yer alır. Sadece anahtar aynasının olduğu bölüm genellikle orta kabara dizilimin altına yerleştirilmiştir. Aynalar, zamanla yağmur ve diğer dış etkenler sebebi ile ahşabı karartmasını önlemek için, altlarına kırmızıya boyanmış deri ya da kırmızı renkli sert çuhadan parçalar konularak kapıya monte edilmiştir. Bu şekilde aynaların (bezemeli metal plaka) daha gösterişli görünmesi de sağlanmıştır. Bugün bu çuha ve deri parçalarını bütün olarak görmek mümkün değildir. Özgün çuha örneklerinin çoğunluğu günümüze ulaşamamıştır. Deri kullanılmış kapılarda ise yakından bakılıp dokunulduğunda yırtılmış ve kurumuş deri parçaları fark edilmektedir. Metal plakaların altına konulan derilerin zamanla sertleşmesi ile metal kısımların darbelere direnmesine yardımcı olduğu da gözlemlenmiştir. Geleneksel Kemaliye kapılarında yer alan metal bezeme unsurlarının işçilik ve malzeme kalitesi yaptıranın maddi durumuna, yapan

²⁴ Küpeli, a.g.e., 2007, s. 395

²⁵ B. Alper, “Kemaliye evlerinde metal işçiliği”. *4. Ulusal El Sanatları Sempozyumu Bildiri Kitabı*, İzmir, 21-24 Kasım 1984, s. 185

²⁶ Yıldız, 2014, s. 82

²⁷ Erdal Akpınar, “Doğu Anadolu Bölgesi’nde Alternatif Turizm Merkezi Olmaya Aday Bir İlçe: Kemaliye”, *Afyon Kocatepe Üniversitesi Sosyal Bilimler Dergisi* 62, 2004, s. 207-236. 224

²⁸ Ali Demirsoy, “Kemaliye kapı tokmakları şak şak şikkirik”, *Gezi Travel Seyahat Dergisi*, 2005, sayı. 5, s. 12-14

ustanın ise sanatının inceliğine göre ortaya çıkmıştır.²⁹ Bugün hiçbir değişikliğe uğramamış özgün evlerin yapım malzemesinde olduğu gibi kapılarında da yer alan metal unsurları olduğu gibi korunmuştur.

KEMALİYE EVLERİ KANATLI KAPILARDAKİ BÖLÜMLERİNE GÖRE METAL UNSURLAR

Kemaliye evlerindeki çift kanatlı kapılarda tüm bezeme unsurları tam bir uyum içerisinde tasarlanmıştır. Tokmak aynaları, halka aynaları, kilit aynaları ve kabarıları bezemeler bakımından bütünsellik göstermektedir. Bu bezemeler de geometrik, bitkisel ve hayvansal çıkışlı bezeme tasarım örneklerine rastlanmaktadır. Ayna tasarımları kendi içerisinde dikey ve yatay simetrik bezemelerden tasarlanmıştır. Üst tokmak aynası ve halka aynası dikey olarak yerleştirilip genellikle bezemesi ½ simetrik tasarlanmış iken; alt tokmak aynası yatay olarak yerleştirilip bezemesi ¼ simetrik olarak tasarlanmıştır.

Kemaliye evlerinin kanatlı kapılarındaki metal unsurlar bölümlerine göre ses çıkaran metal elemanlar; bölgenin bezeme özelliklerine sahip metal plakalar(ayna), metal elemanların montaj parçaları, ahşap kapı elemanlarının montajında kullanılan metal elemanlar ve kapıyı açma-kapama mekanizmasında yer alan metal elemanlar olmak üzere beş grupta incelenecektir.

Ses Çıkaran Metaller

Kapı Tokmağı veya Tak Tak

Kapı tokmakları, günümüzdeki anlamıyla kapı zilleri ile aynı fonksiyonu karşılamak için yapılmışlardır. Kapıdaki metal bezemeler bütünüünün üst kısmında ve çoğunlukla bir kapı kanadında yer alır. Kapı tokmağı (tak tak) metal bezemeli plakanın (ayna) ortasına düğme yardımı ile monte edilmiş kapıdaki bezemeler ile uyumlu, gelen erkek misafirlerin kullandığı, değdiği yerdeki metal kabara ya da metal parçaya vurulduğunda tok bir ses çıkaran, şimdilerin kapı zili yerine geçen bölümdür. Kapı tokmağından çıkan bu tok ses kapıda bir erkek olduğu hususunda ev halkını uyarır ve kapıyı erkek birey açar. Eğer evde erkek yoksa kadınlar tedbir olarak misafiri karşılar.³⁰

Kapı Halkası veya Şakşak

Kapıdaki metal bezemeler bütünüünün alt bölümünde yer alır. Bezemeli metal plakanın (göbek, ayna) ortasına düğme yardımı ile yerleştirilmiş gelen kadın misafirlerin kullandığı, değdiği yerdeki metal kabara vurulduğunda tiz bir ses çıkaran bölümdür. Çift kanatlı kapılarda her iki kanatta ve aynı seviyede yer alır. Aynı zamanda kapı kilidini açarken ya da kapıyı kapatırken yardım alınan, genel anlamda çekecek de denilen metal hareketli parçadır; metal parça ısıtılarak ve dövülerek şekil verilir. Bu halkaların bütüne uyumlu bezemeli olanlarının yanında, bezemesiz olanları da mevcuttur. Bezeme tekniği olarak kazıma tekniği kullanılmıştır.

²⁹ M. Demirci, ve A. Demirci, “Kemaliye Kapı Tokmakları”. *Yüz yüze mülakat, Kapı Tokmağı Üreticisi*, Kemaliye, 2016, 30 Haziran, 2016

³⁰ K. Yıldırım ve M. L. Hidayetoğlu, “Türk Yaşam Kültürünün Geleneksel Türk Evlerindeki Yansımaları”, *4th International Turkish Culture and Art Congress/Art Activity*, Egypt, 02-07 November 2009, s. 114-120, 2009

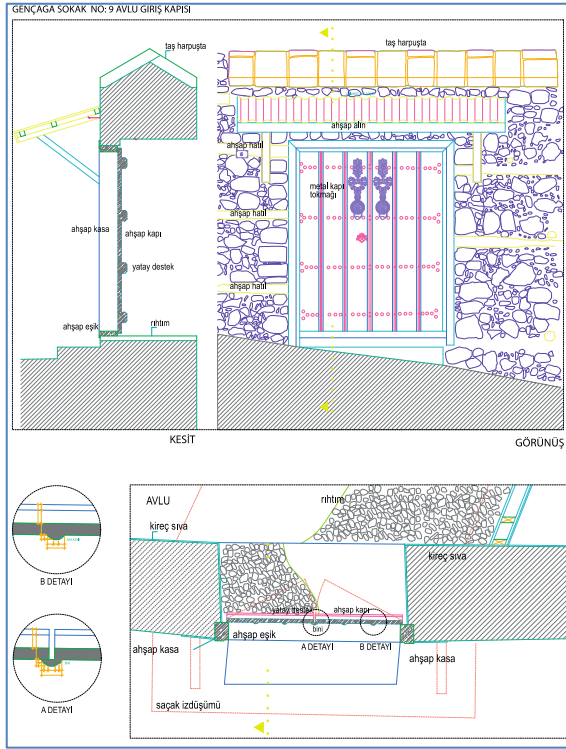

Çizim 1. Kemaliye Evi Kanatlı Kapı Kesit, Plan, Görünüş³¹

Bölgenin Bezeme Özelliklerine Sahip Metal Plakalar (Ayna)

Kapı Tokmağı veya Tak Tak Aynası

Kemaliye evlerinin kapılarının ön yüzünde metal bezemenin en üst bölümünde yer alır. Bölgenin geleneksel ve kültürel birikimi ile bezenmiş, ortasında yöresel ismi tak tak olan tokmağın bulunduğu metal plakadır. Kapı tokmağı aynası yapım tekniği, kapı halkası yapım tekniği ile aynıdır. Bununla birlikte, Kemaliye kapı tokmağı aynasında dışbükey bölüm olmadığı için bombeleştirme işlemi yapılmaz. Yapılmış bu parçalar iri başlı küçük çiviler (mıh) yardımı ile çeşitli yerlerinden ahşap kapıya tutturulur. Bu grupta iki ana bölüm vardır. Tokmağın sabitlendiği üst tokmak aynası ve tokmak, tokmağın değdiği aynı zamanda ses çıkardığı alt bölüm aynaları. Bezemeleri bakımından bir bütün tasarımdan oluşmaktadır.

Bezeme tasarımı açısından değerlendirildiğindeyse tek bir form içerisinde çözümlenmiş örnekler rastlandığı gibi üç veya dört farklı birimin bir araya gelmesiyle oluşan bir bütünden bahsetmek de mümkündür (Çizim 4 Tokmak üst bölümü gibi). Üst ve alt tokmak ayna bezemeleri birbirinden bağımsız kapıya yerleştirilseler de bütün bir tasarımın birimleridir. Ses çıkaran kapı tokmağı üzerindeki bezemeler kazıma tekniği ile yapılmıştır (Çizim 5). Ustanın mahareti ise tokmağın vurulduğunda çıkardığı sesin tokluğu ve duyurabilmesi ile ölçülmektedir.

Kapı tokmağı veya Tak Tak Üst Bölüm Aynası

Kapı tokmağının kapıya düğme yardımı ile bağlandığı bölümün deliklerini kapamak için yapılmış Çizim 3'de görüldüğü gibi bezemeli metal plakadır (Demirci ve Demirci, 2016).

Kapı Tokmağı veya Tak Tak Alt Bölüm Aynası

³¹ Atölye Kollektif'in Genççağa Mahallesi Sokak Sağıklaştırması kapsamındaki restorasyon projesinden alıntıdır.

Kapı tokmağının vurulduğunda ses çıkarmasını sağlayan, kabaranın etrafına yapılmış bezemeli Çizim 2’de görüldüğü gibi metal plakadır.

Kapı Halkası veya Şakşak Aynası-Göbeği

Halk arasında bu eleman için de değişik adlar kullanılmıştır. Genellikle düz olanlar için ayna dışbükey kavisliler için göbek tercih edilmiştir.³² Kapı halkasının etrafına tasarlanmış, genellikle dairesel veya tokmağa doğru bezemelerle devamlılık sağlanmış, göbek kısmı dışbükey metal plakadır. Ortasında halkanın kapıya sabitlenebilmesi için bir delik bulunur. Çapı ve derinlik ölçüleri farklı olup bezemelerinde en güzel örnekler yaratılmaya çalışılmıştır (Çizim 2, 3). Yapım teknikleri ise oldukça kalın bir sac, ustanın zevkine göre delik iş tekniği kullanılarak kesilir. Sonra ocakta ısıtılır; Önceden toprakta hazırlanmış olan çukura yerleştirilir, çekiç ile bombeleştirilir. Daha sonra makasla kenarları düzeltilir. Zimba ile çeşitli yerleri delinerek desen yapılır.³³

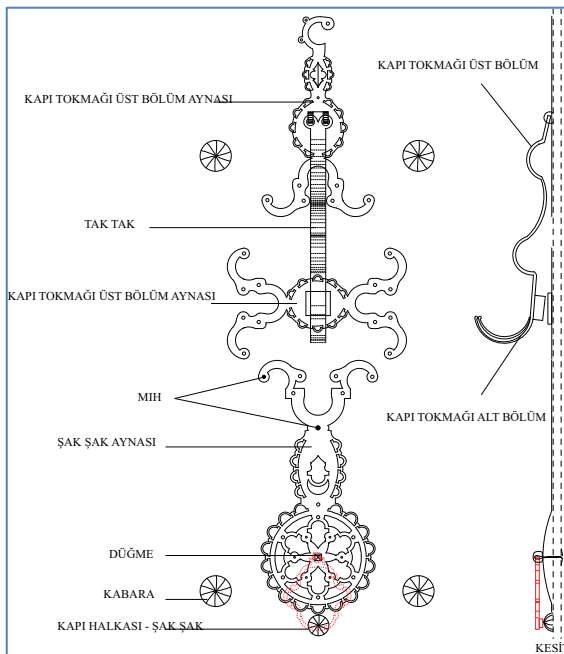

Çizim 2. Kemaliye kapı tokmak ve halkalarına ait bezeme ve montaj elemanları

³² H. Çal ve Ö. Çal, *Trakya Bölgesi kapı tokmakları ve çekecekleri*, Atatürk Kültür Merkezi Yayını, Ankara, 2008, s. 91

³³ Çal ve Çal, a.g.e., s. 170; Özen, K. "Divriği demirci esnafının geleneksel kapı süsleme sanatı", *4. Ulusal El Sanatları Sempozyumu Bildiri Kitabı*, 21-24 Kasım 1984, İzmir, s. 200

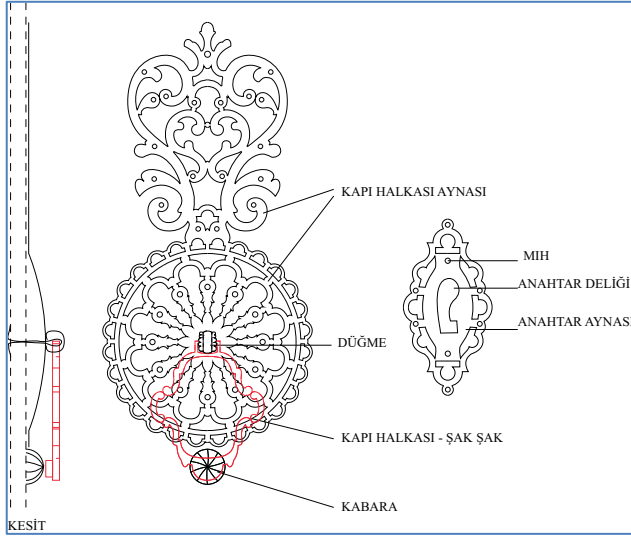

Çizim 3. Kemaliye kapı halkasına ve kilit aynasına ait birer örnek.

Halka ve Halka (Şakşak) Aynası'nda iki ana bölüm vardır. Halka aynası tokmak aynalarından farklı olarak tek bir parçadan oluşmaktadır. Ancak bu tek parça kendi içerisinde birkaç form içerebilmektedir (Çizim 5). Halka ayna merkezine Kanca-Düğme yardımı ile bağlanılan ana formun bezeme ilkeleri 1/2, 1/4, 1/8 dilimin simetrisi ile merkezden kenara doğru genişleyen bezeme birimlerinden oluşur (Çizim 6). Bu birimler 'delik iş' tekniğinde bezeme birimlerinin yer aldığı merkez ve etrafında iki veya daha fazla çember üzerinde bitkisel, hayvansal veya sembolik bezeme birimlerinin disiplin el bir dizin etrafında yerleşmesi ile oluşur (Çizim 6). En dışta tercih edilen bezeme ise çemberin çap genişliğine göre tekrar eden bezeme birimlerden oluşmaktadır. Bu bölüm göbek yapacak şekilde usta tarafından ısıtılıp bir kalıp içinde çekiç ile dövülerek dışbükey olacak biçimde üçüncü boyut kazandırılır.

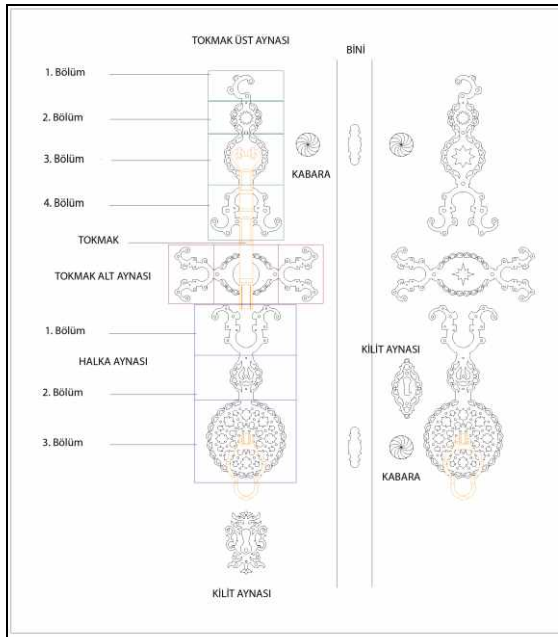

Çizim 4. Bezeme açısından Kemaliye kapı tak tokmağı ve tokmak aynası formlarına örnek.

Halka aynasının merkez ana forma üst bölümden bağlanan kendi içinde 1/2 simetriden oluşan bazen tek bazen kendi içinde iki farklı bölümün birleşiminden oluşur. Genellikle bu bölümün merkezinde çok köşeli 5, 7, 9,11 gibi sayı tekrarlarından oluşan yıldız formu yerleştirilmiştir. Bitkisel ve hayvansal bezeme kaynaklı birimlerin disiplinli tekrarlara dayalı bütün form ile tasarlanmıştır. Ses çıkaran kapı halkası üzerindeki bezemeler kazıma tekniği ile yapılmıştır (Çizim 7).

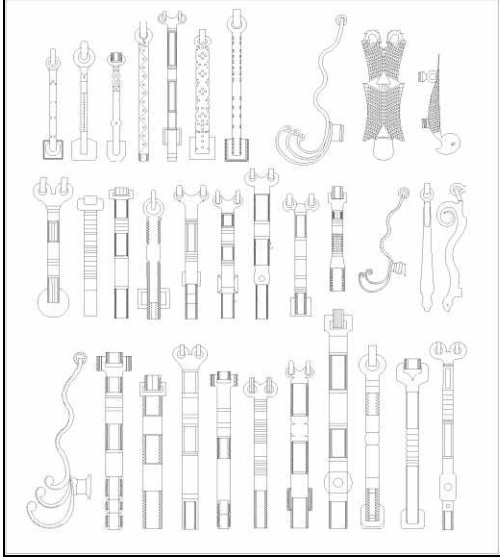

Çizim 5. Kemaliye Kapılarında ses çıkaran kapı tokmaklarındaki bezeme örnekleri.

Kapı Anahtarı Aynası

Kapının ön yüzünde yer alan anahtar deliğini örtmek için yapılmış ve biri başlı küçük çiviler yardımı ile monte edilmiş bezemeli metal plakadır (Çizim 3, 8). Kabara bezemelerinin bazı tasarımlarında göbek kısmının alt ve üst bölümlerinde dönme hareketini gösteren çark-ı felek tarzında altta ve üstte birim desenler ardarda ve aynı yönde birbirini takip eder biçimde yerleştirilmiştir. Çoğu desenler ise 1/2, 1/4, ve 1/8 simetrik desenlerin tekrarı ile oluşturulur (Çizim 6).

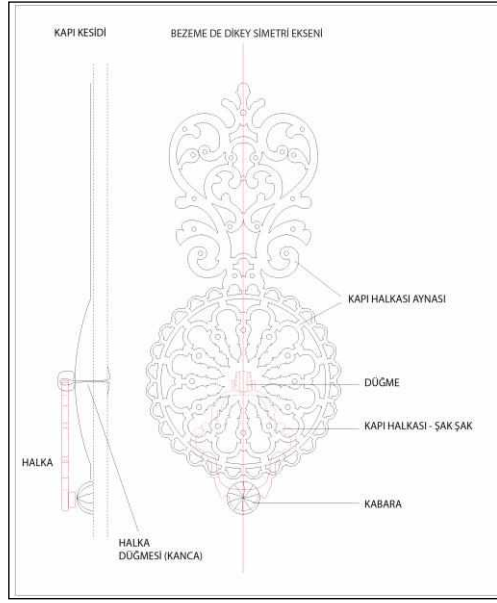

Çizim 6. Kemaliye kapılarında halka ve halka (şakşak) aynasındaki bölümler.

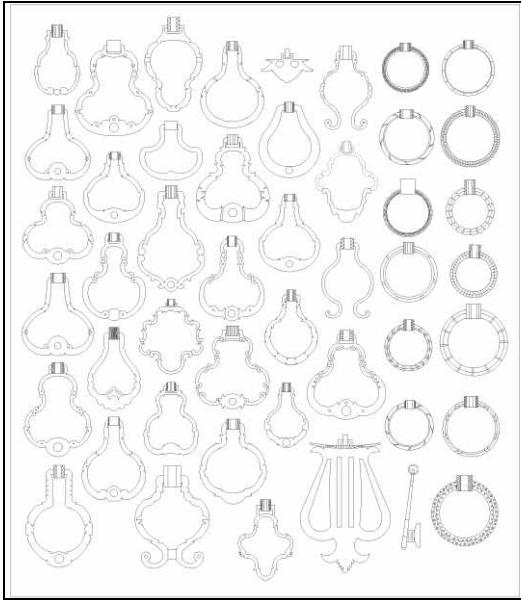

Çizim 7. Kemaliye kapılarında kapı halkalarına örnekler.

Kapı Şıkkırık Aynası

Kapının ön yüzünde yer alan şıkkırık, kapıyı açan arkadaki dili kaldıran mekanizma deliğini örtmek için yapılmış ve iri başlı küçük çiviler yardımı ile monte edilmiş bezemeli metal plakadır (Çizim 8).

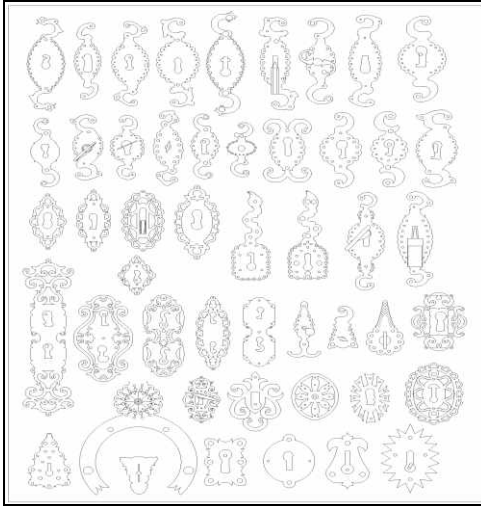

Çizim 8. Kemaliye kapılarında çeşitli şikkirik ve kapı anahtar aynası örnekleri.

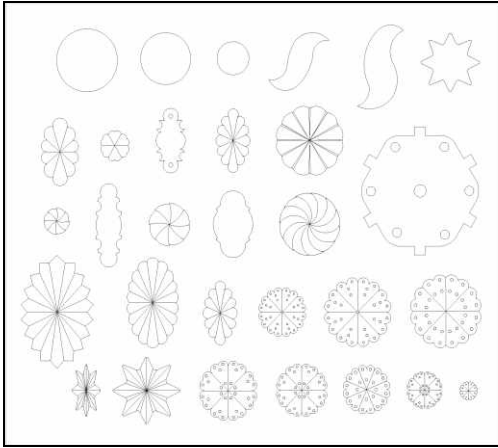

Çizim 9. Kemaliye kapılarında çeşitli kabara örnekleri.

Metal Elemanların Montaj Parçaları

Düğme

Çizim 6'da görüldüğü gibi, tokmağını ve halkayı kapıya monte etmede kullanılan, baş kısmı aynanın üstünde kalacak biçimde kapıya çakılıp arkasından kıvrılarak kapıya sabitlenen uzun metal unsurdur.³⁴

Mih

Boyları ve baş kısımları farklı ölçülerde olan metal çivi (Çizim 2, 3).

Ahşap Kapı Elemanlarının Montajında Kullanılan Metal Elemanlar

Kabara

Kemaliye evleri kapılarının ön yüzünde yer alan, genellikle bezemeli, yaygın olarak dışbükey (Çizim 2, 3, 8) formunda nadiren de yıldız ve kare (Çizim 9) gibi formlarda bulunan,

³⁴ Demirci ve Demirci, a.g.e.

kapının malzemesi olan düşey ahşaplara arkadaki yatay ahşap destekleri birleştiren metal çividir. Ocakta ısıtılan kabaranın önce gövde kısmı yapılır, daha sonra baş kısmı çekiçle şekillendirilir; Ağaca girecek olan sivri uç ortadan keski ile ayrılır; Tekrar çekiçle birleştirilir. Kabara ağaca girdikten sonra bu kısmı tekrar ayrılarak sağlı sollu perçin yapılır.³⁵ Kabara bezeme tasarımları dönme hareketi gösteren çark-ı felek tarzın da birim desenlerin ardarda ve aynı yönde birbirini takip ederek oluşturulur.³⁶ Çizim 9'da görülen bezemede "kazıma" tekniği kullanılmıştır.

Güllap

Kapının arkasında yer alan yatay ahşap kuşaklardan (kayıt), kapı kanadını kasaya bağlayan, dövme demirden yapılmış günümüzde menteşe yerine geçen metal unsurdur (Fotoğraf 1).

Kapıyı Açma Kapama Mekanizmasında Yer Alan Metal Elemanlar

Kapı Kilidi

Kapının arkasında yer alan anahtar yardımı ile kapının açılıp kapanmasını sağlayan, üzerinde birtakım bezemelerin de bulunduğu metal düzenekli kutudur. Metal kutunun hane içine bakan yüzeyinde, halkın yılan, çıyan, akrep diye nitelendirdiği bir takım sembolik bezemeler mevcuttur (Fotoğraf 2).

Anahtar

Kapı aynasının ortasında yer alan deliğe yerleştirilerek kapının kilit mekanizmasını açmaya ve kapamaya yarayan metal alettir.

Şıkkrik

Kapının ön yüzünde yer alan, anahtar gerektirmeden kapının arkasındaki dili yukarı kaldırarak kolayca açılmasını sağlayan metal mekanizmadır.³⁷

Kos veya Köstek

Bir ucu kapının yerleştiği duvara sabitlenmiş, diğer ucu kapının arkasındaki metal yuvaya girecek şekilde ucu 90 derece eğilmiş, kapıya takıldığında dışarı ile bağlantının tamamen kesilmesini sağlayan metal koldur (Fotoğraf 3-4).



Fotoğraf 1. Güllap örneği.

³⁵ Özen, a.g.e., s. 200

³⁶ İ.A. Birol, *Klasik devir Türk tezyîni sanatlarında desen tasarımı: çizim tekniği ve çeşitleri*, Kubbe Altı Akademisi Kültür ve Sanat Vakfı Yayınları, İstanbul, 2009, s. 309

³⁷ Demirsoy, a.g.e., s. 12-14



Fotoğraf 2. Bezemeli Kapı Kilit Kutusu.



Fotoğraf 3-4. Kemaliye Kanatlı Kapısı Kos veya Köstek örneği.

KEMALİYE MERKEZDEN ALINAN ÖRNEKLER

Erzincan ili Kemaliye (Eğin) ilçesi merkezine bağlı Ariki (Aşağı ve Yukarı Ariki), ve Dört yolağı mahallerinde yer alan kapı tokmakları örneklerine (fotoğraf, çizim ve analizine) yer verilecektir.

Ariki Mahallesi Ariki mahallesi; Yukarı (Ulya) Ariki ve Aşağı (Süfla) Ariki olmak üzere iki kısımdan oluşmaktadır.

Yukarı (Ulya) Ariki Yukarı (Ulya) Ariki Mahallesinden 2 adet kapı tokmak örneği alınmıştır (Fotoğraf 5-6). Fotoğraf 5'deki çift kanatlı bahçe kapının sol kanadında kapı tokmağı ve bezemeli ayna, her iki kanata da kapı halkası ve bezemeli ayna, bir adet bezemeli anahtar aynası ve üç sıra kabara dizini bulunan kapının metal plakalar yer almakta, altına konulan deri çuhası oldukça yıpranmış vaziyettedir. Fotoğraf 6'daki aydınlatma penceresi olan çift kanatlı bina giriş kapısının ahşap kısımları oldukça iyi durumdadır. Her iki kanata da kapı tokmağı bezemeli ayna bulunurken sadece sol kanatta kapı tokmağı yer alır, her iki kanatta da kapı halkası ve bezemeli ayna, iki adet bezemeli anahtar aynası ve dört sıra kabara dizini bulunan kapının metal plakalar altına konulmuş olan siyah deri çuha zaman içerisinde yıpranmıştır.

Aşağı (Süfla) Ariki Aydınlatma penceresi olan çift kanatlı ana giriş kapısının ahşap ve metal birimleri iyi durumda iki kanadında kapı tokmağı ve bezemeli ayna, her iki kanatta da kapı halkası ve bezemeli ayna, iki adet bezemeli anahtar aynası ve üç sıra kabara dizini bulunan kapının tüm

metal aksamlarına yıldızlı metalik boya uygulaması yapılmıştır. Kapıda metal plakalar altına konulan deri çuhası oldukça yıpranmıştır. Fotoğraf 8'deki aydınlatma penceresi olan tek kanatlı selamlık kapısının (bayramlarda, ölümlerde, karşılmalarda kullanılan, her gün kullanılmayan kapı ve bölüm) ahşap ve aksamları oldukça iyi durumdadır. Kapı halkası ve bezemeli ayna, bir adet bezemeli anahtar aynası, bir adet bezemesi olmayan şikkirik aynası, üç sıra kabara dizini bulunan kapının tüm metal aksamlarına yıldızlı metalik boya uygulaması yapılmıştır. Kapıda metal plakalar altına konulan deri çuhası oldukça yıpranmıştır.



Fotoğraf 5. Yukarı (Ulya) Arika Mah. 1 No'lu ev, Cavit Karaman Evi (İsakgil'in Ev) kapısı

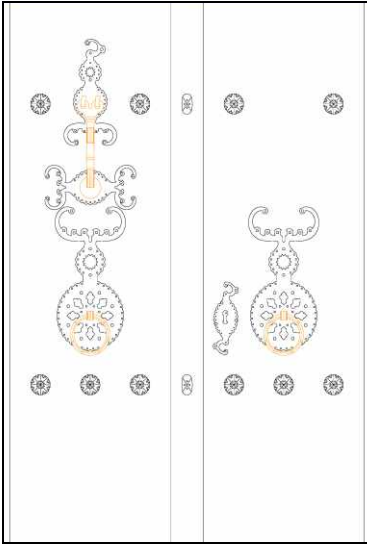

Çizim 10. Yukarı (Ulya) Arika Mah. 1 No'lu ev, Cavit Karaman Evi (İsakgil'in Ev) kapısına ait bezemeli metal plakanın çizimi



Fotoğraf 6. Yukarı (Ulya) Arika Mah. 5 No'lu ev, Cavit Karaman Evi (İsakgil'in Ev) kapısı

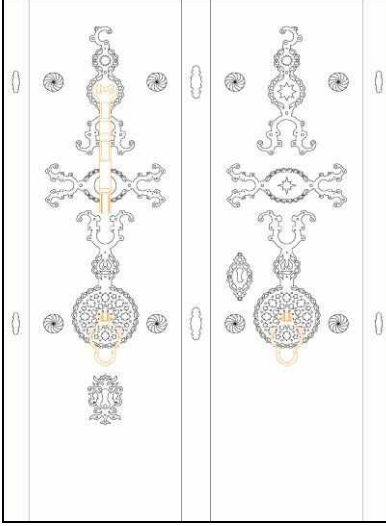

Çizim 11. Yukarı (Ulya) Arika Mah. 5 No'lu ev, Cavit Karaman Evi (İsakgil'in Ev)



Fotoğraf 7. Aşağı (Süfla) Arika Mah. 25/1 No'lu ev, Ahmet Ünlüata Evi (Gılıçgil'in Ev)



Çizim 12. Aşağı (Süfla) Arika Mah. 25/1 No'lu ev, Ahmet Ünlüata Evi (Gılıçgil'in Ev) kapısına ait bezemeli metal plakanın çizimi



Fotoğraf 8. Aşağı (Süfla) Arika Mah. 25 No'lu ev, Ahmet Ünlüata Evi (Gılıçgil'in Ev) kapısı

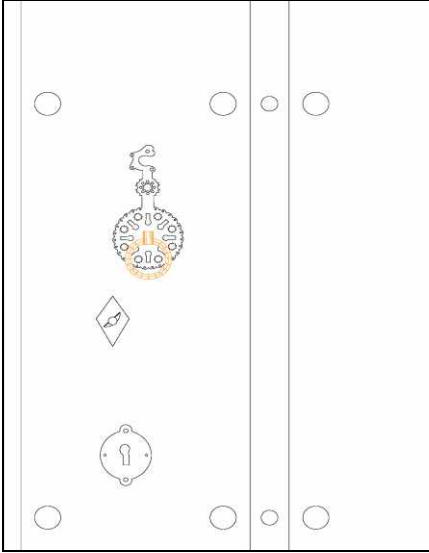

Çizim 13. Aşağı (Süfla) Arika Mah. 25 No'lu ev, Ahmet Ünlüata Evi (Gılıçgil'in Ev) kapısına ait bezemeli metal plakanın çizimi

Dört yolağı Mahallesi

Fotoğraf 9'deki çift kanatlı avlu giriş kapısının sağ kanat kapısında bir adet kapı tokmağı ve bezemeli ayna, sağ kanatta kapı halkası ve bezemeli ayna, bir adet bezemeli anahtar aynası ve üç sıra kabara dizini bulunan kapının restorasyonu yapılmıştır. Metal plakalar altına konulan deri çuhası tamamen yok olmuştur. Fotoğraf 10'deki aydınlatma penceresi olan tek kanatlı selamlık kapısının kapı halkası ve bezemeli ayna, bir adet bezemeli anahtar aynası ve üç sıra kabara dizini bulunan kapının bütün metal aksamlarına yaldızlı metal boya uygulaması yapılmıştır. Metal plakalar altına konulan deri çuhası oldukça yıpranmıştır.



Fotoğraf 9. Dört yolağı Mah. Cumhuriyet Cad. 84 No'lu ev, Ali Güven Evi (Kasapgil'in Ev) kapısı

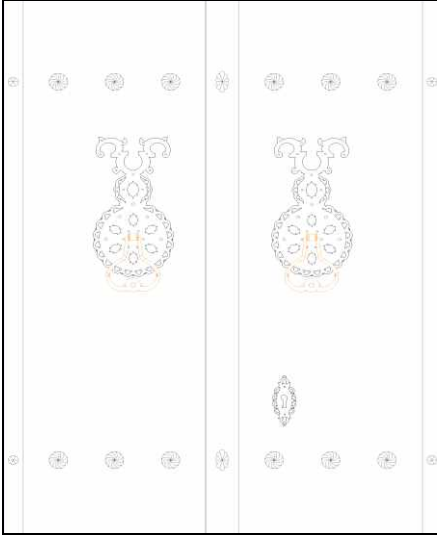

Çizim 14. Dört yolağı Mah. Cumhuriyet Cad. 84 No'lu ev, Ali Güven Evi (Kasapgil'in Ev) kapısına ait bezemeli metal plakanın çizimi



Fotoğraf 10. Dört yolağı Mah. Sofuzade Sok. No: 19 Tahsin Sakkallıođlu Evi
(Rızvangil'in Ev) kapısı

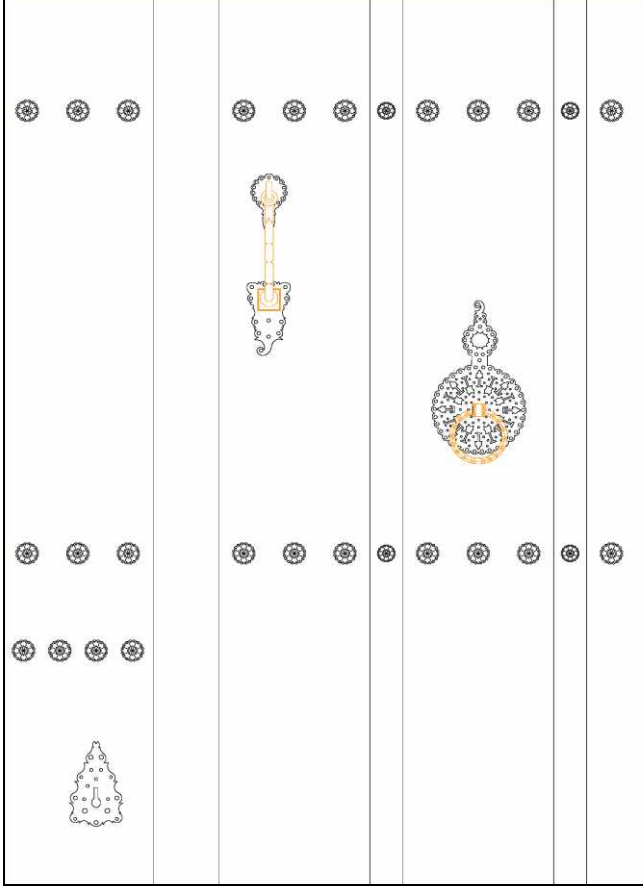

Çizim 15. Dört yolağzı Mah. Sofuzade Sok. No: 19 Tahsin Sakkallıoğlu Evi (Rızvangil'in Ev) kapısına ait bezemeli metal plakanın çizimi

SONUÇ

Kemaliye'de üretilmiş kapı tokmakları, halkaları ve kapıda yer alan bütün aksesuar ve mekanizma malzemeleri olarak demir kullanıldığı görülmektedir. Yapım tekniği olarak dövme, bezeme tekniği olarak da delik işi ve kazıma teknikleri kullanılmıştır. Kemaliye'de günümüzde demircilik sanatının tek ustası olan Mustafa Demirci, beşinci kuşağın ustası olarak çalışmalarını devam ettirmektedir. Altıncı kuşak olan oğlu Ali Demirci ise aynı dükkânda sanatına yeni tasarımlar ekleyerek, kaybolmakta olan bu sanatı geliştirmeye ve sürdürerek de devamlılığını sağlamaya çalışmaktadır. Bugün Ereğli Demir Çelik Fabrikası'ndan temin ettikleri çeşitli kalınlık ve kalitedeki sac plakalara desenlerini çizip, delik işi tekniğinde yaptıkları üretimlerini sürdürmektedirler. İlçede son yıllarda doğa ve kültürel değerlerinin önemini anlaşılması da bu sanatın devamlılığına destek olmaktadır.

İncelenen dış kapıların önemli bir bölümünün ahşap ve metal kısımlarının oldukça kötü durumda olduğu, niteliksiz kabara dizinlerinin yer aldığı, bazılarında kabaların olmadığı, toplama metal bezemeli parçalardan oluşan kapıların metal plakalar altına konulan deri çuhanın, oldukça yıprandığı ya da yerine bazen bir branda parçası konulduğu, bazılarında anahtar aynası yerinde niteliksiz bir metal plaka yerleştirildiği, çoğu kapının bütün metal aksamlarına yaldızlı metal boya uygulaması yapıldığı, bakım adı altında ahşap ve metal yüzeyler üzerine sürülmüş boyalarla oldukça

kötü duruma geldiği, bazılarında binanın yakın zamanda kültür bakanlığından proje ve restorasyon yardımı alıp restorasyon geçirdiği için kapı eşiği, pervazında yenileme, metal ve ahşap yüzeyine niteliksiz ve bilinçsiz koruma cılası uygulandığı görülmüştür.

Kapılar üzerinde yer alan bezemelerde bölgenin kültürel mirası ve halkın belleğinin izlerini taşıyan kapıların korunabilmesi için, ivedilikle halkı bilinçlendirme çalışmaları yapılmalıdır. Çoklu mirasçılık ya da ilgisizlik sebebi ile yıkılmaya yüz tutmuş sahipsiz olduğu tespit edilen evlerin kapıları ve değişiklikler sonrası yol ve bahçelere atılmış olan kapıların; kanuni sorumluluk taşıyan köy muhtarları tarafından bir an önce korumaya alınmalıdır. Başlangıçta köy muhtarları bünyesinde korumaya alınan özgün kapılar için, köy müzeleri oluşturularak halkın kültürel mirasına ve hafızasına sahip çıkmak üzere, çeşitli dönemler de açılan proje desteklerinden faydalanmak sureti ile bilinçlendirme ve koruma çalışmalarının sürekliliği sağlanabilir.

KAYNAKÇA

- Ağce Leventoğlu, S., Gaziantep Hasan Süzer Etnografya Müzesi'nde Bulunan Ortaçağ ve Sonrası Döneme Ait Madeni Mutfak Kapıları, *Yayımlanmamış Yüksek Lisans Tezi*, Yüzüncü Yıl Üniversitesi Sosyal Bilimler Enstitüsü, Van, 2006.
- Aksın, A. XIX. Yüzyılda Eğin (İdari, Fiziki, Sosyal ve İktisadi Yapı). *Erzincan, Kemaliye Kültür Turizm ve Folklor Derneği*, 2003
- Akdemir, M. Z., “Kemaliye ve Çevre Yerleşmelerinde Yer Alan Geleneksel Konutlarda Yerel Bilgi ve Deneyim Kullanılarak Uygulanan Koruma Müdahalelerinin Değerlendirilmesi”, Makale, *Megaron*, 2015, s. 494-502 Cilt. 10, Sayı 4.
- Akpınar, E., “Doğu Anadolu Bölgesi'nde Alternatif Turizm Merkezi Olmaya Aday Bir İlçe: Kemaliye”, *Afyon Kocatepe Üniversitesi Sosyal Bilimler Dergisi* 62, 2004, s. 207-236
- Alper, B. “Kemaliye evlerinde metal işçiliği”. 4. *Ulusal El Sanatları Sempozyumu Bildiri Kitabı*, İzmir, 21-24 Kasım 1984.
- Alper, B. “Kemaliye (Eğin) Yerleşme Dokusu ve Evleri Üzerine Bir Araştırma” (Yayımlanmamış Doktora Tezi). İstanbul: İstanbul Teknik Üniversitesi Fen Bilimleri Enstitüsü, 1990.
- Arıkan, Z., “Eğin Kasabası'nın tarihsel gelişimi”, *OTAM - Ankara Üniversitesi Osmanlı Tarihi Araştırma ve Uygulama Merkezi Dergisi*, 2001, sayı.12, s. 1-64.
- Biçer Özcan, Ş., “Timur Devri Herat Tezhip Ekolü” *Yayımlanmamış Sanatta Yeterlilik Tezi*, Topkapı Sarayı Müzesi Kütüphanesi, Marmara Üniversitesi Güzel Sanatlar Enstitüsü, İstanbul, 2007.
- Birol, İ.A., *Klasik devir Türk tezyîni sanatlarında desen tasarımı: çizim tekniği ve çeşitleri*, Kubbe Altı Akademisi Kültür ve Sanat Vakfı Yayınları, İstanbul, 2009.
- Birol, İ. ve Derman, Ç. *Türk Tezyini Sanatlarında Motifler*, Kubbealtı Akademisi Kültür ve Sanat Vakfı, İstanbul, 1991.
- Çal, H. ve Çal, Ö., Trakya Bölgesi kapı tokmakları ve çekecekleri, *Atatürk Kültür Merkezi Yayını*, Ankara, 2005.
- Demirci, M. ve Demirci, A. “Kemaliye Kapı Tokmakları”. Yüz yüze mülakat. Kapı Tokmağı Üreticisi, Kemaliye, 2016, 30 Haziran.
- Demirsoy, A. “Kemaliye kapı tokmakları şak şak şikkirik”, *Gezi Travel Seyahat Dergisi*, 2005, sayı. 5, s. 12-14.
- Günay, R. *Türk Ev Geleneği ve Safranbolu Evleri*, Yem yayınları, İstanbul, 1998.
- Koyuncuoğlu, H.H. *Bitmeyen Gurbet: Şer' iye Sicillerine Göre XIX. Yüzyılda Eğin Kazası*, Ahenk Yayınları, Van, 2008.
- Korkmaz, E., “Kemaliye ve Çevre Yerleşmelerinde Yer Alan Geleneksel Konutlarda Yerel Bilgi ve Deneyim Kullanılarak Uygulanan Koruma Müdahalelerinin Değerlendirilmesi”, Makale, *Megaron*, 2015, s. 494-502 Cilt. 10, Sayı 4
- Küpeli, G. “II. Bâyezid Dönemi Tezhip Sanatı”, *Yayımlanmamış Sanatta Yeterlilik Tezi*, İstanbul: Marmara Üniversitesi Güzel Sanatlar Enstitüsü, 2007
- İzgi, U. ve Batum Aysel, B., *Kapılar, hafif bölmeler*, Yapı Endüstri Merkezi Yayınları, İstanbul, 2003.

Mülayim, S. “Selçuklu Sanatında Geometrik Kompozisyonlar”, *I-II. Milli Selçuklu Kültür ve Medeniyeti Semineri Bildirileri*. Selçuk Üniversitesi Selçuklu Araştırmaları Merkezi, Konya, 1993.

Özen, K. “Divriği demirci esnafının geleneksel kapı süsleme sanatı”, *4. Ulusal El Sanatları Sempozyumu Bildiri Kitabı*, 21-24 Kasım 1984, İzmir, s. 193-214.

Sertyüz, N. “16. Yüzyıl Tezyinatımızda Gül (Tezhipte-Çinide)”, *Yayınlanmamış Yüksek Lisans Tezi*, Marmara Üniversitesi Güzel Sanatlar Enstitüsü, İstanbul, 1998

Şimşek, M. ve Akkaya, F. “Her Yönüyle Kemaliye (EğİN)”, T.C. Kemaliye Kaymakamlığı Köylere Hizmet Götürme Birliği Yayını, İstanbul, 1996

Yıldırım, K. ve Hidayetoğlu, M. L. “Türk Yaşam Kültürünün Geleneksel Türk Evlerindeki Yansımaları”, *4th International Turkish Culture and Art Congress/Art Activity*, Egypt, 02-07 November 2009, s. 114-120.

ÜNİVERSİTE ÖĞRENCİLERİNİN TARİHİ DİZİLERİ SEYRETMELERİNDEKİ KÜLTÜREL ETKENLER VE YAŞAM DOYUMLARI

Fikret GÜLAÇTI*-Zeynep ÇİFTÇİ***

Özet

Bu araştırma, üniversite öğrencilerinin televizyonda yayınlanan ve tarihi dizi olarak nitelendirilen on dizinin seyredilmesindeki kültürel etmenlerin neler olduğu ve izleyenlerin yaşam doyumlarının incelenmesi amacı ile yapılmıştır. Araştırmada ayrıca dizilerin izlenme sebepleri belirlenip ele alınacaktır.

Öncelikle kültürün tanımının yapılması gereken bu araştırma da çok farklı tanımlara ulaşılmıştır. Bunlardan bazıları Güvenç (1994) kültür, toplum, insanoğlu, eğitim süreci ve kültürel muhteva gibi değişkenlerin ve bunlar arasındaki karmaşık ilişkilerin bir işlevidir¹; Gökalp (1975)'e göre ise kültür, Bir milletin dinî, ahlaki, akli, estetik, lisani, iktisadi ve fennî hayatlarının ahenkli bir bütünüdür²; Güvenç (1994) kültür sözcüğünün dört anlamda kullanıldığını belirtmektedir bunlar: Bilim alanında uygarlık; beşeri alanda eğitim sürecinin ürünü; estetik alanda güzel sanatlar ve maddi (teknolojik) ve biyolojik alanda üreme, tarım, ekin, çoğaltma ve yetiştirme demektir³.

İnsan toplumlarının bütün fertlerini birbirine bağlayan, yani kişiler arasındaki uyumu sağlayan kurumlar kültür kurumlarıdır. Bu kurumların tamamı o cemiyetin kültürünü oluşturur⁴. Milli kültür bir milletin aynı kültürde oluşturduğu topluluk bilincidir. Bir toplumu ayakta tutan en önemli etken milli kültürdür. Milletler öncelikli değer yargılarını birleştiren, bütünlük sağlayan en önemli etken milli kültürün varlığıdır. Milli kültür olmadan bir millet varlığını devam ettiremez.

Televizyon zamanımızın en önemli "kültürel üretim" aracı olarak görülebilir. Comstock bu konu da şöyle bir iddiada bulunmuştur; "Artık hiçbir şey televizyondan önceki gibi olmayacaktır"⁵. Televizyonun toplumdaki rolü incelendiği zaman, içinde bulunduğu toplumsal, ekonomik ve siyasi durumdan etkilendiği görülmektedir.

Çok geniş ve farklı bir izleyici kitlesine ulaşman televizyon, içinde bulunduğu toplumun bir ürünüdür ve var olan toplumsal yapının korunmasını, bu yapının izin verdiği ölçüdeki değişiklikleri de ekleyerek yapmaktadır⁶ (Yaktıl Oğuz, 2005).

Özellikle son dakikaları önemli gören kitle iletişim aracı olarak televizyon bir taraftan akıp giden şimdiki ve yakın geçmişi tarihselleştirip diğer taraftan diziler, filmler ve belgeseller aracılığı ile eski tarihi olayları, olguları, kişilikleri şu ana, ekrana taşıyarak güncelleştirmektedir. Günümüzde özel ya da devlet televizyonlarının ekranlarında tarihi

* Doç. Dr. Erzincan Binali Yıldırım Üniversitesi, fgulacti@erzincan.edu.tr

** Öğr. Gör. Erzincan Binali Yıldırım Üniversitesi, zeynep.ciftci@erzincan.edu.tr

¹ Bozkurt Güvenç, *İnsan ve Kültür*, Remzi kitabevi, İstanbul 1994, 6. bs., s.103.

² Ziya Gökalp, *Türkçülüğün Esasları*. Sebil Matbaacılık, İstanbul 1975, 2.bs., s.27.

³ Güvenç, a.g.e., s.98-99

⁴ Ziya Gökalp, *Hars ve Medeniyet*. Toker Yayınları, İstanbul 1995, 2 bs., s. 11.

⁵ Bekir Kocadaş, *Kültür ve Medya*. Bilig, cilt 34, 2005, s. 1-13.

⁶ Oğuz Gürsel Yaktıl. Tv dizileri ve kültürel iletilerin yayılma süreci türk televizyon tarihinde bir fenomen: Bizimkiler dizisi. *Kurgu Dergisi*, cilt 21, 2005, s.169-182.

konu edinen birçok dizi film gösterilmektedir⁷ (Bilis, 2013:26). Acaba tarihten gelen kültürün ve gelenek göreneklerin gelecek kuşaklara aktarılmasında Türk dizilerinin rolü, önemi var mıdır? ve varsa ne önemdedir? Bu çalışmada buna ilişkin bilgiler elde edilmeyi çalışılmıştır? Aşağıda seçilen on adet filmin isimleri bulunmaktadır. Payitaht Abdülhamid, Diriliş Ertuğrul, Elveda Rumeli, Filinta, Bir Zamanlar Osmanlı, Mehmetçik Kut’ül Amare, Muhteşem Yüzyıl, Osmanlı Tokadı, Kırık Kanatlar, Yunus Emre “Aşkın Yolculuğu”.

Araştırmanın çalışma gurubunu 2018-2019 Eğitim öğretim yılında Erzincan Binali Yıldırım Üniversitesinde öğrenim gören toplam 122 (90 Kadın % 73,77, 32 Erkek %26,23) öğrenci oluşturmuştur. Araştırma betimsel bir çalışmadır. Araştırmada veri toplama aracı olarak Kişisel Bilgi Formu, Yaşam Doyumu Ölçeği, Diziler ve Kültürümüz Anketi kullanılmıştır. Araştırma verileri, normallik testlerine tabi tutularak çıkan sonuçlara göre analizler yapılacaktır. Elde edilen sonuçlar alanyazın çerçevesinde tartışılacaktır.

Anahtar Kelimeler: Kültür, Televizyon, Tarihi Diziler, Üniversite Öğrencileri, Erzincan Binali Yıldırım Üniversitesi.

Giriş

Günümüz şartlarında ülkemiz bir dizi cenneti olarak geçtiği ve bu dizilerin kültür üzerinde olumlu ya da olumsuz olarak etkili olduğu tartışma konusu olmaktadır. Bu diziler televizyonda yayınlandığında çok daha büyük kitlelere ulaşabildiği gibi günümüzde televizyon yolu ile olmasa da internet yolu ile de izlenebilmektedir. Bu dizilerin türleri, konuları, işledikleri zamanlar farklı olmaktadır. Bu çalışmada ise mümkün olduğunca tarihi dizi olarak nitelendirilen ve bu formatta devam eden veya sona ermiş diziler ele alınmıştır.

Üniversite öğrencileri ister aileleri ile isterse yurtlarda ya da arkadaşlarında kalsınlar bu dizi bombardımanına maruz kalmaktadırlar. Akla gelen soru ise bu üniversite öğrencileri özellikle tarihi dizi olarak isimleşen dizileri seyrederken hangi sebepleri daha çok kullanmaktalar. Çünkü bu dizilerin birçoğu kaynağını tarihi olaylardan almakta ve kişilere bu olaylarla kültürel bazı kaynaklar vermeye çalışmakta olduğu düşünülmektedir. Aktarılmak istenen kültür nedir nasıl tanımlanmaktadır? Bu konuda çok farklı tanımlar bulunmaktadır.

Öncelikle kültürün tanımının yapılması gereken bu araştırma da çok farklı tanımlara ulaşılmıştır. Bunlardan bazıları Güvenç (1994) kültür, toplum, insanoğlu, eğitim süreci ve kültürel muhteva gibi değişkenlerin ve bunlar arasındaki karmaşık ilişkilerin bir işlevidir⁸; Gökalp (1975)’e göre ise kültür, Bir milletin dinî, ahlaki, akli, estetik, lisani, iktisadi ve fennî hayatlarının ahenkli bir bütünüdür⁹; Güvenç (1994) kültür sözcüğünün dört anlamda kullanıldığını belirtmektedir bunlar: Bilim alanında uygarlık; beşeri alanda eğitim sürecinin ürünü; estetik alanda güzel sanatlar ve maddi (teknolojik) ve biyolojik alanda üreme, tarım, ekin, çoğaltma ve yetiştirme demektedir¹⁰.

Kültür kurumları toplumların bütün bireylerini birbirine bağlayan ve kişiler arası uyumu sağlama konusunda yapı taşı olan bir olgudur. Ve Gökalp’e göre kültür kurumlarının tamamı da o cemiyetin kültürünü oluşturur¹¹. Bir milletin aynı kültür içinde

⁷ Ali Emre Bilis, Popüler televizyon dizilerinden muhteşem yüzyıl dizisi örneğinde tarihin yapısökümü. İstanbul Üniversitesi İletişim Fakültesi Dergisi, cilt 45, 2013, s. 19-38.

⁸ Güvenç, a.g.e., s. 103

⁹ Gökalp, a.g.e., s. 27

¹⁰ Güvenç, a.g.e, s. 98-99

¹¹ Gökalp,a,g,e s. 11

oluşturduğu topluluk bilinci milli kültür olarak tanımlanabilir ve bu milli kültür aynı zamanda bir toplumu ayakta tutan en önemli etkidir. Ve eğer milleti oluşturan halk bu kültürün fakında ve bilincinde ise kendi üzerlerinde söz hakları olur eğer bunu koruyamaz ve bilinçli devam edilmezse bir millet varlığını sürdüremez. Milli kültürü oluşturan yapılardan bir tanesi de geleneklerdir ve gelenek bir milletin iç dünyasından hayata nasıl baktığına ilişkin davranış ve tutumlardır. Bir başka ifade ile bir toplumda, bir toplulukta eskiden beri süregelen yapılar olmaları sebebiyle saygın tutulup nesilden nesile iletmeye devam eden, kültür üzerinde yaptırım gücü olan, alışkanlık, bilgi, töre, davranış veya anane olarak da tanımlanabilir.

Kültürün bir diğer özelliği bir toplumu bir başka toplumdan ayırması ve bunu da genellikle geleneklerle yapmasıdır. Türk milleti ele alındığında bu geleneklerin bazıları sanat, dil, misafir ağırlama ve devlet kurma geleneğidir. Bu konuda en önemli yardımcılarından biri de tarihtir. Tarih geçmiş olabilir fakat bu geçmiş şimdiki ve bir önceki birbirlerine birlik içinde sarmalayıp geleceğe bağlamasıdır. Tarih aynı milletteki bireyleri de birbirlerine bağlama görevini taşımaktadır. Ve bu taşıma bazen n güncel vasıtalarla olur.

Televizyon zamanımızın en önemli "kültürel üretim ve aktarım" aracı olarak görülebilir. Comstock bu konu da şöyle bir iddiada bulunmuştur; "Artık hiçbir şey televizyondan önceki gibi olmayacaktır"¹² (Akt. Kocadaş, 2004). Televizyonun toplumdaki rolü incelendiği zaman, içinde bulunduğu toplumsal, ekonomik ve siyasi durumdan etkilendiği görülmektedir. Çok geniş ve farklı bir izleyici kitlesine ulaşman televizyon, içinde bulunduğu toplumun bir ürünüdür ve var olan toplumsal yapının korunmasını, bu yapının izin verdiği ölçüdeki değişiklikleri de ekleyerek yapmaktadır¹³ (Yaktıl Oğuz, 2005).

Özellikle son dakikaları önemli gören kitle iletişim aracı olarak televizyon bir taraftan akıp giden şimdiki ve yakın geçmişi tarihselleştirip diğer taraftan diziler, filmler ve belgeseller aracılığı ile eski tarihi olayları, olguları, kişilikleri şu ana, ekrana taşıyarak güncelleştirmektedir. Günümüzde özel ya da devlet televizyonlarının ekranlarında tarihi konu edinen birçok dizi film gösterilmektedir¹⁴ (Bilis, 2013:26). Acaba tarihten gelen kültürün ve gelenek göreneklerin gelecek kuşaklara aktarılmasında Türk dizilerinin rolü, önemi var mıdır? ve varsa ne önemdedir? Bu araştırmada buna ilişkin bilgiler elde edilmeyi çalışılmıştır?

Yöntem

Bu bölümde araştırma modeli, araştırma grubu, veri toplama araçları, verilerin analizinde uygulanacak istatistiksel yöntemler ile ilgili bilgilere yer verilmiştir.

Araştırmanın Modeli: Bu araştırmada betimsel bir çalışmadır. Öğrencilerin tarihi dizi seyretmenin kültürel etmen sebepleri ve yaşam doyumu düzeyleri ile cinsiyet, anne ve baba öğrenim durumları, algılanan sosyo-ekonomik düzey, kardeşler arasındaki doğum sırası, algılanan anne baba tutumu, arkadaş ilişkileri, okul başarısı, fiziksel görüntünün değerlendirilmesi ve algıladıkları özgüven düzeyi değişkenleri açısından incelenmiştir.

Araştırma Grubu: Araştırmanın çalışma gurubunu 2018-2019 Eğitim öğretim yılında Erzincan Binali Yıldırım Üniversitesinde öğrenim gören toplam 122 (90 Kadın % 73,77, 32 Erkek %26,23) öğrenci oluşturmuştur.

Veri Toplama Araçları:

¹² Kocadaş, a.g.e. s.113

¹³ Yaktıl, a.g.e, s. 169-182

¹⁴ Bilis, a.g.e., s. 19-38

Yaşam Doyumu Ölçeği: Yaşam Doyumu Ölçeği Diener, Emmons, Laresen ve Griffin (1985) tarafından geliştirilmiş olup Türkçe uyarlamaları Köker (1991) tarafından yapılmıştır. Ölçek, beş maddeden oluşmakta ve yedili likerttir.

Kişisel Bilgi Formu: Öğrencilere ilişkin demografik bilgileri toplamak amacıyla bu araştırma kapsamında geliştirilmiştir. Etik kurallar ve gerçekçi cevaplar alabilmek amacıyla araştırma sırasında katılımcılara kimlik bilgilerini içeren sorular yöneltilmemiştir. Katılımcıların cinsiyet, anne-baba öğrenim durumu, üniversite öğrenimi sırasında kaldığı yer, tarih kitabı okuyup okumadığı soruları sorulmuştur.

Veri Analizi:

Veri analizi için öncelikle verilerin normal dağılıp dağılmadığı incelenmiştir.

Araştırmada ele alınan diziler ve kısa tanıtımları aşağıda verilmiştir.

Payitaht Abdülhamid Dizisi

Padişah Abdülhamid döneminde yaşananları konu alan bir dizidir. 1896'da, Sultan Abdülhamid'in padişahlığının 20. yılından itibaren döneme damgasını vuran önemli olayları ekrana taşımaktadır. 2016 yılından beri yayındadır ve yayımlanmaya devam etmektedir.

Diriliş Ertuğrul Dizisi

Kayı boyunun yurt arayışlarından Osmanlı Devletinin kuruluşuna da konu alan Diriliş Ertuğrul dizisidir. 2014 yılından itibaren yayındadır.

Elveda Rumeli 2007-2009

1900'lerin başında, henüz Osmanlı hakimiyetinde olan Makedonya topraklarında, kendi halinde yaşayan köylülerin, yeni bir değişimin eşiğine geldiklerinde yaşadıkları kaçınılmaz olaylar, acılar, sürgünleri ele alan dizidir.

Filinta 2014-2016

Bir Osmanlı Polisiyesi olan dizinin hikayesi, Galata Kadısı Gıyasettin Hatemi ve onun yetiştirdiği Galata Amiri Filinta Mustafa ekseninde geçer.

Bir Zamanlar Osmanlı 2012-2012

1711'de Osmanlı Ordusu'nun, Rus Ordusu'nu bozguna uğratmasının ardından yaşanan olaylar, önce hain sonra kahraman ilan edilen Yeniçeri Ali ve Yusuf'un hikayeleri eşliğinde, Lale Devri'nin gelişimiyle beraber Osmanlı Devleti'nin içindeki çeteler ve Osmanlı'nın yapılanma öyküsünü olan 3. Ahmet'in tahtta olduğu, Osmanlı'nın Avrupa ile ilişkilerini savaş alanlarından diplomasi alanına kaydırma çabalarının yaşandığı bir dönemde geçmektedir.

Mehmetçik Kut'ül Amare 2018 - 2019

Osmanlı İmparatorluğu 1916 yılında büyük bir zafere imza attı. Gerçekleştirilen Kut'ül Amare Kuşatması ile İngilizler bozguna uğratıldı. Vatandan başka sevdası olmayan kahramanların zorluklar içinde kazandığı bu büyük zafer anlatılmıştır.

Muhteşem Yüzyıl 2011 - 2014

Yavuz Sultan Selim'in oğlu, Osmanlı'nın 10. padişahı, 46 yıl süren hükümdarlığında imparatorluğunun altın çağını yaşatan Kanuni Sultan Süleyman'ın yaşamı Muhteşem Yüzyıl dizisinin ana eksenini oluşturuyor. Babası Yavuz Sultan Selim'in seferdeyken ölümü ardından, padişahlık makamını devralan I. Süleyman'ın Osmanlı

İmparatorluğu'ndaki iktidarının yanı sıra, haremdeki özel yaşamı, ailesi ve saray eşrafı ile ilişkileri de senaryoda ele alınmıştır.

Osmanlı Tokadı 2013 – 2014

Işınlanarak zaman içinde yolculuk yapan bir Osmanlı yeniçerisinin hikayesini anlatılmaktadır.

Kırık Kanatlar 2005 – 2007

Ankara'da Büyük Millet Meclisi Mustafa Kemal'i, meclis başkanı ve başkomutan seçer. Ülkemiz Kurtuluş Savaşı'na girmek üzeredir. Tüm ülke, genci yaşlısı savaşa maddi manevi destek olmak için varlarını yoklarını ortaya koymalarını konu alır. Kısaca Ege'nin bir kasabasındaki Kurtuluş Savaşı yıllarını ve Cumhuriyet'in kuruluşunu konu alan dizidir.

Yunus Emre "Aşkın Yolculuğu" 2015 - 2016

Anadolu kültürünü çok fazla etkileyen 14. yüzyıl Anadolu Tasavvuf şairi Yunus Emre'nin yaşamını konu alan dizidir.

Bulgular

Tablo 1. Araştırmada “Tarih kitabı okur musun?” sorusuna verilen cevapların yüzdeler değeri

Seçenekler	Sayı	Yüzde
Evet	80	%65.57
Hayır	42	%34.43

Tablo 2. Araştırmada “Türk Kültürünü gelecek kuşaklara aktarmada etkili olduğu için izliyorum.” sorusuna verilen cevapların yüzdeler değeri

Seçenekler	Sayı	Yüzde
1. Payitaht Abdülhamid	55	%45.08
2. Diriliş Ertuğrul	83	%68.03
3. Elveda Rumeli	22	%18.03
4. Filinta	10	%8.20
5. Bir Zamanlar Osmanlı	8	%6.56
6. Mehmetçik Kut'ül Amare	34	%27.87
7. Muhteşem Yüzyıl	24	%19.67

8. Osmanlı Tokadı	5	%4.10
9. Kırık Kanatlar	3	%2.46
10. Yunus Emre “Aşkın Yolculuğu”	27	%22.13

Tablo 3. Araştırmada “Milli kültüre uygun olduğu için izliyorum“ sorusuna verilen cevapların yüzdelik değerleri.

Seçenekler	Sayı	Yüzde
1. Payitaht Abdülhamid	52	%42.62
2. Diriliş Ertuğrul	77	%63.11
3. Elveda Rumeli	25	%20.49
4. Filinta	14	%11.48
5. Bir Zamanlar Osmanlı	9	%7.38
6. Mehmetçik Kut’ül Amare	33	%27.05
7. Muhteşem Yüzyıl	13	%10.66
8. Osmanlı Tokadı	5	%4.10
9. Kırık Kanatlar	4	%3.28
10. Yunus Emre “Aşkın Yolculuğu”	28	%22.95

Tablo 4. Araştırmada “Gelenek ve görenekleri gelecek kuşaklara aktarmada etkili olduğu için izliyorum. “ sorusuna verilen cevapların yüzdelik değerleri.

Seçenekler	Sayı	Yüzde
1. Payitaht Abdülhamid	58	%47.54
2. Diriliş Ertuğrul	79	%64.75
3. Elveda Rumeli	24	%19.67

4. Filinta	10	%8.20
5. Bir Zamanlar Osmanlı	9	%7.38
6. Mehmetçik Kut'ül Amare	28	%22.95
7. Muhteşem Yüzyıl	16	%13.11
8. Osmanlı Tokadı	4	%3.28
9. Kırık Kanatlar	6	%4.92
10. Yunus Emre "Aşkın Yolculuğu"	32	%26.23

Tablo 5. Araştırmada "Gelenek ve göreneklerime uygun olduğu için izliyorum." sorusuna verilen cevapların yüzdeler değeri.

Seçenekler	Sayı	Yüzde
1. Payitaht Abdülhamid	54	%44.26
2. Diriliş Ertuğrul	77	%63.11
3. Elveda Rumeli	22	%18.03
4. Filinta	11	%9.02
5. Bir Zamanlar Osmanlı	7	%5.74
6. Mehmetçik Kut'ül Amare	30	%24.59
7. Muhteşem Yüzyıl	13	%10.66
8. Osmanlı Tokadı	4	%3.28
9. Kırık Kanatlar	9	%7.38
10. Yunus Emre "Aşkın Yolculuğu"	26	%21.31

Tablo 6. Araştırmada “Türk Tarihini yansıttığı için izliyorum.” sorusuna verilen cevapların yüzdelik değerleri.

Seçenekler	Sayı	Yüzde
1. Payitaht Abdülhamid	58	%47.54
2. Diriliş Ertuğrul	90	%73.77
3. Elveda Rumeli	17	%13.93
4. Filinta	6	%4.92
5. Bir Zamanlar Osmanlı	9	%7.38
6. Mehmetçik Kut’ül Amare	35	%28.69
7. Muhteşem Yüzyıl	12	%9.84
8. Osmanlı Tokadı	8	%6.56
9. Kırık Kanatlar	5	%4.10
10. Yunus Emre “Aşkın Yolculuğu”	21	%17.21

Tablo 7. Araştırmada “Toplumsallaşmaya katkısı olduğu için izliyorum.” sorusuna verilen cevapların yüzdelik değerleri.

Seçenekler	Sayı	Yüzde
1. Payitaht Abdülhamid	52	%42.62
2. Diriliş Ertuğrul	73	%59.84
3. Elveda Rumeli	27	%22.13
4. Filinta	7	%5.74
5. Bir Zamanlar Osmanlı	11	%9.02
6. Mehmetçik Kut’ül Amare	25	%20.49

7. Muhteşem Yüzyıl	13	%10.66
8. Osmanlı Tokadı	5	%4.10
9. Kırık Kanatlar	7	%5.74
10. Yunus Emre “Aşkın Yolculuğu”	25	%20.49

Tablo 8. Araştırmada “Bireysel yaşantıma olumlu etkisi olduğu uygun olduğu için izliyorum.” sorusuna verilen cevapların yüzdelik değerleri.

Seçenekler	Sayı	Yüzde
1. Payitaht Abdülhamid	53	%43.44
2. Diriliş Ertuğrul	67	%54.92
3. Elveda Rumeli	26	%21.31
4. Filinta	8	%6.56
5. Bir Zamanlar Osmanlı	4	%3.28
6. Mehmetçik Kut’ül Amare	27	%22.13
7. Muhteşem Yüzyıl	15	%12.30
8. Osmanlı Tokadı	4	%3.28
9. Kırık Kanatlar	9	%7.38
10. Yunus Emre “Aşkın Yolculuğu”	30	%24.59

Tablo 9. Araştırmada “Dünya görüşüme olumlu yönde etkisi olduğu için izliyorum.” sorusuna verilen cevapların yüzdelik değerleri.

Seçenekler	Sayı	Yüzde
1. Payitaht Abdülhamid	53	%43.44

2. Diriliş Ertuğrul	76	%62.30
3. Elveda Rumeli	23	%18.85
4. Filinta	13	%10.66
5. Bir Zamanlar Osmanlı	6	%4.92
6. Mehmetçik Kut'ül Amare	25	%20.49
7. Muhteşem Yüzyıl	13	%10.66
8. Osmanlı Tokadı	4	%3.28
9. Kırık Kanatlar	10	%8.20
10. Yunus Emre "Aşkın Yolculuğu"	31	%25.41

Tablo 10. Araştırmada "Toplumsal yaşamı olumlu yönde etkilediği için izliyorum." sorusuna verilen cevapların yüzdelik değerleri.

Seçenekler	Sayı	Yüzde
1. Payitaht Abdülhamid	53	%43.44
2. Diriliş Ertuğrul	74	%60.66
3. Elveda Rumeli	20	%16.39
4. Filinta	13	%10.66
5. Bir Zamanlar Osmanlı	8	%6.56
6. Mehmetçik Kut'ül Amare	24	%19.67
7. Muhteşem Yüzyıl	9	%7.38
8. Osmanlı Tokadı	3	%2.46
9. Kırık Kanatlar	8	%6.56

10. Yunus Emre “Aşkın Yolculuğu”	34	%27.87
----------------------------------	----	--------

Tablo 11. Araştırmada “Bireysel ve toplumsal sorunlara çözüm getirmede olumlu yönde etkisi olduğu için izliyorum.” sorusuna verilen cevapların yüzdeler değeri.

Seçenekler	Sayı	Yüzde
1. Payitaht Abdülhamid	51	%41.80
2. Diriliş Ertuğrul	74	%60.66
3. Elveda Rumeli	21	%17.21
4. Filinta	11	%9.02
5. Bir Zamanlar Osmanlı	6	%4.92
6. Mehmetçik Kut’ül Amare	24	%19.67
7. Muhteşem Yüzyıl	16	%13.11
8. Osmanlı Tokadı	11	%9.02
9. Kırık Kanatlar	9	%7.38
10. Yunus Emre “Aşkın Yolculuğu”	26	%21.31

Tablo 12. Araştırmada “Çok kültürlü toplumu birleştirmede olumlu yönde etkisi olduğu için izliyorum.” sorusuna verilen cevapların yüzdeler değeri.

Seçenekler	Sayı	Yüzde
1. Payitaht Abdülhamid	54	%44.26
2. Diriliş Ertuğrul	71	%58.20
3. Elveda Rumeli	26	%21.31
4. Filinta	9	%7.38
5. Bir Zamanlar Osmanlı	9	%7.38

6. Mehmetçik Kut'ül Amare	26	%21.31
7. Muhteşem Yüzyıl	15	%12.30
8. Osmanlı Tokadı	11	%9.02
9. Kırık Kanatlar	9	%7.38
10. Yunus Emre "Aşkın Yolculuğu"	27	%22.13

Tablo 13. Araştırmada "Türk Dilini yansıttığı için izliyorum." sorusuna verilen cevapların yüzdeler değeri.

Seçenekler	Sayı	Yüzde
1. Payitaht Abdülhamid	55	%45.08
2. Diriliş Ertuğrul	80	%65.57
3. Elveda Rumeli	23	%18.85
4. Filinta	13	%10.66
5. Bir Zamanlar Osmanlı	12	%9.84
6. Mehmetçik Kut'ül Amare	29	%23.77
7. Muhteşem Yüzyıl	17	%13.93
8. Osmanlı Tokadı	4	%3.28
9. Kırık Kanatlar	9	%7.38
10. Yunus Emre "Aşkın Yolculuğu"	22	%18.03

Tablo 14. Araştırmada "İslam Dinini yansıttığı için izliyorum." sorusuna verilen cevapların yüzdeler değeri.

Seçenekler	Sayı	Yüzde
------------	------	-------

1. Payitaht Abdülhamid	53	%43.44
2. Diriliş Ertuğrul	75	%61.48
3. Elveda Rumeli	13	%10.66
4. Filinta	9	%7.38
5. Bir Zamanlar Osmanlı	7	%5.74
6. Mehmetçik Kut'ül Amare	34	%27.87
7. Muhteşem Yüzyıl	6	%4.92
8. Osmanlı Tokadı	6	%4.92
9. Kırık Kanatlar	8	%6.56
10. Yunus Emre "Aşkın Yolculuğu"	45	%36.89

Tablo 15. Araştırmada "Türk İslam Medeniyetini yansıttığı için izliyorum." sorusuna verilen cevapların yüzdeler değeri.

Seçenekler	Sayı	Yüzde
1. Payitaht Abdülhamid	52	%42.62
2. Diriliş Ertuğrul	83	%68.03
3. Elveda Rumeli	12	%9.84
4. Filinta	11	%9.02
5. Bir Zamanlar Osmanlı	13	%10.66
6. Mehmetçik Kut'ül Amare	33	%27.05
7. Muhteşem Yüzyıl	15	%12.30
8. Osmanlı Tokadı	7	%5.74
9. Kırık Kanatlar	5	%4.10

10. Yunus Emre “Aşkın Yolculuğu” 34 %27.87

Tablo 16: Öğrencilerin Yaşam Doyumu Puanlarının Cinsiyet Değişkenine Göre Mann Whitney U Testi Sonuçları

Cinsiyet	N	Sıra ortalaması	Sıra toplam	U	p
Kadın	90	57.28	5155.00	1060.00	.027
Erkek	32	73.38	2348.00		

Tablo 16 'da öğrencilerin “Yaşam doyumu” puanları cinsiyet değişkenine göre anlamlı farklılıklar göstermektedir ($p < .05$). Erkeklerin yaşam doyumu puan ortalaması kadınların yaşam doyumu puan ortalamasından daha fazladır.

Tablo 17: Öğrencilerin Yaşam Doyumu Puanlarının Anne Eğitim Durumuna Göre Anova Sonuçları

	N	\bar{x}	Varyansın Kaynağı	Kareler Toplamı	Sd	Ortalama Kare	F	p
Okuma yazması yok	2 1	18.8 0	Gruplar Arası	102.78	4	25.69	.49 5	.74 0
İlkokul	5 8	18.0 6	Gruplar İçi	6076.9 9	11 7	51.94		
Ortaokul	2 2	16.6 3	Toplam	6179.7 7	12 1			
Lise	1 1	17.6 3						
Yükseköğrenim	1 0	15.6 0						

Tablo 17’de öğrencilerin “Yaşam Doyumu” puanları anne eğitim durumuna göre anlamlı farklılık göstermemektedir ($p > .05$).

Tablo 18: Öğrencilerin Yaşam Doyumu Puanlarının Baba Eğitim Durumu Değişkenine Göre Kruskal Wallis Testi Sonuçları

	N	Sıra Ortalaması	Sd	χ^2	p
Okuma yazması yok	1	52.00	4	6.128	.190
İlkokul	51	66.14			
Ortaokul	21	55.21			
Lise	27	69.07			
Yükseköğrenim	22	47.89			

Tablo 18’de öğrencilerin “Yaşam Doyumu” puanları baba eğitim durumuna göre anlamlı farklılık göstermemektedir ($p>.05$).

Tablo 19 : Öğrencilerin Yaşam Doyumu Ölçeği Puanlarının Kaldığı Yer Değişkenine Göre Anova Sonuçları

	N	\bar{X}	Varyansın Kaynağı	Kareler Toplamı	Sd	Ortalama Kare	F	p
KYK	70	18.37	Gruplar Arası	281.60	3	93.86	1.87	.137
Özel yurt	9	19.22	Gruplar İçi	5898.17	118	49.98		
Aile/akraba yanında	26	14.80	Toplam	6179.77	121			
Arkadaşlarla evde	17	18.52						

Tablo 19’ da öğrencilerin “Yaşam Doyumu” puanları üniversite öğrenimi boyunca kaldıkları yer değişkenine göre anlamlı farklılık göstermemektedir ($p>.05$).

Tablo 20: Öğrencilerin Yaşam Doyumu Puanlarının Tarih Kitabı Okuyup Okumama Durumu Değişkenine Göre t Testi Sonuçları

	N	\bar{X}	S	Sd	t	p
--	---	-----------	---	----	---	---

Evet	80	17.87	7.01	120	.37	.705
Hayır	42	17.35	7.46			

Tablo 20’de öğrencilerin “Yaşam doyumu” puanları tarih kitabı okuyup okumama durumu değişkenine göre anlamlı farklıklar göstermektedir ($p < .05$).

Tablo 21: Öğrencilerin Yaşam Doyumu Puanlarının Algıladıkları Anne-Baba Tutumuna Göre Anova Sonuçları

	N	\bar{X}	Varyansın Kaynağı	Kareler Toplamı	Sd	Ortalama Kare	F	p
Demokratik	55	17.10	Gruplar Arası	314,19	3	104.73	2.10	.103
Otoriter/baskıcı	22	18.72	Gruplar İçi	5865,58	118	49.70		
İlgisiz	45	25.75	Toplam	6179.77	121			
Hoşgörülü	41	17.14						

Tablo 21’de Öğrencilerin “Yaşam Doyumu” puanları Algıladıkları Anne-Baba Tutumuna Göre anlamlı bir farklılık göstermemektedir ($p > .05$).

Sonuç Ve Tartışma

Araştırmaya katılan üniversite öğrencilerinin “Tarih Kitabı Okumalarının yüksek olduğu, “Türk Kültürünü Gelecek Kuşaklara Aktarmada Etkili Olma” amacıyla ilk üç dizinin sıralaması ise şöyle bulunmuştur: Diriliş Ertuğrul, Payitaht Abdülhamid, Mehmetçik Kut’ül Amare. Aynı sonuçlar “Milli Kültüre Uygunluk”, “Gelenek Ve Göreneklere Uygunluk”, “Türk Tarihini Yansıtma”, “Türk Dilini Yansıtma” soruları ile de aynı sonuçlar bulunmuştur. İkinci bir sıralama ise “gelenek ve göreneklerin gelecek kuşaklara aktarılmasında etkili olma” amacına uygun görülen Diriliş Ertuğrul, Payitaht Abdülhamid, Yunus Emre “Aşkın Yolculuğu” dizileridir. Bu sonuca benzer olarak “Bireysel Yaşantıma Olumlu Etkisi Olma”, “Dünya Görüşüme Olumlu Yönde Etkili Olma”, “Toplumsal Yaşamı Olumlu Yönde Etkileme”, “Bireysel Ve Toplumsal Sorunlara Çözüm Getirmede Olumlu Yönde Etkili Olma”, “Çok Kültürlü Toplum Birleştirmede Olumlu Yönde Etkili Olma”, “İslam Dinini Yansıtma” Ve “Türk İslam Medeniyetini Yansıtma” soruları ile de aynı sonuçlara ulaşılmıştır. “Toplumsallaşmaya Katkısı Olması” noktasında ise Diriliş Ertuğrul, Payitaht Abdülhamid ve Elveda Rumeli dizilerinin fazla katkısı olduğunun düşünüldüğü ifade edilmiştir.

Yapılan araştırmada elde edilen verilere göre gerekli istatistikî işlemler yapıldığında yaşam doyumu ile cinsiyet değişkeni anlamlı ilişki gösterirken diğer değişkenlerle aralarında önemli bir anlamlı ilişki bulunmadığı elde edilmiştir. Anlamlı fark bulunan yaşam doyumunun ise erkeklerin yaşam doyumu puanları lehine olduğu ortaya çıkmıştır. Özetle erkeklerin yaşam doyumu ortalama puanları kadınların yaşam doyumu puan ortalamalarından daha yüksek olduğu bulunmuştur. Bu araştırma sonucu^{15, 16, 17, 18, 19}. Tuzgöl Dost (), Köker (1991) ve Cenkseven ve Akbaş (2007), Gülaçtı ve Çiftçi (2018), Gülaçtı, Gür ve Çiftçi (2017) tarafından yapılan araştırma sonuçları ile tutarlılık göstermemektedir. Diener, Sandvik ve Larsen, (1985), Fujita, Diener ve Sandvik, (1991), Zhang ve Leung (2002) yaptıkları araştırma sonuçları ise bu araştırmada elde edilen sonuçlarla benzerlik göstermektedir^{20, 21, 22}. Bunun sebebi alınan örneklem grubunun

¹⁵ Meliha Tuzgöl Dost, Üniversite öğrencilerinin yaşam doyumunun bazı değişkenlere göre incelenmesi. *Pamukkale Üniversitesi Eğitim Fakültesi Dergisi*, cilt 22, 2007, s. 132-143.

¹⁶ Süreyya Köker, *Normal ve sorunlu ergenlerin yaşam doyumu düzeylerinin karşılaştırılması*. Yayınlanmamış yüksek lisans tezi, Ankara Üniversitesi Sosyal Bilimler Enstitüsü, Ankara. 1991

¹⁷ Fulya Cenkseven ve Turan Akbaş, Üniversite öğrencilerinde öznel ve psikolojik iyi olmanın yordayıcılarının incelenmesi. *Türk Psikolojik Danışma ve Rehberlik Dergisi*, cilt 3, sayı 27, 2007, s. 43-65.

¹⁸ Fikret Gülaçtı ve Zeynep Çiftçi, Öğrencilerin yaşam doyumu, memnuniyet ve merhamet düzeylerinin incelenmesi. *Pegem Atf İndeksi*, 2018, s. 499-506.

¹⁹ Fikret Gülaçtı, Recep Gür ve Zeynep Çiftçi, Öğretmen adaylarının özgecilik ve yaşam doyumu düzeylerinin incelenmesi. *Pegem Atf İndeksi*, 2017, s. 473-484.

²⁰ Ed Diener, Ed Sandvik ve Randy J. Larsen, Age and sex effects for emotional intensity. *Developmental Psychology*, cilt 21, 1985, s. 542-548

²¹ Frank Fujita, Ed Diener ve Ed Sandvik, Gender differences in dysphoria and wellbeing: the case for emotional intensity. *Journal Of Personality And Social Psychology*, cilt, 61, 1991, s. 427-434.

²² Liwei Zhang ve Jin Pang Leung, Moderating effects of gender and age on the relationship between self-esteem and life satisfaction in mainland Chinese. *International Journal of Psychology*, cilt, 37, sayı 2, 2002, s.83-91.

farklılığından kaynaklanmış olabileceği gibi yaşam doyumunun bir çok etkenden etkilenmesi de olabilir.

Araştırmada yaşam doyumunun farklılık ortaya koyabileceği düşünülen anne-baba öğrenim durumu, öğrenim sırasınca kalınan yer, tarih kitabı okuma durumu ve algılanan anne baba tutumlarına göre anlamlı farklılıklar bulunmamıştır.

Araştırmada verilen sorular ve alınan cevaplar genel olarak ele alındığında toplumu oluşturan bireylerin millet olabilmede etken olabilecek en önemli yapılardan biri olan milli kültürün taşınması, farkındalığının kazandırılması noktasında yayınlanan dizileri bu amaçla seyrettikleri ve buna ilişkin algılarını ifade ettikleri öne sürülebilir. Bu sonuçlara bağlı olarak filmler ve dizilerin zaman zaman yaşamın gerçekleri ve hatta tarihi konuları ve mesajları vermesi noktasında önemli olduğu ve bu konuda olabilecek yayınların artırılması sonucuna varılabilir. Araştırmada ortaya çıkan bir sonucunda seyredilen ve olumlu atıflar alan dizilerin TRT ekranlarında ve iç yapım olarak hazırlandığı ve sunulduğudur.

Kaynakça

- Bilis, Ali Emre, Popüler televizyon dizilerinden muhteşem yüzyıl dizisi örneğinde tarihin yapısökümü. *İstanbul Üniversitesi İletişim Fakültesi Dergisi*, cilt 45, 2013, s. 19-38
- Cenkseven, Fulya ve Akbaş, Turan, Üniversite öğrencilerinde öznel ve psikolojik iyi olmanın yordayıcılarının incelenmesi. *Türk Psikolojik Danışma ve Rehberlik Dergisi*, cilt 3, sayı 27, 2007, s. 43-65.
- Diener, Ed, Sandvik, Ed ve Larsen, Randy J., Age and sex effects for emotional intensity. *Developmental Psychology*, cilt 21, 1985, s. 542-548
- Fujita, Frank, Diener, Ed ve Sandvik, Ed, Gender differences in dysphoria and wellbeing: the case for emotional intensity. *Journal Of Personality And Social Psychology*, cilt, 61, 1991, s. 427-434.
- Gökalp, Ziya, *Türkçülüğün Esasları*. Sebil Matbaacılık, İstanbul 1975, 2.bs.
- Gökalp, Ziya, Hars ve Medeniyet. Toker Yayınları, İstanbul 1995, 2 bs.
- Güvenç, Bozkurt, *İnsan ve Kültür*, Remzi kitabevi, İstanbul 1994, 6. Bs.
- Gülaçtı, Fikret ve Çiftçi, Zeynep, Öğrencilerin yaşam doyumu, memnuniyet ve merhamet düzeylerinin incelenmesi. *Pegem Atf İndeksi*, 2018, s. 499-506.
- Gülaçtı, Fikret, Gür, Recep ve Çiftçi, Zeynep, Öğretmen adaylarının özgeçmiş ve yaşam doyumu düzeylerinin incelenmesi. *Pegem Atf İndeksi*, 2017, s. 473-484.
- Kocadaş, Bekir, *Kültür ve Medya*. Bilig, cilt 34, 2005, s. 1-13
- Köker, Süreyya, *Normal ve sorunlu ergenlerin yaşam doyumu düzeylerinin karşılaştırılması*. Yayınlanmamış yüksek lisans tezi, Ankara Üniversitesi Sosyal Bilimler Enstitüsü, Ankara. 1991
- Tuzgöl Dost, Meliha, Üniversite öğrencilerinin yaşam doyumunun bazı değişkenlere göre incelenmesi. *Pamukkale Üniversitesi Eğitim Fakültesi Dergisi*, cilt 22, 2007, s. 132-143.
- Yaktıl, Oğuz Gürsel. Tv dizileri ve kültürel iletilerin yayılma süreci türk televizyon tarihinde bir fenomen: Bizimkiler dizisi. *Kurgu Dergisi*, cilt 21, 2005, s. 169-182
- Zhang, Liwei ve Leung, Jin Pang, Moderating effects of gender and age on the relationship between self-esteem and life satisfaction in mainland Chinese. *International Journal of Psychology*, cilt, 37, sayı 2, 2002, s.83-91.

ERZİNCAN HALK KÜLTÜRÜNDE GEÇİŞ DÖNEMİ TÖRENLERİ (DOĞUM- EVLENME-ÖLÜM)

Doç. Dr. Necdet TOZLU

ÖZET

İnsan ömrünün doğum, evlenme ve ölüm diye üç önemli geçiş dönemi vardır. Normal şartlarda hemen her kişinin yaşaması ihtimal dâhilinde olan bu dönemlerin Anadolu'nun her yerinde olduğu gibi Erzincan'da da birçok inanç, âdet, töre, tören, dinî ve büyüsel pratikleri oluşmuştur. Bu çalışmanın amacı Erzincan'da bu geçiş dönemlerindeki uygulamaların tespitidir. Büyük çoğunluğu eski Türk kültürüyle ilişkili olan bu uygulamaların, İslam dininin kabulüyle bazı değişmelere uğradığı görülür. Bazı uygulamalar aynen devam ederken, bir bölümü de İslami kültürde yeniden yapılandırılmıştır.

Erzincan'da doğum, evlenme ve ölüme ait uygulamaların bazıları işlevini kaybetmiş, bazıları da âdet olarak devam etmektedir. Erzincanlı köklü bir geçmişin mirasçısı olarak çeşitli inanç, inanma ve pratikleriyle önceki dönemlerden süzülüp gelen gündelik hayatın akışı içerisindeki uygulamaları biçimlendirmiş belli kalıplara dökmüş ve uygulamaya koymuştur. Bu uygulamalarda Erzincanlı'nın düşünce yapısını, yaşayışını, kültürünü sahiplenişini, değerlerini, dinamiklerini ve dünyaya bakışını görmek mümkündür.

Kültürel varlığımızın bir boyutunu oluşturan bu çalışma, bazı pratik ve uygulamaların kaybolup unutulmasına mani olmak, doğum, evlenme ve ölüme ait uygulama ve pratikleri kayıt altına almak isteğinden doğmuştur.

Anahtar kelimeler: Doğum, evlenme, ölüm, halk kültürü, geçiş dönemi, Erzincan

TRANSITIONAL CEREMONIES IN ERZİNCAN FOLK CULTURE (BIRTH- MARRIAGE-DEATH)

Assoc. Prof. Dr. Necdet TOZLU

ABSTRACT

Human life has three important transition periods: birth, marriage and death. In Erzincan as well as in every part of Anatolia, many beliefs, customs, rituals, ceremonies, religious and magical practices have occurred in these periods, which are likely to be experienced by almost every person under normal conditions. The aim of this study is to determine the applications of these transition periods in Erzincan. It is seen that these practices, most of which are related to the old Turkish culture, have undergone some changes with the acceptance of Islamic religion. While some of the practices continued, some were restructured in Islamic culture.

Some of the practices related to birth, marriage and death in Erzincan have lost their functions and others are keeping as customary. As the heir of a deep-rooted past, Erzincan has shaped the practices and put into practice in the flow of daily life coming from previous periods through various beliefs, faith and practices. In these applications, it is possible to

see thought structure, life, culture ownership, values, dynamics and world view of the people from Erzincan.

This study, which constitutes a dimension of our cultural existence, has arisen from the desire to prevent the disappearance of some practices and to record applications and implementations of birth, marriage and death.

Key words: Birth, marriage, death, folk culture, transition period, Erzincan

GİRİŞ

Erzincan, pek çok eski uygarlığa ev sahipliği yapmış, Türkiye'nin en eski yerleşim merkezlerinden biridir. Uygarlık öncesi dönemlerden beri doğu-batı ve kuzey-güney yönünde göçlerin ve ticaret yollarının geçiş güzergâhı olan bu kentte, Erzincan ovasını çevreleyen dağların etekleri yerleşim merkezi olarak seçilmiştir. Erzincan'da MÖ. 6000-5000 den itibaren Hurriler, Hayaşalılar, Urartular, Kimmerler, İskitler, Med ve Persler hüküm sürmüş, MÖ 60 ve MS 400 yılları arasında Romalılar, 640-1054 yılları arasında da Arap-İslam toplulukları coğrafyaya hâkim olmuştur. X. Yüzyıldan itibaren Oğuz Türklerinin Doğu Anadolu'ya girmeleriyle bölgede Türk hâkimiyeti başlamış, 1040 Dandenekan, 1071 Malazgirt savaşlarından sonra 1080'e kadar bu bölgeye Türk Beyleri yerleşmiştir. Erzincan, Kemah, Divriği ve Şebinkarahisar yöresinde hâkimiyet kuran Mengüçükler döneminde; askeri, ticari ve siyasi yolculukların arttığı Erzincan, önemli bir uğrak yeri ve konaklama merkezi olmuştur. 1220'de başlayan Moğol saldırıları 1242 yılında Erzincan'ın da düşmesine sebep olmuş, 1286'ya kadar kent Moğol istilasında kalmıştır. Bu tarihlerden sonra İlhanlılar hâkimiyetine geçen kentin Eretna ve Ahi Ayna yönetiminde 1410 yıllarına kadar geldiği görülür. XI-XV. Yüzyıllar arasında Anadolu Türk tarihi sürecinde "bağlı devlet, melik devlet, emirlik ve beylik gibi siyasi formların ortaya çıktığı ve bu yörenin de bu süreçte bu yapılarla yönetildiği görülür. 1400 de Timur yönetimine giren Erzincan, ardından Karakoyunlular ve Akkoyunlular hâkimiyetine girer. 1502-1514 yılları arasında Safevi yönetimine giren kent, 1514 de Osmanlı hâkimiyetine girer.¹ O günden beri Türk hâkimiyetinin sürdüğü bu topraklarda sadece 1916-1917 arsında Rus işgali yaşamış, 13 Şubat 1917'de de bu işgalden kurtarılmıştır.

Böylesi kadim bir geçmişi olan Erzincan'ın pek çok kültür, inanç ve değer üzerinden yoğrula

rak günümüze geldiği ve bunların üzerinden bir hayat kurduğu söylenebilir. Hangi çağda yaşanırsa yaşansın insan hayatında; doğum, evlenme ve ölüm gibi üç önemli geçiş dönemi vardır. Her biri kendi bünyesi içerisinde bir takım alt bölümlere ve basamaklara ayrılan bu üç önemli aşamanın çevresinde; birçok inanç, âdet, töre, tören, ayin dinsel ve büyüsel işlem kümelenir. Söz konusu geçişler, bağlı buldukları kültürlerin beklentilerine ve kalıplarına uygun bir biçimde seyretmekte ve yönetilmektedir. Bunların hepsinin amacı da kişinin bu geçiş dönemindeki yeni durumunu belirlemek, kutsamak, aynı zamanda da kişiyi bu sırada yoğunlaştığına inanılan tehlikelerden ve zararlı etkilerden korumaktır.² Geçiş dönemlerinde görülen âdetler, gelenekler, töreler ve törenlerle bunlara bağlı yaptırımlar ve uygulamalar o yöre kültürünün bir parçasını oluşturur.

¹ Şahin, Tahir Erdoğan, (1987) Erzincan Tarihi, s.25-27, Erzincan

² Örnek, Sedat Veyis, (1995) Türk Halk Bilimi, Kültür Bakanlığı Yayınları, s. 131, Ankara

Erzincan halk kültüründe geçiş dönemleriyle ilgili inanç, âdet ve pratiklerin eski Türk kültürü ve halen yaşamakta olan Türk dünyasındaki toplulukların uygulamalarıyla pek çok ortak, benzer ve aynilikleri vardır. Araştırmacılar Orta Asya Türklerinin animizm (ruhçuluk) Türk doğacılığı olarak da adlandırılan Şamanist, Budist, Maniheizt inanç sistemlerine dâhil olduklarında birleşiyorlar³. Türkler, geniş bir coğrafya ve kültür yelpazesi içindedey yaşamıştır. Ulaştıkları ve yaşadıkları yerlerde kültürlere etki eden Türklerin İslami kültür dairesine girmesiyle Anadolu'da kültürün yeniden şekillendiği görülür. Âdet ve inanmaların hayatın her döneminde halk üzerinde büyük yaptırım gücü vardır. Toplumsal ve kültürel değişiklikler âdet ve inanmaların değişmesine neden olurlar. Âdetler eski kuşaklarla yeni kuşaklar arasında kurulan bir bağlantıdır⁴. Türklerin âdet ve inanmalarında etkili olan, Türk gelenek ve göreneklerinin bütünü Türk töresidir⁵. Bir topluluğun bireyleriyle arasındaki bağlantıyı sağlayan gelenek hakkında kaynaklarda birbirlerini⁶ tamamlayan bilgiler buluyoruz⁷. Bugün Anadolu'da Orta Asya Türk inançlarının bazılarının yaşandığını görüyoruz. Halen uyulan birçok âdet ve inanma kalıpları eski Türk inançlarının günümüze gelmiş şekilleridir. Halk bu âdet, inanma ve bunlara bağlı pratiklerin eski geleneklerden geldiğini bilmektedir. Bu da bize bir çoğu ritüel işlevini kaybetmiş Türk inanç kalıntılarının âdet adı altında yaşandığını göstermektedir. Eski inançlara dayanan âdet inanma ve bunlara bağlı pratiklerin bazılarının da halk arasında İslamiyet'in gereğindenmiş gibi kabul edilip yaşatıldığı bir gerçektir.

ERZİNCAN'DA DOĞUM ÂDETLERİ

(k-1, k-2, k-3, k-4, k-5, k-6, k-7, k-8, k-9, k-10, k-11, k-12)

Bütün toplumlarda bir sevinç kaynağı olarak karşılanan doğum, aileyi, çevreyi, akraba ve yakınları mutluluğa boğan harikulade bir olay olarak karşılanmıştır. Türk toplumunda insan soyunun devamı ve insanın çoğalması yönüyle dini bir referansa da "Evleniniz, çoğalınız, çünkü ben kıyamet gününde sizin çokluğunuzla iftihar edeceğim,"⁸ vurgu yapılarak, nüfusun artırılması istenmiştir. Ata, ana ve aile büyükleri doğumu gelecek güvencesi olarak görmüş ve mümkün olduğunca çok çocuk olması için teşvik etmiştir. Yüzyıllarca doğuma ve onun kendi bünyesi içindeki evrelere bir takım geçiş töreleri ve törenleri eşlik etmiştir. İnançlar ve gelenekler insanları gebelik öncesinden başlayarak bir takım âdetlere uymaya ve bu âdetlerin gerektirdiği işlemleri yerine getirmeye zorlamaktadır. Doğum olayının çevresi yüzlerce âdet, inanç dinsel ve büyüsel özlü işlemlerle örülmüştür.⁹ Erzincan'da doğumla ilgili eskiden beri süregelen âdet, inanma ve bunlara bağlı pratikler büyük çoğunlukta günümüzde de sürmektedir. Ancak yeni kuşakların özellikle modern yaşantının takipçileri bir tarafından âdetlere uyarken diğer taraftan da bu alana yeni uygulamalar eklemeye çalışmaktadırlar. Bir başka uygulama da tıbbın sağladığı her türlü imkânın (tüp bebek dâhil) denenmesidir. Bütün bu süreçleri şu başlıklar altında incelemek mümkündür:

³ Turan, (1990) s.85-105; İnan, (1976) s.11; Turan, (1953) s.531.

⁴ İ.A.,c.1:369-370.

⁵ AB.,C.21, s.139; Ögel,(1971) s.72-74.

⁶ Artun, Erman, (1998) Türk Dünyası İncelemeleri Dergisi, 9-10, s. 85-107 2, İstanbul

⁷ G A.,C.4:112; Kalafat, (1990) s.17-18; Fığlalı, (1994) s.14; İnan, (1954) s.4-27.

⁸ (Beyhakî, VII/81) "İçinde çocuk bulunmayan evde, bereket yoktur. (Meşru ve geçerli bir mazereti olmaksızın çocuğun olmasına engel olan evlerde bereket olmaz)." (Suyutî, el-Camiu's-Sağîr, I/217)

"Evleniniz, çoğalınız, çünkü ben kıyamet gününde sizin çokluğunuzla iftihar edeceğim." (Beyhakî, VII/81)

⁹ Örnek, age., s.132.

A-Doğum Öncesi:**1- Kısırlığı Giderme -Gebe Kalma**

Erzincan'da çocuğu olmayan kadına iyi gözle bakılmaz. Çocuk olmaması konusunda yakın zamana kadar kadın kusurlu görülür ve erkekte kusur aranmazdı. Bu sebeple de çocuk sahibi olabilmek için kadın üzerinden çeşitli yollara başvurulur. Özellikle de erkek çocuğa sahip olmak her ailenin en önemli isteğidir. Bunun gerçekleşmesi için önce çağdaş tıbbın bütün yolları denenir. Bunlar üç başlıkta sıralanabilir.

1.1 Tıbbi Sağlıkta:

Hastane, doktor ve ebeye başvurulur.

1.2 Halk Hekimliği ve Geleneksel Sağlıkta

1- Ebe gömeci kaynatılır ve kadın buğusuna oturulur. Buğdaya, arpa suyu veya sıcak kiremit ya da tuğlaya oturtulur.

2. Ev ebesi rahim doğrultması yapar. Çocukluğu eğri onun için tutmuyor diye düzeltilir.

3- Sülük tedavisi uygulanır. 5-9 arası sülük gaz lambası şişesi kullanılarak rahime yollanır, sülüğün tıkanmış damarları emmek suretiyle açmasına inanılarak beklenir ve sülükler geri alınır.¹⁰

4- Bel çektirilir ve Bele yakı vurulur.

5- Ebeye kasık çektirilir.

6- Erkeğe özel gıdalar verilir. Bal, tereyağı, badem, ceviz vb.

7- Kadın ayaklarından ters sarkıtılarak işlem yapılır.

1.3 Dinsel-Büyüsel Nitelikte Olanlar

1- Yatır, türbe ve ziyaretlere gidilir. Terzibaba ve Sultanseydi bu amaçla gidilen ziyaretlerin başında gelir. Türbeler ziyaret gerçekleşir, dualar okunur, dilek tutulur ve dönülür. Bunların dışında Keleriç köyü tarafında Oğlanağa türbesine gidilir ve kadın burada yatırılır. Uyuyan kadının bir rüya görmesi beklenir. Esesi'de Alicerah türbesi, bu amaçla gidilen bir başka ziyarettir. Türbe ziyaretlerinde çocuk dileme, eski Türk inanışlarından atalardan medet umma, atalar kültürünün devamıdır. İslami renge bürünmüş bir eski inanç kalıntısıdır.

2- Adaklar adanır, fakir giydirmek, kurban kesmek gibi.

3- Hoca ve büyücülere başvurulup muska vb. yazdırılır. Çocuğu yaşamayanlar, ya da sürekli düşük yapanlar veya çocuk doğumdan kısa bir süre sonra ölüyorsa; bunlara ümmü sübyan yapılır. Boylama gibi annenin beline sarılır ve doğuma kadar açılmaz. Doğumda çocuk o halkanın içinden geçer. Bu anneden kıza geçen bir engel olarak görülür

¹⁰ Sevim Bozdemir, Erzincan, 1964, Lise mezunu, Merkez, Erzincan.

ve kıza sıçramış denir. Bu uygulamadan sonra arızanın giderilip çocukların yaşayacağına inanılır. Bir başka anlayışta cinlerin doğumu engellediği yönündedir. “Cinler musallat olmuş” denir ve özellikle Ümmü sübyan adlı cinin çocuk olmasını engellediği söylenir. Bunun önlenmesine dair de muska yapılır, Ümmü sübyan duası yazılır.

4- Cırzını’da “guguk taşı” oyuğuna dilek tutularak taş atılır. Müspet sonuç alındığına dair pekçok anlatı mevcuttur.

5- Hoca veya büyücü tarafından kadının beline ince zincir bağlanır ve küçük bir kilit vurulur. Ziyaretlerde ziyaret çalısına bez bağlama. Zekkığ daki Hoşirikte ziyaret çalısı gibi. Ağaçlara bez bağlama eski Türk inancıdır. Kutsallık ve uğur vardır. Bugün bu âdet Erzincan’da bir tür dilek duasına dönüşmüştür.

6- Çocuk olmuyor ya da doğup yaşamıyorsa, Alevilerde, adı aynı harfle başlayan 40 evden yama toplanır. Yamaladan oluşan kemer hamile kadının beline bağlanır ve kilit vurulur. 40 çeşmeden su alınarak hamileye içirilir ve kalanı evde bekletilir, taki doğum oluncaya kadar.(k-7)

2- Aşerme:

Gebe kadın, fizyolojik olarak bazı yiyeceklere isteksiz hatta tikslenme hisseder, bazılarında aşırı istek duyar. Erzincan’da aşerme âdetlerinde aşeren kadının istedikleri yapılmaya çalışılır. Aksi halde hem doğacak çocukla ilgili hem de başka hususlarda bazı olumsuzlukların olacağı düşünülür. Kadında canının çektiği leke halinde tezahür eder. Türbe ve ziyarette gül koklanmaz, bir yer kaşınmaz aksi halde doğacak çocukta leke olarak karşımıza çıkar.

Aş ermenin ortadan kalkması için bir uygulama, komşu bir sahan içinde ağzı kapalı bir yiyecek getirir, hamile kadın açar bakar ki bir kalık. Aşermesi gider bir daha canı çekmez.¹¹

3- Bebeğin Cinsiyetinin Tayini:

Gebelik sırasında bebeğin kız mı, erkek mi olacağı üzerine gebe kadının fiziki değişiklikleri gözlenir ve bazı pratikler uygulanarak tahmine çalışılır. Bazıları şunlardır:

1. Gebe kadının karnının şişkinliği sivri, meme uçları mor ise erkek, değilse kız çocuğunun olacağına inanılır.¹²
2. Gebe kadın çok tatlı yer ise; erkek, ekşi ve tuzlu yerse; kız çocuğu doğuracağına inanılır. “ye tatlıyı çıkar hakkıyı, ye ekşiyi çıkar ayşeyi” klişe sözlerle ifade edilir.
3. Ateşe tavuk ödü atılır. Öd patlarsa oğlan, patlamazsa kız olacağına inanılır.
4. Bebek annesinin karnına çok tekme atarsa erkek olacağına inanılır.
5. Bir bardak suya biraz süt damlatılır, süt dibe çökerse oğlan, üstte kalırsa kız olacağına inanılır.

¹¹ Saadet Kaya Atlı Zekkığ, 06.06.2019 tarihli görüşme

¹² Hikmet Kefçi, 1964, İlkokul, Değirmen Köyü, Erzincan.

6. Gebe kadının haberi olmadan bir sandalyenin altına makas, diğerine bıçak konur. Gebe kadın bıçağın üstüne oturursa bebeğin erkek, makasın üstüne oturursa kız olacağına inanılır.

7. Erkek çocuk sahibi olmak için ehil bir hocaya gidilir. Hocanın okuduğu bez kuşağı hamile kadın beline sararak dileğini gerçekleştireceğine inanır.

4- Gebe Kadının Kaçınmaları- Uygulamaları:

Gebe kadın doğacak bebeğin olumsuz etkilenmemesi için bazı eylemlerden kaçınır, bebeği olumlu etkileyecek bazı eylemleri uygular.

4.1 Kaçınmalar:

1- Doğum yapacak kadının doğum anında en son neye bakarsa bebeğin ona benzeyeceğine inanılır. Çirkin kişilere bakmaktan kaçınılır.

2-Tavşana maymuna, ayıya bakılmaz.

3-Gizli bir şey alınıp yenilmez. Aksi halde yenilen şeyin vücutta iz olarak kalacağına inanılır.

4- Gebe kadın ölü evine gitmez, doğacak çocuğun hastalık olacağına inanılır.

5- Ağır kaldırılmaz.

6- Gelinler başta olmak üzere, bütün hamile kadınlar gebeliklerini saklamağa çalışırlar. Karınlarının şişkinliğini göstermezler. Zira bu çok ayıp sayılır. Aynı evde yaşadıkları halde kayınpederin gelinin hamileliğinden ancak doğumda haberdar olduğu aileler vardır. Bu tutumu İslam'ın gereği sayarlar. Bunu başaranların iftihar vesilesi olması anlatılır.¹³

7. Hamileyken gül koklanmaz, iz olarak çocukta kalacağı düşünülür.

4.2 Uygulamalar:

1- Güzel kimselere bakılır.

2- Çocuğun ağzına tükürülür ona benzesin diye. Tüküren kişinin özellikleri ona geçer denilir.

3- Kendi güzelse, aynaya bakar ki, çocukta kendisine benzesin.

B- Doğum Anı

Eskiden yeterince eğitilmiş, diplomalı ebe bulunmadığı için bu işi, her köy ve mahallede tecrübeli yaşlı ebe kadınlar yapardı. Erzincan'da gebe kadının doğum sırasındaki güçlüklerini gidermek, onların kolay doğum yapmasını sağlamak için birçok inanma ve pratik vardır. Uygulanan bu pratikler dinsel büyüsel içeriklidir.

1. Doğum yapacak kadının yanına yalnızca ebe girer. Anne adayını isterse kendi annesi veya bir yakını girebilir. Ortamda özellikle çocukların bulunulmamasına dikkat edilir. Kazara orada bulunurlarsa (peşlerinin kesileceği) elbiselerinin eteklerinin kesileceği telkin edilmiş olduğundan bu şuurla çocuklar orada bulunmazlar.

¹³ Handan Gürbüz 1992, Üniversite, Erecek Köyü, Refahiye/Erzincan.

2. Doğum zamanı doğuma yardımcıların dışında kimseye haber verilmez. Aksi halde annenin çok acı duyacağına inanılır.
3. Çocuk doğduğu zaman kapının arkasına demir koyarlar.
4. Çocuk doğduğu zaman uslu olsun diye pösteği üzerine oturtulur.
5. Çocuk doğduğu zaman yanına süpürge konur.
6. Çocuk doğunca kurban kesilir alınına kan sürülür.
7. Çocuk doğunca babası ağaç diker.
8. Doğum sırasında çamaşırlar tersse yüz çevrilir. Elbiselerin düğmeleri açılır. Kısmeti açık olsun diye.
9. Yeni doğmuş çocuklar aynaya baktırılmaz
10. Aynı günde doğan çocuklar birbirine gösterilmez.
11. Çocuk doğunca uzun ömürlü olsun diye kayınvalidenin annesine veya anneannenin kucağına verilir.
12. Doğum sırasında doğum kolay olsun diye örgülü saçlar çözülür.
13. Hamilelik sürecinde annenin yüzünde ve gözlerinin altında oluşan hisleri doğumda kendi saçlarıyla silinir ve leke kalmaz.

C- Doğum Sonrası

C.1 Göbek Kesme- Yıkama-Tuzlama:

Çocuğu gelecekteki olumsuzluklardan koruma, geleceğini olumlu etkileme amacına yönelik pek çok inanç ve pratik vardır. Bir kaçını sıralayalım.

1. Bebek doğunca yıkanır, teri kokmasın diye tuzlanır. Kız çocuklarına karınca yumurtası yağı sürülür, tüy olmasın diye.
2. Ebenin bebeği yıkadığı suya para atılır. Ebe bebeğin damağını üç kez kaldırır. Yıkadığı leğenin içine buğday atılır.
3. Çocuk doğunca göbeğine bir miktar kahve ve çörek otu konur.
4. Çocuk yıkanırken nazar değmesin diye bütün komşular sırayla su dökerler.
5. Çocuk doğduğunda göbeği kesilir, çocuğun göbeğini kesen kadına veya ebeye "göbek nenesi" denir. Çocuğun hangi meslekte olması isteniyorsa göbeği o kurumun bahçesine gömülür. Örneğin öğretmen olması istenirse okul, imam olması, âlim olması istenirse cami duvarının dibine gömülür. Böylece dindar olacağına inanılır.
6. Çocuk doğunca babasından ve yakınlarından müjde alınır.¹⁴
7. Doğumdan sonra anne ve bebek aynı yatakta yatırılır.
8. Lohusa anne güç kaybına uğradığından tatlı yiyecek (çürütme) yedirilir ve şerbet, limonata içirilir. Lohusaya daha çok sıvı ve yağsız çorbalar verilir.
9. Doğumdan itibaren iki saat içinde bir erkek (genelde evin büyüğü) tarafından bebeğin sağ kulağına ezan, sol kulağına kamet okunur.
10. Bu yapılmadan bebeğe meme verilmez. İki saati geçerse çocuk unutacağından bir daha meme tutmaz denir. Bebeğin burnuna dokunarak uyanık tutuluyor.
11. Çocuğun babasının eşyalarından biri, mendili, kıravatı bebeğin yastığı altına konur. Al karısı korksın diye.
12. Yorgan iynesi, çuvaldız, Yastığına Kuran başının üstüne konur.
13. Çocuğun çevresine sarı renk konulur, sarı kıyafet giydirilir, altın takılır sarılık olmasın diye.

¹⁴ Merve Nur Sezgin, 1989, Üniversite, Erzincan.

14. Beşik takımı ilk doğumda gelinin annesi tarafından karşılanır. Diğer doğumlarda kendi beyi ya da kayınpederi tarafından karşılanır.

Erkek çocuk doğumları

Erkek çocuktan mahrum bazı aile reisleri, “eğer, bir erkek torunum olursa gelinime beşbirlik, bilezik, torunuma, aynalı beşik, at, silah alıp, gelinimi hiç bir işte çalıştırmayacağım, otursun torunumu büyütsün” gibi vaatlerde bulunurlar. Erkek çocuk doğumunda bu vaatlerini yerine getirmeğe çalışırlar.

Baca sökme; Erkek çocuk bekleyen ailelerde bu istekleri gerçekleşince, köy delikanlıları toplanıp baca sökmeğe giderler. Toprak damlı evlerin tavanında baca bulunur. Gençler, kazma kürek ellerinde kapılara, duvarlara vurmağa başlarlar. Bu yakın çevrenin ve mutluluğunun göstergesidir. Hane halkı bunu bildiği için kendisine bir iftihar meselesi addeder, “nazları geçtikleri için bizim bacayı sökmeğe gelmişler” diyerek bir övünç meselesi yapar. Delikanlılar bu anda büyük bir coşku içinde halkoyunu seklinde tempo tutturarak kazma küreklerle yere vururlar. Hane reisi ya bir kuzu, ya da yeterli miktarda para vererek delikanlıları memnun eder. Onlar da “Cenabı Allah analı babalı etsin, Allah uzun ömürler ve sağlık vb. sözlerle hane sahibini tebrik ederek ayrılırlar¹⁵

C.2 Lohusalık-Lohusa Ziyaretleri:

Doğumdan sonra komşuları ve akrabaları çocuğu ve anneyi görmeye gelirler. Buna yöremizde "Çocuk görme" veya "Lohusa görme" denir ki, gelenler genellikle hediye olarak para, altın veya çocuk elbisesi ve çamaşır getirirler. Yeni doğurmuş kadına lohusa adı verilir. Lohusanın olumsuzluklardan etkilenmemesi, kutlanması ile ilgili birçok inanç ve pratik vardır. Birkaçını sıralayalım:

1. Lohusa kadının üstüne kırmızı bir tülbent örtülür. Böylece al basmayacağına inanılır. Loğusaya her hangi bir hastalık gelmemesi için bir yerine kırmızı kurdele takılır. Yastık örtüsünde kırmızı renk, başörtüsünde kırmızı renk tercih edilir. Kız doğmuşsa kırmızı, oğlan doğmuşsa mavi renk tercih edilir.
2. Sarımsağa iğne takılarak lohusa kadının yastığının altına konulur, kırk gün beklenir. Lohusanın yatağının etrafı kırmızı iple çevrilir.
3. Lohusa beklenirken eğlencelik hedik yapılır, bebeğe sarı, anneye kırmızı kurdela bağlanır.
4. Çocuk doğunca lohusa kadına çorba içirilir. Sütü gelsin diye kaysı hoşafı, lohusa şerbeti içirilir. Gelenlere de lohusa şerbeti ikram edilir, bunu içmek adeta zorunluluktur.
5. Doğum tarihinden itibaren 40 gün lohusa ve çocuk evinde kalır. 40 gün sonra kırk uçurmaya götürülür. İlk ziyaret genellikle erkek ailesinedir. Aile hediyeler verir. Altın takılır. Sonra istenilen yere götürülür.
6. Lohusa kadına ilk banyo yaptırılır.
7. Çocuk doğduktan sonra komşular “göz aydına” gelirler. Lohusa kadına, süt, muhallebi, sütlü yiyecekler, çorba götürülür. Hane halkının da yemesi için çeşitli yemekler loğusa evine taşınır.
8. Lohusa ziyaretine gelenlere kızamık şekerinden yapılmış (çoğunlukla Zekeriya Önlerden alınmış) kırmızı renkli lohusa şerbeti ikram edilir.

¹⁵ Uçar Mustafa, (1998) Erzincan Örf ve Adetlerimizden Bir Demet, s. 66.Erzincan Belediyesi Yay.4 Erzincan

9. Lohusa ziyaretine gelenler, “gözünüz aydın. Allah analı babalı etsin, hayırlı evlatlar olsun. Allah bebeğe uzun ömür ve sağlık versin” gibi sözlerle anneyi ve bebeği görmeğe gelir, bu arada bebeğin yatağına, yastığına para takar ve hediye bırakırlar.

10. Lohusa yalnız bırakılmaz.

11. Lohusaya yapılan ilk hafta ziyaretleri göz aydın, ikinci hafta ziyaretleri hatır sorma ziyaretleridir.

C.3 Kırk Basması - Kırklama:

Lohusa kadınlı, çocuğun kırk gün içinde hastalanmasına al basması, kırk basması adı verilir. Bunlardan kaçınmak için veya şifa için bazı inanma ve pratikler uygulanır.

1. Yeni doğan bebek 40 gün dışarı çıkarılmaz, başka bir komşuya götürülmez.
2. 40 çıkıncaya kadar lohusa evine çiğ et girmez (Alevilerde).¹⁶
3. Kırkinci gün " kırk uçurmaya" gidilir. Bu ziyaret zengin bir eve yapılırsa çocuğun zengin olacağına inanılır.

4. Kırk uçurmak için gidilen komşular bebeğe yumurta ve şeker verirler.
5. Kırk günden önce dışarıya çıkarılan çocukları perilerin değiştirdiğine inanılır.
6. Kırkinci gün bebek elden ele dolaştırılır. Yıkama suyuna buğday atılır. Bebek yıkanınca buğdaylar suyla birlikte toprağa serpilir.

7. Alevilerde kırk suyuna kırk taş ve kırk buğday atılır. Kırk tas suyla karıştırılarak dua edilir ve “yer gök şahit olsun senin kırkın çıktı, sen gün yüzüne çıktım” sözü üç defa tekrar edildikten sonra su dökülür. Erkeklerde 3’ünde,7’sinde,40’ında; kızlarda 3’ünde,7’sinde,30’unda dökülür. Kırk suyu temiz bir yere dökülür. Buğday çam, meyve ağacının dibine dökülür.

8. Bebeğin yedinci günüyle kırkinci günü arası mevlit okutulur. Yemek verilir. Alevilerde üçüncü gün lokma dağıtılır. Dede çocuğu kucağına alırkadın lokmayı eline alırve üç defa dede benim lokmam ağır, dede de benim torunum ağır der. Yedisinde tekrar lokma dağıtılır “Erkek göktür, kadın yerdir, erkeğe yol verilir” denir.

9. Bebeği kırk uçurmak için uzak yerlere götürülürse sesinin güzel olacağına inanılır.

10. Lohusa kadının kırkı çıkmadan yeni gelinler ziyaret etmez.

11. Kırk basmasından korunmak için lohusanın yastığının altına soğan, bıçak, makas, bebeğin yanına Kuran konur.

12. Kırk baskını olduğuna inanılan çocuklar ziyaretlere, tekkelere ve türbelere götürülür.

13. Lohusa iki kadın karşılaştırılmaz. Eğer karşılaşırlarsa iğne değiştirirler. Loğusa kadının gelmesi pek hoş karşılanmaz. Bebeğe veya anneye zarar vereceğine inanılır. Ölüm, hastalık vb. olumsuz durumlar yaşanacağına yorumlanır. Aynı şekilde hayız halindeki bir kadının da loğusa görmesi olurlanmaz. Bu inanç, bütün Türk İslam kültür coğrafyasında özellikle Anadolu’da yaygındır. Bu tür kişilere “başı kirli” denir. Uğursuzluk getireceğine inanılır.

4- ÇocuğaAd Koyma:

Türklerde ad vermenin köklü bir geleneği vardır (Gülensoy, 1994:17; Ögel,1991:60-61). Erzincan’da ad koyma dini içerikte bir merasimle gerçekleşir. Evin büyüğü, çocuğun kulağına Ezan ve Sela okuyarak adını verir. Ad, 3 defa çocuğun kulağına bağırlır. Çocuğa

¹⁶ Şükrü Elmas, 1951, İlkokul, Erzincan

ad, genellikle aile büyükleri (dedesi, ninesi, amcası) tarafından verilmektedir. Bu öncelikle baba dedenin hakkıdır. Bu yoksa babaanne, bu da yoksa baba çocuğa ad koyabilir. Eğer baba nezaket gösterir, hakkını kayınbabasına veya kavın annesine devrederse, onlardan birisi de ad koyabilir.

Eski yıllarda çocuğa aile büyüklerinin adı verilmesi âdeti yaygındı. Son yıllarda aile büyüklerinin adları göbek adı olarak konulup nüfusa yazdırılmıyor. Kabirde göbek adı ile çağrılacağı inancıyla eski adlar verilir. Erzincan'da daha önce çocukları yaşamayan aileler, çocuklarının yaşaması dileğiyle belli adlar koyarlar. Cılız ve hastalıklı çocukların adı ağır geldi diyerek değiştirilir.

Çocuk sık sık hastalanırsa bunun sebebi, çocuğun ismini taşıyamadığına yorumlanır ve adı değiştirilir.

Çocuğu yaşamayan anneler, yeni doğan çocuklarını sembolik olarak birine satarlar. Sembolik para karşılığında çocuğu satın alan kişi, "Benim oldu" der ve böylelikle çocuğun yaşayacağına inanılır. Çocukları yaşamayan ailenin çocuğuna koyduğu isim yakınlar ve komşular tarafından çocuklarına konulmaz. Günümüzde çocuklara konulan adlara bağlı buldukları kültür çevrelerinin beğenisi hâkim olmaktadır. Eski adlar koymaktan kaçınılmaktadırlar. Doğumdan hemen sonra adı konulur. Çocuğun ailesi yemekler hazırlayarak ikramda bulunur.

5- Çocukta İlkler: :

Çocuğun ilk diş çıkarması, sürünmesi, yürümesi, konuşması, saçının, tırnağının kesilmesi kutlanır. Bunlarla ilgili birçok âdet, inanma ve pratik vardır. Bunlardan bazılarını sıralayalım.

1. Çocuk ilk diş çıkardığında diş hediği (kaynatılmış buğday) yapılır. Hedikle beraber çerez (findık, leblebi, üzüm, fıstık) karıştırılarak komşulara dağıtılır. Buna "diş buğdayı" adı verilir.
2. Çocuk kolay yürüsün diye cuma günleri koltuğu altından tutularak sallanır.
3. Çocuk ilk kez yürüyünce " ayak simidi" yapılır. Bu merasim önemsenir aksi halde çocuk büyüdüğünde düşerse, ayağı kırılırsa "annen ayak simidi yapmadı mı" diye sorulur.
4. Yürümeyen çocuklar ise, minareye çıkarılır.
14. Çocuk ilk kez konuşunca komşuya bahşiş verilir. Geç konuşursa zeki olacağına inanılır.
15. Boynunu tutamayan çocuğa tavuk boynu yedirilir. Böylece boynunu dik tutacağına inanılır.
16. Altını ıslatmasın diye kuş tükürüğü yedirilir.
17. Konuşamayan çocukların dilaltı kesilir. Bu fayda vermezse, çocuk ahıra götürülüp müsüre (hayvan yemliği) bağlanır. Daha sonra çocuk buzağının yularına bağlanarak, "Malsan mele, insansan söyle" denilerek gezdirilir.¹⁷
18. Çocuğun altı ay tırnağı kesilmez. Tırnak kesilmeden önce babasının cebi bozuk parayla doldurulur. Çocuk çok para alırsa zengin olacağına inanılır.

¹⁷ Şerife Atay, 1319, Öğrenimi yok, Erzincan.

19. İlk saç tıraşında saçları tartılır oğlan altın kız gümüş miktar olarak sadakası verilir.
20. Alevilerde ilk saç sandığı konur ve ölene kadar saklanır.¹⁸
21. Çocuk cılızsa, ağlağansa, boynunu tutamıyorsa Mollaköy-Bağlar mezrasında Delikliğa götürülür. Delikliğattan üç defa geçirilir, sonuç alınınca lokma dağıtılır.
22. Çocuklar yaşamıyorsa Mehmet adlı 40 kişiden yama toplanır, yelek yapılır ve çocuğa giydirilir.

6- Doğum ve Çocukla ilgili Geleneksel Sağaltma, Korunma ve İnanmalar:

Çocuğun sağlıklı büyümesi, bir takım özürleri giderilmesi, bir takım kötülüklerden, olumsuzluklardan korunma için çeşitli âdet, inanma ve bunlara bağlı çeşitli pratikler vardır. Tasnif yapmadan örnekleyelim.

1. Çocuğun teninin rengi güzel olsun diye yüzüne her renkten bez örterler.
2. Çocuk sarılık hastalığına tutulmasın diye yüzüne sarı bez örterler.
3. Çocuğun eli un çuvalına batırılırsa evin bereketli olacağına inanılır.
4. Uyumayan çocuklar için, çocuk cuma günü okutulur, ev üstünden babasının ayakkabısı atılır. O ayakkabıya üç defa tükürülüp toprağa gömülürse çocuğun yukusuzluğunun düzeleceğine inanılır.
5. Lohusa kadının odasının kapısına nal konur. Şeytan girmesin diye yatağının başucuna Kur'an, ekme, süpürge teli, nazarlık konur.
6. Doğum anında ve doğumdan sonra odadaki aynalar ters çevrilir.
7. Çocuğa nazar değmesin diye mavi boncuk takılır. İki kaşının arasına ve kulağının arkasına kara sürülür.
8. Lohusa ziyaretinde, ziyaretçinin küçük çocuğu varsa lohusa yatağının ayakucuna oturtulmaz.
9. Cenaze geçerken çocuk bacaya çıkarılır, cenaze çocuğu basmasın diye.
10. Mollaköy-Bağlar mezrasında bulunan ziyaret gözesinden su alınır sütü kesilen anneye içirilir, sütü artar.
11. Doğumdan sonra çocuğun alını düz olsun diye bağlanır. Üç günlük olunca alını düzlenir. Kulağına Yasin okunur.
12. Konuşamayan çocuklar için gün batınca türbenin damına fındık konur. Ertesi gün sabah ezanında damdan alınarak çocuğa yedirilir.
13. Konuşamayan çocuğun üç cuma salasında babasının eski ayakkabısıyla ağzına vurulur.
14. Konuşmayan çocuğun dili açılsın diye kurban dili yedirilir.
15. Göze çöp kaçınca, bebeğin gözü çapaklanınca göze lohusa kadının sütü sağılır. Ağrıyan Kulağa damlatılır.
16. Ağlayan çocuğa rezene çayı cevizi verilir.
17. Altına kaçırın çocuklara kirpi eti, salyangoz kızartılıp yedirilir, beline bardak vurulur. Bal yedirilir. Ziyaret taşına oturtuluyor.
18. Sırtı ağrıyan çocuklarda, kısma kesilir (jiletle sırt belli yerlerden kesilip kan akıtılır). Sırta bardak vurulur.
19. Çocukların başlarındaki kuvaklara kaynatılmış patates, zeytinyağı sürülür.
20. Pamukçukta, anne saçıyla silinince geçer.
21. Dişleri seyrek olan çocuğun kısmetli olduğuna inanılır.
22. Çocuğun saçları dikse inatçı olacağına inanılır.
23. Çocuğun kafası büyükse akıllı olacağına inanılır.

¹⁸ Naciye İlgeç, 1965, ilkokul, Bağlar köyü, Erzincan 06.08.2019. tarihli görüşme

24. Çocuğun gözü yumuk olursa tembel olacağına inanılır.
25. Çocuğun ağzı açık olursa salak olacağına inanılır.¹⁹
26. Çocuk çok kısa boylu olursa fesat olacağına inanılır.

II- Erzincan'da Evlenme Törenleri ve Bunlara Bağlı Âdet ve İnanmalar

(k.5, k.6,k.7, k.9, k.10, k.11)

Evlenme, belirli bir yaşa gelmiş kadınla erkeğin yasal çerçevede aile kurmak üzere birleşmeleridir. Kızın ve erkeğin hayata atılma, sosyalleşme sürecinin önemli bir aşamasıdır. Aileler arasında dayanışmayı, toplumsal ve ekonomik ilişkiyi belirler, düzenler. Evlenme törenleri bağlı bulunduğu kültür tipinin öngördüğü kurallara ve kalıplara uydurularak gerçekleştirilir. Bu bakımdan evlenme, tören, töre, âdet, gelenek, görenek ve inanma bakımından zengin bir tablo çizer.²⁰ Evlenme törenleri dini ve toplumsal yönüyle de önemli olup bir bayram şenliği içinde gerçekleşir. Köy, kasaba ve şehir ortamlarına göre çeşitlilik arz eden evlenme törenleri, ulusal yapının oluşmasında birçok değer ve davranışın kazanılması yönüyle de fonksiyonel etkinlik gösterir. Toplumların tarihi ve ekonomik yapıları yerleşim şekilleri, üretim şekilleri ve gelenekleri kısmen kültürleri evlenme biçimlerini belirlemektedir²¹ Erzincan'da evlenme aşağıdaki safhalardan oluşmaktadır

A) Evlilik Öncesi

Evlilik Çağı:

Erzincan'da kızlar 17-18, erkekler askerlik dönüşü 22-23 yaşında evlenme çağına gelmiş olarak kabul edilirler. Evlilikte akraba olma avantaj sayılır. "Caminin içi dururken dışı haramdır" diye ifade edilir ve yakın akrabalarından seçim yapılmaya çalışılır. Evlenmede "sıra gütme" adı verilen bir tür sıra gözetimi vardır. Ancak kızlarda bu pek aranmaz. Ağabey bekârken kısmeti çıkan kız evlendirilebilir. Ablası bekârsa sorun teşkil

¹⁹ Sabiha Akdemir, 1928, İlkokul, Erzincan.

²⁰ Örnek, age, s,185

• ²¹ Balaman, Ali Rıza, (1983), Gelenekler, Töre ve Törenler, s.135, Betim yay. İzmir

eder. Kızlarda kendi içinde sıra takip edilmeğe çalışılır. Öncelikle abla ve ağabeylerin evlenmelerine dikkat edilir. Ancak bu durum çok önemli bir engel değildir.

Evlenme yaşına gelen gençler, evlenme isteklerini evin büyüklerine doğrudan söyleyemezler. Çeşitli yollara başvurarak ima yollu bu dileklerini belli ederler. Bu isteğin bir kaçını şöylece sıralayabiliriz:

Avluda, kapı önündeki ayakkabıları yere çivileme, ayakkabıları ters çevirme, devamlı ah, of çekmeler,

pilava kaşık saplayıp sofradan kalkmalar ve bazı agresif davranışlar.

B) Evlenme Aşamaları

B.1. Kız Bakma - Kız Görme-Kız Beğenme, Görücü gezme:

1- Erzincan'da evlenme çağına gelen oğullarına ailesi önce beğendiği bir kız olup olmadığını sorar. Eğer oğlan kız beğenmeyi ailesine bırakırsa ailesi önce çevreden soruşturarak kız arar. Oğlan annesi ve kız kardeşleri ev ev dolaşarak kız beğenmeğe çalışırlar.

2- Kız ararken kızda ve ailesinde ahlâkî yapı, maddî durum, fiziki yapı vb. özellikleri arar. Oğlanın beğendiği bir kız varsa aynı özellikler soruşturularak araştırılır.

3- Kaynana adayları için hamamların kadın seansları önemli kız beğenme ortamlarıdır.

4- Görücüler, gittikeri evde hoş besten sonra, kızını görmek isterler. Kız annesi bu teklifi reddetmez, kız gelir, misafirlere (hosgeldiniz) dedikten sonra, gerekirse bilahare bir ikramda da bulunur. İkrâm etme adettendir. Kız tarafının gönlü olsa da olmasa da, bu adet mutlaka yapılır.

5- Çevredeki nişan, evlenme törenleri de kızlarla erkeklerin birbirlerini görüp tanıma ortamlarıdır.

6- Eğer bir kıza karar verilirse kız evine görücü gönderilir. Görücüler oğlanın annesi, teyzesi, halası, yengesi ve komşu kadınlardır. Kız evi bu ziyaretin nedenini sezer. Gelin adayı kız gelenleri güler yüzle karşılar, teker teker ellerini öper. El öpme sırasında ve ziyaret boyunca kız belli edilmeden incelenir. Vücutça bir kusuru olup olmadığına dikkat edilir. Yürüyüşü, oturması, kalkması, konuşması, davranışları gözlenir. Evin temizlik ve düzenine bakılır. Kız beğenilmişse, görücülerden yaşlı bir hanım kızını beğendiklerini, uygun görürlerse kararlaştırılacak bir günde erkeklerin kızını istemeye gelip gelemeyeceklerini sorar.²²

B.2. Kız isteme, Söz kesimi; (Kahve İçimi)

1- Kız istenmeden önce evlilik için düşünülen talebin, aracılar vasıtasıyla dolaylı yollardan kız evine bildirilmesine köylerde “ağız arama” denir.²³ Bir kız görücüler tarafından beğenilmişse el altından kadınlarca kızın ailesine, özellikle anasına bir yoklama çekilir. Olumlu bir hava hissedilirse kız istemeye gidilir. Kız istemeye gidenlere “dünür, düğürcü” denir. Damat adayının en yakınlarından yaşlı ve sözü geçen kimselerle kız istenmeğe gidilir. Selamlaşma, hal hatır sormadan sonar münasip bir dille niyet açıklanır. Kız tarafı çoğunlukla ilk tepki olarak “kızımız küçük, henüz erken vb” bahanelerle olumsuz

²² Nimet Kefçi Yemlik 1960, ilkokul, Değirmenköy, Erzincan

²³ Özdemir, Mustafa (2002)Cengerli, s. 220, Boyut Mat. Yay. İstanbul

bir tavır belirtir. Ancak damat tarafı bu sözlerden ziyade hal diline bakar. Karşılama, güler yüz, ikramlar belirleyici bir kanaat oluşturur.²⁴ Ayrılırken kız tarafı, (Bir kere de babasına danışalım) der. İkinci kez gidildiğinde, “damat tarafı, soy ve soplarnı kız tarafına tanıtır. Tanıdık, bildikler tarafından sorulup öğrenilmesi teklif edilir. Kız tarafı sorar, araştırır, büyük baba, büyük anneye danışılır. Anne ve babanın da kanaati alınır. Kızın verilir verilmeyeceğine ailece karar verilir. Üçüncü kez gelindiğinde, kız verilmeyecekse, çok münasip bir dille nasiplerinin başka yerden aranması teklif edilir. Şayet verilecekse “Allah yazmışsa biz ne diyelim,” denir. Damat tarafı memnuniyetini belirterek ayrılır. Dördüncü kez gelinir. Kız tarafı biraz nazlanmakla beraber, her iki tarafın da rızasıyla söz kesme günü (kahve içimi) kararlaştırılır. Kızın annesi ya da yakınlarından biri bu tekliften memnun kılınmışsa “Mademki siz münasip gördünüz, buyurun gelin, kısmetse olur. Ama bir kere de erkeklere danışalım, haber veririz,” der. Görücü misafirler uğurlanır. Bir kaç gün sonra haber almaya gelinir. Bu arada kız tarafı da erkek tarafını ve genci araştırıp soruşturur.

2- Damat ve kız tarafları verilen gün ve saatle Kız evinde toplanmak üzere kendi taraflarına bir duyuru yaparak (.. Gün ve saatte,..... Beylerin hanesinde kahve içmeye buyurun) diye davet edilir.²⁵ Bu arada kız tarafının erkekleri, oğlanın mesleğini, kazancını, çevresini, iyi veya kötü alışkanlıklarının olup olmadığını belli etmeden araştırır. İyi olduğuna kanaat getirilirse oğlan evine bir gün verilir. Verilen gün ve saatle, erkekler ayrı bir odada, bayanlar ayrı bir odada toplanırlar. Kızı istemek için oğlanın ailesinden, akrabalarından, iş arkadaşlarından çevrede saygınlığıyla tanınan kişilerden oluşan bir grupla kız evine gidilir. Kız evliliğe gönülsüzse misafir yanına çıkmak istemez, gönüllü ise, misafirlerin her birinin elini öperek “hoş geldiniz” der. Önceleri kadınlar erkek misafirlerin yanına çıkmazdı. Sadece çok yaşlı kadınlar, nineler bu ortamda bulunabilirdi. Günümüzde bu durum değişmiş, ailenin diğer fertleri de ortama dâhil edilmiştir. Gelinlik kız, en güzel elbiselerini giyer, arada bir şeker, kolonya, kahve vb. ikramda bulunmak üzere odaya girip çıkar. Erkekler birbirleriyle selamlaşır, hatır sorduktan sonra tanışır, sohbet ederler.

3- Daha çok saygı sebebiyle kız babası ve oğlan babası sürecin akışına çok karışmaz, her ikisinin de seçtikleri vekiller konuşurlar. Vekil, tecrübeli, hoşgörülü, saygın kişilerden seçilir.

4- Taraflar birarada bir süre oturduktan sonra damat babasına vekalet eden kişi: “Niçin geldiğimizi hiç sormuyorsunuz,” diyerek sözü açar. Bu bir nevi açış konuşmasıdır. Kız tarafları dâ misafire; “hoş geldiniz, niçin geldiniz diye sormamız ayıp olmaz mı,” diye karşılık verir. Daha sonra damat babasının vekili, kız babasının vekilini bu sırada tanımış olur ve ona: “Allah'ın emri, peygamberimizin sünneti seniyesiyle, kızınız... Hanımı Oğlumuz...’a istiyoruz,” diye yeni ve usülen bir isteme daha yapar. Zira önce yapılan isteme yalnız bayanlar arasında olmuştur. Simidi ise, komşuların erkekleri de meseleyle vakıf olmuş olur.²⁶

5- Kız babasının vekili; “Allah yazmışsa biz ne diyelim,” diye cevap verir. Bu sırada diğer komşular rastgele söze karışarak, “Allah mesut etsin, Hayırlı olsun, Allah başa kadar bal yedirsın vb” temennilerde bulunurlar.

6- Oğlan tarafının vekili: Allah her iki tarafa da hayırlı etsin diyerek kızın isteklerini sorar. Bu isteklere genelde “emanet” bazı köy ve kasabalarda da “halet” adı verilir. Taraflar önceden vekillerine taleplerini bildirmişlerdir. Her iki tarafın vekili, emanetler konusunda bir orta yolda anlaşmaya çalışırlar.

²⁴ PARLAK, Nizamettin (2010) Erzincan Çayırılı/Bölükova Köyü Tarihi ve Kültürü, s.69, Ankara

²⁵ Uçar, age s.70

²⁶ Uçar, age s. 70

7- Kız Vekili: usulen ağzını doldurarak başlar: 8 tane burma ve kaşlı bilezik, bir tane beşibirlik (Beşibirarada), pırlanta yüzük, pırlanta küpe, üç boyun zincir vb. diye kız için alınacak ziynet eşyalarını bildirir.²⁷

8- Başlık parası, takı, hediye vb. konular konuşulup anlaşılır. Başlık parasının miktarı, kızın ailesinin maddi durumuna, saygınlığına göre değişkenlik gösterebilirdi. Alınan bu para büyük ölçüde kızın çeyizi ve diğer harcamalarda kullanılırdı. 1980'lerden sonra sembolik hale gelen başlık parası, zaman içinde tedricen azalmış ve günümüzde tamamen kalkmıştır. Başlık parasının temelinde ekonomi ve evlilik kurumuna saygı yatmaktadır. Başlık parasıyla kızın ailesine düğün masraflarında katkı, evlenme yoluyla evden ayrılan iş gücünü ve ekonomik gücünü karşılamak amaçlanmaktadır.²⁸

9- Oğlan tarafının vekili: Bunların çok olduğunu, ilerde sıkıntı yaratabileceğini belirterek azaltılmasını ister. Makul olanda anlaşma sağlanmasını önerir. Diğerleri de söze karışarak, oğlan vekilini destekleyici bir takım tekliflerde bulunurlar.

10- Kız vekili: "Yok yok hiç de çok değil, bunlardan başka ayrıca, iki başın harcını da göreceksiniz," der. Bu defa bir pazarlık başlar, iki tarafın harcına pek itiraz olunmaz. Birçok tartışmalardan sonra, istenen emanetler biraz düşürüldükten sonra karara bağlanır. Yeniden hayırlı olsun dilekleri söylenmekte iken, kız evinde hazırlanmış olan şekerli kahveler gelir. Kahve içilirken, emanetlerin alınma günü ve ayrıca nişan günü için de anlaşmaya varılır. Bu günlerin tesbitinde bir aracı vasıtasıyla hanımların fikirleri de alınır ve öylece karara bağlanır.²⁹

11- Kızın verilmesi kesinleşince söz kesilir. Kız evi söz bohçası verir. Düğün için kız tarafına terlik, çorap, ayakkabı, tuvalet takımı, nişan elbisesi ve çeyiz eksiklerini tamamlamak için patiska vs. verilir. Oğlan tarafı da evlerindeki kişi sayısı kadar, yakın akrabalar dâhil bohça ister. Söz kesiminde erkek tarafı kıza da çorap, elbiselik kumaş, patiska, beyaz kumaş, terlik vs. oluşan bir bohça verir. Kız tarafı da söz bohçasına mendil, gömlek, kravat, çorap vs. koyar ve söz kesti alameti olarak oğlan tarafına verir. 'Bohçalar karşılıklı verilince söz kesilmiş olur. Odada bulunanlar kız ve oğlan babasına "Hayırlı uğurlu olsun" şeklinde dilek ve temennilerde bulunurlar. Kız tarafından birisi lokum ve şeker ikram eder. Müstakbel gelin adayı, odada bulunan herkesin elini öper, kızın eline bir miktar para verilir. Nişan günü tespit edilerek dağılırlar.

B.3. Masraf görme:

1. Kız anne ve babası ile oğlan anne ve babası, gelin, damat birlikte alış-veriş çıkarlar. Emanetler alınmak üzere, oğlan tarafının tanıdığı bir kuyumcuya gidilir.

2. Kız ve oğlan fazla birşeye karışmazlar. Kız emanetleri beğenirken birtaraftan da parmağına, koluna olup olmadığını dener.

3. Emanetler, çoğu kez söz kesiminde belirtilen miktarlardan daha az alınır. Aileler artık akrabaları ve birbirlerini yormak istemezler.³⁰

4. Damat, genelde konuşmaz, kızın annesine parmağını uzatarak nişan yüzüğü istediğini belirtir. Kız tarafı, bir nişanyüzüğü beğenerek damatın parmağına takar.

5. Emanetlerin alınmasından sonra, iki başın harcı denilen diğer haliyetleri almak için bir kaç mağaza gezilir. Yatak ve yorgan yüzleri, perdelik, oğlan ve kızın akrabalarının hepsine ayrı ayrı elbiselik kumaş, camaşırılık, çorap, mendil yatak çarşafı,

²⁷ Uçar, age, s.71

²⁸ Artun, Erman (1998), Tekirdağ halk kültüründe geçiş dönemleri doğum-evlenme-ölüm, Türk Dünyası İncelemeleri Dergisi, 9-10, Prof. Dr. Kemal Eraslan Armağanı, İstanbul, s. 85-107

²⁹ Uçar, age, s. 71

³⁰ Saadet Kaya Atlı 1941, İlkokul, Zekkiğ, Erzincan

yazmalar, dölbentler vs. kız tarafının beğenmeleri sonucunda alınır. Ayrıca hamam takımları, tarak, sabun, lif, kese alınır. Bunlar bilahare, tohum davâri gönderilirken bir sandık içine konur. Alınan eşyaların tamamı oğlan evine getirilir.³¹

B.4. Nişan:

1. Nişan töreniyle kız ve oğlanın evlenme istekleri çevreye duyurulmuş olur. Eğer daha önceden “söz” kesilmemişse, nişan evliliğe atılan ilk adımdır. Söz kesilmişse nişan ikinci adım olarak gerçekleşir.

2. Nişan kız evinde yapılır. Nişan günü kız evi, oğlan evi tarafından istenilen bohçaları ve yanında nişan tatlısını oğlan evine gönderir. Oğlan evi bu tatlıyı nişan alameti olarak konu komşu, akrabaya dağıtır.

3. Kız ve oğlan tarafının ve köy halkının hazır bulunduğu bir bahçede nişan töreni yapılır. Yüzükler bu törende takılarak gençlerin nişanları ilan edilir. Köy halkı bu tür törenlere büyük ilgi gösterir.

4. Hediyeler gelir, çorap, atlet, havlu vs. Bir sofraya bezi açılır ya da baş üstünde bir sini gezdirilir. Herkes hediyesini siniye, sofraya bezine atar. Daha sonra düğün günü kararlaştırılır.³²

5. Evvelce söz yapılmış, nişan günü de tesbit edilmişse, o gün nişan merasimini yapmak için, bayanları hıdırgen, erkekleri ise kızır (köy bekçisi) törene davet eder.

6. Oğlan evinden, şerbet yapmak için şeker, limon, limontuzu, limonata bardakları ve daha evvelce alınan emanetler takı eşyaları kız evine götürülür. Kız evinde, erkek tarafından ve kız tarafından birkaç bayan şerbet hazırlar.

7. Davetliler kadın ve erkek olmak üzere ayrı odalarda toplanırlar. Erkek tarafında misafirlere, şeker ve sigâra, kolonya ikram edilir. İmam tarafından Kur'an okunduktan sonra “dini nikah” kıyılır. Şerbet içildikten sonra erkekler dağılır.

8. Kadınlar tarafında da, şeker kolonya tutulur, şerbet ve pastalar ikram edilir. Şerbetten sonra kızın görünce ve eltileri gelini giydirir, topluluk içine getirirler. Görümce veya elti gelinin aksesuarlarını takar.

9. Nişan yemekli olursa, yemek masrafları oğlan tarafından karşılanır. Kız ve oğlan tarafından bir kaç kadın yemekleri pişirir. Yemekler yendikten sonra aksesuarlar takılır ki, bu sırada damadın en yakını olan bayanlar da getirdikleri haliyetleri (hediyeleri) görünmceye verirler.

10. Görümce gelen hediyeleri, kim tarafından ne verildiğini topluluğa duyurur. Öte yandan, masraf görme gününde alınan her iki tarafın hediyeleri ile diğer bütün eşyalar, gene teker teker gösterilerek kızın annesine teslim edilir. Topluluk dağılırken hayırlı olsun dileklerinde bulunarak merasime son verilir.

11. Nişandan sonra, gelin ve damat artık birbirini göremediği gibi, birbirlerinin mahallelerinden de geçemezler.³³

³¹ Uçar, age, s.71

³² Uçar, age, s.71

³³ Uçar, age, s.71-72

B.5 Şekerbaşı:

Nişandan 2-3 gün sonra, kız evi, bir sürahi ile serbet ya da limonata, ayrıca bir tepsi lokum ve damada çamaşır, gömlek, gravat, corap ve mendil gönderir. Oğlan evi “şekerbaşı” denilen bu esyaları alarak getiren kişiye bahşiş verir. Nişan yapıldıktan sonra taraflar arasında en ciddi anlaşmazlık, düğün tarihinin kararlaştırılması sırasında çıkmaktadır. Halk tabiri ile "Kız evi, naz evi" olduğundan, kız tarafının nazını kırmak oldukça maharet isteyen bir iş olmaktadır. Anlaşma neticesinde düğün genellikle, bahar aylarına ayarlanmaktadır.

Bir başka konu ise nişanlılık süresince dini bayramda erkek tarafı kız evine, özellikle gelin hanıma hediye (çamaşır, terlik, ayakkabı, elbiselik, Kurban Bayramı ise erkeğin mali durumuna göre Kurbanlık koç, kurbanlığın altına altın) gönderilmektedir.³⁴

B.6. Patiska biçmek (Yüz görünümü):

Düğün öncesinde erkek tarafı ile kız tarafı müşterek düğün masrafına çıkarlar (masraf görme). Alman eşyanın masrafı, erkek tarafından ödenir. Masraftan sonra hep birlikte kız evine gidilir. Kız evinde yemekler yendikten sonra kıza getirilen hediye (haliyet)'ler kızın annesine teslim edilir.

B.7. İzinname çıkarmak: (Resmi nikah)

1. Yüz görünümü merasiminden bir hafta veya 10 gün sonra, başlık parası götürülür. Bunda oğlanın anası ve babası ile amcaları ve eşleri de bulunur. Yemekten sonra başlık parası verilir, kızın nüfus cüzdanı alınır. (Başlık parası verilmeden kızın nüfus cüzdanı verilmez)

2. Düğünün ne zaman yapılacağı konuşulur tarih belirlenir.

3. Ertesi gün nikah dairesine gidilir. Kızın yüzü örtülüdür. Nikah memurunun sorularına işaretle cevap verir. İmzası varsa imza, yoksa parmak bastırılır. Kız ve oğlan tarafından çokaz kişi bulunur. Gelenlere şeker, kolonya ve sigara tutulur. Gidiş geliş masraflarını gene oğlan tarafı karşılar.³⁵

B.8. Tohum Davarı:

1. Düğün tarihinden bir hafta evvel, kız tarafı iki başın harcı adı altında evvelce alınmış olan emanet (takı) ve düğünde lazım olacak diğer eşyalar ile yemek malzemesi olacak erzakı(un, yağ, makarna, pirinç, koç vs) kız evine götürür. Buna tohum davarı denir. Kız evi bunları bir odada toplar.

2. Oğlan tarafı da bir sandık ve bu sandığın içerisine kına, para, meyva, sabun, lif, tarak, ayna ve Kur'an-ı Kerim koyarak bunu kız evine gönderir. Ayrıca bir kaç halı, yatak-yorgan da gönderilir.

3. Bütün bu eşyalar, düğün başlayıncaya kadar bir odada “ceyiz odası” sergilenir. Kız ve oğlan yakınları çeyiz odasını gezerkek, kendi aldıkları hediyeleri de verirler. Gelen bu hediyeler de çeyiz odasında sergiye dahil edilir.³⁶

³⁴ Bayraktar Mehmet, (1994) Kültürel Yönleri İle Anam Babam Erzincan, s.50, Aydoğdu ofset, Ankara

³⁵ Uçar, age, s.73.

³⁶ Bayraktar Mehmet, (1994) Kültürel Yönleri İle Anam Babam Erzincan, s.48, Aydoğdu ofset, Ankara

B.9. Çeyiz yazımı:

1. Köyün imamı, öğretmeni, muhtarı ve yakın komsularından oluşan bir grup çeyiz odasına gider.
2. İmam nikâh duası ve diğer duaları yaptıktan sonra, çeyiz yazımı başlar. Gelen hediyeler dahil çeyiz kuruşlandırılarak yazılır.
3. Toplam tutarının dörtte üçünün kız tarafından alındığı, dörtte birinin de erkek tarafından alındığı şekilde zapta geçer. Bu miktar usulen yapılır ve buna kimse itiraz etmez.
4. Hazırlanan zabıt, kızın sandığına konulmak üzere kızın annesine verilir. Kız tarafı gelenlere yemek ikram eder. İmama ve muhtara çeyiz eşyalarından çorap, mendil vb hediyeler verilir.

Örnek bir çeyiz tutanağı:

B.10. Çeyiz Götürme - Çeyiz Gösterme- Çeyiz Serme:

1. Kız evinin düğün tarihinden önce çeyiz hazırlaması âdettir. Düğünden bir müddet önce damat ve gelin kendi yakınlarından bir kaç kişiyle giyecek ve ev eşyası almak için alışverişe çıkarlar. Buna "çeyiz düzme, düğün harcı" denir.
2. Çeyiz damat evine davul zurna eşliğinde bayrakla götürülür. Erzincan'da çeyiz taşınırken gelin sandığının üzerine oturma âdeti vardır. Bu genellikle gelinin küçük erkek kardeşidir ve bahşiş alınmadan kalkılmaz.
3. Kızın çeyizi tamamlanınca sergilenir ve konu komşuya gösterilir. Buna çeyiz serme adı verilir. Çeyiz düğüne bir hafta kala ve alay önünde oğlan evine gönderilir. Çeyiz oğlan evinde duvarlara asılır, masalar üzerinde sergilenir.

C) Düğün**C.1. Düğüne Çağrı:**

Düğün, evlenme denilen geçit döneminin en belirgin özelliğidir. Düğünün geleneklere en uygun bir biçimde yapılmasına çaba sarf edilir. Medeni nikâhtan sonra yapılan düğüne, gelinle güveyin evliliği yasa, din ve bağlı bulunduğu topluluğun üyelerinin onayıyla geçerli sayılmış olur. Düğünden amaç kadın ve erkeğin evliliğini ilan etmek toplumun gözünde geçerli kılmak, kutlamak ve kutsamaktır³⁷.

1. Erkekler köyün bekçisi (kiziri) kadınlar da, hıldırge (köyde fakir bir bayan) tarafından kapı kapı gezilerek düğüne davet edilir. Düğünün günü ve saati hatırlatılır. Kizir ve hıldırge komşuları, hısım akrabayı ve diğer köylüleri tek tek gelin hamamı, hamam gecesi, kına eğlentisi vb. için çağrı işini yürütenlerdir.
2. Başka köylerden çağrılacaklar için ayrı ayrı liste yapılır. Gene kizir tarafından bu listeler köy muhtarına veya yakın tanıdıklarına verilir. Köy camisinde liste herkese duyurulur.
3. Gerek kadınları ve gerekse erkekleri düğüne davet eden bu kişilere, düğüne çağrılanlar tarafından ayrı ayrı bahşiş verilir. Düğün sahibi (Damat babası) de ayrıca bahşiş verir.

³⁷ Örnek, age, s.193

C.2 Teklim Yemeği:

Teklim sözünün sözlük anlamı söyletmek, konuşmaktır. Yaralamak, mecruh etmek anlamlarına³⁸ da gelen söz, buradaki anlamıyla söyletmekle uygun düşmektedir. Zira bu yemeğe “danişık yemek”te denmesi söyletmek karşılığını kuvvetlendirmektedir.

1. Düğünün başlamasına bir gün kala düğün sahibi yakınlarına, akrabalarına, köylülerine (erkeklerle) yemek ikram eder. “teklim yemeği” adı verilen bu öğlen yemeği gelenekseldir ve önemli bir işlevi vardır.

2. Yemekler yenildikten sonra kahve ve çay içiminde dışarıdan gelecek misafirlerin kimler tarafından evlerine götürüleceği konuşulur ve paylaşım yapılır. Konuklar nerelerden gelecekler, kimlerin hangi köyden gelecek konuğu evine götüreceğinin tespiti ve listesi yapılır.

3. Bu paylaşımda herkes meşrebine uygun bir misafiri seçer. Örneğin; içki içecek bir misafiri o dilden anlıyan kişi götürür. Hassasiyetleri olan yaşlı kimseleri gene onların arzularını yerine getirecek kişiler konuk ederler. İçki içip sarhoş olan ve huzursuzluk çıkaran kişiler üzerinde bilhassa durulur.³⁹

4. Bu yemeğin bir başka işlevi de sağdıçın belirlenmesidir. Sağdıç düğüne başka yerlerden gelen misafirlerin konaklamasından, davul-zurna, eğlence, yemekler, düğünle ilgili diğer detaylar konusunda etkin rol oynar ve bütün tedbirleri aldırılmaya çalışır.

C.3. Düğünün Başlaması:

Düğünler genelde cuma veya pazar günü yapılır. Cuma günü yapılan düğünün daha makbul sayıldığı yönünde bir kanaat vardır.

1. Teklim yemeğinin ardından oğlan evine geçen çekirdek topluluk, dışardan gelecek misafirlerin paylaşımını yeniden gözden geçirir. Misafirlerin memnun edilmesi için yapılacaklar, ikramlar, oyunlar, şenlikler, eğlenceler konuşulur, tartışılır, en uygun olanına karar alınır.

2. Öğlen yemeğinden sonra misafirler gruplar halinde gelmeye başlar. Oğlan evine girerken getirdikleri haliyetleri oğlanın babasına verir, dinlenmek üzere gösterilen odalarına çekilirler.

3. Kahve ikramından sonra, misafiri götüreceği kişi; “burası biraz kalabalık, daha iyi istirahat etmek için buyurun bizim haneye gidelim” diyerek misafirleri alır götürür.

4. Misafir karşılama işi hamam evi saatine kadar devam eder. Şayet hamam evi saatinden sonra gelecek olurlarsa, düğün sahibi o kişileri misafir edeceklerine haber gönderir, o da gelip misafirini alır götürür.

5. Böylece salı günü öğlende başlamış olan düğün çarsamba günü öğlene kadar misafirlerin konaklamalarıyla devam eder.

6. Düğünden iki üç gün önce damat, köyün delikanlılarını uygun bir yerde toplar ve çay ikram eder. Çay tepsisinin ikinci gelişinde bir bardağın üzerinde elma vardır. Bu elmalı bardağı alan sağdıç olmayı kabul edendir. Sağdıçlık masraflı ve meşakkatli bir iş

³⁸ [https://osmanlica.ihya.org/.html\(21.11.2019\)](https://osmanlica.ihya.org/.html(21.11.2019))

³⁹ Uçar, age, s.74

olduğundan herkesçe kabul edilmez. Damata gönül yakınlığı, sevgi, akrabalık, varlık vb hususlar belirleyici olurlar.⁴⁰

7. Sağdıç, davul-zurna yanında gezerek gelen misafirleri eğlendirir. İsteyen dışarda, isteyen içerde eğlenir.

8. Salı günü teklim yemeğini rnüteakip kız evine “boğaz alata” adı altında çiğden yiyecek maddeleri gönderilir. Bu çiğden gönderilen yiyecek maddeleri kız evinde pişirilip gelini almaya gelen misafirlere ikram edilir.

9. Gelin aynı köyden alınacaksa boğaz alata göndermeye gerek kalmaz, düğün yemeği verilirken, aynı yemeklerden kız evine de gönderilir.⁴¹

10. Sağdıç bütün konak yerlerini bilir. Davul-zurna eşliğinde konuklara hoşgeldiniz der, içki içenler varsa, onların masalarına düğün sahibinden temin edilen birer şişe içki kor. Konuklar, davul-zurnayı dinlerken, aralarında topladıkları bahşisi de davulcuya vermeyi ihmal etmezler. Hamam evine kadar misafirlerle ev sahibi ilgilenir.

C.4. Hamam Evi:

Düğün sahibinin mali durumuna göre yapılır. Bazen hem kız evi hemde erkek evi yapar. Bazen de sadece bunlardan biri yapılır veya hiç yapılmaz. Hamam eğlentisi yapılacaksa merasim, Çarşamba günü öğlen yemeğinden sonra başlar. Hem kız evinde, hem de erkek evinde tatlı bir telaşe vardır.

Güvey hamamı:

Günümüzde güvey hamamına ekseriya, damadın arkadaşları ile yakın akrabaları davet edilir. Damat hamama sağdıç ve arkadaşları ile gider. Hamama gelmeden önce sağdıç damadı traşa götürür ki buna “damat traşı” denilir. Saç ve sakal traşını içine alan bu traş, normal traş tarifesinin 3-4 katına çıkmakta, bazen de berbere ve yanında çalışanlarına yemek ısmarlanmaktadır. Bu masrafları sağdıç karşılamaktadır.

Güvey hamamında keman, ud, cümbüş, darbuka veya davul-zurna çaldırılır. Banyo sonrasında damada, kız tarafınca hazırlanan çamaşırlar giydirilir. Bütün masrafı sağdıç karşılar.⁴²

Merkez ilçelere uzak köylerde ise bu adet evlerde yapılır ve şu şekilde gerçekleşirdi:

1. Erkek tarafı, meyvelerle dolu büyük bir sini hazırlar. Sini üzerine, içerisinde damadın, çamaşır, çorap, elbise, mendil vs. bulunan bir bohça koyar. Sağdıç, siniyle birlikte damadı kendi evine götürür. Bu gidiş, davul-zurna eşliğinde oyunlar oynanarak türküler söylenerek ağır ağır köyün gençleri ve davetlilerin iştirakıyla gerçekleşir.

2. Sağdıç, damadı banyo yapacağı odaya götürür. Burada berber hazırır. Eğlence eşliğinde damat traş olur, banyo yapar.

3. Berber ve sini masrafları sağdıca aittir.

4. Damat, sağdıcin sol tarafından asla ayrılmaz. Konuşmaz ve aşırı hiç bir harekette bulunmaz.

⁴⁰ Parlak, age, s.113.

⁴¹ Uçar, age, s.75

⁴² Bayraktar, age, s.51.

5. Hamam evine iştirak edenler orada beklerken sağdıç damatla birlikte oğlan evine gelir, anne baba ve yakınlarının ellerini öperler. Daha sonra hamam evinde bekliyenlerin yanına giderler.

6. Bu esnada içki, sigara vb ikramlarda bulunulur. Damat da sigara içenlerin sigarasını yakar. İsteyen damadın kibritini bir kaç kez söndürür. Damat hiç ses çıkarmadan, sabır göstererek sigarayı yakmağa mecburdur. Buradan tekrar misafirler davul eşliğinde konaklarına giderler.

7. Davulcu, kına gecesi bitinceye kadar konakları gezer, oyun oynamak isteyenlerin arzusunu yerine getirmek üzere sanatını icra eder. Her ekip oynadıkca, davulcu davulu yere kor ve bahşiş toplar. Ancak kimin ne kadar para attığının belli olmamasına dikkat edilir. Gösteriş yapmağa çalışanlar hoş karşılanmaz. Bir kişi atacağı parayı belli ederse kavga-döğüş çıkar. Bu da düğünün huzurunu bozacağından herkes dikkatli davranır.⁴³

Gelin hamamı:

Şimdilerde kiralanan (kapatılan) bir hamamda davetli kadınlar arasında yapılan bir eğlencedir. Gelin kız en güzel elbisesini giyer. Genç kızlar def çalar, türkü söyler. Oynarken gelinin başına hamam tası konur. Bunun içine para atılır. Toplanan bu paralar tellaklara bahşiş olarak verilir.

Gelin, tellaklar tarafından soyundurulur, koluna girilerek hamamın yıkanılacak yerine getirilir. Önden giden tellak ellerini havaya kaldırarak bir kaç defa şaklatıp, "Maşallah" der, orada bulunanlarda bu dileğe katılırlar. Gelin göbek taşının etrafından üç kez dolaştırılırken kayıncı göbek taşına "Maşallah" diyerek para serper.

Gelin bu merasimden sonra göbek taşına oturtulur. Saçı açılıp yüzükleri çıkarılarak yıkanır. Yıkadıkları esnada şu parçayı da terennüm ederler:

"İki bülbül hiç bir dala konar mı/ Bülbülün konduğu dallar solar mı/ Bastığın yer çimen olsun, çay olsun/ Seni saran bey'in kuvveti var olsun."

Tellaklar tarafından sanki kir tutmayacakmış gibi yıkanan gelinin, başına kına konur. Bu arada hamamda bulunanlara ikramda (limonata, kuru ve yaş meyve) bulunulur.⁴⁴

Merkez ilçelere uzak köylerde bu adet evlerde yapılır. Genelinde yapılan kız hamamını şu şekilde sıralayabiliriz:

1. Kız sağdıç (yenge), ve kızın en yakın arkadaşlarıyla görümce veya eltisi tarafından bir odada banyo yaptırılır.
2. Banyodan sonra, görümce tarafından daha evvelce alınıp da nişanda takılan bütün aksesuarlar geline takılır. Alınan elbiselerden gelinin beğendiği giydirilir. Saçı taranır, makyaj yapılmadan bayanların toplandığı odaya götürülür.
3. Banyo odasından, bayanların toplandığı odaya kadar yere elbiselik bir kumaş, yolluk olarak serilir. Gelin, yenge, görümce ve elti bu yolluk üzerinden yürür. Banyo sırasında gelini yıkıyan kişi, en arkadan yolluğu toplayarak gelir ve kumaş onun olur.
4. Toplantıda hıdırgen hizmet eder. Kendisine hizmetini gördüğü kişiler tarafından bahşiş verilir.

⁴³ Uçar, age, s.77.

⁴⁴ Bayraktar, age, s.51.

5. Gelinin odaya girişi alkışlarla (çapık çalarak) karşılandıkları sonra, belirlenen yere oturtulur. Yan tarafına iki çocuk konur. Def çalınmaya ve türküler söylenmeye başlanır.

6. Bazı uygulamalarda da gelin banyodan çıkıp odaya girerken hocahanım ilahiye başlar. İlahiyi bilenler ona eşlik eder. Hocahanım, gelini anasına teslim ettikten sonra biraz oturur bahşişini alarak oradan ayrılır. Esas eğlence hocahanımın ayrılmasından sonra başlar.

7. Türküler ve oyunlar eşliğinde toplanan bayanlar büyük bir coşku içinde eğlenmelerine devam ederler. Akşama doğru ev hanımları gelen misafirlere hizmet etmek için ortamdan ayrılırlar.

8. Yatsı namazını müteakip hıldırgegen tarafından, bütün köy halkı kına gecesine davet edilir.

9. Davul-zurna zaman zaman, kız evine uğrar kapı önünde bazen oyun havası, bazen de uzun havalar çalar. Bayanların oyunlarını esasen defci idare eder. Türküleri bilenler birlikte söylerler, bilmiyenler defcinin söylediğini tekrar etmek suretiyle daha dikkat çekici bir eğlence tertip etmiş olurlar.

10. Bilhassa oyunlarda, oyun türküsü tekrar etmek genele oyuncuların da hoşuna gider.

11. Davulcunun yaptığı gibi defçi de arada bir defini ortaya koyarak bahşiş toplar.

Gerek davulcu ve gerekse defci parası gene oğlan tarafından karşılanır. Erkekler yatsı namazına kadar eğlencelerine devam ederken, davul-zurna eşliğinde konak konak gezen sağdıç ve damat misafirleri kına gecesine davet eder. Kına gecesine yaşlılar katılmaz, gençler katılırlar.⁴⁵

C.5 Kına

Erzincan'da kına âdeti çok yaygındır. Türk inançlarında seçilmiş adak edilmiş olanı gösterme inancına göre kına işaretini taşıyan canlı ve cansız tüm varlıkların kutsallığına inanılır, onlara dokunulmaz. Bunlara dokunana uğursuzluk geleceği inancı yaygındır. Bunlar adanmışlar, bir tür koruma altına alınmışlardır.⁴⁶

C.5.1 Kına ve Kınaya çağrı:

Kınaya çağrıyı, daveti "hıldırgegen" yapar. Kına yakılırken gelinin ve güveyin avucuna konan para kısmet içindir. Onları ömür boyu kötülüklerden koruyacağına inanılır. Bir tür saçıdır. Geline kına yakılırken başına al örtülmesi, al basmasından korunmak içindir. Kötülük ve nazardan korunmak için gelinin yüzü örtülür. Bazı köylerde kına öncesi gelin ve güveyin iki rekât namaz kılması eski Türk inançlarıyla İslâmiyet'in nasıl iç içe yaşadığının göstergesidir. Erzincan'da genellikle Cuma günü gecesine, kız evinde ana kinasını kutlamak üzere toplanırlar. Konuklar gelin evinin en yakın komşuları, akrabalarıdır. Bazen kınaya oğlan tarafından kızlar da gelirler. Mevsim yazsa dışarıda, kışsa içeride toplanılır. Gelin kına gecesinde gelinlik giymez ya nişan elbisesini ya da başka bir elbise giyer. Gelin kızın başı mum çiçekleriyle süslenir. Bazen kına gecesine için ince çalgı tabir edilen keman, cümbüş, darbukadan oluşan çalgıcılar tutulur. Çalgıcı tutulmazsa kızların çaldığı tef, tepsi eşliğinde türküler söylenir, oyunlar oynanır. Kına yakılmadan

⁴⁵ Uçar, age, s.77.

⁴⁶Kalafat, Yaşar; (1990), Orta Toroslar ve Makedonya Yörükleri Halk İnanışları, s.51; Artun, age, s.14.

önce, genç kızlar çeşitli kılıklara girerek oyun çıkarırlar. Mani atışırlar. Kına gecesinin son saatlerine doğru geline kına yakılır. Kına yakılacağı zaman gelini bir sandalyeye oturtup yüzünü kırmızı greple örterler. Gelin bu sırada ağlamaya başlar. Eğer ağlamazsa kınanır, ayıplanır.

Kınayı getir ane/Parmağın batır ane...

Gelinin kınasını yengeler yakar. Kına yakmadan önce gelinin omuzuna bir mendil koyarlar. Gelinin ellerine ve ayaklarına kına yakarlar. Gelinin ellerini, gelinin çeyiz sandığından çıkarılan oyali kına bezleriyle sararlar. Kına yakılırken kızlar kına vurma türküsünü söylerler. Eğer gelin uzak bir yere gidiyorsa kına yakılırken hasretliği, gurbetliği anlatan türküler söylenir. Gelini kına için bağlanmış elleriyle oynatırlar. Kına yakılırken para yapıştırırlar veya gelinin avucuna para koyarlar. Gelinin arkadaşları gelinin yanında kalarak sabaha kadar eğlenirler, hiç uyumazlar Güneş doğmadan önce çalgılar alınarak köy içinde yakın bir çeşmeye gidilir. Gelinin annesi ve babası genç kızlara gelinin kınasını yıkatırlar. Gelinin avucundan çıkan paraların bir kısmını arkadaşlarına verirler, bir kısmını ise gelinin sandığına ve damadın cebine kısmeti açılsın diye koyarlar.

C.5.2 Erkeklerin kına gecesi merasimi:

Kına gecesi, düğünden bir gün önceki akşam, hem kız evi hem de erkek evi tarafından ayrı ayrı yapılır.

1. Çarşamba günü yatsı namazından sonra konak yerlerindeki misafirler ziyaret edilerek, oğlan evindeki kına gecesine davet edilir.
2. Davetliler, oyun oynayarak türkü söyleyerek üçer beşer kişilik gruplar halinde belirlenen büyük bir odada toplanırlar. Hava müsaitse bir bahçe de olabilir.
3. En sor misafir grubu ile damat ve sağdıç da gelirler. Sağdıç, misafirlere “hoş geldiniz” diyerek açılışı yapar.
4. Damat sağdıcin daima sol tarafında bulunur. Önüne veya sağına geçmez.
5. Sağdıç, bütün misafirlere sigara ikram eder, damat sigaraları yakar. Kibrit söndürme işi burada da uygulanır.
6. Kına gecesinde içki içenler var ise, onların bütün arzuları yerine getirilir. Meze ve rakılar sabaha kadar içilse bile bütün masraflar düğün sahibine aittir.
7. Davul-zurna eşliğinde eğlence sürer.
8. Bu arada hazırlanan mumlar bir tepsi içinde getirilir, tepside, leblebi ve diğer, yerli meyvaların her birinden birer çeşit bulunur. (Cemiç, ceviz, bastık, pestil, kesmece, saruç, üzüm vs.)
9. Mumlar, yandan ikiye bölünmüş elmalar içerisinde yerleştirilmiştir. Mumun sayısı mutlaka tek olur. Mumu getiren kişi oynayarak içeri girer, alkış ve nara sesleri yükselir. Biraz oynadıktan sonra, istiyen kalkıp oyuna iştirak eder, oynamak istemiyenleri de zorla kaldırıp oynatırlar. Sağdıcla damat birlikte oynar.
10. Eğlencede çocuklara da çerez dağıtılır.
11. Bilhassa içki içenlerin masalarından çerez eksik edilmez.
12. Geç saatlerde eğlence sona erer, istirahata çekilirler.

C.5.3. Bayanların kına gecesi merasimi:

1. Hıldırgen, tanıdık bildik hısım akraba ve köylüleri, kız evindeki kına gecesine çağırır. Hıldırgen yoksa iki-üç genç kız bu çağırüyı yapar. Çağırüy genelde Çarsamba günü akşam yapılır.
2. Davetliler, kız evinde toplanırlar. Kızın nişan yüzüğü, hamam evinde takılmamışsa, burada takılır.
3. Gelini giydirip kuşatır, abdest aldırarak kına yakmak için hazırlarlar. Zülüf kesme veya baş bağlamı denilen merasime kadar geline makyaj yapılmaz. Gelinlik elbiseler giydirilir, saçı taranır, emanetleri takılır. Böylece yanındaki kızlar tarafından, (genelde görümce ve yenge) elinden tutularak toplanılan odaya getirilir.
4. Gelinin bulunduğu odayla, kına yakılacak yer arasına “ana eni” adında bir top elbiselik kumaş serilir. Kumaşı kız evi sermek mecburiyetindedir. Önde ilahi okuyan bir hocahanım, arkasında gelin ve arkadaşları serili kumaşın üstünden odaya yürürler.
5. Gelinin yakın arkadaşı yerdeki kumaşı toplayarak alır ve o kumaş toplıyanın olur. İlahiye iştirak edilmez.
6. Gelin bir direğe veya bir duvara yaslanır, ayakta durur. Yanlarına 8-10 yaşlarında 2 kız çocuğu konur. Gelinin yüzü bir yazma ile örtülüdür ve kına gecesi bitinceye kadar açılmaz.
7. Önce bir ilahi söylenir. Ardından eğlence başlar. Önce görümceler-eltiiler ve daha sonra da diğer genç kızlar kalkıp oynamaya başlarlar.
8. Oyun esnasındaki çalgıcılar kız tarafından tutulur. Çalgı bilen bayan yoksa, def çalıp türkü söyleyen bu işi yapar.
9. Def çalana zaman zaman bahşış toplanır.
10. Bu arada hazırlanmış olan meyve tepsisi, içinde yanan mumlarla beraber odaya girer. Yalnız bekar kızların oynadığı mum oynatılması başlar. Bu esnada; Hana hana kız kınan/Yakmağa geldik/Oğlanın mihrini/Kıza takmağa geldik türküsü söylenir.⁴⁷
11. Ardından, oğlan evinden gelen bohça acılır, (Bohcada; sabun, geline harçlık, meyva, çerez, mum, kına vs vardır.) Bohçadaki meyvalar ve çerezler, elti veya görümce tarafından oradaki bütün davetlilerle, coluk çocuğa avuç avuç dağıtılır.
12. Mumlar ilk defa yakılıp ortaya geldiğinde, gelin kibleye döndürür ve içinde 3-5-7 tane mum olan tepsiyi, önce gelinin alın hizasına, sonra göğsüne ve daha sonra da göbek hizasına tutarak, “alın keçe- yüzün peçe- sözün herife (beyine) geçe” diyerek üç defa tekrarlar. Buna “kına gecesinin adeti” denir.
13. Genç kızlar çiftetelli türünde kıvrak oyunlar oynarlar. Oyun bittikten sonra gelinin eline kına yakma sırası gelir.
14. Gelin dayalı durduğu yerden, sağdıç yenge tarafından getirilip orta yerde, hazırlanan bir yere oturtulur. Kız evinden biri, kınayı çalarve saklar. “Bu kına gelinin elinde iyi tutmaz” diyerek sağdıçtan bahşış umar. Sağdıç da kınayı çalana bahşış vererek kınanın yakılmasını ister.

⁴⁷ Özdemir, Mustafa (2002)Cengerli, s. 221, Boyut Mat. Yay. İstanbul

15. Gelinin avucuna kına ile birlikte para (altın) konur. Bu arada kına türküsü söylenir: Bir dal reyhanım/Bir dal biberim/Akşam misafirim Sabah giderim/Kız anam Kız bacım/ Kınan kutlolsun/Kutlu işliklerin/Mübarek olsun.⁴⁸

16. Gelinin anasını ağlatmak için hüznü ezgiler seslendirilir. Gelin ve annesi ağlayarak kına yakarken 5-6 genç kız genç kız kalır ve kalabalık dağılmış olur.

17. Burda kalan kızlar, gelini alarak yatak odasına götürür, bazen yatar bazen eğlenerek sabah ederler. Böylece kına gecesi bitmiş olur.

C.6. Düğün yemeği: Perşembe günü düğün yemeği hazırlıkları yapılır. Düğün yemeği iki ad altında verilir. 1- Babukko 2- Ufak yemek.

1. Babukko verilmesine karar verilmişse, kına gecesi devam ederken, tecrübeli kişilerce babukkonun hamuru yapılır, tandır yakılır. Sonunda yapılan hamur tandıra vurularak pişirilir.

2. Sabahleyin de, bir yarma çorbası bir de Babukkonun yanında verilmek üzere “gah hoşafı” (armut hoşafı) yapılır.

3. Ufak yemek verilmesine karar verilmişse, bamya, kuzu dolması, zerde, üzüm kasefesi, su böreği, yaprak dolması, üzüm hoşafı vb. yemekler daha kına gecesi başlamadan oğlan evi tarafından Perşembe günü öğlene kavuşmak üzere hazırlanır. Hazırlanan yemeklerden kız evindeki misafirlere yetecek kadarı da kız evine gönderilir.

4. Öğlen namazına müteakip davul zurna eşliğinde sağdıç ve damat gene bütün konakları gezer, köy halkını düğün yemeğine davet eder. Kız evinde ve erkek evinde yemeğe gelen herkes (Misafirler hariç) kaşığı yanında getirir.

5. Önce davulcular yedirilir. Davul çalmaya devam ederken, gençler hem oynar hem yemeklerini yerler. Yaşlılar da yemeklerini yerken oynayanları seyrederek. Yemek faslı ikindiye kadar devam eder.

6. Düğün yemeği ikindiye kadar sürer.

C.7 Gelin alma:

Gelin alma da dahil bütün uygulamalar köyden köye, kasabadan kasabaya ve şehir merkezine kadar her yerleşimde değişir, farklılaşır, renklenir. Refahiye/ cengerli’de uygulama şöyledir: Gelini gideceği gün, baş yengenin nezaretinde diğer yengeler hazırlarlar. Önce gelinin başı “ananecek”denilen bir tülbentle bağlanır. Başının üstüne de hamur mayası ve şeker konur. Hamur mayası, bereketi, doğurganlığı; şeker, tatlı geçimi sembolize eder. Sonra duvak giydirilir ve bu esnada:

Başın bağlayanın eli kırıla

Bir gözü kör olmuş biri de ola

Kız anam ağlama kaldır başını

Al mendili sil gözünün yaşını

⁴⁸ Bayraktar, age, s.53

Atlar eğlendi gelin binmiyor
 Kardeşi doluktu eve girmiyor
 Kız anam ağlama kaldır başını
 Al mendili sil gözünün yaşını

Yüksek tereğini sildiğim anam
 Dertlerime ortak bildiğim anam
 Kız anam ağlama kaldır başını
 Al mendili sil gözünün yaşını

Bir dal reyhanım bir dal biberim
 Akşam misafirim sabah giderim
 Kız anam ağlama kaldır başını
 Al mendili sil gözünün yaşını⁴⁹
 Türküsü söylenir.

Kız evinden çıkarılırken kapı önünde büyük bir kalabalık, düğün alayı vardır. Düğün yemeğinden sonra çala oynıya, atlı-yaya kız evine gelmiş oğlan tarafı toplanmıştır. Zurna en yanık, en içli nağmelerini dökmekte, gelini ve yakınlarını ağlatmaktadır. Gelinin iki yakını kollarına girmiş olduğu halde baba evinde çıkar ve hazırda bekleyen ata veya arabaya doğru yürürler.

Başka uygulamalarda görülenleri de şöyle sıralayabiliriz:

1. Kız evinde gelenlere birer kahve içirilir. İçki içenlere içki ikram edilir ki, gene bu masraflar da oğlan evine aittir.
2. Başka köyden gelin alınıyorsa, masrafı oğlan evinden karşılanan bir yemek verilir ki buna “boğaz alati” denir.
3. Bu sırada gelin, görümce ve elti hazırlanmış olurlar. Kızın akrabalarından birisi de “yenge gitmek” üzere hazırlanır.
4. Yemek ve kahveden sonra gelin, önce babasının ayaklarına kapanarak öper, sonra elini öper. Daha sonra da annesinin elini öper sarılır. Kardeşleri ile kucaklaşır, helalleşir.
5. Gelinin büyük kadesi, kapıyı kapatır: Bir tabanca veya 3 yaşında bir tay almadıkça gelinin çıkmasına izin vermez. Küçük kardeşi de gelin sandığının üzerine oturur, bahşiş almadan kalkmaz.
6. Gelin, kayın biraderleri tarafından ata bindirilir ve hemen “günlük”⁵⁰ altına alınır.

⁴⁹ Özdemir, age, s.223.

⁵⁰ Günlük, gelinin gidişinde yol boyunca onu onu saklayan çadır beziyle kaplı bir araçtır. Karepirizma şeklindedir. Dik kenarlara birer ağaç, bu ağaçların üst kısmına da, tenekeden yapılmış, kapı 15 cm. kadar olan, topaç şeklinde alemler takılmıştır. Günlüğün dış yüzü, şekilde görüldüğü gibi, renkli bezlerden kesilmiş

7. Günlüğün dört tarafındaki ağaçlar, gene gelinin mahremi olan damadın kardesleri, babası veya amcaları tarafından tutulur.

8. Gelin hareket edince, erkek tarafının düğüncüleri, cirit oyununa başlarlar. Gelin hazırlanmaya başladığından cirit zamanına kadar davul, kız evinin kapısı önünde cezayir (yıkıl git) havasını çalmaya devam eder. Zurnacı, kendine has ezgilerle gelinin anasını ağlatmayla çalışır. Cirit oyunu damat evine varıncaya kadar yol boyunca devam eder.

9. Kız tarafından düğüncülerin önüne ip-kalas benzeri engel çekilerek düğün sahibinden bahşiş alınır. Gelinin önüne gerek kız tarafından gerekse baskaları tarafından, bir koç çekilir. Gelin at üzerinde iken eğilir de bu koçu ata bindirirse, koç gelinin olur. Eğer koçu at üzerine alamazsa, koç değerinde bir bahşişi oğlan babası koçu çekene verir.

10. Gelin alayının önünü kesenlerden biri de pehlivandır. Kisbet giymiş bir pehlivan perdah yaparak “ya hasım, ya tosun” deyip perdahına devam eder. Düğüncüler içerisinde pehlivan yoksa, bahşişini alır. Pehlivan varsa, bir harman yerine geçilir ve güreş merasimi başlar. İki güreşçi perdah yaparak dolaşırlarken bir güreş “kahya”sı seçilir. Kahya, iki güreşçiyi iki yanına alarak önlerini kibleye çevirir, kollarını birbirine takdırır. Kendisi arka tarafa geçer ve ellerini her iki pehlivanın sırtına vurarak: “Allah Allah illallah, Muhammeden resululillah, iki yiğit çıkmış meydana, ikisi de biribirinden merdane...” diye başlayan güreş duasını okur. Dua bitince elleriyle güreşçileri ileri doğru iterek güreşin başladığını bildirir. Güreşi kazanan, oğlan babası tarafından ödüllendirilir.⁵¹

C.8 Gelin indirme:

1. Düğün alayının önlerinin kesilmesi, güreşçiler vb. hareketler devam ederek oğlan evine ilerlenirken, sağdıç, gövüyü (damadı) kendi evine götürür. Burada arkadaşları ile çay içilip sohbet edilir.

2. Sağdıç, bir çevre (büyük mendil) içerisine fındık, ceviz ve para koyarak eline alır. Gövüye de bıçakla yarıya kadar dörde bölünmüş bir elma verir. Düğün alayı gelip de evin önünde durunca sağdıç ve gövü de bir dam üzerine çıkmış olur. Gelinin günlüğü alınır. Daha atdan inmeden, sağdıç, “çevre” ye konulmuş olan meyve ve parayı gelinin başı üzerinden topluluğa doğru kuvvetlice savurur.

3. Topluluk uğur getirmesi bakımından bu meyve ve bozuk paraları toplarken, damat da elindeki elmayı nişan alarak gelinin başına atar.

4. Elmanın atılmasından sonra damat ve sağdıç, sağdıcin evine giderler. Yatsı namazına kadar sağdıç gövüye sahip çıkar. Aksi halde gövüyü çalarlar. Gövü çalınırsa, sağdıç tarafından büyük bir bahşiş verilmedikçe geri alınmaz.

5. Gelin attan indirilir ve hazırlanmış olan gelin odasına getirilir. Erkekler, kayınpedere “gözünüz aydın, Allah başa kadar bal yedirsin. Allah mesut etsin vb.” sözlerle Allah'a ısmarladık diyerek evlerine ayrılırken, kadınlar, bir saat kadar dışarıda çalınan davul eşliğinde oyunlarına devam ederler. Daha sonar onlar da kayınvalideye, geline iyi dileklerde bulunarak vedalaşır ve evlerine giderler. Böylece gelin indirme sona erer.

C.9 Koltuğa verme:

motiflerle donatılmıştır. Günlüğü taşıyacak kişiler, bu ağacı dışardan tutmak kaydıyla taşır, Gelin içeride yalnızdır. Gelin atlı olarak giderken de mutlaka günlük kullanılır. Günlüğün yan ağaçlarından önce kayın biraderleri, yoksa damadın en yakınları tutarlar.

⁵¹ Uçar, age, s. 84.

Damat ve sağdıç damdan indikten sonra, gelin odasına girerler. Sağdıç, gelin ve damadı bir süre başbaşa bırakır. Bu süre genellikle on- onbeş dakika kadar sürer. Bu arada gelin ve damada içeride oldukları sırada kendilerine şerbet ve limonata ikram edilir. Damadın şerbet veya limonatayı getiren kişiye bahşiş vermesi adettir.

Sağdıç, damadı gelinin yanından alarak evine götürür. Sağdıç, damada çok iyi bir şekilde sahip çıkmak zorundadır. Aksi halde damadı çaldırır ki, bu durumda kefareti de ödemek zorunda kalır. Bu çoğu zaman içki ısmarlamak şeklinde olmaktadır.⁵²

C.10 Gerdek gecesi:

1- Törenden sonra yalnız kalan damat sağdıçıyla çıkar, gezer dolaşır, akşam yemeğini düğün evine en yakın bir komşu evinde sağdıçla yer.

2- Oğlan evinde düğün için gelen erkeklerle yemekli bir mevlit okutulmaktadır. Mevlit yatsıdan önce biter.

3- Damat, cemaatle birlikte sağdıç tarafından yatsı namazına götürülür. Sonra caminin imamı da dâhil olmak üzere cemaatin bir kısmı kayınpeder ve kayınlar dahil düğün evine dönerler.

4- Damat yatsı namazında iken sağdıç ve damadın ayakkabılarını çalmak adettendir.

5- Gelin de namaz vakti namazını kılmış ve odada kayınvalidesiyle beklemektedir.

6- Kapı önünde imam büyük bir huşuyla çiftlere dua eder. Onların kapıdan ayrılıp dağılmasıyla sağdıç gövüyü getirip odanın kapısını açar, gövünün sırtına kuvvetli bir yumruk vurarak içeri iter ve oradan uzaklaşır.

7- Gövü içeri girer girmez, bir kısmını gelinin içtiği serbet, bir bardakta annesi tarafından gövüye içirilir.

8- Gövünün annesi, gelinin ve gövünün elinden tutarak ikisinin ellerini birleştirir, “gelin, sen Allah'a emanet ol, oğul, sen de sağ ol,” diyerek derhâl odayı terk eder.

9- Damat hemen iki rekat namaz kılar, sonar gelini konuşturmaya çalışır. Gelin konuşması için “dilbağı” denilen bir bahşiş bekler. Damat önceden hazırladığı bir ziynet eşyasını dilbağı olarak verir ve gelini konuşmaya başlar.

10- Gelin yatak çarşafını saklar. Sabah ezanında gizlice gelen sağdıçın hanımı yatak çarşafını alır, damadın anesine ve gelinin annesine müjde verir. Eğer gelin başka bir köye gitmisse, kız tarafından yenge olarak giden bir yakınları bu müjdeyi gelinin annesine iletir.⁵³

C.11 Baş bağlamı, zülûf kesme:

1- Damadın en yakın kadın akrabaları ile en yakın komşu kadınları, cuma günü kuşluk vakti baş bağlamına çağrılır.

2- Gelen misafirler gelin odasında toplanırlar. İçlerinden bir tanesi berber olarak seçilir. Bir de hoca hanım seçilir. Hoca hanım ilahi söyleyerek gelini orta yerde hazırlanmış

⁵² Bayraktar, age, s.53.

⁵³ Uçar, age, s.84; Bayraktar, age, s.56.

olan özel yere oturtur. İlahi bittikten sonra, berber gelinin başını tarar, zülüflerini keser. O güne kadar hiç yapılmıyan makyaj bütün teferrüatıyla yapılır.

3- Makyaj bittikten sonra, gelin ayağa kaldırılır. Kaynana, elti ve görümceler tarafından gelinin başına çerez ve para serpilir.

4- Evvelce hazırlanmış bir sini meyve getirilir, gelen misafirlere dağıtılır.

5- Gelen misafirler biraz sohbet eder, sonra gelini tebrik eder ve ev halkına “gözünüz aydın” derler. Allah başacak bal yedirsin derler. Kaynana ve diğerleri de “darısı başınıza” diyerek misafirleri yolcu ederler. Bundan sonra gelin istediği an, istediği gün makyajını kendisi yapar.

Söz kesiminden gerdek sonuna kadar makyaj yapmayan gelin, yüz akından (bakireliğin ispatı) sonra makyaj yapabilir.⁵⁴

⁵⁴ Uçar, age, s.84.

D) Düğün Sonrası

D.1 Baklava gönderilmesi:

1. Baş bağlamından bir hafta veya on gün sonra gelinin annesi, komşu ve akrabalarına baklava göndereceğini duyurur.
2. Bütün akraba ve çok yakın komşuları birer tepsi baklava yapar gideceği gün gelinin annesine verirler.
3. Başta gelinin kardeşleri olmak üzere amca ve dayıları üç dört tepsiyi bir kişi almak üzere damadın evine götürürler.
4. Basta damat olmak üzere, kayın peder, kaynana, gelen misafirleri karşılar, baklavaları ellerinden alırlar. Samimi bir karşılama ile dinlenmelerini teklif eder, elden geldiğince ağırlamaya çalışırlar.
5. Yorgunluk kahveleri, pastalar, çaylar, daha sonra yemekler yenilir. Gelen misafirler ayrılırken, bizzat damat tarafından gelen fert sayısına göre herkese ayrı ayrı para olarak bahşiş verilir.
6. Gelin alma zamanı, kayınbiradere bir tabanca söz verilmiş de o an verilmemişse, işte bu anda mutlaka verilen söz yerine getirilir. Diğer misafirlere farklı olarak kayınbiradere ayrıca kama, saat, köstek vb aksesuarlar verilir. Hemen hemen yol yarısına kadar da yolcu edilirler.
7. Baklavalar, bütün komşu ve akrabalara dağıtılır. Tepsiler iade edileceği zaman her bir tepsiye iki başın harcı denilen masraftan karşılanan birer mendil ve birer çift de çorap konularak iade edilir.
8. Gelinin annesi de hangi tepsinin kimden geldiğini tesbit ederek tepsi sahiplerine hediyelerle gönderir.⁵⁵

D.2 El öpme:

Baklavaların gönderilmesinden sonra, gelin ve damat sağdıç tarafından, gelinin anne ve babasına el öpmeye götürülür. Büyüklerin elleri öpülür, hayır duaları alınır. Büyükler el öpmeye getirilen geline bahşiş verirler. Daha sonra diğer büyükler (amca, dayı, hala, teyze vs.) dolaşılır. Bu gezdirme işleminden sonra sağdıçın görevi biter.

D.3 Hısım daveti:

Baklavaların gönderilmesinden 15-20 gün sonra damat tarafı gelinin bütün akraba ve en yakın komşularını “hısım davetine” çağırır. Belirlenen günde, damat evinde toplanırlar. Birer yorgunluk kahvesi içilir. Biraz sohbetten sonra yemekler gelir, yenilir, içilir. Bu yemekten maksat akrabalar arasında yakınlaşmayı sağlamaktır. Yemek olarak, etli yaprak dolması, su böreği, yoğurtlu kesme çorba, pilav üstü kavurma veya tavuk, hoşaf ve baklava ikram edilir. Kız tarafı da aynı şekilde damat tarafını hısım davetine çağırır. Gelin el öpmeğe gelir.

E) Düğün Âdetleri ve Evlenmeyle İlgili Ritüel ve Büyüsel İçerikli İşlemler

⁵⁵ Uçar, age, s.85.

Bütün Türkiye’de olduğu gibi Erzincan’da da kısmet açmaktan başlayarak gerdek gecesine kadar uzayan aşamalar içerisinde uygulanan dinsel, ritüel ve büyüsel içerikli bir çok âdet işlem ve pratik vardır. Bunların bir bölümü gelin ve güveyin mutluluğuna yönelik dilek ve pratikler çerçevesinde toplanırken, bir bölümü de kara büyü (kötülük büyü) alanına giren işlemler çerçevesinde yer alırlar.⁵⁶ Bunlar şu başlıklar altında toplayabiliriz.

- 1- Kısmet, baht açılması
- 2- Gelinin yeni evine bağlanması, uğur ve bereket getirmesi.
- 3- Yumuşak huyluluğu olması
- 4- Bağlama büyüsunü bozma

Evlenme törenlerinde en yaygın âdet "saçı saçmak"tır. Bu âdetin kökeni İslâmiyet öncesi Orta Asya Türk âdetlerine kadar dayanır. Evlenme törenlerinde gelinin ve güveyin başına saçı saçılır. Saçı saçmak Orta Asya Türklerinde yabancı soya mensup bir kızın kocasının soyunun ataları ve koruyucu ruhları tarafından kabul edilmesi için yapılan bir kurban âyinedir.⁵⁷ Saçıdan amaç, kötü ruhları memnun ederek onların yeni evlilere zarar vermesini engellemek ve kötülükleri uzaklaştırmaktır. Günümüzde ritüel işlevi yoktur, âdet olarak sürdürülmektedir. Bir kaç örnek verelim.

1. Gelin, damat evine gelince eve bağlı olsun eve çabuk alışsın, ev işlerine yağ gibi yayılsın diye kapıya yağ, ağız tadı olsun, tatlı dilli olsun diye gelinin ağzına bal sürülür.⁵⁸
2. Gelinin önüne süpürge konur. Süpürgeyi alırsa işli, yoksa işsiz olacağına yorumlanır.
3. Gelin eve inince kaynata kurban keser, gelin kurbanın üstünden atlar.
4. Gelin itaatli olsun diye kaynananın koltuğunun altından geçirilir. Kaynananın kucağına oturtulup kaldırılır.
5. Evin bereketli olması için gelinin ayakkabısına bozuk para, buğday, arpa konur. Kaynananın alınına bed damarı kabarmasın diye çit bağlarlar.
6. Gelin eve geirince bozuk paralar saçılır. Bu paraların uğuruna inanılır, saklanır.
7. Kına yakma töreninde gelinin kinasına para konur. Bu paranın uğuruna inanılır.
8. Tatlı geçim olsun diye gelinin başında kelle şeker kırılır.
9. Kınada gelin yastığına oturtulur.
10. Bağlama büyüsunü bozmak, olabilecek olumsuzlukları önlemek için bağlı şeyler çözülür, kilitler açılır, çözücü muskalar, tılsımlar taşınır.
11. Erzincan’da bütün Türkiye’de olduğu gibi "kuşak kuşatma "adı verilen kuşak bağlama yaygındır. Gelinin babası veya erkek kardeşi tarafından bağlanır, bekâreti simgeler. Orta Asya Türklerinin bolluk bereket ve uğur için kuşak bağladıklarını öğreniyoruz.
12. Erzincan’da damat sağdıçlığı geleneği günümüzde de sürüyor. Sağdıç damadın evli, yakın bir arkadaşından seçilir. Sağdıçlar damadı gerdek konusunda bilgilendirirler. Rakipten ve kaba şakalardan korurlar. Eskiden damadı gerdeğe sokarken yumruklamanın dışında iğne ve çuvaldız da batırılmış. Günümüzde bu âdet çok azalmıştır.

⁵⁶ Örnek, age, s.202

⁵⁷ İnan, age, s.167

⁵⁸ İsmi naz Tozlu 1932, Okur-yazar, Erzincan, 11.11.2018 tarihli görüşme

III. Erzincan'da Ölüm Âdetleri ve Bunlara Bağlı Âdetler İnanmalar, İşlemler

(k.4,k.8,k.10,k.11, k-12)

Her canlı ölümü tadacaktır. Ölüm kaçınılmazdır. Türkiye'de ölüm âdet ve işlemleri zengin bir görünüm sergiler. Ölümle ilgili birçok inanma, âdet, töre, tören, ayin, kalıp davranış ve işler oluşmaktadır. Ölüm çevresinde kümelenen ve ölüyle toplum üyelerini kuşatan bu inanmalar, âdetler, işlemler, törenler ve kalıp davranışlar üç grupta toplanmaktadır.

- 1- Öte dünyaya gidişi kolaylaştırma
- 2- Öte dünyada ve geride bıraktıklarının gözünde saygın bir yer almak
- 3- Ölenin yakınlarının bozulan ruhsal durumlarını sağaltmak⁵⁹

A- Ölüm Öncesi

A.1- Ölümü Düşündüren Belirtiler:

Erzincan inanmalarında bir takım davranışlar olaylar, sesler, rüyalar, alışılmamış durumlar ölüm işareti, ölümün ön belirtisi olarak yorumlanır. Başlıcalarını şöylece sıralayabiliriz.

- 1- Bir evin üstünde baykuş öterse, o evden ölü çıkacağına inanılır.
- 2- Gökyüzünde bir yıldız kaydığında bir insanın öldüğüne inanılır.
- 3- Bir kimse rüyasında canlı bir yılanı, ayaklarının altında görürse o kimsenin en çok kırk gün yaşayacağına inanılır.
- 4- Bir insan rüyada birini çıplak görürse o insanın öleceğine inanılır.
- 5- Evin penceresine bir kuş konup gagasıyla camı tıklatırsa o evden ölü çıkacağına inanılır.
- 6- Köpeğin uzun uzun uluduğu evden ölü çıkacağına inanılır.
- 7- Evden omuz üzerinde kürekle çıkılmaz
- 8- Cenazeyi taşıyan araba gıcirdarsa, bir haftaya kadar cenaze evinden ölü çıkacağına inanılır.
- 9- Tavan çatırdayınca o evden ölü çıkacağına inanılır.
- 10- Rüyada kara toprak görülürse, aileden veya tanıdıklardan birinin öleceğine inanılır.
- 11- Gözleri devamlı yere bakan hastanın öleceğine inanır.
- 12- Alışılmamış bir biçimde evde eşyalar gıcirdar, kırılır yere düşerse o evden ölü çıkacağına inanılır.
- 13- Beklenmedik bir rüzgâr, gök gürültüsüyle pencereler açılırsa ölüm habercisi olarak yorumlanır.

⁵⁹ Örnek, age, s.207; Örnek, (1979) age, s.11-14.

14-Çocuklar ulur gibi uzun uzun ağlarsa hayra yorulmaz, ölüm habercisi olarak düşünülür. Bu çocuklara “kur” denir, kendi başını yiyessin, bedduasında bulunulur.

15- Rüyada denizde boğulmak, yılan sokması, ağaçların devrilmesi, kara kazan görmek ölüm habercisi olarak yorumlanır.

16- Rüyada Azrail görme, kutsal birinin çağırması ölüp dirilme ölüm habercisi olarak yorumlanır.

17- Horozun ve bazı hayvanların zamansız ötmeleri ölüm habercisi olarak yorumlanır.

18- Uzun süre hasta yatan birinin birden iyileşmesi ölüm habercisi, ölüm öncesi hoşluk, ölüm iyiliği olarak yorumlanır.

A.2- Ölümden Kaçınma İşlemleri:

Erzincan'da ölümü hatırlatan, ölüme ön belirti sayılan yerine getirilmediğinde ölüm getireceğine inanılan bir takım işlemler ve davranışlar vardır. Başlıcalarını şöylece sıralayabiliriz.

- 1- Ölü evinde yemekler dökülür, su dolu kaplar boşaltılır.
- 2- Ölü yıkandıktan sonra su ısıtılan kazan ters çevrilir.
- 3- Ölü suyunu ısıtan ateş su dökülerek söndürülmez: Kendi halinde sönmesi beklenir.
- 4- Mezarlık dönüşü geri bakılmaz.
- 5- Makasın ağzı açıksa kapatılır, ayakkabılar ters dönmüşse düzeltilir.
- 6- Çocuk geri geri giderse durdurulur, hayra yorulmaz.
- 7- Bir evden arka arkaya iki ölü çıkarsa üçüncü ölüm olmaması için kurban kesilir.

B- Ölüm Sırası

B.1. Ölümün Duyurulması:

Ölüm duyulunca komşular ölü evinde toplanarak ölenin yakınlarının acıları paylaşırlar. Ölüm uzaktaki akraba ve yakınlarla duyurulur. Son yıllarda belediye hoparlörüyle, mesaj yoluyla duyurulmaktadır. Camide selâ okunur. Eskiden ölümü duyurmak için tellal bağırılmış.

B.2. Ölüm Anı:

Bir kişinin öleceği anlaşıldığı zaman sağ tarafa çevrilir. Üzerine Kur'an okunur. Hastaya şehadet ve tövbe istiğfar getirilir. Tekbir alınır, ezan okunur. Ağzına sık sık pamukla zezem suyu verilir, içemeyecek gibiyse dudakları ıslatılır. Hasta ölünce, çenesi çekilir, tülbentle sıkılır. Elbiseleri çıkartılıp yere temiz bir yatağa yatırılır. Bu yatağa “Hak döşeği” denir. Göz kapakları kapatılır. Üzerine temiz bir örtü örtülür. Baş kible yönüne çevrilir. Eller göbek üstüne konur. Ölü'nün karnının üstüne, içine şeytan girmesin, ardından birini götürmesin, şişmesin diye bıçak, demir, makas, leger, bakır tepsi vb. konur. Ruhu, Azrail çıksın, melekler girsin diye pencereler açılır, oda havalandırılır. Ayak başparmakları

birbirine bağlanır. Takma dişleri varsa alınır. Ölünün bütün çamaşırları, elbise ve giyecekleri fakire verilir.⁶⁰

B.3. Ölünün Gömülmeye Hazırlanışı:

Ölüyü gömme için gerek dini gerekse geleneksel bakımdan hazırlıklar yapılır. Bu hazırlık dört önemli işlemde oluşur; 1)Yıkama 2) Kefenleme 3) Cenaze namazı 4) Gömülme.

Her dört işlemin çevresinde dinsel olayların yanı sıra geleneksel âdet ve inanmalar da kümelenmekte bunlar çoğu zamanda ön plana geçmektedir. Ölüyü imamlar (yıkayıcılar) yıkar. Aile yakınlarından tecrübeli biri, ya da birileri yıkamaya yardımcı olur. Son yıllarda ölümler hastane içinde veya cami avlularındaki gasilhanelerde yıkanmaktadır. Gasilhanenin olmadığı yerlerde genellikle bahçede bir yıkama yeri yapılır.

Erzincan'da ölü yıkama sırasında değişik âdetler vardır. Bir kaçını sıralayalım.

1. Ölü yıkanırken ayakucuna bir fincan tuz, bir tas un konur. Eğer ölü yaralanarak öldüyse yıkandıktan sonra yanına 40 adet çörekotu konur.
2. Gözlerine ve parmak aralarına pamuk, buhur konur.
3. Kefen bezi makasla kesilmez, bıçakla biçilir.⁶¹
4. Ölünün yıkandığı yere ışık ve ibrik konur. Tütsü yakılır.
5. Ölünün kefenlenme işlemi İslam geleneğine göre yapılır.
6. Kefenlendikten sonra tabuta konulmadan son bir kez yüzü açılarak yakınlarına gösterilir.
7. Cenaze tabuta konarak cenaze namazının kılınacağı yere götürülür ve musalla taşına konur.
8. Cenaze namazı vakit namazının ardından kılınır. Tabut omuzlara alınarak cenaze arabasına taşınır, konur ve mezarlığa götürülür.
9. Köylerde cenaze arabası yoktur, tabut mezarlığa omuzlarda taşınır. Yürme sırasında sık sık “fatihâ” okunur. Taşıma işi dönüşümlü yapılır ve bir kişi yedi adım attıktan sonra yerini diğer kişiye bırakır. Değişim sağ taraftan başlar, arkaya doğru devam eder ve ordan çıkarılır. Aynı uygulama sol tarafta da devam eder.
10. Cenazenin geçtiği yol üstündekiler ayağa kalkar, saygı ve sessizlik içinde bulunur, içinden fatihâ okur, rahmet diler.
11. Gömülme işleminde hazırlanmış olan mezara ölünün üç yakını iner. Cenaze erkekse oğulları, kardeşleri ilk sırayı alır.
12. Ölüyü sağ yanına yüzü kıbleye gelecek şekilde yerleştirir, mertekleri (tahtaları) dizler, naylonu (eskiden mertekler arsına toprak sızmasın diye ot konurdu) çeker, mezardan çıkarlar.
13. Hızlı bir tempoyla ve küreklerle toprak doldurulmaya başlanır.
14. Mümkün olduğunca herkesin toprak atmasına imkân tanınır.
15. Kürek değişiminde elden ele alınmaz, kürek yere bırakılır ve yerden alınır.
16. Ölü kadınsa mezara kardeşi ve oğulları iner, kocası inemez. Mezar üzerine bir örtü gerilir ve ölü bu örtünün altından mezara indirilir.

⁶⁰ K-6- Şerife Atay, 1319, Öğrenimi yok, Erzincan. 09.09.2018 tarihli görüşme

k-7-, Naciye İlgeç, 1965, ilkokul, Bağlar köyü, Erzincan 09.09 tarihli görüşme.

k-8- Sabiha Akdemir, 1928, ilkokul, Erzincan. 15.10.2018 tarihli görüşme

k-9- Nimet Kefçi Yemlik 1960, ilkokul, Değirmenköy, Erzincan 15.10.2018 tarihli görüşme

k-10- Saadet Kaya Atlı 1941, ilkokul, Zekkıg, Erzincan 22.10.2018 tarihli görüşme

⁶¹ Tozlu, agk, 11.09.2018 tarihli görüşme

17. Tümsek haline getirilen mezar toprağına birkaç teneke su dökülür ve düzeltilir. Başına isim yazılı tahta dikilir.

18. Bu işlerden sonra herkes bulunduğu yere çömelir, oturur ve imamın aşır okumasını dinler.

19. İmamın dua etmesi, cemaatin amin deyişisi ardında herkes mezar başından ayrılır.

20. Mezar başında sadece imam ve bir cenaze yakını kalır. İmam talkım verir ve onlar da ayrılırlar.

C- Ölüm Sonrası

1. Erzincan'da ölünün gömülmesinden sonra şimdilerde mezarlık kapısında cenaze sahipleri sıraya dizilir ve taziye kabul eder.

2. Bazıları da eve döndükten sonra taziye yerinde bu töreni gerçekleştirirler.

3. Erzincan'da ölü yemeği ölü gömüldükten sonra ölü evinde (taziye çadırında) yenir. Yemek ikramı komşuların tedarikiyle sağlanır, cenaze sahipleri bu külfetle uğraşmazlar. Ölü yemeği ölenin ruhu ve canı için verilir. Bunlar bir yanıla törenseldir. Dinsel kural ve işlemlerin yanı sıra geleneksel olanların da yerine getirilmesi beklenir.

4. Mezarlığa gelip törene katılanlar için sofralar kurulur. Yiyecekler komşuların getirdiği çeşitli yemekler olacağı gibi lahmacun ayran da olabilmektedir.

5. Yemek ikramını taziye bildirileri, Kuran'dan aşır ve Fatıha okumaları takip eder.

6. Kalabalık yavaş yavaş dağılır, ancak çok yakınlar ve aile bireyleri kalır.

7. Belediyelerin temin ettiği "taziye arabaları" cenaze evi önünde çay ve ikram hizmetine hazır tutulur.

8. Taziye üç gün sürer. Üçüncü günün ikindi namazını müteakip yakın bir camide mevlid okunarak taziye biter. Cami çıkışında cemaate gül suyu, kolonya dökülür, şeker, lokum ikram edilir.

9. Ayrıca cenazenin Dinsel törenle ve yemekle anıldığı belli günler vardır. Bunlar kırkıncı ve elli ikinci günleriyle, yıldönümüdür.

10. Az olmakla birlikte üçü ve yedisi de anılır.

11. Belirli sayılarla karşılanan bu tür günler, söz konusu sayılara kazandırılmış olan dinsel, büyüsel ve geleneksel niteliklerden dolayı önemsenmişler, giderek bir takım âdetlerin bünyelerine ana öge olarak yerleşmişlerdir.⁶²

12. Ölümünden sonra kırkıncı günde mevlit okutulur, hatim indirilir, Yasin okunur.

13. Bazı köylerde ölünün kırkıncı gününde 41 taş okunur. Bu taşlar mezarına konur. Mezarın başına servi ağacı dikilir.

14. 52. gün mevlit okutulur. Yasin okunur.

15. Erzincan'da ölünün arkasından yas tutulur. Bu süreyi dinsel, geleneksel ve toplumsal etmenler belirler.

16. Yas ölenin yakınlığına ölüm biçimine, yaşına, ölümün sıralı olup olmamasına ve başsağılığına gelenlere göre belirlenir.

17. Baş sağlığına gelindiği sürece ölünün yakınları eski düzenlerine dönmezler. Bu süre içinde bazı şeylerden kaçınılır.

18. Renkli süslü giysiler giyilmez, eğlencelere katılmazlar. Makyaj yapılmaz, evde radyo, televizyon açılmaz. Varsa düğün sünnet, nişan ertelenir veya törensiz yapılır.

19. Yasta evde beklenir. Ölünün ardından helva yapılır. Mezar kazanlara, cenazeyi kaldıran imama para verilir.

20. Üç günün ardından yakın bir komşu veya dost cenaze sahiplerini yastan çıkarır. Tıraş olunur, üst baş değiştirilir, normal düzene geçilir.

⁶² Örnek, (1995) age, s.220.

21. Alevilerde kabir ziyareti bayram sabahı arife günü yapılır.
22. Alevilerde cenaze defin sonrası üç gün üstüste kabire gidilir, lokma dağıtılır.
23. Cenazelerini kendi hocaları ya da dede kaldırır.
24. Ölümün kırkinci günü çok önemlidir. Cem yapılır. Ölünün ailesi, komşular, dede, musahip hazır bulunurlar. Musahip dedenin karşısına geçer, alacak-verecek sorulur. Buna dardan indirme denir, helallik alınır. Sonra cem başlar.

D. Ölümle İlgili Dinsel, Büyüsel Âdetler, İnanmalar ve İşlemler

Anadolu'nun hemen her yerinde olduğu gibi Erzincan'da ölüm öncesinden başlayıp ölüm sonrasına kadar uzayan aşamalar içerisinde uygulanan dinî, ya da geleneksel pek çok uygulama, ritüel ve büyüsel içerikli âdet inanma ve pratik vardır. Bunlardan bazıları şöyledir:

1. Ölünün gömüldüğü ilk gece lokma, helva vb. yapılır, komşulara dağıtılır.
2. Bir evde ölüm olduğunda o gün dışarıya çöp atılmaz, çocuk uyutulmaz.
3. Ölü gömülene kadar evde yalnız bırakılmaz bir kişi onu bekler.
4. Ölüm anında hastanın susuz kalmamasını dikkat edilir. Aksi halde şeytanın suya karşılık hastanın imanını alacağına inanılır.
5. Ölüm anında kişinin ağzından yeşil bir duman çıktığına inanılır.
6. Ölünün öldüğü yerde 7 gece Kur'an okutulur.
7. Ölüm anında gözler açık kalırsa, bir hasretine kavuşmadığına inanılır.
8. Ölünün yıkanmasına yardım edenlerden haklarını helal etmeleri istenir.
9. Ölü gömüldükten sonra komşulara hayır için yemek verilir.
10. Ölü evinden dışarı sıcak kül atılmaz.
11. İlk kırk gecede ölünün öldüğü odada kelebek görülürse ölünün ruhunun dolaştığına inanılır.
12. Cenaze geçerken tırnaklar saklanır.
13. Ölünün arkasından çok ağlanırsa, akan gözyaşlarının ölünün mezarında göl olup ölüyü rahat ettirmeyeceğine inanılır.
14. Ölen kişiyi elbiseleri fakir kimselere dağıtılır.
15. Ölü için okutulan Kur'anı dinlemeye gelenlere lokma ve helva verilir.

Sonuç:

İnsan ömrünün üç önemli geçiş dönemi vardır. Bunlar; doğum, evlenme ve ölümdür. Anadolu'nun her yerinde olduğu gibi Erzincan'da da bu geçiş dönemleriyle ilgili birçok inanç, âdet, töre, tören, dinî ve büyüsel pratikler oluşmuştur. Bu çalışmanın amacı herkes için olması mümkün olan bu geçiş dönemindeki uygulamaların tespitidir. Geçiş dönemi inanmalarının büyük çoğunluğu eski Türk kültürüyle ilişkilidir. Türk kültürü, İslami kültür dairesine girildikten sonra bir takım değişimler yaşamış, bazı uygulamalar aynen devam ederken, bir bölümü İslami kültürde yeniden yapılandırılmıştır.⁶³

Erzincan'da bu uygulamaların bazıları işlevini kaybetmiş, bazıları da âdet olarak devam etmektedir. Erzincan köklü bir geçmişin mirasçısı olarak çeşitli inanç, inanma ve pratikleriyle önceki dönemlerden süzülüp gelen gündelik hayatın akışı içerisindeki uygulamaları biçimlendirmiş belli kalıplara dökmüş ve uygulamaya koymuştur. Bu

⁶³ Artun, age, s.9

uygulamalarda Erzincanlı'nın düşünce yapısını, yaşayışını, kültürünü sahiplenişini, değerlerini, dinamiklerini ve dünyaya bakışını görüyoruz.

Kültürel varlığımızın bir boyutunu oluşturan bu çalışma, bazı pratik ve uygulamaların kaybolup unutulmasına mani olmak, mevcudu kayıt altına almak isteğinden doğmuştur. Bu alanla ilgili Türkiye ve Türk dünyasını içine alacak karşılaştırmalı bir çalışmaya katkı yapacağı inancındayız.

Kaynak Kişiler

- k-1- Sevim Bozdemir, Erzincan, 1964, Lise mezunu, Merkez, Erzincan.
k-2- Hikmet Kefçi, 1964, İlkokul, Değirmen Köyü, Erzincan.
k-3- Handan Gürbüz 1992, Üniversite, Erecek Köyü, Refahiye/Erzincan.
k-4- Merve Nur Sezgin, 1989, Üniversite, Erzincan.
k-5- Fatma Akgün, 1935, İlkokul, Kaşıkçı Köyü, Erzincan
k-6- Şerife Atay, 1319, Öğrenimi yok, Erzincan.
k-7-, Naciye İlgeç, 1965, ilkokul, Bağlar köyü, Erzincan
k-8- Sabiha Akdemir, 1928, İlkokul, Erzincan.
k-9- Nimet Kefçi Yemlik 1960, ilkokul, Değirmenköy, Erzincan
k-10- Saadet Kaya Atlı 1941, İlkokul, Zekkığ, Erzincan
k-11- İsmnaz Tozlu 1932, Okur-yazar, Erzincan
k-12-Şükrü Elmas, 1951, İlkokul, Erzincan

Basılı Kaynaklar

- Ana Britannica, Töre maddesi cilt, 21, s.139
Artun, Erman (1998), Türk Dünyası İncelemeleri Dergisi, 9-10, Prof. Dr. Kemal Eraslan Armağanı, İstanbul,
Balaman, Ali Rıza, (1983), Gelenekler, Töre ve Törenler, Betim yay. İzmir
Bayraktar Mehmet, (1994) Kültürel Yönleri İle Anam Babam Erzincan, Aydoğdu ofset, Ankara
Dergisi, Yaz.22,
Fıglalı, Ethem Ruhi;1994, Geçmişten Günümüze Alevilik Bektaşılık, Ankara
Gelişim Alfabetik Gençlik Ansiklopedisi, Gelenek Maddesi, Cilt IV.
Gülensoy, Tuncer;1994, Türklerde Ad Verme Geleneği Ve Hektor, Millî Folklor Dergisi, Yaz.22,
İnan, Abdulkadir; 1976, Eski Türk Dini, İstanbul
İnan, Abdülkadir; 1954, Tarihte Şamanizm, T.D.K. Basımevi Ankara
İslam Ansiklopedisi, Âdet Maddesi, Cilt I. Türkiye Diyanet Vakfı Yayınları
Kalafat, Yaşar; 1994, Orta Toroslar ve Makedonya Yörükleri Halk İnanışları
Kalafat, Yaşar;1990, Doğu Anadolu'da Eski Türk İnançlarının İzleri, Ankara
Karşılaştırması, Türk Dünyası Folklor Dergisi, sayı 24,
Ögel, Bahaddin;1971, Türk Kültürünün Gelişme Çağları, İstanbul
Ögel, Bahaeddin; Türk Mitolojisi, Cilt I

- Örnek, Sedat Veyis;1979, Anadolu Folklorunda Ölüm, AÜDTCF Yayınları, Ankara
- Örnek, Sedat Veyis;1995, Türk Halk Bilimi, Kültür Bakanlığı Yayınları, Ankara.
- Özdemir, Mustafa (2002)Cengerli, Boyut Mat. Yay. İstanbul
- Parlak, Nizamettin (2010) Erzincan Çayırılı/Bölükova Köyü Tarihi ve Kültürü, Ankara
- Tanyol, Cahit; 1970, Sosyolojik Açıdan Din, Ahlak, Laiklik ve Politika Üzerine Diyaloglar, İstanbul
- Turan, Osman;1953, Selçuklu Türkiyesinde Din Tarihine ait bir kaynak, Köprülü Armağanı,
- Turan, Şerafettin;1990, Türk Kültür Tarihi, Bilgi Yayınevi, Ankara.
- Uçar, Mustafa, (1998) Erzincan Örf ve Adetlerimizden Bir Demet, Erzincan Belediyesi Yay.4, Erzincan
- [https://osmanlica.ihya.org/\(21.11.2019\)](https://osmanlica.ihya.org/(21.11.2019))

ERZİNCAN KENT HAFIZASININ İMGE MEKANLARI: Muvakkat Kent IMAGE PLACES OF ERZİNCAN URBAN MEMORY: Temporary City

ARZU GÜNCÜ*-AYŞEGÜL AYDIN**

Özet

Kentler, kenti deneyimleyenler ile sürekli ve karşılıklı ilişki içerisinde. Bu ilişki süresince kent kentliyi, kentli de kenti biçimlendirir, değiştirir ve tanımlar. Kentin fiziksel, sosyal, kültürel ve tarihsel değerleri kent belleğini oluşturur. Bu bellek, toplumun kentsel mekanlarla kurduğu ilişki ile biçimlenir ve toplumsal bellekte karşılığını bulur. Kentsel mekanla toplumsal bellek arasındaki bu diyalektik ilişki, Erzincan kenti ve Erzincanlılar için de söz konusudur. Bu doğrultuda çalışmada sözlü tarih yöntemi kullanılarak, Erzincan kentinin toplumsal belleğinde yer etmiş “Muvakkat kent” ve bu yerleşim yerine ait mekansal bileşenler tespit edilmiştir. Yarı yapılandırılmış görüşmeler ve zihin haritalama tekniğinden elde edilen veriler yoluyla, Lynch (1960) tarafından geliştirilen parametreler temel alınarak, kentin mekansal bileşenleri niteliklerine göre kategorize edilmiş ve böylece kentin mekansal imgelerine ulaşılmıştır.

Anahtar Kelimeler: *Erzincan, Muvakkat Kent, kentsel mekan, kent belleği*

Summary

Cities are in constant and mutual relationship with those who experience the city. Throughout this relationship, the city shapes, changes and defines the citizen, and the citizen also affects the city. Physical, social, cultural and historical values of the city constitute the urban memory. This memory is shaped by the relationship society establishes with urban spaces and is found in social memory. This dialectical relationship between urban space and social memory is also present for the city of Erzincan and urban people with Erzincan. In this study, the “Temporary city” and the spatial components of this settlement have been identified by using the oral history method in the social memory of Erzincan city. Based on the parameters developed by Lynch (1960), the spatial components of the city were categorized according to their characteristics through semi-structured interviews and data obtained from mind mapping technique and thus spatial images of the city were reached.

Key Words: *Erzincan, Temporary City, urban place, urban memory*

GİRİŞ

Kolektif bir oluşum olan kentler¹ toplumlara ait yaşam izlerini taşıyan katmanları içerir. Farklı tarihsel, kültürel ve fiziksel özelliklerin birlikteliğinden oluşan bu katmanlar, kentin geçmişini ve hafızasını oluşturur². Kentin mekânsal gelişiminden, kentte yaşanan olaylar, kentte yaşayanların anıları ile geleneklerine dek uzanan oldukça zengin bir içerik sunan kent hafızası, kentin zaman içinde gelişimi ve değişimiyle birlikte şekillenerek süreklilik kazanır.

Toplumların ortak yaşamışlıkları ile kendisine anlamlar yüklenen mekanlar ise bu hafızanın somut belgelerini oluşturur. Bireylerin bir arada yaşadığı ve etkileşim içerisinde bulunduğu bu kentsel mekanlardan edindikleri kişisel tecrübeler, aldıkları duyumlar ve mesajları ise hafızalarında kentsel imgeler olarak şekillendirilir^{3,4}. Böylece kent kullanıcıları, bellekte yer eden mekânı imgeye dönüştürerek ona aidiyet kazandırmakta ve içgüdüsel olarak sahiplenmeye başlamaktadır⁵. Bu durum, mekâna yüklenen anlamların, kentsel bellek üzerindeki önemini göstermektedir⁶. Dolayısıyla, özellikle toplumsal değere sahip mekanların belirlenerek korunması, toplumun geçmişle olan bağının koparılmaması, hafıza sürekliliği ile geleceğe aktarılması konusu önem taşımaktadır.

Çalışmanın araştırma alanını oluşturan Erzincan kenti 1939 depremi öncesine kadar Arkaik (Hitit, Urartu), Helenistik, Roma, Bizans ve Türk dönemlerine ev sahipliği yapmış tarihî ve kültürel bir yerleşim yeridir. Ancak, 1939 depremi ile kent yerle bir olmuş ve bu yerleşim yeri “*Yasak Kent*” olarak ilan edilmiştir. Kent, yeni bir alanda “*Muvakkat Kent*” ismiyle yeniden kurulmaya başlanmış, bu süreçte toplumun anlamlandırdığı eski kente ait tüm mekânsal izler de silinmiştir. Dolayısıyla günümüz Erzincan kent yerleşiminin ve toplumsal hafızasının ilk katmanını oluşturan Muvakkat kent, Erzincan kent hafızasının en önemli bileşenidir. Ancak 1980’li yıllardan itibaren yoğun iç göç, kentleşme ya da kentsel dönüşümler ile 1992 depreminin olumsuz etkileri sonucunda; Muvakkat kenti biçimlendiren mekânlar giderek eski önemini kaybetmeye ve yok olmaya başlamıştır. Bu da sorunsal bir alan olup, çalışmanın çıkış noktasını oluşturmuştur.

Çalışma, Muvakkat Kent olarak biçimlenen kent yerleşimini ve dolayısıyla kent belleğini, o yeri deneyimleyenlerin hafızalarındaki mekânsal imgeler üzerinden okumaya odaklanmaktadır. Erzincanlıların mekânla kurduğu ilişkiden yola çıkarak, 1939 yılından başlayarak gelişen “*Muvakkat kenti*” nasıl algılayıp nasıl yaşadığı ve buradan hareketle belleğinde hangi mekanları nasıl anlamlandırdığı sorusuna yanıt aranmaktadır.

Bu çalışmanın temel amacı, Erzincan kentinin gelişim sürecinde kent belleğinin geçmiş kentsel mekanları üzerinden analiz edilerek, bir kent okumasının yapılmasıdır. Erzincan’ın modern tarihinin ilk kentsel yerleşimi olan Muvakkat kentin yazılı ve görsel

¹ Christine Boyer, *The City of Collective Memory: Its Historical Imagery and Architectural Entertainments*, MIT Yayınları, Londra; Cambridge 1994, s.321-322.

² Aldo Rossi, *Şehrin Mimarisi*, çev. Nurdan Gürbilek, Kanat Yayınları, İstanbul 2003, s.125-126.

³ Jack L. Nasar, *The Evaluative Image of the City*, Sage pub., London 1998.

⁴ Lale Güremen, “Kent Kimliği ve Estetiği Yönüyle Kentsel Donatı Elemanlarının Amasya Kenti Özelinde Araştırılması”, *e-Journal of New World Sciences Academy*. 6 (2), 2011, s.254-291.

⁵ Hakan Çakır ve Bilge Yıldırım Gönül, “Tarihi Yapılarda Mekânsal Belleğin Korunması: İzmit Seka Selüloz ve Kağıt Fabrikasının Dönüşümü”, *Beykent Üniversitesi Fen Ve Mühendislik Bilimleri Dergisi Yayınları*, 8(2), 2015, s.90.

⁶ Selin Turan ve Özge Yalçın Ercoskun, “Meydanlardaki İsim Değişikliklerinin Kent Belleğine Etkisi: Ankara Örneği”, *Süleyman Demirel Üniversitesi Mimarlık Bilimleri ve Uygulamaları Dergisi*, 2(1), 2017, s.57.

olarak kayıt altına alınması, çalışmanın bir diğer amacıdır. Bu doğrultuda çalışma alanı “*Muvakkat Kent*” ile sınırlandırılmıştır.

YÖNTEM

Toplumsal gerçekliğe ulaşma ve bu konu hakkında derin bir kavrayışa sahip olma çabası güden araştırmalar genellikle nitel yöntemle kurgulanmaktadır. Erzincan kent hafızasının imge mekanlarını ortaya koyma amacı ile, nesnenin anlam ve sembollerine odaklanan bu çalışmada, bu amaca uygun olarak nitel araştırma yöntemlerinden literatür tarama, kişisel gözlem ve sözlü tarih yöntemlerinden birlikte yararlanılmıştır.

Sözlü tarih, birinci elden bilgiye sahip, o zamanı yaşayan ve o zamana veya olaya birebir tanıklık eden kişilerden elde edilen bilgilerle geçmişe ait bilgileri toplama ve kaydetme yoludur⁷. Bununla birlikte sözlü tarih, çalışılan olay ya da zamanın hafızada kalan izlerine dayanır⁸. Böylece kişisel tanıklıklar, geçmişini anlama konusunda bize farklı bir bakış sunar. Sözlü tarih, insanların yaşadıkları yerle ilgili duygu ve düşüncelerini kayda geçirebilir ve coğrafi bir parçayı yer haline getiren unsurları da ortaya koyabilir⁹. Bununla birlikte bir yerel unsur olarak mekanın ele alınması mimarlık tarihine de yeni bir kapı açar¹⁰, bu durum geçmişin izlerini günlük yaşam pratiklerinden okuyarak, geleceğin planlamasına da ışık tutacaktır.

Çalışma Alanı: Erzincan Muvakkat Kent

Erzincan, XX. Yüzyılın ikinci yarısında kurulup gelişen bir Cumhuriyet dönemi kentidir. 1939 depremi sonrası bugünkü Aşağı Çarşı mevki olarak bilinen bölgede “Muvakkat Kent” ismi ile kurulmuş, zamanla kuzeye ve batıya doğru gelişim göstermiştir¹¹. Yasak (eski) kent olarak ilan edilen 1939 öncesi kente ilişkin yerleşim alanında ise birkaç yapı dışında geçmişini yansıtan izler rastlamak mümkün değildir. 1950’li yıllarda modern bir kent yerleşimi oluşturmak amacıyla yine merkezi yönetim tarafından “bahçe kent” modelinde hazırlanan 1941 imar planı doğrultusunda “Yeni Kent” in inşasına başlanmıştır. Dolayısıyla bugün kent yerleşimi “*Eski kent, Muvakkat kent ve Yeni kent*” olmak üzere üç bölgeden oluşmaktadır (Şekil 1).

⁷ David E. Kyvig, ve Myron A. Marty, *Yanıbaşımızdaki Tarih*, çev. Nalan Özsoy, Tarih Vakfı Yurt Yayınları, İstanbul 2000, s.73.

⁸ Leyla Neyzi, *Ben Kimim?*, *Türkiye’de Sözlü Tarih, Kimlik ve Öznellik*, İletişim Yayınları, İstanbul 2011, s. 25

⁹ Stephen Caunce, *Sözlü Tarih ve Yerel Tarihçi*. çev. Alper Yalçınkaya, Tarih Vakfı Yurt Yayınları, İstanbul 2001.

¹⁰ İlhan Tekeli, *Birlikte Yazılan ve Öğrenilen Tarihe Doğru*, Tarih Vakfı Yurt Yayınları, İstanbul, 2007 s.255-260

¹¹ Abdülkadir Gül ve Adem Başbüyük, A. *Bir Tarihi Coğrafya İncelemesi, Osmanlı’dan Cumhuriyet’e Erzincan Kazası*, Salkımsöğüt Yayınları, İstanbul 2011, s.69.

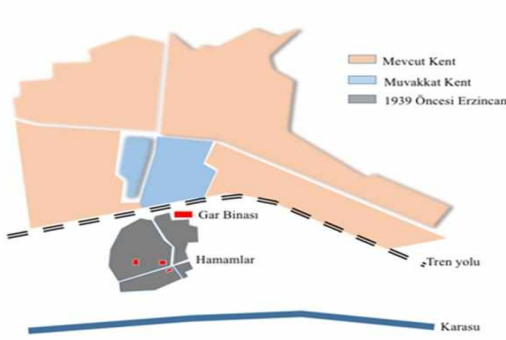

1940'lı Yıllarda Muvakkat kent¹²



1970'li Yıllarda Yeni Kent¹³

Şekil 1. Kentin gelişim krokisi¹⁴

Çalışma alanı olan Muvakkat kent, (Şekil 2) 1940'lı yılların başlarında, halkın kesintiye uğrayan gündelik yaşantısını devam ettirmek amacıyla, plansız, devlet katkısı ve halkın kendi gayretleriyle, geçici amaçlı oluşturulan bir yerleşim yeridir¹⁵. Muvakkat kent yerleşiminin fiziki sınırları belirlenirken literatür taramasının yanı sıra, son yetişkin (65 ve üstü) grubundaki görüşmecilerin anlatıları referans alınmıştır. Bu yöntemin seçme nedeni ise 1992 Depremi ile yıkılan belediye binası ile birlikte kentin fiziki gelişimini gösteren imar planlarının ve haritalarının yok olmasıdır. Buna göre çalışma alanı, günümüzde mevcut demiryolunun güneyinden Dört yol mevkiine kadar uzanan bölge ile sınırlıdır.

¹² Halil İbrahim Özdemir, *Erzincan Üç Şehir. Fotoğraf Albümü "Şehir ve İnsan"*, Doğu Yayınevi, Erzincan 2011, s. 170.

¹³ Yaşar Mete'nin arşivinden

¹⁴ Samet Altınbilek, *Planlama Sorunları Açısından Erzincan'ın Şehir Coğrafyası*, Yayımlanmamış doktora tezi, Erzurum: Atatürk Üniversitesi Sosyal Bilimler Enstitüsü, 1997, s.137'den yararlanılarak hazırlanmıştır.

¹⁵ Cemal Aytemiz, *1939 Erzincan Depremi ve Yeni Şehir, Fay Hatları Üzerine Nasıl Kuruldu*, Başak matbaacılık, Ankara, 2012, s. 123.

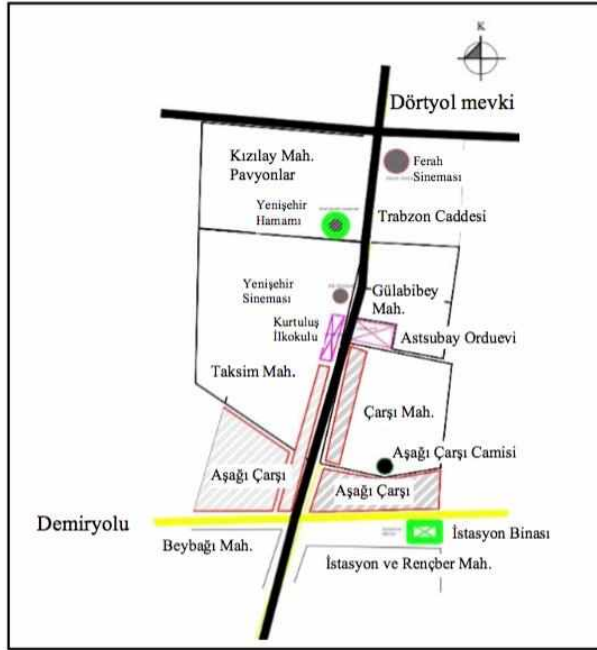

Şekil 2. Muvakkat kent (1940-1980)

Veri toplama araçları

Araştırmada, Muvakkat kentte ikamet eden ve bu yeri deneyimleyen kentliler arasından seçilmiş kişilerle yapılan yarı yapılandırılmış görüşmeler ile zihin haritalama teknikleri, veri toplama araçları olarak kullanılmıştır. Yarı yapılandırılmış görüşmeler, insanların kişisel deneyimlerini, duygularını, düşüncelerini, değerlerini açığa çıkarmanın güçlü yollarında bir görüşme tekniğidir¹⁶. Aynı zamanda bu tekniğin uygulanması ile ikinci bilgi toplama yöntemi olan zihin haritalama yönteminin uygulanmasına da bir hatırlatma aracı olarak hizmet etmiştir. Zihin haritalama tekniği, toplumların yaşadıkları çevreye ve kente yönelik algı ve imajlarını öğrenme konusunda araştırmacıların kullandığı tekniklerden biridir. Bu haritalar, insanların zihinlerinde imgeler aracılığıyla fiziksel çevreleri için kurdukları, depoladıkları ve hatırladıkları temsili ve öznel örüntülerdir¹⁷.

Bu çerçevede çalışmada kaynak kişilerin belirlenmesinde birincil ölçüt, çalışmanın esas alındığı “Muvakkat Kent”teki yaşantıya tanıklık etmiş ve deneyimlemiş bireyler olmalarıdır. Bu nedenle öncelikle 65 yaş ve üstü kişilerle ön görüşmeler yapılmış; yeni kentin 1950’lerden itibaren inşasına başlandığı, 1980’lerde ise kentsel öğeleriyle geliştiği kanaatine ulaşılmıştır. Bu bağlamda, çalışmada kaynak kişi olarak sosyal ve kültürel bağlamıyla Muvakkat kenti deneyimlemiş 1960 yılı ve öncesi doğumlular tercih edilmiştir. Öte yandan görüşmecilerin seçiminde, cinsiyet açısından dengeli bir dağılım olmasına dikkat edilmiştir. Bu kapsamda toplam görüşmeci sayısı 26 olup, bunun %44’ünü kadınlar, %66’sını ise erkekler oluşturmaktadır (Tablo 1).

Tablo 1. Çalışma kapsamında görüşme yapılan kaynak kişiler

¹⁶ Ali Yıldırım ve Hasan Şimşek, *Sosyal Bilimlerde Nitel Araştırma Yöntemleri*, Seçkin Yayıncılık, Ankara, 2008, s. 40-42

¹⁷ İnci Uzun, T. Didem Altun Akyol ve Eylem Bal, “İzmirli’nin İzmir’i: Kentlinin Belleğindeki Mekânsal Temsiller”, *Ege Mimarlık*, Ocak sayısı, 2011, s.35.

G. No	Kaynak kişi	Cinsiyeti	Doğum Tarihi	G. No	Kaynak kişi	Cinsiyeti	Doğum Tarihi
G1	R. S.	K	1928	G14	G. K.	K	1955
G2	N. S.	K	1935	G15	E. K.	E	1955
G4	S. B.	E	1938	G16	O. A.	E	1955
G5	D. A.	E	1938	G17	H. İ. Ö.	E	1956
G3	Y.M.	E	1939	G18	Ş. P.	K	1956
G6	E. S.	E	1940	G19	N.B.	E	1957
G7	A. B.	K	1944	G20	N. Ö.	K	1958
G8	G. K.	E	1944	G21	M. T.	E	1959
G9	M. S.	K	1945	G22	İ.G.	E	1959
G10	E. A.	E	1945	G23	E.U.	E	1959
G11	O. Ç.	E	1950	G24	A. E.	K	1960
G12	A. T.	E	1954	G25	H. A.	K	1960
G13	B. K.	K	1955	G26	S.U.	K	1960

Çalışmada öncelikle kaynak kişilerden bilişsel haritalar yoluyla deneyimledikleri mekan ve alanları işaretleyecekleri bir kent haritası çizmeleri istenmiştir (şekil 3). Görüşmecilerin zihin haritalarını oluştururken destek vermek, hafızalarını canlandırmak ve kayıtlı bellek öğelerini açığa çıkarabilmek için aşağıda ki sorularla yarı yapılandırılmış görüşmeler yapılarak, görüşmeler kaydedilmiştir:

- Muvakkat Kentte arkadaşlarınızla nerede buluşurdunuz ve sosyal olarak hangi mekan/ alanda yoğunlukla bulunurdunuz?
- Geçmişte Muvakkat kentte kullandığınız veya sevdiğiniz bugün yok olan kentsel mekanlar nelerdir (sinema, restoran, su ögesi vb.) anılarıyla anlatır mısınız?

Sonrasında ses kayıtları yazılı hale getirilmiş ve görüşmecilerin çizdikleri mekânsal referanslar tespit edilmiş, bu mekânsal bileşenlerden en çok söylenenler belirlenmiştir.

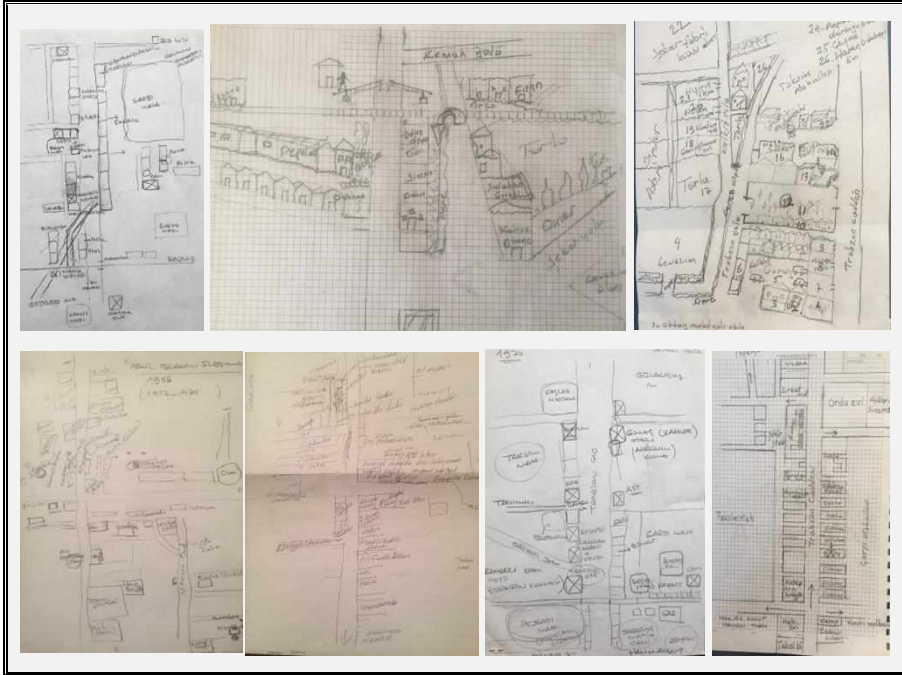

Şekil 3. Görüşmecilerin Zihin Haritaları Örnekleri

Verilerin Analizi

Elde edilen veriler, Kevin Lynch'in¹⁸ "*Kent İmaji*" isimli çalışmasından yararlanılarak, yollar, toplanma ve buluşma yerleri ve bölgeler şeklindeki parametreler çerçevesinde analiz edilmiştir.

BULGULAR

Bilişsel haritalar ve yarı yapılandırılmış görüşmeler neticesinde, kentlilerin hafızasında toplam 31 "sokak, yapı ve kentsel alan"ın yer ettiği tespit edilmiştir. Bu bağlamda en fazla adı geçen mekansal bileşenler sırasıyla;

Trabzon Caddesi, İstasyon Binası, Aşağı Çarşı, Çarşı Mahallesi, Pavyonlar, Kızılay Mahallesi, Taksim mahallesi, Bezirciler Sineması, Topal (Kıyak) Kitapçı, Kurma evler, Çarkıfelek, Nazirliler Havuzu, Ordu Evi ve Sineması, Aşağı Çarşı Camisi, Yenişehir Sineması, Buğday Meydanı, Ferah Sineması, Hamamlar, Faytoncular Meydanı, Kahvehaneler, Gülabibey Mahallesi, Sebze Hali, Suluhan, Kamış Meydanı, Kurtuluş İlkokulu, Oteller, İstasyon Mahallesi, Beybağı Mahallesi, Rus Kızının Fırını ve Philips bayisi olmuştur.

Bu mekansal referanslar, anlatılarda nasıl bahsedildiği dikkate alınarak, Lynch'in önerdiği sınıflandırma çerçevesinde değerlendirilmiş ve hafızada yer alan imgeleriyle ortaya çıkarılmıştır.

Yollar

Çalışmanın esas aldığı dönemde kent yerleşiminin tek ve en önemli caddesi *Trabzon caddesidir* (Resim 1). Bu cadde, her iki tarafında yer alan dükkanlar, oteller, lokantalar,

¹⁸ Kevin Lynch, *The Image of the City, Kent İmgesi*, çev. İrem Başaran, Türkiye İş Bankası Yayınları, İstanbul, 2010, s:51-87.

kahvehaneler, sinema ve okul yapıları ile kentin ana aksını oluşturur. Tüm bu kamusal/ticari yapılar, caddenin fiziksel sınırlarını tanımlarken, kullanımların farklılığı ve çeşitliliği, caddeye o dönem için ayrı bir canlılık katar.

G2 “...şehrin tek çarşı caddesiydi. Muvakkat kentin tam ortasından geçirdi... manifaturacılar ordaydı, lokantalar, pastaneler, okullarımız ne bileyim her şey ordaydı... Hele bayramlarda ana baba günü olurdu...”



Resim 1. 1950’li Yıllarda Trabzon Caddesi¹⁹

Cadde 1960’lara kadar, bugünden farklı olarak, arnavut kaldırımli, iki taraflı kavak ağaçları ve arkları ile hatırlanmaktadır. Sonrasında ise yola anlam katan yeşil ve su ögesini içeren bu kentsel donatılar ortadan kaldırılmıştır. Görüşmeciler aşağıdaki cümlelerle bu ayrıntıya değinerek, özlemini dile getirmektedir:

G6 “...Faytonların bu yoldan tıkr tıkr geçişi hala kulaklarımdadır. O şehire ayrı bir estetik ve güzellik katardı. keşke o caddeye hiç dokunmasalardı...”

G8 ” Bu kavak ağaçları tepeden birleşirlerdi...Hele kışın görüntüsü çok güzel olurdu... “...arkların üzerinde ahşap köprüler vardı. Keşke orayı böylece korusalardı”.

Günümüzde 13 Şubat Caddesi ismi ile varlığını sürdüren Trabzon Caddesi, sadece fiziki sınırlarını değil eski cazibesini de kaybetmiştir.

Temel Buluşma ve Toplanma Noktaları

Kentlilerin hafızasında sosyalleşme, toplanma ve buluşma mekanı olarak en çok kodlanan yerler: Sinema salonları, İstasyon binası, Nazirliler havuzu, Çarkifelek olarak tanımlanan lunapark, sirk ve çadır gösterilerinin olduğu Meydanlar, Kahvehaneler, Hamamlar ve Camilerdir.

Sinema Salonları

Muvakkat Kentin temel buluşma ve toplanma noktalarına bakıldığında, hem kadın hem de erkekler için en çok referans alan mekansal öge; sinema salonlarıdır. Kentte “Bezirciler”, “Yeni şehir”, “Ferah” ve “Ordu Sineması” olmak üzere dört sinema salonu mevcut olup, her biri kadın erkek cinsiyet fark etmeksizin toplumsal hafızada önemli izler bırakmışlardır. Bu yerler o dönemi deneyimleyenler için eğlencenin yeridir:

¹⁹ Özdemir, a.g.e., s.172, 169

G12 “Sinema o yıllarda hepimizin tek eğlencesiydi... Her matineyi tekrar seyrederdik. Çünkü başka bir eğlence yoktu...”.

G22 “Sinemalar pazartesi, çarşamba ve cuma günleri bayanlara, diğer günler ise erkeklere açıktı. Bayanlar sinemaya düğüne gider gibi hazırlanır giderlerdi. Gidemeyenlere gidenler evlerinde toplanır, anlatırlardı...”.

Kent yerleşiminde gösterime sunulacak film, mahalle arasında dolaşan faytonlarla kentlilere duyurulmaktadır. Anlatılardan anlaşıldığı üzere faytonun üstüne bağlanan ilan tahtasına asılan film afişlerinin yanı sıra, megafonlarla filmin adı, filmin konusu, hangi salonda saat kaçta gösterileceği ilan edilmektedir.

Ahır ya da Jet Sineması ismiyle de hafızalara kodlanan *Bezirciler (Nazirliler) Sineması*, kentin ilk sinema salonudur. Söz konusu salon o dönem Faytoncular Meydanı olarak bilinen, günümüzde Taksim TOKİ konutlarının bulunduğu alanda yer almaktadır. Tek katlı yapı, normal salonlardan farklı olarak ortada ve kot olarak daha aşağıda yer alan derin oturma alanıyla hatırlanmaktadır. Sahne bu bölümün üstünde yer almaktadır. Kentin bu ilk sinema salonu olan *Bezirciler Sineması* zamanla diğer sinema salonlarının açılmasıyla cazibesini kaybetmiş, sonrasında ise yanarak yok olmuştur.

G4 “Hangar gibi...tahta sandalyeli, izbe bir yerdi. *Bezirciler Sineması* bu şehrin tek sinemasydı o zamanlar... ama bizim için çok özeldi”.

Ordu Sineması, bugünkü Astsubay Orduevinin bulunduğu alanda kurulmuş, barakadan yapılmış, hem ordu mensuplarının hem de kentlilerin kullandığı bir salondur. Özellikle yeni filmlerin bu salonda gösterime girmesi, daha modern ve daha temiz olması kentlilerin tercih nedenlerinden birini oluşturmaktadır. Ayrıca ordu mensuplarının düğünlerinin yapıldığı, baloların düzenlendiği bu salonda çalınan müzikler de kentliler için ayrı bir eğlence kaynağını oluşturur:

G5 “...O dönem için son derece modern bir salondur. Kaliteli ve yeni filmler hatta renkli film bile izlediğimi hatırlıyorum. O nedenle buranın açılmasıyla birlikte *Bezirciler sinemasının* o eski cazibesi kalmadı biz arkadaşlarla *Ordu sinemasını* tercih ederdik...”

G15 “biz çarşı mahallesinde otururduk, ordu sinemasına yakın. Oradan öyle güzel müzik sesleri gelirdi ki...bizim evdeki eğlencemiz olurdu”.

Bugün Kızılay Çarşısı'nın bulunduğu mevkide yer alan *Ferah Sineması*'ni hafızalara kodlayan önemli imgelerden biri sinema önünde satılan, kısa süreliğine kiralanan ya da sadece ücret karşılığı içine bakılması sağlanan dergiler, film makinaları bir de seyyar satıcılarıdır. *Ferah Sineması* 1992 depreminde ağır hasar almış, bunun üzerine yıkılmıştır.

G22“...*Ferah sinemasının önünde taksas-tombiks gibi çizgi romanlar satılırdı. Kapaksız olanlar 25 kuruş, kapaklı olanlar 50 kuruş, yeni seriler ise 75 kuruş. Kitapçıda 125 kuruş. Sinemanın önünde sadece okuyanlar 10 kuruş, sadece resimlere bakış 5 kuruş...*”.

G21“...*Ferah Sinemasının önünde film makineleri vardı. Sadece resim gösteriyordu. ...Ayrıca sinemanın önünde Köfteci Kamil abi vardı. Çekirdekçi İbrahim abi vardı. Çocukluğumuzun en güzel eğlencelerinden biri olan sinema eğlencemiz sinema önündeki bu etkinliklerle bütünleşmiş oluyordu..*”.

Yenişehir Sineması ise bugün PTT hizmet binası olarak kullanılan alanda yer almaktadır. İki katlı yapı, sinema salonunun dışında ticari mekanlarla ve şehir kulübü ile birlikte hatırlanmaktadır. Görüşmecilerin anlatılarına göre salonda akustik sorunu olduğu, bu nedenle diğer salonlara göre daha az tercih edildiği anlaşılmaktadır.

G5” salonda öyle uğultu olurdu ki filmi anlayamazdık...hatta sahibi yüzlerce metre kumaş alıp salonu kaplamıştı, yine sorun giderilmedi. Bezircilere göre daha iyiydi tabi...”.

Bu sinema salonu da 1992 depreminde aldığı hasarlar nedeniyle günümüze kadar varlığını sürdürememiştir.

İstasyon Binası (Tren Garı)

1938 yılında inşası tamamlanan, 1939 depreminde ise hasar almadan günümüze kadar ulaşan *İstasyon Binası*, kentlinin hafızasında yer etmiş en önemli imge mekanlarından biridir (Resim 2). Çünkü, o dönem kent ulaşımı ve haberleşmesinin tek yeri İstasyon Binası’dır.

G10 “...Başka bir ulaşım imkanı yoktu... Otobüs yok, uçak yok tabi... Herkesin gidip geldiği tek araç tren. Bu yüzden tren saatinde istasyon çok kalabalık olurdu...gelenler..gidenler...yolculayanlar...”

G6 “Biz gazeteyi gününde okuyamazdık. Trenle gelirdi gazeteler, oradan postaneye...Postaneden de kitapçılara dağılırdı.”

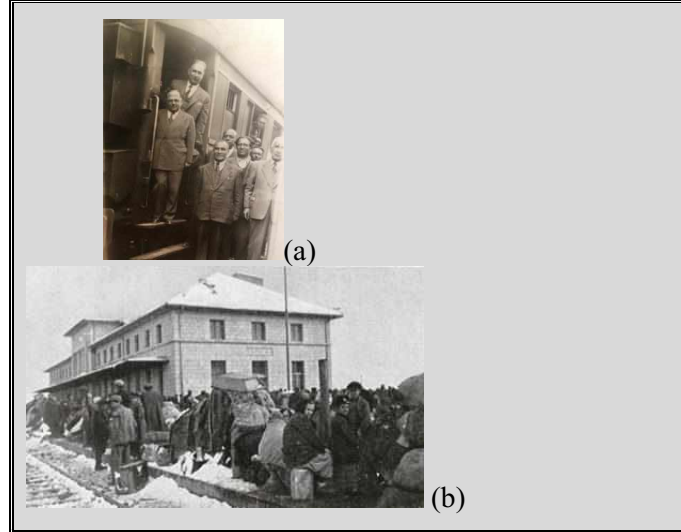

Resim 2. (a) 1940'lı yıllar Tren yolcuları²⁰ **(b)** Deprem sonrası İstasyon Binası²¹

Halen özgün işlevi ile varlığını sürdüren bu binanın, o dönem kentin tek ulaşım mekanı olmasının yanı sıra kolektif hafızada eğlence ve ticaret yeri olarak da anlam kazandığı görülmektedir:

G11 “...Gençler gezmek istiyor...işte bir trenin gelişi veya gidişi, herkes onun geliş saatini bilirdi. O saatte esnafı, yetişkini, çocuğu genci bayanlar da dahil olmak üzere herkes oraya gelirdi.. Böylece herkes orda yeni yüzler görürdü... Orada 45 dakika ya da bir saatlik bir süreyi zevkli geçirmek için giden insanlardı. Ancak bu büyük bir zevkti. Hoş bir şeydi. Ama şimdi kalmadı...”

G16 “...Erzincanlı yazar Mustafa Kutlu'nun hikayelerinin konusunu oluşturur. Kentin çok ama çok önemli bir sembolü”

²⁰ Osman Çağlı'nın arşivinden

²¹ Özdemir, a.g.e, s.160

G21 “Tren garı bizim için hem eğlence hemde ticaret yeri idi. Su satardık, salatalık satardık, yumurta, elma satardık...”

G23 “Gecenin 2’sinde bile arkadaşlarla eğlenmek için gittiğimizi bilirim....Trenin saatini kime sorsan bilirdi, rötasını bile...”

Nazirliler Yüzme Havuzu

“Nazirliler Yüzme Havuzu” olarak hafızalara kodlanan bu havuz, gençlerin eğlenmek için en fazla tercih ettiği yerlerden biridir (Resim 3). Hafızalarda havuza ilişkin kalan izler; ağaçlı büyük bahçesi, ağzından su akan aslan heykeli, çeşmesi ayrıca havuzda düzeni sağlayan “hatuni” olarak isimlendirilen 80 yaşlarındaki bayan’dır. Günümüzde bu havuz fiziki varlığını sürdürürken, özgün işlevini kaybetmiştir.

G19 “...Diyebilirim ki Erzincan’daki gençlerin yüzde doksanı yüzmeyi bu havuzdan öğrenmiştir. Kaçak giren ya da fazla kalanlar olursa havuzu çalıştırın kadın onların elbiselerini havuza atardı...”

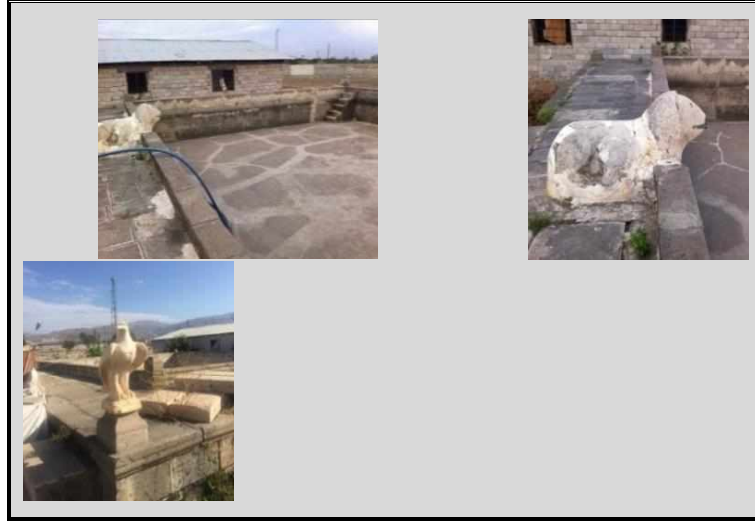

Resim 3. Günümüzde Nazirliler Havuzu²²

Meydanlar

Hafızalarda yer alan bir diğer sosyalleşme ve eğlence mekanı ise özellikle bayramlarda “Çarkifelek” olarak tanımlanan ahşap çatkılı, 4 ya da 6 sepetli, elle çevrilen dönme dolabın kurulduğu, hayvanların sergilendiği, cambazların gösteri yaptığı ve çadır eğlencelerinin gerçekleştirildiği “Faytoncular Meydanı” (Resim 4) ile Yenişehir Sinemasının arkasında futbol stadı olarak yapılmış ancak bu amaçla kullanılmayan, “Koçlar Meydanı” olarak isimlendirilen boş alandır. Ancak söz konusu meydanların fiziki tanımından çok burada sergilenen eğlencelerin hafızalarda sürekliliğini sağladığı görülmüştür:

G7 “Çarkifelek ahşaptan yapılmış iki çapraz çatkıdan oluşmuş bir çeşit dönme dolaptı. Çocukluğumda en sevdiğim eğlenceydi...birde çadırdaki müzikli gösteriler... Gösteri sonrası şapkalarıyla da para toplarlardı”

²² Naci Bütün’ün arşivinden

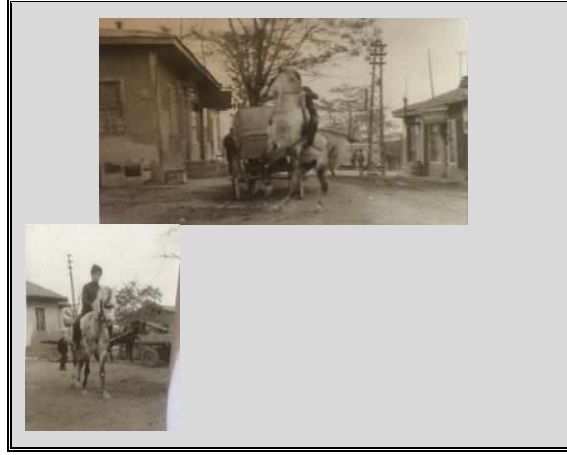

Resim 4. 1950'li yıllarda Faytoncular Meydanı²³

Bu geçici eğlencelerde aynen sinemalarda olduğu gibi mahalleler arasında dolaşan göstericiler tarafından halka duyurulmaktadır:

G9 “Mahallelerde dolaşan böyle iki uzun ahşaplar üzerinde yürüyen sirkçiler çığırkanlık yapardı...”

O dönem kenti deneyimleyen Erzincanlıların hafızalarında toplanma, buluşma ve sosyalleşme mekanı olarak dikkati çeken diğer kentsel mekanlar ise Kahvehaneler, Hamamlar ve Camilerdir.

Kahvehaneler

Kahvehaneler (Resim 6), kentte ki erkekler için sohbet ve eğlencenin önemli yerlerinden biridir. “Eşrefin Mustafa Kahvesi”, “Faytoncular Kahvesi”, “Zafer Kahvesi”, “Ağırbakım Kahvesi”, “Uçak Kahvesi”, “Mehtap Kahvesi” kentin en çok tercih edilen kahveleridir.

G21 “Ben çok güzel kaval çalardım. Yılbaşı geceleri abiler beni kahvelere götürürlerdi. Bir erkeği kadın kılığına sokarlardı. Bir darbuka, bende kaval çalardım. İnsanlar eğlenirdi. Abiler parayı toplardı bir başka kahveye giderdik”

G12 “Eşrefin kahvesinde gramafon çalındığını hatırlıyorum”.



²³ Osman Çağlı'nın arşivinden

Resim 6. 1990'lı yıllarda kahvehaneler²⁴

Camiler

Bunların dışında Muvakkat kentte özellikle erkeklerin sosyalleştiği mekanlardan biride camilerdir. Anlatılara göre kentte 4 adet cami bulunmaktadır. Bunlar *Aşağı Çarşı Camisi*, *Kandilli Cami*, *Gülalibey Camisi*, *Kızılay Camisi*'dir. Kent yerleşiminin o dönemdeki en büyük camisi olma özelliği taşıyan Aşağı Çarşı Camisi, önündeki çeşme üzerinde "31 aralık gecesi yıkıldı Erzincan, öldü kırkbin can" yazılı kitabesi ile hafızalarda varlığını sürdürmektedir. Söz konusu Cami bugünkü yerinde farklı bir mimari ile işlevini sürdürmektedir.

G17 "o zamanlar kentin en büyük camisidir. Tek katlı, kerpiç yapılı, ahşap minareli, kubbesiz haliyle biraz basık ama büyük bir camiydi"

G8 "İstanbul'da daha önce Erzincan'da görev yapmış biri ile karşılaştım. Bana camiyi ve çeşmedeki kitabeyi sordu. Dönüşte camiye gidip baktım. Yıkım aşamasında kaybolduğunu duydum. Çok üzülüm bari onu korusalardı"

Hamamlar

Hamamlar, hem kadınlar hem de erkekler için temizlenme ve arınmanın yanı sıra sosyalleşmenin, eğlencenin yeridir. Muvakkat Kentte, *Aşağı Çarşı Hamamı* ve *Yenişehir Hamamı* olmak üzere 2 hamam bulunmaktadır. Bu hamamlardan sadece Yenişehir hamamı günümüze kadar özgün işleviyle varlığını sürdürmeyi başarmıştır.

G14 "...hamamlar Erzincan'ın bir kültürüydü...düğün hamamları olurdu"

G18 "...evlerde banyo olmadığı için ayrıca ucuz olduğu için hamamlara çok sık gittiğimizi hatırlıyorum. Yemeli, içmeli çok eğlenceliydi"

Bölgeler

Muvakkat kentte, incelenen dönem içerisinde, fiziki dokusu değişmekle birlikte hala aynı isimleri taşıyan *Çarşı Mahallesi*, *Kızılay Mahallesi*, *Taksim Mahallesi* ve *Gülalibey Mahallesi*, *İstasyon Mahallesi*, *Beybağı Mahallesi* ve *Rençber Mahallesi* olmak üzere 6 mahalle yer almaktadır. Trabzon Caddesinin orta aks oluşturduğu bu mahallerden, Çarşı, Kızılay ve Taksim mahallesi tren yolunun üstünde diğerleri ise altında bulunmaktadır. Görüşmecilerden G16'nın anlatılarına göre Rençber Mahallesi halk arasında *Yaşariye Mahallesi* olarak da bilinmektedir. Bölgeye ismini veren ise söz konusu alanda bulunan *Yaşariye Camisidir*.

Konut Bölgeleri

Muvakkat Kent döneminde var olan 6 mahalle aynı zamanda konut bölgesidir. Bu bölgeler günümüzde yeni planlamalarla bu işlevini sürdürmektedir. *Çarşı Mahallesi* Trabzon caddesinin doğu yönünde yer alan, kentin ilk ve en eski konut ve ticaret bölgelerinden birisidir. Çarşı Mahallesinin hafızalardaki en temel ortak imgesi, kentin 1939 depremi sonrası, halkın kendi gayretleriyle, imkansızlıklar içerisinde biçimlenen bir yerleşim yeri olmasıdır.

Söz konusu mahalle, Aşağı Çarşı Camisi, dar sokakları, çeşmeleri, iki oda bir sofa, önünde küçük bir bahçe ve tandır olarak kullanılan mutfaktan oluşan tek katlı bağdadi sistemle (ahşap iskelet+kerpiç dolgu) inşa edilmiş konutları ve lojman olarak inşa edilmiş

²⁴ Yaşar Mete'nin arşivinden

Posta Evleri ile hatırlanmaktadır (Resim 7). Ancak hafızalarda bu fiziki yapısı ile bıraktığı izler, komşuluk, dostluk, paylaşım, mutluluk imgeleriyle birleşmekte, o yer ve o yerde yaşananlar özlemlerle hatırlanmaktadır. Ancak, günümüzde söz konusu yer kentsel dönüşüm kapsamında, fiziksel izleri silinmiş, modern bir konut alanı olarak varlığını sürdürmektedir.

G4 “Büyük depremten sonra millet kendi başının çaresine bakmış. Göç edenler de geri dönünce Çarşı Mahallesi’nde ev yapmış kendisine...bizim evi babam eski kentin kalıntılarından annemle çalışarak yapmışlar ”

G1 “Çarşı mahallesi’nde çok güzel günler geçirdik... komşuluk vardı, dostluk vardı...herkes birbirini tanırdu...akşamları evlerde toplanırdık...çok eğlenirdik...”

G1 “Sokağımızdan iki kere yabancı bir erkek geçemezdi...öyle birbirimizi korurduk, kollardık...öyle güzel bir mahalleydi ki...”.



Resim 7. (a) 1940’lı yıllara ait kartpostal²⁵ (b) 1990’lı Yıllar Posta Evleri²⁶
(c) 1960’lı Yıllar Aşağı Çarşı Camisi²⁷ (d) 1990’lı Yıllar Çarşı Mahallesi²⁸
(e) 2006 Yılı Çarşı Mahallesi²⁹

Trabzon Caddesinin batısında yer alan *Taksim Mahallesi*, Çarşı Mahallesi ile fiziki benzerlik taşırken, anlatılara göre bu yerde diğer mahalleye kıyasla daha nitelikli malzemelerle inşa edilmiş yapılardan oluşmaktadır (Resim 8). 2016 yılında kentsel

²⁵ Osman Çağlı’nın arşivinden

²⁶ Yaşar Mete’nin arşivinden

²⁷ Atilla Uymaz’ın arşivinden

²⁸ Atilla Uymaz’ın arşivinden

²⁹ Atilla Uymaz’ın arşivinden

dönüşüm kapsamında yıkılan bu yerleşim yerinde, bugün Çarşı Mahallesiindeki konut mimarisi ile örtüşen, dört katlı konutlar yer almaktadır.

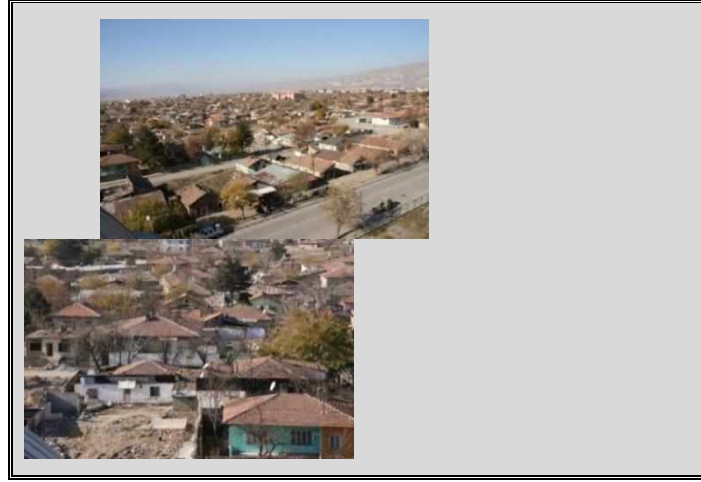

Resim 8. 2005 yılında Trabzon Caddesi ve Taksim Mahallesi³⁰

Kızılay Mahallesi, Çarşı ve Taksim mahallesinden farklı olarak devletin desteği ile kurulmuş, “Pavyonlar” adı verilen, özellikle daha az gelirliler için oluşturulmuş bir konut bölgesidir (Resim 9). Bu bölge, yerel halk tarafından “Pavyon” olarak tanımlanan bitişik düzende, bağdadi yapım tekniği ile oluşturulmuş iki oda bir sofalı konutlardan oluşmaktadır. Deprem sonrası zorlu şartlar, kimi zaman bu konutlarda iki aileyi bir arada yaşamaya zorunda bırakmıştır. Ancak o bölgeyi deneyimleyen görüşmeciler, diğer konut bölgelerinde olduğu gibi, zorlu barınma koşullarından ziyade bölgede yaşanan geleneksel mahalle kültürünü hafızalarında taşımaktadır.

G12 “Pavyonlarda herkes birbirini bilir tanır. Komşuluk derecesi akrabadan daha ileri olduğu bir mahalleydi. Kadınlar akşamları yakın komşular kilimini minderini alır kapıya çıkar, semaverini yakar gece geç vakitlere kadar sokakta oturur sohbet ederlerdi. Bir sokaktan bir yabancı iki kere geçemezdi. Biz çocuklar taşlardık...”

Günümüzde hala varlığını sürdüren “Pavyonlar”da yaşam devam ederken bakımsızlıktan harabeye dönüştüğü görülmektedir.

³⁰ Atilla Uymaz’ın arşivinden

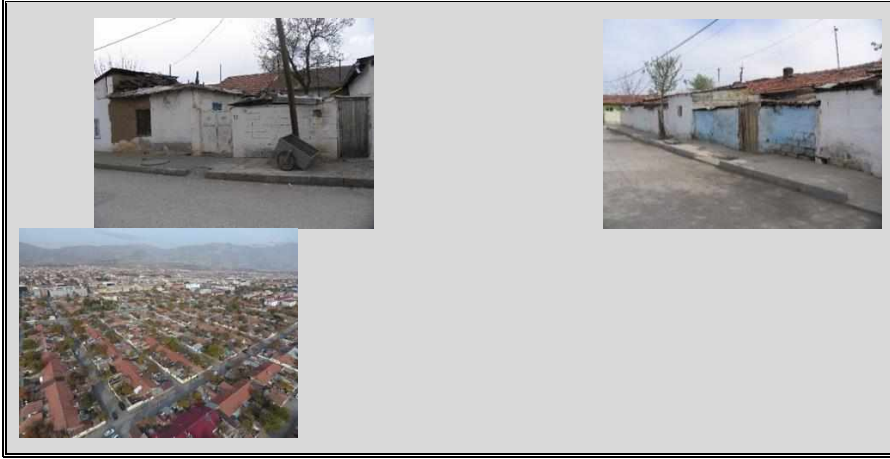

Resim 9. Günümüzde Kızılay Mahallesi ve Pavyonlar³¹

Gülabibey Mahallesi, devlet tarafından yurtdışından getirilen ve halk arasında “kurma ev” olarak bilinen (Resim 10), bağımsız bahçe içerisinde yer alan prefabrike binalardan oluşmaktadır. 1940’lı yıllarda getirilen bu konutlar oda sayılarına göre “ikili, üçlü, dördü kurma” şeklinde isimlendirilirken, tuvaleti içeride modern yapılar olarak hafızalarda yer almıştır. 1982 ve 1992 depremlerinde de hasar almayan bu yapıların yerine günümüzde çok katlı yapılar inşa edilmektedir. Erzincan kentine özgü bu yapıların sayısı giderek azalmaktadır. Oysa görüşmecilere göre “*Kurma Evler*”, Erzincan’ın geçmişini anlatan önemli temsil yapılarıdır.

G3 “*Kurma evler, kentin sembol yapılarıdır. Onların korunması gerekir*”.



Resim 10. Günümüzde Kurma Evler³²

İstasyon Mahallesi, 1939 depremi sonrası Tren garının aşağısında inşa edilen bir konut bölgesidir. Konutların yanı sıra *İstasyon Binası* ve lojmanları, *Han*, *Şerefiye cami*, *nahr toplanma yeri*, *Hürriyet İlkokulu*, *Tuğla Fabrikası* ’nın bulunduğu alanın aşağısı ise Eski kent yerleşimine ait kalıntılardan oluşmaktadır. Bu mahalle de büyük deprem sonrası, kentlilerin kendi imkanları ile oluşturdukları, ancak diğer konut bölgelerine göre niteliği

³¹ Atilla Uymaz’ın arşivinden

³² Arzu Güncü’nün arşivinden

daha düşük tek katlı konutları ihtiva etmektedir. 1980’li yıllarda yerel yönetimin, yerel halkı, 190 evler diye bilinen farklı bir bölgeye yerleştirme politikaları sonucunda günümüze kadar varlığını sürdürememiştir. Söz konusu yerleşim alanı, İstasyon Binası ve lojmanları dışında kent parkına dönüştürülerek ortadan kaldırılmıştır.

Ticaret Bölgeleri

Anlatılara göre Muvakkat kentte ticaretin en yoğun olduğu iki temel bölge bulunmaktadır. Bunlar *Aşağı Çarşı* olarak tanımlanan ticari bölge ile kentin ana aksını oluşturan *Trabzon Caddesi*’dir.

Aşağı Çarşı, Çarşı Mahallesi ile demiryolu arasında yer almakta olup, demirci, bakırcı, kunduracı, tenekeci gibi zanaatkarların hem üretim hem de satış yaptığı, 7-8 m²’lik sıralı dükkanlar ile *Buğday Meydanı*, *sebze hali*, *Kamış Meydanı* ve *Faytoncular Meydanı*’ndan oluşmaktadır.

Buğday meydanı yarı kapalı bir ticari mekandır. Kentliler ile köylülerin bir araya geldiği bu meydan bölgenin en hareketli ticari alanlarından birini oluşturmaktadır:

G3 “...Şehir merkezinin ağırlığı şu anki Tokinin altından tren yoluna kadar devam eden alandır. Burası Erzincan’ın can damarıydı...”

G17 “Erzincan’ın tüm çarşıları. Demirci, bakırcı, tenekeci, leblebici, kunduracı ordaydı. Küçük küçük böyle 5 m²’lik dükkanlar şeklindeydi. İşte bir sıra tenekeçiler, bir sıra bakırcılar gibi. O çekiç sesi kulağımızı bayağı tırmalardı ama bu Erzincan’ın bir zenginliği idi o zaman”

G15 “Buğday meydanını hatırlıyorum. Özellikle Cumartesi ve Pazar günleri köylülerle daha da kalabalık olurdu. Bir sürü daracık dükkan vardı”

Sebze Hali ise yarı kapalı, kanatlı kapıyla içeri girilen, ortasında havuz bulan bir alandır. G17’ye göre bu yer, kimi zaman mitinglerin yapıldığı siyasi bir alana da dönüşmüştür.

Kamış Meydanı kentteki evlerin çatılarında kaplama malzemesi olarak kullanılan kamışların pazarlandığı bir alandır. Görüşmecilerden G11 bu meydanı, meydana ismini veren kamışlardan dolayı çıkan yangınlarıyla hatırlamaktadır.

Kentte ulaşımı sağlayan faytonların bekletildiği, fayton tamirlerinin bulunduğu meydandır. Bu mekanın en önemli tamamlayıcı imgesi ise *Faytoncular Kahvesi* ve *Çarkifelek*’dir.

Bu ticari alanın kentlilerin hafızasında yer alan bir diğer kentsel bileşeni, köyden ticaret için gelen köylülerin hayvanlarının bakımlarını sağladıkları ve konakladıkları *Suluhan*’dır.

G17 “Aşağı İstasyon’a varmadan evvel birkaç tane han vardı. Bunlardan biri olan *Suluhan*’da köyden kente gelenler eşeğini, atını oraya bağlıyordu., bir kapıdan giriyorsun ahır var, bakıcısı var, odalarda var. Oradan köylüler şehre dağılıyor”

Trabzon Caddesi, cadde ticareti bağlamıyla, küçük barakalardan oluşan ve perakende satış yapan fırınlar, kitapçılar, pastane, lokanta gibi dükkanları ile kent hafızasını biçimlendiren ticari bir bölgedir. Söz konusu ticari bölge tek tek yapı ölçeğinde ele alındığında, “*Topal (Kıyak) Kitapçı*”, “*Philips Radyo*”, “*Rus Kızının Fırını*”, “*Bahçeli Lokanta*”, “*Dilaverin Lokantası*”nın hafızalarda en fazla kodlanan ticari mekanlar olduğu görülmektedir.

Kıyak (topal) kitapçı, görüşmecilerin hafızasında yer alan en önemli yerlerden biridir. Küçük bir dükkan olmasına rağmen raflarda çok sayıda, her dilden ve her türden kitap bulunmaktadır. Bu nedenle kentliler için Kıyak kitapçı, kentin kültür merkezidir.

G17 “Benim en çok irtibatlı olduğum yerlerden biri burasıydı. Doğu batı klasiklerinin hepsini orda bulmak mümkündü...Biz kitabı arayıp bulamazdık Mehmet amca falanca kitap var mı derdik. O’da çıkardı sandalyenin üstüne rafları karıştırdı, alttan üstten bir yerlerden çeker kitabı size verirdi...”

G11 “Topal Kitapçı’nın benim için çok özel bir yeri vardır. Çocukken çok sık giderdim. İçeri girdiğimde Mehmet amca önce bana günlük gazeteyi okutur, sonra raflardan seçtiği klasiklerden verir şimdi bunu oku derdi. Sayesinde daha çocuk yaşlarımda birçok klasiği okuma şansına sahip oldum”

O dönemi deneyimleyen kentlilerin hafızalarında varlığını sürdüren yerlerinden biri de elektronik ürünlerin ticaretinin yapıldığı ‘Philips Radyo’dur (Resim 11).



Resim 11. Philips Radyo,1939 öncesi ve 1950’li yıllar³³

Burası haber saatlerinde radyo yayını yaptığı için kentlilerin önünde toplandığı ve günün haberlerini dinlediği yerlerden biridir. Görüşmecilerden G11;

“1939 öncesi kent yerleşiminde de babamın bu isimle bir dükkanı varmış. Aynı şekilde insanlar dükkanın önünde toplanırmış. Bu durum kentte adeta gelenek haline gelmiş olmalı ki ben çocukken hatta gençliğimde aynı şekilde dükkanımızın önünde insanlar toplanırdı” diyerek bu bağlamıyla bu ticari mekanın kent ve kentliler için önemine dikkati çekmektedir.

Rus Kızının Fırını, görüşmecilerin anlatılarında yer alan bir diğer mekandır. Rus bir kız tarafından işletilen fırın o dönem kentin ilk ve en önemli fırınıdır:

G1 “Rus kızının fırını” ismi. Bir rus kızı, Kurtuluş savaşından sonra gitmemiş, burada kalmış...”

Benzer şekilde Bahçeli Lokanta ile Dilaverin Lokantası, yemekleri ile hatırlanan önemli restoranlardır:

³³ Osman Çağlı’nın arşivinden

G13 “Bahçeli Lokanta”, bahçesi olduğu için bu adı almıştı. Çok meşhur bir lokantaydı. Döneri çok güzeldi”

Muvakkat kente ilişkin kentlilerin hafızalarında kalan oteller ise *Güneş Oteli* ve *Trabzon Oteli*'dir. Tek katlı, bağdadi sistemle yapılmış, 5-6 odalı bu otellerden Trabzon Oteli Trabzon caddesinde, Tren istasyonuna yakın bir mevkide yer alırken, Güneş Oteli aynı cadde üzerinde, ancak daha kuzeyde yer alan Astsubay Orduevinin altında bulunmaktadır.

G16 “Kentin en güzel oteli Güneş, Trabzon oteliydi...bunlar kentin prestij mekanlarıydı...”

G5 “Bizim okulun (Kurtuluş İlkokulu) karşısında Güneş Oteli vardı. Bizim okula göre daha sıcaktı. Öğlenleri oraya gider, evden getirdiğimiz yiyecekleri orda yerdik...”

İşletmecilerinin soyadları ya da lakapları ile hatırlanan bu ticari yapıların çoğu kerpiçten baraka şeklinde olup, araları boşluklu ve sıralı bir şekilde Trabzon caddesinin fiziksel sınırlarını oluşturmaktadır. Ancak kentsel dönüşüm kapsamında yıkılan bu ticari mekanlardan geriye kalan tek şey hafızalarda bıraktığı yaşantılardır.

DEĞERLENDİRME VE SONUÇ

Bu çalışma, kentlinin belleğindeki Erzincan'ı ortaya çıkarmak amacı ile Lynch'in kentsel algıya ilişkin üç parametresi kullanılarak şekillendirilmiştir. Bilişsel haritalama tekniği ve her bir parametre ile ilgili sorulan sorular aracılığıyla, kentlinin zihninde ortak mekan ve imajların varlığı saptanmıştır.

Buna göre; Muvakkat Kent afetten çıkmış bir toplumun yeni bir yerde yaşama tutunmak üzere biçimlendirdiği ve deneyimleriyle anlamlandırdığı Erzincan kent hafızasının önemli bir katmanıdır. Günümüzde bu hafızanın bileşenlerinden olan “İstasyon binası, Astsubay Orduevi, Kurma Evler ve Pavyonlar”, kısmen fiziksel ve işlevsel varlığını sürdürmektedir. Ancak sinema salonları; konutları sokakları, çeşmeleriyle mahalle kültürünü yansıtan Aşağı Çarşı ve Taksim mahallesi; ticaret merkezi olan Aşağı Çarşı; Trabzon Caddesi ise fiziki dokusunu tamamen kaybetmiştir. Böylesi bir kayıpla, aslında yok olan, sadece Erzincan'ın 1939 sonrası, toplumun kendi gayretleriyle biçimlendirdiği, gündelik ve geleneksel yaşamıyla anlamlandırdığı kentsel mekânlar değil, aynı zamanda Erzincan kentinin kolektif belleğidir.

Gelecekte bu kent yerleşiminin hafızasının tamamen silinmemesi ancak bugün;

- Kentin geçmişine ilişkin hafızasını oluşturan “yer”lerin en azından yeni ya da mevcut alanda isimleriyle sürdürülmesi veya yeniden canlandırılması,
- Kente özgü yapılardan olan Kurma evlerin koruma altına alınması,
- Pavyonların fiziki müdahaleler ve yeniden işlevlendirmelerle iyileştirilmesi, bu şekilde çağdaş kent yaşamına entegrasyonunun sağlanması,
- Kentsel dönüşüm kapsamında yapılacak iyileştirmelerde kentin röperini oluşturan kentsel bileşenlerin belirlenmesi ve korunması, şeklinde alınacak tedbirlerle sağlanabilir.

Aksi halde kent hafızasının taşıyıcı unsuru, o dönem kent yaşantısına tanıklık etmiş, deneyimlemiş ve imgesel kodlarla hafızasına yerleştirmiş bireylerle sınırlı kalacaktır. Kolektif ve dolayısıyla kentsel hafıza mekansal izlerle varlığını sürdürür. Zaman ve mekanın aynen kendini koruması elbette beklenemez, fakat geçmişin izlerinin tamamen kaybolması kenti oluşturan dinamiklerin yok sayılması anlamına gelecektir ki, bu

durum kolektif hafızada büyük bir boşluğa sebep olacaktır. Çünkü “mekan” olmadan ne toplumsal hafızadan ne de kent hafızasından bahsedilebilir.

Dolayısıyla, Erzincan özelinde yürütülen bu çalışmanın, kent tarihini oluşturan diğer katmanlar için yapılacak çalışmalara ışık tutması, yerel yönetim organlarının çalışmalarında farkındalık yaratması, kentsel dönüşüm projelerine de bir bakış kazandırması beklenmektedir

Kaynakça

Altınbilek Samet, Planlama Sorunları Açısından Erzincan'ın Şehir Coğrafyası, Yayınlanmamış doktora tezi, Erzurum: Atatürk Üniversitesi Sosyal Bilimler Enstitüsü, 1997, s.137.

Aytemiz Cemal, *1939 Erzincan Depremi ve Yeni Şehir, Fay Hatları Üzerine Nasıl Kuruldu*, Başak matbaacılık, Ankara, 2012, s.123.

Boyer Christine, *The City of Collective Memory: Its Historical Imagery and Architectural Entertainments*, MIT Yayınları, Londra; Cambridge 1994, s. 321-322.

Counce Stephen, *Sözlü Tarih ve Yerel Tarihiçi*, çev. Alper Yalçinkaya, Tarih Vakfı Yurt Yayınları, İstanbul 2001.

Çakır Hakan ve Gönül Bilge Yıldırım, “Tarihi Yapılarda Mekansal Belleğin Korunması: İzmit Seka Selüloz ve Kağıt Fabrikasının Dönüşümü”, *Beykent Üniversitesi Fen Ve Mühendislik Bilimleri Dergisi Yayınları*, 8(2), 2015, s. 85-110.

Gül Abdülkadir ve Başbüyük Adem, *Bir Tarihi Coğrafya İncelemesi, Osmanlı'dan Cumhuriyet'e Erzincan Kazası*, Salkımsöğüt Yayınları, İstanbul 2011, s.69.

Güremen Lale, “Kent Kimliği ve Estetiği Yönüyle Kentsel Donatı Elemanlarının Amasya Kenti Özelinde Araştırılması”, *e-Journal of New World Sciences Academy, Social Sciences* 6 (2), 2011, s.254-291

Kyvig David E. ve Marty Myron, *Yanıbaşımızdaki Tarih*, çev. Nalan Özsoy, Tarih Vakfı Yurt Yayınları, İstanbul 2000, s.73.

Lynch Kevin, *The Image of the City, Kent İmgesi*, çev. İrem Başaran, Türkiye İş Bankası Yayınları, İstanbul 2010, s.51-87.

Nasar Jack L. *The Evaluative Image of the City*, Sage pub., London 1998.

Neyzi Leyla, *Ben Kimim?, Türkiye'de Sözlü Tarih, Kimlik ve Öznellik*, İletişim Yayınları, İstanbul 2011, s. 25

Özdemir Halil İbrahim, *Erzincan Üç Şehir*. Doğu Yayınevi, Erzincan 2011.

Rossi Aldo, *Şehrin Mimarisi*, çev. Nurdan Gürbilek, Kanat Yayınları, İstanbul 2003, s.125-126.

Tekeli İlhan, *Birlikte Yazılan ve Öğrenilen Tarihe Doğru*, Tarih Vakfı Yurt Yayınları, İstanbul 2007 s.255-260

Turan Selin ve Ercoşkun Yalçiner Özge, “Meydanlardaki İsim Değişikliklerinin Kent Belleğine Etkisi: Ankara Örneği”, *Süleyman Demirel Üniversitesi Mimarlık Bilimleri ve Uygulamaları Dergisi*, 2(1), 2017, s.55-68.

Uzun İnci, Altun Akyol T. Didem ve Bal Eylem, “İzmirli'nin İzmir'i: Kentlinin Belleğindeki Mekânsal Temsiller”, *Ege Mimarlık*, Ocak sayısı, 2011, s.34-39.

Yıldırım Ali ve Şimşek Hasan, *Sosyal Bilimlerde Nitel Araştırma Yöntemleri*, Seçkin Yayıncılık, Ankara 2008, s. 40-42.

TRT REPERTUARINDAKİ ERZİNCAN TÜRKÜLERİ

Dr. Doğan KAYA

Türkü yakıcıları veya âşıklar tarafından ortaya türküler, kişilerin duygu ve düşünce dünyasının, inancının, durumunun heyecan ve arzularının ürünleridir. Doğuşları önemli olduğu kadar, hayatîyetleri de önemlidir. Yüzyıllar ötesinden verdiği mesajlarla bir bakıma geçmişle aramızda köprü kurma fonksiyonunu da icra ederler. Yaşama güçleri ezgilerine, teknik yapılarına ve muhtevalarındaki anlatımlara bağlıdır. Bir başka deyişle, sözlü ürünün günümüze kadar gelebilmesi için, eserdeki sözlerin kuvvetli, bunu ortaya koyanın olayı ve durumu ele alış tarzında tasvirlerde, benzetmelerde ve söz oyunlarında başarılı olması gerekir. Bunun yanında söylenen ezgi, kalbin derinliklerinde etki bırakacak tarzda olmalı ve eldeki metni beğenip nesilden nesle ulaştıracak tabii bir çevre bulunmalıdır. Gerçekten de söz, metni ortaya koyan sanatçı, musiki ve dinleyici çevre gibi faktörlerinin var oluşu, bunların kuvvetli veya zayıf oluşu yöredeki türkü geleneğinin gücünü de belirler.

Türküler, genellikle bir olay, bir arzu ve bir heyecan üzerine doğarlar ve başlangıçta sahibi belli ürünlerdir. Ancak zamanla, türkünün asıl sahipleri unutulur ve sonraki nesiller tarafından halkın dilinde dolaşa dolaşa farklı coğrafyalara yayılır; böylelikle anonimleşirler. Önceleri mahallî hüviyet gösterirken, zamanla millî hüviyete bürünürler. Türkülerin anonimleşmesinde, daha ziyade göçler, kervanlar, askerî şevkler, gurbete iş için gidişler, gezgin halk şairlerinin faaliyetleri, yakın zamanlarda basın ve yayın organları rol oynar.

Türküler genellikle yedi, sekiz ve on bir hece ile söylenmişlerdir. Ancak az sayıda da olsa beş on beş hece ile söylenmiş olanları da vardır.

Türküler gösterdikleri çeşitlilik bakımından *yapı, konu ve ezgilerine* göre tasnif edilebilir. Biz de Erzincan türkülerini üzerine çalışırken türkülerin yapısı üzerinde durduk. Çalışmamızı yaparken TRT Repertuarında bulunan 173 türküyü incelemeye tabi tuttuk.

Erzincan türkülerinde **yöre** olarak; *Eğin / Kemaliye ve Tercan kaynak kişiler* olarak da *Ali Ekber Çiçek, Aşık Davut Sülari, Aşık İsmail Aydın (Daimi), Haydar Ağababa, Mehmet Özbek, Mustafa Özgül, Müslüm Ağbaba, Nida Tüfekçi* gibi isimler ön plana çıkmaktadır.

TRT Repertuarına baktığımızda türkülerin **derleyicisi** olarak da en fazla; *Ahmet Yamacı, Mustafa Özgül, Muzaffer Sarısözen, Nida Tüfekçi, Süleyman Yıldız, Yücel Paşmakçı, TRT Erzurum Radyosu THM Md., TRT Müzik Dai. Bşk. THM Md., Ankara Devlet Konservatuvarı*, yer almaktadır.

Erzincan türkülerini yapı itibarıyla çeşitlilik gösterirler. Türkü metinleri bentler halindedir ve şu özelliktedir: Beyit, üçlük, mani ve koşma tipinde metinler. Bunları detaylarıyla şöyle izah edebiliriz:

I. BENDİ BEYİT OLAN TÜRKÜLER

Erzincan türkülerinden asıl metni oluşturan bent kısmı beyit olan 16 türkü vardır. Beyit sayıları 2-5 arasında değişir. Her beyit kendi arasında kafiyelidir. *Başı Pare Pare Dumanlı Dağlar* (658) adlı türkünün kafiyesi gazel kafiye düzenindedir. Beyitler 8 veya 11 hecelidir. Bir türkü ise (*Ey Hamamcı Bu Hamama Güzellerden Kim Geldi* (1999) 8+7=15 hecelidir.

A. Bağlantısız olan türküler

Başı Pare Pare Dumanlı Dağlar (Rep. No: 658): 11 heceli, gazel tipi (aa, ba ca, da), 4 bent.

Davarı Vurdum Dereye (1373): 8 heceli, 3 bent.

Hayriye'nin Boyu Uzun (1430): 8 hece, 3 bent.

Kuyudan Su Çekerler Tulumunan (2320): 11 hece, 5 bent.

Yüce Dağ Başında Beklerim Seni (1956): 11 heceli, 2 bent.

B. Bağlantılı Türküler

Bendi beyit olan bağlantılı Erzincan türkülleri 4 farklı şekildedir. Bağlantıları 1, 2, 4 ve 5 dize olarak karşımıza çıkar.

1 dize bağlantılı türküler

Ey Hamamcı Bu Hamama Güzellerden Kim Geldi (1999): 8+7 beyit+bağlantı, 2 bent.

Cıhar Attım Şeş Oynadım (472): 8 heceli beyit+bağlantı, 3 bent.

2 dize bağlantılı türküler

Hamamın da Kapısı Keçeli (3668): 8 heceli, beyit+bağlantı, 3 bent.

Harmandan Dolayı Geldik Geline (2990): 11 heceli, beyit+bağlantı, 4 bent.

Tercan'ın Düzünde Bir Gelin Ağlar (1699): 11 hece, beyit+bağlantı, 2 bent.

Kurdular Ocak Taşını (1950): 8 hece, beyit+bağlantı, 2 bent.

4 dize bağlantılı türküler

Kınaya Gel Kınaya (Kına Havası)(4244): 7 hece, beyit+bağlantı, 2 bent.

Nedir Benim Melul Mahzun Gezdiğim (3192): 11 hece beyit+bağlantı, 2 bent.

Suya Çaldım Sılığ (1783): 7 hece, beyit+bağlantı (4 dize), 3 bent.

5 dize bağlantılı türküler

Güvercinin Beyazı (4352): 7 hece, beyit+bağlantı (5 dize), 2 bent.

Keklik Taşta Ne Gezer (507): 7 hece, beyit+bağlantı (5 dize), 2 bent.

II. BENDİ ÜÇ DİZE OLAN TÜRKÜLER

Türkü asıl metninin üç dize olduğu türkülerdir. Bu türküler de bağlantılı ve bağlantısız olmak üzere iki grupta toplanabilir. 8 veya 11 hecelidirler. Bir türkü ise (*Gelinler Geliyor Bürünü Bürünü* -2510) 12 hecelidir. Bent sayıları 2-7 arasında değişmektedir.

A. Bağlantısız olan türküler

Sabah ilen Gız Çeziği Alini (2991): 11 heceli, 3'lük, 4 bent.

Yeni Hamamın Üstüyem (1700): 8 hece, 3'lük, 3 bent

B. Bağlantılı Türküler

TRT Repertuarında bu tarzda ortaya konulmuş 19 türkü vardır. Bunlardan 15'i 2 dize bağlantılı, 4'ü de 3 dize bağlantılıdır.

2 dize bağlantılı türküler

Atlarını Tepe Tepe Geldiler (55): 11 heceli 3+2 yedekli, 2 bent.

Atladı Geçti Eşiği (2982) 8 heceli 3+2 yedekli 3 bent.

Bahçeye İndim De Taş Bulamadım (3617): 11 heceli, 3+2 yedekli, 2 bent.

Bir Yâr Getirmişim Tercan Elinden (1949): 11 hece, 3+2 yedekli, 3 bent.

Bugün Günlerden Cumadır Cuma (3096): 11 heceli 3+2 yedekli, 2 bent.

Eğin Dedikleri Küçük Bir Şehir (2280): 11 heceli, 3+2 yedekli, 2 bent.

Eğin Dedikleri Bir Küçük Şehir (2985): 11 heceli, 3+2 yedekli, 2 bent.

Eğin'in Altından Akan Fırat'dır (2984): 11 heceli, 3+2 yedekli, 3 bent.

Gelinler Geliyor Bürünü Bürünü (2510): 12 hece 3+2 yedekli, 3 bent.

Keklik Gibi Kanadımı Süzmedim (1162): 11 hece, 3+2 yedekli,3 bent.

Kızardı Kayalar Al Geydi Dağlar (735): 11 hece, 3+2 yedekli, 2 bent.

Sabah Namazında Kalktım Kozan'dan (4079): 11 hece, 3+2 yedekli, 7 bent.

Sabahın Seher Vaktinde (827): 15 heceli, 3+2 yedekli, 2 bent.

Sıyıldım Düştüm Yamaçtan (822): 8 hece, 3+2 yedekli, 2 bent.

Sivingin Ucunda Taş Ben Olaydım (3162): 11 hece, 3+2 yedekli, 2 bent.

3 dize bağlantılı türküler

Gız Hazneden Niye Bahçeme Girdin (3626): 11 heceli, 3+3 yedekli, 2 bent.

Havuz Başının Gülleri (1100): 8 hece, 3+3 yedekli, 3 bent.

Coşar Koç Yiğitler Coşar (4144): 3+3 yedekli (3 dize), 7 bent (Daimî)

Vardım Kırklar Kapısına (3923): 8 hece, 3+3 yedekli, 3 bent (Davut Sularî)

III. BENDİ MANİ TİPİNDE OLAN TÜRKÜLER

Kafiye düzeni (aaba) olan, 7, 8 veya 11 heceli türkülerdir. Büyük çoğunluğu 7 hecelidir. Bunlarda bağlantılı ve bağlantısız olmak üzere iki ana gruba ayrılırlar. Bağlantısız olanların sayısı 37, diğerlerinin sayısı ise 25'tir. Bent sayıları 2-5 arasında değişir. Bunların içinde en fazla olanı 2 bentten ibaret olan türkülerdir. Bir türkü ise (*İnciler Kelep Kelep -2993*) tek bentten oluşmaktadır.

A. Bağlantısız olan türküler

Ah Elmadan Elmadan (54): 3 bent.

Ak Çalının Dibinde (1418): 3 bent.

Altın Tasta Bulgurum (3658): 3 bent.

Aşıklar Neylesin Seni (662): 3 bent.

Aşıklarda Olan Efkâr (2129): 3 bent.

Atın Üstünde Eyer (1697): 2 bent.

Bahçesinde Naneyem (987): 3 bent.

Ben Pınara Varmuşem (Arzu-Kamber) (1529): 5 bent.

Bir Ay Doğar Pasen'den (476): 2 bent.

Bizim Bağlar Buradadır (2160): 3 bent.

Bizim Bağlar Buradır (3625): 2 bent.

Bülbül Yuva Yapmış Gülün Üstüne (2983): 11 heceli, 3 bent.

Büyük Cevizin Dibi (142): 2 bent.

Çay İçinde Adalar (3982): 3 bent.

Çifte Çifte Konaklarım (4351): 8 heceli, 2 bent.

Dağları Dağlasınlar (1293): 3 bent.

Elinde Düdük Kaval (56): 3 bent.

Elinde Süt Küleği (2986): 4 bent.

Erzurum Ovaları (1688): 2 bent.

Erzurum'da Bir Kuş Var (1298): 2 bent.

- Eşik Üstünde Durdum* (2987): 3 bent.
Gökte Yıldız Ellidir (2989): 3 bent.
Gurbete Gidişimdir (1078): 4 bent.
Habilban Oy Can Oğlan (1704): 2 bent.
Hosta'nın Bademleri (4032): 5 bent.
İlengeri Eğdiler (3737): 2 bent.
İnciler Kelep Kelep (2993): tek bent.
Kabaralı Sandığım (1953): 3 bent.
Melik Şerif Düzünü (2302): 2 bent.
Sabahtan Açılır Muhabbet Gülü (2992): 11 heceli, 3 bent.
Sandığım Sıra Sıra (1127): 3 bent.
Sarı Kilim Örmeler (3623): 2 bent.
Şepke'nin Kavakları (1198): 3 bent.
Şu Dağın Ardı Meşe (1684): 2 bent.
Su Gelir Meste Gider (1689): 3 bent.
Taşa Verdim Yanımı (764): 3 bent.
Tevekteki Üzümdür (2994): 3 bent.

B. Bağlantılı Türküler

Çoğunluğu 7 hece olan bu tip türkülere eklenen bağlantıların dize sayısı 2-6 arasında değişir. Çoğunlukla 4 dize bağlantı getirilmiştir. Bent sayıları genellikle 2 olmakla beraber 3 ve 4 bent halinde olan türküler de vardır. Türkü metninin sahibi belli olduğu bir türkünün ise (*Bugün Bize Pir Geldi* 4150-Şah Hatayî) bent sayısı 19'dur.

- Gapı Gapı Gezerim* (1705): 2 dize bağlantılı, 3 bent
Tanrıdan Diledim Bu Kadar Dilek (2224): 11 hece, 4 dize bağlantılı, 2 bent.
Tası Suya Daldırdım (1701): 2 dize bağlantılı, 2 bent.
Bağa İndim Üzüme (3347): 2 dize bağlantılı, 2 bent.
Biz Geline Gelmiş İdük (3730): 8 heceli 2 dize), 4 bent.
Bu Dağda Ot Bitmez mi (1228): 4 dize bağlantılı, 3 bent.
Bugün Bize Pir Geldi (4150): 9 dize bağlantılı, 19 bent (Şah Hatayî).
Bunca Kahrı Bunca Derdi (3652): 8 heceli, 4 dize bağlantılı, 2 bent.
Bunca Olan Emeğimi (3182): 8 heceli, 5 dize), 2 bent.
Adam Ağladan Oldum (2991): 4 dize bağlantılı, 3 bent.
Akşamın Vakti Geçti (125): 3 dize bağlantılı, 4 bent.

- Değirmenim Dönerim* (2656): 4 dize bağlantılı, 2 bent.
Dut Ağacı Boyunca (4097): 4 dize bağlantılı, 2 bent.
Elif Dedim Be Dedim (4106): 4 dize bağlantılı, 3 bent.
Erzincan Veran İken (3728): 4 dize bağlantılı, 2 bent.
Erzincan'dan Kemah'tan (1552): 4 dize bağlantılı, 3 bent.
Gidin Deyin O Serçeye (1583): 8 heceli, 2 dize bağlantılı, 3 bent.
Gökten Melek Astılar (1600): 2 dize bağlantılı, 2 bent.
Horoz Havada Horoz (1842): 2 dize bağlantılı, 2 bent.
Küstürdüm Barışmam (2223): 4 dize bağlantılı, 3 bent.
Meşenin Tepesinden (3854): 2 dize bağlantılı, 4 bent.
Oğlan Adın Hürişen (1703): 5 dize bağlantılı, 2 bent.
Ördek İsen Göle Gel (4238): 6 dize bağlantılı, 2 bent.
Pencereden Taş Gelir (1549): 4 dize bağlantılı, 2 bent.
Süpürgesi Yoncadan (2265): 4 dize bağlantılı, 2 bent

IV. BENDİ KOŞMA TİPİNDE OLAN TÜRKÜLER

Erzincan türkülerinin büyük çoğunluğu koşma tipi şiirlerden oluşmaktadır. Bunların sayısı 74'tür. Türkülerin kafiye düzeni İlk dörtlük (abab / abxb veya aaab), diğer dörtlükler (cccb, dddb, eeeb) şeklindedir. Hece sayıları genellikle 11 olmakla beraber 8 hece söylenmiş olanları da vardır. Bu türküler başlangıçta bir âşık tarafından ortaya konulmuş türkülerdir. Ancak repertuarda çoğunun mahlası kaydedilmemiştir. Mahlası kaydedilen âşıkların başlıcası şunlardır: *Beyhanî*, *Daimî* (5 türkü), *Dedemoğlu*, *Gevherî*, *Hasan Dede*, *Kul Âşık*, *Kul Hüseyin* (2 türkü), *Kul Yusuf*, *Noksanî*, *Pir Sultan Abdal* (8 türkü), *Sıtkı Pervane*, *Sularî* (4 türkü), *Şah Hatayî* (4 türkü), *Teslim Abdal*, *Veli*.

A. Bağlantısız olan türküler

- Bebeğin Beşiği Çamdım* (2988): 8 heceli, 2 bent.
Ben Aşığım Bahardaki Güllere (3319): 11 hece, 3 bent.
Bir Güzelin Aşığımı Erenler (3653): 11 heceli, 3 bent. (Pir Sultan Abdal).
Bir Seher Vaktinde İndi Bağlara (2468): 11 hece, 2 bent.
Bu Dervişlik Bir Dilektir (4299): 8 heceli, 3 bent. (Pir Sultan).
Bugün Bayram Günü Derler (2743) 11 heceli, 2 bent. (Sularî).
Bugün Ben Bir Güzel Gördüm (3845) 8 heceli, 3 bent.
Bugün Canan Geldi Bize (3769): 8 heceli, 3 bent. (Daimî).
Bülbül Havalanmış Yüksekten Uçar (2622): 11 heceli, 3 bent.

- Bülbül Ne Yatarsın Sarp Kayalarda* (2275): 11 heceli, 2 bent.
- Bütün Dünya Senin Olsun* (Bir Dost Bir Post Yeter Bana) (3843): 8 heceli, 3 bent.
- Çifte Konağın Gelini* (3413): 8 heceli, (Kız-Oğlan), 7 bent.
- Çoktan Beri Yollarını Gözlerim* (1502): 11 heceli, 3 bent.
- Damda Durma Kâhküllerin Yel Alır* (3224): 11 heceli, 2 bent.
- Dostun Bahçesine Bir Hoyrat Girmiş* (2303): 11 heceli, 3 bent. (Pir Sultan).
- Duman Aldı Yollarımı* (563): 8 heceli, 2 bent.
- Ela Gözlerini Sevdiğim Dilber* (147): 11 heceli, 2 bent.
- Ela Gözlü Pirim Geldi* (3404): 8 heceli, 3 bent.
- Ellere Yar Desem Yar Bana Küser* (3636): 11 hece, 2 bent.
- Erenler Cemine Her Can Giremez* (4239): 11 hece, 2 bent.
- Ervah-ı Ezelde Levh-i Kalemde* (3851): 11 hece, 3 bent. (Sümmanî).
- Erzincan Erzincan Yolun Düz Gider* (4365): 11 heceli, 2 bent.
- Eşrefoğlu Al Haberi* (2500): 8 heceli, 6 bent. (Hasan Dede)
- Ey Erenler Akıl Fikir Eyleyin* (2189): 11 heceli , 3 bent. (Kul Hüseyin).
- Ey Şahin Bakışım Bülbül Avazlım* (3131): 11 heceli, 4 bent. (Kul Hüseyin).
- Ezel Bahar Olmayınca* (57): 8 hece, 5 bent. (Can Hatayî).
- Ezel Bahar Olmayınca* (4292): 8 hece, 5 bent. (Şah Hatayî).
- Garibim Attı Elimden* (3642): 8 heceli, 3 bent.
- Geldi Geçti Benim Ömrüm* (3621): 8 hece, 2 bent.
- Gitme Durnam Gitme Nerden Gelirsin (Kırklar Semahı)* (3787): 11 hece, 3 bent. 8 heceli, 5 bent. (Dedemoğlu).
- Gız Senin Derdinden Derbeder Oldum* (1039): 11 heceli, 3 bent.
- Gönül Gel Seninle Muhabbet Edelim* (3187): 11 heceli, 3 bent.
- Gönül Kuşu Havalandı* (32881): 11 heceli ikincisi: 11 heceli, 2 bent.
- Gönül Ne Beklersin Viran Köşkünde* (2684): 11 hece,
- Gönül Ne Gezersin Seyran Yerinde* (4005) 11 hece, 4 bent. (Şah Hatayî).
- Gül Yüzlü Sevdiğim Nemden İncindin* (1265): 11 heceli, 3 bent.
- Gurbet Elde Bir Hal Geldi Başıma* (3583): 11 hece, 4 bent. (Pir sultan Abdal)
- Gurbet Elde Yadellerin Derdini* (1585): 11 heceli, 3 bent.
- Güzeller De Dönmüş Yaylaya Gider* (2570): 11 hece, 2 bent.
- Hak Beni Yarattı Adem* (1190) 8 heceli, 3 bent.
- Hazin Hazin Esen Seher Yelleri* (2552): 11 hece, 2 bent.
- İlahi Kapına Geldim* (3663): 8 hece, 3 bent. (Noksani).
- İsmi Sevdığım Saadetli Dostum* (1466): 11 hece, 3 bent. (Veli).

- Kadir Mevlâ'm Senden Bir Dileğim Var* (4438): 11 hece, 3 bent.
- Kâinatta Bir Zerreyim* (4070): 8 hece, 4 bent. (Daimî).
- Menzil Almak İster İsen* (3190): 8 hece, 3 bent.
- Nasıl Yâr Diyeyim Ben Böyle Yâre* (3836): 11 hece, 4 bent. (Pir Sultan).
- Ne Ağlarsın Benim Zülfü Siyahım* (2649): 11 hece, 3 bent. (Daimî).
- Odasına Vardım Gayfe Büşürür* (3015): 11 hece, 2 bent.
- On dört bin Yıl Gezdim Pervanelikte (Haydar)* (3193): 11 hece, 2 bent. (Sıtkı Pervane)
- Sabahtan Uğradım Ben Bir Figana* (4439): 11 hece, 3 bent.
- Seher Vakti Kalkan Kervan* (3632): 8 hece, 4 bent.
- Seherde Bir Bağa Girdim* (13): 8 hece, 3 bent. (Teslim Abdal).
- Şaha Doğru Giden Kervan* (1546): 8 hece, 4 bent.
- Sevdiğim Yüzünden Kaldır Nikabı* (3764): 11 hece, 3 bent. (Daimî).
- Seyyah Olup Ayrı Düştüm Elimden* (900): 11 hece, 3 bent. (Pir Sultan).
- Şu Benim Divane Gönlüm* (2597): 8 hece, 4 bent. (Kul Yusuf).
- Şu Karşı Yaylada Göç Katar Katar* (657): 11 hece, 3 bent. (Pir sultan).
- Şu Sinemde Yarelerim Sızılar* (4211): 11 hece, 3 bent. (Gevherî).
- Vardım Hind Eline Kumaş Getirdim* (115): 11 hece, 3 bent.
- Yârim Senden Ayrılalı* (2976): 8 heceli, 3 bent., (Kul âşık).
- Yaz Ayları Geldi Geçti* (3609): 8 hece, 3 bent. (Sularî).

B. Bağlantılı Türküler

Türkü metinleri koşma tipi özelliğinde olan türküler içinde de bağlantılı olanları vardır. Erzincan türkülerinin 10 tanesinde bağlantı vardır. Bu türküler genellikle 2 dize bağlantılıdır. Ancak içlerinde 1 dize bağlantılı (*Böyle İkrar İlen Böyle Yolunan* (1564) ve 5 dize bağlantılı (*Bana Bu İlmi İrfanı Veren Muhammed Ali'dir* (9204) olanlar da vardır.

- Bahçanın Kapısını Açtım* (260): 8 heceli, 4 dize bağlantılı, 2 bent.
- Bana Bu İlmi İrfanı Veren Muhammed Ali'dir* (9204): 8 heceli, 5 dize bağlantılı, 4 bent (Sularî).
- Böyle İkrar İlen Böyle Yolunan* (1564): 11 heceli, 1 dize bağlantılı, 3 bent.
- Derdim Çoktur Hangisine Yanayım* (3185): 11 hece, 2 dize bağlantılı, 3 bent (Pir Sultan).
- Geçti Gitti Vatanına Yurduna* (2774): 11 heceli, 2 dize bağlantılı, 3 bent.
- Sabahtan Esti De Bir Kanlı Sazak* (4129): 11 heceli, 2 dize bağlantılı, 3 bent.

Sevenlere Gönül Verdim (4098): 8 hece, 2 dize bağlantılı, 3 bent.

Ulu Dağlar Gibi Kar Olan Başım (2745): 11 heceli, 2 dize bağlantılı, 3 bent.

Yaban Gülü Müsün Sarp Gayalarda (4095): 11 heceli, 2 dize bağlantılı, 3 bent.

Yolumuz Gurbete Düştü (3227): 8 heceli, 2 dize bağlantılı, 3 bent (Beyhanî).

Bent kısmı dörtlüklerden oluşan iki türkünün kafiyeleri düzensizdir. Bazı dörtlükleri mani şeklinde bazı dörtlükleri de koşma tarzında kafiyelidir. Bu bakımdan söz konusu iki türküyü burada ayrıca belirtmek icap eder. Bu türküler; *Munzur Dağı Işıl Işıl Işıldar* (3638) ve *Munzur Dağı Silelenmiş Garinen* (3012) adlı türkülerdir.

Erzincan türkülerin pek çoğunda **nidalar** vardır. Nidalar, türküyeye ahenk ve çekicilik sağlar, anlama zenginlik katar. Bunlar daha ziyade şu özellikleriyle dikkat çeker:

Feda: kurbanın olam, ben ölüm

Hitap: Allah Allah Allah, Ey yâr ey yâr, Emine'm Haydar Haydar, Leyla'm

Neşe: hopbala bala

Övme: düğmelim oğlan-siyah perçemlim oğlan, gülüm, balam,

Şikâyet: aman aman, nidem-yandım, of canım, of of of, oy oy oy

Tabiat unsurları: canım dağlar, elmalı dağlar, yaylalar yaylalar

Türkülerde tespit ettiğimiz nidaların başlıca şunlardır:

Ah gülüm gülüm-ah Leyla'm Leyla'm, Allah Allah Allah Allah-hüdey hüdey hüdey hüdey, aman aman, aman düğmelim oğlan-siyah perçemlim oğlan, aman güzel vay ay, anam-nidem-yandım, aney yandım hüdey, balam, balam leyli kurbanın olam-leyliyem leyli, ben nedem oy-emmimin kızı-hopbala bala, canım dağlar da nanana, Cemil-ben nedim, de gurban-ölem ölem, diley, diloy da loy, elmalı dağlar-sevdiğüm ağlar, Emine'm, ey yâr ey yâr, gel gel ömrüm gel, gelin gelin gelin, gelü gelü gelü gelü, gine ben ölüm gine ben ölüm, güley, gülüm yar zalim yar, hanım da nanay nanay nanay de gülüm niye niye niye, has nenni nenni-dost neni nenni, Haydar Haydar Haydar, haydi de haydi, hele de beni yâr beni-yâr severim ben seni, hele yanarım ana ona yanarım-sevdim alamadım ona yanarım, hey hey, hüdey hüdey canlar hüdey; hüdey hüdey hüdey dem dem dem dem, kız gülom gülom güley, le hayde le hayde de le gayrı can can gine can, le le, lele yâr, Leyla'm, na nana-of canım, nanay gülüm nana yâr, nanay nanay canım nanay, ninni, of nana nanay, of of of, oy aman vay amman-vay, oy can oy can, oy dağlar oy dağlar, oy oy oy-oy oy, ölem yâr canım yâr ninne yâr, öyledir yar öyledir-söyle bülbülüm söyle-yarin elinden yar-vur ellerim vur, uy amman amman amman-uy sarı kekil oğlan, varma yoluma varma, yandım amman öldüm amman, yâr yâr üstüyem yâr yâr, yâr yaralı gelin/ başı paralı gelin, yaylalar yaylalar.

SONUÇ,

Bu bilgiler ışığında Erzincan türkülerinin genel özelliklerini şöyle sıralayabiliriz:

1. Türkülerdeki bentler beyit, üçlük, mani ve koşma tipinde farklı kalıplardan oluşmaktadır. Bunların kimisine bağlantı dizeleri getirilmiştir.
2. Türkü dizelerinin hece sayıları 7-15 arasında değişmektedir. Daha çok 7, 8 ve 11 heceli örnekler görülür.
3. Türkülerdeki bent sayısının büyük çoğunluğu 2'dir. Bunu, 3 bent olanlar takip eder. 4 ve 5 bende sahip türkülerin sayısı azdır.
4. Teknik ve anlam yönünden bazı türkülerde kusur ve yanlışlıklar vardır.
5. Dizelerin başında, sonlarında, aralarında veya bentlerin sonuna getirilen, türküye ahenk ve çekicilik sağlayan, anlama zenginlik katan nidalar Erzincan türkülerinde ağırlıklı olarak kendisini hissettirir. Bunlar bendin yapısını bozacak hüviyette değildir.
6. Konu bakımından; başta aşk olmak üzere, kına gecesi türküleri, ağıtlar, gurbet, dert-acı, hasret, savaş, inanç, tasavvuf gibi çeşitlilik görünür.
7. Sahibi belli türkülerde daha çok mistik tavır kendisini göstermektedir.
8. Yöre olarak en fazla *Eğin (Kemaliye) ile Tercan* türküleri yer almaktadır.
9. Kaynak kişiler olarak da *Ali Ekber Çiçek, Aşık Davut Sülari, Âşık İsmail Aydın (Daimî), Haydar Ağababa, Mehmet Özbek, Mustafa Özgül, Müslüm Ağbaba, Nida Tüfekçi* gibi isimler ön plana çıkmaktadır.
10. Türküleri derleyen kişiler olarak da en fazla; *Ahmet Yamacı, Mustafa Özgül, Muzaffer Sarısözen, Nida Tüfekçi, Süleyman Yıldız, Yücel Paşmakçı, TRT Erzurum Radyosu THM Md., TRT Müzik Dai. Bşk. THM Md., Ankara Devlet Konservatuarı* karşımıza çıkmaktadır

ERZİNCAN'IN TARİHSEL GEÇMİŞİNİN ANAHATLARI Historical background of Erzincan with its outlines

Tahir Erdoğan Şahin¹

Özet

Erzincan ve çevresi, oldukça zengin siyasal, kültürel ve dini bir geçmişe sahiptir. İlk Çağ'da "Arziya" olarak anılan bu kent, Azzi/Hayaşa Krallığı'nın, Mengüçik Melik Devleti'nin ve Erzincan Emirliği'nin başkentidir. Batıda Kızılırmak'tan doğuda İndus Irmağı'na, kuzeyde Kafkasya'dan güneyde Basra Körfezine kadar uzayan Prehistorik ve İlk Çağ Dönemi Ashirand kültürünün başat alanlarından biri bu bölgedir. Urartular Dönemi'nin en görkemli kenti olan Altın-tepe (Haldini) dâhil pek çok yerleşim, Hayaşa Bölgesi'nin İlk Çağ'daki özel ve önemli konumunu ortaya koymaktadır. Kimmer, İskit, Med, Pers, Hellen, Pontus, Roma/Bizans ve nihayetinde Türk egemenliği altında bulunan Erzincan; bütün bu kadim geçmişin mirası üzerinde varolmuştur.

Haya, Haldi, Baal-şamin, Ahura-mazda (Anahita, Mitra), Mani, Paulikien ve Tulayl gibi dini hareketlerinin yaşandığı bu bölge, Türk fütuhatından sonra da İslâm'ın şemsiyesi altında oluşan çeşitli dinî-tasavvufî hareketlerin yine önemli ve özel mekânı olmuştur. Mengüçikler, Anadolu Selçukluları, Moğol/İlhanlı, Eretna, Erzincan Emirliği, Karakoyunlu ve Akkoyunlu sonrasında Osmanlı süreçlerinin yaşandığı yaklaşık bin yıllık geçmişte yaşanan olaylar ve ortaya konulan verileriyle Erzincan; Anadolu Türk tarihinin ve kültürünün oluşumunda belirleyici niteliklere sahiptir.

Anahtar kelimeler: Ashirand, Hurri, Azzi/Hayaşa, Arziya, devlet, emirlik, din, kültür, Türk kültürü, Proto-Göktürkçe.

Abstract: Erzincan and its environs have a rich political, cultural and religious background. This city, which was called "Arziya" in the early ages, is the capital of Azzi / Hayaşa Kingdom, Mengüçik Melik State and Erzincan Emirate. This region is one of the dominant areas of Prehistoric and Early Ashirand culture extending from Kızılırmak in the west to the Indus River in the east, the Caucasus in the north and the Persian Gulf in the south. Many settlements, including Altın-tepe (Haldini), the most splendid city of the Urartians, reveal the special and important position of the Hayaşa Region in the Early Age. Cimmerian, Scythian, Median, Persian, Hellenistic, Pontus, Roman / Byzantine, and ultimately under Turkish rule Erzincan; all existed on the legacy of this ancient past. This region where religious movements such as Haya, Haldi, Baal-shamin, Ahura-mazda (Anahita, Mitra), Mani, Paulikien and Tulayl took place, After the Turkish conquest, it became an important and special place for various religious-Sufi movements that were formed under the umbrella of Islam. Mengüçikler, Anatolian Seljuks, Mongolian / İlhanlı, Eretna, the Emirate of Erzincan, Karakoyunlu and Akkoyunlu after the events of the Ottoman period in the past thousand years of events and events revealed in Erzincan; Anatolian Turkish history and culture has a decisive quality in the formation.

Keywords: Ashirand, Hurri, Azzi/Hayaşa, Arziya, state, emirate, religion, culture, Turkish culture, Proto-Göktürkçe.

¹ Dr. Öğretim Üyesi. Erz. Bin.Yıld. Üniv. İlahiyat Fak. İslâm Tarihi ve Sanatları Bölümü/Türk İslâm Sanatları Tarihi Anabilim Dalı e-posta: tesahin1@gmail.com

GİRİŞ

İlk Çağ Dönemi'ne ait yerleşimler Erzincan Ovası'nı çevreleyen dağların eteklerinde kurulmuşlardır. Ovanın merkezî yerleşimi olan Erzincan, başta deprem olmak üzere yaşanan doğal süreçler ve toplumsal alt üst olmalar nedeniyle belli bir mevkide konumlanmamış, ovanın çevresinde farklı alanlarda yeniden inşa edilerek bugüne kadar gelmiştir. İlk yerleşimler özellikle çevredeki dağların eteklerinde kurulmuşlardır. Bazıları MÖ. IV. bine kadar giden bir geçmişe sahip olan İlk Çağ yerleşimlerinin çoğu MÖ. II. bine aittir.

“Erzincan” adı; *Arziya*'dan *Eriza*, *Aziris*, *Arzingam* ve *Erzingân* gibi telaffuzu fazla değişime uğramadan adını muhafaza etmiş kadim kentlerden biridir. Yine bazı kentler gibi adı korunmakla birlikte; konumuna, özgünlüğüne ve yaşanan gelişmelere bağlı olarak çeşitli tanımlamalar yapılmış, Hayaşa ve Hititler Dönemlerinde bir ara “Harabe kent”, Selçuklular Dönemi'nde “Daru'l Nasr”, Osmanlı Dönemi'nde “Medinetü'l- Vakf” gibi çeşitli sıfatlar verilmiştir. Günümüzde “Yukarı Ülke'nin Kadim Cenneti” olarak sıfatlandırılmaktadır.

Erzincan ve bağlı yöreleri yanı sıra Şebinkarahisar- Kelkit arası bölgelerde yaptığımız yüzey araştırmaları en azından Toplumsal ve Kültürel Farklılaşmalar Dönemi'ne (Mezolitik) kadar varabilecek izlere rastlanmasını mümkün kılmaktadır.² Ayrıca, Süleyman Çiğdem'in Bayburt- Gümüşhane yöresi yüzey araştırmaları³ ile Serkan Erdoğan'ın Tunceli- Bingöl arasında yaptığı yüzey araştırmaları⁴ bunu teyit etmektedir. Her şeyden önce Erzincan, Uygarlık Öncesi Dönemlerde öncelikle elverişli addedilen doğu- batı, güney ve güneybatı doğal göç yol güzergâhları üzerinde bir konuma sahiptir. Gerek yerli ve gerekse yabancı arkeologların yeteri kadar araştırıp işlemiş buldukları Boğazköy, Alishar ve Alaca'sıyla önemli bir mevki kazanan Orta Kızılırmak'la Aşağı Kızılırmak'ın doğuya olan bağlantısının Umraniye- Refahiye- Erzincan üzerinden de sağlanmış oluşu; Kangal, Kösedag ve Kelkit'le Kuzey Anadolu bağlantısı olan batı yol düğümünü sınırları içine alması, Erzincan ve yöresinin tarihi önemini artırmaktadır.

Erzincan'a bağlı Tercan yöresinin kuzey sınırını teşkil eden Pulur havalisinde Prehistorik Dönem'e ait materyaller ele geçmiştir. Bu silsile Tokat'a, Sivas'a ve nihayet Anadolu merkezindeki yazılı tarih öncesi yerleşme merkezlerine kadar devam etmektedir. Yine Erzincan'ı Kelkit Vadisi'nden Kuzey Anadolu'ya bağlayan kıstaklar, prehistorik açıdan ehemmiyet arz etmektedir.

² Tahir Erdoğan Şahin, *Hayaşa Bölgesi Tarihi-I*, Ankara 2014, s.115- 230; “Suşehri, Akıncılar, Gölova ve Çevresinin İlk Çağ'daki Konumu ve Yerleşimleri”; Hayaşa Krallığı-Dukkamma Yerel Yönetimi”, *Sivas Kongresi'nin 100. Yılı Her Yönüyle Sivas Uluslararası Sempozyumu*, Sivas 2019, s. 37-60; “Hayaşa'nın Kuzey Batısı: Endres (Suşehri), Ezbider (Akıncılar), Avganis (Gölova), Buldur (Erence), Çermişek, Polat ve Akşar”, *Akra Kültür Sanat ve Edebiyat Dergisi*, Sayı 7, İstanbul 2015, s. 30- 350.

³ Süleyman Çiğdem, “Bayburt/Aydıntepe Yüzey Araştırması Işığında Bölgenin Eskiçağ Tarihinin Değerlendirilmesi”, *Atatürk Üniv. Güzel Sanatlar Enstitüsü Dergisi*, 2013; *Eski Çağ'dan Orta Çağ'a Gümüşhane*, Gümüşhane 2012.

⁴ Serkan Erdoğan, *Yazılı ve Arkeolojik Verilere Göre MÖ. II. ve I. binyılda Tunceli- Bingöl Bölgesi*, Doktora Tezi, Ankara Üniv. Sos. Bil. Ens. Tarih (Eski Çağ Tarihi) Anabilim Dalı, Ankara 2015.

Çeşitli arkeolog raporlarında Erzincan Ovası'nın kuzeydoğu yerleşim alanlarında MÖ. IV. bine ait materyaller ele geçmiştir. Hatta Urartu kentlerinden olan Altıntepe'nin, aynı şekilde bir Tunç Çağı yerleşme merkezinin üzerinde olduğu anlaşılmıştır.⁵

Bu yörede bulunan çanak çömleğin Karaz'da elde edilenlerden farklı ve daha öncesi yüzyıllara ait olduğu tespit edilmiştir.⁶ Özellikle Refahiye- Köroğlu dere ve vadileri, Tercan- Pulur ve Tercan- Karasu vadileri, Kemah- Erzincan ve Kemah- Kuruçay arası vadiler, Eğin vadileri; Yazılı Tarih Öncesi Dönemlere ait iz ve kalıntılarını barındırmaktadırlar.

HURRİLER VE AZZİ/HAYAŞA KRALLIĞI

Hurrilerin Doğu Anadolu'nun kadim halkı olduğu, Yukarı Fırat Havzası'nda yapılan kazılardan anlaşılmıştır. Yörede MÖ. 6000- 5500 yıl öncesine giden bir kültürün varlığını, bu kültürün MÖ. 5000'lerde geniş çaplı bir tarım kültürüne evrildiğini arkeolojik verilere dayalı olarak öğrenebiliyoruz.⁷ IV. binden itibaren yerleşimlerin yoğunlaştığı Anadolu'ya III. bin sonlarında Transkafkasya'dan ve Hazar İç Denizi'nin güneyinden çeşitli Asyatik topluluklar göç etmişlerdir.⁸

Hititlerin Kızılırmak yayı içerisinde siyasi faaliyetlerini yayabilmek için uygun bir zemin bekledikleri zamanlarda, Hurrilerin Erzincan havalisini de içine alan bölgelerden daha güneylere kayması, onların yerlerini dolduran Hayaşalıların egemen olmasıyla sonuçlanmıştır. Yukarı Ülke'nin doğusunda egemenlik kurmuş bulunan Hayaşa⁹ toplumunun bu bölgenin bilinen kadim halkından ve Hurrilerin yöredeki kalıntılarını içeren kitlelerinden oluştuğunu söyleyebiliriz. XIII. yüzyıl Assur akınları karşısında direniş göstermek için oluşturulan Urartu- Nairi birliğine katılan siyasal yapılardan birini de yine Hayaşalıları oluşturmuştur.¹⁰

Azzi/Hayaşa egemenlik alanı; kuzeyde Şebinkarahisar'ın doğusundan Bayburt'a, güneyde Fırat'ın batı dirseğinden başlayarak Çemişkezek'ten Çapakçur'a (Bingöl) kadar uzanmaktaydı. Güneydeki doğal sınırı Murat Irmağı, kuzeydeki doğal sınırı ise Gümüşhane- Soğanlı Dağlarıdır. Kuzeyde Kelkit Irmağı vadisi, kuzey batıda Şebinkarahisar'ın doğusu, batıda İmranlı ve Kuruçay, kuzeydoğuda sınır konumunda Bayburt, doğuda Kopdağı, güneydoğuda Bingöl dağlık alanı Hayaşa sınırları içerisinde.

⁵ M. Karaosmanoğlu, "Erzincan- Altıntepe Kalesi'nin Anadolu Arkeolojisindeki Yeri ve Önemi", *Uluslararası Erzincan Sempozyumu- I*, 2016, s. 268; İ. K. Kökten, "Orta, Doğu ve Kuzey Anadolu'da Yapılan Tarih Öncesi Araştırmalar", *TTK- Belleten- VIII / 32*, Ankara 1944, s. 679.

⁶ *Yurt Ans.* Fask. 47, s. 2596; Tahir Erdoğan Şahin, "Erzincan- Kemah Arası Fırat Vadisi Kadim Yerleşim Alanları", *Tandırbaşı Dergisi*, Ankara 2017, s. 6- 9.

⁷ A. Erzen, *Doğu Anadolu ve Urartular*, Ankara 1992. s. 16; D. M. Carr, *Writing on the Tablet of the Heart: Origins of Scripture and Literature*. Oxford University Press. 2005, s. 48-52; A. Kuhrt, *The Ancient Near East/ C. 3000-330 BC*, Routledge Publishing 1995, s. 283- 288; M. J. Shendge, "The Language of the Harappans: From Akkadian to Sanskrit", *Abhinav Publications* 1997, s. 59-62; A. Sagona, "Antonio, The Heritage of Eastern Turkey: From Earliest Settlements to Islam", *Macmillan Education Publications* 2006, s. 68'den nakl. E.Yıldırım, "MÖ. II. binyılda Paylaşılmayan Topraklar: Kuzey Suriye", *The Journal of Academic Social Science Studies / 5, Issue 8*, p. December 2012, s. 1389.

⁸ A. Erzen, *age*, s. 17; S. Alp, *Hitit Çağında Anadolu*, Ankara 2000, s. 19.

⁹ Hitit belgelerinde ülke olarak KUR - URU HAYAŞA diye geçer. Ayrıca, Hayaşa şehri harabesi (URU.DU URU HAYAŞA); şehir olarak (URU HAYAŞA) biçiminde vurgulandığı gibi Laha Dağı ile birlikte anıldığı konusunda bak. G. Karauğuz, *Boğazköy ve Ugarit Çivi Yazılı Belgelerine göre Hitit Devletinin Antlaşma Metinleri*, Konya 2002, s. 149.

¹⁰ M. T. Tarhan, *MÖ XIII. Yüzyıllarda Uruatri ve Nairi Konferasyonları*, (Basılmamış Doçentlik tezi), İstanbul 1978, s. 47,89; "Urartu Devleti'nin Kuruluş Evresi ve Kurucu Krallardan Lutipri Lapturi Hakkında Yeni Görüşler", *Anadolu Araştırmaları Dergisi- 8*, 1980, s.70 vd.; M. Pehlivan, *Hayaşa* (MÖ. XV- XIII. yüzyıllarda Kuzey-doğu Anadolu), Erzurum 1995, s. II, 15; Oktay Belli, "Nairi- Habuskiya Ülkesi Araştırmaları", *I. Araştırma Sonuçları Toplantısı*, İstanbul 1983, s. 31-32.

Suşehri, Refahiye, Erzincan, Tercan- Mans, Dersim, Pertek, Kiğı yöresi doğrudan Hayaşa ülkesinin merkez hattı içerisinde kalmaktadır.



Harita 1: Hayaşa Krallığı'nın sınırları ve bölgeleri (MÖ. XIV. yüzyıl).

Azzi/Hayaşa Krallığı Dönemi'nde (MÖ. 1500-800) belirlenen yedi bölge, Urartu ve sonraki yüzyıllar içerisinde de bir ölçüde coğrafi-kültürel kimliğini ve bütünlüğünü muhafaza etmiş, bu bölge adlarının bazıları günümüze kadar gelebilmiştir. Yedi bölge şunlardır:

1. Arziya: Erzincan'ın merkez olduğu, Erzincan Ovası ve yakın çevresinin bu merkeze bağlı bulunduğu bölge. Hitit kayıtlarında Arziya "kast edilerek" Hayaşa şehri harabesi" benzeri ifadelerden, Erzincan Ovası ve çevresinin doğrudan Hayaşa olarak da adlandırıldığı anlaşılmaktadır.

2. Dukkamma: Refahiye'nin kuzey batısında bugünkü Biçer- Alakilise arasında bulunan Hasanlıhöyük'ün merkez olduğu bölge. Hitit kayıtlarında yer alan Ura kenti Azzi/Hayaşa Krallığı'nın sınır kenti olarak Dukkamma yerel yönetiminin de uç yerleşimiydi. Şimdiki Eskişar köyündeki eski yerleşim Ura olmalıdır.



Resim 1: Hahk köyü Kızlar Kalesi'nden Erzincan Ovası'nın güney batı bölümünün görünüşü. Erzincan Ovası'nın batısında Arziya kentine ait kale duvar kalıntısı. Bugünkü Hahk köyünün kuzeyindeki yükseltilidir. "Kızlar Kalesi" diye anılmaktadır. (Fot. Metin Tombul). Kara Yolları Genel Müdürlüğü'nün duyarsız politikaları yanı sıra Bölge Müdürlüğü'nün izni, İl Kültür Müdürlüğü'nün kayıtsızlığı ve çevre köylerin gerekli direnişi göstermemesi sonucu taşeron bir taş ocağı marifetiyle yok edilmiştir.

3. Kummaha: Merkezi bugünkü Kemah'la lokalize edilmektedir. Hitit belgelerinde "uru kum ma ha" olarak geçen iki Kummaha'nın (diğeri Kommegene'ye evrilen Nemrut-Samsat ve çevresi) birinin de

Kemah olduğu bilinmektedir.¹¹ Kummaha Bölgesi'nin sınırları batıda Pahhuwa'ya kadar, güneyde Ovacık'a kadar uzandığını sanıyoruz.

4. Matien (Miadin, Mans:) Merkezî kenti bugünkü Miadin'dir. Mans (Çayırılı), Tercan ve güneyde Kiğı bu bölgeye dâhildir. Dinî merkezleri arasında Miadin, Mirciga ve Şirinli bulunmaktadır. Sınırları kuzeyde Kop Dağı'nın batı uzantılarından (Karakulak'ın Azzi'nin doğu kesiminde olması mümkündür), güneyde Kiğı'ya kadar uzanmaktadır.

5. Batı Azzi: Azzi Bölgesi, batıda, öncelikle Hitit egemenliğinde tutulan Tilimra'dan (Şebinkarahisar/ Tamzara ?) doğuda Bayburt'a kadar Azzi/Hayaşa Krallığı'nın kuzey kesimini teşkil etmektedir. Bugünkü Alucra, Şiran, Kelkit, Köse, Hart (Aydintepe) ve Bayburt Azzi bölgesi içerisindedir. Hitit belgelerinde Azzi/Hayaşa hakkında verilen bilgilerden bu krallığa bağlı bölge egemenliklerinden de bir ölçüde bilgi edinmek mümkün olmuştur. Dönemin siyasi, idari, kültürel yapısı hakkında erişilen bilgiler ile coğrafi ve arkeolojik buluntuların karakteri üzerinden Azzi Bölgesinin “doğu” ve “batı” olarak ayrımlanması mantıklı görülmektedir. Azzi'nin batısının, yani Alucra, Şiran ve Kelkit'in idarî ve dinî merkezinin *Araköy* olması ihtimali vardır.

6. Doğu Azzi: İdarî merkezînin Hart olma ihtimali bulunan Doğu Azzi'nin, bugünkü Bayburt, Köse ve Karakulak yörelerini kapsadığı kanaatindeyiz.

7. Zuhma/Suhma: Batıda Çemişkezek'ten doğuda Kiğı'ya kadar, Pertek, Hozat, Dersim, Mazgirt, Nazimiye, Palu, Karakoçan ve Çapakçur'un (Bingöl) kuzey kesimlerini içine almaktadır. Murat Irmağı, güneydeki İşuwa, Melitene ve Kummuh bölgesiyle Azzi/Hayaşa arasında doğal sınırdır.



Resim 2: Kızlar Kalesi. Kaya mezarlar.



Resim 3: Eski Şamuha kenti alanında (Sosik) bulunan kaya mezarlarından biri. (Fot. Şevket Gültekin)

Eğin ve çevresi, Hititlerin kutsal kenti Şamuha'nın yer aldığı bölge olarak Hititlerin elinde tutulmuştur.

MÖ. 1200 yıllarına doğru baş gösteren çeşitli “Demirci/ Denizci Kavimleri”nin göçleri ve baskıları neticesinde Anadolu'da büyük çapta alt-üstler oluşmuş, bu kargaşada Hitit Devleti çökerken, Hayaşa gibi konfederal/ parçalanmış yapılar büyük bir belirsizlik dönemine girmişlerdir. Bu istilalardan kaçan Hitit halkından bazı kesimler, Suriye'nin kuzeyi ve Güneydoğu Anadolu bölgesinde (Fırat-Dicle boylarında) Geç Hitit Çağı diye adlandırılan “kent devletleri” hâlinde bir süre daha siyasi varlığını ad olarak koruyabilmişlerdir.¹² Hayaşa'nın kaderi ise yeni Uruatri/Nairi birliği içerisinde belirginleşecektir.

¹¹ H. G. Güterbock, “Deeds of Suppiluliuma as told by his son, Mursili II. [H]”, *JCS* 10, 1956, 94-87.

¹² Konuları karşı için ayrıca bak. F. Kinal, *Eski Anadolu Tarihi*, Ankara 1962; M. Darga, “Hitit Devletinin Ana Hatları”, *Arkeoloji ve Sanat Dergisi*, 1/1-2, İstanbul 1978. Bu iki çalışma, Erzincan Tarihi adlı çalışmamızın 1985 baskısında verilenlerdir. Sonraki yıllarda Hititlere ve diğer Anadolu halklarına ilişkin çeşitli kitap ve makale yayınlanmıştır. Yukarıda verilen bilgilerin teyidi ya da daha fazla ayrıntılar için bunlara bakılabilir.



Plan 1: Altın-tepe İç Kale Planı. Urartu ve sonrasına ait yapılaşma. (M. Karaosmanoğlu).

HAYAŞA ÜLKESİ BÖLGESEL YÖNETİMLERİNİN URARTU BİRLİĞİNE KATILMASI

Doğu Anadolu’da Assur baskılarına karşı gösterilen genel tepki bölgenin bazı alanlarında yaşayan halkların Urartu devlet yönetimine alınmasını kolaylaştırmış, IX. yüzyıl boyunca Tuşpa yakınındaki bölgeler bu sisteme dâhil edilmişlerdir.

Menua (MÖ. 810-786) döneminde Urartu Devleti genişleme ve gelişme süreci yaşamıştır. Hemen her yöne doğru genişleyen Urartu ülkesine katılan yerler arasında Hayaşa Bölgesi de vardır. Böylece Urartuların batı sınırı Fırat hattına kadar ulaşmıştır.¹³ Fırat’ın alt kesimleri, Elaziz- Malatya yörelerinin Urartu sınırlarına katılması ve Urartu-Assur mücadelelerine ilişkin kayıtlar bir ölçüde bu yöredeki gelişmeler hakkında gerekli bilgi edinilmesini sağlamıştır.

Menua döneminde eyalet valilerinden söz edilmesi, büyüyen devletin yönetimi konusundaki örgütlenme çabalarını yansıtır. Erzincan’ın bölge eyalet yönetiminin merkezi olduğundan kuşku duyamayız. Nitekim Menua ve II. Argişti zamanında Altın-tepe’nin o çağa göre oldukça donanımlı yeni bir yönetim merkezi olarak tasarlanıp inşa edilmesi bunu göstermektedir.¹⁴

¹³ Mirjo Salvini, *Urartu Tarihi ve Kültürü*, Çev. Belgin Aksoy, Arkeoloji ve Sanat Yayınları, İstanbul 2006, s. 58.

¹⁴ Altın-tepe’de 1959 yılında başlayan sistemli araştırmalar 1962 yılında da devam etmiştir. Tahsin Özgüç başkanlığında Türk Tarih Kurumu ve Eski Eserler ve Müzeler Umum Müdürlüğü adına yapılan çalışmalar sonunda kale-tapınak bütünü ile ortaya çıkarılmıştır. T. Özgüç, *Altın-tepe- I, Mimarlık anıtları ve duvar resimleri*, Ankara 1996, s. 10; Altın-tepe’nin Urartu Tarihi bütünlüğü ve çeşitli objeleriyle birlikte ele alınması konusunda bak. Tahir Erdoğan Şahin, *Erzincan Tarihi –I*, Erzincan 1985, s. 31-58. 2006’da bu kez Mehmet Karaosmanoğlu başkanlığında yeniden kazılar başlamış yine pek çok kalıntı ve obje ortaya çıkarılmıştır. M. Karaosmanoğlu, “Erzincan Altın-tepe Kalesi”, *Urartu/ Doğuda Değişim*, İstanbul 2011 s. 366- 375.

Bugüne kadar gelen arkeolojik verilerin çoğunluğunu eski yerleşimler ve bu yerleşimlerde ele geçen malzemeler oluşturmaktadır. Azzi/Hayaşa diye anılan bölgede bulunan onlarca yerleşim, Anadolu’da “kaya-kale kent” olarak adlandırabileceğimiz bir kent dokusunun varlığını göstermektedir. Urartular Dönemi’nin doğal kayalara yapılan kale kentleri, Azzi/Hayaşa Dönemi’nde yapılanlara öykünülerek inşa edilmişler veya var olan bu yapılar yeniden tahkim edilerek kullanılmışlardır.

Hitit belgelerinde Hayaşa ya da Arziya ile birlikte anılan “Huvaşi”/”zıkın” diye vurgulanan dikilitaşın Anadolu’daki öncüleri de yine Hayaşalılardır. Tapınım kayaları olarak ortaya çıkan bu gelenek, Urartu ve sonrasında saray salonunun girişinde kullanılan steller olarak devam etmiştir. Daha önce bir Hayaşa Dönemi yerleşimi üzerinde kurulan Altın-tepe (Haldini kenti),¹⁵ diğer Urartu kentlerinden oldukça farklı ve özgün niteliğe sahiptir. Hiç kuşkusuz bu kentin mimarları ve sanatçıları bu toprakların asli unsuru olan Hayaşalıdır. Altın-tepe’ye özgü olarak bulunan verilerin çok daha eski örnekleri Urartu öncesine ait Azzi/Hayaşa Dönemi’nde ortaya çıkmışlardır.



Resim 4: Altın-tepe- Tunç kazan. Anadolu Medn. Müz.Ankara.



Resim 5: Altın-tepe duvar resim örneklerinden.

Hitit belgelerinde Hayaşa “*tahkimatlı kalelerinden, atlı savaş arabalarından, üzüm bağlarından ve tarlalarından, yağmalanan sürülerden*” bahsedilmesi; bu yaşam biçimi ve etkinliklere bağlı sanat türlerinin ne olabileceği bilgisini de içermektedir. MÖ. II. bine ait işlenmiş demir tortuları madencilik konusunda da ileri bir uygarlığın varlığına işaret eder.

KİMMER, İSKİT, MED VE PERSLER

VII. yüzyıl ortalarına doğru eski gücünü yitiren ve siyasal istikrarını koruyamayan Urartu Devleti, önce Kimmerlerin ve MÖ. 650 yıllarında başlayan İskit akınlarının karşısında dayanamayarak yıkılmıştır. Bu tarihlerden itibaren önce Kimmerlerin egemenliğinde olan Erzincan ve yöresi yaklaşık yirmi beş - otuz yıl İskit egemenliğinde kalmıştır.

Medler, önce Urartu’nun yıkılması, daha sonra İskitlerin tehlike olmaktan çıkmaları sayesinde Ninova’yı işgal edip (612) bu tarihten sonra Anadolu’yu istila etmeye başlamışlardır. İskitlerin 608’de Urartu’yu ortadan kaldırdıkları ve o yıllarda bir süre

¹⁵ Tahir Erdoğan Şahin, *Erzincan; Yukarı Ülke’nin Kadim Cenneti*, Ankara 2017, s. 42-44.

Medler üzerinde etkinlikleri düşünülürse, Doğu Anadolu ve Erzincan yöresinin 600 - 595 yılı aralığında sadece beş yıl Med egemenliğine girdiği söylenebilir.

Med soyunun elinden yönetimi alan II. Kurus (Kyros/Kroisos/Sirus/ Keyhusrev-MÖ. 559-529) on iki yıl içerisinde güçlü bir ordu kurarak egemenliği altına aldığı bölgeler üzerinde otoriter bir sistem oluşturmuştur. Çeşitli Anadolu kavimlerini (Kilikya ve Likya hariç) yönetimi altına almıştır.¹⁶

HELLENİSTİK DÖNEM; SELEVKOS, PONTUS, PART, ERMENİ VE ROMA MÜCADELELERİ

İskender'in MÖ. 334 yılında Çanakkale Boğazı'ndan geçerek Anadolu'da ilerlemesi ve karşılaştığı Pers ordularını mağlup etmesiyle Erzincan yeni bir imparatorluğun sınırları içinde yer alır. İskender kuzey bölgelere uğramamış, doğuda girişilen istila hareketi gönderilen komutanlar tarafından aracılığıyla tamamlanmaya çalışılmıştır.

Pontus ve Mithridat: Selevkos yönetiminin büyük ve güçlü bir görüntü vermesine rağmen Kapadokya ve Pontus gibi bölgeler Hellenleri hiçbir zaman mutlak yöneticiler olarak benimsememişlerdir. MÖ. 302-301 yılları siyasal mücadeleleri sırasında, babası Ariathes'le anlaşmalı olan Mithridat, Lysimakhos ve Selevkos tarafından bazı kentleri işgal edilmiş olmakla birlikte siyasal direnişinden vazgeçmemiştir. Selevkos'un ölümüyle ortaya çıkan fırsatı değerlendiren Mithridat kendini Pontus Kralı ilan etmiştir (MÖ. 280).

Artaksiadlar (Partlar): Arsakes, Selevkoslara karşı ayaklanan Parni kabilesine öncülük etmiş ve Partiya bölgesini alarak Pers sonrasında İran'da bağımsız yeni bir hanedanlık kurmuştur. Bu yönetim, bölgeden hareketle Partlar, kurucusundan dolayı da Arsaklılar (Artaksiatlar) diye anılır.

Arsak hanedanı öncülüğünde kurulan İran merkezli yeni siyasal oluşum eski Pers yönetiminin eriştiği sınırlara ulaşmak için çaba gösterirken, kendi yerel ve özerk niteliğini kaybetmeyen Doğu Anadolu'da Selevkoslu yöneticilerinin etkin olmak istedikleri görülür. Selevkos hükümdarı Büyük Antiokhus bölgenin politik karakterine göre kuzeydoğusunu (Büyük Ermenistan) ve güneyindeki Sophene'nin (Harput yöresi, Şimşat) yönetimini, isimlerinden İran kökenli oldukları anlaşılan Artaksias'a (Ardeşir) ve Zariadris'e (Zareh) verir. Selevkosların otorite zaafı gösterdikleri ilk fırsatta gerek Ermenistan yöneticisi Artaksias, gerekse Sophene yöneticisi Zariadris bağımsızlıklarını ilan edeceklerdir.

Part sülalesinden gelen Artaksias, İrani, Asyatik/Turani ve bölgede öteden beri aralarında etnik farklılıklarla yaşayagelen yerli halkları birarada tutacak olan Ermenistan Krallığı'nın kurucusu olarak kabul edilir. Görüldüğü kadarıyla bu krallık belli bir ırk ya da etnisiteye dayanmayan, coğrafya merkezli heterojen bir oluşumdur. Zaman içerisinde (bir buçuk iki yüzyıl sonra) bu halklar "Ermenistanlılar" olarak dil birliğine doğru gidecekler ve Ermeni adı coğrafilikten siyasal ve tarihsel bir yapıya doğru evrilecektir.

Roma - Pontus Mücadeleleri: Romalılarla asıl mücadeleyi veren, Tigran'dan çok Pontus kralı VI. Mithridat'tır. Pontus ve Kapadokya'nın hükümdarı olan Mithridat'ın Erzincan yöresi üzerinde de önemli ölçüde etkin olmuştur.

¹⁶ Herodotos, *Herodot Tarihi- I*, Çev. M. Ökmen, Remzi Yayınları, İstanbul 1975, s. 28.



Resim 6: VI. Mithridat'ın büstü. (MÖ. 120- 63).

ROMALILAR DÖNEMİ (MÖ. 60 - MS. 400)

Romalılar Doğu Anadolu'yu egemenlikleri altına aldıktan sonra yerel krallar Roma'ya olan yasal bağılıklarını kabul etmeleri kaydıyla özerk yönetimlerine devam etmişlerdir. M.Ö. 63'den sonraki yıllarda Roma yönetim teşkilatı dört ana bölüme ayrılmış, Erzincan Doğu Prefeliği (eyalet) içinde Pont Diyosezine dâhil edilmiştir. Doğu Anadolu, doğu- batı ve kuzey- güney stratejik yolları barındırmasından dolayı Roma ve Partların kendi nüfuz ve egemenliklerini için devamlı mücadele ettikleri bir alandır. Bölgenin etnik açıdan heterojen bir yapıya sahip olması ve topluluklar arasında değişik siyaset talepleri, sorunları daha da karmaşık hâle getirmiştir. Bu nedenle birbiriyle coğrafi ve kültürel açıdan yakın ilişkide bulunan dar

sahalar üzerinde bile üçe dörde varan yönetim birimleri kurulmuştur.

Doğu'ya İskender'le gelen batı tipi siyasi, toplumsal ve ekonomik anlayış özellikle Sezar'dan sonra etkisini göstermiş, Roma egemenliği süresince bu bölgelerde geleneksel yapılar yanı sıra yeni hayat biçimi de bir ölçüde benimsenmiştir. Roma kültür ve anlayışının en açık yaşandığı ve görüldüğü merkezler, Roma garnizonları ve bu garnizonların bulunduğu Satala, Suissa ve Karsaga (Carcagis/ Karsat. Bugünkü Cengerli) gibi kentlerdir. Erzincan'ın çeşitli yörelerinde Romalılardan günümüze kadar varan bazı arkeolojik kalıntılara tesadüf edilmektedir. Dairemsi plana sahip ve tümülüs niteliğinde görülen mezar yapıları (mausoleum) dikkati çekenler arasındadır. Aynı zamanda dikdörtgen yapı binalar gibi merkezi planlı, kubbelerle örtülü ve nişlerle süslü mezarlar da vardır.¹⁷

340 yılında İran'a karşı askeri zaferler kazanan II. Constans'dan sonra yönetim Jüljen'in eline geçmiştir. Julien'in ölüm yılında (363) İmparatorluğun o zamanki Muhafız Kuvvetleri Komutanı Jovien, Roma hükümdarlık makamını da elde etmiştir. Jovien, doğuda yeni bir denemeye girişerek Diocletien'in 297 -298'de zorlu mücadelelerle Doğu Anadolu'da elde ettiği alanların İran'a yakın kesimlerinden feragat etmiştir. Toprak devriyle yapılan anlaşma sayesinde Roma- Sasani çatışmaları durulmuştur. Bu barış ortamının getirdiği şartlar altında, öncelikle 313 yıllarında Doğu Anadolu'da gelişen Hristiyanlık örgütlü biçimde yayılarak İran içerisine kadar etki alanını genişletmiştir. Savaş ve ticari faaliyetlerin geçiş alanı olan ve farklı inanışların yaşandığı Erzincan ve yöresi Hristiyanlıkla da tanışacak, ilerde bu dinin önde gelen merkezlerinden biri olacaktır.

Romalılar, özellikle Koloneia (Şebinkarahisar), Satala, Tercan (buraya bağlı Bizana - Vican, Justiana -Tzumina dâhil) ve Melitene (Malatya) üzerinden Amida'ya (Diyarbakir) kadar uzayan hattın korunup tahkim edilmesine özen göstermişlerdir. Hatta İran tarafından zabt edilmesi riskini taşımasına rağmen, bu meskûn yerlerin bir kısmı restore edilmiş, ayrıca yeni yerler inşa edilmiştir.¹⁸ Amida, Muş, Erzurum hattı üzerinde "Limes" kaleleri

¹⁷Roma'nın Doğu bölgelerindeki ekonomik ve toplumsal faaliyetlerinin niteliği konusunda geniş bilgi için bak. Dawson, *Batının Oluşumu*, Çev. D. Tayanç, İstanbul 1976; H. G. Wels, *Kısa Dünya Tarihi*, Çev. Z. İhsan, İstanbul 1972; Köhnen, *Dünya Ekonomi Tarihi*, Çev. T. Akoğlu, İstanbul 1965; T. Frank, *An Economic history of Roma*, Baltimore 1927; D. Magie, *Roman Rule in Asia Minor*, Princeton 1950.

¹⁸Procopius, *De aedificiis- III*, 5, 15;

diye genel bir ad alan yerlere tahkim edilen güçler, doğudan gelecek tehlikelere karşı direniş göstermek ve batıya giden kervan yolunun kontrolüyle sorumlu tutulmuşlardır.¹⁹

DOĞU ROMA/BİZANS

Bizans, Doğu Anadolu'da her ne kadar mezhepler için yapmak arzusunda olduğu barışı sağlayamamışsa da, özellikle Justinianus zamanında iktisadi işlevselliğe ve ticari öneme haiz yollar belirli bir disiplin ve düzene sokulabilmiştir. Doğu Anadolu'da büyük askeri ve sivil reformlar vücuda getiren Justinianus'un amacı, bölgeyi yerel inanç ve adetlerden arınmış bir Bizans eyaleti yapmaktır.²⁰

Yine bu dönemde Bizans'ın doğu kesimleri, yollar ağı bakımından desteklenip çoğalmasında yeni yerleşme merkezlerine kavuşulmuştur. Sönük kalan bazı yerler ise gelişip yavaş yavaş şehir ve hatta piskoposluk mevkiine yükselmişlerdir. Bizans ülkesinin başka yörelerindeki posta teşkilatları ihmal edilebilmesine rağmen Justinianus zamanında doğuya giden yollar her zaman önemli görülmüştür.²¹ Justinianus'un zamanında güzergâhları belirginleşen yollar, güvenlik ve işlevselliği açısından örgütlendirilmiş, uzun yıllar ticaret ve ulaşımda yeterli kapasitede olduklarını göstermişlerdir. Zaman içerisinde bazı yolların eski önemlerini yitirdiği, bunların üzerinde bulunan yerleşimlerin de gerilediği ya da tümüyle terk edildiği bilinmektedir.

HAYAŞA BÖLGESİ DİNİ HAREKETLERİ VE HAYAŞA HRİSTİYANLIĞI (PAULİKİENLER VE TULAYCILIK)

Hayaşa Bölgesi olarak da sıfatlandırılabilir olan Erzincan ve çevresi, oldukça zengin bir dini geçmişe sahiptir. Bunun temel nedenlerinden biri, bölgenin Kızılırmak'tan



Resim 7: Anahita'nın bronz büstü ve bronz el. Erzincan'dan Til-Anahita Tapınağı'ndan Satala'ya götürülen, daha sonra 1873 yılında İngiltere-British Müzesi'ne kaçırılan Anahita



Resim 8: Anahita'nın temel sembollerinden olan Altın Kanatlı Dağ Keçisi heykelciği (MÖ. 400-350). Erzincan'da kaçak kazılarla bulunup

İndus Irmağı'na, Kafkasya ve Orta Asya'dan Ön Asya'ya kadar uzanan alanlar arasında yaşanan gelişmelerle olan ilişkisidir. Nitekim, anılan bu coğrafyanın başat gök tanrısı niteliğindeki *Haya*, bir dönem Hurri ve Sumer tanrıları arasında yer alırken, köklü ve uzun süre kabul edildiği alan Arziya'nın başkent olduğu Azzi/Hayaşa olmuştur.

¹⁹ H. Honigmann, *Bizans Devleti'nin Doğu Sınırı*, Çev. F. Işıltan, İstanbul 1970, s. 17.

²⁰ C. Dawson, *age*, s. 103 - 106.

²¹ A. A. Vasiliev, *Bizans İmparatorluğu Tarihi- I*, Çev. A. M. Mansel, Ankara 1943, s. 393 - 394.

Devlet ve ülke adı da bu tanrısal geçmişle ilişkilidir. Haya'nın Hurri/Hayaşaca ve Sumerce karşılığının kuşla olan bağı (haya musen= tavus kuşu), Erzincan'da bulunan tavus kuşu motiflerin yer aldığı arkeolojik verilerle de kanıtlanabilmektedir.

Hayaşa Bölgesi'nde dinî gelişmelerin yeni bir aşaması Urartuların egemenliği ve baş tanrıları Haldi'yi başat kılma çabalarıyla başlar. Bir diğer süreç Zerdüşlüğün, Ahuramazda ve ona eklenen Mithra ve Anahita inanışlarının bölgedeki yaygınlığıdır. Arkeolojik ve yazılı kaynaklar öncelikle Anahita inancının bölgede egemen olduğunu, Sumer kökenli Nanna ve Ninlil gibi tanrıçaların bu inanış içinde algılandığını, yani Anahita bünyesinde eriyik olduğunu göstermektedir. İkincil planda olan Mithra inanış ve geleneklerinin Roma lejyoner takımının gayretiyle önde tutulmasına çalışılmıştır. Bu amaçla Anahita tapınakları zaman zaman yağmalanmış, Anahita, büstü dâhil önemli kutsal objeleri Roma'nın kendi karargâhlarına taşınmıştır.

Baskı karşısında Erzincan Til- Anahita tapınağı mirası Zile'ye avdet etmişken, yine Roma emperyal anlayışına bağlı olarak bu tapınak karalanmaya çalışılmıştır. Buna karşın, sınırları zaman zaman Refahiye ve Ilıç'a kadar uzayan Pontus'un yönetim kadroları ve halkının Mithra ve Anahita inançlarına dengeli bir saygıyla yaklaştıkları anlaşılmaktadır.²²

Hristiyanlığa ilişkin I. yüzyıl başlarına ait yazılı bir kaynak,²³ onların Bitinya'daki varlığına işaret eder. Geleneklere göre, bu yöreye (Bizans Anadolu'suna) Müjde (İncil) Andreas tarafından taşınmıştır.²⁴ Andreas (Endres ya da Enderes) Hz. İsa'nın on iki havarisinden biri ve havarilerin önderi Petrus'un kardeşidir.

Bitinya valisi Plinius'un sorguladığı bazı kimseler 25 yıl öncesinden beri Hristiyan olduklarını itiraf etmişlerdir. Ayrıca, bu Hristiyanların İsa'yı "Tanrı" yerine koymadıkları ve ona ilahiler söylemedikleri; yaptıkları işlerin genel ahlaki ölçütlere (hırsızlık yapmamak, zina işlememek, yol kesmemek, sözünde durmak, emaneti inkâr etmemek vs) uygun olduğu belirtilmektedir. (96. Mektup). Günümüzde Suşehri olarak söylenen ve Hayaşa toprakları içerisinde olan Endres/Enderes'in Andreas'la (Andriopolis, Andriyas) ilişkili olması mümkün görünmektedir. İlçenin doğusunda bulunan Güzeller (Büyük Güzel, Küçük Güzel) Köyü- Kaleboynu ve Sarayüstü mevkilerindeki kalıntılar ve bu alanda çıkan buluntuları zikretmek gerekir. Andreas X biçiminde çarşıya gerildiği rivayet edilir. Bu nedenle X, onun sembolü olmuştur.

Albanya'ya Hz İsa'nın mesajlarını götüren Havari Taddey (Faddey), Ermeni/Ardaşes sülâlesinin 21. hükümdarı Sanatruk (MS. 115-116) tarafından katledilir. Bunun üzerine Taddey'in görevini Aziz Yelisey alır. Yelisey, Kudüs'e gitmiş, Hz. İsa'nın kardeşi Yakup'tan icazet almıştır. Yazılı verilere göre Hristiyanlığı toplum ve devlet dini olarak ilk kabul edenler Albanlardır.²⁵ Yine MS. 144'de Sinoplu Marcion tarafından örgütlenen Hristiyanlar vardır ki, bunlar günümüzde "markonist" olarak anılmak istenmektedir.

²² Strabon, *Geographika/Antik Anadolu Coğrafyası*-, Çev. A. Pekman, İstanbul 2000, XII, II - 3/III - 37; Ş. Günaltay, *Yakın Şark IV*, Ankara 1961, s. 638; Ayrıca bak. Lütfi Tuğrul, "Küçük Asya Kitabelerinde Artemis", *TAD*. VII - 2, s. 46 - 1958. Esat Uras, *Tarihte Ermeniler ve Ermeni Meselesi*, İstanbul 1976, s. 45 - 46 ; Sir William M. Ramsay, *Anadolu'nun Tarihi Coğrafyası*, Çev. M. Pektaş, İstanbul 1961, s. 47.

²³ Genç Plinius, *Anadolu Mektupları*, Çev. Çiğdem Dürüşken- Erendiz Özbayoğlu, İstanbul 1999, s. 65-67. Genç Plinius, Bitinya/Bithynia Eyaleti'nde MS. 61-113 yılları arasında vali olarak görev yapmıştır.

²⁴ Kent Hinkson, *Kilise Tarihi*, 29.11.2012, <http://www.belgeler.com/blg/>

²⁵ Kalankathı Moses, *Alban Tarihi*, Çev. Z. Bünyadov- Y. Gedikli, İstanbul 2006, s. 33.

Ayrıca, IV. yüzyılda Urfa'da ortaya çıkıp Kapadokya ve Pontos'a kadar yayılan Messalian da (Namaz kılanlar) ilk Hristiyan topluluklar arasındadır. Karadeniz- Albanya (Kafkasya) ve Kudüs'ün konumu göz önüne alındığında Hayaşa Bölgesi'nde Hristiyanlığın I. yüzyılda tanındığını, kısmî yayılışının MS. II. yüzyılın hemen başlarında gerçekleştiğini söylemek yanlış olmayacaktır.

Zengin bir dini miras üzerinde duran ve çevresinde ortaya çıkan Paulikien ve onların bölgedeki devamı olan Tulayl hareketinin bir tesadüf olmadığını, bunun tarihsel-kültürel bağlarının mevcut olduğunu bilmek gerekir. Nitekim, "Haya" merkezli göksel-tek merkezli inanç, sonraki süreçlerde bir biçimde kendini hissettirmiş, bu gelenek Anahita'nın nezdinde temiz, pak ve masumiyet içinde yürümüştür. Tarihi boyunca "Doğu" ve "Batı" diye ayrımlanan iki farklı kültür alanı arasında kalan bölgenin karşı direnç refleksi Ortodoks Hristiyanlığa karşı da kendini göstermiştir. Nasıl ki, Eski İran ya da Roma'dan gelen inançlar bu bölgede kendi geleneksel inanışları ve süre gelen zihniyet dünyası içerisinde algılanıp dönüştürülmüş ise, Mananalıslı (Tercan- Çayırılı yöresi) din adamları da Yeni Ahit'i de bu bölgede yüzyıllardır içselleştirilen tevhidi ve fakat düalist bir algıyla okumuşlardır. Pavlus gibi propogandistlerden uzak olan Paulikien hareketi, Hristiyanlığı tevhidi çizgi üzerinde benimsemiştir. Ancak bu kitleler Gregoryen Hayk Ermenileri ve Ortodoks Bizans tarafından sürekli baskı, katliam ve asimilasyonla karşılaşmışlardır. Bazı Paulikienler Trakya'ya sürülmüş, o bölgede "Bogomil" diye anılmışlardır. Avrupa'da Reform ve Rönesans hareketinin ışığını yakan Katharizm de Bogomil anlayışının bir versiyonudur.²⁶ Tevhit üzere Hristiyan olan Bogomiller, Osmanlı'nın Balkanları fethinden sonra Müslüman olmuşlardır. Günümüzde Boşnak olarak tanımlanan bu toplumun kadim geçmişinde Asyatik/Turani kökene sahip olması (Hayaşalılıkları), yalnızca Müslüman oluşları yüzünden değil, tarihsel derin kimlikleri nedeniyle de bunlara "Türk" denmesini anlamlı kılmaktadır.

ARAP-İSLÂM ORDULARININ GELİŞİ (640- 1054)

Hz. Ebubekir zamanında Bizans ve Sasani toprakları yönünde fetihlerine girişilmiştir. Arap- İslâm orduları Irak ve Suriye topraklarında kendi ırkdaşları olan Arap topluluklarıyla karşılaşmışlardır. Suriyeli Arapların Bizans'a karşı Müslüman Araplardan yardım istemeleri, dağınık Araplar arasında birlik sağlanabileceği düşüncesinin de gündeme gelmiş olabileceğini akla getirmektedir.

İmparator Heraklius, Rum, Şam, Mezopotamya ve Doğu Anadolu bölgelerinden topladığı ordusuyla Arap güçlerini Yermuk'da karşılaşmış, ancak başarısız olmuş ve geri çekilmek zorunda kalmıştır (636). Aynı yıl içerisinde Kadisiye'de İranlılara galip gelen Araplar, 636-639 yılları arasında Doğu Anadolu'ya girmeyi başarmışlardır. Mezopotamya fetih komutanı İyaz İbn-i Ganem, ordusuyla Bitlis'den Ahlat'a ve oradan Erzurum'a kadar ilerlemiştir. Bundan kısa bir süre sonra geri dönen Arapların bölgeyi cizyeye bağlamış olmaları kısmen de olsa Arap tahakkümü olduğunu göstermektedir.²⁷

²⁶ Burhan Oğuz, *Türk Halk Düşüncesi ve Hareketlerinin İdeolojik Kökenleri- II*, İstanbul 1997, s. 49. Steven Runcman, *The Medieval Manechee: A Study of the Christian Dualist Heresy*, Newyork, 1950, s. 35; Edward Gibbon, *The History of the Decline and Fall of the Roman Empire*, Leipsick 1829, X; Fred C. Conybeare, M. A., *The Key of Truth: A Manual of the Paulician Church of Armenia*, At the Clarendon Pres, Oxford 1898, s. 414- 433; John T. Christian, "The Paulician Churches", *Review & Expositor* 7/3, July 1910, s. 414- 433; J. Hamilton, B. Hamilton ve Y. Stoyanov, *Bizans Döneminde (650-1405) Hristiyan Düalist Heretikler*, Çev. L. Kuzucular, Ankara 2010, s. 36 vd.; Sakin Özışık, *Ortaçağ Hristiyan Heresi Gruplarından Pavlikanlar*, Cum. Üniv.SBE,Yüksek Lisans Tezi, Sivas 2007, s. 7- 28; Mehmet Çog, "İslâm- Bizans İlişkileri Bağlamında "Pavlikanlar" Üzerine Bir Değerlendirme", *İFD, XIII/2*, S.76.

²⁷ Belazuri, *Fütühül-Büldan- I*, Çev. M. Fayda , Ankara 1973, s. 215 - 216.

Habib bin Mesleme, Doğu Anadolu'da yaptığı savaşlarla aldığı kentlerle ünlüdür. Emevi halifesi I.Velid'in (705 - 715) kardeşi ünlü komutanlardan ve Hazar fetihleriyle meşhur Mesleme bin Abdülmelik, Kemah Kalesi'ni muhasara ederek Bizans beldelerine saldırlar düzenleyenlerdendir.

İslâm ordularının Doğu Anadolu ve ülkelerde başarılı olmalarındaki en büyük unsur, Bizans Ortodoks Hristiyanlığı'nın ve İranlıların kıskançlıkları uğruna halkın ezilmesine göz yuman yerel yöneticilerinin maddi ve manevi baskılarına karşın, Müslümanların farklı inanç ve kültürlerle karşı olgun bir tutum sergilemiş olmalarıdır. Bu sebeple bir kısım Bizans yanlılarının yanı sıra bizzat Arap yanlısı dini liderler, ülkelerine İslâm ordularının gelmelerini isteyebilmişlerdir.

TÜRK FETİH HAREKETLERİ VE MENGÜCİKLER

Anadolu topraklarında belli zamanlarda egemen olan Hurrilerin, Azzi/Hayaşa olarak adlandırılan kitlelerin, Urartuların, Kimmerlerin ve İskitlerin Asyatik/Turani olduklarına ilişkin yeterli lengüistik, arkeolojik ve yazılı kaynaklar mevcuttur. İskit Devleti, büyük ölçüde Türk kültürünün özelliklerini taşıyan, Orta Asya, Kafkasya ve İran kavimlerinden meydana gelmiş bir çeşit konfederasyondur. Bu yapı içerisinde yer alan Türk toplulukları tarihte önemli rol oynamışlardır.

378'de Tuna'yı geçen Hun atlıları, Roma İmparatoru I. Theodosius'un ölümünden sonra (395) bir taraftan Balkanlar üzerinden Trakya'ya, diğer taraftan da Kafkaslar üzerinden Anadolu'ya girmişlerdir. Karasu-Çoruh vadileri arasından hareketle Erzincan havalisinden Malatya'ya doğru yönelen bu kuvvetlerin başında Kursık ve Basık adlı liderler bulunuyordu. Bu Türk topluluğu Çukurova'yı aldıktan sonra Urfa ve Antakya kalelerini kuşatmayı denemişlerdir. Kuzey Suriye'den ikinci bir kavis çizen Kursık ve Basık, Orta Anadolu'dan geçip Doğu Anadolu-Azerbaycan üzerinden tekrar geri dönmüşlerdir (396).



Resim 9: Eğin- Dilli vadisi Türk runik/resimli kaya yazısı sembolleri. (C. Saltoğlu).

Sabar Türklerinin Ön Asya tarihinde varlık göstermeleri, 515 yılı sonlarında, Volga (İtil)-Don Irmakları ve Kafkasya'nın kuzeyindeki Kuban Irmağı arasında hâkimiyet kurmalarıyla başlar. Hükümdarları Balak önderliğinde, Sasanilerle önlerine çıkan diğer kavimleri daha da batıya sürmüş, Avrupa'nın siyasal yapısında büyük değişikliklere sebep olmuşlardır. Güçlü orduları sayesinde Doğu Anadolu'ya akınlarda bulunan Sabarların Anadolu'daki ilerleyişleri Orta Anadolu'ya (Ankara, Kayseri, Konya) kadar uzamıştır.

Doğu ve Orta Anadolu'nun çeşitli yerlerinde İslâmiyet öncesi Anadolu'da Türk varlığını kanıtlayan somut belgelerden biri de Erzincan'ın güney batısında, bugünkü Eğin'e bağlı Dilli Vadisi'ndeki yazılı kayadır.

Dilli Deresi dil anıtının MS. VI - X. yüzyıllar arasına tarihlendirilebileceğini belirten C. Saltaoğlu, *Ant Kıyık'ın kıkı Kün-Ay, kıkı anı! Et anımıg Kün-Ay! Al!* (Bu ant Kıyık'ın haykırışı *Kün-Ay*, haykırışı anla! Başarıya ulaştır avımı *Kün-Ay!* Kabul et!) biçiminde okuma yapmıştır.²⁸



Resim 10: Esesi- Tahsulekrek Yaylası Kilisesi. Oğuz damgaları.



Resim 11: Laha (Karadağ) Dağı'nın doğusunda, Esesi Yaylası Kilisesi yakınında bir mezar üzerinde bulunan Oğuz başbuğuna ait miğferli taş kabartma. Börk üzerindeki motifler Orta Asya geleneksel motiflerle aynı özelliğe sahiptir.

X. yüzyılda gelişen olaylardan biri de, Doğu Anadolu'ya Oğuz Türklerinin göçüdür. 960'larda iki bin çadırlık bir topluluğun bölgenin doğu kesimlerinde yurt tuttuğu tahmin edilmektedir.

Peçenekler, Balkanlarda Hayaşa kökenli Bogomillerlerle işbirliği içine girmiş ve yakın ilişkiler kurmuşlardır.²⁹ Malazgirt Savaşı'nda Alparslan'ın yanında yer alan Uz (Oğuz), Kuman ve Hayaşalılar (Bogomiller) yanı sıra bazı Peçenek savaşçıları da vardır. Esesi-Tahsulekrek Yaylası Kilisesi'nde Oğuz damgası taşıyan unsurlar yanı sıra Peçenek başbuğlarından birine ait olması mümkün bir lahtin taş örtüsü bulunmuştur.

XI. yüzyıl başlarında Arap dünyasında siyasal birliğin sarsıldığı, artan toplumsal ve ekonomik sorunlar yanı sıra askeri alanlarda da gerilemeye başlandığı görülmektedir. Anadolu'da Arap etkinliğinin tamamen yok olduğu bir sırada Selçuklu Türkleri tarih sahnesine çıkmışlardır. Tuğrul Bey'in 1040'de Dandanakan'da kazandığı savaş, Türklerin Anadolu'ya yapılacak yürüyüşlerine de imkân sağlayacaktır. Bizans ordusunun 1048'de Hasakala'da yenilmesi, bu yürüyüşün köklü olacağını ilk önemli işareti olmuştur. Türklerin Anadolu'ya gelişlerinin ve bu ülkeyi yurt edinmelerinin önemli siyasal, ekonomik, askeri, dini ve toplumsal nedenleri vardır. Anadolu X. ve XI. yüzyıllarda Avrupa, Kafkasya, İran, Irak ve Suriye cephelerinden kısa süre için alınmış, başta Oğuz Türkleri olmak üzere bu topraklara egemen olmaya başlamışlardır.

Mengüçükler, Malazgirt sonrasında Erzincan, Kemah, Divriği ve Şarkikarahisar merkezlerini içine alan bölge üzerinde kurulmuştur. 1071 sonrası gelişen siyasal olayları

²⁸ Cengiz Saltaoğlu, "Anadolu Türk Runik Yazıtları V, Erzincan Kemaliye Dilli Deresi Dil Anıtı", *Türk Dünyası Tarih-Kültür Dergisi*, Sayı 299, İstanbul 2011, s. 40. Kaya resimleri bilim dünyasına ve genel kamuoyuna ilk olarak Dr. Osman Mert tarafından 2007 yılında tanıtılmıştır. "Kemaliye'de Eski Türk İzleri: Dilli Vadisi'ndeki Petroglif ve Damgalar", *Bilim ve Ütopya Dergisi*, Sayı 34, Ocak 2008. Kayada damgaların yanı sıra okunamamış bir yazı olduğunu belirten ise Servet Somuncuoğlu'dur. *Sibirya'dan Anadolu'ya Taştaki Türkler*, İstanbul, 2008, s. 479-483.

²⁹ M. Angold, *The Byzantine Empire 1025-1204: a political history*, London 1984, s. 14-17. Anna Comnena, *Alexiad*, Edt. E. Leib, Paris 1937-45, (6.4.2) ; Tahir Erdoğan Şahin, *Hayaşa Bölgesi Tarihi-II*, s.121-129.

ve Türkmen kabilelerinin nüfus hareketleri³⁰ bir bütün olarak gözönüne alınırsa; 1075’lerde yeni adını duyuran Mengüçüklerin 1080 yılına gelindiğinde yasal bir statü kazanmış olduğunu söylemek mümkündür.

Mengüçük Ahmet Gazi’nin fethiyle görevlendirildiği bölgelerin zabtı 1071-1080 seneleri arasında bitirilmiş, yerleşme merkezlerine çoğunluğunu Kınık, Kayı, Salur, Dodurga, Karaevli, Bayındır ve Öreğir’in oluşturduğu Oğuz boyları ikamet ettirilmiştir.³¹ Devletin bölge üzerinde egemen olduğu coğrafi sınırlar içerisinde yaşanan göç ve olaylara bağlı olarak diğer pek çok Türkmen boy, aşiret, cemaat ve sülâlelerin geldiği anlaşılmaktadır.³² Kaldı ki bölgeye yalnız Türkmen kitleler değil, değinildiği gibi, Mengüçüklerden önceki ve sonraki zamanlarda sair Türk uruklarının geldiği de bilinmektedir. İskit, Hun, Sabar, Peçenek, Kıpçak ve Uygur Türkleri bunlar arasındadır. Eğin Dilli Vadisi kaya kitabesi göz önüne alınırsa, bölgeye gelen ilk Türkmen boyları arasında Bügdüzler olduğu söylenebilir.

1120 yılı Şiran Savaşı, Mengüçük Devleti’nin Mengüçük Ahmet Gazi döneminde kazanılan siyasal saygınlığını ve yönetim yapısını zayıflatan olaylardan biri olmuştur. Melik İshak’ın 1142’de Kemah’ta ölümünden sonra, iç dengeleri sarsılan ve otorite boşluğu oluşan devlet, eski Türk devlet geleneğinden yola çıkılarak yeni yönetimlerle bölünmüştür. İlk bölüşümde Erzincan Davud Şah’ın, Kemah Melik Mahmud’un, Divriği ise Süleyman Şah’ın ayrı ayrı yönetimlerine girmiştir.³³

Behram-şah, Mengüçük Melik Devleti’nin hiç kuşkusuz en ünlü hükümdarıdır. Emir İshak’tan sonra yirmi yılı aşkın bir süre devletin içine düşmüş olduğu siyasi kargaşadan ülkeyi kurtarmakla kalmamış, mamur bir hâle getirmiştir. Behram-şah’ın hükümdarlığı başladığı H.560 (M. 1165) tarih,³⁴ Erzincan-Kemah Mengüçüklerinin başkentinin Erzincan oluşunun da tarihidir. Bu başkent değişikliği sadece Behram-şah’ın 1142’deki taksimatta Erzincan koluna mensubiyetinden kaynaklanmaz. Erzincan kentinin konumu, o dönemin koşullarında kapalı bir mahâl özelliği gösteren Kemah’a oranla gelişmelere karşı daha elverişli görülmüştür.

³⁰ Nâzır Hüsrev, *Sefernâme*, Çev A. Tarzi, İstanbul 1950, s. 5; Osman Turan, *Selçuklu Tarihi ve Türk- İslâm Medeniyeti*, İstanbul 1980 s. 119 vd.; *Doğu Anadolu Türk Devletleri Tarihi*, İstanbul 1973, s. 55; *Selçuklular Zamanında Türkiye*, İstanbul 1971, s. XXIII; Claude Cahen, *Osmanlılardan Önce Anadolu’da Türkler*, s. 83; Necdet Sakaoğlu, *Türk Anadolu’da Mengücekoğulları*, Milliyet Yayınları, İstanbul 1971, s. 17-18; M. H. Yinanç, “Mengüçüklere Ait Bir Vakfiye Sureti”, *AÜ/DTCF, Tarih Dergisi*, 1970 – 1974, C. VIII– XII, Ankara 1975, s.17 vd.

³¹ F. Sümer, “Mengüçükler” mad. *MEB İslâm Ans.*

³² Abdullah Kaya, *Mengücekoğulları Beyliği Tarihi*, (Doktora), Konya 2006, s. 18-19. Anılan çalışmada çeşitli kaynaklara işaret edilerek Mengüçük ülkesine gelen diğer Türkmen oymakları belirtilmiştir. Buna göre; yirmi dört Oğuz/Türkmen boyunun nerdeyse tamamına yakını bu bölgede ikamet olunmuştur.

³³ Bu bölünmeler için başvurulacak yegane kaynak, çağdaş müellif Süryani Mihael’dir (*Chroniques- III*, s. 252 – 253). Bu dökümanların doğru ve açık bir değerlendirilişi için ayrıca bak. O. Turan, *DATDT*, s. 60.

³⁴ Niğdeli Kadı Ahmed, *el Veled uş Şefik*, s. 308 (den nkl. O. Turan, *DATDT*, s: 61, not: 20) “Cülus-i Melik Fahreddin Behram Şah b-Erzincan sene 560”.

Her türlü ticari ve siyasi amaçla yapılan yolculuklarda, giderek Erzincan'ın önemi artmış, yoğun bir uğrak ve üretim merkezi olmuştur. Ancak, askeri yönden önemini hâlâ muhafaza eden Kemah'ın da özel bir statü içerisine sokulması gerekmiş, bu nedenle Behram-şah, oğlu Selçukşah'ı orada yönetici olarak görevlendirmiştir.



Harit 2: Mengüçikler.

1220 senelerinde ülkeleri Moğollar tarafından saldırıya uğrayan Harizmliler, Celaleddin Harzem-şah zamanında Anadolu Selçukluları için önemli bir sorun oluşturmuşlardır. Sultan Alaeddin Keykubad bu tehlikeye karşı öncelikle iç dengeleri gözden geçirmek gereğini hissetmiştir. Kendisine bağlı melik devletlerin ve yerel yöneticilerin durumunu inceletmiş, kuşku duyulanlar için “birlik” adına çeşitli politik tedbirler almıştır.

Doğudaki gelişmeleri dikkatle izleyen Sultan Alaeddin Kekubad, Erzincan - Kemah yörelerinin bütün kaleleri muhasara ederek on ikinci teşrin 1228 (10 Zilhicce 625) tarihinde Melik Mengüçik Devleti'nin Erzincan - Kemah kolunu ortadan kaldırmıştır.

SALTUKLULAR VE TERCAN

Erzincan, Kemah, Şebinkarahisar ve Divriği yöreleri Mengüçik Melik Devleti'nin egemenliğinde Anadolu Türk tarihinin bir parçası olurken Tercan ve havalisi de Saltuklu Melik Devleti'ne bağlı olarak bu sürece katılmıştır. Yaklaşık on yıl Saltuklu yönetiminde bulunan Melike Mama Hatun, Tercan'da ölümsüz yapılar inşa ettirmekle bu yerleşime özel bir anlam kazandırmıştır. Anadolu Selçuklu Sultanı Rükneddin II. Süleyman Şah, Erzincan Mengüçik hükümdarı Behram-şah'ı da yanına alarak yaptığı Gürcü seferi sırasında Saltuklular Devleti'ne son vermiştir. Merkezi yönetime bağlı tutulan bölgenin yönetimi önce Melikşah'ın kardeşi Muğisiddin Tuğrul Şah'a daha sonra Cihan Şah'a (1225-1230) bırakılmıştır. Cihan Şah'tan sonra on iki yıl doğrudan merkezi yönetimin atadığı kimseler tarafından yönetilen ülke 1242 yılında Moğolların hakimiyeti altına girmiştir.

Moğol tahakkümünün yoğunlaştığı, her türlü siyasal ve ekonomik baskının artmış

olduğu yıllarda, II. İzzeddin Keykavus fırsat buldukça Moğollara karşı direnmeye çalışmıştır. 1258 senesinde II. İzzeddin Keykavus bağlı güçlerle Moğol güçleri arasında yapılan çarpışmalardan biri de Mama Hatun civarında olmuştur.³⁵

Doğrudan Anadolu Selçuklu yönetiminde on beş yıl (1228- 1243) kalan Erzincan ve çevresinde pek çok siyasal ve kültürel gelişmelerin olduğu bilinmektedir. Yassı Çimen Savaşı (1230) bunlardan biridir.

MOĞOL / İLHANLI İŞGAL DÖNEMİ (1243 – 1343)

Anadolu Selçukluları, Köseadağ Savaşı'ndaki bozgunundan sonra sınır kaybına uğramamıştır. Anadolu kent ve kasabaları Selçuklu yönetiminde doğal gelişmesini belli bir düzeyde sürdürmüşlerdir. Moğolların gelişi ve ilk yağmadan sonra yaklaşık otuz yıl süreyle her türlü istila hareketinden uzak kalan Selçuklu kentlerinde, çok geçmeden yıkılan anıtlar onarılmış, yeni imar çalışmalarına hız verilmiştir.

Erzincan, Moğol istilasının kurbanlarından olması nedeniyle kale surları ve tarihi yapıları hasar görmüştür. Kemah Kalesi kısmen tahribat görmüş, Moğollara karşı direniş göstermeyen Tercan ise her türlü yıkımdan kurtulabilmiştir. Gıyaseddin Keyhusrev'in, Köseadağ Savaşı'ndan sonraki önemsiz geçen üç yıllık saltanatı sırasında, Erzincan'da kayda değer siyasi bir gelişme olmamış, halk yıkımdan sonra açılan yaraların kapanması için uğraşmıştır.

Moğolların Anadolu'da etkin oluşlarından sonra Türkiye'nin yönetim teşkilatında, toplumsal ve ekonomik kurumlarında önemli değişiklikler yaşanmıştır. Selçukluların askeri kadroları başlangıçta doğrudan doğruya asıl kurucuları olan Türk beylerinin elinde idi. Mengüçüklerin ve Anadolu Selçuklularının merkeziyetçi yönetimi sonrasında Moğol idarecilerinin yüzünden Türk unsurları bazı kilit mevkiilerden arındırılırken, kölelikten yetişme "gulam" lar (Türkmen olmayan müslim veya gayri müslimler) onların yerini almaya başlamışlardır. Moğollar, sık sık yapılan yönetici değişikliğinde bir beis görmüyorlar, bunun karşılığında Karakurum'a, yahut Aşağı Edil'deki saraylarına gelen Selçuklu sultanlarına Kağan tarafından muhtar bir yönetim icazeti tanıyorlardı. Şu var ki, Moğollar Selçuklu ülkesinin merkezî teşkilat yapılanmasında köklü bir değişime gitmemişlerdir. Mevcut sistemden daha nitelikli bir sistem anlayışına sahip olmadıkları gibi; sistemin işleyişinden ortaya çıkan zenginlikten direkt olarak pay almak onlar için daha kârlı gözükmiştir.

Baycu Noyan, çoğunlukla Doğu Anadolu kentlerinde kaldığı için buranın insanlarına hayli masraflı oluyor, öte yandan diğer Anadolu kesiminde uyguladığı vergi miktarı ise sembolik denilecek kadar az tutuluyordu (1243-1255). Hülagü'den sonra Selçuklu sultanlarına Karakurum'a gidip Kağan'a maruzatta bulunmak zorunluluğu kaldırılarak onları İlhan'ın tümen beyleri derecesinde birer Moğol generali gibi bir statüye indirmişlerdir.³⁶ Erzincan 1285'ten 1286 yılına, Moğolların askeri karargâhı olmanın yükü altında girmiştir. Moğol vesayetinde tutulan bir ülkenin yönetimi ile ekonomisinin tartışıldığı bir yer olmak da bu kente fazla bir yarar sağlamamıştır.

ERETNALILAR

³⁵ Baybars Mansûri, *Zübdetü'l-fikre fi tarihi'l-Hicre*, Neşr. Donald S. Richards, Beyrut 1998, s. 26 a; O. Turan, *DATDT*, s. 18.

³⁶ Z. V. Toğan, *Umumi Türk Tarihine Giriş*, İstanbul 1970, s. 233, 234; N. Kaymaz, *Pervane Mu'inü'd-din Süleyman*, Ankara, 1970, s. 34.

Anadolu'nun İlhanlı genel valisi olan Şeyh Hasan, ülkenin yönetimiyle doğrudan meşgul olmamış, bu işi sevip itimat ettiği Eretna'ya bırakmıştır. Böylece, Fırat'ın kaynaklarından Kızılırmak yayına kadar Doğu ve Orta Anadolu'nun önemli bir kesiminde İlhanlılar adına yönetiminden sorumlu kişi Eretna'dır. Şeyh Hasan'ın merkezi yönetimle uğraşır olması, Eretna'nın Anadolu'da çok daha özgürce hareket etmesini sağlamıştır.

Eretna'nın Karanbük'teki başarısı, onun gelecekte bağımsız bir devlet sahibi olmasını sağlamıştır. İki ay sonra Şeyh Hasan'ın bizzat kendi karısı tarafından öldürülmesiyle bu korkulu düşmanından tümüyle kurtulmuştur. Bu tarihten sonra Alaeddin Eretna adıyla hükümdarlığını ilan etmiş ve adına para bastırmıştır.³⁷ Timurtaş oğlu Şeyh Hasan'ın yerine geçen diğer kardeşi Erzurum yöneticisi Melik Eşref ise Eretna'nın egemenliğini kabul etmiştir.

Eretna'nın kendi adına para bastırması ve hükümdarlık etmesinde, Memlük sultanı En-Nasır'ın ölmesinin (H. 740) ve Memlüklülerin o ara kargaşalık içinde olmasının da payı vardır. Hatta bundan istifade ile Darende, Memlüklülerin elinden alınıp Eretna Devleti'ne katılan yerler arasındadır.³⁸

Sivas, Kayseri, Niğde, Aksaray, Develi, Karahisar, Amasya, Darende, Tokat, Merzifon, Samsun, Şarkikarahisar, Erzincan ve Erzurum yörelerini egemenliği altında tutan Eretna, aslen Uygur Türklerindedir.³⁹ Genellikle Kayseri ve Sivas'ı yönetim merkezi yapmıştır. Kaynaklar, onun zamanında halkın güven içinde yaşadığını kaydeder. Kendisinin köse oluşu, hizmetlerinde adil ve şefkatli davranmasından dolayı "Köse Peygamber" diye anılmıştır. 1352 de ölen Eretna'dan sonra ülkesinde karışıklıklar baş göstermiştir.

1378'de vezirlik makamına gelen Kadı Burhaneddin bir süre için bu dağılışın hızını durdurmaya muvaffak olabilmıştır. Daha önceden Kayseri Kadısı olan Burhaneddin, Eretna'nın sultan ilan edilen torununa önce naib olmuş, bilahare onu ortadan kaldırdıktan sonra 1381'de kendisini hükümdar ilan ettirmiştir.⁴⁰

ERZİNCAN EMİRLİĞİ (1348 – 1410)

Henüz Eretna Bey ölmeden evvel, onun zamanına tekabül eden 1348 senelerinde Erzincan, Ahi Ayna (Gıyaseddin İne) Bey adında birinin yönetimindeydi.⁴¹ Zamanın kaynaklarında Ahi Ayna (İne) Beyin Erzincan'a ne zaman geldiği, kentin emirliğine gelişinde kimlerin katkısının olduğu hakkında fazla bir bilgi yoktur. Adından hareketle, onun bölgesindeki güçlü Ahi liderlerinden biri olduğu tahmin edilmektedir.⁴² 1348 senesinde Ahi Ayna Bey kumandasındaki güçler, Akkoyunlu (Amid - Diyarbekir emiri)

Harita 3: Erzincan Emirliği.

³⁷ F. Sümer, agm, s. 105, 109; İ. H. Uzunçarşılı, *Osmanlı Tarihi- I*. Ankara 1972, s. 42, Not: 1; Yazıcıoğlu Ali, *yp. 446 a*.

³⁸ F. Sümer, agm, s. 111.

³⁹ İ. H. Uzunçarşılı, "Eredna" mad., *MEB- İslâm Ans*; Ayrıca babasının Cafer adlı biri olduğu ve İslamı hak. bak. Münecimbaşı, *Cami'üd-düvel*, Esad Efn. Ktp., 2103, vr. 558 b.

⁴⁰ İ. H. Uzunçarşılı, *Osmanlı Tarihi- I*, göst. yer.; Aynı müell. *Anadolu Beylikleri*, İstanbul 1937, s. 50; M. Akdağ, *Türkiye'nin İktisadi ve İctimai Tarihi- I*, İstanbul 1977, s. 93 – 94, 234, 2401241, 301; Z. V. Toğan, *-Giriş-*, s. 272; F. Sümer, agm, s. 125; O. Turan, *Takvimler*, Ankara 1954, s. 32, 48.

⁴¹ Panaretos Vekayi-nâmesi (nden nkl. Y. Yücel, *Mutahharten ve Erzincan Emirliği*, *Belleten*, 35 / 140, s. 666, Alm. Terc., s. 51).

⁴² Mutahharten dönemiyle ilgili olarak derli-toplu bir araştırma Yaşar Yücel tarafından yayınlanmıştır. Bak. "XIV – XV. yüzyıllar Türkiye Tarihi Hakkında Araştırmalar- I, Mutahharten ve Erzincan Emirliği, *Belleten*, 35/ 140, TTK. Ankara 1971.

Türkmenlerinin başbuğu Tur Ali Bey ve Bayburt emiri Mahmud Rikabdar (Mehmed Erkebratis) ile birlikte Trabzon üzerine yürümüşlerdir. İmparator III. Alex'in sıkıştırıldığı kente kesintisiz üç gün taarruz edilmiş, fakat başarı sağlanamamıştır. Durum karşısında Türk kuvvetleri bazı zayıflar da vererek geri dönmüşlerdir.⁴³ Trabzon Rumları'na karşı yapılan seferler durmamıştır. Bunun önünü almak isteyen İmparator, kız kardeşi Despina Maria'yı Tur Ali Bey'in oğlu Kutluğ Bey'e vererek düşman müttefiklerinden birini kendi



tarafına çekmeye çalışmıştır.⁴⁴

Anlaşıyor ki, Eretna'nın ölümünden (1352) sonra, Erzincan (Erzurum ile Bayburt dâhil) emiri Ahi Ayna Bey bağımsız bir yönetici olarak hareket etmiştir.⁴⁵

Erzincan Emirliği'nin Egemen Olduğu Yerler ve Siyasi Sınırları: Mutahharten, yönetimi altında bulunan bölge içerisinde, iç işlerinde serbest olduğu kadar dış ilişkilerinde bağımsız hareket edebilmektedir. Ancak, her şeye rağmen bağımsız bir devlet olma niteliğinde olamadığını, dönemin “bağımsız devlet” olmasının göstergesi olan, örneğin adına hutbe okutup para bastırmak gibi bazı işlemleri yerine getiremediğinden anlaşılmaktadır. Buna bağlı olarak, bağımsız devlet işlemlerini icra edecek kurum ve kuruluşların oluşmadığı görülmektedir.

Esasında, XI – XV. yüzyıl Anadolu Türk tarihi süreci içinde ortaya çıkan “bağlı devlet”, “melik devlet”, “emirlik” ve “beylik” gibi siyasal formların nitelikleri, birbiriyle olan ilişkileri, zaman içerisindeki değişim ve dönüşümleri anlaşılmadan, bu dönemin konumunu kavramak zordur.

Anadolu'da, özellikle ülkenin doğusunda birbirine çok yakın bölgelerin içerisinde, değişik etnik zümreler üzerinde egemen olan bazı kişiler değişik unvanlarla çeşitli emirlikler içerisinde yer almışlardır. XIV. yüzyılın siyasal karmaşası içerisinde bu lokal yapıların emirliklerle olan ilişkileri oldukça değişken ve belirsizdir. Selçuklu'nun

⁴³ Panaretos, (Alm. Terc.) s. 51.

⁴⁴ M. H. Yımaç, “Akkoyunlular”, *MEB- İslâm Ans*; A. S. Erzi, “Akkoyunlu ve Karakoyun Tarihi Hakkında Araştırmalar”, *Belleten*, Sayı 70, s. 189-190; Y. Yücel, “Mutahharten ve Erzincan Emirliği”, s. 667. Paneratos, s. 56.

⁴⁵ Y. Yücel, agm, s. 667-668.

dağılışımdan Timur'un ülkeyi işgaline kadar geçen sürede her bölgenin köklü toplumsal ve siyasal kurumlar oluşturamadığı, yeni göçlerle yaşanan alt üst oluşların da bu istikrasızlığı körüklediği kesindir.

Erzincan Emirliği böylesi bir ortamda yarım yüzyıl süreyle çeşitli iç ve dış siyasi gelişmelerde kendi başına hareket kabiliyeti olan özgün siyasal yapılardan biridir. Diğer Türk beylik ve emirleriyle olduğu gibi Trabzon Kommenleriyle de savaş veya barış ilişkilerinde bulunabilen, Anadolu tarihi içinde kendi varlığını kabul ettiren bir güç olduğu görülmektedir.

Timur'un Ortaya Çıkışı ve Erzincan Emirliğini Tanıması: Mutahharten'in Kadı Burhaneddin'le yapmış olduğu anlaşmadan sonra, doğudan gelen tehlike Anadolu'da etkinliği olan bütün yöneticilerin, hükümdar ve emirlerinin en büyük korkusu olmuştur. 1386 yılı başlarında Irak-ı Acem'e giren Timur, aynı yıl içerisinde Tebriz'e girmiştir. Yaz mevsimini orada geçirdikten sonra Doğu Anadolu'nun bazı kentlerini işgal etmiştir.

Timur, Ahlat'ı zapt ederek Van'a vardığı sıra Mutahharten'in elçisini kabul eder. Elçi, hediye takdimi yanı sıra Mutahharten'in saygılarını iletir. Erzincan Emirliğini tanıdığını belirten Timur bir müddet sonra Karakoyunlu beldelerinden ayrılarak İran'a döner.⁴⁶

ERZİNCAN BEYLİĞİ, AKKOYUNLULAR VE KARAKOYUNLULAR

Akkoyunluların Anadolu'ya gelişi ve bu ülke içerisinde etkinliklerinin artması Karakoyunlularla aynı dönemde gerçekleşmiş olmakla birlikte, Akkoyunluların Doğu Anadolu'daki siyasi faaliyetleri Karakoyunlulardan daha önceki yıllara dayanmaktadır. Akkoyunluların Erzincan Emirliği ile olan ilişkileri ise Trabzon Rum Devletçisi'ne karşı yapılan akınlar sırasında Ahi Ayna Bey'e kadar uzanmaktadır.⁴⁷ Kadı Burhaneddin, Eretna hükümdarı Alaeddin Ali Bey'le Erzincan'a muhasaraya geldikleri zaman, Mutahharten, Akkoyunlu Beyi Kutluğ Bey'den yardım ricasında bulunmuş ve o da oğlunu göndermişti.

Kutluğ Bey'in adına bir cami ve kendi mezarı, bugün Gümüşhane iline bağlı Sinor köyündedir.⁴⁸ Kutluğ Bey'den sonra yerine geçen oğlu Ahmed zamanında ise Mutahharten'le Akkoyunlularla araları açılmıştır. Kutluğ Bey 1389'da vefat ettiğinde Mutahharten batı komşusu Kadı Burhaneddin'den istediği tavizleri koparamamış, bu eski dostunun yönetiminde olan Türkmen kabilesinin dağıldığı doğu ve kuzeydoğu ülkelerine göz dikmiştir. Bu amaçla yöreye akınlarda bulunarak Akkoyunluların mal ve hayvanlarını yağmaya kalkışmıştır. Onun bu hareketine karşı fazla tahammül edemeyen Akkoyunlular sert bir tepki göstererek oldukça kalabalık bir güçle Mutahharten'in üzerine yürümüşlerdir. Çatışma sonunda Erzincan Emiri yenilmiş, vuruşma esnasında yara da almıştır.

1394 yılı Mutahharten - Timur ilişkileri: Mutahharten savaşlardan uzak, ülkesinin iç sorunlarıyla uğraşırken Timur'un Irak-ı Arap üzerinden tekrar Anadolu üzerine geldiği

⁴⁶ Timur ve Timurlular hakkında derli toplu bibl. için bak. Mustafa Kafalı, "Timur" mad. *MEB- İslâm Ans.*; Hams R. Roemer, "Timurlular" mad., *MEB- İslâm Ans.*

⁴⁷ Akkoyunlularla ilgili olarak bak. M. H. Yınanç, "Akkoyunlular" mad., *MEB- İslâm Ans.*; A. S. Erzi, "Akkoyunlu ve Karakoyunlu Tarihi Hakkında Araştırmalar", *Belleten*, 70 (1953), B. S. Baykal, "Fatih Sultan Mehmed – Uzun Hasan Rekabetinde Trabzon Meselesi", *Tarih Arş. Dergisi-II / 2-3*, s. 69-70 ve not: 12; Z. V. Toğan, *-Giriş-*, s. 366; İ. Kafesoğlu, *Türk Dün. El Kitabı*, Ankara 1976, s. 884; Tahir Erdoğan Şahin, Akkoyunluların Anadolu'daki İlk Yurtlarından Erzincan- Rumsaray Köyü ve Tur Ali Bey, *Akra Dergisi*, Sayı 8, İstanbul 2015, s. 9-29; İbrahim Tellioglu, Panaretos Kroniğinde Türkler, *TKAD*, Sayı 509-510, Ankara 2005, s. 263-270;

⁴⁸ B. S. Baykal, "Fatih S. Mehmed – Uzun Hasan Rekabetinde Trabzon Meselesi", *Tarih Arş. Der.*, Sayı 2-3, s. 70, not: 12; Ali Kemalî, *Erzincan*, İstanbul 1932, s. 243-245; A. Şerif Beygu, *Erzurum*, İstanbul 1936, s. 255-256.

haberi alınır. Bu, Mutahharten dâhil birçok yöneticiyi ve doğal olarak toplulukların çoğunu ister istemez tedirgin etmiştir.

Timur'un saldırması hâlinde, Mutahharten'in onun karşısına çıkarabileceği ordu ancak beş bin askerden oluşmaktadır. Diğer liderlere önerdiği gibi Kadı Burhaneddin'e de haber göndererek Timur'a itaat etmek gerekliliğini belirtmiştir. Kadı Burhaneddin düşman komşularının ittifak yaptığı bir gücün oluşması ihtimaline karşı, kendisinin de içinde olacağı bir blokta kalmayı düşündüğünü sanıyoruz.

1387 de yaptığı gibi Mutahharten Timur'la iyi ilişkilerini sürdürmek ister. Bu vesileyle harekete geçer. Timur, Avnik'in zabtını tamamlamak için Üç Kilise'de konakladığı bir sırada Mutahharten, yanında görkemli bir alay ve zengin hediyelerle onun yanına gidip bağlılığını arz eder (1394). Kendisine gösterilen bağlılığını kabul eden Timur, Mutahharten'e ikramda bulunmuş; hil'at, kemer ve külah ile onu taltif etmiştir. Timur, Avnik üzerine yürüyüşe geçtiğinde Mutahharten'i de yanında götürmüştür.

Kara Mehmet'in oğullarından Mısır Hoca'nın yönetiminde olan Karakoyunlular, Timur'a karşı büyük bir direniş göstermişlerdir. Mısır Hoca'nın yanına giden Mutahharten, onun da Timur'a bağlı olmasının en akıllı yol olacağını, zira Timur'un çok güçlü olduğunu telkin eder. Ancak Mısır Hoca, Mutahharten'in laflarına kulak asmamış, kırk üç gün süreyle kalesini korumaya çalışmıştır. Kırk beşinci gün (17 Ramazan) susuzluktan iyice bunalan Mısır Hoca, oğlunu Timur'a göndererek bağışlanmasını diler. Kendisi de kaleden inip teslim olunca bağışlanır.⁴⁹

Erzincan'ın Timur yönetimine girmesi (1400) : Gelişmelerin seyri, Osmanlı güçlerinin Erzincan Emirliğini de ortadan kaldıracığı izlenimini vermiş, Mutahharten ise o sıra Timur'un Hindistan civarlarında olmasından dolayı kuşku ve tedirgin içinde bekler olmuştur. Fakat bir süre sonra Erzincan Emirinin kuşkusunu giderecek yeni haberler gelmeye başlar. Timur, Hindistan meselelerini hallettikten sonra batıya yönelmiş, Azerbaycan'a gelmiştir. Timur'un tekrar gelişyle Ön Asya ve Anadolu'da yeni endişelere neden olmuştur. Yaşanan gelişmeleri kendi lehine dönüştürmeyi düşünen Erzincan Emiri Mutahharten, bir an önce Timur'la ilişki kurma çareleri arar. Bu amaçla yola koyulup Karabağ'da Timur'un huzuruna çıkar. Timur'a sadakat ve itaatkarlığını bildiren Mutahharten karşılığında izzet ve ikram görmüş, çeşitli değerlerde donatılıp (tuğ, alem, hil'at, külah, kemer vs.) memleketine gönderilir. Mutahharten'in, dönemin şartlarına göre yaptığı diplomatik ataklarla Timur himayesi altına girerek ondan yana kendini güven içine aldığı açıktır.

Erzincan Emirliği'nin son hükümdarı olan Şeyh Hasan, Mutahharten'in torunudur. Babası P. Ali Bey'dir. Bu göreve hangi tarihte geldiği bilinmemektedir. Klaviyo, Mutahharten'den sonra iki isimden bahseder: P. Ali ve Şah Ali. 1404 senesinde Vali P. Ali Bey 'in kırk yaşlarında ancak olduğunu belirtmiştir.⁵⁰ Belki 1406 yılındaki, Kara Yusuf'un Erzincan muhasarası veya daha büyük bir ihtimalle 1407/8 tarihindeki Erzincan depreminde onun ölmüş olabileceğini varsayarsak, Şeyh Hasan'ın bu yıllar içerisinde Erzincan yöneticisi olmuş olabileceğini düşünülebilir. Hafız Ebru, 1410'larda Erzincan'ın yönetiminde Şeyh Hasan'ın olduğunu ifade eder.

KARAKOYUNLULAR VE AKKOYUNLULAR (1402 - 1502)

Karakoyunlu hükümdarı Kara Yusuf'un en fazla güvendiği ve ona en çok bağlı emirlerinden olan Pir Ömer, "Nasireddin" lakabını taşımaktadır. Erzincan valisi olmadan

⁴⁹ Esterebadi, Aziz b. Erdeşir, *Bezm ü Rezm*, Nşr. Mürsel Öztürk, Ankara 1990, s.424; Yaşar Yücel, *Kadı Burhaneddin Ahmed ve Devleti*, Ankara 1970, s. 123.

⁵⁰ Klovio, *Timur Devrinde Semerkand'a Seyahat*, Çev. Ömer Rıza Doğrul, İstanbul 1975 s. 70.

önce Kara Yusuf'un naibi olan Pir Ömer, onun Şam'da hapiste olduğu sıra bu kentte sakalık yapıp hizmetinde bulunmuştur. Kara Yusuf'un girdiği savaşlarına katılmış, büyük yararlılıkları olmuş, zamanın en büyük savaşçılarından biri olarak tanınmıştır. Eski müverrihlerin Pir Ömer'i, Kara Yusuf'un "eski nöker"i olduğunu yazmaları, onun belli bir asaleti olmayan herhangi bir aileden geldiğine işaret eder.⁵¹

Pir Ömer'in Erzincan'a vali olması: Kara Yusuf, Karakoyunlu Devleti'nin asıl kurucusu, büyük hükümdarı ve Türk tarihinin de en mühim simalarındandır. H. 813 (M. 1410) yılı başlarında Aladağ'a ve oradan Avnik'e gelen Kara Yusuf'a, Erzincan halkından bir grup kimse Erzincan yöneticisi Şeyh Hasan hakkında şikâyette bulunur. Bunun üzerine kente gelen Kara Yusuf, kırk beş gün süreyle burayı muhasara eder. Bir hayli direnmiş bulunan Şeyh Hasan, nihayet teslim olmak zorunda kalır. O'nu Erzurum civarındaki kalelerden birine veren Kara Yusuf, şehrin yönetimine güvendiği adamlarından Pir Ömer'i tayin eder.⁵² 1410 yılının ilk aylarında vaki olan bu hadiseden sonra, on yıllık bir süre Erzincan, Karakoyunluların yönetiminde olacaktır.

Pir Ömer – Akkoyunlu mücadelesi: Karakoyunlu ve Akkoyunlular, Anadolu'da tarih sahnesine çıkışlarının ve siyasi varlıklarının sonuna dek birbirleriyle devamlı olarak mücadele etmişlerdir. Doğu ve Güneydoğu Anadolu bölgeleriyle Erzincan havalisi bu iki Türkmen gücünün mücadele ve savaş sahası olmuştur. Kara Yusuf, Erzincan'la meşgul olduğu sırada bunu fırsat bilen Celayir Sultanı Ahmed, Bağdat'tan gelip Karakoyunluların elinde bulunan Tebriz üzerine yürür (17 Mayıs 1410). Bunun üzerine Kara Yusuf, Erzincan'dan Tebriz'e yönelerek eski dostuyla savaşmış ve yenilgiye uğratmıştır (30 Ağustos 1410). Bu başarısından sonra Celayir Sultanına ait Irak-ı Arab'ı, oğlu Gıyaseddin Şah Mehmed'e ve Azerbaycan'ı da diğer oğlu (ki bu zat aynı zamanda Sultan Ahmed'in manevi oğludur) Pir Budak'a verir. Daha sonradan tekrar Akkoyunlularla mücadeleye dönen Kara Yusuf'un önemli rakibi Kara Yülük Osman Osman Bey'dir.

AKKOYUNLULAR VE ERZİNCAN

Bayındır, Oğuzların başat kollarından biridir. "Bayındırıyye" ya da "Akkoyunlu"⁵³ diye anılan devletin çekirdeğini bu topluluk oluşturmuştur. X. yüzyılda Sir-i Derya boylarında hüküm süren Oğuz Yabgu Devleti'nde önemli rolleri olmuştur. Uzun süre Orta Asya'nın güney batısında yaşadıkları anlaşılan bu topluluğun adı, onları tarih sahnesine çıkaran efsanevî başbuğları *Bayındır Han*'dan gelmiştir.⁵⁴

Anlatılarda Oğuz neslinden (Kün/Gün Han, Kayı Han,) *Dib Yavkuy Han* zamanında birçok boy onun yanındadır. Bunlardan biri Bayındırlı *Tülü Hoca* adlı bir bilgedir.⁵⁵ Sonraki dönemde *Dönker* ve onun oğlu *Erki* de Oğuz illerinde önemli mevkilerde

⁵¹ F. Sümer, *Karakoyunlular I*. Ankara 1967, s. 103.

⁵² Hafız Ebru, *Zubdet'üd-Tevârih*, vr. 457.

⁵³ Ak-Khun/Hun olan Akkoyunlu kullanımı (Z. V. Togan), Bayındır boyunun siyasi güç olarak Doğu Anadolu'da (Yukarı Fırat Havzası) egemenlik alanlarının netlikle belirlendiği Kutluğ Beğ'den itibaren (J. E. Woods) yaygınlaşmıştır.

⁵⁴ Oğuzların geleneksel/mitolojik soy kütüğü sıralamasında Bayındır Han, Gündüz Han'dan Oğuz'a bağlanır. Ebu Bekr-i Tihranî, *Kitab-ı Diyarbekriyye*, Çev. Mürsel Öztürk, Ankara 2001, s.31.

⁵⁵ Reşideddin Fazlululah, *Oğuz Destanı (Oğuzların ve Türklerin Tarihi)* - Z. V. Togan, *Oğuz Destanı/Reşideddin Oğuznâmesi*, Tercüme ve Tahlili, İstanbul 1972, s. 54. Erzincan'a bağlı Refahiye ilçesinin batısındaki köylerden birinin adı da Tülü'dür.

bulunmuşlardır.⁵⁶ Oğuz Destanı'yla ilgili yapılan yorumlar, Bayındır Boyu'nun IV. ve V. yüzyıllarda Van Gölü ve Gökçeöl arasında bulunabilecekleri yönündedir.⁵⁷

XI. yüzyıl Oğuz Destanı'nın Doğu Anadolu (Erzincan-Bayburt) Bayındırli anlatımlarında "Saka (İskit) Devleti'nin güçlü olduğu zamanlarına ait çeşitli rivayetler yaşanmıştır. İhtimal ki bu rivayetler Türkler arasında İslâm'dan önce yaşayan alfabelerle

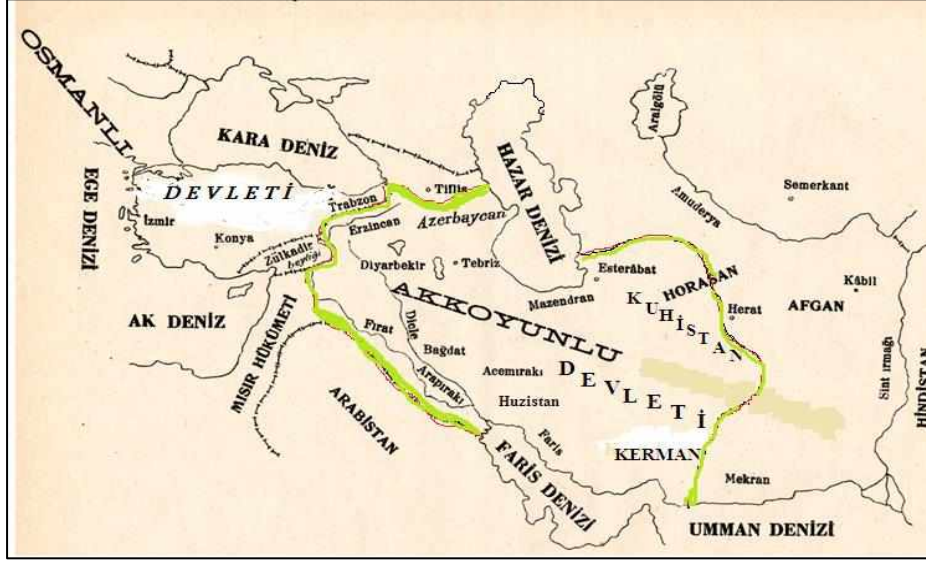

yazılmış idiler.”⁵⁸ Söz konusu alfabelerin neler olacağı konusunda, genelde Hayaşa Bölgesi, özelde Erzincan ve çevresi pek çok unsur barındırmaktadır.

Harita 4: Akkoyunlular (XV. Yüzyıl).

Erzincan ve havalisi, Doğu Anadolu'da Akkoyunluların yurt tuttıkları önde gelen alanlardan birisidir. Akkoyunlu oymak, cemaat ve ileri gelen pek çok aile ve efradından kimselerin Erzincan'la olan ilgileri ziyadesiyle fazladır. Hatta ilk atalarının bir kısmının da bu yerlerle doğrudan ilgileri mevcuttur. Bunlardan Tur Ali Bey, Kara Yülük Osman'ın dedesidir.

Daha önce değinildiği gibi Tur Ali Bey, Ahi Ayna (İne) Bey'le Trabzon üzere seferlere katılmıştır. Tur Ali'nin oğlu Kutluğ Bey'in mezarı ise, bugün Sinor (Gümüşhane / Erzincan – Bayburt arasında ve Bayburt'tan 21. km. mesafe uzaktadır) köyünde bulunmaktadır.⁵⁹

⁵⁶ Reşideddin: “Dönker'in oğlu Erki büyük bir aş tertiplemişti. İki göl (navur) yapıp birisini yoğurt (ayran) birini de kıymızla doldurmuş; öylesine çok at, sığır ve koyun eti toplamıştı ki bunlardan birkaç dağ olmuştu. Ne kadar memleket varsa onlardan insanlar yuğa gelmiş; hepsine aş vermişler; onlar beraberlerinde götürmüşler, lakin yine de artmıştı.” der. (s. 55). Z. V. Togan ilgili aş verme töreninde geçen ifade biçiminin Göktürk Anıtlarıyla benzeştiğine dikkati çekmektedir. Not: 631a.

⁵⁷ Z. V. Togan, *Oğuz Destanı'nın Yazılış Yeri- Tarihi ve Yazılış Şartları, Oğuz Destanı/Reşideddin Oğuznâmesi, Tercüme ve Tahlili*, s. 118.

⁵⁸ Z. V. Togan, *Oğuz Destanı'nda Bahis Konusu Olan Hükümdarlar, Sülâleler, Şahıslar ve Hâdiseler, Oğuz Destanı/Reşideddin Oğuznâmesi, Tercüme ve Tahlili*, s.145.

⁵⁹ B. Sıtkı Baykal, agm, s. 70, not: 12. Aynı makalede adı geçen mezarın resmi neşredilmiştir.

⁵⁹ F. Sümer, *Karakoyunlular- I*, s. 93; Erzincan'da yazılmış bir Ermeni kolofonunda 1416 yılına ait katliam hareketlerinden bir cümle bahsedilir. İhtimal ki Kara Yülük'ün yağması anlatılmak istenmiştir. Bak. H. D. Andreasyan, “XIV ve XV. yy. Türk Tarihine Ait Ufak Kronolojiler ve Kolofonlar”, *Tarih Dergisi*, Sayı 101.

OTLUKBELİ SAVAŞI'NDAN SONRA ERZİNCAN

Fatih'le Uzun Hasan'ın yaptığı savaştan sonra, Osmanlı sınırları doğuda Şarkikarahisar'ı içine almış; bu yerin güneyinde bulunan Kemah'la Erzincan bundan muaf tutulmuşlardır. Eğer Osmanlılar Otlukbeli'nde kesin zafer elde etselerdi Erzincan'ın ilk planda Osmanlıya ilhakı gerekirdi.

Emir Bey (1473/4-1478) : Tokat Bayındırlı diye tanınan Emir Bey, Şerefnâme yazarı Şerefhan Bitlisi'nin ana tarafından ulu dedesi ve Uzun Hasan'ın ünlü kumandanlarındanıdır. Kendisine Erzincan ve dolaylarının yönetiminin verilmesinde, Şerefhan'ın açıklamalarına göre, Uzun Hasan'ın yapmış olduğu savaşlardaki başarıları görüldüğündendir. Yine aynı müellifin verdiği malumatta, o günlerde hâlâ ayakta olan cami, medrese ve çeşitli eserleri Erzincan'da inşa etmiştir.⁶⁰ 1472 senesinde Akkoyunlu kuvvetleri Tokat üzerine yürüdükleri sırada bu ordunun başında Oruç Bey'in "Uzun Hasan'ın Beylerbeyi" diye ⁶¹ ve Hasan'ı Rumlu'nun "Bektaş Muslu Bey oğlu Emir" ⁶² diye kaydettikleri şahsiyettir. Her halukârda bu zatın Şerefhan'ın ana taraf seçerisinde zikrettiği "Emir Han Musullu bin Gülabi bin Emir Bey" seçerisiyle ilişkisi olduğu kesindir. Karşımıza "dede" veya "torun" olarak çıkan Emir Bey'lerden hangisinin Erzincan yöneticiliğine geldiği konusu karışık gibi görünse de, Gülabi Bey'in Uzun Hasan'ın oğlu döneminin emiri olması ve Emir Han'ın da Şah İsmail'e iktisap etmiş olması; ayrıca, gerek -tarihleme- ve gerekse Şerefhan'ın anlatımı, adı zikredilen, yani "dede" durumundaki Emir Bey'in olması lazım gelir.

Akkoyunlu ve Karakoyunlu Türkmenlerinin Doğu Anadolu'ya yerleşmeleri, XI. yüzyıldan itibaren başlayan Türkleşme hareketine hız kazandırmış, daha XIII. yüzyılda Türklerin egemenliğine giren bölge bu iki Türk unsurunun etkisiyle Hristiyan zümrelerin varlığını ve etkinliğini önemli ölçüde geri plana itmiştir. Merkezi Erzincan olan ve Avrupalıların son asırlara kadar ilk çağ müverrihlerinden kaynaklanıp, klasik tabir olarak kullandıkları "Büyük Armenia", XIV. yüzyılın sonu ve XV. Yüzyıl başında, yine Avrupalı seyyahlar (bak. Klaviyo) tarafından "Türkmenlerin Ülkesi" tabirine kavuşmuştur.

Gerek Akkoyunlu ve gerekse Karakoyunlu Türkmenlerinin kurmaya muvaffak oldukları hükümet teşkilatları (askeri ve idari düzenlemeleri), saray usul ve kaideleri esas itibarıyla Anadolu'daki diğer Türk beylikleriyle aynı ise de, onlardan daha geniş ve muntazam, fakat kısmen Moğol ve Timurî nizamlarına benzeyen umdeleri de birlikte taşımaktaydı.⁶³ Bu siyasal yapıların dokusunu ise Orta Asya Türk siyasal geleneklerinin biçimlendirdiği bilinmektedir. Her iki Türkmen devletinin önemli şehirlerinden olan Er-

⁶⁰ Şeref Han, *Şerefnâme-1-II*, Çev. M.Emin Bozarıslan, İstanbul 1971, s. 514.

⁶¹ Oruç Bey, *Oruç Bey Tarihi*, Çev. H. N. Atsız, İstanbul, Tercüman Gazetesi Yayınları, Tarihsiz, s. 123.

⁶² Hasan-ı Rumlu, *Ahsenü't-Tevârih*, vr. 114b. Bu dönemin çağdaşı olmayan Müneccimbaşı'nın "Veziri Ömer Bey bir Bektaş lafzında "Emir" yanlış olarak "Ömer" geçse gerekir. Ancak, İ. H. Uzunçarşılı "Emir Ömer Bey" demeyi tercih etmişti. Bak. *Osmanlı Tarihi-II*, s. 93. F. Sümer (*Safevî Devletinin Kuruluşunda Türkmenlerinin Rolü*, İstanbul 1980, s. 102, not: 181). Ömer Bey'i silsilenin en başına koymuş, sırayla: Ömer Bey, Emir Bey (Tokat Bayındırlı diye anılıp, Akkoyunlu Uzun Hasan'ın emirlerinden. Biz onun Erzincan idarecilerinden olduğu kaydını koyduk), Gülabi Bey (Yakub Bey devri emirlerinden. Erzincan'da ikamet ve idarecilik yapmış olduğu kanaatinde olduklarımızdan), Emir Han (Şah İsmail'in mühürdarı, Tahmasb'ın Lalası ve Herat Beylerbeyisi), Muhammed Bey, Emir Han. Silsilenin son üç şahsiyeti Erzincan Tarihi seyrinin dışındadır.

⁶³ Z. V. Toğan: "Kara Yusuf kendini -Kara Bahadır Noyan- diye adlandırmış ve fermanlarına oğlu Pir Budak'ın isminden -Sultan Pir Budak yarıdır. Ebunnasr Yusuf Bahadır sözümüz" şeklinde başlık attırıştır.-", *Umumi Türk Tarihine Giriş*, s. 369. İ. H. Uzunçarşılı, *Anadolu Beylikleri ve Akkoyunlu Karakoyunlu Devletleri*, İstanbul 1937, s. 75. Yine bunu teyitle Erzincan'da Pir Budak namına kesilen bir sikkede "Yusuf Bahadır" lafzı olduğunu kaydedelim. Bak. Ali Kemalî, s. 215.

zincan, eyalet merkezidir. Akkoyunlular zamanında Kemah, Tercan, Erzurum, Şebinkarahisar, Bayburt, Akşehir vs. bu eyaletin sancakları arasındaydılar.

Eyalet merkezindeki idareciler geniş yetkilere sahiptiler ve sadece ülke hükümdarını metbu tanımakla iktifa ediyorlardı. Bazen metbuluğun sunulması gereken yönetim boşlukları sırasında, eyalet kendine has bir devletçik olabilmekteydi. (Mutahharten idaresinin bir kesiti böyledir). Doğu Anadolu beyliklerinin merkez ve bağlı eyaletlerindeki tımarlı asker, sipahi ve çerik/ğ denilen aşiret kuvvetleri ordunun bel kemiği idi. Diğer Anadolu beylikleri ve Osmanlılardan farklı olarak, bu “çeriğ”ler daha önemli ve sayısal olarak çoğunluklardı.

Kemah ve kuzey yönde Kızılırmak kaynağından itibaren doğuya doğru Fırat boyları ve civarlarında, yine bu yörenin güneylerinde yurt tutulan topraklarda topluluklar çoğunlukla boy ve aşiret biçiminde hayat sürmekteydiler. Bu topluluklar batıdaki cemaatlerden görece daha geri bir teknolojiye ve buna bağlı olarak müesseseler açısından daha sade yapıya sahiptiler. Ancak, yönetimde, bölge yapısının konumuna uygun siyasî ve hukuki uygulamalarda başarılı olunmuştur. Nitekim Uzun Hasan zamanında hazırlanan Erzincan, Kemah, Bayburt, Tercan bac-damga kanunları Osmanlılar tarafından da kabullenilmiş, bir süre aynı uygulamalar devam ettirilmiştir. Bu kanunlar Osmanlılardaki gibi toprak hukuku bakımından muhkem ve bölge özelliklerini gözetmesi açısından da esnek bir niteliğe sahiptirler.⁶⁴

Erzincan, yakın çevresiyle birlikte bölge ve ülkeler arasındaki konumu nedeniyle hemen her yüzyılda siyasi, kültürel ve ekonomik açıdan önemli bir yer addedilmiştir. Defalarca vuku bulan depremlerin ağır tahribatları bile yeni bir Erzincan kentinin imar olmasını önleyememiştir. Anadolu Selçuklularının büyük hükümdarı Alaeddin Keykubad zamanında Türkiye'nin siyasi ve ekonomik merkezleri Antalya – Akşehir - Sinop hattının doğusunda olup ancak Yıldırım Bayezid devrinde bu üstünlük batıya çevrilmiş gözükse de; doğu, yeni gelişmelerin neticesinde yine aynı özelliklerini en azından gerilemeden belli bir seviyede tutmayı bilmiştir.

Bölge üzerinden geçen kabileler, emniyet içerisinde, teşkilatlandırılmış konak merkezlerinde ve Türklere özgü misafirperverlik sayesinde rahatça yollarına devam etmekteydiler. Müreffeh bir hayat süren köy, kasaba ve şehirlerde ağırlanan yolcuların masrafları para karşılığı olmadan giderilmekteydi. Bilhassa elçilik heyetleri için gerekli ulaşım vasıtalarının temini, idari mekanizmanın tavassutuyla tez elden yapılmakta, merkeze (Erzincan'a) bağlı diğer teşkilatlarda da bu işlem aynı düzen içerisinde tahakkuk ettirilmekteydi.⁶⁵ Karakoyunlu - Akkoyunlu Türkmenlerinin henüz yönetimde olmadıkları bu bölgeler üzerinden geçen yolcular, onların yeni iskân olundukları alanlardan da korkusuzca ve hatta gerektiğinde açık arazilerde kalınsa dahi kendilerini güvende hissetmişlerdir.⁶⁶

Doğu Anadolu'da öteden beri ileri bir düzeyde bulunan hayvancılık, bilhassa Türkmen kabilelerinin elinde giderek toplumda üst düzeyde ekonomik bir işletme sahası olmuştur. Hayvansal ürünler (süt mamülleri, deri, yün vs.) işlenişlerin neticesinde zaruri ihtiyaç maddeleri olmanın dışında, daimi artışı sonucu (bez ve halı olarak) lüks mallar durumuna da getirilmiştir.

⁶⁴ Cel'leddin Devvani, *Arzn'ne, Yay: Kilisli Rifat, Milli Tebebbular Mecmuası- II*, İstanbul 1331, s. 273-305; Ö. L. Barkan, *Tarih Vesikaları- I*, (1941). s. 1-45; *Osmanlı Arazi Kanunları*, İstanbul 1945, M. H. Yinanç, “Akkoyunlular”, *MEB İslâm Ans.*; M. Akdağ, *TIİT*.- I, s. 144-147; Z. V. Toğan, -*Giriş*-, s. 369; İ. H. Uzunçarşılı, *age*, s. 100; Y. Öztuna, *Büyük Türkiye Tarihi- IV*, s. 120.

⁶⁵ Klaviyo, s. 66-68, 70.

⁶⁶ Klaviyo, s. 75-76.

Erzincan, Tokat, Amasya çevresi bezleri pazarlara sergilenecek kadar artırılmıştır.⁶⁷ Karakoyunluların yetiştirdiği güzel “argamak” atlar, XV. yüzyılda Timurîler vasıtasıyla Çin gibi Doğu Asya ülkelerinde dahi malum olmuştu.⁶⁸ Bunun yanı sıra tarım, değil Doğu Anadolu'nun, o günkü dünyanın hemen her yerinde bütün ülkelerin vazgeçilmez geçim kaynağıydı. Anadolu'ya gelen Türkler, burada yerleşik hayatın da gereğini yerine getirmişler; tarla, bağ – bahçe ürünlerine hayli meyil göstermiştir. Bilhassa özel mülk sayılması sebebiyle bağ-bahçe sahibi olmak arzusu Türklerde genelleşen bir arzu olmuştur.⁶⁹

SAFEVÎLER (1502 – 1514)

XVI. yüzyıl başlarında kurulan “Safevî” hanedanlığı adını Şeyh Cibraîl Eminüddin'in (ölm. 1258) oğlu olan Şeyh İshak Ebu'l Feth Safiüddin'den almıştır. Türk kökenli bu aile tasavvufi eğilimleriyle tanınmıştır.⁷⁰ Safiüddin, H. 650 (M. 122/3)'de Güney Azerbaycan'ın Erdebil kasabasında doğmuş, İbrahim Zahid Geylanî'ye intisap etmiş (1277), 12 Eylül 1334'de (Hac dönüşünden kısa bir süre sonra) ölmüştür. Safiüddin'in eşi Bîbî Fatıma ise şeyhi olan Geylanî'nin kızıdır.

Safevî Devleti'nin siyasi anlamda vücut bulması, her şeyden önce Anadolu'dan giden Türklerin sayesinde. Örneğin bunlardan bir grup, Moğol tahakkümüne karşı gelip Erzincan - Bayburt yörelerinde iskan etmiş olan (1277 önceleri) Türkmen beylerinden Şemseddin Mehmed Bey'in mensubu olan insanlardır. Ayrıca 1336 senesinde Moğolların Diyarbekir Uryat valisi Ali Padişah'ın İlhanlı hükümdarı Arpağun'a yenilişinden sonra da kalabalık bir Türk ve Moğol kitlesi İran'a girmişlerdir. Aynı yılda Moğolların Anadolu genel valisi Celayir Şeyh Hasan'ın idaresinde Orta Anadolu'dan hayli Türk ve Moğol kitlesi onları takip ettiği gibi, XV. yüzyıl içerisinde çeşitli şekilde muzdarip olan Karakoyunlu ve Akkoyunlu göçleri vakidir.

XV. yüzyılın ilk yarısında Akkoyunlular, Karakoyunluları saf dışı edip Anadolu ve Erzincan yöresinde sulh ve sükun devri açmışlardır. Fakat Otlukbeli Savaşı'ndan ve Uzun Hasan'ın ölümünden sonra, bu ülke kargaşalıklar içine düşmüştür. Bir taraftan mezhep farklılıklarının giderek artıp, bağnazlıktan kaynaklanan iç mücadeleler, bir taraftan Akkoyunlu beylerin birbiriyle olan üstünlük mücadeleleri, yörenin yer yer harap olmasına sebebiyet vermiştir. Otoritenin gittikçe zayıfladığı bu sahalarda Şah İsmail, kolaylıkla siyasi hareketlere girişme fırsatı bulmuştur. Kendine bağlı müritleriyle beraber Akkoyunluları Azerbaycan gibi sahalara sürerken, yerleşimlerde çeşitli tahribatlara neden olmuştur. Bölgeyle ilgili XVI. yüzyıl başlarına ait tahrir kayıtlarında bile, yakılıp yıkılan maddi kültür değerlerinden bahsedilir. Safevîlerin saldırıları 1514'lere kadar sürmüş 1530 yıllarına doğru harap olan yerleşme merkezleri tekrar eski canlılığına kavuşabilmiştir.

XVI. YÜZYILDA OSMANLI SİYASİ HÂKİMİYETİ

Erzincan, 1514 yılından itibaren aralıksız dört yüz yıl süreyle Osmanlı yönetiminde olmuştur. Her ne kadar bu tarihten önce yörede çeşitli siyasi ilişkilere girilmiş ve hatta Yıldırım Bayezid ve Fatih Sultan Mehmed zamanında Doğu Anadolu'da Osmanlı rüzgârı esmişse de bunların hiç biri Erzincan'ın bu dünya devletinin bünyesine kesin ilhakını sağlayamamıştır.

Yavuz Selim'in Çaldıran Seferi'ne çıktığı 1514 yılının Haziranında Erzincan'a yaklaştığı sıra, barışçı çabalarla kent alınmış, ertesi yıl içerisinde yöredeki diğer yerleşme

⁶⁷ M. Akdağ, *TİİT-I*, s. 123, 20, 214.

⁶⁸ Bretschneider, *Med. Researches- II*, s. 263; Z. V. Toğan, *-Giriş-*, s. 219.

⁶⁹ M. Akdağ, *TİİT-I* s. 204.

⁷⁰ Y. Öztuna, *BTT- II*, s. 193 vd.

merkezleri zabt edilmiştir. İlk olarak kent, Emir-i Âhur Bıyıklı Mehmed Paşa'ya verilerek Tercan, Bayburt, Şarkikarahisar, Trabzon – Canik sancakları da dâhil “Erzincan Vilayeti” oluşturulmuştur. 25 Eylül 1515’de Bıyıklı Mehmed Paşa, Diyarbekir bölgesine gittiği zaman, vilayetin yönetimini Kızıl Ahmed oğlu Mirza Bey’e bırakmıştır. Bu ilk düzenleme 1517’ye kadar aynı kalmıştır.

İlk kez tutulan (Muharrem 922/5 Şubat 1516) “Defter-i Müfredât ve Mahsûlât-ı Vilâyet-i Erzincan” tahririnde, bu vilayetin idari şekli şöyledir:

- 1- (Merkez) Vilayet-i Erzincan Sancağı
- 2- Vilayet-i Kemah Sancağı
- 3- Tercaneyn Nahiyesi (Aşağı: Kötür, Mama Hatun, Tivnik ve Yukarı: Mans / Çayırılı yöreleri diye ikiye ayrılır.)
- 4- Vilayet-i Bayburt Sancağı (Kelkit, Kökes Nahiyeleri dâhil).⁷¹

1517 senesinde tanzim edilen bir teşkilat defterinde, Erzincan vilayetin 1514/5’den itibaren almış olduğu idari statünün değişik olduğu görülmektedir. Bu kayıtlara göre Kemah, Kiğı, Bayburt, İspir Sancakları (Eğin ve yöresi de dâhil) Diyarbekir’e, Şarkikarahisar ve Canik Sancakları da Rum (Sivas) Beylerbeyiliği’ne bağlıdır.⁷²

1518 senesinde Diyarbekir’e ait defterden, yeni bir idari değişikliğin yapılarak Kemah’ın Bayburt’la birlikte bu Beylerbeyilikten ayrıldığı anlaşılmaktadır.⁷³ 29 Ağustos 1517 tarihinde atanan Mirza Mehmed Bey 1520’ye kadar Bayburt – Erzincan yöneticisi olmuştur.⁷⁴

1520 (30 Mayıs) tarihli Karaman – Rum tahririnde ise bu bölgenin Rum Beylerbeyiliğine tabi olduğunun yanı sıra Nasuh Bey’in yerine de İdris Bey’in sancak beyi yapıldığını öğreniyoruz.⁷⁵ 1522 – 1525 yıllarına ait Rum vilayeti tahrir defterinde Anadolu’daki beş eyaletten biri olan Rum (Sivas) eyaletine giren yerler şunlardır:

- 1- Sivas
- 2- Amasya
- 3- Çorum
- 4- Canik / Samsun
- 5- Malatya
- 6- Divriği / Darende
- 7- Gerger
- 8- Trabzon
- 9- Şarkikarahisar
- 10- Kemah (Erzincan’la birlikte)

⁷¹ BA. Tapu Def., Sayı: 60.

⁷² D. Aydın, *Erzurum Beylerbeyiliği ve Teşkilatı / Kuruluş ve Gelişme Devri (1535 – 1566)*, (Doktora tezi), Erzurum, 1972, s. 5.

⁷³ N. Göyünç, “Diyarbekir Beylerbeyiliği’nin İl İdare Teşkilatı”, *Tarih Dergisi*, Sayı 23, s. 23 vd.; BA. Tapu Def. Sayı 64.

⁷⁴ İ. Miroğlu, *XVI. yüzyılda Bayburt Sancağı*, İstanbul 1975, s. 19 – 20.

⁷⁵ BA: Tapu Def. Sayı 387, s. 820 – 830/İ. Miroğlu, age, s. 20.

11- Bayburt, Tercan, İspir, Erzurum (Tekman dâhil).

Bu defterlerde de İdris Bey “Livâ-i Bayburt”un (ki üç kadılık olup Tercan dâhil altı kazası vardır) yine sancak beyi olarak zikredilir.⁷⁶

XVI. yüzyılda Erzincan’ın kültürel yapısı, kültürel seviyesi ve niteliği bu zamanda yapılan veya düzenlenen cami, medrese, mescit, zaviye, han, hamam ve darüşşifa gibi kurumların vaziyetleriyle orantılıdır. Tabii ki bu seviye daha önceki yüzyılların birikimiyle vücut bulmuş, giderek daha da geliştirilmiştir.

Erzincan, Kanunî devrinden itibaren Erzurum eyaletine bağlı, sübaşı yönetiminde, köy ve kasabaları belirlenmiş bir sancaktır. Merkez nezdinde yüz elli akça tutarında biçilen gelir nispeti XVII. yüzyıl ortalarına aittir. Kadısına yıllık altı kese hasıl olunmaktadır. Şeyhülİslâmı, Nakibü’leşrafi, Sipahi kethüda yeri, Yeniçeri serdari yüz elli adet ise ticaretle uğraşan kale neferi bulunuyordu.⁷⁷

XVII- XVIII. yüzyıllar içerisinde yoğunluk kazanan olumsuz bazı sosyal hadiseler karşısında kültürel değişmelerin de olabileceği muhakkak ise de bu değişimin rahatsızlık verici yozlaşma şeklinde olduğunu zikredebileceğimiz bir durumun olmadığı anlaşılıyor.

Şehirde erkeklerin sade giyimleri yanı sıra kadınlar da “adeviye” gibi edepli, dürüst ve kendi anlayışlarına uygun olarak tesettüre önem verirler, örtünürlerdi.⁷⁸ Türk toplumunda tezahür eden güzel hasletlerin biri olarak, kamunun karşılıksız faydalanabileceği, parasız olarak zarurî ihtiyaçların temin edilebileceği kurum ve mahallerin bulundurulmasıdır. Erzincan’da ziyaret niteliğinde bulunan Hazret-i Hızır Makamı diye anılan bahçe, kamuya açık ve ihtişamlı bir bahçe bulunmaktaydı.⁷⁹

III. Selim’den itibaren Osmanlı Devleti’nin kendi iç sistemi içinde bir dizi yenilikler yapılmaya çalışılmıştır. Merkezdeki yenilik ve değişim çabalarının ülke bütünü içerisinde etkisi yörelere göre değişmektedir. Hatta, devletin doğrudan varlık alanını oluşturan Anadolu ve Rumeli’nin bazı bölgelerinde bile merkezdeki kurumsal değişim ve dönüşümlerden habersiz denecek kadar uzak yerler olmuştur. Merkezdeki yeniliklerin Doğu Anadolu’daki ve özelde Erzincan’daki yansımalarını analiz ederken, bu bölgedeki etnik hareketlenmeleri ve Osmanlı-Rus ilişkilerini gözden irak tutamayız. XIX. yüzyılın tarihi olaylarının XX. yüzyıl Türkiye’inde her zaman önemli bir ağırlığı ve etkisi olduğu gibi, son yüz elli yıl, bu ülkede hâlâ anlaşılmaya çalışılan karmaşık bir dönemi ifade eder.

1865 yılına kadar Osmanlı Devleti’nin ülke yönetim sistemi, “eyalet”ler halinde örgütlenen alanların merkeze bağlılığı biçiminde olmuştur. Bu yıldan itibaren Rumeli, Anadolu ve Arabistan’da Tuna vilayeti örnek alınarak yeni vilayetler teşkil edilmeye başlanmıştır.

“Teşkil-i Vilayet Nizamnamesi” kesin şeklini H. 1284 (1867)’de Ali Paşa’nın sadrazamlığı sırasında almıştır. Buna göre; ülkenin 18. vilayet sırasında olan Erzurum’a; Kars, Çıldır, Bayezid, Muş ve Van’la birlikte Erzincan da bağlı bir sancak merkezidir. Erzincan sancağına bağlı kazalar şunlardı: Kemah, Gercanis (nahiyesi, Refahiye).⁸⁰

⁷⁶ BA: Tapu Def., Sayı 95, Sayı 387/İ. Miroğlu, age, s. 20; F. Kırzioğlu, *Osmanlıların Kafkas İllerini Fethi (1451-1590)*, Ankara 1976. s. 120 vd.; M. T. Gökbilgin, “XV. ve XVI. asırlarda Rum Eyaleti”, *Vakıflar Dergisi- VI*, (1965), s. 51 vd.

⁷⁷ Evliya Çelebi, *Seyahatname-II*, Üçdal Neşriyat, İstanbul 1976, s. 619.

⁷⁸ Evliya Çelebi, II, göst. yer.

⁷⁹ Evliya Çelebi, II, s. 620.

⁸⁰ Buranın nahiye oluşu, idari organizasyonunun doğrudan Erzincan’a bağlı olmasını gerektirmiştir. Bu duruma 1289’tarihli ek salnamede işaret edilmiştir.

Kuruçay, Kuzican (Pülümür), Ovacık, Mazgirt ve Tercan ise doğrudan Erzurum merkez sancağına bağlıydı. Bu zamanda 2 nahiyesi ve 104 köyü bulunan Eğin ise yapılan değişiklikler esnasında Sivas'tan alınıp Harput/Mamuretü'l-aziz vilayetine bağlanmıştır (1878).

XX. yüzyıl eşiğine gelindiğinde Osmanlı Devleti Sultan Abdulhamid'in yönetimi altında iç ve dış yoğun politik bir dönemden geçmiştir. 1887'deki Yunanlılarla yapılan savaşın kazanılması ve 1900'lerden sonra hükümdarın yeryüzü Müslümanlarıyla kurmaya çalıştığı ilişki bu halklar arsında Osmanlıya karşı olan saygınlığı artırmıştır. Asya, Ön Asya ve Afrika'da Osmanlı'ya karşı olan yenilenen bir ilgi ve saygı dönemi başlamıştır. Ancak, hükümdarın ülke kurumu ve kuruluşlarının tümüyle kendi gözetimi içinde olması yönündeki gayretleri, basın özgürlüğüne karşı sansürünün giderek sıklaşması, ona karşı olan muhalefeti artırmıştır.

Halk hayatından memnun, fakat sivil ve askeri bürokrasi, yüksek tahsil talebeleri bu görece istibdata karşı giderek hoşnutsuzluk duymaktaydılar. Çok geçmeden 1902/3 Makedonya – Bulgar ihtilali patlak verir. 21 Temmuz 1905'de ise Ermeni komiteciler, Doğu Anadolu'da 6 vilayeti içine alan bir Ermenistan hayaliyle “Bomba Suikastı”na sebep olurlar. Hükümdar, bu hadiseden sonra daha da tedbirli olma lüzumu duymuştur.

Ali Namık Bey'den sonra, II. Meşrutiyet'in ilanına kadar, şu zatlar Erzincan Mutasarrıflık görevinde bulunmuşlardır:

Asaf Paşa (1898 – 1903), Tevfik Paşa (1903 – 1904), Mahmud Paşa (1904 – 1908), Tevfik Bey (1908 yılı içerisinde), Yanyalı Şefik Bey (1908 – 1909).

1887 senesinde, Erzincan'da bulunan IV. Ordu'nun Müşiri Zeki Paşa ise 1908'e kadar bu görevi ifa etmiş; Meşrutiyet'in ilanından hemen sonra bu görevinden alınmıştır.

BİRİNCİ DÜNYA SAVAŞI'NDA ERZİNCAN

Meşrutiyet'ten sonraki yıllarda yapılan savaşlar ve dış siyasi mücadeleler neticesinde Osmanlı ülkesi büyük oranda toprak kaybına uğramış; Balkanlar'da, Rumeli'de ve Libya taraflarında pek çok Türk kanı dökülmüştür. II. Meşrutiyet'le iyice güçlenen İttihat ve Terakki Cemiyeti, 11 Haziran 1913'de iktidara gelmiş, 1914 yılı sonlarında da Osmanlı I. Dünya Savaşı'na sokulmuştur.

4 Ağustos 1914'te seferberlik ilanı olmuş, savaşa katılacaklarla yer değiştirmek zorunda kalan ahali, haberdar edilmiştir. Bu esnada orduda bazı değişiklikler olmuş, cephelere hayli ordu ve kolordu ile tümenlerin gideceği belirlenmişti.

1913 – 1915 senesi sırasında yapılan değişikliklerle genel askeri sistem ve Erzincan'ın askeri yapısı şuydu:

Kara kuvvetlerinden dört ordu kurulmuştu. Bunlardan doğu cephelerini (Kafkas Cephesi) tutacak olan III. Ordu olup, Komutanı Hasan İzzed Paşa ve merkezi Erzurum'du. Erzincan ise 1328'de tayin olunan Tatar Osman Paşa'dan bu yana ordu müfettişlik merkezi idi.

Hasan İzzed Paşa, 1329'dan itibaren hem ordu komutanı ve hem de müfettişlik merkezinin dolaysız olarak komutanı olmuştu. III. Ordu'da 9'uncu, 10'uncu ve 11'inci kolordular bulunmakta olup, bir aşiret süvari kolordusu ve bir nizamiye tümeniyle Rus sınırında, jandarma tümeni Van'da, 37. Bağdat Tümeni yolda, 10'uncu Kolordu Giresun – Samsun kıyılarında teçhiz edilmişti.

Osmanlı ülkesi, girdiği I. Dünya Savaşı sırasında pek çok meselelerini çözmemiş bulunuyordu. Bunlardan en önemlilerinden biri de Ermeni sorunu idi.

1917 Kasım ortalarında Sovyet hükümeti, Alman ordularının Şark Cephesi kumandanlığına derhal bir mütareke akdi istedi. Öte yandan, yine bu ayın sonlarında III. Ordu Kumandanımız Vehib Paşa, Rus Generali Perjovalski'ye bir mektup göndererek “mütareke” akdi teklifinde bulunur. Kurmay Başkanı bu teklifi, Tiflis'e gidip “Maverei Kafkas Komiserliğine” bildirir. Yapılan ilk girişimler sonunda Aralık başında görüşmeler başlamıştır. 15 Aralık 1917'de Brest – Litovsk şehrinde Almanya, Avusturya, Bulgaristan ve Türkiye bir taraftan; Rusya da karşı taraftan olmak üzere anlaşmaya oturlar. Yapılan anlaşmadaki 11 maddelik karar metnini Türkiye adına Zeki Paşa imzalar.⁸²



Resim 12: Erzincan'da toplanan Osmanlı ve Rus mütareke heyeti: 1.Üçüncü Ordu Erkâm Harp Reisi Miralay Lütfi Bey, 2. Rus Kafkas ordusu erkâm harp reisi General Viçinski, 3. Erkâm harp binbaşısı Hüsrev Bey, 4. Miralay Penze Negr, 5. Yüzbaşı Yakup Bey.

Brest – Litovsk'da varılan anlaşma gereğince, Türkiye ve Rusya arasındaki harp haline fiilen son verilecek, Kafkas Cephesi'ndeki askeri ve siyasi durumun tayin ve tespiti

⁸²A. N. Kurat, *Türkiye ve Rusya*, Ankara 1990, s. 331 vd.; *DVP (Dokumenty Vneşney Politiki = SSCB Dış Politika Belgeleri)*, C. I. Moskova, 1956, s. 25; *DMZG (Dokumentii Materyali po 'vneşney Politike Zakavkaz i Gruzil = Maverei Kafkas ve Gürcistan Dış Siyaseti'ne ait Vesikalar ve Malzeme)*, Tiflis, 1919 ve no: 6; H. Bayur, I. Genel Savaş'tan sonra yapılan barış ve anlaşmalarımız, -I-, Brestlitovsk Müzakereleri ve Barışı (20 Aralık 1917 – 3 Mart 1918), *Belleten*, XXX / 123 (1967) s. 375 – 415.

için ayrı bir müzakerenin yapılması gerekecektir. Bu amaçla Rus işgalinde olup da Türk hakimiyetindeki bölgelere sınır olan Erzincan'da iki tarafından murahhasları biraraya gelmişlerdir.

Türk heyetinin başında bulunanlar: III. Ordu Kurmay Bşk. Albay (Miralay) Ömer Bey, III. Ordu Hareket Şub. Müd. Binbaşı Hüsrev Bey ve III. Ordu Tercümanı Yüzbaşı Yakub Bey.

Rus heyetinin başında bulunanlar: Kafkas Ordu Kurmay Bşk. General Major Vişinski, 156. Piyade Alayı Kumandanı Albay Petzenger,⁸³ Nefer Al Smirnov, İşçi Cemiyeti azasından Gürcü Doçent Viktor Tevzaya, Tercüman Yüzbaşı Vedrinski, Fotoğraf Memuru Albay Esatze, Rus Köylü Cemiyeti azasından Ermeni Arşak Cemalyan idiler.

Erzincan Mütarekesi'nin akdi münasebetiyle ilk kez Anadolu'da Türk makamlarıyla Rus-Bolşevik makamları biraraya gelmişlerdir. Anlaşmanın gereğince her iki tarafın kuvvetleri arasında, tarafsız bir saha bırakmak üzere, bir sınır çizgisi (demerkasyon) hattı tespit edilecektir. Böyle bir hat, Türk Erkân-ı Harbiyesi'nce bastırılan bir haritada tespit edilip mütarekeyi akde memur komisyon tarafından imzalanmıştır. Bununla komisyonun işi bitmiş, 29 Ekim 1914'te başlayan Türk – Rus Harbi, 3 yıl 50 gün sonra, 18 Aralık 1917'de fiilen sona ermiştir.

Erzincan'ın Ermeni Zulmünden Kurtuluşu 13 (26) Şubat 1918

Osmanlı Kafkas Cephesi Karargahı'nın emriyle Türk kuvvetleri, güney (Munzur silsilesi geçitlerinden), güneybatı (Kemah Boğazı) ve batı (Çardaklı) yönünden, 12 Şubat günü üçlü genel bir harekate girişir. Güneyden gelip, şehri güneydoğudan doğru kuşatan milis kuvvetlerinin başında Binbaşı Halit Bey (bilahare mecliste öldürülen Halit Paşa, halk arasında Deli Halit diye anılmıştır) komutasında, Batı Dersim müfrezesi kıtaatının bir nizamiye taburu, bir makineli tüfek bölüğü ve 300 milis kuvvete sahipti.

9 Tümen Harekâtı: Bu tümen, Ruslarla yapılan Erzincan Ateşkes Anlaşması'nda kabul edilen geçici hat üzerinde, Refahiye'nin batısındaki havalide tahkim edilen kuvvetlerimizdendir. Yığınakları Bulgar Çayıruları, Kurtlutepe ve sair sağ teklerinde bulunuyordu. Bu zamanda yapılan eşinti ve taş örmesi siperler, yaranıp şehit olanların mezarları hâlâ pek çok dağ ve tepeler üzerinde belirli belirsiz durmaktadırlar.

36. Tümen Harekâtı: 11 Şubat sabahında, Refahiye'den gelen Kâzım Karabekir Paşa, Kemah'ta 36. Tümen'in komutasını ele almış ve ordu karargâhından gelen emirle, 12 Şubat'ta yürüyüşü başlatmıştır.

Saat 3.00 olduğu zaman, henüz Erzincan işgal olunmamış idi. Ayrıca askeri harekâta fayda mülâhaza edilen 36. Tümen ve 9. Tümen kuvvetleri, henüz temas haline geçememiştir. Ki bu sırada Halit Paşa'nın milisleri, kentin doğu mahalleleri içine sarkmayı başarmışlardır.⁸⁴ Milis kuvvetlerini müteakip, 9. Tümen kuvvetleri ve 36. Tümen'e bağlı kuvvetler şehre tamamen girmişler ve saat 4.30'da Türk askeri hakimiyeti sağlanabilmiştir. 13 Şubat 1334 (1918)- Çarşamba.

⁸³Bu imzalardan gerek *DVP*, C. I, Belge 30'dan ve gerekse Ank. Harp Dairesi Arşiv nüshasında okunamayanlar vardır; Petzenger gibi. Biz bunları o zaman çekilen fotoğraflara düşülen adlardan tamamlayabildik.

⁸⁴ Bunu, Kâzım Karabekir'in 36. Tümen'in ileri tabur komutanı Yüzbaşı Enver'le olan konuşması teyit eder. Kâzım Karabekir, *Cihan Harbini Nasıl İdare Ettik-III/Erzincan ve Erzurum'un Kurtuluşu*, İstanbul 1939, s. 94.

KAYNAKÇA

- Akdağ, Mustafa, *Türkiye'nin İktisadi ve İctimai Tarihi- I*, İstanbul 1977.
- Ali Kemalî, *Erzincan*, İstanbul 1932.
- Alp, Sedat, *Hitit Çağında Anadolu*, Ankara 2000.
- Andreasyan, H. D., “XIV ve XV. yy. Türk Tarihine Ait Ufak Kronolojiler ve Kolofonlar”, *Tarih Dergisi*. Sayı 101-112.
- Angold, M., *The Byzantine Empire 1025-1204: a political history*, London 1984.
- Anna Commena, *Alexiad*, Edt. E. Leib, Paris 1937.
- Aydın, Dünder, *Erzurum Beylerbeyliği ve Teşkilatı / Kuruluş ve Gelişme Devri (1535 – 1566)*, (Doktora tezi), Erzurum, 1972.
- BA. Tapu Def., Sayı: 60.
- BA. Tapu Def., Sayı 64.
- BA: Tapu Def. Sayı 387.
- BA: Tapu Def., Sayı 95.
- Barkan, Ö. Lütüf., *Tarih Vesikaları- I*, (1941). s. 1-45; *Osmanlı Arazi Kanunları*, İstanbul 1945.
- Baybars Mansûri, *Zübdetü'l-fikre fi tarihi'l-Hicre*, Neşr. Donald S. Richards, Beyrut 1998.
- Baykal, B. Sıtkı, “Fatih S. Mehmed – Uzun Hasan Rekabetinde Trabzon Meselesi”, *Tarih Arş. Der.*, Sayı 2-3, s. 67-82.
- Bayur, H. Yusuf, “I. Genel Savaş'tan sonra yapılan barış ve anlaşmalarımız, -I-, BrestLitovsk Müzakereleri ve Barışı (20 Aralık 1917 – 3 Mart 1918)”, *Belleten*, XXX / 123 (1967) s. 375 – 415.
- Belazuri, *Fütühü'l-Büldan- I*, Çev. M. Fayda, Ankara 1973.
- Belli, Oktay, “Nairi- Habuskia Ülkesi Araştırmaları”, *I. Araştırma Sonuçları Toplantısı*, İstanbul 1983, s. 31-32.
- Beygu, A. Şerif, *Erzurum*, İstanbul 1936.
- Cahen, Claude , *Osmanlılardan Önce Anadolu'da Türkler*, İstanbul 1994.
- Carr, D. M., *Writing on the Tablet of the Heart: Origins of Scripture and Literature*. Oxford University Press. 2005, s. 48-52.
- Cel'leddin Devvani, *Arznâme*, Yay: Kilisli Rifat, Milli Tebebbular Mecmuası- II, İstanbul 1331, s. 273-305.
- Christian, John T. , “The Paulician Churches”, *Review & Expositor* 7/3, July 1910, s. 414-433.
- Conybeare, Fred C. M. A., *The Key of Truth: A Manual of the Paulician Church of Armenia*, At the Clarendon Pres, Oxford 1898.

Çiğdem, Süleyman, Bayburt/Aydıntepe Yüzev Araştırması Işığında Bölgenin Eskiçağ Tarihinin Değerlendirilmesi, *Atatürk Üniv. Güzel Sanatlar Enstitüsü Dergisi*, 2013, s. 65-81; *Eski Çağ'dan Orta Çağ'a Gümüşhane*, Gümüşhane 2012.

Çoğ, Mehmet, "İslâm- Bizans İlişkileri Bağlamında "Pavlikanlar Üzerine Bir Değerlendirme", *İFD*, XIII/2, S.76.

Darga, Mühibbe, "Hitit Devletinin Ana Hatları", *Arkeoloji ve Sanat Dergisi*, I/1-2, İstanbul 1978, s. 8-12.

Dawson, Christopher, Batının Oluşumu, Çev. Dinç Tayanç, Dergâh Yayınları, İstanbul 1976.

DMZG (*Dokumentü Materyalı po'üneşney Politike Zakavkaz i Gruzil = Maverai Kafkas ve Gürcistan Dış Siyaseti'ne ait Vesikalar ve Malzeme*), Tiflis 1919.

DVP (*Dokumentry Vneşney Politiki = SSCB Dış Politika Belgeleri*), C. I, Moskova 1956.

Ebu Bekr-i Tihranî, *Kitab-ı Diyarbekriyye*, Çev. Mürsel Öztürk, Ankara 2001.

Erdoğan, Serkan Yazılı ve Arkeolojik Verilere Göre MÖ. II. Ve I. Binyılda Tunceli-Bingöl Bölgesi, Doktor Tezi, Ankara Üniv. Sos. Bil. Ens. Tarih (Eski Çağ Tarihi) Anabilim Dalı, Ankara 2015.

Ermeni Komitelerinin Amâl ve Harekât-ı İhtilâliyesi, İstanbul 1933.

Erzen, Afif, *Doğu Anadolu ve Urartular*, Ankara 1992.

Erzi, A. Sadık, "Akkoyunlu ve Karakoyun Tarihi Hakkında Araştırmalar", *Bellekten*, Sayı 70, 1953, s. 189-190.

Esterebadi, Aziz b. Erdeşir, *Bezm ü Rezm*, Nşr. Mürsel Öztürk, Ankara 1990.

Evliya Çelebi, *Seyahatname*, II, Üçdal Neşriyat, İstanbul 1976.

Frank, T., *An Economic history of Roma*, Baltimore 1927.

Genç Plinius, *Anadolu Mektupları*, Çev. Çiğdem Dürüşken- Erendiz Özbayoğlu, Yapı Kredi Yayınları, İstanbul 1999.

Gibbon, Edward, *The History of the Decline and Fall of the Roman Empire*, Leipsick 1829.

Gökbilgin, M. Tayyib, "XV. ve XVI. asırlarda Rum Eyaleti", *Vakıflar Dergisi- VI*, (1965), s. 51-61.

Göyünç, Neşat, "Diyarbakir Beylerbeyiliği'nin İl İdare Teşkilatı", *Tarih Dergisi*, Sayı 23, s. 23-34.

Günaltay, Şemseddin, *Yakın Şark- IV*, TTK Yayınları, Ankara 1961.

Güterbock, H. G., "Deeds of Suppiluliuma as told by his son, Mursili II. [H]", *JCS 10*, 1956, 94-87.

Hafız Ebru, *Zubdet'üd-Tevârih*, vr. 457.

Hamilton, J. B.- Hamilton ve Y. Stoyanov, *Bizans Döneminde (650-1405) Hristiyan Düalist Heretikler*, Çev. L. Kuzucular, Ankara 2010.

Hasan-ı Rumlu, *Ahsenü't-Tevârih*, vr. 114b.

- Herodotos, *Herodot Tarihi- I*, Çev. M. Ökmen, Remzi Yayınları, İstanbul 1975.
- Hinkson, Kent, *Kilise Tarihi*, 29.11.2012, <http://www.belgeler.com/blg>
- Honigmann, Ernst, *Bizans Devletinin Doğu Sınırı*, Çev. F. Işıltan, İstanbul 1970.
- Kafalı, Mustafa, “Timur” mad. *İslâm Ans.*
- Kalankatlı Moses, *Alban Tarihi*, Çev. Z. Bünyadov- Y. Gedikli, İstanbul 2006.
- Karabekir, Kâzım, *Cihan Harbini Nasıl İdare Ettik-III/Erzincan ve Erzurum’un Kurtuluşu*, İstanbul 1939.
- Karaosmanoğlu, Mehmet, “Erzincan- Altıntepe Kalesi’nin Anadolu Arkeolojisindeki Yeri ve Önemi”, *Uluslararası Erzincan Sempozyumu- I*, 2016, s. 267- 274; “Erzincan Altıntepe Kalesi”, *Urartu/ Doğuda Değişim*, İstanbul 2011 s. 366- 375
- Karauğuz, G., Boğazköy ve Ugarit Çivi Yazılı Belgelerine göre Hitit Devletinin Antlaşma Metinleri, Konya 2002.
- Kaya, Abdullah *Mengücekoğulları Beyliği Tarihi*, (Doktora), Konya 2006.
- Kaymaz, Nejat, *Pervane Mu’inü’ddin Süleyman*, Ankara, 1970.
- Kınal, Firuzan, *Eski Anadolu Tarihi*, Ankara 1962.
- Kırzioğlu, Fahrettin, *Osmanlıların Kafkas İllerini Fethi-(1451-1590)*, Ankara 1976.
- Klaviyo, *Timur Devrinde Semerkand’a Seyahat*, Çev. Ömer Rıza Doğrul, İstanbul 1975.
- Köhnen, *Dünya Ekonomi Tarihi*, Çev. T. Akoğlu, İstanbul 1965.
- Kökten, İ. Kılıç, “Orta, Doğu ve Kuzey Anadolu’da Yapılan Tarih Öncesi Araştırmalar”, *TTK- Belleten- VIII / 32*, Ankara 1944, s. 679.
- Kuhrt, A., *The Ancient Near East/ C. 3000-330 BC*, Routledge Publishing 1995, s. 283–288.
- Kurat, A. Nimet, *Türkiye ve Rusya*, Ankara 1990.
- Magie, D., *Roman Rule in Asia Minor*, Princeton 1950.
- Mert Osman, “Kemaliye’de Eski Türk İzleri: Dilli Vadisi’ndeki Petroglif ve Damgalar” *Bilim ve Ütopya Dergisi*, Sayı 34, Ocak 2008.
- Miroğlu, İsmet, *XVI. yüzyılda Bayburt Sancağı*, İstanbul 1975.
- Müneccimbaşı, *Cami’üd-düvel*, Esad Efn. Ktp, 2103, vr. 558 b.
- Nâzır Hüsrev, *Sefernâme*, Çev. A. Tarzi, İstanbul 1950.
- Oğuz, Burhan, *Türk Halk Düşüncesi ve Hareketlerinin İdeolojik Kökenleri- II*, İstanbul 1997.
- Oruç Bey, *Oruç Bey Tarihi*, Çev. H. N. Atsız, İstanbul, Tercüman Gazetesi Yayınları, Tarihsiz.
- Özgüç, Tahsin, *Altıntepe- I, Mimarlık anıtları ve duvar resimleri*, Ankara 1996.
- Özışık, Sakin, *Ortaçağ Hristiyan Heresi Gruplarından Pavlikanlar*, Cum. Ün. SBE, Yüksek Lisans Tezi, Sivas 2007.

- Öztuna, Y., *Büyük Türk Tarihi- IV*,
- Pehlivan, Mahmut, *Hayaşa* (M. Ö. XV- XIII. Yüzyıllarda Kuzey-doğu Anadolu), Erzurum 1995.
- Procopius, *De aedificiis*, Nşr. J. Haury, Leipzig 1905-1906.
- Ramsey, Sir William, M. *Anadolu'nun Tarihi Coğrafyası*, Çev. M. Pektaş, İstanbul 1961.
- Reşideddin Fazlululah, *Oğuz Destanı (Oğuzların ve Türklerin Tarihi)* - Z. V. Togan, *Oğuz Destanı/Reşideddin Oğuznâmesi*, Tercüme ve Tahlili, İstanbul 1972.
- Roemer, Hams R., "Timurlular" mad., *MEB- İslâm Ans.*
- Runcman, Steven, *The Medieval Manechee: A Study of the Christian Dualist Heresy*, Newyork, 1950.
- Sagona, A., "Antonio, The Heritage of Eastern Turkey: From Earliest Settlements to Islam", *Macmillan Education Publications*, 2006.
- Sakaoğlu, Necdet, *Türk Anadolu'da Mengücekoğulları*, Milliyet Yayınları, İstanbul 1971.
- Saltaoğlu, Cengiz "Anadolu Türk Runik Yazıtları V, Erzincan Kemaliye Dilli Deresi Dil Anıtı", *Türk Dünyası Tarih-Kültür Dergisi*, Sayı 299, İstanbul 2011.
- Salvini, Mirjo, *Urartu Tarihi ve Kültürü*, Çev. Belgin Aksoy, Arkeoloji ve Sanat Yayınları, İstanbul 2006.
- Shendge, M. J., "The Language of the Harappans: From Akkadian to Sanskrit", *Abhinav Publications*, 1997, s. 59-62.
- Somuncuoğlu, Servet, *Sibirya'dan Anadolu'ya Taştaki Türkler*, İstanbul, 2008.
- Strabon, *Geographika/Antik Anadolu Coğrafyası*, Çev. A. Pekman, İstanbul 2000.
- Sümer, Faruk. *Safevî Devletinin Kuruluşunda Türkmenlerinin Rolü*, İstanbul 1980, "Mengüçükler" mad. *MEB İslâm Ans.*, *Karakoyunlular I*. Ankara 1967.
- Süryani Mihael, *Documents Armaniens I, (Chroniques)*, Çev. Chobat, Paris 1905.
- Şahin, Tahir Erdoğan, "Akkoyunluların Anadolu'daki İlk Yurtlarından Erzincan-Rumsaray Köyü ve Tur Ali Bey", *Akra Dergisi*, Sayı 8, İstanbul 2015, s. 9-29; *Yukarı Ükenin Kadim Cenneti*, Ankara 2017; *Hayaşa Bölgesi Tarihi I-II*, Ankara 2014; "Suşehri, Akıncılar, Gölova ve Çevresinin İlk Çağ'daki Konumu ve Yerleşimleri"; *Hayaşa Krallığı-Dukkamma Yerel Yönetimi*", *Sivas Kongresi'nin 100. Yılı Her Yönüyle Sivas Uluslararası Sempozyumu*, Sivas 2019, s. 37-60; "Hayaşa'nın Kuzey Batısı: Endres (Suşehri), Ezbider (Akıncılar), Avganis (Gölova), Buldur (Erence), Çermişek, Polat ve Akşar", *Akra Kültür Sanat ve Edebiyat Dergisi*, Sayı 7, İstanbul 2015, s. 30- 350; "Erzincan- Kemah Arası Fırat Vadisi Kadim Yerleşim Alanları", *Tandırbaşı Dergisi*, Ankara 2017, s. 6- 9; *Erzincan Tarihi- I,I*, Erzincan 1985/1987.
- Şeref Han, *Şerefnâme-I,II*, Çev. M. Emin Bozarşlan, İstanbul 1971.
- Tarhan, M. Taner, *MÖ XIII. Yüzyıllarda Uruatri ve Nairi Konferasyonları*, (Basılmamış Doçentlik tezi), İstanbul 1978; "Urartu Devleti'nin Kuruluş Evresi ve Kurucu Krallardan Lutipri Lapturi Hakkında Yeni Görüşler", *Anadolu Araştırmaları Dergisi- 8*, 1980, s. s. 69-114.

- Tellioglu, İbrahim, Panaretos Kroniğinde Türkler, *TKAD*, Sayı 509-510, Ankara 2005, s. 263-270.
- Toğan, Z. Velidi, *Umumi Türk Tarihine Giriş*, İstanbul 1970.
- Tuğrul, L., *Küçük Asya Kitabelerinde Artemis*, 1958.
- Turan, Osman *Selçuklu Tarihi ve Türk- İslâm Medeniyeti*, İstanbul 1980; *Doğu Anadolu Türk Devletleri Tarihi*, İstanbul 1973; *Selçuklular Zamanında Türkiye*, İstanbul 1971; *Takvimler*, Ankara 1954,
- Türk Dünyası El Kitabı*, Ankara 1976.
- Uras, Esat, *Tarihte Ermeniler ve Ermeni Meselesi*, İstanbul 1976.
- Uzunçarşılı, İsmail Hakkı, *Osmanlı Tarihi- I, II*, Ankara 1972; “Eredna” mad., *MEB- İslâm Ans.*; *Anadolu Beylikleri*, İstanbul 1937.
- Vasiliev, A. A., *Bizans İmparatorluğu Tarihi- I*, (çev. A. M. Mansel), Ankara 1943.
- Wels, H. G., *Kısa Dünya Tarihi*, Çev. Z. İhsan, İstanbul 1972.
- Woods, John E., *300 Yıllık Türk İmparatorluğu Akkoyunlular*, Çev. Sibel Özbudun-Ek’ler: Necdet Sakaoğlu, Milliyet Yayınları, İstanbul 1993.
- Yazıcıoğlu Ali, *Tevârih-i Âl-i Selçuk*, ypr. 446 a.
- Yıldırım, E., “MÖ.II. Binyılda Paylaşılmayan Topraklar: Kuzey Suriye”, *The Journal of Academic Social Science Studies / 5, Issue 8, p. December 2012*, s. 1389.
- Yinanç, M. Halil, “Mengüçiklere Ait Bir Vakfiye Sureti”, *AÜ/DTCF, Tarih Dergisi*, C. VIII – XII, 1970 – 1974, Ankara 1975, s.17-21; “Akkoyunlular”, *MEB- İslâm Ans.. Yurt Ans. Fask. 47*, s. 2596
- Yücel, Yaşar, “XIV – XV. yüzyıllar Türkiye Tarihi Hakkında Araştırmalar- I, Mutahharten ve Erzincan Emirliği”, *Belleten*, 35 / 140. TTK. Ankara 1971; *Kadı Burhaneddin Ahmed ve Devleti*, Ankara 1970.

**YUKARI FIRAT HAVZASI DOKUMACILIK KÜLTÜRÜNE AİT ETNOGRAFİK
BİR NESNE OLAN AĞIRŞAKLAR VE SERAMİK SANATI BAĞLAMINDA
KİŞİSEL UYGULAMALAR**

Yasemin GÜL*

ÖZET

Bilindiği üzere iplik eğirmeye yarayan iği ağırlaştırmak için alt ucuna takılan, tahta, kemik ya da madenden yapılmış, ortası delik yarımküre biçimindeki ağırlıklara ağırşak veya kirmen denilmektedir. İşte bu bildiride, Yukarı Fırat Havzasında yakın zamanlara kadar dokumacılıkta kullanılan, tekstil ve onun tarihi içerisinde önemli bir öge olan ve bir etnografik nesne olan ağırşakların seramik sanatın sınırları içinde yeniden yorumlanması esas alınmıştır. Bildirinin giriş kısmında tarihsel süreçte ağırşaklardan bahsedilmiştir. İkinci kısmında işlevselliğinden dolayı yakın tarihe kadar yaşam kültürü içerisinde yer alan ancak sanayinin, teknolojinin gelişimiyle unutulmaya başlayan ve dokuma üretimi kültürüne ait etnografik bir nesne olan ağırşaklar, işlevselliğinin dışına taşıyarak Çağdaş Seramik Sanatı içerisinde yeniden yorumlanmıştır.

Anahtar Kelime: Ağırşak, Kirmen, İğ, Yukarı Fırat, Erzincan, Eğin, Arapkir.

* Dr. Öğretim Üyesi, Erzincan Binali Yıldırım Üniversitesi.

GİRİŞ

Toplumların yaşam sürecinde ortaya koydukları kültürel birikimlerin incelenmesi kültürel antropoloji ve kültürel araştırma sahası olan etnografya içerisinde ele alınmaktadır. Etnografya biliminin geniş bir sahayı kapsadığı gerçeğini düşünürsek tarım ve dokuma kültürü içerisinde önemli bir yere sahip ağırşaklar, konunun nesnel sınırlılıklarını oluşturmuştur. Ağırşakların ülke genelindeki biçimleri ana form itibarıyla birbirine benzese de ayrıntıdaki farklılıklarından dolayı ve esas alınan sahanın aşırı genişliği nedeniyle Yukarı Fırat Havzası ele alınarak konunun saha sınırlılıkları belirlenmiştir. Bu sahanın içerisinde Erzincan, Kemah, Kemaliye, Ağın, Arapkir gibi Malatya ve Elâzığ'a kadar uzanan yerleşim bölgeleri bulunmaktadır

Etnografya ve Çağdaş Seramik Sanatı terminolojik açıdan birbiriyle uzak kavramlar gibi görünse de konu yaşam kültürü olunca, hem saha hem de problem edinme olarak, araştırma ve gözlem metodolojisi açısından bilim ve sanat perspektifinde birbirleriyle ilişkisi olan, ortak yöntemleri bulunan disiplinlerdir. Birey, halk ve bunların ortaya koydukları somut ya da soyut birikimler, yaşadıkları çevreler iki disiplinin de ortak sahalarındandır. Bu bağlamda etnografyanın bir bilim dalı olarak ortaya çıkışı, kapsadığı ve etkilediği alanlar, kültürle, sanatla ilişkisi, etnografya kapsamına giren tarım ve dokumacılık üretim kültürü araçlarının sanat eserlerinde birer sanat imgesi olarak değerlendirilmesi bu bildirinin temel dayanak noktasını oluşturmaktadır. Sanatta etnografya kavramı içerdiği konular gereği hem sanatın farklı disiplinlerindeki sanatçılar için hem de bir sanat disiplini olan Çağdaş Seramik Sanatı ve sanatçıları için önemli bir etkileşim sahasıdır¹.

Müzelerde, arkeolojik kazılarda ve etnografik bakiyeler arasında ağırşaklar önemli bir yekûn tutmaktadır. Bu zamana kadar bir etnografik nesne olan ağırşaklar esas alınarak çağdaş seramik sanatı içerisinde yorumlanma yoluna gidilmemiştir. Bu yöntemle kaybolmaya yüz tutmuş ağırşaklar yeniden yorumlanmıştır. Yukarı Fırat yöresinde işlevsel amaçlarından dolayı yaşam kültüründe kullanılmak üzere ahşap metal, taş malzemesinden birçok araç gereç ustalar tarafından üretilmiş ve halk tarafından uzun yıllar kullanılmıştır.

Günümüzde olduğu gibi eskiçağda da insanların en temel ihtiyaçlarından birisi de giyimdir. İnsanların vazgeçemedikleri giysi için hayvansal ve bitkisel hammaddelerden ip üretimi ve bunların dokunarak kumaş elde edilmesi eskiçağın önemli endüstrilerinden birini oluşturmuştur. İp eğirme, kadınların yaptığı en önemli görevlerindendi. Eskiçağda, yünün eğrilerek ipe dönüştürülmesinde iğ ve onun bir parçası olan ağırşak kullanılmıştır. Elde yün eğirmeye yarayan kil, kemik, metal ve ahşaptan yapılmış araç olarak bilinen ağırşaklar Anadolu'da birçok yerleşim biriminde kullanıldığını arkeolojik buluntulardan öğreniyoruz. Eskiçağlardan yakın geçmişe kadar varlığını koruyan bu nesnelere arkeoloji biliminin ilgisi çekmiş ancak sanatın malzemesi haline yurt dışında birkaç çalışma hariç gelmemiştir. Elde yün eğirmeye yarayan kil, kemik, metal ve ahşaptan yapılmış araç olarak bilinen ağırşaklar Yukarı Fırat Havzasında da birçok yerleşim biriminde kullanılmışlardır. Dokuma yapmak için

¹ ERCAN, H.F.(2018), *Malatya ve Elazığ Yöresi Tarım ve Dokumacılık Kültürüne Ait Etnografik Nesnelere Çağdaş Seramik Sanatında Yorumlamaları*, (Hacettepe Üniversitesi Yayınlanmamış Doktora Tezi),s.1-2.

seçilen malzemenin eğrilerek ip haline getirilmesi için bir çubuğun (iğ) ucuna bağlanan içi delik taş veya pişmiş topraktan yapılan ağırşaklar kazılar sonucu ortaya çıkarılmıştır.

Araştırmalar ve Literatür Örnekleri: Tekstil üzerine arkeoloji dünyasındaki ilgi, diğer buluntu gruplarına nazaran daha geç bir zaman diliminde başlamıştır. Bunun temel nedenlerinden birisi tekstil kalıntılarının doğası gereği kazı alanlarında fazlaca ele geçmemesidir. Bunun yanında, bazı kazılarda bu türden kalıntılar kazı heyetinin dikkatini çekmiş ve kazı raporlarında kısa da olsa yer verilmiştir. Kazı alanının içinde bulunduğu coğrafya, tekstil kalıntılarının günümüze ulaşmasına imkân vermektedir. Nem oranının düşük olması bunda önemli bir etkidir. Kazılarda ele geçen tekstil örnekleri hakkında ilk yayımlar geçen yüzyılın ilk yarısında gerçekleştirilmiştir. Fayum'da MÖ 5. bin sonlarına ait tekstil buluntuları (lif bitkisi keten ve ağırşak buluntuları) üzerine Caton-Thompson ve Gardner tarafından çalışılmıştır. Ayrıca, Mısır mezarlarından ele geçen keten ve diğer tekstil buluntuları üzerine de çok sayıda araştırma bulunmaktadır².

Anadolu'da ele geçen bazı tekstil parçaları üzerine de çalışmalar bulunmaktadır. Orta Anadolu'nun referans kazılarından Yozgat ili sınırları içindeki Alişar Höyük buna örnek verilebilir. 1937 yılında J.M.Fogelberg ve A.Kendall tarafından Alişar Höyük Kalkolitik Çağ tekstilleri üzerine çalışılmıştır. Anadolu'nun yanı sıra Ön Asya'nın en tanınmış Neolitik yerleşimlerinden birisi olan Çatal Höyükte farklı tabakalarda tekstil örnekleri ele geçmiştir. 1965 yılında H.B. Burnham ve M.L. Ryder tarafından Çatal Höyük tekstilleri üzerine yapılan çalışmalar ilgi uyandırmıştır³. Çatal Höyüğün karbonize olmuş tekstil kalıntıları üzerine Paleobotanist H.Helbaek araştırma yapmıştır. Radyokarbon analizleri ile kalıntılar Fayum ketenlerinden daha erken M.Ö.6. bin başlarına tarihlendirilir.Son yıllarda R.Büken tarafından da Çatalhöyük tekstillerinin analizleri konusunda araştırma yapılmıştır⁴.

MÖ 7000'lere tarihlenen Jarmo ve Hassuna buluntuları üzerinde R.J.Braidwood ve B.Howe tarafından çalışılmıştır. Demir Çağına ait tasvirli sanat eserlerinde giysiler hakkında oldukça doyurucu bilgi bulunmasına karşın, kazılarda maalesef fazlaca tekstil örneği ele geçmemektedir. Bu döneme ait Gordion kazılarında MÖ 8. yüzyıla ait önemli tekstil buluntuları, L.Bellinger ve R.B.Burke tarafından Anadolu dışındaki kazı alanlarında gün ışığına çıkartılan tekstil buluntuları hakkında farklı uzmanlar tarafından münferit yayınlar neşredilmiştir⁵. Bunlar arasında Kuzey Irak'taki Tell Shimsharın

² ASLAN,B.(2007), *İzmir Agorasındaki Bir Grup Helenistik Dönem Ağırşak ve Tezgah Ağırlıkları*, (Dokuz Eylül Üniversitesi Yayınlanmamış Yüksek Lisans Tezi); TÜTÜNCÜLER, Ö. (2005), *M.Ö. II. Bin Dokuma Aletleri*, (Ankara Üniversitesi Yayınlanmamış Doktora Tezi); TALA AKAR, A.(2018), *Anadolu Medeniyetleri Müzesinde Bulunan Eski Tunç Çağı Ağırşakları ve Ağırlıkları*, (Hacettepe Üniversitesi, Yayınlanmamış Yüksek Lisans Tezi).

³ BURNHAM, H.B. (1965), "Çatal Höyük-The Textiles and Twined Fabrics", *Anatolian Studies,XV, British Institute of Archaeology at Ankara*, London, s. 169-174.

⁴ BÜKEN, R. (2003), "Çatalhöyük Tekstilleri ve Teknik Analizleri", *Türk Arkeoloji ve Etnografya Dergisi*, Sayı: 3, Ankara: DÖSİMM Basımevi, s.79-86; ASLAN, *İzmir Agorasındaki Bir Grup Helenistik Dönem Ağırşak*, s. 37-42; TÜTÜNCÜLER, *M.Ö. II. Bin Dokuma Aletleri*, s. 57-72; TALA AKAR, *Anadolu Medeniyetleri Müzesinde Bulunan Eski Tunç Çağı Ağırşakları ve Ağırlıkları*, s.14-22; KARACA, E. (2009), *Allianoi Kemik Eserleri*, (Trakya Üniversitesi, Yayınlanmamış Yüksek Lisans Tezi)

⁵ BELLINGER, L. (1962), *Textiles from Gordion. The Bulletin of the Needle and Bobbin Club* 46, 5-33.

MÖ. 6. binlere tarihlenen tekstil buluntuları üzerinde (sepet-hasır) P. Mortensen'in aştırmaları bulunmaktadır⁶.

Güneybatı İran'ın tanınmış Neolitik kazısı Ali Kosh ve çağdaşı Çatal Höyük buluntuları alakalı (sepet-hasır) P.Singh tarafından oldukça detaylı tetkikleri mevcuttur. Yine İran-Tepe Yahya ve Jarmo tekstil buluntuları üzerinde J.M. Adovasio tarafından çalışılmıştır. Yakın Doğunun nem açısından en düşük coğrafyalarından olan Filistin'deki Nahal Hemar Mağarasında bulunan ve MÖ 7. bine tarihlenen tekstil buluntuları O.Bar-Yosef ve T.Schick ortaya çıkarılmıştır⁷.

E.J.W.Barber'in "Prehistoric Textiles" adlı eseri tekstil ve araç gereklere tarihi açısından oldukça kıymetli bir eserdir. Barber'in bu kitabında, Neolitik Çağdan Tunç Çağlarına kadar Anadolu dâhil olmak üzere bütün dünyada tekstil üretimi ve tekstil aletlerini detaylı bir şekilde incelemiştir⁸.

Tekstil çalışmalarında yine önemli araştırmacılardan biri de bu çalışmada sıklıkla yayınlarından faydalanılmış olan C.Breniquet olup, Mezopotamya tekstil üretim teknolojisi ve tekstilleri konusunda yeni bakış açıları kazandırmıştır (Breniquet, 2008). Ülkemiz üniversitelerinde Yüksek Lisans ve Doktora tezleri kapsamında tekstil konusunun üzerinde durulmaktadır. Bunların çoğu bir kazı özelinden hareketle hazırlanmış çalışmalardır. Bu çalışmalardan Ö.Tütüncüler tarafından M.Ö.2. Bin Ege Bölgesi Dokuma Aletleri" konulu doktora tezinde dönemin tekstil üretimi ve aletleri detaylı bir şekilde incelenmiştir⁹. G.Ergün tarafından hazırlanan Yüksek Lisans tezinde "Beycesultan Höyük Tunç Çağı Ağırşakları ve Dokuma Ağırılıkları" detaylı bir şekilde incelenmiştir¹⁰. Bu çalışmalardan bazıları makale olarak da yayımlanmıştır. Bunlardan tanınmış olan çalışmalardan birisi Ö.Tütüncüler tarafından Çorum-Resuloğlu Eski Tunç Çağı mezarlarından gelen tekstil kalıntıları üzerinde yapılan yayındır¹¹.

Öte yandan, bazı kazı buluntuları farklı araştırmacılar tarafından yayımlanarak bilim dünyasına tanıtılmıştır. Bunlar arsında, Malatya-Arslantepe kazılarında bulunan tekstil aletleri ve dokuma baskıları konusunda M. Frangipane ve diğer araştırmacılar (A.E.Strand, R. Laurito, W. S. Moller, M.L. Nosch, E.A. Rast, L.A. Wisti.) tarafından

⁶ BÜKEN, R. (2003), "Çatalhöyük Tekstilleri ve Teknik Analizleri", *Türk Arkeoloji ve Etnografya Dergisi*, Sayı: 3, Ankara: DÖSİMM Basımevi, s.79-86; ASLAN, *İzmir Agorasındaki Bir Grup Helenistik Dönem Ağırşak*, s. 47-50; TÜTÜNCÜLER, *M.Ö. II. Bin Dokuma Aletleri*, s. 73; TALA AKAR, , *Anadolu Medeniyetleri Müzesinde Bulunan Eski Tunç Çağı Ağırşakları ve Ağırılıkları*, s.33-34.

⁷ BÜKEN, R. (2003), "Çatalhöyük Tekstilleri ve Teknik Analizleri", *Türk Arkeoloji ve Etnografya Dergisi*, Sayı: 3, Ankara: DÖSİMM Basımevi, s.79-86; ASLAN, *İzmir Agorasındaki Bir Grup Helenistik Dönem Ağırşak*, s. 47-50; TÜTÜNCÜLER, *M.Ö. II. Bin Dokuma Aletleri*, s. 73; TALA AKAR, , *Anadolu Medeniyetleri Müzesinde Bulunan Eski Tunç Çağı Ağırşakları ve Ağırılıkları*, s.33-34.

⁸ BARBER, E.J.W. (1991), *Prehistoric Textiles: The Development of Cloth in the Neolithic and Bronze Ages with Special Reference to the Aegean*. Princeton: Princeton University Press; BÜKEN, R. (2003), "Çatalhöyük Tekstilleri ve Teknik Analizleri", *Türk Arkeoloji ve Etnografya Dergisi*, Sayı: 3, Ankara: DÖSİMM Basımevi, s.79-86; ASLAN, *İzmir Agorasındaki Bir Grup Helenistik Dönem Ağırşak*, s. 82-94; TÜTÜNCÜLER, *M.Ö. II. Bin Dokuma Aletleri*, s. 63; TALA AKAR, , *Anadolu Medeniyetleri Müzesinde Bulunan Eski Tunç Çağı Ağırşakları ve Ağırılıkları*, s.45-47.

⁹ TÜTÜNCÜLER, *M.Ö. II. Bin Dokuma Aletleri*, s. 87-92

¹⁰ ERGÜN, G.(2013), *Beycesultan Höyük Tunç Çağı Ağırşakları ve Dokuma Ağırılıkları*, (Dokuz Eylül Üniversitesi Yayınlanmamış Yüksek Lisans Tezi)

¹¹ ASLAN, *İzmir Agorasındaki Bir Grup Helenistik Dönem Ağırşak*, s. 82-94; TÜTÜNCÜLER, *M.Ö. II. Bin Dokuma Aletleri*, s. 63; TALA AKAR, , *Anadolu Medeniyetleri Müzesinde Bulunan Eski Tunç Çağı Ağırşakları ve Ağırılıkları*, s.45-47.

yapılan çalışmalar dikkat çekicidir. Ege Bölgesinin öne çıkan Neolitik yerleşimi olan Ulucak Höyükte bulunan tekstil aletleri üzerinde Ç. Çilingiroğlu tarafından çalışılmıştır. Yine aynı bölgenin dikkat çeken bir yerleşimi olan Aydın ili sınırları içindeki “Çine-Tepecik Höyüğü Tezgâh Ağırlıkları” Yılmaz tarafından çalışılmıştır. Orta Anadolu'nun referans kazılarında olan Kayseri ili sınırları içindeki Kültepe'de Asur Ticaret sisteminde etkili olan taş tezgâh ağırlıkları üzerinde F.Kulakoğlu tarafından çalışılmıştır¹².

Kazılarda Bulunmuş Ağırşak Örnekleri

Örnek:1



Örnek:2

¹² ASLAN, *İzmir Agorasındaki Bir Grup Helenistik Dönem Ağırşak*, s. 82-94; TÜTÜNCÜLER, *M.Ö. II. Bin Dokuma Aletleri*, s. 73; TALAAKAR, *Anadolu Medeniyetleri Müzesinde Bulunan Eski Tunç Çağı Ağırşakları ve Ağırlıkları*, s.37-42.



Örnek:3



Örnek:4



Örnek:5



Örnek:6**Örnek:7**

Örnek:8



Örnek:9



Örnek:10

Ağırşakların Tipolojileri Açısından Bir sınıflamaya Tabi Tutulduğunda: Arkeologlar ağırşakların biçimlerini belirlemek amacıyla tipoloji çalışması yapmışlardır. Buna göre 9 ana grup altında tasnif etmişlerdir.

- 1: Silindirik Biçimli Ağırşaklar,
- 2: Küre Biçimli Ağırşaklar,
- 3: Basık Küre Biçimli Ağırşaklar,
- 4: Çift-Koni Biçimli Ağırşaklar,
- 5: Basık Çift-Koni Biçimli Ağırşaklar,
- 6: Konik Biçimli Ağırşaklar,
- 7: Yarım Küre Biçimli Ağırşaklar,
- 8: Mercimek Biçimli Ağırşaklar,
- 9: Kompozit Biçimli Ağırşaklar,

Ağırşak Bezemeleri Üzerine Bazı Değerlendirmeler: Pişirilmiş toprak ve taştan yapılmış ağırşakların bezemelerinin nedeni gündelik hayatta kullanılan bu aletlerin estetik açıdan güzelleştirilmeleridir. Ağırşaklarda bezemeler, çizilerek, yivlerle, nokta bezek ve çentiklerle yapılmıştır. Bazı örneklerde çizgilerin araları beyaz boya (macun) ile doldurulmuştur. Bezemeli ağırşakların çoğu pişmiş topraktan yapılmıştır.

Bezemeleler, ağırşaklar pişirilmeden önce genellikle ucu sivri bir aletle çizilerek, yivler için oyularak, nokta bezekler için batırılarak ya da çentikler oluşturmak suretiyle yapılmışlardır. Bezemeleler, özellikle çift-koni ağırşaklarda ağırşağın tamamına bazen yarısına; konik ağırşaklarda genellikle içbükey bölüme, silindirik, küre, mercimek ve kompozit ağırşaklarda da genellikle tamamına uygulanmıştır¹³.

Pişmiş topraktan yapılan ağırşakların hamurları siyah, gri, kiremit, bej ve devetüyü tonlarında olup, pişmeden kaynaklı alaca renkli örnekler de mevcuttur. Öte yandan, diğerlerine göre daha küçük boyutlu örneklerin hamur niteliği ve pişme durumlarının daha iyi olduğu gözlenmiştir. Büyük boyutlu örneklerin hamurları ve perdahları kaba olup, hamurlarında kum-mika katkıları vardır. Özellikle siyah ve gri renkte bezemeli olan ağırşakların malzeme ve yapım tekniklerinin diğer örneklerle göre daha iyi oldukları görülmüştür. Genellikle dalgalı hatlar, iç içe açılar, eş merkezli daireler ya da yarım daireler, yıldız motifleri, nadiren bitkisel motifler, anaför motifleri ve taramalar şeklindedir. En çok kullanılan bezeme ise dalgalı hat motifidir¹⁴.

Ağırşakların Ağırlık ve Boyutları: Diğer taraftan ağırşakların ağırlıkları alt sınır yaklaşık 5 gramdan üst sınır 80 grama kadar tespit edilmiştir. Hafif ağırlıklardaki ağırşaklarla daha ince ipliklerin (muhtemelen yün) ve daha ağır olanlarla kalın ipliklerin eğriildiği araştırmacılar tarafından kabul gördüğüne göre bu sınıflandırmada görülen ağırşakların farklı ağırlıklarından dolayı çeşitli tipte iplik eğrilmesinde kullanılmış olmaları muhtemeldir. Yapılan sınıflandırma ve ağırşakların işlevsel tanımlamalarına göre 5-10 gr. 10-20 gr. ve 20-30 gr. ağırlığında olan ağırşakların ince iplik-yün üretiminde olmak üzere daha yoğun olarak kullanıldığı görülmektedir. Daha kalın iplik üretiminde kullanılan 30-40 gr. ağırlığındaki ağırşakların da kullanıldığı ancak daha fazla ağırlığa sahip ağırşakların çok nadir kullanıldığı ifade kabul edilmektedir. Keten için 60 gr. üzerindeki ağırşakların kullanıldığı düşünülmektedir. Ağırşak tanımlamalarına göre 40-50 gr. ağırlığında olanlar, kilim ya da daha ağır kumaşların dokunmasında kullanılmaktadırlar. 60-95 gr. ağırlığında olanlarla muhtemelen keten eğrilmektedir. Üst sınır 100-150 gr. ağırlığında olup, daha kaba dokumlar için gereken iplerin eğrilmesinde kullanılmaktadırlar¹⁵.

1. Yukarı Fırat Bölgesine Ait Etnografik Bir Nesne Olan Ağırşaklar

Tekstil ürününün üretimi için dokumaya, dokumanın gerçekleşmesi içinde ipe gereksinim vardır. Dokuma üretimi öncelikle ip üretmekle başlamıştır. İlkel dönemin ilk endüstriyel gelişmesi olan eğirme işlemi giysi yapımının ilk hamlesidir. İp ise

¹³ ASLAN, *İzmir Agorasındaki Bir Grup Helenistik Dönem Ağırşak*, s. 82-94; TÜTÜNCÜLER, *M.Ö. II. Bin Dokuma Aletleri*, s. 63; TALA AKAR, *Anadolu Medeniyetleri Müzesinde Bulunan Eski Tunç Çağı Ağırşakları ve Ağırlıkları*, s.45-47.

¹⁴ ASLAN, *İzmir Agorasındaki Bir Grup Helenistik Dönem Ağırşak*, s. 82-94; TÜTÜNCÜLER, *M.Ö. II. Bin Dokuma Aletleri*, s. 63; TALA AKAR, *Anadolu Medeniyetleri Müzesinde Bulunan Eski Tunç Çağı Ağırşakları ve Ağırlıkları*, s.45-47; FAZLIOĞLU, İ. (2001), *Eskiçağda Dokuma*, Eskiçağ Bilimleri Enstitüsü Yayınları, 2. Basım, İstanbul.

¹⁵ ASLAN, *İzmir Agorasındaki Bir Grup Helenistik Dönem Ağırşak*, s. 82-94; TÜTÜNCÜLER, *M.Ö. II. Bin Dokuma Aletleri*, s. 93; TALA AKAR, *Anadolu Medeniyetleri Müzesinde Bulunan Eski Tunç Çağı Ağırşakları ve Ağırlıkları*, s.52.

liflerden eğirme yöntemi uygulanarak elde edilirdi¹⁶. Dokuma ve eğirmenin geçmişi çok eskilere dayanmakla birlikte ilk yöntemler önemli bir değişiklik olmadan binlerce yıl sürmüştür. Eğirme ve dokuma işlemlerinin makinelerle yapılmasının ve tekstilde yeni yöntemlerin ortaya çıkışının yaklaşık 200 yıllık bir geçmişi vardır. Bu döneme kadar iplik elle eğrilmiş ve dokunmuştur¹⁷.



Foto: 1. Bölgede Kullanılan Ağırşak/Erzincan Merkez

¹⁶ KARAHAN, N.; MANGUT, M. (2006), *Tekstil Lifleri*, Baran Matbaacılık, Ankara.

¹⁷ DÖLEN, E.(1992), *Tekstil Tarihi*, Marmara Üniversitesi Yayınları, İstanbul, s.201.



Foto:2. Bölgede Kullanılan Ağırşak/Kemaliye

İpliğin üretiminde farklı eğirme yöntemleri kullanılırdı. Eğrilmiş bir iplik, üreticinin yapmak istediği tekstil malzemesine bağlı olarak sert ya da gevşek şekilde bükülebilir, kalın ya da ince olabilirdi. Zaman ve bölgelere göre değişen çeşitli eğirme yöntemleri vardır. İlk yöntemlerden biri alet kullanmadan elle yapılan eğirme işlemidir. Bu teknik, zaman alan ve oldukça yavaş bir yöntemdir.



Foto:3. Bölgede Kullanılan Ağırşak Örneği/Ağın/Fazıl Ercan'ın Tezinden

Alet kullanılmadan yapılan eğirme işinde iplik kısa olup, birbirine eklenerek uzatılmaktaydı. Bu nedenle “iğ” denilen ilk aletler keşfedilmiş olmalıdır¹⁸. İpliğe bükümün düzgün olarak verilebilmesi için ahşap, kemik ya da madenden çubuk şeklinde yapılan iğlere ağırşak takılmaktaydı. İğın en önemli parçası olan ağırşaklar taş, kemik, ahşap, fildişi, cam ve çoğunlukla pişmiş topraktan yapılmışlardır. Çeşitli incelikte ve değişik türde ip (yün, keten gibi) yapımında farklı boyut ve ağırlıklara sahip ağırşaklar kullanılmaktaydı. İğ çubuğuna, ortasındaki delikten geçirilen ağırşakla, eğrilecek yün ya da ipliğin düşey olarak düzgün dönmesi için gerekli olan ağırlık sağlardı¹⁹. İğ, ipliğin sarıldığı ucu çentikli ya da çengelli çubuk ile gövdeye ağırlık vermesi için takılan ağırşak olmak üzere iki kısımdan oluşurdu. Eğirme işlemine, sümek olarak adlandırılan ham lifin elde bükülmesiyle sağlanan bir miktar ipliğin iğ çubuğunun ucuna açılan çentiğe (çengele) takılması ya dailmek atılmasıyla başlanırdı. Daha sonra iğ aşağı sarkıtılırken el yardımıyla da hızla döndürülürdü. Bu şekilde iğ dönüş hızı kazandırılırdı. Bu hareketin elde zamanda ham maddeden çıkan lifi destekler ve iğ dönerken ipi bükerdi. Bükerken de ipin inceliğini ve düzgünlüğünü ayarlardı. Eğirme, teknik olarak hem döndürmeyi hem de çekmeyi kapsardı²⁰.

¹⁸ YAĞAN, Ş. Y. (1978), *Türk El Dokumacılığı*, Türkiye İş Bankası Kültür Yay., İstanbul, s.1.

¹⁹ AYTAÇ, Ç. (1982), *El Dokumacılığı*, İstanbul: Milli Eğitim Basımevi, s.5-6; TÜTÜNCÜLER, M.Ö. II. Bin Dokuma Aletleri, s. 93.

²⁰ AYTAÇ, Ç. (1982), *El Dokumacılığı*, İstanbul: Milli Eğitim Basımevi, s.5; TÜTÜNCÜLER, M.Ö. II. Bin Dokuma Aletleri, s. 94-95; GÖNÜL, M.(1966), “Dokumacılığın Tarihçesi ve En Eski Dokuma Aletleri”, *Ankara Üniversitesi, Dil ve Tarih-Coğrafya Fakültesi, Antropoloji, Cilt:1, Sayı: 2* den Ayrı Basım, Ankara Üniversitesi Basımevi, s. 80-99.



Fotoğraf:4. Bölgede Kullanılan İğ/Ağırşak Örneği/Tunceli

Kullanılacak alan ve ipin cinsine göre büküm derecesi daha gevşek ya da daha sıkı olabilirdi. Her zaman işlevsel olarak belirleyici olmasa da ağırşaklar kültürel olarak iğın alt, üst ve orta kısmına yerleştirilmektedir. İğın üst kısmında kullanılan ağırşak düzenekleri, “öreke” olarak da adlandırılmaktadır. Eğiren, eğireceği ipin kalın-ince olması ya da belirlediği bir üretim standardını (büküm standardı) uygulamak için farklı boyutta ve ağırlıkta ağırşaklar kullanırdı. İğ düzeneklerinin nasıl olduğu önemli değildir. En önemli özellik, ağırşak ağırlığının ve çapının oluşturduğu işlevselliktir²¹.

²¹ BARBER, E.J.W. (1982), “New Kingdom Egyptian Textiles Embroidery vs. Weaving”, *AJA* 86, *Archaeological Institute of America*, s. 442-445; TÜTÜNCÜLER, M.Ö. *II. Bin Dokuma Aletleri*, s. 94-95; VEENHOF, K.R. (1972), *Aspects of Old Assyrian Trade and Its Terminology*, Leiden.



Foto: Bölgede Kullanılan İğ/Ağırşak/Malatya

Ağırşaklar için ağırlık, çap, yükseklik ve delik çapları tanımlayıcı özellikleridir. Ağırşağın ortasındaki iğ deliğinin bir iğın geçebilmesi için yeterli büyüklükte olması gerekirdi. Ağırşaklarda dönme hareketinde randıman sağlanabilmesi için iğ deliğinin yapım tekniği önemlidir. Düz ya da hafif konik bir delik bir ağırşak için idealdir. Deliğın çapı, ağırşağın boyutu ve ağırlığıyla çoğunlukla doğru orantılıdır²².

Yukarı Fırat Bölgesine Ait Ağırşakların Çağdaş Seramik Sanatında Yeniden Yorumlanması Ve Kişisel Uygulamalar

²² BARBER, E.J.W. (1982), "New Kingdom Egyptian Textiles Embroidery vs. Weaving", *AJA* 86, *Archaeological Institute of America*, s. 442-445; TÜTÜNCÜLER, M.Ö. II. Bin Dokuma Aletleri, s. 94-95; ASLAN, *İzmir Agorasındaki Bir Grup Helenistik Dönem Ağırşak*, s. 82-94; TÜTÜNCÜLER, M.Ö. II. Bin Dokuma Aletleri, s. 94; TALAAKAR, , *Anadolu Medeniyetleri Müzesinde Bulunan Eski Tunç Çağı Ağırşakları ve Ağırlıkları*, s.55.

Foto 1: Raku pişirim tekniği



Foto 2: Raku pişirim tekniği



Foto 3: Raku pişirim tekniği



Foto 4: Raku pişirim tekniği



Foto 5: Raku pişirim tekniği



Foto 6: Raku pişirim tekniği



Foto 7: Raku pişirim tekniği



Foto 8: Raku pişirim tekniği



Foto 9: Raku pişirim tekniği



Foto 10: Raku pişirim tekniği



Foto 11: Raku pişirim tekniği



SONUÇ

Endüstri devrimiyle birlikte ortaya çıkan sanayi kültürünün temel felsefesini oluşturan seri üretim mantığı ve insanlarda oluşturulan hızlı tüketim anlayışı insan ve nesne arasındaki zamansal ilişkiyi çok fazla daraltmıştır. İnsan-nesne arasındaki yaşanmışlıklara dayalı duygusallığı bitirmiştir. Dolayısıyla nesnenin insan aklındaki unutulabilirliği hızlanmıştır. Üretilen bu nesnelerin varlık sürelerine göre ya arkeolojik veya etnografik nesne olarak varlığını devam ettirmektedirler.

Bu nesnel gerçeklikten yola çıkarak Yukarı Fırat havalisindeki ağırşakların tekstil ve dokuma kültürü içerisindeki konumuna değinilmiş ve buna ek olarak, estetik değerler içerisinde bir anlatım dili olarak Çağdaş Seramik Sanatı içerisinde kişisel uygulamalar ile yeniden ele alınarak kaybolmuş bir nesnenin yeniden yorumlanması yoluna gidilmiştir.

Sonuç olarak: arkeolojik ve etnografik bir nesne olan ağırşakların sanat imgesine dönüşebileceği, bu nesnelere yola çıkarak yorumlamalar yapılabileceği konusunda bir gayret içerisinde olunmuştur. Gündelik hayatımızda özel koleksiyonlar ve müzeler dışında pek rastlayamadığımız ağırşaklar yeniden yorumlanmıştır. Diğer taraftan seramik sanatçıların bu tarz nesnelere yola çıkarak pek çok yeni dışavurumlar ve biçimler ortaya koyabileceği düşünülmektedir.

KAYNAKÇA

- ASLAN,B.(2007), *İzmir Agorasındaki Bir Grup Helenistik Dönem Ağırşak ve Tezgah Ağırlıkları*, (Dokuz Eylül Üniversitesi Yayınlanmamış Yüksek Lisans Tezi).
- AYTAÇ, Ç. (1982), *El Dokumacılığı*, İstanbul: Milli Eğitim Basımevi.
- BARBER, E.J.W. (1982), “New Kingdom Egyptian Textiles Embroidery vs. Weaving”, *AJA* 86, *Archaeological Institute of America*, s. 442-445.
- BARBER, E.J.W. (1991), *Prehistoric Textiles: The Development of Cloth in the Neolithic and Bronze Ages with Special Reference to the Aegean*. Princeton: Princeton University Press.
- BELLINGER, L. (1962), *Textiles from Gordion. The Bulletin of the Needle and Bobbin Club* 46, 5-33.
- BURNHAM, H.B. (1965), “Çatal Höyük-The Textiles and Twined Fabrics”, *Anatolian Studies*,XV, *British Institute of Archaeology at Ankara*, London, s. 169-174.
- BÜKEN, R. (2003), “Çatalhöyük Tekstilleri ve Teknik Analizleri”, *Türk Arkeoloji ve Etnografya Dergisi*, Sayı: 3, Ankara: DÖSİMM Basımevi, s.79-86.
- DÖLEN, E.(1992), *Tekstil Tarihi*, Marmara Üniversitesi Yayınları, İstanbul.
- ERCAN, H.F.(2018), *Malatya ve Elazığ Yöresi Tarım ve Dokumacılık Kültürüne Ait Etnografik Nesnelerin Çağdaş Seramik Sanatında Yorumlamaları*, (Hacettepe Üniversitesi Yayınlanmamış Doktora Tezi).
- ERGÜN, G.(2013), *Beycesultan Höyük Tunç Çağı Ağırşakları ve Dokuma Ağırlıkları*, (Dokuz Eylül Üniversitesi Yayınlanmamış Yüksek Lisans Tezi)
- FAZLIOĞLU, İ. (2001), *Eskiçağda Dokuma*, Eskiçağ Bilimleri Enstitüsü Yayınları, 2. Basım, İstanbul.
- GÖNÜL, M.(1966), “Dokumacılığın Tarihçesi ve En Eski Dokuma Aletleri”, *Ankara Üniversitesi, Dil ve Tarih-Coğrafya Fakültesi, Antropoloji, Cilt:1, Sayı: 2* den Ayrı Basım, Ankara Üniversitesi Basımevi, s. 80-99.
- KARACA, E. (2009), *Allianoi Kemik Eserleri*, (Trakya Üniversitesi, Yayınlanmamış Yüksek Lisans Tezi)
- KARAHAN, N.; MANGUT, M. (2006), *Tekstil Lipleri*, Baran Matbaacılık, Ankara.
- ÖZCAN, A. (2002), “Antik Çağda Pişmiş Toprak Dokumacılık Aletleri”, *II. Uluslararası Eskişehir Pişmiş Toprak Sempozyumu, Eskişehir 17-30 Haziran, Eskişehir Tepebaşı Belediyesi Yay.*, Eskişehir, s. 279-286.

TALAAKAR, A.(2018), *Anadolu Medeniyetleri Müzesinde Bulunan Eski Tunç Çağı Ağırşakları ve Ağırlıkları*, (Hacettepe Üniversitesi, Yayınlanmamış Yüksek Lisans Tezi).

TÜTÜNCÜLER, Ö. (2005), *M.Ö. II. Bin Dokuma Aletleri*, (Ankara Üniversitesi Yayınlanmamış Doktora Tezi).

VEENHOF, K.R. (1972), *Aspects of Old Assyrian Trade and Its Terminology*, Leiden.

YAĞAN, Ş. Y. (1978), *Türk El Dokumacılığı*, Türkiye İş Bankası Kültür Yay., İstanbul

FRANSIZ BASININDA ERZİNCAN 2

Hicabettin SARI

“Fransız Basınında Erzincan 2” konulu çalışmamız, Erzincan Üniversitesi’nin 28 Eylül-1 Ekim 2016 tarihinde düzenlemiş olduğu sempozyumda sunmuş bulunduğumuz “Fransız Basınında Erzincan (1818-1943)” bildiri çalışmasını tamamlayıcı mahiyettedir ve Erzincan’da yaşanmış tarihsel olaylarla gerçekleştirilmiş gezi ve araştırmaların, uğranılmış doğal afetlerin Fransa’da yayımlanmış gazete, dergi ve kitaplarda ne şekilde aktarıldığını ortaya koyarak Türk tarih bilincini pekiştirmek, genç araştırmacılara yeni araştırma pistleri sağlamak ve kent konusunda akademik bilgi birikimiyle iç ve dış açılım ve tanıtımına katkıda bulunmak için hazırlanmıştır. Çalışma sonunda elde edilen bulgular, Erzincan ve çevresinin tarihte daima önemli olaylara sahne olduğunu ve bu itibarla da dünya tarihinde önemli bir yer edindiğini ortaya koymaktadır.

Çalışmamız, Erzincan ile ilgili seyyah ve tarihçi notları, bir Erzincanlı Ermeni başpiskoposun Avrupa’daki gizemli seyahati ile Erzincan adının uluslararası literatürde varyasyonları konularında bilgiler içeren 4 ana bölümden oluşmaktadır:

I. SEYYAH NOTLARINDA ERZİNCAN

1. Guillaume Rubruquis

Guillaume Rubruquis (1210/1220 – 1270/1293) Fransa kralı IX. Louis tarafından 1253 – 1254 yıllarında Moğol İmparatorluğu’na bilgi toplamak üzerine gönderilmiştir. Fransiskan tarikatı mensubu misyonerdir. Rubruquis dönüş yolculuğunda Erzincan’dan geçmiştir. Rubruquis’in seyahatnamesinde verdiği bilgilere göre Hindistan’dan Akdeniz’e uzanan kervan yollarında yer alan ve geçiş ücreti ödenen şehirler arasında Erzincan da vardır. (1)

Guillaume Rubruquis Moğolistan’daki Karakorum’dan dönüşünde Erzincan’dan geçmiştir.

Rubruquis’in verdiği bilgilere göre ticari mallar develer üzerinde Tauris’ten Ağrı Dağı, Erzurum ve Erzincan üzerinden Akdeniz sahilindeki Ajazzo’ya taşınmıştır.(2)

Guillaume Rubruquis Erzincan’a geldiğinde o yıl şehirde binlerce insanın hayatını kaybettiği bir deprem olmuştur. Seyyah Rubruquis Erzincan dolaylarında çok derin çatlaklar, dağlardan koparak ovaları doldurmuş büyük kayalar görmüştür.(3)

Rubruquis, 14 Şubat 1255 tarihinde Erzincan’a gelmiştir.(4)

2. Marco Polo

Marco Polo (1254 – 1324) Venediklidir ve aileden kaşif ve tüccardır. Moğolca, Çince, Farsça, Uygurca ve Arapça öğrenmiştir. Asya’da 24 yıl süren bir seyahat gerçekleştirmiştir ve Pekin’de Kubilay Han ile görüşmüştür. 1295’te Venedik’e dönünce 1296’da başlayan Venedik-Ceneviz savaşında Cenevizlilere esir düşmüş ve hapiste kaldığı 3 yıl boyunca hücre arkadaşı Rustichello de Pise’ye Asya yolculuğu izlenimlerini yazdırmıştır. Kitabı Kristof Kolomb ve diğer gezginlere ilham vermiştir.

Seyyah Marco Polo’nun kitabında Erzincan ile ilgili verdiği bilgiler şöyledir : “ Büyük Ermenistan çok geniş bir eyalettir. Her yerinde aynı dil konuşulur. Erzincan

denen bir şehirle başlar. Erzincan dünyanın en iyi ve vasıflı kitap cildinin yapıldığı bir yerdir. Halkı zanaatkardır ve çeşitli el işleriyle de uğraşmaktadırlar. Dünyanın en iyi bokeranları (Bokeran ya da buğan, adı muhtemelen Buhara şehrinden gelen bir kumaştır. İnce pamuktandır ve Marco Polo'nun döneminde çok değerlidir; Le Temps, 26 Mart 1939 : Bokeran, Ermenistan'daki Erzincan'dan gelen, Agra'nın en zengin ailelerinin oğullarının giysilerinde kullanabildiği çok değerli bir kumaştır.) burada yapılır, çünkü bu insanlar bu işin ustasıdır. En iyi ve en güzel pamuklu buradadır ve burada sayamayacağımız birçok meslek de icra edilmektedir. Bu şehirde yerden fışkıran sıcak sular tüm dünyanın en güzel ve en sağlıklı doğal banyolarını meydana getirir. İnsanların büyük çoğunluğu Ermeni'dir ve Tatar tebasıdır. Çok sayıda köy ve şehir vardır. Ama tüm krallığın en önemli şehri Erzincan'dır. Burada Hristiyanları yöneten bir başpiskopos vardır. Bu nedenle Erzincan, tüm bölgenin metropolüdür ve insanların çoğu İsa inancına bağlıdır. Ama uzman alimleri olmadığından çeşitli inanç konularında çok sayıda sapkın da bulunmaktadır. (5)

3. Ruy Gonzales de Clavijo

Ruy Gonzales de Clavijo İspanyol asilzadesidir ve yazar, seyyah, tarihçi, kâşif ve diplomattır. 1403 yılında Kastilya Kralı III. Henri tarafından Osmanlı Türklerine karşı ittifak oluşturması için Timur İmparatorluğu'na elçi olarak gönderilmiş ve 1406'da dönmüştür. Bu yolculuğunun izlenimleri 1582'de İspanyolca olarak "Embajada A Tarmolan" adıyla yayımlanmıştır. Aynı eser 1859'da "Narrative of the Embassy of Ruy Gonzales de Clavijo to the Court of Timour at Samarcand" adıyla İngilizce olarak baskı görmüştür. Yolculuğu boyunca Ruy Gonzales de Clavijo, İstanbul, Trabzon, Erzincan, Erzurum, Horasan, Semerkant ve Tahran'ı ziyaret etmiştir. Seyahatnamesi Ortaçağ sonu itibarıyla geçtiği yerler hakkında çok değerli bilgiler içermektedir. Clavijo'nun eseri özellikle 17. yüzyılda Avrupa'da tanınmaya başlanmıştır. (6)

Ruy Gonzales de Clavijo'nun seyahatnamesi bölüm bölüm Türkçe'ye de çevrilmiştir. Bu çevirilerde Erzincan ile ilgili verilen bilgiler şöyledir : " Erzincan, Anadolu'da önemli bir yol kavşağı ve ticaret merkezidir. Suriye'den gelen birçok kervan, Erzincan yoluyla Anadolu'ya gitmektedir." Clavijo Erzincan'da şehrin valisi tarafından nasıl karşılandıklarını, nasıl ağırlandıklarını ve kendilerine ne tür ikramlar yapıldığını anlatır. Sofraların kuruluşunu, yemeklerin teferruatını, hatta valinin maiyetinin kadehleri tutma şekillerini ve şarabı nasıl içtiklerini ayrıntılı bir şekilde belirtir.

Clavijo, Erzincan'ın sabık prensi Taharten'in (Mutaharten) bazı hareketlerinin Timur'la Bayezid arasında yaşanan savaşın asıl sebebinin teşkil ettiğini kaydetmiş; o dönemlerde Erzincan'ın Timur'a tabi olduğunu vurgulamış ve halkın çoğunun Rum ve Ermeni olduğunu belirtmiştir. Ardından da ilginç bir ayrıntı vererek "(Erzincan' da 4 gün kaldıktan sonra), beşinci gün yola koyulduk. Yüksek dağlardan yürüdük, dağların hepsi çıplaktı." ifadelerini kullanır. (7)

" Erzincan nehir kenarında bir ova üzerindedir. Bu nehir, herkesin bildiği gibi, cennetteki nehirlerden biri olan Fırat Nehri'dir. Şehrin üzerinde bulunduğu ova, geriden bir dağ silsilesi ile çevrilmiştir. Dağların tepeleri karla örtülü olduğu halde, vadilerde kardan bir iz yoktur. Etrafta ve her yerde bağlı bahçeli köyler gözükmektedir. Bütün ova buğday tarlaları ve üzüm bağları ile doludur. Adım başında güzel bahçelere ve verimli tarlalarla karşılaşmaktadır. Şehir pek geniş değildir ve kuleli bir duvarla çevrilidir. Şehrin her evinde teraslar vardır. Evlere damdan dama gidilmektedir. Şehir çok kalabalıktır ve birçok caddeleri ve meydanları vardır. Buradaki memurların çoğu zengin adamlardır. Bunlardan başka şehirde birçok muteber ve zengin tüccar da bulunmaktadır."(8)

4. Josaphat Barbaro

Josaphat ya da Giosafat Barbaro (1413 – 1494) XV. yüzyılda Venedikli tacir, elçi, yazar ve seyyahdır. Venedikli asil bir aileden gelir. Babasından Venedik Senatörlüğü'nü miras almıştır. 1436 – 1475 yılları arasında İran, Anadolu ve Gürcistan'a birçok seyahat yapmıştır. Bu seyahatlerinin öyküsü 1543 – 1545 yılları arasında yayımlanmıştır. 1463'te Arnavutluk Valisi olduğunda Arnavut önderleri Svanderberg ve Leke Dukaggini ile birlikte Türklere karşı savaşmıştır. Osmanlı – Venedik Savaşları sırasında Venedik Cumhuriyeti adına Akkoyunlu Sarayı'na elçi olarak gönderilmiştir. Görevi Akkoyunlu Padişahı Uzun Hasan'ı Osmanlılara karşı kıskırtmak ve gönderilen silahları teslim etmektir. Doğu Anadolu, İran ve Kafkasları gezmiş ve izlenimlerini kaleme almıştır. Yazılarında geçtiği yerlerin coğrafi özelliklerini, bölge halklarının inançlarını işlemiş ve Hristiyanları mazlum göstermiştir.

Barbaro, Erzincan hakkında eskiden çok canlı bir şehir olduğunu ancak son depremden sonra kısmen yıkılmış bulunduğunu belirtmiştir.(9)

Josaphat Barbaro, Erzincan'ın konumu ve durumu hakkında da şu bilgileri vermiştir: "Bayburt'tan beş günlük yol mesafesinde Erzincan şehrine ulaşırsınız. Şehri büyüktür. Fakat şimdilerde büyük bölümü harap olmuştur. Oradan iki mil mesafede güneybatı tarafına doğru sürerseniz görkemli Fırat ırmağına varırsınız. Orada, on yedi gözlü, tuğladan yapılmış, güzel ve büyük bir köprüden geçersiniz. Erzincan'dan yola koyulduğunuzda beş gün sonra Harput'a inersiniz." (10)

5. Leonardo da Vinci

XV. yüzyılın sonunda Orta Doğu'nun durumu son derece karışıktır. Suriye'nin Memluk valisi, ünü Doğu'ya kadar ulaşmış Leonardo da Vinci'yi davet etmiştir. İtalyan Milano Ambrosio Kütüphanesi'nde bulunan Codice Atlentico da bundan bahseder. Leonardo da Vinci askeri mimar olarak Osmanlıların yaklaşan istilalarına karşı kaleleri onarmak için davet edilmiştir. Bu davet üzerine Leonardo da Vinci Kilikya'dan Büyük Ermenistan'a kadar gitmiştir. 1483'teki yolculuğu 1 yıl sürmüştür. Bu yolculuk sırasında Leonardo da Vinci Başpiskopos Mardiros'un şehriden geçmiştir. Vinci Erzincan'a vardığında şehir bir Ermeni tarih yazarına göre 30 bin kişinin ölümüne yol açan çok şiddetli bir depremlerle yıkılmıştır.(11)

Leonardo da Vinci mektuplarında yolculuğu sırasında bulunduğu bazı mekanlardan İrminiye (Ermenistan) diye bahsettiği için bu belgeler öncelikli olarak Ermeni akademisyenlerin ilgisini çekmiştir. 1971'de Ermeni akademisyen Viken Khechoomian, yayınladığı "Leonardo da Vinci Ermenistan'da" başlıklı makalesinde Leonardo da Vinci'nin bir müddet Doğu Anadolu'da bulunduğu tezini desteklemektedir. Khechoomian, Floransalı mühendisin Memlük topraklarına ilgi duymasını hem Da Vinci açısından hem de Memlük askeri yetkilileri açısından makul görmektedir. Khechoomian, Leonardo da Vinci'nin Memlüklerin hizmetine Milano dükü tarafından görevlendirilerek veya Suriye Devadarı tarafından çağrılarak geldiğini düşünmektedir. Otrante başarısızlığından sonra Fatih Sultan Mehmet doğuya yönelme kararı almıştır. 1475 yılı sonrasında Osmanlılar Kilikya'nın limanlarına kadar inmişlerdir. Memlük sultanı Kaitbey, 1477 yılında üst düzey askerleriyle birlikte bir Doğu Anadolu gezisi yapmış, bu çerçevede Antakya'dan Erzincan'a kadar varan hat üzerinde Torosların güney yamaçlarını gözden geçirerek muhtemel Osmanlı sızmalarına karşı alınması gereken tedbirleri belirlemiştir. Leonardo da Vinci muhtemelen başka bazı Avrupalı mühendislerle birlikte işte bu atmosferde Anadolu'ya çağrılmıştır. Bu çağrı İtalyanlar için de önemli bir fırsattır. Osmanlı'nın İtalya'ya yeniden saldırmasını önlemenin yolu Anadolu'da meşgul

edilmesidir. Bu sebeple İtalyanlar Akkoyunlular ve Memlûklerle iş birliğine girmişler, bu ülkelere silah yardımıyla dahi bulunmuşlardır.

Leonardo da Vinci'nin mektuplarından anlaşılacağı üzere başlıca vazifesi Toros sıradağlarının Osmanlı ordularınca aşılmasını zorlaştıracak kaleler ve savunma sistemleri kurmaktır. Da Vinci'nin Anadolu'da bulunduğu dönemde görev alanının güneyde Akdeniz sahillerinden kuzeyde Erzincan'a kadar ulaştığı anlaşılmaktadır. Da Vinci'nin Devadar'a yazdığı mektup müsveddelerinden en ilginç "Kuzey sınırlarında gerçekleşen büyük bir deprem"le alakalı olanıdır. Bu depremden sadece bahsedilmemiş, Da Vinci depremin sebepleri ve sonuçları üzerine etraflı bir rapor hazırlamaya girişmiştir. Viken Khechoomian, Leonardo'nun depremle alakalı anlattıklarından ve kullandığı "Doğu Ermenistan'ın alçak kısımlarındaki sel" ifadesinden Erzincan'da bulunmuş olacağını tahmin etmektedir.

Erzincan depremi Da Vinci'nin not defteri içinde özel bir yere sahiptir. Da Vinci Devadarına yazdığı mektuplarda "kuzeyde yaşanan bir deprem ve sel felaketine" şahit olduğunu kaydetmiştir. Büyük bir felaket – deprem ve sel – görgü şahidi olduğunu ortaya koymaktadır: "Kuzey topraklarımızda yakın zamanda meydana gelen felaketin sadece sizi değil tüm dünyayı sarsacağına inanıyorum." Kentin alt kısmını tahrip eden depremden sonra bir sel olayı meydana gelmiştir. "on saat sürmüştür." ve afetten kurtulanlar tapınaklara sığınmıştır.(12)

1255'te Ermenistan'ı geçen Fransız Fransisken keşiş Rubruck William şehirde yaşadığı depremi şöyle açıklamaktadır: "Nehrin üstünden geçip, batıya, yüksek dağlardan ve derin karlardan geçtik. Bir yıl Erzinka şehrinde (1254 yılında) böyle bir deprem meydana geldi. On binlerce kimliğe sahip olmayanlar hakkında 10.000 belirlenemeyen adam kaybedildi. Üç gün boyunca at sırtında seyahat ederken, ben dağlardan aşağı yuvarlanan dev kayaları gördüm. Ve eğer dünya biraz daha fazla hareket etmiş olsaydı, İşaya'nın (İncil'de) söylediği tam olarak gerçekleşecektir... Tüm ovalar doldurulacak, tüm dağlar ve tepeler düzlenecek." Rubruck gördüğü şeylerden kasvet duymuştu. Çünkü Erzinka ve çevresinde harabeler içinde üç gündür yolculukta idi. Aynı durum, 28 Ekim'deki deprem gününü de tespit eden isimsiz bir Ermeni tarihçi (kronikçi) tarafından da ifade edilmiştir: "Erzinka'da deprem 1314 yılında, binlerce Erzinka sakinine ek olarak üç Venedikli gezginin de canlarını aldı..." Olay, Samuel Anetzi'nin kronolojisini devam ettiren yazara göre 1308'de gerçekleşti: "Muhtemelen bir deprem sonucu, Fırat bendini aştı ve seller Erzinka'nın üzerinde aktı ve birçok kayba neden oldu" ...

"Biraz geriye gidersek, 800 – 802 yıllarında, Fırat'ın sularında bir başka su baskını ile bağlantılı olan, deprem sonucu, Samuel Anetzi'nin kendisi ve Asurlu Michael tarafından tarif edilen başka bir olaydan bahsetmek zorundayım. Depremin merkezi, Erzinka yakınlarındaki Goloti Dağları adı verilen bir yerde gerçekleşti: "Şu anda, Goloti Dağları'nda korkunç bir deprem oldu. Bu dağlar bir araya geldi, biri çöktü ve Fırat'ın içine düştü ve bir gün boyunca nehrin akışını durdurdu." Ermenilerin tarihinde ya da coğrafi haritaların hiçbir yerinde "Goloti Dağları"ndan bahsedilmemektedir ve de Fırat'ın tüm uzunluğu boyunca böyle bir dağ olduğu söylenmemektedir. Nitekim "Goloti Dağları" ifadesi "Koghti"ye aittir. "Goloti", Fırat boyunca geçtiği "Roger" kelimelerinin popüler bir uyarlamasıdır...Halk, Erzinka'ya çok yakın olan Akin'i "Goloti Dağları" olarak adlandırmaktadır. Akin'deki nispeten uzun geçiş boyunca, Fırat suyu oldukça sığdır...Bundan sonra Shghouni vadisine giren Fırat batıya doğru akar, kısa bir süre sonra güneye yönelir ve geniş bir daire çizerek tekrar batıya doğru yön değiştirir ve Erzinka ovasına girer...Tarih, Akin Geçidi'ndeki deprem sırasında, "Goloti Dağları'nın Fırat'ın

sert bir şekilde akan sularına düştüğünü ve onu ovaya ve Erzinka kentine su basmaya zorladığını kaydeder...

Deprem zamanında Leonardo da Vinci, Fırat'ın Akin Geçidi'nden nasıl doğduğunu ve Erzinka şehrinin "alt kısmını" nasıl bastığını gördü; ama sonra, "Yıkımın büyük ve şaşırtıcı sonuçlarını inceliyor ve eleştirel bir şekilde inceliyorum" dedi ve günlüğüne ilginç bir giriş yaptı:" Doğu Ermenistan'ın alt kısmının su basması, yer kurduğunda Toros Dağları'ndan bir yol açmak (Güney'de Erzinka ovalarını kapatmak) gerekli" anlamına geliyor. Tarih 1458'de 32.000 insan öldü" diyor. "

Ermenistan ilk toprağı olan Yukarı Ermenistan, dokuz bölgeye sahiptir; Daranghi, Aghivn, Muzoor, Yegeghiatz (Erzinka'nın bulunduğu yer), Mananaghi, Terchan, Sber, Shaghakom, Karin...

Yolculuğuna Suriye'den Devadar'ın geçtiği güzergah boyunca Suriye 'den başlayan Leonardo da Vinci, Yukarı Ermenistan ve Erzinka'ya kadar gitmiştir.

Tarih, Ermenistan'ın çeşitli illerinde meydana gelen çeşitli yıkıcı depremleri kaydeder. Ancak en korkunç depremlerin yaşandığı alan tek başına "en kuzeydeki ülkemiz" olarak isimlendirilen bir bölge olan Erzinka'dır.

Bu müreffeh esnaf kenti, tekrarlayan şiddetli ve yıkıcı felaketleriyle bilinmektedir. Erzinka'daki depremler, Leonardo da Vinci'nin anlattığı kadar yoğundur.

Korkunç bir deprem, Aratchavor Festivali'nde Erzinka Şehri'ni salladı.

"Tüm evrende müthiş ve korkunç bir deprem oldu... Erzinka Şehri tamamen tahrip edildi, gökyüzü yırtıldı, kadınlar ve erkekler yerin derinliklerine gömüldü ve çılgınlıkları uzun günlerce sürdü. Yaz mevsimiydi ve o yıl dünya her gün titriyordu."

6. Gabriel de Luetz

Aramon Baronu Gabriel de Luetz, Fransa Kralı I.Fransua tarafından elçi olarak gönderildiği İstanbul'da 1546 – 1553 tarihleri arasında görev yapmıştır. İran seferinde (1548 – 1549) Kanuni Sultan Süleyman'a eşlik etmiştir ve ona askeri tavsiyelerde bulunmuştur.

Gabriel de Luetz çıktığı Kudüs yolculuğunda 5 Ocak 1546'da Paris'ten hareket etmiş ve İstanbul'a 13 Mayıs'ta varmıştır. İstanbul'a varır varmaz I.Fransua'nın ölüm haberini almıştır. Kanuni Sultan Süleyman'ın izniyle Osmanlı topraklarını gezmiş ve 1550 yılında İstanbul'a ve 1553 yılında Fransa'ya dönmüştür.

Gabriel de Luetz 10 Haziran 1548 yılında Erzincan'a gelmiş ve şehirde dört beş gün kalmıştır. Luetz seyahatnamesinde Erzincan'ın eskiden büyük bir şehir olduğunu yer sarsıntılarını sebebiyle birçok defa büyük yıkım yaşadığını ve bu nedenle son derece alçak evler inşa edilmiş olduğunu ve son haliyle kalabalık zengin bir kasaba olduğunu, Fırat nehrinin yakınından geçtiğini nakletmiştir. (13)

7.Eugene Bore

Eugene Bore (1809 – 1878) Fransız arkeoloğu, kâşif ve misyonerdir. Arapça, Türkçe, Farsça, Ermenice, İbranice ve Süryanice öğrenmiştir. İran'da arkeolojik araştırmalar ve kazılar yapmış, okul ve yardım merkezleri açmıştır. İstanbul'da okullarda görev almış, Suriye ve Filistin'e seyahatlerde bulunmuştur. Çok sayıda eser yazmıştır.(14)

Bore yolculuğunda Ermenistan'ın ikinci önemli şehri olan Erzincan'a doğru devam etmiştir. Burası Bore'nin "Ermenistan Hıristiyanlığının tarihi değeri olan arazileri" diye isimlendirdiği topraklardır. İlk dönemdeki Ermeni Hıristiyan kahramanların hatıralarıyla,

özellikle de ilk Hıristiyan kralları III. Tiridates ve onları Hıristiyanlaştıran öncü misyoner Aydınlanmacı Aziz Gregory'nin (240-332) hatıralarıyla doludurlar. Bore ve yol arkadaşları Aziz Gregory'nin mezarına, diğer tapınaklara ve bölgedeki kutsal yerlere hac ziyareti gerçekleştirdiler.(15)

II. TARİHÇİ NOTLARINDA ERZİNCAN

1.Gaius Plinius Secundus

“Satala Erzincan’da yer almaktaydı. Fırat üzerindeki bu Ermeni şehrinde bir Roma lejyonu görevliydi. 530’da Persler bu şehrin duvarları önünde Doğu Romalılara yenilmiştir.(16)”

2.Guillaume Adam

“Erzincan (Erzenga, Ezenga, Erzingan, Eriza, Ezengan halk Ermenicesinde; Arapça’da Arzindgan, Arzingon, Arzinga Yukarı Ermenistan’da Acilisene Bölgesi’nde bir şehir) şehrinin tarihi antik dönemlere dayanır. IV. yüzyıl Ermeni yazarı Agathange şehri Erez, Eriza olarak adlandırır ve şehirde yer alan Ermeni Venüs’ü Anahid Tapınağı’ndan bahseder. Grekler Ezenga’yı Justiniopolis olarak adlandırmıştır. Son haliyle Erzurum eyaletine bağlı bir sancak merkezidir. Erzurum’un güneybatısında 3 günlük yürüyüş mesafesindedir. Şehrin alanı büyük ama nüfusu azdır (8 bin aile).

Abbasilerin yirmi beşinci halifesi Kader – Billah Aboul Abbas Ahmed (991-1031) döneminde Erzincan şehri muazzam bir sele maruz kalmış ve Cyriaque (Guiragos) adlı dindar bir Ortodoks Hristiyan’ın evinin dışında bütün evler bu selde yıkılmıştır.

Aynı yıl 70. gün (Septuagesime) orucu döneminde şehirde bir deprem yaşanmıştır.

Kılıç Arslan’ın generali Haçan, Kılıç Arslan’ı oğluna karşı kıskırtmıştır. Oğul babasına karşı, baba da oğluna karşı ordular toplamıştır. Ne var ki Erzincan hâkimi Vahram Şah müdahale etmiş ve her ikisi arasında barış tesis etmiştir.

Selçuklu Sultanı Alaaddin Keykubat Erzincan dahil olmak üzere Fırat’ın geçtiği yerlerdeki tüm şehirleri ele geçirdi.

İsyan eden Moğol generali Sulamış 27 Nisan 1299 tarihinde Erzincan’ın Akşehir ovasında Kutluk Şah adlı bir başka Moğol komutanına yenildi.(17)”

3.Louis Sebastien

“ 1242 sonbaharında Moğollar tek Türk şehri Erzurum’u kuşatmışlar; şehirde yaşayanlara teslim oldukları takdirde hayatlarının bağışlanacağını vaatmişler ve 20 gün kuşatmadan sonra şehirde yağma, tahrip ve katliam yapmışlardır. Moğolların tutumu Erzincan, Amasya, Sivas ve Kayseri’de de Erzurum’dakinden farklı olmamıştır.

Selçuklu Sultanı Keyhüsrev Erzincan yakınlarındaki Köseadağ geçidinde 25 Haziran 1243 tarihinde Moğollara yenildi.

Moğollar; Sivas, Kayseri ve Erzincan’ı yağmaladıktan sonra Türklerin ülkesinden çekildiler.

IV. Rükneddin, Kılıç Arslan’ın kardeşi Alaaddin Keykubat ile anlaşır kendisine Konya, Ankara ve batıdaki diğer eyaletleri vermiş ve de kendisi için Kayseri, Erzincan ve Erzurum’u almıştır. Aralarında birçok savaştan sonra bu paylaşımına 1259 yılında İlhanlı Hükümdarı Hülagu tarafından bir kez daha sağlanmıştır.(18)”

4. Joseph de Hammer

“ Uzun Hasan şahsen Erzincan’dan Sivas’a gittiği için Ishak, müttefiğinin Karaman’daki seferini yönlendirmek için onu karşılamaya gitti...

1473’te Tercan (Erzincan) yakınlarındaki Otlukbeli mevkiinde Fatih Sultan Mehmet komutasındaki Osmanlı Ordusu Uzun Hasan komutasındaki Akkoyunlu Ordusu’nu yenmiştir.

Fatih Sultan Mehmet oğlu Bayezid’a Bayburt ve Erzincan dolaylarındaki Turul Kalesi’ni alma emrini verdi. (19)

Ermenistan o zamanlar Erzincan’ı Başkent yapmış Taharten adlı bir prens tarafından yönetiliyordu; Mezopotamya’da ise Kara Koyunlular hanedanı hüküm sürüyordu.

Erzincan prensi Taharten Timur’a çok değerli armağanlar verdi ve ona boyun eğdi. Timur da ona dostluğunun nişanı olarak at kuyruklu bir sancak ile iki davul verdi.

Timur’un kısa bir süre önce Taharten’e verdiği Erzincan prensliğinin Türkler tarafından fethi Bayezid ile Timur arasındaki kanlı savaşın nedenlerinden biridir.

Komşu Erzincan şehrinin fethinden sonra Bayezid, Sivas şehrini almış ve oğlu Süleyman’a vermiştir.

Kara Yusuf Erzincan’a Karahisar’ı tehdit eden bir vali atamıştı.

Karahisar valisi Hasan Bey Erzincan’ın yeni valisi tarafından esir alındı.

Timur, Bayezid’a Taharten’e hazinelerini ve karısını iade etmesi için baskı yaptı ve Erzincan’ı Taharten’e geri vermiştir.(20)”

5. Alphonso de Lamartine

Taharten, Osmanlılara komşu olduğundan başkenti Erzincan’ı kaybetmekten korkuyordu ve Timur ona bu şehri tüm haklarıyla verdi.(21)

6. Christophe – Guillaume Koch

“Süleyman Şah, Tatarların Mocham’ı yakıp yıktıklarını görünce Erzincan’a çekilmiştir... Süleyman Şah, Erzincan’a çekildikten sonra Amasya’ya gitti daha sonra yolunu değiştirerek Halep’e uzandı ve Caber şehri yakınlarında Fırat nehrinde boğulmuştur.

Bayezid, Mısırlı Memlûklular Devleti’nin elinde bulunan Elbistan, Malatya ve Divriği kalelerini aldıktan sonra Tahrin Bey’e (Taharten) bağlı Erzincan’a girdi. Şehri aldıktan sonra yüksek bir vergi ödemekle yükümlü kıldı. Tahrin Bey’in sadakatinden şüphelenen Bayezid karısıyla iki oğlunu rehin alarak Bursa’ya götürdü. Bazı tarihçiler Bayezid’in Tahrin Bey’in karısına aşık olduğunu iddia ederler. Tahrin Bey bu durum üzerine öfkeye kapılarak Timur’u Osmanlı Türklerine karşı kışkırtmıştır. Bu kışkırtma üzerine Timur 804 yılında Bayezid üzerine sefere çıkmıştır.

Selim Bursa’da 40 bin kişilik bir ordu topladıktan sonra sefere çıktı ve 30 günde Erzincan’a geldi. Burada düşmanın tüm bölgeyi vurduktan sonra geri çekildiğini öğrendi...

Selim, İsmail’in Tatarları yendiğini öğrenince ona karşı Mısır Sultanı ile birleşti ve 1514 yılında güçlü bir ordu ile Amasya’ya ve sonra Tokar ile Sivas üzerinden

İran Şahı'nın topraklarının başladığı Erzincan'a kadar gitti ve yol boyunca çok ganimet topladı.(22)

Bayezid, Anadolu'da birçok fetihten sonra Timur'un korumasında olan Türkmen Taharten ya da Tahrettin'den Fırat üzerindeki Erzincan'ı almıştır.(23)''

III. ERZİNCAN ERMENİ BAŞPİSKOPOSU MARDİROS'UN AVRUPA HACCI

Mardiros (Martiros), Erzincan doğumludur ve Erzincan yakınlarında dağlar üzerinde inşa edilmiş Aziz Kirakos Manastırı'nda görevlidir. Mardiros, Avrupa'daki kutsal yerleri, Roma'daki Aziz Pierre ile Aziz Paul'un mezarlarını ziyaret için 1489 yılında Erzincan'dan Avrupa yolculuğuna çıkmıştır.

Ermeni din adamının maceralı ve büyüleyici yolculuğunu anlattığı el yazması Fransız Milli Kütüphanesi'nin Doğu El Yazmaları Bölümü'nde bulunmaktadır. Bu el yazması yaklaşık iki yüz yıl önce yazılmış orijinal yazmasının 1684 yılında İstanbul'da hazırlanmış bir kopyasıdır. El yazması metni XIX. yüzyıl ünlü Fransız armenoloğu J. Saint – Martin tarafından incelenmiş ve tercüme edilmiştir. Saint – Martin Revue asiatique dergisinde 1826 yılında Mardiros'un hikayesini yayımlamıştır. Bu, Doğulu bir Hristiyan'ın Batı'daki hac ya da gizli bir misyonerin öyküsüdür.

Mardiros, Bizans başkenti İstanbul Osmanlılar tarafından fethedildikten yaklaşık 40 yıl sonra İstanbul'dan Temmuz 1490'da geçer; önce Venedik sonra da 1491 yılında Roma'ya gider. Mardiros seyahatnamesinde Avrupa'da kutsal yerleri hac etmek için bulunduğunu belirtmişken çağdaş Ermeni tarihçileri onun Türklere karşı yardım aramak için Avrupa'da gizli görevde olduğunu düşünmektedirler. Çünkü Türk orduları, zamanın en güçlü orduları tehlikeli bir şekilde ülkesine yaklaşmaktayken bir din adamının Avrupa'da hac için vatanını terk etmesi akla ve mantığa uygun değildir.

Mardiros, İtalya'da Roma'da Papa XI. Innocent tarafından 3 defa kabul edilir. Papa, Mardiros'u çok sıcak karşılar ve büyük ilgi gösterir ve kendisine zor zamanlarında kullanabileceği bir tavsiye mektubu verir.

Mardiros 9 Temmuz 1491 tarihinde Roma'dan Constan ve Bale şehirleri üzerinden Almanya'ya geçer. Frankfurt, Fribourg, Strasbourg, Calagne ve Aix la Chapelle şehirlerini gezer. Bundan sonra Flandre ve Fransa'ya gider. Paris'ten önce Saint – Denis'e uğrar. Şehir, güzelliği ve mezarlıklarıyla, kiliseleriyle Mardiros'u büyüler.

Bir gün sonra 19 Aralık'ta Paris'e ulaşır ve buradaki muhteşem kiliseleri gezer.

13 gün kaldığı Paris'ten sonra Mardiros, Estampes, Tours, Poitiers şehirlerine ve Gascogne ile Bayenne Saint – Sebastian bölgelerine uğrar. Nihayet 83 gün kalacağı Saint – Jacques de Compostelle'ye ulaşır. Saint – Jacques de Compostelle'den dönüşte Mardiros Getaria adlı bir Bask limanında bir Bask gemisine biner. Bu gemi, 8 Nisan 1494 – 15 Haziran 1494 tarihleri arasında Atlantik Okyanus'unda 2 aydan fazla bir zaman yol alır. Ancak fırtınalar nedeniyle gemi Endülüs'e sürüklenir. Gemi mürettebatı 1494 sonbaharında Kastilya Kraliçesi Isabelle tarafından kabul edilmiştir.

Mardiros, Barcelona üzerinden tekrar Fransa'ya Milano ve Genova'ya gitmiştir. 10 Şubat 1496 tarihinde Roma ve sonra Ostie'ye geçmiş ve buradan ülkesi Ermenistan'a gemi ile yola çıkmıştır.

IV. ERZİNCAN ADININ FONETİK VARYASYONLARI

Erzincan adının, tarih öncesi dönemlerde Eriza (Strabon, Akilisene) ve tarih sürecinde Grek kaynaklarında Aziris, Ermeni kaynaklarında Erez, Erzng, Erznga, Bizans kaynaklarında Arıngam, Arsingan, Erzingan; Arap kaynaklarında Erzencan şeklinde geçtiği ve Türk fetihlerinden sonra önce Erzingan, Ezirgan'a dönüştüğü ,ardından da bugünkü şeklini aldığı bilinmekteyse de yabancı kaynaklarda yapılan araştırmalarda bu şehrin adına farklı şekillerde rastlanılabilmektedir.Bu bölümde Erzincan adının tarih süreci içerisinde uluslararası Erzincan literatürünü oluşturan seyahatnamelerde, araştırma ve inceleme yazılarında nasıl yer aldığı araştırılmış ve kaynakları ile birlikte sunulmuştur:

1.Arsengen: Guillaume de Rubruquis “Voyage dans l’empire mongol” adlı eserinde (Ed. Soc. Geogr. s.390) Erzincan’dan 10 bin seçkin kişinin yaşadığı (Yoksullar sayılmamıştır.) bir şehir olarak bahsetmiş, Marco Polo da seyahatnamesinde Erzincan’ın özel bir dokuması ile tanındığını ve şehrin Ermeniler için bir dini merkez olduğunu belirtmiştir. (Guillaume Pauthier, *Le Livre de Marco Polo*, Paris, 1865, s.37–38) Henry Yule’de (*Cathay at the way thither*, London, 1866) Erzincan, Ajazzo – Torissa ticaret yolunda bir şehirdir. Clements R.Morkham (*Narrative of the Embassy of Ruy Gonzales de Clavijo*, cilt 25, London, 1859, s.69 – 73) Trabzon’dan 8 gün süren zorlu bir yolculuktan sonra uğradığı Erzincan’ı, Suriye-Anadolu ticaretinde önemli bir merkez, kalabalık bir şehir olarak tanımlar. Schiltberger, Erzincan’dan bir yandan Küçük Ermenistan’ın başkenti olarak bahseder. (*Ein wunderbarliche und kurzwerlige Histori*, Nürnberg, Cap. s.28) J.Buchan Telfer (*The Bondage and Travels of Johann Schiltberger*, Hakl. Soc., C.58, London, 1879, s.43) Erzincan, Ermenistan’da ayrı bir devlettir. (Schiltberger: *Ein wunderbarliche...*, Nürnberg, s.56;Telfer, s.86) Placido Zurla’da Erzincan küçük bir Ermenistan şehir olarak geçer. (*Il mappamondo di Frau Mauro Camaldolese*, Venezia, 1806, s.47) *The book of Ser Marco Polo*, London, 1871, s.46; *Cathay at the way thither*, London, 1866, s.300; Markham: *Narrative of the Embassy of Ruy Gonzales de Clavijo*, Hakl. Soc., C.25, London, 1859, s.69; Telfer, s.125 ve de Ritter: *Erdkunde von Asien*, Berlin, s.270 kodlu seyahatnamelerde Erzincan , Hristiyanlık dönemi öncesinde ünlü bir şehir olarak geçmektedir.

2.Arcingan: POLO RAMUSIO: *Navigazioni e Viaggi*, Venedig 1583

3.Arsenga: Guillaume Pauthier, s.30

4.Arsenge: Guillaume de Rubruquis, s.390

5.Arsinga: Clau: Markham, s.69

6.Arzengan: MARCO ZURLA: *Il mappamondo di Frau Mauro Camaldolese*, Venezia 1806, s.17

7.Arzinga: GRYNEUS: *Novis orbis regionum*, Basel, 1532;PEG YULE: *Cathay and the way thither*, London, 1866, s.300

8.Arzingi: POLO, YULE POLO, s.46; YULE: *The Book of Ser Marco Polo*, London 1871

9.Asinga: NORDENSKIÖLD: *Le livre de Marco Polo*, Stockholm 1882

10.Ersing: Telfer s.861; Schiltberger, Nürnberg Cap.56

11.Ersingen: Schiltberger; Telfer, s.86

12.Ersinggan: Schiltberger; Telfer, s.432

- 13.Etlingen: Schiltberger, Nünberg, Cap.56
14. Etsingan: Schiltberger, Nünberg, Cap.28
- 15.Singkam: Nünberg, Cap 56
- 16.Tsingkan: TELFER: The Bondage and Travels of Johann Schiltberger (dans Hakl. Soc. Vol. 58),London 1879, s.86 (24)
- 17.Eriza: Joanny Bricaud, L'Armenie qui agonise, Librairie Chacornac, Paris, 1916, s.121;F. Macler, Contes ... d'Armenie, L. Paul Geuthner, Paris, 1933, s.157, 164, 174; Une victime du pangermanisme, Eugene Griselle, Ed. Bloud at Gay, Paris, 1916, s.115; Essai sur Moise de Khoren, C.E. Pichard, Paris, 1866, s.41, 95; Memoires de la societe des antiquaires de France, Paris, 1877, s.134, 141, 194; Revue archeologique, Ed. Didier at Cie, Paris, 1905, s.25, 27, 31; Histoire de l'Armenie, R.P.Jacques / ssaverdens Venise, 1888, s.31, 109, 75, 144, 63...
18. Erzenka: Correspondance d'Orient, 15 Haziran 1920, s.491 – 492; Esquisse de l'histoire de l'Armenie, E.V. Chahnozarian, Paris, 1856, s.49
- 19.Erzinka
- 20.Erznka: La Population armenienne, Jacobus Dashian, Viyana, 1922, s.27, 68; Les Armeniens dans l'Empire ottoman, Paul B. Paboudjian, Paris, 1992,s. 587, 588.

Erzincan'ı işleyen seyahatnameler ve tarih kitapları beş yüzyıl boyunca birçok dile çevrilmiş, tekrar baskılar görmüş ve konularında kritikler yayımlanmıştır. Bütün bu çalışmaların tamamı Erzincan'ın uluslararası literatürünü oluşturmaktadır. Literatürün genişliğine göreceli olarak Erzincan konusunda verilen bilgilerin kısa oluşunun nedeni seyyahların son varış mahallerine odaklanmaları ve Erzincan'dan bir uğrak yeri olarak en çok bilinen özellikleriyle bahsetmeleri, tarihçilerin de şehri sadece sahne olduğu savaşlar itibariyle işlemeleridir

KAYNAKÇA

1. Précis de la geographie, universelle, Canrad Malte – Brun, Paris, 1840 – 1841, s.217,232
2. Geographie universelle, Canrad Malte – Brun, Paris, 1851 – 1853, s.263, 251
3. La Croix, 28 Ağustos 1923
4. Vie de Saint Louis, roi de France, Tome 3, Louis Sebastien, Paris, 1847 – 1851, s.482; Voyages autour du monde, en Tartarie et en Chine, Paris, 1830, << Voyage remarquable de Guillaume de Rubruquis >>;Guillaume de Rubrouck, ambassadeur de Saint Louis en Orient, Paris, Ernest Leroux, 1877;Guillaume de Rubrouck et Marco Polo, Deux voyages en Asie au XIII e siecle, par Guill. de Rubruquis envoye de Saint Louis et Marco Polo, marchand venitien, Paris, Ch. Delagrave, 1888; Itineraire de Guillaume de Rubruk (7 mai 1253 – 6 juin 1255), dans Les precurseurs de Marco Polo, edit. Arthaud (1959); Guillaume de Rubrouck, Voyage dans l’empire mongol, (1253 – 1255), edit. Payot (1983). Tekrar basımlar 1993, 1997, 2007.
5. Marco Polo a travers J’Asie Inconnue, Jean Riverain, Paris 1961, s.39; Voyage de Marco Polo, ch. XXII, ed.soc. de la geographie, s.17; Les aventures de Marco Polo, P.L.London, DES, Paris, 1961, s.29 – 30; Jean de Focbas , aventures d’un français a la cour de l’empereur Akbar, Maurice Magre, Ed. Gallimard, Paris, 1939, s.203; Marco Polo, The Travels of Marco Polo, Ed. M. Kourof, New York Compagny , Norton Company 1953;Nouvelle geographie moderne des cinq parties du monde,Charles de Varigny,Paris,s.29
6. Revue du Monde musulman, Paris, 08.1921, s.65, 35, 39; Les grands faits de histoire de la geographie, Louis Dassieux, Ed.Lecoffre, Paris, 1882, s.280, 312, 313, 314.
7. Clavijo, R.G., Anadolu, Orta Asya ve Timur, Ses Yayınevi, İstanbul, 1993, s.75 – 87
8. Ahmet Toksoy, Clavijo’nun Kaleminden Erzincan Türk Yurdu, 2013, s.310; Ruy Gonzales de Clavijo, Timur Devrinde Kadis’ten Semerkand’a Seyahat, Kesit Yayınları, İstanbul, s.71.
9. Histoire des decouvertes geographiques, Vivien de Saint – Martin, Paris, 1845 – 1846, s.546;
10. Barbaro, Anadolu ve İran’a Seyahat, Yeditepe yayınları, İstanbul, 2005, s.102.
11. Leonardo da Vinci in Armenio, Viken Khechoomian, The Armenian Review (Boston), Autumn 1971, Volume 24, s.14 – 16, 46 – 49.
12. Leonardo da Vinci in Armenia, Viken Khechoomian, The Armenian Review, Boston, autumn 1971, v.24, s.3 – 95, winter 1971, s.46 – 52.
13. Voyage de Gabriel de Luetz, Seigneur d’Aramon, a Constantinople, en Perse, en Egypte et en Palestine, Ed. Hugues – Daniel Haubert, Paris, 1759, s.31.
14. Saint Lazare ou histoire de la société religieuse armém’enne de Méchitar, 1835; Le couvent de Saint-Lazare a Venise, ou Histoire succincte de l’ordre des Méchitaristes arméniens, suivie de renseignements sur la langue, la littérature, l’histoire religieuse et la géographie de l’Arménie, 1837; Revolutions des peuples du Nord (Paris, W. Coquebert, 1841-1842; Fragment d’un voyage dans l’Asie Mineure, Bulletin de la Sooiété de géographie, II, 1839, s.382 – 393; Correspondance et mémoires d’un voyageur en Orient, 2.cilt, 1840; Lettre sur quelques antiquités de la Perse, Journal Asiatique, 1842, s.227 – 235; Question des Lieux Saints, 1850; Mémoire sur les Aghovans, ou Albanais d’Armenie, 1870.

15. Bore, Correspondance, c.1, s.393 – 395 ; Ralleye, Bore, s.100.
- 16.Histoire de Pline, Ed. Panckouckle, Paris, 1829 – 1833, s.208;Oeuvres completes de Rollin, Tome 16, Charles Rollin, Ed. Escalle, 1826, s.49; Nouvel abrege des geographies de Nicole de la Croix, Jean Pannelier, Paris, 1823, s.215; Precis de geographie ancienne; Felix Ansart, Ed. Maire – Nyon, Paris, 1833, s.115; Geographie ancienne, Jean Bourguillon d'Anville, Ed. Merlin, Paris, 1768, s.71
- 17.Recueil des historiens des Croisades, Guillaume Adam, Paris, 1869 – 1956, s.319,401, 455,646.
- 18.Vie de Saint Louis, roi de France, Tome 3, Louis Sebastian, Paris, 1847 – 1851, s.5, 8, 9, 10.
- 19.Histoire de l'Empire Ottoman, Joseph de Hammer, Paris, 1835 – 1843, s.116 – 117, 164, 252.
- 20.Histoire de l'Empire Ottoman, Joseph de Hammer, Paris, 1935 – 1942, s.20, 54, 57, 59, 178, 179, 450.
- 21.Nouveau Voyage en Orient, Alphonso de Lamartine, Paris, 1863, s.350, 355, 361, 363, 364, 380, 386.
- 22.Histoire universelle depuis le commencement du monde, Ed. Artistee et Merkus, Amsterdam, 1742 – 1802, s.378, 385, 436 – 437, 564, 568.
- 23.Tableau des revolutions de l'Europe dans le moyen age, Christophe – Guillaume, Koch, Ed. Treuttel, Strasbourg, 1790, s.522.
- 24.Extreme Orient dans la litterature at la cartographie, Ivar Hallberg Göteborg, 1906, s.48 – 49

VOLKAN BURAK MUMCU**GENÇLİK VE SPOR İL MÜDÜRÜ**

Spor kültürün bir parçasıdır. Kültür ise tarih ile iç içedir. Dolayısıyla sporunda bir tarihi mevcuttur. Erzincan'ımızın bir spor geçmişi bir spor tarihi vardır

Türkler çok kahraman ve savaşçı bir millettir. Bu yüzden pehlivanlık; kahramanlık ve güç simgesidir. Barış zamanında ise bu hisler okçuluk, güreş, atlı cirit gibi sporlar ile tatmin edilirdi.

Bir ülkenin spor tarihine, spor geçmişine bakarak o ülkenin, toplumun nasıl bir yapıya, karakteristik özelliklere sahip olduğunu anlayabiliriz. Spor günümüzde dünyada ve ülkemizde milyonları peşinden sürükleyen etkinlikler dizisidir.

Spor o kadar gelişmiştir ki, artık günümüzde eğitim, savunma, ulaştırma gibi başlı başına bir sektör haline gelmiştir.

Doğunun incisi güzel Erzincan'ımızın gelişmesine ve ekonomisine katkı sağlayacak sportif faaliyetlerin yapılabilmesi için tesisin önemi büyüktür. Özellikle doğa sporlarının yapıldığı tabi spor parkur konumunda olan Erzincan'ımıza birçok spor tesisi kazandırdık. Bu alanda hizmetlerimize devam edeceğiz.

Bu kapsamda son 10 yıl içerisinde Erzincan'a 3 adet spor salonu, 8 adet sentetik futbol sahası, 1 adet olimpik yüzme havuzu, 1 adet sporcu eğitim merkezi, 3 adet gençlik merkezi, 1'i kapalı olmak üzere 4 tenis kortu, 1 adet kayak tesisi, 11 adet açık halı saha, 9 adet açık basketbol sahası, 5 adet kapalı halı saha olmak üzere ilimize toplam 47 spor tesisi kazandırdık. Şehir stadyumu ve 2 adet gençlik merkezimizin ise inşaatları devam etmektedir.

Gelişen teknoloji spor araç, gereç ve alanlarını daha yüksek performansa uygun hale getirirken, artan boş zamanlar ve yükselen refah düzeyi, daha çok sayıda insanın gerek sporcu, gerekse seyirci olarak spor ile ilgilenmesini sağlamıştır. Bundan 30 – 40 yıl önce, insanlar en önemli spor olaylarını, ya radyodan kısa bir haber olarak, ya da ertesi günkü gazetelerden belki birkaç resimle takip edebiliyordu. Bu gün ise; önemli bir futbol maçı veya her hangi bir yarışma için, binlerce insan şehirden şehire, ülkeden ülkeye dolaşmakta, milyonlarca seyirci, oturduğu yerden ve anında aynı yarışmayı izleyebilmektedir.

Erzincan tarihine baktığımızda birçok branşta başarıların elde edildiğini fakat yaşanan üzücü deprem felaketleri nedeniyle sporda alınan başarıların belli bir aşamada kaldığı izlenmektedir. Tüm yaşanan olumsuzluklara rağmen Erzincan birçok branşta başarılı sporcu yetiştirmiş ve dereceler elde etmiştir. Erzincan Spor tarihinin daha iyi anlaşılması adına İl Müdürlüğümüzün katkıları ile Erzincan Spor tarihi kitabı hazırlanmıştır.

Bu esere karar vermeden önce spor tarihimiz ile ilgili bilgilerin, araştırmaların, kaynak kitapların oldukça sınırlı sayıda olduğunu, insanlarımızın Erzincan Spor Tarihi ile ilgili de bilgilendirilmesi gerektiğini düşündük ve gerçekten bir elin parmağını geçmeyecek kadar az olan Erzincan Spor Tarihi ile ilgili çok kapsamlı bir eser ortaya çıkartmaya gayret gösterdik. Yapılan çalışmalar neticesinde gördük ki, Erzincan'ın spor tarihi başarılarla dolu.

Genç neslin bilmediđi, tanımadıđı ama ÷lkemiz adına birçok başarının altına imza atmış kahraman diye nitelendirebileceđimiz spor adamlarımız, spor kulüplerimiz ve yöneticilerimizin yer aldığı bu eserde yine ilimizde kullanılmış ve kullanılmakta olan spor tesislerimiz ile ilgilide detaylı bilgiler yer almaktadır.

ERZİNCAN'DAKİ BAZI ETNOGRAFİK EŞYALAR ÜZERİNE DEĞERLENDİRMELER

Abdulkadir GÜL* Gül YILDIRIM***

ÖZET

Bu çalışmanın amacı, Erzincan ve havalisinde bulunan etnografik eserlerin tespiti, tasnifi ve münderecatının izahını yapmak, etnografya tarihi özel alanındaki boşluğa dikkat çekmek ve bu özel alana akademik anlamda katkı sağlamaktır. Tebliğin giriş kısmında etnografyanın tanımı yapılmıştır. Diğer kısımda Erzincan ve çevresine dair etnografik envanter örnekleri esas alınarak tasnif ve değerlendirmeler yapılmıştır. Bu tebliğ hazırlanırken, Erzincan ve ilçelerindeki müzeler, kişisel koleksiyonlar, güncel araştırmalar ve sözlü tarih çalışmalarından faydalanılmıştır. Sonuç kısmında çalışma sonunda elde edilen bulgular tasnif edilmiştir.

Anahtar Kelimeler: Erzincan, Kemaliye, Eğin, Etnografya

GİRİŞ

Etnografya: Etnografya Yunan kökenli bir kelime olup tam karşılığı Budun (soy) bilimidir. “*Kavimleri karşılaştırarak inceleyen, kültür oluşumlarını araştıran bilim, budun betimi, kavmiyat.* demektir. Etnografya, soyut veya somut birçok kümülatif birikimleri¹ ifade eder. Etnoloji ilkel olan toplumları ve kültürleri araştırma hedefinde bir bilim olmakla beraber insan topluluklarının hayatları boyunca meydana getirdikleri değerlerinin kaybolmaması için de efor sarf eder. Bu bağlamda etnografya, etnolojinin yani kavim biliminin tasvir yöntemiyle ifadesi olarak da ifade edilebilir.

Etnografya farklı toplumların yaşama biçimlerini, dil birliğini, kültürel değerlerini, töre birliğini düzenli bir şekilde betimler. Etnografya, bireylerin yaşamları boyunca, kaybolmaya yüz tutmuş değerlerinin tespiti, tasnifi, incelenmesi ve bunların kayıt altına alınıp sonraki nesillere sağlıklı bir şekilde aktarılmasını hedeflemektedir. Etnografya, temel olarak Etnolojinin bir dalı olarak da ifade edilmektedir. Hali hazırda Etnografya ve Etnoloji, birbirinin anlamdaşı kelimeler olarak kullanılır hale gelmiştir. Bu konuyla ilgili çeşitli görüşler zikredilmektedir. Örneğin “*Etnografyayı Etnolojinin içinde düşünen bilginler mevcuttur. Ama aslında Etnoloji 1839 yılında Paris’te kurulan bir derneğin ismidir. Etnografya ise Sosyal grupların maddi kültürünü araştıran bir bilimdir. İlk dönemlerde insan topluluklarının dillerinin bilgisi olarak kullanılmış ise de süreç içerisinde 1910 yılından sonra maddi kültürü araştıran bir bilim dalı olarak işlevini sürdürmüştür.*”²

Bireyin; kendi kültürü veya yabancı bir kültürü araştırıp, incelemesi, gözlemler yapıp bunları kayıt etmesi veya resmetmesi eski çağlardan beri süre gelen bir olgudur. Başka kültürlerin araştırılıp kayıt altına alınması eski çağa kadar uzanır ki, MÖ 5. Yüzyılda

* Prof. Dr., Erzincan Binali Yıldırım Üniversitesi.

** Erzincan Binali Yıldırım Üni. Lisansüstü Öğrencisi

¹ Akalın Şükrü Haluk, *Türkçe Sözlük*, Türk Dil Kurumu Yayınları, 11. Baskı Ankara 2011, s.832

² Ülkütaşır M. Şakir, Cumhuriyet’le Birlikte Türkiye’de Folklor ve Etnografya Çalışmaları, s.25

Herodotos tarafından, yaklaşık 50 farklı topluluğun da etnografik röntgeni çekilmiştir. Etnografya Avrupa’da 19-20 yüzyılları arasında gelişmeye başlamıştır. Etnografyanın bir bilim dalı olarak doğuşu 1915’li yıllara dayanmaktadır. Polonyalı ırk bilimci Bronislaw Malinowski tarafından ortaya çıkarılmış bir kavram olarak dünya literatürüne kazandırılmıştır.

Bu uğraşlara örnek olarak, 17. yüzyılda yaşamış olan bilgin ve gezgin Evliya Çelebi, Seyahatname adlı eserinde bahsettiği konuların etnografik özellikler de taşıdığı bilinmektedir. Günümüz Türkiye’inde ise etnografyanın temelleri 19.yüzyılın sonundan itibaren atılmıştır fakat Etnografya Türkiye’de ilk kez ders olarak 1909’da Mekteb-i Mülkiye’ye atanan Satı Bey (Satı El Husri) tarafından okutulmuştur³. Her ne kadar sadece bir yıl okutulup sonraki dönemde kaldırılmış olsa da genç Türkiye, etnografya kavramıyla tanışma fırsatı bulmuştur. Satı bey dersi müfredat dışı kalsa da kendi deyiimiyle Tasvir-ül Akvam (Etnografya), İlmül beşer (Antropoloji) ve İlm-ül Akvam (Etnoloji) alanındaki ders notlarını kitaplaştırmış ve Etnografya adıyla neşretmiştir.⁴ 1933’e gelindiğinde ise etnografya İstanbul Üniversitesi’nde ders olarak okutulmaya başlanmıştır. Müstakil bir bölüm olarak ise ilk kez 1935’te Ankara Dil ve Tarih Coğrafya Fakültesi’nde kurulmuştur.⁵ İlk kürsü oluşumu ise 1961’de Prof. Dr. Nermin Erdentuğ tarafından oluşturulmuştur. Bu kürsüden sonra İstanbul Üniversitesi Edebiyat Fakültesi’nde Etnoloji-Sosyal Antropoloji kürsüsü kurulmuştur. Bu dönem içinde Avrupa’da etnografya gelişimi hız kazanırken Türkiye’de sosyal ve kültürel değişimlerden dolayı çok fazla ilerleme gösterememiştir. Türkiye’de etnografik müzeler ise ilk olarak 1928 yılından sonra görülmeye başlamıştır. 1930’da Ankara Etnografya Müzesi⁶ halka açılmıştır. 1932 yılında kurulan “Halk Evleri ve Halk Odaları” vasıtasıyla etnografya gelişimi farklı bir boyut kazanmıştır.

Türkiye’de bu müzelerin kurulmasının temel sebebi meydana gelen teknolojik gelişmeler, hızla gelişen sanayileşme ve bunların sonucunda toplumların kültürlerini temsil eden birçok araç gereçlerin yok olma tehlikesidir. Bütün bu özelliklerinin yanı sıra etnografya müzeleri saha araştırması yapan bilim insanları için de önem arz etmektedir. Türkiye’de bu alanda yapılan çalışmaların birçoğu üniversiteler ve diğer kurumlar tarafından sürdürülmekte ve desteklenmektedir. Türkiye’de bu kurumların yanı sıra 1940’larda kurulan Çalışma Komisyonu tarafından da büyük bir titizlikle yürütüldüğü görülmektedir. Devlet; Milli Kültürümüzün korunması, araştırılması ve düzenlenmesi için bu konuda birçok organizasyonlara öncülük etmiş ve bu durumu bir devlet politikası haline getirmiştir. Bu durum Etnografya biliminin ülkemizde bilinçli olarak yürütüldüğünün ve büyük oranda uygulama sahası bulduğunun bir göstergesidir.

Etnografik eserlerin değerlendirilmesi ve Etnografya Müzesinin önemi konularında Ziya Gökalp şöyle der: *“Etnografya müzesinin vazifesi, milli müzeninkinden başkadır. Milli müze, milli tarihimizin müzesidir. Etnografya müzesi ise, milletimizin hâlihazırdaki hayatının müzesidir. ‘Hal’in ‘mazi’den farkı ne ise etnografya müzesinin de milli tarih müzesinden farkı odur. Etnografya müzesi, evvela, milletimizin bugün muhtelif livalarda, kazalarda, şehirlerde, köylerde, obalarda kullanmakta olduğu bütün eşyayı toplayacaktır.*

³ BOA.MF.MKT. 1092/21 19/Z/1326 , 12 Ocak 1909

⁴Toprak Zafer, “Mekteb-i Mülkiye, İlm-i Akvâm ve Antropolojiya,” Toplumsal Tarih, sayı.224, Ağustos 2012, s. 26-39

⁵ Erdentuğ Nermin, Ankara Üniversitesi Eğitim Bilimleri Fakültesi Dergisi Cilt 2 , Sayı 1 , Oca 1969 , Sayfalar 65 - 71

⁶ Ankara Etnografya müzesi, 15 kasım 1925 tarihli Bakanlar Kurulu Kararı ile Vakıflar Genel müdürlüğünden Müze yapılması amacıyla Milli Eğitim Bakanlığına devredilmiş, aynı yıl oluşturulan bir komisyon tarafından 1250 eser tedarik edilişi ve 1927 yılında Hamid Zübeyr Koşan’ın müdürlüğünde teşhir edilmiştir. Devam eden eser toplama çalışmaları Gazi Mustafa Kemal’in talimatıyla 18 Temmuz 1930 yılında halka açılmıştır. Detaylı bilgi için <https://ktb.gov.tr>

Bu toplanan eşyadan her nev'i, sırasıyla en iptidai şeklinden en mütekâmil şekline kadar bir tekâmül silsilesi halinde dizilecektir.”⁷

Bu kısa izahattan sonra çalışma sahamız olan Erzincan vilayetinde etnografik envanterlerin mevcut olup olmadığı hususu problematiğimizi oluşturmaktadır. Bilindiği üzere tarihi süreçte doğal afetlerin yıkıcı ve öldürücü örneklerinin en çarpıcılarını Erzincan vilayetinde görmek mümkündür. Bu durum bölgenin geçmişine ait maddi bakiyelerin yok olmasına ve ancak çok az kısmının günümüze ulaşmasına sebep olmuştur. Erzincan'a ait etnografik envanterlerin en azından bir kısmını tanıtılabilmeyi hedeflemiştir. Bu hedef doğrultusunda Erzincan'da bulunan müzeler ve kişisel koleksiyonlarda bulunan etnografik eserler fotoğraflanıp tanıtımı yapılmıştır.

Erzincan'da etnografik eser barındıran üç müze bulunmaktadır. Bunlar;

- a) Erzincan İl Kültür Müdürlüğü Müzesi
- b) Kemaliye Kültür Merkezi ve Müzesi
- c) Ocak Köyü Etnografya Müzesi

Erzincan İl Kültür Müdürlüğü Müzesi, halen aktif durumda olup il merkezinde bulunan Kültür il Müdürlüğü binasında bulunmaktadır. Tek başına bir Etnografya müzesi olmayıp aynı zamanda Arkeolojik eserler de ihtiva etmektedir.

Kemaliye Kültür Merkezi ve Müzesi Kemaliyeli hayırseverler, Ankara Derneği ve Gurbet Gazetesi'nin katkıları ile dönemin; ilçe Halk Eğitim Merkezi Müdürü; M. Rıfat Çamcıgil'in katkılarıyla ve ilçe Kaymakamı Uğur Kolsuz'un himayesi ve denetiminde 1999 yılında yaptırılmış fakat hizmete açılmamıştır. Erzincan'ın Kemaliye ilçesinde yer almaktadır ve yaklaşık 600 eser yer almaktadır.

Ocak Köyü Etnografya Müzesi ise *“Ocak Köyü Özel Müzesi köy halkından Mustafa Gürer'in şahsî girişim ve katkılarıyla 21 Ağustos 1994 tarihinde kurulmuştur. Hıdır Abdal Ocağı'nı süsleyen bu özel müze, bir trafik kazasında yaşamını yitiren Mustafa Gürer'in oğlu Ali Gürer'in anısına yaptırılarak köye armağan edilmiştir. Bu müze Kültür Bakanlığı'nın denetiminde Erzincan'da kurulmuş tek özel müzedir”⁸* Müze de yaklaşık 1300 eser bulunmaktadır.

⁷ Gökalp, Ziya, *Türkçülüğün Esasları*, haz. Kaplan, Mehmet, Kültür Bakanlığı Yayınları, İstanbul 1976, s.90

⁸ <https://kvmgm.ktb.gov.tr/TR-44004/erzincan-kemaliye-ocak-koyu-ozel-muzesi.html>, 19.09.2019

1. MANGAL

Mangal kelime manası olarak bir şeyi pişirmeye yarayan bir gereçtir.⁹ Mangal yapımında kullanılan malzemeler ise çoğunlukla saç, bakır, pirinç gibi metallerden meydana gelmektedir.



Görsel 1: MANGAL; Erzincan/Merkez

Sağ ve sol yanında tutmaya yarayan iki demir kulpu bulunan XX. Yüzyıl yapımı bakır mangal.

2. YÜN TARAĞI

Kırılan koyun yünlerini taramak için kullanılır. 60cm uzunluğunda ahşap ve metalden yapılmıştır. Ahşap tabaka üzerinde her sırada 33 adet olmak üzere toplam 66 adet demir diş bulunmaktadır. Dişlerin uzunluğu 25 cm'dir.

2.1 Yün Tarama İşlemi

⁹ Şükrü Haluk Akalın, *Türkçe Sözlük*, s.1620

Tarakların, kullanım şekilleri boylarına göre değişmektedir. Genel olarak Erzincan bölgesinde yün tarağı taş veya ağaç kütüğü üzerine konularak bir tutam yün alınıp dişler üzerinde sağa ve sola çekilerek tarama işi yapılmıştır. Her taramada taramak için alınan yün tutamına, halk ağzında 'elçim' denilmektedir. Tarakta kalan yün parçalarına ise çöp denir ve yastık, yorgan veya minder yapımında kullanılır.



Görsel 2: YÜN TARAĞI; Erzincan- Kemaliye

Ahşap ve metalden yapılan, üst kısmında aleti asmak için demir sap bulunan yün tarağı XX. Yüzyıl aletlerindedir.

3. İĞ

Yünleri inceltip ip haline getirmek için kullanılan bir araçtır. Eğrilme yapabilmek için iğ ve öreke beraber kullanılmaktadır.

4. ÖREKE

Uzun çubuk şeklinde bir değnektir ve bir ucu çatal şeklindedir. Eğrilecek yün öncelikle öreke üzerine sarılır, bir tutam yün el ile inceltilerek iğ üzerine bağlanır ve döndürülmeye başlanır. Örekeден alınan yün sürekli iğ üzerine bağlanıp döndürülerek ip haline getirilir.



3: İĞ; Erzincan-Merkez



Görsel

Görsel 4: ÖREKE; Erzincan-Kemaliye

Görselleri sunulan eserlerin XX. Yüzyıla ait olduğu değerlendirilmektedir.

5. KILDENCE

Kildan: İçine sabun, lif, kına kil konan bakırdan yapılmış kaptır.¹⁰

Önceki yıllarda hamama gidilirken kildence içerisine sabun, lif vb. eşyalar konulduğu kilitli bir eşya olarak kullanılmıştır. Oval bir yapısı vardır. Kulplu ve kilidi bulunan bir eşyadır.



Görsel 5: KILDENCE; Erzincan-Merkez

XX. Yüzyılda kullanılan kildence sarı bakırdan yapılmıştır.

¹⁰ Şükrü Haluk Akalın, *Türkçe Sözlük*, s.1439

6. ÜSKÜRE

Üsküre Topraktan veya madenden yapılmış çorba tası, çukur çanaktır.¹¹



Görsel 6: ÜSKÜRE; Erzincan-Merkez

Bakırdan yapılan , çorba tası olarak kullanılan ve geniş ağızlı bir kap olan üskürenin XX. Yüzyılda kullanıldığı değerlendirilmektedir.

¹¹ Şükrü Haluk Akalın, *Türkçe Sözlük*, s.2451

7. CENGERLİ VE CECİM KİLİMLERİ

*Döşeme, divan gibi yerlere serilen; genellikle desenli, havsız, kalın, kıl veya yün dokumalara*¹² verilen isimlerdir.

Cengerli¹³ Kilimi; Refahiye ilçesi Cengerli köyünde dokunduğu için cengerli kilimi diye adlandırılmaktadır. Kök boyadan yapılmıştır. Siyah, kırmızı, beyaz, pembe, mavi ve yeşil canlı renklere sahiptir. Geometrik motifler vardır.

Cecim Kilimi; düz uzun çizgi dokumaya sahiptir. Kırmızı, siyah, yeşil ve beyaz renkleri vardır. Yörede bu kilimlere cecim¹⁴ denilmektedir.



Görsel 7: CENGERLİ KİLİMİ; Erzincan-Merkez



Görsel 8: CECİM KİLİMİ; Erzincan-Merkez

¹² Şükrü Haluk Akalın, *Türkçe Sözlük*, s.1440

¹³ Göktürkçe aynı kelimenin yiğit, gözü kara savaşçı anlamında kullanıldığı bilinmektedir.

¹⁴ Cecim: İnce Dokunmuş renkli, nakışlı kilim. 2. Yünden dokunmuş nakışlı çul ve çuval. 3. Dokuma seccade. 4. Yatak, masa ve tepsi örtüsü, yaygı. 5. Yatak örtüsü (Erzincan Kullanımı)

Yünden yapılmış ve XX. Yüzyıla ait olan cengerli ve cecim kilimleridir.

8. DÜVEN

Harmanda ekinlerin sapı ve tanelerini ayırmak için kullanılan, önüne koşulan hayvanlarla çekilen, alt yüzünde çakmak taşları dikine çakılı bulunan kızak biçiminde araçtır.¹⁵

Önceki yıllarda harmanda tarlalardan biçilen buğday, arpa vb. tahılları saplarından ayırıp işlenebilir hale getirmek için kullanılırdı.



Görsel 9: DÜVEN; Erzincan-Merkez

Ahşaptan yapılmış ve XX. Yüzyılda kullanılmıştır.

9. YAYIK VE YAYIK MAKİNESİ

Tereyağı çıkarmak için sütün, yoğurdun içinde çalkalandığı kap veya makinedir.¹⁶

Yayık; düz ahşap parçalar birbirine birleştirilerek orta kısmı daha geniş silindirik bir yapıdadır. Üzerinde ahşap parçaları tutan 5 çelik bant vardır. Ağız kısmı sacdan yapılmıştır.

Yayık Makinesi; Ahşaptan yapılmıştır. Bir adet metal parçadan çevirme kol bulunmaktadır.

¹⁵ Şükrü Haluk Akalın, *Türkçe Sözlük*, s.744

¹⁶ Şükrü Haluk Akalın, *Türkçe Sözlük*, s.2555



**Görsel 10: YAYIK; Erzincan –Merkez
Erzincan- Ocak Köyü**



Görsel 11:YAYIK MAKİNESİ;

Görseli sunulan eserler ahşaptan yapılmış ve XX. Yüzyılda kullanılmıřlardır.

10. BASKI MAKİNESİ

Kitap ve dahi yazılı belge ve mecmuanın çoğaltılması için kullanılan alettir.

Görsel 12: BASKI MAKİNESİ; Erzincan-Kemaliye

Baskı makinesi metalden yapılmış olup XX. Yüzyılda kullanılmıřtır.



11. KÖMÜRLÜ ÜTÜ

Ütü içerisine kömür konularak ısıtılan ve elbise, kumaş vb. ütülendiği kömürlü ütüdür. Elbiseler üzerine bez konularak ütülenirdi. Terzilerde ve evlerde sıklıkla kullanılmıştır.



Görsel 13: KÖMÜRLÜ ÜTÜ; Erzincan-Apçağa Köyü

El tutma kısmı ahşaptan yapılan, XIX. Ve XX. Yüzyıllarda kullanılan ütü metalden yapılmıştır.

12. KALAYCI KÖRÜĞÜ

Tek başına kullanıldığında gayr-ı sıhhi olan ve gündelik kullanıma uygun hale getirmek için Kalay (S) elementi ile kaplanması gereken metallere bir tanesi de bakır (Cu) olup, Türk kültüründe sıklıkla kullanılırdı. Kalay madeninin eritilmesi için gereken yüksek sıcaklık ve bu sıcaklığın devamını sağlamak için ateşin kor hale getirilmesi elzemdir. Bu sebeple belirli aralıklar ile ateşin yakılması gerekmektedir. İşte bu durumlarda açılıp kapanma hareketi yapmak suretiyle suni bir rüzgar oluşturan bu alet kullanılırdı.



Görsel 14: KALAYCI KÖRÜĞÜ; Erzincan- Ocak Köyü

Ahşap ve metalden yapılmış olup, XIX. Yüzyıla aittir.

13. DİBEK

İçinde bir şey dövüp ufalamaya yarayan tahta, taş, maden veya plastikten yapılan kap, havan olarak tanımlanmıştır.¹⁷ Dibek ise büyük havan olarak tanımlanmıştır. İçerisine konulan malzemeleri ezmeye yarayan tokmağı bulunmaktadır.



Görsel 15: DİBEK; Erzincan-Ocak Köyü

Dibek; taştan yapılmıştır, tokmak ise ahşaptır ve Osmanlı dönemine aittir.

¹⁷ <https://sozluk.gov.tr>, 15.09.2019

14. TOKAÇ

Çamaşır yıkarken kullanılan tahtadan yapılmış yassı tokmak¹⁸ olarak tanımlanan görseldeki tokaç XX. Yüzyılda gündelik hayatın sık kullanılan aletlerinden birisiydi.



Görsel 16: TOKAÇ; Erzincan-Ocak Köyü

Ahşaptan yapılmış olup, XIX. Yüzyıla aittir.

15. MEZAR TAŞI

¹⁸ <https://sozluk.gov.tr>, 15.09.2019

Üzerinde kabartma kılıç figürü bulunan mezar taşının XII. XII. Yüzyıllara ait bir Selçuklu mezar taşı olabileceđi deđerlendirilmiřtir.



Görsel 17: MEZAR TAŐI; Erzincan-Ocak Köyü

16. AHŐAP BEŐİK

Çocukların uyutulması için ahőaptan yapılan ve üzerinde işlemler bulunan beőik XX. Yüzyılda kullanılan bir etnografik eserdir.



Görsel 18: BEŞİK; Erzincan-Ocak Köyü

17. HARMAN MAKİNESİ

İlk olarak 1786 yılında İskoç mühendis Andrew Meikle tarafından icat edilen harman makinesinin toplumlarda benimsenmesi tarımda makineleşmenin ilk örneklerini oluşturmuş ülkemize gelmesi XIX. Yüzyılın ortalarını bulmuştur. Sapdöger olarak Türkçeleştirilen makinenin amacı ürünleri sapından ve kabuğundan ayırmak için kullanılan bir tarım makinesidir.



Görsel 19: HARMAN MAKİNESİ; Erzincan-Ocak Köyü

Erken Cumhuriyet dönemine ait olduğu değerlendirilmiştir.

18. SARAY MANGALI

Osmanlı son döneme ait olan mangalın diğer mangaldan farkı ateş muhafaza ünitesi ve kapak görevi gören üst kısmıdır.



Görsel 20: SARAY MANGALI; Erzincan-Ocak Köyü

19. KAĞNI

Çanakkale savaşında hizmet verdiği için not düşülen görseldeki eser Gelibolu'dan getirilip, Erzincan Ocak Köyü Ali Güner Müze'sinde sergilenmektedir.



Görsel 21: KAĞNI; Erzincan-Ocak Köyü

XX. Yüzyılda kullanılmıřtır.

20. FİSKOS KOLTUK

Tavuz kuřu řeklinde altın ve gümüş varaklı olarak yapılmıř, XX. Yüzyıla ait misafir koltuğudur.



Görsel 22: FİSKOS KOLTUK; Erzincan-Ocak Köyü

21. ÇAMAŞIR SIKMA MERDANESİ

Yıkanan çamaşırların, sularının sıkılmasını sağlayan alettir. Ahşaptan yapılmış olup, Osmanlı dönemine aittir.



Görsel 23: ÇAMAŞIR SIKMA MERDANESİ; Erzincan-Ocak Köyü

22. KIRÇAN

Ekmeğin haşerat ve hayvanattan uzak tutularak kurutulması amacıyla kullanılmıştır. Tavandan sarkma ahşaptan yapılmış olup, Osmanlı dönemine aittir.



Görsel 24: KIRÇAN; Erzincan-Ocak Köyü

23. KUPA

1965 yılında Ocak Köyü folklor ekibine verilen kupadır. Bronzdan yapılmıştır.



Görsel 25: KUPA; Erzincan-Ocak Köyü

24. ALÜMÜNÜT FOTOĞRAF MAKİNESİ

Hızlı fotoğraf çekimi için kullanılan fotoğraf makinesidir. Genelde vesikalik çekilir ve resmi kurumlar yakınında bulunurlardı. 1992 yılında resmi evraklarda renkli fotoğraf kullanılması zorunluluğu getirildikten sonra şehirlerin simgesel yerlerinde hatıra fotoğrafı çektirilmek için kullanılmıştır. Taşınabilir fotoğraf makinelerinin ülkemizde yayılmasından sonra miadını tamamlamış ve etnografik eserler arasındaki yerini almıştır.



Görsel 26: ALÜMÜNÜT FOTOĞRAF MAKİNESİ; Erzincan-Ocak Köyü

25. DİKİŞ MAKİNESİ

Dikiş dikme işlerinde kullanılan, kol veya elektrik gücüyle çalıştırılan alettir.¹⁹ Görseldeki dikiş makinesi metal ve ahşaptan yapılmıştır ve kol gücüyle çalıştırılmaktadır.



Görsel 27: DİKİŞ MAKİNESİ; Erzincan-Apçağa Köyü

26. BASKI KALIPLARI

Kumaşlar üzerinde desenler oluşturmak üzerine yapılmış ahşap kalıplardır.

¹⁹ <https://sozluk.gov.tr> ,15.09.2019



Görsel 28: BASKI KALIPLARI; Erzincan-Apçağa Köyü

XX. Yüzyıla ait olduğu değerlendirilmiştir.

27. İSPİRTO OCAĞI VE CEZVE

İspirto ocağı; içerisine ispirto konularak ısı kaynağı olarak kullanılır. Gövde kısmı, fitil tutucu ve kapağı metalden imal edilmiştir.

Kahve pişirmeye yarayan cezve metalden yapılmıştır.



Görsel 29: İSPİRTO OCAĞI VE CEZVE; Erzincan-Apçağa Köyü

XVI. Yüzyıla ait olduğu değerlendirilmiştir.

28. MATARA

Yolculukta ve askerlikte kullanılan, boyna veya bele asılı olarak taşınan, genellikle aba, deri veya metalden yapılmış su kabıdır.²⁰ Aynı zamanda ceviz havanı olarakta kullanılmıştır.

²⁰ <https://sozluk.gov.tr> ,15.09.2019



Görsel 30:MATARA; Erzincan-Apçağa Köyü

Görseldeki matara metalden yapılmış olup, XIX.Yüzyıla aittir.

29. OYUNCAKLAR



Görsel 31: PATİRİK-DEVE-SAPAN-TATAR OKU-YAY-TOPAÇ-DELEME; Erzincan-Apçağa Köyü

30. TERAZİ VE AĞIRLIK TAKIMI

Terazi; bir kolun iki ucuna asılı iki kefedden oluşan tartı, mizandır.²¹ Görsellerdeki teraziler ve ağırlık takımı metalden yapılmış olup ürünleri tartmak için kullanılırdı. Terazinin bir gözüne ürün, diğerine ise ağırlık konularak ürünün ağırlığı ölçülürdü.



Görsel 32: TERAZİ; Erzincan- Apçağa Köyü

Görsel 33: AĞIRLIK TAKIMI;

Erzincan-Apçağa Köyü



Görsel 34: TERAZİ; Erzincan- Apçağa Köyü

XVIII. ve XIX Yüzyıla ait oldukları değerlendirilmiştir.

31. FOTOĞRAF MAKİNESİ- HANÇER-SİLAH- DÜRBÜN

Deri ile kaplanmış fotoğraf makinelerinin, metal ve ahşaptan yapılmış hançerlerin ve metalden yapılmış silahın, dürbünün XX. Yüzyılda kullanıldığı değerlendirilmiştir.

²¹ <https://sozluk.gov.tr> ,15.09.2019



Görsel 35: FOTOĞRAF MAKİNESİ, HANÇER, SİLAH VE DÜRBÜN; Erzincan-Apçağa Köyü

32. ÇIKRIK

Doğal veya yapay liflerden iplik elde etmek için kullanılan ilk basit makine İĞ iken basit kasnak sisteminin bu işi çevirmekte kullanılabileceği fikri sonucunda MS 6. Yüzyıl ile MS 11. Yüzyıllarda Hindistan'da icat edilip orta Asya'ya ve sonrasında da Avrupa'ya ulaşan çıkıık yine bu dönemlerde Anadolu'da kullanılmaya başlamıştır. Sunulan görseldeki çıkıığın XX. Yüzyılda kullanıldıđı değerlendirilmiştir.



Görsel 36: ÇIKRIK; Erzincan- Apçağa Köyü

33. KADI KOLTUĞU

Günümüzde bağımsız hakimler ve savcılar tarafından yürütülmekte olan devletin yargı erkinin Osmanlı ve Selçuklu dönemlerinde kadılar aracılığı ile yürütüldüğü malumdur. Kemaliye bölgesinde görev yapan kadıların oturduğu koltuk Kemaliye Etnografya müzesinde sergilenmektedir.



Görsel 37: KADI KOLTUĞU; Erzincan-Kemaliye

34. TAGAR VE TANDIR (KÜRSÜ)

Türk Dil Kurumu sözlüğünde dağar olarak belirtilen ve ağzı yayvan, dibi dar toprak kap²² olarak anlamlandırılan kelimenin yöresel ağızda tağar olarak kullanıldığı görülmüştür. Tağarın, içerisine köz konularak ev odalarında bulunan masaların altına konulurdu. Tandır (kürsü) üzerinde ise yorgan vardır. Kişiler masa etrafında otururdu, bu tağar yorganın sıcak kalmasını sağlardı ve insanlar ısınmak için bu yorganı bacaklarının üzerine örterdi.

²² <https://sozluk.gov.tr> ,15.09.2019



Görsel 38: TANDIR (KÜRSÜ) ; Erzincan-Kemaliye



Görsel 39: TAGAR;

XX.Yüzyıla ait olduğu değerlendirilmiştir.

35. GAZ LAMBASI

XX. Yüzyılda petrol ve petrol ürünlerinin gündelik hayatta kullanılmaya başlanması ile ısıtma ve ısıtma işleri bu siyah renkli, kötü kokulu mayi ile sağlanmaya başlanmıştır. Bu petro-kimya ürünlerinden bir tanesi de gaz yağı adını verdikleri maddeydi. İşte bu gaz yağından elde edilen ısı enerjisinin ışık enerjisine dönüşmesini sağlayan basit yapılara lamba denir. Cam olan bölümünde gömlek denilen, ısındığında ışık çıkaran lifli ketenimsi bir katman bulunurdu. Gaz yağı lambanın altındaki muhafazaya dökülür ve hemen üzerinde bulunan ızgaradan yakılırdı. Üstte bulunan ve lambanın bacasının sağ ve sol yanlarında bulunan ince bir yarım elips çubuk ile de taşınması ve/veya asılması sağlanırdı. Yanan gaz yağından çıkan duman veya is ise üst kısımda bulunan ve ev bacasını andıran tepe ızgarasında tutulurdu.



Görsel 40: GAZ LAMBASI; Erzincan- Kemaliye

36. BURGU VE MIH SETİ

XIX. ve XX. Yüzyıllarda kullanıldıđı telakki edilen 4 adet burgu ve 16 adet mıhtan müteşekkil burgu-mıh setinde burgular, asgari seviyede güç kullanarak azami ölçüde dönme hareketi temin etmek için dayanıklı bir tahta parçasına çakılmıştır. Görselde bulunan büyük mıhların kapı menteşesi yapımında, küçük olanların ise kapı tokmađı yapımında kullanılmış olabileceđi değerlendirilmiştir.



Görsel 41: BURGU VE MIH SETİ; Erzincan-Kemaliye

37. EL DEĞİRMENİ

Temel kabul olarak insanoğlunun toprak ile olan bağılılığı neolitik çağ olarak da adlandırılan Cilalıtaş dönemine kadar uzanmaktadır. Türk kültüründe değirmen olgusunun ise Büyük Hun Devletine (MÖ 220-MS 216) kadar uzandığı bilinmektedir. Ayrıca yapılan arkeolojik kazılar sonucunda Göktürkler ve daha sonrası dönemlerde kullanıldığı, Kırgız ayak değirmenleri ve Hazarlara ait çeşitli öğütücü araçları da Türklerde öğütme kültürünün bazı örnekleridir. Üstte bulunan hareketli altta bulunan sabit olmak üzere iki silindirik taş ve üstteki taşla bağlı döndürücü unsurdan müteşekkildir.



Görsel 42: TAŞ EL DEĞİRMENİ ; Erzincan Kemaliye

Sunulan görselde bulunan taş el değirmeninin XX. Yüzyıla ait olduğu değerlendirilmiştir.

38. EL DOKUMA TEZGAHI

Dokuma tezgahların da dokunan kumaşların çeşitlerine ve dokuyan kişiye göre kullanım şekilleri değişmektedir. Görselde ki dokuma tezgahı, üzerinde iki kasa bulunmaktadır. Bez dokuması yapar ve ayakçıklara bağlıdır. Bunlar sayesinde çalışmaktadır. Ayrıca üzerinde yumaklar vardır, yumaklara ipler dolanır ve tefe bulunmaktadır. Kumaşların dokuma sıklığının ayarlandığı tefe içerisinde metalden tarak vardır. Kumaşın dokunmasında ise düzeni sağlayan düzen ağacı bulunmaktadır. Tekenin içerisinde birde mekik çalışır, mekik içerisinde ise masura vardır. Masura atkırı taşır. Mekik hangi tarafta ise o taraftaki ayakçık kullanılır. Kasalar üzerindeki diş sayısına göre kasalar ayarlanır ve debiden geçirilir. Bu kısma ise ağızlık kısmı denilmektedir. Dokunan kısma pey denir, dokunan kısım semlin

denilen parçaya dolanır. Burada el kullanılır. Bu parça çekildiği zaman atkı içerisine geçiş sağlanır.



Görsel 43: EL DOKUMA TEZGAHI; Erzincan-Kemaliye

Ahşap ve metal parçalardan oluşan dokuma tezgahının XX.Yüzyıla ait olduğu değerlendirilmiştir.

39. ÇANTA

Osmanlı Dönemine ait deriden yapılmış çantadır.



Görsel 44: ÇANTA; Erzincan-Kemaliye

40. DAKTİLO VE TELEFON

Daktilo, bir klavye aracılığıyla harfleri harekete geçiren mürekkepli bir sistemdir. Metalden oluşan A klavyeli daktilo Kemaliye bölgesinde kullanılmıştır.

Telefon; Metalden yapılmıştır ve bir adet çevirme kol ile çalışmaktadır.



Görsel 45: DAKTİLO; Erzincan-Kemaliye
Erzincan-Kemaliye

XX.Yüzyıla ait oldukları değerlendirilmiştir.

Görsel 46: TELEFON;

41. KAHVE DEĞİRMENİ

Çiğ olan kahve çekirdekleri eski dönemlerde fırında kavrulur ve el değirmenlerinde çekilirdi.

Görseldeki kahve değirmeni metalden yapılmış olup, XX. Yüzyıla ait olduğu değerlendirilmiştir.



Görsel 47: KAHVE DEĞİRMENİ ; Erzincan-Kemaliye

42. MUM KALIBI

Modern aydınlatma yöntemlerinden önce gazyağı gibi pahalı maddeler yerine mum kullanılırdı. Bu mumların imalatı aşamasında kalıp olarak kullanılan bir örnek eserdir.



Görsel 48: MUM KALIBI; Erzincan-Kemaliye

Metalden yapılan eserin, XX. Yüzyıla ait olduğu değerlendirilmiştir.

43. ŞAMDAN

Üzerine kandil, mum veya herhangi bir ışık kaynağı konulan yüksek tabla, mumluk, çırakma, şamdanlıktır.²³

Metalden yapılan şamdan ve altlığının XX. Yüzyıla ait olduğu değerlendirilmiştir.

²³ <https://sozluk.gov.tr>, 15.09.2019



Görsel 49: ŞAMDAN; Erzincan-Kemaliye

44. DİŞÇİ ALETLERİ VE TRAŞ SETİ

Görselde bulunan dişçi aletlerinin ve traş setinin XX. Yüzyıla ait olduğu tespit edilmiştir.



Görsel 50: DiŞÇİ ALETLERİ; Erzincan-Kemaliye



Görsel 51: TRAŞ SETİ; Erzincan- Kemaliye

45. NARGİLE

Tömbeki denilen bir cins tütünün dumanının sudan geçirilerek içilmesini sağlayan araçtır.

²⁴ Görseldeki nargile, porselenden yapılmıştır.

²⁴ <https://sozluk.gov.tr> ,15.09.2019



Görsel 51: NARGİLE; Erzincan- Kemaliye

SONUÇ

Bu çalışmada, Erzincan ve havalisinde bulunan etnografik eserlerin tespiti ve tasnifi yapılmaya çalışılmıştır. Bu tebliğ hazırlanırken, Erzincan ve ilçelerindeki müzeler, kişisel koleksiyonlar, güncel araştırmalar ve sözlü tarih çalışmalarından faydalanılmıştır. Bu çalışmayla Erzincan ait kültür envanterlerinden olan bir kısım etnografik eserlerin gün yüzüne çıkarılması ve geniş halk kitlerine tanıtılması hedeflenmiştir. Çalışma sürecinde halkın elinde atadan deden yadigâr diye saklanan, büyük kıymet verilen çok sayıda etnografik malzemenin olduğu tespit edilmiştir. Bu malzemelerin uygun bir ortam içerisinde muhafazası, bakımı ve sergilenmesinin gerekliliği kanaatine varılmıştır. Zaten doğal ve beşeri sebeplerden dolayı geçmişten günümüze abidevi nitelikli maddi bakiyeler

ulaşmamıştır. Maddi bakiyeler olarak kabul edilen bu etnografik eserlerle geçmişle bir bağ kurmak hedeflenmiştir. Bölgeye ait etnografik nesnelerin daha geniş ölçekte bir çalışma ve mesai ile elde edilen sonuçlar çerçevesinde kitap ve katalog oluşturulmasının zorunluluğu gözlemlenmiştir.

KAYNAKLAR

Güncel Çalışmalar

T.C. Cumhurbaşkanlığı Devlet Arşivleri Başkanlığı Osmanlı Arşivleri

Erdentuğ Nermin, Ankara Üniversitesi Eğitim Bilimleri Fakültesi Dergisi Cilt 2 , Sayı 1 , Oca 1969

Erzincan Kültür Müdürlüğü Müze,

Erzincan- Merkez halk elindeki eserler,

Erzincan- Kemaliye Etnografya Müzesi,

Erzincan- Apçağa Köyü Ahmet Kutsi Tecer Kültür Evi,

Erzincan- Ocak Köyü Ali Gürer Müzesi,

Gökalp, Ziya, Türkçülüğün Esasları, haz. Kaplan Mehmet, Kültür Bakanlığı Yay. İstanbul 1976

Şükrü Haluk Akalın, Türkçe Sözlük, Türk Dil Kurumu Yayınları, 11. Baskı Ankara 2011

Toprak Zafer, "Mekteb-i Mülkiye, İlm-i Akvâm ve Antropolojiya," Toplumsal Tarih, sayı 224, Ağustos 2012

Ülkütaşır M. Şakir, Cumhuriyet'le Birlikte Türkiye'de Folklor Ve Etnografya Çalışmaları, Başbakanlık Yayınları, Cumhuriyetin 50. Yılı yayınları c.1, 103 s. 1972

İnternet Kaynakları

<https://kvmmg.ktb.gov.tr/TR-44004/erzincan-kemaliye-ocak-koyu-ozel-muzesi.html>

<https://sozluk.gov.tr>

Kaynak Kişi;

Hacı Hanım Aydınlık, Kemaliye Apçağa Köyü, 62 yaş.

ERZİNCAN İLİ ÜZÜMLÜ İLÇESİNE BAĞLI GÖLLER KÖYÜNDEN DERLENEN ANLATI VE İNANÇ UNSURLARININ TÜRK KÜLTÜRÜNDEKİ YERİ

Özlem DAĞDELEN¹

ÖZET

Erzincan-Üzümlü'ye bağlı Göller köyü, halk bilgisi ürünlerinin zenginliğiyle dikkat çeken bir yöredir. Göller köyü, bu ürünlerin nesiller boyunca aktarım yoluyla bugüne ulaştığı zengin bir kültürel birikime sahiptir. Bu çalışmanın ilgilendiği temel problem, geleneksel konuşma dili Zazaca olan Göller köyü halkının masal, efsane gibi sözlü anlatılarının ve bazı inanç unsurlarının Türk kültüründeki yerini ve özelliklerini tespit etmektir.

ABSTRACT

The Göller village of Erzincan-Üzümlü is a region that attracts attention with its wealth of folk information products. The village of Göller has a rich cultural accumulation that these products reach today through generations of transmission. The main problem of this study is to determine the place and characteristics of the verbal narratives such as fairy tales and legends of the people of Göller village whose traditional spoken language is Zazaki and some belief elements in Turkish culture.

Giriş

Toplumların kültürel kodlarının ve kimlik göstergelerinin yansıdığı kültür ürünleri, içinde doğup geliştiği toplumun arkaik dönemlerden itibaren geliştirdiği ve yaşattığı algı ve inanışlarını canlı bir şekilde ortaya koyar. Toplumun yüzyıllar boyu üretip biriktirdiği değerleri kültürel kodların süzgecinden geçirerek oluşturduğu bu ürünler, geliştiği sosyal çevrenin gerek diline gerek inançlarına gerekse kültürüne ait büyük ipuçları verir. Belirli bir araştırma/derleme sahasından elde edilen halk bilgisi ürünleri, bu bölgenin dahil olduğu kültür coğrafyası içerisindeki önemini ve konumunu belirlemede ciddi bir kaynak teşkil eder. Erzincan ilinin Üzümlü ilçesine bağlı Göller köyünden derlenen sözlü halk bilgisi ürünleri ve inanç unsurları da bu yörenin kendine has kültürünü anlama noktasında önem arz etmektedir. Yöreden derlenen bu inanç unsurlarında ve anlatılarda Türk kültürünün erken devirlerinden itibaren varlık gösteren dağ-taş kültüne dair öğeler, alkarısı, şekil değiştirme/taş kesilme gibi motifler tespit edilmiştir.

Dağ-Taş Kültü

Tabiatla iç içe bir yaşam sürdüren Türkler için doğadaki her unsur büyük bir önem taşır. Mistik düşüncenin etkisi altında olan eski Türk toplulukları için doğadaki hemen her varlık kutsal bir gücün yeryüzündeki sembolü niteliğindedir. Bu anlayışa göre

¹ Doktora Öğrencisi, Erciyes Üniversitesi Türk Dili ve Edebiyatı ABD, ozlemutkudagdelen@gmail.com

yeryüzündeki dağlar ve taşlar da kutsalın sembolüdür ve çeşitli simgesel anlamlar ifade eder. Türk kültüründe taş, şifanın sembolü, cezalandırma unsuru, üremenin, bolluk ve bereketin simgesi olarak kabul edilir. Ağrı ve hastalıkların taşla bırakılmak suretiyle yok edildiği düşüncesi, Türk dünyasının farklı coğrafyalarında halen geçerliliğini korumaktadır.² Göller köyünden derlenen sözlü anlatılarda da taşın iyileştirici gücü olduğu anlayışının hâkim olduğu görülür. Köyde, gerçek adı Şeyh Haydar olan, halk arasında ise Düzgün Baba olarak tanınan ulu şahsiyet etrafında şekillenen anlatılar mevcuttur. Bu bağlamda, Düzgün Baba'nın ziyaret mekânında bir taş bulunduğu, çeşitli ağrılardan mustarip olanların bu taşın üzerinde uzanıp yatmak suretiyle ağrılarında tamamen kurtulduğu bildirilir.³ Anlatıda ifade edilen bu durum, Türk kültüründe taşın şifalandırma işlevi olduğuna dair inanışlara örnek teşkil etmektedir.

Yörede kutlu olduğu düşünülen taşlarla ilgili bir başka anlatı ise, Aldaşı adı verilen bir kayayla ilgilidir. Aldaşı, içinden su çıkan bir kayadır. Suyun kayanın neresinden geldiği belli değildir. Bu kayayla ilgili anlatılan bir efsanede, Hz. Ali'nin Sarıkaya'da puta tapan kişilerle savaşmak için geldiği, bu savaş sırasında söz konusu taşı eline alarak kaleye attığı; baş, işaret ve orta parmaklarıyla taşı oyduğu, bu olaydan sonra puta tapan kişilerin Müslüman olduğu söylenir.⁴ Bu anlatı, kutlu taşlarla ilgili inanışların yanında, temeli mitolojik anlayışa dayanan ve İslamî dönemle birlikte birtakım değişikliklerle süregelen Ali Kültüne de atıfta bulunmaktadır. Türk mitolojisinde Kıdır/Hızır motifinin işlevlerinin bir kısmı, bazı anlatılarda Hz. Ali'ye yüklenmiştir. Hızır, Türk mitolojisinde bolluk ve bereketin sembolüdür. Elinin değdiği yer yeşererek canlanmaktadır. Bu nedenle halk arasında bolluktan söz edilirken "Hızır eli değmiş" deyimini kullanılır.⁵ Bu anlatıda Hz. Ali'nin üç parmağının değmesiyle taştan su çıkması, onun Türk kültüründeki Hızır inancı ile olan yakın ilişkisini açıkça ortaya koymaktadır.

Şekil Değiştirme-Taş Kesilme

Türk sözlü anlatılarında en sık yer alan motiflerden biri, şekil değiştirme motifidir. Şekil değiştirme, bir sözlü anlatıda yer alan canlı ya da cansız unsurların çeşitli sebeplerle farklı bir şekle girmesidir. Bu unsurlar, cezalandırılma ya da kötülüklerden korunma amacıyla şekil değiştirebilir. Bu unsurlar buldukları şekilden taş, hayvana, bitkiye, insana ya da farklı şekillere dönüşebilir.⁶ Göller köyünden derlenen bir masalda, eskiden bir adamın şekil değiştirebilme yeteneğine sahip olduğu, ay, yıldız ya da çeşitli eşyalara dönüşebildiği anlatılır. Köse adındaki bu adam bir kadına âşık olur. Ancak evli olan kadın kendisini Köse'ye hiç göstermez. Köse, usta donuna girerek kadının evine gelir. Kadın kocasına onu eve almamasını söyler. Usta bunun üzerine yanındaki çekici eve almalarını ister. Gece olunca çekiçten kapıyı açmasını ister. Çekiç yuvarlanıp kapıyı açar. Köse evdeki herkesin ruhunu alıp bir kamışın içine doldurur. Sadece kızı bırakır. Allah, gaipten işitilebilecek bir ses aracılığıyla kıza süpürgeyi yere vurmasını söyler. Kız süpürgeyi yere vurunca tüm ruhlar serbest kalır. Köse'yi yakalayıp suyun içine atarak pişirirler. Böylece ondan kurtulurlar.⁷ Türk efsanelerindeki şekil değiştirmeler, Allah tarafından ya da bir velinin duası sonucu gerçekleşirken, masallardaki değişmeler sihribazlık, büyücülük göstergesi olarak gerçekleşir.⁸ Bu masalda Köse'nin şekil değiştirebilmesi, onun sihir

² Celal Beydili, *Türk Mitolojisi Ansiklopedik Sözlük*, Yurt Kitap-Yayın, Ankara 2015, s. 550.

³ Ali Rıza Özdemir, *Bir Ana İki Oğul- Göller Köyü*, Altınpost Yayıncılık, Ankara 2012, s. 168.

⁴ Özdemir, a.g.e., s. 178-179.

⁵ Ahmet Yaşar Ocak, *İslam-Türk İnançlarında Hızır Yahut Hızır-İlyas Kültü*, Kabalıcı Yayınları, İstanbul 2012, s. 115-116.

⁶ Metin Ergun, *Türk Dünyası Efsanelerinde Değişme Motifi-1*, TDK Yayınları, Ankara 1997, s.174.

⁷ Özdemir, a.g.e., 208.

⁸ Ahmedov, a.g.e., s. 11-12.

yapabilme kabiliyetini ortaya koymaktadır. Bu durum, masallarla ilgili bu yargıyı doğrular niteliktedir. Köse'nin şekil değiştirebilmesi, onun sihir yapabilme kabiliyetinden kaynaklanmaktadır.

Derlenen Pepuk Kuşu adlı bir başka masalda da aynı motif vardır. Bu masalda zamanın birinde yaşayan iki kardeşin kenger toplamaya gitmesi ve toplanan kengerlerin torbada bulunmaması üzerine yaşanan olaylar anlatılır. Kenger toplayan iki kardeşten büyük olan, diğerinin torbasında kenger göremeyince kardeşinin topladığı kengerleri yediğini düşünür. Ablasını inandıramayan kardeş, bu duruma çok üzülür ve inanmazsa karnını yararak bakmasını ister. Abla, kardeşin karnını yarar ancak kengerleri bulamaz. Ölen kardeşinin ardından çok üzülen abla Allah'tan kendisini kuşa çevirmesini diler. Kız o an pepuk kuşuna döner.⁹ Bu masalda da şekil değiştirme motifi, hayvana dönme şeklinde karşımıza çıkar.

Al Karısı

Türk kültürünün erken devirlerinde anaerkil bir toplum yapısı hâkimdir. Arkaik devirdeki bu toplum yapısının izleri, değişim ve dönüşüme uğrayarak günümüzdeki sözlü anlatılarda farklı şekillerde izlerini hissettirir. Albastı da bu izleri taşıyan karakteristik varlıklardandır.

Albastı, Türk mitolojik düşünce sistemindeki dişil demonik karakterlerden biridir. Gerçek olduğuna ve genellikle geceleri ortaya çıktığına inanılır. Türk inanisında kara iyeler sınıfına dahil edilir. Türk dillerinde Albastı, Albaslı, Albıs, Olbosti, Albarstı, Abaahı gibi farklı adlarla anılan bu demonik varlığın özellikle gebe ve lohusa kadınlarla onların bebeklerine zarar verdiğine, doğumun zor geçmesine sebep olduğuna inanılır. Ancak bu kara iyenin kimi zaman olumlu özellikler sergilediği, koruyucu vasıflar taşıdığı da kimi anlatılarda ve inanışlarda geçmektedir. Albastı, yer altına mensup bir ruhtur. Issız yerlerde, ormanlarda ve su kaynaklarında yaşadığı düşünülür. Lohusa kadınlardan ve bebeklerden ciğer çalarak suya bıraktığı düşünülür. Albastı, fiziksel olarak çok çirkin bir varlıktır. Dişi olan bu varlığın yüzü çok çirkindir. Memeleri dizlerine kadar sarkmıştır ve saçları dağınıktır. Genellikle uzun kırmızı veya siyah giydiği düşünülür.¹⁰

Göller köyünden derlenen inanç unsurlarında adı “Ela Gıskıne” (Al karısı/Albıs) adı verilen bir yaratığın hamile kadınlara musallat olduğu anlatılır. “Aktarımlara göre “Ela” adıdır. “Gıskın” ise Zazacada “saçı taranmamış” anlamına gelmektedir. İnanişâ göre, Ela Gıskıne yani Al karısı, kadın uyuduğu zaman gelip kadının ciğerlerini söker, çocuğu öldürür. Bu yaratığın şerrinden korunması için hamile kadınlar yalnız bırakılmaz, refakatçi bırakılır. Kadının yastığının altına bıçak, ekmek, iğne konulur. Çünkü Ela Gıskıne bunlardan korkar”¹¹

Sonuç

Bu çalışmada derlenen örneklerden yola çıkılarak değinilen kültür unsurlarının dışında atalar kültü, ağaç kültü, pir kültü, Hızır-aksakal kutlu sayılar, mitolojik değere sahip hayvanlar gibi Türk kültürüne ait pek çok motif ve unsura rastlanmıştır. Çalışma sonucunda Göller köyünden derlenen anlatıların ve inanç unsurlarının Türk kültürüne ait unsurlarla baskın şekilde örtüştüğü tespit edilmiştir. Göller köyündeki sözlü anlatılar ve diğer kültür

⁹ Özdemir, a.g.e., s. 209-210.

¹⁰ Beydili, a.g.e., 37-41; Doğan Kaya, *Türk Halk Edebiyatı Terimleri Sözlüğü*, Akçağ Yayınları, Ankara 2007, s. 52.

¹¹ Özdemir, a.g.e., s. 171.

değerleri ayrıntılı olarak incelendiğinde, bu yörenin Türk kültürünün izlerini taşıyan önemli bir coğrafi mekân olduğu açıkça görülecektir.

KAYNAKÇA

Beydili, Celal, *Türk Mitolojisi Ansiklopedik Sözlük*, Yurt Kitap-Yayın, Ankara 2015.

Ergun, Metin, *Türk Dünyası Efsanelerinde Değişme Motifi-1*. TDK Yayınları, Ankara 1997.

Kaya, Doğan, *Türk Halk Edebiyatı Terimleri Sözlüğü*, Akçağ Yayınları, Ankara 2007.

Ocak, Ahmet Yaşar, *İslam-Türk İnançlarında Hızır Yahut Hızır-İlyas Kültü*, Kabalıcı Yayınları, İstanbul 2012.

Özdemir, Ali Rıza, *Bir Ana İki Oğul- Göller Köyü*, Altınpost Yayıncılık, Ankara 2012.

TABU VE CEZA BAĞLAMINDA ERZİNCAN EFSANELERİ

Özlem DAĞDELEN¹

ÖZET

Tabu, toplum bünyesinde kültürel ve dini anlamda kutsal olarak tanınan, çeşitli yaptırımlara bağlı olarak korunan, eleştirilme ve değiştirilme konusunda dokunulmaz kabul edilen yasaklardır. Tabular, anlatım esasına bağlı bir tür olan efsanelerde oldukça önemli bir yer teşkil eder. Efsanelerde tabular ve tabuları çiğneyenlere uygulanan ceza ve yaptırımlar, olay örgüsü içerisinde dönüm noktasını oluşturur. Bu bildiriye tabu ve ceza konusunda bilgi verildikten sonra Erzincan efsanelerinin bu bağlamda değerlendirilmesi amaçlanmaktadır.

Bildiriye aranan başlıca araştırma soruları şunlardır: Tabu ve ceza nedir? Bu kavramların efsane türü içerisindeki yeri nedir? Erzincan efsanelerinde tabu ve ceza temaları ne şekilde işlenmiştir? Erzincan efsanelerinin tabu ve ceza bağlamında Türk efsaneleri ile örtüştüğü ve ayrıştığı noktalar nerelerdir?

Çalışmanın dayandığı başlıca kaynaklar, Erzincan efsaneleri konusunda derlenen metinlerdir. Bildiri, kültür analizi yönteminden faydalanılarak hazırlanmıştır. Kültür analizi, bireysel algı ve davranışın olduğu kadar toplumsal davranış, yapı, işleyiş, değerler, normlar gibi kültürel öğelerin tanımı ve analizi üzerine odaklanır.

Çalışma sonucunda Erzincan efsanelerinde kutsal yasaklar olan tabuların çiğnenmesi durumunda olay örgüsünün yön değiştirdiği, buna bağlı olarak da tabuları çiğneyenlere çeşitli cezaların uygulandığı gözlemlenmiştir. Ayrıca Erzincan efsanelerinin tabu ve ceza bağlamında Türk dünyası efsanelerinin tipik özelliklerini taşıdığı sonucuna ulaşılmıştır.

Anahtar Kelimeler: Erzincan, efsane, tabu, ceza, Türk efsaneleri

ABSTRACT

Taboo is a prohibition recognized as sacred in the cultural and religious sense within the society, protected under various sanctions and accepted as inviolable in terms of criticism and modification. Taboos constitute a very important place in legends, which is a genre based on narration. In legends, taboos and punishments and sanctions imposed on those who violate taboos constitute the turning point in the plot. In this paper, after giving information about taboo and punishment, it is aimed to evaluate Erzincan legends in this context.

The main research questions sought in the paper are: What are taboo and punishment? What is the place of these concepts in the myth genre? What are the themes of taboo and punishment in the legends of Erzincan? What are the points where Erzincan legends overlap and divide with Turkish legends in terms of taboo and punishment?

The main sources on which the study is based are the texts compiled on the legends of Erzincan. The paper was prepared by using culture analysis method. Cultural analysis focuses on the definition and analysis of cultural elements such as social behavior, structure, functioning, values, norms as well as individual perception and behavior.

¹ Doktora Öğrencisi, Erciyes Üniversitesi Türk Dili ve Edebiyatı ABD, ozlemutkudagdelen@gmail.com

As a result of the study, it was observed that if the taboos which were sacred prohibitions were violated in Erzincan legends, the plot changed direction and consequently various punishments were applied to those who violated taboos. In addition, it is concluded that the legends of Erzincan bear the typical characteristics of legends of the Turkish world in terms of taboo and punishment.

Key Words: Erzincan, legend, taboo, penal, Turkish legends

Giriş

Sözlü gelenek içerisinde şekillenen anlatım esasına dayalı metinler, onu meydana getiren ulusun sosyolojik ve kültürel yaşamına dair önemli ipuçları verir. Bu metinler, oluşturulduğu toplumun başlangıçtan bu yana geçirdiği tarihsel süreç, yaşadığı mekân ve bu mekânda meydana gelen olayların ortak bir bilincin süzgecinden geçirilmesiyle şekillenir. Sözlü halk kültürü ürünleri, ortak tarihin, mekânın ve yaşanmışlıkların etkisiyle oluşan kolektif belleğe² dair kültürel unsurları bünyesinde barındırır. Mit, masal, destan ve efsane gibi sözlü halk kültürü ürünleri, toplum düzenini sağlamaya yönelik ortak değerlerin ve pratiklerin toplum nazarında pekiştirilmesinde ve nesiller arası aktarımında çok önemli bir rol oynar. Bu ortaklıklardan biri de toplumsal tabulardır.

Bu çalışmada, tabu kavramının anlamsal altyapısı ve özellikleri ele alındıktan sonra sözlü halk kültürü ürünlerinden efsaneler bünyesinde yer alan tabuların bu tür içerisindeki yeri ortaya konmuştur. Ardından tabu niteliğindeki unsurlar ve buna bağlı olarak ortaya çıkan cezalarla yaptırımların Erzincan efsanelerindeki yeri ve işlevleri ele alınmıştır.

Tabu, bilim literatürüne Polinezya dilinden geçmiştir. Zamanla bu dildeki anlamı olan “sıradan”, “tutulabilir” anlamlarını yitirerek günümüzdeki ifade ettiği anlam olan “yasak”, “kirli”, “kutsal”, “haram” anlamlarını kazanmıştır. İlkel dinlerin temelini oluşturan tabular³ güçlü toplumsal ve sosyal yaptırımı olan kutsal dokunulmazlık, yasak ve korkular olarak tanımlanabilir. Tabular, etkisi altında olanlar için sorgulanamaz niteliktedir. İnsanlık tarihinin başından itibaren sosyal düzeni sağlamak amacıyla uygulanan yazısız kanunlar niteliğindeki bu ortak bilinç ürünleri, temelde yasaklama yoluyla korumayı amaçlar.

Ortaya çıkışı çoğunlukla bir nedene bağlı olan tabunun kökeni bazen dinî bazen de ahlâkidir.⁴ Maddenin özel bir manaya ve güce sahip olduğu, doğadaki her şeyin kutsal bir enerji ve can taşıdığı anlayışı çevresinde şekillenen *animizm* ile bir topluluk tarafından koruyucu ve ata olarak kabul edilerek gizemli olduğuna inanılan hayvan ve bitkilerin kutsallaştırıldığı *totemizm*, tabunun ilk kaynaklarından. Kendisini toteme bağlı gören toplumlar, kutsal addettikleri totemler etrafında şekillendirdikleri tabuları tıpkı dinî dogmalar dibi keskin çizgilerle koruma altına almıştır. Tabuyla ilgili bu anlayış ve ritüeller,

² Maurice Halbwachs, *Kolektif Bellek*, Pinhan Yayınları, İstanbul 2018, s. 29-195.

³ Sigmund Freud, *Dinin Kökenleri- Totem ve Tabu, Musa ve Tektanrıcılık ve Diğer Çalışmalar*, çev. Selçuk Budak, Öteki Yayınları, İstanbul 2006, s.72; Hikmet Tanyu, "Totem, Totemizm ve Tabu Üzerinde Yeni Araştırmalar". Ankara Üniversitesi İlahiyat Fakültesi Dergisi, c. 26, sy. 1 (1984), s. 168.

⁴ Tabunun ortaya çıkışıyla ilgili olarak Freud, genel anlayıştan farklı bir görüş dile getirir. O, tabunun din ve ahlak sınırlamalarından farklı olduğunu düşünür. Ona göre tabu, din ya da ahlaktan kaynaklanan yasaklardan farklıdır. Bunlar, Tanrının egemenliğinden bağlanmaktan öte, kendiliğinden gelişen yasaklardır. Ahlâki sebeplerle de ortaya konmazlar. Çünkü ahlak kuralları belirli bir akıl ve mantık süzgecinden geçirilmiş iken tabular akla uygun bir nedenle ortaya çıkmayabilir. Tabuların kökeni belli değildir ve modern insan için anlaşılabilir (Freud, a.g.e., s. 72-73).

söz konusu tabunun içinde geliştiği topluluğun sözlü anlatılarına da yansır. Bu noktada sözlü anlatılar yalnızca totemi ve tabuyu örneklendirmekle kalmaz; tabunun oluşum aşamasındaki olayı majik yönüyle gözler önüne sererek tabuyu oluşturan ve tabunun sürerliğini sağlayan bir araç işlevi de görür. Örneğin, sözlü anlatılarda "... belirli bir hayvanın geçmişteki bir ataya zor zamanlarında nasıl yardım ettiği anlatılır ve o atanın neslinden gelenler için o hayvanın tüketilmesi veya öldürülmesi bir tabu haline dönüşür".⁵

Toplum bazında uygulanan tabular pek çok işlevi yerine getirir. Doğaya ve kültür mirasına dair unsurları koruma altına almak, uygulandığı toplumu diğerlerinden ayırarak özgünleştirmek, toplum nezdinde öne çıkarılmak istenen erkleri koruyup yüceltmek, dinî ve ahlakî değerlerin korunup kollanmasına vesile olarak sosyal düzeni sağlamak bu işlevlerden bazılarıdır.

Dünya üzerinde hemen her toplumda olduğu gibi Türklerde de en eski devirlerden bu yana çeşitli tabular geliştirilmiş ve bu tabuların çiğnenmesi durumunda, tabuyu çiğneyen özneye birtakım cezalar uygulanmıştır. Anadolu'nun yurt edinilmesi sürecinde Türkler, kökeni Orta Asya'ya dayanan pek çok kültürel unsuru buraya taşımış ve burada yaşatmıştır. Tabu da bu kültür unsurlarından biridir. Türk toplulukları arasında gelişen tabular, temelde beş ayrı kategoride incelenebilir. Bunlar, doğa, bitki ve hayvanlarla ilgili tabular; kağanlıkla ilgili tabular; mülkiyet tabuları; cinsiyet tabuları ile hastalık ve ölümlerle ilgili tabulardır.⁶

Günümüzde Anadolu'nun pek çok noktasında ağaç, su, ateş gibi doğaya ait unsurlarla ilgili kısıtlamalara ve bu kısıtlamaların ihlal edilmesiyle meydana geldiğine inanılan taş kesilen, şekil değiştiren varlıklara ait inanç öğelerine rastlamak mümkündür. Kökenleri eski Türk dini ve şamanlığa dayanan bu tabu ve cezalar, sözlü anlatılarda sıkça dillendirilmiştir. Bunun örnekleri Erzincan efsanelerinde de sıkça karşımıza çıkar. Erzincan efsanelerinde tabuya örnek olabilecek pek çok unsur bulunur. Söz konusu efsanelerdeki tabular, doğaya ait unsurlar, kutsal ziyaret yerleri, din uluları, verilen söze sadakat, kutlu sayılan nimete saygı konusunda sınırlandırmalarla gelişmiştir. Bu konulardaki tabuların çiğnenmesi durumunda tabuyu çiğneyen kişi veya topluluklar taş kesilme, hayvana ya da ağaca dönüştürülerek şekil değiştirme, çarpılma, sel gibi çeşitli doğa felaketlerine maruz kalma, delirme, ölme gibi şekillerde cezalandırılır.

Tabiatla bütünleşik bir yaşam süren ve yaşamını doğadan elde ettiği kaynaklarla idame ettiren Türk toplulukları için doğada bulunan canlı-cansız tüm varlıklar büyük değer taşır. Doğaya duyulan büyük saygı, su, ağaç, orman, hayvanlar gibi varlıkların etrafında, bunların korunması adına çeşitli tabular geliştirilmesine sebep olmuştur. Erzincan efsanelerinde ağaçların ve bazı hayvanların totem olarak kabul edildiği ve bunlarla ilgili çeşitli kısıtlamalar uygulandığına dair izlere rastlanır. Tercan bölgesindeki Kavaklık mevki ile ilgili anlatılan efsane, bu bölgede bulunan kırk-elli kadar kavak ağacı ile ilgilidir. Efsanede, bu ağaçları kesmek konusunda bir kısıtlama getirildiği anlatılır. Yöre halkı, bu ağaçlık bölgeyi bir ziyaret yeri olarak kabul etmiştir. Herhangi bir yatır bulunmamasına rağmen ağaçların olduğu noktada adaklar adanıp kurban kesilir. Burada bulunan kavak ağaçlarının kesilmeyeceği herkes tarafından kabul edilmiş bir tabudur. Bu ağaçlarla ev

⁵ Jack Goody, *Mit, Ritüel ve Söz*. Küre Yayınları, İstanbul 2017, s.67.

⁶ Mehmet Ali Yolcu, *Türk Kültüründe Evliliğe Bağlı Tabu ve Kaçınmalar*. Kömen Yayınları, Konya 2014, s. 114.

yapanın evinin yıkıldığına inanılır.⁷ Ağacın kutsal kabul edilmesi, ağaçlar etrafında şekillenen tabunun temel sebebidir. Bu tabuyu çiğneyenlerin, evlerinin yıkılması suretiyle cezalandırılacağına inanılır. Böylece doğanın bir parçası olan ağaçlar korunmuş olur.

Ağaç etrafında şekillenen bir başka efsane ise Erzincan Çatalarmut'a bağlı Ekinci köyündeki bir palut⁸ ağacına dairdir. Bu ağaç yöre halkı tarafından kutsal kabul edilir. Ağacın, dileklerin gerçekleşmesi için vesile olduğuna inanılır. Efsaneye göre söz konusu palut ağacını kimse kesemez ve budayamaz. Bir gün bir ihtiyar, bu ağacı budamaktan zarar gelmeyeceğini söyleyerek ağacı budar. O gece ağaç, adamın rüyasına girerek kendisine zarar verdiği için başına kötü şeyler geleceğini bildirir. Bu ihtiyar bir hafta sonra hastalanır. Bedeninde çeşitli yaralar çıkar. Kısa bir süre sonra da ölür.⁹ Anadolu'da pelit ya da palut olarak adlandırılan meşe gibi ulu ağaçlar, Türk kültüründe kutlu ağaçlar olarak kabul edilir. Kökünün ve gövdesinin sağlamlığı, heybetli duruşu ile bu ağaçlar devleti, gücü, kahramanlığı, yaşamı, ölümsüzlüğü simgeler. Animist inanışların da etkisiyle ağacın bir ruh taşıdığı düşünülür. Anadolu'da bu ağacın konumlandığı mekân, Tanrı'nın kutunun bulunduğu bir yer olarak bilinir ve kimi zaman yanında mezar olmasa dahi bir başına yatır olarak kabul görür.¹⁰ Türk kültüründe ve mitolojik inanışlarında kutlu kabul edilen ağaçlara zarar vermek büyük bir suçtur. Ölümsüzlüğü temsil ettiği düşünülen bu kutsal ağaçlara dokunmak konusunda katı sınırlamalar vardır. Kutsal sayılan ağaçlara dokunulmaz, böyle ağaçların dalları koparılmaz, kurumasına izin verilmez. Bu tür davranışların Tanrı'nın kutunun yok olmasına sebep olacağına inanılır.¹¹ Kutlu ağaçlara zarar verenler, ilahi bir kuvvet tarafından çeşitli şekillerde cezalandırılır. Palut ağacıyla ilgili Erzincan'da anlatılagelen bu efsane, Türk mitolojisindeki inanışların bir yansıması niteliğindedir. Kutlu sayılan palut ağacını budamak suretiyle ona zarar veren ve böylelikle dokunma tabusunu çiğneyen kişi, hastalık ve ölümle cezalandırılır.¹²

Erzincan efsanelerinde doğaya ait bir başka unsur olan hayvanlar konusunda da tabu ve kaçınımlar vardır. Ardos Gölü efsanesi, bir deniz canlısı olan balığın kutsanmasını ve bu çerçevede gelişen yeme yasağını işler. Erzincan'a bağlı Sürek köyüne gelen tahsildar, işini tamamladıktan sonra civarda bulunan Ardos gölünde balık tutar. Balığı kızartmak için tavaya koyduğunda balık bir anda canlanır ve göle sıçrar. Tahsildar yaşadığı bu olaydan sonra korkudan ölür. Olaya şahit olan köylüler bu olayın ilahi bir kudretle gerçekleştiğini düşünerek bu gölün balıklarının kutsal sayar. Ayrıca göldeki balıkların yöre halkı ve ziyaretçiler tarafından avlanıp yenmesine de karşı çıkarlar.¹³ Balık, gerek kuzey Türkleri gerekse Anadolu'da yaşayan Türkler arasında kutsal kabul edilmiş ve çeşitli anlatılara konu olmuş bir hayvandır. Bu anlatılarda mucizevi şekilde insansı özellikler gösteren balıkların yenmeyerek suya atıldığı, böylece feraha erildiği dile getirilir.¹⁴ Benzer motifin işlendiği

⁷ Ruhi Kara, *Erzincan Efsaneleri Üzerine Bir Araştırma*. Erzincan Sosyal Yardımlaşma ve Dayanışma Vakfı Yayınları, Ankara 1994, s.26.

⁸ Palut: Meşe, çınar vb. ağaçların meyvesi, pelit (TDK derleme Sözlüğü, C. 9)

⁹ Kara, a.g.e., s.112.

¹⁰ Pervin Ergun, *Türk Kültüründe Ağaç Kültü*. AKM Yayınları, Ankara 2012, s. 295-298.

¹¹ Ergun, a.g.e., s. 362.

¹² Benzer inanışlar yalnızca Türk toplulukları arasında yaygın değildir. Pek çok ilkel toplulukta bu anlayışın izlerine rastlanır. Levy-Bruhl, Kiwai yerlileri arasında derlediği bilgilere dayanarak bir yerlinin yakınları tarafından bahçenin yakınına dikilmiş bir ağaca asla dokunamayacağını, o ağacı kesmesi durumunda kendi bedenini kesmiş olacağını, ağaç kurduğundaysa kendisinin öleceğini bildirir (2006: 35). Bu örneklerden yola çıkılarak ağacın gizemli bir güç taşıması sebebiyle ona dokunmanın dünyanın birçok yerinde tabu kabul edildiği söylenebilir.

¹³ Kara, a.g.e., s.103.

¹⁴ Bahaeddin Ögel, *Türk Mitolojisi*, C.2, TTK Yayınları, Ankara 2014, s. 676.

Ardos Gölü efsanesinde de balığın bir totem olarak kabul edildiği söylenebilir. Balığın bu şekilde kutsanmasının sonucunda yenmesi bir tabu haline getirilmiş ve balıkları yeme konusunda bölge insanında kaçınma davranışı gelişmiştir. Bu tabunun çiğnenmesiyle tabuyu çiğneyen kişi ölümle cezalandırılır.¹⁵

Erzincan efsanelerinde yer alan tabu ve kaçınmaların büyük bir kısmı, din uluları ve birtakım sebeplerden dolayı kutlu sayılan şahıslar etrafında şekillenmiştir. Dini ve mistik yönü kuvvetli olan bu kişiler, ilahi güçlerle donatıldıklarının düşünülmesi sebebiyle toplum nezdinde yüceltilmiştir. Kutsal sayılan evliyalara, din büyükleri, dini, vatani ve milleti uğruna şehit düşen askerler, töre gereği dokunulmazlığa sahiptir. Bu kişilere karşı yapılabilecek saygısızlıklar, toplum tarafından yazılı olmayan kanunlarla yasaklanmıştır. Onların şahsına, eserlerine, kabirlerinin bulunduğu mekâna karşı yapılabilecek saygısızlıkların farklı şekillerde cezalandırılacağı sözlü anlatılar aracılığıyla bildirilmiştir. Bu şahsiyetlerin gücüne inanmamak, onlara karşı yapılabilecek en büyük saygısızlık olarak kabul edilir. Erzincan'dan derlenen farklı efsanelerde bunun örneklerine sıklıkla rastlanır. Erzincan'a bağlı Şenek köyünde bulunan büyük çeşme civarında bir ziyaret yeri vardır. Köye gelen bir binbaşı, buradaki ziyarete inanmaz. Bir süre sonra yörede dolaşırken bir kara kartal havada dolaşmaya başlar. Keskin nişancı olan binbaşı, kartalı vurmak amacıyla tüfeği nişan alır. Fakat tüfek patlamaz. Öfkelenen binbaşı, ziyaretin bulunduğu yeri yakmaya başlar. O gece rüyasına sakallı bir adam girer. Kartalı temsil eden bu adam, binbaşiyi boğmaya çalışır. Korkuyla uyanan binbaşı, sakallı ihtiyarın vurmak istediği kartal olduğunu anlar. Buranın kutsal bir yer olduğunu kabul eder. Ziyaret yerine yol ve çeşme yaptırır.¹⁶ Ziyarete saygısızlık eden kişinin rüyasına kartalı simgelemek suretiyle giren ulu zat, mitolojik anlayış çevresinde şekillenen ata ruhunun yanında, yörede kutlu sayılan bir canlı türüne de atıfta bulunmaktadır.¹⁷ Büyük çeşmenin bulunduğu bu ziyaret yeri, kutlu bir kişinin kabridir. Efsanede, buraya zarar verme konusunda kısıtlama konulması, ziyaretin korunmasını ve ziyaret sahibinin toplum zihninde yüceltilmesini sağlar. Bu tür bir mekânın varlığını ve kutsallığını kabullenmemenin cezalandırılması, kutsal mekânlara saygı duyulması konusunda efsane aracılığıyla bir ön kabul meydana getirmeyi de amaçlamaktadır.

Türk kültüründe kabir, kişinin Tanrı'ya ulaştığı mekân ve öteki dünya ile bir geçiş noktası olarak kabul edilir. Bu nedenle kabirlere saygı ve tazimde bulunulur. Özellikle din büyüklerinin ve vatan-millet uğruna şehit olanların kabirleri kutsal sayılır. Kutsal mekânlar konusunda tabu ve kaçınmaların gözlendiği bir başka efsane ise Nakşibendi tarikatının şeyhlerinden Molla Pir hakkında söylenmiştir. Molla Pir, askerlerden oluşan müritleri arasında darda kalanlara yardım eden kutlu bir şahıs olarak bilinir. Bir zamanlar, Molla Pir'in kabrinin bulunduğu Dereboğazı civarında birkaç kişi içki içmeye başlamış. O sırada orada bulunan başka kişiler, ulu zatın kabri yanında içki içilmesini hazmedemeyerek onlara beddua etmiş. Tam bu sırada siyah bir bulut Kemah Boğazı tarafından hızla hareket ederek Dereboğazı'na gelmiş. Birdenbire şiddetli bir dolu yağışı başlamış. Kopan kayaların etkisiyle derenin önü kapanmış. Biriken su içki âlemine devam eden kişileri sürükleyip götürmüştü. Bir daha da cesetlerine dahi ulaşılammış.¹⁸ Efsanede, Molla Pir adlı ulu zatın sahip olduğu manevi güce sahip olduğu anlatılmak istenmektedir. En eski Türk inançlarından itibaren gelişen atalar kültü anlayışına göre, atalar ve mistik yönü olduğuna

¹⁵ Bazı yiyecek ve içeceklerin tüketilmesinin yasaklanması şeklinde gelişen yeme tabusu, Türk efsanelerinde genellikle balıklı pınar ya da göller etrafında şekillenir. Bu şekilde doğanın korunması da amaçlanmış olur (Ergöz, 2014: 61).

¹⁶ Kara, a.g.e., s. 21-22.

¹⁷ Erzincan ve Erzurum'da Hel olarak adlandırılan kartal, civar bölge halkı tarafından önemsenir ve kutlu bir hayvan olarak algılanır (Kalafat, 1999: 99)

¹⁸ Kara, a.g.e., s. 31.

inanılan şahsiyetlerin, bu dünyada yaşayanlar üzerinde ödüllendirme ve cezalandırma işlevi olduğu anlayışı hâkimdir. Bu anlayış içerisinde değerlendirilebilecek bir zat olan Molla Pir'in bulunduğu mekânda içki içerek saygısızlık edenler, sel baskınında öldürülmek suretiyle cezalandırılmıştır.

Kutlu sayılan kişilerin yalnızca kabirleri değil, bu kabirler çevresinde bulunan bitki ve eşyalar konusunda da koruma amaçlı tabular oluşturulmuştur. Tercan'ın Beğendik köyünde bulunan yatır, çevresinde yetişen üzerlik otlarından dolayı Üzerlik Baba olarak adlandırılır. Üzerlik Baba efsanesinde, burada bulunan yatırdan kimi geceler ışık sızdığı, yatırın abdest alarak namaz kıldığı söylenir. Yatırın çevresindeki ağaçları kesenlerin çocukları ölür. Ağaçlardan keserek götürülen biri, bir gece rüyasında kestiği ağacı görür. Ağaç, adama dallarını budamak suretiyle çocuklarını öldürdüğünü, kendisinin de adamın çocuklarını öldüreceğini söyler.¹⁹ Bu efsanede kabre zarar vermenin ve kabir etrafındaki ağaçları kesmenin yasaklandığı bildirilir. Yasağı çiğneyen kişi, çocuklarının öldürmesi suretiyle cezalandırılır. Böylece anlatı aracılığıyla hem kabir hem de kabir çevresindeki ağaçlar koruma altına alınır.

Türk mitolojik inanışlarında iye olarak kabul edilen ve İslamî dönemle birlikte dinî yönü kuvvetlenen Hızır'a yardım etmek, eski Türk topluluklarından günümüze kadar önemli sayılmış, onun istediği şeyi yerine getirmemenin insanı felakete sürükleyeceği düşünülmüştür. Din büyükleri etrafında konulan tabularla ilgili Erzincan'da anlatılan bir başka efsane ise Hızır'la ilgilidir. Kazankaya efsanesine göre, çok eski zamanlarda Kazankaya'yı otlak olarak kullanan çok zengin bir yaylacı yaşar. Bu adam zengin olduğu kadar da cimridir. Bir gün kuşluk vaktinde hizmetçisiyle süt kaynatırken uzaktan yaşlı bir adamın geldiğini görür. O saatte gelen kişinin bir yabancı olduğunu ve mutlaka kendisinden bir şey isteyeceğini düşünür. Bu sebeple hizmetçisine gelen kişiye orada olmadığını söylemesini tembihleyerek ortadan kaybolur. Yün yığınlarının arasına saklanır. Yabancı, hizmetçinin yanına yaklaşır. Çok yorgun olduğunu söyleyerek biraz süt ister. Hizmetçi ise evin sahibinin orada olmadığını söyleyerek süt veremeyeceğini bildirir. Aslında Hızır olan bu ihtiyar, cimri yaylacıya bir ders vermek ister. Elindeki asayla adamı yün yığınının çıkarır. Sonra oradan uzaklaşır. Hızır gittikten sonra süt kazanı birden bire taşa, koyun sürüleri ardıç ağacına, adam da ayıya dönüşür.²⁰ Şekil değiştirme yoluyla cezalandırılma, Türk dünyası efsanelerinde en yaygın olan ortak motiftir. Efsane karakterleri çeşitli sebeplerle taş kesilme, hayvana, bitkiye, dağa, denize, uzay cisimlerine madene, tabiatüstü varlıklara ya da insana döndürülebilir.²¹ Hızır ile ilgili anlatılan bu efsanede Hızır'a yardım etmeyen cimri adam ve onun değer verdiği şeyler taş, bitkiye ve hayvana döndürülüp cezalandırılır.

Türk düşünce sisteminde, insan yaşamının sürdürülmesi noktasında temel ihtiyaç maddeleri de genellikle kutsal kabul edilir. Ekmek bunlardan biridir. Erzincan'a bağlı Küçük Otlukbeli mevkinde dikili taşlar bulunur. Bu taşlardan biri bir çocuğu andırır. Bununla ilgili yörede anlatılan efsaneye göre eski zamanlardan birinde bölgede yaşayan gayrimüslimlere ait bir düğün alayı buradan geçer. Düğün alayındaki bir kadının çocuğu altını ıslatır. Çocuğun altını temizlemek için bez bulamayan kadın, yanındaki yufka ekmekle çocuğun altını temizlemeye niyetlenir. Bu sırada Allah, kadını orada taşa çevirir.²² Bu efsanede, nimetin kutsal sayıldığı ve kutsal sayılan nimete saygısızlık etmenin tabu

¹⁹ Kara, a.g.e., s. 40-41.

²⁰ Kara, a.g.e., s. 126.

²¹ Metin Ergun, *Türk Dünyası Efsanelerinde Değişme Motifi-1*. TDK Yayınları, Ankara 1997, s.174-184.

²² Kara, a.g.e., s. 130.

haline geldiği açıktır. Ekmeğe değer vermeyen kadın, Türk sözlü edebiyat ürünlerinde sıkça rastlanan bir şekilde, taşa döndürülmek suretiyle cezalandırılır.²³

Efsanelerde, verilen sözden dönmenin yasaklandığı, bu konuda katı sınırlar çizildiği de dikkat çeker. *Taş Kesilen Deve Kervanı* efsanesinde, verilen sözden dönme konusunda yasak getirildiği, buna dikkat etmeyen kişinin cezalandırıldığı bildirilir. Erzincan'da bulunan Ilıca mevki, kervancılar için bir konaklama yeridir. Develeriyle yolculuk eden bir kervan sahibi buraya gelince susuzluk baş gösterir. Develer de kervan sahibi de susuzluktan ölecek dereceye gelir. Kervancı çaresizlik içinde el açarak Allah'a yalvarır. Kendilerine su ihsan eylemesi halinde baş deveyi kurban edeceğini söyleyerek dua eder ve adak adar. Allah, kervancının duasını kabul eder. Buldukları yerde bir göze belirir ve hem kervancı hem de develer kana kana su içmeye başlar. Susuzluğu geçen kervancı bir köşeye çekilip dinlenir. Dinlendiği sırada başında bulunan bir biti öldürmeyi planlar. Böylece suya kavuşmaları karşılığında adadığı kurban sözünü gerçekleştireceğini, amacın kan akıtmak olduğunu düşünür. Ona göre kurban edilen hayvanın cinsi önemsizdir. Kervancı biti öldürür, söz verdiği baş devesini kendisine saklar. Bunun üzerine kervancı ve develeri oracıkta taş kesilir.²⁴ Bu efsanede, kahramanın verdiği sözü yerine getirmemesi ve yaratıcıya karşı hile yapması sonucu cezalandırılması söz konusudur. Yaratıcı ile bir nevi pazarlık yapan kahraman, bu pazarlığın sonucunda elde ettiği kazanıma karşılık söz vererek gözden çıkardığı deveyi kurban etmeyip ona nispeten değersiz olan bir hayvanı kurban ederek sözünde durmaz. Kurnazlık ettiğini düşünen kahramanın sergilediği bu davranış, onun ve hayvanlarının taş kesilerek cezalandırılmasına sebep olur.

Bu çalışmada Erzincan efsanelerinde geçen tabuların sınırlı bir bölümü ele alınmıştır. İncelenen diğer efsanelerde ulaşılan tabular ve bu tabuların çiğnenme şekliyle sonucunda verilen cezalar, aşağıdaki tabloda yer almaktadır:

TABU	ÇİĞNENME ŞEKLİ	CEZA
Kutsal mekân reddedilmez	Kutsal mekâna ve burada yatan ulu zatlara inanmama	Rüyada korkutulma Aklını kaybetme Suda boğulma Yakınlarındaki kişilerin ölümü
Kutsal mekâna ve eşyaya saygısızlık edilmez	Kutsal mekânda içki içme Kutsal mekânda kazı yapma Kutsal mekânda saygısızca yatma	Uçurumdan düşerek, sel baskınında ya da başka şekillerde ölüm Onulmaz derde düşme Tokat yemek suretiyle dışarı atılma

²³ Taş kesilme motifi, Türk efsanelerinin büyük bir kısmında ortak olarak yer alan bir motiftir. Genellikle çiğnenen bir tabunun sonucunda gelişen bu olay, insanın, hayvanın, bitkinin, eşyanın ya da olağanüstü birtakım varlıkların şekil değiştirerek birden taşa dönmesi şeklinde meydana gelir. Taş kesilme, yalnızca cezalandırma amacı taşımaz. İyi varlıkların zor durumda kaldıklarında ya da kötü bir akıbeta uğrayacakları durumlarda kurtuluş olarak da taş kesildikleri dikkat çeker (Sakaoğlu, 1980: 38-42).

²⁴ Saim Sakaoğlu, *101 Türk Efsanesi*. Akçağ Yayınları, Ankara 2012, s. 186-187.

	Yatır civarındaki ağaçları kesme Yatır civarında abdest alırken özen göstermeme	İflah olmama Çocukların ölmesi Çirkin ve kara çocuk doğurma Akan suyun kuruması Hayvanların kaçırılması Deprem Taş kesilme
Tabiata ait unsurlara zarar verilmez	Ağaç kesme, budama Tabu niteliği taşıyan balığı yeme	Ölüm
Ulu zatlar reddedilmez	Hızır'ın isteğini reddetme	Taş kesilme
Hile yapılmaz	Adak olarak söz verilen hayvanın yerine nispeten değersiz bir hayvanı kurban etme	Sel altında kalma Ölüm Taş kesilme
Verilen sözden dönülmez	Verilen sözden dönme	Taş kesilme
Yaratıcıya saygısızlık edilmez	Allah'a tevekkülde bulunmama, saygısızlık etme	Taş kesilme
Cimrilik edilmez	Misafire ikramda bulunmama	Taş kesilme Hayvana veya ağaca dönüştürülerek şekil değiştirme
Nimete saygısızlık edilmez	Ekmekle bebeğin altını temizleme	Taş kesilme

Sonuç

Efsaneler, toplum tarafından önemsenen kimi yazısız kuralların aktarılma suretiyle koruma altına alındığı sözlü halk edebiyatı ürünleridir. Efsanelerde geçen tabu ve yasaklar, kutlu sayılan varlıklara, eşyalara ve mekânlara duyulması gereken saygıyı aşmamak amacıyla taşır. Bunların çiğnenmesi durumunda çeşitli yaptırımlar uygulanacağı ifade edilerek söz konusu davranışlara karşı caydırıcılık sağlanır. Erzincan efsanelerinde özellikle kutsal kişiler ve mekânlar etrafında oluşturulan tabular yoğunluktadır. Bunlardan başka, tabiata ait kimi unsurlar ve insanlara olumsuz özellik katan davranışlar konularında geliştirilen tabular da vardır. Bu tabuların çiğnenmesi durumunda, fiili işleyen kişiler

cezalandırılır. Böylece dinleyiciler üzerinde bir örnek olay tasvir edilerek toplumsal değerlerin önemi vurgulanır.

KAYNAKÇA

- Bruhl, Lucien Levy. (2006) *İlkel İnsanda Ruh Anlayışı* (Çev. Oğuz Adanır). Ankara: Doğu-Batı Yayınları.
- Derleme Sözlüğü
- Ergöz, Ramazan. (2014) *Anadolu Efsanelerinde Yasaklar ve Cezalar*. Ardahan: Ardahan Üniversitesi SBE, Yüksek Lisans Tezi.
- Ergun, Metin. (1997) *Türk Dünyası Efsanelerinde Değişme Motifi-1*. Ankara: TDK Yayınları.
- Ergun, Pervin. (2012) *Türk Kültüründe Ağaç Kültü*. Ankara: AKM Yayınları.
- Freud, Sigmund. (2006) *Dinin Kökenleri- Totem ve Tabu, Musa ve Tektanrıcılık ve Diğer Çalışmalar* (Çev. Selçuk Budak). İstanbul: Öteki Yayınları.
- Goody, Jack. (2017) *Mit, Ritüel ve Söz*. İstanbul: Küre Yayınları.
- Halbwachs, Maurice (2018). *Kolektif Bellek*. İstanbul: Pinhan Yayınları.
- Kalafat, Yaşar. (1999) *Doğu Anadolu'da Eski Türk İnançlarının İzleri*. Ankara: AKM Yayınları.
- Kara, Ruhi. (1994) *Erzincan Efsaneleri Üzerine Bir Araştırma*. Ankara: Erzincan Sosyal Yardımlaşma ve Dayanışma Vakfı Yayınları.
- Ögel, Bahaeddin. (2014) *Türk Mitolojisi*, C.2. Ankara: TTK Yayınları.
- Sakaoğlu, Saim. (2012) *101 Türk Efsanesi*. Ankara: Akçağ Yayınları.
- Sakaoğlu, Saim. (1980) *Anadolu-Türk Efsanelerinde Taş Kesilme Motifi ve Bu Efsanelerin Tip Kataloğu*. Ankara: Kültür Bakanlığı Yayınları.
- Tanyu, Hikmet. (1984) "Totem, Totemizm ve Tabu Üzerinde Yeni Araştırmalar". Ankara: Ankara Üniversitesi İlahiyat Fakültesi Dergisi, C. 26, S. 1, s. 168.
- Yolcu, Mehmet Ali (2014). *Türk Kültüründe Evliliğe Bağlı Tabu ve Kaçınmalar*. Konya: Kömen Yayınları.

ERZİNCAN İLİ BİYOLOJİK ÇEŞİTLİLİĞİNİN TARİHSEL ARKA PLANI VE TÜRKİYE’NİN BİYOLOJİK ÇEŞİTLİLİĞİNE KATKISI

Ümit İncekara^{1*}-Salih Doğan²

¹ Erzurum Teknik Üniversitesi, Fen Fakültesi, Biyoloji Bölümü, Erzurum.

² Erzincan Binali Yıldırım Üniversitesi, Fen Edebiyat Fakültesi, Biyoloji Bölümü, Erzincan.

* Sorumlu yazar

Özet:

Türkiye; önemli habitat zenginliğinin yanı sıra, yağış, sıcaklık, topoğrafya ve jeolojik tarihten kaynaklanan kendine özgü bitki ve hayvan çeşitliliğini yansıtır. Bu nedenle, dikkate değer bir biyocoğrafyaya sahiptir. Erzincan ilinin topoğrafik ve iklimsel heterojenliği biyolojik çeşitliliğine önemli ölçüde yansımış olup, biyolojik çeşitlilik açısından bulunduğu coğrafya itibarıyla oldukça zengin kabul edilebilir. Bu çalışmada, Erzincan’ın fauna ve flora bileşenleri üzerinde durularak, kısa bir tarihsel biyocoğrafik analizi sunulmuştur.

Anahtar Kelimeler: Biyolojik çeşitlilik, Erzincan, Tarihsel arka plan

Historical Background of Biodiversity of Erzincan Province and its Contribution to the Turkey's Biodiversity

Abstract: Turkey shows a notable diversity of habitats, rainfall, temperature, topography and geological history, which is reflected in its richness of animal and plant life. Its biogeography is therefore of considerable interest. Topographical and climatic heterogeneities of Erzincan province have been reflected to its biological diversity and it can be considered as rich in terms of the geography where it is located. In this study, a brief of the historical biogeographic analysis is presented with emphasis on the fauna and flora components of Erzincan.

Keywords: Biodiversity, Erzincan, Historical background

GİRİŞ

Türkiye; Avrupa-Sibirya, Akdeniz ve İran-Turan olarak isimlendirilen üç biyocoğrafik bölgeye sahip olup, bunların geçiş zonlarına sahip olması ve iki kıta arasındaki köprü konumu nedeniyle iklimsel ve coğrafi özelliklerin kısa aralıklarla değişmesi sonucu, biyolojik çeşitlilik açısından küçük bir kıta özelliği kazanmıştır. Bu olağanüstü ekosistem ve habitat çeşitliliği beraberinde önemli bir tür çeşitliliğini getirmiştir (Nuhun Gemisi Veri Tabanı, 2019).

Türkiye'nin genetik çeşitliliği özellikle bitki genetik kaynakları ile önem kazanmaktadır. Türkiye, Akdeniz ve Yakın Doğu gen merkezlerinin kesiştiği noktada yer almaktadır. Bu iki bölge tahılların ve bahçe bitkilerinin ortaya çıkışında çok önemli bir role sahiptir. Ülkemizde 100'den fazla türün geniş değişim gösterdiği ve çok sayıda önemli kültür ve tıbbi bitkiler gibi ekonomik açıdan önemli diğer bitki türlerinin menşei ya da çeşitlilik merkezi olan 5 mikro-gen merkezi bulunmaktadır. Bu merkezler dünyada kültüre alınan çok sayıda bitki türünün tarımın gelecekteki sürdürülebilirliği için çok önemli genetik kaynaklar sunmaktadır. Hayvan genetik kaynakları açısından ise, konumu nedeniyle birçok yerli hayvan ırkının Anadolu'da yetiştirildiği ve buradan dünyanın öteki bölgelerine yayıldığı kabul edilir. Ayrıca Ülkemizin dünyanın iki büyük kuş göç yolu üzerinde olması, kuşların beslenme ve üreme alanı olarak önemini artırmaktadır (Ormancılık ve Su Şurası Raporu, 2017).

Türkiye'nin, bitki (flora) türleri bakımından sahip olduğu zenginliği anlamak için, Avrupa kıtası ile karşılaştırmak yeterli olacaktır: Tüm Avrupa kıtasında yaklaşık olarak 12.500 açık ve kapalı tohumlu bitki türü varken, sadece Anadolu'da bu sayının yaklaşık olarak 11.707 takson (tür, alt tür, varyete) olduğu bilinmektedir. Bunların yaklaşık üçte biri (3.449 tür) Türkiye'ye özgü (endemik) türlerdir. Yaklaşık yılda 50 yeni türün yayımlandığı ülkemizde tür sayısının her geçen gün arttığı ve yeni tanımlanan türlerin birçoğunun da oldukça dar yayılışlı olduğu gözden uzak tutulmamalıdır. Bu gerçek bile ülkemiz bitki çeşitliliği envanterinin ortaya konmasının ne kadar önemli olduğunu göstermektedir. Coğrafi bölgelerden, Doğu Anadolu ve Güney Anadolu bölgeleri; bitki coğrafyası bölgelerinden ise İran-Turan ve Akdeniz bölgeleri endemik bitki türleri bakımından zengin olanlardır (Güner ve ark. 2012).

Türkiye, hem flora hem de fauna açısından bulunduğu kuşak itibarıyla oldukça zengin ve ilginçtir. Bunun başlıca sebebi Anadolu'nun Avrupa ve Asya kıtaları arasında köprü oluşturması ve dolayısıyla Anadolu'nun göç yolu üzerinde bulunması, farklı iklim ve ekosistem tiplerine sahip olması, florasının zengin olması ve dolayısı ile besin ihtiyacı olan birçok hayvan türünün kendisine uygun yaşam alanı bulabilmesi sayılabilir. Bütün bu zengin ekolojik faktörler faunanın zenginliğine de yansımıştır. Türkiye omurgalı faunası üzerine birçok çalışma yapıldığı için fauna büyük oranda ortaya çıkmıştır. 2016 yılı sonu verilerine göre; yaklaşık olarak 370 tatlısu balığı, 515 deniz balığı, 31 ikiyaşamlı, 137 sürüngen, 483 kuş ve 170 memeli hayvan türü olmak üzere toplamda 1700 civarında omurgalı hayvan türünün ülkemizde yaşadığı tespit edilmiştir (Nuhun Gemisi Veri Tabanı, 2019).

Türkiye'deki omurgasız hayvan sayısı kesin olarak bilinmemekle birlikte; tüm dünyada olduğu gibi böcek (Insecta) grubu Türkiye'de de çok zengindir. Ancak bazı gruplarda herhangi bir çalışma olmaması, bazı gruplardaki çalışmaların da yetersiz olması gibi sebeplerle Türkiye böcek faunası hakkında tahmini rakamlar vermek mümkündür. Türkiye'de bugüne kadar tespit edilmiş böcek türü yaklaşık 30.000 civarındadır. Ancak tahmin edilen sayı ise 60.000-80.000 arasındadır. Buna rağmen bazı böcek grupları ile ilgili faunistik liste büyük oranda çıkartılmıştır. Örneğin Türkiye'de kızıböcekleri (Odonata) 114,

çekirgeler (Orthoptera) 600 (270'i endemik), kınkanatlılar (Coleoptera) 10.000, yumuşakçalar (Mollusca) 522 (203'ü endemik), yarımkanatlılar (Heteroptera) 1400, eşkanatlılar (Homoptera) 1500, kelebekler (Lepidoptera) 6.500 (600'ü gündüz, diğerleri gece) türle temsil edilmektedir (UBSEP-2007). Bu verilerin bir kısmı 2019 yılı itibariyle güncellenmiş olup, Tarım ve Orman Bakanlığı Doğa Koruma ve Milli Parklar Genel Müdürlüğüne 2013'te başlatılan Ulusal Biyolojik Çeşitlilik Envanter ve İzleme Projesi (UBENİS) kapsamında 74 ilde 1 milyon 800 bine yakın veri depolanmıştır. Söz konusu proje kapsamında 2019 yılı sonuna kadar 81 ildeki envanter çalışmalarının bitirilerek, ülkenin "Biyolojik Çeşitlilik Haritası"nın ortaya çıkarılması planlanmaktadır. Bu kapsamda, "Erzincan İli'nin Karasal ve İç Su Ekosistemleri Biyolojik Çeşitlilik Envanter ve İzleme Projesi" 2017 sonuç raporuna göre Erzincan'da, yaklaşık 2500 bitki türü doğal yayılış göstermektedir. Bunlardan 500'ü endemiktir. Yine aynı rapora göre Erzincan'da, 40 Küçük memeli; 14 Büyük memeli; 265 Kuş; 27 Sürüngen; 5 Çift yaşarlar; 22 İç su balığı ve 636 Omurgasız Hayvan olmak üzere toplam: 1009 hayvansal organizma bulunmaktadır. Bu rapor sonuçlarının özellikle omurgasız hayvan çeşitliliği ile ilgili mevcut durumu tam olarak yansıtmadığı söylenebilir.

Bu çalışmada; Erzincan'ın fauna ve flora bileşenleri üzerinde durularak, kısa bir tarihsel biyocoğrafik analizi sunulmuştur.

MATERYAL ve YÖNTEM

Erzincan'ın biyolojik çeşitliliğini tam olarak anlamak için; Anadolu ve Erzincan coğrafyasının Jeolojik/ekolojik tarihini iyi analiz etmek gerekmektedir. Bu nedenle buzul dönemi ve son buzul devri boyunca Anadolu faunasının hareketleri (Koswig, 1955) esas alınarak sunulmuştur. Yakın tarihte Erzincan ilinin biyolojik çeşitliliği ile ilgili en kapsamlı çalışma "Erzincan İli'nin Karasal ve İç Su Ekosistemleri Biyolojik Çeşitlilik Envanter ve İzleme Projesi"dir. Ancak bu projenin 2017 yılında tamamlanan sonuç raporunun, özellikle omurgasız hayvan çeşitliliği ile ilgili mevcut durumu tam olarak yansıtmadığı görülmüştür. Bu nedenle, bu zamana kadar yapılan çalışmalar dikkate alınarak, ilgili mevcut literatür detaylarıyla gözden geçirilmiş ve daha sağlıklı değerlendirmelerin yapılması sağlanmıştır.

BULGULAR

"Biodiversity Hotspots" raporuna göre Doğu Anadolu Bölgesi dört gen merkezi ile ilişkilidir (Şekil 1). Bunlar: Kafkaslar, İran-Anadolu, Akdeniz havzası ve Orta Asya Dağları'dır (İncekara, 2012).

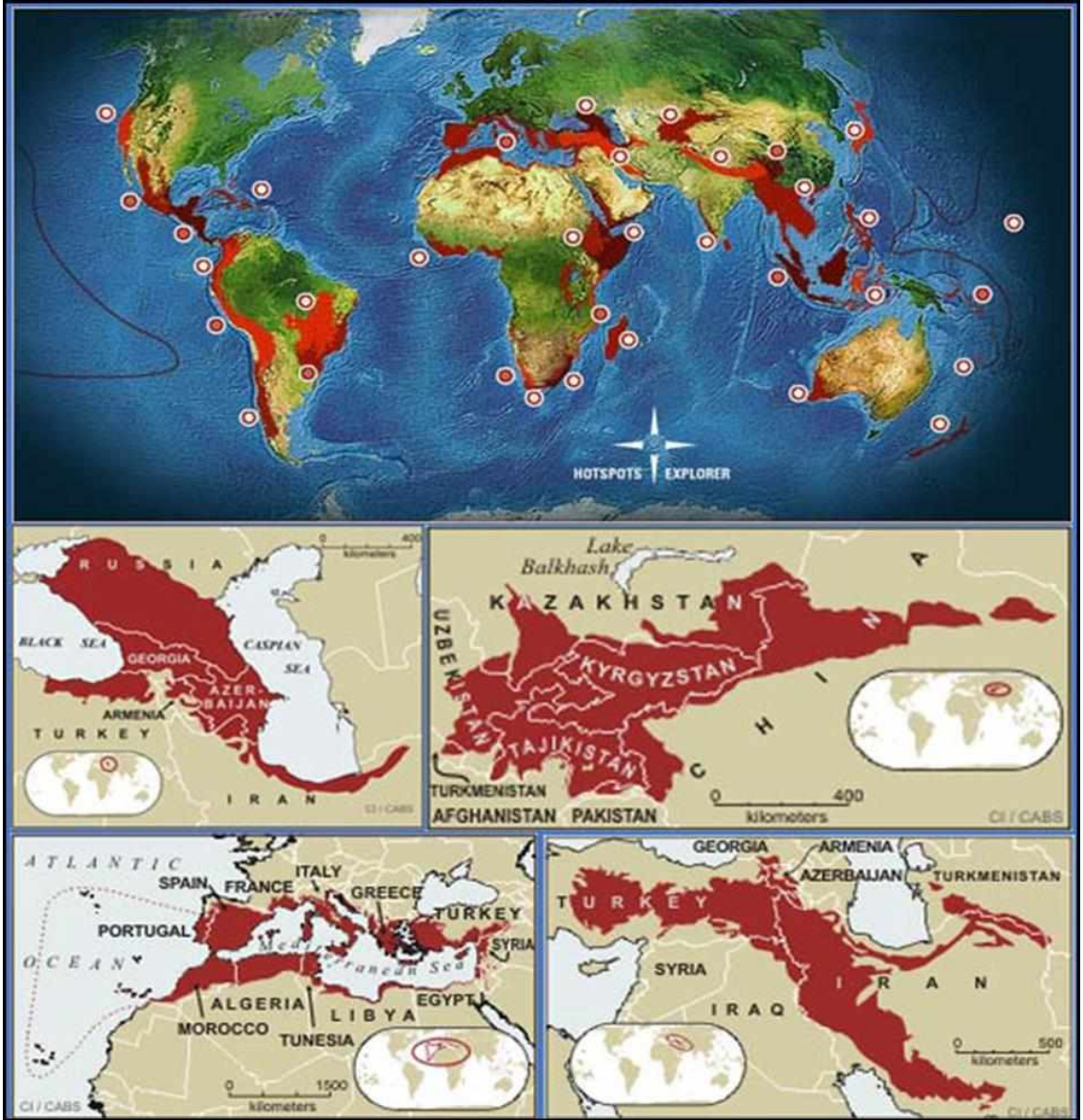

Şekil 1. Dünyadaki biyolojik çeşitlilik merkezleri (İncekara, 2012).

Anadolu Zoocoğrafyası üzerine en kapsamlı çalışmayı yapanlardan biri de Kosswig (1955)'dir. Bu araştırmacı Anadolu coğrafyasının biyolojik çeşitliliği ile ilgili olarak şu tarihi değerlendirmeyi yapmaktadır:

«Orta Anadolu veya Doğu Anadolu steplerinden doğu, batı veya kuzeydeki dağlık bölgelere gittiğinizde, kendinizi başka bir ülkeye geçmiş gibi hissediyorsunuz...»

Bunun temel nedenlerinin başında Anadolu'nun çevresini kuşatan bariyerler gelmektedir (Şekil 2).



Şekil 2. Türkiye’de türlerin dağılışıma etki eden temel bariyerler (İncekara, 2012).

Genelde Anadolu coğrafyasının, özelde de Erzincan bölgesinin biyolojik çeşitliliği ile ilgili tarihsel arka plan aşağıda verilmiştir (Şekil 3,4).

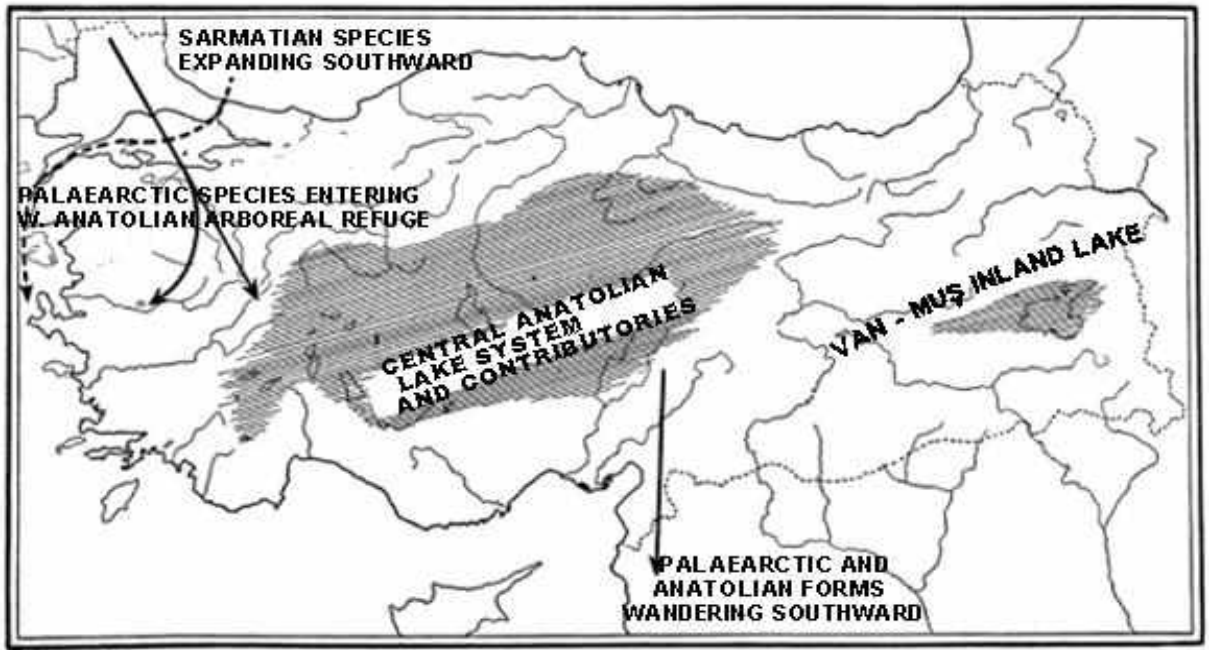

Şekil 3. Buzul önemi boyunca Anadolu faunasının hareketleri (Koswig, 1955).

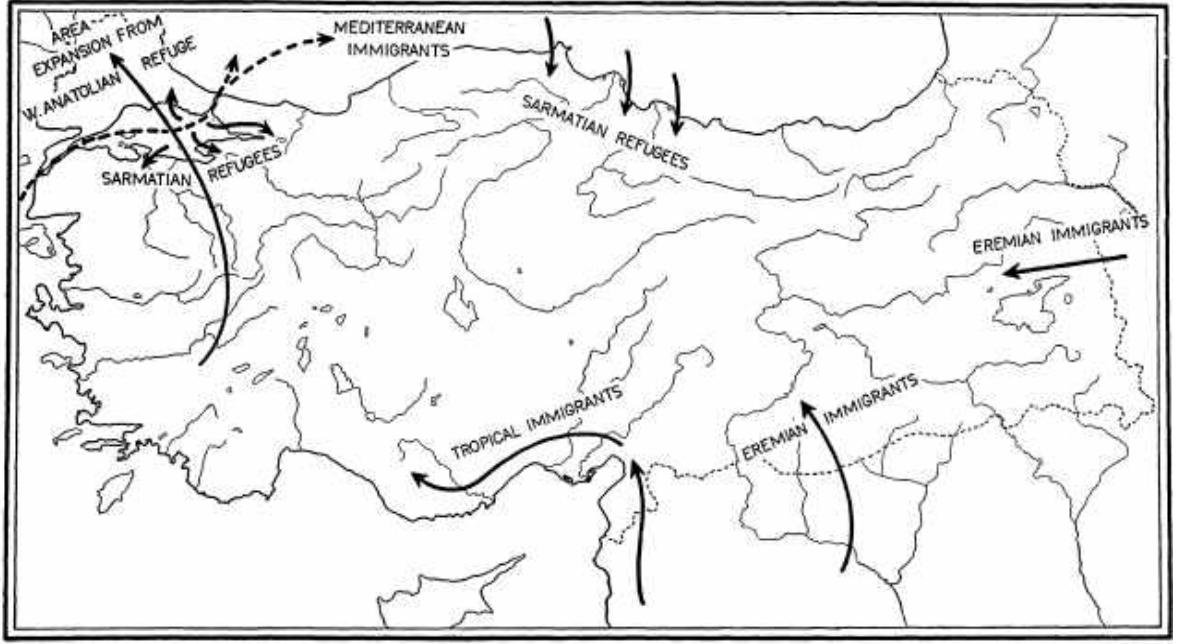

Şekil 4. Anadolu faunasının son buzul devri boyunca hareketleri (Koswig, 1955).

Dünyadaki ve komşu ülkelerdeki bitki çeşitliliğinin ülkemizdeki ile karşılaştırılması mevcut biyolojik çeşitliliğin analiz edilmesinde yararlı olacaktır (Tablo 1,2).

Tablo 1. Dünyadaki bazı ülkelerdeki bitki çeşitliliğinin ülkemiz ile karşılaştırılması.

ÜLKE	Toplam Bitki Türü	Endemizm Oranı (%)
Avustralya	15.638	90
Güneydoğu Asya	45.000	88
Madagaskar	9.704	80
Brezilya	70.000	78
Çin-Doğu Asya	45.000	41
Hindistan-Sri Lanka	23.000	40
Türkiye	12.000	34

Tablo 2. Bazı komşu ülkelerdeki endemik bitki çeşitliliğinin ülkemiz ile karşılaştırılması.

ÜLKE	Endemizm Oranı (%)
------	--------------------

Türkiye	34
Yunanistan	14,9
Fransa	2,9
İspanya	18,6
Polonya	0,1
İsviçre	00,1

Ülkemizdeki yedi coğrafik bölgenin endemizm durumu karşılaştırmalı olarak aşağıda verilmiştir (Şekil 5).

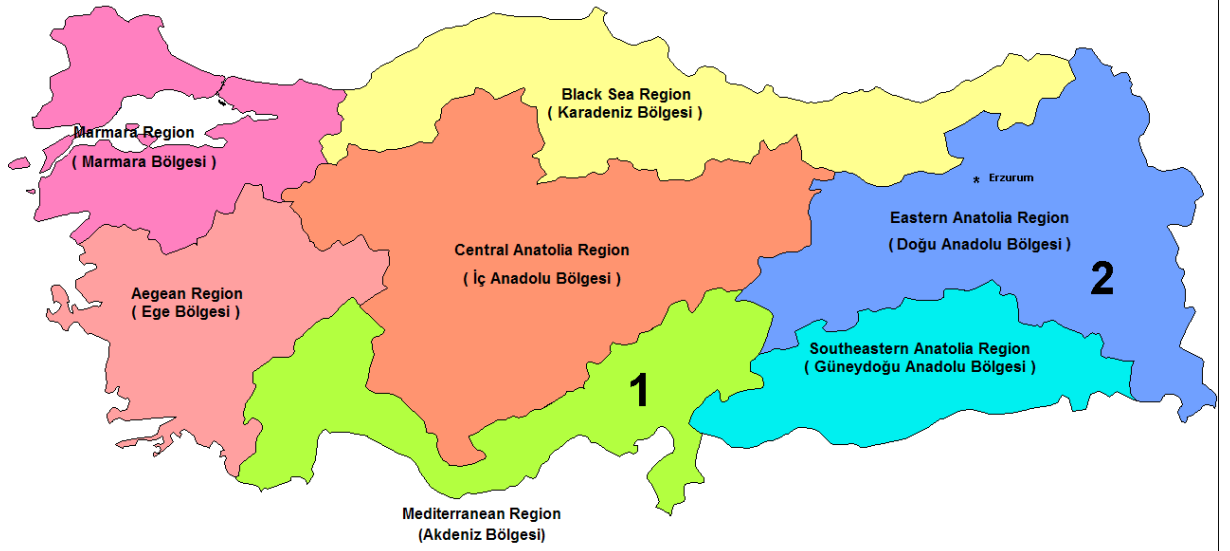

Şekil 5. Yedi coğrafik bölgenin endemizm durumu (İncekara, 2012).

ERZİNCAN'DA BİTKİ ÇEŞİTLİLİĞİ

Floristik çalışmalara göre Erzincan, yaklaşık 500 endemik bitki türünü barındırmaktadır. Ayrıca Erzincan, Türkiye'nin 13 endemik bitki merkezinden 2'sine ve 6 önemli bitki alanına sahip olup, bitki zenginliği açısından Türkiye'nin en önemli alanları arasında gelmektedir (Kandemir, 2012, ÇED, 2018).

Erzincan'da bitki zenginliğinin ana nedenleri jeolojik ve toprak yapısındaki değişkenlik, iklim elemanlarındaki değişkenlik, kısa mesafelerde bakı, eğim ve topografyadaki değişkenlik ve Erzincan'ın iki flora bölgesinin geçişinde ve Anadolu Çaprazı'nın üzerinde yer almasıdır (Şekil 6).

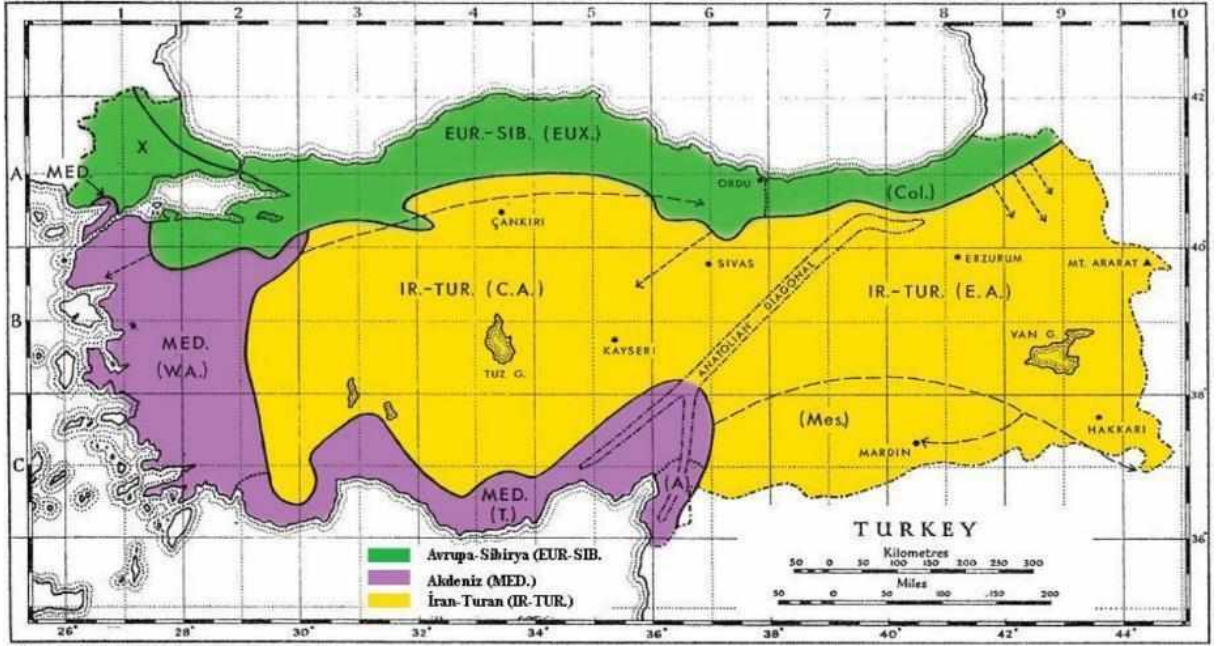

Şekil 6. Türkiye’deki fitocoğrafik bölgeler ve Anadolu Çaprazı (Anonim, 2019).

Erzincan’da bitki çeşitliliğinde öne çıkan alanlar aşağıda özetlenmiştir:

1. Otlukbeli Dağları (2000 m üstündeki serpantinden oluşan bölgeler)
2. Kemah-İliç ilçeleri arasındaki jipsli sahalar
3. Munzur Dağları (kalker kayalıklar, serpantinden oluşmuş sahalar)

Geçmişten günümüze gerçekleştirilen araştırmalar sonunda Erzincan’da 2500 civarında doğal bitki çeşidinin ilin florasında yer aldığı görülmektedir. Bunlardan 50 civarındaki bitki çeşidi için Erzincan dünyadaki tek yaşam alanı konumundadır (Kandemir, 2019).

Bilim dünyasına ilk olarak Erzincan’dan toplanarak tanıtılmış olan 180 bitki çeşidi vardır. Bunlardan bazıları Türkçe isimleriyle birlikte aşağıda sunulmuştur (Kandemir ve Yıldız, 2016).

Silene kemahensis Aytaç ve Kandemir / Kemah nakılı

Sonchus erzincanicus Matthews / Kuzukürkü

Tanacetum erzincanense Korkmaz ve ark. / Erzincan pireotu

Taraxacum erzincanense Doll. / Erzincan çitlığı

Verbascum erzindschanense Hub.-Mor / Erzincan sığırkuyruğu

Onosma discedens Hausskn. ex Bornm. / Fırat emceği

Scrophularia fatmae Kandemir & İlhan / Dağ güzeli

Alchemilla ciminensis B. Pawl. / Keşiş keltatı

Peucedanum kittaniae Yild. / Sürmeli rezene

Paronychia kemaliya Chaudhri. / Eğin etyararı

Jurinea brevicaulis Boiss. / Çatal göbek

Cousinia sintenisii Freyn / Bayır kızanı

Campanula demirsoyi Kandemir / Şah çanı

Aquilegia olympica Boiss. / Hasekiküpesi



Onosma discedens (Fırat emceği) *Scrophularia fatmae* (Dağ güzeli) © A. Kandemir

Şekil 7. Bilim dünyasına ilk olarak Erzincan'dan toplanarak tanıtılmış iki bitki türü.

ERZİNCAN'DA HAYVANSAL ORGANİZMA ÇEŞİTLİLİĞİ

Türkiye'deki hayvan türleri sayısı, Avrupa kıtasındaki toplam tür sayısının yaklaşık 1,5 katıdır. Ancak bu çeşitlilik, Anadolu'nun farklı bölgelerine değişik oranlarda yansımaktadır. "Erzincan İli'nin Karasal ve İç Su Ekosistemleri Biyolojik Çeşitlilik Envanter ve İzleme Projesi" 2017 sonuç raporuna göre Erzincan'da, 40 Küçük memeli; 14 Büyük memeli; 265 Kuş; 27 Sürüngen; 5 Çift yaşarlar; 22 İç su balığı ve 636 Omurgasız Hayvan olmak üzere toplam 1009 çeşit hayvansal organizma bulunmaktadır. Raporun özellikle omurgasız hayvan çeşitliliği ile ilgili mevcut durumu tam olarak yansıtamadığı söylenebilir. Nitekim söz konusu rapordan iki yıl sonra yapılan çalışmada (Doğan, 2019), daha önce 636 olarak belirtilen omurgasız hayvan türünün 1900 civarında olduğu ifade edilmektedir.

Erzincan'dan tanımlanan ve ilimizin ismini taşıyan bazı omurgasız hayvanlar aşağıda sunulmuştur (Doğan, 2019).

***Bombus humilis erzincanensis* [*Megabombus humilis erzincanensis*]**

Bir Bombus arısı olan *Bombus humilis*'in alt türüdür. Sadece Erzincan civarında yayılış gösterir ve özellikle açık alanlardaki bahçelerde sık rastlanır.

Microdynerus erzincanensis

Erzincan civarında yayılış gösteren ve Vespidae ailesinde yer alan bir çömlekçi yabanarısıdır.

Polyommatus erzindjanensis

Erzincan'ın kuzeyinde, Alpin dağ kuşağında keşfedilmiştir. Çokgözlü Erzincan Mavisi olarak bilinen endemik bir kelebek türüdür.

Wormaldia erzincanica

Kelebeğe benzeyen bir Şayak sineği türüdür. Bu hayvanlar kanatlarında pul yerine kılların bulunması, ergininde sarılmış hortumunun bulunmaması ve çiğneyici ağız yapısıyla kelebeklerden ayrılırlar.

Eustigmaeus erzincanensis

Dişisi ve erkeği tanımlanan ve Erzincan dışında ülkemizden Erzurum, Kütahya, Kelkit Vadisi, Harşit Vadisi ve Örümcek Ormanları'ndan bilinen bir akar türüdür.

Raphignathus erzincanica

Sadece Erzincan'dan bilinen ve şu ana kadar dişisi tanımlanmış akar türüdür.

Stigmaeus erzincanus

İlk defa Erzincan'dan verilen bu akar türünün dişi, erkek ve nimf evreleri tanımlanmıştır.

Zetzellia erzincanica

Sadece Erzincan'dan bilinen bu akar türünün şu ana kadar dişisi tanımlanmıştır.

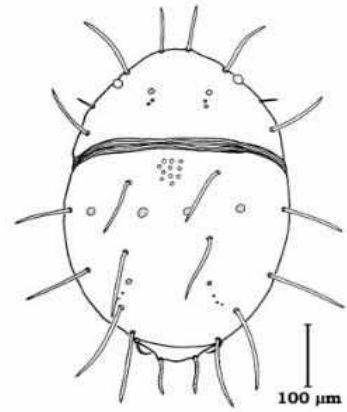
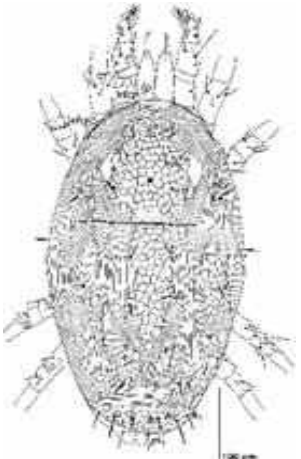

Stigmaeus erzincanus
Elverici

Eustigmaeus erzincanensis

Mesobuthus gibbosus © M.



Apocheridium ferum *Lamprochernes savignyi* *Neobisium kobachidzei* © F.Sezek
Şekil 8. Erzincan'dan tanımlanan bazı omurgasız hayvanlar (Doğan, 2019).

SONUÇ VE DEĞERLENDİRME

2019 yılı itibariyle Türkiye ve Erzincan'daki bitki ve hayvansal organizma çeşitliliği aşağıda karşılaştırmalı olarak sunulmuştur (Tablo 3).

Tablo 3. 2019 yılı itibariyle Türkiye ve Erzincan'daki bitki ve hayvansal organizma çeşitliliği

Türkiye Geneli	Erzincan'ın Mevcut Durumu
12000 Bitki	2500 Bitki
160 Memeli	67 Memeli
513 Kuş	215 Kuş
120 Sürüngen	29 Sürüngen
122 İki yaşamlı	7 İki yaşamlı
127 Balık (iç su)	29 Balık
19000 Civarında Omurgasız	1900 Civarında Omurgasız

Tablo 3'de görüleceği üzere; Erzincan'ın Türkiye biyolojik çeşitliliğine katkısı oldukça yüksektir. Söz konusu biyolojik çeşitliliğin ortaya çıkarılmasında, Erzincan Binali Yıldırım Üniversitesi öğretim üyelerinden sayın Prof. Dr. Ali KANDEMİR ve Hacettepe Üniversitesi emekli öğretim üyelerinden sayın Prof. Dr. Ali DEMİRSOY'un önemli katkıları bulunmaktadır. Bu değerlerin korunmasında ve gelecek nesillere sağlıklı aktarılmasında iki temel önerimiz söz konusudur:

1. Koruma ve izleme çalışmaları devam etmelidir.
2. Farkındalık tüm kesimlere yayılmalıdır.

Nesli tehlikede olan bitki ve hayvan türleri ile ilgili koruma ve izleme çalışmalarını Orman ve Su İşleri Bakanlığı üstlenmiş olup bu kapsamdaki tüm projeleri başarılı bir şekilde yürütmektedir. Erzincan'daki biyolojik çeşitlilik farkındalığının tüm kesimlere yayılması çabalarına gelince, bu konuda sayın Prof. Dr. Ali DEMİRSOY'un öncülüğünde Kemaliye ilçesinde 2009 yılında hayata geçirilen Prof. Dr. Ali DEMİRSOY Doğa Tarihi Müzesi dikkate değer bir çalışmadır (Şekil 9). Söz konusu müzenin açılışından itibaren yöre halkında biyolojik çeşitlilik farkındalığının hızla arttığı görülmektedir. Benzer çalışmaların Erzincan geneline yayılmasının, biyolojik çeşitliliğin korunmasında en etkili yöntem olacağı değerlendirilmektedir.

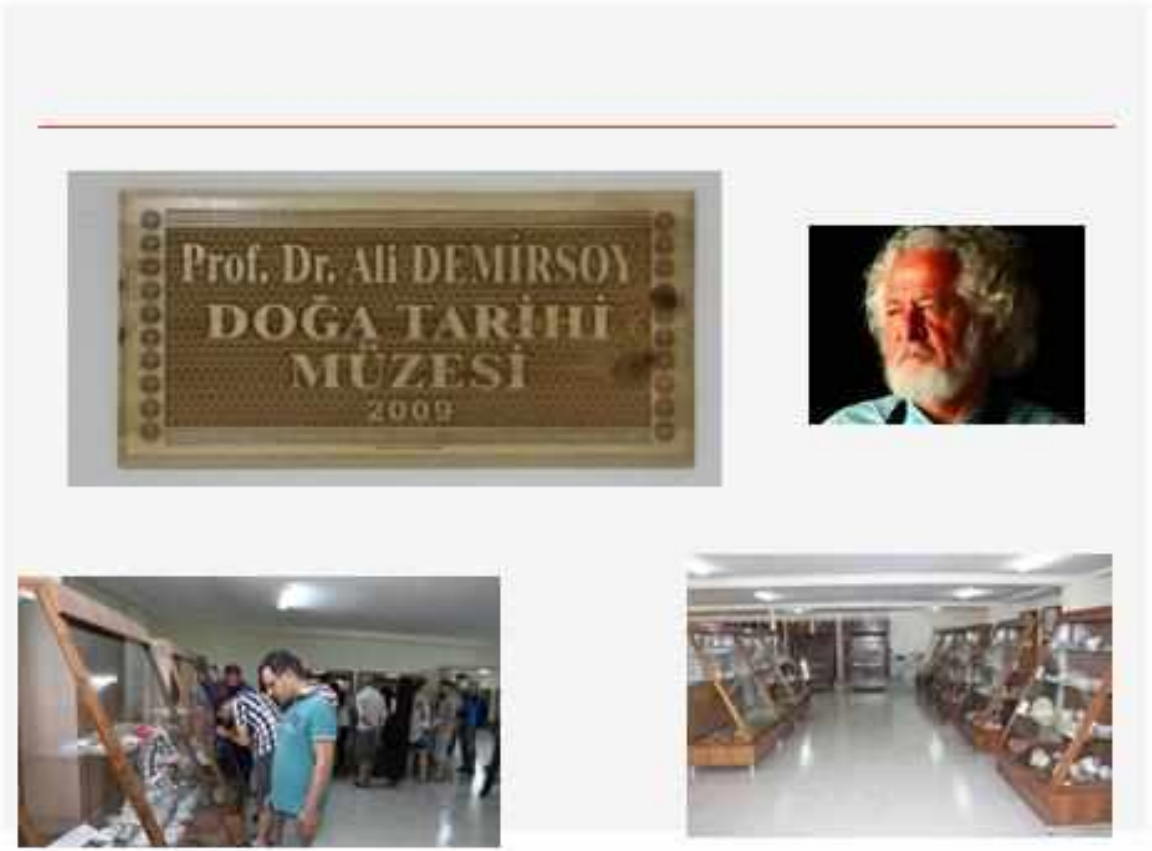

Şekil 9. Prof. Dr. Ali DEMİRSOY Doğa Tarihi Müzesi ve Prof. Dr. Ali DEMİRSOY (Anonim 2).

KAYNAKLAR

Anonim 1. <http://eski.dkm.org.tr/anadolu-caprazi/anadolu-caprazi-nedir.php> (erişim tarihi: 26.10.2019).

Anonim 2. <http://www.dogamuzesi.net/muzehakkinda/> (erişim tarihi: 26.10.2019).

ÇED, 2018. Erzincan ili 2016 ve 2017 yılı Çevre Durum Raporu. T.C. Çevre ve Şehircilik Bakanlığı, Erzincan Valiliği Çevre ve Şehircilik İl Müdürlüğü (2018).

Doğan S., “Hayvan Varlığı”, Erzincan 2019. Akın, H. (ed.), T.C. Erzincan Valiliği Yayını, Uyum Ajans, ISBN: 978-605-69189-6-4, ss. 47-84 (2019).

Güner, A., Aslan, S., Ekim, T., Vural, M., Babaç, M.T., (ed.ler.). Türkiye Bitkileri Listesi (Damarlı Bitkiler). Nezahat Gökyiğit Botanik Bahçesi ve Flora Araştırmaları Derneği Yayını. İstanbul (2012).

İncekara, Ü., Biological Richness of Eastern Anatolia (Turkey): A Good Sample to Concurrent Fauna and Flora with Zoogeographical Notes. 1st Winter Summit at the Anatolian Summit (WISAS) “Collaborative Projects on Tourism, Sports, Bio-Diversity and Global Changes” February 23-26, Erzurum-Turkey (2012).

Kandemir, A. Erzincan’ın Endemik Bitkileri ve Tehditleri. Biyolojik Çeşitlilik Sempozyumu, Ankara. 108-109 (2012).

Kandemir, A. “Flora ve Vejetasyon”, Erzincan 2019. Akın, H. (ed.), T.C. Erzincan Valiliği Yayını, Uyum Ajans, ISBN: 978-605-69189-6-4, ss. 35-46 (2019).

Kandemir, A., Yıldız, F. Erzincanlı Bitkiler. Uluslararası Erzincan Sempozyumu (28 Eylül-1 Ekim 2016, Erzincan), Cilt 3, ss. 243-268 (2016).

Nuhun Gemisi Veri Tabanı, 2019. <http://www.nuhungemisi.gov.tr/Library/TurkiyeBiyocesitlilik>

Ormanlık ve Su Şurası Raporu. Orman ve Su İşleri Bakanlığı, Biyolojik Çeşitlilik, Eğitim, Tanıtım ve Yenilenebilir Enerji Çalışma Grubu Raporu (2017).

ERZİNCAN'IN BİYOLOJİK ÇEŞİTLİLİĞİ

Prof. Dr. Ali DEMİRSOY

1. Erzincan'ın Jeolojik Oluşumuna Biyolojik Açından Bir Bakış

Anadolu'nun doğusu ve Erzincan bundan 30 milyon yıl önce Tethys denizinin 1600 metre kadar altındaydı.

Güneydeki Gonduvana kıtasının kuzeydeki Avrasya kıtasını itmesi sonucu kıvrılmalar başladı. Avrasya kıtası itilemeyecek kadar büyük olduğu için, denizin altında birikmiş volkanik malzeme ilk olarak Pontitler (Kuzey Karadeniz Dağları), daha güneyde sediman halinde birikmiş kireç taşı Tauritler (Toroslar) halinde yukarıya kıvrılmaya başladı.

Daha sonra bu kıvrılma yaklaşık 5 milyon yıl önce güneyden kuzeye doğru Amanos Dağı, Nurhak Dağları, Binboğa Dağları, Munzur Dağları, Palandöken Dağları, Kargapazarı Dağları, Mergezer Dağları, Allahuekber Dağları ile Anadolu'yu biyolojik çeşitlilik bakımından iki bölgeye ayırdı.

Bu hatta Anadolu Diyagonali ya da Anadolu Çaprazı denir. Meşe ağaçlarının bolluğu ile özellik kazanmıştır. Bu hat her ki yakının biyolojik çeşitliliğini belirli oranda birlikte barındırdığı için Anadolu Diyagonali tür çeşitliliği bakımından Türkiye'nin en zengin hattı olarak bilinir. Ancak ne yazı ki en az araştırma yapılan bölge ya da hat bu hattır.

2. Karasu (Fırat)'ın Öyküsü-1

Erzurum Dumlulu ve Sivas'ın Köseadağı'ndan (Akarsu) doğar, Suriye'yi geçtikten sonra Irak'ın Basra Körfezinde denize ulaşır. Fırat Nehri'nin toplam uzunluğu 2800 km kadardır. 1263 km'si Türkiye'de olmak üzere, 2800 km boyunda bir nehirdir. Nehrin en önemli iki kolu **Karasu ve Murat**; ayrıca **Akarsu, Tohma, Peri, Çaltı ve Munzur Çayları**'dır. Bu iki kol, Elazığ ilinin Keban ilçesi yakınlarında, Keban Barajının (1972) hemen üstünde birleşir. Daha aşağılara doğru Karakaya Barajı (1987), Atatürk Barajı (1992), Birecik Barajı (2000), Karkamış Barajı (2000) yapılmış; irili ufaklı 100 kadarı da yapılmakta ya da planlanmaktadır.

Erzurum, Erzincan, Sivas, Tunceli, Elazığ, Malatya, Adıyaman, Şanlıurfa ve Gaziantep illerinden geçer ve bu illerin pisliğini temizler.

Çayönü (Diyarbakır), **Göbeklitepe** (Şanlıurfa), **Halaf** (Kuzey Mezopotamya), **Ubaid** (Güney Mezopotamya) kültürleri; **Uruklar, Hitittler, Lidyalılar, Persler, Sümerler, Akadlar, Babililer, Asurlular, Urartular, Romalılar, Emeviler, Abbasiler, Selçuklular, Osmanlılar** bu nehirden su içtiler.

Foto. 1.: Fırat'ın güzergâhı.



3. Karasu (Fırat)'ın Öyküsü-2

Erzincan'ı anlatırken, ortasında nazlı bir gelin gibi akan Karasu'ya değinmeden geçemeyiz. Kaynaktan Erzincan'daki son sınıra kadar Karasu...

Fırat, "Dumlu Baba" olarak bilinen bu mistik dağın mistik bir havuzundan çıkar. İnsanlar binlerce yıldan bu yana bu havuzda şifa aramışlar. Edebiyatımıza geçen şiirler ve öyküler yazılmış. Ancak paraya döndürülme zamanı gelmişti; 2009 yılında yıllık 1.200.000 TL'sına şişelenmek üzere bir şirkete satıldı ve yandaki tesis ile birlikte havuzun suyu kurutuldu.

Dumlu Baba: Rivayete göre; Maverünnehir'den gelen bir göç kfilesi, "Güngörmez- Kırkgöze-Akdağ" köyleri üzerindeki yaylada konaklamış. Başlarında "**Dumlu Baba**" adında bir **Türk evliya** varmış. Göç kfilesi yaylaya yerleşince su aramaya başlamış. Dumlu Baba küçük bir gözenin başına gelmiş, elindeki bakracı göğe doğru kaldırıp "**Allah'ın hazinesi boldur verir**" demiş. O niyazda bulunurken, havada tuttuğu bakracın suyla dolup taşığını görenler, Allah'a şükür secdesi yaparken, gözeden de su kaynama başlamış; sadece bu gözeden değil, yaylada bulunan kırk gözeden yaylaya su akıtmaya başlamış. O günden sonra bu dağın adı "**Dumlu Dağı**", suyun adı da "**Dumlu Baba Suyu**" olarak tarihe geçmiştir.

Çocuğu olmayan kadınlardan tutun da muhtelif hastalıklara yakalananlar, bu suda yıkanmak suretiyle şifa ararlar.

Halkın inancına göre; çok soğuk olan bu gözenin içerisine girip "**Yasini Şerif**" okuyarak 7 defa dolaşınlar, sudan çıktıktan sonra bir de adak keserlerse bütün dertlerinden kurtulmuş olurlar. Dumlu Baba çayı bir taraftan, Serçeme çayı diğer taraftan Erzurum Ovasına akarken, kenarlarına dizlerinizi koyarak kana kana her taraftan su içebilirsiniz (1978 yılında ben içerdim). Bu çaylar ve diğer dereler muhteşem sular. Dumlu Baba suyu Yeşildere'yi geçerek Erzurum ovasında ulaşır; şehrin atıklarını yüklenir. Özellikle

Erzurum Şeker Fabrikası ve Aşkale Çimento fabrikalarının gideri doğrudan bu nehre bağlıdır.

4. Karasu (Fırat)'ın Öyküsü-3

Fırat ve özellikle Karasu biyolojik çeşitlilik bakımından fakirdir. Çünkü sel ve erozyondan dolayı senenin belirli aylarında güçlü bir süpürme meydana gelir. Bu da biyolojik çeşitliliği azaltır. Ancak özellikle balıklar bakımından hatırı sayılır bir endemizm vardır. Bu balıkların atası başlangıçtan Avrupa kökenli olmasına karşın, bir zaman sonra Fırat ve Dicle yön değiştirip Basra Körfezine bağlanınca, her iki nehir sisteminin balıklarının çoğunu Uzak Doğu kökenlilerden oluştu. Pek az bir kısmı da Orta Asya kökenlidir.

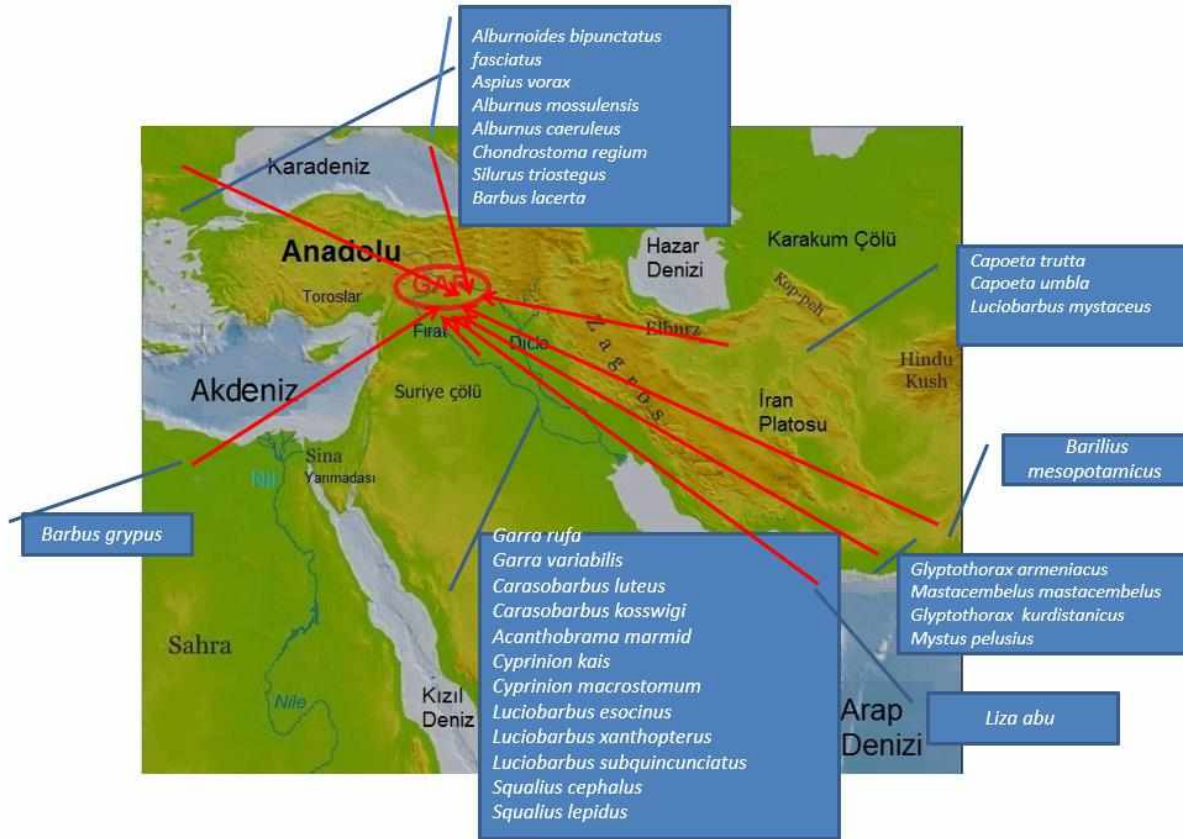

- Kaynak: Kuru M., 1978-79 - The freshwater of South-Eastern Turkey-2 (Euphrates-Tigris System). Hacettepe Bull. Nat. Sci. Eng., 7(8): 105-114.
- Tsigonopoulos C. S., Durand J. D., Unlü E. & Berrebi P. 2003. Rapid radiation of the Mediterranean *Barbus* species (Cyprinidae) after the Messinian salinity crisis of the Mediterranean Sea, inferred from mitochondrial phylogenetic analysis. *Biological Journal of the Linnean Society* 80 (2): 207-222

5. Karasu (Fırat)'ın Öyküsü-4

Kirlenme (özellikle kanalizasyon ve sanayi giderlerini nehirlere bağlama) ve birbiri ardına dizilen barajlar nedeniyle, her iki nehrin akıntıya uyumlu balıklarının soyu tükenme aşamasına gelmektedir.

Bu balıklara bir göz atarsak, kırmızı benekle işaretlenmiş olanlar tehlike altındadır.

Avrupa'nın en yüksek kanyonu bu nehir üzerindedir. Ne yazık ki, 1000 metre yüksekliğinde, 10 km uzunluğundaki bu kanyon da barajlar nedeniyle doluyor. Üzerine Sırat on the Fırat denen dünyanın zeminden en yüksek (600 m Fırat suyuna) asma köprüsü kuruluyor.

Fırat Balıkları**Tablo. 1:**

SALMONIDAE	<i>Carasobarbus luteus</i>	COBITIDAE	BAGRIDAE
<i>Salmo trutta macrostigma</i>	<i>Barilius mezopotamicus</i>	<i>Cobitis kellei</i>	<i>Mystus halepensis</i>
CYPRINIDAE	<i>Leuciscus lepidus</i>	<i>Neomacheilus tigris</i>	<i>Mystus colvilli</i>
<i>Acanthobrama marmid</i>	<i>Capoeta trutta</i>	<i>Neomacheilus panthera</i>	SISORIDAE
<i>Alburnoides bipunctatus</i>	<i>Capoeta capoeta umbla</i>	<i>N. m. malapterurus</i>	<i>Glptothorax sp</i>
<i>Alburnus heckeli</i>	<i>Kosswigobarbus koswigi</i>	<i>Neomacheilus angorea</i>	<i>Glptothorax cous</i>
<i>Aspius vorax</i>	<i>Cyprinus carpio</i>	<i>Neomacheilus insignis euphraticus</i>	CYPRINIDONTIDAE
<i>Barbus xanthopterus</i>	<i>Chalcalburnus (=Alburnus) mossulensis</i>	<i>Turcineomacheilus kosswigi</i>	<i>Aphanius asquamatus</i>
<i>Barbus esocinus</i>	<i>Chondrostoma regium</i>	SILURIDAE	POECILIDAE
<i>Barbus rajonorum mystaceus</i>	<i>Cyprinion macrostomus</i>	<i>Silurus triostegus</i>	<i>Gambusia affinis</i>
<i>Barbus plebejus lacerta</i>	<i>Cyprinion kais</i>	MASTACEMBELIDAE	MUGILIDAE
<i>Barbus capito pectoralis</i>	<i>Garra(Garra) rufa obtusa</i>	<i>Mastacembellus simack</i>	<i>Liza abu</i>

<i>Barbus subquincunciatus</i>	<i>Garra (Discognatus) variabilis</i>		
<i>Barbus plebejus kosswigi</i>	<i>Leuciscus cephalus</i>		
<i>Tor grypus</i>	<i>Leuciscus kurui</i>		

Tablo. 2

Endemik türler	Endemik türler
Cyprinidae	Cobitidae
<i>Leuciscus kurui</i>	<i>Cobitis kellei</i>
<i>Barbus xanthopterus</i>	<i>Nemacheilus isignus euphraticus</i>
<i>Barbus esocinus</i>	<i>Turcinoemacheilus kosswigi</i>
<i>Barbus rajanornum mystaceus</i>	
<i>Barbus plebejus kosswigi</i>	Sisoridae
<i>Barbus subquincunciatus</i>	<i>Glptothorax sp, Glptothorax cous</i>
<i>Alburnus heckeli</i>	Cyprinodontidae
<i>Barilius mesopotamicus</i>	<i>Aphanius asquamatus</i>
<i>Cyprinion kais</i>	Siluridae
<i>Tor grypus</i>	<i>Silurus triostegus</i>

Kosswigobarbus kosswigi

Grafik. 1: Fırat balıklarının genel dökümü

- 6 Takım
- 10 Familya
- 40 doğal
- 46 tür toplam
- 21 ekonomik tür
- 20 endemik
- 6 eksotik ve yayılcı tür

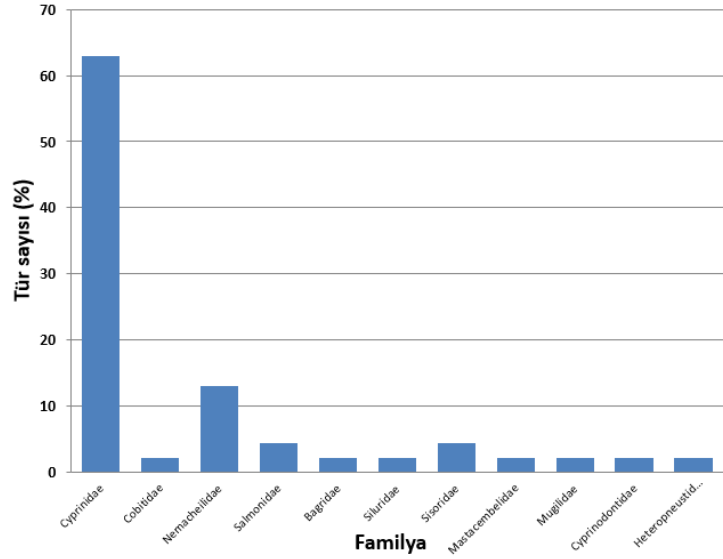

6. Karasu (Fırat)'ın Öyküsü-5

Dumlu Çayının ve Yeşil derenin kenarlarına açılan yollarla Türkiye'nin en değerli tatlısu balığı olan dağ kırmızı benekli alabalığının talamı kolaylaştırıldı. Bir taraftan da bu suları kutsal sayan insan sayısı azalıyor. Sonunda dinamit, ağ ve elektrik jeneratörü ve zehirli bitki yaprakla ile bu balıkların neredeyse soyu tüketildi.

Yetmedi, bu dere ve çaylarda keza bundan sonraki her alabalık yetişebilen dere ve çayda, Kuzey Amerika'dan Avrupa'ya oradan da bize getirilen gökkuşağı (*Oncorhynchus mykiss*) alabalık çiftlikleri kuruldu. Çiftlikten kaçan balıklar, doğal kırmızı benekli alabalıklar ile melezleşerek, o güzelim kırmızı benekleri soldurdular... Alabalıklar yerlerini tatlısu kefallerine terk etti.

Alabalıkların hazin öyküsü

Halbuki bu alabalıklar ne güçlüklerle buraya gelmişlerdi. Buzul dönemlerinde, İskandinav kökenli olan bu balıklar, buzların erimesi ile, denizlerin kıyı kısımlarında oluşan soğuk tatlısu caddelerinden yavaş yavaş Akdeniz'e yayıldılar, bir kısma Avrupa'da oluşan tatlısu köprü ve bağlantıları ile Ege Denizi'ni ortadan ikiye ayıran Ageopotamus nehrinin kolları (örneğin Menderes ve Gediz) ile Aydın'ın Işıklar bölgesinden, tatlısu niteliği taşıyan Anadolu İç Gölü'ne girerek Van'a kadar tüm Doğu Anadolu'ya yayıldı.

İnterglasyel dediğimiz buzul arası dönemde hava ısınca, yüksek dağlara doğru çekilmeye başladılar. Sıcaktan dolayı aşağı inip komşu popülasyonlarla ilişkiye geçemediler, gen alış verişi yapamadılar. Böylece her dere kendine özgü genetik yapısı olan kırmızı benekli dağ alabalığını geliştirdi. Anadolu alabalıklar açısından bir alttür ya da varyete cenneti oldu. Hepsinin özenle korunması gerekirdi.

Bu zenginlikler, ÇED'ciler, HES'ciler, enerjiciler, her dere için olumlu rapor düzenleyen tüccar akademisyenler, ufak zevkleri için en yıkıcı araçları (dinamit, ağ, elektrik jeneratörü) kullanmayı yetenekli balık avcılığı olarak görenlerce tüketildi.

7. Erzincan'ın Biyolojik Zenginliğinin Kökeni ve Nedenleri-1

Erzincan'ın flora ve faunasını şekillendiren elemanlar,

1. Buzul dönemlerinde kuzeyden güneye göçe zorlanan,
2. Buzul arası dönemlerde de güneyden ve doğudan (Sibiriyan, Angora, Turanien, Syrien, Etopya ve Africa) göç eden elemanları ile
3. Yaklaşık 25-30 milyon yıldan bu yana bu bölgedeki yerleşik canlılardan oluşmuştur.

Erzincan flora ve faunasını incelerken, ovadan dağların zirvesine kadar, iklimsel olarak farklılık gösteren her katmanda, yerli ve başka bölgelerden göç yoluyla gelmiş, kimliğini koruyan ya da geldikten sonra değişime uğrayarak farklı türlere ya da alttürlerle dönüşmüş canlılardan oluştuğunu hiçbir aman unutmamak gerekir.

8. Erzincan'ın Biyolojik Zenginliğinin Kökeni ve Nedenleri-2

Erzincan oldukça yüksek konumda olduğu için, daha çok kuzeyden gelen ve soğuğu seven canlı türlerini barındırdığını söyleyebiliriz. Buzul döneminde kuzeyden bir çeşit sürüklenerek gelen çok sayıda soğuk sever canlı türü (bugün çoğunluk Alpin türler olarak adlandırılır).

Buzul arası dönemde iklim daha sıcak olmaya başlayınca ya geldikleri yerlere doğru geri çekildiler ya da soğuğa gidiyorum diye yüksek dağların başına tırmandılar. Yüksek dağların başına çıktıkça morötesi ışınlarla daha çok maruz kaldıkları ve mutasyon oranı hızla arttığı için türleşme, alt türleşme, bitkilerde varyete oranı hızla arttı.

Dağlar birbirinden derin yarıklar ve kanyonlar ile ayrıldığından, soğuk seven türler daha aşağılardaki sıcak bölgelere inemedikleri için, sıcak severler de yükseklere tırmanamadıkları için, popülasyonlar arasında gen akışı kesildi; bu da farklılaşmayı daha da artırdı. Bu nedenle dağlar endemik taksonlar bakımından çok zenginleşti. Endemik türlerin daha çok dağlarda bulunmalarının nedeni budur.

9. Erzincan'ın Biyolojik Zenginliğinin Kökeni ve Nedenleri-3

Bazı türler zirvelerde o kadar dar alanlara sıkışmış olabilirler ki yapılacak en küçük bir müdahale onların sonu olabilir. Örneğin araştırmadan çadır yeri açma, piknik alanı düzenleme ya da geniş bir alana tesis kurma gibi Anadolu'nun birçok dağında bu şekilde tutuklanmış birçok türe bizzat tanık oldum. Bu nedenle iyice araştırmadan dağların zirvesinde büyük çaplı girişimlerden kaçınılmalıdır.

Buzul arası dönemlerde sıcak bölgelerden gelen daha az sayıdaki tür daha çok ova kısımlarına, vadilerin tabanına yerleşmiştir. Bunları bir kısmı yoğun yerleşim, sanayileşme ve tarım faaliyetlerinden dolayı ya ortadan kalkmışlardır ya da ciddi bir şekilde tehdit altındadırlar (son 100 yılda bir ceylan türü de olmak kaydıyla Çukurova'da çok sayıda türün ortadan kalktığını biliyoruz; Erzincan için bir şey söyleyemiyoruz; çünkü eskiye dayalı kayıtlar yok).

10. Erzincan'ın Biyolojik Zenginliğinin Kökeni ve Nedenleri-4

Birçok ille karşılaştırıldığında her şeye karşın Erzincan'ın doğal yapısını hala koruduğunu söyleyebiliriz. Bugün Anadolu'da ve komşu ülkelerde yaşayan gözde

omurgalı hayvanların birçoğunun Erzincan'da barındığını, önemli bir kısmının çok ciddi tehdit altında olmadığını biliyoruz. Ayrıca sirk (buzul) gölleri, çağlayanları, mineral içerikli suları, sazlıkları, sulak alanları, dağları, dağ stepleri, mağaraları, ovası ve kayaçların her türlüünün bulunması biyolojik zenginliğini artırmıştır.

Belki de önümüzdeki günlerde Erzincan'ın doğa turizmi açısından en önemli şansı bu doğal yapının korunmuş olmasıdır.

11. Doğal Yaşamın Korunması İçin Bir Öneri-Doğal Alanlar

Toplam il yüzölçümünün en az %5-10'u (buna ilçeler de dahil), merkezden başlayarak her ilçede, kullanılmayan, verimsiz, geçirimsiz, yer altı suları ile fazla bağlantısı olmayan araziler, genetik miras olarak mutlak korunmaya alınmalıdır. Bu koruma alanlarında ya hiçbir insani faaliyete izin verilmeyecektir ya da bir sonra önereceğimiz arıtma sisteminin uygulama alanı olarak kullanılacaktır.

12. Erzincan İçin Yepyeni Bir Öneri- Arıtma-1

Arıtma tesisleri, bu günkü yaklaşımla sadece kaba parçacıkları, azot ve fosfatlı atıkları sistemin dışına alan tesislerdir.

Pek ala, benim ilaç olarak alıp da dışkıyla ya da idrarla sisteme verdiğim **antibiyotikler, erkeklik (testosteron) ya da dişilik (östrojen) hormonları, anti depresanlar, kortizon, ağrı kesiciler, spreyler, kozmetikler, şampuanlar, binlerce ilaç, binlerce temizlik malzemesinin molekülleri arasına sokulmuş kimyasal maddeler, boya maddeleri ve sayısız kimyasal maddeler** ne oluyor?

Kimse bunlara yanıt veremez. Çünkü arıtma tesislerinde bunları bertaraf edecek ek tesisler inanılmaz pahalıdır. Bu suyu denizlere, göllere ve nehirlere verdiniz, dolaylı olarak balıklara geçti, sulama suyu olarak kullandınız tarım ürünlerine geçti, içme suyu olarak kullandınız ise doğrudan size geçti.

Birçok çocuğun çok genç yaşlarda erkeklik ve dişilik organlarının ya da işlevlerinin gelişmesinin altında yatan önemli nedenlerden biri budur. Birçok hastalığın (büyük bir olasılıkla kanserin, karaciğer ve böbrek rahatsızlıklarının) temel nedenlerinden biri de budur. Alerji, bunalım, depresyon ve benzer rahatsızlıkların tetiklenmesinin nedenlerinden biri de budur.

13. Erzincan İçin Yepyeni Bir Öneri- Arıtma-2

Sadece bu ilaç ve maddeler molekül olarak tüm değil, bunlar bir işleme sokulup da daha küçük moleküllere parçalanmış olsalar bile (biz buna metabolitler diyoruz) bu kırıntı moleküllerin ne yaptığını hiç kimse bilmiyor.

Arıtılmadıkları da biliniyor. İnsanlarda ortaya çıkan alerji, depresyon, bunama, kanser, çeşit çeşit psikolojik sorunlar, doku harabiyetleri sık sık bu maddelerle ilişkilendiriliyor.

Kullandığımız pillerden ve çeşitli oyuncak, elektronik devre, metalik kap ve sayısız sanayi ürününden ortama giren **kadmiyum, kurşun, lityum, arsenik, cıva** hem bilinen arıtma sistemlerinde düzenli ya da düzensiz arıtılmıyor; bakteriyel olarak da yok edilemiyor.

Girdiği yerde de ve canlı sistemlerinde birikiyor. Hepsi toksik etki gösteriyor. Dişimizi fırçalarken ortama verilen **flor**; kullandığımız iyotlu tuzdan ortama verilen **iyot**, şu ya da bu şekilde, sırasıyla eklemlerde ve tiroit bezinde sorunlar oluşturabilir.

14. Erzincan İçin Yepyeni Bir Öneri- Arıtma-3

Bunların bir kısmının DNA sentezine katılıp gelecek kuşakların da gen yapısını bozma olasılıkları vardır. Birçoğu enzim ve hormon yapısına katılarak ya da etkilerini azaltarak ya da onlara benzer etki göstererek birçok bozulmalara ve anomalilere neden olmaktadır.

Bu atık suyu, örneğin Karasu Nehrine vermeden önce, Kara Suyun taşıma kapasitesini, yani bu nehirde bulunan bakteri, mantar ve diğer organizmaların birim zamanda ne kadar organik madde yıkabileceğini, ne kadar kimyasal maddeyi tölere edebileceğini hesaplayıp ona göre deşarj yapmamız gerekiyor. Yapılacak aşırı ya da ek bir yüklemeye doğal sistemi geriye dönüşü çok zor olacak biçimde bozar.

Bu nedenle Türkiye'nin her şehrinde atığını ister dereye ister nehre ister göle ister denize ister travertenlerin için bıraksın bu sorun yaşanmaktadır ve daha ağırı önümüzdeki günlerde yaşanacaktır. Gerçi daha önce birçok kentimizde kanalizasyon sisteminin doğrudan arıtmadan alıcı ortamlara akıtılması çok büyük bir hataydı; arıtma sistemleri bu tahribi azalttı, ancak ortadan kaldırmadı.

Değindiğimiz nedenlerle er ya da geç yine bu ortamlar yok edilecektir. Arıtma sistemleri bu yok edilmenin sadece süresini uzattı.

15. Erzincan İçin Yepyeni Bir Öneri- Arıtma-4

Bu nedenle Erzincan Şehrinin ya da bir bölümünün ya da bir kasabasının kanalizasyon tesislerini bir çökeltme havuzuna bağlayıp, burada çökelen çamuru (organik maddeleri), tarımda kullanılmayan, taban suyuna ulaşımı olmayan, atıl sayılan bir arazide, boyuna açılmış, derinliği 70-80 cm olan çukurların (bunu yapan traktörler var) içine doldurduktan sonra, üstünü çıkarılan toprakla kapatıyoruz.

Bir iki metre aralıklarla açılan bu hendeklerin arasına da orman ağacı ya da kullanılabilir (meyve de dahil) dikiyoruz. Hendeğe hapsolan atık organik maddeler zamanla çözülerek ağaçları bir yandan beslerken, diğer yandan zaman zaman sulanmaları nedeniyle, bakteriler atık maddeleri çevreye zarar vermeden ortadan kaldırmış olacaktır.

Böylece atık maddeler alıcı ortamlar için bir sorun olmaktan çıkıp, ekonomik getirisi olan meddeler olarak görülmeye başlanacaktır. Geçirimsiz topraklar seçildiği ve taban suyuna uzak olmaları nedeniyle, doğada bozulmayan toksik ağır metaller de böylece hapsolmuş olacaktır.

16. Erzincan İçin Yepyeni Bir Öneri- Arıtma-5

Çökeltme havuzunun üst kısmında biriken daha az ve ince partiküllü suyu daha titiz; ama çok daha ucuz bir arıtma ile geri kazanabiliriz. Bu su oluşturulan ağaçlık alanların sulanmasında da kullanılabilir.

Bu sistem geri su kazanımda maliyetleri %90 oranında düşüreceği gibi, alıcı ortamları kirletmeyecek, bunun yanı sıra kullanılmayan, kıraç olarak adlandırılan alanları da Kent Ormanı olarak verimli hale getirecektir.

17. Erzincan İçin Yepyeni Bir Öneri- Arıtma-6

Ağaçlandırma alanlarına, kesiksiz olarak ağaç dikilmemeli, arazinin yaklaşık yarısı ağaç ve çalılara, geri kalan kısmı otsu bitkilere ayrılmalıdır. Bunlar öbek öbek; ancak birbirine geçişli olmalıdır. Ağaçlandırma kesinlikle monokültür yani tek tip ya da benzer (örneğin sadece iğne yapraklı) ağaçlar şeklinde değil, bölgede yetişebilecek her türlü ağaç ve çalı karışımı şeklinde olmalı.

Çiçeğine ve meyvesine senenin farklı aylarında rastlayabileceğimiz ağaç ve çalılar iç içe dikilmelidir. Böylece yabancı yaşama kesiksiz besin de sağlanmış olacaktır. Arıcılık ve yabancı yaşam için değerli besin kaynağı oluşturan, üremesi ve çoğalması agrasif (hızla etrafı saran) olmayan yöre dışı bitki ve çalılar da dikilebilir.

Yöre için ilk aşamada, karaçam (Pinus nigra), sarıçam (Pinus silvestris), sedir, badem, alıç, innap, iğde, akasya türleri, derin toprak olan yerlere ceviz, ahlat, sakız ağacı (Pistacia), değişik akçağaç, değişik kavak türleri, böğürtlen, karadut, yabancı dut, ekilebilir

18. Erzincan İçin Yepyeni Bir Öneri- Arıtma-7

Valilik ve üniversite işbirliği ile bu alandaki bitkilerin ve hayvanların yöresel adları, bilimsel adları halkın öğrenebileceği şekilde işaretlenmeli ve kayda geçilmelidir. Bunlardan tıbbi ve peyzaj için kullanılanları ayrıca belirtilmelidir; tanıtılmalıdır.

Endemik türlerin haricinde, aynı türe ait ancak kendine özgü çeşitlere sahip tahıl, sebze, meyve, ağaç ve çalı çeşitleri için posterler yapılarak kahvelere, okullara ve halka açık yerlere eğitim amacıyla asılmalıdır.

Tüm bu faaliyetlere, valiliğin, kaymakamlıkların, belediyelerin, üniversitelerin, gençlik örgütlerinin ve toplum kuruluşlarının katılımı ve ortak girişimi olarak sunulması başarı şansını artıracaktır.

Eğer böyle bir girişim başlatılırsa; karşılıksız olarak il yönetimimin emrinde olacağımın ve her türlü proje önerme ve yürütme için katkı sağlamaya çalışacağımın bilinmesini isterim.

19. Gen Koruma Merkezleri

Atık su boşaltım alanları içinde ya da başka bir yerde, gerekirse arazisi ve iklimi daha uygun olan birkaç ilçede gen koruma alanlarının oluşturulmasını da öneriyorum. Bu alanlar bir çeşit botanik bahçeleri gibi olacaktır. Ancak özellikle yöredeki tıbbi, süs, tarım ve bağ-bahçe bitki türlerinin yöreye özgü çeşitlerinin korunması olarak bilinmelidir.

Birçok meyve çeşidinin, bazı tarım bitkilerinin (beyaz fasulye, patates, üzüm, armut, dut ve elma çeşitleri), süs bitkileri ve tıbbi bitkiler, tarım bitkisi olarak fig, bakla, mercimek, nohut, yabancı şeker pancarı, bu alanlarda korumaya alınmalıdır. Aşı ve tohumla üreterek satışı da yapılmalıdır.

Bahçe kurulup da çeşitler korumaya alındıktan sonra, yani daha ileri aşamada, bu bitkilerin genetik kotlaması ve işaretlenmesi için üniversiteler ve belirli merkezlerle işbirliği yapılarak (örnek gönderilerek ya da uzman çağrılarak) evrensel bir kimlik kazandırılmalıdır.

Bir aşama sonra da -70'derecelik bir derin dondurucuda bu tohumlar usulüne göre genetik banka tarzında güvenceye alınmalıdır. Bu yolla 100 yıl çimlenen tohumlar saklanabilir.

İlimizde ve ilçelerimizde amatör nitelikte de olsa öncelikle çevredeki hayvan ve bitkileri, bilimsel adı, yöresel adı, nitelikleri ile tanıtan butik doğa tarihi müzeleri kurmamız doğanın korunması ve doğa bilinci kazanılması bakımından son derece yararlı olacaktır. Bilinmeyen şeylerin korunması hiçbir zaman olamaz ilkesi hiçbir zaman unutulmamalıdır. En iyi doğa bilinci bire bir temas ve yeterli bilgi ile kazanılabilir.

DPT'nin ve Avrupa fonlarının destek vereceğini düşünüyorum.

Bütün bunlar büyük harcama gerektirmiyor. Ancak bir yerden başlayarak adım adım gidelim derim. Burada önerilenlerin hepsini yarın yapalım da demiyorum. İlgili kurumların

en az harcama ile en fazla verim alınabilecek bu önerileri “Erzincan için ne yapalım” klasörünün içine koyup, gerektiğinde önersinler; zaman içinde de ek bilgilerle daha mükemmelleştirsinler diye gündeme getirdim.

20. Turizm ve Doğa Turizmi

Doğa turizminin gittikçe ilgi çekiyor olması Erzincan için bir şans olabilir. Çünkü Erzincan, yüksek dağları ve orada yaşayan zengin biyolojik çeşitliliği, buzul (sirk) gölleri (bu göllere belki yeniden yöredeki dağ alabalıkları aşılmalı), çağlayanları, mağaraları, sulak alanları, mineral su kaynakları olması, kuş göç yolun üzerinde olması, yaban yaşamını hemen hemen bozulmadan barındırması doğa turizmi için bir şanstır. Bunun için:

- Doğa turizmini yönlendirecek yetişmiş elemanlara gereksinme vardır (üzerime bir görev düşerse, Doğa Okullarında yaptığım gibi doğayı okuma eğitimi verebilirim).
- Bir envanter çıkarılmalıdır. Burada kaynak, dere, çay, mağara, kanyon, göl listelenmelidir.
- Olabildiğince bitki ve hayvanları tanıtan rehberler hazırlanmalıdır (Prof. Dr. Ali Kandemir burada iken bunu hızlandırmanızda yarar vardır).
- Erzincan’ın doğası kara iklimi olmasından ve yazların kurak olmasından dolayı kırılmalıdır. Bu nedenle turizm gezileri için kullanılacak rotalar her üç yılda bir dinlenmeye alınmalıdır. Bunun için de seçenekli yürüyüş ve konaklama yollar hazırlanmalıdır.
- Gelen bir turisti en az bir hafta ilde tutmanın planı yapılmalıdır. Bunun için diğer uzmanlar (arkeolog, jeolog, tarihçi, inanç turizmcileri) ve spor yetkililerinin (yamaç paraşütçülüğü, rafting, dağ tırmanışı, mağara turizmi, atlama, kano, amatör balık avcılığı, foto turizm vb) kaynaklar birlikte seferber edilmelidir.
- En önemlisi her rota için yıllık kapasite sezon başında ilan edilmelidir. Aşırı yoğunluk arazileri yorar.

21. Erzincan’ın Faunasına (Hayvan Türü Bileşimine) Bir Bakış

2014 yılında gece Erzincan-Kemaliye seferini yapan farklı iki şoför, Anadolu Parsını ayrı ayrı zamanlarda gördüklerini söylediler. Vaşak ve karakulak fotoğraflarını gösterdim; kesin bunlar değildi dediler.

2011 yılında Erzincanlı bir kişi ankesörlü telefonda beni arayarak bir parsın eşine saldırdığını ve onu öldürdüğünü söyleyerek derisini satmak istediğini belirtti. Benden 20.000 dolar istedi; ancak 5.000 dolar verebileceğimi söyledim. Bir iki ay pazarlık devam etti. Sonunda adresini vermeden iletişimi kesti.

Ayrıca, Mersin’de diş hekimi olarak çalışan Fatma Menemencioglu (Güven), dedesinin Kemaliye’de kendine hediye olarak verdiği ve yöreden vurulduğunu söylediği iki panteri (*Panthera pardus saxicolor*) post, hala evinde duvarda asılı olarak bulunmaktadır. Bu nedenle avcılarının dikkati çekilmelidir.

Kimyasal ilaçlar: 1966 yılından bu yana bilinçli olarak doğayı gözlemekteyim. Şunu söyleyebilirim ki, çocukluğumda ve gençliğimde yani bundan 50 yıl önce, bu yörede, özellikle ilçemde, kuş nüfusu bugünküyle karşılaştırılamayacak kadar yüksekti. Sayılarının dramatik bir şekilde azaldığını söyleyebilirim (ülkemizin diğer yerlerinde olduğu gibi). Bunun bu yöredeki olumsuzluklarından kaynaklandığını söyleyememe.

Azalan leşler: Ancak kullanılan tarımsal ilaçlar, sulara boşaltılan kimyasal maddeler, evcil hayvanlardan inek, manda, keçi ve koyunun çok daha hızlı ulaştırılan sağlık hizmetlerinden ve etkili ilaçlardan dolayı hastalanarak ölmeleri çok seyrelmiştir; ayrıca evlerde eskisi gibi eşek, at, katır beslenmediği için bunların leşleri de azalmıştır. Dolayısıyla etçil ve leşçil hayvanlar büyük ölçüde besin sıkıntısıyla karşılaşmıştır.

Torbada saklanan atıklar: Ayrıca her şeyimizi naylon torbaya ve konteynerlere koyarak atmamış da organik maddeleri bu canlılardan esirgememiz anlamına gelmektedir; her ikisi de canlı yaşama büyük darbe vurmuştur.

Bire bir görerak, adını, sanını bilerek öğrenmenin esas olduğu gerçeğini rehber olarak alırsak, bu yörede size kısa bir biyolojik gezi sunumu söyleyişi bitirmek istiyorum. Bir gün çocuğunuzun elinden tutup bu ili tanıtmak isterseniz en azından şimdi vereceğim görsel bilginin bir kısmını bilmeniz gerekecektir.

22. Ne Yapacağız?

Eldeki bilgiler, 1000 ışık yılı ötesinde dahi yaşanabilir gezegenlerin olmadığını göstermektedir. Belki de evrende kendini yenileyen ve üretebilen tek yaşam ortamı dünya olabilir. Başka bir yerlerde olsa dahi gitmemiz olanaksız gözükmektedir. Bu nedenle, dünyanın dört bir tarafının; ama özellikle erozyona ve arazi bozulmasına en açık, biyolojik çeşitliliği ve geçmişteki kültür zenginliği ile öğündüğümüz ülkemizin, kısa vadeli çıkarlarımız için bu denli hızlı tahribi kabul edilemez.

Bu tahribat geçici ve çoğunluk yenilenebilir, zamanla iyileştirilebilir bir tahribat da olmuyor. Kesin bir habitat-biyotop bozulmasına neden oluyor. Çünkü sentetik kimyanın ürettiği birçok madde doğada parçalanmadan kalabiliyor. Geçmişte karşılaşılmayan bir durum...

İnsan ve diğer birçok canlı, büyük bir olasılıkla evrimsel süreç içerisinde, bazı işlevleri yapan ana genler ve bu işlevleri gerekli hallerde üstlenen bir çeşit yedek genlerle evrimleşmiştir. Korkarım ki, bu denli korkutucu habitat tahribi, yedek genlerin de tüketilmesini ve tahribini gündeme getirebilir.

Bu olumsuzluklar sonuçları, önümüzdeki birkaç on yılda, diğer toksik maddelerle birlikte, jeolojik işlevlerle ve çevre duyarsızlığından kaynaklanan tahribatlarla –tedavileri son derece zor olan- rahatsızlıkların kat be kat artması olacaktır.

İnsan, empatiyi (duygudaşlığı) geliştiren varlık demektir. Biz ne kadar iyi bir ortamda yaşamak istiyorsak gelecek kuşaklara da o güzellikleri aktarmakla yükümlüüz. İnsan olma bu değerlere sahip olma demektir.

Sürdürülebilir kalkınma, müreffeh Türkiye gibi sloganlarının arkasına sığınarak bu güzel ülkeyi, insanımızın sağlığını, kısa vadeli çıkarlarımız için geriye dönüşsüz olarak tahrip edemeyiz.

Korumanın yolunun, tanımaktan, bilinçlenmeden ve öğrenmeden geçtiğini bilmemiz gerekiyor.

Bir kızılderili reis, bakın tüm dünyaya nasıl bir öğüt veriyor

Kızılderili katliamının son evresinde, 1854’de A.B.D. Başkanı Franklin Pierca’nın toprak talebine bakın Reis Seattle nasıl yanıt veriyor.

“Biz Kızılderililer, bir su birikintisinin yüzünü yalayan rüzgârın yumuşak sesini, yağmurun temizliğini ve kokusunu, yağmurlarla yıkanıp temizlenmiş, çam ormanının kokusunu taşıyan rüzgârı severiz.

Hava önemlidir bizim için. Beyaz adam için bunun önemi yoktur. Bu toprakları da bizden alacak olursanız, çocuklarınıza havanın ve suyun kutsal olduğunu öğretmeniz gerekir Seattle. (Reisin yanıtı Squamish Müzesinde saklanmaktadır.)

Unutmayın geleceği olmayan bir dünya, yaşanmamış bir dünya demektir.

Türkiye’de biyolojik yapısı en az bozulan ve kültür nehri Fırat’ı baştan bir baştan öbür başa bağrında barındıran Erzincan’ın özenle korunması gerekir. Bu sunumu dinleyenlerin bunu yapacağına inanıyorum...

KAYNAKLAR

1. Muazzez Çığ, “Atatürk and the Beginning of Cuneiform Studies in Turkey”, JCS 40/2 s.213, 214, (Atatürk ve Türkiye’de Çiviyazıları Biliminin Başlaması), Erdem, c.6, sa- yı 16, s.286, 287.)
- 2.Samuel Noah Kramer, Sumerians, Their History, Culture and Character, Chicago, 1965, s.306. Diane Wolkstein ve Samuel Noah Kramer, Inanna queen of Heaven and Earth, Her Stories and Hymns from Sumer, Philadelphia, 1983, s.115. Cyrus Gordon, The Coinnien Background of Creek and Hebrew Civilization, New York, 1965, s.48.
3. Mebrure Tosun, Sumer Dili ile Türk Dili Arasında Karşılaştırma, Atatürk Konferansları IV, Ankara, 1973, s.147, 168. Osman Nedim Tuna, Sümer Dili ile Türk Dillerinin Tarihi İlgisi ve Türk Dilinin Yaşı Meselesi, Ankara, 1989.
4. Hartmut Schmökel, Das Land Sumer, Stuttgart, 1962, s.169.
5. Samuel Noah Kruner, Tarih Sümer de Başlar (History Begins at Sumer), çev. Muazzez İlmiye Çığ, Ankara, 1990, s.148.
6. Samuel Noah Kruner, Tarih Sümer de Başlar (History Begins at Sumer), çev. Muazzez İlmiye Çığ, Ankara, 1990, s.225.
7. Samuel Noah Kruner, Tarih Sümer de Başlar (History Begins at Sumer), çev. Muazzez İlmiye Çığ, Ankara, 1990, s.317-322.
8. Sümer’de Astronomi, Matematik ve Tıp hakkında daha geniş bilgi için: Ord. Prof. Dr. Aydın Sayın, Mısırlılarda ve Mezopotamyalılarda Matematik, Astronomi ve Tıp, Ankara 1991.
- Kazılardan çıkarılan Sümer edebiyatına ait tabletlerin hemen hemen üçte biri İstanbul Arkeoloji müzelerinin zengin Çivi yazılı Belgeler Arşivi’nde bulunmaktadır. Bu yüzyılın özellikle ikinci yarısından sonra, S.N. Kramer, Hatice Kızılyay ve Muazzez Çığ tarafından yayımlanan bu tabletlerle, Sümer edebiyatına ait yeni konular ortaya çıkmış ve birçok konu da tamamlanabilmiştir. Bunlar hakkında bilgi için, Muazzez İlmiye Çığ, İstanbul Arkeoloji Müzeleri Çiviyazılı Belgeler Arşivinin Sümer Edebiyatına Katkıları, X. Türk Tarih Kongresi, Ankara 1930, s.481-497. Sumer edebiyatı hakkında daha geniş bilgi için S.N. Kramer, History Begins at Sumer, (Tarih Sümer’de Başlar), çeviren Muazzez İlmiye Çığ, Ankara, 1990.
10. Bu konuda daha geniş bilgi için, Prof. Dr. B. Landsberger, Sümerlilerin Kültür Sahasındaki Başarıları (Dil ve Tarih Coğrafya Fakültesi dergisi , c.3, s.137)
11. SN. Kramer, The Sumerians, Their History, Cultur and Character, Chigago, 1965, s.143. Sabunu da Sümerliler yapmış ilk kez.
12. Asur’da Tanrı bildirilen genellikle saraya bağlı olanlara geliyor. Böyle bir bildiriye Asur Kralı Sanharip’in katlinden sonra (İÖ 681) taht kavgaları arasında, onun yerine geçen Asarhadon (İÖ 680-669) alıyor. Aşk Tanrıçası İştär, bir kadın peygamber yoluyla ona şöyle sesleniyor: “Ben Arbela İştär’iyim. Ey Asarhadon! Asur Kralı! Asur’da, Ninive’da, Kalah ve Arbela’da uzım zamanlara, sonsuz yıllara kadar benim Kralım Asarhadon’u kutsayacağım uzun zamanlara, sonsuz yıllara kadar tahtını göğün altında kurdum. Onu altın bir çivi ile göğe bağladım. Elmasların ışığı ile Asur Kralı Asarhadon’u ışıktırdım.” (Meissner, Babylonien und Assyrien I, Heidelberg, 1925, s.281.)
13. Sümer’deki “Tanrı evi” deyimi, Kur’an’da “Allah’ın mescitleri” (Tevbe Suresi, ayet 17, 18) şeklinde bulunmaktadır. Sümer’de mabet veya saray anlamına gelen “e.gal”

kelimesi Tevrat'ta "hegal" olmuştur. Max I. Dimont, Jews, God and History, New York, 1962, s.65'te; "Babil toprağında Yahudiler iki yeni düşünce geliştirdiler, bunlar o zamandan beri insanlığın malı oldu. Kurban için Tanrı evi yerine, dinsel toplantı için sinagoglar yaptılar. Buralarda Tanrı'ya kurban yapmak yerine dua etmeyi koydular. Sinagoglar Hıristiyanlıkta kiliselere, Müslümanlıkta camilere dönüştü. Dua, bu insanlar arasında Tanrı'ya adanan bir sembol haline geldi" şeklinde yazılmaktadır.

14. Sümer dininde Ay kültürünün önemli bir yeri vardır. Ayın ilk görüldüğü gün, 15 günlük olduğu ve görünmediği günlerde törenler yapılır, hatta bazı yiyecekler yenilmezdi. İslamiyet'te de oruç ve bayramlar Ayın görünüşüne göre düzenlenmiştir.

15. C.L. Woolley, The Sumerians, New York, 1965, s.102; Hammurabi 146; Tevrat Tekvin bab 21: 8-21; Kur'an'da çeşitli sureler içinde.

16. S.N. Kramer, The Sumerians, s.322. İslamiyet'ten önce bazı Arap kabileleri anaerkil olup kadınlar birkaç koca alabiliyorlarmış. (Hayrullah Örs, Hazreti Muhammed, İstanbul 1963, s.160, 161.) İslamiyet'ten sonra da bazı kabileler arasında anaerkil âdetin sürdüğünü oldukça eski bir tarihte Stern mecmuasında, bir Alman kadın yazarın, Arabistan kabileleri arasında yaptığı araştırma hakkındaki yazısında bulunmaktadır. Sümerce metinde taşlanma olarak çevrilen kelime tablette pek belirli olmadığından, yeni araştırmada, anlamsız bırakıldı.

17. Prof. Dr. Mebrure Tosun, Doç. Dr. Kadriye Yavaş, Sümer, Babil ve Asur Kanunları ve Ammi Saduqa Fermanı, Ankara, 1975, s.40, madde 5-7.

18. Bu efsaneye ait bazı satırlar şöyle: Nippur'un güzel kızı Tanrıça Ninlil annesinin önerisi üzerine kendisini Tanrı Enlil'e göstermek üzere suya giriyor.

Saf suda kız yıkandı/Ninlil Nunbirdu kanalının kenarında yürüdü./Büyük dağ baba Enlil gördü onu/Bey kıza "gel yatalım" dedi, kız istemedi/"Benim dölyolum çok ufak birleşmeyi bilemez /Dudakları çok küçük öpmeyi bilemez."

Bunun üzerine Enlil, vezirine bir tekne getirtir. Kızla teknede gezerken ona tecavüz eder. Bu olaya kızan Tanrılar meclisi Enlil'i yakalayarak şöyle derler: "Enlil ahlaksızın biri, defol şehirden."

Böylece Enlil yeraltı dünyasına gönderilir. Ninlil de arkasından gider. O arada Ay Tanrısına gebe kalır. Birçok olaydan sonra ancak yeryüzüne çıkarlar. (Tarih Sümer'de Başlar, s.70-72.)

19. Tarih Sümer'de Başlar, s.87-89.

Sosyal adaletin Tanrıçası Nanşe'nin nasıl bir Tanrıça olduğunu ve insanlarda beğenmediği hareketler nelerdir; aşağıdaki dizeler anlatıyor:

Öksüzleri bilen, dulları bilen, /İnsanın insana yaptığı zulmü bilen, /Öksüzlerin annesidir O. /Nanşe dulları koruyan,/Fakirlere haktanır olan,/Sığınanlara kucak açan,/Güçsüzlere barınak bulan kraliçedir o.

Beğenmedikleri:

Kanunsuz yolda gezen,/Geçerli olan gelenekleri aşan, anlaşmaları bozan, /Fena yerlere beğenerek bakan,/Büyük ağırlık ölçüsü yerine küçüğünü koyan,/Uzun ölçü yerine kısasını kullanan,/Kendine ait olmayı yiyip de "yedim" demeyen/İçip de "içtim" demeyen/İnsanlar fena kimseler Tanrıça Nanşe için.

22. Kur'an'da Yusuf'un ikinci rüyası yazılı, birincisi yok. (Yusuf Suresi, ayet 4.)

23. Lagaş Kralı Gudea (İÖ 2250) Eninnu mabedinin yapılmasıyla ilgili 1400 satırı kapsayan iki silindir kitabe yazdırtmış. Bunda: Gudea mabedi yapmadan önce bir rüya görüyor. Rüyada, şahsi Tanrısı Ningişzida ufukta güneş gibi doğuyor. Yazı ve okulların koruyucusu Tanrıça Nidaba elinde gökte yazılanları kapsayan bir tablet tutuyor (Levh-i Mahfuz). Mimarlık Tanrısı Nindub da üzerinde yapılacak mabedin planı bulunan mavi taştan bir tableti gösteriyor. (The Sumerians, ş.138.) Tevrat Hezekiel 4:1-2'de mabet planına paralel, “Sen de Ademoğlu, kendine bir tuğla al ve onu önüne koy ve üzerine bir şehir çiz, Yerusâlim’i çiz!” deniyor.

EKLER







Erzincan/Karasu'daki köpükler kirlenmeyi gösterir



Barbus (= *Luciobarbus*)
esocinus Heckel 1843
= Çaput, caner, Fırat
turnası

 Cyprinidae

Gambusia holbrooki
Girard 1859
= Sivrisinek balığı



http://en.wikipedia.org/wiki/Eastern_mosquitofish

TAKIM: CYPRINODONTİFORMES- Cyprinodontidae

Oncorhynchus mykiss
(Walbaum, 1792)
= Gökkuşığı
alabalık; yenen
balık



TAKIM: SALMONİFORMES - Salmonidae

Heteropneustes fossilis (Bloch, 1794)
= Kedibalığı.
Ön yüzgecindeki bir
zehir bezi ile insanı
sokarak zehirleyebilir.
Uzakdoğudan gelme



TAKIM: SULİRİDAE -Heteropneustidae

Nemacheilidae

Oxynoemacheilus panthera
(Heckel 1843) = Çöpçübalığı



Foto: F. Jörg

Oxynoemacheilus tigris
(Heckel 1843) = Çöpçübalığı



Foto: F. Jörg

Paracobitis malapterura
(Valenciennes 1846) = Çöpçübalığı



Turcinoemacheilus kosswigi
Bănărescu & Nalbant 1964
= Çöpçübalığı



Foto: C. Kaya



Salmo trutta macrostigma

Dağ alabalığı



Salmonidae



Barbus (= Luciobarbus) subquincuncinatus Günther 1868 = Bıyıklı Balık, Leopar sazan. Soyu tükenmekte olabilir. Prof. Dr. Erhan Ünlü'den

Cyprinidae



Barbus lacerta Heckel 1843 = Benekli bıyıklı balık



Barbus (= *Luciobarbus*) *subquincuncinatus* Günther 1868 = Bıyıklı Balık, Leopar sazan. Soyu tükenmekte olabilir. Prof. Dr. Erhan Ünlü'den



Luciobarbus kosswigi (Karaman 1971)



Cyprinidae

Carasobarbus luteus (Heckel 1843)
= Karagöz,
Saribenli



Cyprinidae

Carasobarbus kosswigi (Ladiges 1960)



Barbus rajanorum mystacus (Cyprinidae)= Şirink

Cyprinidae



Luciobarbus esocinus Heckel 1843 (Cyprinidae)

ya da

Luciobarbus xanthopterus Heckel 1843 (Cyprinidae) = Maya balığı ile çok benzerlik gösteriyor.

Bazı otoriterler bu türleri aynı tür olarak ifade ediyor.



Acanthobrama marmid Heckel 1843 (Cyprinidae)

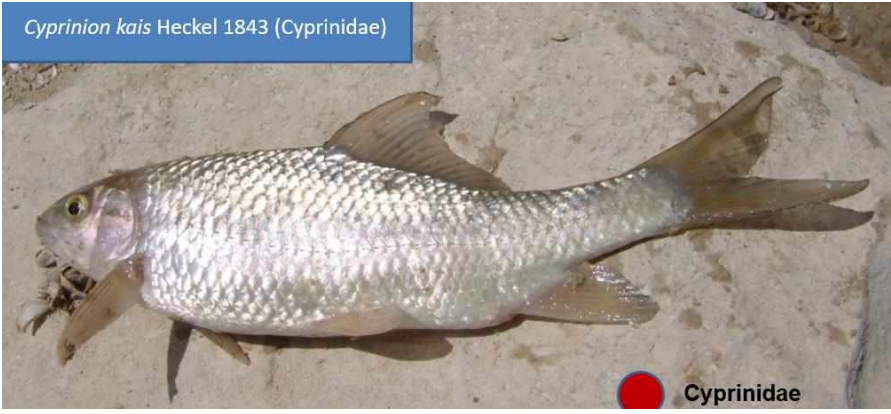

Cyprinion kais Heckel 1843 = Küçük ağızlı bunni balığı(Cyprinidae) üreme dönemi erkek birey
Prof. Dr. Erhan Ünlü'den

 **Cyprinidae**



Alburnus caeruleus Heckel 1843 (Cyprinidae)
Prof. Dr. Erhan Ünlü'den

 **Cyprinidae**



Takım: CYPRINIFORMES
Fam: Cyprinidae
Prof. Dr. Erhan Ünlü'den

Alburnoides fasciatus (Nordmann 1840)



Capoeta umbla (Heckel 1843) (Cyprinidae) = Şiraz

Cyprinidae



Chondrostoma regium (Cyprinidae) = Kral Balığı

Cyprinidae



Leuciscus cephalus (Cyprinidae) = Tatlısu Kefali

Cyprinidae



Leuciscus lepidus (Cyprinidae) = Ak Balık

Cyprinidae



Leuciscus vorax
Heckel 1843





Glyptothorax kurdistanicus (Berg 1931) (Sisoridae) .
Prof. Dr. Erhan Unlü'den



Gambusia holbrooki
Girard 1859
= Sivrisinek balığı



http://en.wikipedia.org/wiki/Eastern_mosquitofish

TAKIM: CYPRINODONTIFORMES- Cyprinodontidae

Oncorhynchus mykiss
(Walbaum, 1792)
= Gökkuşığı alabalık; yenen balık



TAKIM: SALMONIFORMES - Salmonidae

Heteropneustes fossilis (Bloch, 1794)
= Kedibalığı.
Ön yüzgecindeki bir zehir bezi ile insanı sokarak zehirleyebilir.
Uzakdoğudan gelme



TAKIM: SULİRİDAE -Heteropneustidae



Erzincan.2015.05.04.Parazit bitki



Anadolu parsı.
Dr. Fatma
Menemenciođlu



ERZİNCAN TÜRKÜLERİNDE KAYNAK KİŞİLER

Ersan ÇİFTÇİ¹, Ferdi KARAÖNÇEL², Mesut ERCAN³

Özet

İlk çağlardan günümüze birçok medeniyete ev sahipliği yapan Erzincan, tarihi dokusu ve zengin kültürel yapısı ile Doğu Anadolu Bölgesi'nin Yukarı Fırat kısmında bulunan önemli bir yerleşim merkezidir. Bu zengin kültürel yapı Erzincan musikisine yansımış ve bir çok halk türküsünün oluşumuna etki etmiştir. Türküler, ait olduğu yöre ile ilgili yaşanmışlıkları anlatan, o yöre ile ilgili bilgiler veren, tarihi ve kültürel dokunun gelecek kuşaklara aktarımını sağlayan en önemli kültür unsurlarındandır. Halk türküleri geçmişten günümüze kaynak kişilerce aktarılır. Bu anlamda “kaynak kişi”, “aktaran kişi” ya da “taşıyan kişi” ifadeleri türkülerin günümüze ulaşmasını sağlayan kişileri niteleyen terimlerdir.

Bu çalışmada; TRT Türk Halk Müziği Repertuarı'nda yer alan türküleri ile ülkemizin önemli türkü yörelerinden biri olan Erzincan'da yetişen, Türk Halk Müziğinde sazıyla, sözüyle ve sesiyle geçmişten günümüze kalıcı izler bırakmış olan aşıklar, ozanlar ve icracılar incelenmiştir. Araştırmada incelenen kişiler, TRT Türk Halk Müziği Repertuarı'nda kayıtlı olan Erzincan Türküleri taranarak tespit edilmiştir. Bu kapsamda; TRT Türk Halk Müziği Repertuarı'nda kayıtlı bulunan 178 sözlü türkü, 24 oyun havası ve 27 uzun hava olmak üzere toplam 229 türkü taranmıştır.

Anahtar Sözcükler: Erzincan, Erzincan Türküleri, Erzincan Tarihi, Kaynak Kişiler.

SOURCE CONTACT PERSONS FOR ERZİNCAN FOLK SONGS

Abstract

Hosting many civilizations since ancient times, Erzincan is an important settlement center in the Upper Euphrates of the Eastern Anatolia Region with its historical texture and rich cultural structure. This rich cultural structure was reflected in the music of Erzincan and influenced the formation of many folk songs. Folk songs are one of the most important cultural elements that tell the experiences of the region to which they belong, provide information about that region and provide the transfer of historical and cultural texture to the next generations. Folk songs are transferred from past to present by resource people. In this sense, the terms “source person”, “transfer person” or “carrying person” are the terms that describe the people who provide the songs to reach to the present day.

Brads, Minstrels and performers who grew up in Erzincan which is one of the important folk song regions of Turkey with its folk songs in TRT Turkish Folk Music Repertory and who left lasting traces from the past to the present with their instruments, words and sounds in Turkish Folk Music were examined. The persons who were investigated in this study were identified by scanning Erzincan folk songs recorded in TRT Turkish Folk Music Repertory. Within this scope a total of 229 folk songs including 178

¹ Prof. Dr., İnönü Üniversitesi, Eğitim Fakültesi, Malatya/Türkiye, ersan.ciftci@inonu.edu.tr

² Arş. Grv., İnönü Üniversitesi, Eğitim Fakültesi, Malatya/Türkiye, ferdi.karaoncel@inonu.edu.tr

³ Öğr.Grv., İnönü Üniversitesi, Eğitim Fakültesi, Malatya/Türkiye, mesut.ercan@inonu.edu.tr

vocal folk songs, 24 dance pieces and 27 nonstandart rhythm long songs recorded in TRT Turkish Folk Music Repertory were scanned.

Keywords: Erzincan, Erzincan Folk Songs, History of Erzincan, Source Contact Persons.

GİRİŞ

Anadolu'nun doğusunda Yukarı Fırat Havzası'nda bulunan yüzyıllardır birçok medeniyetlere ev sahipliği yapan kadim şehir Erzincan, zengin bir tarihi geçmişe ve kültürel birikime sahiptir. Tarihten gelen bu kültürel birikimin zenginliği ve çeşitliliği bu şirin kentin musiki kültürüne de yansımıştır. Erzincan ilinin çok eski bir tarihe sahip olmasına rağmen kimler tarafından hangi tarihte kurulduğu kesin olarak bilinmemektedir. Erzincan, Orta Çağ'da birçok Arap Coğrafyacısının Doğu Anadolu Bölgesinde adından söz ettikleri dört "Erzen" den biridir. "Erzencan" ya da "Erzengân" ismi ile anılan bu şehir, Türklerin Anadolu'yu fethinden sonra ayrı bir önem kazanmıştır (Taş, Turhan 2004:22).

Konumu ve coğrafi yapısı ile birçok doğal güzelliğe sahip olan Erzincan, fiziki konumu bakımından yaşam şartlarının ağır olduğu merkeze bağlı 8 ilçeden oluşmaktadır. Çevre illere olan komşuluğu ve ilçelerinin kendine özgü olması Erzincan'ın zengin bir kültürel yapıya sahip olduğunu göstermektedir. Gelenek ve göreneklerimizi, kültürümüzü ve değerlerimizi gelecek kuşaklara aktarılmasını ve taşınmasını sağlayan en önemli öğelerin başında müzik kültürü gelmektedir. "Türk müzik kültürü, kısaca, Türklerin müziksel yaşam biçimi demektir. Türklerin müziksel yaşam biçimi süreç ve ürün yönüyle bir bütündür. Bu nedenle Türk müzik kültürü Türklerin kendileriyle ve çevreleriyle müziksel etkileşimlerinin süreci ve ürünü olarak tanımlanabilir. Türklerin müzik evreni, Türklerin müziksel gerçekliğinin tümünü anlatır. Kendine özgü bir bütün olan Türk müzik evreni, genellikle Türk kültür evreninin merkezinde ve bu merkezin odağında yer alır" (Uçan, 2000).

Türk müzik kültürü içerisindeki en önemli öğelerden biri şüphesiz türkülerimizdir. "Türküleri, bir anlamda Anadolu halkının yaşam biçiminin müziksel bir form yapısına dönüşmüş hali olarak tanımlamak mümkündür" (İmik, 2014). Türküler ait oldukları yöre ile ilgili birçok ögeyi anlatırlar. Bu öğeler, ait olduğu yöredeki yaşam şartları, sosyal ve kültürel hayat, siyasi ve ekonomik yapı ve dinsel inanışları içerir. "Genel olarak türkü daha çok hece vezni, az da olsa aruz vezni ile yazılmış Geleneksel Türk Halk Edebiyatına ait sözlerin, genel olarak, basit, kolayca anlaşılabilir ve küçük soluklu ezgilendirilmesi sonucu oluşur" (Akdoğan, 2003).

Türkülerin oluşumu, ait olduğu yöre halkının ya da o yöreye ait halk ozanlarının, aşıkalarının veya önemli şahsiyetlerin çeşitli olaylardan etkilenmeleri sonucu duygu ve düşüncelerini kendilerine özgü tavır, çalma ve söyleme biçimleri ile içinden geldiği şekilde yansıtması ile oluşmaktadır. "Türk Halk Müziği halkın içinden yetişmiş kişilerin adı bilinen ya da bilinmeyen halk sanatçılarının oluşturdukları eserlerden meydana gelmiştir" (Çiftci, 2016). Halk türküleri geçmişten günümüze kaynak kişilerce aktarılır. Bu anlamda "kaynak kişi", "aktaran kişi" ya da "taşıyan kişi" ifadeleri türkülerin günümüze ulaşmasını sağlayan kişileri niteleyen terimlerdir.

Bu çalışmada; TRT Türk Halk Müziği Repertuarı'nda yer alan türküler ile ülkemizin önemli türkü yörelerinden biri olan Erzincan'da yetişen, Türk Halk Müziğinde sazıyla, sözüyle ve sesiyle geçmişten günümüze kalıcı izler bırakmış olan aşıklar, ozanlar ve icracılar incelenmiştir. Araştırmada incelenen kişiler, TRT Türk Halk Müziği Repertuarında kayıtlı olan Erzincan Türküleri taranarak tespit edilmiştir. Bu kapsamda; TRT Türk Halk Müziği Repertuarı'nda kayıtlı bulunan 178 sözlü türkü, 24 oyun havası ve

27 uzun hava olmak üzere toplam 229 türkü taranmıştır. Bu tarama sonucunda elde edilen veriler Erzincan yöresine ait sözlü kırık havalar, uzun havalar ve oyun havaları olmak üzere türkü isimleri, yöresi/ilçesi, türkünün kaynak kişisi (aktaran, taşıyan kişisi) başlıklarıyla tablolar haline getirilmiştir. Türküler kaynak kişilere göre sayısal olarak belirlenerek, frekans ve yüzde değeri tabloları ile gösterilip yorumlanmıştır.

SÖZLÜ KIRIK HAVALAR

Türkü Adı	Yöresi	Kaynak Kişi
BAHÇANIN KAPISIN AÇTIM	Erzincan/Tercan	Ahmet Durmaz
GAPI GAPI GEZERİM	Erzincan/Tercan	Ahmet Kartal
HABİLBAN OY CAN	Erzincan/Tercan	Ahmet Kartal
OĞLAN ADIN HÜRİŞEN	Erzincan/Tercan	Ahmet Kartal
TASI SUYA DALDIRDIM	Erzincan/Tercan	Ahmet Kartal
YENİ HAMAMIN ÜSTÜYEM	Erzincan/Tercan	Ahmet Kartal
HOROZ HAVADA HOROZ	Erzincan/Eğir	Ahmet Kayıkçı
DUMAN ALDI YOLLARIMI	Erzincan	Ahmet Türkoğlu
GELDİ GEÇTİ BENİM ÖMRÜM	Erzincan	Ali Atıcı
BEN PINARA VARMİŞEM	Erzincan	Ali Bakan
BÖYLE İKRAR İLEN BÖYLE YOLUNAN	Erzincan	Ali Ekber Çiçek
BU DERVİŞLİK BİR DİLEKTİR	Erzincan	Ali Ekber Çiçek
BUNCA OLAN EMEĞİMİ	Erzincan	Ali Ekber Çiçek

DERDİM ÇOKTUR HANGİSİNE YANAYIM	Erzincan	Ali Ekber Çiçek
ERENLER CEMİNE HER CAN GİREMEZ	Erzincan	Ali Ekber Çiçek
EY ERENLER AKIL FİKİR EYLEYİN	Erzincan	Ali Ekber Çiçek
GÖNÜL GEL SENİNLE MUHABBET EDELİM	Erzincan	Ali Ekber Çiçek
GURBET ELDE YADELLERİN DERDİNİ	Erzincan	Ali Ekber Çiçek
GÜL YÜZLÜ SEVDİĞİM NEMDEN İNCİNDİN	Erzincan	Ali Ekber Çiçek
HAZİN HAZİN ESEN SEHER YELLERİ	Erzincan	Ali Ekber Çiçek
İSMİNİ SEVDİĞİM SAADETLİ DOSTUM	Erzincan	Ali Ekber Çiçek
NASIL YAR DİYEYİM BEN BÖYLE YARE	Erzincan	Ali Ekber Çiçek
ONDÖRTBİN YIL GEZDİM PERVANELİKTE	Erzincan	Ali Ekber Çiçek
SABAHTAN UĞRADIM BEN BİR FİGANA	Erzincan	Ali Ekber Çiçek
GURBET ELDE BİR HAL GELDİ BAŞIMA	Erzincan	Ali Haydar Çiçek
HAK BENİ YARATTI ADEM	Erzincan	Ali Yıldırım
ALTIN TASTA BULGURUM	Erzincan	Ali Yılmaz

BAŞI PARE PARE DUMANLI DAĞLAR	Erzincan	Ali Yılmaz
DUT AĞACI BOYUNCA	Erzincan	Aliye Akkılıç
NEDİR BENİM MELÛL MAHZUN GEZDİĞİM	Erzincan	Arif Top
BEN AŞIĞIM BAHARDAKİ GÜLLERE	Erzincan	Âşık Ahmet Bozdemir
YOLUMUZ GURBETE DÜŞTÜ	Erzincan	Âşık Beyhani
BANA BU İLMİ İRFANI VEREN	Erzincan/Tercan	Aşık Davut Sulari
BEN BİR GÜZEL SEVDİM GÖNLÜM İÇİNDE	Erzincan	Aşık Davut Sulari
ULU DAĞLAR GİBİ KAR OLAN BAŞIM	Erzincan/Tercan	Aşık Davut Sulari
VARDIM KIRKLAR KAPISINA	Erzincan/Tercan	Aşık Davut Sulari
YABAN GÜLÜ MÜSÜN SARP KAYALARDA	Erzincan/Tercan	Aşık Davut Sulari
BİR YİĞİT GURBETE DÜŞSE	Erzincan/Tercan	Âşık Davut Sulari
ÇOKTAN BERİ YOLLARINI GÖZLERİM	Erzincan/Tercan	Âşık Davut Sulari
ELA GÖZLERİNİ SEVDİĞİM DİLBER	Erzincan/Tercan	Âşık Davut Sulari
EY HAMAMCI BU HAMAMA	Erzincan/Tercan	Âşık Davut Sulari

GİZ SENİN DERDİNDEN DERBEDER OLDUM	Erzincan/Tercan	Âşık Davut Sulari
SEHER VAKTİ KALKAN KERVAN	Erzincan/Tercan	Âşık Davut Sulari
SİYAH PERÇEMİNİ DÖKMÜŞ YÜZÜNE	Erzincan/Tercan	Âşık Davut Sulari
ŞEPKE'NİN KAVAKLARI	Erzincan/Tercan	Âşık Davut Sulari
YAZ AYLARI GELDİ GEÇTİ	Erzincan/Tercan	Âşık Davut Sulari
BİR GÜZELİN AŞIĞIYIM ERENLER	Erzincan	Aşık Davut Sulari
SABAH NAMAZINDA KALKTIM KOZAN'DAN	Erzincan/Tercan	Aşık İsmail Aydın (Daimi)
AŞIKLAR NEYLESİN SENİ	Erzincan/Tercan	Aşık İsmail Aydın(Daimi)
BİR SEHER VAKTİNDE İNDİM BAĞLARA	Erzincan/Tercan	Aşık İsmail Aydın(Daimi)
BUGÜN BİZE PİR GELDİ	Erzincan/Tercan	Aşık İsmail Aydın(Daimi)
BUGÜN CANAN GELDİ BİZE	Erzincan/Tercan	Aşık İsmail Aydın(Daimi)
BUNCA KAHRI BUNCA DERDİ	Erzincan	Aşık İsmail Aydın(Daimi)
COŞAR KOÇ YİĞİTLER	Erzincan/Tercan	Aşık İsmail Aydın(Daimi)
DOSTUN BAHÇASINA BİR HOYRAT GİRMİŞ	Erzincan/Tercan	Aşık İsmail Aydın(Daimi)
ELA GÖZLÜ PİRİM GELDİ	Erzincan/Tercan	Aşık İsmail Aydın(Daimi)

EŞREFOĞLU AL HABERİ	Erzincan/Tercan	Aşık İsmail Aydın(Daimi)
EY ŞAHİN BAKIŞLIM (DEM GELDİ SEMAHI)	Erzincan/Tercan	Aşık İsmail Aydın(Daimi)
EZEL BAHAR OLMAYINCA	Erzincan/Tercan	Aşık İsmail Aydın(Daimi)
GEÇTİ GİTTİ VATANINA YURDUNA	Erzincan/Tercan	Aşık İsmail Aydın(Daimi)
GİTME DURNAM GİTME NERDEN GELİRSİN	Erzincan/Tercan	Aşık İsmail Aydın(Daimi)
GÖNÜL NE GEZERSİN SEYRAN YERİNDE	Erzincan/Tercan	Aşık İsmail Aydın(Daimi)
KÂİNATTA BİR ZERREYİM	Erzincan/Tercan	Aşık İsmail Aydın(Daimi)
MENZİL ALMAK İSTER İSEN	Erzincan/Tercan	Aşık İsmail Aydın(Daimi)
NE AĞLARSIN BENİM ZÜLFÜ SİYAHIM	Erzincan/Tercan	Aşık İsmail Aydın(Daimi)
SEHERDE BİR BAĞA GİRDİM	Erzincan/Tercan	Aşık İsmail Aydın(Daimi)
SEVDİĞİM YÜZÜNDEN KALDIR NİKABI	Erzincan/Tercan	Aşık İsmail Aydın(Daimi)
ŞU SİNEMDE YARELERİM SIZILAR	Erzincan/Tercan	Aşık İsmail Aydın(Daimi)
SEVENLERE GÖNÜL VERDİM	Erzincan	Aşık Miskini'den(İsmail Özden)
SARI KİLİM ÖRMEZLER	Erzincan/Kemaliye/Geşo Köyü	Behzat Kamer Günay

KEKLİK TAŞDA NE GEZER	Erzincan/Kemaliye (Eğin)	Bekir Ziyal
EĞİN ALTINDAN AKAN FIRATTIR	Erzincan/Kemaliye (Eğin)	Birsen Özender/Ulya Turgut
ERZURUM'DA BİR KUŞ VAR	Erzincan/Kemaliye (Eğin)	Burhan Tarlabası
KINAYA GEL KINAYA (KINA HV.)	Erzincan/Kemaliye (Eğin)	Burhan Tarlabası
BİR YAR GETİRMİŞİM TERCAN ELİNDEN	Erzincan/Tercan/Çayırılı/Kartallı	Cafer Aksünger
KURDULAR OCAK TAŞINI	Erzincan/Tercan/Çayırılı/Y.Kartallı	Cafer Aksünger
BUGÜN BAYRAM GÜNÜ DERLER	Erzincan/Tercan	Edibe Sulari
ÇİFTE ÇİFTE KONAKLARIM	Erzincan	Erzincan'lı Rabia
ÇIKAR YÜCELERDEN YUMAK YUVARLAR	Erzincan	Erzincan'lı Şerif
ELİF DEDİM BE DEDİM	Erzincan	Erzincan'lı Şerif
KÜSTÜRDÜN BARIŞAMAM	Erzincan	Erzincan'lı Şerif
BİR AY DOĞAR PASEN'DEN	Erzincan	Fahriye Çalımlı/Ş.Ç./N.K.
BUGÜN BEN BİR GÜZEL GÖRDÜM	Erzincan	Fidan Engin
KADİR MEVLAM SENDEN BİR DİLEĞİM VAR	Erzincan	Fidan Engin
ÖRDEK İSEN GÖLE GEL	Erzincan	Hafız Şerif

BU DAĞDA OT BİTMEZ Mİ	Erzincan/Tercan	Halis Günaydın
ERZURUM OVALARI (HELE YANARIM)	Erzincan/Tercan	Hasan Korkut
SU GELİR MESTE GİDER	Erzincan/Tercan	Hasan Korkut
ŞU DAĞIN ARDI MEŞE	Erzincan/Tercan	Hasan Korkut
TERCAN'IN DÜZÜNDE BİR GELİN AĞLAR	Erzincan/Tercan	Hasan Korkut
GÖKTEN MELEK ASTILAR	Erzincan	Hasan Türkgenç
DEĞİRMENİM DÖNERİM	Erzincan	Hasan Yay
AK ÇALININ DİBİNDE KAVAĞA BAK KAVAĞA	Erzincan	Haydar Ağbaba
GİDİN DEYİN O SERÇEYE	Erzincan	Hıdır Ersoy
ŞAHA DOĞRU GİDEN KERVAN	Erzincan/Tercan	Hıdır Ersoy
ŞU BENİM DİVANE GÖNLÜM	Erzincan	Hıdır Ersoy
ŞU KARŞI YAYLADA GÖÇ KATER KATER	Erzincan/Tercan	Hıdır Ersoy
İLAHİ KAPINA GELDİM	Erzincan	Hüseyin Baba
EZEL BAHAR OLMAYINCA	Erzincan	Hüseyin Büyüktepe
KUYUDAN SU ÇEKERLER TULUMUNAN	Erzincan	Hüseyin Engin

SUYA ÇALDIM SILIĞI	Erzincan	Hüseyin Engin
CIHAR ATTIM ŞEŞ OYNADIM	Erzincan	Hüseyin Türker
SANDIĞIM SIRA SIRA	Erzincan	Hüsnu Işık
BÜTÜN DÜNYA SENİN OLSUN	Erzincan	İpek Bayrak
GÖNÜL NE BEKLEŞİN VİRAN KÖŞKÜNDE	Erzincan	İpek Bayram
BİZİM BAĞLAR BURADIR	Erzincan/Ilıç/Bağıştaş Köyü	İsmet Macun
SIYRILDIM DÜŞTÜM YAMAÇTAN	Erzincan	Kamber Özatalay
DAĞLARI DAĞLASINLAR	Erzincan/Kışım Köyü	Kazım Büklü
BAĞA İNDİM ÜZÜME	Erzincan/Kemaliye (Eğin)	Kemal Karasüleymanoğlu
ATIN ÜSTÜNDE EĞER	Erzincan/Tercan	Kemal Yazçıçek
GIZ HAZNEDEN NİYE BAHÇEME GİRDİN	Erzincan/Kemaliye (Eğin)	Mehmet Kamer Günay
DAMDA DURMA KAHKÜLLERİN YEL ALIR	Erzincan/Kemaliye/Ilıç/Yakuplu	Melahat Turgut
SABAHTAN ESTİ DE BİR KANLI SAZAK	Erzincan	Mustafa Kul
ADAM AĞLATAN OLDUM	Erzincan/Kemaliye (Eğin)	Mustafa Özgül
BEBEĞİN BEŞİĞİ ÇAMDAN	Erzincan/Kemaliye (Eğin)	Mustafa Özgül

BUGÜN GÜNLERDEN CUMADIR CUMA	Erzincan	Mustafa Özgül
BÜLBÜL YUVA YAPMIŞ GÜLÜN ÜSTÜNE	Erzincan/Kemaliye (Eğin)	Mustafa Özgül
EĞİN DEDİKLERİ KÜÇÜK BİR ŞEHİR	Erzincan/Kemaliye (Eğin)	Mustafa Özgül
ELİNDE SÜT KÜLEĞİ	Erzincan/Kemaliye (Eğin)	Mustafa Özgül
EŞİK ÜSTÜNDE DURDUM	Erzincan/Kemaliye (Eğin)	Mustafa Özgül
GARİBİM ATTI ELİMDEN	Erzincan/Kemaliye (Eğin)	Mustafa Özgül
GELİNLER GELİYOR BÜRÜNÜ BÜRÜNÜ	Erzincan/Kemaliye (Eğin)	Mustafa Özgül
GÖKTE YILDIZ ELLİDİR	Erzincan/Kemaliye (Eğin)	Mustafa Özgül
HARMANDAN DOLAYI GELDİK GELİNE	Erzincan/Kemaliye (Eğin)	Mustafa Özgül
HAYRİYE'MİN BOYU UZUN	Erzincan/Kemaliye (Eğin)	Mustafa Özgül
HOSTA'NIN BADEMLERİ	Erzincan/Kemaliye(Eğin)	Mustafa Özgül
İNCİLER KELEP KELEP (OF NANA NANAY)	Erzincan/Kemaliye (Eğin)	Mustafa Özgül
SABAH İLEN GİZ ÇEZİYİ ALİNİ	Erzincan/Kemaliye (Eğin)	Mustafa Özgül
SABAHTAN AÇILIR MUHABBET GÜLÜ	Erzincan/Kemaliye (Eğin)	Mustafa Özgül
SÜPÜRGESİ YONCADAN	Erzincan/Kemaliye(Eğin)	Mustafa Özgül

TEVEKTEKİ ÜZÜMDÜR	Erzincan/Kemaliye (Eğin)	Mustafa Özgül
SİVİNGİN UCUNDA TAŞ BEN OLAYDIM	Erzincan/Kemah	Muzaffer Erol
AŞIKLARDA OLAN EFKAR	Erzincan/Tercan	Müslüm Ağbaba
BÜYÜK CEVİZİN DİBİ	Erzincan/Kuruçay	Nazım Can
GÜVERCİNİN BEYAZI	Erzincan	Nevzat Karapolat
ERZİNCAN'DAN KEMAHTAN	Erzincan	Orhan Dağlı
MUNZUR DAĞI SİLELENMİŞ GARİNEN	Erzincan/Kemaliye (Eğin)	Osman Efe
MUNZUR DAĞI IŞIL IŞIL IŞILDAR	Erzincan/Kemaliye (Eğin)	Osman Nizamoğlu
BAHÇEYE İNDİM DE TAŞ BULAMADIM	Erzincan/Kemaliye (Eğin)	Ömer Tarlabası
SEYYAH OLUP AYRI DÜŞTÜM ELİMDEN	Erzincan/Tercan	Pir Sultan Abdal
GÖNÜL KUŞU HAVALANDI	Erzincan	Recep Uçar
KIZARDI KAYALAR AL GEYDİ DAĞLAR	Erzincan/Kemaliye (Eğin)	Refik Aktan/Zeki Oğuz
SABAHIN SEHER VAKTİNDE	Erzincan/Kemaliye (Eğin)	Refik Aktan/Zeki Oğuz
MELİK ŞERİF DÜZÜNÜ	Erzincan/Refahiye	Rıza Sarak
ERZİNCAN ERZİNCAN YOLUN DÜZ GİDER	Erzincan	Salih Dündar

KEKLİK GİBİ KANADIMI SÜZMEDİM	Erzincan	Salih Dündar
TANRIDAN DİLEDİM BU KADAR DİLEK	Erzincan	Salih Dündar
TAŞA VERDİM YANIMI	Erzincan	Salih Dündar
DAVARI VURDUM DEREYE	Erzincan/Tercan	Süleyman Budak
MEŞENİN TEPESİNDEN	Erzincan/Kemaliye (Eğin)	Süleyman Hatun
ELLERE YAR DESEM YAR BANA KÜSER	Erzincan	Şaban Gen
AKŞAMIN VAKTİ GEÇTİ	Erzincan/Tercan	Şakir Şener
BAHÇESİNDE NANEYEM	Erzincan/Tercan	Şakir Şener
PENCEREDEN TAŞ GELİR	Erzincan/Tercan	Şakir Şener
VARDIM HİNT ELİNE KUMAŞ GETİRDİM	Erzincan	Turan Engin
ATLADI GEÇTİ EŞİĞİ	Erzincan/Kemaliye (Eğin)	Ulya Turgut/M.Turgut/M.Özgül
BİZ GELİNE GELMİŞ İDÜK	Erzincan/Refahiye	Vesile Köstek/ Gülseren Şahin
ERZİNCAN VERAN İKEN	Erzincan/Refahiye	Vesile Köstek/ Gülseren Şahin
İLENGERİ EĞDİLER	Erzincan/Refahiye	Vesile Köstek/ Gülseren Şahin
ERVAH-I EZELDE LEVH-İ KALEMDE	Erzincan	Yavuz Top

YARİM SENDEN AYRILALI	Erzincan/Tercan	Yavuz Top
AH ELMADAN ELMADAN	Erzincan/Kemaliye (Eğin)	Yöre Ekibi
ATLARINI TEPE TEPE GELDİLER	Erzincan/Kemaliye (Eğin)	Yöre Ekibi
BÜLBÜL HAVALANMIŞ YÜKSEKTEN UÇAR	Erzincan	Yöre Ekibi
BÜLBÜL NE YATARSIN SARP KAYALARDA	Erzincan	Yöre Ekibi
ÇAY İÇİNDE ADALAR	Erzincan	Yöre Ekibi
ÇİFTE KONAĞIN GELİNİ	Erzincan	Yöre Ekibi
ELİNDE DÜDÜK KAVAL	Erzincan/Kemaliye (Eğin)	Yöre Ekibi
HAMAMIN DA KAPISI KEÇELİ	Erzincan/Kemaliye (Eğin)	Yöre Ekibi
HAVUZ BAŞININ GÜLLERİ	Erzincan	Yöre Ekibi
KEMERİM YAR KÜPEM YAR	Erzincan	Yöre Ekibi
ODASINA VARDIM GAYFE BÜŞÜRÜR	Erzincan/Kemaliye (Eğin)	Yöre Ekibi
SEYYAH OLUP ŞU ALEMİ GEZERİM	Erzincan	Yöre Ekibi
SÜPÜRGESİ YONCADAN	Erzincan	Yöre Ekibi
GURBETE GİDİŞİMDİR	Erzincan/Kemaliye (Eğin)	Zeki Oğuz/Refik Aktan
KABARALI SANDIĞIM	Erzincan/Çayırılı	Zeynep Göyen

GÜZELLER DE DÖNMÜŞ YAYLAYA GİDER	Erzincan/Tercan/Yukarıkartallı	Zeynep Aksünger	Göyen/Cafer
YÜCE DAĞ BAŞINDA BEKLERİM SENİ	Erzincan/Tercan/Çayırılı	Zeynep Aksünger	Göyen/Cafer
Toplam	178		

Sözlü Kırık Havaların Kaynak Kişilere Göre Dağılımı

Kaynak Kişi	Türkü Sayısı (fr)	fr%
Ahmet Durmaz	1	0,6
Ahmet Kartal	5	2,8
Ahmet Kayıkçı	1	0,6
Ahmet Türkoğlu	1	0,6
Ali Atıcı	1	0,6
Ali Bakan	1	0,6
Ali Ekber Çiçek	14	7,9
Ali Haydar Çiçek	1	0,6
Ali Yıldırım	1	0,6
Ali Yılmaz	2	1,1
Aliye Akkılıç	1	0,6
Arif Top	1	0,6
Âşık Ahmet Bozdemir	1	0,6
Âşık Beyhani	1	0,6
Aşık Davut Sulari	15	8,4

Aşık İsmail Aydın (Daimi)	21	11,8
Aşık Miskini'den(İsmail Özden)	1	0,6
Behzat Kamer Günay	1	0,6
Bekir Ziyal	1	0,6
Birsen Özender/Ulya Turgut	1	0,6
Burhan Tarlabası	2	1,1
Cafer Aksünger	2	1,1
Edibe Sulari	1	0,6
Erzincan'lı Rabia	1	0,6
Erzincan'lı Şerif	3	1,7
Fahriye Çalımlı/Ş.Ç./N.K.	1	0,6
Fidan Engin	2	1,1
Hafız Şerif	1	0,6
Halis Günaydın	1	0,6
Hasan Korkut	4	2,2
Hasan Türkgenç	1	0,6
Hasan Yay	1	0,6
Haydar Ağbaba	1	0,6
Hıdır Ersoy	4	2,2
Hüseyin Baba	1	0,6
Hüseyin Büyüktepe	1	0,6
Hüseyin Engin	2	1,1
Hüseyin Türker	1	0,6
Hüsnü Işık	1	0,6
İpek Bayrak	2	1,1

İsmet Macun	1	0,6
Kamber Özatalay	1	0,6
Kazım Büklü	1	0,6
Kemal Karasüleymanoğlu	1	0,6
Kemal Yazçıçek	1	0,6
Mehmet Kamer Günay	1	0,6
Melahat Turgut	1	0,6
Mustafa Kul	1	0,6
Mustafa Özgül	18	10,1
Muzaffer Erol	1	0,6
Müslüm Ağbaba	1	0,6
Nazım Can	1	0,6
Nevzat Karapolat	1	0,6
Orhan Dağlı	1	0,6
Osman Efe	1	0,6
Osman Nizamoğlu	1	0,6
Ömer Tarlabası	1	0,6
Pir Sultan Abdal	1	0,6
Recep Uçar	1	0,6
Refik Aktan/Zeki Oğuz	2	1,1
Rıza Sarak	1	0,6
Salih Dündar	4	2,2
Süleyman Budak	1	0,6
Süleyman Hatun	1	0,6
Şaban Gen	1	0,6

Şakir Şener	3	1,7
Turan Engin	1	0,6
Ulya Turgut/M.Turgut/M.Özgül	1	0,6
Vesile Köstek/ Gülseren Şahin	3	1,7
Yavuz Top	2	1,1
Yöre Ekibi	13	7,3
Zeki Oğuz/Refik Aktan	1	0,6
Zeynep Göyen	1	0,6
Zeynep Göyen/Cafer Aksünger	2	1,1
Toplam	178	100

Erzincan yöresine ait TRT Türk Halk Müziği Repertuarı içerisinde tespit edilen 178 sözlü kırık hava incelendiğinde;

Aşık İsmail Daimi'nin 21 türkü ve %11,8'lik oranla kaynak kişi olarak ilk sırada yer aldığı görülmektedir. İkinci sırada ise 18 türkü ve %10,1'lik oranla **Mustafa Özgül**, üçüncü sırada 15 türkü ve %8,4'lük oranla **Aşık Davut Sulari**, dördüncü sırada 14 türkü ve %7,9'lük oranla **Ali Ekber Çiçek**, beşinci sırada 13 türkü ve %7,3 oranla "**anonim**" olarak değerlendirebileceğimiz **yöre ekibi**, altıncı sırada ise 4'er türkü ve %2,2'lik oranlar ile **Hasan Korkut**, **Erzincanlı Hafız Şerif**, **Hıdır Ersoy** ve **Salih Dünder**, yedinci sırada ise 3'er türkü ve %1,7'lik oranlarla **Şakir Şener** ve **Vesile Köstek/Gülseren Şahin**'in yer aldığı görülmektedir.

UZUN HAVALAR

TÜRKÜ ADI	YÖRESİ	KİMDEN ALINDIĞI
ŞU EĞİN'İN KADI GÖLÜ BAŞINDA	ERZİNCAN/Kemaliye (EğİN)	Anonim
YEŞİL KURBAĞALAR ÖTER GÖLLERDE	ERZİNCAN/Kemaliye (EğİN)	Ahmet Türkoğlu

BİZİM ELİN HARMANLARI SAVRULUR	ERZİNCAN	Ali Aşkın
HİÇ KİMSELER YOKTUR DİRDİMİ YANAM	ERZİNCAN	Ali Ekber Çiçek
ŞU YÜCE DAĞLARI DUMAN KAPLAMIŞ	ERZİNCAN	Ali Ekber Çiçek
KARA KAŞLAR SİYAH GÖZLER BEDİR ÜZE	ERZİNCAN/Tercan	Aşık Davut Sulari
FELEK İLEN ŞU CİHANİ BÖLÜŞTÜK	ERZİNCAN/Tercan	Aşık İsmail Aydın (Daimi)
YASEMİNİM SUYA DÜŞTÜ SÜMBÜLÜMSÜN	ERZİNCAN/Kemaliye (Eğin)	Burhan Tarlabası
OĞUL BUGÜN YÂR İÇERDEN KES BAĞRIMI	DIYARBAKIR- ERZİNCAN	Celal Güzelses-Salih Dündar
BİR GÜL İÇİN BÜLBÜL GEYMIŞ KARALAR	ERZİNCAN	Erzincan'lı Şerif
KEMEND ATTIM DALA BEN	ERZİNCAN	Erzincan'lı Şerif
KEŞİŞ DAĞI DERLER HAVASI SERİN	ERZİNCAN	Esin Ertürk
ERZİNCAN'A GİRDİM NE GÜZEL BAĞLAR	ERZİNCAN	Fidan Engin
ELİMİ ATMADIK DALLAR KALMADI	ERZİNCAN/Kemaliye (Eğin)	Hafız Burhan
EĞİN'İN ALTINDAN AKAN FIRATTIR	ERZİNCAN/Kemaliye (Eğin)	Hafız Fahri
SU DEĞİLEM AKAM AKAM DURULAM	ERZİNCAN	Hafız Şerif Tanındı

YILDIZ GİDERSİN BİR YANA	ERZİNCAN	Hafız Şerif Tanındı
BİR MEKTUP YAZDIRDIM KARA KUŞLARA	ERZİNCAN	Mehmet Çalmaşır
APÇAĞA DAĞINI DÜZE DÖNDERDİN	ERZİNCAN/Kemaliye (Eğin)	Mustafa Özgül
BİZİM HAS BAHÇANIN GÜLİ DURİYİ	ERZİNCAN/Kemaliye (Eğin)	Mustafa Özgül
EĞİN VERAN OLMUŞ GÜLÜ BİTMİYİ (Ela Gözlü)	ERZİNCAN/Kemaliye (Eğin)	Mustafa Özgül
VENK'İN GARŞUSİNE SEYRANA GETTİM	ERZİNCAN/Kemaliye (Eğin)	Mustafa Özgül
BAĞDAT'LIYAM BAHTIM YOK	ERZİNCAN	Nizamettin Bayram
KULEDEN GEL KULEDEN	ERZİNCAN	Salih Dünder
KOYUN GELİR SÜRÜSÜNÜN ARDI YOK	ERZİNCAN	Salih Dünder
DOKTOR GELMİŞ YARELERİM BAĞLIYOR	ERZİNCAN	Salih Dünder
BADI SABA DOST ELİNE VARIRSAN	ERZİNCAN	Yavuz Top
TOPLAM	27	

Uzun Havaların Kaynak Kişilere Göre Dağılımı

Kaynak Kişi	Türkü sayısı (fr)	fr%
-------------	----------------------	-----

Anonim	1	3,7
Ahmet Türkoğlu	1	3,7
Ali Aşkın	1	3,7
Ali Ekber Çiçek	2	7,4
Aşık Davut Sulari	1	3,7
Aşık İsmail Aydın (Daimi)	1	3,7
Burhan Tarlabası	1	3,7
Celal Güzelses-Salih Dünder	1	3,7
Erzincan'lı Şerif	2	7,4
Esin Ertürk	1	3,7
Fidan Engin	1	3,7
Hafız Burhan	1	3,7
Hafız Fahri	1	3,7
Hafız Şerif Tanındı	2	7,4
Mehmet Çalması	1	3,7
Mustafa Özgül	4	14,8
Nizamettin Bayram	1	3,7
Salih Dünder	3	11,1
Yavuz Top	1	3,7
TOPLAM	27	100

Erzincan yöresine ait TRT Türk Halk Müziği Repertuarı içerisinde tespit edilen 27 sözlü uzun hava incelendiğinde;

Erzincanlı Hafız Şerif ve **Mustafa Özgül** 4 uzun hava ve %14,8'lik oranla ilk sırada yer aldığı görülmektedir. İkinci sırada ise 3 uzun hava ve %11,1'lik oranla **Salih Dünder**, üçüncü sırada ise 2 uzun hava ve %7,4'lük oranla **Ali Ekber Çiçek**'in yer aldığı görülmektedir.

OYUN HAVALARI

TÜRKÜ ADI	YÖRESİ	KAYNAK KİŞİ
TIRNANA	ERZİNCAN/Kemaliye (Eğin)	Yöre Ekibi
HALAY	ERZİNCAN	Ali Bakan
KIRKLAR SAMAHI	ERZİNCAN	Ali Ekber Çiçek
HAVASOR	ERZİNCAN	Kemal Baylan/Cemal Baylan
KOÇERİ	ERZİNCAN	Kemal Baylan/Cemal Baylan
HAVUZ BAŞININ GÜLLERİ	ERZİNCAN	Kemal Baylan/Cemal Baylan
KUYUDAN SU ÇEKERLER	ERZİNCAN	Kemal Baylan/Cemal Baylan
BAHÇEYE İNDİM Kİ	ERZİNCAN	Kemal Baylan/Cemal Baylan
YAYLALAR	ERZİNCAN	Kemal Baylan/Cemal Baylan
BAŞ BAR	ERZİNCAN	Kemal Baylan/Cemal Baylan
SERHOŞ BARI	ERZİNCAN	Kemal Baylan/Cemal Baylan
SIKLAMA	ERZİNCAN	Kemal Baylan/Cemal Baylan
KADIN BARI	ERZİNCAN	Mustafa Korkmaz/Resul Demir
KOSALMA (Kına Havası)	ERZİNCAN	Mustafa Korkmaz/Resul Demir
NARE	ERZİNCAN	Mustafa Korkmaz/Resul Demir
SİRO HALAYI	ERZİNCAN	Mustafa Korkmaz/Resul Demir
EĞİN HALAYLARI	ERZİNCAN/Kemaliye (Eğin)	Mustafa Özgül
SARHOŞ HALAYI	ERZİNCAN/Kemaliye (Eğin)	Osman Nizamoğlu

COŞ HAVASI	ERZİNCAN	Potik İsmail Efendi
DELLO	ERZİNCAN/Refahiye	Zülfikar Altan
DÜZ HALAY	ERZİNCAN/Refahiye	Zülfikar Altan
KÖŞK ALTI	ERZİNCAN/Refahiye	Zülfikar Altan
İKİ AYAK (Seyran Diki)	ERZİNCAN/Refahiye	Zülfikar Altan
TEMİR AĞA	ERZİNCAN/Refahiye	Zülfikar Altan
TOPLAM	24	

Sözsüz Oyun Havalarının Kaynak Kişilere Göre Dağılımı

Kaynak Kişi	Türkü sayısı (fr)	fr%
Anonim	1	4,2
Ali Bakan	1	4,2
Ali Ekber Çiçek	1	4,2
Kemal Baylan/Cemal Baylan	9	37,5
Mustafa Korkmaz/Resul Demir	4	16,7
Mustafa Özgül	1	4,2
Osman Nizamoglu	1	4,2
Potik İsmail Efendi	1	4,2
Zülfikar Altan	5	20,8
TOPLAM	24	100

Erzincan yöresine ait TRT Türk Halk Müziği Repertuarı içerisinde tespit edilen 24 oyun havası incelendiğinde;

İlk sırada 9 oyun havası ve %37,5'lik oranla **Kemal Baylan/Cemal Baylan** yer almaktadır. 5 oyun havası ve %20,8'lik oranla **Zülfikar Altan** ikinci sırada, 4 oyun havası ve %16,7'lik oranla **Mustafa Korkmaz/Resul Demir**'in üçüncü sırada yer aldığı görülmektedir.

ERZİNCAN YÖRESİ TÜRKÜLERİNE KAYNAKLIK ETMİŞ ÖNDE GELEN İSİMLER

Erzincan yöresinde yaşadıkları dönemlerde Erzincan adını ve kültürünü gerek sazları ve sözleri ile gerekse nefesleri ve deyişleri ile duyuranların yanı sıra, atalarından dedelerinden dinledikleri türküleri, ağıtları ve deyişleri yaşadıkları günlerde yöre ahalisine söyleyen, aktaran birbirinden değerli bir çok aşık ve halk ozanı bulunmaktadır. TRT Türk Halk Müziği repertuarında isimleri geçen ve bilgilerine ulaşılabilen önde gelen kaynak kişilerin biyografilerine ilişkin kısa ve öz bilgiler şu şekildedir;

Aşık Davut SULARİ “AĞBABA” (1925-1985)

Davut Sulari, 1925 yılında Erzincan'ın Çayırılı İlçesi'nde (Mans) doğmuştur. Asıl adı Davut Ağbaba'dır. Sulari mahlasını soyadı olarak kullanışı gençlik yıllarına rastlamaktadır. Bu mahlasından önce Kemali ve Serhat Aşık mahlaslarını da kullanmıştır. Davut Sulari eğitimini dedeler ve pirlere dergahında almıştır. Saz çalmayı dedesi Mehmet Kaltık (Kartuk) Ağadan öğrenmiştir. Davut Sularinin 80 kadar plağı ve stüdyo kaydı kasetleri Türkiye ve Almanya'da yayınlanmıştır. 1948 yılında Ankara radyosuna mahalli sanatçı olarak kabul edilmiş 1949 yılında ise İstanbul Radyosu'nda Yurttan Sesler Korosu'nun konuk mahalli sanatçıları arasında yer almıştır. Aşıklık mesleğini icra ettiği bir sırada 15 Ocak 1985'te rahatsızlanarak hayatını kaybetmiştir.

Aşık İsmail (AYDIN) DAİMİ (1932-1983)

1932 yılında İstanbul'da doğmuştur. Küçük yaşlarda önce Erzincan'ın Tercan ilçesine sonrasında ise Sivas'ın Kalgıl ilçesine göç etmiştir. İlk saz dersini dedesi Dursun Dede'den almış ve kısa zamanda ustalaşmıştır. “Daimi” mahlasını 1951 yılında almıştır. 1960 yılında Erzincan'a yerleşen aşık burada musiki derneği bünyesinde kurulan THM topluluğunun hocası olmuştur. Haftada iki kez şehide konserler vermiştir. Erzurum radyosunda ses kayıtları almıştır. Yurt içi ve yurt dışında pek çok konser veren Aşık Daimi 17 Nisan 1983 hayatını kaybetmiştir.

Ali Ekber ÇİÇEK (1935-2006)

1935 yılında Erzincan'ın merkeze bağlı Ulalar köyünde doğan Ali Ekber ÇİÇEK ilköğretimini Erzincan'da tamamlamıştır. Çocukluğundan itibaren müzik geleneği içerisinde yetişmiştir. 1948 yılında programlara katılmıştır. İstanbul Radyosunun açtığı sınavı kazanan Ali Ekber ÇİÇEK burada saz sanatçısı olarak göreve başlamıştır. 1994 yılında İstanbul Radyosundan emekli olan sanatçı zaman zaman radyo yayınlarına katılmıştır. 35 yılı aşkın bir sürede 400'den fazla türküyü derleyerek geniş kitlelere ulaştırmıştır. TRT arşivlerinde 54 kaseti bulunan Ali Ekber Çiçek'in ülkemizdeki bütün türkü icracıları tarafından derlemeleri söylenmektedir. 2003 yılının başlarında TRT Belgesel Programlar Müdürlüğü tarafından Ali Ekber Çiçek'in hayatını anlatan "Cahilden Uzak Dur, Kemale Yakın" isimli belgesel çekilmiştir. Türk Halk Müziği sanatçısı Ali Ekber Çiçek 26.04.2006 tarihinde İstanbul'da hayatını kaybetmiştir.

Hafız Şerif TANINDI (Erzincanlı Şerif 1904-1948)

1904 yılında Erzincan'ın Çatalören köyünde doğmuştur. Babası Ebubekir Efendi ve diğer hocalardan ders alarak genç yaşta hafız olmuş ve imamlık yapmaya başlamıştır. Sesinin güzel olması ve Kuran-ı Kerim'i okuması ile çevrede ün yapmıştır. Daha sonra Erzincan merkezdeki Ulu Cami'ye müezzin olarak atanmıştır. Ancak sesinin güzel olması, türkü söyleme isteği ve arkadaşlarının ısrarı ile Hafız Şerif'in ruhunda sanatçı olma hevesi uyanmıştır. Görevinden istifa eden Hafız Şerif İstanbul'a gitmiş ve ünlü isimlerle tanışarak plak dünyasının sihirli atmosferine girmiştir. Erzincan'a döndüğünde müzik çalışmalarına

halk evlerinde devam etmiş, ancak yaptığı çalışmalarından tatmin olmayarak İstanbul'a geri dönerek kendisini müzik çalışmalarına tekrar vermiştir. Çoğunlukla sıra hasretini içeren türküleri plaklara okuyan Hafız Şerif 15 Eylül 1948'de hayata gözlerini yummuştur.

Salih DÜNDAR (Sılbışlı Salih 1912-1953)

1912 yılında Erzincan da doğmuş çocukluğu ve gençlik yılları bağ ve bahçede çalışarak geçmiştir. Kendi arzusu ve babasının isteği ile hafız olmuş ve müezzinlik yapmaya başlamıştır. Arkadaşlarının isteği ile türkü söylemeye başlamıştır. Hafız Şerif'in İstanbul'da plak doldurup tanınmasından da etkilenen Salih DüNDAR İstanbul'da sahnelere çıkmış plak doldurmuştur. İstanbul'daki müzik çevrelerinde sarışın, mavi gözlü, yakışıklı delikanlı imajı ile kısa sürede sevilen bir icracı olmuştur. 1939 Erzincan depreminden sonra memleketine dönen Salih DüNDAR, Erzincan'da uzun süre kahvehane işletmeciliği yapmış, müzik çalışmalarına da halk evlerinde devam etmiştir. Diyarbakırlı Celal Güzelses, Malatyalı Fahri Kayahan, Zaralı Halil gibi dönemin ünlü sesleri ile yakın arkadaşlık eden Erzincanlı Salih DüNDAR, 29 Nisan 1953 te hayata gözlerini kapamıştır.

Ahmet TÜRKOĞLU (1922-1983)

1922 yılında Erzincan'da doğmuştur. Ahmet Türkoğlu, küçük yaşlardan itibaren müziğe ilgi duymuş ancak bu ilgisini yönlendirecek kimse olmamıştır. Ud çalmayı öğrenen Türkoğlu musiki kültürünü özümsemiştir. Hocasının tavsiyesi üzerine Türk Sanat Müziğine yönelmiştir. Erzincan'da bulunan Klasik Musiki Derneğinde solist ve udi olarak görev almış ve bir çok konser veren Türkoğlu 14 Mayıs 1982 yılında hayata gözlerini yummuştur. Pek çok radyo sanatçısının ve müzik severin taktirini kazanan Türkoğlu önemli bir kaynak kişi ve icracıdır.

Turan ENGİN (1938-2006)

Erzincan'lı bir ailenin çocuğu olarak 1938 yılında İstanbul'da doğmuştur. Küçük yaşta halk müziği ile ilgilenmeye başlamıştır. Saz çalmayı Aşık Davut Sulari'nin yeğeni Murat Koç ve Ali Ekber Çiçek'ten öğrenmiştir. 1958 yılında, Sadi Yaver Ataman'ın yönettiği İstanbul Belediye Konservatuarı Folklor Tatbikat Topluluğu'nda "Ses Sanatçısı" olarak çalışmaya başlamıştır. 1959 yılında, İstanbul Radyosu'nda açılan bir sınavda başarı göstererek "Yöre Sanatçısı" statüsünde çalıp-okuma; 1961 yılında açılan ve Muzaffer Sarısözen'in başkanlık ettiği bir sınav ile de Yurttan Sesler Kadrosu içinde çalışma hakkı kazanmıştır. Ayrıca 1960 yılında Memleket Havaları Saz ve Tel Birliği'nin emisyonlarına katılan sanatçı 45 yılı aşan profesyonel müzik hayatında ülkemizin çeşitli yörelerinden 100 civarında türküyü derleyip seslendirerek THM repertuarına kazandırmıştır. 2002 yılınca TRT İstanbul Radyosu sanatçılığı görevinden emekli olan sanatçı 23 Temmuz 2006'da hayata gözlerini yummuştur.

Mustafa ÖZGÜL (1933-1998)

1933'te Erzincan'ın Kemaliye ilçesinin Sandık köyünde dünyaya gelmiştir. Ankara Radyosu Yurttan Sesler Topluluğu'nun yöneticisi Muzaffer Sarısözen'in davetiyle radyoya klarnet sanatçısı olarak girmiştir. 1984'te açılan şeflik sınavını kazanan Özgül TRT Ankara Radyosu'na koro şefi olarak atanmıştır. Sanatçı 1998'te aramızdan ayrılmıştır.

İbrahim ENGİN (Aşık Beyhani 1933-1971)

Asıl adı İbrahim ENGİN olan Aşık Beyhani, Çayırılı'nın Verimli köyünde dünyaya gelmiştir. Okula gitme imkanı bulamamıştır ancak köylüleri olan İsmail Efendi ve

Cafer Ağa'dan okuma yazma ve Kuran okumayı öğrenmiştir. Annesinin güzel türkü söylemesi ve bu konudaki çabası sonucu küçük yaşlarda aşıklık geleneğini ve türkü söylemeyi öğrenmiştir. Köylerine gelen aşıkların yardımıyla kendini geliştirmiştir. Bağlama dersini amcası Rıza Efendiden alan Aşık Beyhani 14 yaşında Davut Sulari'nin yanında çıraklığa başlamıştır. Irak, İran gibi ülkeler de olmak üzere uzun süre birçok yeri dolaşarak aşıklık geleneğine ilişkin ilgi ve becerisini pekiştirmiştir.

Burhan TARLABAŞI (1942-)

1942 Yılında, Erzincan'ın Kemaliye İlçesinde doğmuştur. Orta 1. Sınıftan sonra İstanbul'a taşınmıştır. 1967'de TRT İstanbul Radyosu saz sanatçılığı sınavını kazanarak kaval ile ilk yöre bandını yapmıştır. 1971'de aynı kurumda memur olarak çalışmıştır. 1981'de İTÜ Türk Müziği Devlet Konservatuari'na "dilli kaval" öğretim görevlisi olarak başlamıştır. 1987'de Yardımcı Doçentliğe yükselmiş, 2000 Yılında emekli olmuştur.

Tarlabası; öğrencilik yıllarında, Üsküdar Halk Evi Folklor Kolu Başkanlığı, ortaokul ve liselerde THM korolarında şef ve repertuar hocalığı yapmıştır. TRT Radyo ve Televizyon dışında çeşitli özel kanallarda sayısız (kaval) solo programları yapmıştır.

Yavuz TOP (1950-)

1950 yılında Tercan'da doğmuştur. Küçük yaşlarda bağlama çalmaya başlamıştır. 1967 yılında TRT 2'nin açmış olduğu sınavı kazanarak İstanbul Radyosu'nda bağlama sanatçısı olmuştur. Halk müziği derleme çalışmaları, halk müziği çalgılarının geliştirilmesi ve ihtiyacı karşılayabilmek amacıyla çalışmalar ve denemeler yapmıştır.

Mustafa UÇAR (1928-2002)

1928 yılında Erzincan'ın Çatal Armut bucağında doğmuştur. Pamupınar Köy Enstitüsü'nden mezun olmuştur. Aynı yıl Erzincan'da öğretmenliğe başlamıştır. Kırk yıla yakın çeşitli kademeler de öğretmenlik yapmıştır. Müziğe karşı olan ilgi ve yeteneğini babası Recep Uçar'dan almıştır. Folklor araştırmacılığı sayesinde birçok araştırma yapmış ve türkü derlemiştir. Erzincan yöresi halk oyunları üzerine araştırmalar yapmış, ekipler yetiştirmiştir.

Mustafa KUL (1957-)

1957 yılında Erzincan da doğmuştur. Marmara Üniversitesi İktisadi ve İdari Bilimler Fakültesi Kamu Yönetimi Bölümü'nden mezun olmuştur. Müzikle ilgisi gençlik yıllarında bağlama çalarak başlamıştır. Derlemeler ve besteler yapan Kul'un bazı derlemeleri TRT repertuarındadır.

Nizamettin BAYRAM (1921-2005)

1921 yılında Erzincan'da doğmuştur. Ortaokulu bitirmeden 1939 depremi olmuş,1940 yılında askere gitmiştir.1947 yılında devlet memuriyetine girmiş,1974 yılında emekli, olmuştur. Müzik hayatına iyi bir okuyucu olan babası İbrahim Çavuşu dinleyerek başlamıştır. Kendisinden birkaç yaş büyük olan akranı sayılan Hafız Şerif ve Silbıslı Salih'le tanışmış, Onların musiki sohbetlerine katılmıştır. Diğer taraftan Diyarbakırlı Celal Güzelses'ten etkilenmiştir. Zaralı Halil, Kıyılı Esat, Bakırcı Naim Efendi, Harranlı Naiboğlu Mehmet Efendi gibi sanatçılardan etkilenmiş ve yararlanmıştır. Ayrıca Urfalı Hamzamukim Tahir, Malatya'lı Fahri, Nizipli Deli Mehmet ve Hafız Burhan gibi dönemin ünlü sanatçıları bolca dinleyerek müzikteki birikimini geliştirmiştir.1951 yılında kurulan Erzincan Musiki Derneği'nde hizmet vermiştir. Erzurum ve Ankara Radyolarında çeşitli programlara katılmış, Erzincan türküleri bantı doldurmuştur. Bir taraftan da dağarcığındaki

türküleri ve bilgileri başta oğlu Tuncer Bayram olmak üzere genç sanatçı adaylarına ve araştırmacılara aktarmıştır.

Müslüm AĞBABA (1933-)

1933 yılında Erzincan'ın Çayırılı ilçesinde doğmuştur. Ağabeyi ünlü halk ozanı Davut Sulari gibi Müslüm Ağbaba'da küçük yaştan itibaren saz çalıp türkü söylemeye başlamıştır. 1958 yılında Muzaffer Sarısözen ile tanışmıştır. Böylece Türkiye radyolarının kapıları ona da açılmıştır. Bir süre Erzincan'ın musiki derneğinde hocalık yapmıştır. Çalıştığı maliye teşkilatından emekli olan Ağbaba, halen Bursa'da ikamet etmektedir. Pek çok türkünün TRT repertuvarına girmesini sağlamıştır (Taş ve Turan, 2004:1033).

Edibe SULARİ (1952-1993)

Davut Sulari'nin en küçük çocuğudur. Erzincan'ın Çayırılı kazasında doğan Edibe Ağbaba (Sulari) Çayırılı'nın Bozağa köyünde ilkokulu okumuştur. 12-13 yaşlarındayken babasının seyyitliği nedeniyle bütün cem ayinlerinde babasına iştirak etmiştir. 1970'li yıllarda babasıyla birlikte Avrupa'ya giden Edibe Sulari İsviçre'de evlenmiş ve Bassel şehrine yerleşmiştir. Bassel de yaşadığı halde Türkiye'de yapılan birçok Bektâşi kültür etkinlikleri ve ehlibeyt cemlerine, konferanslarına katılmıştır. 2 Temmuz Sivas katliamında hayatını kaybeden Edibe Sulari yakınlarının isteği üzerine Erzincan'ın Çayırılı ilçesine defnedilmiştir.

SONUÇ

Erzincan türkülerindeki kaynak kişilerin ele alındığı çalışmanın ilk bölümünde TRT Türk Halk Müziği Repertuarı "sözlü kırık havalar", "uzun havalar" ve "oyun havaları" kategorilerine göre taranmış, Erzincan merkezi ve ilçelere göre tasnifi yapılan eserler kaynak kişilerine göre türkü isimleri belirtilerek tablolar halinde verilmiştir. Her kategorik tablonun altına ikinci bir tablo olarak kaynak kişi başına düşen türkü sayılarına göre frekans ve yüzde hesaplamalarının yer aldığı istatistik bilgiler verilmiş ve yorumlanmıştır. Çalışmanın diğer bölümünde ise Erzincan yöresi türkülerinin önde gelen kaynak kişilerine ait biyografik bilgiler kısa ve öz olarak verilmiştir. Yapılmış olan frekans ve yüzde hesaplamaları sonucunda;

Sözlü kırık havalarda Aşık İsmail Daimi'nin 21 türkü ve %11,8'lik oranla kaynak kişi olarak ilk sırada yer aldığı görülmektedir. İkinci sırada ise 18 türkü ve %10,1'lik oranla Mustafa Özgül, üçüncü sırada 15 türkü ve %8,4'lük oranla Aşık Davut Sulari, dördüncü sırada 14 türkü ve %7,9'luk oranla Ali Ekber Çiçek, beşinci sırada 13 türkü ve %7,3 oranla anonim olarak değerlendirebileceğimiz yöre ekibi, altıncı sırada ise 4'er türkü ve %2,2'lik oranlar ile Hasan Korkut, Erzincanlı Hafız Şerif, Hıdır Ersoy ve Salih Dündar, yedinci sırada ise 3'er türkü ve %1,7'lik oranlarla Şakir Şener ve Vesile Köstek/Gülseren Şahin'in yer aldığı tespit edilmiştir.

Uzun havalara bakıldığında; uzun havaların kaynak kişileri olarak Erzincanlı Hafız Şerif ve Mustafa Özgül'ün 4 uzun hava ve %14,8'lik oranla ilk sırada yer aldığı görülmektedir. İkinci sırada ise 3 uzun hava ve %11,1'lik oranla Salih Dündar, üçüncü sırada ise 2 uzun hava ve %7,4'lük oranla Ali Ekber Çiçek'in yer aldığı belirlenmiştir.

Oyun havalarında; ilk sırada 9 oyun havası ve %37,5'lik oranla Kemal Baylan/Cemal Baylan'ın yer aldığı, 5 oyun havası ve %20,8'lik oranla Zülfikar Altan ikinci sırada, 4 oyun havası ve %16,7'lik oranla Mustafa Korkmaz/Resul Demir'in üçüncü sırada yer aldığı tespit edilmiştir.

Bütün türler dikkate alındığında Erzincan yöresi türkülerinde kaynak kişi sıralamasında;

Mustafa Özgül'ün 18 sözlü kırık hava (türkü), 4 uzun hava olmak üzere toplam **22** esere kaynaklık ettiği ve ilk sırada yer aldığı,

Aşık İsmail Daimi'nin **21** sözlü kırık havaya kaynaklık ederek ikinci sırada yer aldığı,

Asık Davut Sulari'nin **15** sözlü kırık havaya kaynaklık ederek üçüncü sırada yer aldığı,

Ali Ekber Çiçek'in 13 sözlü kırık hava (türkü), 2 uzun hava olmak üzere toplam **15** esere kaynaklık ederek üçüncü sırada yer aldığı,

Erzincanlı Hafız Şerif'in 4 sözlü kırık hava (türkü), 4 uzun hava olmak üzere toplam **8** esere kaynaklık ederek dördüncü sırada yer aldığı,

Erzincanlı Salih Dünder'in 4 sözlü kırık hava (türkü), 3 uzun hava olmak üzere toplam **7** esere kaynaklık ederek beşinci sırada yer aldığı,

Toplam **13** sözlü kırık havanın (türkü) kaynak kişisi olarak "yöre ekibi" başlığının kullanıldığı ve dolayısıyla "anonim" olarak değerlendirilebileceği,

Kemal Baylan ve Cemal Baylan'ın Erzincan yöresi oyun havalarında **9** oyun havasına kaynaklık ederek ilk sırada yer aldıkları belirlenmiştir.

Bu çalışmada belirlenen Erzincan yöresinin TRT Türk Halk Müziği Repertuarına girmiş kayıtlı sözlü ve sözsüz bütün türkülerinin isimleri ve kaynak kişileri yöre türküleri ile ilgili araştırmalara kolaylık sağlayacağı ve benzer çalışmaların farklı yörelerde üzerinde de yapılmasının tamamlayıcı olacağı düşünülmektedir.

KAYNAKLAR

AKDOĞU O., (2003) Türk Müziğinde Türler ve Biçimler, 3. Baskı İzmir.

ÇİFTÇİ, E. (2016) Erzincan Musikisine Genel Bakış, Uluslararası Erzincan Sempozyumu Erzincan, Cilt 2, Sayfa 146.

ÇİFTÇİ, E. (2011). Erzincan Musikisine Yön Verenler. Erzincan. Özsoy Matbaası.

Erzincan Valiliği <http://www.erkincankulturturizm.gov.tr/TR,57397/halk-turkuleri.html> (Erişim Tarihi:25.08.2019)

İMİK, Ü. (2014). Türkülerimizdeki Hoşgörü Temasına Toplumsal Bakış, Türk Kültürü ve Hacı Bektaş Veli Araştırma Dergisi, sayı:69, sayfa:181-200.

KAYMAZ, R., ÖZDEMİR H.İ. (2010). Kültür, Sanat, Edebiyat, Bilim, Siyaset, Bürokrasi, İş Dünyasında Erzincanlılar Ansiklopedisi, Doğu Yayınları, Erzincan.

TAŞ, F., Turhan, S. (2004). Erzincan Türküleri 1(Sözlü Kırık Havalarda, Türküler), Ankara.

TAŞ, F., Turhan, S. (2004). Erzincan Türküleri 2 Sözsüz Kırık Havalar, Uzun Havalar, Destanlar, Erzincanlı Sanatçılar, Ankara.

Türkiye Radyo Televizyon Kurumu Türk Halk Müziği Nota Arşivleri

UÇAN, A., (2000) Türk Müzik Kültürü, Müzik Ansiklopedisi Yay., Ankara, s.9.

ERZİNCAN TÜRKÜLERİNİN İLÇELERE GÖRE RİTMİK ANALİZİ

Ersan ÇİFTÇİ¹, Ferdi KARAÖNÇEL², Mesut ERCAN³

Özet

Anadolu'nun doğusunda yüzyıllardır birçok medeniyete ev sahipliği yapan kadim şehir Erzincan, zengin bir tarihi geçmişe ve kültürel birikime sahiptir. Tarihten gelen bu kültürel birikimin zenginliği ve çeşitliliği Erzincan'ın musiki kültürüne de yansımıştır. Erzincan türkülerindeki ritmik yapı yörenin karakteristik müzikal özellikleri ile çoğu zaman benzerlik göstermekle birlikte farklılıklar da gösterebilmektedir.

Bu çalışmada; Erzincan Türküleri müziğin en temel dinamiği olan ritim ekseninde ele alınmıştır. Yöre türküleri usul ve tempoları bakımından incelenmiş ve ritmik açıdan ilçelere göre analiz edilerek tasniflenmiştir. Araştırmanın verileri literatür ve belgesel kaynak tarama yöntemi ile elde edilmiştir. Bu bağlamda, TRT Türk Halk Müziği Repertuarında kayıtlı bulunan 178 sözlü kırık hava (türkü), 24 oyun havası olmak üzere uzun havalar hariç tutularak toplam 202 türkü taranmıştır. Erzincan Musikisini oluşturan en önemli kaynak olan halk kültürüne dayalı ozanlık ve aşıklık geleneği ve bu gelenekle şekillenen yöre türkülerinin, ritmik olarak ilçelere göre çeşitli benzerliklerin yanı sıra değişkenlikler de gösterdiği, yörede baskın olan ağır başlı ve hüzünlü türkü formunun ritmik yapılarında da belirgin olarak öne çıktığı tespit edilmiştir.

Anahtar Sözcükler: Erzincan, Erzincan Türküleri, Erzincan Tarihi, Türkülerde Ritmik Yapı

RHYTHMIC ANALYSIS OF ERZİNCAN FOLK SONGS ACCORDING TO DISTRICTS

Abstract

The ancient city Erzincan, which has been home to many civilizations for centuries in the east of Anatolia, has a rich historical and cultural background. The richness and diversity of this cultural heritage comes from history is reflected in the musical culture of Erzincan. The rhythmic structure of the folk songs of Erzincan shows similarities with the characteristic musical features of the region, but can also show differences.

In this study; Erzincan Folk Songs are studied in the rhythm axis which is the most basic dynamics of music. The local folk songs were examined in terms of their rhythms and tempo and rhythmically analyzed and classified according to districts. The data of the study was obtained by literature search and documentary source scanning method. In this context, a total of 202 folk songs were scanned, including 178 vocal folk songs, 24 dance pieces and recorded in TRT Turkish Folk Music Repertory, excluding free rhythm long songs. The most important resource that creates Erzincan music is the tradition of bard.

¹ Prof. Dr., İnönü Üniversitesi, Eğitim Fakültesi, Malatya/Türkiye, ersan.ciftci@inonu.edu.tr

² Arş. Grv., İnönü Üniversitesi, Eğitim Fakültesi, Malatya/Türkiye, ferdi.karaoncel@inonu.edu.tr

³ Öğr.Grv., İnönü Üniversitesi, Eğitim Fakültesi, Malatya/Türkiye, mesut.ercan@inonu.edu.tr

Local folk songs are shaped by this tradition. It was found that these folk songs of the region showed various similarities as well as variations according to the districts and melancholic folk song form which was dominant in the region was also prominent in rhythmic structures.

Keywords: Erzincan, Erzincan Folk Songs, History of Erzincan, Rhythmic Structure in Folk Songs

GİRİŞ

Erzincan yöresi müzik kültürünü genel olarak halk müziği öğeleri oluşturmaktadır. Doğal olarak kentin sosyal yapısı ve yaşantısının izlerini ve yansımalarını; yörenin türkülerinde, uzun havalarında, halk oyunlarında görmek mümkündür.

Tarihte “Eriza, Aziris, Arzancan, Ezirgân, Erzingân” adlarıyla bilinen” (Şahin,1985.Akt: Kara, Yılmaz. 2011) ve bugün Erzincan olarak anılan muhit, etrafı dağlık, ortası bağlık diye tavsif edilen Anadolu’nun sevimli, bir o kadar da elem dolu şehirlerinden biridir (Kara, Yılmaz, 2011).

Akdoğu (2003) türkünün daha çok hece vezni, az da olsa aruz vezni ile yazılmış Geleneksel Türk Halk Edebiyatına ait sözlerin, genel olarak, basit, kolayca anlaşılabilir ve küçük soluklu ezgilendirilmesi sonucu oluşmuş olduğunu belirtmektedir.

Bir toplumu tanımak için, türkülerini tanımak ve anlamak gerekir. Türküler, doğdukları coğrafyanın özelliklerini, tarihini, kültürünü, geleneklerini ve hatta içinde yaşayan insanların duygu durumlarını dahi anlatan, eşi bulunmaz folklor kaynaklarıdır. Bir yörede yakılan türkülerin konularının tespiti, o kültürde öne çıkan toplumsal olayları ve toplumsal karakteri de büyük ölçüde ortaya koyacak veriler barındırır. Türküleri, bir anlamda Anadolu halkının yaşam biçiminin müziksel bir form yapısına dönüşmüş hali olarak tanımlamak mümkündür. Tüm Anadolu şehirlerinde olduğu gibi Erzincan şehrimize ait türküler de bölge insanının yaşam biçimi ve kültürel özelliklerinin adeta bir aynasıdır. Bölgenin sosyal, kültürel, ekonomik, siyasi, dini ve daha birçok özellikleri Erzincan türkülerinde kendini göstermektedir. Müziksel açıdan değişik ve çok çeşitli ritim zenginliğine sahip olan Erzincan türküleri de deyişleri, ağıtları, gelin havaları, doğa türküleri ve ozanlara ait türküleri ile yöreyi her yönü ile hem ezgisel hem de sözel olarak anlatmaktadırlar.

Sözlerinde çok değişik konuları bulabileceğimiz örneklerinde; insanımızın yaşamını, sevincini, acısını, sevdasını, yiğitliğini, doğa olaylarını karşısındaki tutumlarını, inançlarını, sosyal ve ekonomik koşullarını tüm açıklığı ile bulmak mümkündür. Yörelere seslendirme ortamlarına söz ve ezgi yapılarına göre çeşitli özellikler gösteren Türk Halk Müziği örneklerinin bir kısmı yalnız çalgısal, bir kısmı sözlü, bir kısmı ise hem çalgısal hem sözlüdür (Emnalar, 1998, s. 27). Erzincan, Anadolu’nun tüm şehirlerinde olduğu gibi kendine özgü kültürel dokusu ve yapısı ile Anadolu halk kültürümüzde oldukça önemli bir yere sahiptir. Şehrin coğrafi konumu sebebi ile oldukça farklı kültürel yapılardan etkilenmiş olabileceği ilk bakışta söylenebilse de, Erzincan’ın kendine has karakteristik özellikleri; işte bu zengin yapıyı kendi saf değerleriyle yeniden yorumlayarak oluşturduğu özgün karakterinde gizlidir.

Müziğin ezgi, ritim ve nüanstan oluşan üçlü dinamiklerinden belki de en önde geleni ezgiyi taşıyan iskelet görevini yerine getiren ritim öğesidir. Türkülerde de ezgi ve sözü Türk Müziği’nde usül olarak adlandırdığımız ritmik yapı ayakta tutar. Anadolu türküleri yöreden yöreye makamsal farklılık ve çeşitlilikler gösterdiği gibi ritmik yapı itibari ile de

yörelere özelliklerini yansıtan farklı ritmik kümelenme ve tempo çeşitliliği açısından zengin bir çeşitlilik arz etmektedir. Türkülerdeki ritmik yapı yörenin müziğinde yer alan karakteristik baskın duygular hakkında etnomüzikologlara önemli bilgiler verir. Usül yapısı genellikle durağan ve yavaş nitelik arz eden yöreler ağır başlı, hüznle ve kederle harmanlanmış, acıyla yoğrulmuş coğrafyalardır. Usül yapısı genellikle baskın olarak hareketli ve hızlı tempo niteliği arz eden yöreler nispeten neşeli, hareketli ve espirili coğrafyalar olarak karşımıza çıkar. Örneğin, Karadeniz yöresi gibi hareketli, heyecanlı ve espirili yaşamın hüküm sürdüğü bir bölgemizde bu duyguların bir yansıması olarak hızlı tempolu aksak ritmik yapıya rastlanırken, bu durum Ege Bölgesi zeybeklerinde, bölgenin ağır ve vakur efe figürleri ile şekillenen oldukça düşük tempolu sade ritimler olarak karşımıza çıkar. Erzincan yöresi türkülerini ise; sosyal dokunun etkisi değerlendirildiğinde; genel yapısı itibariyle yalın bir dille yazılmış, halkın ortak yaşantısına, geleneklerine, ortak acılarına ve sevinçlerine dayalı cümlelerle oluşmuştur. Genel olarak hüznü cümlelerin kurulduğu, ağır yaşam şartlarının dile getirildiği, özellikle göç, gurbet ve gurbete dayalı ayrılıkların sıkça cümleler içinde yer bulduğu niteliklere sahiptir. Sözlerdeki sade ve hüznü anlatım, ezgi cümlelerine de yansımış, çok çeşitli ölçü sayılarında türküler dönüşen duygular, genel olarak ağır ritimler ve geniş ses aralıklarının kullanılmadığı ezgilerle şekillenmiştir.

Erzincan Yöresi Türkülerinde Türler, Makamlar Ve Usüller

Yurdumuzun Ozanlar Bölgesi arasında adı geçen Erzincan Yöresi Türkeri'nin sözlü ezgi türleri; türkü, deyiş, coş havası, semah ve uzun havalardır (maya, ağıt, hoyrat). Erzincan Türkülerinde deyişler, uzun havalar, ağıtlar, kırık havalar, halk oyunu havaları, gelin havaları, doğa türkülerini yöreyi tümüyle yansıtan türlerdir.

Erzincan'ın kaderindeki en önemli olay depremlerdir. Bilinen tarihi boyunca 42 depremle sallanan Erzincan ve yöresi, 1939'da meydana gelen depremde yaklaşık 36 bin can kaybı vermiştir. 13 Mart 1992 depreminde ise 600'den fazla can kaybı yaşanmıştır. Bütün bu olaylar, Erzincanlı'nın hayatına yansımış; neşeli türküler fazla söylenmediği için zamanla unutulmuş; onların yerini acı dolu, hüznü dolu ağıtlar, gurbet ve hasret türkülerini almıştır. Bu genel tavrı, ilçeler itibariyle de görmek mümkündür. Merkez ilçeye göre depremden daha az etkilenmiş ve düşman işgali görmemiş olan Kemah ve özellikle de Kemaliye ilçelerindeki türkülerin tavrı ve karakteri daha hareketli ve çeşnili olarak nitelendirilebilir. Tercan ve Çayırılı yöresi türkülerinde âşıklık geleneğinin izleri ve hâkimiyeti görülür. Aşık Davut Sulari, Aşık İsmail Daimi gibi tanınmış isimlerin etkisiyle bu yöre türkülerini daha çok âşık tarzındadır ve tema itibariyle de nefes diyebileceğimiz tür içerisinde dinî ve felsefî konular ağırlık kazanmıştır.

Erzincan Türkülerini makamsal olarak incelendiğinde; Uşşâk, Hüseyini, Segâh, Hicaz, Çargâh, Nihavent, Karcıgar, Rast, Kürdi, Tatyân ayağı ve Nikriz makamı dizilerinde türkülerini olduğu, ağırlıklı olarak türkülerini Hüseyini ve Uşşâk makamında yoğunlaştığı görülmektedir.

Erzincan Türkülerinin ritmik yapısı incelendiğinde; 2/4, 3/4, 4/4, 3/8, 5/8, 6/8, 7/8, 8/8, 9/8, 10/8, 11/8, 12/8, 14/8, 15/8, 18/8, 20/8, 7/4, 8/4, 12/4, 9/16 'lık usüllerde yazılmış eserlerden oluşturduğu görülmektedir. Ritmik yapısının ölçü biriminde ise 4/4'lük, 2/4'lük ve 10/8'lik yapının baskın olduğu görülür. Yöre türkülerini halk müziğinin çok değişik ritim zenginliğini barındırmaktadır. 2 ve 4 zamanlı ana usüllerle, bunların üçerli biçimlerine sık rastlanır. 5, 7, 8, 9 zamanlı birleşik usüllerin değişik tipleriyle, 10 ve 11 zamanlı usüllerin tipine uygun ezgiler vardır (Taş, Turhan, 2004).

Erzincan Türkülerinin İlçelere Göre Dağılımı Ve Ritmik Analizler

Bu çalışmada; Erzincan Türküleri müziğin en temel dinamiği olan ritim ekseninde ele alınmıştır. Araştırmanın verileri literatür ve belgesel kaynak tarama yöntemi ile elde edilmiştir. Bu bağlamda, TRT Türk Halk Müziği Repertuarında kayıtlı bulunan 178 sözlü kırık hava (türkü), 24 oyun havası olmak üzere uzun havalar hariç tutularak toplam 202 türkü taranmıştır. Yöre türkülerini usül ve tempoları bakımından incelenmiş ve ritmik açıdan ilçelere göre analiz edilerek her ilçe için ayrı ayrı usül çeşitliliği açısından frekans ve yüzde değerleri ile tablollaştırılmış, notasında tempo değeri belirtilen türküler tablolarında ayrıca belirtilmiştir. Tablo sonlarında sayısal bilgilerin yorumu metin içinde verilmiştir.

ERZİNCAN MERKEZ VE İLÇELERİNE AİT KIRIK HAVA, UZUN HAVA VE OYUN HAVALARININ SAYISAL DAĞILIMI

İLÇE	KIRIK HAVA	UZUN HAVA	OYUN HAVALARI	TOPLAM
Erzincan	67 *	16	16	99
Tercan	59	2	-	61
Kemaliye (Eğir)	41 *	9	3	53
Refahiye	4	-	5	9
Çayırılı	4	-	-	4
İliç	2	-	-	2
Kemah	1	-	-	1
Otlukbeli	-	-	-	Tercan'a yakın **
Üzümlü (Cimin)	-	-	-	Merkez'e yakın **
TOPLAM	178	27	24	229

* Erzincan merkeze ait 5 eserin notasına ulaşamamaktadır. Kemaliye'de ise 1 eserin notasına ulaşamamaktadır. Ancak bu eserlerin isimleri TRT repertuarında görülmektedir.

** Otlukbeli ilçesinde Tercan yöresi, Üzümlü ilçesinde de Erzincan merkez ilçe yöresi içinde yer alan türküler

sıkça icra edilir. Bu yörelerin coğrafi konum olarak birbirlerine yakınlıklarından dolayı derlemeler kayıt altına alınırken bazı Otlukbeli türkülerinin, Tercan yöresinde, Üzümlü türkülerinin de, Erzincan merkez ilçe yöresi içinde kayıt altına alındığı düşünülmektedir.

Erzincan merkez ilçe ve 8 ilçe dikkate alındığında TRT Türk Halk Müziği Repertuarında 178 sözlü kırık hava (türkü), 27 uzun hava, 24 oyun havası olmak üzere toplam 229 notaya alınmış eserin olduğu tespit edilmiştir.

İLÇELERE GÖRE KIRIK HAVALARIN DAĞILIMI

İLÇE	f	%
Erzincan	67	38.50
Tercan	59	33.90
Kemaliye	41	23.56
Refahiye	4	2.29
Çayrlı	4	2.29
İliç	2	1.14
Kemah	1	0.57
TOPLAM	178	100

İlçelere göre kırık havaların dağılımı incelendiğinde; 67 türkü ile %38.50 oranında Erzincan merkez ilçe türkülerinin ilk sırada yer aldığı, Tercan'ın 59 türkü ve %33.90 oranı ile ikinci sırada, Kemaliye'nin 41 türkü ve %23.56 oranla üçüncü sırada yer aldığı görülmektedir.

İLÇELERE GÖRE UZUN HAVALARIN DAĞILIMI

İLÇE	f	%
Erzincan	16	59.25
Kemaliye	9	33.33
Tercan	2	7.40
TOPLAM	27	100

İlçelere göre uzun havaların dağılımı incelendiğinde; Erzincan merkez ilçe uzun havalarının 16 uzun hava ve %59.25 oranı ile ilk sırada yer aldığı, 9 uzun hava ve %33.33 oranı ile Kemaliye ilçesi uzun havalarının ikinci sırada, 2 uzun hava ve %7.40 oranı ile Tercan ilçesi uzun havalarının üçüncü sırada yer aldığı görülmektedir. TRT Türk Halk Müziği Repertuarında diğer ilçeler adına kayıtlı olan uzun havaya rastlanılmamaktadır.

İLÇELERE GÖRE OYUN HAVALARININ DAĞILIMI

İLÇE	f	%
Erzincan	16	66.66
Refahiye	5	20.83
Kemaliye	3	12.5
TOPLAM	24	100

İlçelere göre oyun havaların dağılımı incelendiğinde; Erzincan merkez ilçe oyun havalarının 16 oyun havası ve %66.66 oranı ile ilk sırada yer aldığı, 5 oyun havası ve %20.83 oranı ile Kemaliye ilçesi oyun havalarının ikinci sırada, 3 oyun havası ve %12.5 oranı ile Tercan ilçesi oyun havalarının üçüncü sırada yer aldığı görülmektedir. TRT Türk Halk Müziği Repertuarında diğer ilçeler adına kayıtlı olan oyun havasına rastlanılmamaktadır.

ERZİNCAN MERKEZ İLÇE USÛL VE TEMPO ÇEŞİTLİLİĞİ

Usül	f	%	Tempo Çeşitliliği
2/4	7	10,60	70-70-58
4/4	23	34,84	56-60-72-66-53-96-70-48-84
5/8	5	7,57	138-152
6/4	1	1,51	150
6/8	3	4,54	44-75
8/4	1	1,51	-
7/8	3	4,54	-

Erzincan ilçesine	8/8	2	3,03	104	merkez ait TRT
	9/8	2	3,03	-	
	10/8	14	21,21	54-230-60-192	
	11/8	1	1,51	120	
	12/8	4	6,06	94	

repertuarında toplam 67 eser ritmik açıdan analiz edildiğinde en fazla kullanılan usülün 4/4'lük ve %34.84 olduğu görülmektedir. 4/4'lük usülde kullanılan tempo çeşitliliğine bakıldığında ise 9 farklı temponun kullanıldığı görülmektedir. İkinci sırada gelen %21.21 oranı ile 10/8'lik usülün 4 farklı tempoda kullanıldığı görülmektedir. 2/4'lük usülün %5.08 oranı ile 3 farklı tempo kullanılarak, üçüncü sırada yer aldığı görülmektedir.

TERCAN YÖRESİ USÜL VE TEMPO ÇEŞİTLİLİĞİ

Usül	f	%	Tempo Çeşitliliği
2/4	3	5.08	104-58
4/4	24	40.67	76-76-58-96-100-56-60-66-69-60-80-80
5/8	2	3.38	58
6/4	1	1.69	76
6/8	3	5.08	108-76-96
7/4	1	1.69	-
7/8	4	6.77	180-152
9/8	4	6.77	168-168
10/8	11	18.64	230-204-52-174-75-46
12/8	3	5.08	84-108-92
14/8	1	1.69	160
18/8	1	1.69	84
20/8	1	1.69	224

Tercan yöresine ait TRT repertuarında toplam 59 eser ritmik açıdan analiz edildiğinde en fazla kullanılan usülün 4/4'lük ve %40.67 olduğu görülmektedir. 4/4'lük usülde kullanılan

tempo çeşitliliğine bakıldığında ise 12 farklı temponun kullanıldığı görülmektedir. İkinci sırada gelen %18.64 oranı ile 10/8'lik usülün 6 farklı tempoda kullanıldığı görülmektedir. 2/4'lük (2 farklı tempo), 6/8'lik (3 farklı tempo) ve 12/8'lik (3 farklı tempo) usüller ise %5.08 oranı ile üçüncü sırada yer almaktadır.

KEMALİYE (EĞİN) YÖRESİ USÛL VE TEMPO ÇEŞİTLİLİĞİ

Usül	f	%	Tempo Çeşitliliği
2/4	7	17.07	76-66
4/4	8	19.51	75-75
5/8	1	2.43	109
6/4	3	7.31	66
6/8	2	4.87	-
7/4	2	4.87	-
9/4	2	4.87	-
9/8	9	21.95	-
10/8	5	12.19	44
12/8	1	2.43	92
18/8	1	2.43	-

Kemaliye yöresine ait TRT repertuarında toplam 41 eser ritmik açıdan analiz edildiğinde en fazla kullanılan usülün 9/8'lik olduğu görülmektedir. 9/8'lik usülde kullanılan tempo çeşitliliğine bakıldığında ise farklı tempoların kullanılmadığı görülmektedir. İkinci sırada ise 4/4'lük usülün %19.51 oran ve 2 farklı tempo ile kullanıldığı tespit edilmiştir. Üçüncü sırada ise %17.07 oran ile 2/4'lük usülün 2 farklı tempo ile kullanıldığı görülmektedir. Ayrıca TRT Türk Halk Müziği Repertuarındaki Kemaliye ilçesine ait bir türkünün isim ve repertuar numarasının olmasına rağmen notası bulunmamaktadır.

REFAHİYE YÖRESİ USÛL VE TEMPO ÇEŞİTLİLİĞİ

Usül	f	%	Tempo Çeşitliliği
6/4	1	25	76
6/8	2	50	76-84
9/16	1	25	-

Refahiye ilçesine ait TRT Türk Halk Müziği repertuarında toplam 4 adet eser tespit edilmiştir. Refahiye ilçesi Erzincan'ın diğer ilçeleri ile karşılaştırıldığında eser bakımından düşük bir sayıya sahip olduğu görülmektedir. Ritmik açıdan analiz edildiğinde ise 6/4'lük usülün 76 tempoda, 6/8'lik usülün 76-84 tempolarında ve 9/16 'lık usülün ise temposunun belirtilmediği tespit edilmiştir.

ÇAYIRLI YÖRESİ USÛL VE TEMPO ÇEŞİTLİLİĞİ

Usül	f	%	Tempo Çeşitliliği
4/4	1	25	56
6/4	1	25	66
10/8	1	25	76
14/8	1	25	160

Çayırılı ilçesine ait TRT Türk Halk Müziği repertuarında toplam 4 adet eser tespit edilmiştir. Çayırılı ilçesi Erzincan'ın diğer ilçeleri ile karşılaştırıldığında eser bakımından düşük bir sayıya sahip olduğu görülmektedir. Çayırılı yöresinde çokça seslendirilen ve bilinen bazı eserlerin derleme aşamasında Tercan yöresi etiketiyle derlenmiş olduğundan dolayı Çayırılı yöresi türkülerinin TRT repertuarında az sayıda olduğu bilinmektedir. Aynı ilişki Otlukbeli ve Tercan arasında olduğu gibi Erzincan merkez ve Üzümlü ilçeleri arasında da söz konusudur. Çayırılı yöresi türkeleri ritmik açıdan analiz edildiğinde ise; 4/4'lük usülün 56 tempoda, 6/4'lük usülün 66 tempoda, 10/8'lik usülün 76 tempoda ve 14/8'lik usülün ise 160 tempoda kullanıldığı görülmektedir.

İLİÇ YÖRESİ USÛL VE TEMPO ÇEŞİTLİLİĞİ

Usül	f	%	Tempo Çeşitliliği
2/4	1	50	100
4/4	1	50	66

İliç ilçesi ait TRT Türk Halk Müziği repertuarında toplam 2 adet eser tespit edilmiştir. İliç ilçesi Erzincan'ın diğer ilçeleri ile karşılaştırıldığında eser bakımından düşük bir sayıya sahip olduğu belirlenmiştir. Ritmik açıdan analiz edildiğinde ise 2/4'lük usülün 100 tempoda ve 4/4'lük usülün ise 66 tempoda kullanıldığı görülmektedir.

KEMAH YÖRESİ USÛL VE TEMPO ÇEŞİTLİLİĞİ

Usül	f	%	Tempo Çeşitliliği
------	---	---	-------------------

7/4	1	100	-
-----	---	-----	---

Kemah ilçesine ait TRT Türk Halk Müziği repertuarında toplam 1 adet eser tespit edilmiştir. Kemah ilçesi Erzincan'ın diğer ilçeleri ile karşılaştırıldığında eser bakımından düşük bir sayıya sahip olduğu görülmektedir. Tespit edilen eser ritmik açıdan analiz edildiğinde usülünün 7/4'lük olduğu ve tempo belirtilmediği tespit edilmiştir.

SONUÇ

Erzincan türküleri; genel yapısı itibarıyla yalın bir dilde yazılmış, halkın ortak yaşantısına, geleneklerine, ortak acılarına ve sevinçlerine dayalı cümlelerle oluşmuştur. Genel olarak hüznü cümlelerin kurulduğu, ağır yaşam şartlarının dile getirildiği, özellikle göç, gurbet ve gurbete dayalı ayrılıkların sıkça cümleler içinde yer bulduğu niteliklere sahiptir. Sözlerdeki sade ve hüznü anlatım, ezgi cümlelerine de yansımış, çok çeşitli ölçü sayılarında türkülere dönüşen duygular, genel olarak ağır ritimler ve geniş ses aralıklarının kullanılmadığı ezgilerle şekillenmiştir.

Halk türküleri açısından zengin ve verimli bir Erzincan Ovası, bu ovadan ve çevre illerin de kültürlerinden de beslenip zenginleşen Erzincan'ın ilçelerinde usul çeşitliliği ve tempo değerleri açısından tekdüze olmayan ritmik yapıya sahip türküleri olduğu görülmektedir. Erzincan Türkülerinin makamsal olarak; Uşşâk, Hüseyini, Segâh, Hicaz, Çargâh, Nihavent, Karcıgar, Rast, Kürdi, Tatyân ayağı ve Nikriz makamı dizilerinde yazılmakla birlikte, ağırlıklı olarak türküleri Hüseyini ve Uşşâk makamında yoğunlaştığı, ritmik yapı itibarı ile genel olarak; 2/4, 3/4, 4/4, 3/8, 5/8, 6/8, 7/8, 8/8, 9/8, 10/8, 11/8, 12/8, 14/8, 15/8, 18/8, 20/8, 7/4, 8/4, 12/4, 9/16 'lık usüllerin kullanıldığı görülmektedir. Kırık hava, uzun hava ve oyun havaları dağılımları incelendiğinde, bu türlerin Erzincan merkez ilçesinde yoğunlaştığı görülmektedir. Tempo çeşitliliğine açısından bakıldığında ise 4/4'lük usüle ait tempo çeşitliliğinin değişken olarak kullanıldığı söylenebilir.

Bu ve benzeri çalışmaların farklı yörelerde de uygulanarak yapılmasının Türk Halk Müziği zenginliğimizin bilimsel süreçler ve incelemeler neticesinde daha da tasnifli ve ulaşılabilir olmasını sağlamak açısından alana katkı sağlayacağı, etnomüzikolojik çalışmalarda veri kolaylığı sağlayacağı düşünülmektedir.

KAYNAKÇA

AKDOĞU O., (2003) Türk Müziğinde Türler ve Biçimler, 3. Baskı İzmir.

ÇİFTCİ, E. (2016) Erzincan Musikisine Genel Bakış, Uluslararası Erzincan Sempozyumu Erzincan, Cilt 2, Sayfa 146-154

ÇİFTCİ, E. (2011). Erzincan Musikisine Yön Verenler. Erzincan. Özsoy Matbaası.

EMNALAR, A. (1998). Türk Halk Müziği ve Nazariyatı, İzmir. Ege Üniversitesi Basımevi.

Erzincan Valiliği <http://www.erzincankulturturizm.gov.tr/TR,57397/halk-turkuleri.html> (Erişim Tarihi:25.08.2019)

KARA, R., & YILMAZ, O. (2011). Erzincan Türkülerinde Gurbet Teması. Erzincan Üniversitesi Sosyal Bilimler Enstitüsü Dergisi, 4(2), 389-400.

ŞAHİN, T., E., (1985). Erzincan Tarihi, Erdav Yayınları, Erzincan, s. 138.

TAŞ, F., TURHAN, S. (2004). Erzincan Türküleri 1 Sözlü Kırık Havalar, Türküler, Ankara.

TAŞ, F., TURHAN, S. (2004). Erzincan Türküleri 2 Sözsüz Kırık Havalar, Uzun Havalar, Destanlar, Erzincanlı Sanatçılar, Ankara.

Türkiye Radyo Televizyon Kurumu Türk Halk Müziği Basılı Nota Arşivleri

Türkiye Radyo Televizyon Kurumu Müzik Dairesi Yayınları Türk Halk Müziği Repertuar Arşivi.

KENT TARİHÇİLİĞİNE KATKI: ERZİNCAN TARİHİ ÜZERİNE YAPILMIŞ LİSANSÜSTÜ ÇALIŞMALARA DAİR DEĞERLENDİRMELER

Hakan KORKMAZ*

ÖZET:

Kent tarihçiliği şehirlerin yaşam tarzlarını, geçmişten günümüze gelen alışkanlıkları ile birlikte tarih sahnesinde var olma sürecini, kısacası düne bakarak geleceğin planlamasını sağlayacak önemli bir disiplin olarak ele alınmalıdır. Tarih bilimi içerisinde toplumu ilgilendiren diğer tüm disiplinlerle ortak hareket ettiğinde ancak tarih sahnesinde gerçek yerini bulacaktır. Bu çalışmamızda kent tarihçiliği açısından Erzincan ili örnekleme alınarak, Erzincan ili üzerine yapılan lisansüstü çalışmaların kent tarihçiliği açısından değerlendirilmesi ve bu alana katkıları üzerinde durulacaktır.

Anahtar Kelimeler: Erzincan, Kent Tarihçiliği, Lisansüstü Çalışmalar

ABSTRACT

Urban historiography should be considered as an important discipline that will enable the planning of the future by looking at yesterday, the lifestyles of cities, their habits from the past to the present, the process of existence on the stage of history. It will find its true place on the stage of history only when it acts in common with all other disciplines of interest to society in the science of history. In this study, taking the sampling of Erzincan in terms of urban historiography, the evaluation of postgraduate studies on Erzincan in terms of urban historiography and its contributions to this field will be emphasized

Keywords: Erzincan, Urban Historiography, Graduate Studies

KENT TARİHÇİLİĞİ NEDİR?

Şehirlerin tarihinin yazılması çok eski dönemlere kadar götürülebilir ancak bağımsız bir disiplin olarak şehir tarihi yazımı Coğrafi keşifler ve aydınlanma düşüncesi ile birlikte XVIII. ve XIX. yüzyıllarda meydana gelen siyasî, iktisadî ve sosyal dönüşümler ile başlar. Kent tarihçiliğinin önemi Sanayi Devrimi ile şehir nüfusu oranının yaklaşık 10-15 kat artması ve günümüz dünyasında artık nüfusun çoğunluğunun şehirlerde yaşaması ile önem kazanmıştır. Birçok şehir tarihçisinin vurguladığına göre, şehirler dönüşümlere sadece şahit olan değil aksine onları etkileyen ve yön veren birer güçtür.

Kentler taşıdıkları ruh ve kimlikleri üzerinden içinde yaşayan insanların bu bilinçle hareket etmesi ile yaşamlarını sürdürürler. Kentte yaşayanlar şehrin yapısı ile özdeşleşerek şehrin yaşamasını sağlarlar.

Roma döneminde ve İslam şehirlerinde kente dair yapılacak tasarruflar toplumun bütün kesimleri tarafından benimsenmiş olan sağlam yasalara bağlı idi. Örneğin, Roma'da şehre karşı işlenen suçlara ferde karşı işlenen suçta göre iki misli ceza verilirmiş; Osmanlı İmparatorluğu bu durumu aynen devam ettirmiştir.

* Erzincan Binali Yıldırım Üniversitesi Tarih Lisansüstü Öğrencisi.

Kentin tarihi, coğrafyası, şehrin içinde barındırdığı geçmişe ait eserler, iklimi, bitki örtüsü, ulaşımı, jeopolitik konumu gibi sayısızca unsurlar kentin kimliğini oluşturur. Günümüzde sanayi, turizm gibi etkenlerde kent kimliğine etki eden unsurlardır.

Klasik dönemden sanayi devrimine kadar geçen süreçte kent nüfusunun az oluşu, alınan göçlerde kent düzeninin korunması kent yaşantısında olumsuz durumların oluşmasının önüne geçmiştir.

Sanayi devrimi ile birlikte kentler, hızla göç almaya başlayarak cazibe merkezi haline gelince, gelen insanların yeni ihtiyaçları için “barınma, yeme içme, alışveriş mekanları, yeni yollar, kamu binaları” derken şehirler kontrolsüz bir şekilde büyümüş, kentlerin mevcut yapısı bu yeni durumu hazmedememiş; bugünkü sıkıntılar baş göstermiştir. Kentler batıdan başlayarak doğuya doğru çarpık kente dönüşmüştür. Bu kadere yaşamayan kent bir elin parmakları kadardır. Batı’da yaşanan problemler hiç yaşanmamış gibi bizde tekrarlanmıştır.

Osmanlı tarih yazıcılığı kapsamında bölge veya kent tarihlerinin yazılması; belediyelerin doğuşu, vilayet salnamelerinin yayımlanması ve Osmanlı’ya gelen seyyahların etkisiyle 1870’lerden sonradır. Bu dönemden sonra kent tarihi yazımına artan ilgi ile ortaya konan çalışmalar yapılmıştır. Yine 1950 ve 1960’larda Fahri Dalsar, Halil İncalcık ve Ronald Jennings kadı ve hükümet kayıtlarından faydalanarak; Bursa, Kayseri ve diğer şehirleri konu eden çalışmalar ortaya koymuşlardır

Kent tarihçiliği açısından yapılan çalışmalar

1870 sonrası yapılan çalışmalar

- İsmail Belig Efendi’nin Tarih-i Bursa (1871),
- Lami Çelebi’nin Şehrengiz-i Bursa (1871),
- Şakir Şevket’in Trabzon Tarihi(1873)
- Lütfi’nin Şam Tarihi (1883)

1950 ve 1960 yıllarında yapılan çalışmalar

- Halil İncalcık, Bursa XV. Asır Sanayi ve Ticaret Tarihine Dair Vesikalar,
- Fahri Dalsar, Türk Sanayi ve Ticaret Tarihinde Bursa’da İpekçilik,
- Ronald Jennings, Loans and Credit in Early 17th Century Ottoman Judicial Records: The Sharia Court of Anatolian Kayseri.

Erzincan üzerine yapılmış doktora ve yüksek lisans çalışmaları

Erzincan İli ile ilgili veya Erzincan İli örnekleme alanı seçilerek yapılan çalışmalar	
Doktora	86
Tıpta Uzmanlık	6
Sanatta Yeterlilik	1
Yüksek Lisans	267
Toplam	360

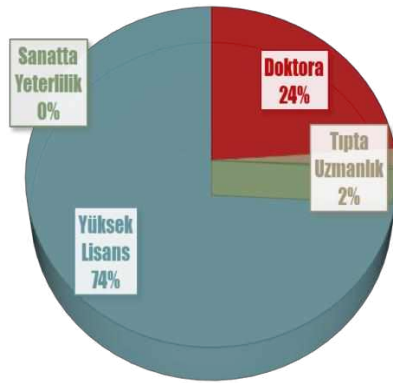

Erzincan ile ilgili veya Erzincan İli örnekleme alanı seçilerek yapılan çalışmaların konu başlıklarına göre;

Tarih	12	İstatistik	1
Arkeoloji	3	İşletme	19
Türk Dili ve Edebiyatı	7	Jeoloji	37
Antropoloji	6	Kamu Yönetimi	4
Sanat Tarihi	3	Kimya	2
Besin ve Beslenme	3	Maden Mühendisliği	2
Bilim ve Teknoloji	3	Maliye	1
Biyoloji	35	Metalurji	1
Botanik	4	Mikrobiyoloji	6
Coğrafya	9	Mimarlık	1
Deprem Mühendisliği	1	Mühendislik	1

Dil Bilimi	1	Müzik	6
Dini	10	Ormancılık	2
Ekonomi	9	Ortopedi	1
El sanatları	2	Zooloji	7
Enerji	4	Peyzaj Mimarlığı	6
Ev Ekonomisi	1	Radyoloji	1
Eğitim-Öğretim	23	Sağlık Bilimleri	5
Fizik Mühendisliği	5	Siyasal Bilimler ve Sosyal Hizmetler	1
Genetik	1	Sosyoloji	3
Gıda Mühendisliği	11	Spor	2
Halk Bilimi	5	Su Ürünleri	2
Halk Sağlığı	3	Turizm-Şehircilik	3
Halkla İlişkiler	2	Veteriner Hekimliği	3
Hukuk	1	Ziraat	55
İnşaat Mühendisliği	11	Çevre Mühendisliği	2

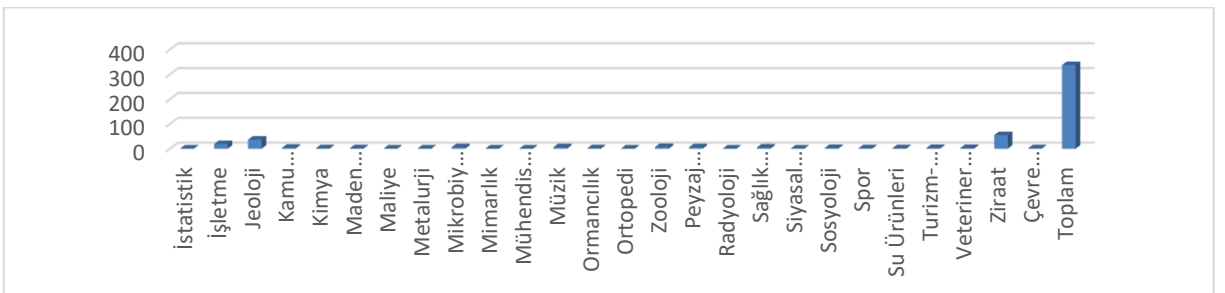
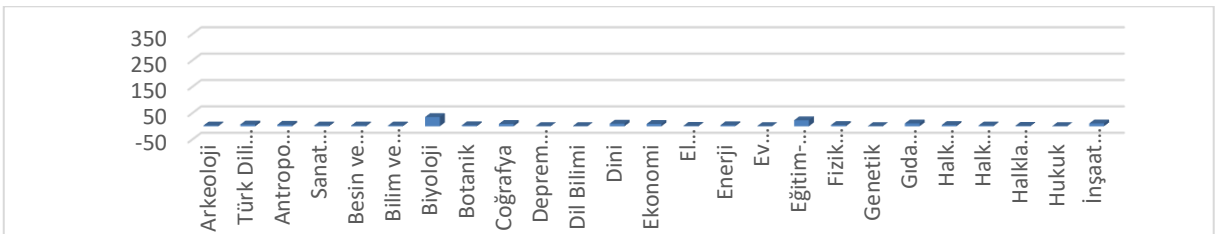

ERZİNCAN TARİHİ İLE İLGİLİ YAPILAN LİSANSÜSTÜ ÇALIŞMALAR**1- İSTANBUL ÜNİVERSİTESİ (DOKTORA TEZİ) M.SALİH MERCAN -1991****ERZİNCAN MÜTAREKESİ'NDEN BREST-LİTOWSK'A (ARALIK 1917-3 MART 1918)**

Bitmeyen Türk-Rus savaşları içerisinde varılan anlaşmalar olmuş, elden silahlar bırakılarak rahat bir nefes alma imkânına kısmen de olsa kavuşturulmuştur. Tabii bu anlaşmalar bazen tek taraflı olmasına rağmen, Erzincan anlaşması doğuda tükenen yok olma tehlikesiyle karşı karşıya kalan Türk ordusunun kendini toparlaması için ve işgal altındaki topraklarını kurtarması için bir imkan sağlamıştır. Tezin konusu doğunun kurtarılması için önemli olan Erzincan anlaşmasını teşkil etmektedir.

Yapılan çalışma ile kent tarihçiliği yönünden herhangi bir veri ve analiz ortaya konulmamakla birlikte yakın dönemde ülkenin yaşadığı tarihsel olaylarla ilgili yapılmış çalışmalardan biridir.

2- CELAL BAYAR ÜNİVERSİTESİ- (YÜKSEK LİSANS)- ENGİN ADAK-2008 SİCİLL-İ AHVÂL KAYITLARINA GÖRE ERZİNCANLI MEMURLAR-

Yakınçağ döneminde Osmanlı memurlarına ait sicil kayıtlarının tutulmasında önemli bir yeri olan Sicill-i Ahvâl defterleri esas alınarak Erzincan doğumlu memurlar tanıtılmaya çalışılmıştır. Sicil defterlerinin tutulması eski dönemlere dayanmaktadır. Roma, Sasanî ve Selçuklu Devleti dönemlerinden gelen sicil defteri tutma geleneğine Osmanlı döneminde de devam edilmiştir. Genellikle bunlar padişahlara, hanedan üyelerine ve üst düzey bürokratlara aittir. Ancak II. Abdülhamid döneminde artan memur sayısı ile birlikte sicil defteri tutulması bütün memurları içine alacak şekilde genelleştirilmiştir. Bunlarda memurların atamaları, maaşları nakil işlemleri gibi birçok bilginin yer aldığı görülmektedir.

Yapılan çalışma ile sadece Erzincan doğumlu olan memurlar açısından çalışma yapılmış, burada dikkat çeken en önemli husus ise sonuç ve değerlendirme kısmında yer alan Sicill-i Ahvâl Defterlerinde kayıtları bulunan memurlardan 175'i kazaları ve nahiyeleri hariç sadece Erzincan merkezi doğumlu olanlarıdır. Bu memurlar kazanın tanınmış ailelerinin, askeri sınıfının, çiftçilerin ve esnaf grubundaki kişilerin Erzincan'da buldukları zaman zarfında dünyaya getirdikleri çocuklarıdır. Erzincanlı memurların 13'ü Gayr-i Müslim'dir. Bunların 12'si Ermeni, 1'i de Rum'dur. Bu kişilere de devlet dairelerinde görevler verilerek istihdamları sağlanmış olmasıdır. Burada o dönem Erzincan'ın toplum yapısı ile birlikte Osmanlı İmparatorluğu döneminde yapılan atamalarda İmparatorluğu oluşturan tüm unsurlara yaklaşımı görülmektedir.

3- ERCİYES ÜNİVERSİTESİ- YÜKSEK LİSANS - CEMİLE EBRU SAYGI -2009**17. YÜZYIL ORTALARINA DOĞRU ERZİNCAN KAZÂSİ [H. 1052/M. 1642/TARİHLİ ERZURUM EYALETİ (MAD 5152) MUFASSAL AVÂRİZHÂNE TAHRİR DEFTERİNE GÖRE]**

Ait olduğu bölgenin sosyal ve ekonomik yapısı hakkında bilgi veren tahrir defterleri XV. ve XVI. yüzyılın en önemli kaynaklarından biri olmuştur. Bu defterlerin yerini XVII. yüzyılın ilk çeyreğinden itibaren Avârız Defterleri almıştır.

Erzincan Doğu Anadolu bölgesinin Yukarı Fırat bölümünde yer almaktadır. Yavuz Sultan Selim'in Çaldıran Seferi sırasında savaşız olarak Osmanlı hâkimiyetine girmiştir. Osmanlı hâkimiyetinde bulunduğu dönemlerde ise genellikle Erzurum Eyaletine bağı kalan Erzincan kazâsı Güney Erzincan ve Kuzey Erzincan olarak iki nahiyeye ayrılmıştır. Bu çalışmada Erzincan kazâsının sosyal ve idarî durumu 1642/43 tarihli Avârız Defteri'ne göre ele alınmış ve değerlendirilmiştir.

Çalışmada; Osmanlı hâkimiyetinde Erzurum'a bağı bir kaza olarak bulunan Erzincan'ın Kuzey ve Güney Erzincan olarak iki nahiyeye ayrıldığı, toplamda 86 köy ve 3 mezradan oluştuğı, bu köylerin bazılarının ise bağı, bahçe ve tarımsal alan olduğı yerleşim adına hiç hane bulunmadığının tespit edildiğı, ayrıca Erzincan'ın demografik yapısı ile ilgili olarak ise Müslüman hane sayısının 2021 olduğı, gayri müslim hane sayısının ise 924 olduğı görülmektedir. Ayrıca defter kayıtlarında insanların hangi iş kolları ile uğraştıkları da öğrenilmektedir.

Bu tarz çalışmaların kent tarihi açısından yapılmış olması geçmişteki geçim kaynaklarının nasıl değıştiğı, toplumun yaşantısında ritüeller işle birlikte yaşama isteğinin günümüzde nasıl sekteye uğrattıldığının tespiti açısından önem arz etmektedir.

4- ATATÜRK ÜNİVERSİTESİ-YÜKSEK LİSANS- BAYRAM ARİF KÖSE -2009 ORTAÇAĞ SEYAHATNAMELERİNDE TRABZON-ERZURUM GÜZERGAHI, ERZİNCAN VE KARS (COĞRAFİ, SİYASİ, EKONOMİK VE KÜLTÜREL AÇIDAN İNCELENMESİ)

Anadolu çok köklü bir yerleşim tarihine sahiptir. Çeşitli devletlerin beşığı olan ve zengin bir kültüre sahip olan Anadolu'da, Doğu Anadolu'nun yeri ise ayrı bir öneme sahiptir. Ticaret yollarının geçiş güzergâhları Doğu Anadolu'yu önemli kılan unsurlardandır. Bundan dolayı Doğu Anadolu çeşitli devletlerin de cazibe odağı olmayı başarmıştır. Sadece devletler bazında değıl, aynı zamanda Ortaçağ Avrupa'sının dikkatini kişisel alanda da çekmiştir. Doğu'nun zenginliğini görmek ve ticaret yapmak amaçlı gelenler olduğı gibi siyasi amaçlarla da Doğu'ya seyahat eden seyyahlar mevcuttur. Anadolu'nun tarihi açısından oldukça önemli olan bu seyyahların notlarını bu çalışmada birleştirmeye çalıştık. Gerek döneme ait bilgiler, gerekse bu bilgilerin karşılaştırılması bu çalışmanın ana teması olmuştur.

Çalışmada Trabzon'dan başlayıp Erzurum'a ulaşan güzergah anlatılmaktadır. Erzincan ve Kars illeri seyyahların anlatımıyla ele alınmış, seyyahların bilgileri doğrultusunda Doğu Anadolu'nun yapısı hakkında bilgi verilmeye çalışıldığı görülmüştür. Ancak çalışmada esas unsurlar olarak Erzurum ve Trabzon vilayetleri yer almaktadır. bununla birlikte Erzincan ile ilgili kısımda dikkat çeken husus ise günümüzde üstünde çok durulmayan o dönemlerde tarım alanındaki verimliliğı ve halkın geçim kaynağının temelini oluşturması ile birlikte Evliya Çelebi'nin seyahatnamesinde Sivas ve Erzurum arasında bulunmasına rağmen düz bir ovaya yayılmış olan Erzincan'da kış aylarında yağın karın üç günden fazla yerde kalmadığı belirtilerek iklimin ılımanlığına vurgu yapılmıştır.

Kent tarihçiliğı açısından seyyahların Erzincan ile ilgili yazdıkları hususların tekrardan derlenmesinin Erzincan'ın kent tarihçiliğine katkısı olacağı kanaatindeyim.

**5- ERZİNCAN ÜNİVERSİTESİ-YÜKSEK LİSANS- MUHARREM USLU
-2010
ERZİNCAN'DA SUÇ, SUÇLU VE HAPİSHANE (XIX. YÜZYILIN SONU-XX.
YÜZYILIN BAŞI)**

Hapis cezası, Osmanlı yargı sisteminde Tanzimat ile birlikte ağırlık kazanmıştır. Bu nedenle hapisanelerin sayısı Tanzimat Fermanı ve ardından ilan edilen İslahat Fermanı sürecinde hızla artmıştır. Ancak bununla birlikte Osmanlı ceza hukukunda yapılan düzenlemeler neticesinde birçok suçun cezası hapis olarak değiştirilmiştir. Bu değişim Osmanlı ülkesindeki hapisanelerin mevcutlarının hızla artmasına neden olmuştur. Bu durum, beraberinde hapisanelerde fiziki durumun ve sağlık şartlarının gitgide kötüleşmesine sebep olmuştur. Osmanlı Devleti, bu olumsuz tabloyu düzeltmek için 1856 yılından başlayarak yıkılışına kadar sürekli çaba sarf etmiştir.

XIX. yüzyıl sonları XX. yüzyılın başlarında Erzincan Hapishanesi'nin de durumu Osmanlı Devleti sınırları içerisindeki diğer hapisanelerden farklı değildir. Erzincan Hapishanesi için ekonomik imkânsızlıklar ve ülkenin savaş ortamında bulunması gibi nedenlerle yeterli ödenek ve personel ayrılmadığından XIX. yüzyılın ikinci yarısında başlatılan ve devletin yıkılışına kadar devam eden hapishane ıslahatı başarılı olamamıştır.

Bu çalışma genelden özele doğru olan bir çalışma olduğundan öncelikle Osmanlı İmparatorluğunda olan durumu ortaya koyduktan sonra Erzincan ilindeki durumunda benzer olduğunu ortaya koymuştur. Bu tarz çalışmaların toplum bilimcileri ve psikoloji disiplinleri ile birlikte yapılmasının kent tarihçiliği açısından o kentin insanların suç sürükleyen yerel unsurlarla ve şehir de yaşayan insanlar tarafından makul görünen suç eğilimleri ile birlikte değerlendirilmesinin daha faydalı olabileceğini değerlendiriyorum. Örneğin Ordu ilinde kız kaçırma normal karşılanırken ülkenin farklı bir yerinde cinayete varabilecek tepkiler doğurabilmektedir. Bu durumun tespiti de ancak şehrin eskiden gelme kültürel alışkanlıklarının tespiti ile mümkün olabilecektir.

**6- MARMARA ÜNİVERSİTESİ –YÜKSEK LİSANS- GANİ ERSOY-2010
9 CUMÂDELÛLÂ 1332 – 5 CUMÂDELÂHİRE 1340 (5 NİSAN 1914 – 2 ŞUBAT
1922) TARİHLİ ŞER'İYYE SİCİLİ DEFTERİNE GÖRE ERZİNCAN'DA SOSYO-
KÜLTÜREL HAYAT**

Osmanlı Devleti'nin en önemli yargı organı Şer'î Mahkemelerdir. Devletin muhtelif devirlerdeki hukûkî, iktisâdî, dînî, askerî ve idârî müesseseleri hakkında çok değerli bilgiler bu mahkemelerin defterlerinde bulunmaktadır. Bu belgeler din, dil, renk farkı gözetmeksizin bütün teb'â ile ilgili olayları ve bu olayları ilgilendiren mahkeme kararlarını ve idârî düzenlemeleri ihtivâ etmektedir. Bu siciller aynı zamanda XV. Yüzyılın yarısından başlayarak XX. Yüzyılın ilk çeyreğine kadarki yaklaşık 472 yıllık Türk kültür ve tarihinin temel kaynaklarının başında gelmektedir.

20. yüzyılın başında Osmanlı toplumunun içinde bulunduğu sosyal durumu öğrenmeye yönelik bir katkı sağlaması amacıyla yapılan bu çalışmada H. 1332 (M. 1914) tarihli Erzincan Şer'îyye Sicili incelenmiştir. Çalışmamızın temel kaynağını oluşturan bu sicil, toplam 107 varak ve 214 sahifeden oluşmaktadır. Bu çalışmamızda ilgili sicilin ilk yarısını (1914-1922) oluşturan 99 sahifenin transkripsiyonu yapılmıştır. Bu bölümde toplam 215 dava tespit edilmiştir. Erzincan'daki sosyo-kültürel hayat açısından değerlendirdiğimiz bu sicil, Osmanlı hayat tarzına yönelik çok önemli bilgiler ihtivâ etmektedir. Özellikle verâset, mehir, nafaka, vesâyet, vekâlet v.b. konuları içermekle birlikte dönemin idârî, iktisâdî ve dînî hayatı hakkında mühim bilgilere kaynaklık etmektedir.

Şer'iyeye sicilleri, buldukları yerin iktisâdî, içtimâî, idârî açıdan durumunu belirten birinci elden orijinal tarih vesikalarıdır.

İncelediğimiz 1332/2 tarihli Erzincan Şer'iyeye Sicili Defteri özellikle ele aldığımız dönem (1914-1922) açısından oldukça önemlidir. Zira bu yıllar hem dünya tarihi açısından hem de Osmanlı'nın son dönemi olması açısından önem arz etmektedir.

Sonuç olarak bir ilin yapısını farklı yönlerle ortaya koyacak bilgi ve belgelerin daha geniş olarak ele alınarak tarihsel geçmişin ortaya konulması toplum hafızası açısından önem arz etmektedir.

7- FIRAT ÜNİVERSİTESİ-YÜKSEK LİSANS- SEHER KONT ERDOĞAN-2012 TARİHİ GELİŞİM SÜRECİNDE ALEVİLİKTE DEDELİK KURUMU (TUNCELİ VE ERZİNCAN ÖRNEĞİ)

Bu çalışmada Aleviliğin tarihi gelişimine kısaca değinilerek Alevi Bektaşî inancının karakteristik özellikleri örneklerle açıklanmaya çalışılmış, çalışma alanımız olan Dersim Aleviliği'nin inanç öğelerini Tunceli ve Erzincan bağlamında, Erzincan Büyükkadağan köyü Ağuiçen Ocağından olan ve ataları kendi anlatılarına göre sekiz veya do-kuz nesil önce Dersim'den göç etmiş olan Mustafa Erdoğan Dede ve İsmail Erdoğan Dede, Beşsaray köyü Hıdır Abdal ocağından (Düşkünler Ocağı) Ahmet Uğurlu Dede; Tunceli Nazımiye ilçesinde ikamet eden Kal Ferat Ocağından Ali Hıdır Çetin Dede, Ovacık Koyungölü köyü Celal Abbas Ocağından Zeynel Dede, Baba Mansur Ocağından Süleyman Cevahir Dede ile yapılan görüşmeler ele alınarak Erzincan ve Tunceli örnekleri ışığında tarihten günümüze dedelik kurumunun işleyişi açıklanmaya çalışılmıştır.

Bu çalışmada her ne kadar Erzincan örneği özneline gidilmesi planlanmış olsa da duygusal yaklaşımla daha çok Dersim-Tunceli özneline yaşayan ocaklar ve dedeler üzerine yoğunlaşarak Aleviliğin çözülemez sorunları açıklanmaya çalışılmakla birlikte Erzincan ile ilgili tarihi coğrafyası dışında tek bir bölümde Alevi ocaklarından bahsedilerek Erzincan'ın sosyal ve kültürel alanında tam bir fayda sağlamadığı kanaati oluşturmuştur.

8- ATATÜRK ÜNİVERSİTESİ-DOKTORA TEZİ- ERDEM YAVUZ-2012 ERZİNCAN'DA İDARİ VE SİYASİ HAYAT (1923-1960)

Bu çalışmanın amacı, Cumhuriyet döneminde Erzincan ilinin idari ve siyasi hayatını ortaya koymak ve bu çerçevede ilin siyasetini belirleyen sosyo-kültürel etkenleri irdelemektir. Çalışma, 1923-1960 yılları arasında kapsamaktadır. Bu döneme ait ilgili arşiv ve kütüphanelerden elde edilen materyallerin süreli ve basılı yayınlarla ilişkilendirilerek, ilin siyasi hayatı tüm yönleriyle gün yüzüne çıkarılmaya çalışılmıştır. Bu amaç doğrultusunda Erzincan ilindeki siyasi hayatın şekillenmesinde birinci derecede rol oynayan il yöneticileri (valiler, belediye başkanları), siyasi parti teşkilatları ve yöneticileri, Türk Ocağı, Halkevi, seçimler ve milletvekilleri gibi konulara ışık tutulmaya çalışılmıştır. Bununla birlikte 1939 Depremi, Dersim olayları, Kore Savaşı ve 1960 askeri müdahalesinin siyasetle olan yakın ilişkisi incelenmiştir.

Bu çalışmada Erzincan ili ile ilgili geniş bir yelpazede anlatım sağlandığından her ne kadar ilin sosyo-kültürel ve siyasi yapısı üzerinde durulmuş, ancak konuların fazlalığı nedeniyle derinlemesine irdelemeye girememiştir. Ancak çalışma Erzincan tarihi açısından incelenen çalışmalar içerisinde yakın tarihin ayna tutabilecek bir nitelik taşımamaktadır.

9- CUMHURİYET ÜNİVERSİTESİ-YÜKSEK LİSANS- HACI HASAN İÇLİ-2013 TANZİMAT SONRASI ERZİNCAN'DA EĞİTİM

Osmanlı Devleti'nin son asrında Erzincan ili ve ilçelerindeki örgün eğitim-öğretim faaliyetlerinin ana kaynaklar ışığında açığa çıkarılması, eski ve yeni eğitim kurumlarının tanıtılması hedeflenmiştir.

Bu çalışma, giriş, üç bölüm ve sonuç kısımlarından meydana gelmiştir. Giriş kısmında; Erzincan Tarihi, Erzincan ve ilçelerinin Osmanlı dönemi idari yapısı, Tanzimat öncesi Erzincan'da eğitim, Tanzimat öncesinde Osmanlı Devleti'nde sıbyan mektepleri ve medreseler, Tanzimat sonrasında Osmanlı maarif teşkilatında meydana gelen değişiklikler ile eski ve yeni eğitim kurumları ana hatlarıyla açıklanarak Osmanlı eğitim sistemi özetlenmiştir.

10- ATATÜRK ÜNİVERSİTESİ-YÜKSEK LİSANS- ÖZLEM ALBAY - 2016
ERZİNCAN YÜZEY ARAŞTIRMALARI IŞIĞINDA OTLUKBELİ KERAMİKLERİNİN DEĞERLENDİRİLMESİ

Anadolu, coğrafi özellikleri, iklimi ve zengin yeraltı-yerüstü kaynakları nedeniyle tarih boyunca yerleşmelere sahne olmuş ve istilalara maruz kalmıştır. Doğu Anadolu Bölgesi, doğunun giriş kapısı olarak nitelendirilebilir. Zengin maden ve su kaynaklarına sahip olan bölge, birçok devlete ev sahipliği yapmıştır. Eskiçağ'da Hayaşa, Daiaeni ve Urartu Devletleri bu bölgede hâkim olan siyasi güçlerdir.

Bu bölgede yapılacak yüzey çalışmalarının derinleştirilmesi tarihsel anlamda eskiçağ dönemi ve sonrasında ışık tutacağı bu nedenle bu alanda çalışmaların artırılması gerektiği değerlendirilmektedir.

11- ERZİNCAN ÜNİVERSİTESİ-YÜKSEK LİSANS- RECEP MUTLU ÖZBAYI-2018
ATATÜRK DÖNEMİNDE ERZİNCAN (1923-1938)

Erzincan tarih bakımından oldukça zengin bir geçmişe sahiptir. Tarih boyunca birçok devletin hâkimiyeti altında bulunan önemli bir şehir olmuştur. Yerleşim birimi itibarıyla farklı fonksiyonel özellikler göstermiştir. Kimi dönem bir üs, kimi dönem bir ticaret şehri, kimi dönem de önemli savaflara ev sahipliği yapmıştır. Osmanlı devletinde bir dönem vakıf şehri olmasına karşın, bir dönem de bağımsız liva olma özelliği göstermiştir. Erzincan I. Dünya Savaşı döneminde çok zorlu günler geçirmiş, mimari başta olmak üzere, sosyal, kültürel ve iktisadi açıdan büyük bir değişime maruz kalmıştır. Başta ekonomi olmak üzere, siyaset, yönetim, eğitim ve kültür alanlarında tam manasıyla bir enkaz devralan Türkiye Büyük Millet Meclisi ve Cumhuriyet yönetimi, her türlü yokluğa rağmen ülke genelinde topyekûn bir kalkınma hamlesine girişmişti. Erzincan'ın kaderi de Cumhuriyetle değişmeye başlamış ve şehir modernleşme çabası içine girmiştir. Başta eğitim olmak üzere hayatın her alanında yeni, modern kurumlar oluşturulmaya çalışılmıştır. Osmanlı Devleti'nin son döneminde büyük yokluk ve yıkım yaşayan Erzincan halkı, yapılan yenilikleri anlamaya, modernleşme yolunda yüksek bir kavrayış ve yetenekle yürümeye azimli olduğunu göstermiştir. Bu çalışmanın amacı, yeni Türkiye Devleti'nin kuruluş sürecinde tüm ülkede gerçekleşen dönüşümün bir parçası olan Erzincan'ın idari, siyasi, sosyo-kültürel ve iktisadi hayatını ortaya koymaktır.

Çalışma daha önce bahsettiğimiz Atatürk Üniversitesi-Doktora Tezi- Erdem Yavuz-2012 Erzincan'da İdari Ve Siyasi Hayat (1923–1960) isimli tez ile benzer konu çevresinde şekillenmiştir. Ancak kent tarihçiliği anlamında yazılanların tarihe not düşecek şekilde olduğu görülmektedir.

12- HARRAN ÜNİVERSİTESİ-YÜKSEK LİSANS- GONCA İSLİM ŞAHİN -2018 ORTAÇAĞ'DA ERZİNCAN

Bir ilin, ilçenin veya bölgenin tarih perspektifinden incelenmesinin hem o il, ilçe veya bölgenin daha sağlıklı bir şekilde anlaşılması hem de literatüre katkısı yönüyle önemli bir gereksinim olduğu söylenebilir. Erzincan tarihine dönük yapılan literatür araştırmaları diğer Doğu Anadolu illerine dönük literatür araştırmaları gibi Bölgenin tarihi ve kültürel zenginliği boyutuyla düşünüldüğünde yeterli düzeyde olmadığı söylenebilir. Çünkü Erzincan tarihsel kayıtlara, hem coğrafi açıdan önemli bir kesişim noktası hem de tarih boyunca hemen hemen her dönemde önemli gelişmelerin yaşandığı bir bölge olarak geçmiştir. Buna rağmen Erzincan tarihi ile ilgili modern dönem öncesi tarihine ait detaylı bir literatürün varlığından söz edilemez. Bu çalışma Doğu Anadolu tarihi açısından önemli bir dönüm noktası olan, tarihi ve kültürel açıdan böylesi öneme sahip bir bölgede 5. ve 15. Yüzyıllar arasında yaşanan gelişmeler anlatılmıştır

YAPILAN LİSANÜSTÜ ÇALIŞMALARIN KENT TARİHÇİLİĞİ AÇISINDAN DEĞERLENDİRİLMESİ

Yukarıda kısaca değinilen Erzincan üzerine yazılmış olan lisansüstü çalışma konuları her ne kadar bir ilin hafızasını ortaya koyma çabası içerisinde görünse de tüm yönleriyle bir ilin devam eden yaşamına katkısı yönünden eksiklikleri olduğu görülmektedir.

Tarih biliminin yaşamın her alanında bulunan faaliyetlerin bir yansıması ve geçmişe not düşülen olayların günümüze yansıması ile birlikte geleceğe daha güvenli bir yaşam sunmanın yolunu göstermelidir. Bu nedenle Erzincan ili üzerine yapılan tüm lisansüstü çalışmalar birlikte incelendiğinde tarih alanında kent tarihçiliğine katkısı olabilecek bazı konuların ele alınması gerektiği, diğer bilimsel disiplinlerle birlikte hareket etmenin şehrin hafızasına ve yaşam kalitesine katkısı olabileceği değerlendirilmiştir. Özellikle coğrafi açıdan bulunduğu konumdan dolayı tarım merkezi olabilecek durumda bulunan Erzincan ilinin ekonomik açıdan geçmişten günümüze değişen etkenlerin net olarak ortaya konulması ve daha etkin ticaret hayatında olması için çözüm önerileri ile birlikte çalışmaların yapılması önem arz etmektedir.

Kent tarihi açısından ise; mimarlık tarihçisinin, coğrafyacının, iktisatçının, siyaset bilimcinin, sosyal bilimcinin ve hatta bir dilbilimcinin şehir tarihi çalışması sırasında kendi disiplininin sınırları içerisinde kalması son yılların belki en çok eleştirilen noktasıdır. Sanat tarihçisinin şehir tarihi çalışırken fizikî yapıları, içinde yaşayan insan unsurundan soyutlayarak incelemesi; bir coğrafyacının hem insan unsurunu göz ardı etmesi, hem de harita, plan gibi kaynaklardan başka bir kaynağa müracaat etmemesi yeni şehir tarihi yazımı yaklaşımlarınca ciddi olarak eleştirilmiştir.

Şehirlerin tarihini ve sorunlarını ele alırken tarihten gelen süreklilik unsurları ve şehir tanımları dikkate alınmazsa teori ile uygulama arasındaki açmazın çözülmesini beklememek gerekir. Şehirleri var kılan süreklilik unsurlarının dikkate alınmaması, bir taraftan onları ideolojik bazı tasavvurların araçları konumuna düşürmekte, diğer taraftan da şehirlere edilgen rollerin biçilmesine yol açmaktadır. Bu da sonuçta, yerel veya merkezî iktidarlara şehir mekânlarında yüzeysel dönüşüm projelerini rahatlıkla uygulayabilme cesaretini vermektedir. Son yıllarda hızla şahit olduğumuz estetik kaygıdan yoksun ve kargaşa yaratan şehir görünümünün sebeplerini burada aramak gerekir. Tanzimat'tan başlayarak günümüze kadar gelen dönemin şehirlerinin tarihini yazmak bu açıdan çok hayati öneme sahiptir.

Erzincan ilinin yaşadığı yıkıcı doğa olayları ile kent yapısının bozulduğu ve şehrin yaşam merkezinin yer değiştirmesine neden olduğu bilinmektedir. Bu yaşananlarla birlikte şehirde meydana gelen göçler ve yaşanan olaylar insanlar üzerinde travmatik etkileri olduğu gibi, bu durum şehrin durağan hal almasına ve kültürel zenginliğin giderek azalmasına ya da toplum hafızasından yavaş yavaş silinmesine neden olmaktadır. Şehrin bu durağanlığından kurutulabilmesi kent tarihçiliği alanında yapılacak çalışmalarda özellikle Erzincan üzerine diğer alanlarda yapılan çalışmalardan da faydalanılarak yapılması gerektiğini düşünmekteyim.

Kent tarihçiliği anlamında Erzincan ili ile ilgili yapılacak çalışmalarda düne bakılıp bugüne nasıl geldiği ve yarın için gerekli yapılar gereken sonuçlar çıkarılmadığı sürece ilimize durağan yapısından kurtulamayacaktır. Bunun gerçekleşebilmesi için yapılan çalışmalarda öncelikle şehrin kendine ait hafızasını oluşturmak yaşayan bir kültüre sahip olmasını sağlamak gerektiği kanısındayız. Depremlerle yaşanan yıkımdan sonra toplumun kendi içine kapandığını değerlendiriyorum. Bunun için öncelikle üniversitemiz ve diğer kuruluşlarla şehrin önceliklerin belirlenmesi bu öznelde de Kent tarihçiliği ile ilgili geniş tabanlı araştırma başlıkları belirlenerek diğer disiplinlerle müşterek çalışma yapılmasının önemli olduğu kanaatindeyim.

KAYNAKÇA

<https://tez.yok.gov.tr/UlusalTezMerkezi/> sitesinde yayınlanan Erzincan Üzerine yapılmış çalışmalar

Türkiye'deki Kent Tarihi Yazıcılığı Üzerine Düşünceler- Bu yazı 16-18 Haziran 1997 de Uludağ Üniversitesi'nin Bursa'da düzenlediği Osman Gazi Bursa Araştırmaları Uluslararası Kongresinde bir bildiri olarak sunulmuştur.

Yunus UĞUR Şehir Tarihi ve Türkiye'de Şehir Tarihçiliği: Yaklaşımlar, Konular ve Kaynaklar, Türkiye Araştırmaları Literatür Dergisi, Cilt 3, Sayı 6, 2005, 9-26

Neslihan Ünal Karşılaştırmalı Tarih Yöntemi Bağlamında Kent Tarihçiliğinin Sorunları, İdealkent, Sayı 1, Mayıs 2010, ss. 112-125

POPÜLER GÖRSEL KÜLTÜRDE İMGELERİN İNCELENMESİ: ÇEVİRİMİÇİ ORTAMLAR

Ebru GÜLER*

21. yüzyılda eğitim ve öğrenim sürecinin her aşamasında, bilgi ve iletişim teknolojilerinin giderek daha fazla yaygınlaştığını düşündüğümüzde, bilginin yeniden yapılandırılmasında ve var olan öğrenme ortamlarının değiştiği görülmektedir. Özellikle genç nüfus tarafından oluşturulan ve yayılan popüler görsel kültürde etkileşimin yoğun olduğu çevrimiçi ortamlar bu anlamda büyük öneme sahiptir. Popüler görsel kültür, teknolojilerin yaydığı imgeler ile oluşturulmakta ve kültür içinde içselleşmeleri sağlanmaktadır. Bu imgelerin hızlı bir şekilde yaygınlaşmasında ve insanları etkilemesinde çevrimiçi ortam olarak sosyal medya karşımıza çıkmaktadır. Hızlı bir şekilde imgelerin yayıldığı ortamlara sosyal siteler, fotoğraf ve video paylaşım siteleri, bloglar, profesyonel ağ siteleri vb. örnek verilebilir. Bu sitelerde genç nüfusun geçirdiği zaman ve yaptıkları eylemler kendi kültürel üretim biçimlerini oluşturmaktadır. Kendi çevrimiçi kültürlerini bloglar, her türden izledikleri videolar, filmler, tv programları, sosyal medya görselleri ve sosyal medya ortamlarında paylaştıkları görseller ile oluşturan genç nüfus, popüler görsel kültür formlarının yeniden düzenlenmesine veya birleştirilmesine neden olmaktadır. Bu bağlamda bakıldığında araştırmada çevrimiçi ortamların yaydığı popüler görsel kültür imgeleri ele alınacak ve incelenecektir.

Anahtar kelimeler: Popüler görsel kültür, çevrimiçi ortamlar, görsel kültür, imge.

Giriş

Popüler kültür, tarihsel bir olgu olmakla birlikte bu olguya yönelik dizgisel ve kuramsal çalışmalar, 1950'li yıllardan itibaren öncelikle Amerikan akademik çevrelerinde ilk etapta bir iletişim konusu olarak ele alınmış ve sonrasında bağımsız bir toplumbilim disiplini olarak değerlendirilmeye başlanmıştır. Peter Burke'ye göre 18. Yüzyıl sonu ve 19. Yüzyıl başlarında popüler kültür, Herde ve arkadaşları tarafından keşfedilip savunulmuştur. Bu belirtilen yıllar geleneksel kültürün kaybolmaya başladığı yıllardır. Keşfedilen halk ve halk kültürü, sade, saf, organik, kendiliğinden ve hakiki olduğu için aydınlar tarafından yüceltilmiştir. Sanat, gündelik yaşam, popüler kültür hep tartışılan bir konu olmuştur¹. Literatürde popüler kültürün kesin bir tanımı yapılamamaktadır. Popüler kültür içerisindeki popüler sözcüğünün kökenine bakıldığında, başlangıçta bir hukuk ve politika terimi olan bu sözcüğün Latince'de "halka ait olan" anlamındaki "Popularis"ten geldiği görülmektedir. Bu açıdan bakıldığı zaman popüler sözcüğünün kullanımları, bakış açısı ve tanımlamalarda farklılık görülmektedir. Tarihsel süreç içerisinde anlamsal dönüşüme uğrayan popüler kelimesi 18. yüzyılda "çok tutulan" anlamı değişerek 19. Yüzyılda "çok beğenilen" anlamına gelmiş ve günümüzdeki "birçok kişi tarafından sevilen veya tercih edilen" şeklinde bir anlama kavuşmuştur². Mukerji ile Schudson, popüler kültürün "bir toplumda geniş bir şekilde paylaşılan inançtan ve pratikleri ve bunların

* Dr. Öğr. Üyesi, Erzincan Binali Yıldırım Üniversitesi, ebru.guler@erzincan.edu.tr

¹Mukadder Çakır, *Görsel Kültür ve Küresel Kitle Kültürü*, Ütopya yayımları, Ankara, s. 252. 2014,

²Enderhan Karakoç, *Küresel Köyün Küresel Propagandası: Medya-Kültür İlişkisi*, İstanbul, 2009, s.101.

örgütlendiği nesnelere dile getirilmesi olarak tanımlar. Popüler kültür kökleri yerel geleneklerde bulunan halk inançlarını, pratiklerini ve nesnelere, keza siyasal ve ticari merkezlerde üretilen kitlesel inançları, pratikleri ve nesnelere içerir; popüler kültürün içeriğinde popülerleştirilmiş seçkin kültürel biçimlerin yanı sıra müze geleneği düzeyine yükseltilmiş popüler biçimler de bulunmaktadır³. Fiske ise popüler kültürü, yönetilenlerin, idare edenlerin yani egemen sınıfın sağladığı kaynaklar ile metalden kendi kültürünü oluşturma süreci olarak tanımlamaktadır⁴. Popüler kültürün, gündelik yaşam ile kültür endüstrilerinin arasındaki ortak kesimde oluştuğunu, halk tarafından oluşturulduğunu ve halka dayatılmayacağını ve yukarıdan değil, içeriden doğacağını ifade ederek popüler kültürü, sistemin verdikleriyle idare etme sanatı olarak tanımlamaktadır⁵.

Popüler kültür kitlelerin farkında olmadan etkisi altına alan ve kendine bağımlı hale getiren gündelik yaşamın kültürüdür. Popüler kültür halk tarafından üretilen ve tüketilir. Popüler kültür, tüketim ve yaşam tarzı arasında grift bir ilişkiler ağı ve bağı mevcuttur. Popüler kültür bugünkü mevcut haliyle üzerindeki mülkiyet mücadelesinde kitle kültürü ve endüstriyel yapıların içerisine çöktüğüne göre tüketim odaklı işletilmektedir. İnsanlar tüketimden geçerek “kimliklerini” bulma durumuna getirilmekte ve bu da bir yaşam tarzına sıkı sıkıya bağlanmaktadır. Böylelikle, insanlar en popüler olan şeyleri her anlamda tüketerek, yiyerek, içerek, alarak, takarak, kullanarak, giyerek vb. adete paketlenmiş bir kimlik de satın alarak bir yaşam tarzı benimsemektedirler⁶. Bu tüketime yönlendiren ve insanların kimliklerinin oluşmasında en büyük güçlerden birisi de medya araçlarıdır. Marshall McLuhan’ın “Küresel Köy” kavramında küreselleşme kavramının bugün gelmiş olduğu noktayı vurgulamak açısından önemlidir. Kitle iletişim araçlarının gelişmesiyle birlikte dünyanın büyük bir değişime girdiğini, dünyada herkesin olup bitenden haberdar olacağını ve insanların giderek daha da birbirine benzeyeceğini ifade etmiştir. Medya ve kültür bağlamında baktığımızda bu iki grift bağ bizim neyi nasıl algılayacağımızı, anlayacağımızı, anlatacağımızın bütün araç ve gereçlerinin, yol ve yöntemlerinin ortak adı olarak nitelendirilirken, biri diğerinden bağımsız düşünülmemeyeceği gibi birbirini etkiler ve belirler⁷. Artık imge ve gerçek, medya ve toplum hakkında konuşmak olanaklı değil, bu ikilikler birbirlerine öyle grift hale geldiki aralarına bir çizgi çekmek mümkün değil. Gerçek dünyaya gönderme yapmak yerine, medya araçları kendini diğer imgelere, diğer anlatılara gönderme yapar hale geldi⁸. Bu sistem içerisinde popüler görsel kültür üretilen görselleri kapsamaktadır. Bugün aile, toplumsal çevre ve kitle iletişim araçları sayesinde sürekli sosyalleşme içinde olan çocukları ve genç nüfusu, popüler kültürden en çok etkilenen kesimdir.

Popüler görsel kültürün çevrimiçi ortamlar ile yaydığı görsellerin yorumlanmasında ve anlamlandırılmasında ise görsel kültür eğitimi öne çıkmaktadır. Eğitim sürecinde her aşamasında yer alan çevrimiçi ortamlar, bilgi ve iletişim teknolojilerinin giderek daha çok kullanıldığı günümüzde, bilginin yapılandırılması ile öğrenme ortamında var olan sosyal etkileşimlerdeki ilişkilerin tanımlanması da giderek daha çok önem kazanmaktadır. Özellikle çevrimiçi ortamlarda bireyler arasında iletişim ve etkileşimi artırmada büyük

³ Erol Mutlu. *Popüler Kültürü Eleştirmek*. Doğu Batı Düşünce Dergisi, 15(4), 2004, s.26.

⁴ Johne Fiske, *Popüler Kültürü Anlamak*. (Çev. Süleyman İrvan). İstanbul, Parşömen yayınları, 2012,

⁵ Hasan Hüseyin Özkan, Popüler Kültür ve Eğitim, *Kastamonu Eğitim Dergisi*, 14 (1), 2006, s.29-38.

⁶ Onur Bekiroğlu ve Tezcan Özcan Kutlu, *Popüler kültür ve popülerleştirilen genç kız imgesi*, İstanbul, Literatürk yayınları, 2009, s. 218.

⁷ (Karakoç, a.g.e., s.87.

⁸ Angela McRobbie, *Postmodernizm ve Popüler Kültür*, İstanbul, Parşömen yayınları, 2013, s. 33.

potansiyele sahip olduğu görülmektedir⁹. Çevrimiçi ortamlar, öğrenenlerin etkin bir şekilde öğrenme sürecinin içine çekildiği, değişik seçenekler karşısında kararlar vermek durumunda olduğu ve bunun sonucunda değişik etkinliklere katıldığı ortamlar olarak düşünülmelidir¹⁰. Çevrimiçi ortamlarda bireyler sayısız görüntü ve gösterge ile karşılaşarak yaşam tarzlarını farkına varmadan oluşturmaktadırlar. Toplumda popüler kültür olan şeylerin çevrimiçi ortamlar ile üretimi ve pazarlanması, dağılımı ve tüketimi yapılmaktadır. Bunu destekleyici olarak reklam, moda, filmler, diziler vb. şeyler kullanılmaktadır. Örneğin, bir coca cola reklamı ya da afişi buna örnek olarak verilebilir.



Görsel 1. Coca Cola Reklamı

Görsel 1'deki reklamı her izlediğimizde farklı anlamlar yükleyebiliriz. Bu cola reklamı bizim için bir gün alma arzusu oluştururken, bir gün kapitalist sisteme yönelik kızgınlık hissi oluşturabilir. Eric Fromm bu durumu şöyle özetler: “Markalardır içtiğimiz. Bir şişe Coca Cola içerken, Coca Cola reklamındaki cana yakın kızla, oğlanın resmini içeriz. Hayatın gerçek tadını içeriz; Amerikalıların o büyük tiryakiliğini içeriz; bu seçmede damağımızın yeri en sonda gelir. Tüm gerçekliği reklam kampanyası ile yaratılan yalancı bir imgeden oluşan “sağlığa yararlı” sabun ya da diş macunu gibi tüketim maddeleri gelince, durum daha da kötüleşir”. Popüler görsel kültür imgelerinde reklamlar, filmler ve tv programlarında metinlerarası göndermelere yer verilerek çok katmanlı anlamlar oluşturulmaktadır¹¹. Bu örnekleri çoğaltabiliriz. Global tüketim kültürü olarak adlandırılan ve bugün bütün ülkelerin üzerinde durdukları “McDonalddlaştırma” ve “Coca Colalaştırma” olarak açıklanmaya çalışılan bu kavram, dünyanın her yerinde benzer tüketim kalıplarının, eğilimlerini açıklamaktadır¹²

Çevrimiçi ortamlar ve İmgeler

İnternet teknolojilerinin göstermiş olduğu hızlı gelişim ile web, kurumlar ile sıradan kullanıcılar arasındaki iletişimin yaygınlaşması ve geribildirim alma ve verme faaliyetinin

⁹ Tülin Haşlaman, Yasemin Demirarslan, Filiz Kuşkaya Mumcu, Oktay Dönmez, ve Petek Aşkar, Çevrimiçi Ortamda Yapılan Grup Tartışmasındaki İletişim Örüntülerinin Söylem Çözümlemesi Yoluyla İncelenmesi, *H. Ü. Eğitim Fakültesi Dergisi (H. U. Journal of Education)*, 35, 2008, s.162-174.

¹⁰ Meral Güven, Çevrimiçi Ortamda Yürütülen Öğretimde Planlama ve Değerlendirme Dersine Yönelik Öğrenci Görüşleri, *Anadolu Journal of Educational Sciences International*, January 2016, 6(1).

¹¹ Bekiroğlu ve Mutlu, a.g.e., s. 218.

¹² Karakoç, a.g.e., s.101.

çoğu insanın günlük hayatının bir parçası haline gelmiş ve yeni öğrenme ortamları yaratmıştır. İnternetin oluşturduğu bu ortam ise en büyük öğrenme ortamı oluşturmuştur.



Görsel 2. İnternet Ortamında Bir Kadın Görseli Arama ve Karşılaşılan Görseller

Çevrimiçi ortamlarda insanlar istediği gibi sörf yapabiliyor ve bir ekrandan diğerine hızlı bir şekilde geçiş yapabiliyor. Bu hızlı geçişlerde bilişsel bir kayıp yaşayarak hiç beklemediği sayısız görselle karşı karşıya kalıyor. Örneğin bir kadın görseli aradığımızda karşımıza çıkan yemek, ruj reklamı gibi farklı görsellere maruz kalabiliyoruz.

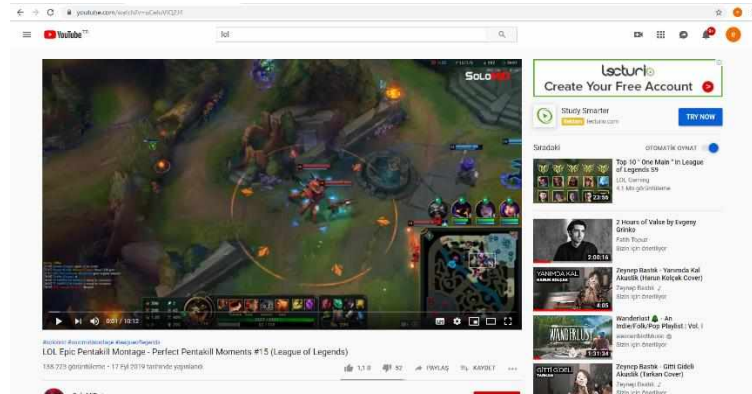

Görsel 3. LOL Oyunundan Bir Kesit

Aynı şekilde bu ortamlarda gezinirken birçok farklı içerikte görüntüler ve video kliplerle karşılaşabiliyoruz. Bu karşılaştığımız görseller gençlerin kendi kültürlerini oluşturmasına neden oluyor. Özellikle genç nüfusun internette çok zaman geçirdiğini düşündüğümüzde oynadıkları oyunlar ve oyun içerisinde kurdukları diyaloglar, büründükleri karakter, kendi kişisel sayfaları, blogları, youtube kanalları ile farklı dünya oluşturmaktadırlar. Bu dünyanın içinde de kaybolmaktadırlar.



Görsel 4. LOL Oyunundan Bir Kesit



Görsel 5. GTA Oyunundan Bir Kesit

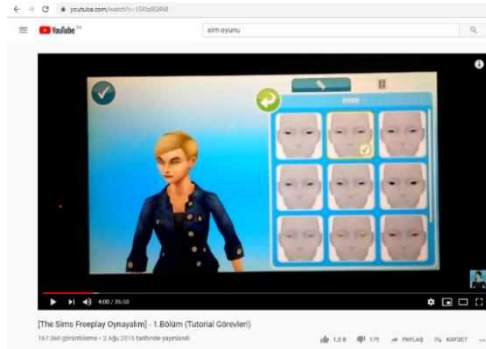

Görsel 6. SİMS Oyunundan Bir Kesit

Yukarıdaki görsellere baktığımızda gençlerin çoğunun çevrimiçi öğrenme topluluklarına dahil olduğunu ve bu ortamlarda bir kültür oluşturduklarını görebiliriz. Popüler görsel kültürde genç nüfusun ve hatta yetişkin nüfusun oynadığı popüler hale gelen LOL oyunu, GTA oyunu, SİMS oyunu gibi sanal ortamlarda gençler sadece medya tüketicisi olmakla kalmayıp, birçoğu kültürel değişimin üreticileri olarak yer almaktadır.

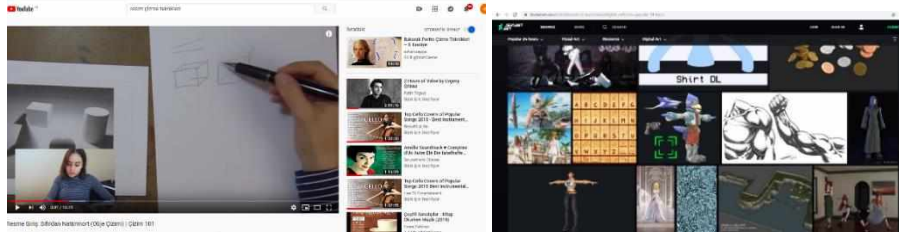

Görsel 7. Sanat ve Resim Blogları

Gençlerin oluşturdukları bu kültürel yapı sadece teknolojiye yatkın olmak ilgili değildir. Aynı zamanda teknolojik bir beceri de gerektirir. Resim blogları, sanat blogları her türlü içerikli videolar da buna dahildir.

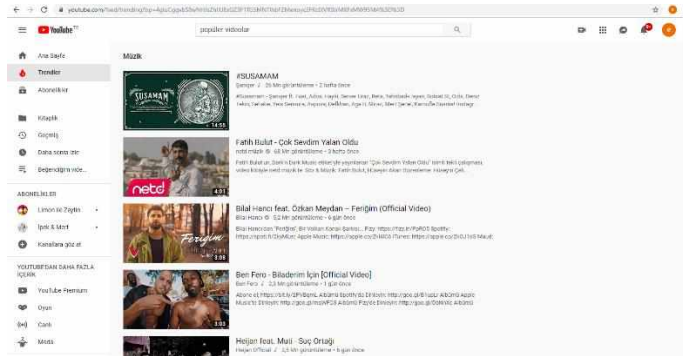

Görsel 8. Farklı İçerikli Trend Youtube Videoları

Çevrimiçi ortamda çevrimiçi oluşturdukları kültürleri youtube videoları, sosyal medya ile sağlayan katılımcılar popüler görsel kültür ürünlerini böylelikle oluşturur. Görsel 8'e baktığımızda youtube sayfasında trend videolar karşımıza çıkmaktadır. Youtube arayüzü akıllıca sosyal ağ kurmayı kolaylaştırmak için tasarlanmıştır. Gönderilen her video, izleyicilerin birkaç dakika harcamayı seçmelerine olanak tanıyarak bir dizi zengin

görsel sunar¹³ YouTube'un hesaba katılması gereken bir güç olduğu 2005'te sunulduktan sonraki beş yıl içinde günde iki milyar ziyaret çektiği, her dakika 24 saat video yüklediği gerçeğinden açıkça anlaşılıyor¹⁴

Sosyal medyada çok zaman geçiren gençler hem üretici hem tüketicidir. Tüketici-popüler kitle iletişim araçlarının tüketiminden çekilen kendi görüntülerini üreten gençler farklı bir “eşler arası kültür” ve “katılımcı bir kültür” oluştururlar. Sadece medyayı tüketmek yerine, bu gençler kültürel değiş tokuşa üretici olarak katılmaktadırlar. Profesyonel olarak üretilen kitle iletişim araçlarını tüketirken, aynı şekilde, benzer düşünen, benzer şekilde motive olmuş amatör akranların resimlerinden de etkilenirler. Youtube, geleneksel bir pazarlama aracı da dahil olmak üzere pek çok şeydir. Youtube trend videolar gençlerin hangi popüler şeyleri tükettiği bilgisini gençler kolektif bir şekilde başkalarının üretimlerini kullanarak kendi eserlerini ortaya çıkardıkları için gençlik videolarına *üretim ve kullanım* kelimelerinin kısaltması olan *ürekullanım (produsage)* denir. Bu videoları üreten gençler de *üretici ve tüketici* kelimelerinin birleşiminden oluşan *üretüketici (prosumer)* olarak adlandırılmıştır, çünkü popüler kitle iletişim araçlarını tüketerek kendi imgelemlerini üretmektedirler¹⁵.

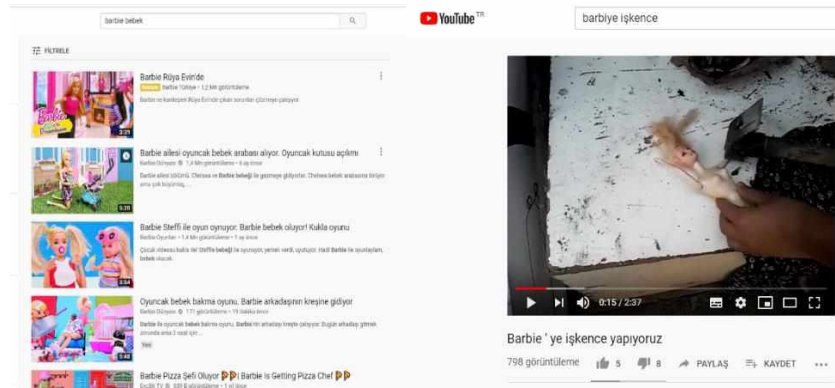

Görsel 9. Youtube Barbie Bebek Videoları

Brown (1998), youtube videolarında yalnızca oyuncakların çocuklara “kullanım değeri” ni değil aynı zamanda “yanlış kullanım” ve çocuklarının “düzensiz yeniden yapılanmalarında yazmaktadır. Örnek olarak, tek bir çocuk oyuncaklarını -Barbie bebek-kullanan videoların aynı türde birçok başka videoyu nasıl tetiklediğini ele alalım. Bebeklerin burunlarının kırılmasını ve bebek cenazelerinin sahnelenmesini içerir. Youtube'un bu tür davranışları hem kız hem de erkeklerin Barbie bebeklerine yönelik yaygın bir uygulama olduğu görülmüştür¹⁶ Bu videoların birçoğunda Barbie bebek olarak başlayan videolar evrilerek *Barbie 'ye İşkence'*ye kadar uzanıyor. Görsel 9'da youtube arama sayfasına Barbie yazdığımızda önce çok masum görünen Barbie videoları çıkmakta

¹³ Paul Duncum, Youth on YouTube: Prosumers in a Peer-to-Peer Participatory Culture, *The International Journal of Arts Education*, 2011, s.24.

¹⁴Duncum, a.g.e., s.25.

¹⁵ Duncum, a.g.e., 2011, s.26-27.

¹⁶ Duncum, a.g.e., 2011, s. 28.

sonrasında videolar arası geçiş yaptıkça Barbie'ye İşkence olarak karşımıza yine genç nüfus tarafından çekilmiş şiddet içerikli videolar çıkmaktadır. Bu örneklere youtube ve sosyal medyada çokça rastlayabiliriz.

Sonuç

Toplumsal yaşamın hemen her alanında etkisini gösteren küreselleşme ve bunun getirdikleri teoriler, sanat ve eğitim alanındaki uygulamalara yön vermektedir. Sanat eğitimi görselliğin giderek hayatın her alanına sızdığı bu çağda kapsamını genişletme gereği duymaktadır. Bu ise sanat eğitimi dersleri içerisinde görsel okuryazarlık, medya okuryazarlığı, teknolojik okuryazarlık kazandırmak adına görsel kültür temelli etkinlikleri gerektirmektedir¹⁷ İçinde bulunduğumuz bu popüler görsel kültür günümüzün sosyal ağ ve paylaşım siteleri gelecekte ortaya çıkacak şeylerin sadece bir habercisi niteliğindedir. Bu görsel paylaşımlar ile çevrimiçi ortamda çevrimiçi kültür oluştuğunu ve yayıldığını düşündüğümüzde, kendi kültürlerini çevrimiçi ortamda üreten ve tüketen nesilin bilinçli bir üretüketici olması gerekir. Bu bağlamda sanat eğitiminde görsel kültür eğitimine önem verilerek ve uygulamalar gerçekleştirilerek farkındalık yaratılarak bilinçli bir üretüketici nesil yetiştirilebilir.

¹⁷ Vedat Özsoy ve Nuray Mamur, Görsel Sanatlarda Öğrenme ve Öğretme Yaklaşımları, Ankara, Pegem akademi, 2019, s. 153.

Kaynakça

Bekiroğlu, O. ve Kutlu, T. Ö. (2009). *Popüler Kültür ve Popülerleştirilen Genç Kız İmgesi*, Medya ve Popüler Kültür (Ed. Enderhan Karakoç) içinde, İstanbul: Literatürk yayınları.

Çakır, M. (2014). *Görsel Kültür ve Küresel Kitle Kültürü*, Ankara:Ütopya yayınları.

Duncum, P. (2011). Youth on YouTube: Prosumers in a Peer-to-Peer Participatory Culture, *The International Journal of Arts Education*.

Fiske, J. (2012), *Popüler Kültürü Anlamak*. (Çev. Süleyman İrvan). İstanbul: Parşömen yayınları.

Güven, M. (2016). Çevrimiçi ortamda yürütülen öğretimde planlama ve değerlendirme dersine yönelik öğrenci görüşleri, *Anadolu Journal of Educational Sciences International*, 6(1), 63-83.

Haşlaman, T., Demirarslan, Y., Kuşkaya Mumcu, F., Dönmez, O. ve Aşkar, P. (2008). Çevrimiçi Ortamda Yapılan Grup Tartışmasındaki İletişim Örüntülerinin Söylem Çözümlemesi Yoluyla İncelenmesi, *H. Ü. Eğitim Fakültesi Dergisi (H. U. Journal of Education)*, 35, s. 162-174.

Karakoç, E. (2009). *Küresel Köyün Küresel Propagandası: Medya-Kültür İlişkisi*, Medya ve Popüler Kültür içinde (Ed. Enderhan Karakoç). İstanbul.

Mcrobbie, A. (2013). *Postmodernizm ve Popüler Kültür*, İstanbul: Parşömen yayınları.

Mutlu, E. (2004). *Popüler Kültürü Eleştirmek*. Doğu Batı Düşünce Dergisi, 15(4). s. 11-43.

Özkan, H. H. (2006). Popüler kültür ve eğitim, 14(1), *Kastamonu Eğitim Dergisi*, s. 29-38.

Özsoy, V. ve Mamur, N. (2019). *Görsel Sanatlarda Öğrenme ve Öğretme Yaklaşımları*, Pegem Akademi: Ankara.

TARİHSEL SÜREÇ İÇERİSİNDE TASVİR SANATINDA ERZİNCAN

SELMA TAŞKESEN¹

Özet

Tasvir etme isteği gerek ihtiyaçtan gerekse estetik ürün çıkarma düşüncesinden geçmişten günümüze kadar devam ederek gelmiştir. Bu sebeple ilk çağlardan itibaren sanat insanlar için vazgeçilmez bir olgu olmuştur. Tasvir sanatı ise mağara duvarlarından günümüze kadar, dönemden döneme ve toplumdaki topluma evrilerek devam etmiştir.

Araştırmamızda ele aldığımız Tasvir sanatında Erzincan ise Kanuni Sultan Süleyman'ın İran seferi esnasında yanında olan Nakkaş Matrakçı Nasuh'un konaklayıp göçtükleri menzillerin minyatürlerini yaptığı Beyan-ı Mennazil-i Seferi-i Irakeyn adlı eserindeki tasvirlerden, Ressamların yurt gezileri çerçevesinde Erzincan'a gelen Şeref Akdik'in Yağlıboya tablolarına ve günümüz ressamlarına ait resimlere kadar Erzincan temalı eserler tarihsel ve sanatsal üslup özellikleriyle sunulmaya çalışılmıştır. Bu çıkış noktasından hareketle araştırmada dönemlerine göre sanat anlayışı içinde Erzincan'ın tasvir sanatında nasıl ifade bulduğunu ortaya koymak amaçlanmıştır. Yöntem olarak belgesel tarama yöntemi kullanılmış, örnek eser incelemesinde Erzincan betimlemelerinin olduğu resimlere yer verilmiştir.

Araştırmamızda incelenen eserlerden çıkan sonuç olarak her dönemin sanatının kendine has sanatsal üsluplarının olduğu ve sanat tarihi içerisindeki bütün tasvirlerde olduğu gibi Erzincan tasvirlerinin de bu süreçten etkilenerek gelişimini ve değişimini sürdürerek devam ettirdiği sonucu çıkarılmıştır.

Anahtar kelimeler: Tasvir sanatı, tarihsel süreç, Erzincan resimleri

GİRİŞ

İnsanın hep olmayı arama isteği geçmişten günümüze kadar birçok alanda olduğu gibi sanat boyutunda da farklı biçimlerde karşımıza çıkmıştır. Dönemden döneme ve toplumdaki topluma farklılıklar gösteren sanatın sayısız tanımı mevcuttur. Yolcu (2004) Sanat, insanın duygu, düşünce ve heyecanlarının, ruhsal deneylerinin başkalarına aktarılabilmesi, yani duygu ve düşüncelerin biçimlendirilmesidir demiştir. Bir başka tanımda Cezanne'a göre ise sanat doğaya ekli insandır. Sanatı üreten kişi olarak doğayı tanımanın temelinde de insanı tanımak vardır. İnsanı tanımadan doğayı tanımaya ve yorumlamaya olanak yoktur. Bir sanatçının insanı ve doğayı tanıması, etrafını gözlemlemesiyle başlar, ancak sadece bakmak yeterli değildir, sanat yapıtı üretebilmek için baktığını görmek gerekir (Ersoy, 2006.). Kısaca tanımlayacak olursak sanat bireyin duygu, düşünce ve hayal gücü ile hissattiklerini herhangi bir sanat dili aracılığıyla dışarıya aktarmasıdır diyebiliriz. İnsanlık tarihi kadar eski olan sanat her uygarlıkta farklı bir dil ile kendine ifade biçimi bulmuştur. Türk sanatının köklerine indiğimizde ise Türk tasvir sanatı Orta Asya'da Türklerin tarih sahnesine çıkmasıyla başlayıp günümüze kadar değişik biçimler kazanarak süre gelmiş, temelini de elyazması eserlerin sayfalarında bulunan minyatürler oluşturmuştur.(Binark,1978). Osmanlı döneminde ivme kazanan minyatür sanatı birçok minyatür sanatçısının doğmasına sebep olmuştur. Pekçok nakkaşın tarihe

¹ Erzincan Binali Yıldırım Üniversitesi. Eğitim Fakültesi/ Güzel Sanatlar Eğitimi Bölümü. Selma.taskesen@erzincan.edu.tr

imzasını attığı Kanuni döneminde, Matrakçı Nasuh adıyla bilinen Nasuh El Silahi al Şehribi Matraki, el yazmalar arasına hazırladığı minyatürler ile Osmanlı minyatür sanatına yeni bir yaklaşım, yeni bir dil getirmiştir.(Elmas,1998). Kanuni Sultan Süleyman döneminin önemli ismi, nakkaş Matrakçı Nasuh, minyatür sanatında yeni bir sayfa açar. Sultan Süleyman komutasında katıldığı seferleri hem kaleme alır hem de resimlerini de yapar. Figür kullanılmadan konak yerlerinin resimlerini yapan Matrakçı, Osmanlıda manzara resimlerinin de öncüsü sayılır. Matrakçı ile başlayan manzara resim geleneği sonraki dönemlerde de devam eder. “18.yy. ın ikinci yarısından 1840'lara kadar uzanan zaman diliminde Osmanlı ressamaları minyatürden Batı anlamındaki yağlı boya geleneğine geçiş yaparlar. Bu sanatçılar; doğaya yorumsuz olarak yaklaşırlar, kalıplaşmış formüllerle çalışırlar ve minyatür sanatındaki teknik titizliğe sahiptirler.”(Tansuğ,1999). Onları takip eden dönemde Avrupa'ya sanat eğitime giden sanatçılar da manzara resmi geleneğini devam ettirmişlerdir. “Bu ressamaların büyük çoğunluğu empresyonist sistemin hiç değilse ana prensibine uyarak doğayı ve dış dünyayı yepyeni bir algılamayla görmeye başlamışlardır. Akademikleşmiş empresyonizm olarak nitelendirebileceğimiz bu tutum 1914 dönemi ressamalarının tüm yapıtlarında belli olmuştur.”(Berk&Turani,1981)

Cumhuriyetin ilanından sonra Mustafa Kemal Atatürk, dönemin ressamalarını Anadolu'nun çeşitli illerine göndererek resimler yapmaları için yönlendirir. Sanatı halka tanıtmak ve sevdirmek, dönemin en büyük hedeflerinden biri olmuştur. 1938-1943 yılları arasında, planlanan Yurt Gezileri kapsamında 48 ressam, Anadolu tarihini, kültürünü, folklorunu ve Anadolu insanının yaşam biçimlerini anlamak ve betimlemek üzere Anadolu'ya gönderilmiştir. Yurdu gezen Türk ressamaları, gittikleri yerden beklentilerin üstünde yapıt sayısı ile geri dönerler (Öndin, 2003:109). Yurdu gezen ressamaların yaptığı resimlerin dönemin Türkiye'sini anlatan birer belge niteliği taşımaları açısından öneminin yanı sıra Türkiye sanat tarihi yazınında, o döneme kadar resim sanatında peyzaj İstanbul ile sınırlıyken, Yurt Gezileri ile bu durumun kırıldığı ve peyzaj resminin çeşitlendiği kabul edilir.[Özsezgin,1982]

Peyzaj resimleri her dönem değerini korurken, günümüze geldikçe değişen sanat anlayışı içinde yapılan resimlerde mekanlar tasvir edilirken folklorik ve sembolik öğeler ile harmanlanan resimler değişik bir dil kullanılarak anlatılmaya başlanmıştır. Ressamların hangi konuları resmettiği ve bu bağlamda izlenimlerini, duygularını, anılarının fırçalarında nasıl hayat bulduğu ve resimlerine sanatçı kimliğinden neler kattığı önemlidir. Bu kapsamda, minyatür resimlerindeki şehir imgelerinden, Yurt Gezileri kapsamında tasvir edilen Anadolu manzaralarına ve günümüz ressamalarının fırçasında hayat bulan şehir imajlarına kadar her dönemin sanatı kendi içerisinde önem arz etmektedir.

Amaç:

Araştırmada Tarihsel süreç içerisinde dönemlerine göre değişen sanat anlayışı ile Erzincan'ın tasvir sanatında nasıl ifade bulunduğunu ortaya koymak amaçlanmıştır.

YÖNTEM:

Araştırmanın yönteminde çalışmaya uygun olması bakımından belgesel tarama yöntemi kullanılmıştır. Karasar'a (2011:183) göre belgesel tarama, belli bir amaca dönük olarak kaynakları bulma, okuma, not alma, ve değerlendirme işlemlerini kapsar. Eser incelemesinde ise Erzincan betimlemelerinin olduğu resimlere yer verilmiştir.

BULGULAR VE YORUM:

Bu kısımda geçmişten günümüze Erzincan tasvirleri yapan sanatçılar ve onların sanat anlayışları ile ortaya çıkan sanat eserleri incelenmiştir.

Matrakçı Nasuh

Matrakçı Nasuh (D. 1480 – Ö. 1564), Boşnak asıllı Osmanlı minyatürcü, Kendisinin bulduğu matrak oyunu sebebiyle “Matrakçı” (Matrakī), bazı kaynaklarda ise “Silâhşor” unvanıyla anılır. Kanuni döneminde eserler veren Matrakçı Nasuh tarihçi, matematkçi hem de nakkaştır. Nasuh’a ait olduğu bilinen ve günümüze kadar gelmişolan 3 adet el yazması eseri bulunmaktadır.(Aslanapa, 1977)

Bu eserlerden ikincisi olan Beyanı-ı Menazil-İ Sefer-i Irakeyn adlı el yazmasında bizzat kendi katıldığı İran ve Irak seferlerinde konaklayıp göçtükleri şehir ve menzillerin minyatürlerini çizmiştir. Realist bir anlayışla çizilen minyatürlerde menzil ve şehirlerin topografik özellikleri, bitki örtüsü ve şehircilik anlayışı açık bir şekilde gözlemlenmektedir(Yurdaydın,1976) Kanuni Sultan Süleyman’ın İran seferini anlatan bu kitap, ordunun geçtiği şehirleri minyatür biçiminde haritalarını resmetmiştir. Çizimlerin günümüzde bile hem estetik açıdan hem de döneme ilişkin ayrıntılı bilgi kaynağı olması sebebiyle şaheser olarak kabul edilmektedir.



Resim:1 Nasuh Matrakçı'nın Erzincan minyatürü.

1534 tarihinde Sivas üzerinden Kanuni'nin ordusu ile Erzincan'a gelen Matrakçı Nasuh resimlediği minyatürde, Erzincan'ın dağların arasında kalmış düz bir şehir olduğu görülmektedir. Şehrin etrafı surlarla çevrilmiştir. Surların önünde kademeli birer kaide ve onun üzerinde kubbeli iki küçük yapı görülmektedir. Şehrin ortasından Fırat nehrinin geçtiği görülmektedir. Surlara, kale içerisinde bulunan biri iki minareli biri ise tek minaralı olan camiler, büyük yapılar ve evler dikkat çekmektedir. Minyatürde kırmızımsı toprak renginin ve yeşilin hakim olduğu tasvirde mavi de görülmektedir.



Resim:2 Nasuh Matrakçı'nın Tercan (Üstte) ve Mama Hatun (Ortada) minyatürü.

Matrakçı nasuh tarafından resmedilen bir diğer Erzincan tasviri Tercan ilçesine aittir. Minyatürde Mama Hatun Türbesi ve onun yakınından geçen Fırat nehrinin bir kolu göze çarpmaktadır. Yeşil rengin hakim olduğu bu minyatürde kırmızı ve mavi rengin yanı sıra toprak rengi de görülmektedir.

Yurt Gezileri ve Şeref Akdik

Cumhuriyetin ilanı ile birçok alanda yenilik ve değişimler yaşanmaktaydı. Bunlardan birisi de halka resim, heykel gibi plastik sanatları tanıtmak, sevdirmek ve öğretmek amacı ile her yıl 10 ressam, çeşitli illere dağılacak ve bu illerde halkın arasında dolaşarak resimler yapacak olmalarıdır. (Berk& Özsezgin,1983).Dönemin akademik sanat eğitimi almış resim sanatçılarından seçilen ressamlar Anadolu'nun çeşitli kent ve kasabalarına gitmişlerdir. 1938-1943 yıllarında düzenlenen bu yurt gezilerinde, kesin kayıt tutulmadığı için 50 ile 63 arası ressamın gittiği tahmin edilmektedir (Katrancı,2006).

Yurt Gezilerinde, sanatın kendi evrensel dilini yaratması, yabancılaşmayı bir kenara bırakıp kendi kültürüne dönmesi hedeflenmiştir. Dönemin sanatçıları geziler kapsamında gittikleri Anadolu'nun köy ve kasabalarını tanıyarak, onları sanat anlayışları içerisinde resmetmişlerdir. 1943'de, 6. Yurt gezisi tamamlanarak yurt gezileri sonlandırılır.(Erbay,2002). Sanatçılar düzenlenen bu etkinliğe "*Mektepten Memlekete Dönüş*" ismini vermiştir.(Katrancı,2006)

Yurt Gezileri'nde dönemin önde gelen ressamları 64 il ve bir ilçeye gönderilmiştir ve toplam 675 resim yapılmıştır. 1943 yılında sonuncusu gerçekleştirilen yurt gezileri ile toplam 6 yurt gezisinden elde edilen 675 resim 1944 yılında toplu olarak sergilendi, daha sonra dağıldı, resimlerin izi kaybedildi. Bugüne kadar müzelerde ve özel koleksiyonlarda ancak 75 resim belirlenmiş ancak diğer 600 resmin nerede olduğu bilinmemektedir.2'nci Dünya Savaşı'nın yaşandığı dönemin Türkiye'sini anlatan birer belge niteliği taşıyan yaklaşık 700 eserin büyük kısmının akıbeti belli olmamakla beraber, Harita Genel Komutanlığında 22 adedi sergilenmektedir.

Bu geziler kapsamında Anadolu'nun Değişik kent ve kasabalarına giden ressamlardan Erzincan'a gelen Şeref Akdik 1899–1972 yılları arasında yaşamış İstanbul doğumlu sanatçıdır. Türk Resim Sanatının büyük ustalarından biri olan Şeref Akdik, aslen Gümüşhanelidir. Sanayi-i Nefise Mektebi'nde sanat eğitimi alan sanatçı 1925 yılında Avrupada sanat eğitimi almak üzere girdiği sınavı kazanarak Paris'e gitmiştir. Geri

döndükten sonra ise Gazi Eğitim Enstitüsü'nde öğretmenlik yapmıştır. Ressam Şeref Akdik özellikle Cumhuriyetin ilanından sonra yaptığı eserlerde, Cumhuriyetin kazanımlarında çalışmalarında geniş yer vermiş Sanayi-i Nefise Mektebi ile başlayıp (1921) çeşitli sanat okullarıyla devam eden bir eğitimden geçerek Türk resim sanat dünyasının gelişimine büyük katkılar sunmuştur(Yazıcı,2016) Sanatçı, Haydarpaşa Lisesi'nde resim öğretmeni iken 1940 yılında III. Yurt Gezisi kapsamında İçel'e, 1943 yılında VI. Yurt Gezisi kapsamında ise Erzincan'a gitmiştir.



Resim 3: Şeref Akdik, İmsiz (Köylü Pazar Yerinde- Kemah 1), imzalı1943

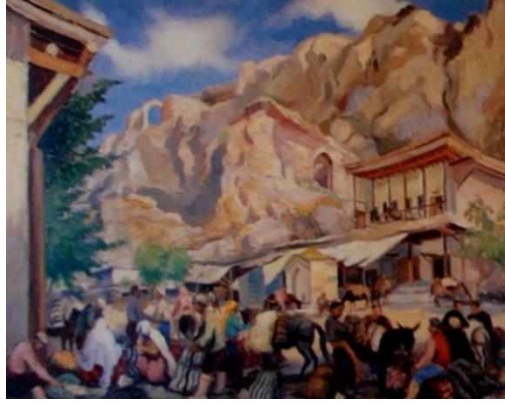

Resim 4: Şeref Akdik, (Köylü Pazar Yerinde- Kemah 3), imzalı, 1943, TÜYB, Kemal Birginsoy Koleksiyonu,

CHP 1944 Kataloğu Listesinde üç Kemah resmi vardır, bunlardan birisinin orijinal resim olabileceği düşünülmektedir.



Resim5: Şeref Akdik, (Erzincan'ın dertli ihtiyarları tablosu için), 1944.



Resim:6: Şeref Akdik, Kemah'tan, İmzalı, 1946, TÜYB, Ziraat Bankası Koleksiyonu.

Bu Resme dayanarak Akdik'in Yurt Gezisinden döndükten sonra da yaptığı eskizler ile Erzincan resimlerine devam ettiği görülmektedir.



Resim 7: Şeref Akdik, İsimli (Kemah'tan), TÜYB, Canan Yücel Eronat Koleksiyonu.

Orhan Taşkesen

1969 Erzincan doğumlu Orhan Taşkesen lisans eğitimini 1999 yılında Atatürk Üniversitesi Kazım Karabekir Eğitim Fakültesi Resim Bölümünde tamamlamıştır. 2005 'te Sosyal Bilimler Enstitüsü Güzel Sanatlar Eğitimi Anabilim Dalında Yüksek Lisansını, 2011' de Gazi Üniversitesi Eğitim Bilimleri Enstitüsü Güzel Sanatlar Eğitimi Anabilim Dalında doktora eğitimini tamamlamıştır.

Sanat hayatına figüratif çalışmalarla başlayan Taşkesen'in yapıtlarında kompozisyon önemli bir yer tutmuştur. Disiplinler arasıyla önem veren bir sanat eğitimcisi olarak geleneksel el sanatlarından olan bakır işlemeciliğini sanatsal bir ifade ve sunumla günümüz sanatının örnekleri arasına sokmaya çalışmıştır. Resimlerinde hayvan ve insan figürlerine sık sık rastlanır. Bunun yanı sıra biçimci çalışmalara da zaman zaman yer vermiştir. Özellikle 2014' ten sonra sanatsal teknik ve elemanları bakır işlemeciliği ile bir arada kullanma çabalarını sürdürmektedir.



Resim 8: Ruhlar Üşümesin 90x90 Mdf Üzerine Karışık Teknik.



Resim 9: Kemah 80x50 Mdf Üzerine Karışık
Teknik



Resim 10: Recepti 90x90 Mdf Üzerine Karışık Teknik.

Çalışmalarında yağlı boya, zift ve bakır kullanan sanatçı hem sembolik hem de yer yer geleneksel bir dil kullanmış ve kaybolmaya yüz tutmuş Erzincan ili bakır işlemeciliği (el teklisi) onun resimlerinde yeniden hayat bulmuştur. Taşkesen (2016) Sanatsal araştırmada, zanaat ve sanatın birlikteliği ile ortaya çıkan ürünün evrensel çalışmalara dönüşebilme olasılığının bulunduğu, zanaat, sanat ve bilim beraberliği ile daha özgün, estetik ve kültürel yapıtların ortaya çıkabileceği, bilimsel ve sanatsal bir bakışla zanaat ürünü olan yerel eserlerin el işçiliğinden öte daha sanatsal bir dile kavuşturulabileceği yönündeki düşüncelerini çalışmalarına yansıtmıştır.

Cem Bahadır Çevik

1977 Malatya doğumlu olan sanatçı Malatya İnönü Üniversitesi Resim-İş eğitimi mezunudur. Resim öğretmenliği görevine Erzincan da devam etmekte olan sanatçı kendi Atölyesinde sanatsal çalışmalarını sürdürmektedir. Ayrıca kendi atölyesinde çocuklara yönelik temel sanat eğitimi dersi vermektedir. Ulusal ve uluslararası sergilere, sempozyum, seminer ve çalışmalara katılmıştır. Bir Erzincan sevdalısı olan sanatçı Erzincan iline ait çok sayıda çalışmalar yapmıştır.



Resim 11: Terzi Baba, 50x70, Tuval Üzerine Yağlı Boya



Resim 12: Esentepe'den 50x70 Tuval Üzerine Yağlı Boya



Resim:13 Girlevikten Karşı Ova 60x120 Tuval Üzerine Yağlı Boya



Resim 14: Yaylabaşı Düzlüğünde 40x80 Tuval Üzerine Yağlı Boya



Resim15: İnönü Heykeli Ve Vilayet Konağı 60x90 Tuval Üzerine Yağlı Boya



Resim:15 Saat Kulesi

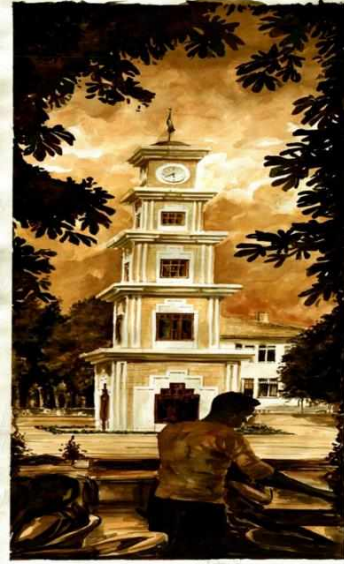

Resim:16 Saat Kulesi

Realist bir üslupla çalışan sanatçının gün ışığının etkisiyle beraber yer yer empresif etkiler de göze çarpmaktadır. Erzincan'ın değişik mekanlarını tuvallerine taşımış ve büyük titizlikle resmetmiştir.

Ayşenur Bakırhan

Erzincan doğumlu olan sanatçı Karadeniz Teknik Üniversitesi Fatih Eğitim Fakültesi Resim-İş Öğretmenliği'nden mezun oldu, Yüksek Lisansını Erzincan Binali Yıldırım Üniversitesi Güzel Sanatlar Eğitimi'nde tamamladı. Şuan görevine İl merkezinde bulunan Erzincan Türk Telekom Binali Yıldırım Ortaokulu bünyesinde bulunan kendi çabalarıyla kurduğu "Mavi Düşler Resim Atölyesi"nde devam etmektedir. Deniz olmayan bir şehirde maviyi ruha sindirmek, hayal gemilerinde yüzen çocuklara kulaç olmak misyonumuz."Gökkuşluğu Yağmurun Bir Oyunu Değil, Bir Resim Düşüdür" atölye

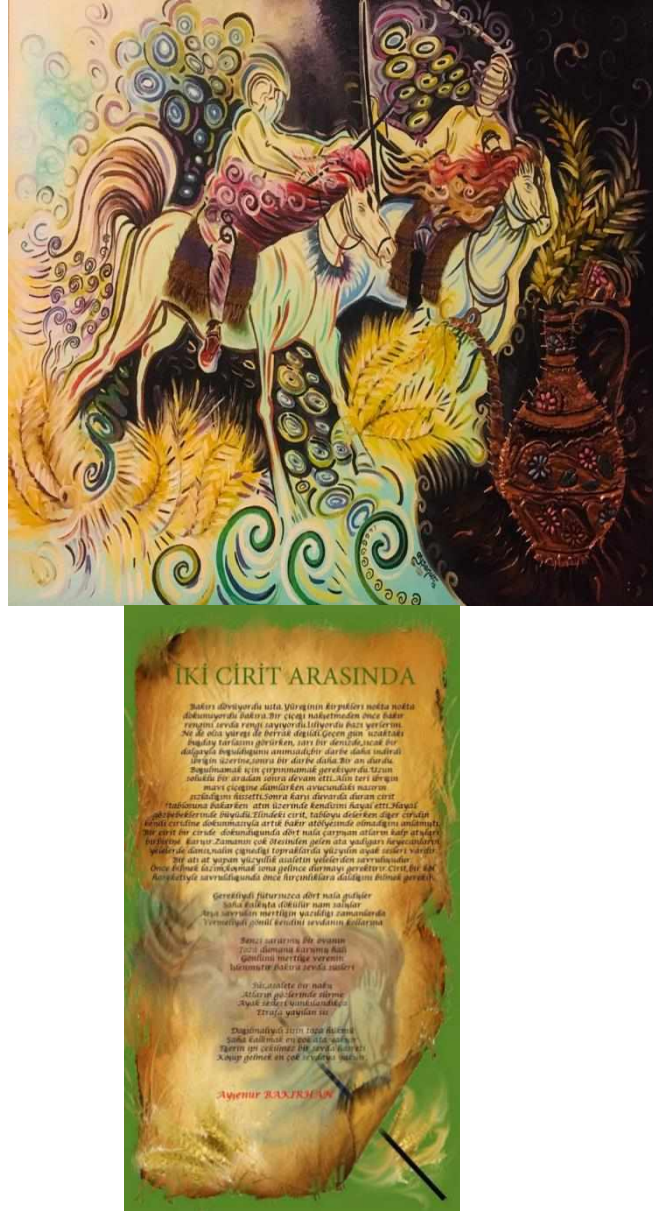

Resim 19: İki Cirit Arasında, Tuval Üzerine yağlıboya

Çalışmalarında hem sembolik hem de folklorik öğeleri birarada kullanmayı tercih etmiş ve kendin özgü bir dil kullanarak Erzincan tasvirleri yapmış olan sanatçı onları kendi yazdığı metin ve şiirlerle destekleyerek yeni bir üslup oluşturmuştur.

SONUÇ:

Araştırmada sonuç olarak, Matrakçı Nasuh'un minyatürlerinden, Yurt Gezileri kapsamında sanatçıların yaptığı figürlü veya figürsüz peyzajlar ve günümüz sanatçılarının kendilerine has bir dil ile yansıtmaya çalıştıkları Erzincan betimlemelerine kadar her çalışmanın kendi dönemine ait birer sanat eseri ve tarihsel bir belge olarak değerlendirilebileceği düşünülmüştür. Tarihsel süreç içerisinde, her dönem kendi sanatsal anlatım dilini yansıtmıştır. Bu bağlamda bakıldığında, her dönemin sanatının kendine has sanatsal üsluplarının olduğu ve sanat tarihi içerisindeki bütün tasvirlerde olduğu gibi Erzincan tasvirlerinin de bu süreçten etkilenerek gelişimini ve değişimini sürdürerek devam ettirdiği sonucu çıkarılmıştır.

KAYNAKÇA:

- Aslanapa, O. (1977). *IVY Yüzyılda Türk Sanatı*. Meb Yayınları, Ankara
- Berk, N.& Özsezgin, K.(1983) *Cumhuriyet Dönemi Türk Resmi*, Ankara, İş Bankası Kültür Yayınları, 3. baskı. s.69-74.
- Berk, N&Turani, A. (1981) *Başlangıcından Bugüne Çağdaş Türk Resim Sanatı Tarihi*, C.2, Tıglat Basımevi, İstanbul, s.10-80.
- Binark, İ. (1978) Türklerde Resim ve Minyatür Sanatı. *Vakıflar Dergisi*, Sayı XII, S. 271-289.
- Elmas, H. (1998). *Çağdaş Türk Resminde Minyatür Etkileri*, Selçuk Üniversitesi, Sosyal Bilimler Enstitüsü, Resim Eğitimi Anabilim Dalı. Konya.
- Erbay, M.(2002) *.Osmanlı Sarayı ve Sanat Politikası*, *Sanat Çevresi*, S.284, s.86.
- Ersoy, A.(2006).*Canlı modelin sanat eğitimindeki yeri panelleri ve sergisi*. İstanbul: Yapı Kredi
- Karasar, N. (2011), *Bilimsel Araştırma Yöntemi*.Nobel Yayınları,22. Baskı, S:183.
- Katrançı,B.(2006) “Yurt Gezilerinin Kültür ve Sanat Ortamına Yansımaları (1938-1943)”.İzmir, s.2-4.
- Keskin, C.(2012) Yurdu Gezen Ressamlar. *Sosyal Bilimler Dergisi*,Sayı:27, ss.141-151.
- Öndin, N. (2003). *Cumhuriyet'in Kültür Politikası ve Sanat (1923-1950)*, *İnsancıl Yayınları*, İstanbul.
- Özsezgin, K. (1982).*Çağdaş Türk Resim Sanatı Tarihi*, c.3, İstanbul: Tıglat Yayınları, s. 20
- Tansuğ, S. (1999) *Çağdaş Türk Sanatı*, (5.Basım). Remzi Kitabevi
- Sezer Tansuğ., *Çağdaş Türk Sanatı*, Remzi Kitabevi, İstanbul, 1986, s.213-219
- Taşkesen, O.(2016). *Yerelden Evrensele Sanatta Disiplinler Arası Bir Yaklaşım Uygulaması*. Atatürk Üniversitesi Güzel Sanatlar Fakültesi Sanat Dergisi.Cilt:2, ss,15-27.
- Yazıcı, B. (2016).*Şeref Akdik Yaşamı Ve Sanatı* . Yüksek Lisans Tezi. Karadeniz teknik üniversitesi,sosyal bilimler enstitüsü,Resim anabilim dalı,Yüksek lisans programı
- Yolcu, E. (2004).*Sanat eğitimi kuramları ve yöntemleri*. Ankara : Nobel
- Yurdaydın, H., G.(1976) *Beyanı-ı Menazil-İ Sefer-i İrakeyn*, Ankara

ÖZETLER

SON DÖNEM ERZİNCAN NÜFUS DEFTERLERİNE DAİR BAZI DEĞERLENDİRMELER

Prof. Dr. Besim ÖZCAN

İnsanlık tarihinin ilk dönemlerinden beri nüfus her zaman önem taşımıştır. Osmanlılar, gelir sağlama, savunma, fetih için asker toplama, arazi nüfusu belirleme ve vergi toplama ile ilgili kayıtların tutulmasına özel bir önem vermişlerdir. Genel olarak belirli olay ve dönemlere göre yürütülen bu tahrirlerin(yazım/sayımların) başlangıcı Osmanlı'nın kuruluş yıllarına kadar gitmektedir. Osmanlı Devleti'nde sayımlar daha çok askeri mahiyette yapıldığı için sayımlara kadın nüfusunun dahil edilmediğine şahit olmaktayız II. Mahmud dönemi ile birlikte modern anlamda nüfus sayımları yapılmaya başlanmıştır. Tutulan nüfus defterleri içerikleri bakımından yalnız kişi sayısını vermekle kalmayıp bunun yanında defterin tutulduğu mahal hakkında bölgede yaşayanların meslekleri, fiziki özellikleri, bölgenin idari yapısı gibi çeşitli önemli bilgileri de ihtiva etmektedir.

Çalışmamızda 2617 numaralı Refahiye, 2611 numaralı Kemaliye ve 2716 Erzincan Müslim nüfus defteri konu edilmiştir. Bu defterlerdeki Müslim nüfusun demografik, iktisadi ve sosyal yapısı çeşitli değerlendirmeler yapılacaktır.

Anahtar Kelimeler: *Nüfus Defterleri, Osmanlı Devleti, Erzincan, Kemaliye Refahiye.*

16. YÜZYIL BAŞLARINDA ERZİNCAN VE KEMAH ÇEVRESİ YERLEŞMELERİ HAKKINDA BİR DEĞERLENDİRME

Prof. Dr. Alparslan DEMİR

1071 Malazgirt Savaşı akabinde Türkler hızlı bir şekilde Anadolu topraklarını yurt edinmiş ve zaman içerisinde Beylikler meydana getirilmiştir. Bu çerçevede Erzincan ve Kemah bölgesinde de Emir Ahmed Mengücek Gazi tarafından bir beylik kurulmuştur. Bu bölge 1514 yılında Osmanlılar tarafından ele geçirilene kadar pek çok beylik ve devlet arasında el değiştirmiştir. Yaşanan mücadeleler nedeniyle bölgede daimi bir istikrar söz konusu olamamıştır. En son yaşanan Osmanlı-Safevi mücadelesinde galip gelen Osmanlıların bölgede hakim olması ile bölgede istikrarlı bir süreç başlamıştır.

Bu bildiride 16. Yüzyıl başı Tahrir defterlerinde kayıtlı bilgilerden hareketle Erzincan ve Kemah çevresi köy yerleşme düzenine bölgede yaşanan istikrarsızlığın nasıl yansıdığı değerlendirilecektir.

Anahtar Kelimeler: *Erzincan, Kemah, Köy, Yerleşme, Tahrir Defterleri.*

XIX. YÜZYILDA ERZİNCAN'DA FAALİYET GÖSTEREN HAFTA PAZARLARI

Prof. Dr. Yunus ÖZGER

Hafta pazarları kent sosyolojisinin önemli unsurlarından biridir. Max Weber, pazarları, şehir addedilmenin şartları arasında gösterir. Farsçadan Türkçeye aktarılan Pazar terimi, üzeri açık kamu alanı olarak tanımlanır ve alıcı ve satıcıların ticaret için toplandıkları mahal olarak gösterilir.

İkame-i Pazar defterleri ve müteferrik arşiv vesikaları, Erzincan merkezde haftada iki gün pazar kurulduğunu işaret etmektedir. Pazarların tesis edildiği günler, bazı dönemlerde gelen talepler doğrultusunda değiştirilmekteydi. Erzincan pazarının günü son olarak 1866'da değişikliğe uğradı. Erzincan merkezin dışında Kemah kazasında da haftada bir gün pazartesi günleri Pazar kurulduğu tespit edilmektedir. Bunun dışında Erzincan merkeze bağlı üzümü ile meşhur Cimin nahiyesinin merkezinde de 1912 yılında hafta pazarı açıldığı anlaşılmaktadır. Mezkûr tarihte yaklaşık sekiz yüz haneyi aşkın bir nüfusu barındıran Cimin, Erzincan'a dört saatlik uzaklıktaydı. Halkın birtakım ihtiyaçlarını karşılamak için Erzincan'a gidiş gelişleri çeşitli sorunlara sebep olmaktaydı. Bu nedenle Cimin merkezde Köprübaşında Cuma günleri hafta pazarı kurulması kararlaştırıldı.

Bu tebliğde XIX. Yüzyılda Erzincan ve yakın çevresinde kurulmakta olan hafta pazarları ele alınacaktır. Erzincan pazarları hakkında kısaca bilgi verilecek, ticareti yapılan ürünler tespit edilecek, pazarların ticari hayata etkileri üzerinde durulacak, pazarlarda yaşanan asayiş sorunları ortaya çıkarılacaktır.

16.YÜZYIL SONLARINDA ERZİNCAN'IN TAŞRASI

Prof. Dr. Üçler BULDUK

XVI. yüzyılın umumi karakteri olarak, bir sancağın iskan ve nüfusunun belirleyici unsurunu kır hayatı oluşturmaktadır. Köy ve mezraalar kır iskan sahalarının asıl yerleşim birimleridir. İktisadi ve sosyal yapısının temelinde ziraat ve hayvancılık olan köyler, çoğu yerde olduğu gibi incelememize esas olan Erzincan'da da iskan ve nüfusun belirleyici unsuru olmuştur. Ancak yaşanan siyasi olaylar, savaşlar ve tabii afetler gibi durumlar nedeniyle Erzincan ve çevresindeki kır iskan ve nüfus zaman içerisinde büyük değişiklik göstermiştir. Bu değişiklikler umumiyetle müslim yerleşmeleri ve nüfusu üzerinde daha müteessir olmuştur. Bu gerçek, incelediğimiz tahrir defterlerinde de kendisini gösterir. Yassı-çemen (1230), Karanbük (1343), Otluk-beli (1473) gibi tarihin kırılma anlarını belirleyen savaşların ve yakın aralıklarla süregelen şiddetli depremlerin sarstığı Erzincan ve çevresi her şeye rağmen 16. Yüzyıl sonlarına doğru giderek toparlanmıştır. Bu bakımdan değerlendirildiğinde özellikle Erzincan ve çevresinde canlı bir kır hayatının olduğu da görülmektedir. Fırat- Karasu havzasının zirai hayata, bu havzayı çevreleyen dağ eteklerinin hayvancılığa oldukça müsait olması sebebiyle bu çevrede çok sayıda köy, mezraa ve göçerler bulunmaktadır. 1591 tarihli, TD 40 nolu tahrir verilerini esas alacağımız bu tebliğde, özellikle Erzincan'ın taşrasındaki nüfus ve sosyal yapı, üretim ve vergiler, iskan ve göç gibi konular çeşitli yönleriyle ele alınacaktır.

1555-1645 TARİHLERİNDE TRABZON KADI SİCİLLERİNDE ERZİNCANLILAR İLE İLGİLİ KAYITLAR

Prof. Dr. Temel ÖZTÜRK

Erzincan coğrafi konumu itibariyle kuzeyle yani Karadeniz’le irtibatını en kolay Trabzon üzerinden gerçekleştirmektedir. Trabzon kuzey-güney, doğu-batı eksenindeki gerek seyahat gerekse ticari ulaşımda kavşak noktasında olması dolayısıyla bilhassa Anadolu’nun doğu bölgesinde buraya yakın olan iller açısından tercih edilen bir güzergâhtı. Haliyle 16 ve 17. yüzyıl ortalarında da bazı Erzincanlılar gerek seyahat gerek ticaret hatta gerekse burada yerleşip kalma amacıyla yani Trabzon’a göç etme isteğiyle buraya gelmekte idiler. Zira günümüzde olduğu gibi tarihi süreçte de insanların su kaynakları çevresine veya sahil kentlerine yerleşme istekleri bilinmektedir. Hele Trabzon gibi ulaşım ve ticaretteki kavşak noktaları açısından bu talep yoğunlaşmaktaydı.

Bu çalışma yaklaşık yüzyıllık bir dönemde Trabzon’da bulunan Erzincanlılar hakkında bilgi aktarmak hatta Erzincan’la ilgili kayıtlara değinerek Trabzon-Erzincan hattındaki ilişki ve bağın önemini de kadı sicilleri üzerinden ortaya koymak amacıyla planlanmıştır. Bu yönde mevcut kayıtlar arasında ticari ilişkilerden sosyal ve kültürel ilişkilere kadar birçok konunun yer aldığı görülmektedir. Bunların bir kısmı arasında deri ticareti, çeşitli dava süreçleri ve bu davalardaki şahitlikler ile kefil uygulamaları örnek olarak gösterilebilir. Uzun bir dönem olarak görülen zaman dilimi, imparatorluğun ihtişamlı yılları olan Kanunin dönemi sonları ile Girit Savaşı’na kadar olan süreci kapsamaktadır. Bu zaman dilimi içerisinde 30 sicil üzerinden yeterli sayıdaki kayıtlar bahsi geçen dikkat çekici hususları gündeme getirmektedir. Mevcut siciller içerisinde Erzincan ve kazaları da dikkate alınarak hızlı bir tarama üzerinden ilgili kayıtlara ulaşma ve bunların analizini gerçekleştirme çalışmanın yöntemini oluşturmaktadır.

Anahtar Kelimeler: *Erzincan, Trabzon, Kadı Sicilleri*

ARKEOLOJİK BULGULAR IŞIĞINDA ERZİNCAN’A PHRYG GÖÇLERİ

Prof. Dr. Şevket DÖNMEZ

Erken Demirçağı’nda Erzincan Yöresi ve çevre bölgelere gerçekleştirilen Phryg göçlerinin, bölgenin arkeolojik merkezlerinden elde edilen bulgular ışığında genel bir değerlendirmesi bildirinin konusunu oluşturur.

ROMANYA'DAN ERZİNCAN'A 1939 DEPREMİNDE UZANAN YARDIMELİ

Prof. Dr. Sebahattin ŞİMŞİR

27 Aralık 1939'da Erzincan'da meydana gelen deprem duyulunca Dobruca Türklerinin Rumen Millî Meclisi'ndeki temsilcisi Selim Abdülhakim başkanlığı altında "Anadolu Zelzele Felâketzedelerine Yardım Merkez Komisyonu" kurulmuştur. Komisyon sekreteri olarak Müstecib Hacı Fazıl Ülküsal seçilmiştir. Romanya Müslümanları Müftüsü Ethem Kurtmola ve Dobruca İlkokulları müfettişi Zahit Boztuna komisyon üyesi seçilmişlerdir. Merkezî komisyona bağlı olarak dört sancak merkezinde, müftülerin başkanlığında dört yardım komisyonu ile Köstence Belediye'sine bağlı beşinci bir yardım komisyonu daha oluşturulmuştur. Romen İçişleri Bakanlığı'nın izniyle Erzincan Depremzedeleri için para ve eşya bağışları toplanmaya başlanmıştır. Bu faaliyetleri tamamı ve toplanan yardımlar Emel Dergisi'nin muhtelif sayılarında yayınlanmak suretiyle, hangi yerleşim biriminin ne kadar yardım yaptığına dair listeler okuyuculara da duyurulmuştur. 1940 yılında Dobruca'nın dört sancak şehir, kasaba ve köylerinde yaşayan Türk halkından toplanarak Büyükelçiliğe teslim edilen bağışlar: 2.744.473 leyden nakit para ile Köstence Türkiye Başkonsolosluğu'na teslim edilen 8.490 parça eşyadan ibarettir. Dobruca Türkleri'nin Anavatan Türklerine bağışları, samimi kardeşlik duyguları ile ulaştırılmıştır.

Bu yarımın Romanya ile Türkiye arasındaki siyasî ilişkilere büyük katkısı olmuştur. Anadolu Türkleri ile dünyanın başka ülkelerinde bulunan Türkler arasında köprü olmuştur. Nasıl Anadolu onlar için dara düşüklerinde bir çözüm kapısı ise Türkiye Türkleri'nin sıkıntıya düşüklerinde onları düşünen insanların varlığı ile yaralarımızı sarıp, kalbimizin ısıtılmasına Romanya Türklerinin katkısı büyük olmuştur. Biz bildirimizde bu yardımın hem Romanya cephesini hem de Türkiye tarafını yorumlamaya çalışacağız.

Anahtar Kelimeler: *Romanya, Dobruca, Erzincan, Deprem, Emel Dergisi, Müstecib Ülküsal.*

ERZİNCAN İLİ BİYOLOJİK ÇEŞİTLİLİĞİNİN TARİHSEL ARKA PLANI VE TÜRKİYE'NİN BİYOLOJİK ÇEŞİTLİLİĞİNE KATKISI

Salih DOĞAN - Ümit İNCEKARA

Türkiye; önemli habitat zenginliğinin yanı sıra, yağış, sıcaklık, topoğrafya ve jeolojik tarihinden kaynaklanan kendine özgü bitki ve hayvan çeşitliliğini yansıtır. Bu nedenle, dikkate değer bir biyocoğrafyaya sahiptir. Erzincan ilinin topoğrafik ve iklimsel heterojenliği biyolojik çeşitliliğine önemli ölçüde yansımış olup, biyolojik çeşitlilik açısından bulunduğu coğrafya itibarıyla oldukça zengin kabul edilebilir. Bu çalışmada, Erzincan'ın fauna ve flora bileşenleri üzerinde durularak, kısa bir tarihsel biyocoğrafik analizi sunulmuştur.

Anahtar Kelimeler: *Biyolojik Çeşitlilik, Erzincan, Tarihsel Arka Plan*

XV. KOLORDU KOMUTANI KAZIM KARABEKİR PAŞA'NIN KASIM 1919'DA ERZURUM-ERZİNCAN-SİVAS'A YOLCULUĞU, GELİŞMELER VE GÖRÜŞMELER

Prof. Dr. S. Esin DERİNSU DAYI

Sivas Kongresi sonrası 12 Eylül 1919 günü, Heyet-i Temsiliye'nin, Padişahla görüşmelerini engelleyen ve milletin güvenini kaybetmiş olan İstanbul'daki Damat Ferit Paşa Hükümeti ile ilişkilerini kesmeleri üzerine, 2 Ekim 1919'da Ali Rıza Paşa Hükümeti kurulmuştu. Ali Rıza Paşa Hükümeti'nin 3 Ekim 1919 tarihinden itibaren Heyet-i Temsiliye Reisi Mustafa Kemal Paşa ile yaptıkları görüşmeler sonucu; İstanbul Hükümeti adına Salih Paşa ile Heyet-i Temsiliye Başkanı Mustafa Kemal Paşa arasında 20-22 Ekim 1919 tarihlerinde Amasya Görüşmeleri gerçekleştirilmişti. Bu görüşmelerde, Kasım 1919'da yapılacak seçimler sonucu açılacak olan Osmanlı Mebusan Meclisi'nin İstanbul'da mı yoksa Anadolu'da (Eskişehir veya Ankara) toplanma konusunda bir karara varılamamıştı. İşte bu konunun görüşülmesi için Mustafa Kemal Paşa, Sivas'ta komutanların katılacağı yüksek düzeyde bir toplantı yapılmasına karar vererek onları Sivas'a davet etmişti.

XV. Kolordu Komutanı Kazım Karabekir Paşa da bu toplantıya katılmak üzere 10 Kasım 1919 günü Erzurum'dan hareket ederek Erzincan üzerinden Sivas'a ulaşmıştı. Kazım Karabekir Paşa'nın hem bu yolculuğu boyunca yaptığı teftişler ve hem de gidiş dönüş yolculuğu, Sivas'taki görüşmeler hakkında kronolojik bilgiler, belgeler, hatıralar ve bilimsel araştırma eserlerden yararlanılarak ele alınıp incelenecektir.

Anahtar Kelimeler: *Mustafa Kemal Paşa, Kazım Karabekir Paşa, Erzincan, Sivas, Komutanlar Toplantısı*

SELÇUKLUDAN GÜNÜMÜZE ERZİNCAN VAKIFLARI

Prof. Dr. Rifat GÜNALAN

Asırlar boyunca Anadolu coğrafyasında sayısız vakıf eserleri meydana getirilmiş ve bu coğrafyadaki Müslim veya Gayrimüslim bütün unsurlara vakıflar eliyle hizmet edilmiştir. Anadolu bir Türk ve İslam yurdu olmasından itibaren büyük şehir ve kasabalarda olduğu gibi Erzincan'da da birçok vakıf eseri meydana getirilmiştir. Gerek Erzincan merkezinde, gerekse kazalarında meydana getirilen vakıf eserleri bu şehrin hayat standardını yükseltmiştir. Osmanlı'nın yıkılışından sonra asırlar boyunca oluşturulan Türk vakıf eserlerinin akıbeti hakkında muhtelif çalışmalar yapılmaktadır. Bu vakıf eserlerinin zaman içerisinde yok olanları, ihmal edilenleri ve amacı dışında kullanılanları doğal olarak hep tartışma konusu olmuştur. Anadolu şehirlerindeki Türk medeniyet izinin en önemli delilleri olan vakıflara dair çalışmaların artması bu tartışmaların azalmasında önem kazanmaktadır. Hazırladığım bu tebliğde, Muhammed Vâmık Şükrü Efendi tarafından hazırlanan ve ilim aleminin pek de aşına olmadığı *Evkâf-ı Ümem Tarihi* adlı sekiz ciltlik, altı bin sayfalık Osmanlıca el yazması külliyat eser içeriğinden, Erzincan'daki, Selçuklu ve Osmanlı döneminde ihya edilmiş olan vakıf eserlerinin bir listesini çıkarıp bu eserlerin vakfedeni, vakfiye tarihi, kitabeleri, mimarları ve mimari özellikleri ile yüzyıllar içerisinde geçirmiş oldukları tamir ve yenilemelerin ortaya konulması hedeflenmektedir. Böylece Erzincan'da Türk vakıf eserlerinin güvenilir bir envanteri oluşturulmuş ve ayrıca bugün var olmayan ya da unutulmuş vakıf eserleri de tespit edilmeye çalışılmış olunacaktır.

40 NOLU TAHRİR DEFTERİNE GÖRE ERZİNCAN'IN ÇAYIRLI İLÇESİNE BAĞLI BÖLÜKOVA (KISMISOR) KÖYÜNE İSKÂN EDİLEN OĞUZ TÜRKLERİ

Prof. Dr. Nizamettin PARLAK

Erzincan'ın Çayırılı ilçesine bağlı olan ve resmî belgelerde adına ilk defa 1516 tarihli bir haritada rastlanan Bölükova köyü, şehrin Kuzey-Doğusunda olup il merkezine uzaklığı 125 km'dir. Köyün bulunduğu coğrafya 1071 Malazgirt Zaferi'nden sonra Türk hâkimiyetine girmiş, 1473 Otlukbeli Savaşı'ndan sonra da Osmanlı topraklarına katılmıştır.

40 nolu tahrir defterinde 1591 tarihinde Kısmısor'da yaşayanlardan devlete vergi verenlerin isimleri yer almaktadır. Aynı belgedeki bilgiye göre Osmanlı, bu köye Ulu Kamanlu Cemaatini iskân etmiştir.

1591'de köydeki hane sayısı 16 olup Ulu Kamanlu Cemaati Oğuzların Boz Ok kolundan Yıldız Han Oğullarının Kızık boyuna bağlıdır. Resmî belgelere dayalı olarak yapılan bu tespitlere göre, Bölükova/Kısmısor köyü sakinlerinin ataları Oğuzlara dayanmaktadır.

Anahtar Sözcükler: *Erzincan, Çayırılı, Bölükova, Kısmısor, Ulu Kamanlu, Oğuz, Kızık*

ORTAÇAĞ'DA ERZİNCAN YÖRESİ ÜZERİNE BAZI TESPİTLER

Prof. Dr. Mustafa DAŞ

Birçok medeniyete ev sahipliği yapmış olan Erzincan yöresi, Ortaçağ'da Roma İmparatorluğu'nun devamı olan Bizans'ın hâkimiyetinde kalmıştır. Erken Bizans döneminde Romalı kurumlarla idare edilen yörede daha sonraları, Khaldia Thema idaresi kurularak, askeri, ekonomik ve idari olarak güçlendirilmiştir. Bu Thema dolayısıyla Erzincan çevresine farklı etnik gruplar iskân edilerek, yörede Rumlaştırma ve Ortodokslastırma siyaseti izlenmiştir.

Doğu-Batı güzergâhında önemli bir geçit bölgesi olan Erzincan, Ortaçağ'da siyasi-askeri olarak önce Bizans-İran daha sonra da İslam-Bizans mücadelelerine sahne olmuştur. Bu mücadeleler Erzincan yöresinde, başta demografik, dini ve ekonomik olmak üzere birçok alanda önemli izler bırakmıştır.

XI. Yüzyılda Anadolu'ya yapılan Türk akınlarında, Türkmenlerin önemli bir hedefi olan Erzincan, 1071 Malazgirt Zaferi sonrasında ebedi Türk yurdu haline gelmiştir. Malazgirt'ten kısa bir süre sonra Mengücek Türkmenleri başta Erzincan olmak üzere yöredeki şehirlere sağlamca yerleşmişlerdir. Mengücek Türkmenlerinin, yörede kalıcı bir yönetim kurmaları ve yöreyi bir Türk yurdu olarak dönüştürmelerinde şüphesiz kendilerinden önceki Bizans mirasının önemli etkileri vardır. Özellikle Bizans kaynakları ve diğer doğulu Hıristiyan toplumlarının tarihi kaynakları incelenerek bu konunun araştırılması, hem Türk tarihçiliğine önemli katkı sağlayacak hem de Erzincan yerel tarihinin birçok meselesine ışık tutacaktır.

ERZİNCAN SÜRGÜNÜ: SÜRGÜNÜ İÇİNDE TAŞIYAN CEMAL SUREYA

Prof.Dr. Lütviyye ASGERZADE

KÖKSÜNDE BÜYÜK BİR TARİH, KÜLTÜR TAŞIYAN ERZİNCAN BİR HAYLI EDEBİYAT ADAMININ DA VATANIDIR. 1930'DE PÜLÜMÜR KÖYÜNDEN ZORUNLU BİR GÖÇ YAŞAYAN CEMAL SÜREYA BIOGRAFİSİNDE ERZİNCAN'IN ÖNEMLİ ROLÜ VAR. CEMAL SÜREYA 1931 YILINDA BU KADİM KÜLTÜR MERKEZİNDE DÜNYAYA GELİR. FAKAT ERZİNCAN'DA YALNIZ YEDİ YAŞINA KADAR YAŞAR. 1917-38` yılında Türkiye`de Dersim İsyanı veya Dersim Katliamı yaşanır. Merkezi Türk hükümeti ile Dersim`in yerli aşiretleri arasında yaşanan laşmazlıklardan dolayı aşiretlerle devlet yüzyüze gelir. Devlet hakimiyetini sağlamak için [Türk Silahlı Kuvvetleri](#) tarafından aşiretler üzerine hareket düzenler. Kaynaklara göre harekatta bölgede yaşayan 13.160 kişi ile 110 asker ölür ve 12.000'e yakın insan zorunlu göçe tabi tutulur. Not edelim ki 1937-38`li yıllar Azerbaycan`da da korkunc repressiya yılları gibi hatırlanır. Zorunlu göçe maruz kalanlardan biri de Göcebe Seber ailesi olur. Aslında sürülen Cemal`in amcası Memo olsa da, aile O`nu yalnız bırakmaz. Kendi tabirince dersek amcasıdan dolayı sürgün edilen şairin “Bir doğum günü yok.” Erzincan`dan sürülen Seber ailesinin acı günleri başlar. Cemal Sureya, asıl adı Doğum tarihi net olaark belli olmayan şairin doğum günü sürekli değişir. Yaddaşında sürgünü ebediyen taşır Cemal (Cemalettin Seber) Süreya. Henüz 7 yaşında olan Cemalettin`e sürgün büyük acılar yaşatır. Annesi Gülbeyaz`ı, babası Hüseyin`i sürgünde kayb eder. Alevi kızı olan annesi öldüğünde henüz 23` yaşındaydı. Erzincan`ı, nereye götürüleceklerini bilmeyen insanlarla dolu olan treni, köpekli, polisli ağır yolculuğu 7 yaşlı Cemal heç zaman unutamaz, yaşadıkları tüm hayatını etkiler, yaşadıklarını şiirine yansıtır.

Bizi bir kamyonu doldurdular

Tüfekli iki erin nezaretinde.

Sonra o iki erle yük vagonuna doldurdular

Günlerce yolculuktan sonra bir köye attılar

Tarih öncesi köpekler havlıyordu

Aklımdan hiç çıkmaz o yolculuk, o havlamalar, polisler.

Duyarlığım biraz da o çocukluk izleleriyle besleniyor belki

Annem sürgünde öldü, babam sürgünde öldü.

Şiirleri yaşadıklarından beslenen şair “Ölüm”den “Olum”a adlar. Sürgünden kurtulmağa çalışsalar da muvaffak olamazlar. Babası Cemal`ın tahsiline devam etmesi gerekcesi ile gizli yollarla İstanbul`a yollar. Ardınca da annesini ve kızlarını İstanbul`a yollar. En son kendisi gider. Fakat sürgün yerini değiştirdiği için polisler evi basar ve aileni yeniden Bilecik`e – sürgün yerine gönderir. Tüm aile amca Memo`nun evinde toplanır. Cemal amcasına hayranlık duyar, amca Memo da Cemal çok severmiş. Cemal sürgünden dolayı bazı şiirler yaşar. Kimiz biz? Neden sürüldük? - gibi sorular O`na rahatlık vermez. Bir gün babaannesine sorar: Babaanne neyiz biz?” Babaannenin verdiği “Göçmen” cevabı hayatının sonuna kadar bir etiket gibi kalır. İçinde taşıdığı sürgünü hiç bitmez, “şehirden şehire, kadından kadına, evden eve hep devam eder.

Anahtar kelimeler: *Dersim isyanı, Erzincan, Cemal Sureya, sürgün*

ERZİNCAN'IN UNUTULAN BİR SİMASI ÖMER HALİS BİYIKTAY

Prof. Dr. Kenan Ziya TAŞ

Ömer Halis Bey 1884 yılında Erzincan'da doğmuştur. Ömer Halis Erzincan'da Bıyıkoğulları ailesine mensuptur. 1902 yılında Erkân-ı Harbiye'ye, 910'da Harp Akademisi girdi. 1911'de İtalya-Osmanlı harbine 1912'de Balkan Savaşları'na katıldı. 1914 yılında Ömer Halis Bey Akademiden Yüzbaşı rütbesiyle mezun oldu. Kazım Karabekir Paşa'nın yeğeni Saime Hanım ile evlendi. 1934 yılında Soyadı Kanunu'nu ile e Bıyıkay soy ismini adı. Ömer Halis, İstanbul Komutanı olarak görev yaptığı sırada 25 Aralık 1939 tarihinde vefat etti. İstanbul-Edirnekapı şehitliğinde bulunan naaşı 1988 yılında Ankara'da Devlet Mezarlığına nakledildi. Ömer Halis, Askerlik hayatının büyük kısmında askeri okullarda öğretmenlik yaptı. Bu sebeple özellikle askeri tarih konularında eserler ortaya koydu. Hazırlanacak bildiriye yukarıda hayatında kısa başlıklar halinde verdiğimiz çok çalışkan ve velud bir kişi olan Ömer Halis'i daha ayrıntılı tanıtımı ve onun gözünden dönemin Erzincan'ı hakkında, ki büyük deprem öncesinin şahidi olması dolayısı ile daha da dikkat çekici hale gelen tasvir ve anlatımları yer alacaktır.

Anahtar Kelimeler: *Askeri Tarih, Ömer Halis, Erzincan,*

XVI. YÜZYILDA KEMAH SANCAĞI TAHRİRLERİ VE ERZİNCAN TARİHİ BAKIMINDAN ÖNEMİ

Prof. Dr. Ersin GÜLSOY

Erzincan Karasu Nehri havzasında yer alan ve adını taşıyan ova üzerinde bulunan bir şehirdir. Adının ilkçağda bölgede bulunan Eriza Şehri'nden geldiği söylenmektedir. Şehrin adı Arap kaynaklarında Erzencan şeklinde geçmektedir. Türk fethinden sonra Erzingan ve Ezirgan olarak telaffuz edilen şehrin adı daha sonraları bugünkü söylenişini kazanmıştır.

Malazgirt Zaferi'nden sonra Mengüçük Gazi tarafından yapılan akınlarla bölgede Mengüçük Beyliği kurulmuştur. Bu beyliğin önemli yerleşmeleri arasında Kemah ve Erzincan da bulunmaktadır. Mengüçüklerin ikiye ayrılmasından sonra bir dönem başkent olan Erzincan sınai ve ticari faaliyetleriyle öne çıkan bir şehir hüviyetini kazanmıştır. Mengüçüklerden sonra Anadolu Selçuklu, İlhanlı, Eretna, Mutahharten, Karakoyunlu, Akkoyunlu ve Safevilerin hâkimiyeti altında bulunan bölge Yavuz Sultan Selim'in Çaldıran seferi sırasında savaştırmaz olarak Osmanlı topraklarına katılmıştır. Erzincan Osmanlı fethinden sonra Kemah Sancağı'nın bir kazası olarak teşkilatlanmıştır. Osmanlılar yeni fethettikleri bölgelerde timar sistemini oturtmak, vakıf ve mülk arazileri belirlemek ve gelirlerin taksimatını gerçekleştirmek amacıyla tahrîre tabi tutarlardı. Bu tahrîrler gerek görüldükçe belli aralıklarla yenilenirdi. Kemah Sancağı ve Erzincan Kazası XVI. yüzyıl içerisinde çeşitli defalar tahrîr edilmiştir. Bu bildiri çerçevesinde bugüne kadar yapılan araştırmalardan farklı olarak bu tahrîrlerin özellikleri ele alınacak ve bu defterlerin bölgenin Osmanlı tarihi ve öncesi bakımından önemi üzerinde durulacaktır.

ROMA VE ERKEN BİZANS DÖNEMLERİ'NDE ERZİNCAN VE ÇEVRESİNİN ARKEOLOJİSİ VE TARİHİ

Prof. Dr. Ergün LAFLI

Anadolu'nun doğu kesiminde Roma Dönemi yerleşimleri üzerine çalışmalar nispeten azdır. Bunda bu bölgelerdeki arkeolojik yüzey araştırmalarının daha çok protohistorik çağlara yönelik yapılmasının yanında, yüzeydeki Roma Dönemi'ne ait anıtsal taş mimarinin azlığının da etkisi vardır. Ayrıca yapılan yüzey araştırmalarının büyük bir kısmı sadece protohistoryaya yönelmiştir. Bu bildirinin çalışma alanını Erzincan İli oluşturur ve bölge Klasik Arkeoloji alanında oldukça az tanınmaktadır. Ancak yöre Hellenistik, Roma ve Erken Bizans Dönemlerinde kırsal yerleşimlerle doludur. Bölgede büyük kentler azdır ve bölge nüfusu bu kırsal yerleşimlerde toplanmıştır. Bu yörede höyüklerin sayıca fazlalığı, büyük kentlerin sayıca azlığı, taş mimari yerine kerpiç mimarinin öne çıkmış olması kırsal arkeolojinin yapı taşlarını etkileyen diğer başlıca etkenlerdendir. Antik yol güzergahlarından etkilendiği anlaşılan bölgedeki yerleşim düzeni bölgedeki kent-kırsal ilişkisine de bir biçimlendirme getirmiştir. Bölgenin Geç Antik Dönem tarihi coğrafyası için önemli bir vesika Tabula Peutingeriana haritasıdır. Bölgedeki Roma Dönemi mimarisi korunamamıştır. Var olan taş mimari öğeleri daha ziyade mezar ya da tapınak mimarisi ile ilintilidir.

Erzincan Eskiçağ'da "Acilisene" olarak bilinir. Bu konudaki en önemli kayıt İ.S. 387 yılına ait "Acilisine Barış Antlaşması"dır ki buna göre Doğu Anadolu biri Bizans, diğeri ise İran'a bağlı iki vassal devlete bölünmüştür. Bu ismin Yunanca'sı Strabon'un Geographica'sında "Akilisenē" (Ακίλισση) olarak geçer (11, 4, 14). İsmi kökeninde "Erez" isimli kent olmalıdır.

Roma ordusu İ.Ö. 70 tarihinde Doğu Anadolu'yu ele geçirmeye başlayarak Elazığ yöresindeki Harput Krallığı'nı yıktıktan sonra, Tigranes Ordusunu yenilgiye uğratmıştır. Böylece İ.Ö. 68 yılında Pontoslular'ın Erzincan yöresindeki üstünlüğüne son vermişler ve yöreyi Roma İmparatorluğu'na bağlı bir toprak yapmışlardır. Kentte Romalılar ve öncesinde Tanrıça Anahit kültürü var olduğu bilinmektedir. İ.S. 4.-5. yy.'da yaşamış Agathangelos'un bir metnine dayanarak Arsak Hanedanı Kralı III. Trdat'ın (İ.S. 287-330) yönetiminin ilk yılında Erez'e gittiği ve buradaki Anahit Tapınağı'na bazı adaklar adadığı bilinmektedir. Hatta bu hikaye Aydınlatıcı Grigor ya da Krikor Lusavoriç (İ.S. 257-331) ile ilintilenmiş ve tapınağın tahrip edilmesi ile sonlanmıştır. Tapınağın yerine İ.S. 4. yy.'da büyük ölçekli manastırlar inşa edilmiştir. Erzincan Bizans İmparatoru I. Ioustinianos zamanında (İ.S. 527-565) "Ioustinianoupolis" (Ιουστινιανούπολις) olarak isimlendirilmiştir. İran ile Bizans arasında sürekli savaflara sahne olan Erzincan ve yöresi en son Bizans İmparatoru Heraklios (İ.S. 610-641) tarafından tarihinde yenilgiye uğratılan İran'dan geri alındı. İ.S. 459 yılından itibaren Erzincan'ın piskoposlarına (örn. 459 yılında Ioannes, 553 yılında Georgios, 681 yılında Theodoros ve 879 yılında ise Georgios) kilise listelerinde rastlamak mümkündür. 1071 yılına değin kentin kilise yöneticilerine Notitiae episcopatum'da rastlamaktadır. Erzincan 11. yy.'ın sonundan itibaren ise İslam dinini benimsemiş ve bir Türk yurdu haline gelmiştir.

Bu bildiride yanıtlanacak başlıca sorular şunlardır: bölgedeki kırsal yerleşimlerle kentler arasındaki yerleşimsel, arkeolojik, tarihi coğrafya ve tarihi ilişkileri ile Roma ve Erken Bizans Dönemleri yerleşimlerin gelişimleri ve bu gelişimlerdeki kent-kırsal ilişkileri.

Anahtar Kelimeler: Arkeoloji, Erken Bizans Dönemi, Erzincan, Eskiçağ Tarihi, Roma Dönemi.

ŞEYH CÜNEYT'TEN ŞAH İSMAİL'E KIZILBAŞ VARSAKLAR (KEMAH FEDAİLERİ)

Prof. Dr. Ali Sinan BİLGİLİ-Öğr. Gör. Hüseyin DEMİRBAĞ

Büyük Selçuklu Sultanı Alparslan'ın, Malazgirt Zaferi'nin (26 Ağustos 1071) akabinde Anadolu'ya gelen Oğuz (Türkmen) boylarından biri de Varsak Türkmenleridir. Bu Oğuz boyu tarihi kaynaklarda Varsak Türkmenleri yada Tarsus Türkmenleri olarak zikredilir. Varsak Türkmenleri, Çukurova'nın fethinde ve bölgenin Türk-İslam yurdu olmasında önemli rol oynamıştır. Adını bir Türkmen beyinden almış olan Varsaklar, XIV ve XV. asırda Tarsus ve Silifke'nin dağlık bölgelerinde (Bulgar /Bolkar Dağları'nda) ve Taş-elinde yaşıyordu.

1447-1448 (h.851) yılında Erdebil tekkesinin başına geçen Şeyh Cüneyt, Erdebil şeyhliğini şahlığa dönüştürmek için harekete geçti. Bu durumdan rahatsız olan Karakoyunlu hükümdarı Cihan Şah, Cüneyt'i Erdebil'i terk etmesi için uyardı. Erdebil'den ayrılan Şeyh Cüneyt, Anadolu'ya gelerek eylemlerini burada devam ettirmek istemiş, Osmanlı'nın bu eylemlerden rahatsız olmasıyla, Karamanoğullarına yanaşmıştır. Konya'da fikirlerini yaymak isteyen Cüneyt, burada da umduğunu bulamamış, Varsak Türkmenleri içerisinde taraftar edinmek için Varsak iline gitti. Şeyh Cüneyt'in buradaki faaliyetlerinden rahatsız olan Karamanoğlu İbrahim Bey, Varsak beylerinden Cüneyt'in tutuklanmasını istemiş ise bundan haberdar olan Şeyh Cüneyt, kendisine bağlanan Varsakları da yanına alarak Suriye'ye geçti. 1456 yılına gelindiğinde Şeyh Cüneyt kendisine bağlı Varsaklar ile Trabzon Rum İmparatorluğu'nun başkenti Trabzon'u kuşatmış, buradan da istediğini alamayan Cüneyt, Akkoyunlu hükümdarı Uzun Hasan'ın yanına gitmiştir. Böylece, Cüneyt ile birlikte hareket eden Varsaklar, İran'a giderek Erdebil tekkesinin hizmetine girmişler. Anadolu'dan İran'a yapılan bu göçler neticesinde, Anadolu Türklüğü, Safevi Devleti'nin kurulmasında önemli rol oynadı. Safevileri kuran Türk oymakları, Varsak, Turgut, Dulkadir, Şamlu, Rumlu, Tekelü,Ustacalu vs.

Varsakların bir kısmı, Şah İsmail'in Anadolu'ya gelmesini haber alınca, Erzincan dolaylarındaki Şah İsmail'e katılmak için harekete geçtiler. Osmanlı Sultanı II. Bayezid'in, yumuşak politikasını fırsat bilen Şah İsmail, Osmanlı topraklarındaki faaliyetlerini gün geçtikçe daha da ileriye götürdü. Şah'ın, Osmanlı topraklarındaki faaliyetlerine son vermek isteyen Yavuz Sultan Selim, Çaldıran Savaşı'nda (1514), Şah İsmail'i yenmiş ve zaferin ardından bölgedeki Safevi kalıntılarını ortadan kaldırmak için harekete geçti. Safeviler için stratejik önemi olan Kemah Kalesi, Varsak Muhammed Beyin komutası altındaki Varsak Kızılbaşlarının elinde idi. Osmanlı'nın teslim ol çağrılarını reddeden Kızılbaş Fedaileri ölünceye kadar savaştılar. Kemah Kalesi'nin fethi (19 Mayıs 1515) ile Safevilere ağır bir darbe daha vurulmuş oldu.

URARTU'NUN UÇ KALELERİNDEN CENGERLİ KALESİ

Doç. Dr. Yavuz GÜNAŞDI

Urartu Devleti 9. yüzyılda kuruluşunu tamamladıktan sonra genişleme politikasını uygulamıştır. Urartu'nun kuzey bölgesinde önemli bir güç olan Diauehi Krallığı ortadan kaldırıldıktan sonra İç Asya'yı Orta Anadolu ve Batı Anadolu'ya bağlayan çok önemli yol güzergâhı üzerinde bulunan, önemli tarım arazileri ve maden varlığına sahip, Erzincan'ın batısında bulunan Refahiye bölgesinde de hâkimiyet sağlamıştır. Bu hâkimiyetini kalıcı hale getirmek isteyen Urartular bölgede önemli merkezler kurmuşlardır. Bunlardan biri de Refahiye'nin 18 km güneyinde yer alan Çengerli Kalesi'dir. Bu kale Urartu kale mimarisinin en önemli mimari unsurları olan kaya basamaklı su tünelleri ve kaya mezarlarını bünyesinde barındırmaktadır. Maalesef kalede ciddi bir tahribatın olduğu göze çarpmaktadır. Urartu Devleti'nin kuzeybatı sınırında askeri ve ticari yolları kontrol altında tutmak ve bölgenin hâkimiyetine katkı sağlamak için inşa edilmiştir.

Anahtar Kelimeler: *Urartu Devleti, Kale, Refahiye, Kaya Mezarı*

EĞİNLİ RAHMÎ EFENDİ: HAYATI, ESERLERİ VE ARAP DİLİNE KATKILARI

Doç. Dr. Yaşar ACAT

Bilindiği üzere, diğer İslam toplumlarında olduğu gibi Türk-İslam toplumunda da Arap Dili ve Edebiyatı sahasında birçok değerli âlim yetişmiş, bunlar gerek ilmî çalışmaları ve gerek Arap dili öğretimindeki çabalarıyla, bu alana büyük katkıda bulunmuşlardır. Ancak ne yazık ki Osmanlı âlimleri tarafından ortaya konan bu malzeme, istenildiği şekilde ilim dünyasına tanıtılmamış olacak ki eksik bilgi ve ön yargılı bazı değerlendirmeler sonucunda Osmanlı dönemi, gerek Arap dili gerekse bu dille yazılan eserler açısından verimsiz bir dönem olarak yansıtılmıştır. Oysa, kültür ve medeniyet tarihimizin mühim bir devresini oluşturan bu dönemin ürünlerinin, kaynaklara dayanılarak sistemli bir şekilde araştırılması gerekmektedir. Özellikle son dönem Osmanlı düşünce hayatında, bu alana katkısı olan çok sayıda âlim yetişmiştir.

Şüphesiz ki Eğinli Rahmî Efendi de, Arapça ve İslami ilimlerdeki vukufiyeti ile kendini hissettirmiş son dönem Osmanlı âlimlerinden birisidir. O, yaşamı boyunca ilim öğrenmek ve öğretmekle meşgul olmuş, içinde yaşadığı toplumun ilim ve irfan seviyesinin yükselmesine katkıda bulunmuştur. Değişik alanlarda ortaya koyduğu eserler, onun engin ufkuna ve ilim sahasındaki yetkinliğine önemli bir delil teşkil etmektedir. Fatih dersiamlarından olan müellif, aynı zamanda iyi bir vâiz, eğitim kurumlarında başarı göstermiş bir hoca ve idareci vasfıyla karşımıza çıkmaktadır.

Bu tebliğde, Erzincan'ın önemli değerlerinden biri olan Eğinli Rahmî Efendi'nin hayatı, eserleri ve Arap dili alanındaki öneminden bahsedilecektir. Bu tür çalışmalar sayesinde Atalarımızın, İslam kültür ve medeniyetine katkıları, sonraki nesillere aktarılmış olacaktır. Araştırmamız sonunda vardığımız bilgilerin, bu önemli şahsiyetin tanınmasına katkı sağlayacağı umulmaktadır.

Anahtar Kelimeler: *Eğinli Rahmi Efendi, Kemaliye, el-Eğini, el-'İkdu'n-Nâmî, Arap Dili.*

ERZİNCAN KENTİNİN TARİHSEL SÜREÇTEKİ DURUMU ÜZERİNE BAZI DÜŞÜNCELER

Doç. Dr. Vedat KARADENİZ

Tarihi süreçte farklı adlarla anılan kadim Erzincan kentinin en eski yerleşme kalıntısı, bugünkü kent merkezinin doğusundaki Altıntepe höyüğüdür. Bu höyükte yapılan kazı çalışmaları sahada yerleşmenin tarihini M.Ö. 3000’li yıllara kadar geriye götürmektedir. Urartulara ait olduğu tespit edilen bu kalenin de bir İlk Tunç Çağı yerleşmesi üzerine inşa edildiği ve devlet sınırları içerisinde bir savunma noktası oluşturduğu anlaşılmaktadır.

Erzincan kenti ve çevresi tarih boyunca birçok medeniyetin sınırları içerisinde yer almıştır. Gerek bu medeniyetler arasındaki mücadeleler gerekse doğal afetler sonucunda kent birkaç kez yıkılmış ve yeniden kurulmuştur. Kuşkusuz Erzincan’ın Kuzey Anadolu Fay kuşağı üzerinde yer alması kentin defalarca yıkıcı depremlere maruz kalmasına neden olmuştur. Bazıları kayıtlara geçen bu depremler kentin tarihi hafızasını da yok ederek kültürel dokusunu neredeyse tamamen ortadan kaldırmıştır.

Tarihi kaynaklarda Erzincan kenti bugünkü yerinde kurulmadan önce birkaç kez yer değiştirmiştir. İlk olarak bugünkü Altıntepe Höyüğü’nün olduğu yerde kurulan kentin ikinci yerleşme sahasının ovanın batısına (Çatalarmut-Oğlaktepe arası) kurulduğu belirtilmektedir. Daha sonra 1456 depremine kadar Fırat nehrinin kuzey kıyısında kurulduğu görülmektedir. Yıkıcı depremlerin etkisiyle Fırat kenarından kuzeye doğru kademeli yer değiştirdiği anlaşılmaktadır. Nihayet 1939 depremiyle tamamen yıkılan kent merkezinin demiryolunun kuzeyinde yani günümüzdeki yerinde kurulmasına karar verilmiştir. Ancak 1992 yılında meydana gelen depremde can ve mal kayıplarının yaşanmış olması kent merkezinin kuruluş yerinin bilimsel temellerden yoksun olarak seçildiğini göstermektedir.

Erzincan kenti doğal afetlerin yıkıcı etkilerinden kaynaklanan olumsuzluklara rağmen, doğu-batı ve kuzey-güney yönlü ulaşım hatlarının kesişme noktasında yer almaktadır. Dolayısıyla ulaşımın sağladığı avantajlar, su kaynakları, uygun iklim koşulları ve verimli bir ovaya sahip olması nedeniyle kent, tarih boyunca bölgenin önemli bir idari ve ticari merkezi olmuştur.

Anahtar Kelimeler: *Erzincan kenti, kent kimliği, deprem, ulaşım*

GERÇEK BİR MEKÂNIN İZLERİNİ KURMACADA SÜRMEK: MUSTAFA KUTLU

Doç. Dr. Ruhi İNAN

Fransız Estet Hipolite Taine, 1861’de yazdığı İngiliz Edebiyatı Tarihi adlı eserinde; estetik ya da tarihsel bir olgunun altında benzer büyük sebeplerin olduğunu savunarak bu olguların tahlilinin ancak “ırk, muhit ve an” gibi temel üç unsur üzerinden yapılması gerektiğini savunur. Gerçek anlamda edebî veya tarihî nitelikli bir metni, ortaya çıktığı “mekândan”, “zamandan” ya da “milliyetinden” ayrı düşünmek imkânsızdır. Bu metodu edebiyatımızda uygulayan ilk kişi Ahmet Şuayb olmakla birlikte; Tanpınar ve Mehmet Kaplan gibi önemli yazarlar da edebî metinlere bakarken Taine’in bu nazariyesini dikkate almışlardır. Mustafa Kutlu, yakın dönem yazarlarımız arasında yukarıda bahsi geçen yaklaşıma örnek teşkil edebilecek oldukça fazla eseri olan yazarlardan biridir. Kendisi Erzincanlıdır ve doğduğu,

büyüdüğü toprakların izlerini onun ilk dönem eserlerinde açık bir şekilde görmek mümkündür.

Çalışmada; Kutlu'nun Bu Böyledir, Sır, Gönül İşi, Yokuşa Akan Sular gibi ilk dönem hikâyelerinde doğduğu ve büyüdüğü muhitin işaretleri aranacak ve bu unsurların hikâyeye nasıl yansıtıldığı ve kurmaca içindeki işlevsel değerleri üzerinden durulacaktır.

Anahtar Kelimeler: *Mustafa Kutlu, Erzincanlı Yazarlar, Kurmaca ve Mekân*

YOK EDİLEN TARİH: YOLLARÜSTÜ KALESİ

Doç. Dr. Oktay ÖZGÜL

I. Sarduri zamanında Van ve çevresinde siyasi oluşumunu tamamlayan Urartu Devleti zamanla sınırlarını genişletmiş ve bölgenin tamamına hâkim olmuştur. Urartu Devleti, Erzincan'ın büyük bir kısmında hâkimiyeti bulunan Diauehi Krallığı'nı MÖ 8. Veya en geç MÖ7. Yüzyılın başlarında tamamıyla son vermiştir. Bundan sonra Urartular stratejik doğal yollara, tarım için uygun topraklara ve demir, bakır, altın gibi zengin maden yataklarına sahip olan Erzincan bölgesinde hâkimiyetlerini kalıcı kılmak için faaliyetlere başlamıştır. Daha önceden var olan kaleleri tamir ederek güçlendirmiştir. Bununla birlikte yeni kaleleri de inşa ettiği, yaptığımız çalışmalarla anlaşılmıştır. Tercan Ovası'nın batı kısmında Yollarüstü Kalesi de bu faaliyetlerin bir sonucu olarak inşa edilmiştir. Kalede yaptığımız ilk çalışmalarda Urartu merkezi yönetim birimlerinde karşımıza çıkan kaya mezarlarının varlığı tespit edilmişti. Ancak kalenin eteklerinden geçirilen yol çalışmalarında iş makineleri tarafından kaya mezarının yok edildiğine şahit olduk. Bildirimizde kültür varlıklarındaki tahribatın boyutları ile beraber, yok edilen bir tarih de gözler önüne serilecektir.

Anahtar kelimeler: *Urartu Devleti, yollar, kaleler, Kültürel miras, tarih tahribati.*

XIX. YÜZYILIN SONLARINDA ERZİNCAN VE ÇEVRESİNDE MÜSLÜMANLAR İLE ERMENİLER ARASINDAKİ MÜNASEBETLER

Doç. Dr. Oktay BOZAN

1877-1878 Osmanlı-Rus savaşından sonra imzalanan Ayastefanos ve Berlin Antlaşmaları ile Osmanlı ülkesinde yaşayan Ermeniler lehinde ıslahat yapılması kararlaştırıldı. Bu durum Ermenilerin Vilayet-i Sitte'de bağımsız bir devlet kurma düşüncesini hayata geçirme talebinden kaynaklanmaktaydı. Bu durum asırlarca bir arada yaşayan Müslümanlar ile Ermenileri farklı kamplara itti. Bu süreçte Ermeni komiteleri ile Ermeni din adamlarının keskin politik tavrı ve bölgedeki Avrupalı devletlerin temsilcisi olan konsoloslukların Ermenileri himaye politikası Müslümanlarla Ermeniler arasındaki kadim ilişkilerin bozulmasına zemin hazırladı. Bu gelişmeler nedeniyle 1890-1900 yılları arasında başta doğu vilayetleri olmak üzere birçok vilayette Ermeniler ile Müslümanlar arasında ciddi huzursuzluklar yaşandı. Erzurum vilayetine bağlı bir sancak merkezi olan Erzincan aynı zamanda IV. Ordu'nun da merkezi olması hasebiyle askerî açıdan önemli bir şehirdi. Erzincan ve çevresindeki Ermeni çetelerinin faaliyetleri 1890 yılından itibaren artmaya başladı. Ermenilerin taşkınlıkları ve özellikle 1895 yılı yaz aylarından itibaren başta Erzurum olmak üzere çevre vilayetlerde meydana gelen olaylar Erzincan ve çevresine de sirayet etti. 21 Ekim 1895 Pazartesi günü Buğday Pazarı denilen yerde bir imamın Ermeni

fedaisi tarafından öldürülmesi iki toplum arasındaki husumetin derinleşmesine ve olayların başlamasına neden oldu. Meydana gelen karışıklık ve çatışmalarda her iki taraftan da çok sayıda insan hayatını kaybetti. Sancak merkezinde yaşanan bu çatışma sancağa bağlı yerleşim merkezlerine de sirayet etti. Bu süreçte bazı aşiretlerin olaylara müdahalesi çatışmanın halklar arası bir boyut kazanmasına neden oldu. Ancak kısa süre içerisinde alınan tedbirlerle sancak merkezinde ilişkiler normale dönmeye rağmen kazalarda olaylar bir süre daha devam etti. Ermenilerle Müslümanlar arasında meydana gelen bu olaylarda her iki taraftan da hayatını kaybedenler ve zarara uğrayanlar oldu. Ancak Osmanlı Devleti aldığı tedbirlerle mağduriyetleri gidermeye ve ilişkileri normalleştirmeye çalışmıştır. Bu bildiriye Osmanlı Arşivleri ve araştırma eserlerden hareketle 19. yüzyılın sonlarında Erzincan ve çevresinde Müslümanlar ile Ermeniler arasındaki münasebetler ele alınacaktır. Böylece tehciye giden süreçte iki toplum arasındaki kırılmalı ilişkilerin boyutu ve yansımaları ortaya konulacaktır.

Anahtar Kelimeler: *Erzincan, Eğin, Ermeni Olayları, Kürt Aşiretleri, Misyonerler.*

ERZİNCAN'DA KAYA BASAMAKLI SU TÜNELLİ URARTU KALELERİNDEN BİRİ: KALENİN SIRTİ KALESİ

Doç. Dr. Nezeat CEYLAN

Yaptığımız bilimsel çalışmalar, Erzincan ilinin batısında yer alan Kaleninsırtı Kalesi'nin Demir Çağı'nda Urartu döneminde yapıldığını göstermektedir. Bu kalenin Urartu Devleti'nin kuzeybatı ucunda yer alması ve bu yönde Urartu'nun sınırını belirler konumda olması son derece önemlidir. Bu kale aynı zamanda İç Asya'dan başlayarak, Doğubeyazıt, Ağrı Eleşkirt, Tahir Geçidi, Erzurum, Aşkale, Tercan, Erzincan üzerinden Batı Anadolu'ya kadar ulaşan tarihi doğal yol güzergâhının merkezinde bulunmaktadır. Kaleninsırtı Kalesi Urartu Kale mimarisinin en önemli özelliklerinden biri olan kaya basamaklı su tünellerinin mevcut olduğu bir mimari yapıya sahiptir. Kaya basamaklı su tünelleri Urartu Devleti döneminde, Van'dan başlamak üzere çok sayıda kale yapısında varlığını göstermektedir. Bu çalışmamızda Urartu Devleti'nin mimari unsurlarından olan kaya basamaklı su tünelleri ve Kaleninsırtı Kalesi'nin önemi anlatılacaktır.

Anahtar kelimeler: *Urartu, Erzincan, Kaya basamaklı su tünelleri, Urartu'nun Kuzeybatı Sınırı.*

**1758-1765 YILLARI ARASINDA KEMAH KAZASINDAN MERKEZE
YANSIYAN DAVALAR (4 NO'LU ERZURUM AHKÂM DEFTERİNE GÖRE)****Doç. Dr. Mehmet Emin ÜNER**

Osmanlı Klasik dönemde davalara genellikle mahallinde şer'î mahkemelerde kadılar tarafından bakılırdı. Ancak mahalli mahkemelerde çözüme kavuşturulamayan ya da adaletin yerini bulamadığı davalar merkeze, Divân-ı Hümâyûn'a taşınırdı. Dava sahibi ya bizzat gider ya da arzuhal gönderirdi. Burada görülen davaların bir sureti mühimme defterlerine kayd edilirdi. Ancak 1742'den itibaren Her eyalete ayrı ayrı defterler ayrılmak suretiyle Ahkâm Defterlerine kaydedilmeye başlanmıştır. Çalışmamızın temel kaynağını da bu defterlerden 4 nolu Erzurum Ahkâm Defteri oluşturmaktadır. Bu deftere göre 1758-1765 yılları arasında Kemah kazasından merkeze yansıyan davalar incelenmiştir. Bu davalar çok çeşitlilik arz etmektedir: Kemah kazası kalesi muhafızlığı ve kethüdalığı, vergi ile ilgili şikayetler başta gelmektedir. Bunlar arasında Osmanlı Devletinde özel bir yeri ve vergiden muaf olan Sadâtı kiramın vergi şikayetleri olduğu gibi, vergilerini tam olarak ödemelerine rağmen kendilerinden fazladan vergi tahsil edenlerin şikayetleri de vardır. Ehl-i örf ile şikayetlerde genellikle bazı kişilerin bunlarla işbirliği yapıp yine bazı kişilerden zorla mal ve nakit almalar göze çarpar. Tımar ve zeamet sahiplerinin şikayetler davalarında genellikle tımar ve zeamet köylerine dışardan birilerinin müdahale etmelerinden dolayı şikayet konusu olmaktadır. Arazi meselelerinde daha çok kişilerin devlet izniyle ekip biçtiği tarla bağ ve bahçelerinde başkalarının müdahale etmeleri, ekip biçmelerine engel olmaları, alacak-verecek şikayetleri genellikle alınan borçların zamanında ödenmemesi ile ilgilidir. Miras davalarında genellikle küçük yaştaki varislerin mallarına kısmen ya da tamamen el koymak, yine küçük yaştaki varislere vasi tayin meseleleri başta gelmektedir. Vakıflarla ilgi şikayetlerde daha çok vakıf görevlileri ve vakfa bağlı cami, mescit ve zaviye görevlilerinin şikayetlerini kapsamaktadır. Gasb ile şikayetlerde genellikle meskün mahalleri basıp mal ve eşyaları talan etmek, yol kesip yine nakit eşyaları almak şikayetleridir. Darp ve katl olayları da daha çok yol kesme ya da evleri basma sırasında yaşamaktadır. Konar-göçerler ile ilgili şikayetlerde ise bunların yaylak olarak kullandıkları verilmesi gereken vergilerinin ödememeleri başta gelmektedir. Tebliğimizde yukarıda zikredilen davalar ve benzerleri ile ilgili hükümler incelenmiş ve bunlardan birtakım sonuçlar çıkarılmaya çalışılmıştır.

KEMAH'TA BİR URARTU VARLIĞI: TAŞBULAK KALESİ VE KAYA MEZARI

Doç. Dr. İBRAHİM ÜNGÖR

Doğu Anadolu'nun kuzeyinde bulunan en önemli su kaynağı Karasu/Fırat'tır. Bu ırmak kaynağını Erzurum Dumlı Dağları'ndan alarak Aşkale, Tercan, Erzincan Ovası, İliç, Kemah ve Kemaliye'den de geçtikten sonra Erzincan il sınırını terk eder. Bundan sonra ise Mezopotamya'ya hayat vererek Basra Körfezi'nde denize dökülür. Karasu en eski çağlardan itibaren Doğu Anadolu Bölgesi'nde yerleşim, ulaşım ağları, ekonomik yapı gibi birçok yönden belirleyici özellikler taşımıştır. Urartu Devleti MÖ 9. Yüzyılda kuruluşunu tamamlamıştır. Tarım, hayvancılık ve madencilik gibi özellikleri ile öne çıkan Urartu, tüm bunlara sahip olan ve Tunç çağlarından itibaren bilinen Kemah bölgesine sahip olmak için mücadele etmiştir. Bölgede kurduğu hâkimiyeti ise yönetim merkezleri kurarak kökleştirmiştir. Kemah ilçesinin Taşbulak köyü yakınlarında bulunan kale, Urartu kalelerinde bulunan ortak mimari ve kültürel özelliklerin tamamını taşımaktadır. Kalenin, mimarisi, kaya mezarları, konumu ve tarihi önemi bu çalışmamın konusunu oluşturmaktadır.

Anahtar Kelimeler: *Hayaşa, Urartu, Kummuha, Kaya Mezarı.*

BAŞBAKAN DR. REFİK SAYDAM'IN 1939 ERZİNCAN DEPREMİ SONRASINDA ERZİNCAN SEYEHATİ

Doç. Dr. Hikmet Zeki KAPCI

Çeşitli tarihlerde yaşadığı depremler sebebiyle büyük ölçüde tahrip olan Erzincan Kuzey Anadolu fay hattındadır. 27 Aralık 1939 gecesi saat 02.00'de 7.9 şiddetinde meydana gelen depremde Erzincan'dan Amasya'ya kadar uzanan alanda hasar meydana geldiği tespit edilmiştir. Deprem sebebiyle bölgede 32.968 kişi hayatını kaybetmiş, 116.720 bina tamamen yıkılmıştır. Erzincan'daki kayıp 15.600 kişidir. Devlet tüm imkanları ile yardıma koşmuş, afetin kış aylarında gerçekleşmiş olması, bölgenin dağlık oluşu yardım faaliyetlerinin zorluklar içinde gerçekleşmesine sebep olmuştur.

Başbakan Dr. Refik Saydam 1940 yılında Erzincan'ın da içinde olduğu bir dizi ili ziyaret etmiştir. Böylece, deprem sonrası bölgenin son durumunu tespit etmiş, halkın yaşadığı sorunları belirleyerek gerekli önlemlerin alınması için harekete geçmiştir.

Bu çalışmada, geçmişte ya da var olan bir durumu var olduğu şekliyle tanımlamayı amaçlayan araştırma yaklaşımı olan tarama modeli kullanılacaktır. Bu model çerçevesinde, konu ile ilgili olaylar kendi koşulları içinde ve olduğu gibi tanımlanmaya çalışılacaktır. Tarama modelinin araştırma yaklaşımına uygun olarak konu hakkındaki bilgiler, yazılı belgelere başvurularak elde edilecek ve elde edilen dağınık bilgiler incelenen zaman ve mekân göz önüne alınarak bir sistem içinde bütünleştirilerek yorumlanacaktır.

Çalışmamızın sonunda, depremden yaklaşık bir yıl sonra Erzincan'ın içinde bulunduğu durum tespit edilmeye çalışılacaktır. Ayrıca, Başbakanlık makamının konuya nasıl yaklaştığı, ne gibi tedbirler aldığı belirlenmeye çalışılacaktır.

Anahtar Kelimeler: *Erzincan Depremi, Refik Saydam.*

ERZİNCAN SANCAĞI'NDA AÇILAN ERKEK RÜŞDİYE MEKTEBLERİ VE MODERN EĞİTİMİN GELİŞİMİNE KATKISI

Doç. Dr. Hatip YILDIZ

Tarih boyunca farklı isimlerle anılan ve çeşitli uygarlıkların merkezi olan Erzincan ve çevresi, XVI. yüzyıl başlarında tam olarak Osmanlı Devleti'nin hâkimiyetine girmiştir. Bu tarihlerden itibaren farklı statülerle idare edilen bölge, 1865 yılında "Erzincan Sancağı" adıyla Erzurum Vilayeti'ne bağlanmış ve Cumhuriyet'e kadar bu idari yapısını devam ettirmiştir.

Osmanlı Devleti'nde, Tanzimat'ın ilanından sonra daha planlı bir şekilde başlayan yenileşme çabaları, İstanbul'un dışında yani vilayetlerde ancak 1870'lerden itibaren peyderpey uygulanabilmiştir. Osmanlı yenileşme döneminde, merkezde olduğu gibi, taşrada da yenilik yapılan alanlardan biri de eğitimidir. Bu doğrultuda, 1870'lerden itibaren vilayetlerde farklı düzeylerde pek çok modern okullar açılmaya başlanmıştır.

Osmanlı'nın diğer birçok vilayet ve sancaklarında olduğu gibi, bugünkü Erzincan ili ve ilçelerinin önemli bir kısmını içine alan Erzincan Sancağı'nda da ilk açılan modern okullar rüşdiye mektepleri olmuştur. Bunların başında Erzincan Mülki Rüşdiye Mektebi, Kemah Rüşdiye Mektebi, Pülümür (Kuzican) Rüşdiye Mektebi, Tercan Rüşdiye Mektebi, Kemaliye (Eğin) Rüşdiye Mektebi ve Refahiye (Gercanis) Rüşdiye Mektebi gelmektedir.

Bu çalışmada; söz konusu rüşdiye mekteplerinin açılışları ile öğrenci, öğretmen, ders ve eğitim durumları ayrıntılı olarak incelenecek ve böylece Erzincan Sancağı'nın Osmanlı Dönemi'ndeki modern ortaokul eğitim yapısı ortaya konulacaktır. Ayrıca, sözü edilen rüşdiyelerin ilk modern okullar olması hasebiyle, daha sonra sancak dâhilinde açılacak diğer yeni okulları nasıl etkilediği ve günümüz ortaokul eğitiminin gelişmesine ne tür bir katkısının olduğu değerlendirilecektir.

Bu çalışmanın hazırlanmasında; Devlet Salnameleri, Maarif Salnameleri, Vilayet Salnameleri, Başbakanlık Osmanlı Arşivi Maarif Nezareti tasnifi belgeleri ve konuyla ilgili araştırma eserlerden faydalanılacaktır.

Anahtar Kelimeler: *Osmanlı, Erzincan, eğitim, rüşdiye, ortaokul.*

ERZİNCAN'IN DİNÎ-TASAVVUFÎ TARİHİNE DÂİR BİR KAYNAK: *RİSÂLE-İ TERCÜME-İ AHVÂL-İ AŞÇI DEDE NAKŞÎ-MEVLEVÎ*

Doç. Dr. Halil BALTACI

Hâtırat türü eserler yazıldığı dönemi anlamak ve tanımak bakımından önemli tarihî kaynaklardandır. Geçmişini pek eski olmakla birlikte özellikle yakın dönemlerde giderek ehemmiyetli hâle gelen hâtırat türü eserler, ayrıntılı ve zengin tarihî malzeme taşımalarıyla dikkat çekmektedirler. Bu bağlamda "Dördüncü Ordu-yı Hümâyûn Rûznameçeciliği" göreviyle İstanbul'dan, önce Erzurum'a aynı sene ordu merkezinin Erzincan'a taşınmasıyla buraya gelen Aşçı İbrahim Dede'nin hâtıralarını içeren *Risâle-i Tercüme-i Ahvâl-ı Aşçı Dede Nakşî-Mevlevî* adlı eser de böyle bir yapıya sahiptir. Aşçı Dede'nin bazı kısa fasıllar hariç, Erzincan'da ikamet ettiği 1856-1872 yılları ve öncesine dair aktardığı bilgiler, depremler sebebiyle tarihî hafızasında büyük kayıplar yaşamış Erzincan'ı tanımak bakımından fevkalade önemlidir. Dört defterden oluşan hacimli bu eserin büyük bölümü Erzincan ve Erzincanlılar hakkındadır.

Bu çalışmada bir Nakşî-Mevlevî müntesibi olan Aşçı Dede'nin hâtıralarında naklettiği bilgiler ve sunduğu perspektiften hareketle 19. Yüzyılın Erzincan'ına dâir verilen mâlumâta genel hatlarıyla değinilmeye çalışılmıştır. Hâtıraların asıl konusu olması itibariyle öncelikle Dede'nin gözünden, dinî-tasavvufî kişi ve çevreler üzerinde durulmuştur. Bunun yanında günlük ve sosyal hayata, din-devlet- asker ilişkilerine ticârî ve iktisadî vb. konulara yeri geldiğinde işaret edilmiştir. Bu tebliğin asıl amacı bu önemli kaynağa dikkat çekmektir. Zira bu eserde başta tarih olmak üzere, ilahiyat, sosyoloji vb. farklı ilim dallarında yapılacak çalışmalar için zengin verilerin olduğuna inanmaktayız.

ÜNİVERSİTE ÖĞRENCİLERİNİN TARİHİ DİZİLERİ SEYRETMELERİNDEKİ KÜLTÜREL ETKENLER VE YAŞAM DOYUMLARI

Doç. Dr. Fikret GÜLAÇTI- Zeynep ÇİFTÇİ

Bu araştırma, Üniversite öğrencilerinin televizyonda yayınlanan ve tarihi dizi olarak nitelendirilen on dizinin seyredilmesindeki kültürel etmenlerin neler olduğu ve izleyenlerin yaşam doyumlarının incelenmesi amacı ile yapılmıştır. Araştırmada ayrıca dizilerin izlenme sebepleri belirlenip ele alınacaktır.

Öncelikle kültürün tanımının yapılması gereken bu araştırma da çok farklı tanımlara ulaşılmıştır. Bunlardan bazıları Güvenç (1994) kültür, toplum, insanoğlu, eğitim süreci ve kültürel muhteva gibi değişkenlerin ve bunlar arasındaki karmaşık ilişkilerin bir işlevidir; Gökalp (1975)'e göre ise kültür, Bir milletin dinî, ahlaki, akli, estetik, lisani, iktisadi ve fennî hayatlarının ahenkli bir bütünüdür; Güvenç (1994) kültür sözcüğünün dört anlamda kullanıldığını belirtmektedir bunlar: Bilim alanında uygarlık; beşeri alanda eğitim sürecinin ürünü; estetik alanda güzel sanatlar ve maddi (teknolojik) ve biyolojik alanda üreme, tarım, ekin, çoğaltma ve yetiştirme demektir.

İnsan toplumlarının bütün fertlerini birbirine bağlayan, yani kişiler arasındaki uyumu sağlayan kurumlar kültür kurumlarıdır. Bu kurumların tamamı o cemiyetin kültürünü oluşturur (Gökalp, 2013). Milli kültür bir milletin aynı kültürde oluşturduğu topluluk bilincidir. Bir toplumu ayakta tutan en önemli etken milli kültürdür. Milletler öncelikli değer yargılarını birleştiren, bütünlük sağlayan en önemli etken milli kültürün varlığıdır. Milli kültür olmadan bir millet varlığını devam ettiremez.

Televizyon zamanımızın en önemli "kültürel üretim" aracı olarak görülebilir. Comstock bu konu da şöyle bir iddiada bulunmuştur; "Artık hiçbir şey televizyondan önceki gibi olmayacaktır" (Akt. Kocadaş, 2004). Televizyonun toplumdaki rolü incelendiği zaman, içinde bulunduğu toplumsal, ekonomik ve siyasi durumdan etkilendiği görülmektedir. Çok geniş ve farklı bir izleyici kitlesine ulaşman televizyon, içinde bulunduğu toplumun bir ürünüdür ve var olan toplumsal yapının korunmasını, bu yapının izin verdiği ölçüdeki değişiklikleri de ekleyerek yapmaktadır (Yaktıl Oğuz, 2005).

Özellikle son dakikaları önemli gören kitle iletişim aracı olarak televizyon bir taraftan akıp giden şimdiki ve yakın geçmişi tarihselleştirip diğer taraftan diziler, filmler ve belgeseller aracılığı ile eski tarihi olayları, olguları, kişilikleri şu ana, ekrana taşıyarak güncelleştirmektedir. Günümüzde özel ya da devlet televizyonlarının ekranlarında tarihi konu edinen birçok dizi film gösterilmektedir (Bilis, 2013:26). Acaba tarihten gelen kültürün ve gelenek göreneklerin gelecek kuşaklara aktarılmasında Türk dizilerinin rolü, önemi var mıdır? ve varsa ne önemdedir? Bu çalışmada buna ilişkin bilgiler elde edilmeyi çalışılmıştır? Aşağıda seçilen on adet filmin isimleri bulunmaktadır. Payitaht Abdülhamid,

Diriliş Ertuğrul, Elveda Rumeli, Filinta, Bir Zamanlar Osmanlı, Mehmetçik Kut'ül Amare, Muhteşem Yüzyıl, Osmanlı Tokadı, Kırık Kanatlar, Yunus Emre "Aşkın Yolculuğu".

Araştırmanın çalışma gurubunu 2018-2019 Eğitim öğretim yılında Erzincan Binali Yıldırım Üniversitesinde öğrenim gören toplam 122 (90 Kadın % 73,77, 32 Erkek %26,23) öğrenci oluşturmuştur. Araştırma betimsel bir çalışmadır. Araştırmada veri toplama aracı olarak Kişisel Bilgi Formu, Yaşam Doyumu Ölçeği, Diziler ve Kültürümüz Anketi kullanılmıştır. Araştırma verileri, normallik testlerine tabi tutularak çıkan sonuçlara göre analizler yapılacaktır. Elde edilen sonuçlar alanyazın çerçevesinde tartışılacaktır.

Anahtar Kelimeler: *Kültür, Televizyon, Tarihi Diziler, Üniversite Öğrencileri, Erzincan Binali Yıldırım Üniversitesi.*

İNGİLİZLERİN GÖZÜNDEN ERZİNCAN VE YÖRESİ (1893-1906)

Doç. Dr. Cengiz KARTIN

Sanayi İnkılabı ile başlayan süreç dünya hâkimiyetinin sağlanması adına İngiltere devletine müthiş bir fırsatı beraberinde getirmiştir. Bu fırsatın değerlendirilmesinde hiç kuşkusuz ki en önemli argüman; sahada faaliyet yürüten politika yürütücülerinin tuttuğu raporlar olmuştur.

Tutulan raporlar dünyanın en büyük ve kapsamlı arşivlerinden biri olan The National Archives'da kayıt altına alınmıştır. İngiliz Ulusal arşivi olan yapının Londra'da Kew Gardens'ta 3 katlı bir komplekse sahip olduğu bilinmekle birlikte. Bilinen bu gerçeğe rağmen arşivin mahiyeti hakkında yeterince akademik dünyanın haberdar olduğunu söylemek mümkün değildir.

Haçlı Seferleri dönemine kadar götürülen Türk-İngiliz ilişkilerinin Osmanlı Devleti özelinde Sultan III. Murat döneminde İngiltere Kraliçesi I. Elizabeth ile gerçekleştirilen yazışmaların akabinde William Halborne'un İstanbul elçisi olarak atanması ile başladığı anlaşılmaktadır. Bu dönemden itibaren gerek resmî gerekse gayriresmi olarak Osmanlı topraklarına pek çok araştırma ve seyahat düzenleyen İngilizlerin söz konusu gözlemlerinin pek çoğunu hemen ülkelerine döndükten sonra yayınladıkları görülmektedir. Yayımlanmayan pek çok çalışmanın ise The National Archives'da kayıt altına alındığı anlaşılmaktadır.

İngiltere'nin *Güneş Batmayan İmparatorluğu*'nun en zirvede olduğu dönemde Anadolu topraklarına özel önem veren İngilizler, buraya askeri ve sivil yöneticiler göndermiştir. Bunlar içerisinde F. R. Maunsell ve J. M. Grierson Erzincan ve yöresine 1893-1906 tarihleri arasında çeşitli seyahatler düzenlemişlerdir. Bu seyahatlerini Military Report on Eastern Turkey in Asia (1893), Military Report on Eastern Turkey in Asia (1904) ve Military Report on Asia Minor (1906) başlığı ile kitaplaştıran söz konusu kişilerin Erzincan ve yöresinin siyasi, sosyal, politik, coğrafi fotoğrafını çekmeye çalıştıkları anlaşılmaktadır. Buradaki sosyal dokuyu da tahlil etmeye çalışan İngiliz görevlilerin yazmış olduğu kayıtlar ekseninde Erzincan ve yöresinin söz konusu tarih aralığındaki durumu açıklanmaya çalışılacaktır.

Çalışmanın ortaya konulmasında söz konusu döneme ait Osmanlı Arşivi belgelerinden de yararlanılmaya çalışılacak ancak; esas kaynak İngiliz Ulusal Arşivi ve British Library arşiv kayıtları olacaktır.

Anahtar Kelimeler: *İngilizler, Erzincan ve Yöresi, F. R. Maunsell, J. M. Grierson, Anadolu.*

ISLAHAT FERMANI'NINDAN SONRA ERZİNCAN'DA ERMENİ FAALİYETLERİ

Doç. Dr. Ahmet OĞUZ

Ermeni meselesinin 1877-1878 Osmanlı Rus savaşının ardından başladığına dair yaygın bir görüş vardır. Hal bu ki Islahat Fermanı'ndan sonra özellikle Ermenilerin nüfus olarak yoğun oldukları Doğu Anadolu başta olmak üzere Anadolu'nun hemen hemen her yerinde Ermeni milliyetçiliği başlamıştır. Açılan okul ve yapılan kiliselerin oranı bu görüşü doğrular niteliktedir. Aynı zamanda bu kiliseler ve sonra da okullar, Ermeni militanların yetiştirildiği, saklandığı birer Ermeni askeri üssü haline gelmiştir.

Bölgede olduğu gibi Erzincan'da da bunun pek çok örneği vardır. Anılan tarihten sonra Ermenilerin bölge halkıyla ve Kürt aşiretleriyle dostane olmayan ilişkileri görülmektedir. 1856 yıllarında kişisel olarak başlayan Türk Ermeni ya da Kürt Ermeni çatışması daha sonraki yıllarda toplumsal olaylara dönüşmüştür. Örneğin 20 Ağustos 1865 tarihinde Hristiyanlara zulmettiği iddiasıyla Erzincan'ın Kığı kazası Sergülek köyünden olan Kürt Hasan ve Hüseyin adlı kişilerin sürgünde bulunduğu Edirne'den gelmek için afları istemiştir. Ancak Ermeni patriği bu kişilerin affedilmemesi yönünde taktir vermiştir. Yine Erzincan'da kilise tamirleri ve yeni kilise yapımı için başvuruların arttığı görülmektedir. Mahmutlu karyesinde Ermenilere ait bir kilise tamir edilmiştir. Kilise tamiratlarının ardından köylere kilise yapıldığı da görülmektedir. Yine Hayrabat karyesine 14 Temmuz 1872 tarihinde kilise yapımı için izin verilmiştir. Artık Erzincan'da bu tarihlerden sonra asayişin iyice bozulduğunu gösteren belgelere daha sık rastlanmaktadır.

Sonuç olarak Ermeniler'in Osmanlı Devleti'nde etnik faaliyetlere başlamaları 93 Harbi'nden önce var olduğu belgelerden anlaşılmaktadır. Doğu Anadolu'da diğer bölgelerde de olduğu gibi 93 Harbi'ne kadar bir kuluçka süresi yaşandığı gerçeğinden hareketle tarihi belgelere yaklaşmak gerekmektedir. Ermeni okullarıyla ilgili faaliyetler de aynı tarihlere rastlanmaktadır.

Anahtar Kelimeler: *Erzincan, Osmanlı Devleti, Ermeni, Doğu Anadolu.*

ERZİNCAN VE ÇEVRESİNDE MENGÜCEKLİLER DÖNEMİ İLMÎ HAYAT VE İLİM ADAMLARI

Doç. Dr. Abdullah KAYA

Türklerin Malazgirt Zaferinden sonra Anadolu'da kurdukları ilk devlet teşekküllerinden birisi de Mengüceklilerdir. Bu küçük Türk devleti Doğu Anadolu'da özellikle Erzincan, Kemah, Divriği ve Şebinkarahisar bölgelerinde yaklaşık olarak iki asra yakın hüküm sürmüştür. Mengücekliler, Anadolu'daki diğer Türk devletleri gibi ilk dönemler Gürcü, Bizans ve Haçlılar üzerine yaptıkları seferlerden dolayı ilmî faaliyetlere fazlaca fırsat bulamamışlar ancak bu olaylar sükûnete erdikten sonra medreseler kurarak ilmî faaliyetlere başlamışlardır. Mengüceklilerin ilk dönemlerde mescitlerde daha sonra inşa ettikleri eğitim kurumlarında yani medreselerde ilmi faaliyetlerini sürdürdüklerini düşünmekteyiz. Tarihi kayıtlardan yaşamış oldukları şehirleri eğitim yapıları ile donattıklarını ve hatta bunların bir kısmının günümüze kadar geldiğini görmekteyiz. Mengücekliler medreseleri gerek yapı ve gerekse teşkilat bakımından ilk başlarda daha çok Büyük Selçuklu medreselerini örnek almıştır. Mengüceklilerde kurulan medreselerin de - Büyük Selçuklu da olduğu gibi- öncelikli gayesi; ilmin gelişmesini sağlamak ve Şîilik propagandaları ile diğer Rafizi telakkilere karşı Sünniliğin müdafaasını yapmaktır.

İlk zamanlar Mengücekliler illeri ilmî açıdan Türkiye Selçuklu şehirlerinden daha ileri bir seviyedeydi. Çünkü Moğolların önünden kaçıp Anadolu'ya sığınan aydınlar ilk önce buralarda ikamet ediyor ve ilmî faaliyetlerde bulunuyorlardı. Ancak ilerleyen zamanlarda Moğolların Doğu Anadolu'ya yaklaşmasıyla buralardaki ilim adamları batıya göç ediyorlardı. Mengüceklilerdeki medreseler ile âlimlerin varlığı ve onların faaliyetleri Mengüceklilerin özellikle eğitim ve kültür düzeylerinin yüksekliğine işaret etmektedir. Mengüceklilere ait olan medreseler; Erzincan Medresesi, Melik Muzaffereddin Medresesi, Melik Fahreddin Medresesi, Divriği Ulu Cami Medresesi ve Turan Melek Darüşşifası'dır. Çeşitli sebeplerden dolayı diğer bölgelerden Mengücekliler illerine gelen âlimlerle Mengüceklilerde yetişen ilim adamlarından bir kısmı ise; Abdüllatif Bağdâdi Muvâffakeddin Ebi Muhammed Abdüllatif b. Yusuf el-Bağdâdi daha çok Abdüllatif el-Bağdâdi olarak tanınan Iraklı filozof; "*Mahzenü'l-Esrar*" adlı eserin sahibi Genceli Nizâmî, Sirâceddin Ahmet, Nizâmeddin Ahmet Erzincânî, Mehmet bin Mustafa bin Hoca Hasan Fahrüddin Salgurî, Erzincanlı Şerâfeddin, Kâtibü's-Şurûd Erzincanlı Yusuf b. Nuh, Erzincanlı Alâeddin Tabîb, Baha Veled Hakanî, Mecdeddin Ali b. Muhammed el-Hasan el-Erzincânî, Mevlana ve babası Baha Veled gibi.

Biz bu çalışmada Erzincan ve çevresinde Mengücekliler dönemi ilmi hayat ve ilim adamlarını dönemin kaynaklarının ışığında teferruatıyla aktarmaya çalışacağız.

Anahtar Kelimeler: *Mengücekliler, Erzincan, Kemah, Divriği, Şebinkarahisar, Medrese, âlim*

ERZİNCAN İLİNDE GERÇEKLEŞTİRİLEN KÜLTÜR SANAT FESTİVALLERİNİN TARİHSEL GELİŞİM SÜREÇLERİ DOĞRULTUSUNDA İNCELENMESİ

Dr. Öğr. Üyesi Yaner ULUÇAY

Bu çalışmanın amacı, günümüzde Erzincan il sınırları içerisinde gerçekleştirilmekte olan kültür-sanat festivallerinin tarihsel süreçleri ve bugünkü durumu hakkında bilgi vermektir. Çalışmada Erzincan merkez ilçe dâhil olmak üzere toplam on ilçede gerçekleştirilen festivaller incelenmiş, veriler ilçe kaymakamlıkları, yazılı kaynaklar ve interaktif kaynaklardan elde edilmiştir. Araştırmada içerik analizi yöntemi kullanılmıştır. Çalışma sonucunda festivallerin geçmişi ve bu günü hakkında veriler verilmiş ve çıkarımlarda bulunulmuştur.

ERZİNCAN NİNNİLERİNDE KÜLTÜR AKTARIMI

Dr. Öğr. Üyesi Serap UZUNER YURT

Toplumlar, millî birlik ve beraberliklerini korumak için kültür öğelerini yeni kuşaklara aktarmak ve kazandırmak istemiştir. Milletın devamı için bireyler, kültürlerini yeterince tanımalı ve millî bilince sahip olmalıdır. Bireysel bellekte yer alan ürünlerden olan ninniler kültürel unsurları bünyesinde taşır ve bunlar söyleyeni tarafından geleceğe aktarılır. Ninniler yaratıldıkları toplumun hayat tarzıyla ilgili ipuçları verir. Özellikle kendi kimliğinin oluştuğu okul öncesi dönemde, çocuklar ait oldukları milletin kimliğini oluşturan kültürel öğelerle tanışması son derece önemlidir.

Bu araştırmanın amacı da Erzincan ninnilerindeki kültürel öğeleri tespit etmektir. Araştırma nitel araştırma özelliği gösterip veriler doküman inceleme yolu ile toplanacaktır. Çalışmanın veri kaynağını Dr. Öğr. Üyesi Ruhi KARA tarafından derlenen Erzincan ninnileri oluşturmaktadır. Araştırmada veriler önce betimsel analize, ardından içerik analizine tabi tutulacaktır. Ardından veriler, kod ve kategoriler altında sınıflandırılarak yorumlanacaktır. Araştırmanın veri analizi süreci devam etmekte olup araştırma sonucunda elde edilen veriler diğer araştırma bulgularıyla tartışılacak, bu bağlamda öneriler geliştirilecektir.

Anahtar Kelimeler: *Kültür Aktarımı, Erzincan, Ninni.*

**ERZURUM AHKÂM DEFTERLERİNE GÖRE XVIII. YÜZYILIN İKİNCİ
YARISINDA ERZİNCAN SANCAĞI'NDA BORÇ-ALACAK İLİŞKİLERİ (1155-
1198 / 1742-1796)**

Dr. Rukiye ÖZDEMİR

Divan-ı Hümayun, Osmanlı devlet teşkilatı içerisinde devletin birinci derecede önemli konuların görüşüldüğü en yüksek karar organıdır. Ayrıca imparatorluk sınırları içerisinde haksızlığa uğrayan gerek halk gerekse devlet görevlilerinin uğradıkları haksızlıkların bertaraf edilmesi amacıyla müracaat ettikleri bir yüksek mahkeme görevini de ifa etmektedir. Böylece ülkede adalet, Osmanlı sultanın yetkilerinin bir kısmını devrettiği en yüksek kurum aracılığıyla tesis edilmiş oluyordu. Divan toplantılarında alınan kararların özetleri mühimme defterlerine kaydedilmiştir. XVII. yüzyılda divanın giderek artan bir şekilde şikâyetlerle karşılaşmasıyla bireysel şikâyetler için “Şikâyet Defterleri” meydana getirilmiştir. XVIII. yüzyıla gelindiğinde ise şikâyetlerin eyaletlere göre tasnif edildiği eyalet ahkâm defterleri tutulmaya başlanmıştır.

XVIII. yüzyılda ahkâm defteri tutulan eyaletlerden biri Erzurum'dur. Erzurum eyaletine bağlı bir sancak olarak Erzincan sancağı, bağlı kazalar ve karyelere ait birçok hüküm bulunmaktadır. Bu çalışmada H. 1155-1198 / M. 1742-1789 yılları arasında kapsayan Erzurum Ahkâm Defterleri'nde Erzincan sancağı ve bağlı idari birimlere ait olan borç-alacak ilişkileri ait hükümlerin değerlendirilmesi yapılacaktır. Borç-alacak ilişkileri basit nitelikli borçlardan ticari münasebetler neticesindeki borçlara kadar geniş bir yelpazeyi içermektedir. Ayrıca borçlu ve alacaklı kişilerin müslim-gayrimüslim, kadın-erkek gibi özellikleri de göz önüne alınarak değerlendirildiğinde bölgenin ticari hayatı hakkında bilgi sahibi olunabilecektir. Böylece hem ahkâm defterlerinin verileri ışığında XVIII. yüzyılda sancağın iktisadi yapısından kaynaklanan sorunlar ve divanın bunları getirdiği çözüm önerileri üzerinde durulacaktır.

Anahtar Kelimeler: *Ahkâm Defteri, Erzurum Eyaleti, Erzincan Sancağı, XVIII. Yüzyıl, Borç-Alacak İlişkileri*

**TARİHİ SEYİR İÇİNDE ERZİNCAN'DA MEVLEVİLİK VE SON POSTNİŞİN
KEMAHLI İBRAHİM HAKKI EFENDİ**

Dr. Öğr. Üyesi Yusuf BABÜR

Erzincan, Mevlevilik açısından önemli bir merkezdir. Kaynaklardan elde edilen bilgilere göre ilk evrelerde Konya'nın dışında kurulan birkaç Mevlevihane'nin biri de Erzincan'dadır. Şehirdeki ilk Mevlevi tekkesinin mürşidi ve kurucusu Hüsameddin Erzincani; Sultan Veled'in halifesidir. Kuruluşundan itibaren mevcut siyasi ve içtimai düzenin bozulmasına yol açacak hareketlere girmemeyi ve daima yönetim çevrelerinin yanında olmayı tercih eden Mevlevilik, genellikle çeşitli beyliklerin arazilerinde zengin vakıflar elde ederek ekonomik bakımdan sağlam bir yapıya kavuşmuştur. Ancak Erzincan Mevlevihanesi'nin son postnişini olan Kemahlı Hacı İbrahim Hakkı Efendi, Mevlevilerin yönetim karşısındaki karakteristik tavrından farklı bir duruş sergilemiştir. Aldığı dinî ve tasavvufi ilimlerle âmil olan bu zat, gördüğü toplumsal ve bireysel aksaklıkları yöneticilerin yüzüne karşı haykırmaktan geri durmamıştır. Güçlü bir hatip olan İbrahim Hakkı, saray vaizliğine kadar yükselmiştir. Burada devlet ricaline hitaben verdiği vaazlardan dolayı uzun yıllar sürecektir sürgün hayatı yaşamıştır fakat doğruları haykırmaktan canı pahasına bile olsa geri durmamıştır. Arapça ve Farsçayı bu dillerde ilmi eserler verecek kadar iyi bilen İbrahim Hakkı, aynı zamanda güçlü bir şairdir. İbrahim Hakkı Efendi'nin klasik divan tertibi usüllerine uygun vaziyette hazırlanmış bir divanı da

mevcuttur. Ancak divanında, dönemin yöneticilerini muhatap alan hiçbir methiyesi yoktur. Neredeyse bütün şiirleri Hz. Peygamber'e hitaben yazılmış naatlardan oluşur. Bazı şiirleri de Mevlana ve Mevlevilik üzerinedir. Hakkında İstiklal Mahkemeleri tarafından verilen idam cezası uygulanmadan önce eceliyle vefat ettiği ancak mahkeme heyetince mezarından çıkarılıp cesedinin asıldığı dedikoduları, bu zatın ilmî ve şiirine gölge düşürmüştür. İbrahim Hakkı Efendi'nin ilmî yönü, dedikoduların gerisinde kalmış böylece bu büyük âlime aslında kötülük edilmiştir. Çalışmada, Mevlevilik hareketinin Erzincan'daki oluşum ve gelişim süreci, tespitler ölçüsünde ele alınacak ve Mevlevihane'nin son postnişini İbrahim Hakkı Efendi ile eserleri hakkında bilgi verilecektir.

OSMANLI DÖNEMİ ERZİNCAN VAKFİYELERİ VE DEĞERLENDİRMESİ

Dr. Öğr. Üyesi Yasin TAŞ

Osmanlı döneminde şehirlerin imarı başta olmak üzere toplum hayatının ihtiyaç hissettiği birçok hizmet, vakıflar tarafından gerçekleştirilirdi. Vakıfların kurulması, tescili, işleyişi, görevli atamaları ve denetimleri kadıların sorumluluğunda olduğundan vakıflara ait söz konusu uygulamalar kadı mahkemelerinin kayıtları olan şerhiye sicillerine kaydedilirdi. Tescil edilen vakfiyelerin bir sureti evkaf idaresine bildirilmek üzere merkeze gönderilirken bir sureti kadı sicillerine kaydedilmek suretiyle muhafaza edilirdi. Bu bakımdan Osmanlı dönemi vakfiyelerini tespit etmek üzere bir taraftan merkez kayıtlarını ihtiva eden vakıf arşivine müracaat etmek gerekirken bu hususta müstağni kalınmaması gereken bir diğer tarihi kaynağımız yerelde tutulmuş olan şerhiye sicilleridir.

Osmanlı döneminde Erzincan ve bağlı kazalarda kurulmuş olan vakıflardan azımsanmayacak miktarda vakfiye günümüze ulaşmıştır. Bunlardan Vakıflar arşivinde bulunan yaklaşık 80 vakfiye yakın zamanda Erol Kaya tarafından transkribe edilerek yayımlandı. Ancak vakıf arşivindeki vakfiye defterleri detaylı tarandığında Erzincan'a ait başka vakfiyelerin de olduğu görülmektedir. Mesela Mustafa Çavuş (995), eş-Şeyh Hacı Veli (999), Seyyid Abdülbaki Ağa b. Mehmed Bey (1186), Hacı İsmail b. Seyyid Mehmed (1230), Mehmed Ziyaeddin Efendi (1284), Halil Hulusi b. Mehmed ve Arkadaşları (1303), Hacı İsmail Hakkı b. Hacı Hüseyin (1305), Hamamcı Mehmed Ağa (1328), Hacı Ömerzâde Mehmed Efendi b. Hacı Ömer (1332) vakıfları bunlardan bazılarıdır.

Erzincan ve kazalarına ait şerhiye sicillerinde vakıfların işleyişine dair çok sayıda kayıt bulunduğu gibi tescil edilen vakıflara ait vakfiye suretleri de bulunmaktadır. Bu defterlerde bulunan vakfiyelerin önemli bir kısmına vakıf arşivinde tesadüf edilememektedir. Defterlerde yer alan Ayşe bt. Ali (1262), Ebubekir Efendi b. el-Hac Mehmed (1285), Üçdirhemzade Hoca İbrahim (1317), Mahbube bt. İshak (1340) vakfiyeleri bunlardan bir kaçıdır. Vakfiyeleri bir bütün olarak ele almak için defterler üzerinde yapılacak detaylı bir çalışma ile diğer bütün vakfiyelerin ortaya çıkarılması gerekmektedir.

Bu çalışmada Vakıflar Genel Müdürlüğü ve Başbakanlık Osmanlı Arşivleri, Erzincan ile kazalarına ait kadı sicilleri taranarak günümüzde Erzincan'ın il sınırlarına dâhil olan tüm yerleşimlerin vakfiyeleri tespit edilecektir. Bu vakfiyeler, kuruldukları zaman ve bölge, kurucularının kimliği ve cinsiyeti, temel hizmet alanları gibi çeşitli açılardan incelenecektir. Çalışma ile Osmanlı'dan günümüze intikal etmiş olan Erzincan ve kazalarına ait tüm vakfiyelerin ortaya çıkarılması sağlanacağı gibi şehirde kurulmuş olan vakıfların genel bir değerlendirmesi yapılmış olacaktır. Böylece vakfiyeler üzerinden Erzincan ve çevresinin gelişiminde vakıfların tarihi rolü ve katkısı detaylı bir şekilde tespit edilmiş olacaktır.

HURUFAT KAYITLARINA GÖRE ERZİNCAN KAZASINDA VAKIF FAALİYETLERİ

Dr. Öğr. Üyesi Yasin TAŞ

Hurufat defterleri, Osmanlı dönemi vakıf görevlilerinin atama beratlarını içeren kayıtlardır. Şehirlerdeki vakıf hizmetlerinin kapsamını bütüncül bir bakışla yansıtan bu defterler ait oldukları bölgelerin vakıfları için birer toplu katalog hükmündedir. Defterlerden vakıfların banileri, amacı, işleyiş şekli, çalışanlarının göreve getirilme biçimi ve görevden azledilme nedenleri gibi çok alanda farklı bilgiler bulabilmek mümkündür. Aynı şekilde kaza, nahiye ve köylerde kurulmuş olup elimizde vakfiyesi mevcut olmayan ve zamanla ortadan kalkmış olan vakıf eserleri bu kaynaklar sayesinde tespit edilebilmek mümkün olmaktadır.

Erzincan hurufat kayıtları; Vakıflar Genel Müdürlüğü Arşivinde vakıf defterleri serisinde, elif harfini içeren defter dizisinden 21 defterde mevcuttur. Defterlerin ilk 8 tanesi 530 seri numarası ile başlayıp 564 ile bitmektedir. İkinci ve daha erken tarihli olan kayıtlar ise 1055 numaralı defter ile başlayıp belli aralıklarla 1144 numaralı deftere kadar devam etmektedir. Bu kayıtlar, Erzincan'ın 17. yüzyıl sonlarından 19. yüzyılın ilk çeyreğine kadar olan yaklaşık 130-140 yıllık bir tarih aralığını kapsamaktadır. Şehir için aynı döneme ait şerhiye sicillerinin bulunmaması buradaki vakıf yapılarının ve vakıf hizmetlerinin kapsamını belirmeme açısından hurufat kayıtlarını eşsiz kıymette bir tarihi kaynak haline getirmektedir.

Bu çalışmada Erzincan'ın hurufat kayıtları incelenerek kazadaki vakıf faaliyetlerinin genel çerçevesi ortaya konulacaktır. Defterlerde görevli ataması yapılan vakıf müesseseler tespit edilmek suretiyle vakıf çalışanları ve hizmetlerine dair malumat verilecektir. Böylece Osmanlı döneminde Erzincan şehrinin vakıf kaynaklarından biri olan hurufat defterleri tanıtılacağı gibi şehirde kurulmuş olan vakıfların hizmet sahalarına ilişkin bilgiler verilecektir. Şehrin mevcut vakıf çalışmalarına katkı sağlayacak bu çalışma, Osmanlı dönemi vakıflarının Erzincan coğrafyasının tarihi gelişimine olan katkısını da ortaya koymuş olacaktır.

ERZİNCANLI MÜFTÜZÂDE MEHMED (MUHAMMED) SÂDİK'IN MANTIK ÇALIŞMALARI

Dr. Öğr. Üyesi Turgut AKYÜZ,

Erzincanlı bir alim olan Mehmed (aslında Muhammed) Sâdık, Erzincan müftüsü olarak görev yapmış, daha sonra İstanbul'a taşınmış ve burada hicri 1233/miladi 1808 senesinde vefat etmiştir. Mantık ve Edebiyat alanında eserler kaleme almıştır.

Bu bildiriye Mehmed Sâdık'ın ilmi hayatı ve özel olarak da Mantık çalışmaları üzerinde durmak istiyoruz. Müellif, Mantık alanında birçok hâşiyeye kaleme almıştır. Hâşiyeler genel olarak, asıl eser üzerine yazılan şerhleri izah etmek veya tamamlamak için kaleme alınmış değerli çalışmalardır. Zaman zaman hâşiyeler gereksiz tekrarlar şeklinde değerlendirilse de bu kanaat yanlıştır. Zira bazen bir alim, o alanda yazılan ilk esere hürmeten kendi yazdığı esere yeni bir ad vermemiş ve bu alanda yazılan ilk ve otorite kabul edilen eserler üzerinden

kendi çalışmalarını yürütmüştür. Bu yüzden bazı şerh ve hâşiyelerin, asıl eserden daha üstün olduğu ve hatta bazen yeni bir eser halini aldığı durumlara şahit oluyoruz.

Mehmed Sâdık Efendi; önemli bir mantıkçı olan ve hicri 766/miladi 1364 senesinde vefat etmiş olan Kutbuddîn er-Râzî et-Tahtânî'nin eserlerine haşiyeler yazmıştır. Bunlardan ilki Tahtânî'nin, yine değerli bir mantıkçı olan ve hicri 675/miladi 1277 senesinde vefat etmiş olan Necmeddîn el-Kâtîbî el-Kazvinî'nin eş-Şemsiyye fi'l-kavâidi'l-mantukiyye adlı eserine yazdığı şerhler üzerine kaleme alınmış haşiyelerdir. Bu haşiye, Mantık ilminin iki ana konusu olan tasavvur ve tasdik bölümleri hakkında ayrı olarak yazılmış olsa da aslında tek bir eser kabul edilmelidir.

Müellif yine Şemsiyye üzerine Seyyid Şerif Cürçânî (vefatı hicri 819/miladi 1413) tarafından yazılan haşiyeye de yine bir haşiye kaleme almıştır. Şemsiyye, yüzyıllarca Osmanlı medreselerinde okutulmuş ve üzerine çok sayıda şerh ve hâşiye kaleme alınmış bir metindir.

Mehmed Sâdık Efendi, ayrıca Şemseddîn Semerkandî'ye (vefatı hicri 683/miladi 1284) Âdâbu'l-bahs ve'l-münâzara üzerine Niksarlı Hüseyin Şah Çelebi ve Antakyalı Şah Hüseyin tarafından yazılan şerhlere de bir hâşiye kaleme almıştır.

Anahtar Kelimeler: Erzincanlı Mehmed Sâdık, Kazvinî, Kâtîbî, Kutbuddîn er-Râzî, Şemsiyye, Âdabu'l-bahs ve'l-münâzara, tasavvurât, tasdikât, Şah Çelebi en-Niksârî, Şah Hüseyin el-Antakî.

1961-2002 YILLARI ARASI ERZİNCAN MİLLETVEKİLLERİNİN TBMM'DEKİ ÇALIŞMALARININ YORUMSAL DEĞERLENDİRİLMESİ

Dr. Öğr. Üyesi Tekin TUNCER

Doğu Anadolu'nun önemli şehirlerinden biri olan Erzincan tarihi insanlık tarihi kadar eski bir geçmişe sahiptir. Bir şehrin gelişmesinde ve refah seviyesinin artmasında o şehrin siyasi aktörleri her zaman önemli roller oynamışlardır. Biz bu çalışmamızda 1960 darbesi sonrası oluşturulan meclisten, Ak Parti'nin iktidara gelişine kadar geçen dönemleri kapsayan XII ile XXI. Dönem milletvekillerinin mecliste aldığı sözler, yazılı veya sözlü takrirleri (Önergeleri), Teklifleri, Üyeliklerle İlgili İşleri, Açıklamalar ve satışmalara ilgili cevapları ile meclis araştırma önermeleri incelenecektir. Böylece Erzincan Milletvekillerinin hem Türkiye siyasetinde hem de Erzincan siyasetinde ne gibi katkıları olduğu ortaya konulacaktır.

Anahtar Kelimeler: Milletvekili, İstatistik, Önerge, Erzincan.

16. YÜZYIL OSMANLI TARİHÇİLERİNE GÖRE OTLUKBELİ SAVAŞI

Dr. Öğr. Üyesi Süleyman LOKMACI- Yunus YANAR- İsmail DOĞAN

Otlukbeli Savaşı Akkoyunlu Devleti ve Osmanlı Devleti'nin ciddi anlamda çatışmaya girdikleri ilk mücadeleleri olma özelliği taşımaktadır. Bu iki devlet arasında Trabzon ve Karamanoğulları üzerinde nüfuz mücadeleleri yaşanmış Osmanlı Padişahı II. Mehmed (Fatih)'in aktif politikaları sayesinde Osmanlı Devleti Akkoyunlulara üstünlük sağlamışlardır. Bu durumun sonucunda Akkoyunluların denizle bağlantısı kesilmiş ve böylece avrupalı ülkelerle ticari ve siyasi ilişki kurması engellenmiştir. Bu kuşatmaya ek olarak Karamanoğlu Pir Ahmed ve Kasım Beyler ve İsfendiyaroğlu Kızıl Ahmed Bey'in tahrikleri Akkoyunlu Hükümdarı Uzun Hasan'ın 1472 yılında Osmanlı topraklarına ordu göndermesine neden olmuştur. Akkoyunlular bu seferleri sırasında İpek Yolu için önemli bir gümrük kapısı durumunda olan Tokat şehrini yağmalamışlar ve Karamanoğlu Pir Ahmed Bey de Akkoyunlulardan aldığı destekle ülkesini Osmanlılardan geri almıştır. Karşılıklı olarak yapılan bu hamleler neticesinde çağdaş iki Türk Devleti Otlukbeli'nde karşı karşıya gelmişlerdir. Otlukbeli Savaşı olarak bilinen bu savaşta Osmanlılar, sahip oldukları ateşli silahların da etkisiyle Akkoyunlu ordusunu bozguna uğratmışlardır. Bu bildiride Osmanlı Devleti ve Akkoyunlu Devleti arasında yaşanan Otlukbeli Savaşı'nın 16. Yüzyıl Osmanlı tarihçilerinin eserlerinde "öteki" olarak Akkoyunlu Devleti'ne ve hükümdarı Uzun Hasan'a bakış açılarının ele alınması hedeflenmektedir.

1927 TÜRKİYE SALNAMESİNE GÖRE ERZİNCAN VİLAYETİ'NDE EKONOMİK HAYAT

Serdar GÖKTAŞ

Erzincan, tarihi bakımdan oldukça zengin bir geçmişe sahiptir. Tarihsel süreç içerisinde birçok farklı imparatorluk, devlet ve beyliğin hakimiyeti altında yaşayan şehir, Yavuz Sultan Selim'in Çaldıran Seferi sırasında savaşız olarak Osmanlı hâkimiyetine girmiştir. Osmanlı mülki idaresi altında genellikle Erzurum Eyaleti'ne bağlı kalan Erzincan, Osmanlı Devleti'nin inkırazı ve Türkiye Cumhuriyeti Devleti'nin kuruluşuna kadar çeşitli idari statülere sahip olmuştur. Erzurum'a bağlı olarak, bazen sancak, bazen kaza, bazen de müstakil bir liva olarak idare edilen Erzincan, Birinci Dünya Savaşı'nda Rus ve Ermeni işgaline maruz kalmıştır. Şehir, bu işgal sırasında idari, siyasi, sosyo-kültürel ve ekonomik açıdan büyük bir yıkıma uğramıştır. Milli Mücadele Dönemi ve Cumhuriyet'in ilk yıllarında Erzincan, her türlü yokluğa rağmen ülke genelinde başlayan topyekün kalkınma hamlesinde yer alan şehirlerden biri olmuştur.

Bu çalışmada, Türkiye Cumhuriyeti Devleti'nin kuruluş sürecinde tüm ülkede gerçekleşen dönüşümün bir parçası olan Erzincan Vilayeti'nin ekonomik hayatı, 1927 Türkiye Salnamesinde verilen bilgiler ışığında ele alınacaktır. Bu salnamedeki istatistik veriler göz önüne alınarak Erzincan'da yaşanan gelişmelerin ekonomik açıdan değerlendirilmesi yapılacaktır.

Anahtar Kelimeler: *Erzincan, Cumhuriyet, Ekonomi*

ERZİNCAN NİNNİLERİNDE KÜLTÜR AKTARIMI

Dr.Öğr.Üyesi Serap UZUNER YURT

Toplumlar, millî birlik ve beraberliklerini korumak için kültür öğelerini yeni kuşaklara aktarmak ve kazandırmak istemiştir. Milletın devamı için bireyler, kültürlerini yeterince tanımalı ve millî bilince sahip olmalıdır. Bireysel bellekte yer alan ürünlerden olan ninniler kültürel unsurları bünyesinde taşır ve bunlar söyleyeni tarafından geleceğe aktarılır. Ninniler yaratıldıkları toplumun hayat tarzıyla ilgili ipuçları verir. Özellikle kendi kimliğinin oluştuğu okul öncesi dönemde, çocuklar ait oldukları milletin kimliğini oluşturan kültürel öğelerle tanışması son derece önemlidir.

Bu araştırmanın amacı da Erzincan ninnilerindeki kültürel öğeleri tespit etmektir. Araştırma nitel araştırma özelliği gösterip veriler doküman inceleme yolu ile toplanacaktır. Çalışmanın veri kaynağını Dr.Öğr.Üyesi Ruhi KARA tarafından derlenen Erzincan ninnileri oluşturmaktadır. Araştırmada veriler önce betimsel analize, ardından içerik analizine tabi tutulacaktır. Ardından veriler, kod ve kategoriler altında sınıflandırılarak yorumlanacaktır. Araştırmanın veri analizi süreci devam etmekte olup araştırma sonucunda elde edilen veriler diğer araştırma bulgularıyla tartışılacak, bu bağlamda öneriler geliştirilecektir.

Anahtar Kelimeler: *Kültür Aktarımı, Erzincan, Ninni.*

ERZİNCANLI ÂLİM MEHMED B. ALİ EL-KARAMANİ EL-ERZİNCANİ'YE AİT "RİSÂLE-İ MERGÛBE-İ SAHÎHA Lİ EBEVEYNİ RESULİLLAH" İSİMLİ ESERİNİN TANITILMASI VE DEĞERLENDİRİLMESİ

Dr. Öğr. Üyesi Ramazan ÖNAL

Mehmed b. Ali el-Karamanî el-Erzincanî'ye ait "Risâle-İ Mergûbe-i Sahîha li Ebeveyni Resulillah" isimli eseri Çorum Hasan Paşa İl Halk Kütüphanesinde 19 Hk 796/2 arşiv numarası ve "Rsâle fi ebeveyni Resulillah" adıyla kayda girilmiştir. Hakkında fazla bilgiye sahip olmadığımız müellif Mehmed b. Ali, Erzincanlı olduğu nisbesinden anlaşılmaktadır. Bu tür eserlerde genellikle yazar eserin dibâcesinde kendi hakkında, yazdığı eser hakkında ve eserin yazılış amacı ile ilgili bilgi vermektedir. Fakat ne yazık ki bu risalenin dibâce kısmında içerik ve amaçtan bahsedildiği halde yazarın ve eserin ismiyle alakalı herhangi bir bilgiden söz edilmemiştir. Bu eserin Mehmed b. Ali el-Erzincanî'ye ait olduğunu eserin sonundaki müstensih kaydından anlıyoruz. Kendini Feyzullah b. Hacı Arif el-Çorumî olarak tanıtan müstensih, bu eserin istinsahını bizzat müellif Mehmed b Ali el-Karamanî el-Erzincanî'nin yazar nüshasından istinsah ettiğini ifade eder.

Yazarın, bu eserini hangi tarihte yazdığı bilinmemektedir. Ancak Kurtubî (671/1273), Beyzâvî, (685/1286), Teftâzânî (792/1390), Ali b. Muhammed el-Hazın (741/1341), İbn Hacer (852/1449) ve Suyûtî (911/1505) gibi zatlardan nakillerde bulunduğu için on altıncı asırdan sonra yaşadığı düşünülmektedir. Eserin içeriği Hz. Peygamber'in ebeveyninin dini konumuyla ilgilidir. Kendisinden önce bu konuya dair yazılan eserlerden de yararlandığı görülen müellif, kendi kanaatini daha eserin baş kısmında açıkça ifade etmektedir. Eser üç bölümden meydana gelmiştir. Birinci bölümde müellif kendi kanaatini ifade etmiş ve Hz. Peygamber'in ebeveyninin ehl-i iman olduklarını delilleriyle ispatlamaya çalışmıştır. İkinci bölümde ulemanın görüşlerine yer vererek bu konuda onları iki grupta ele almıştır.

Bu bölümde tarafsızlığını muhafaza etmeye çalışmıştır. Üçüncü bölümde ise Ebu Hanîfe'nin konuyla ilgili görüşüne yer vermiştir. Ebu Hanîfe'nin Hz. Peygamber'in ebeveyninin ehl-i iman olmadıklarına dair görüşünü naklederek eleştiriye tabi tutmuştur. Yazar, bu görüşün Ebu Hanîfe'ye ait olamayacağını, muhtemelen eserine sonradan dahil edildiğini iddia etmiştir. Sonuç olarak da Hz. Peygamber'in ebeveyninin ehl-i iman olduklarına dair görüşünü vurgulamaya çalışmıştır.

Bu tebliğde amacımız imkân dâhilinde Mehmed b. Ali el-Karamânî el-Erzincâi'ye ait biyografik bilgilere yer verdikten sonra "Risâle-İ Mergûbe-i Sahîha li Ebeveyni Resulillah" isimli eserini tanıtır incelemektir. Hedefimiz bu eseri ilgili alanda yazılan diğer eserlerle de mukayese yaparak farklı yönlerini ortaya koymak ve yazarın referans olarak gösterdiği kaynakları tespit etmektir. Ayrıca bu eserdeki görüşleri ana kaynaklardaki bilgilerle karşılaştırmak buradan sağlıklı bir neticeye varmak temel gayemiz olacaktır. Konuyu daha anlaşılır hale getirmek için sonraki dönemlerde yazılan benzer kaynak ve yorumlardan da faydalanılacaktır.

Anahtar Kelimeler: *Erzincanî, Ebeveyn-i Resul, Risale-i mergûba.*

ORTAÇAĞ TÜRK TARİHİNDE ERZİNCAN'IN İLMÎ DURUMU

Dr. Öğrt. Üyesi Özkan DAYI

Erzincan, Malazgirt zaferinden sonra Anadolu Türk tarihinde siyasî ve askerî açıdan konumu nedeni ile her zaman önemli bir yere sahip olmuştur. Erzincan'ın stratejik konumu, bu bölgeyi sadece Doğu Anadolu'nun tarihi için değil, aynı zamanda burayı Türkiye tarihinin şekillendiği bir yer haline de getirmektedir.

Ortaçağ Türk Tarihi boyunca Mengücek, Danişmend, Selçuklu ve İlhanlı dönemlerinde Erzincan'ın siyasî ve askerî geçmişine fazlası ile değinildiği bir gerçektir. Birçok akademik çalışmanın Erzincan ve çevresini bu amaçla değerlendirmektedir. Bu bakış açısı ile Malazgirt zaferinden başlayıp Timurlu döneminin sonuna kadar Erzincan'ın bu süreç içerisinde ilmî ortamını incelemeye çalışacağız. Erzincan'da yetişen ya da Erzincanlı olan bilim insanlarını, onların eserlerini ve çalışmalarının içeriği hakkında kısaca bilgiler vermeyi amaçlamaktayız.

Tarihî, siyasî ve askerî mecralardan dönemin birçok kaynağında kıymetli bilgilerin verildiği bu coğrafyayı, Ortaçağ Türk İlim Tarihi'ndeki yeri bakımından değerlendirmeyi hedeflemekteyiz. Bu amaç doğrultusunda çalışmamızda; çağdaş tarihî kaynaklardan, dönemin edebî eserlerinden ve biyografi kitaplarından istifade edeceğiz.

Anahtar Kelimeler: *Erzincan, Ortaçağ Türk Tarihi.*

XIX. YÜZYIL SONLARINDA ERZİNCAN

Dr. Öğr. Üyesi Nurettin Birol

Erzincan tarih öncesi devirlerden itibaren Anadolu'nun önemli yerleşimlerinden biridir. Eskiçağların en önemli medeniyetlerinden; Hitit, Urartu dönemlerinde bu önemini muhafaza etmiştir. Türklerin bölgeyi fethinden önce, Roma ve Bizans devirlerinde doğuyu batıya bağlayan İpek Yolu üzerinde eski durumunu muhafaza etmiştir. Malazgirt

Savaşından sonra Osmanlı hakimiyetine kadar sırasıyla; Mengücekerler, Anadolu Selçuklularını, İlhanlılar, Eratna Beyliği, Erzincan Emirliği, Karakoyunlular ve Akkoyunluların hakimiyetlerinde kalmışlardır. 1473 de Fatih Sultan Mehmet ile Akkoyunlu hükümdarı Uzun Hasan arasında cereyan eden ve Osmanlıların galibiyeti ile neticelenen Otlukbeli Savaşından sonra, Akkoyunlu Devleti hızlı bir çöküş dönemine girince, bölge Safevîlerin hakimiyetine geçer. 23 Ağustos 1514'deki Çaldıran Savaşından sonra bölge Osmanlı hakimiyetine bağlanmıştır.

19. Yüzyılın son çeyreğinde Erzincan, idarî yönden 1864 Vilayetler Nizamnamesi gereğince Erzurum Vilayetine bağlı bir mutasarrıflık olarak teşkilatlandırılmıştı. Bu tarihlerde Erzincan'a bağlı kazalar; Gercanis (Refahiye), Kemah ve Kuruçay idi. Ancak; Bazen Eğin (Kemaliye), Kelkit, Tercan ve Pülümür Erzincan'a bağlanmış, bazen de Eğin ve Pülümür, Mamüratülaziz (Elazığ)'a, Tercan Erzurum'a, Kelkit de Trabzon vilayetlerine bağlanmıştı. Bu tarihlerde Erzincan Mutasarrıflığının nüfusu değişik kaynaklarda farklı rakamlar verilmişse de ortalama 100 000 civarında nüfusun 80 000-85 000 kadarı Müslüman, yaklaşık 15 000 ile 20 000 kadarı Hristiyan olarak gösterilmişti. Gayri-Müslüm nüfusun ekseriyeti de4 Ermeni idi.

Yüzyılın sonlarında bölgede meydana gelen önemli hadiselere gelince; 1860'lardan sonra Kafkasya'dan Erzurum ve Trabzon üzerinden gelen Çerkez, Çeçen, Lezgi... vs. Müslüman muhacirlerin Anadolu'nun muhtelif bölgelerine nakli esnasında, Erzincan bir dinlenme yeri ve zaman zaman da bilhassa 1878'den sonra muhacirlerin kalıcı olarak yerleştirildiği bir bölge olmuştu.

1890'lerden sonra ise, Anadolu'nun Altı vilayetinden biri olan Erzurum'a bağlı bir mutasarrıflık olan Erzincan, adı geçen yerlerle paralel olarak Ermeni ayaklanmalarıyla karşı karşıya kalmış ve bu Ermeni meselesi I. Dünya Savaşı'nın sonlarına kadar Osmanlı hükümetini meşgul etmişti. Erzincan Merkez, Kemah, Eğin, Kuruçay, Tercan ve Refahiye oylaları ilk etapta yüzyılın sonuna kadar devam etmişti.

Yine bu tarihlerde 93 Harbi diye bilinen 1877-1878 Osmanlı Rus savaşı esnasında, 4. Ordu merkezi olması ve Rusların Erzurum'a kadar Doğu Anadolu'yu işgalleri esnasında Erzincan'ın önemi daha da artmış, Lojistik ve ikmal merkezi, yaralı askerlerin ve muhacirlerin nakledildiği önemli bir merkez haline gelmişti.

Bundan başka II. Abdülhamid devrinde başlayan Anadolu'yu eğitim ve bayındırlık alanlarında kalkındırma çalışmalarında Erzincan da payına düşeni almış ve birçok askeri ve sivil mektepler açılmıştı.

Bunlardan başka özellikle Anadolu'nun manevi mimarlarından olan Mevlana Celaleddin-i Rumi ve babası Bahaeddin Veled'in ilk uğrak merkezi olan Erzincan, 19. Yüzyılın sonlarında başta Terzi Baba, Piri Sami Hazretleri olmak üzere tasavvuf hareketlerinin önemli bir merkezi olmuştu.

Kısaca Erzincan, 19. Yüzyıl sonlarında dinî, içtimaî, sosyal ve siyasî yönlerden çok hareketli bir devir yaşamıştır. 20. Yüzyılın başları özellikle I. Dünya Savaşında ise Erzincan büyük felaketler yaşamıştır. Bizim çalışmamız 1901 ile sınırlı olduğundan 20. Yüzyılın olaylarına değinmeyeceğiz.

I.DÜNYA HARBİ'NDE KAFKAS CEPHESİ'NDE ERZİNCAN ERMENİ MEZALİMİ

Dr.Öğr.Üyesi Nuran KILAVUZ

Büyük ve geniş toprakları olduğu kadar geniş bir hoşgörüyeye sahip olan Osmanlı devleti içinde bir çok müslim ve gayrimüslim teb'a yaşardı. Ermeniler de bu teb'a arasında yer almakta ve XIX. yüzyıla kadar Türk yönetimi altında barış ve huzur içinde yaşamlarını sürdürmekteydiler. Ancak değişen dünya şartları ve bunu Osmanlı'nın yakından takip edememesi XIX. yüzyılın ikinci yarısından itibaren uluslararası platforma taşınmış bir Ermeni sorunu ortaya çıkmıştır. Özellikle çalışmamıza konu olan I. Dünya savaşı süresinde Ermeni faaliyetleri ve Rus ordusunun çekilmesinden sonra Erzincan bölgesinde Ermeniler tarafından yapılan mezalimleri yörede yaşayan ve bu mezalimde yakınlarını kaybeden ailelerin yakınlardan dinlenen ve yazılı basına yansıyan zulümleri içermektedir. Özellikle Türk Dış Politikasının belirlenmesinde ve gelebilecek tehlikelerin ne kadar ciddi, zulümkar olduğu geçmişte yaşanan olayların ciddi bir şekilde günümüze aktarılarak tedbirlerin alınmasında büyük önem taşımaktadır.

VECİHÜDDİN ÖMER B. ABDULMUHSİN EL- ERZİNCÂNÎ'NİN (Ö. 1466) "KİTÂBÜT-TEKMÎL FÎ İLMİ'L-USÛL" ESERİNİN TANITIM VE DEĞERLENDİRİLMESİ

Dr. Öğr. Üyesi Mücahit ÇOLAK

Vecîhüddîn Ömer b. Abdulmuhsin el- Erzincânî'nin (Ö. 1466) "Kitâbü't-Tekmîl fi İlmi'l-Usûl" adlı İslam Hukuk metodolojisine dair yazmış olduğu el yazması eserin Selimiye, Süleymaniye ve Milli kütüphanedeki nüshalarından yararlanılarak tanıtımı yapıp özellikleri ele alınarak İslam Hukuk metodolojisine katkıları incelenecektir.

DİN EĞİTİMİ ÖZELİNDE ERZİNCAN: DÜNÜ-BUGÜNÜ

Dr. Öğr. Üyesi Mehmet Zeki GÖKSU

Bu araştırmanın amacı, Erzincan ilinde geçmişten günümüze kadar yapılmış din eğitimi faaliyetlerinin araştırılmasıdır. Araştırmada doküman incelemesi yöntemi kullanılmıştır. Elde edilen veriler, betimsel analiz yöntemiyle değerlendirilmiştir. Erzincan`da din eğitimi faaliyetleri örgün ve yaygın eğitim olarak iki başlık altında incelenebilir. Örgün eğitimle ilgili olarak; Erzurum Vilayet Salnamesine göre (13.7.1318) Erzincan Sancağında 24 medrese, 2 rüştiye (mülkî ve askerî), 4 kız ve erkek iptidai mektebi, 132 hususî sıbyan mektebi, yaygın eğitim ile ilgili olarak 210 cami ve mescit, 3 tekye, 35 külliye ve manastır mevcuttur. Cumhuriyet dönemi sonradan da ise ilk olarak İmam Hatip Okulu 1967-1968 eğitim- öğretim yılında açılmıştır. 1971 yılında normal ortaokul statüsü kazanmış, 1972 yılında ise 4 yıllık meslek lisesi statüsüne ulaşmıştır. Günümüzde ise örgün din eğitimi faaliyetleri kapsamında; Erzincan il merkezinde ve ilçelerinde toplam 12 İmam Hatip Ortaokulu ve 5 İmam Hatip Lisesi mevcut olup nüfusa göre kayda değer bir öğrenci mevcuduna sahiptir. Yaygın Eğitimle ilgili olarak ise; Müslüman nüfusun yoğun olduğu diğer bölgeler gibi Refahiye ilçesinde de camiler, kur'an kursları ve bunları destekleyen vakıflar ile bireysel gayretler üzerinden bu hizmetler yürütülmüştür. Bireysel gayretlere Terzibaba, Pir-i Sami Efendi, Şeyh Hacı Ahmet Feyzi Efendi, Müftü Osman Fevzi Efendi, Seyyid Ömer Erzincanî gibi zatlar sayılabilir. Günümüzde ise Erzincan İl ve İlçe

Müftülüklerine bağlı cami, kuran kursları üzerinden yaygın eğitim hizmetleri yürütülmektedir.

Anahtar kelimeler: *Erzincan, Din Eğitimi, Medrese, Kur`an kursu.*

ERZİNCAN VE YASSI-ÇİMEN SAVAŞI

Dr. Öğr. Üyesi Hasan GEYİKOĞLU

Anadolu, tarih boyunca doğudan gelen saldırı ve istilalara maruz kalmıştır. Bu saldırı ve istilalar Anadolu'da kurulu bulunan devleti yıkmak, Anadolu'yu işgal ve zaptetme amacı taşımaktadır. Bu saldırılar sırasında meydana gelen savaşlardan biri de Yassı-Çimen Savaşı'dır (7-10 Ağustos 1230). Bu savaş, Erzincan'ın kuzey-batısında yer alan Çimen dağlarının kuzey ve doğu tarafındaki arazide vukua gelmiştir. Türkiye Selçuklu sultanı I. Alâeddin Keykubad, Azerbaycan'dan gelip Doğu Anadolu'yu işgal ederek kendi hâkimiyetine almak isteyen Harezmsâh Celâleddin Mengüberti'yi bu savaşta mağlup ve Anadolu'dan uzaklaştırarak ülkesini işgalden, devletini de yıkılmaktan kurtarmıştır.

ACIYI PAYLAŞMAK: 1939 ERZİNCAN DEPREMİNDE ZARAR GÖREN DEPREMZEDELERE TÜRKİYE DIŞINDAN YAPILAN YARDIMLAR

Dr. Öğr. Üyesi Hakan YAŞAR

İnsanın doğa ve dolayısıyla doğal afetlerle olan mücadelesi insanlık tarihi kadar eskidir. Doğal afetler içerisinde ise yol açtığı can ve mal kayıpları nedeniyle depremler başı çekmektedir. Büyük bir kısmı aktif fay hatlarının üzerinde olan Anadolu coğrafyasında da tarihi süreçte büyük yıkımlara neden olan onlarca deprem yaşanmıştır. 27-28 Aralık 1939 tarihinde gerçekleşen ve binlerce insanın ölümüne ve o nispette de mal kaybına yol açan Erzincan büyük depremi de bunlardan biridir. Söz konusu deprem, Erzincan'ın yanı sıra çevredeki birçok vilayette de yıkıma yol açmıştır. Yaralanan, yakınlarını kaybeden ve büyük acılar çeken depremzedelerin iâşe, sağlık ve barınma ihtiyaçlarının karşılanabilmesi için gerek yurtiçinden gerekse de yurtdışından yardımlar yapılmıştır.

1939 Erzincan depremine dair şimdiye kadar yapılan çalışmalarda daha çok yurtiçinden yapılan yardımlara yer verilmiştir. Bu bildiride ise depremzedelere yurtdışından yapılan yardımlar ele alınacaktır. Türkiye dışından yapılan yardımlar, resmi kurumlar ve sivil toplum kuruluşlarından yapılanlar olarak iki kategoride incelenecektir. Aynı zamanda söz konusu yardımların arkasındaki ideolojik, siyasî ve insanî nedenler de sorgulanacaktır. Çalışmada kullanılacak kaynakların esasını Türkiye ve çeşitli ülkelerde bulunan arşiv kayıtları ve süreli yayınlar oluşturmaktadır.

EVLIYALAR ŞEHİRİ ERZİNCAN TÜRBELERİ

Dr. Öğr. Üyesi Funda NALDAN

Türkler İslam inancını kabul etmeden önce ahiret inancına sahipti. Bu inançların en büyük göstergesi de mezar mimarisine sahip olmalarıdır. Anadolu'da bilinen ilk türbeler Mengücek, Danişment, Saltuklu ve Anadolu Selçuklu Döneminde inşa edilmiştir. Türkler Anadolu'ya gelmeden önce yapı türlerini ve mimari özellikleri Anadolu'ya da yansıtmışlardır.

Doğu Anadolu Bölgesi'nin evliyalar şehri olarak bilinen Erzincan ve ilçelerinde Mengücek, Saltuklu ve Osmanlı Dönemi'ne ait toplam 14 adet türbe çalışmaya konu olmuştur. Türbeler gövde planlarına göre, kare, yuvarlak, sekizgen, dilimli, dikdörtgen planda inşa edilmiştir. Tercan Mama Hatun Türbesi, türbe mimarisinde planı ve mimarisi ile muhtelif örneğe sahip olması bakımından dikkat çekmektedir. 12. yüzyıl sonları 19. yüzyıl başları arasına tarihlendirilen türbeler dönem özelliklerini yansıtmaktadır. Yapılar, tuğla, kesme taş, kaba yonu ve moloz taş malzeme kullanılarak inşa edilmiştir. Üst örtüler, kubbe, içten kubbe dıştan konikal külah veya ahşap tavan düzenindedir. Mama Hatun ve Kemah türbelerinde girişler, taçkapı şeklindedir. Ayet yazıları, bitkisel süsleme, mukarnas, geometrik süslemelerle türbe cepheleri hareketlendirilmiştir. Mama Hatun Türbesi dışında herhangi bir usta veya sanatçı ismine rastlanmamıştır.

Bu çalışmada türbeler kitabe, arşiv bilgileri ışığında ayrıntılı bir şekilde tanıtılıp değerlendirilecek, plan, mimari özellik ve süslemeleri ile ele alınacaktır.

Anahtar Kelimeler: *Erzincan, türbe, mimari, süsleme.*

HURUFAT DEFTERLERİNE GÖRE ERZİNCAN MERKEZ VE KÖYLERİNDEKİ YAPILAR

Dr. Öğr. Üyesi Funda NALDAN

Bu çalışma Vakıflar Genel Müdürlüğü Arşivi'nde bulunan hurufat defterleri ile hazırlanmıştır. Bu defterlerde cami, medrese, zaviye gibi yapılara görev atamaları, görev yenilemeleri gibi bilgiler bulunmaktadır.

17.-19.yy.lara ait 20 adet deftere göre bu dönemlerde Erzincan merkez ve köylerinde camimescit, medrese, vakıf, çeşme, tekke- zaviye, dükkan, köprü, han, mektep ve darüşşifa gibi önemli yapılar bulunmaktadır. Çalışmada bu yapıların isimlerine yer verilerek günümüzde işlevine devam edenler değerlendirmeye tabi tutulmuştur. Yapılara ne tür görevlendirmelerin yapıldığı, ne kadar ücret aldıkları, görevlendirmelerin kimlere verildiği gibi bilgiler ayrıntılı şekilde verilmiştir. Bu eserlerin bulunduğu bazı yerleşimlerin isimleri geç tarihlerde günümüze kadar ulaşabildiği görülmektedir. Bunlardan bazılarının isimlerinde de değişiklik olmuştur.

Bu defterler sanat tarihi açısından önem arz etmektedir. Başka kaynaklarda adı geçmeyen yapıların isimlerine bu defterler aracılığıyla ulaşılabilmektedir. Belgeye kaydedildiği tarihteki durumunu bu defterlerden öğrenmekteyiz. Nadir de olsa bazı yapıların tamir bilgilerine rastlayabiliriz Ayakta olan yapıların hurufat defterlerindeki tarihlerde çalışıp çalışmadığını da, nadir olmakla birlikte yapıların tamir bilgisi de yine bu kayıtlardan öğrenebiliriz. Günümüze kadar gelebilen ve kayıtlarda adı geçen yapılar plan ve mimari özellikleri de dikkate alınarak değerlendirilecektir.

**MUHAMMED EL-ME'MUN EL-ERZİNCÂNÎ'NİN BİLİMSEL ARAP
KONGESİNDE 1928 TARİHİNDE MODERN PSİKOLOJİYE DAİR ŞAM'DA
SUNDUĞU TEBLİĞİNE DAİR BAZI TESPİTLER**

Dr. Öğr. Üyesi Fatih KANDEMİR

“Arap Dünyası Müspet İlimler Kongresi” unvanıyla 22 Zilkade 1346/01 Mayıs 1928 tarihinde Şam’ da gerçekleştirilen modern psikolojiye dair kongrede Erzincanlı bilim adamı Muhammed el-Me'mun el-Erzincânî'nin konuya dair sunduğu tebliğ dikkate şâyândır. İslâm dünyasında psikoloji ile ilgili eser vermek ve fikir beyan etmek için henüz erken dönem sayılan bu tarihte aynı zamanda Osmanlı Ordusu'nda yedek subaylık vazifesinde bulunmuş olan Erzincanlı bir bilim adamının fikirlerini tetkik etmek bizim için büyük önem arz etmektedir.

Muhammed el-Me'mun, Abdülvahhab el-Erzincânî'nin oğludur. Babası Abdülvahhab 1315/1898 tarihinde Erzincan'dan Medine'ye hicret etmiştir. Birinci Dünya Savaşı başladığı sırada Medine'den Şam'a göç etmiş ve 1928'de burada vefat etmiştir. Oğlu Muhammed el-Me'mun 1308/1891 tarihinde Erzincan'da dünyaya gelmiştir. İlk tahsiline babasından İslamî ilimleri ve tasavvufî terbiyeyi öğrenmekle başlayan Muhammed el-Me'mun Medine'de bulunan büyük âlimlerden de Arap dili ve belâgatini öğrenmiştir. Daha sonra yüksek İslamî ilimler tahsilini tamamlamak üzere İstanbul'a gelerek ve daru'l-fünûn İlahiyat bölümünü bitirmiştir. Türkçe, Arapça, Hintçe, İngilizce, Almanca ve Fransızca'yı iyi derecede öğrenmiş olan Erzincânî, Birinci Dünya Savaşının sona ermesinden sonra bütün gayretini psikoloji bilimine teksif etmiştir. Çocukluğundan beri ilgi duyduğu bu ilmi öğrenmek için dünyanın birçok ülkesine gitmiş olan, Erzincânî, Eski Hint psikoloji bilimini öğrenmek üzere üç yıl Hindistan'da kalmıştır.

Bu tebliğde amacımız imkân dâhilinde Muhammed el-Me'mun b. Abdülvahhab el-Erzincânî'ye ait biyografik bilgilere yer verdikten sonra 1928 tarihinde modern psikolojiye dair Şam'da sunduğu tebliğine dair bazı tespitlerde bulunmaktır. Hedefimiz bu konu ile ilgili alanda öne çıkan diğer düşünürlerle de mukayese yaparak farklı fikirlerini ortaya koymak ve yazarın referans olarak gösterdiği kaynakları tespit etmektir. Ayrıca psikolojiye dair görüşlerini ana kaynaklardaki bilgilerle karşılaştırmak ve buradan sağlıklı bir neticeye varmak bir diğer amacımız olacaktır. Konuyu daha anlaşılır hale getirmek için sonraki dönemlerde yazılan benzer kaynak ve yorumlardan da faydalanılacaktır.

Anahtar Kelimeler: *Erzincânî, Psikoloji, Muhammed el-Me'mun.*

**ERZİNCAN OVASINDA FIRAT (KARASU) NEHRİ'NİN 1896 YILI TAŞKINI VE
ISLAH PROJESİ**

Dr. Öğr. Üyesi Esat AKTAŞ

19. yüzyılın sonunda Erzurum vilayetine bağlı olan Erzincan, sancak statüsünde idare edilmekteydi. Erzincan şehir merkezinin güneyinden ve ovanın içinden bölgenin can suyu olan Fırat (Karasu) Nehri akmaktadır. Ova için önemli bir kaynak olan nehir, aynı zamanda büyük bir tehdit unsuru da oluşturmaktadır. Zaman zaman tehdidin ilerisine geçen nehir, taşkınlar yaparak ovadaki köylere ve bu köylerin arazisine zarar vermiştir. Taşkınlar özellikle ekili arazileri etkilediğinden büyük bir maddi kaybı da beraberinde getirmiştir. Bu taşkınlardan biri 1896 yılında meydana geldi. Ovanın çeşitli yerlerinde nehir mecrası, iki

kola ayrılmakta ve bu şekilde nehrin yükü taksim olmaktaydı. Bu taksimatın sağlanması için 19. yüzyılda bir bent inşa edilmişti. 1896 taşkını, bu bendin yıkımına sebep olduğundan ve mecranın birini kapattığından nehrin tamamının kollardan birine dönmesine sebep oldu. Bu şekilde tek mecranın debiyi taşımada yetersiz kalmasıyla nehrin suları ovadaki köylerin bazalarına ve arazilerine zarar verdi. Bölgedeki zararın tespit edilmesi amacıyla bir komisyon kuruldu. Komisyonun afet bölgesinde yapmış olduğu incelemeyle köylerdeki hasar ve maddi kayıp tespit edildi. Ayrıca bu zararın tekrar yaşanmaması için nehrin iki mecraya bölünmesine ve mecraların yeniden düzenlenmesine ihtiyaç vardı. Bu amaçla nehrin mecrasının ıslahına dair teferruatlı bir rapor hazırlandı. Raporla gerek görülen inşaatla biran önce başlanması konusunda birçok defa talepte bulunuldu. Fakat devlet tarafından inşaat masrafının gönderilememesi, inşaatın başlamasının önünde büyük bir engel oluşturmaktaydı. Bu çalışmada; 1896 taşkını, meydana getirdiği zarar ile nehrin ıslahı meselesi ele alınmaktadır.

Anahtar Kelimeler: *Erzincan Sancağı, Fırat (Karasu) Nehri, Taşkın, Afet.*

ERZİNCAN EMİRLİĞİ'NİN AKKOYUNLULAR VE KARA KOYUNLULARLA İLİŞKİLERİ

Dr. Öğr. Üyesi Ensar MACİT

Anadolu, 1243 Köseadağ Savaşı'nın ardından Moğol idaresi altında kalmış ve siyasi açıdan büyük buhrana sürüklenmiştir. Anadolu Selçuklu Devleti, Moğol tahakkümü altındayken uçlardaki Türkmenler de bağımsızlık kazanabilmek adına harekete geçmişler ve Anadolu'da irili ufaklı siyasi oluşumlarda bulunmuşlardır. Bunlardan biri de Erzincan merkezli Erzincan Emirliği'dir. Bu emirliğin kurucusu olan Mutahharten, bölgedeki sınırlarını korumak ve Anadolu'daki rakiplerine karşı üstünlük sağlayabilmek adına Akkoyunlu ve Kara Koyunlu Türkmenleriyle zaman zaman ittifak kurmuş zaman zaman da onlarla mücadele ederek emirlik topraklarını muhafaza etmeyi başarmıştır. Mutahharten'in istikrarlı ve dengeli siyaseti sayesinde Doğu Anadolu'nun tarihinde önemli bir yer tutan Erzincan Emirliği, onun ölümüyle 1410 yılına kadar göstermelik bir varlık göstermiş ve mezkûr tarihte tamamen Kara Koyunlu idaresine geçmiştir.

19. YÜZYIL ERZİNCAN SANCAĞINDA EĞİTİM ALANINDAKİ GELİŞMELER VE AÇILAN MEKTEPLER

Dr. Öğretim Üyesi Ela ÖZKAN

19. yüzyıl Osmanlı Devleti idari yapısı içerisinde Erzurum vilayetine bağlı bir sancak olan Erzincan, bulunduğu konum itibarıyla idari, sosyal ve ekonomik açıdan önemli bir bölgede yer almıştır. Erzincan sancağında eğitim ve öğretim faaliyetleri 19. yüzyılda değişim ve ilerleme göstermiştir. Çünkü 19. yüzyıl Osmanlı Devleti için bir yenilenme ve değişim dönemiydi. Bu dönemdeki iyileştirme faaliyetleri açılacak yeni okullar, verilecek dersler ve eğitimciler gibi pek çok alan için geçerliydi. Bu sebeple Erzincan bölgesindeki eğitim alanındaki gelişmeler özellikle 19. yüzyıl Osmanlı Devletindeki yenilik ve gelişmelere müteakip devam etmiştir. Osmanlı Devletinin ilk dönemlerinde eğitim medreselerde verilen geleneksel ve dini eğitimin yanı sıra askeri kurumlarda verilen askeri eğitim üzerinde yoğunlaşmış durumdaydı. Ancak klasik eğitim yapılanmasının tekrardan gözden geçirilip yeniden düzenlenmesi gerekiyordu. İşte bu süreç II. Abdülhamit döneminde hız kazanmış, sonrasında ise yeni gelişmelere sahne olmuştur. Erzincan sancağı da 19. yüzyılda Rüştiye ve İdadi mekteplerinin yanı sıra askeri mekteplerinin de yer aldığı bir bölge olmuştur. Ayrıca, sadece Müslümanlar için değil bölgedeki Ermeni nüfus için de Ermeni mektebinin açılması girişimleri de gerçekleşmiştir. Bu tebliğde 19. Yüzyılda Erzincan sancağında eğitim faaliyetleri üzerinde durulacak, açılan mektepler, meydana gelen değişiklikler ve yenilikler hakkında bilgi verilecektir. Tebliğ hazırlanırken ağırlıklı olarak Başbakanlık Osmanlı Arşivi ve konu ile alakalı önemli tetkik eserlerden istifade edilecektir.

Anahtar Kelimeler: *Osmanlı Devleti, Erzincan, Eğitim, Mektep*

MENGÜCEKLİ BEYLİĞİNİN SİYASİ ve SOSYAL HAYATINDA KADININ YERİ ve EVLİLİK YOLUYLA KURULAN DÖNEMİN SİYASİ İLİŞKİLERİ

Dr. Öğr. Coşkun ERDOĞAN

Anadolu'nun fethi ile başlayan süreçte Erzincan ve çevresinde kurulan Mengücekliler Beyliği dönemin siyasi ilişkileri içerisinde mühim bir role sahiptir. Kemah sonrası Erzincan'ın kavşak noktası olması sebebiyle merkezi bir konum elde eden beylik, Anadolu Selçuklu Devleti başta olmak üzere dönemin Müslim ve gayri Müslim teşkilatlanmaları ile mücadele ve ilişkiler içerisine girmiştir. Bu bağlamda Erzincan merkezli bu beyliğin siyasi ve sosyal hayatında hanedan kadınlarının rolü de etkin bir şekilde görülmektedir. Çalışmada Mengücekliler Beyliği hanedan kadınlarının kişisel özellikleri, yapmış oldukları evlilikler ve bu evliliklerle kurulan siyasi ilişkiler, Mengücek sosyal ve kültürel hayatında kadınların etkisi ve evlilik merasimleri hakkında inceleme yapılacaktır.

Anahtar Kelimeler: *Erzincan, Mengücek, Kadın, Selçuklu*

DEMOKRAT PARTİ DÖNEMİNDE ERZİNCAN'IN İDARİ YAPISI VE NÜFUSU (1950-1960)

Dr. Öğrt. Üyesi Bilal TUNÇ

Bu çalışmada, Doğu Anadolu Bölgesinin Kuzey Batı bölümünde yukarı Fırat havzasında yer alan Erzincan vilâyetinin Türk siyasal tarihinin önemli bir devresini oluşturan Demokrat Parti döneminde idari alandaki düzenlemelerle nüfusun tarihsel gelişimi, şehrsel ve kırsal nüfus, cinsiyet ve yaş yapısı, göçler, eğitim, nüfusun ekonomik sektörlere bölünüşü, yoğunluğu ve dağılışı ele alınmaktadır.

Bilindiği üzere, 1923 yılında kurulan Türkiye Cumhuriyeti'nin ilk vilâyetlerinden birisi olan Erzincan ili , Hitiler döneminden itibaren başta Bizans İmparatorluğu olmak üzere, Selçuklu, Anadolu Beylikleri ve Osmanlı uygarlıklarına ev sahipliği yapmış olması nedeniyle çok zengin tarihi ve kültürel varlıkları barındırmaktadır. Böylesine önemli olan yerleşim alanında tarih boyunca idari alanda birçok düzenlemeler yapılmış ve bu durum doğal olarak nüfusu da etkilemiştir. Bilhassa Demokrat Parti döneminde idarî alandaki düzenlemelere bağlı olarak Erzincan'ın nahiye ve köylerinin statülerinde birtakım değişikliklerin ve yeniliklerin yapılması zorunlu hale gelmiştir. Bu durum, doğal olarak nüfus artış hızını da etkilemiştir. Bu eser başta arşiv kayıtları, Resmî Gazete ve TÜİK verileri olmak üzere; araştırma ve inceleme eserlerinden yararlanılarak oluşturulacaktır.

ERZURUM VİLAYET SALNAMELERİNE GÖRE ERZİNCAN SANCAĞI

Dr. Öğr. Üyesi Asuman KARABULUT

XIX. yüzyıl şehir tarihçiliği incelemelerinde vilayet salnameleri önemli bir yere sahiptir. Salnameler, yayımlandıkları vilayetlerin özelliklerine göre bir takım farklılıklar gösterse de genellikle vilayetin idaresi, askeri yapısı, nüfusu, ekonomik yapısı ve daha pek çok konuda çeşitli bilgiler ihtiva etmektedir. Vilayet salnamelerinden biri de bu çalışma konusunu ilgilendiren Erzurum Vilayet Salnameleridir. 1870 tarihinde yayımlanmaya başlayan Erzurum Vilayet Salnameleri 1900 tarihine kadar aralıklı olarak 15 defa yayımlanmıştır. Salnamelerde Erzincan Sancağı ile alakalı da önemli bilgiler yer almaktadır. Bu bağlamda, Erzurum Vilayet Salnameleri, XIX. yüzyılda Erzincan Sancağı'nın idari, ekonomik, eğitim ve askeri yapısı, coğrafi durumu ve konumu üzerine bir çerçeve çizmesi bakımından mühimdir. Ayrıca salnamelerde Osmanlı Devleti'nin son dönemlerinde Erzincan Sancağı'nın şehircilik anlamında hangi konumda yer aldığını da göstermektedir.

Bu çalışmada, XIX. yüzyılın önemli kaynaklarından biri olan vilayet salnamelerinden Erzurum Vilayet Salnamelerinin verileri kullanılmış, Erzincan Sancağı'nda yıllara göre meydana gelen değişim ve gelişmeler incelenerek çalışmaya yansıtılmıştır.

CUMHURİYET DÖNEMİ TARIMDA MODERNLEŞMENİN YEREL İZİ: ERZİNCAN BÖLGE ZİRAAT OKULU

Arzu GÜNCÜ -Ayşe BAŞGÖZE-Meryem Şeyma AYDIN

Ülkemizde tarımsal alandaki modernleşme çabaları, ilk kez Tanzimat döneminde, bilimsel temelli ziraat eğitimi ile modern ziraat yöntemlerine öncülük eden okulların açılmasıyla başlamıştır. Cumhuriyet'in ilk yıllarından itibaren de bu okullar; ekonomik, kültürel ve eğitim alanlarında hedeflenen modernleşmenin önemli araçlarından biri olmuştur. Bütüncül bir yaklaşımla ve barındırdıkları eğitim dışı birimlerle, modern yaşamlar kuran kentsel yerleşimler olarak belirmişlerdir.

1963 yılında inşası tamamlanan ve aynı yıl eğitim-öğretime başlayan Erzincan Bölge Ziraat Okulu Yerleşkesi, Cumhuriyet dönemine ait tarım alanında modern eğitim yapılanmalarının mimari ve sosyal niteliklerini, yerleşke ve bina ölçeğinde yansıtan önemli örneklerden biridir. Yerleşke, içerisinde barındırdığı deneme ve üretim ile eğitim birimleri dışında sosyal ve konaklama yapılarıyla, dönemin modern mimari anlayışının izlerini taşımakta ve tarihi bir sürekliliğe işaret etmektedir.

Bu bağlamda çalışmada Erzincan Bölge Ziraat Okulu yerleşkesi, bina ve yapılı çevre bağlamında Cumhuriyet Dönemi modern mimarlık mirası örneği olarak incelenmektedir. Yerleşkeye ait barınma birimlerinin mimari nitelikleri ortaya konularak, misafirhane, memur lojmanları ve müdür evi konut tipolojileri ile tartışılmaktadır.

Anahtar Kelimeler: *Cumhuriyet Dönemi, Tarımda Modernleşme, Modern Mimarlık, Ziraat Okulu, Erzincan*

ŞEVKİSTAN ADLI YAZMA ESER VE ERZİNCAN TASAVVUF TARİHİ AÇISINDAN ÖNEMİ

Dr. Öğr. Üyesi Alparslan KARTAL

Erzincan, tarihsel süreçte, Anadolu'da tasavvufi hayatın en yoğun olduğu bir bölgede bulunmaktadır. Bu durum Osmanlı hakimiyeti altında geçirilen dönemde de sürmüştür. Halvetîlik, Kübrevîlik, Kâdirîlik ve Mevlevîlik gibi büyük tarikatlara müntesip önemli sufiler yetiştiren şehir, XIX. yy.dan itibaren Nakşibendî tarikatının Hâlidîyye kolunun etkisine girmiştir. Bu tarihten itibaren Halidîyye koluna ait tarikat şubeleri, şehrin tasavvufi hayatına yön vermiştir. Bu etki halen şehirde tesirini göstermeye devam etmektedir.

XIX. asırdan itibaren şehrin tasavvufi hayatında etkisini gösteren Nakşibendiliğin Halidî kolunun şubelerine ait malumatlar, bazı eserler vasıtasıyla günümüze ulaşmıştır. Son dönemlerde yazılan ve Erzincan'ın manevî değerlerini tanıtan eserler, bu konuda malumatlar veren eserleri taramak suretiyle meydana getirilmiştir. Erzincan'ın kültürel tarihini ortaya koyan bu çalışmalar önem arz etmektedir. Örneğin Aşçı Baba'nın Hatıraları kitabı ile son dönem tasavvufi şahsiyetlerinden Terzi Baba, Şeyh Mustafa Fehmi Efendi, Abdussamed Efendi, Hacı Hafız Rüşdü, Leblebici Baba, Hacı Abdülbâki Baba vb. zatlarla ilgili birinci elden bilgi elde edilme şansı doğmuştur. Çünkü hatıratın sahibi İbrahim Halil Dede, 1856 yılında Erzincan'a memur olarak tayin edilmiş ve 15 yıl bu şehirde kalmıştır. Bu süreçte tasavvufi çevrelerle yakın ilişkide bulunmuş ve onlar hakkında bilgilere yer vermiştir.

Erzincan'ın tasavvufi hayatının en önemli simalarından biri de Muhammed Pir-i Sami Hazretleri'dir. İlmî tedrisatını İstanbul'da Fatih Medreseleri'nde itmam eyleyen Pir-i Sami, daha sonra Nursin'de irşad faaliyetlerini yürüten Nakşibendi şeyhi Abdurrahman Taği'ye intisap etmiştir. Çok kısa zamanda hilafet alarak bu yolu Erzincan'da temsil etmiştir. Onun Erzincan'da kurmuş olduğu yol halen devam ettirilmektedir. Ancak bu zatın ahvali, menkıbeleri ile ilgili çok sınırlı bilgilere sahip olunmuştur.

Erzincan'da, son dönemin bu en önemli mutasavvıf şahsiyeti ile ilgili Şevkistan adlı bir eserin mevcudiyetini öğrendim. Eserin müellifi hakkında bir tereddüt olsa da ağırlıklı görüş Pir-i Sami'nin müridanından Muhammed Tahir olduğudur. Eserin tek nüshası Erzurum İl Halk Kütüphanesi'ndedir. Eser, Hicri 19 Zi'l-Hicce 1309'da [15 Temmuz 1892] 214 sayfa olarak telif edilmiştir.

Kitapta birçok tasavvufi şahsiyetten bahsedilmekle beraber özellikle Terzi Baba ve Pir-i Sami ile ilgili menkıbeler önem arz etmektedir. Bu çalışmada Erzincan'ın son dönem tasavvuf tarihine ışık tutacak ayrıntılara ulaşmaya çalışılacaktır. Daha önce müstakil ve ayrıntılı olarak hiçbir ilmî tetkike tabi tutulmayan eser bu bildiri ile tanıtılacaktır.

Anahtar Kavramlar: *Erzincan, tasavvuf, Şevkistan, Pir-i Sami, Terzi Baba*

BİRİNCİ DÖNEM TBMM'DE ERZİNCAN MİLLETVEKİLLERİ VE SİYASİ FAALİYETLERİ

Dr. Öğr. Üyesi Ali ÇAKIRBAŞ

Milli Mücadelenin başarıyla yürütüldüğü sırada yeni Türk Devleti'ni inşa eden I. Dönem Türkiye Büyük Millet Meclisi 23 Nisan 1920'de Ankara'da açılmıştır. 1920–1923 yılları hem Milli Mücadelenin sevk ve idaresi hem de yeni devletin inşası açısından son derece önemlidir. Bunun için birinci dönem millet Meclisine seçilen mebuslar ve bu mebusların faaliyetleri de dikkat çekmektedir. İstanbul'un resmen işgaliyle Türk milletinin yol sayılmak istendiğini fark eden Mustafa Kemal Paşa, 17 Mart 1920'de Temsil Heyeti Başkanı sıfatıyla ordu komutanlarına Ankara'da yeni bir meclisin açılacağını duyurmuştur. Ardından 19 Mart 1920'de ikinci bir genelge yayınlarak seçimlerin hangi koşullarda yapılacağı bildirilmiş ve meclisin açılması için süreç hızlandırmıştır. Bu genelgede, memleketin içinde bulunduğu şartlar dikkate alınarak sancaklardaki nüfus oranları dikkate alınmadan her sancaktan 5 milletvekilinin seçilmesi esası benimsenmiştir.

19 Mart 1920 genelgesine göre Erzincan'dan bütün imkânlarıyla Milli Mücadeleye destek veren 5 milletvekili seçilmiştir. Mondros sonrasında yaşanan işgallere tepki göstermekte gecikmeyen Erzincan halkı, bölgedeki Ermeni faaliyetleri başta olmak üzere düşmana karşı yapılan mücadelelerde önemli görevler üstlenmiştir. Erzurum ve Sivas Kongrelerine delege göndererek ülkenin geleceği adına atılacak adımlara destek vereceğini de gösteren Erzincan halkı, işgallere sessiz kalan İstanbul hükümetine cephe almaktan da çekinmemiştir. Bu mebuslar Milli Mücadele sonrasında yeni Türk Devleti'nin şekillenmesi sürecinde önemli inkılâplara imza atan II. Dönem Türkiye Büyük Millet Meclisi'nde yer almamışlardır.

Kurucu Meclisteki Erzincan milletvekilleri bu dönemde ülke genelini ilgilendiren meselelerin yanında Erzincan halkının sorunlarını da meclise taşımışlardır. Her biri renkli bir kişiliğe sahip olan Erzincan mebuslarından Osman Fevzi (Topçu) Efendi 1908'de

toplanan Osmanlı Meclisi Mebusan'ında Erzincan'ı temsil etmiştir. Bir Nakşibendi postnişini olan Şeyh Hacı Ahmet Fevzi (Baysoy/Fırat) Efendi Erzurum Kongresi'ne Erzincan delegesi olarak katılmıştır. Milli Mücadeledeki katkılarından dolayı yeşil şeritli istiklal madalyası sahibi Mehmet Tevfik (Kütükbaşı) Bey, birinci dönem TBMM'de Erzincan'ı temsil etmiştir. Diğer Erzincan mebusları Mehmet Emin (Lekili) Bey ve Hüseyin (Aksu) Bey birinci dönem TBMM'de Erzincan'ı temsil eden milletvekilleri içerisinde en dikkat çekici isimler olmuştur. Bu dönemdeki Erzincan milletvekilleri sadece kendi bölgeleriyle ilgili sorunları değil, memleketin temel sorunlarını da gündeme getirmiş ve çözüm bulunmasında katkı sağlamışlardır. Erzincan milletvekillerinin komisyonlarda aldıkları görevler, verdikleri kanun teklifleri ve yaptıkları konuşmalar dikkate alındığında TBMM'de önemli görevler ifa ettikleri söylenebilir.

Anahtar Kelimeler: *Erzincan, Erzincan Mebusları, TBMM, Milli Mücadele, Kurucu Meclis*

VECİHUDDİN ÖMER B. ABDULMUHSİN EL-ERZİNCANÎ'NİN HÂŞİYE 'ALE'L-FEVÂİDİ'Z-ZİYÂİYYE ADLI ESERİ

Ahmet ŞEN-Bahattin ABAK

Vecîhuddîn Ömer b. Abdulmuhsin el-Erzincanî XV. yüzyılda yaşamış önemli bir İslam alimidir. *Hadâiku'l-Ezhâr fî şerhi Meşâriki'l-Envâr, Tebyînü'l-Ma'ârif, et-Tekmil fî İlmi'l-Usûl, Hâşîye 'ale'l-Fevâidi'z-Ziyâiyye* gibi eserleri günümüze kadar ulaşmış İslamî ilimlere dair yazmış olduğu eserlerden bazılarıdır. Kaynaklarda müellifin hayatına dair çok fazla bilgiye rastlayamadığımız Erzincanî'nin fıkıh, siyer, Arap dili gibi ilimlere dair eserleri birçok kütüphanede el yazması şeklinde mevcuttur. Bu eserlerin tanıtılması ve tahkik edilerek ilim dünyasına takdim edilmesi değerli bir bilimsel çalışma olacaktır. Söz konusu eserler arasında Erzincanî'nin Abdurrahman Câmî'nin *el-Fevâ'idu'z-Ziyâ'iyye* isimli meşhur eserine yazdığı haşiye Süleymaniye yazma eserler kütüphanesinin çeşitli koleksiyonlarında bulunan Arap dili gramerine ait önemli bir eserdir. Bu eser, Molla Câmî olarak meşhur olan ve İbnu'l-Hâcib'in nahve dair *el-Kâfiye* adlı eserine yazılmış bir şerh olan *el-Fevâ'idu'z-Ziyâ'iyye*'ye yazılan bir haşiye olması açısından oldukça önemlidir. Zira *el-Kâfiye* nahiv sahasında yazılmış temel eserlerden biridir. Biz de bu çalışmada Erzincanî'nin hayatını, eserlerini ele alıp *Hâşîye 'ale'l-Fevâidi'z-Ziyâiyye* adlı eserin kütüphanelerdeki nüshalarını tanıtarak, bu eserin muhtevasını inceleyeceğiz.

Anahtar Kelimeler: *Arap Dili ve Belâgatı, el-Fevâ'idu'z-Ziyâ'iyye, Vecîhuddîn Ömer, Erzincanî, el-Kâfiye.*

ERZİNCAN'IN İSLAM TOPRAKLARINA KATILMASI

Dr. Öğr. Üyesi A. Kerim ÖNER

Tarihi kaynaklarda ismi farklı şekillerde anılan Erzincan, birçok medeniyetin izlerini taşıyan kadim bir şehirdir. Erzincan ve civarının tam olarak İslam topraklarına ne zaman katıldığı ile ilgili kaynaklarda farklı rivayetler olmakla birlikte genel olarak Selçuklular döneminde tam olarak İslam topraklarına katıldığı rivayet edilmektedir.

İslam tarihinde Müslümanların bölgeye gelmesi Halife Hz. Ömer dönemine denk gelmektedir. İyaz b. Ganm kumandasındaki Müslümanlar, Cezire bölgesini fethettikten

sonra Doğu Anadolu'nun bazı şehirlerini de almayı başarmışlardır (17/639). Erzincan'ın ilçelerinden Kemah, Halife Hz. Osman döneminde Müslüman Arapların eline geçmiştir. Erzincan ve çevresinin tamamının Müslüman Arapların eline geçmesi ise Emevi halifelerinden Abdulmelik b. Mervan dönemine denk gelmektedir. Ancak Emeviler, bölgede tam istikrarı sağlayamamışlardır. Bölge, Abasiler döneminde Bizans, Arap ve Ermeniler arasında mücadele sahnesi olmuştur.

Erzincan ve çevresinin kalıcı olarak Müslümanların hâkimiyetine girmesi Selçuklular dönemine denk gelmektedir. 1071 senesinde gerçekleşen Malazgirt Meydan Savaşı'ndan önce de bölgeye Türkmen akınları gelmiştir. Ancak Malazgirt'ten sonra bölgeye gelen Oğuz beylerinden Mengüçük Gazi, Mengücekler beyliğini kurmuştur (1080). Daha sonra bu bölgenin tamamı Anadolu Selçuklu Devleti'nin hâkimiyetine girmiştir (1228).

Anahtar Kelimeler: *Erzincan, Müslüman Araplar, Selçuklular, Malazgirt, Mengücekler.*

TERCAN'DA ÖNEMLİ BİR URARTU KALESİ: ÜÇPINAR KALESİ

Dr. Öğr. Üyesi Mustafa KARAGEÇİ

Urartu Devleti'nin batı yayılımı alanı içerisinde yer alan Erzincan İlinin, Tercan ilçesinde bulunan Üçpınar Kalesi, Fırat Irmağının kenarında kurulmuş önemli bir Urartu yerleşmesidir. Tercan İlçesinin Bingöl ve Tunceli sınır bölgesinde yer alan Üçpınar köyünün içerisine inşa edilen Üçpınar kalesinde yaptığımız yüzey araştırmasında, kalenin bir Urartu kalesi olduğu tespit edilmiştir.

Tunceli ve Bingöl bölgesinde de Urartu yerleşmelerinin varlığını bilmekteyiz. Üçpınar Kalesinin, Fırat Irmağı kenarında kurulmuş Urartu kalelerinden biri olması nedeniyle kalenin önemi artmaktadır. Bölgenin önemli stratejik kalelerinden biri olduğu anlaşılan Üçpınar Kalesi'nin kuzey ve kuzeybatısında anakayaya oyularak oluşturulmuş girintiler bulunmaktadır. Yine kalede kutsal alanlar, kaya basamaklı su tüneli ve mimari kalıntılar tespit edilmiştir. Üçpınar kalesi Erzincan ilinin tarihini aydınlatması bakımından önemli bir mihenk taşı olma özelliğini taşımaktadır.

Anahtar Kelimeler: *Erzincan, Tercan, Orta Demirçağı, Urartu, Üçpınar Kalesi.*

ERKEN CUMHURİYET DÖNEMİNDE ERZİNCAN'DA GERÇEKLEŞEN NÜFUS VE GÖÇ HAREKETLERİ (1930-1950)

Dr. Öğr. Üyesi Murat ARPACI

Nüfus ve göç hareketleri kentlerin tarihsel demografisinin ve toplumsal yapısının oluşmasında etkili olan faktörlerin başında gelmektedir. İmparatorlukların dağılmasıyla oluşan ulus devletlerin kente yaklaşımlarında nüfus ve göç hareketlerine yönelik politikalar öncelikli bir öneme sahip olmuştur. Büyük ölçüde 20. yüzyılın ilk yarısında gerçekleşen ulus inşa süreci kentlerin sosyal ve kültürel yapısının nüfus ve göç hareketleriyle dönüştüğü bir sürece tekabül eder. Bu araştırma erken Cumhuriyet döneminde Türkiye'de kentlerin geçirdiği demografik dönüşümü Erzincan kenti özelinde anlamayı amaçlamakta ve bu dönemde Erzincan'da gerçekleşen nüfus ve göç hareketlerini ele almaktadır. Bu dönemde Erzincan'da gerçekleşen nüfus, göç ve iskân politikaları, bunların nedenleri ve toplumsal yapı açısından sonuçları çalışmanın odaklandığı temel başlıklardır. Çalışmada Cumhuriyet arşivi belgeleri, Umumi Müfettişlik raporları ve devlet istatistiklerinden hareketle

Erzincan'ın demografik yapısında yaşanan değişimler, göç hareketleri ve bu hareketlerin kentin sosyal yapısında yarattığı etkiler tartışılacaktır.

ERZİNCAN ŞERİYYE SİCİLLERİNE GÖRE MÜSLİM-GAYRİMÜSLİM İLİŞKİLERİ

Dr. Öğr. Üyesi Mehmet GAYRETLİ

Şeriyeye sicilleri, bilindiği üzere, başka hususlarda olduğu kadar bir şehrin beşeri tarihi bakımından da büyük önem taşımaktadır. Arşiv kayıtlarına göre Erzincan merkeze ait dört, ilçelerine ait otuz altı, toplamda kırk adet şeriyeye sicil defteri bulunmaktadır. Bu siciller akademik çalışmalara değişik yönleriyle konu olmaktadır. Bunların bir kısmı Osmanlı tarihi, bir kısmı hukuk tarihi, bir kısmı da iktisat tarihi bağlamında ele alınıp incelenmektedir.

Tarihi kaynaklardan anlaşıldığı kadarıyla Erzincan, Cumhuriyet döneminden önce özellikle Ermeni nüfusun tehcirine kadar, önemli oranda gayrimüslim unsur barındırmakta idi. Söz konusu nüfusun kendi aralarında veya Müslüman nüfusla ilişkilerinde ortaya çıkan ihtilaflarda dönemin yargı merci olan şeriyeye mahkemelerine müracaat etmesi sonucu verilen kararlar değişik yönlerden dikkat çekici bir niteliğe sahip bulunmaktadır. Hem merkezde hem de ilçelerinde yaşayan bu nüfusun Müslüman unsurla ilişkileri, uzmanlık alanım olan İslam hukuku ve tarihi bakımından önemli olduğu kadar şehir tarihi bakımından önem taşımaktadır. Bu tebliğde dava oranları gibi istatistik veriler, dava konuları üzerinden değerlendirmeler ve yargının ortaya koyduğu sonuçlar üzerinden devletin yaklaşımı gibi hususları ele almayı planlamaktayız.

Saygılarımla.

MENGÜCÜKLÜLER, SELÇUKLULAR VE BEYLİKLER DEVRİNDE ERZİNCAN'IN SOSYO-EKONOMİK GELİŞİMİ HAKKINDA

Dr. Öğretim Üyesi Hüseyin Kayhan

Bizans hakimiyetinde kaldığı dönemlerde isminden pek bahsedilmeyen, sadece büyük depremlerde yaşadığı yıkımlarla anılan Erzincan, Malazgirt Savaşı'ndan sonra Mengüçüklü Beyliği'nin hakimiyetine girdi. 1142'de beyliğin iki merkezinden birisi haline gelen bu şehir kısa sürede sosyal ve ekonomik açıdan Anadolu'nun en önemli yerleşim yerlerinden birisi haline geldi. Türk idarelerinin geleneksel politikalarının gereği olarak üretime ve ticarete yönlendirilen Türk halkı kısa sürede zengin ve müreffeh bir hayata kavuştu. Hayvancılık, hububat, meyve, sebze, kumaş, pamuk, şap, bakır ticareti şehrin sosyal ve ekonomik gelişimine önemli katkılarda bulundu. 1228'de başlayan Selçuklu hakimiyetinde ve sonrasındaki Beylikler devrinde bu gelişme artarak devam etti. Bir yandan Sivas üzerinden Trabzon'a ve oradan da Karadeniz'in kuzeyine ulaşan ticari yol, batıda İstanbul'a, güneyde Konya üzerinden Ayas ve Antalya limanları vasıtasıyla Batı Avrupa ile Suriye ve Mısır'a, doğuda Erzurum üzerinden Gürcistan'a, yine Erzurum üzerinden Van ve Tebriz'e kadar uzanıyordu. Bu durum Erzincan'a ticari açıdan büyük kazançlar sağladı ve şehrin sosyo-ekonomik gelişiminde başlıca faktör oldu.

Anahtar Kelimeler: *Mengüçüklüler, Selçuklular, Beylikler, ticaret, sosyal yapı.*

ERZİNCAN'DA BULAŞICI HASTALIKLAR VE ALINAN ÖNLEMLER**(1915)****Dr. Öğr. Üyesi Hüseyin KALEMLİ**

1915 tarihi Birinci Dünya Savaşı dönemidir. Bu dönemde Osmanlı Devleti Kafkas Cephesi'nde Rusya ile mücadele halindedir. Özellikle ön çatışmalarla birlikte 22 Aralık 1914'de Sarıkamış Kuşatma Harekatı'nın resmen başlaması ve 2 Ocak 1915'de Osmanlı 3. Ordusu'nun mağlup olması ile Türk birlikleri çok sayıda kayıp vermiştir.

Sarıkamış Kuşatma Harekatı'nın başlayıp başarısız olduğu dönemlerde gerek cephede gerekse cephe gerisinde çok ciddi sorunlarla karşılaşmıştır. Karşılaşılan sorunların en önemlilerinden birisi de bulaşıcı hastalıklar olmuştur. Cephede orduyu adeta yiyip tüketen bulaşıcı hastalıklar cephe arkasında da etkisini hissettirmiştir. Bu süreçte cephe gerisinde önemli bir merkez olan Erzincan'da da bulaşıcı hastalıklar görülmüştür. Erzincan'da görülen bulaşıcı hastalıklara karşı bazı tedbirler alınmıştır. Bunlar bir şekilde önlenmeye çalışılmıştır. Savaş ortamının kısıtlı imkanlarıyla bulaşıcı hastalıklara karşı tedbirler almakta kolay olmamıştır. Kabul edilmesi halinde bu bildiri metninde savaş sürecinde Erzincan'da ortaya çıkan bulaşıcı hastalıklar ve bunlara karşı alınan tedbirler ATASE Arşivi belgelerine göre ele alınacaktır.

Anahtar Kelimeler: *Birinci Dünya Savaşı, Erzincan, Bulaşıcı Hastalık, Önlem.*

FRANSIZ KAYNAKLARINA GÖRE ERZİNCAN TARİHİ**Hicabettin Sarı**

‘‘Fransız Kaynaklarına Göre Erzincan Tarihi’’ konulu bu bildiri çalışması, Doğu Anadolu Bölgesi'nin Yukarı Fırat Bölümü'nde yer alan Erzincan şehri ve yakın çevresinde yaşanan tarihsel olaylarla gerçekleştirilmiş gezi ve araştırmaların, uğranılmış doğal afetlerin, Fransa'da yayımlanmış gazete, dergi ve kitaplarda ne şekilde aktarılıp dünya kamuoyuna sunulduğunu ortaya koyarak Türk tarih bilincini pekiştirmek, genç araştırmacılara yeni araştırma pistleri sağlamak ve kent konusunda geçmişinin kaybolmamasına yarar sağlayacak akademik bilgi birikimiyle iç ve dış açılım ve tanıtımına katkıda bulunmak için hazırlanmıştır. Çalışmada veri kaynakları olarak Erzincan ve çevresini haber yapmış gazete koleksiyonları ile kitap ve dergilere başvurulmuş ve elde edilen bilgiler kronolojik sırada işlenmiştir. Kullanılan kaynakların en önemlisi doğubilimci Vital Cuinet'nin La Turquie d'Asie adlı eseridir. Vital Cuinet adigeçen eserinde bölgenin tarihsel ve kültürel panoraması hakkında (siyasi, sosyo-ekonomik ve dini hayat ile mimari ve fiziki yapılar) son derece değerli bilgiler vermektedir. Osmanlı Padişahı Abdülhamit istatistiklerinin doğruluğu ve yüksek değeri dolayısıyla bu eseri beğenmiş ve 1894 yılında yazarı Vital Cuinet'yi Mecidi nişanı ve Liyakat madalyasıyla taltif etmiş ve de irade-i seniyye ile eserin Osmanlıca'ya tercümesini buyurmuş ve bir tercüme komisyonu kurdurmuştur. Çalışma sonunda elde edilen bulgular, Erzincan ve çevresinin zamanın dünyasında en büyük basın organları olarak kabul edilen Fransız basın organları tarafından gerek tarihte sahne olduğu olaylar gerekse sahip olduğu değerler itibarıyla ilgi görüp

işlendiği, hem Fransız hem de dünya kamuoyuna sunulduğu ve unutulmaz bir şekilde tarihe mal olduğudur.

ACIYI PAYLAŞMAK: 1939 ERZİNCAN DEPREMİNDE ZARAR GÖREN DEPREMZEDELERE TÜRKİYE DIŞINDAN YAPILAN YARDIMLAR

Dr. Öğretim Üyesi Hakan YAŞAR

İnsanın doğa ve dolayısıyla doğal afetlerle olan mücadelesi insanlık tarihi kadar eskidir. Doğal afetler içerisinde ise yol açtığı can ve mal kayıpları nedeniyle depremler başı çekmektedir. Büyük bir kısmı aktif fay hatlarının üzerinde olan Anadolu coğrafyasında da tarihi süreçte büyük yıkımlara neden olan onlarca deprem yaşanmıştır. 27-28 Aralık 1939 tarihinde gerçekleşen ve binlerce insanın ölümüne ve o nispette de mal kaybına yol açan Erzincan büyük depremi de bunlardan biridir. Söz konusu deprem, Erzincan'ın yanı sıra çevredeki birçok vilayette de yıkıma yol açmıştır. Yaralanan, yakınlarını kaybeden ve büyük acılar çeken depremzedelerin iye, sağlık ve barınma ihtiyaçlarının karşılanabilmesi için gerek yurtiçinden gerekse de yurtdışından yardımlar yapılmıştır.

1939 Erzincan depremine dair şimdiye kadar yapılan çalışmalarda daha çok yurtiçinden yapılan yardımlara yer verilmiştir. Bu bildiri ise depremzedelere yurtdışından yapılan yardımlar ele alınacaktır. Türkiye dışından yapılan yardımlar, resmi kurumlar ve sivil toplum kuruluşlarından yapılanlar olarak iki kategoride incelenecektir. Aynı zamanda söz konusu yardımların arkasındaki ideolojik, siyasî ve insanî nedenler de sorgulanacaktır. Çalışmada kullanılacak kaynakların esasını Türkiye ve çeşitli ülkelerde bulunan arşiv kayıtları ve süreli yayınlar oluşturmaktadır.

XIV. YÜZYILDA MEMLÛK DEVLETİNİN ANADOLU İTTİFAKLARI BAĞLAMINDA ERZİNCAN EMİRLİĞİ

Dr. Öğr. Üyesi Esra Çıplak

XIV. yüzyılın ikinci yarısında Türkiye'de henüz hâkimiyetini sağlamlaştıramamış bir Osmanlı Devleti, Kadı Burhaneddin Devleti, Karamanoğulları, Akkoyunlular, Karakoyunlular, Dulkadiroğulları, Artuklular, Memlûk Devleti ve 1379'da bağımsızlığını ilan edip Kemah'tan İspir ve Erzurum'a kadar Doğu Anadolu'nun büyük bir kısmını kısa sürede hâkimiyeti altına almaya muvaffak olan Erzincan Emirliği bu çağın aktörleriydi. Aynı zamanda kendisini Cengiz İmparatorluğu'nun doğal mirasçısı olarak gören Timur, Hazar Denizinin güneyinden başlayarak Mâzenderân, Esterâbâd, Fars üzerinde Şiraz ve Kirman bölgelerini ele geçirerek devam etmiş ve Sultaniye, Bağdad, Tekrit, Erbil ve Musul, Cizre, Mardin, Irak-ı Arab bölgesinin zaptıyla tamamlamıştı. Timur'un bu harekâtı döneme mührünü vururken bu tazyiki ile Anadolu'nun doğusu hareketlenmiş ve bölgede de ittifaklar zinciri oluşmaya başlamıştır. Bu ittifaklar hassaten her devletin kendi menfaatiyle doğrudan etkili olmakla birlikte ortak hedef ise Timur'un bölgede tebarüz etmemesi üzerinedir. Bu tebliğde Kadı Burhaneddin Devleti merkez olmak üzere Memlûk Devletinin Malatya'ya kadar uzanan sınırlarını genişletme arzusu emirler ve sultanlar arasındaki gerginliğin diğer devletlere tenâsüb etmiş olması incelenmiştir. Bu meyanda Emir Mutahharten'in Kadı Burhaneddin aleyhine Memlûk Sultanı Berkûk ile diyaloga geçmesi

ve dengeleri sarsmış olması olayların gidişatını etkileyecek hadiselerdendir. Nizamüddin Şâmi ve Yezdî ile birlikte Esterâbâdî'nin verdikleri bilgilere ek olarak Memlûk kaynaklarında da cüz'î olarak casusluğa dair bilgiler bulunmaktadır. Ortak tehdiye karşı bu iç meseleler bertaraf edilerek kurulan ittifaklara rağmen Timur tehdidi ne Suriye'den ne de Türkiye'den engellenebilmiştir.

İRAN SEFERLERİNİN ERZİNCAN KAZASINDAKİ YANSIMALARI (1722-1725)

Dr. Bekir GÖKPINAR

Tarih boyunca savaşların arka planında gerçekleşen organizasyon ve lojistiğin önemi çok büyüktür. Osmanlı Devleti yüzyıllar boyunca doğu ve batı istikametinde bir çok sefer yapmıştır. Bunların kimileri zaferle kimisi ise hezimetlerle sonuçlandığı bilinmektedir. Daha yakından incelendiğinde organizasyon ve lojistik tamamlanmadan çıkılan seferlerde galibiyet alınmadığı görülecektir. Bütün bunlara rağmen çağdaşlarına göre sefer organizasyonu ve lojistik bakımından daha ileride olduğu kabul edilen bir gerçektir. Sefer için yürüyüşte olan bir ordu için hazırlanan silah, mühimmat, iaşenin temini ve bunların ihtiyaç duyulduğu yere sevkiyatı bu kapsamda değerlendirilmektedir.

XVIII.yy ilk yarısında Sultan III.Ahmed döneminde bir sezonu aşan bir dönemde İran seferleri düzenlemiştir. Söz konusu seferler 1722 yılında başlayıp 1725 yılına kadar devam etmiştir. Bu seferlere asker ve iaşe tedariki yanında bunların gidiş ve dönüş menzilleri üzerinde konaklama alanlarının hazırlanması uzun bir hazırlık gerektirmiştir. Tebliğ konumuzu teşkil eden Erzincan kazasının savaş alanının hinterlandında olması yanında menzil güzergahı üzerinde olması askerin bazı ihtiyaçların da buradan tedarikini gerekli kılmıştır. Bu arada Tebriz ve İshafan taraflarına yapılan seferlerde bölgeden muhtelif asker tedarik edilerek savaş bölgelerine sevk edilmiştir. Erzincan'dan doğrudan iaşe tedariki tercih edilmeyip bu dönemde savaş maliyetlerini karşılamak için çokça kullanılan İmdad-ı Seferiyye ve Hazariyye vergileri alındığı görülmektedir. Ancak Erzincan'dan bu verginin tahsili sırasında bazı süiistimaller olduğu, bundan dolayı önlenmesi konusunda görevli memurlara sık sık ikazlar yapılmıştır. Yine bu bölgeden muhtelif sınıflarda asker mühimmatları ile birlikte donatılarak savaş alanına gönderilmiştir.

Sonuç olarak tebliğimizde XVIII.yüzyılın ilk yarısında 1722-1725 yılları arasında İran üzerine düzenlenen seferlerde Erzincan kazasından temin edilen askeri güç, mühimmat yanında bunların tedariki sırasında karşılaşılan problemler ele alınacaktır. Tebliğin hazırlanmasında Başbakanlık Osmanlı Arşivinde bulunan defter ve belge tasnifleri yanında dönemin kronikleri ve nihayet konu hakkında yapılan inceleme ve araştırma eserlerinden istifade edilecektir.

Anahtar Kelimeler: *İran, Erzincan, sefer organizasyonu, lojistik, mühimmat.*

YASSIADA YARGILAMALARININ ERZİNCAN YEREL BASININA YANSIMALARI

Dr. Öğr. Üyesi Ahmet EDİ

Demokrat Parti iktidarının son yıllarına doğru ülke içerisindeki siyasi ve ekonomik hoşnutsuzluklar giderek artmaya başlamıştır. 6-7 Eylül olayları ile başlayan olaylar silsilesi 9 subay olayı, Kayseri olayları, Uşak olayları, Harbiyelilerin yürüyüşü, 555 K Gösterileri, Meclis Tahkikat Komisyonunun kurulması gibi olaylarla toplumsal denge iyice bozulmuş ve ülke içerisinde kargaşa iyiden iyiye artmıştır. Bu durum 27 Mayıs 1960 tarihinde Milli Birlik Komitesi tarafından gerçekleştirilen hükümet Darbesi ile neticelenmiştir. Türkiye Cumhuriyeti tarihinde ilk kez ordu siyasete direk müdahale etmiş ve yönetime el koymuştur. Müdahalenin ardından, Milli Birlik Komitesi sorumlu gördükleri Demokrat Partili bütün milletvekillerini tutuklamış ve yargılama yapılmak üzere Yassıada'ya göndermiştir. Yassıada Mahkemelerinde temel dava olan Anayasayı İhlal davasında bütün milletvekilleri yargılanmıştır. Bunun yanında Zimmete para geçirme, bebek davası, köpek davası, görevi kötüye kullanma gibi birçok dava dosyası da açılmıştır.

Çalışmada, Yassıada'da yargılamalarının Erzincan yerel basınına yansımaları nitel araştırma yöntemlerinden belge ve doküman analiz yöntemi kullanılarak incelenmeye çalışılmıştır. Özellikle Yassıada'da yargılanana milletvekili olmayan bir ile duruşmaların nasıl yansıdığı noktasında önemli bir çalışmadır. Sonuç olarak çalışma nihayetinde 1957 seçimlerinde tamamı Cumhuriyet Halk Parti'sinden milletvekili olan ve Yassıada'da yargılanan milletvekili olmayan Erzincan'da; yargılamaların ve sonuçların basın nezdinde de olumlu karşılandığı görülmüştür.

Anahtar Kelimeler: 1960 Darbesi, Yassıada, Erzincan,

1939 BÜYÜK ANADOLU DEPREMİ VE ULUSLARARASI İNSANİ YARDIM SEFERBERLİĞİ

Öğr. Gör. Resul KÖSE

Dünya tarihinin gördüğü en büyük doğal afetlerden biri de 27.12.1939 tarihinde Erzincan merkezli yaşanan 7,9 büyüklüğündeki depremdi. Bu deprem başta Erzincan olmak üzere Sivas, Amasya, Tokat, Samsun, Ordu, Giresun, Gümüşhane, Yozgat ve Tunceli vilâyetlerinde de etkili olmuştu. Bu deprem öylesine şiddetli idi ki Erzincan'ın neredeyse tamamı yıkılmıştı.

Deprem, Ankara'da duyulur duyulmaz Meclis'te 27.12.1939 tarihinde depremzedelerin barınma ve beslenmeleri, tedavi ve nakilleri gibi hususlarda ihtiyaçlarını karşılamak üzere TBMM Başkanı Abdülhalik Renda başkanlığında Milli Yardım Komitesi kurulmuştu. Komite ve Kızılay öncülüğünde yurdun uzak, yakın her köşesinden adeta bir hamiyet yarışı halini alarak toplanan yardımlar gün geçtikçe artmış nakdi teberru birkaç gün içerisinde milyonu geçmiş, eşyalar vagonları doldurmuştu. Dâhilde böyle olduğu gibi, hariçte de milletin bu acısına bütün insanlık âlemi yardım etmişti. Milli Yardım Komitesi'nin 27.11.1940 tarihinde faaliyetleri sonlandırılırken dâhilden ve hariçten yapılan nakdî yardımın yekûnu 5.325.870 lira 44 kuruştur. Bunun 1.420.727 lira 47 kuruşu ecnebi memleketlerden gelmişti.

İşte bu çalışmada Türk milletinin bu acılı günlerde yardımına koşan İngiltere, Kanada, Mısır, Kıbrıs, Hindistan, Irak, Fransa, Suriye, Yunanistan, Romanya, Bulgaristan,

Almanya, Yugoslavya, Afganistan, Amerika, Danimarka, Hollanda, İtalya, Rodos, İsviçre, İran, Sovyet Rusya gibi birçok yabancı ülkenin felâketin ilk günlerinden itibaren Türk halkının yanında gerek taziye dilekleri gerekse her türlü nakdi ve aynı yardımlarla nasıl yer aldıkları ele alınacaktır.

Dünya harbinin yaşandığı günlerde bu felâketin dil, din ve ırk ayrımı gözetmeksizin birçok farklı milleti felaketzedeleri tekrar ayağa kaldırma hedefi uğrunda bir araya getirmesi, insanlık adına çok güzel bir örnek olmuştur. Bu insani yardım seferberliğinin tüm teferruatıyla ortaya konularak günümüz ve gelecek nesillerinin istifadesine sunulması daha güzel ve mutlu bir dünya için atılmış küçük bir adımdır.

BİR TAŞRA ZORBASI: TERCANLI HALİT VE FAALİYETLERİ

Öğr. Gör. Murat ALANDAĞLI

Çok keskin ve belki de abartılı bir saptama olarak algılansa da Osmanlı İmparatorluğunda Tanzimat'tan İslahat Fermanı'nın ilanına kadar geçen evre, merkez-taşra ikileminde üç önemli olgu üzerine şekillendirilebilir. Bunlardan birincisi ve şüphesiz en somut olanı özellikle taşra idaresinde özlemine çektiği bir idarî, siyasî ve ekonomik düzeni tesis etme gayretinde olan Osmanlı İmparatorluk idaresinin gayret ve uygulamalarıdır. İkincisi, vergi, adalet, idare gibi daha pek çok husustaki söylemleriyle ön plana çıkmış Tanzimat'la birlikte yeni bir beklenti içerisine girmiş imparatorluğun taşra toplumdur. Nihayet son olarak yer yer ortaya çıkan düzene karşı, yerel veya merkezî bazı güç unsurlarının desteğini arkasına alarak faaliyetler yürüten, kimi usulsüzlükler ile gündeme gelen asi, eşkıya kişi/kişilerdir.

Çalışma kapsamında dönem itibariyle Erzurum Eyaletine bağlı Tercan Kazası merkeze alınarak; bahse konu olgulara dair yerel bir örneklemin sunulması amaçlanmaktadır. Nitekim bu amaçla ilk olarak Tercan havalisinde Tanzimat uygulamalarının yaratmış olduğu olumlu havanın yansımalarına kısaca bakılacaktır. Akabinde önceleri kimi idari işler ifa eden ve Tercanlı Halit olarak adlandırılan şahsın, bölgedeki usulsüz faaliyetleri ortaya konulacaktır. Tercanlı Halit'in ortaya çıkışı, yükselişi, bölgede taraftar bulması, üç yüz kişiye varan avenesinin oluşması, sevk ve idaresi gibi pek çok önemli ayrıntının izleri arşiv kaynaklarından hareketle sürülecektir. Daha sonra onun, yerel güç unsurlarının desteğini alarak, zorla mal, mülk edinme, pek çok köylüyü borçlandırma (kişi adı ve borç miktarı bilgisi dâhilinde) ve tüm bunlara rağmen suçsuz olduğunu ispatlama dönük gayretine tesadüf edilecektir. Nihayet taşrada yaşanan bu hengâmeye karşı gerek halisane gönderilen şikâyet mektupları ve gerekse de Trabzon üzerinden darsaadete giden ve kendisini mazlummuş gibi göstermeye çalışan Halit'in beyanatını dinleyen imparatorluk idaresinin olaya bakışı, çözmeye dönük uygulamaları ele alınacaktır.

ERZİNCAN KENT BELLEĞİNİN İMGE MEKANLARI

Arzu GÜNCÜ Ayşegül AYDIN

Kentler, kenti deneyimleyenler ile sürekli ve karşılıklı ilişki içerisinde. Bu ilişki boyunca kent kentliyi, kentli de kenti biçimlendirir, değiştirir ve tanımlar. Kentin fiziksel, sosyal, kültürel ve tarihsel değerleri kent belleğini oluşturur. Bu bellek, toplumun kentsel mekanlarla kurduğu ilişki ile biçimlenir ve toplumsal bellekte karşılığını bulur. Kentsel mekanla toplumsal bellek arasındaki bu diyalektik ilişki, Erzincan kenti ve Erzincanlılar için de söz konusudur.

Bu doğrultuda çalışmada sözlü tarih yöntemi kullanılarak, Erzincan kentinin toplumsal belleğinde yer etmiş mekansal bileşenleri tespit edilecektir. Yarı yapılandırılmış görüşmelerden elde edilen veriler yoluyla, Lynch (1960) tarafından geliştirilen parametreler temel alınarak, kentin mekansal bileşenleri niteliklerine göre kategorize edilecek ve böylece kentin mekansal imgelerine ulaşılabacaktır.

Anahtar Kelimeler: *Erzincan, kentsel mekan, kent belleği*

SULTAN II. ABDÜLHAMİD DEVRİNDE ERZİNCAN SANCAĞI

ERZİNCAN SANJAK IN THE PERIOD OF SULTAN 2ND ABDULHAMİD

Araş. Gör. Sertaç DEMİR

Osmanlı Devletinin otuz dördüncü padişahı olan II. Abdülhamid 1876 ve 1909 tarihleri arasında otuz üç yıl süreyle devleti yönetmiş, bu dönemde Osmanlı Devleti idari, askeri, iktisadi, eğitim ve hukuk alanları başta olmak üzere bir çok alanda değişimi ve dönüşümü de yaşamıştır.

Bu süreçte Erzurum vilayeti hudutları içerisinde yer alan Erzincan, Erzurum sancağından sonra vilayetin en büyük sancağı konumundadır. 93 Harbi olarak bilinen 1877-1878 Osmanlı Rus savaşı ve ardından imza edilen Ayastefanos ve Berlin antlaşmaları sonrası yeniden şekillenen askeri ve idari yapı çerçevesinde önemi daha da artmış, özellikle Rusya ve İran tehditlerine karşı teşkil edilen Dördüncü Ordunun merkezi haline gelmiştir.

Bu çalışmada yukarıda bahsi geçen dönemde Erzincan'ın idari, ekonomik, askeri, sosyal ve demografik yapısı gibi bir çok başlık üzerinde durulacaktır. Bilhassa 1870 ve 1900 tarihleri arası süreci yansıtan Erzurum Vilayet Salnamesi temel kaynaklar arasındadır. Bunun yanı sıra sair arşiv malzemeleri, dönemin tarihini aydınlatan özellikle Erzincan'a mahsus kaynak ve tetkik eserler incelenmiştir.

Çalışmayla birlikte Erzincan sancağının II. Abdülhamid döneminde genel yapısı ortaya konularak gerek bölgesel gerek de Türk tarihi açısından önemi ifade edilmeye çalışılmıştır.

ANAHTAR KELİMELELER: *Erzincan, Sancak, Abdülhamid II, Dördüncü Ordu, Salname*

OSMANLI'DAN CUMHURİYET'E TERCANLI DEVLET ADAMLARI TERCAN PUBLIC OFFICIALS FROM OTTOMAN TO TURKISH REPUBLIC

Arş. Gör. Ömer Ferit İMLAK

Osmanlı Devleti'nde biyografi yazımına ilk dönemlerden itibaren önem gösterilmiş, çeşitli meslek gruplarının biyografilerinden oluşan eserler meydana getirilmiştir. Bu minvalde ilk derli toplu biyografi çalışması XVI. yüzyılda ortaya konulmuştur. Osmanlı şairlerinin biyografilerini toplayan bu ilk eseri, aynı yüzyılın ortasında ulema ve şeyhlerin tercüme-i hâllerini ihtiva eden, *Celâlzâde Mustafa Çelebi'nin Tabakat* kitabı izlemiştir. Zamanla Osmanlı Devleti'ndeki şeyhülislamın ve Anadolu ulemasının tercüme-i hâlleri; hattatların ve musikişinasların biyografileri; sadrazamların hayatları; reisülküttaplar, baş defterdarlar ve maliye nazırlarının biyografilerini ihtiva eden eserlerin yanında, yüksek dereceli memurların ve meşhurların da biyografilerinin bulunduğu eserler yazılmıştır.

Osmanlı döneminde yaşamış kişilerin biyografi bilgileri için yapılan çalışmaların başvuru kaynakları yukarıda sayılanlarla sınırlı olmayıp, bunlara ilaveten değişik türden kaynaklar da bulunmaktadır. Fakat biyografi çalışmaları günümüzde, akademik sahada yeteri kadar ilgi görmemekte ve objektiflik konusunda şüpheleri de içerisinde barındırmaktadır. Dolayısıyla bu çalışmayla hem biyografi çalışmalarına farklı bir bakış açısı getirmek hem de akademik üslupla konuya yaklaşarak bu alandaki bir açığı kapatmak amaçlanmıştır. Nitekim bu çalışmada Osmanlı döneminde, görev yapmış Tercan doğumlu devlet adamları, Başbakanlık Osmanlı Arşivinde bulunan Sicill-i Ahvâl Defterleri gibi arşiv kaynaklarından, son dönem Osmanlı müelliflerinin eserlerinden ve çeşitli tetkik eserlerden yararlanılarak ortaya konulacaktır.

Anahtar Kelimeler: *Devlet Adamları Osmanlı, Sicill-i Ahvâl, Tercan.*

XIII.-XV. YÜZYIL SEYAHATNÂMELERİNDE ERZİNCAN VE ÇEVRESİ

Arş Gör. Kurban DURMUŞOĞLU

Seyahatnâmeler, seyyahların gezip gördükleri yeni yerlerden ve değişik uluslardan edindikleri bilgi ve izlenimlerini yazınsal bir biçimde kaleme almasından doğan yapıtlardır. Tarih ilmi açısından ise, seyahatnâmeler ülkelerin yönetim şekillerini, yaşam tarzlarını, geleneklerini ve kültürel hayatlarını zengin ve renkli bir şekilde aktarmasının yanı sıra araştırmacılara zengin malzeme ve yeni bakış açıları kazandıran önemli kaynaklardır. Seyahatnâmeler, yazıldıkları dönem ve mekanın siyasî ve askerî tarihini anlamlandırmak açısından önemli olduğu kadar; sosyo-kültürel tarih açısından da verdiği bilgiler göz önüne alındığında son derece yararlı kayıtlardır. Doğu ile Batı'yı birbirine bağlayan, ticaret yolları üzerinde önemli bir kavşak noktası konumunda bulunan Anadolu coğrafyası, ilkçağlardan itibaren seyahatnâmelere konu olmuş cazibe merkezlerindedir. Bu coğrafyanın kuzey doğu kısmında yer alan Erzincan şehri de, her devirde bu ticaret güzergâhında stratejik önemini korumuş ve hatta seyahat güzergâhı olarak çeşitli seyyâhların konaklama yerlerinden olmuştur.

Bu bağlamda Anadolu coğrafyasından geçerken Erzincan ve çevresini ziyaret eden Simon de Saint Quentin, Wilhelm Von Rubruk, Marco Polo, Rabban Sawma, Sir John Mandeville, İbn Batuta, Ruy Gonzâlez de Clavijo, Jasaphat Barbaro ve [Ambrogio Contarini- Caterino Zeno](#) çalışmamızda istifade ettiğimiz seyyâhlardır. Çalışmamızda, Erzincan ve çevresini XIII.-XV. yüzyıllarda ziyaret eden Ortaçağ seyyâhlarının, seyahatnâmelerinde bu bölgeyi

siyasî, coğrafi, etnik, dinî, kültürel ve sosyo-ekonomik açıdan nasıl ele aldıklarını değerlendireceğiz.

Anahtar Kelimeler: *Seyahatnâmeler, Seyyâhlar, Erzincan, Ortaçağ.*

OSMANLI DÖNEMİ ERZİNCAN'DA PARA VAKIFLARI

Arş. Gör. Fatih ÇİÇEK

Vakıflar, genel manada İslam hukuku ve özelde Türk İslam medeniyeti içerisinde, döneminin sosyal ve iktisadi hayatını anlaşılabilir kılmaya açısından önemli müesseselerdir. Vakıf müessesesi, Osmanlı toplumunda sosyal hayatın düzenlenmesi, şehirlerin imarı, eğitimin, kültürel hayatın gelişmesi, sağlık ve pek çok sosyal alandaki işlerin yürütülmesini sağlamıştır. Vakıf müessesesi sayesinde Osmanlı Toplumunu sosyal, dini, iktisadi ve kültürel yönlerden gelişme ve ilerleme sağlamıştır. Vakıflar, insanların yararına olan bir hizmetin var olması ve düzenli şekilde devam etmesi için bırakılan mallar vasıtasıyla kurulmaktadır. Tarih boyunca devletlerin ulaşamadığı alanlara hayır sahipleri vakıflar eliyle sosyal, dinî, ekonomik, kültürel vs. pek çok alanda hizmet götürülmesini sağlamışlardır. Konu başlığı ihtiva dönemde arşiv belgeleri doğrultusunda Erzincan şehrinde tescil edilmiş vakıfların faiz ve para ilişkisi ne şekilde yürütüldüğü ele alınacaktır. Bu doğrultuda vakıflar genel müdürlüğü arşiv belgeleri ve Başkanlık Osmanlı arşivinde konu başlığına dair belgeler ışığında para vakıflarının durumu ve harcama kalemleri ele alınacaktır.

Anahtar Kelimeler: *Erzincan, Vakıf, Para Vakıfları*

20. YÜZYILIN BAŞLARINDA ERZİNCAN'DA KURULAN ERMENİ KOMİTESİ "ARZONYAN" ÜZERİNE BİR DEĞERLENDİRME

An Evaluation On The Armenian Committee "Arzonyan" Founded in Erzincan in The Early 20th Century

Dr. Araştırma Görevlisi Ruhay ALP

Bilindiği üzere Ermeniler, Anadolu topraklarında 9. yüzyıldan 19. yüzyılın sonuna kadar rahat ve güvenli bir yaşam sürdürdüler. Ancak Fransız Devrimi'nin tedrici olarak evrenselleştirdiği milliyetçilik kavramından etkilenen Ermeniler, XIX. yüzyılın son çeyreğinden itibaren Osmanlı Devleti'ne isyan etmeye başladılar. Ayastefanos ve Berlin Antlaşmaları ile küresel bir sorun haline gelen Ermeni Meselesi giderek Osmanlı İmparatorluğu'nun o zamandan beri uğraştığı en temel sorunlardan biri haline geldi. Öyle ki, Osmanlılar tarafından yabancı güçlerle imzalanan Ayastefanos Antlaşması'nın 16. maddesi ve daha sonra imzalanan Berlin Antlaşması'nın 61. maddesi uyarınca, Ermenilerin Doğu Anadolu'da yaşadıkları yerlerde birtakım ıslahatlar yapılması gerekiyordu. Esasen bağımsız bir Ermeni Devleti özellikle Rusya olmak üzere Avrupa büyük güçleri tarafından desteklenmiştir. Bu doğrultuda Ermeniler, ayrılıkçı faaliyetlerini organize edebilmek için birtakım komiteler kurmaya başladılar. 1890'dan itibaren Ermeni komiteleri Doğu Anadolu'da da harekete geçmiştir. Bu komitelerin en önemlilerinden birisi Erzincan'da kurulan Arzonyan Komitesi'dir. "Gasb-ı emval", "katl-i nüfus" ve "asayiş-i memleketi ihlal" maksadıyla 1903 yılının mayıs ayında Erzincan'da bu isimle bir Ermeni komitesinin kurulduğu anlaşılmaktadır. Komitenin üyeleri şehirde huzursuzluğa neden olsa da en nihayetinde devlet tarafından yakalanmışlardır. Bu bağlamda çalışmamızın amacı, arşiv

belgelerinin imkân verdiği ölçüde mezkûr komite ile ilgili tarihsel verileri ve komitenin faaliyetlerini ortaya koymak olacaktır. Erzincan'da kurulmuş olan böyle bir komitenin varlığı, kuşkusuz Ermenilerin bölgedeki faaliyet ve girişimlerinin anlaşılmasına ufak bir katkı sunacaktır.

Anahtar Kelimeler: *Erzincan, Ermeni Sorunu, Komite, Osmanlı Devleti, Arzonyan.*

XVIII-XIX. YÜZYILLAR ERZİNCAN TARİHİ İÇİN ÖNEMLİ BİR KAYNAK: ERZURUM AHKÂM DEFTERLERİ (1155-1296/1742-1879)

Arş. Gör. Dr. Hikmet ÇİÇEK

Divanhümayun, Osmanlı Devleti'nde birinci derecede önemli siyasi, idari, askerî, mali, adli, örfî ve şer'î işlerin görüşülüp karara bağlandığı en yüksek karar organıdır. Bunun haricinde bireysel şikâyet ve davalara bakan, bunları çözüme kavuşturan bir yüksek mahkeme görevini de üstlenmiştir. Bu haliyle devletin en yüksek karar ve yargı kurumu olarak Divanhümayun'a herkesin müracaat etme hakkı bulunmaktaydı.

İlk dönemlerde Divanhümayun'da alınan bütün kararlar Mühimme Defterleri'ne kaydedilirken, kurumdaki ihtisaslaşma ve artan iş yükü ile birlikte bu kararlar için farklı defterler tutulmaya başlanmıştır. Böylece –özellikle XVII. yüzyıldan itibaren- artan şikâyetler sonucunda 1059/1649'dan itibaren bireysel müracaatlara verilen cevaplar için Şikâyet Defterleri oluşturulmuştur. XVIII. yüzyıla gelindiğinde ise şikâyetlerin giderek artması, daha önce yapılan şikâyetlerin kolay bir şekilde bulunabilmesi vs. gibi sebeplerden dolayı şikâyetlerin eyaletlere göre tasnif edildiği “Ahkâm-ı Şikâyet/Ahkâmü's-şikâyât” defterleri meydana getirilmiştir. Bugün Cumhurbaşkanlığı Devlet Arşivleri Başkanlığı bünyesinde toplam on altı eyalete ait 542 adet Ahkâm-ı Şikâyet Defteri bulunmaktadır.

Ahkâm-ı Şikâyet defteri tutulan eyaletlerden biri de Erzurum'dur. Toplam 19 adet deftere sahip olan bu defterlerde Erzurum eyaleti ve bağlı sancaklara/kazalara ait hükümler yer almaktadır. Defterlerde yer alan hükümlerde Erzincan sancağı ve bağlı kazalara ait çok fazla hüküm bulunmaktadır. Böylece ilgili yüzyıllarda Erzincan sancağından karyelerine kadar birçok idari birim hakkında bilgi edinebilmek mümkün olmaktadır. Bu hükümlerde bölgede klasik Osmanlı toprak sistemi ve bu sistemin uygulanışında yaşanan sorunlar, iktisadi hayatın bir göstergesi olarak borç-alacak ilişkileri, vakıf kurumu ve yaşanan aksaklıklar, gerek tarımda ve gerekse içmede kullanılan sular ve yaşanan sıkıntılar, müslim-gayrimüslim ilişkileri, vergi problemleri, asayiş sorunları vb. gibi konular hakkında bilgi sahibi olunabilmektedir. Bu çalışmada Erzurum Ahkâm Defterleri'nin XVIII. ve XIX. yüzyıllar Erzincan tarihi için önemi az önce verilen örnekler ışığında açıklanmaya çalışılacaktır.

Anahtar Kelimeler: *Erzurum Ahkâm Defterleri, XVIII. Yüzyıl, Erzincan, Divanhümayun.*

ERZİNCAN SANCAĞINDA YAŞANAN DOĞAL AFETLER (1882 -1916)

Arş. Gör. Dr. Edip UZUNDAL

Tarih boyunca insanlık deprem, sel, yangın, kuraklık ve bunun bir sonucu olarak kıtlık gibi pek çok doğal afetle karşı karşıya kalmıştır. Bu afetler neticesinde pek çok kişi hayatını kaybetmiş, hayvanlar telef olmuş, ev ve araziler hasar görmüş, toprak verimsizleşerek üzerinde hayat mücadelesi veren insanları doyuramaz hale gelmiştir. Yaşanan kıtlık neticesinde insanlar bazen yaşadıkları coğrafyayı terk etmek zorunda kalmışlardır. Zikredilen bu afetler Osmanlı topraklarında değişik zaman dilimlerinde ve bölgelerde meydana gelmiştir. Osmanlı coğrafyasında yaşanan söz konusu doğal afetlerden Erzincan sancağı da fazlasıyla nasibini almıştır. Bu çalışmada 19. yüzyılın sonu ve 20. yüzyılın başında meydana gelen deprem, sel, kuraklık ve yangın gibi doğal afetler, bunun sebep olduğu can ve mal kayıpları ele alınacaktır. Kaynakların el verdiği ölçüde bahsi geçen dönemde yaşanan doğal afetlerin Erzincan'ın sosyo-iktisadî yapısına nasıl tesir ettiği değerlendirilmeye çalışılacaktır. Ayrıca hem yerel hem de merkezî hükümetin afetler sonrasında afetzedelere yaptığı yardımlar ile afet yönetimine dair aldığı kararlar da bu çalışmanın kapsamı dâhilindedir.

Toplumların sosyal, kültürel ve ekonomik hayatını etkileyen faktörler arasında yer alan doğal afetlerle ilgili bu çalışmanın temel kaynağını Cumhurbaşkanlığı Osmanlı Arşivi'nin çeşitli fonlarında bulunan belgeler oluşturacaktır. Bunun yanı sıra konuyla ilgili telif eserler de incelenecektir.

AKHAİMENİD DÖNEMİ'NDE ERZİNCAN: GENEL BİR DEĞERLENDİRME

Arş Gör. Burçin ADISÖNMEZ

MÖ. 6. yüzyılın ortalarında başlayarak MÖ. 4. yüzyıl sonuna kadar süregelen bir dönemde İran, Mezopotamya, Anadolu ve Doğu Akdeniz coğrafyasına hâkim olan Pers-Akhaemenid İmparatorluğu'nun, ilk olarak Anadolu'ya girdiği dönem olan Kyros'un hükümdarlığından, Büyük İskender'in Seferine kadar geçen süreç içerisinde Doğu Anadolu geneli ve Erzincan Yöresi özelinde bölge ile etkileşimleri bu makalenin konusunu oluşturmaktadır.

HAMİDİYE ALAYLARININ KURULUŞUNA IV. ORDUNUN ROLÜ

Arş. Gör. Abdusselam ERTEKİN

Bu çalışma, Erzincan'da bulunan IV. ordunun, Hamidiye Alaylarındaki rolünü ele almaktadır. IV. Ordu sınırı batıda Erzincan'dan başlayıp, İran ve Rusya sınırından Karadeniz'e, güneyde Akdeniz sahillerinden El-Cezire çöllerine kadar uzanmaktaydı. Erzurum'daki 7. Tümen, Van'daki 8. Tümen ve Harput'taki 9. Tümen IV. Orduya bağlıydılar. IV. Ordu; Erzincan, Sivas, Erzurum, Van, Bitlis, Diyarbakır, Mamuratülaziz ve Trabzon vilayetlerini (şimdiki Erzincan, Erzurum, Samsun, Amasya, Rize, Ordu, Trabzon, Giresun, Tokat, Sivas, Elazığ, Malatya, Adıyaman, Tunceli, Gümüşhane, Bayburt, Bingöl, Muş, Diyarbakır, Batman, Mardin, Siirt, Şırnak, Hakkari, Bitlis Van ve) kapsamaktaydı. Bu bağlamda Hamidiye Alaylarına dahil edilen Kürt aşiretlerinin büyük çoğunluğu IV. Ordunun sınırları içinde kalmaktaydı.

Yarı göçebe Kürt aşiretleri de IV. Ordu mıntikasını yaylak-kışlak olarak kullanıyorlardı. Burası, İran ve Rusya sınırına yakın olması hasebiyle tampon bölge konumundaydı.

Osmanlı-Rus savaşlarının çoğu bu bölgede meydana gelmiş ve özellikle 93 Harbi'nin Anadolu cephesi bu bölgede cereyan etmişti. Hem Kürt aşiretlerinin hem de Ermeni nüfusunun yoğunlukta olması IV. Orduya hususi bir önem atfediliyordu. Burası, devletin vergi ve asker toplamasının güç olduğu ve aynı zamanda idari reformları uygulamakta zorlandığı bölgeydi. Bölgenin coğrafi şartlarının kötü olması, devletin burada otoritesini sağlamakta büyük güçlükler çekmesine sebebiyet vermişti. Bu bağlamda IV. Ordu mıntıkası devlet-aşiret erişilebilirliği açısından önem taşımaktaydı.

FERİDUN AHMED BEY'İN MÜNŞE'ATÜ'S-SELÂTİN ADLI ESERİNDE ANONİM MENZİLNAME'DE GEÇEN ERZİNCAN İLE İLGİLİ BİLGİLER

ALİ SESLİKAYA

Yavuz Sultan Selim'in 1514 yılında yapmış olduğu Çaldıran Seferi'ni anlatan Feridun Ahmed Bey'in Münşe'atü's-selâtin adlı eserinde bulunan anonim menzilname bir sefer sırasında neler yaşanabileceğini birçok yönüyle bize göstermektedir. Detaylı inceleyeceğimiz güzergâhlarda ne gibi olayların yaşandığına dair bilgiler vermeyi başka seferlerde de neler yaşanmış olabileceğine dair kanaat oluşmak için yaptık.

Harita üzerinden sefer duraklarının tespit edilmesi oldukça güçtür. 500 yıllık bir sefer incelendiğinde bu güçlük kendini fazlasıyla göstermektedir. Ordunun durakladığı menziller hakkında inceleme yapan müellifler de bu işin zorluğuna dikkat çekmektedir. Yerleri harita üzerinden tespite çalışırken diğer doğu seferleri incelemelerinden, güzergâhlar hakkında detaylı araştırma yapan Franz Taeschner'den ve 19. yüzyılda tüm Osmanlı coğrafyasını haritalandıran dönemin önemli coğrafyacılarından Heinrich Kiepert haritalarından yararlandığımı açık ifade edebilirim. Bu çalışmada sadece yer tespitleri vermekle yetinmedim ayrıca adı geçen bazı yerlerin tarihleri hakkında da kısaca bilgi verme lüzumu gördüm. Her durakta neler yaşandığı da çalışmanın önemli bir kısmıydı, çünkü bunlara savaşa dair detaylı bilgiler elde etmemize katkı sağlamıştır.

MAARİF MÜFETTİŞİ ALİ RIZA BEY'İN GÖZLEMLERİYLE 1900 YILINDA ERZİNCAN

Dr. Öğr. Üyesi M. Yasin TAŞKESENLİOĞLU

Bu çalışma, Erzurum İdadi Mektebi Müdür Baş Muavini Ali Rıza Bey'in, 1900 yılında Erzincan'a müfettiş olarak tayin edilmesi üzerine Erzincan ve bağlı nahiyelerdeki mektepleri teftişlerini konu edinmektedir. Ali Rıza Bey'in müfettiş unvanıyla 8 Ağustos 1900'de (26 Temmuz 1316) Erzurum'dan hareket etmesiyle başlayan teftiş seyâhati 30 Ağustos 1900'de (17 Ağustos 1316) Erzurum'a vasil olmasıyla son bulmuştur. Bu süre zarfında Erzincan kazâsı ile bağlı nahiye ve köylerin eğitim durumunu, ilgili yazışma ve raporlar ile yöre ahali hakkında bazı müşahedelerini kaleme alan Ali Rıza Bey, seyâhatnâme türünde yazma bir eser oluşturmuştur. Bu yazma eserin incelendiği bildirimiz, Erzincan'ın eğitim ve sosyal tarihine katkı sağlamayı hedeflemektedir.

Anahtar Kelimeler: *Ali Rıza Bey, Erzincan, Eğitim, Sosyal Hayat.*

İLHANLI VE ERATNA DEVLETİ DÖNEMİNDE ERZİNCAN'IN SOSYO EKONOMİSİ

MEB,Uzman Sinan DOĞAN

Erzincan fizik konumu bakımından Doğu Anadolu'nun stratejik öneme sahip bir şehirdir. Hem Türkmen zümrelerinin yerleşim alanlarının merkezinde hem de Memlûkların güzergâhının üzerinde yer almaktaydı. Erzincan 1228 tarihinde Anadolu Selçuklu Devleti'nin topraklarına katılmıştır. Selçuklular döneminde Erzincan, etrafı surlarla çevrili mamur bir şehir haline gelmiştir. 1243 Köseadağ Savaşı'ndan sonra Erzincan, Moğollar tarafından tahrip ve yağma edilmiştir. Moğol yönetimine geçen Erzincan, ilk günden beri Moğol tümenlerinin hem yaylağı hem de kışlağı olmuştur. İlhanlılar döneminde Erzincan tekrar önem kazanmıştır. Erzincan çarşıları ve ürettiği malları ile ünlenmiş ve önemli ticaret şehirlerinden biri haline gelmiştir. Selçuklular, İlhanlılar ve Eratnalılar döneminde ticarete önemli mevkiye ulaşan Erzincan'da büyük kapasiteli bir darphane bulunmaktadır. İlhanlı/Eratna hükümdarlarının sikkeleri Erzincan'da darp edilmekteydi. Türkiye Selçuklu Devleti 1308 tarihinde yıkılmasından sonra Anadolu tamamen İlhanlı egemenliğine girmiştir. İlhanlı egemenliğinde Anadolu'da ticaret yön değiştirmiştir. Anadolu'da ticaret merkezi, Anadolu'nun doğusuna doğru kaymıştır. Konya, Anadolu ticaretinin merkez olma özelliğini kaybederek Doğu Anadolu bulunan Erzincan ve diğer şehirler ticarete önem kazanmaya başlamıştır.1336 tarihinde Erzurum'da 222,000, Erzincan'da 332,000,Kayseri'de 140,000, Konya'da 216,000, Kırşehir'de 57,000,Ankara'da 72,000 dinar vergi gelirleri, Erzincan'ın önemli ticaret merkezi olduğu hakkındaki iddiayı desteklemektedir. Eratna Bey 1343 tarihinde bağımsızlığını ilan ettiğinde, Erzincan ile birlikte Sivas, Kayseri, Niğde, Aksaray, Ankara, Tokat, Amasya, Şebinkarahisar yöresi Eratna Devleti'nin sınırları içindeydi. Alâeddîn Eratna, Uygur asıllıdır Eratna Emiri Mutahharten'in Erzincan Emiri olmasından sonra, Erzincan'nın siyasi önemi daha da artmıştır. İbn-i Batûta, Eratna hâkimiyetinde bulunan Erzincan'ı tarif ederken; gayet muntazam ve canlı çarşıları var. Erzincanî diye bilinen nefis kumaşlar dokunur. Ayrıca bölgenin bakır madenleri de meşhurdur. Nizameddin'in tekkesi, benzerleri arasında en güzel olanıdır şeklinde tanıımı, Erzincan'ın mimari alanda geliştiği söylenebilir. Makalemizde; İlhanlıların ve Eratnalıların Erzincan hâkimiyet mücadelesini ve Erzincan'ın sosyo ekonomisindeki etkisinin temellendirilmesi amaçlanmıştır.

Anahtar kelimeler: *İlhanlılar, Eratnalılar, Sosyo ekonomi*

TÜRKİYE SELÇUKLU DEVLETİ HÂKİMİYETİNDE ERZİNCAN VE ÇEVRESİNDE İKTİSADİ VE İÇTİMAİ DURUM

Rüveyda KILIÇ

Tarih boyunca pek çok medeniyete ev sahipliği yapan Erzincan, 1040 yılında Selçuklu Devletinin kurulmasından sonra devletin batıya düzenlediği seferler vasıtasıyla Selçuklu Devleti ile de tanıştı. 1071 Malazgirt Meydan savaşından sonra Mengücek Gazi'nin Kemah, Erzincan, Divriği ve Şebinkarahisar'ı içine alan bölgede kurduğu beylik 1142 yılında bölünerek kollara ayrıldı ve Erzincan bu kollardan birinin merkezi oldu.

Verimli bir ovada yer alan Erzincan ve yöresi, doğu-batı, kuzey-güney, istikametinde önemli bir kavşak noktasında bulunmaktadır. Mengücek oğlu Fahreddin Behramşah bölgede ilmi teşvik eden, alimleri himaye eden bir siyasi kişilik olup 63 yıl süren uzun saltanat döneminde Erzincan ve çevresi huzur ve saadete kavuşmuştur. Behramşah'ın

ölümünden sonra beğliğin başına II. Alaedin Davud (1125-118) geçmiş ve babası gibi ilime önem vermiştir. Bu beyde edebiyat, felsefe, tıp gibi ilimlerle uğraşmıştır. Bunların sonucunda Erzincan da ilmi faaliyetler artmış, önemli bilim adamları yetişmiştir. Bu sırada Anadoluya İran, Horasan, Mısır ve Şam gibi çeşitli bölgelerden ilim adamları gelmiştir.

Bunların yanı sıra Erzincan Anadolu'nun ileri gelen ticaret merkezlerinden birinide teşkil etmekteydi. O dönem içerisinde iktisadi hayatın temelini oluşturan faaliyetler açısından Erzincan, çağdası olan kentlerden geri kalmadığı gibi çoğundan da öndedir.

Erzincan merkezli Mengücekliler, hüküm sürdükleri bölgede bulunan devletler ve beyliklerle de çeşitli ilişkilerde bulunmuştur. Bu devletlerin en başında Türkiye Selçuklu Devleti gelmektedir. Mengücekliler, Beğliğin ilk dönemlerinde kuruluş sürecinde katkı sağladıkları Türkiye Selçuklularına sadık bir beğlik olmuşlardır. Buna bağlı olarak hakim oldukları Erzincan Bölgesinin sosyal ve ekonomik açıdan dönemin en önemli bölgelerinden biri haline gelmesini sağlamışlardır. Beğlik Selçuklu hakimiyetine zıt düştüğü sırada bölgede istikrar bozulmuş, gerek ekonomik gerekse sosyal açıdan gerileme sürecine girmiştir. Dolayısıyla bu beğliğin sonunu getirmiştir.

1925-1928 YILLARI ARASI DEVLET SALNAMELERİNDE ERZİNCAN VİLAYETİ

Recep KANKAL

Tanzimat sonrası Osmanlı kurumlarındaki modernleşme gelişmeleri devletin kayıt sisteminde de etkili olmuştur. Devlet bürolarının ve bunlara bağlı kalemlerin artması sebebiyle kayıt geleneği iki kat daha artarak farklı defterlerin de artık tutulmasını zorunlu kılmıştır. Vilayetlerdeki artan nüfus ve buna paralel olarak yerel idarede oluşturulan yeni birimlerin tesisi de bu defterlerde kayda geçilmeye başlanmıştır. Evveleri tahrir sistemi ile bir bölgedeki arazi bazlı kayıtlar gerçekleşirken daha sonraları ise arazi üzerindeki zirai mahsulün adedine kadar da kayıtlar da tutulmaya çalışılmıştır. Bu ve buna benzer tek kalem tutulan bilgilerin daha sona çeşitlilik arz ettiği ve gelişmeler doğrultusunda da kayıt ve defter sisteminde istatistikî bilgilerin de artık ortaya çıktığı söylenebilir. Bu anlamda Osmanlı Devleti'nin şehir ve kurumları bazında önemli istatistikî bilgileri ihtiva eden salnameler, on dokuzuncu asırdan beri yıllık olarak tutulmaktadır. Sosyal ve iktisadi tarihe ilişkin araştırmalar için önemli kaynak olma özelliğini taşıyan salnameler yalnızca iktisadi verileri içermemektedir. Ondokuzcu ve yirminci yüzyıllarda, şehir tarihçiliği açısından ve idarî ve mülkî yapılanma hakkında kullanışlı bilgileri sunmaktadır. Bilhassa Devlet Salnameleri, devletin bazı yönetim birimlerini, üst rütbeli devlet memurlarını, yerel yöneticilerini tespit edebilmekte kullanılan temel kaynaklardandır. Salname geleneğinin devamı Türkiye Cumhuriyeti'nin kuruluşundan sonra da devam etmiştir. 1929 senesine gelindiğinde "Devlet Yıllığı" olarak isim değiştirmiştir. Cumhuriyet dönemi başlarında devlet tarafından yayımlanan iki salnameden biri olan bu çalışmada; Erzincan'ın tarihi, coğrafi ve sosyal özellikleri hakkında kayda geçen bilgilere yer verilecektir. Erzincan vilayetinin 1925-1928'deki durumuna ve idarî taksimatına dair verilere değinilecektir. Böylelikle 1925-1928 yılları aralığını ihtiva eden salnamelerden Erzincan vilayetinin idari taksimatı, tarım ve hayvancılığa dair bilgiler, ormanlar, yollar, nüfus miktarı, okullar, hastaneler hakkındaki veriler de gösterilecektir. Erzincan Vilayeti kazalarındaki memuriyetler ve memurların isimleri belirtilecektir. Türkiye Cumhuriyeti Devlet Salnamesi'nde belirtilen veriler ışığında Erzincan vilayetinin yerel tarihine dair istatistikî bazı bilgiler açıklanacaktır. Elde edilen bu somut bilgiler sayesinde, Erzincan vilayetinin 1925-1926- 1927 ve 1928 yıllarındaki mülkî, idarî, sosyal ve kültürel yapılanmasıyla

birlikte bu yıllar aralığında Erzincan'ın bu dönemlerde ilçeleri olan Kuruçay, Pülümür, Kemah, Refahiye'ye dair veriler değerlendirilecektir.

Anahtar kelimeler: *Erzincan, Vilayet, Salname, Devlet, Vilayet*

TABU VE CEZA BAĞLAMINDA ERZİNCAN EFSANELERİ

Özlem DAĞDELEN

Tabu, toplum bünyesinde kültürel ve dini bazda kutsal olarak tanınan, çeşitli yaptırımlara bağlı olarak korunan, eleştirilme ve değiştirilme konusunda dokunulmaz kabul edilen yasaklardır. Tabular, anlatım esasına bağlı bir tür olan efsanelerde oldukça önemli bir yer teşkil eder. Efsanelerde tabular ve tabuları çiğneyenlere uygulanan ceza ve yaptırımlar, olay örgüsü içerisinde dönüm noktasını oluşturur. Bu bildiride tabu ve ceza konusunda bilgi verildikten sonra Erzincan efsanelerinin bu bağlamda değerlendirilmesi amaçlanmaktadır.

Bildiride aranan başlıca araştırma soruları şunlardır: Tabu ve ceza nedir? Bu kavramların efsane türü içerisindeki yeri nedir? Erzincan efsanelerinde tabu ve ceza temaları hangi düzeyde bir öneme sahiptir? Erzincan efsanelerinin tabu ve ceza bağlamında Türk efsaneleri ile örtüştüğü ve ayrıştığı noktalar nerelerdir?

Çalışmanın dayandığı başlıca kaynaklar, Erzincan efsaneleri konusunda derlenen metinlerdir. Bildiri, kültür analizi yönteminden faydalanılarak hazırlanmıştır. Kültür analizi, bireysel algı ve davranışın olduğu kadar toplumsal davranış, yapı, işleyiş, değerler, normlar gibi kültürel öğelerin tanımı ve analizi üzerine odaklanır.

Çalışma sonucunda Erzincan efsanelerinde kutsal yasaklar olan tabuların çiğnenmesi durumunda olay örgüsünün yön değiştirdiği, buna bağlı olarak da tabuları çiğneyenlere çeşitli cezaların uygulandığı gözlemlenmiştir. Ayrıca Erzincan efsanelerinin tabu ve ceza bağlamında Türk dünyası efsanelerinin tipik özelliklerini taşıdığı sonucuna ulaşılmıştır.

Anahtar Kelimeler: *Erzincan, efsane, tabu, ceza, Türk efsaneleri*

Ömer Faruk KAYSER

ÖZET

Yerel tarih çalışmaları; şehirlerin, bölgelerin, sosyo -ekonomik, siyasi ve kültürel tarihlerini araştırma ve ortaya çıkarma hususunda önemli bir tarihsel araştırma alanını ifade eder. Bu bağlamda Erzincan'ın yerel tarihinde, siyasi tarihi araştırma ve ortaya koyma neticesinde yaptığımız Erzincan valileri konulu çalışma bölgenin tarihini ortaya çıkarma noktasında önemli bir yer tutar. Erzincan Valisi Ali Kemali AKSÜT (1930-1932) üzerine yaptığımız çalışma, hem biyografik tarih araştırması açısından hem de bölgenin yerel tarihinin araştırılması hususunda önem arz etmektedir. 1930-1932 yılları arasında Erzincan valiliği görevini yapan Ali Kemali Bey sadece valilik görevini icra etmekle kalmamış, şehrin tarihsel, toplumsal ve siyasal yapısını araştırma gayreti de gütmüştür. Bu bağlamda önemli bir tarihi kaynak olarak elimizde bulunan "Erzincan Tarihi" isimli eseri de yazmıştır. Ali Kemali Bey, önemli bir fikir adamıdır. Bu bildiride Ali Kemali Bey'in biyografisi, Erzincan'daki valilik dönemi ve Erzincan üzerine yaptığı "Erzincan Tarihi" çalışması ile konu edinilecektir.

Anahtar Kelimeler: *Yerel Tarih, Vali, Erzincan, Ali Kemali*

ERZURUM AHKÂM DEFTERLERİNE GÖRE XVIII. YÜZYIL ORTALARINDA ERZİNCAN'DAKİ ASAYİŞ SORUNLARI VE DEVLET MERKEZİNİN BU SORUNLARA GETİRDİĞİ ÇÖZÜM ÖNERİLERİ (1155-1171/1742-1757)

Tarih Öğretmeni Gürsel DURMUŞ

Osmanlı Devleti teşkilatında Divan-ı Hümayun, her konuda olduğu gibi, yargı sisteminde de en üst merci idi. Toplumun bütün bireylerinin Divan'a aracısız olarak müracaat etme hakları vardı. Davalar doğrudan buraya getirilebildiği gibi kadı mahkemelerinde çözüme kavuşmayan veya temyizi istenen meseleler için de müracaat yeri yine Divan-ı Hümayun'du.

Divan-ı Hümayun'da görüşülen meselelerle ilgili olarak alınan kararlar temize çekildikten sonra Mühimme Defterleri'ne kaydedilirlerdi. Divan'a yapılan bireysel şikayetlere dair verilen hükümler de aynı şekilde bu defterlerde yer bulurdu. Merkeze gelen şikayetlerin artması üzerine bireysel şikayetler için 1059/1649'dan itibaren Şikayet Defterleri oluşturulmuş ve kamu ile ilgili kararlar yine Mühimme Defterleri'ne kaydedilmeye devam edilmiştir. 1155/1742 yılına gelindiğinde ise; eyaletlere göre tasnif edilen şikayetler, Ahkâm Defterleri adıyla oluşturulan yeni defterlere kaydedilmeye başlanılmıştır.

Ahkâm Defterleri'nde mahallinde halledilemeyip merkeze yapılan şikayetler bulunduğu gibi, doğrudan doğruya Divan'a gelen davalar da yer alırdı. Mahallinde kadı mahkemelerinde halledilen davalar ise Şeriye Sicilleri'ne kaydedilirlerdi. Özellikle şehir tarihi çalışmalarında Şeriye Sicilleri hayati önem arz etmektedir. Erzurum Eyaleti ve bu eyalete bağlı olan Erzincan Kazası gibi Şeriye Sicilleri bulunamayan bölgelerde ise bu çalışmalarda bize Ahkâm Defterleri ışık tutmaktadır. Ayrıca Ahkam Defterleri'nde, devlet merkezinin şikayet ve davalara yaklaşımını ve bununla birlikte adalete verdiği önemi de görebilmekteyiz.

Bu çalışmada 1155-1171 Hicri ve 1742-1757 Miladi tarihleri arasını kapsayan 1 ve 3 numaralı Erzurum Ahkâm Defterleri'ne göre Erzincan'daki asayiş sorunları ve devlet merkezinin bu sorunlara getirdiği çözüm önerileri konu edilerek bölgenin sosyal hayatına ışık tutulmaya çalışılacaktır.

Anahtar Kelimeler: *Erzurum Ahkâm Defterleri, Erzincan, Divan-ı Hümayun, Asayiş sorunları.*

MOĞOL İSTİLASI DÖNEMİNDE ERZİNCAN

Nazan AYDOĞDU

Anadolu jeopolitik ve stratejik önem ve özeliğe sahip bir ülkedir. Bu özelliğinden dolayı da tarih boyunca dışarıdan gelen güçler Anadolu'ya hâkim olmaya çalışmıştır. Bu nedenle Anadolu pek çok istila, işgal ve savaflara maruz kalmıştır. Önce Türkler daha sonra ise Moğolların Anadolu'ya hakim olma istekleri söz konusudur.

Anadolu'nun kapıları Moğollara Harizmşahlar ile açılmıştır. Moğollardan kaçan Harizmşahlar Erzincan yakınlarındaki Akşehir mevkiğinde Selçuklularla yapılan Yassıçemen savaşı sonrasında büyük yenilgiye uğramış ve onları takip eden Moğolların Erzincan şehrinden haberdar olmasını sağlamıştır. Bu tarihten itibaren Moğolların Anadolu'ya keşif amaçlı doğudan girişleri söz konusu olmuştur. Harizmşah Emiri Celaleddin'i takiben Doğu Anadolu'ya kadar ulaşan Moğollar 628 (1230-1231) yılında Curmagun Noyan'ın başında bulunduğu Moğol birlikleri 629 (1232) yılında Erzincan'a oradan da Sivas'a kadar ilerlemişlerdir. Bu ilerleyişte isimlerini duyurmak ve korku salmak için pek çok şehir yakılmış, birçok kişiyi öldürülmüş ve ele geçirdikleri esirler ile geri çekilmişlerdir. Daha sonra ise Anadolu'ya gelen Moğollar Anadolu Selçuklu devletinin kaderini belirleyen Erzincan Sivas arasında Köseadağ savaşı yapılmıştır. Bu çalışmamızda Moğolların Anadolu istilasında Erzincan'daki tahribatı ve Erzincan ovalarının yazlık ve kışlak olarak kullanmaları, bu şehirde karargâh kurdukları hakkında bildiri kapsamında ayrıntılı bilgi verilecektir.

ERZİNCAN SÜMERBANK İPLİK FABRİKASI

Merve Umay Keçeci

Bir kentin tarihine sahip çıkmak aslında onu var eden değerleri, birikimi ve bütün unsurlarını anlamak, sahiplenmek ve geleceğe taşımaktır. Buldukları dönemlere tanıklık eden mimari yapılar, tarihsel sürecin anlaşılması konusunda başvurulabilecek önemli kaynaklardır. Bu bağlamda yüzyıllar boyunca depremlerle zarar görmüş Erzincan kentinin tarihini anlamamız konusunda mimari yapılar büyük önem taşımaktadır. Ayrıca bu konu yalnızca mimarlık disiplini ile ilgili değildir. Birden fazla disiplinin ara kesitinde yer almaktadır. 1950'li yıllarda kurulan Erzincan Sümerbank İplik Fabrikası bünyesinde barındırdığı üretim, idari, eğitim, sosyal ve konaklama yapılarıyla, Cumhuriyet Dönemi'nin sanayi yerleşkelerinin bütüncül ve sosyal özelliklerini taşımaktadır. Cumhuriyet Dönemi'nin sanayi yerleşkeleri, içerisinde barındırdığı farklı işlevlerle bütüncül bir yaklaşım sergilemekte, modern yaşamı simgelemektedir. Bu yerleşkeler kendi içlerinde küçük birer kent gibi davranan unsurlar belirtmekte ve kendi iç dinamiklerini yaratmaktadırlar. 1950'li yıllarda kurulan Erzincan Sümerbank İplik Fabrikası, ekonomide liberal anlayışların benimsendiği bir dönem olmasına rağmen Erken Cumhuriyet Dönemi'nin sanayi yapılanmalarıyla benzerlik göstermektedir. 1994 yılında özelleşen fabrika yerleşkesi günümüzde farklı işlevlerle kullanılmaktadır. İşçi lojmanları günümüzde Erzincan Binali Yıldırım Üniversitesi'ne ait olup yine lojman olarak işlevini sürdürmektedir. Hangar yapıları çeşitli ticari fonksiyonlara ev sahipliği yapmaktadır. Ancak fabrika binası atıl bir vaziyette bulunmaktadır. 1992 Erzincan depremine tanıklık etmiş bu yerleşke, Erzincan kent tarihinde ve kent belleğinde büyük önem taşımaktadır. Sanayi yerleşkelerinin bütüncül bir şekilde planlanmaları, aynı zamanda kentleri modernleştirmek ve dönüştürmek gibi amaçlar da taşımaktadır. Fabrika, Erken Cumhuriyet Dönemi ideolojisinin mekana yansımalarının bir örneğidir. Bu çalışmada Erken Cumhuriyet

Dönemi sanayileşme hareketlerinin ve politikalarının devamı niteliğindeki Erzincan Sümerbank İplik Fabrikası'nın kent tarihindeki yeri ve kent içindeki konumu ideolojik boyutlarla incelenecektir.

Anahtar Kelimeler: *Kent Tarihi, Erzincan Tarihi, Sümerbank, Kültürel Miras*

XX. YÜZYILININ İKİNCİ YARISINDA TÜRK RESİM SANATINDAKİ FİGÜRATİF EĞİMLER VE NEŞET GÜNALIN'IN TOPLUMSAL GERÇEKÇİ FİGÜRLERİ

Hüseyin Öznülür-Maria Silla Campanini

Dünya da olduğu gibi Türkiye'de de 1955–70 arasında soyut resmin tartışılmaz egemenliğine karşın, figüratif eğilimler hiçbir zaman bütünüyle ortadan kalkmamış, toplumsal içerik ve yerel temalarla beslenen figüratif anlatım biçimleri, kimi ressamlarca ısrarla geliştirilmiştir. 1960'dan sonra ise, sanatın; toplumsal yaşam içindeki yeri, kitleleri eğitme aracı olarak anlamı ve sanatçıların topluma karşı sorumluluğu gibi sorunlar yoğun bir şekilde tartışılmıştır. 1950'lerde başlayan kalkınma hamlelerinin getirdiği tutarsız ve dengesiz gelişmelerin ressamlar üzerindeki hissedilir etkisi de figüratif anlatım biçimlerine duyulan ilginin artmasını sağlamıştır.

1963–64 arasında Brüksel, Paris, Berlin ve Viyana gibi Avrupa sanat merkezlerinde açılan ve "plastik sanatlarımızın özellikle son akımlarını göstermek amacıyla olan" Çağdaş Türk Sanatı Sergisi'nin, bu merkezlerde yarattığı izlenim ve etkinin Türkiye'ye yansıyan biçimi, Türk sanatçılarının Figüratif eğilimlerde ısrar edişine yeni bir değer kazandırmıştır.

Figüratif Türk resminin 20. yüzyılın ikinci yarısından itibaren en önemli ve özgün temsilcilerinden biri olan Neşet Günal'ın toplumsal gerçekçi üslupta ortaya çıkardığı eserlerinde, Orta Anadolu'nun çorak topraklarını ve yoksul ama çalışkan insanlarını anlatır. Sağlam desen yapısıyla oluşturduğu eserleri ile Türk resmine yeni bir bakış açısı kazandırmıştır. Kırsal kesimin yoksul yaşamını trajik ifadelerle dönüştüren sanatçının resimleri Anadolu insanının içine gömdüğü ağıtlardır.

02720 NUMARALI ERZİNCAN NÜFUS DEFTERLERİNE GÖRE ŞEHİRDEKİ YABANCILAR

Esra HAVZA

Bu çalışmanın amacı son dönem Osmanlı Nüfus Defterlerine göre Erzincan kazasındaki nüfus hareketlerinin bir parçası olan ve şehir merkezinde meskun yabancıların durumunu ortaya koymayı hedeflemektedir. 19. Yüzyıl Erzincan kazasına ait birçok nüfus defteri bulunmaktadır. Bu defterlerden NFS.d. 02720 numaralı defter esas alınarak çalışma yapılmıştır. Mevcut deftere göre Osmanlı tebaası olan veya olmayan ve yabancı olarak tanımlanan Müslim ve Gayr-i Müslim nüfusun meskun oldukları görülmektedir. Erzincan şehrinde ticaret ve eğitim amacıyla buldukları anlaşılmaktadır. Bu nüfusun nasıl ve nerelerde barındıkları, ne zaman geldikleri gibi birçok sorunun cevabı verilmeye çalışılacaktır. Bu örneklem esas alınarak Erzincan ve çevresindeki nüfus hareketleri ve göç olgusuna atıf yapılması hedeflenmektedir.

Anahtar Kelime: *19. Yüzyıl, Osmanlı Toplum, Göç, Erzincan Şehri.*

FOTOĞRAFLAR

























***ULUSLARARASI ERZİNCAN TARİHİ
SEMPOZYUMU'NA KATILANLAR ve KATKI
SAĞLAYANLAR***

Prof. Dr. Refik Turan	Türk Tarih Kurumu Başkanı
Prof. Dr. Tuncer Baykara	Ege Üniversitesi
Prof. Dr. Abdulkadir Gül	Erzincan Binali Yıldırım Üniversitesi
Prof. Dr. Adem Dölek	Erzincan Binali Yıldırım Üniversitesi
Prof. Dr. Ali Demirsoy	Hacettepe Üniversitesi
Prof. Dr. Alireza Hejebri Nobari	Tahran Tarbiat Moderes University / Iran
Prof. Dr. Ali Sinan Bilgili	Atatürk Üniversitesi
Prof. Dr. Alpaslan Ceylan	Atatürk Üniversitesi
Prof. Dr. Alparslan Demir	Tokat Gaziosmanpaşa Üniversitesi
Prof. Dr. Besim Özcan	Atatürk Üniversitesi
Prof. Dr. Ergün Lafli	Dokuz Eylül Üniversitesi
Prof. Dr. Ersan Çiftçi	İnönü Üniversitesi
Prof. Dr. Ersin Gülsoy	Uludağ Üniversitesi
Prof. Dr. Haldun Özkan	Atatürk Üniversitesi
Prof. Dr. Hüseyin Yurttaş	Atatürk Üniversitesi
Prof. Dr. Glenn W. Muschert	Khalifa University UAE
Prof. Dr. Gökhan Bayraktar	Ağrı İbrahim Çeçen Üniversitesi
Prof. Dr. İbrahim Yılmazçelik	Fırat Üniversitesi
Prof. Dr. Kenan İnan	Avrasya Üniversitesi
Prof. Dr. Kenan Ziya Taş	Balıkesir Üniversitesi
Prof. Dr. Kubatbek Tabaldiev	Manas University / Kırgızistan
Prof. Dr. Lütviyye Asgerzade	Azerbaycan Milli Bilimler Akademisi , Azerbaijan
Prof. Dr. Mehmet İnbaşı	Erciyes Üniversitesi
Prof. Dr. Mehmet Kavukçu	Atatürk Üniversitesi
Prof. Dr. Mehmet Tezcan	Uludağ Üniversitesi
Prof. Dr. Mustafa Daş	Dokuz Eylül Üniversitesi
Prof. Dr. Mustafa Öztürk	İzmir Demokrasi Üniversitesi
Prof. Dr. Nadejda Tydykova	Altay Özerk Cumhuriyeti / Russia
Prof. Dr. Namiq Musalı	Kastamonu Üniversitesi
Prof. Dr. Najat Sayem Khalil	San'a University / Yemen
Prof. Dr. Nizamettin Parlak	Erzincan Binali Yıldırım Üniversitesi
Prof. Dr. Nuri Yavuz	Artvin Çoruh Üniversitesi
Prof. Dr. Özkul Çobanoğlu	Hacettepe Üniversitesi

Prof. Dr. Özlem Kumrular	Doğuş Üniversitesi
Prof. Dr. Rifat Günalan	Ankara Üniversitesi
Prof. Dr. S. Esin Derinsu Dayı	Atatürk Üniversitesi
Prof. Dr. Salih Doğan	Erzincan Binali Yıldırım Üniversitesi
Prof. Dr. Shaydullin Radık	Kazan State Agrarian University Kazan / Russia
Prof. Dr. Sebahattin Şimşir	Balıkesir Üniversitesi
Prof. Dr. Süheyl Sapan	King Saud University / Saud Arabia
Prof. Dr. Süleyman Çiğdem	Atatürk Üniversitesi
Prof. Dr. Şevket Dönmez	İstanbul Üniversitesi
Prof. Dr. Tina Gelaşkivi	Akhalsikhe University / Georgia
Prof. Dr. Temel Öztürk	Karadeniz Teknik Üniversitesi
Prof. Dr. Üçler Bulduk	Ankara Üniversitesi
Prof. Dr. Ümit İncekara	Atatürk Üniversitesi
Prof. Dr. Ümit Kılıç	Atatürk Üniversitesi
Prof. Dr. Veli Bahşeliyev	Azerbaycan Milli Bilimler Akademisi / Azerbaijan
Prof. Dr. Vüsale Musah	Kastamonu Üniversitesi
Prof. Dr. Yusuf Kılıç	Pamukkale Üniversitesi
Prof. Dr. Yunus Özger	Bozok Üniversitesi
Doç. Dr. Abdullah Kaya	Sivas Cumhuriyet Üniversitesi
Doç. Dr. Ahmet Oğuz	Eskişehir Anadolu Üniversitesi
Doç. Dr. Alb. Efdal As	Milli Savunma Üniversitesi
Doç. Dr. Alb. Hüsnü Özlü	Milli Savunma Üniversitesi
Doç. Dr. Altay Tayfun Özcan	Dumlupınar Üniversitesi
Doç. Dr. Ankhbayar Dauu	Mongolian National University / Mongolia
Doç. Dr. Arash Eftekhari	Kerech Azad University / Iran
Doç. Dr. Ayça Alper Akçay	Atatürk Üniversitesi
Doç. Dr. Ayşe Ashhan Eroğlu	Atatürk Üniversitesi
Doç. Dr. Bekir Koçlar	Van 100. Yıl Üniversitesi
Doç. Dr. Bilal Tunç	Ağrı İbrahim Çeçen Üniversitesi
Doç. Dr. Cavid Qasimov	Azerbaycan Milli Bilimler Akademisi / Azerbaijan
Doç. Dr. Cengiz Kartın	Erciyes Üniversitesi
Doç. Dr. Dilaver Azimli	Azerbaycan Milli Bilimler Akademisi / Azerbaijan
Doç. Dr. Erdem Yavuz	Erzincan Binali Yıldırım Üniversitesi
Doç. Dr. Evren Kavukçu	Atatürk Üniversitesi
Doç. Dr. Fikret Gülaçtı	Erzincan Binali Yıldırım Üniversitesi

Doç. Dr. Halil Baltacı	Erzincan Binali Yıldırım Üniversitesi
Doç. Dr. Halil Özşavh	Türkiye Büyük Millet Meclisi
Doç. Dr. Hatice İsgenderli	Azerbaycan Milli Bilimler Akademisi / Azerbayjan
Doç. Dr. Hatip Yıldız	Dicle Üniversitesi
Doç. Dr. Hikmet Zeki Kapıcı	Erciyes Üniversitesi
Doç. Dr. İbrahim Caner Türk	Erzincan Binali Yıldırım Üniversitesi
Doç. Dr. İbrahim Üngör	Erzincan Binali Yıldırım Üniversitesi
Doç. Dr. Necdet Tozlu	Erzincan Binali Yıldırım Üniversitesi
Doç. Dr. İsmail Eyyüpoğlu	Atatürk Üniversitesi
Doç. Dr. Maosumeh Daei	Tabriz Payame Noor University, İran
Doç. Dr. Mehmet Emin Üner	Harran Üniversitesi
Doç. Dr. Mehmet Pınar	Van 100. Yıl Üniversitesi
Doç. Dr. Metin Bayram	Ağrı İbrahim Çeçen Üniversitesi
Doç. Dr. Nezahat Ceylan	Atatürk Üniversitesi
Doç. Dr. Oktay Bozan	Dicle Üniversitesi
Doç. Dr. Oktay Özgül	Atatürk Üniversitesi
Doç. Dr. Ruhi İnan	Balıkesir Üniversitesi
Doç. Dr. Selahattin Yavuz	Erzincan Binali Yıldırım Üniversitesi
Doç. Dr. Vedat Karadeniz	Erzincan Binali Yıldırım Üniversitesi
Doç. Dr. Yasin Topaloğlu	Atatürk Üniversitesi
Doç. Dr. Yaşar Acat	Şırnak Üniversitesi
Doç. Dr. Yavuz Günaşdı	Atatürk Üniversitesi
Doç. Dr. Yakup Karataş	Ağrı İbrahim Çeçen Üniversitesi
Dr. Öğr. Üyesi A. Kerim Öner	Dicle Üniversitesi
Dr. Öğr. Üyesi Ahmet Aydın	Ağrı İbrahim Çeçen Üniversitesi
Dr. Öğr. Üyesi Ahmet Edi	Ağrı İbrahim Çeçen Üniversitesi
Dr. Öğr. Üyesi Ahmet Şen	Erzincan Binali Yıldırım Üniversitesi
Dr. Öğr. Üyesi Ali Çakırbaş	Nevşehir Hacı Bektaş Veli Üniversitesi
Dr. Öğr. Üyesi Alparslan Kartal	Kars Kafkas Üniversitesi
Dr. Öğr. Üyesi Arif Sarı	Milli Savunma Üniversitesi
Dr. Öğr. Üyesi Arzu Güncü	Erzincan Binali Yıldırım Üniversitesi
Dr. Öğr. Üyesi Asuman Karabulut	Erzincan Binali Yıldırım Üniversitesi
Dr. Öğr. Üyesi Aziz Altı	Munzur Üniversitesi
Dr. Öğr. Üyesi Coşkun Erdoğan	Atatürk Üniversitesi
Dr. Öğr. Üyesi Derya Coşkun	Erzurum Teknik Üniversitesi

Dr. Öğr. Üyesi Doğan Kaya	Emekli Öğretim Üyesi
Dr. Öğr. Üyesi Ebru Güler	Erzincan Binali Yıldırım Üniversitesi
Dr. Öğr. Üyesi Ela Özkan	Munzur Üniversitesi
Dr. Öğr. Üyesi Ensar Macit	Atatürk Üniversitesi
Dr. Öğr. Üyesi Esat Aktaş	Bayburt Üniversitesi
Dr. Öğr. Üyesi Esra Çıplak	Muş Alparslan Üniversitesi
Dr. Öğr. Üyesi Fatih Kandemir	Erzincan Binali Yıldırım Üniversitesi
Dr. Öğr. Üyesi Fethi Ahmet Yüksel	İstanbul Üniversitesi - Cerrahpaşa
Dr. Öğr. Üyesi Funda Naldan	Erzincan Binali Yıldırım Üniversitesi
Dr. Öğr. Üyesi Hakan Yaşar	Tokat Gaziosmanpaşa Üniversitesi
Dr. Öğr. Üyesi Hasan Geyikoğlu	Atatürk Üniversitesi
Dr. Öğr. Üyesi Hüseyin Kalemli	Nevşehir Hacı Bektaş Veli Üniversitesi
Dr. Öğr. Üyesi Hüseyin Kayhan	Çanakkale 18 Mart Üniversitesi
Dr. Öğr. Üyesi Hüseyin Öznülüer	Erzincan Binali Yıldırım Üniversitesi
Dr. Öğr. Üyesi Kader Altın	Erzincan Binali Yıldırım Üniversitesi
Dr. Öğr. Üyesi Kemal Taşcı	Erzincan Binali Yıldırım Üniversitesi
Dr. Öğr. Üyesi M. Yasin Taşkesenlioğlu	Atatürk Üniversitesi
Dr. Öğr. Üyesi Mehmet Gayretli	Erzincan Binali Yıldırım Üniversitesi
Dr. Öğr. Üyesi Mehmet Zeki Göksu	Erzincan Binali Yıldırım Üniversitesi
Dr. Öğr. Üyesi Mevlüt Yüksel	Atatürk Üniversitesi
Dr. Öğr. Üyesi Muhammed Köse	Erzincan Binali Yıldırım Üniversitesi
Dr. Öğr. Üyesi Muhammet Lütfi Kındılığ	Atatürk Üniversitesi
Dr. Öğr. Üyesi Murat Arpacı	Erzincan Binali Yıldırım Üniversitesi
Dr. Öğr. Üyesi Murat Kılıç	Nevşehir Hacı Bektaş Veli Üniversitesi
Dr. Öğr. Üyesi Mustafa Karageçi	Kars Kafkas Üniversitesi
Dr. Öğr. Üyesi Mücahit Çolak	Erzincan Binali Yıldırım Üniversitesi
Dr. Öğr. Üyesi Nuran Kılavuz	Erzincan Binali Yıldırım Üniversitesi
Dr. Öğr. Üyesi Nurettin Birol	Erzincan Binali Yıldırım Üniversitesi
Dr. Öğr. Üyesi Özkan Dayı	Bayburt Üniversitesi
Dr. Öğr. Üyesi Ramazan Önal	Erzincan Binali Yıldırım Üniversitesi
Dr. Öğr. Üyesi Özcan Tatar	Fırat Üniversitesi
Dr. Öğr. Üyesi Rümeysa Bakır Dayı	Bayburt Üniversitesi
Dr. Öğr. Üyesi Saadet Köşreli	Erzincan Binali Yıldırım Üniversitesi
Dr. Öğr. Üyesi Salih Kaymakçı	Erzincan Binali Yıldırım Üniversitesi
Dr. Öğr. Üyesi Savaş Eğilmez	Atatürk Üniversitesi

Dr. Öğr. Üyesi Selahattin Tozlu	Atatürk Üniversitesi
Dr. Öğr. Üyesi Selma Taşkesen	Erzincan Binali Yıldırım Üniversitesi
Dr. Öğr. Üyesi Serap Uzuner Yurt	Erzincan Binali Yıldırım Üniversitesi
Dr. Öğr. Üyesi Serdar Göktaş	Bayburt Üniversitesi
Dr. Öğr. Üyesi Serkan T. Aka	Ağrı İbrahim Çeçen Üniversitesi
Dr. Öğr. Üyesi Songül Alşan	Erzincan Binali Yıldırım Üniversitesi
Dr. Öğr. Üyesi Süleyman Lokmacı	Erzincan Binali Yıldırım Üniversitesi
Dr. Öğr. Üyesi Taner Uluçay	Erzincan Binali Yıldırım Üniversitesi
Dr. Öğr. Üyesi Tekin Tuncer	Nevşehir Hacı Bektaş Veli Üniversitesi
Dr. Öğr. Üyesi Turgut Akyüz	Erzincan Binali Yıldırım Üniversitesi
Dr. Öğr. Üyesi Yasemin Gül	Erzincan Binali Yıldırım Üniversitesi
Dr. Öğr. Üyesi Yasin Taş	Harran Üniversitesi
Dr. Öğr. Üyesi Yusuf Babür	Erzincan Binali Yıldırım Üniversitesi
Dr. Öğr. Üyesi Yusuf Ziya Keskin	Erzincan Binali Yıldırım Üniversitesi
Dr. Öğr. Üyesi Zerrin Köşklü	Atatürk Üniversitesi
Dr. (E) Albay Suat Akgül	Araştırmacı / Yazar
Dr. Abdullah Kara	Gaziantep Üniversitesi
Dr. Alparslan Akpınar	Erzincan Binali Yıldırım Üniversitesi
Dr. Arzu Güldöşüren	İslam Araştırmaları Merkezi
Dr. Bekir Gökpınar	Yıldız Teknik Üniversitesi
Dr. Hicabettin Sarı	İstanbul Üniversitesi
Dr. Gulcin Anserovna	Kızılorda Korkut Ata Devlet Üniversitesi / Kazakistan
Dr. Rukiye Özdemir	Araştırmacı / Yazar
Dr. Süleyman Âşık	Araştırmacı / Yazar
Dr. Osman Karaağaç	Milli Eğitim Bakanlığı
Dr. Tahir Erdoğan Şahin	Emekli Öğretim Üyesi
Dr. Yaşar Kalafat	Araştırmacı Yazar
Öğr. Gör. Ayşegül Aydın	Erzincan Binali Yıldırım Üniversitesi
Öğr. Gör. Bahadır Tercan	Erzincan Binali Yıldırım Üniversitesi
Öğr. Gör. Hüseyin Demirbağ	Van 100. Yıl Üniversitesi
Öğr. Gör. İlhan Akdeniz	Erzincan Binali Yıldırım Üniversitesi
Öğr. Gör. Mehmet Akif Ayvaz	Erzincan Binali Yıldırım Üniversitesi
Öğr. Gör. Mona Saba	İstanbul Üniversitesi
Öğr. Gör. Muharrem Uslu	Erzincan Binali Yıldırım Üniversitesi
Öğr. Gör. Murat Alandağlı	Hakkari Üniversitesi

Öğr. Gör. Nurullah Nehir	Mehmet Akif Ersoy Üniversitesi
Öğr. Gör. Önder Sakal	Erzincan Binali Yıldırım Üniversitesi
Öğr. Gör. Resul Köse	Sağlık Bilimleri Üniversitesi
Öğr. Gör. Tuğba Çalışkan	Muğla Sıtkı Koçman Üniversitesi
Öğr. Gör. Türkan Sarp	Erzincan Binali Yıldırım Üniversitesi
Öğr. Gör. Yener Silahşor	Erzincan Binali Yıldırım Üniversitesi
Öğr. Gör. Zeynep Çiftçi	Erzincan Binali Yıldırım Üniversitesi
Arş. Gör. Dr. Edip Uzundal	Tokat Gaziosmanpaşa Üniversitesi
Arş. Gör. Dr. Hikmet Çiçek	Dicle Üniversitesi
Arş. Gör. Dr. Ruhat Alp	Munzur Üniversitesi
Arş. Gör. Dr. Serkan Erdoğan	Bitlis Eren Üniversitesi
Arş. Gör. Abdusselam Ertekin	Dicle Üniversitesi
Arş. Gör. Ahmet Safa Yıldırım	Atatürk Üniversitesi
Arş. Gör. Alkan Kadir Aka	Erzincan Binali Yıldırım Üniversitesi
Arş. Gör. Bahattin Abak	Erzincan Binali Yıldırım Üniversitesi
Arş. Gör. Burçin Adısönmez	İstanbul Üniversitesi
Arş. Gör. Fatih Çiçek	Erzincan Binali Yıldırım Üniversitesi
Arş. Gör. Gönül Bayram	Ardahan Üniversitesi
Arş. Gör. Hazel Deniz Toktay	İstanbul Üniversitesi - Cerrahpaşa
Arş. Gör. Kurban Durmuşoğlu	Bayburt Üniversitesi
Arş. Gör. Ömer Ferit İmlak	Sinop Üniversitesi
Arş. Gör. Sertaç Demir	Anadolu Üniversitesi
Arş. Gör. Yusuf Ziya Karaaslan	Uludağ Üniversitesi
Arş. Gör. Zühre Ayvaz	Erzincan Binali Yıldırım Üniversitesi
Ali Rıza Özdemir	Milli Eğitim Bakanlığı
Ercan Kan	Milli Eğitim Bakanlığı
Farid Bin Masood	University Of Karachi / Pakistan
Gürsel Durmuş	Milli Eğitim Bakanlığı
Hacı Hasan İçli	Milli Eğitim Bakanlığı
Mesut Çıtak	Milli Eğitim Bakanlığı
Merve Umay Keçeci	Gazi Üniversitesi
Sinan Doğan	Milli Eğitim Bakanlığı
Abdurrahim Gülsevgi	Erzincan Binali Yıldırım Üniversitesi
Ali Seslikaya	Hacettepe Üniversitesi
Ahmet Kösem	Erzincan Binali Yıldırım Üniversitesi

Ayşe Başgöze	Erzincan Binali Yıldırım Üniversitesi
Battal Atalay	Erzincan Binali Yıldırım Üniversitesi
Berna Gülşah Karataş	Erzincan Binali Yıldırım Üniversitesi
Burak Başar	Erzincan Binali Yıldırım Üniversitesi
Celeleddin Erdoğan	Ankara Üniversitesi
Cem İdem	Dokuz Eylül Üniversitesi
Doğan Koçak	Atatürk Üniversitesi
Dilara Altaş	İnönü Üniversitesi
Elif Kömürcü	Erzincan Binali Yıldırım Üniversitesi
Esra Havza	Erzincan Binali Yıldırım Üniversitesi
Gamze Küçük	Erzincan Binali Yıldırım Üniversitesi
Gül Yıldırım	Erzincan Binali Yıldırım Üniversitesi
Hakan Korkmaz	Erzincan Binali Yıldırım Üniversitesi
Hamza Albayrak	Milli Eğitim Bakanlığı
Harun Turak	Erzincan Binali Yıldırım Üniversitesi
İbrahim Bozkurt	Erzincan Binali Yıldırım Üniversitesi
İbrahim Kurtcebe Akkuş	Erzincan Binali Yıldırım Üniversitesi
İsmail Doğan	Erzincan Binali Yıldırım Üniversitesi
Kadir Aşçı	İstanbul Büyükşehir Belediyesi
Kenan Erten	Muş Alparslan Üniversitesi
Mahmut Mutlu	Milli Eğitim Bakanlığı
Maria Silla Campanini	Bologna/ Italy
Melek Omaç	Erzincan Binali Yıldırım Üniversitesi
Mehmet Koçyiğit	Erzincan Binali Yıldırım Üniversitesi
Merve Şadiye Kayser	Erzincan Binali Yıldırım Üniversitesi
Murat Baz	Erzincan Binali Yıldırım Üniversitesi
Murat Utku	Erzincan Binali Yıldırım Üniversitesi
Murat Yaşar Şengül	Erzincan Binali Yıldırım Üniversitesi
Nazan Aydoğdu	Erzincan Binali Yıldırım Üniversitesi
Osman Gürcan	Erzincan Binali Yıldırım Üniversitesi
Ömer Demir	Ağrı İbrahim Çeçen Üniversitesi
Ömer Faruk Kayser	Erzincan Binali Yıldırım Üniversitesi
Özge Özdemir	Erzincan Binali Yıldırım Üniversitesi
Özlem Dağdelen	Erciyes Üniversitesi
Semin Günaydın	Erzincan Binali Yıldırım Üniversitesi

Recep Kankal İstanbul Medeniyet Üniversitesi
Rüveyda Kılıç Erzincan Binali Yıldırım Üniversitesi
Sümeyye Yamak Erzincan Binali Yıldırım Üniversitesi
Volkan Burak Mumcu Erzincan Binali Yıldırım Üniversitesi
Yunus Yanar Erzincan Binali Yıldırım Üniversitesi